

# SANTA FE



# TANITMA VE KULLANMA KILAVUZU

Çalıřtırma  
Bakım  
Teknik Özellikler

Bu Tanıtma ve Kullanma Kılavuzu içinde yer alan bütün bilgiler, yayın tarihinde geçerlidir. Bununla birlikte, HYUNDAI, yürütölmekte olan kesintisiz ürün geliştirme politikası doğrultusunda, herhangi bir zamanda deęişiklik yapma hakkını saklı tutar.

Bu tanıtma ve kullanma kılavuzu, bu aracın tüm modelleri için geçerlidir, opsiyonel ve standart donanımların açıklama ve tanımlarını içermektedir. Sonuç olarak, aracınızda bulunmayan bazı özellikler bu kılavuzda açıklanmış olabilir.

## **DİKKAT: HYUNDAI'NİZİN MODİFİYE EDİLMESİ**

HYUNDAI'niz hiçbir şekilde modifiye edilmemelidir. Bu tür modifikasyonlar HYUNDAI'nizin performansını, emniyetini ve dayanıklılığını olumsuz yönde etkileyebilir ve buna ek olarak, aracın sınırlı garanti şartlarını ihlal edebilir. Bazı modifikasyonlar aynı zamanda Ulaştırma Bakanlığı ve ülkenizdeki diğer devlet kurumlarının belirlediği yönetmelikleri de ihlal edebilir.

## **ALICI-VERİCİ RADYO CİHAZI VEYA MOBİL (CEP) TELEFON MONTAJI**

Aracınız elektronik yakıt enjeksiyonu ve diğer elektronik parçalar ile donatılmıştır. Uygun takılmamış/ayarlanmamış telsiz radyo veya cep telefonunun aracınızdaki elektronik sistemleri olumsuz yönde etkilemesi mümkündür. Bu nedenle, böyle bir cihaz takmayı düşündüğünüzde, radyo imalatçısı firmanın talimatına dikkatle uymanızı, alınacak önlemler veya dikkat edilmesi gereken hususlar hakkında HYUNDAI yetkili servisine başvurmanızı öneririz.

## **UYARI! (VARSA)**

Araç, acil servisleri arayan Acil Durum Çağrı Sistemi ile donatılmıştır. Acil Durum Çağrı Sisteminde, araç sistemlerinde ve araç üreticisi ve/veya HYUNDAI yetkili satıcısı tarafından önerilmeyen donanımın monte edildiği bileşenlerinde, her türlü kendiliğinden veya yetkisiz oluşan parazit, acil müdahale gerektiren trafik kazası veya diğer kazalarda (otomobillerdeki) cihazın arızalanmasına sebep olarak, yanlış çağrılar yaparak Acil Durum Çağrı Sisteminin (cihazının) yanlış çalışmasına sebep olabilir.

Bu durum hayati bir tehlikeye neden olabilir!

## GÜVENLİK VE ARAÇ HASARI UYARILARI

Bu kılavuzda, TEHLİKE, UYARI, DİKKAT ve NOT başlıkları altında bazı bilgilere yer verilmektedir.

Bu başlıklar, aşağıdaki anlamlarda kullanılmaktadır:



### TEHLİKE

**TEHLİKE**, kaçınılmadığı takdirde, ciddi derecede yaralanmaya veya ölüme neden olacak tehlikeli bir durumu gösterir.



### UYARI

**UYARI**, kaçınılmadığı takdirde, ciddi derecede yaralanmaya veya ölüme neden olabilecek tehlikeli bir durumu gösterir.



### DİKKAT

**DİKKAT**, kaçınılmadığı takdirde, küçük veya orta derecede yaralanmaya neden olabilecek tehlikeli bir durumu gösterir.

### NOT

**NOT**, kaçınılmadığı takdirde, araç hasarına neden olabilecek tehlikeli bir durumu gösterir.

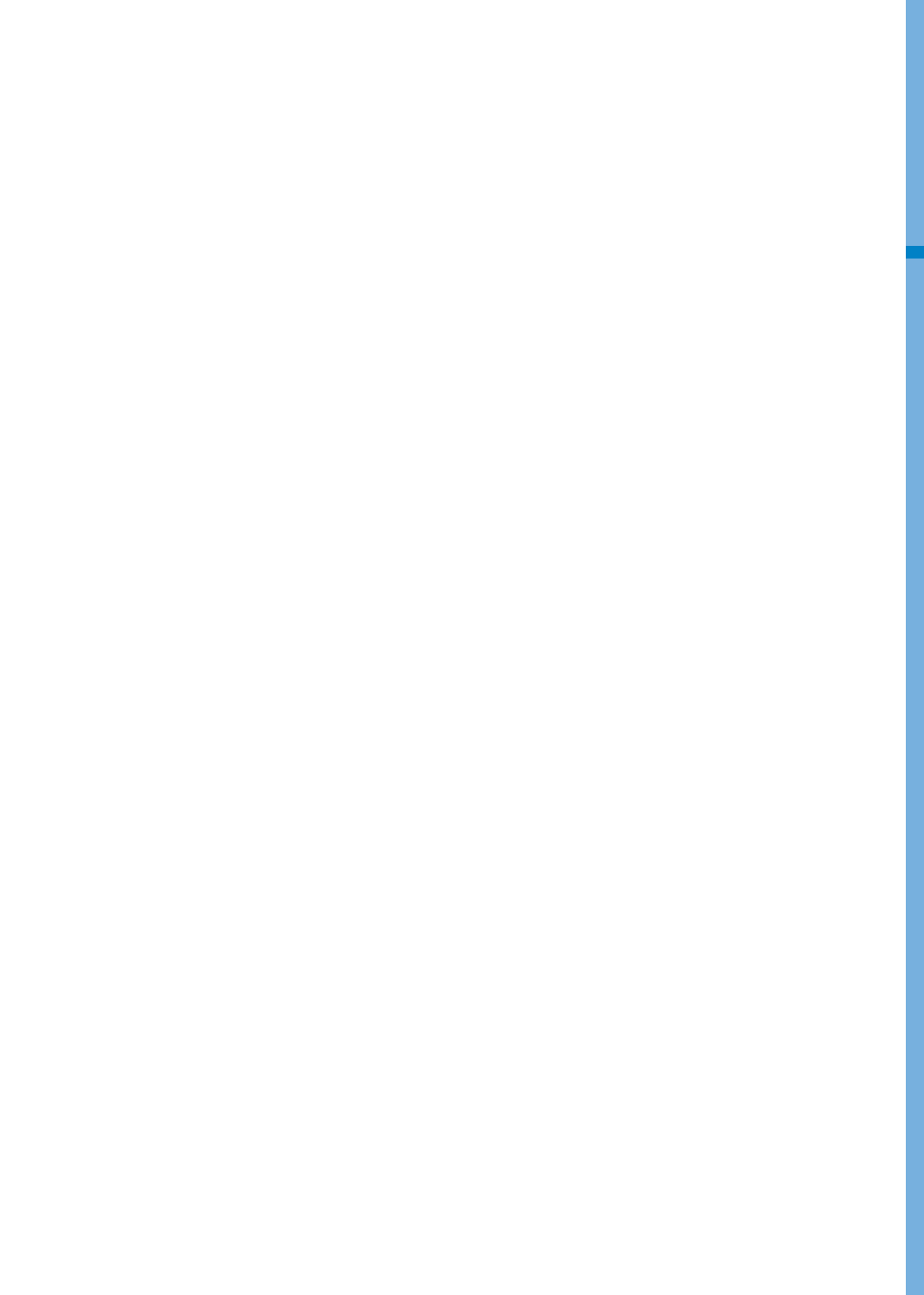

# İçindekiler

Giriş / Hibrit Sisteme Genel Bakış	1
Bir Bakışta Aracınız	2
Güvenlik Sistemi	3
Gösterge Paneli	4
Konfor Özellikleri	5
Aracınızı Sürerken	6
Sürücü Destek Sistemi	7
Acil Durumlar	8
Bakım	9
Fihrist	F

## ÖNSÖZ

Tebrikler, HYUNDAI markasını seçtiğiniz için teşekkür ederiz. Sayıları giderek artan seçkin HYUNDAI sürücüleri arasına katılmanızdan büyük kıvanç duymaktayız. İleri mühendislik ve yüksek kalite ile üretilen bu aracı sizlerin kullanımına sunmaktan gurur duymaktayız.

Tanıtma ve Kullanma Kılavuzunuz, size yeni HYUNDAI aracınızın özelliklerini ve çalışma şeklini tanıtmaktadır. Aracınızı daha iyi tanıyarak ondan daha çok keyif almak için yeni aracınızı kullanmadan önce bu Kullanım Kılavuzunu dikkatlice okuyunuz.

Bu kılavuz, aracınızı güvenli bir şekilde kullanabilmeniz için, aracınızın kumanda ve güvenlik özelliklerine alışmanızı amaçlayan önemli güvenlik bilgilerini içermektedir.

Bu kılavuz aynı zamanda aracınızı güvenli bir şekilde kullanmanızı mümkün kılmak üzere dizayn edilen bakım süreci hakkında bilgileri içerir. Aracınızın bütün servis ve bakımlarının HYUNDAI yetkili servisi tarafından gerçekleştirilmesi önerilir. HYUNDAI servisleri ihtiyaç duyulabilecek her türlü üstün kalite ve hizmet, bakım ve diğer destek hizmetlerini sunmaya her zaman hazırdır.

Bu tanıtma ve kullanma kılavuzu aracınızın ayrılmaz bir parçası olarak kabul edilmeli ve istediğiniz zaman başvurabilmeniz için araçta tutulmalıdır. Bu kullanım kılavuzu, aracı satmanız durumunda sizden sonraki sahibine önemli çalıştırma, güvenlik ve bakım bilgilerini sağlamak üzere araçla birlikte verilmelidir.

## HYUNDAI MOTOR COMPANY



### DİKKAT

**HYUNDAI standartlarına uymayan kötü kalitede yakıt ve yağların kullanılması ciddi motor ve şanzıman arızalarına neden olabilir. Tanıtma ve Kullanma Kılavuzunun 2-12 no'lu sayfasında bulunan Araç Teknik Özelliklerinde listelenen yüksek kaliteli yakıtları ve yağları kullanmanızı tavsiye ederiz.**

Telif Hakkı 2020 HYUNDAI Motor Company'ye aittir. Her hakkı saklıdır. Bu yayının herhangi bir kısmı HYUNDAI'nin yazılı izni olmaksızın çoğaltılamaz, bilgi erişim sistemine yüklenemez veya herhangi bir şekilde başka yere aktarılamaz.

## BU KILAVUZUN KULLANIMI

Aracınızdan mümkün olan en iyi sürüş keyfini almanızı sağlamak istiyoruz. Tanıtma ve Kullanma Kılavuzu size birçok yönden yardımcı olabilir. Tüm kılavuzu okumanızı önemle tavsiye ederiz. Ölüm veya yaralanma olasılığını en düşük seviyeye indirmek için kılavuzdaki UYARI ve DİKKAT bölümleri mutlaka okunmalıdır.

Bu kılavuzda, resimlerle desteklenen metinler sayesinde aracınızdan nasıl keyif alacağınızı en iyi şekilde anlatılmıştır. Kılavuzunuzu okuyarak özellikleri, önemli emniyet bilgilerini ve değişik yol koşullarında sürüş ipuçlarını öğrenebilirsiniz.

Kılavuzun genel planı içindekiler tablosunda verilmiştir. Özel bir konu veya özel bir bölüm ile ilgileniyorsanız fihristi kullanınız; fihrist, kılavuzunuzdaki tüm bilgilerin alfabetik bir listesini vermektedir.

Bölümler: Bu kılavuz dokuz bölüm ve bir fihristten oluşmaktadır. Her bölüm içindekilerin kısa bir listesi ile başlar, böylece bir bakışta istediğiniz bilginin o bölümde olup olmadığını anlayabilirsiniz.

## GÜVENLİK MESAJLARI

Sizin ve diğer kişilerin güvenliği çok önemlidir. Bu Tanıtma ve Kullanma Kılavuzu size birçok güvenlik önlemi ve kullanım prosedürünü gösterir. Bu bilgiler size, başkalarına ve aynı zamanda aracınıza zarar verebilecek potansiyel tehlikelere karşı sizi uyarır.

Araç üzerindeki etiketlerde ve bu kılavuzda bulunan güvenlik mesajları bu tehlikeleri ve riskleri ortadan kaldırmak veya azaltmak için neler yapılması gerektiğini tanımlamaktadır.

Bu kılavuzda yer alan uyarı ve talimatlar sizin güvenliğiniz içindir. Talimat ve uyarılara dikkat edilmemesi ciddi yaralanmalara veya ölüme neden olabilir.

Bu kılavuzda TEHLİKE, UYARI, DİKKAT, NOT ve GÜVENLİK ALARM SEMBOLÜ kullanılmıştır.



Bu, güvenlik alarm sembolüdür. Sizi potansiyel yaralanma tehlikelerine karşı uyarmak için kullanılmıştır. Olası yaralanma ve ölümleri engellemek için, bu sembolle gösterilen bütün güvenlik mesajlarına uyunuz. Güvenlik alarm sembolü TEHLİKE, UYARI ve DİKKAT sözcüklerinin önünde yer alır.



### TEHLİKE

**TEHLİKE**, kaçınılmadığı takdirde, ciddi derecede yaralanmaya veya ölüme neden olacak tehlikeli bir durumu gösterir.



### UYARI

**UYARI**, kaçınılmadığı takdirde, ciddi derecede yaralanmaya veya ölüme neden olabilecek tehlikeli bir durumu gösterir.



### DİKKAT

**DİKKAT**, kaçınılmadığı takdirde, küçük veya orta derecede yaralanmaya neden olabilecek tehlikeli bir durumu gösterir.



### NOT

**NOT**, kaçınılmadığı takdirde, araç hasarına neden olabilecek tehlikeli bir durumu gösterir.

## YAKIT GEREKSİNİMLERİ

### **Kurşunsuz**

#### **Avrupa için**

En iyi araç performansı için RON (Araştırma Oktan Sayısı) 95 oktan değerli / AKI (Vuruntu önleme indeksi) 91 değerli ya da daha yüksek değerli kurşunsuz benzin kullanmanızı tavsiye ederiz. RON 91-94/AKI 87-90 oktan değerli kurşunsuz benzin de kullanabilirsiniz ancak bu benzin aracın performansında hafif bir düşmeye neden olabilir (Metanol karışımı yakıtlar kullanmayınız).

#### **Avrupa hariç**

Yeni aracınız sadece RON (Araştırma Oktan Sayısı) 91 / AKI (Vuruntu Önleme İndeksi) 87 veya daha yüksek oktan kurşunsuz benzin kullanılacak şekilde tasarlanmıştır. (Metanol karışımı yakıtlar kullanmayınız).

Yeni aracınız, KURŞUNSUZ BENZİN kullanarak azami performansı elde edecek ve aynı zamanda egzoz emisyonunu ve bujilerin bozulmasını en alt seviyeye indirecek şekilde tasarlanmıştır.

### **NOT**

**ASLA KURŞUNLU BENZİN KULLANMAYINIZ.** Kurşunlu benzin kullanımı katalitik konvertör için zararlıdır ve motor kontrol sisteminin oksijen sensörüne hasar vererek emisyon kontrolünü etkiler.

Yakıt deposuna asla belirtilenden başka bir yakıt sistemi temizleme maddesi eklemeyiniz (Detaylar için HYUNDAI yetkili servisine danışmanızı öneririz).



### **UYARI**

- Yakıt alırken pompa otomatik olarak durduktan sonra daha fazla doldurmaya çalışmayınız.
- Bir kaza durumunda yakıt sızıntısını önlemek için daima dolum kapağının sıkıca kapatıldığını kontrol ediniz.

### ***Alkol ve metanol içeren benzin***

Bir benzin ve etanol karışımı (ayrıca tahıldan üretilmiş alkol olarak anılır) olan gasohol ve benzin veya gasohol içeren methanol (ayrıca odun alkolü olarak anılır), kurşunlu veya kurşunsuz benzin ile birlikte veya onun yerine kullanılmak üzere pazarlanmaktadır.

Etanol içeren gasohol kullanmayınız ve metanol içeren benzin veya gasohol kullanmayınız. Bu yakıtların her ikisi de sürüşle ilgili problemlere neden olabilir ve yakıt sistemine, motor kontrol sistemine ve emisyon kontrol sistemine zarar verebilir.

Sürüş ile ilgili problemler meydana çıktığı zaman, gasohol kullanmaya devam etmeyiniz.

Araç hasarı veya sürüşle ilgili problemler aşağıdakilerin kullanımı sonucu meydana gelirse, üreticinin garantisi geçerli olmayabilir:

1. Etanol içeren gasohol kullanımı.
2. Metanol içeren benzin veya gasohol kullanımı.
3. Kurşunlu benzin veya kurşunlu gasohol kullanımı.

### ***DİKKAT***

**Asla Metanol içeren gasohol kullanmayınız. Sürüşü zayıflatan herhangi bir gasohol ürününün kullanımına son veriniz.**

### ***Diğer katkılı yakıtlar***

Örneğin;

- Silikon katkılı yakıt
- MMT (Manganez, Mn) katkılı yakıt,
- Ferrocene (demir-bazlı) katkılı yakıt
- Diğer metalik katkılı yakıtların

kullanılması, araç veya motor hasarına neden olabilir veya tıkanma, yanlış ateşleme, zayıf hızlanma, motorun stop etmesi, katalizör erimesi, anormal korozyon, kullanım ömrünün azalması, vb. sorunlara yol açabilir.

### ***DİKKAT***

**Bu yakıtlardan birinin kullanımının neden olduğu yakıt sistemi hasarları veya performans sorunları Sınırlı Yeni Araç Garantisi kapsamının dışında kalabilir.**

### ***MTBE'nin kullanılması***

HYUNDAI olarak, hacmen %15,0'dan fazla (Oksijen içeriği ağırlığın %2,7'si) MTBE (Methyl Tertiary Butyl Ether) içeren yakıtların aracınızda kullanılmamasını öneririz.

Hacmen %15,0'dan fazla (Oksijen içeriği ağırlığın %2,7'si) MTBE içeren yakıt araç performansını düşürebilir ve buhar tıkanmasına veya zor çalışmaya neden olabilir.

### **NOT**

**Yeni aracınızın Sınırlı Garantisi, metanol veya hacmen %15,0'dan fazla (Oksijen içeriği ağırlığın %2,7'si) MTBE (Methyl Tertiary Butyl Ether) içeren yakıtların kullanımı nedeniyle yakıt sisteminde oluşan hasarları ve performans problemlerini kapsamayabilir. (Oksijen içeriği ağırlığın %2,7'si)**

### ***Metanol Kullanmayınız***

İçinde metanol (odun alkolü) bulunan yakıtları aracınızda kullanmamanız gerekir. Bu tür yakıt araç performansını düşürür ve yakıt sistemi, motor kontrol sistemi ve emisyon kontrol sistemi parçalarının hasar görmesine yol açar.

### ***Yakıt Katkı Maddeleri***

HYUNDAI, RON (Araştırma Oktan Sayısı) 95/AKI (Anti Vuruntu indeksi) 91 oktan derecesine sahip kurşunsuz benzin kullanmanızı önerir.

### ***Yabancı Ülkelerde kullanım***

Hyundai'nizi yabancı ülkelerde kullanacaksanız, aşağıdaki durumlara dikkat ediniz:

- Yönetmelik ve sigorta ile ilgili bütün kuralları yerine getiriniz.
- Aracınız için uygun yakıtı temin edebileceğinizden emin olunuz.

## ARAÇ MODİFİKASYONLARI

- Bu araçta modifikasyon yapılmamalıdır. Aracınıza yapacağınız modifikasyonlar onun performansını, güvenliği ve dayanıklılığını etkileyebilir, hatta yasal güvenlik ve emisyon kurallarına da aykırı olabilir. Ayrıca, modifikasyondan kaynaklanan hasar veya performans sorunları garanti kapsamında değildir.
- İzin verilmeyen elektronik cihazlar kullanırsanız, bu durum aracın anormal çalışmasına, kablo hasarına, akünün boşalmasına ve yangına neden olabilir. İzin verilmeyen elektronik cihazları, güvenliğinizi için kullanmamanızı öneririz.

## ARAÇ KULLANMA TALİMATLARI

Benzer tipteki diğer araçlarda olduğu gibi, bu araçların araç özelliklerine uygun şekilde kullanılmaması araç hakimiyetinin kaybolması, kaza veya aracın devrilmesi ile sonuçlanabilir.

Özel tasarım karakteristikleri (yüksek zemin mesafesi, çekiş vs.), bu araca diğer tip araçlara göre daha yüksek bir ağırlık merkezi sağlar. Başka bir deyişle, bu araçlar diğer 2 tekerlekten çekişli geleneksel araçlarla aynı hızlarda viraj almaya göre tasarlanmamıştır. Keskin dönüşlerden veya ani manevralardan kaçının. Yine, bu tip araçların uygun kullanılmaması araç hakimiyetinin kaybolması, bir kaza ve aracın devrilmesi ile sonuçlanabilir. Bu kılavuzun 6'ncı kısmında bulunan "Takla atma riskinin azaltılması" konusunu mutlaka okuyunuz.

## ARACIN RODAJ DÖNEMİ

İlk 1.000 km'de birkaç basit önlemi takip ederek aracınızın performansını, ekonomisini ve ömrünü uzatabilirsiniz.

- Motoru zorlamayınız.
- Sürüş sırasında, motor devrini (dakikada devir sayısı) 2.000 d/dak ile 4.000 d/dak arasında tutunuz.
- Uzun süre aynı hızda gitmeyiniz; ya hızlanınız ya da yavaşlayınız. Motorun açılması için değişken motor devrine ihtiyaç vardır.
- Fren performansını muhafaza etmek için, acil durumlar dışında, ani duruşlardan kaçınınız.

## ÖMRÜNÜ TAMAMLAMIŞ ARAÇLARIN TESLİMİ

HYUNDAI, ömrünü tamamlamış araçların çevreye uyumlu olarak toplatılmasını desteklemektedir. Hyundai aracınızın ÖTA (Ömrünü Tamamlamış Araçlar) yönetmeliğinde belirtilen esaslara göre teslim edilmesi ile ilgili detaylara "hyundai.com.tr" web sitesi altında ulaşabilirsiniz.

ÖTA'ların Geri Kazanım ve Geri Dönüşüm faaliyetinde bulunan Ekonomik Operatörler (lisanslı firmalar) Hyundai marka araç tasarım bilgileri ile Ömrünü Tamamlamış Araçların çevreye uyumlu arındırma ve söküm bilgilerine "<http://www.idis2.com/>" linkinden ulaşabilir.

## HEV (HİBRİT ELEKTRİKLİ ARAÇ) SİSTEMİ

Hibrit Elektrikli Araçlarda (HEV) hem benzinli motor hem de elektrik motoru kullanılmaktadır. Elektrik motoruna yüksek voltajlı hibrit batarya güç vermektedir.

Hibrit batarya beyni hangi motorun çalıştırılacağına sürüş koşullarına bağlı olarak karar vermektedir. Bazı durumlarda ayrı ayrı bu motorları çalıştırırken bazı durumlarda da her iki motoru aynı anda çalıştırabilmektedir.

Motor rölantideyken veya araç elektrik motoruyla çalıştığı anda yakıt verimliliği artar.

Hibrit batarya şarjı sürekli belirli bir seviyede tutulmak zorundadır. Bazı durumlarda motor bu seviyeyi sağlamak adına rölantiye geçerek bir jeneratör gibi davranabilmektedir. Batarya kendini frenleme esnasında veya ayağın gaz pedalından çekilmesi ile de şarj edebilmektedir.

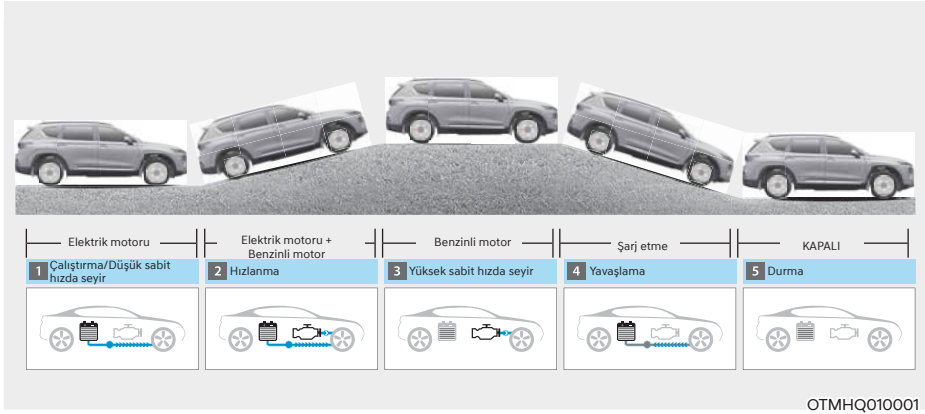

## HİBRİT ARAÇLA SÜRÜŞ

### Aracın çalıştırılması

#### Akıllı anahtar sistemi olan araçlar

1. Akıllı anahtarını yanınızda taşıyınız veya aracın içinde bırakınız.
2. El freninin sıkı bir şekilde çekildiğinden emin olunuz.
3. Vites düğmesini mutlaka P (Park) konumuna alınız. Vites düğmesi N (Boş) konumundayken aracı çalıştıramazsınız.
4. Fren pedalına basınız.
5. Motor Çalıştırma/Durdurma düğmesine basınız. Hibrit sistem çalıştığında "🔌" göstergesi yanar.

Hava ister sıcak ister soğuk olsun, motor gaza basmadan çalıştırılmalıdır.

**Çalıştırma aşamaları yerine geldikten sonra gösterge panelinde "🔌" göstergesi yanar. Daha fazla bilgi için lütfen Bölüm 6'ya bakınız.**

#### Hibrit sistemin EKONOMİK ve GÜVENLİ KULLANIMI

- Aracınızı dikkatli ve özenli bir şekilde kullanınız. Aniden değil yavaş yavaş hızlanın ve sabit bir seyir hızında ilerleyiniz. Ani kalkışlar yapmayınız. İki trafik lambası arasında çok hızlı gitmeyiniz. Mümkün olduğu kadar yoğun trafikten kaçınız. Gereksiz frenlemeyi önlemek için diğer araçlarla aranızda emniyetli bir mesafe bırakınız. Böylece balataların aşınmasını da önlersiniz.
- Rejeneratif frenleme aracın yavaşlaması esnasında enerji üretir.
- Hibrit bataryanın gücü azaldığında, hibrit sistem hibrit bataryayı otomatik olarak şarj eder.
- Motor, vites düğmesi N (Boş) konumunda çalışırken hibrit sistem elektrik üretmez. Hibrit batarya vites düğmesi N (Boş) konumundayken şarj olmaz.

### **i** Bilgilendirme

Hibrit sistemde benzinli motor otomatik olarak çalışır ve durur. Hibrit sistem çalıştığında, "🔌" göstergesi yanar.

**Motor aşağıdaki durumlarda otomatik olarak çalışabilecektir:**

- Motor çalışmaya hazır durumdayken,
- Hibrit bataryanın şarjı yeterli iken,
- Hibrit bataryanın sıcaklık durumu uygunsa.

### Ayırt edici özellikler

Hibrit araçların sesi benzinli motora sahip araçlarınkinden farklıdır. Hibrit sistem çalışırken araç altındaki hibrit batarya sisteminden ses gelebilir. Gaz pedalına hızlı bir şekilde basarsanız değişik bir ses duyabilirsiniz. Fren pedalına bastığınızda rejeneratif fren sisteminden bir ses gelebilir. Hibrit sistem açıldığında veya kapandığında motor bölmesinden bir ses gelebilir. Hibrit sistem çalışırken fren pedalına arka arkaya basarsanız motor bölmesinden bir ses duyabilirsiniz. Bu seslerin hiçbiri, bir sorun olduğu anlamına gelmemektedir. Bunlar hibrit araçlara özgü normal seslerdir.

Aşağıdakilerden herhangi birisinin olması durumunda motor bölmesinden motor sesi gelmesi normaldir.

- Hibrit sistem kapatıldıktan sonra ayak, fren pedalından çekildiğinde.
- Hibrit sistem kapatılırken fren pedalına basıldığında.
- Sürücü kapısı açıldığında.

Hibrit sistem aktifken benzinli motor çalışabilir veya çalışmayabilir. Bu durumda bir titreşim hissedebilirsiniz. Bu bir arıza olduğu anlamına gelmez. "🚗" göstergesi yandığında hibrit sistem sürüşe hazır demektir. Motor çalışır durumda olmasa bile, "🚗" göstergesi yandığı sürece aracı kullanabilirsiniz.

### NOT

Hibrit sistemde birçok elektronik bileşen bulunmaktadır. Kablo gibi yüksek voltaj bileşenleri elektromanyetik dalga yayabilirler. Elektromanyetik koruma elektromanyetik emisyonu bloke etse bile, elektromanyetik dalgalar aracın elektronik cihazlarını etkileyebilir. Aracınızı uzun süre kullanmazsanız hibrit sistemin şarjı boşalır. Aracınızı ayda birkaç kez kullanmanız gerekir. En az 1 saat veya 16 km kullanmanızı tavsiye ederiz. Hibrit bataryanın şarjı tamamen bittiğinde veya aracı takviyeyle çalıştırmının mümkün olmadığı durumlarda bir HYUNDAI yetkili servisiyle irtibata geçmenizi öneririz.

### ⚠ UYARI

- Hibrit sistemi vites düğmesi P (Park) konumundayken çalıştırdığınızda göstergede panelinde "🚗" gösterge ışığı yanar. Sürücü benzinli motor çalışmazken dahi aracı sürebilir.
- Araçtan ayrılacağınız zaman hibrit sistemi kapatmalı veya vites düğmesini P (Park) konumuna getirmelisiniz. Gaz pedalına yanlışlıkla basarsanız veya vites düğmesi P (Park) konumunda değilse araç ani bir hamleyle ileri fırlar ve ciddi yaralanmayla veya ölümlü sonuçlanabilecek kazalara neden olabilir.

### Sanal Motor Sesi Sistemi (VESS)

Elektrik motorunun kullanıldığı anlarda aracın sesi az çıktığından, Sanal Motor Sesi Sistemi yayalar için motor sesi üreterek aracın sesinin duyulmasını sağlar.

- Motor çalışırken ve vites değiştirme düğmesi P (Park) konumunda değilken VESS devreye girer.
- Vites R (Geri) konumuna getirildiğinde ek bir uyarı sesi duyulur.

### Rejeneratif frenleme ne yapar?

Yavaşlama ve frenleme esnasında bir elektrik motoru vasıtasıyla kinetik enerjiyi elektrik enerjisine dönüştürerek yüksek voltajlı bataryayı şarj eder.

### Batarya

- Araç motoru ve klimayı çalıştıran bir yüksek voltajlı bataryadan ve lambaları, silecekleri ve ses sistemini çalıştıran entegre bir 12V kurşun bataryadan oluşur.
- Entegre 12V batarya, araç hazır (🚗) modundayken otomatik olarak şarj olur.

## Hibrit sistem göstergesi Güç göstergesi

■ 4.2-inç



OTMH040003

■ 12.3-inç



OTMH040004E

Hibrit sistem göstergesi mevcut sürüş koşulunun yakıt verimli olup olmadığını gösterir.

- ŞARJ: Araç tarafından üretilen enerjinin elektrik enerjisine dönüştürülmekte olduğunu gösterir. (Yeniden üretilmiş enerji)
- ECO: Aracın çevre dostu bir şekilde sürüldüğünü gösterir.
- GÜÇ: Aracın çevre dostu (ECO) aralığını aştığını gösterir.

Hibrit sistem göstergesi alanına göre "EV" gösterge lambası yanar ya da yanmaz.

- "EV" gösterge lambası YANMIYOR: Araç elektrik motoru kullanılarak veya benzinli motor çalışmazken sürülüyor.
- "EV" gösterge lambası YANMIYOR: Araç benzinli motor kullanılarak sürülüyor.

## Hibrit batarya SOC (Şarj Durumu) göstergesi

■ 4.2-inç



OTMH040005

□ 12.3-inç



OTMH040006E

Bu gösterge hibrit bataryada kalan şarj miktarını gösterir. Şarj seviyesi "L (Düşük) veya 0" seviyesine yakınsa, araç bataryayı şarj etmek için motoru otomatik olarak çalıştırır.

Ancak, Şarj Seviyesi Göstergesi "L (Düşük) veya 0" seviyesine yaklaştığında Servis Göstergesi (A) ve Arıza Gösterge Lambası (MIL) (K) yanarsa, aracı bir HYUNDAI yetkili servisine göstermenizi tavsiye ederiz.

## Uyarı ve gösterge lambaları

### Hazır göstergesi



**Bu gösterge lambası şu durumlarda yanar:**  
Araç sürüşe hazır olduğunda.

- AÇIK: Normal sürüş mümkün olduğunda.
- KAPALI: Normal sürüş mümkün olmadığına ya da bir sorun olduğunda.
- Yanıp sönme: Acil sürüş.

Hazır göstergesi YANMIYORSA veya yanıp sönüyorsa, sistemde bir sorun var demektir. Bu durumda, aracın HYUNDAI yetkili servisi tarafından kontrol edilmesini öneririz.

### "EV" modu göstergesi

EV

**Bu gösterge lambası şu durumlarda yanar:**  
Araç elektrik motoru ile kullanıldığında

### Servis uyarı lambası



**Bu gösterge lambası şu koşullarda yanar:**

- Kontak anahtarı veya Motor çalıştırma/ Durdurma düğmesini ON konumuna getirdiğiniz zaman.
  - Servis uyarı lambası yaklaşık 3 saniye yanar ve tüm kontroller yapıldıktan sonra söner.
- Hibrit araç kontrolü sisteminde veya donanımında bir sorun olduğunda.

Uyarı lambası sürüş esnasında yanarsa veya motor çalıştırıldıktan sonra SÖNMÜYORSA, aracı bir HYUNDAI yetkili servisinde kontrol ettirmenizi öneririz.

### Rejeneratif frenleme uyarı lambası



**Bu gösterge lambası şu koşullarda yanar:**

Rejeneratif frenleme çalışmıyorsa ve frenler iyi tutmuyorsa. Bu durumda Fren Uyarı Lambası (kırmızı) ve Rejeneratif Frenleme Uyarı Lambası (sarı) aynı anda yanar.

Bu durumda, aracı dikkatli sürünüz ve bir HYUNDAI yetkili servisine gösteriniz. Fren pedalı normalden daha zor çalışır ve frenleme mesafesi artabilir.

## LCD ekran mesajları

### Sürüşe başlamaya hazır



Araç sürüşe hazır olduğunda bu mesaj görülür.

### Rejeneratif frenleri kontrol edin



Fren performansı düşükse veya fren sistemindeki bir arıza yüzünden rejeneratif fren düzgün çalışmıyorsa bu mesaj görülür.

Bu durumda fren pedalının çalışması daha uzun sürebilir ve frenleme mesafesi artabilir.

### Araç durdurun ve frenleri kontrol edin



Fren sisteminde arıza varsa bu mesaj görülür.

Bu durumda araç güvenli bir yere park etmenizi ve en yakındaki HYUNDAI yetkili servisine çektilip kontrol ettirmenizi öneririz.

### Hibrit sistemi kontrol edin



Hibrit araç sisteminde bir sorun olduğunda bu mesaj görülür. Bu uyarı mesajı görüldüğünde araç kullanmaktan kaçının.

Bu durumda, araç HYUNDAI yetkili servisinde kontrol ettirmenizi öneririz.

### **Güvenli bir yerde durup hibrit sistemi kontrol edin**



Hibrit araç sisteminde bir sorun olduğunda bu mesaj görülür. “” gösterge lambası yanar ve sorun giderilene kadar bir uyarı sesi duyulur. Bu uyarı mesajı görüldüğünde aracı kullanmaktan kaçınınız. Bu durumda, aracı HYUNDAI yetkili servisinde kontrol ettirmenizi öneririz.

### **Hibrit sistemi kontrol edin motoru çalıştırmayın**



Hibrit batarya gücü (SOC) seviyesi düşüğe bu mesaj görülür. Sorun giderilene kadar bir uyarı sesi duyulur. Bu uyarı mesajı görüldüğünde aracı kullanmaktan kaçınınız.

Bu durumda, aracı HYUNDAI yetkili servisinde kontrol ettirmenizi öneririz.

### **Güvenli bir yerde durup güç kaynağını kontrol edin**



Güç kaynağı sisteminde bir arıza varsa bu mesaj görülür.

Bu durumda aracı güvenli bir yere park etmenizi ve en yakındaki HYUNDAI yetkili servisine çektirip kontrol ettirmenizi öneririz.

### **Sanal motor sesi sistemini kontrol edin**



Sanal Motor Sesi Sistemi (VSS) ile ilgili bir sorun olduğunda bu mesaj görülür.

Bu durumda, aracı HYUNDAI yetkili servisinde kontrol ettirmenizi öneririz.

### **Hibrit bataryaya zarar vermemek için yakıt alın**



Yakıt deposu tamamen boşalmak üzereyken bu mesaj görülür.

Hibrit bataryanın zarar görmemesi için yakıt deposunu doldurmanız gerekir.

### **İnvertör soğutma suyunu yeniden doldurun**



İnvertör soğutma suyu bitmek üzereyken bu mesaj görülür.

İnvertör soğutma suyunu doldurmanız gerekir.

### **Motor çalışır haldeyken park edip bataryayı şarj edin**

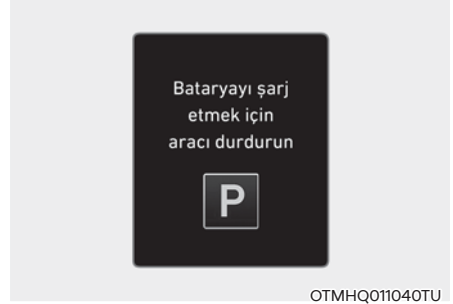

Hibrit batarya gücü (SOC) seviyesi düşüğe bu mesaj görülür.

Bu durumda aracı güvenli bir yere park edip hibrit batarya şarj olana kadar bekleyiniz.

### **Batarya şarjının bitmesini önlemek için motoru çalıştırın**



Bu mesaj sürücüyü kontak anahtarı ON konumunda kalırsa (🚗 gösterge lambası yanmadan) 12V bataryanın şarjının boşalabileceği konusunda uyararak amacıyla gösterilir.

12V bataryanın şarjının bitmesini önlemek için aracı hazır (🚗) moduna getiriniz.

### Enerji akışı

Hibrit sistemin farklı çalışma modlarından dayken sağladığı enerji akışına dair sürücüyü bilgilendirir. Sürüş esnasında, mevcut enerji akışı 11 modda gösterilir.

#### **Aracın durması**



Araç durduğunda.  
(Enerji akışı yok)

#### **Elektrikli mod**



Araç hareket ettirmek için yalnızca elektrik motoru gücü kullanılır.  
(Batarya → Tekerlek)

#### **Hibrit mod**



Araç hareket ettirmek için hem benzinli motor hem de elektrik motoru gücü kullanılır.  
(Batarya & Motor → Tekerlek)

#### **Yakıtlı motor modu**



Araç hareket ettirmek için yalnızca benzinli motor gücü kullanılır.  
(Motor → Tekerlek)

### Motor jenerasyonu



Araç durduğunda yüksek voltajlı batarya, benzinli motor tarafından şarj edilir.  
(Motor → Batarya)

### Rejenerasyon



Yüksek voltajlı batarya rejeneratif fren sistemi tarafından şarj edilir.  
(Tekerlek → Batarya)

### Motor freni



Araç yavaşlatmak için motor freni kullanılır.  
(Tekerlek → Motor)

### Güç yedeklemesi



Motor aynı anda hem aracı hareket ettirmek hem de yüksek voltajlı bataryayı şarj etmek için kullanılır.  
(Motor → Tekerlek & Batarya)

### **Motor jenerasyonu/elektrikli motor tahriki**



Benzinli motor yüksek voltajlı bataryayı şarj eder. Elektrik motoru aracı hareket ettirmek için kullanılır.

(Motor → Batarya → Tekerlek)

### **Motor jenerasyonu/rejenerasyonu**



Benzinli motor ve rejeneratif fren sistemi yüksek voltajlı bataryayı şarj eder.

(Motor ve Tekerlek → Batarya)

### **Motor freni/rejenerasyonu**



Motor freni aynı anda hem aracı yavaşlatmak hem de yüksek voltajlı bataryayı şarj etmek için kullanılır.

(Tekerlek → Motor & Batarya)

## HİBRİT SİSTEM İÇİN GÜVENLİK ÖNLEMLERİ

### Hibrit araç bileşenleri

#### Yüksek voltajlı batarya sistemi

- HPCU (Hibrit Güç Kontrol Ünitesi) \*1

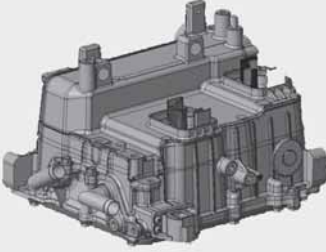

OTMHQ010013

- Yüksek voltajlı batarya sistemi \*2



OTMHQ010014

\*1: Motor bölümünde yer alır

\*2: Zeminin altında yer alır



### UYARI

Teller, kablolar ve bağlantılar gibi turuncu renkteki veya yüksek voltaj etiketli bileşenlere asla dokunmayınız. Yalıtım malzemeleri veya kaplamalar zarar görmüş veya yerinden çıkmışsa elektrik çarpması kaynaklı ciddi yaralanmalar veya ölümlü kazalar gerçekleşebilir.



### UYARI

Motor bölümündeki sigortaları değiştirirken HPCU'ya asla dokunmayınız. HPCU'da yüksek voltaj vardır. HPCU'ya dokunmak elektrik çarpmasına, ciddi yaralanmalara veya ölüme yol açabilir.



### UYARI

Hibrit sistemde hibrit batarya elektrik motorunu ve diğer bileşenleri çalıştırmak için yüksek voltaj kullanır. Bu yüksek voltajlı hibrit batarya sistemi çok tehlikeli olabilir.

Hibrit sisteme asla dokunmayınız. Hibrit batarya sistemine dokunursanız ciddi yaralanmalar veya ölümlü kazalar gerçekleşebilir.



### DİKKAT

- Yüksek voltajlı bataryanın arkasındaki alana hiçbir nesne koymayınız. Olası bir çarpışmada batarya düzensiz çalışmaya başlayabilir veya performansı azalabilir.
- Yolcu bölümüne yanıcı sıvılar koyacağınız zaman dikkatli olunuz. Sıvı, kabinadan sızıp yüksek voltajlı bataryaya temas edecek olursa bataryanın çalışmasıyla ve güvenlikle ilgili sorunlara neden olabilir.

- Tahrik motoru \*3



OTMHQ010015

\*3: Motor bölümünde yer alır

### UYARI

- Yüksek voltajlı motor soketini yerinden çıkartmayınız. Yüksek voltajlı motor soketinde kalıntı yüksek voltaj olabilir. Yüksek voltaja temas etmek ölüme veya ciddi yaralanmaya neden olabilir.
- Aracınızın hibrit sistemi yalnızca HYUNDAI yetkili servisi tarafından incelenmeli ve onarılmalıdır.

### UYARI

- Yüksek voltajlı batarya sistemini parçalarında montaj ve demontaj yapmayınız. Aksi takdirde ölümler veya ciddi yaralanmalarla sonuçlanabilecek elektrik şokuna maruz kalabilirsiniz.
- Hibrit sistem bileşenlerini yanlış bir şekilde söküp takarsanız aracınızın performansına ve güvenilirliğine zarar verebilirsiniz.
- Elektrolit vücudunuza, giysilerinize veya gözlerinize temas edecek olursa temas eden yeri hemen bol miktarda temiz suyla yıkayınız. Gözlerinizi en kısa zamanda bir doktora muayene ettiriniz.

### UYARI

Yüksek voltajlı batarya sistemini asla parçalarına ayırmayınız veya birleştirmeyiniz.

- Yüksek voltajlı batarya sistemini parçalarına ayırır veya birleştirirseniz aracın dayanıklılığını ve performansını azaltabilirsiniz.
- Yüksek voltajlı batarya sistemini kontrol etmek istediğinizde aracınızı bir HYUNDAI yetkili servisine gösteriniz.
- Yüksek voltajlı bataryaya ve motorun üzerindeki yüksek voltaj kablolarına (turuncu renkli) dokunmayınız. Ciddi yanıklara ve elektrik çarpmasına neden olabilirsiniz. Güvenliğiniz için, elektronik aksamın ve elektronik kabloların olduğu kutuya dokunmayınız. Güvenliğiniz için, elektronik aksamın ve elektronik kabloların olduğu kutuyu yerinden çıkarmayınız. Özellikle de hibrit sistemin çalıştığı anlarda yüksek voltajlı batarya sistemine asla dokunmayınız. Ölümle veya ciddi yaralanmalarla sonuçlanabilir.

### UYARI

- Paket modüllerini (yüksek voltajlı batarya, invertör ve konvertör) asla başka amaçlar için kullanmayınız.
- Yüksek voltajlı bataryayı şarj etmek için orijinal olmayan bir batarya şarj cihazı kullanmayınız. Aksi takdirde ölümler veya ciddi yaralanmalarla sonuçlanan kazalar yaşanabilir.
- Yüksek voltajlı sistemi asla ateşe yakın bir noktaya veya ateşin içine koymayınız.
- Paket modülünü asla delmeyin veya sert darbelere maruz bırakmayınız. Aksi takdirde modül zarar görebilir. Ciddi yaralanmalarla veya ölümlerle sonuçlanacak elektrik şokları gerçekleşebilir.

**NOT**

- Araca fırın boya yapılacağı zaman, aracı 70°C'de 30 dakikadan fazla, 80°C'de ise 20 dakikadan fazla fırında bırakmayınız.
- Motor bölmesini yıkamayınız. Su ve kullanılan her türlü temizleyici madde/deterjan elektrik şokuna neden olabilir ve elektronik aksamı zarar verebilir.

**UYARI**

Bu hibrit araçta yüksek voltaj üretmek için hibrit batarya sistemi invertörü ve konvertörü kullanılmaktadır. Hibrit batarya sistemindeki yüksek voltaj çok tehlikelidir ve ciddi yanıklara ve elektrik çarpmasına neden olabilir. Bu da ciddi yaralanmalarla veya ölümlerle sonuçlanabilir.

- Güvenliğiniz için, hibrit batarya sisteminde, aksamına, kablolarına ve soketlerine asla dokunmayınız, yenileme, demonte etme veya yerinden sökmeye gibi müdahalelerde bulunmayınız. Bu uyarıyı dikkate almazsanız ciddi yaralanmalarla veya ölümlerle sonuçlanabilecek yanıklara veya elektrik çarpmasına neden olabilirsiniz.
- Hibrit batarya sistemi çalışırken çok ısınabilir. Her zaman çok dikkatli olmalısınız çünkü yüksek voltaj ciddi yanıklara veya elektrik çarpmasına neden olabilir.
- HPCU, HSG, elektrik motoru ve sigortaların üzerine sıvı dökmeyiniz. Hibrit sistem bileşenleri sıvıyla temas ederse elektrik şokuna neden olabilir.

**Servis güvenlik soketi**

Acil durumlarda, bataryadaki yüksek voltajı izole etmek için servis güvenlik soketinin kablosunu kesiniz.

**UYARI**

Acil durumlar dışında asla servis güvenlik soketini yerinden çıkarmayınız veya kablosunu kesmeyiniz.

Aracın çalışmaması gibi ciddi sorunlar yaşanabilir.

**Hibrit batarya soğutma kanalı**

Hibrit batarya soğutma kanalı yolcu koltuğunun (soldan direksiyon) ve sürücü koltuğunun (sağdan direksiyon) altındadır. Soğutma kanalı hibrit bataryayı soğutur. Hibrit batarya soğutma kanalı tıkanırsa hibrit batarya aşırı ısınabilir.

Hibrit batarya soğutma kanalını düzenli olarak kuru bir bezle temizleyiniz.

## UYARI

- Hibrit batarya soğutma kanalını asla ıslak bezle temizlemeyiniz. Hibrit batarya soğutma kanalına su girerse hibrit batarya elektrik çarpmasına ve bundan kaynaklanan ciddi hasarlara, yaralanmalara veya ölüme neden olabilir.
- Hibrit batarya lityum iyon polimerden oluşur. Hibrit batarya yanlış bir şekilde kullanılırsa çevre ve doğa için zararlı olabilir. Ayrıca elektrik şokuna ve ciddi yanıklara, bunun sonucu olarak da ağır yaralanmalara ve ölüme neden olabilir.
- Hibrit batarya soğutma kanalının üzerine sıvı dökmeyiniz. Bu çok tehlikelidir. Bu durum elektrik çarpmasıyla veya ciddi bir yaralanmayla sonuçlanabilir.
- Hibrit batarya soğutma kanalının üzerine herhangi bir şey örtmeyiniz.
- Hibrit batarya soğutma kanalının içine herhangi bir cisim koymayınız. Aksi takdirde hibrit bataryanın soğutma kanalında hacim kaybına neden olursunuz. Soğutma kanalı herhangi bir cisimle tıkanacak olursa hemen HYUNDAI yetkili servisinizle irtibata geçiniz.
- Soğutma kanalının yakınına veya üzerine içinde sıvı olan bir kap veya kutu koymayınız. Bu sıvı dökülecek olursa zeminin altındaki hibrit batarya zarar görebilir.
- Soğutma kanalını herhangi bir nesneyle kapatmayınız.

## Kaza olursa

### UYARI

- Güvenliğiniz için, yüksek voltaj kablolarına, soketlere ve paket modüllerine dokunmayınız. Yüksek voltaj bileşenleri turuncu renktedir.
- Aracın iç veya dış kısmında açığa çıkmış kablolar veya teller görülebilir. Bu kabloları veya tellere asla dokunmayınız. Çünkü elektrik çarpmasıyla, yaralanmalarla veya ölüme sonuçlanacak kazalar gerçekleşebilir.
- Aracınızdaki gaz veya elektrolit sızıntıları hem zehirlidir hem de yanıcıdır. Böyle bir sızıntı görecekseniz pencereleri açıp yol üzerinde araca güvenli bir mesafede bekleyiniz. Derhal acil yardım servisini arayın veya bir HYUNDAI yetkili servisini arayıp hibrit aracınızla kaza yaptığınızı bildirin.
- Araçta ciddi hasar varsa, aracınıza ve diğer araçlara/yanıcı maddelere en az 15 metre güvenli mesafede durunuz.

**UYARI**

**Araçta yangın çıkması halinde:**

- Küçük çapta bir yangın olursa elektrik kaynaklı yangınlar için üretilmiş bir yangın söndürücüyü (ABC, BC) kullanınız.

Eğer yangını erken bir aşamada söndürmek mümkün değilse, araca güvenli bir mesafeye geçip hemen acil yangın müdahale ekiplerini arayınız. Bu ekibe hibrit aracınızla kaza yaptığınızı söyleyiniz.

Yangın yüksek voltajlı bataryaya sıçrayacak olursa ateşi söndürmek için büyük miktarda su gerekecektir.

Az miktarda su veya elektrik kaynaklı yangınlar için üretilmemiş yangın söndürücüleri kullanmak elektrik çarpması kaynaklı ciddi yaralanmalara veya ölüme sebep olabilir.

- Aracınızda herhangi bir kıvılcım, gaz, alev veya yakıt sızıntısı görecekseniz derhal acil yardım servisini arayın veya bir HYUNDAI yetkili servisiyle irtibata geçiniz. Bu ekibe hibrit aracınızla kaza yaptığınızı söyleyiniz.

**UYARI**

**Suya batma durumu söz konusu olursa:**

Aracınız suya batarsa yüksek voltajlı batarya elektrik şokuna veya yangına neden olabilir. Bu nedenle, hibrit sistemi kapatıp anahtarı yanınıza alın ve güvenli bir noktaya kaçınız. Suya batmış aracınızla asla fiziksel temasta bulunmayınız. Derhal bir HYUNDAI yetkili servisini arayıp hibrit aracınızla kaza yaptığınızı bildiriniz.

**Hibrit aracın motoru durdurulduğunda**

Yüksek voltajlı bataryanın veya 12 volt bataryanın şarjı biterse veya yakıt deposu boşalırsa hibrit sistem sürüş esnasında çalışmayabilir. Hibrit sistem çalışmıyorsa şunları yapınız:

1. Aracın hızını kademeli olarak düşürünüz. Aracı yol kenarında güvenli bir yere çekiniz.
2. Vites düğmesini mutlaka P (Park) konumuna alınız.
3. Dörtlü flaşörlerinizi yakınız.
4. Aracın motorunu durdurunuz ve fren pedalına basıp kontak anahtarını ON konumuna getirerek hibrit sistemi yeniden çalıştırmayı deneyiniz.
5. Hibrit sistem buna rağmen çalışmıyorsa Bölüm 8'deki "Takviyeyle çalıştırma" konusuna bakınız.

Aracı takviyeyle çalıştırmadan önce yakıt seviyesini ve takviyeyle çalıştırmak için tam olarak ne yapılması gerektiğini kontrol ediniz. Daha fazla bilgi için, Bölüm 8'deki "Takviyeyle çalıştırma" konusuna bakınız. Yakıt seviyesi düşükken aracı yalnızca batarya gücüyle çalıştırmayı denemeyiniz. Yüksek voltajlı bataryanın şarjı boşalabilir ve hibrit sistem kapanabilir.



## 2. Bir Bakışta Aracınız

Dış görünüş (I).....	2-2
Dış görünüş (II).....	2-3
İç görünüş.....	2-4
Gösterge paneline genel bakış (I).....	2-5
Gösterge paneli genel bakış (II).....	2-6
Motor bölümü.....	2-7
Ölçüler.....	2-8
Motor.....	2-8
Ampul watt değerleri.....	2-9
Lastikler ve jantlar.....	2-10
Lastik yük ve hız kapasitesi.....	2-11
Klima sistemi.....	2-11
Brüt araç ağırlığı.....	2-11
Bagaj hacmi.....	2-11
Önerilen yağlar ve kapasiteler.....	2-12
Önerilen motor yağı (Avrupa için).....	2-13
Önerilen SAE viskozite numarası.....	2-13
Araç tanıtım numarası (VIN).....	2-14
Araç sertifikasyon etiketi.....	2-14
Lastik özellikleri ve basınç etiketi.....	2-15
Motor numarası.....	2-15
Klima kompresörü etiketi.....	2-15
Uygunluk beyanı.....	2-16
Yakıt etiketi.....	2-16
Benzinli motor.....	2-16

## DIŞ GÖRÜNÜŞ (I)

■ Önden görünüş



Gerçek form resimdekinden farklı olabilir.

OTMH010001

- |                               |      |                                       |       |
|-------------------------------|------|---------------------------------------|-------|
| 1. Motor kaputu .....         | 5-44 | 5. Panoramik açılır tavan.....        | 5-39  |
| 2. Far.....                   | 9-55 | 6. Ön cam silecek lastikleri .....    | 9-25  |
| 3. Lastikler ve jantlar ..... | 9-31 | 7. Camlar .....                       | 5-35  |
| 4. Dış dikiz aynası.....      | 5-31 | 8. Ön ultrasonik park sensörleri..... | 7-147 |

## DIŐ GÖRÜNÜŐ (II)

■ Arkadan görünüş



- |                               |      |  |              |
|-------------------------------|------|--|--------------|
| 9. Kapılar .....              | 5-15 | 14. Arka cam silecek lastikleri.....   | 9-26         |
| 10. Yakıt dolum kapağı .....  | 5-54 | 15. Arka ultrasonik park sensörleri .. | 7-144, 7-147 |
| 11. Arka lamba grubu .....    | 9-59 | 16. Anten .....                        | 5-110        |
| 12. Bagaj kapağı .....        | 5-45 | 17. Arka görüş kamerası.....           | 7-117        |
| 13. Üçüncü fren lambası ..... | 9-62 |  |              |

## İÇ GÖRÜNÜŞ



Gerçek form resimdekinden farklı olabilir.

OTM010003

[A] : A Tipi, [B] : B Tipi

- |   |      |   |      |
|---|------|---|------|
| 1. İç kapı kolu .....                       | 5-16 | 9. Elektrikli bagaj kapağı açma/kapama düğmesi .....      | 5-47 |
| 2. Elektrikli cam düğmeleri .....           | 5-36 | 10. Elektronik Denge Kontrolü (ESC) OFF düğmesi .....     | 6-28 |
| 3. Elektrikli cam kilit düğmesi .....       | 5-37 | 11. EPB (Elektronik El Freni) düğmesi .....               | 6-19 |
| /Elektronik Çocuk Güvenlik Kilidi .....     | 5-19 | 12. Direksiyon simidi .....                               | 5-27 |
| 4. Dış dikiz aynası katlama düğmesi.....    | 5-33 | 13. Direksiyon simidi ayarlama/teleskopik ayar kolu ..... | 5-28 |
| 5. Dış dikiz aynası kontrol düğmesi .....   | 5-32 | 14. Sigorta kutusu.....                                   | 9-41 |
| 6. Merkezi kapı kilitleme düğmesi .....     | 5-17 | 15. Motor kaputu açma kolu.....                           | 5-44 |
| 7. Far yükseklik ayar sistemi düğmesi ..... | 5-63 | 16. Koltuk .....  | 3-3  |
| 8. Şerit Emniyeti düğmesi .....             | 7-30 |   |      |

## GÖSTERGE PANELİNE GENEL BAKIŞ (I)



- |  |       |   |       |
|--|-------|---|-------|
| 1. Gösterge paneli .....   | 4-4   | 11. DBC (Yokuş İniş Destek Sist.) düğmesi . | 6-33  |
| 2. Sürücü ön hava yastığı .....  | 3-53  | 12. Park emniyeti düğmesi .....             | 7-144 |
| 3. Motor Çalıştırma/Durdurma düğmesi ..                                | 6-5   | 13. Park/Görünüm düğmesi.....               | 7-121 |
| 4. Bilgi ve eğlence sistemi.....                                       | 5-110 | 14. Koltuk ısıtıcı düğmesi .....            | 3-20  |
| 5. Dörtlü Flaşör Düğmesi .....   | 8-3   | 15. Havalandırılmalı koltuk düğmesi.....    | 3-22  |
| 6. Klima kontrol sistemi.....  | 5-76  | 16. Ön yolcu hava yastığı .....             | 3-53  |
| 7. Vites Değiştirme düğmesi.....                                       | 6-10  | 17. Torpido gözü .....                      | 5-95  |
| 8. AUTO HOLD düğmesi.....  | 6-23  | 18. Kablosuz Şarj Sistemi Pedi.....         | 5-102 |
| 9. Isıtılmalı direksiyon simidi düğmesi.....                           | 5-27  | 19. Bardak tutucu .....                     | 5-97  |
| 10. Sürüş modu düğmesi (Yolda) / Arazi modu<br>düğmesi (Yol Dışı)..... | 6-37  | 20.AC 220 V invertör.....                   | 5-100 |
|  |       | 21. USB Şarj Portu.....                     | 5-100 |

## GÖSTERGE PANELİNE GENEL BAKIŞ (II)

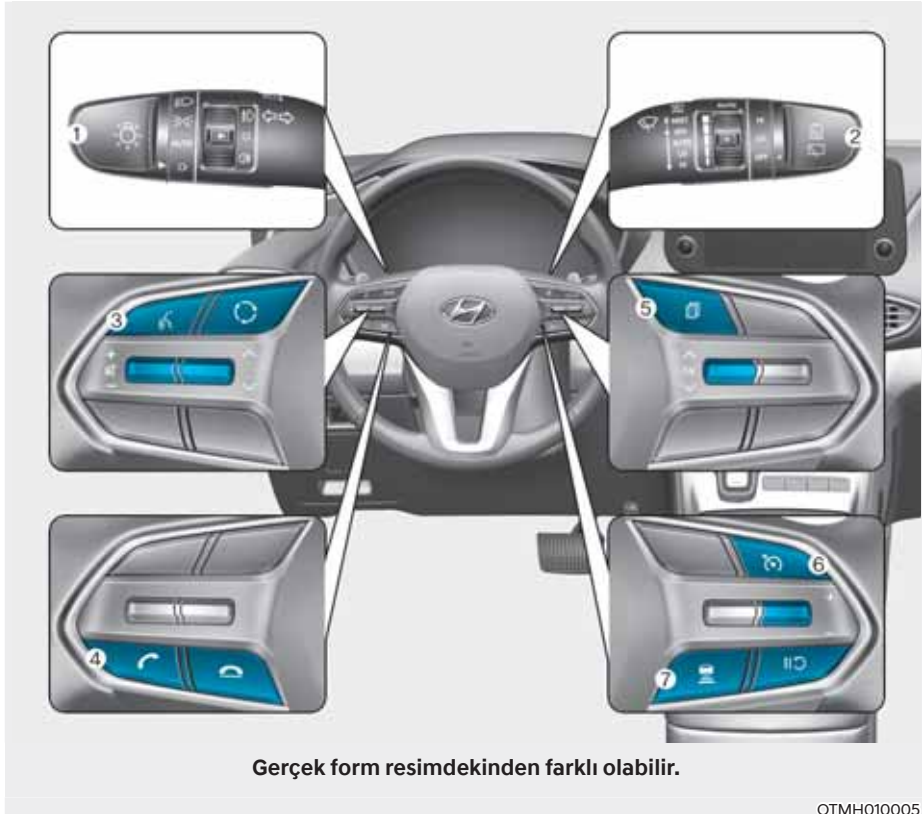

Gerçek form resimdekinden farklı olabilir.

OTMH010005

- |   |       |                                |      |
|---|-------|--------------------------------|------|
| 1. Aydınlatma kontrol kolu .....                    | 5-59  | 5. LCD ekran kontrolü.....     | 4-29 |
| 2. Silecek ve yıkayıcı kontrol kolu .....           | 5-71  | 6. Sürüş Yardımı Düğmesi ..... | 7-85 |
| 3. Ses tanıma düğmesi.....                          | 5-112 | 7. Araç Mesafesi düğmesi ..... | 7-85 |
| 4. Bluetooth® eller serbest<br>telefon düğmesi..... | 5-112 |                                |      |

## MOTOR BÖLÜMÜ

■ Smartstream G 1.6 T-GDi HEV

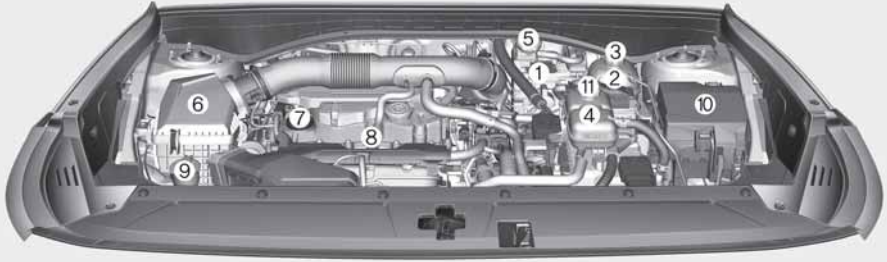

**Araçtaki gerçek motor bölümü şekildekinden farklı olabilir.**

OTMH090001

- |   |   |
|---|---|
| 1. ECU.....9-51, 9-52, 9-72                   | 7. Motor yağı dolum kapağı .....9-16            |
| 2. Motor soğutma suyu haznesi ..... 9-17      | 8. Motor yağı çubuğu .....9-16                  |
| 3. Motor soğutma suyu haznesi kapağı ... 9-17 | 9. Ön cam yıkama suyu deposu.....9-21           |
| 4. Invertör soğutma suyu deposu..... 9-17     | 10. Sigorta kutusu.....9-41                     |
| 5. Fren hidroliği deposu ..... 9-20           | 11. Invertör soğutma suyu deposu kapağı .. 9-17 |
| 6. Hava filtresi ..... 9-22                   |   |

## ÖLÇÜLER

Özellikler		mm.	
Toplam uzunluk		4.785	
Toplam genişlik		1.900	
Toplam yükseklik		1.685 / 1.710 *	
Tekerlek ebadı		Ön	Arka
	235/65 R17	1.651	1.661
	235/55 R19	1.646	1.656
Aks mesafesi		2.765	

\* : Portbagaj donanımı mevcut ise

## MOTOR

Motor	Silindir hacmi cc	Silindir çapı x Strok mm	Ateşleme sırası	Silindir Sayısı
Smartstream G 1.6 T-GDi HEV	1.591	77 X 85.44	1-3-4-2	Sıralı 4 silindir

## AMPUL WATT DEĞERLERİ

Ampul			Ampul tipi	Watt değeri	
Ön	A Tipi	Far	Uzun	LED	LED
			Kısa	LED	LED
		Gündüz farları (DRL)/park lambası		LED	LED
		Dönüş sinyal lambası		PY21W	21
	B Tipi	Far	Uzun	LED	LED
			Kısa	LED	LED
		Kısa Far Yardımı		LED	LED
		Gündüz farları (DRL)/park lambası		LED	LED
		Dönüş sinyal lambası (Dış dikiz aynalar)		LED	LED
	Dönüş sinyal lambası (Dış dikiz aynalar)		LED	LED	
Arka	A Tipi	Arka lamba	W5W	5	
		Arka/stop lambası	P21/5W	5/21	
	B Tipi	Arka lamba	LED	LED	
		Stop lambası	LED	LED	
	Dönüş sinyal lambası	A Tipi	PY21W	21	
		B Tipi	LED	LED	
	Geri vites lambası		W16W	16	
	Plaka lambası		W5W	5	
Üçüncü fren lambası		LED	LED		
İç	Okuma lambası	A Tipi	W10W	10	
		B Tipi	LED	LED	
	Kabin lambası		FESTOON	10	
	Kişisel lamba		LED	LED	
	Torpido gözü lambası		W5W	5	
	Güneşlik lambası		FESTOON	5	
Bagaj bölümü lambası		FESTOON	10		

## LASTİKLER VE JANTLAR

Özellik	Lastik ebadı	Tekerlek ebadı	Hava basıncı bar (kPa, psi)				Bijon somunları sıkma torku kgf-m (lbf-ft, N·m)
			Normal yük		Maksimum yük		
			Ön	Arka	Ön	Arka	
Tam boyut lastik	235/65 R17	7.0J X 17	2.4 (240, 35)		2.55 (255, 37)	2.75 (275, 40)	11-13 (79~94, 107~127)
	235/55 R19	7.5 X 19					
Küçük stepne	T135/90 D17	4.0B x 17	4.2 (420, 60)				

### Not

- Daha düşük sıcaklık dereceleri bekleniyorsa, standart lastik basıncı değerlerine 20 kPa (3 psi) ilave edilmesi mümkündür. Lastikler her 7°C sıcaklık düşüşünde 7 kPa kaybeder. Aşırı sıcaklık değişiklikleri bekleniyorsa, uygun ve gerekli oranda şişirilmiş vaziyette tutmak için lastik basıncınızı tekrar kontrol ediniz.
- Hava basıncı genellikle, deniz seviyesinden yüksek rakımlı bir bölgede sürüş yaparsanız azalır. Bu nedenle yüksek rakımlı bir bölgede sürüş yapmayı planlıyorsanız, öncelikle lastik basınçlarını kontrol ediniz. Gerekliyse, lastikleri uygun düzeyde şişirin (Rakıma göre hava şişirme: +10 kPa/1 km).
- Takılı olan lastiğin yavaşça gösterilen maksimum hava basıncını aşmamalıdır.



### DİKKAT

Lastikleri değiştirirken, mutlaka araç ile verilen orijinal lastik ile aynı ebatta, tipte, markada, yapıda ve hatlara sahip bir lastik tercih ediniz. Aksi takdirde bağlantılı parçalara zarar verebilir veya çalışma düzenlerini olumsuz etkileyebilir.

## LASTİK YÜK VE HIZ KAPASİTESİ

Özellik	Lastik ebadı	Tekerlek ebadı	Yük Kapasitesi		Hız Kapasitesi	
			LI *1	kg	SS *2	km/sa.
Tam boyut lastik	235/65 R17	7.0J x 17	108	1.000	V	240
	235/55 R19	7.5J x 19	105	925	V	240
Küçük stepne	T135/90 D17	4.0B x 17	104	900	M	130

\*1 LI : YÜK ENDEKSİ \*2 SS : HIZ SEMBOLÜ

## KLİMA SİSTEMİ

Özellikler	Hacimsel ağırlık			Sınıflandırma
Soğutucu g	R1234yf	Ön	625 ± 25	R-1234yf
		Ön + Arka	800 ± 25	
Kompresör yağı g		Ön	120 ± 10	POE
		Ön + Arka	210 ± 10	

Daha detaylı bilgi için HYUNDAI yetkili servisine danışmanızı öneririz.

## BRÜT ARAÇ AĞIRLIĞI

Motor	2WD		4WD	
	5 Koltuklu	7 Koltuklu	5 Koltuklu	7 Koltuklu
Smartstream G1.6 T-GDi HEV Kg	2.510	2.530	2.580	2.630

## BAGAJ HACMİ

Özellik		5 Koltuklu	7 Koltuklu
VDA (Arka koltuk arkasından koltuk arkalığının üst ucuna kadar) [ L ]	Min.	634 l	571 l
	Maks.	831 l	782 l

Min: En geride ve normal koltuk konumu

Maks: İleri ve dik koltuk pozisyonu

## ÖNERİLEN YAĞLAR VE KAPASİTELER

İyi bir motor ve aktarma sistemi performansı ve ömrü elde edilmesine yardımcı olmak için sadece uygun özelliklerde yağlar kullanınız. Uygun özelliklerde yağlar motor veriminin yükselmesini ve yakıt ekonomisini sağlar.

Aşağıdaki yağlar ve sıvılar aracınızda kullanım için önerilmiştir.

Yağ	Yağ Miktarı	Sınıflandırma
Motor yağı *1 *2 (boşalt ve tekrar doldur)	4.8 ℓ	Önerilen  SAE 0W-20, API SN PLUS/SP veya ILSAC GF-6
Otomatik şanzıman yağı	6 ℓ	SP4M-1, S-OIL ATF SP4M-1
Soğutma suyu	4.69 ℓ	Su ve antifriz karışımı (alüminyum radyatör için Fosfat-bazlı Etilen Glikol soğutucu)
İnvertör soğutma suyu	4.95 ℓ	
Arka diferansiyel yağı (4WD)	0.53 ~ 0.63 ℓ	HYPOID DİŞLİ YAĞI API GL-5, SAE 75W/85 (SK HCT-5 DİŞLİ YAĞI 75W/85 veya EŞDEĞERİ)
Transfer kutusu yağı (4WD)	0.62~0.68 ℓ	
Fren hidroliği *3	Gerektiği kadar	SAE J1704 DOT-4 LV, FMVSS 116 DOT-4, ISO4925 CLASS-6
Yakıt	67 ℓ	1. bölümünde "Yakıt gereksinimleri" konusuna bakınız.

\*1: Bir sonraki sayfadaki önerilen SAE viskozite numaralarına bakınız.

\*2: <API SN PLUS (veya daha yüksek) Tam sentetik> kalitesindeki motor yağını gerektirir. Daha düşük kaliteye sahip bir motor yağı (Yarı sentetik dahil mineral yağlar) kullanılıyorsa, motor yağı ve motor yağı filtresi, kötü bakım koşullarında belirtilene göre değiştirilmelidir.

\*3: Frenleme performansının ve ABS / ESC performansının en iyi düzeyde tutulabilmesi için, belirtilen teknik özelliklere uygun orijinal fren hidroliği kullanmanızı tavsiye ederiz.

- Bu Amerikan Petrol Enstitüsü (API) Sertifikasyon damgasını taşıyan bir motor yağı, Uluslararası Yağlama Spesifikasyonu Danışma Komitesi'ne (ILSAC) göre uygundur. Sadece bu API Sertifika Damgasını taşıyan motor yağlarının kullanılması önerilmektedir.



## Önerilen motor yağı (Avrupa için)

Tedarikçi	Ürün	
Shell	Benzinli Motor	Helix Ultra AH 0W-20
		Helix Ultra A5/B5 0W-20

## Önerilen SAE viskozite numarası



### DİKKAT

Yağ seviyelerini kontrol etmeden veya yağları boşaltmadan önce doldurma tapası, boşaltma tapası veya yağ çubuğu deliği çevresini daima temizlemeyi unutmayınız. Bu özellikle tozlu ve kumlu bölgeler için ve aracın asfaltsız yollarda kullanıldığı durumlarda önemlidir. Tapaların ve yağ çubuğunun etrafının temizlenmesi, toz ve kirin motorun ve diğer mekanizmaların içine giderek hasara yol açmasına engel olur.

Motor yağının viskozitesi (kalınlığı) yakıt ekonomisini ve soğuk havalarda çalıştırma-yı (motorun çalıştırılması ve motor yağının akışkanlığı) etkiler. Düşük viskoziteli motor yağları daha iyi bir yakıt ekonomisi ve soğuk hava performansı sağlarlar; ancak sıcak havalarda yeterli bir yağlama elde etmek için yüksek viskoziteli motor yağları gerekir. Önerilenin dışındaki viskozitelerde bir yağ kullanılması motorun hasara uğramasına neden olabilir.

Yağ seçerken, aracınızın bir sonraki yağ değişimine kadar çalışacağı sıcaklık şartlarını göz önüne alınız. Tablodan, önerilen viskozitedeki yağı seçiniz.

		SAE viskozite numaraları için sıcaklık aralığı									
Sıcaklık	°C	-30	-20	-10	0	10	20	30	40	50	
	(°F)	-10	0	20	40	60	80	100	120		
Smartstream G 1.6 T-GDi HEV		0W-20									

## ARAÇ TANITIM NUMARASI (VIN)

### ■ Şasi numarası



VIN numarası ayrıca, ön göğüs panelinin üstünde bir plakaya da yazılmıştır. Plaka üzerindeki numara araç dışından, ön camdan kolayca görülebilir.

Numara, motor bölmesi şasisine ve motorun arka tarafına işlenmiştir.

### ■ VIN etiketi (varsa)



VIN numarası ayrıca, sol ön göğüs panelinin üstünde küçük bir metal plakaya da işlenmiştir. Plaka üzerindeki numara ön camdan kolayca görülebilir.

## ARAÇ SERTİFİKASYON ETİKETİ



Sürücünün (veya ön yolcunun) yanındaki orta direkte bulunan araç sertifikasyon etiketi aracın tanıtım numarasını (VIN) belirtir.

## LASTİK ÖZELLİKLERİ VE BASINÇ ETİKETİ



©TM010024L

Yeni Hyundai'niz ile birlikte verilen lastik, normal sürüş sırasında en iyi performansı sağlayacak şekilde seçilmiştir.

Orta sütunun sürücü tarafında bulunan lastik etiketinde, aracınız için önerilen lastik hava basınçları verilmektedir.

## MOTOR NUMARASI



©TMH010020

Motor numarası, motor bloğu üzerine, şekilde gösterildiği gibi basılmıştır.

## KLİMA KOMPRESÖRÜ ETİKETİ



OH1088008L

Bir kompresör etiketinde, model, tedarikçi parça numarası, üretim numarası, soğutucu madde (1) ve soğutucu yağı (2) gibi bilgileri içeren kompresör tipi yazılmıştır.

## UYGUNLUK BEYANI (VARSA)

■ Örnek

CE CE 0678

Aracın radyo frekans bileşenleri 1995/5/ EC Yönergesinin diğer ilgili şartları ve gerekliliklerine uygundur.

Üretici uygunluk beyanı dahil daha fazla bilgiye, HYUNDAI web sitesinden ulaşabilirsiniz;

<http://service.hyundai-motor.com>

## YAKIT ETİKETİ (VARSA)

### Benzinli motor

Yakıt etiketi yakıt dolum kapağına yerleştirilmiştir.

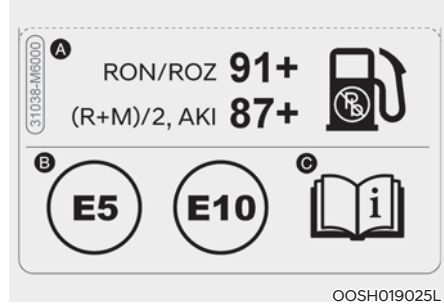

- A. Kurşunsuz benzin oktan oranı
1. RON/ROZ: Oktan Sayısı Araştırması (RON- Research Octane Number)
  2. (R+M)/2, AKI: Vuruntu Önleme İndeksi
- B. Benzinli yakıtlar için tanımlayıcılar
- \* Bu sembol, kullanılabilir yakıt anlamına gelir. Başka yakıt kullanmayın.
- C. Detaylı bilgi için, 1. bölümdeki "Yakıt gereksinimleri" konusuna bakınız.

# 3. Güvenlik Sistemi

Önemli güvenlik önlemleri .....	3-2
Daima emniyet kemerinizi takınız .....	3-2
Tüm çocuklara emniyet kemeri takınız .....	3-2
Hava yastığı tehlikeleri .....	3-2
Sürücünün dikkatinin dağılması .....	3-2
Hız kontrolü .....	3-2
Aracınızın güvenli durumda tutulması .....	3-2
Koltuklar .....	3-3
Güvenlik önlemleri .....	3-4
Ön koltuklar .....	3-5
Arka koltuklar .....	3-11
Koltuk başlığı .....	3-16
Koltuk ısıtıcısı .....	3-20
Havalandırılmalı koltuk .....	3-22
Arka Koltuk Yolcu Alarmı (ROA) .....	3-23
Emniyet kemerleri .....	3-25
Emniyet kemeri güvenlik önlemleri .....	3-25
Emniyet kemeri uyarı ışığı .....	3-26
Emniyet kemeri koruma sistemi .....	3-28
İlave emniyet kemeri güvenlik önlemleri .....	3-34
Emniyet kemerlerinin bakımı .....	3-36
Çocuk emniyet sistemi (CRS) .....	3-37
Önerimiz: Çocuklar daima arka koltukta oturmalıdır .....	3-37
Çocuk Emniyet Sisteminin (CRS) Seçimi .....	3-38
Çocuk Emniyet Sisteminin Montajı (CRS) .....	3-40
Hava yastığı - İlave güvenlik sistemi .....	3-50
Hava yastıkları nerede? .....	3-52
Hava yastığı sistemi nasıl çalışır? .....	3-57
Bir hava yastığı açıldıktan sonra ne olur? .....	3-60
Çocuk Koltuğu Sisteminin ön yolcu koltuğuna monte etmeyiniz .....	3-61
Hava yastığım çarpışmada neden açılmadı? .....	3-61
SRS bakımı .....	3-66
İlave güvenlik önlemleri .....	3-67
Hava yastığı uyarı etiketleri .....	3-67

# ÖNEMLİ GÜVENLİK UYARILARI

Bu bölümde ve kılavuzun bütününde birçok güvenlik önlemi ve önerileri bulacaksınız. Bu bölümdeki güvenlik önlemleri, en önemli önlemler arasında bulunmaktadır.

## Emniyet kemerinizi daima takınız

Emniyet kemeri, tüm kaza tipleri için en iyi korunma yönteminizdir. Hava yastıkları emniyet kemerlerinin yerini almak için değil, onlara destek olmak için tasarlanmıştır. Bu nedenle, aracınız hava yastıkları ile donatılmış olmasına rağmen, DAİMA sizin ve yolcularınızın emniyet kemerlerinin takıldığından ve bunun doğru şekilde yapıldığından emin olunuz.

## Tüm çocuklara emniyet kemeri takılmalıdır

13 yaş altındaki bütün çocuklar aracınızda ön koltuğa değil, arka koltuğa ve doğru şekilde korunmuş olarak oturtulmalıdır. Bebeklerin ve küçük çocukların uygun bir Çocuk Emniyet Sistemi ile güvenli bir şekilde koltuğa bağlanması gerekir. Daha büyük çocuklar için, çocuk koltuğu olmadan emniyet kemerini kullanabilecekleri duruma gelinceye kadar, kucak/omuz kemeri bir çocuk koltuğu kullanmalıdır.

## Hava yastığı tehlikeleri

Hava yastıkları hayat kurtarıyor, bir yandan da onlara çok yakın oturan veya kemerleri doğru şekilde takılmamış yolcular için ciddi hatta ölümcül yaralanmalara da neden olabilir. Bebekler, küçük çocuklar ve kısa boylu yetişkinler açılan bir hava yastığından en büyük yaralanma riski taşıyan gruptur. Bu kılavuzdaki bütün talimat ve uyarılara uyunuz.

## Sürücünün dikkatinin dağılması

Sürücünün dikkatinin dağılması, özellikle deneyimsiz sürücüler için ciddi ve potansiyel olarak ölümcül bir tehlike oluşturur. Direksiyondayken güvenlik en öncelikli husus olmalı ve sürücüler uyku hali, nesnelere ulaşmaya çalışma, bir şeyler yeme, kişisel bakım, diğer yolcular ve cep telefonu kullanma gibi pek çok potansiyel dikkat dağıtıcının farkında olmalıdır.

Gözlerini ve dikkatlerini yoldan ayırdıklarında veya araç kullanma dışındaki faaliyetlere odaklanmak üzere ellerini direksiyondan çektiklerinde, sürücülerin dikkatleri dağılılabılır. Dikkat dağılmasını ve kaza riskinizi azaltmak için:

- Taşınabilir cihazlarınızı (MP3 çalar, telefon, navigasyon cihazları, vb.) DAİMA aracınız park halindeyken veya güvenli şekilde dururken ayarlayınız.
- Taşınabilir cihazınızı SADECE kanunların izin verdiği ve şartların güvenli kullanıma olanak verdiği zamanlarda kullanınız. Araç sürerken ASLA mesaj veya e-posta göndermeyiniz. Birçok ülkede sürücülerin araç kullanırken mesaj atmasını yasaklayan kanunlar vardır. Bazı ülkeler ve şehirler sürücülerin telefonlarını elde tutarak kullanmasını da yasaklamaktadır.
- ASLA mobil cihaz kullanarak sürüş dikkatinizi dağıtmayınız. Yolcularınıza ve yoldaki diğer kişilere karşı daima elleiniz direksiyonda, gözleriniz ve dikkatiniz yolda olacak şekilde güvenli şekilde araç sürme sorumluluğunuz vardır.

## Araç hızının kontrolü

Yaralanma ve ölümlerin önemli bir nedeni aşırı hızdır. Genel olarak, hız ne kadar yüksek olursa risk de o kadar yüksektir, ancak düşük hızlarda da ciddi yaralanmalar meydana gelebilir. İzin verilen azami hızdan bağımsız olarak, asla mevcut koşullar için güvenli olandan daha hızlı şekilde araç kullanmayınız.

## Aracınızın güvenli durumda tutulması

Patlayan bir lastik veya mekanik bir arıza son derecede tehlikeli olabilir. Bu tür sorunların meydana gelme olasılığını azaltmak için, lastik havalarını ve durumunu sık sık kontrol ediniz ve bütün periyodik bakımları yaptırınız.

## KOLTUKLAR

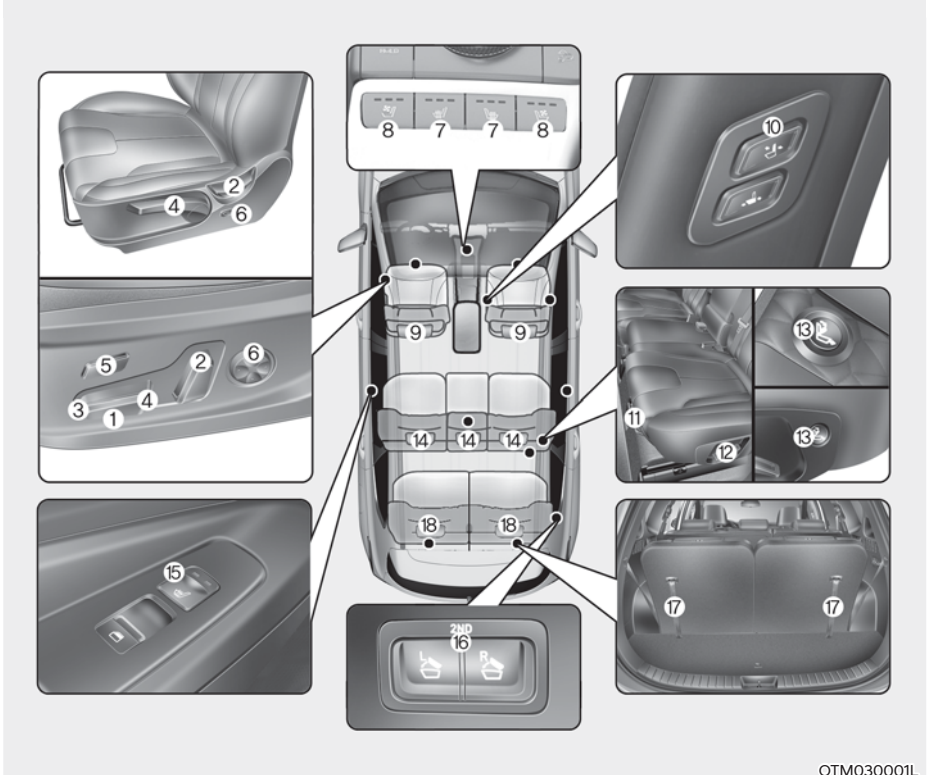

OTM030001L

### **i** Bilgilendirme

Sağlanan bilgiler aracınızda bulunan donanıma göre değişiklik gösterebilir.

#### **Ön Koltuk**

- (1) İleri ve geri
- (2) Koltuk arkalıđı eğimi
- (3) Koltuk minderi açısı
- (4) Koltuk minderi yüksekliđi
- (5) Koltuk minderi uzunluđu
- (6) Bel Desteđi (Sürücü koltuđu)
- (7) Koltuk ısıtıcısı
- (8) Havalandırılmalı koltuk
- (9) Koltuk başlıđı
- (10) Yolcu koltuđu ayarı (koltuđun kaydırılması, koltuk arkalıđı açısı)

#### **2'nci sıra koltuk**

- (11) İleri ve geri
- (12) Koltuk arkalıđı eğimi
- (13) Sürgünlü koltuk düđmesi
- (14) Koltuk başlıđı
- (15) Koltuk ısıtıcısı
- (16) 2. sıra koltuk uzaktan katlama svici

#### **3. sıra koltuk**

- (17) Arkalık katlama
- (18) Koltuk başlıđı

### Güvenlik önlemleri

Koltukları güvenli ve rahat bir pozisyonda oturacak şekilde ayarlamak, kaza sırasında emniyet kemerleri ve hava yastıklarıyla birlikte sürücü ve yolcu güvenliğinin sağlanmasında önemli bir rol oynar.

#### UYARI

Koltuk ile yolcu arasındaki sürtünmeyi azaltan bir minder kullanmayınız. Kaza sırasında veya ani bir duruşta, yolcunun gövdesi emniyet kemeri ile koltuk arasından kayabilir.

Emniyet kemeri düzgün şekilde çalışmayacağı için, ciddi veya ölümcül yaralanmalar meydana gelebilir.

#### *Hava yastıkları*

Açılmış bir hava yastığı yüzünden yaralanma riskini azaltmak için önlemler alabilirsiniz. Bir hava yastığına çok yakın oturmak, hava yastığının açılması durumunda yaralanma riskini büyük ölçüde arttırır. Koltuğunuzu ön hava yastıklarından mümkün olduğu kadar geriye ancak yine de aracın kontrolünü sağlayabileceğiniz bir noktaya kadar çekiniz.

#### UYARI

Açılan hava yastığının oluşturacağı ölüm veya ciddi yaralanma riskini azaltmak için, aşağıdaki önlemleri alınız:

- Sürücü koltuğunu, aracın kontrolünü sağlayabileceğiniz en geri konuma ayarlayınız.
- Ön yolcu koltuğunu mümkün olduğu kadar geriye doğru ayarlayınız.
- Ellerinizi ve kollarınızın yaralanma riskini minimuma indirmek için, direksiyon simidini saat 9 ve 3 konumlarında tutunuz.
- ASLA hava yastığı ile aranızda herhangi bir şey veya kişiyi yerleştirmeyiniz.
- Bacak yaralanması riskini minimuma indirmek için, ön yolcunun ayak veya bacaklarını göğüs paneline koymasına izin vermeyiniz.

#### *Emniyet kemerleri*

Herhangi bir yolculuğa başlamadan önce daima emniyet kemerinizi takınız. Yolcular her zaman dik ve kemerleri doğru şekilde takılmış olarak oturmalıdır. Bebek ve küçük çocukların uygun bir çocuk koltuğuna kemerleri takılı olarak oturtulmaları gerekir. Çocuk koltuğuna oturamayacak kadar büyümüş çocuklar ve yetişkinler emniyet kemeri takılı olarak koltukta oturmalıdır.

#### UYARI

Emniyet kemerinizi ayarlarken aşağıdaki önlemleri alınız:

- Bir emniyet kemerini ASLA birden fazla yolcu için kullanmayınız.
- Koltuğu daima dik, emniyet kemerinin kucak bölümü basenin alt kısmına tam oturacak şekilde konumlandırınız.
- Çocukların veya küçük bebeklerin bir yolcunun kucağında oturmasına ASLA izin vermeyiniz.
- Emniyet kemerini boynunuzdan ve keskin kenarlardan geçirmeyiniz veya omuz kayışını vücudunuzdan uzak şekilde yönlendirmeyiniz.
- Emniyet kemerinin tutulmasına veya dolanmasına izin vermeyiniz.

## Ön koltuklar

Ön koltuk, koltuk minderinin dış tarafında konumlanmış koltuk kumanda düğmeleri kullanılarak uygun biçimde ayarlanabilir. Sürüş öncesinde, direksiyon simidi, pedallar ve gösterge paneli üzerindeki düğmelere en rahat erişimi sağlayacak şekilde koltuk ayarını yapınız.



### UYARI

Koltuğunuzu ayarlarken aşağıdaki önlemleri alınız:

- Araç hareket halinde iken, ASLA koltuğu ayarlamaya çalışmayınız. Koltuk beklenmeyen bir hareket yaparak araç kontrolünü kaybetmenize, bu da bir kazaya neden olabilir.
- Ön koltukların altına herhangi bir şey koymayınız. Sürücünün ayak bölümünde duran nesnelere pedalların kullanılmasını engelleyebilir ve bir kazaya neden olabilir.
- Herhangi bir şeyin koltuğun normal pozisyonunu ve düzgün bir şekilde kilitlemesini engellemesine izin vermemeyiniz.
- Zemine veya koltuk üzerine çakmak koymayınız. Koltuğu hareket ettirdiğiniz zaman, çakmaktan gaz kaçabilir ve yangına neden olabilir.
- Koltukların altına veya koltukla orta konsol arasına sıkışan küçük nesnelere alırken çok dikkatli olunuz. Koltuk mekanizmasının keskin kenarları elinizi kesilebilir veya yaralayabilir.
- Arka koltuklarda oturan kişiler varsa, ön koltuk konumunu ayarlarken dikkatli olunuz.
- Ayarladıktan sonra koltuğun yerine oturduğundan emin olunuz. Aksi takdirde, koltuk beklenmedik bir şekilde kazaya sebebiyet verecek biçimde hareket edebilir.



### DİKKAT

Yaralanmaları önlemek için:

- Emniyet kemerinizi takarken koltuğunuzu ayarlamayınız. Koltuk minderini öne doğru hareket ettirmek karın bölgenize kuvvetli basınç uygulayabilir.
- Koltuğu hareket ettirirken ellerinizin veya parmaklarınızın koltuk mekanizmalarına takılmamasına veya sıkışmamasına dikkat ediniz.

### El ile ayarlama

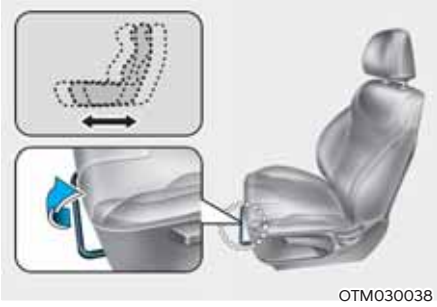

#### İleri veya geri ayarlama

Koltuğu ileri ve geri hareket ettirmek için:

1. Koltuk kaydırma ayar kolunu yukarı çekiniz ve tutunuz.
2. Koltuğu istediğiniz pozisyona kaydırınız.
3. Kolu bırakınız ve koltuğun yerine kilitlendiğinden emin olunuz. Kolu kullanmaksızın ileri veya geri hareket ediniz. Koltuk hareket ederse, düzgün şekilde kilitlenmemiş demektir.

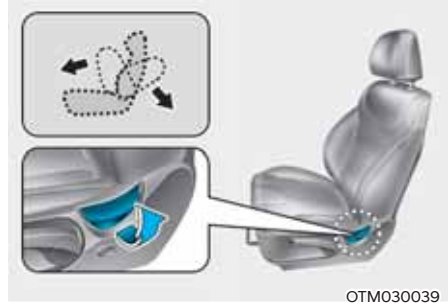

#### Koltuk arkılığı eğimi

Koltuk arkalığını ayarlamak için:

1. Hafifçe öne doğru eğiliniz ve koltuk arkalığı yatırma kolunu yukarı kaldırınız.
2. Dikkatle koltuğa yaslanınız ve koltuk arkalığını istediğiniz pozisyona ayarlayınız.
3. Ayar topuzunu bırakınız ve koltuk sırtlığının yerine kilitlendiğinden emin olunuz.

#### Koltuk arkalığını yatırma

Araç hareket halindeyken yatar konumda olmak tehlikelidir. Koltuğunuzun sırtını yatırdığınızda, kemerle bağlı olsanız bile, bağlama sistemlerinizin (emniyet kemeleri ve/veya hava yastıkları) koruma kabiliyeti ciddi şekilde azalır.

## UYARI

Araç hareket halindeyken ASLA koltuğunuz yatırılmış konumda gitmeyiniz.

Koltuğunuz yatırılmış konumda gitmek, bir çarpışma veya ani fren durumunda ciddi, hatta ölümcül şekilde yaralanma riskinizi artırır.

Sürücü ve yolcular DAİMA arkalarına yaslanmış olarak, emniyet kemerleri takılı ve koltukları dik durumda oturmalıdır.

Emniyet kemerlerinin düzgün çalışması için basenize ve göğsünüze sıkıca oturması gerekir. Koltuk arkalığı yatırıldığı zaman, emniyet kemeri göğsünüze tam oturmayacağı için görevini yapamaz. Emniyet kemeri gövdenizi tutmayacağı için yararlı olamaz. Bir kaza durumunda emniyet kemerine doğru fırlayabilir ve boyun yaralanmalarına maruz kalabilirsiniz.

Koltuğun sırtı ne kadar yatırılırsa, yolcunun kalçalarının kemerin altından kayma ve boyunun omuz kemerine çarpma riski o kadar artar.

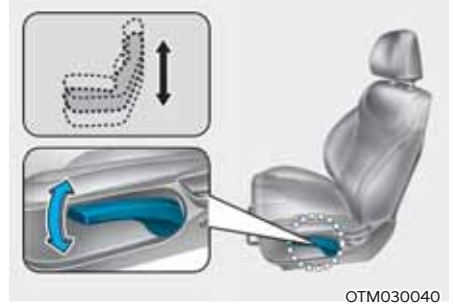

OTM030040

### Koltuk minderini yüksekliği (varsa)

Koltuk minderinin yüksekliğini değiştirmek için:

- Koltuk minderini alçaltmak için kolu birkaç kez aşağı itiniz.
- Koltuk minderini kaldırmak için kolu birkaç kez yukarı çekiniz.

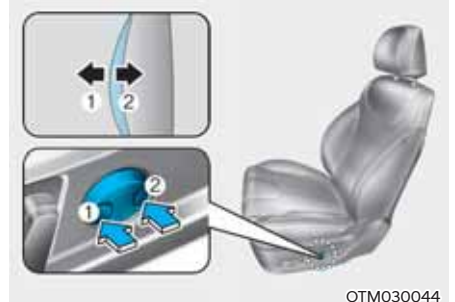

OTM030044

### Bel Desteği

(varsa, yalnız sürücü koltuğu için)

- Bel desteği düğmesine basılarak bel desteği ayarlanabilir.
- Desteği arttırmak için, düğmenin (1) ön kısmına, desteği azaltmak için düğmenin (2) arka kısmına basınız.

### Elektrikli ayarlama (varsa)

#### UYARI

ASLA çocukları aracın içinde yalnız bırakmayınız. Araç çalışırken de koltuk ayarı yapılabilir.

#### NOT

Koltuk hasarını önlemek için:

- Koltuklar en uç konuma geldiğinde ayar düğmesine basmayı bırakınız.
- Motor kapatıldıktan sonra çok fazla koltuk ayarlaması yapmayınız. Bu, akünün boşalmasına neden olabilir.
- İki veya daha fazla koltuğu aynı anda çalıştırmayınız. Bu, elektrik arızası ile sonuçlanabilir.

### İleri veya geri ayarlama

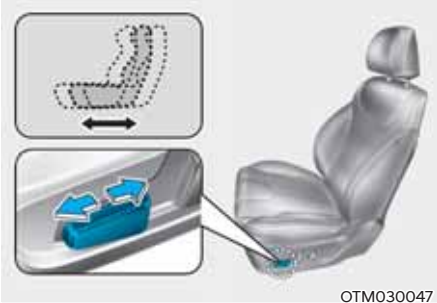

Koltuğu ileri ve geri hareket ettirmek için:

1. Kumanda düğmesini ileri veya geriye doğru itiniz.
2. Koltuk istenilen konuma geldiğinde, düğmeyi bırakınız.

### Koltuk minderi eğimi/yükseklik ayarı

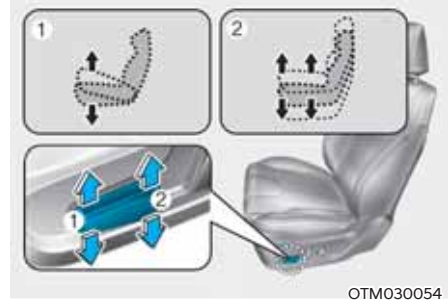

#### Koltuk minderi yatırma (1)

Koltuk minderinin ön parçasının eğimini değiştirmek için:

Koltuk minderinin ön kısmını yükseltmek veya alçaltmak için kumanda düğmesinin ön kısmını yukarı doğru itiniz.

Koltuk istenilen konuma geldiğinde, düğmeyi bırakınız.

#### Koltuk minderi yüksekliği (2)

Koltuk minderinin yüksekliğini değiştirmek için:

Koltuk minderini yükseltmek veya alçaltmak için kumanda düğmesinin arka kısmını yukarı doğru itiniz.

Koltuk istenilen konuma geldiğinde, düğmeyi bırakınız.

### Koltuk arkalıđı eğim ayarı

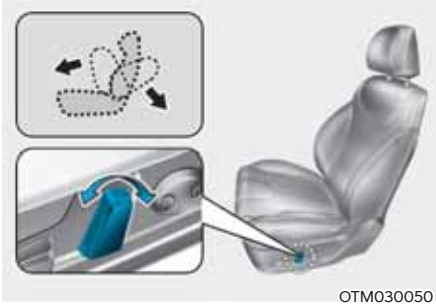

Koltuk arkalıđını ayarlamak için:

1. Kumanda düğmesini ileri veya geriye doğru itiniz.
2. Koltuk arkalıđı istenilen konuma geldiğinde, düğmeyi bırakınız.

### Koltuk arkalıđını yatırma

Araç hareket halindeyken yatar konumda olmak tehlikelidir. Emniyet kemeri takılı olsa bile, emniyet sisteminizin (emniyet kemerleri ve hava yastıkları) koruması, koltuk arkalıđını yatırmanızla önemli ölçüde azalır.



### UYARI

**Araç hareket halindeyken ASLA koltuđunuz yatırılmıř konumda gitmeyiniz.**

**Koltuđunuz yatırılmıř konumda gitmek, bir çarpıřma veya ani fren durumunda ciddi, hatta ölümcül şekilde yaralanma riskinizi arttırır.**

**Sürücü ve yolcuların DAİMA koltuklarının arkası dik, kemerleri doğru şekilde bağlanmış olarak oturmaları gerekir.**

Emniyet kemerlerinin düzgün çalışması için basenize ve göğsünüze sıkıca oturması gerekir. Koltuk arkalıđı yatırıldıđı zaman, emniyet kemeri göğsünüze tam oturmayacađı için görevini yapamaz. Emniyet kemeri gövdenizi tutmayacađı için yararlı olamaz. Bir kaza durumunda emniyet kemerine doğru fırlayabilir ve boyun yaralanmalarına maruz kalabilirsiniz.

Koltuđun sırtı ne kadar yatırılırsa, yolcunun kalçalarının kemerin altından kayma ve boyunun omuz kemerine çarpma riski o kadar artar.

### Koltuk minderi uzatma ayarı (sürücü koltuđu için) (varsa)

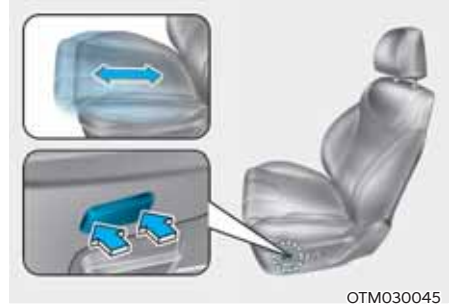

Minderin ön kısmını öne doğru hareket ettirmek için:

1. Koltuk minderini istenen uzunluđa getirmek için, kontrol svicinin ön taraftaki kısmına basınız.
2. Koltuk minderi istenilen mesafeye geldiğinde, düğmeyi bırakınız.

Minderin ön kısmını arkaya doğru hareket ettirmek için:

1. Koltuk minderini istenen uzunluđa getirmek için, kontrol svicinin arka taraftaki kısmına basınız.
2. Koltuk minderi istenilen mesafeye geldiğinde, düğmeyi bırakınız.

### Bel desteği (varsa)

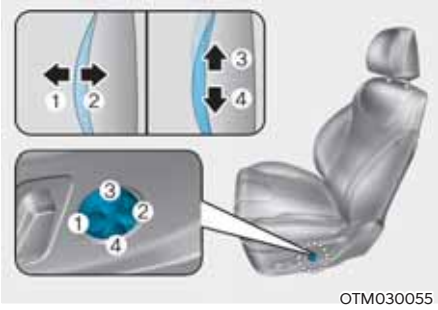

Bel desteğini ayarlamak için:

1. Desteği arttırmak için, düğmenin (1) ön kısmına, desteği azaltmak için düğmenin (2) arka kısmına basınız.
2. Destek konumunu yukarı veya aşağı hareket ettirmek için (3) veya (4) düğmesine basınız.
3. Bel desteği istenilen konuma geldiğinde, svici bırakınız.

### Sürgülü koltuk düğmesi



Arka koltuktaki yolcu, ön yolcu koltuğunu kontrol etmek için düğmeleri kullanabilir.

- İleri veya geriye doğru kaydırırken. Ön yolcu koltuğunu öne veya arkaya kaydırmak için (1) veya (2) nolu düğmelere basınız.
- Koltuk arkalığı eğimi: Ön yolcu koltuk arkalığını öne veya arkaya yatırmak için (3) veya (4) nolu düğmelere basınız.

### Koltuk arkalığı cebi



Koltuk arkalığı cebi, ön yolcu koltuklarının arkasında bulunur.



### DİKKAT

**Koltuk ceplerine ağır veya keskin nesneler koymayınız. Bunlar, kaza sırasında cepten çıkabilir ve oturanları yaralayabilir.**

## Arka koltuklar

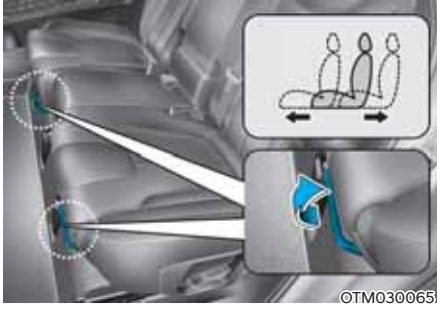

### İleri ve geri (2. sıra koltuk)

Koltuğu ileri ve geri hareket ettirmek için:

1. Koltuk kaydırma ayar kolunu yukarı çekiniz ve tutunuz.
2. Koltuğu istediğiniz pozisyona kaydırınız.
3. Kolu bırakınız ve koltuğun yerine kilitlendiğinden emin olunuz.

Koltuğunuzu mutlaka sürüş öncesi ayarlayınız, ayarlama sonrası koltuğun yerine oturduğundan emin olmak için ayarlama kolunu kullanmadan öne arkaya gidip gitmediğini deneyiniz. Koltuk hareket ederse, düzgün şekilde kilitlenmemiş demektir.



### Koltuk arkalığı açısı (2nci sıra koltuk)

Koltuk arkalığını ayarlamak için:

1. Koltuk arkalığı yatırma kolunu yukarı çekiniz.
2. Kolu tutun ve koltuk arkalığını istediğiniz konuma ayarlayınız.
3. Kolu bırakınız ve koltuk arkalığının yerine kilitlendiğinden emin olunuz. (Koltuk arkalığının kilitlenmesi için kolun orijinal konumuna dönmesi GEREKİR.)

### Sürgülü koltuk (2'nci sıra koltuk, varsa)



#### □ A Tipi



#### ■ B Tipi



3'üncü koltuk sırasına girmek veya çıkmak için;

1. Emniyet kemerini arka emniyet kemeri kılavuz klipsinden geçirme. Emniyet kemerini taktıktan sonra kemer kayışını yukarı doğru çekerek boşluğunu alınız.
2. 2. sıra koltuğun üst kısmında (1) veya yan kısmında (2) bulunan sürgülü koltuk düğmesine basınız.
3. 2'nci koltuk sırası katlanacaktır ve koltuğu en ileri konuma itiniz.

Girdikten veya çıktıktan sonra, 2'nci koltuk sırasını en arka noktaya doğru kaydırın ve arkalık yerine iyice oturuncaya kadar geriye doğru çekiniz. Koltuğun yerine oturduğundan emin olunuz.

### ⚠ UYARI

Araç hareket halindeyken veya 2'nci koltuk sırasında oturan olduğunda koltuğu asla ayarlamaya kalkışmayınız, koltuk aniden hareket eder ve koltuktaki yolcunun yaralanmasına sebep olabilir.



- Sürgülü koltuk düğmesi çalışmazsa, sağ koltuğun sol alt tarafında bulunan kayışı (1) çekiniz. Ardından 2. sıradaki koltuğu ileri doğru hareket ettirebilirsiniz.
- 2'nci koltuk sırasında oturan olduğunda ayar kayışını (1) çekmeye kalkışmayın, koltuk aniden hareket eder ve koltuktaki yolcunun yaralanmasına sebep olabilir. Sürgülü koltuk düğmesi çalışmadığında yalnızca ayar kayışını kullanınız.

### Arka koltuğun katlanması

Arka koltuk arkalıkları, uzun eşyaların taşınmasını kolaylaştırmak ya da aracın bagaj kapasitesini artırmak için katlanabilir.

#### UYARI

- Araç hareket halindeyken, yolcuların katlanmış koltuk arkalığı üzerine oturmasına asla izin vermeyiniz. Bu uygun bir oturma pozisyonu değildir ve bu pozisyonda emniyet kemeri kullanılamaz. Bu durum, bir kaza veya ani durma sırasında ciddi yaralanmalara ve hatta ölüme neden olabilir.
- Katlanır koltuk arkalığında taşınan eşyalar, ön koltukların üst seviyesini aşmamalıdır. Aksi takdirde ani durma sırasında yükler öne kayabilir ve yaralanmaya veya zarara neden olabilir.

Arka koltuk arkalığını katlamak için:

1. Ön koltuğu dik duruma getiriniz ve gerekirse ileriye kaydırınız.
2. Arka koltuk başlıklarını en alt konuma getiriniz.



3. Emniyet kemerinin sıkışıp çalışmasına sebep olmamak için koltuk arkalığını katlamadan önce emniyet kemerini yan konuma doğru getiriniz.



4. Koltuk arkalığı katlama kolunu (2. sıra koltuk) çekin, ardından koltuğu öne doğru katlayınız. Kayışı geriye doğru çekin (3. sıra koltuk), ardından 3. sıra koltuğu öne doğru katlayınız. Koltuk arkalığını dik konuma geri getirdiğinizde, koltuk arkalığının üst kısmını iterek daima yerine kilitlendiğinden emin olunuz.



5. Arka koltuğu kullanmak için, kaldırma kolunu veya kayışını çekerek koltuk arkalığını kaldırdınız ve geriye doğru itiniz. Koltuk arkalığını klik sesi duyuluncaya kadar iyice itiniz. Koltuk arkalığının yerine kilitlendiğinden emin olunuz.
6. Arka emniyet kemerini normal pozisyonuna getiriniz.

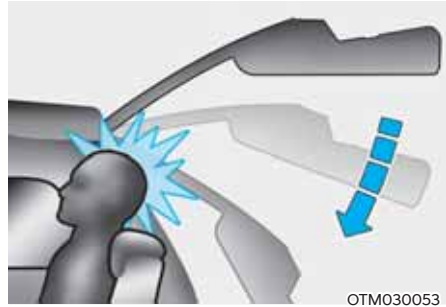

### UYARI

Yolcu, kafasını koltuk başlığına uygun şekilde konumlandırmamışsa veya koltuğa uzun boylu bir yolcu oturduğu zaman, bagaj kapağı kapatılmak üzere aşağıya doğru itilirse, kapak yaralanmaya neden olacak şekilde yolcunun başına çarpabilir.

### UYARI

Arka koltuk arkalığını katlanmış konumdan dik konuma getirirken koltuk arkalığını tutunuz ve yavaşça geri döndürünüz. Arkalığın üst kısmını iterek, koltuk arkalığının dik konumuna tamamen kilitlendiğinden emin olunuz. Aksi halde, bir kaza veya ani durma halinde kilitlenmemiş koltuk arkalığı büyük bir kuvvetle ileri doğru hareket ederek eşyaların yolcu kabineye fırlamasına neden olabilir, bu da ciddi yaralanma veya ölümle sonuçlanabilir.

### UYARI

Eşyaları uygun bir şekilde emniyet altına alınmadıkları sürece arka koltuklara yerleştirmeyiniz. Aksi halde bir çarpışma sırasında ciddi yaralanmalara veya ölüme yol açabilecek şekilde ön taraftakilere çarpabilirler.

### ⚠ UYARI

Eşya yükleme veya boşaltma esnasında motorun kapalı, vites kolunun P (Park), konumunda ve el freninin güvenli bir şekilde çekilmiş olduğundan emin olunuz. Bu adımların ihmal edilmesi, vitesin istenmeden başka bir konuma getirilmesi halinde aracın hareket etmesine neden olabilir.

### ⚠ DİKKAT

- Arka koltuklar arasından eşya yüklenen aracın içine hasar vermemek için dikkatli olunuz
- Arka koltuklar arasına eşya yüklendiğinde, sürüş esnasında hareket etmesini önlemek için eşyanın sabitlendiğinden emin olunuz.

### ⚠ UYARI

Yüklerin bir çarpışmada savrulurarak araçta bulunanları yaralamasına engel olmak için, daima sabitlenmeleri gerekmektedir. Eşyaları uygun bir şekilde emniyet altına alınmadıkları sürece arka koltuklara yerleştirmeyiniz. Aksi halde bir çarpışma sırasında ön taraftaki yolculara çarpabilirler.

### 2. sıra koltuk katlama (varsa) (dışarıdan)



Bagaj kapağının her iki yanında bulunan 2. sıra koltuk arkası katlama düğmesine (1) basınız. (L : Sol koltuk arkalığı katlama, R : Sağ koltuk arkalığı katlama)

### ⚠ UYARI

#### Arka koltuğun katlanması

Arka koltuklarda yolcu, evcil hayvan veya bagaj varsa, arka koltukları (2. ve 3. koltuk sırası) katlamayınız.

Yolculara, evcil hayvanlara, bagaja zarar verebilir veya hasar verebilir.

#### Kol dayanağı



Kol dayanağı, arka koltuğun ortasına yerleştirilmiştir. Kol dayanağını kullanmak için, koltuk arkalığında aşağıya doğru indiriniz.

#### Arka koltuk yolcu alarmı (2'nci sıra koltuk)

Bu fonksiyon, sürücü arabadan indiği sırada 2. sıra koltukta bir yolcu bırakıldığı tespiti durumunda uyarı verir.

İkinci koltuk sırasında yolcu varken kapıyı açarsanız, ilk uyarı gösterge panelinde belirir. Tüm kapıları kilitledikten sonra 2. sıra arka koltuklarda hareket algılanırsa 2. uyarı verilir.

İnmeden önce ikinci sıra koltuklarını yolcu olmasına karşın kontrol ettiğinizden emin olunuz.

**Daha fazla bilgi için, 3. bölümdeki "Arka Koltuk Yolcu Alarmı" konusuna bakınız.**

### Koltuk başlığı

Aracın ön ve arka koltuklarında (ikinci sıra ve/veya üçüncü sıra) ayarlanabilir koltuk başlıkları vardır. Koltuk başlıkları yolcular için konfor sağlar fakat daha da önemlisi bunlar kaza sırasında özellikle de arkadan darbeli bir çarpışma halinde, yolcuları boyun travmalarından ve diğer omurga yaralanmalarından korur.

#### UYARI

**Kaza anında ciddi yaralanma veya ölüm riskini azaltmak için, başlıkları ayarlarken aşağıdaki önlemleri alınız:**

- Aracı çalıştırmadan **ÖNCE**, daima tüm yolcuların koltuk başlıklarını düzgün şekilde ayarlayınız.
- **ASLA** başlığı çıkartılmış veya ters takılmış bir koltukta kimsenin yolculuk etmesine izin vermeyiniz.

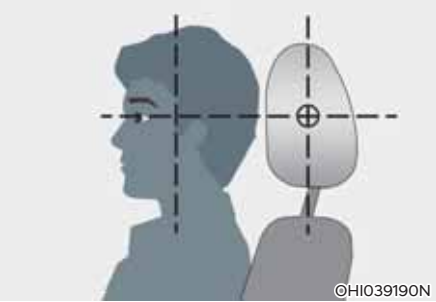

- Başlıkların ortası göz üstü seviye ile aynı yüksekliğe gelecek şekilde koltuk başlıklarını ayarlayınız.
- Araç hareket halindeyken **ASLA** sürücü koltuk başlığını ayarlamayınız.
- Koltuk başlığını mümkün olduğunca yolcunun başına yakın olacak şekilde ayarlayınız. Vücudu koltuk arkalığın- dan uzaklaştıran bir koltuk minderi kullanmayınız.
- Koltuk başlığını ayarladıktan sonra daima yerine kilitlendiğinden emin olunuz.

#### UYARI

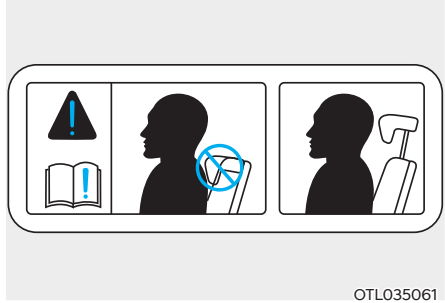

OTL035061

Arka koltuklarda oturulduğunda, arka koltuk başlık yükseklik ayarını en alçak konuma getirmeyiniz.

#### DİKKAT

Arka koltuklarda yolcu olmadığı zaman, arka koltuk başlığını en alçak konuma getiriniz. Arka koltuk başlığı, arka görüş alanını azaltabilir.

#### **NOT**

**ASLA** koltuk başlıklarına vurmayınız veya başlıkları çekmeyiniz.

## Ön koltuk başlıkları



OJX1039063L

Sürücü ve ön yolcu koltuklarında, oturanların güvenliği ve rahatı için ayarlanabilir bir koltuk başlığı bulunmaktadır.

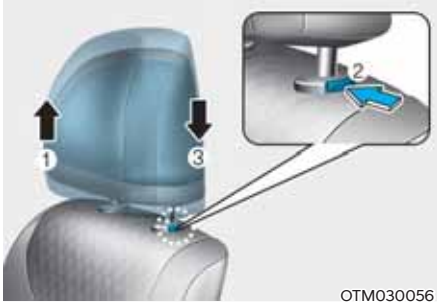

OTM030056

### Yükseklik ayarı

Koltuk başlığını yükseltmek için:

1. İstenen konuma (1) doğru yukarı çekiniz.

Koltuk başlığını indirmek için:

1. Koltuk başlığı desteği üzerindeki serbest bırakma tuşunu (2) basılı tutunuz.
2. Koltuk başlığını istediğiniz konuma (3) indiriniz.

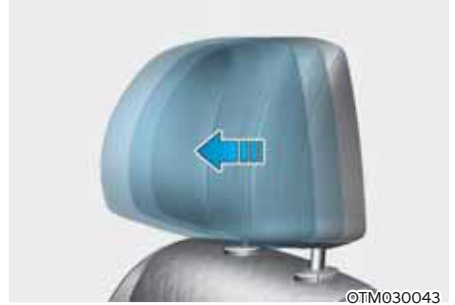

OTM030043

### İleri ve geri ayarlama (varsa)

Koltuk başlığı, öne doğru istenen konuma çekilerek üç farklı konumda öne doğru ayarlanabilir. Koltuk başlığını en geri konumuna ayarlamak için başlığı öne doğru tamamen çekiniz ve bırakınız.

### NOT



OH1038136

**Koltuğu koltuk başlığı ve koltuk minderi kaldırılmış olarak öne doğru yatırırsanız, koltuk başlığı güneşliğe veya aracın diğer parçalarına temas edebilir.**

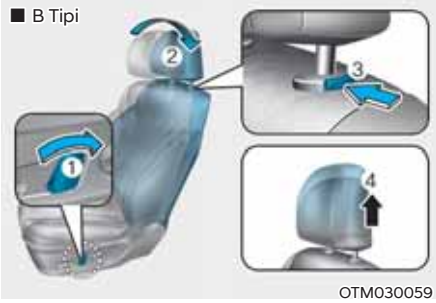
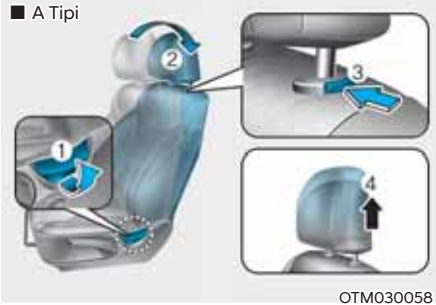

### Çıkartma/Tekrar takma

Koltuk başlığını çıkarmak için:

1. Koltuk arkalığını (2) koltuk arkalığı açma mandalını (1) kullanarak yatırınız.
2. Başlığı mümkün olduğu kadar yükseltiniz.
3. Başlığı yukarı doğru çekerken (4) başlık serbest bırakma düğmesine (3) basınız.

### ⚠ UYARI

ASLA başlığı çıkartılmış bir koltukta kimse-  
nin yolculuk etmesine izin vermeyiniz.

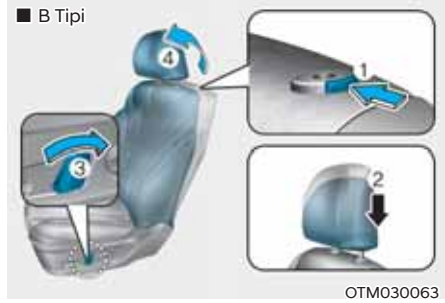
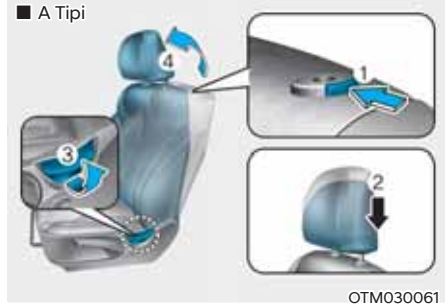

Koltuk başlığını tekrar takmak için:

1. Koltuk arkalığını yatırınız.
2. Serbest bırakma düğmesine (1) basarken başlık çubuklarını (2) deliklere yerleştiriniz.
3. Koltuk başlığını uygun yüksekliğe ayarlayınız.
4. Koltuk arkalığını (4) koltuk arkalığı açma mandalını (3) kullanarak yatırınız.

### ⚠ UYARI

Koltuk başlığını tekrar takıp, düzgün bir şekilde ayarladıktan sonra daima kilitlendiğinden emin olunuz.

### Arka koltuk başlıkları (2'nci, 3'üncü sıra koltuk)

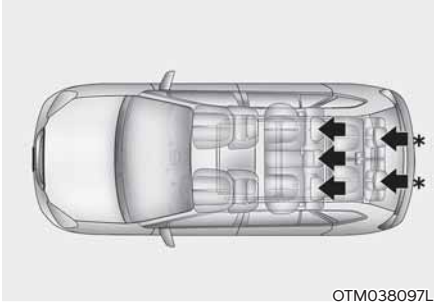

\*: varsa

Arka koltuklar yolcuların güvenliği ve konforu için, tüm oturma konumlarına uygun koltuk başlıkları ile donatılmıştır.

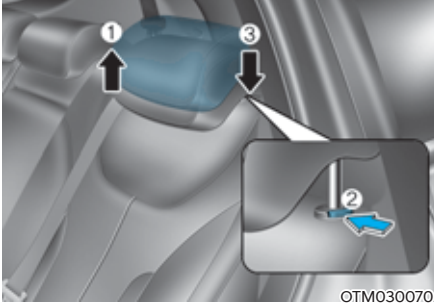

#### Yükseklik ayarı

Koltuk başlığını yükseltmek için:

1. İstenen konuma (1) doğru yukarı çekiniz.

Koltuk başlığını indirmek için:

1. Koltuk başlığı desteği üzerindeki serbest bırakma tuşunu (2) basılı tutunuz.
2. Koltuk başlığını istediğiniz konuma (3) indiriniz.

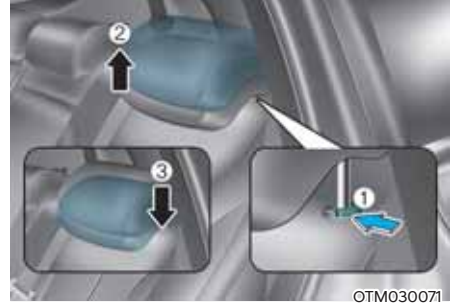

#### Çıkartma/Tekrar takma

Koltuk başlığını çıkarmak için:

1. Başlığı mümkün olduğu kadar yükseltiniz.
2. Başlığı yukarı doğru çekerken (2) başlık serbest bırakma düğmesine (1) basınız.

Koltuk başlığını tekrar takmak için:

1. Serbest bırakma düğmesine (1) basarken başlık çubuklarını (3) deliklere yerleştiriniz.
2. Koltuk başlığını uygun yüksekliğe ayarlayınız.

### Koltuk ısıtıcıları (Varsa)

Soğuk havalarda koltukların ısıtılması için koltuk ısıtıcıları mevcuttur.

Normal havalarda veya koltuk ısıtma işlemi istenmediğinde, koltuk ısıtma kapalı durumda tutulmalıdır.

#### UYARI

Koltuk ısıtıcıları, özellikle uzun süre kullanılırsa; düşük sıcaklıklarda bile **CİDDİ YANIKLARA** neden olabilir.

Yolcular koltuğun çok fazla ısındığını hissedebilmelidir, böylece gerektiğinde ısıtıcıyı kapatabilirler.

Sıcaklık değişimini veya ciltteki acıyı fark edemeyecek kişilerin, özellikle aşağıdaki tip yolcuların çok dikkatli olmaları gerekir:

- Bebekler, çocuklar, yaşlılar, özürülüler veya hastanede ayakta tedavi gören hastalar.
- Hassas cilde sahip veya cildi kolay yanan kişiler.
- Bitkin kişiler.
- Sarhoş kişiler.
- Rahavet ve uyku hali veren ilaçları kullanmış kişiler.

#### UYARI

Koltuk ısıtıcısı çalışırken battaniye veya koltuk minderi gibi ısı yalıtımı yapan nesnelere **ASLA** koltuğun üzerine koymayınız. Bu durumda koltuk ısıtıcısı aşırı ısınarak yanıklara veya koltuğun hasar görmesine neden olabilir.

#### **NOT**

Koltuk ısıtıcılarının ve koltukların hasar görmesini önlemek için:

- Koltukları temizlemek amacıyla asla boya tineri, benzen, alkol veya benzin gibi bir solvent kullanmayınız.
- Koltuk ısıtıcısı ile donatılmış koltuklara ağır veya keskin nesnelere koymayınız.
- Koltuk kılıfını değiştirmeyiniz. Koltuk ısıtıcısına zarar verebilir.



Motor çalışır durumda iken, sürücü koltuğu veya ön yolcu koltuğunu ısıtmak için ilgili düğmelerden birine basınız.

Normal havalarda veya koltuk ısıtma işlemi istenmediğinde, düğmeler kapalı durumda tutulmalıdır.

- Manual sıcaklık kontrolü

Düğmeye her bastığınızda, koltuk ısı ayarı aşağıdaki şekilde değişir:

- Ön Koltuk

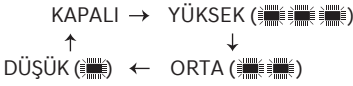

- Arka koltuk

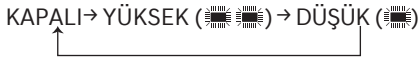

- Otomatik Sıcaklık kontrolü

Koltuk ısıtıcı, manuel olarak açıldıktan sonra düşük sıcaklık yanıklarını önlemek için koltuk sıcaklığını otomatik olarak kontrol etmeye başlar.

- Ön Koltuk

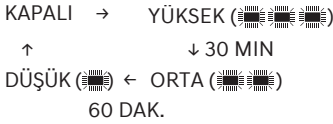

- Arka koltuk



Manuel olarak tekrar YÜKSEK sıcaklık seçildiyse, sıcaklık otomatik olarak kontrol edilecektir.

- Koltuk ısıtıcı çalışırken düğmeye 1,5 saniyeden fazla bastığınızda, koltuk ısıtıcısı kapanır.
- Koltuk ısıtıcısı kontak kapatılıp tekrar açıldığında OFF durumuna döner.
- Otomatik Konfor Kontrolü (yalnız sürücü koltuğu için) (varsa)

- Koltuk Isıtması, motor çalışması sırasında, ortam sıcaklığına ve klimanın ayarlı sıcaklığına bağlı olarak koltuk sıcaklığını otomatik olarak kontrol eder. Koltuk ısıtıcı düğmesine basıldığında, koltuk ısıtıcısının manuel olarak kontrol edilmesi gerekecektir.

Bu fonksiyon, AV/AVN sistemi ekranında Ayarlar menüsünden etkinleştirilerek kullanılabilir.

- Koltuk ısıtıcısı kontak kapatılıp tekrar açıldığında OFF durumuna döner. Bununla birlikte, Otomatik Konfor Kontrolü fonksiyonu AÇIK konumdaysa, sürücü koltuk ısıtıcısı ortam sıcaklığına ve klimanın ayarlı sıcaklığına bağlı olarak açılıp kapanacaktır.

**Daha fazla detay için, aracınızla birlikte ayrıca verilen Bilgi ve Eğlence sistemi kılavuzuna bakınız.**

### **i** Bilgilendirme

**Koltuk ısıtıcısı ON (AÇIK) durumundayken, koltuktaki ısıtma sistemi koltuk ısısına bağlı olarak otomatik olarak kapanır veya açılır.**

## Havalandırılmalı koltuk (varsa)



Koltuk minderlerinin ve koltuk arkalıklarının yüzeyindeki küçük hava menfezlerinden üflenen hava ile havalandırılmalı koltuklar, ön koltukların soğutulmasını sağlar.

Havalandırılmalı koltuğun çalışmasının istenmediği zaman, düğmeyi KAPALI konumda tutunuz.

Motor çalışır durumda iken, sürücü koltuğu veya ön yolcu koltuğunu soğutmak için düğmeye basınız (varsa).

## NOT

Havalandırılmalı koltuk hasarını önlemek için:

- Koltukları temizlemek amacıyla asla boya tineri, benzen, alkol veya benzin gibi bir solvent kullanmayınız.
- Ön koltukların ve koltuk arkalıklarının yüzeyine sıvı dökmekten kaçınınız; bu, havalandırma menfezlerinin tıkanmasına ve doğru çalışmamasına yol açabilir.
- Koltukların altına plastik torba gibi malzemeler koymayınız. Bunlar hava girişini engelleyerek havalandırma kanallarının düzgün çalışmamasına neden olabilir.
- Koltuk kılıflarını değiştirmeyiniz. Bu, havalandırılmalı koltuğa zarar verebilir.
- Hava menfezleri çalışmadığı takdirde, aracı yeniden çalıştırınız. Herhangi bir değişiklik olmazsa, aracınızı HYUNDAI yetkili servisinde kontrol ettirmenizi öneririz.

- Düğmeye her bastığınızda hava akışı aşağıdaki şekilde değişir:

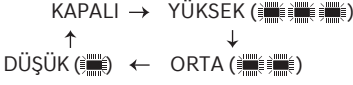

- Havalandırılmalı koltuk çalışırken düğmeye 1,5 saniyeden fazla bastığınızda, çalışma durur.
- Havalandırılmalı koltuklar, kontak her ON (AÇIK) konumuna getirildiğinde, OFF (KAPALI) konumuna geri döner.
- Otomatik Konfor Kontrolü (yalnız sürücü koltuğu için) (varsa)
  - Havalandırılmalı koltuklar, motor çalışması sırasında, ortam sıcaklığına ve klimanın ayarlı sıcaklığına bağlı olarak koltuk sıcaklığını otomatik olarak kontrol eder. Koltuk havalandırma düğmesine basıldığında, koltuk havalandırmasının manuel olarak kontrol edilmesi gerekecektir.

Bu fonksiyon, AV/AVN sistemi ekranında Ayarlar menüsünden etkinleştirilerek kullanılabilir.

  - Havalandırılmalı koltuk özelliği, kontak her ON (AÇIK) konumuna getirildiğinde, OFF (KAPALI) konumuna geri döner. Bununla birlikte, Otomatik Konfor Kontrolü fonksiyonu AÇIK konumdaysa, koltuk havalandırması dış sıcaklığa bağlı olarak açılıp kapanacak ve klima sıcaklığını ayarlayacaktır.

**Daha fazla detay için, aracınızla birlikte ayrıca verilen Bilgi ve Eğlence sistemi kılavuzuna bakınız.**

## Arka Koltuk Yolcu Alarmı (ROA) (varsa)

Arka Koltuk Yolcu Alarmı sürücüyü arka koltukta yolcu olduğunu unutarak aracı terk etmesini engellemek için verilir.

### Sistem ayarları

Arka Koltuk Yolcu Alarmı, bilgi ve eğlence sistemi ekranında Ayarlar menüsünden etkinleştirilerek kullanılabilir. Seçiniz:

- Kurulum → Araç Ayarları → Pratik Ayarlar → Arka Koltuk Yolcu Alarmı

**Ayrıntılı bilgi için, ayrıca sağlanan özet kılavuzdaki QR kodunu tarayınız.**

### Sistemin çalışması

- İlk uyarı
 

Sürüşünüz öncesinde arka kapı açılıp kapatılmış ise motoru kapatıp ön kapıyı açtığınızda 'Arka koltukları kontrol edin' uyarısı gösterge ekranında görünecektir.
- İkinci uyarı
 

İlk uyarıdan sonra, ikinci uyarı, sürücü kapısı kapatıldıktan ve tüm kapılar kilitlendikten sonra araçta herhangi bir hareket algılanması durumunda devreye girer. Bu sesli uyarı yaklaşık 25 saniye sürer. Sistem hareket algılamaya devam ettiği sürece, uyarı 8 defaya kadar verilecektir.

Alarmı durdurmak için, kapıları akıllı anahtar ile açınız.
- Sistem, kapı kilitlendikten sonra 8 saat boyunca araçtaki tüm hareketleri algılar.
- İkinci sesli ikaz, her zaman ilkinin ön bir uyarı vermesinden sonra devreye girer.

### Sistem önlemleri

- Tüm pencerelerin kapandığından emin olunuz. Pencerenin açık olduğu durumlarda, alakasız bir hareketin (örneğin rüzgar veya böcekler) sensör tarafından algılanması durumunda uyarı gereksiz çalışabilir.



- Arka Koltuk Yolcu Alarmını kullanmak istemiyorsanız, gösterge panelinde ilk uyarı görüntülediğinde direksiyon simidindeki OK düğmesine basınız. Bunu yapmak, ikinci uyarıyı devre dışı bırakır.
- Tavanda bir darbe olması durumunda bir uyarı verilebilir.
- Araçta kutular veya nesnelere istiflenmişse, sistem kutuları veya nesnelere algılamayabilir. Veya kutular veya nesnelere koltuk üzerinde yük teşkil etmesi durumunda uyarı çalışabilir.
- Sensör yabancı maddeler tarafından engellenirse, normal çalışmayabilir.
- Sürücü veya yolcu koltuğunda hareket tespit edilirse uyarı çalışabilir.
- Uyarı, kapılar kilitliken, araba yıkama veya çevredeki titreşim ya da gürültü gibi sebepler nedeniyle çalışabilir.
- Araç uzaktan çalıştırılırsa (Uzaktan Çalıştırma Özelliği varsa), içerideki hareket algılama durur.



### UYARI

**Aracınızda Arka Koltuk Yolcu Alarmı özelliği olsa bile, aracı terk etmeden önce daima arka koltuğu kontrol ettiğinizden emin olunuz.**

**Arka Koltuk Yolcu Alarmı aşağıdaki durumlarda düzgün çalışmayabilir:**

- Araç belirli bir süre düşük hızda seyrettiği veya hiç hareket etmediği zaman.
- Arka yolcu, battaniye gibi bir nesneyle örtülmüştür.
- Algılama fonksiyonu ve ikinci uyarı, belli çevre şartları ve koşullar sebebiyle her zaman çalışmayabilir dolayısıyla her zaman yolcu güvenliğine dikkat ediniz.

## EMNİYET KEMERLERİ

Bu bölümde emniyet kemerlerinin doğru kullanımını anlatılmaktadır. Ayrıca, emniyet kemeri kullanırken yapılmaması gereken şeyler de açıklanmaktadır.

### Emniyet kemeri güvenlik önlemleri

Bir yolculuğa başlamadan önce emniyet kemerinizi daima takınız ve aracınızdaki diğer yolculara da kemerlerini taktırınız. Hava yastıkları ek bir güvenlik önlemi olarak emniyet kemerlerine destek amacıyla tasarlanmıştır, ama hiçbir zaman emniyet kemerinin yerini tutmaz. Birçok ülkede, araçta bulunan tüm kişilerin emniyet kemeri takmaları zorunludur.



#### UYARI

Aracınız hareket halindeyken TÜM yolcuların emniyet kemeri takması gereklidir. Emniyet kemerini takar ve ayarlar-ken aşağıdakilere dikkat ediniz:

- 13 yaşın altındaki çocukları DAİMA arka koltukta oturtunuz ve onları doğru şekilde emniyete alınız.
- Çocukların ön koltuğa oturmasına ASLA izin vermeyiniz. Eğer bir çocuğun ön koltuğa oturması mutlaka gerekiyorsa, koltuğu olabildiği kadar arkaya çekin ve çocuğu koltuğa bağlayınız. Bebek ve çocukların bir yolcunun kucağında taşınmasına ASLA izin vermeyiniz.
- Araç hareket halindeyken ASLA koltuğun sırtını yatırmayınız.
- Çocukların bir koltuğu veya emniyet kemerini ortak kullanmalarına izin vermeyiniz.
- Omuz kemerini kolunuzun altından veya sırtınızın arkasından geçirmeyiniz.

- Emniyet kemerini asla kırılacak eşyaların üzerinden geçirmeyiniz. Eğer ani bir fren veya darbe meydana gelirse, emniyet kemeri bu tür eşyalara hasar verebilir.
- Emniyet kemeri kıvrılmışsa, bu kemeri kullanmayınız. Kıvrılmış bir emniyet kemeri kaza anında sizi korumaz.
- Emniyet kemerinin dokuması veya metal kısımları hasar görmüşse, bu kemeri kullanmayınız.
- Emniyet kemerini diğer koltukların to-kalarına bağlamayınız.
- Hareket halindeyken emniyet kemerini ASLA çözmeyiniz. Böyle bir hareket, aracın kontrolünü kaybederek kaza yapmanıza neden olabilir.
- Tokaya girmiş herhangi bir maddenin emniyet kemeri mandalını engellemesini sağlayınız. Böyle bir durumda, emniyet kemeri güvenli şekilde yuvasına oturmayabilir.
- Kullanıcılar emniyet kemeri üzerinde ayar mekanizmasının çalışmasını veya boşluğunun giderilmesini engelleyecek hiçbir değişiklik veya ekleme yapmamalıdır.



#### UYARI

Hasarlı emniyet kemerleri ve emniyet kemeri aksamaları doğru çalışmaz. Aşağıdaki durumlarda kemerleri mutlaka değiştiriniz:

- Dokuması yıpranmış, yabancı madde bulaşmış veya hasar görmüşse.
- Metal kısımları hasar görmüşse.
- Bir kaza anında emniyet kemeri takılıysa, daha sonra dokuma veya mekanizmada hasar belirtisi olmasa bile, emniyet kemeri grubu komple değiştirilmelidir.

### Emniyet kemeri uyarı lambası Sürücü emniyet kemeri uyarısı



Sürücüyü hatırlatma yapmak için, kontak anahtarını açtığınızda sürücü emniyet kemeri uyarı lambaları, kemer takılı olsa da olmasa da yaklaşık 6 saniye boyunca yanar.

Eğer emniyet kemeri takılı olmadan hareket ederseniz veya hızınız 20 km/sa. altındayken veya aracı durdurup kemerinizi çözerseniz, uyarı lambası yanacaktır.

Emniyet kemerini takmadan sürmeye başlar veya saatte 20 km'nin üzerinde hızla seyrederken emniyet kemerini çözerseniz, emniyet kemeri sesli uyarısı yaklaşık 100 saniye boyunca uyarı verecek ve bununla ilgili uyarı ışığı yanıp sönecektir.

Sürüş esnasında emniyet kemeri çözüldüğü zaman, saatte 20 km'nin altında hızla seyrederken uyarı ışığı yanar.

Saatte 20 km'nin üzerinde hızla seyrederseniz, uyarı ışığı yanıp sönecek ve emniyet kemeri sesli uyarısı yaklaşık 100 saniye çalacaktır.

### Ön yolcu emniyet kemeri uyarı lambası

Önde oturan yolcuya hatırlatma yapmak için, kontak anahtarını açtığınızda ön yolcu emniyet kemeri uyarı lambası, kemer takılı olsa da olmasa da yaklaşık 6 saniye boyunca yanar.

Eğer emniyet kemeri takılı olmadan hareket ederseniz veya hızınız 20 km/sa. altındayken veya aracı durdurup kemerinizi çözerseniz, uyarı lambası yanacaktır.

Emniyet kemerini takmadan sürmeye başlar veya saatte 20 km'nin üzerinde hızla seyrederken emniyet kemerini çözerseniz, emniyet kemeri sesli uyarısı yaklaşık 100 saniye boyunca uyarı verecek ve bununla ilgili uyarı ışığı yanıp sönecektir.

Sürüş esnasında emniyet kemeri bağlandığı zaman, saatte 20 km'nin altında hızla seyrederken uyarı ışığı yanar. Saatte 20 km'nin üzerinde hızla seyrederseniz, uyarı ışığı yanıp sönecek ve emniyet kemeri sesli uyarısı yaklaşık 100 saniye çalacaktır.

### UYARI

**Doğru şekilde oturmamak, ön koltuktaki yolcunun emniyet kemeri uyarı sistemini olumsuz etkiler. Sürücünün araçtaki yolcuların doğru şekilde oturmalarını sağlaması çok önemlidir.**

### Bilgilendirme

- Ön koltukta yolcu olmasa bile, emniyet kemeri uyarı lambası 6 saniye boyunca yanıp söner veya sabit olarak yanar.
- Ön yolcu koltuğuna bagaj konulduğunda ön koltuk emniyet kemeri uyarısı çalabilir.

## Arka yolcu emniyet kemeri uyarısı (varsa)

### ■ A Tipi

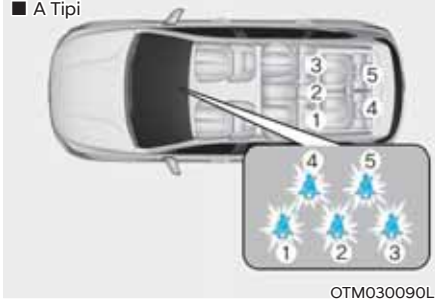

### ■ B Tipi



- \* 2nci sıra koltuk : 1, 2, 3  
3'üncü sıra koltuk (varsa) : 4, 5

### Arka sol ve sağ koltuklar

Arkada oturan yolculara hatırlatma yapmak için, kontak anahtarını açtığınızda arka emniyet kemeri uyarı lambaları, kemer takılı olsa da olmasa da yaklaşık 6 saniye boyunca yanar.

Eğer emniyet kemeri takılı olmadan hareket ederseniz veya hızınız 20 km/sa. altındayken kemerinizi çözerseniz, uyarı lambası emniyet kemerinizi takana kadar yanmaya devam eder.

Emniyet kemeri takmadan sürmeye devam eder veya saatte 20 km'nin üzerinde hızla seyrederken emniyet kemeri çözerseniz, emniyet kemeri sesli uyarısı yaklaşık 35 saniye boyunca uyarı verecek ve bununla ilgili uyarı ışığı yanıp sönecektir.

Sürüş esnasında emniyet kemeri çözüldüğü zaman, saatte 20 km'nin altında hızla seyrederken uyarı ışığı yanar.

Saatte 20 km'nin üzerinde hızla seyrederseniz, uyarı ışığı yanıp sönecek ve emniyet kemeri sesli uyarısı yaklaşık 35 saniye çalacaktır.

## ⚠ UYARI

**Doğru şekilde oturmamak, arka koltuktaki yolcunun emniyet kemeri uyarı sistemini olumsuz etkiler.**

**Sürücünün araçtaki yolcuların doğru şekilde oturmalarını sağlaması çok önemlidir.**

## i Bilgilendirme

- Arka koltukta kimse oturmasa bile, emniyet kemeri uyarı ışığı 6 saniye boyunca yanıp söner veya sabit olarak yanar.
- Arka koltuğa bagaj, laptop veya başka bir elektronik cihaz konulduğunda, arka koltuk emniyet kemeri uyarısı çalışabilir.

### Arka Orta Koltuk için

Arkada oturan yolculara hatırlatma yapmak için, kontak anahtarını açtığınızda arka emniyet kemeri uyarı lambaları, kemer takılı olsa da olmasa da yaklaşık 6 saniye boyunca yanar.

Kontak anahtarı açıldığında emniyet kemeri takılı değilse, o kemere ait uyarı lambası 70 saniye boyunca yanık kalır.

Eğer emniyet kemeri takılı olmadan hareket ederseniz veya hızınız 20 km/sa. altındayken kemerinizi çözerseniz, uyarı lambası yaklaşık 70 saniyelikliğine yanmaya devam eder.

Emniyet kemeri takılı olmadan sürmeye devam ederseniz veya hızınız 20 km/sa. üzerindeyken kemerinizi çözerseniz, emniyet kemeri uyarı alarmı yaklaşık 35 saniye boyunca çalar ve uyarı ışığı yanıp söner.

Saatte 10 km'nin altındaki bir sürüş sırasında arka kapı açılırsa veya açık kapı kapanırsa, sonrasında saatte 20 km'nin üzerinde bir sürüş hızına geçilse bile gösterge ışığı ve uyarı sesi çalışmaz.

### Emniyet kemeri bağlama sistemi

#### Arka yolcu kemeri



#### Emniyet kemerinizi bağlamak için:

Kemeri makarasından dışarı çekin ve metal ucunu (1) tokaya (2) sokunuz. Metal uç tokaya kilitlendiğinde bir “klik” sesi duyulur.



Kucak kemeri (1) kısmını kalçalarınızın, omuz kemeri (2) kısmını ise göğsünüzün üzerinden geçirmeniz gerekir.

Kucak kemeri kısmı kalçalarınıza tam oturacak şekilde elle ayarlandıktan sonra, emniyet kemeri otomatik olarak doğru uzunluğa ayarlanır. Öne doğru yavaş ve yumuşak şekilde eğildiğinizde, kemer sizinle birlikte hareket ederek uzar.

Ani bir fren veya darbe olduğunda, kemer kilitlenir. Öne doğru aşırı hızla eğilmeye çalışırsanız da kemer kilitlenecektir.

**NOT**

Eğer emniyet kemerini makarasından yavaşça dışarı çekemiyorsanız, kemeri sıkıca çekin ve bırakınız. Bıraktıktan sonra, kemeri yavaşça dışarı çekebilirsiniz.

**UYARI**

Yanlış konumlandırılmış emniyet kemeleri, bir kaza durumunda ciddi şekilde yaralanma riskini artırır. Emniyet kemerini ayarlarken aşağıdaki önlemleri alınız:

- Emniyet kemerinin kucak kısmını belinizin değil, kalçanızın üzerinden tam oturacak ve mümkün olduğu kadar alçak şekilde konumlandırınız. Bu bir çarpışmada leğen kemiklerinin darbenin etkisini yumuşatmasını sağlayarak, yaralanma riskini azaltır.
- Şekilde görüldüğü gibi, bir kolunuzu omuz kemerinin altından, diğer kolunuzu ise kemerin üzerinden geçiriniz.
- Omuz kemerinin tokasını daima uygun yükseklikte ve kilitli konumda bulundurunuz.
- Omuz kemerini asla boynunuzun veya yüzünüzün üzerinden geçirmeyiniz.

**Yükseklik ayarı**

Maksimum rahatlık ve güven için emniyet kemeri takma yüksekliğini dört farklı konumdan birine ayarlayabilirsiniz.

Emniyet kemerinin omuz kısmı, boynunuzun üzerinden değil, kapı tarafına yakın olacak şekilde göğsünüz ile omzunuzun ortasından geçmelidir.

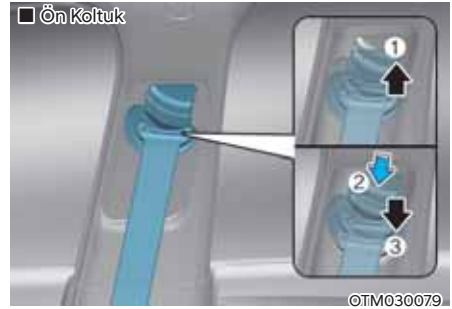

Emniyet kemeri ankrajının yüksekliğini ayarlamak için, yükseklik ayarlayıcıyı yükselterek veya alçaltarak yüksekliğin en uygun konuma gelmesini sağlayınız.

Yükseklik ayarlayıcıyı yükseltmek için, yukarı (1) çekiniz. İndirmek için, yükseklik ayarlayıcı tuşuna (2) basarak aşağıya (3) itiniz.

Daha sonra tuşu bırakarak bu konuma kilitleyiniz. Yükseklik ayarlayıcıyı hareket ettirmeye çalışarak yerine kilitlemiş olduğundan emin olunuz.



**Emniyet kemerinizi çözmek için:**

Kilit tokasındaki çözme düğmesine (1) basınız.

Çözüldükten sonra, kemer otomatik olarak makaraya sarılmalıdır. Eğer sarılmazsa, kemerin kıvrılmış olup olmadığını kontrol edin ve tekrar deneyiniz.

### **İkinci Sıra orta emniyet kemeri (3 noktalı arka orta emniyet kemeri)**



1. Mandalın kilitlendiğini gösteren bir "klik" sesi işitinceye kadar metal dili (1) tokenın (2) içine doğru itiniz. Kemerin kıvrılmadığından emin olunuz.

Arka orta emniyet kemerini kullanırken, üzerinde "CENTER (ORTA)" yazan toka kullanılmalıdır.

### ***i* Bilgilendirme**

Eğer emniyet kemerini makarasından dışarı çekemiyorsanız, kemeri sıkıca çekiniz ve bırakınız. Bıraktıktan sonra, kemeri yavaşça dışarı çekebilirsiniz.

## ⚠ UYARI

Arka orta emniyet kemerini bağlarken, koltuk arkalığının yerine kilitlendiğinden emin olunuz.

Aksi takdirde, ani bir durma veya çarpışma durumunda koltuk arkalığı hareket edebilir ve bu da ciddi yaralanmaya sebep olabilir.

### Arka emniyet kemerlerinin yerleşimi

#### ■ 2'inci sıra koltuk



OTM030022

#### ■ 3'üncü sıra koltuk (varsa)



OTM030023

- Arka koltuk emniyet kemeri tokaları, kullanılmadığı zaman arka koltuk ile minder arasındaki yuvaya yerleştirilebilir.



OTM030024



OTM030025

- Arka emniyet kemeri kılavuzları vasıtasıyla emniyet kemeri kayış sisteminin yönlendirilmesi sayesinde kemerlerin koltukların arkasına ya da altına takılması önlenir.

Emniyet kemerini taktıktan sonra kemer kayışını yukarı doğru çekerek boşluğunu alınız.

## ⚠ DİKKAT

**Emniyet kemeri kullanıldığı zamanlarda kılavuzlardan çıkarılmış olmalıdır.**

**Emniyet kemerini kılavuzlara yerleştirilmiş haldeyken çekerseniz, kılavuzlara ve/veya kemer kayışına zarar verebilirsiniz.**

### Ön gerdiricili emniyet kemeri



[1]: Geri Sarma Makarası Ön Gerdiricili emniyet kemeri  
Ön koltuk ve ikinci sıra koltuklar oturma konumu  
(varsa)

Aracınızın sürücü, ön yolcu ve arka yolcu koltuklarında ön gerdiricili emniyet kemerleri (Makara Ön Gerdiricisi) bulunmaktadır. Ön gerdirici, bazı önden ve yandan çarpışmalarda emniyet kemerlerinin yolcunun vücuduna sıkı sıkıya oturmasına yarar. Ön gerdiricili emniyet kemerleri önden veya yandan sert çarpışmalarda, hava yastıklarıyla birlikte devreye girebilir.

Araç aniden durduğunda veya yolcu çok hızlı şekilde öne eğilmeye çalıştığında, emniyet kemeri sarma makarası kilitlenir. Belirli önden çarpışmalarda, ön gerdirici devreye girerek emniyet kemerini yolcunun vücuduna daha sıkı temas edecek şekilde çeker.

Eğer ön gergi devreye girdiğinde sistem, sürücü veya yolcu emniyet kemerinde aşırı gerginlik algılsa, sarma makarası ön gerdiricinin içindeki yük sınırlayıcı, söz konusu emniyet kemeri üzerindeki baskıyı bir miktar azaltır (yük limitleyici ile donatılmış ise).

### ⚠ UYARI

- Emniyet kemerinizi daima takınız ve koltuğunuzda düzgün bir şekilde oturunuz.
- Eğer gevşek veya kıvrılmış ise, emniyet kemerini kullanmayınız. Gevşek veya bükülmüş bir emniyet kemeri, bir kaza durumunda sizi gerektiği gibi korumaz.
- Tokanın yanına herhangi bir şey koymayınız. Bu, tokayı olumsuz etkileyerek düzgün çalışmasını engelleyebilir.
- Herhangi bir şekilde devreye girmesi veya bir kazadan sonra, ön gerdiricileri mutlaka değiştiriniz.
- Ön gerdiricilerin muayenesini, bakımını, onarımını veya değişimini ASLA kendiniz yapmayınız. Ön gerdiricilerin muayenesinin, servisinin, onarımının HYUNDAI yetkili servisi tarafından yapılmasını öneririz.
- Emniyet kemeri aksamına darbe uygulamayınız.

### ⚠ UYARI

Ön gerdiricili emniyet kemeri devreye girdikten sonra, en az birkaç dakika emniyet kemeri aksamına dokunmayınız. Bir çarpışmada ön gerdiricili emniyet kemeri mekanizması devreye girdiğinde, ön gergi ısınabilir ve yanmanıza neden olabilir.

### ⚠ DİKKAT

Aracın ön tarafında kaporta işi yapılması ön gerdiricili emniyet kemeri sistemine hasar verebilir. Bu nedenle, sisteme HYUNDAI yetkili servisi tarafından bakım yapılmasını öneririz.

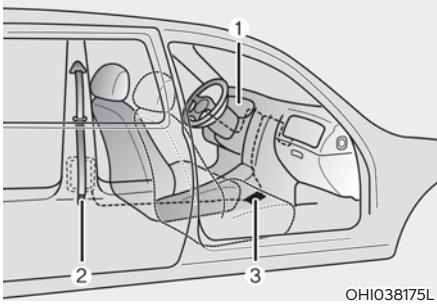

OH1038175L

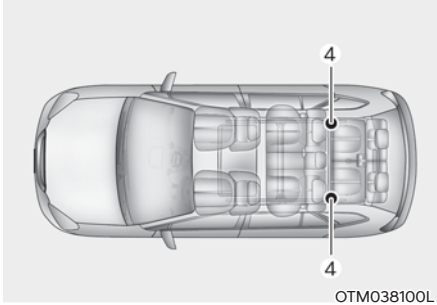

OTM038100L

Ön Gerdircili Emniyet Kemerleri Sistemi başlıca aşağıdaki bileşenlerden oluşur. Bunların yerleri yukarıdaki resimde gösterilmiştir:

- (1) SRS hava yastığı uyarı lambası
- (2) Makara ön gerdircisi
- (3) SRS kontrol modülü
- (4) Arka emniyet kemerleri ön gerdircisi grubu (varsa)

### NOT

SRS kontrol modülünü devreye sokan sensör, ön gerdircili emniyet kemerine bağlanmıştır. Motor Çalıştırma/Durdurma düğmesi ON konumuna getirildiğinde, gösterge panelindeki SRS hava yastığı uyarı ışığı yaklaşık 3-6 saniye boyunca yanar, sonra sönmeye gerekir.

Eğer ön gerdirci düzgün çalışmıyorsa, SRS hava yastığında bir arıza olmasa bile, uyarı lambası yanar. Eğer uyarı ışığı yanmıyorsa, yanık kalıyorsa veya araç hareket halindeyken yanıyor, ön gerdircili emniyet kemerlerinin ve/veya SRS hava yastıklarının mümkün olan en kısa süre içinde HYUNDAI yetkili servisi tarafından muayene edilmesini öneririz.

### i Bilgilendirme

- Ön gerdircili emniyet kemerleri bazı önden veya yandan çarpışma ya da devrilme durumlarında devreye girebilir (eğer araçta devrilme sensörü varsa).
- Ön gerdircili emniyet kemerleri devreye girdiğinde, aracın içinde yüksek bir ses duyulabilir ve duman gibi görünen ince bir toz oluşabilir. Bunlar normal çalışma koşullarıdır ve tehlikeli değildir.
- Zehirli olmamasına karşın, bu sırada çıkan toz ciltte tahrişe neden olabilir ve bu tozun uzun süre solunmaması gerekir. Ön gerdircili emniyet kemerlerinin devreye girdiği bir kaza sonrasında, cildinizin toza maruz kalan kısımlarını iyice yıkayınız.

### İlave emniyet kemeri güvenlik önlemleri

#### **Hamile iken emniyet kemeri kullanımı**

Hamile iken emniyet kemeri daima kullanılmalıdır. Bebeğinizi korumanın en iyi yolu daima emniyet kemerinizi takarak kendinizi korumaktır.

Hamile kadınlar daima kucak-omuz emniyet kemeri takmalıdır. Omuz kemerini göğüslerinizin arasından geçirerek ve boynunuzdan uzak tutarak göğsünüzün üzerinden takın. Kucak kemerini kalçalarınıza ve leğen kemiğinize TAM OTURACAK şekilde, göbeğinizin altından geçirerek takınız.



#### **UYARI**

**Bir kaza sırasında henüz anne karnındaki bebeğinizin yaralanma veya ölüm riskini azaltmak için, hamile kadınlar emniyet kemerinin kucak kısmını ASLA bebeğin bulunduğu karın bölgesinin yukarısından veya üzerinden geçirmemelidir.**

#### **Emniyet kemeri kullanımı ve çocuklar**

##### **Bebekler ve küçük çocuklar**

Birçok ülkede çocukların, yükseltici koltuklar da dahil, onaylanmış çocuk koltuklarında yolculuk etmesini şart koşan yasalar bulunmaktadır. Çocuk koltuğu yerine emniyet kemerlerinin kullanılabilmesi yaş sınırı ülkeden ülkeye değişmektedir, bu nedenle kendi ülkenizdeki veya seyahat ettiğiniz ülkedeki özel şartları bilmeniz gerekir. Bebek ve/veya Çocuk Emniyet Sistemi arka koltuğa düzgün şekilde yerleştirilmeli ve monte edilmelidir.

Daha fazla bilgi için, bu bölümdeki "Çocuk Emniyet Sistemleri" kısmına bakınız.



#### **UYARI**

**Bebek ve küçük çocukları DAİMA boy ve kilolarına uygun çocuk koltuklarında doğru şekilde bağlayınız.**

**Bir çocuk veya başka bir yolcunun yaralanma veya ölüm riskini azaltmak için, araç hareket halindeyken bir çocuğu ASLA kucağınızda veya kollarınızda tutmayınız. Bir kaza sırasında ortaya çıkan şiddetli kuvvet çocuğu kollarınızdan koparak aracın içine savurur.**

Bir kaza durumunda çocukların en iyi şekilde korunması, onları arka koltuğa takılmış ve yasalara uygun bir çocuk koltuğuna doğru şekilde bağlamakla mümkün olur. Bir çocuk koltuğu almadan önce, ülkenizin güvenlik standartlarına uygunluğunu belirten bir sertifikaya sahip olup olmadığını kontrol ediniz.

Koltuk çocuğun boy ve kilosuna uygun olmalıdır. Koltuğun etiketinde bu bilgileri kontrol ediniz. Bu bölümde yer alan "Çocuk Emniyet Sistemleri" kısmına bakınız.

### Daha büyük çocuklar

13 yaş altında, fakat yükseltici koltuk için fazla büyük olan çocuklar daima arka koltukta oturmalı ve mevcut kucak/omuz kemerini kullanmalıdır. Çocuğun güvenli şekilde bağlanması için, emniyet kemeri kalçalarının üzerinden geçerek omuz ve göğsünün üzerinden bedenini sarmalıdır. Kemerin uyumunu düzenli olarak kontrol ediniz. Bir çocuğun kıvrılma hareketleri kemerin doğru konumunu bozabilir. Bir kaza durumunda çocuklar için en iyi koruma, uygun bir çocuk koltuğu veya arka koltuk emniyet kemerleri ile bağlandığında sağlanır.

Eğer 13 yaşın üzerindeki iri, uzun bir çocuğun ön koltukta oturması gerekiyorsa, koltuk en geriye çekilmiş olmalı ve çocuk mevcut kucak/omuz kemeri ile bağlanmalıdır.

Eğer kemerin omuz kısmı çocuğun boynuna veya yüzüne hafifçe temas ediyorsa, çocuğu aracın ortasına doğru yerleştirmeye çalışınız. Kemer hâlâ yüzüne veya boynuna temas ediyorsa, çocuğun arka koltuğa monte edilmiş uygun bir çocuk koltuğuna bağlanması gerekir.



### UYARI

- Daha büyük çocukların emniyet kemerlerinin takılı olduğunu ve doğru şekilde ayarlandığını DAİMA kontrol ediniz.
- Omuz kemerinin çocuğun boynuna veya yüzüne temas etmesine ASLA izin vermeminiz.
- Tek bir emniyet kemerinin bir çocuktan fazlası için kullanılmasına izin vermeminiz.

### Emniyet kemeri kullanımı ve yaralı kişiler

Yaralı bir kişi taşınırken, emniyet kemeri kullanılmalıdır. Bu konu ile ilgili olarak, bir doktora danışınız.

### Her kemer için bir yolcu

İki kişi (çocuklar dahil) aynı anda kesinlikle tek bir emniyet kemeri takmaya kalkışmamalıdır. Böyle bir durumda kaza olduğunda ciddi yaralanmalar olabilir.

### Koltuğa yatmayınız

Araç hareket halindeyken yatar konumda olmak tehlikelidir. Koltuğunuzun sırtını yatırdığınızda, kemerle bağlı olsanız bile, bağlama sistemlerinizin (emniyet kemerleri ve/veya hava yastıkları) koruma kabiliyeti ciddi şekilde azalır.

Emniyet kemerlerinin düzgün çalışması için basenize ve göğsünüze sıkıca oturması gerekir.

Bir kaza durumunda emniyet kemerine doğru fırlayabilir ve boyun yaralanmalarına maruz kalabilirsiniz.

Koltuğun sırtı ne kadar yatırılırsa, yolcunun kalçalarının kemerin altından kayma ve boynunun omuz kemerine çarpma riski o kadar artar.



### UYARI

- Araç hareket halindeyken ASLA koltuğunuz yatırılmış konumda gitmeyiniz.
- Koltuğunuz yatırılmış konumda gitmek, bir çarpışma veya ani fren durumunda ciddi, hatta ölümcül şekilde yaralanma riskinizi artırır.
- Sürücü ve yolcuların daima koltuklarının arkası dik, kemerleri doğru şekilde bağlanmış olarak oturmaları gerekir.

### **Emniyet kemerlerinin bakımı**

Emniyet kemeri sistemleri kesinlikle sökülmemeli veya onarılmamalıdır. Emniyet kemeri ve ilgili donanımlarının; kapı menteşeleri, kapılar veya yanlış kullanım nedeniyle hasar görmemiş olduğundan emin olunuz.

#### ***Periyodik kontrol***

Bütün emniyet kemerleri herhangi bir aşınma veya hasara karşı düzenli olarak kontrol edilmelidir. Hasarlı herhangi bir parça mümkün olan en kısa sürede değiştirilmelidir.

#### ***Emniyet kemerlerini temiz ve kuru tutunuz***

Emniyet kemerlerinin temiz ve kuru tutulması gerekir. Emniyet kemerleri kirlendiğinde, sabun ve ılık su kullanarak temizlenebilir. Çamaşır suyu, boya, güçlü deterjanlar veya aşındırıcılar kayış kumaşına hasar vereceği için kullanılmamalıdır.

#### ***Emniyet kemerlerinin değiştirilmesi***

Araç bir kaza geçirdikten sonra, emniyet kemeri aksamı tümüyle değiştirilmelidir. Bu, belirgin bir hasar görülüyor olsa bile yapılmalıdır. Bu konu hakkında HYUNDAI yetkili servisine başvurmanızı öneririz.

## ÇOCUK EMNİYET SİSTEMİ (CRS)

**Önerimiz: Çocuklar daima arka koltukta oturmalıdır**



### UYARI

**Araç içindeki çocukların emniyet kemerleri her zaman takılı olmalıdır. Tüm yaş grubundaki çocukların seyahat esnasında arka koltuklarda oturtulmaları daha emniyetlidir. Hava yastığı devre dışı bırakılmadıkça, yüzü arkaya dönük Çocuk Emniyet Sistemini asla ön yolcu koltuğuna yerleştirmeyiniz.**

13 yaşın altındaki çocuklar daima araçta arka koltuklarda seyahat etmelidirler ve bir kaza, ani duruş veya ani manevra sırasında yaralanma riskini asgari seviyeye indirmek için mutlaka uygun bir şekilde korunmuş olmalıdırlar.

Kaza istatistikleri, çocukların arka koltuklarda uygun şekilde korundukları takdirde, ön koltuklardakinden daha güvende olduklarını göstermektedir. Çocuk Emniyet Sistemi için büyük olan çocuklar, mevcut olan emniyet kemerlerini takmalıdır.

Bazı ülkelerde, çocukların onaylanmış Çocuk Emniyet Sistemleri ile seyahat etmesini gerektiren yasal düzenlemeler vardır.

Ülkeler arasında, Çocuk Emniyet Sistemleri yerine emniyet kemerlerinin kullanılabilceği yaş sınırını veya yükseklik/ağırlık kısıtlamalarını belirleyen yasalar farklıdır, bu nedenle ülkenizdeki veya seyahat ettiğiniz ülkelerdeki özel gerekliliklerden haberdar olmalısınız.

Çocuk Emniyet Sistemleri araç koltuğuna düzgün şekilde monte edilmelidir. Daima ülkenizin gerekliliklerini karşılayan, piyasada satılan bir Çocuk Emniyet Sistemi kullanınız.

### Çocuk Emniyet Sistemi (CRS)

Bebekler ve küçük çocuklar, araç koltuğunda, yüzü arkaya bakan veya yüzü öne bakan uygun çocuk emniyet sistemlerine düzgünce yerleştirilmelidir. Çocuk Emniyet Sisteminin imalatçı firmasının kullanım ve montaj talimatını okuyunuz ve uygulayınız.



### UYARI

- **Daima Çocuk Emniyet Sisteminin imalatçı firmasının kullanım ve montaj talimatını okuyunuz ve uygulayınız.**
- **Çocuğunuzu daima Çocuk Emniyet Sistemine uygun şekilde yerleştiriniz.**
- **Koltuk arkalığına "asılan" tipte çocuk koltuğu veya Çocuk Emniyet Sistemi kullanmayınız. Bunlar kaza sırasında yeterli korumayı sağlamaz.**
- **Bir kaza sonrasında, Çocuk Emniyet Sisteminin, emniyet kemerlerinin, ISOFIX bağlantı kancalarının ve üst bağlantı kancalarının HYUNDAI yetkili servisinde kontrol ettirilmesini öneririz.**

### Çocuk Emniyet Sisteminin Seçimi (CRS)

Çocuğunuz için bir Çocuk Emniyet Sistemi seçerken, daima:

- Çocuk Emniyet Sisteminin ülkenizde mevcut Güvenlik Standartlarına uygun olduğunu gösteren bir etikete sahip olmasına dikkat ediniz.

Bir Çocuk Emniyet Sistemi, sadece ECE-R 44 veya ECE-R 129 standartlarına uygun olduğuna dair onayı varsa, monte edilebilir.

- Çocuğunuzun boyuna ve kilosuna uygun bir Çocuk Emniyet Sistemi kullanınız. Kullanım için gerekli olan etiket veya talimatlar bu bilgileri sağlar.
- Kullanılacak araçtaki koltuk sistemine uyumlu bir Çocuk Emniyet Sistemi seçiniz.
- Çocuk Emniyet Sistemi ile birlikte verilen kullanım ve montaj talimat ve uyarılarını okuyunuz ve uygulayınız.

#### Çocuk Emniyet Sistemi tipleri

Üç ana tipte Çocuk Emniyet sistemi bulunmaktadır, bunlar: yüzü arkaya dönük, yüzü öne dönük ve yükseltilmiş koltuklu Çocuk Emniyet Sistemleridir.

Bunlar çocuğun yaşına, boyuna ve ağırlığına göre sınıflandırılır.



#### Yüzü arkaya dönük Çocuk Emniyet Sistemi

Yüzü arkaya bakan bir Çocuk Emniyet Sistemi, koltuk yüzeyi ile çocuğun arka tarafına doğru koruma sağlar. Kemer sistemi çocuğu yerinde tutar ve bir kaza durumunda, Çocuğu, Çocuk Emniyet Sistemi içinde tutmak için devreye girer ve boyun ve omuriliğe gelen baskıyı azaltır.

Bir yaşından küçük tüm çocuklar mutlaka daima yüzü arkaya dönük bir Çocuk Emniyet Sisteminde seyahat etmelidir. Farklı tipte yüzü arkaya dönük Çocuk Emniyet Sistemleri vardır: sadece bebekler için olan Çocuk Emniyet Sistemleri, yalnızca yüzü arkaya dönük konumda kullanılabilir. Üç şekilde de çevrilebilir bir Çocuk Emniyet Koltuğu Sistemi, arkaya dönük konumdayken, çocuğunuzun uzun süre yüzü arkaya dönük şekilde tutmanıza olanak sağlayan, daha fazla yükseklik ve daha fazla ağırlık limitlerine sahiptir.

Çocuk Emniyet Sistemlerini, çocuklarınızın boy ve ağırlığı Emniyet Sistemi üreticisinin izin verdiği sınırlara uyduğu sürece yüzü arkaya bakan konumda kullanınız.



### **Yüzü öne dönük Çocuk Emniyet Sistemi**

Yüzü öne dönük Çocuk Emniyet Sistemi, kemerle birlikte çocuğun gövdesi için koruma sağlar. Çocuklarınızı, Çocuk Emniyet Sistemi üreticisinin izin verdiği en üst boy ve ağırlık sınırlarına erişinceye kadar yüzü öne dönük kemerli Çocuk Emniyet Sisteminde oturtunuz.

Çocuğunuzun büyüyüp, yüzü öne dönük Çocuk Emniyet Koltuğu Sistemine sığmadığı zaman, artık çocuğunuz oto koltuğu yükseltici için hazır duruma gelmiş demektir.

### **Oto koltuğu yükselticiler**

Yükseltilmiş koltuk, aracın emniyet kemeri sistemine uyum için geliştirilmiş bir Çocuk Emniyet Sistemidir. Oto koltuğu yükseltici, emniyet kemerini çocuğunuzun gövdesinin en kuvvetli noktalarına uyum sağlayacak şekilde konumlandırır. Çocuklarınızı emniyet kemerine tam olarak uyacak ölçülere gelinceye kadar oto koltuğu yükselticilerde oturtunuz.

Emniyet kemerinin düzgün bir şekilde takılabilmesi için, kucak kemeri karın üzerinde değil, mutlaka rahat bir şekilde üst bacak üstünde durmalıdır. Omuz kemeri, ense veya yüz üzerinden değil, omuz ve göğüs üzerinden uzatılarak takılmalıdır. Kaza, ani durma veya manevra sırasında yaralanma riskini asgari seviyeye indirmek için 13 yaşın altındaki çocukların emniyet kemerleri mutlaka düzgün bir şekilde takılmalıdır.

## Çocuk Emniyet Sisteminin Montajı (CRS)

### UYARI

**Çocuk Emniyet Sistemini monte etmeden önce daima:**

**Çocuk Emniyet Sisteminin üretici firmasının kullanım ve montaj talimatını okuyup uygulayınız.**

**Talimat ve uyarılar takip edilmediği zaman, kaza durumunda CİDDİ YARALANMA veya ÖLÜM riski artabilir.**

### UYARI

**Aracın koltuk başlığı Çocuk Emniyet Sisteminin uygun şekilde montajını ön-lüyorsa, başlığın konumu tekrar ayarlan-malı veya başlık tamamen sökülmelidir.**

Uygun bir Çocuk Emniyet Sistemini seçtikten ve bu sisteminin koltuklara düzgün şekilde uyduğunu kontrol ettikten sonra, çocuk Emniyet Sistemi üreticisinin talimatına göre montajı yapmaya hazırsınız demektir. Çocuk Emniyet Sistemini düzgün şekilde monte etmenin üç genel adımı vardır:

- **Çocuk Emniyet Sistemini araca uygun şekilde sabitleyiniz.** Tüm Çocuk Emniyet Sistemleri araca mutlaka bir kucak kemeri veya kucak/omuz kemerinin kucak parçası veya ISOFIX üstten bağ-lamalı kanca ve/veya ISOFIX kanca ve/veya destek ayağı ile sabitlenmelidir.

- **Çocuk Emniyet Sisteminin son derece güvenli bir şekilde yerleştirildiğinden emin olunuz.** Bir Çocuk Emniyet Sistemini araca monte ettikten sonra, aracın koltuğuna emniyetli bir şekilde sabitlendiğinden emin olmak için koltuğu ileri ve yanlara doğru itiniz ve çekiniz. Emniyet kemeri olan bir Çocuk Emniyet Sistemi mümkün olduğu kadar sıkı şekilde monte edilmelidir. Ancak, koltuk yana doğru az da olsa hareket edebilir. Çocuk Emniyet Sistemini monte ederken, araç koltuğunu ve koltuk arkalığını, çocuğunuzun Çocuk Emniyet Sisteminde konforlu bir şekilde oturabileceği bir konuma ayarlayınız (yukarı ve aşağı, ileri ve arkaya).
- **Çocuğunuzu, Çocuk Emniyet Sistemine yerleştiriniz.** Çocuğun, Çocuk Emniyet Sistemi üreticisinin talimatına uygun çocuk koltuğuna kemer takılarak oturtulmasını sağlayınız.

### DİKKAT

**Kapıları kapalı bir aracın içinde bulunan Çocuk Emniyet Sistemi çok sıcak olabilir. Çocuğu yanıklardan korumak için, Çocuk Emniyet Sistemine oturtmadan önce koltuk yüzeyini ve kemer tokalarını kontrol ediniz.**

### **Kayışlı & ISOFIX Çocuk Emniyet Sistemleri için her bir oturma pozisyonunun UN yönetmeliklerine göre uygunluğu (Avrupa için)**

(Araç kullanıcıları ve CRS üreticileri için bilgi)

- Evet : Belirtilen CRS kategorisinin takılması için uygun
- No.: Belirtilen CRS kategorisinin takılması için uygun değil
- "-": Uygulanmaz
- Tablo Soldan Direksiyonlu araç içindir. Ön yolcu koltuğu hariç, tablo Sağdan Direksiyonlu araç için geçerlidir. Sağdan Direksiyonlu araç ön yolcu koltuğu için, lütfen oturma konumu 3 ile ilgili bilgileri kullanın.

CRS kategorileri		Oturma konumları								
		1	2	3	4	5	6	7	8	9
Universal kemerli CRS		-	-	Evet <sup>1)</sup> F, R	Evet F, R	Evet F, R	Evet F, R	Evet <sup>2)</sup> F, R	-	Evet <sup>2)</sup> F, R
i-boyutlu CRS		-	-	Evet F, R	Evet F, R	Hayır	Evet F, R	Hayır	-	Hayır
ISOFIX bebek CRS Örneğin, bebek için CRS)	ISOFIX ( R1 )	-	-	Evet R	Evet R	Hayır	Evet R	Hayır	-	Hayır
Bebek koltuğu (Carry cot) (ISOFIX yüzü yana bakan CRS)	ISOFIX ( L1,L2 )	-	-	Hayır	Hayır	Hayır	Hayır	Hayır	-	Hayır
ISOFIX ana kucakçı CRS – küçük	ISOFIX (F2,F2X,R2,R2X)	-	-	Evet F, R	Evet F, R	Hayır	Evet F, R	Hayır	-	Hayır
ISOFIX ana kucakçı CRS – büyük* (* : oto koltuğu yükseltici değil)	ISOFIX (F3, R3)	-	-	Evet F, R	Evet F, R	Hayır	Evet F, R	Hayır	-	Hayır
Oto koltuğu yük- seltici – azaltılmış Genişlik	ISO CRF: B2	-	-	Evet	Evet	Hayır	Evet	Hayır	-	Hayır
Oto koltuğu yük- seltici – tam Genişlik	ISO CRF: B3	-	-	Hayır	Hayır	Hayır	Hayır	Hayır	-	Hayır

\* F : Yüzü öne bakan, R: Yüzü arkaya bakan

Not 1): Koltuk arkalığını ve koltuk yükselticiyi (varsa) düzgünce ayarlamalısınız.

Not 2): Taşıyıcı ayaklı Çocuk Emniyet Sistemlerinin donanımı için uygun olmayan oturma konumları (numara 7, 9)

**CRS'yi oturma konumuna (7, 9 numara) yerleştirirken, kurulumun yapılabilmesi ve engel olmaması için 2. sıra koltuk öne alınmalıdır.**

Koltuk numarası	Araçtaki konumu	Not
1	Ön sol	
2	Ön orta	
3	Ön sağ	
4	2'nci sıra sol	
5	2'nci sıra orta	
6	2'nci sıra sağ	
7	3'üncü sıra sol	
8	3'üncü sıra orta	
9	3'üncü sıra sağ	

OTM038094L

**UYARI**

- Yolcu hava yastığı devre dışı bırakılmadıkça, yüzü arkaya dönük Çocuk Emniyet Sistemini asla ön yolcu koltuğuna yerleştirmeyiniz.
- Yarı universal veya araca özel CRS (ISOFIX veya kemerli CRS) konusu için CRS kullanma kılavuzunda yer alan listeye bakınız.
- CRS, koltuk baş dayanağı nedeniyle sabit durmuyorsa, baş dayanağının çıkarılması önerilir.

**Önerilen Çocuk Emniyet Sistemleri**

Ağırlık grubu	Adı	Üretici	Sabitlenme Tipi	ECE-R44/R129 Onay No.
Grup 0+	Cabriofix & Familyfix	Maxi Cosi	ISOFIX	E4 04443907
Grup I	Duo Plus	Britax Römer	ISOFIX ve üstten bağlamalı kanca	E1 04301133
Grup II	KidFix II XP	Britax Römer	ISOFIX ve aracın emniyet kemeri	E1 04301323
Grup III	Dream	Nania/OSANN	araç emniyet kemeri	E2 04 03011

Çocuk Emniyet Sistemi Üretici bilgisi

Maxi Cosi Cabriofix & Familyfix <http://www.maxi-cosi.com>Britax Römer <http://www.britax.com>Osann <https://www.osann.de>

### **Kayışlı & ISOFIX Çocuk Emniyet Sistemleri için her bir oturma pozisyonunun UN yönetmeliklerine göre uygunluğu (Avrupa dışı)**

(Araç kullanıcıları ve CRS üreticileri için bilgi)

- Evet : Belirtilen CRS kategorisinin takılması için uygun
- No.: Belirtilen CRS kategorisinin takılması için uygun değil
- "-": Uygulanmaz
- Tablo Soldan Direksiyonlu araç içindir. Ön yolcu koltuğu hariç, tablo Sağdan Direksiyonlu araç için geçerlidir. Sağdan Direksiyonlu araç ön yolcu koltuğu için, lütfen oturma konumu 3 ile ilgili bilgileri kullanın.

CRS kategorileri		Oturma konumları								
		1	2	3	4	5	6	7	8	9
Universal kemerli CRS		-	-	Evet <sup>1)</sup> F, R	Evet F, R	Evet F, R	Evet F, R	Evet <sup>2)</sup> F, R	-	Evet <sup>2)</sup> F, R
i-boyutlu CRS		-	-	Hayır	Hayır	Hayır	Hayır	Hayır	-	Hayır
ISOFIX bebek CRS Örneğin, bebek için CRS)	ISOFIX ( R1 )	-	-	Hayır	Evet R	Hayır	Evet R	Hayır	-	Hayır
Bebek koltuğu (Carry cot) (ISOFIX yüzü yana bakan CRS)	ISOFIX (L1, L2)	-	-	Hayır	Hayır	Hayır	Hayır	Hayır	-	Hayır
ISOFIX ana kucağı CRS – küçük	ISOFIX (F2, F2X, R2, R2X)	-	-	Hayır	Evet F, R	Hayır	Evet F, R	Hayır	-	Hayır
ISOFIX ana kucağı CRS – büyük* (*: oto koltuğu yükseltici değil)	ISOFIX (F3, R3)	-	-	Hayır	Evet F, R	Hayır	Evet F, R	Hayır	-	Hayır
Oto koltuğu yükseltici – azaltılmış Genişlik	ISO CRF: B2	-	-	Hayır	Evet	Hayır	Evet	Hayır	-	Hayır
Oto koltuğu yükseltici – tam Genişlik	ISO CRF: B3	-	-	Hayır	Hayır	Hayır	Hayır	Hayır	-	Hayır

\* F : Yüzü öne bakan, R: Yüzü arkaya bakan

Not 1): Koltuk arkalığını ve koltuk yükselticiyi (varsa) düzgünce ayarlamalısınız.

Not2): Taşıyıcı ayaklı Çocuk Emniyet Sistemlerinin donanımı için uygun olmayan oturma konumları (numara 7, 9)

**CRS'yi oturma konumuna (7, 9 numara) yerleştirirken, kurulumun yapılabilmesi ve engel olmaması için 2. sıra koltuk öne alınmalıdır.**

Koltuk numarası	Araçtaki konumu	Not
1	Ön sol	 <p>OTM038094L</p>
2	Ön orta	
3	Ön sağ	
4	2'nci sıra sol	
5	2'nci sıra orta	
6	2'nci sıra sağ	
7	3'üncü sıra sol	
8	3'üncü sıra orta	
9	3'üncü sıra sağ	



### UYARI

- Yolcu hava yastığı devre dışı bırakılmadıkça, yüzü arkaya dönük Çocuk Emniyet Sistemini asla ön yolcu koltuğuna yerleştirmeyiniz.
- Yarı universal veya araca özel CRS (ISOFIX veya kemerli CRS) konusu için CRS kullanma kılavuzunda yer alan listeye bakınız.
- CRS, koltuk baş dayanağı nedeniyle sabit durmuyorsa, baş dayanağının çıkarılması önerilir.

### **Çocuklar için ISOFIX kanca ve üstten bağlamalı kanca (ISOFIX bağlantı sistemleri)**

ISOFIX sistemi, sürüş ve bir kaza sırasında Çocuk Emniyet Sistemini tutar. Bu sistem, Çocuk Emniyet Sisteminin daha kolay takılmasını sağlamak üzere tasarlanmıştır ve Çocuk Emniyet Sisteminin yanlış bir şekilde takılma olasılığını azaltır. ISOFIX sistemi, araç içindeki kancaları ve Çocuk Emniyet Sisteminin üzerindeki geçme noktalarını kullanır. ISOFIX sistemi, Çocuk Emniyet Sisteminin arka koltuklara sabitlenmesi için emniyet kemeri kullanımı gerektirmez.

ISOFIX kancalar araca takılmış olan metal çubuklardır. Her ISOFIX koltuk konumu için, alt bağlantı noktaları ile Çocuk Emniyet Sistemini taşıyabilen iki alt kanca noktası vardır.

ISOFIX sistemini aracınızda kullanmak için, mutlaka ISOFIX bağlantıları olan bir Çocuk Emniyet Sistemine sahip olmanız gereklidir.

ISOFIX alt bağlantı kancaları olan Çocuk Emniyet Sisteminin kullanım şekli ile ilgili talimatı, Çocuk Emniyet Sisteminin üreticisi sağlar.

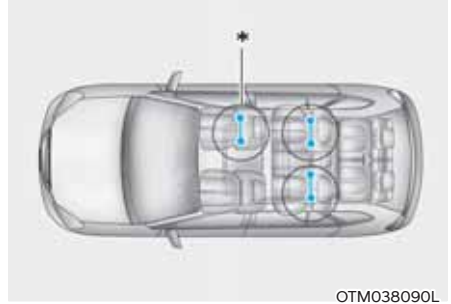

OTM038090L

\*: varsa

ISOFIX bağlantı kancaları arka koltukların sağ ve sol yan oturma konumlarında bulunur. Ek olarak, ISOFIX bağlantıları sağ ön yolcu koltuğunda mevcuttur. (varsa) Konumları görselde gösterilmiştir.



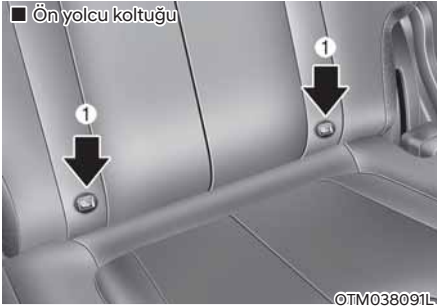

### **UYARI**

**Arka orta koltukta, ISOFIX bağlantı kancalarını kullanarak Çocuk Emniyet Sistemini monte etmeye kalkışmayınız. Bu koltuğa uygun ISOFIX bağlantı kancaları bulunmamaktadır. Arka orta koltuk oturma konumuna Çocuk Emniyet Sistemi montajı için yan koltuk bağlantı kancalarının kullanılması, bağlantı kancalarına zarar verebilir.**



[A] : ISOFIX Kancası Konum Göstergesi

(A Tipi- , B Tipi- )

[B]: ISOFIX Kancası

Arka koltuk arkalıđı ile arka koltuk oturma minderi sol yan ve sađ yan oturma konumları arasında yer alan ISOFIX bađlantı kancaları sembolleri ile gösterilmiřtir.

Ayrıca, ISOFIX bađlantı kancaları koltuk arkalıđı ile oturma minderinin birleřtiđi noktada yer alır.

### **"ISOFIX Kanca Sistemine" sahip bir Çocuk Emniyet Sisteminin Sabitlenmesi**

Arka yan koltuk oturma konumlarının her iki tarafına da ve ön yolcu koltuđuna ISOFIX uyumlu bir Çocuk Emniyet Sistemi takmak için (varsa):

1. Emniyet kemeri tokasını ISOFIX bađlantı kancalarından uzaklařtırınız.
2. Çocuk Emniyet Sistemi ile ISOFIX bađlantı kancaları arasında güvenli bir bađlantı sağlayabilmek için, her türlü nesneyi kancalardan uzaklařtırınız.
3. Çocuk Emniyet Sistemini araç koltuđuna yerleřtiriniz, sonra Çocuk Emniyet Sistemi üreticisinin verdiđi talimata göre ISOFIX bađlantı kancalarına tutturunuz.
4. Çocuk Emniyet Sistemindeki ISOFIX bađlantılarının ISOFIX bađlantı kancalarına düzgün řekilde bađlanması ve montajı için, Çocuk Emniyet Sisteminin üretici talimatını izleyiniz.



## UYARI

ISOFIX sistemi kullanırken aşağıdaki önlemleri alınız:

- Çocuk Emniyet Sistemi ile birlikte verilen tüm montaj talimatını okuyunuz ve takip ediniz.
- Çocuğun gerdirilmemiş emniyet kemerlerine ulaşım bunları tutmasını önlemek için, kullanılmayan tüm arka emniyet kemerlerinin tokalarını takınız ve emniyet kemerini çocuğun arkasından gerdiriniz. Bir emniyet kemeri boyna dolabilir ve kemer sıkarsa, çocuklar boğulabilir.
- Birden fazla Çocuk Emniyet Sistemini, tek bir kancaya ASLA tutturmayınız. Bu durum, kancanın veya bağlantının gevşemesine veya kırılmasına neden olabilir.
- Bir kaza sonrasında, ISOFIX sistemini daima yetkili serviste incelettiriniz. Kaza ISOFIX sistemine hasar verebilir ve ISOFIX sistemi Çocuk Emniyet Sistemini gerektiği şekilde koruma altına alamayabilir.

## "Üst Bağlantı Kancalı" sistem ile Çocuk Emniyet Sisteminin Sabitlenmesi

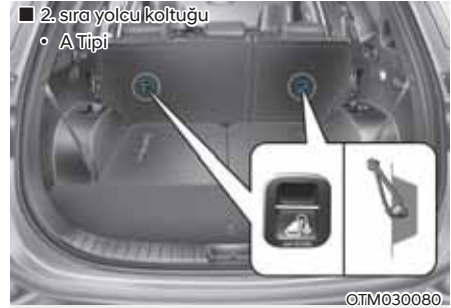

Çocuk Emniyet Sistemi için üstten bağlamalı kancalar koltuk arkalıklarının ve ön yolcu koltuğunun arkasında bulunur (varsa).



1. Çocuk Emniyet Sisteminin üst bağlantı kayışını koltuk arkalığı üzerinden geçirin. Üst bağlantı kayışını yerleştirmek için, lütfen Çocuk Emniyet Sisteminin üreticisinin talimatına uyunuz.
2. Üst bağlantı kayışını, üst bağlama kancasıyla birleştiriniz, sonra üst bağlantı kayışını Çocuk Emniyet Sistemi talimatına göre sıkınız ve Çocuk Emniyet Sistemini araç koltuğuna sıkıca sabitleyin.



### UYARI

Üst bağlantı kayışını takarken aşağıdaki önlemleri alın:

- Çocuk Emniyet Sistemi ile birlikte verilen tüm montaj talimatını okuyunuz ve takip ediniz.
- Tek bir ISOFIX üstten bağlamalı kancaya birden fazla Çocuk Emniyet Sistemini ASLA tutturmayınız. Bu durum, kancanın veya bağlantının gevşemesine veya kırılmasına neden olabilir.
- Üst bağlamayı doğru üst bağlama kancasından başka bir şeye tutturmayınız. Başka bir şeye takılırsa düzgün şekilde çalışmayabilir.
- Çocuk Emniyet Sistemi kancaları sadece doğru yerleştirilmiş Çocuk Emniyet Sisteminin ürettiği kuvvetlere dayanacak şekilde tasarlanmıştır. Yetişkin emniyet kemerleri hiçbir koşulda başka eşyaları ve teçhizatı otomobile sabitlemek için kullanılmamalıdır.

### **Çocuk Emniyet Sisteminin kucak/ omuz kemeriyle yerine sabitlenmesi**

ISOFIX bağlantı sistemini kullanmadığınız zaman, tüm Çocuk Emniyet Sistemleri mutlaka bir kucak/omuz kemerinin kucak parçası ile birlikte aracın arka koltuğuna sabitlenmelidir.

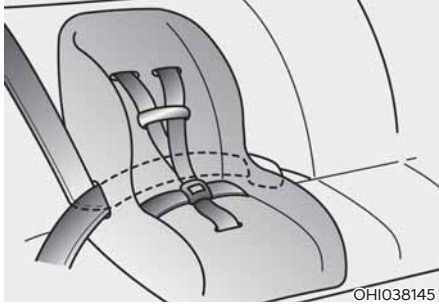

### **Çocuk Emniyet Sisteminin kucak/omuz kemeriyle takılması**

Arka koltuğa bir Çocuk Emniyet Sistemi monte etmek için aşağıdakileri yapınız:

1. Çocuk Emniyet Sistemini arka koltuğa yerleştirin ve üreticisinin talimatını takip ederek kucak/omuz kemerini koltuğun etrafından veya arasından geçirin. Emniyet kemeri kayışının kıvrılmaması olduğundan emin olunuz.

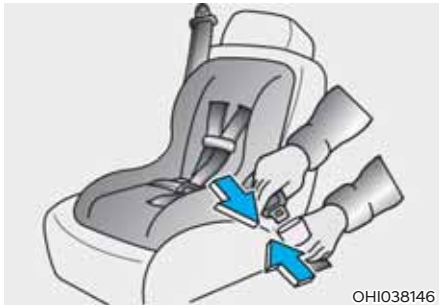

2. Kucak/omuz kemerinin tokasını yuvaya takınız. "Klik" sesi duymayı bekleyiniz.

### **i Bilgilendirme**

**Kemer tokası açma düğmesini acil durumda kolay ulaşılabilecek şekilde yerleştiriniz.**

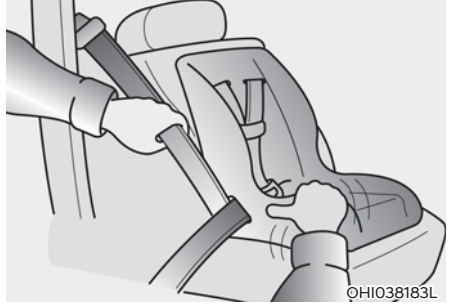

3. Omuz kemerini makaraya geri sararken, Çocuk Emniyet Sistemini aşağı iterek, kemerdeki boşluğu mümkün olduğunca alınız.
4. Emniyet kemerinin sıkıca tuttuğundan emin olmak için, Çocuk Emniyet Sistemini itip çekerek kontrol ediniz.

Çocuk Emniyet Sistemi üreticiniz üstten bağlamalı kancanın kucak/omuz kemeri ile kullanılmasını öneriyorsa, sayfa 3-48'e bakınız.

Çocuk Emniyet Sistemini çıkarmak için, tokadaki açma düğmesine basınız ve sonra kucak/omuz kemerini Çocuk Emniyet Sisteminden dışarı çıkarınız ve emniyet kemerinin tamamen içeri çekilmesini sağlayınız.

## HAVA YASTIĞI - İLAVE GÜVENLİK SİSTEMİ

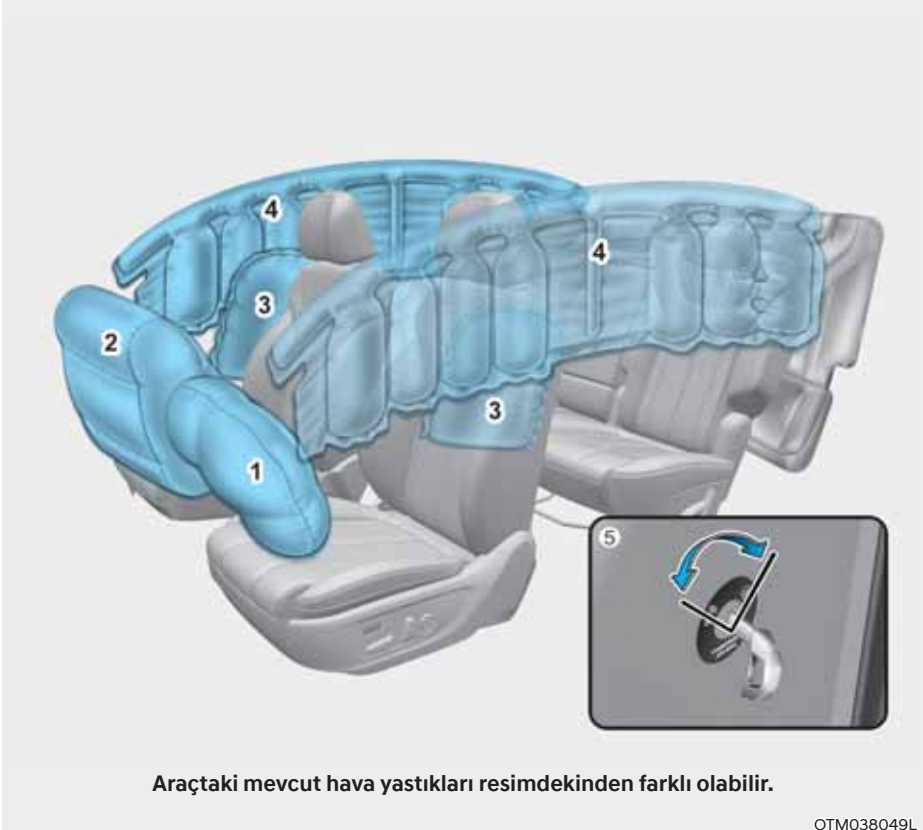

1. Sürücü ön hava yastığı
2. Yolcu ön hava yastığı
3. Yan hava yastığı\*

4. Perde hava yastığı\*
5. Ön yolcu hava yastığı AÇIK/KAPALI svici\*

\*: varsa

Araçlar, sürücü koltuğu ve ön yolcu koltukları için İlave Hava Yastığı Sistemi ile donatılmıştır.

Ön hava yastıkları üç noktalı emniyet kemerlerine ek koruma olarak tasarlanmıştır. Bu hava yastıklarının koruma sağlaması için, emniyet kemerlerinin sürüş sırasında daima takılı olması gerekir.

Emniyet kemerini takmazsanız, kaza esnasında ciddi şekilde yaralanabilir veya ölebilirsiniz. Hava yastıkları emniyet kemerlerine ek koruma olarak tasarlanmıştır, ancak onların yerine geçmezler. Ayrıca, hava yastıkları, her türlü çarpışmada açılmak üzere tasarlanmıştır. Bazı kazalarda, emniyet kemerleri sizi koruyan yegane sistemlerdir.



## UYARI

### HAVA YASTIĞI GÜVENLİK UYARILARI

Her yolculukta, her zaman, herkes - DAİMA emniyet kemerlerini ve Çocuk Emniyet Sistemlerini kullanmalıdır! Hava yastıkları açıldığında kemerinizi uygun olmayan bir şekilde takmış veya hiç takmamış olursanız, bir çarpışma anında hava yastıkları da ciddi şekilde yaralanmanıza veya ölüme neden olabilir.

Hava yastığı devre dışı bırakılmadıkça, bir çocuğu ASLA Çocuk Emniyet Sistemi veya yükseltilmiş koltuk kullanarak ön yolcu koltuğuna yerleştirmeyiniz.

Açılan bir hava yastığı, bebeğe veya çocuğa sert şekilde çarpabilir ve ciddi veya ölümcül yaralanmalara neden olabilir.

13 yaşın altındaki çocuklara arka koltukta daima kemer takınız. Her yaştaki çocuk için en emniyetli yer arka koltuktur. Eğer 13 yaşında veya daha büyük bir çocuğun ön koltukta oturması gerekiyorsa, emniyet kemeri düzgün takılmalı ve koltuk mümkün olduğu kadar geriye kaydırılmalıdır.

Araç park edilip motor kapatılana kadar, tüm yolcular kendileri ve koltukları dik durumda, koltuk minderinin ortasında, emniyet kemerleri takılı olarak, bacakları serbestçe uzanmış ve ayakları yere basar şekilde oturmalıdır. Hava yastığı hızla açılarak, kaza esnasında yerinde düzgün bir şekilde oturmeyen yolcuya çok sert bir şekilde çarpabilir ve ciddi veya ölümcül şekilde yaralanmasına yol açabilir.

Siz veya yolcularınız asla hava yastıklarına gereksiz şekilde yakın oturmamalı veya uzanmamalısınız. Kapılara veya orta konsola yaslanmamalısınız.

Koltuğunuzu ön hava yastıklarından mümkün olduğu kadar geriye ancak yine de aracın kontrolünü sağlayabileceğiniz bir noktaya kadar çekiniz.

## Hava yastıkları nerede?

### Sürücü ve yolcu ön hava yastıkları

■ Sürücü ön hava yastığı



©TM030006

■ Yolcu ön hava yastığı



©TM030007

Aracınız İlave Güvenlik Sistemi (SRS) ve hem sürücü hem yolcu için emniyet kemeri ile donatılmıştır.

SRS sistemi, direksiyon simidinin ortasında ve ön panelin yolcu tarafında torpido gözünün üzerinde yer alan hava yastıklarından oluşur.

Hava yastıkları "AIR BAG" yazısı ile panel kapaklarında etiketlenmiştir.

SRS'nin amacı, açılmasına yetecek şiddetteki önden çarpmalarda, sürücü ve ön yolcular için, emniyet kemerlerinin sağladığı korumaya ilave koruma sağlamaktır.



## UYARI

Açılan ön hava yastıklarının oluşturacağı ölüm veya ciddi yaralanma riskini azaltmak için, aşağıdaki önlemleri alınız:

- Yolcuların düzgün bir şekilde oturmasını sağlamak için emniyet kemeri her zaman takılı olmalıdır.
- Koltuğunuzu ön hava yastıklarından mümkün olduğu kadar geriye ancak yine de aracın kontrolünü sağlayabileceğiniz bir noktaya kadar çekiniz.
- Asla kapılara veya orta konsola yaslanmayınız.
- Ön yolcunun ayaklarını veya bacaklarını ön konsola yerleştirmesine izin vermeyiniz.
- Direksiyon simidinin, gösterge panelinin, ön camın ve torpido gözünün üzerindeki ön yolcu panelinin üzerindeki hava yastığı modüllerinin üzerine veya yakınına (ön konsol kılıfı, cep telefonu tutucusu, bardaklık, parfüm veya etiket gibi) hiçbir nesne konulmamalıdır. Eğer hava yastıklarının açılmasına neden olacak kadar yeterli bir çarpışma olursa, bu tür nesnelere tehlikeli olabilir.
- Ön camın üzerine veya aynanın içine herhangi bir nesne yerleştirmeyiniz.



©TM038095L

### Ön yolcu hava yastığı ON/OFF (AÇIK/KAPALI) anahtarı (varsa)

Bu anahtar, yaş, boy ve sağlık durumu nedeniyle ilgili hava yastığından dolayı yaralanma riski olan yolcuu taşımak için yolcu ön hava yastığını devre dışı bırakmak amacıyla kullanılır.



©TM030087L

Ön yolcu hava yastığının tekrar devreye sokulması:

Anahtarı veya benzer sağlam bir aleti, yolcu ön hava yastığı ON/OFF (AÇIK/KAPALI) anahtarına yerleştiriniz ve düğmeyi OFF (KAPALI) konumuna getiriniz. Yolcu hava Yastığı "ON" göstergesi (ON) yanacaktır.



©TM030086L

Ön yolcu hava yastığının devre dışı bırakılması:

Anahtarı veya benzeri sağlam bir aleti, yolcu ön hava yastığı ON/OFF (AÇIK/KAPALI) anahtarına yerleştiriniz ve düğmeyi ON (AÇIK) konumuna getiriniz. Yolcu hava yastığı OFF (KAPALI) göstergesi (OFF) yanar ve yolcu ön hava yastığı tekrar devreye sokuluncaya kadar yanmaya devam eder.

### **i** Bilgilendirme

**Kontakt anahtarı ON (AÇIK) konumuna getirildikten sonra, yolcu ön hava yastığı ON/OFF (AÇIK/KAPALI) göstergesi yaklaşık 4 saniye boyunca yanar.**

**UYARI**

Ön yolcu hava yastığı OFF (KAPALI) göstergesi yanıyor, erişkin yolcunun ön yolcu koltuğunda seyahat etmesine izin vermeyiniz. Bir çarpışma sırasında, yolcu hava yastığı OFF (KAPALI) göstergesi yanıyor hava yastığı açılmaz. Yolcu hava yastığını ON (AÇIK) konumuna getiriniz veya yolcunun arka koltukta oturmasını sağlayınız.

**UYARI**

Yolcu ön hava yastığı ON/OFF (AÇIK/KAPALI) anahtarı arıza yaparsa, şunlar meydana gelebilir:

- Gösterge panelindeki hava yastığı uyarı lambası (🚨) yanar.
- Ön yolcu hava yastığı OFF (KAPALI) göstergesi (🚫) yanmaz, ON (AÇIK) göstergesi (🚦) yanar. Bir önden çarpışmada, yolcu ön hava yastığı ON/OFF (AÇIK/KAPALI) anahtarı OFF (KAPALI) konumda olsa bile, yolcu ön hava yastığı açılabilir.
- Bir HYUNDAI yetkili servisine başvurmanızı ve yolcu ön hava yastığı ON/OFF (AÇIK/KAPALI) anahtarını ve SRS hava yastığı sistemini derhal kontrol ettirmenizi öneririz.

**Yan hava yastıkları (varsa)**



Hyundai'nizin iki ön koltuğu da yan hava yastığı ile donatılmıştır. Yan hava yastıklarının amacı, emniyet kemerlerinin sürücü ve ön yolcu için sağladığı korumaya ilave koruma sağlamaktır.

Yan hava yastıkları, çarpışma şiddeti, açısı ve darbenin nereye geldiğine bağlı olarak belirli yandan darbeli çarpışmalarda açılmak üzere tasarlanmıştır.

Aracın her iki tarafındaki yan hava yastıkları devrilme sensörü bir devrilmeyi algıladığında da şişecek şekilde tasarlanmıştır (devrilme sensörü varsa).

Yan hava yastıkları, her türlü yan darbe ve devrilme durumunda açılmak üzere tasarlanmamıştır.



## UYARI

Açılan yan hava yastığının ve ön merkez hava yastığının oluşturacağı ölüm veya ciddi yaralanma riskini azaltmak için, aşağıdaki önlemleri alınız:

- Yolcuların düzgün bir şekilde oturmasını sağlamak için emniyet kemerleri her zaman takılı olmalıdır.
- Yan hava yastıkları ile donatılmış koltuklarda oturdukları zaman, yolcuların başlarını veya vücutlarını kapılara yaslamalarına, kollarını kapılara koymasına, camdan uzatmalarına izin vermemeniz veya kapılarla koltuklar arasında nesnelere koymayınız.
- Elleriniz ve kollarınız için yaralanma riskini asgari seviyeye indirmek için, direksiyon simidini saat 9 ve 3 konumlarında tutunuz.
- Koltuk kılıfı kullanılmamalıdır. Bu, sistemin etkinliğini önler veya azaltır.
- Giysi hariç diğer nesnelere asmayınız. Bir kaza durumunda, özellikle de hava yastığının şişmesi halinde araç hasarına veya yaralanmaya neden olabilir.
- Hava yastıkları üzerinde veya hava yastığı ile aranızda herhangi bir eşya bulunmamalıdır. Ayrıca, ön ve arka sütunlar, yan kapı camı, kapı gibi hava yastığının açılacağı alanların etrafına da hiçbir eşya koymayınız.
- Kapı ile koltuk arasında herhangi bir eşya bulunmamalıdır. Bunlar yan hava yastıklarının açılması durumunda fırlayan tehlikeli parçacıklar haline gelebilir.
- Yan hava yastıklarının etrafına veya yakınlıklarına herhangi bir aksesuar takmayınız.
- Motor Çalıştırma/Durdurma düğmesi ON (AÇIK) konumunda olduğunda kapılara darbe uygulamayınız. Aksi halde bu durum yan hava yastıklarının açılmasına neden olabilir.
- Eğer koltuk veya koltuk kılıfı hasar görmüşse, HYUNDAI yetkili servisinde aracı kontrol ettirmenizi öneririz.

### Perde hava yastıkları (varsa)



Perde hava yastıkları, ön ve arka kapıların üst kısmında bulunan tavan raylarının her iki tarafına yerleştirilmiştir.

Bu hava yastıkları, ön koltuktaki yolcular ile arka koltuklarda oturan yolcuların başlarının yandan darbeli çarpışmalarda korunmasına yardımcı olmak için tasarlanmıştır.

Perde hava yastıkları, çarpışma şiddetine, açısı, hızına ve darbesine bağlı olarak belirli mesafedeki yandan darbeli çarpışmalarda açılmak üzere tasarlanmıştır.

Araçta devrilme sensörü donanımı varsa, aracın her iki tarafındaki yan ve/veya perde hava yastıkları ve ön gerdiriciler, bir devrilme veya muhtemel bir devrilme durumu algılandığında açılabilirler.

Perde hava yastıkları, her türlü yan darbe ve devrilme durumunda açılmak üzere tasarlanmamıştır.



### UYARI

Açılan hava yastığının oluşturacağı ölüm veya ciddi yaralanma riskini azaltmak için, aşağıdaki önlemleri alınız:

- Yolcuların düzgün bir şekilde oturmasını sağlamak için emniyet kemeri her zaman takılı olmalıdır.
- Çocuk Emniyet Sistemlerini mümkün olduğunca kapıdan uzak olacak şekilde sabitleyiniz.
- Hava yastıkları üzerinde herhangi bir eşya bulunmamalıdır. Ayrıca, tavan yan rayları, ön ve arka sütunlar, yan kapı camı, kapı gibi hava yastığının açılabileceği alanların etrafına da hiçbir eşya koymayınız.
- Giysi hariç, özellikle sert ve kırılabilir diğer nesnelere asmayınız.  
Bir kaza durumunda, araç hasarına veya yaralanmaya neden olabilir.
- Yan hava yastıkları ile donatılmış koltuklarda oturdukları zaman, yolcuların başlarını veya vücutlarını kapılara yaslamalarına, kollarını kapılara koymalarına, camdan uzatmalarına izin vermemeniz veya kapılarla koltuklar arasında nesnelere koymayınız.
- Yan perde hava yastıklarını açmayınız veya onarmayınız.

## Hava yastıkları sistemi nasıl çalışır?

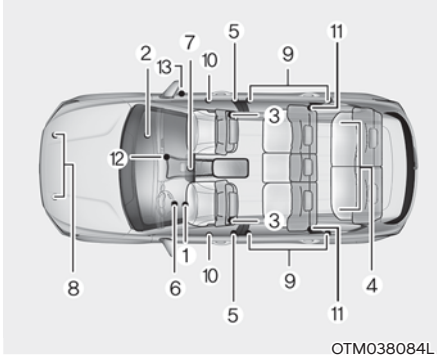

OTM038084L

SRS sistemi aşağıdaki parçalardan oluşur:

- (1) Sürücü ön hava yastığı modülü
- (2) Yolcu ön hava yastığı modülü
- (3) Yan hava yastığı modülleri
- (4) Perde hava yastığı modülleri
- (5) Makara ön gerdiricisi
- (6) Hava yastığı uyarı ışığı
- (7) SRS kontrol modülü (SRSCM)/ Devrilme sensörü
- (8) Ön darbe sensörleri
- (9) Yan darbe sensörleri
- (10) Yan basınç sensörleri
- (11) Arka emniyet kemeri ön gerdirici grubu (varsa)
- (12) Yolcu ön hava yastığı OFF göstergesi (sadece ön yolcu koltuğu)
- (13) Yolcu Ön Hava Yastığı AÇIK/KAPALI anahtarı

SRSCM, kontak anahtarı ON (AÇIK) konumunda iken, olası bir çarpışma darbesinin hava yastığının veya ön gerdiricili emniyet kemerinin açılacağı derecede şiddetli olup olmadığına karar vermek için tüm SRS parçalarını sürekli olarak izler.



### SRS uyarı ışığı

Gösterge panelindeki SRS (İlave Güvenlik Sistemi) hava yastığı uyarı lambası şekilde resmedilen hava yastığı sembolünü gösterir. Sistem, arızalara karşı hava yastığı elektrik sistemini kontrol eder. Yanan uyarı lambası, hava yastığı sisteminde, devrilme koruması için kullanılan yan ve/veya perde hava yastıkları da dahil (devrilme sensörü varsa), potansiyel bir sorun olduğunu gösterir.



### UYARI

**SRS sistemi arızalı ise, bir kaza sırasında hava yastığı düzgün şekilde açılmayabilir ve ciddi yaralanma ve ölüm riski artar.**

**Aşağıdaki durumlardan herhangi biri gerçekleştiğinde, SRS sisteminiz arızalı demektir:**

- **Motor Çalıştırma/Durdurma düğmesi ON (AÇIK) konuma geldiğinde, lambanın yaklaşık üç ila altı saniye arası bir süreyle yanmaması.**
- **Yaklaşık üç ile altı saniye arası yandıktan sonra hava yastığı uyarı ışığının sönmemesi.**
- **Araç hareket halinde olduğunda hava yastığı uyarı ışığının yanması.**
- **Motor çalıştığı zaman ışığın yanıp sönmemesi.**

**Yukarıdaki durumlardan herhangi biri meydana gelirse, SRS sisteminizi HUNDAI yetkili servisine kontrol ettirmenizi öneririz.**

Orta seviyeden şiddetliye dönüşten önden çarpışma sırasında, sensörler aracın hızla yavaşladığını algılar. Yavaşlama oranı yeterli kadar yüksek ise, kontrol ünitesi ön hava yastıklarını zamanında ve gerekli kuvvetle açar.

Ön hava yastıkları, emniyet kemerlerinin uygun ek güvenlik sağlamadığı önden çarpışmalarda harekete geçerek sürücüyü ve ön yolcuyla korumaya yardım eder. Gerekli olduğunda, yan hava yastıkları yandan çarpma veya takla atma sırasında üst yan gövdeyi destekleyerek koruma sağlar.

- Hava yastıkları, sadece kontak anahtarı ON (AÇIK) konumuna getirildiğinde etkinleşir veya kontak kapatıldıktan sonra yaklaşık 3 dakikaya kadar etkindir.
- Hava yastıkları, araç içindekileri ciddi fiziksel yaralanmalara karşı korumak amacıyla, bazı önden veya yandan çarpışmalar sırasında şişer.
- Hava yastığının açıldığı belirli bir araç hızı yoktur. Genellikle, hava yastıkları çarpışmanın şiddetine ve yönüne bağlı olarak açılacak şekilde tasarlanmıştır. Bu iki faktör, sensörlerin elektronik bir hava yastığı açılma sinyali üretip üretmeyeceğini belirler.
- Hava yastığının açılması; araç hızı, darbenin açısı ve çarpışmada aracın çarptığı diğer aracın veya nesnenin sertliği ve sabitliği gibi bir dizi faktöre bağlıdır. Belirleyici faktörler yukarıdakilerle sınırlı değildir.
- Ön hava yastıkları anında tamamen açılır ve söner. Bir kaza anında hava yastıklarının açıldığını görmemiz fiilen mümkün değildir. Daha çok, çarpışmadan sonra, bağlantı yerlerinden sarkan sönmüş hava yastıklarını görebilirsiniz.

- Şiddetli yandan çarpışmalarda açılmaya ek olarak; devrilme sensörü ile donatılmış araçlarda bulunan algılama sistemi, devrilme durumu tespit ederse yan ve/veya perde hava yastıkları açılır.

Bir devrilme durumu algılandığında, özellikle emniyet kemerleriyle birlikte kullanıldığı zaman, fırlamaya karşı koruma sağlamaya yardımcı olmak için perde hava yastıkları daha uzun süre açık kalır (devrilme sensörü varsa).

- Koruma sağlamak için, hava yastıkları mutlaka hızlı bir şekilde açılmalıdır. Hava yastığının hızla açılması, yolcu, aracın iç aksamına çarpmadan önce, yolcuyla aracın iç aksamı arasında hava yastığının girmesini sağlayan son derece kısa bir sürede gelişen bir olaydır. Açılma hızı, ciddi veya ölümcül yaralanma riskini azaltır ve bu nedenle hava yastığı tasarımının olmazsa olmaz bir unsurudur.

Ancak hava yastığının hızlı açılması, yüzde tahriş, ezilme, kemik kırılması gibi yaralanmalara neden olabilir, çünkü bu hız aynı zamanda hava yastıklarının büyük bir kuvvetle açılmasına da neden olur.

- Sürücü direksiyona çok yakın bir konumdaysa, hava yastığıyla temas ölümcül yaralanmalara neden olabilir.

Açılmış bir hava yastığı yüzünden yaralanma riskini azaltmak için önlemler alabilirsiniz. En büyük risk hava yastığına çok yakın oturmaktır. Bir hava yastığının açılması için boşluğa ihtiyacı vardır. Sürücülerin aracın hakimiyetini muhafaza ederek direksiyonun ortası ile göğüslerinin arasında mümkün olduğu kadar mesafe kalacak şekilde oturmaları önerilir.

■ Sürücü ön hava yastığı (1)



ODN8039077L

SRSCM, aracın belirli bir şiddetle önden çarpıştığını algıladığı zaman, otomatik olarak ön hava yastıklarını açar.

■ Sürücü ön hava yastığı (2)



ODN8039078L

Hava yastığının açılması esnasında yastık kapakları üzerindeki yırtılma çizgisi, hava yastığının açılması ile oluşan basınç etkisi ile ayrılır. Kapağın açılması ile hava yastıkları tam olarak şişer.

Tam olarak açılmış bir hava yastığı, emniyet kemerini uygun takmış bir sürücünün veya ön yolcunun ileri doğru hareketini engeller ve böylelikle baş ve göğüs yaralanmasını önler.

■ Sürücü ön hava yastığı (3)



ODN8039079L

■ Yolcu ön hava yastığı



ODN8039080L

Hava yastığı tamamen şiştikten sonra hemen sönmeye başlar; böylelikle sürücü tekrar ileriye görebilir, direksiyonu yeniden kullanabilir veya diğer kumandaları çalıştırabilir.

### UYARI

**Yolcu hava yastığı açıldığı zaman, nesnelerin tehlike yaratacak şekilde fırlamasını önlemek için:**

- Yolcu hava yastığının yerleştirildiği ön yolcu panelindeki torpido gözünün üst kısmına herhangi bir nesne (bardak, CD tutucu, çıkartma, vs.) yerleştirmeyiniz veya yapıştırmayınız.
- Gösterge panelinin yakınına veya üzerine sıvı koku giderici yerleştirmeyiniz.

### Bir hava yastığı açıldıktan sonra ne beklenmelidir?

Bir ön veya yan hava yastığı açıldıktan sonra çok hızlı bir şekilde söner. Hava yastığının açılması, sürücünün ön camdan bakmasını veya direksiyonu kullanmasını engellemez. Perde tipi hava yastıkları açıldıktan sonra bir süre kısmen şişmiş olarak kalabilir.



#### UYARI

**Bir hava yastığı açıldıktan sonra, aşağıdaki önlemleri alınız:**

- Açılan hava yastığından ortama yayılan duman ve tozun oluşturacağı rahatsızlığı azaltmak için, çarpışmadan sonra mümkün olan en kısa sürede camları ve kapıları açınız.
- Hava yastığı açıldıktan hemen sonra hava yastığının iç parçalarına dokunmayınız. Açılan hava yastığı ile temas eden parçalar çok sıcak olabilir.
- Etkilenen deri bölgelerini daima soğuk su ve yumuşak bir sabun ile iyice yıkayınız.
- Hava yastığının açıldıktan hemen sonra HYUNDAI yetkili servisi tarafından değiştirilmesini öneririz. Hava yastığı sadece bir kez kullanılmak üzere tasarlanmıştır.

### Açılan hava yastığından gelen ses ve duman

Hava yastıkları açıldığı zaman, yüksek bir ses ve duman çıkarırlar ve aracın içine bir toz yayarlar. Bu normaldir ve hava yastığı fünyesinin ateşlenmesinin sonucudur. Hava yastığı açıldıktan sonra, göğsünüzün hem emniyet kemeri hem de hava yastığı ile sıkıştırılması sonucu ve aynı zamanda duman ve toz yüzünden nefes almakta oldukça zorlanabilirsiniz. Tozlar bazı insanlarda astımı kötüleştirebilir. Hava yastığı açıldıktan sonra nefes alma zorluğu yaşıyorsanız, derhal tıbbi yardım alınız.

Duman ve toz zehirli olmamakla birlikte, ciltte (gözlerde, burunda, gırtlakta, vb.) kaşınmaya neden olabilir. Bu durumda, cildinizde tozun temas ettiği yüzeyleri derhal soğuk suyla yıkayıp durulayınız ve belirtiler sürerse bir doktora görününüz.

## Çocuk Koltuğu Sistemini ön yolcu koltuğuna yerleştirmeyiniz

### ■ A Tipi



OH1038169L

### ■ B Tipi

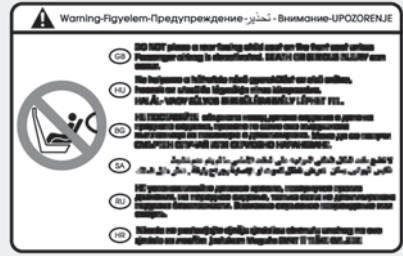

OH1038170L

Yolcu ön hava yastığı devre dışı bırakılmadıkça, asla Çocuk Emniyet Sistemini ön yolcu koltuğuna monte etmeyiniz.

### ⚠ UYARI

Önünde AKTİF HAVA YASTIĞI olan bir koltuğa ASLA öne bakan çocuk koltuğu yerleştirmeyiniz, çocuğun ÖLÜMÜNE veya CİDDİ ŞEKİLDE YARALANMASINA neden olabilir.

## Hava yastığım çarpışmada neden açılmadı?

Hava yastığının ilave bir koruma sağlamanın beklenmediği bazı kaza türleri vardır. Arkadan gelen darbeler, çok darbeli kazalarda ikinci veya üçüncü çarpmalar ve düşük hızda çarpmalar bunlara örnek verilebilir. Araç hasarı, çarpışma enerjisinin emilimini gösterir ve bu hava yastığının açılmış olması gerektiğinin göstergesi değildir.

### Hava yastığı çarpışma sensörleri

### ⚠ UYARI

Bir hava yastığının beklenmedik şekilde açılması ve ciddi yaralanma veya ölüme neden olma riskini azaltmak için:

- Hava yastıklarının veya sensörlerinin bulunduğu bölgelere vurmayınız veya herhangi bir nesnenin çarpmasına izin vermeyiniz.
- Hava yastığı sensörlerinde veya etrafında bakım yapmaya çalışmayınız. Eğer sensörlerin yeri veya açısı değiştirilirse, hava yastıkları açılmamaları gereken zamanlarda açılabilir veya açılmaları gereken zamanlarda açılmayabilir.
- Hyundai markası dışı orijinal olmayan bir tampon koruyucu veya muadil parçanın takılması kaza anındaki güvenlik ve hava yastığı açılma performansını olumsuz etkileyebilir. Hava yastığı sisteminizin doğru çalışması için, tampon orijinal Hyundai parçası veya aracınız için belirtilen muadili (orijinal parça) ile değiştirmenizi öneririz.
- Araç çekilirken hava yastığının yanlışlıkla açılmasını önlemek için motor çalıştırma/durdurma düğmesini OFF veya ACC (Aksesuar) konumuna getiriniz ve 3 dakika bekleyiniz.
- Bütün hava yastığı onarım işlerinin HYUNDAI yetkili servisi tarafından yapılmasını öneririz.



1. SRS kontrol modülü / Devrilme sensörü (varsa)
2. Ön darbe sensörü
3. Yan darbe sensörleri (Basmaç)

4. Yan darbe sensörleri (ivme)
5. Yan darbe sensörleri (ivme)

## Hava yastığının açıldığı durumlar



### Ön hava yastıkları

Ön hava yastıkları, önden çarpışmalarda, çarpışmanın şiddetine, hızına veya açısına bağlı olarak açılacak şekilde tasarlanmıştır.



### Yan ve perde hava yastıkları

Yan ve perde hava yastıkları, yandan çarpma sensörleri tarafından bir darbe algılandığında, algılanan yandan darbeli çarpışmanın şiddetine, hızına veya açısına bağlı olarak açılacak şekilde tasarlanmıştır.

Sürücü ve ön yolcu hava yastıkları önden çarpışmalarda açılacak şekilde tasarlanmış olmasına rağmen, önden çarpma sensörleri yeterli şiddette bir darbe algılsa, başka türlü çarpışmalarda da açılabilirler. Yan ve perde hava yastıkları yandan çarpışmalarda açılacak şekilde tasarlanmıştır, ancak yandan çarpma sensörleri yeterli şiddette bir darbe algılsa, başka türlü çarpışmalarda da açılabilir.

Yan ve perde hava yastıkları devrilme sensörünün bir devrilmeyi algıladığında da şişecek şekilde tasarlanmıştır (devrilme sensörü varsa).

Eğer araç şasisi, düzgün olmayan yollardaki nesnelere veya kaldırımdan darbe alırsa, hava yastıkları açılabilir. İstenmeyen hava yastığı açılmalarını önlemek için düzgün olmayan yollarda veya araç trafiği için tasarlanmamış yüzeylerde dikkatli sürünüz.

### Hava yastığının açılmadığı durumlar



Bazı düşük hızdaki çarpışmalarda hava yastığı açılmayabilir. Hava yastıkları böyle durumlarda açılmayacak şekilde tasarlanmıştır. Çünkü emniyet kemerlerinin sağladığı faydanın ötesinde bir fayda sağlamayacaklardır.



Ön hava yastıkları arkadan çarpmalarda açılacak şekilde tasarlanmamıştır. Çünkü yolcular darbenin şiddetiyle arkaya doğru hareket eder. Bu durumda, açılan hava yastıkları herhangi bir ilave koruma sağlamaz.



Ön hava yastıkları yandan çarpmalarda açılmayabilir. Çünkü yolcular çarpışmanın olduğu yönde hareket ederler, dolayısıyla yandan çarpmalarda ön hava yastığının açılması herhangi bir ilave koruma sağlamaz.

Ne var ki, darbenin şiddetine bağlı olarak yan ve perde hava yastıkları ve ön merkez hava yastığı açılabilir.



Açılı çarpışmalarda, darbenin şiddeti yolcuları hava yastığının ilave bir koruma sağlayamayacağı bir yöne hareket ettirebilir, bu durumda sensörler herhangi bir hava yastığını açmayabilir.

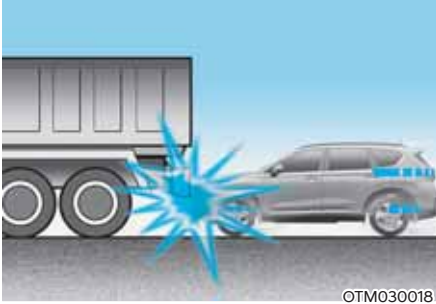

OTM030018

Darbeden hemen önce sürücüler genellikle sert fren yaparlar. Böyle bir sert frenleme, aracın ön kısmının alçalmasına ve yerden yüksekliği kendisinden fazla olan bir aracın "altına girmesine" neden olur. Sensörlerin algıladığı yavaşlama ivmesi bu tür "altına girme" ile meydana gelen çarpışmalarda büyük ölçüde azalacağı için, hava yastığı açılmayabilir.



OTM030041

Devrilme kazalarında ön hava yastıkları açılmayabilir. Çünkü ön hava yastığının açılması yolculara ek bir koruma sağlamayacaktır.

### **i** Bilgilendirme

- Devrilme sensörü olan araçlarda Yan ve perde hava yastıkları, bir devrilme halinde devrilme sensörleri tarafından tetiklendikleri takdirde şişebilir.
- Devrilme sensörü olmayan araçlarda Araç donanımında yan ve/veya perde hava yastıkları varsa, bir yandan çarpma sonucunda devrilen aracın yan ve/veya perde hava yastıkları açılabilir.



OTMH030004

Araç, direk veya ağaç gibi bir nesneye çarparsa, darbe noktası tek noktada yoğunlaştığı ve çarpma enerjisi araç yapısı tarafından emildiği için, hava yastıkları açılmayabilir.

### SRS Bakımı

SRS esas olarak bakım gerektirmez ve sizin işlem yaptıracağınız bir parçası yoktur. Motor çalıştırma/durdurma düğmesi ON (AÇIK) konumunda olduğu zaman SRS hava yastığı uyarı ışığı yanmazsa ya da sürekli olarak yanarsa, aracınızı hemen HYUNDAI yetkili servisinde kontrol ettirmenizi öneririz.

SRS sistemi üzerinde yapılacak sökme, takma, onarım gibi çalışmaların yanı sıra, direksiyon simidi, ön yolcu paneli, ön koltuklar ve tavan rayları üzerinde yapılacak çalışmaların da HYUNDAI yetkili servisi tarafından yapılmasını öneririz. SRS sisteminde yanlış servis işlemi yapılması ciddi kişisel yaralanmalara yol açabilir.



### UYARI

Ölüm veya ciddi yaralanma riskini azaltmak için, aşağıdaki önlemleri alınız:

- SRS parçalarının veya kablolarının tadilatı veya bağlantılarının ayrılması, yastık kapaklarına herhangi bir etiket yapıştırılması veya gövde yapısının onarılması gibi modifikasyonlar yapmayınız.
- Direksiyon simidi, gösterge paneli üzerindeki ve torpido gözünün üstündeki ön yolcu panelinde yer alan hava yastığı modüllerinin üzerine veya yakınına hiçbir nesne yerleştirmeyiniz.
- Hava yastığı kapaklarını sadece su ile ıslatılmış yumuşak bir bez ile temizleyiniz. Çözelti veya temizleyiciler, hava yastığı kapaklarını ve sistemin uygun olarak açılmasını engelleyebilir.
- Açılan hava yastığının HYUNDAI yetkili servisi tarafından değiştirilmesini öneririz.
- Aracın tamamı veya hava yastığı parçalarından biri hurdaya çıkarılacak ise, belirli güvenlik önlemleri alınmalıdır. Gerekli bilgiler için HYUNDAI yetkili servisine danışmanızı öneririz. Bu önlemlerin alınmaması kişilerin yaralanma riskini artırır.

## İlave güvenlik önlemleri

**Araç hareket halindeyken yolcular dışarı çıkmamalı veya yer değiştirmemelidir.** Çarpışma veya ani durma esnasında emniyet kemeri takılı olmayan bir yolcu araç içinde diğer yolcuların üzerine veya araçtan dışarı fırlayabilir.

**Emniyet kemerlerinin üzerinde hiçbir aksesuar kullanılmamalıdır.** Yolcu konforunu artırdığını veya emniyet kemerini yeniden konumlandığını iddia eden cihazlar emniyet kemerinin sağladığı korumayı azaltabilir ve bir kazada ciddi yaralanma riskini artırabilir.

**Ön koltukları modifiye etmeyiniz.** Ön koltukları modifiye etmek, ilave güvenlik sisteminin algılayıcı unsurlarının veya yan hava yastıklarının çalışmasını etkileyebilir.

**Ön koltukların altına bir şey koymayınız.** Ön koltukların altına bir şey koymak ilave güvenlik sisteminin algılayıcı unsurlarının ve kablo donanımının çalışmasını etkileyebilir.

**Kapılara vurmeyiniz.** Motor Çalıştırma/ Durdurma düğmesi ON (AÇIK) veya START konumunda olduğunda kapılara darbe uygulamayın, aksi halde bu durum yan hava yastıklarının açılmasına neden olabilir.

### ***Hava yastığı donanımlı aracınıza ekipman ekleme veya modifikasyon yapma***

Aracın gövdesini, tampon sistemini, ön uç veya yan saclarını veya sürüş yüksekliğini değiştirerek aracınızı modifiye ederseniz, bu, aracınızın hava yastığı sisteminin çalışmasını etkileyebilir.

## Hava yastığı uyarı etiketleri



Hava yastığı uyarı etiketleri, yolcuları hava yastığı sisteminin olası risklerine karşı uyarmak için takılmıştır.

Aracınıza takılmış olan hava yastıkları hakkında bu Tanıtma ve Kullanma Kılavuzunda bulunan tüm bilgileri okuyunuz.



# 4. Gösterge Paneli

Gösterge paneli.....	4-4
Gösterge paneli kontrolü .....	4-5
Gösterge paneli aydınlatması.....	4-5
Gösterge ve sayaçlar .....	4-5
Hız göstergesi.....	4-5
Güç göstergesi .....	4-6
Yakıt seviyesi göstergesi.....	4-6
Hibrit batarya SOC (Şarj Durumu) göstergesi .....	4-7
Dış Sıcaklık Göstergesi .....	4-7
Kilometre Sayacı .....	4-8
Kalan yakıtla gidilecek mesafe.....	4-8
Yakıt ekonomisi (12,3 -inç Gösterge Paneli için) .....	4-9
Vites konumu göstergesi .....	4-9
Otomatik şanzıman vites konum göstergesi.....	4-9
Manuel vites modunda Otomatik şanzıman vites konum göstergesi (Avrupa için, varsa).....	4-10
Uyarı ve gösterge lambaları.....	4-10
Emniyet kemeri uyarı ışığı .....	4-10
Hava yastığı uyarı ışığı .....	4-10
El Freni ve Fren Hidroliği Seviyesi gösterge lambası .....	4-11
Rejeneratif frenleme uyarı lambası.....	4-12
ABS fren sistemi (ABS) gösterge lambası.....	4-12
Elektronik Fren Güç Dağılımı (EBD) Sistemi gösterge lambası.....	4-12
Elektrik Destekli Direksiyon (EPS) gösterge lambası .....	4-13
Arıza Gösterge Lambası (MIL) .....	4-13
Elektronik El Freni (EPB) Uyarı Işığı .....	4-14
AUTO HOLD Gösterge Lambası .....	4-14
Şarj Sistemi Gösterge Lambası .....	4-14
Motor yağı basınç uyarısı gösterge lambası.....	4-14
Düşük yakıt seviyesi gösterge lambası .....	4-15
Servis uyarı lambası .....	4-15
Egzoz sistemi (GPF) gösterge lambası .....	4-15
Aşırı hız uyarı ışığı .....	4-16
Ana gösterge lambası .....	4-16
Düşük Lastik Basıncı uyarı ışığı .....	4-16
Sürüş Emniyeti gösterge lambası .....	4-17
Şerit Emniyeti gösterge lambası .....	4-17
4 Tekerlekten Çekiş (4WD) gösterge lambası .....	4-17
4 Tekerlekten Çekiş (4WD) LOCK gösterge lambası .....	4-18

LED Far gösterge lambası .....	4-18
Buzlu yol uyarı ışığı .....	4-19
"Hazır" göstergesi .....	4-19
EV" modu göstergesi .....	4-19
Elektronik Denge kontrolü (ESC) gösterge lambası .....	4-20
Elektronik Denge Kontrolü Programı (ESP) OFF gösterge lambası .....	4-20
İmmobilizer gösterge lambası (akıllı anahtarsız) .....	4-20
İmmobilizer gösterge lambası (akıllı anahtar ile) .....	4-20
Yokuş İniş Destek Sistemi (DBC) Gösterge ışığı .....	4-21
Dönüş Sinyali gösterge lambası.....	4-21
Uzun Far Gösterge Lambası .....	4-21
Kısa Far Gösterge Lambası .....	4-21
Işık AÇIK gösterge lambası.....	4-22
Arka Sis Lambası Gösterge Işığı .....	4-22
Uzun Far Yardımı gösterge lambası .....	4-22
Hız sabitleyici göstergesi lambası .....	4-22
Hız sınırı gösterge ışığı .....	4-22
SPORT mod gösterge lambası .....	4-22
ECO mod göstergesi lambası .....	4-22
SMART Mod Gösterge Lambası .....	4-22
LCD ekran mesajları .....	4-23
Vitesi "P"ye getirin .....	4-23
Zayıf Kumanda Pili .....	4-23
START düğm. direksiyonu çevirirken basın .....	4-23
Direksiyon kilit sistemini kontrol edin .....	4-23
Motoru çalıştırmak için fren pedalına basın .....	4-23
Anahtar araç içerisinde değil .....	4-23
Anahtar algılanmadı .....	4-23
START düğmesine tekrar basın .....	4-23
Akıllı anahtarla "START" düğmesine basın .....	4-24
"FREN MÜŞİRİ" sigortasını kontrol edin .....	4-24
Harici elektrikli cihazlar nedeniyle 12V akünün boşalması .....	4-24
Kapı, Kaput, bagaj kapağı açık göstergesi .....	4-24
Açılır tavan açık uyarısı .....	4-25
Düşük Lastik Basıncı .....	4-25
Silecek/Aydınlatma Ekranı .....	4-25
Silecek suyu az .....	4-25

# 4. Gösterge Paneli

Düşük yakıt.....	4-25
Motor Hararet Yapmışsa.....	4-26
Egzoz sisteminin kontrolü.....	4-26
Farın kontrolü.....	4-26
Dönüş sinyali kontrolü.....	4-26
Fren lambasının kontrolü.....	4-26
Sis farını kontrol edin.....	4-26
Far LED'inin kontrolü.....	4-26
Aktif hava klapesi sisteminin kontrolü.....	4-26
Sürüşe başlamaya hazır.....	4-26
Rejeneratif frenleri kontrol edin.....	4-26
Aracı durdurun ve frenleri kontrol edin.....	4-27
Hibrit sistem kontrol edin.....	4-27
Güvenli bir yerde durup hibrit sistemi kontrol edin.....	4-27
Hibrit sisteminin kontrolü. Motoru çalıştırmayın.....	4-27
Güvenli bir yerde durup güç kaynağını kontrol edin.....	4-27
Sanal motor sesi sistemini kontrol edin.....	4-27
Hibrit bataryaya zarar vermemek için yakıt alın.....	4-27
Dönüştürücü soğutucusunu ekleyin.....	4-28
Park edip motor çalışır halde bataryayı şarj edin.....	4-28
Bataryanın boşlm. engellemk için motoru çalıştırın.....	4-28
LCD Ekranı.....	4-29
LCD ekran kontrolü.....	4-29
Görüntüleme modları.....	4-30
Sürüş Yardımı modu.....	4-31
Yol bilgisayarı modu.....	4-31
Anlık Yol Tarifı (TBT) modu.....	4-31
Ana uyarı grubu.....	4-32
Kullanıcı ayarları modu.....	4-33
Yol bilgisayarı (A tipi).....	4-42
Yolculuk modları.....	4-42
Yol bilgisayarı (B tipi).....	4-45
Yolculuk modları.....	4-45

## GÖSTERGE PANELİ



1. Güç göstergesi
2. Hız göstergesi
3. Batarya SOC (Şarj Durumu) göstergesi
4. Yakıt göstergesi
5. Uyarı ve gösterge lambaları
6. LCD ekran (Yol bilgisayarı dahil)

## Gösterge paneli kontrolü

### Gösterge paneli aydınlatması

Gösterge panelinin aydınlatma parlaklığını, kontak anahtarı ON konumundayken LCD ekranda Kullanıcı Ayarları Modundan ('Aydınlatma → Gösterge paneli Aydınlatması') ayarlayabilirsiniz. Aracın park lambaları veya ön farları açıkken iç düğme aydınlatması yoğunluğu ve ambiyans ışıkları da ayarlanır.

**Aracınızda ek olarak navigasyon varsa, lütfen ayrıca verilen bilgi ve eğlence sistemi kılavuzunu inceleyiniz.**



### UYARI

**Araç hareket halindeyken gösterge panelini kesinlikle ayarlamaya kalkışmayınız. Araç kontrolünün kaybedilmesine yol açabilir ve ciddi yaralanma, ölümlü veya maddi hasarlı bir kazayla sonuçlanabilir.**

- Gösterge paneli aydınlatmasının parlaklığı görüntülenir.
- Parlaklık maksimum veya minimum seviyeye ulaştığı zaman, bir alarm sesi duyulur.

## Gösterge ve sayaçlar

### Hız göstergesi

- 4.2-inç
  - km/sa



OTMH040008

- MPH, km/sa.



OTMH040009

- 12.3-inç
  - km/sa



OTM040006

- MPH, km/sa.



OTM040006L

Hız göstergesi, aracın saatteki hızını kilometre cinsinden (km/sa.) göstermek üzere ayarlanmıştır.

### Güç göstergesi



Güç göstergesi mevcut sürüş koşullarında yakıt verimli olup olmadığını gösterir.

- **ŞARJ:** Araç tarafından üretilen enerjinin elektrik enerjisine dönüştürülmekte olduğunu gösterir. (Yeniden üretilmiş enerji)
- **ECO:** Aracın çevre dostu bir şekilde sürülme durumunu gösterir.
- **GÜÇ:** Aracın çevre dostu (ECO) aralığını aştığını gösterir.

### **i** Bilgilendirme

Güç göstergesinin durumuna göre "EV" gösterge lambası yanar ya da yanmaz.

- "EV" gösterge lambası **YANIYOR:** Araç elektrik motoru kullanılarak veya benzinli motor çalışmazken sürülüyor.
- "EV" gösterge lambası **YANMIYOR:** Araç benzinli motor kullanılarak sürülüyor.

### Yakıt göstergesi



Bu gösterge, yakıt deposunda kalan yakıtın yaklaşık miktarını gösterir.

### **i** Bilgilendirme

- Yakıt deposu kapasitesi, Bölüm 2'de verilmektedir.
- Yakıt göstergesi, yakıt deposu neredeyse boş iken yanan bir düşük yakıt seviyesi gösterge lambası ile desteklenmiştir.
- Eğimlerde veya virajlarda, depodaki yakıtın hareketine bağlı olarak, yakıt göstergesi ibresi oynayabilir veya düşük yakıt seviyesi gösterge lambası normalden önce yanabilir.

### **!** UYARI

Yakıtın bitmesi araçta bulunanları tehlikeye açık duruma getirebilir.

Gösterge lambası yandığında veya gösterge ibresi "0 veya E (Boş)" seviyesine yaklaşıncaya mümkün olan en kısa sürede durup yakıt almalısınız.

### **NOT**

Aracınızı çok düşük yakıt seviyesinde kullanmaktan kaçınınız. Yakıtın bitmesi, motorun düzensiz ateşleme yaparak katalitik konvertöre zarar vermesine yol açabilir.

### Hibrit batarya SOC (Şarj Durumu) göstergesi



Bu gösterge hibrit bataryada kalan şarj miktarını gösterir. Şarj durumu "0 veya L (Düşük)" seviyesine yakınsa, araç bataryayı şarj etmek için motoru otomatik olarak çalıştırır.

Ancak, Şarj Durumu Göstergesi "0 veya L (Düşük)" seviyesine yaklaştığında Servis Göstergesi (⚠️) ve Arıza Gösterge Lambası (MIL) (⚠️) yanarsa, aracı bir HYUNDAI yetkili servisine göstermenizi tavsiye ederiz.

### NOT

**Yakıt deposu boşken asla aracı çalıştırmayı denemeyiniz. Bu durumda motor, hibrid sistemin yüksek voltajlı bataryasını şarj edemez. Aracı yakıt boşken çalıştırmaya teşebbüs etmeniz durumunda, yüksek voltajlı batarya boşalır ve hasar görür.**

### Dış Sıcaklık Göstergesi

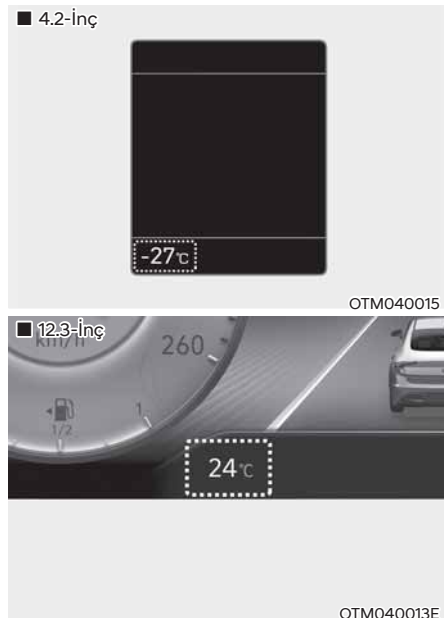

Bu gösterge, 1°C'lik baremler ile mevcut dış hava sıcaklığını gösterir.

LCD ekranda belirtilen sıcaklığın dış sıcaklık kadar hızlı değişmeyebileceğini (sıcaklık değişimlerinin bir miktar gecikmeyle devreye girebileceğini) göz önünde bulundurunuz.

Sıcaklık birimini, Gösterge Panelindeki Ayarlar menüsünden değiştirebilirsiniz. Seçiniz:

- Kurulum → Birim → Sıcaklık Birimi → °C/°F
- Ayrıca, Otomatik Klimalı araçlar için şu işlemleri yapabilirsiniz:
- Klima ünitesinde OFF düğmesini 3 saniye basılı tutarken AUTO düğmesine basınız.

Hem göstergenin LCD ekranındaki hem de klima kontrol ekranındaki sıcaklık birimi değişecektir.

### Kilometre Sayacı

■ 4.2-İnç



OTM040017

■ 12.3-İnç



OTM040019

Kilometre sayacı, aracın kat etmiş olduğu toplam mesafeyi gösterir ve yapılacak periyodik bakım zamanlarını belirlemek için de kullanılabilir.

### Kalan yakıtla gidilecek mesafe

■ 4.2-İnç

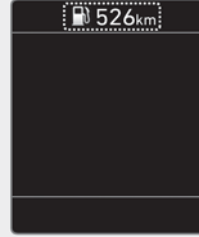

OTM040018

■ 12.3-İnç



OTM040020

- Kalan yakıtla gidilecek mesafe, aracın kalan yakıtla tahminen gidebileceği mesafeyi gösterir.
- Kalan tahmini mesafe 1 km'nin (1 mil) altındaysa, yol bilgisayarı kalan yakıtla gidilecek mesafeyi "---" gösterir.

### **i** Bilgilendirme

- Eğer araç düz bir yerde değilse ve akü bağlantısı kesilmişse, kalan yakıtla gidilecek mesafe fonksiyonu doğru çalışmayabilir.
- Kalan yakıt ile gidilebilecek mesafe, gerçek sürüş mesafesinden farklı olabilir, zira bu değer mevcut olan sürüş mesafesinin bir tahminidir.
- Araca 6 litreden daha az yakıt konduğu takdirde yol bilgisayarı konulan bu yakıtı kaydetmeyebilir.
- Yakıt tüketimi ve kalan yakıtla gidilecek mesafe değerleri sürüş şartlarına, sürüş alışkanlıklarına ve aracın durumuna bağlı olarak önemli ölçüde değişiklik gösterebilir.

### Yakıt ekonomisi (12,3 –inç Gösterge Paneli için)



OTM040062L

Gösterge panelinin alt kısmında ortalama yakıt tüketimi (1) ve anlık yakıt tüketimi (2) görüntülenir.

### Otomatik sıfırlama

Yakıt tüketiminin otomatik sıfırlanmasını sağlamak için bilgi ve eğlence sistemi ekranındaki Ayarlar menüsünden "Motoru Çalıştırdıktan Sonra" veya "Yakıt Aldıktan Sonra" seçeneklerinden birini seçiniz.

### Vites göstergesi (varsa) Otomatik şanzıman vites konum göstergesi

■ 4.2-inç



OTM040016

■ 12.3-inç



OTM040014

Bu gösterge, seçilen vites düğmesi konumunu gösterir.

### Manuel vites modunda Otomatik şanzıman vites konum göstergesi (Avrupa için, varsa)

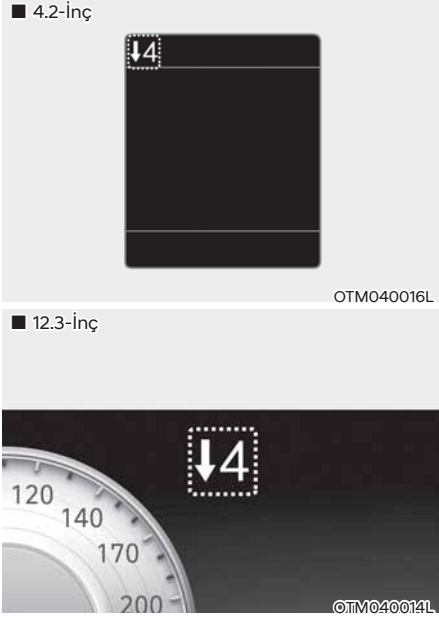

Manuel vites Modunda, bu gösterge, sürüş sırasında yakıt tasarrufu sağlamak için hangi vitesin önerildiği bilgisini verir.

#### Örneğin

▲3: 3'üncü vitese çıkılmasının tavsiye edildiğini gösterir (araç halen 2'inci veya 1'inci vitestedir).

▼3: 3'üncü vitese inilmesinin tavsiye edildiğini gösterir (araç halen 4'üncü, 5'inci veya 6'nci vitestedir).

Sistem düzgün çalışmadığında, gösterge belirmez.

## Uyarı ve gösterge lambaları

### **i** Bilgilendirme

Motoru çalıştırdıktan sonra, tüm gösterge lambası söndüğünden emin olunuz. Herhangi birisi hâlâ yanıyorsa, bu dikkat edilmesi gereken bir durumu gösterir.

### Emniyet kemeri uyarı lambası



Bu gösterge lambası sürücüyü emniyet kemerinin takılmamış olduğu bilgisini verir.

**Daha fazla detay için, 3. bölümdeki “Emniyet kemerleri” konusuna bakınız.**

### Hava yastığı gösterge lambası



Bu gösterge lambası şu koşullarda yanar:

- Kontak anahtarı veya Motor çalıştırma/ Durdurma düğmesini ON konumuna getirdiğiniz zaman.
  - Tüm kontroller yapıldığı sırada hava yastığı uyarı ışığı yaklaşık 3-6 saniye yanar ve sonra söner.
- Koruyucu Emniyet Sistemi (SRS) hava yastığının devreye girmesiyle ilişkili bir arızanın olması durumunda, hava yastığı uyarı ışığı yanmaya devam eder.  
Bu durumda, aracı HYUNDAI yetkili servisinde kontrol ettirmenizi öneririz.

### **El Freni ve Fren Hidroliđi Seviyesi gösterge lambası**



**Bu gösterge lambası Őu koŐullarda yanar:**

- Kontak anahtarı veya Motor alıŐtırma/ Durdurma düđmesini ON konumuna getirdiđiniz zaman.
  - El freni indirildiđinde, el freni uyarı lambası yaklaşık 3 saniye yandıktan sonra sner.
- El freni ekili olduđunda.
- Fren hidroliđi seviyesi azaldıđı zaman.
  - El freni serbest bırakıldıđında, gsterge lambasının yanması, fren hidrolik seviyesinin dŐk olduđunu gsterir.
- Rejeneratif frenleme alıŐmadıđı zaman.

**Fren hidroliđi seviyesi azaldıysa:**

1. Dikkatli bir Őekilde en yakındaki emniyetli yere srnz ve aracı durdurunuz.
2. Motor durmuŐ olarak, derhal fren hidrolik seviyesini kontrol ediniz ve gerektiđi kadar hidrolik ilave ediniz (**Daha fazla detay iin, 9. blmdeki “Fren Hidroliđi” kısmına bakınız.**) Fren hidroliđi ekledikten sonra, tm fren aksamını hidrolik sızıntısına karŐı kontrol ediniz. Fren hidroliđi sızıntısı bulunursa veya gsterge lambası snmez ise veya frenler dzđn alıŐmazsa, aracı kullanmayınız. Aracı HYUNDAI yetkili servisinde kontrol ettirmenizi neririz.

### **İkili apraz fren sistemi**

Aracınız ikili apraz fren sistemi ile donatılmıŐtır. Bu, ikili fren devrelerinden biri arızalandıđında, diđer fren devresi ile hala frenleme yapabilirsiniz demektir.

İkili fren sisteminden sadece birinin alıŐması durumunda, aracın durdurulabilmesi iin fren pedalına daha fazla kuvvetle ve normalden daha uzun pedal kursu ile basılması gerekir.

Ayrıca, ara, fren sisteminin sadece bir kısmı alıŐtıđı zaman kısa mesafede durmaz.

Ara hareket halinde iken frenler arıza yaparsa, motor freni yapmak iin vitesi kltnz ve aracı en kısa zamanda emniyetli bir biimde durdurunuz.



### **UYARI**

**El Freni ve Fren Hidroliđi Seviyesi gsterge lambası**

**Bir gsterge uyarı lambası YANİYORSA aracı srmek tehlikelidir. El freni serbest bırakıldıđında, El Freni ve Fren Hidroliđi Seviyesi gsterge lambası yanıyorsa, depodaki fren hidrolik seviyesinin dŐk olduđu gsterilir.**

**Bu durumda, aracı HYUNDAI yetkili servisinde kontrol ettirmenizi neririz.**

### **Rejeneratif frenleme uyarı lambası**



(yellow)

**Bu gösterge lambası şu koşullarda yanar:**

Rejeneratif frenleme çalışmıyorsa ve frenler iyi tutmuyorsa. Bu durumda Fren Uyarı Lambası (kırmızı) ve Rejeneratif Frenleme Uyarı Lambası (sarı) aynı anda yanar.

Bu durumda, emniyetli bir sürüş ile aracı HYUNDAI yetkili servisine götürüp kontrol ettirmenizi öneririz.

Fren pedalı normalden daha zor çalışır ve frenleme mesafesi artabilir.

### **ABS Fren Sistemi gösterge lambası**



**Bu gösterge lambası şu koşullarda yanar:**

- Kontak anahtarı veya Motor çalıştırma/ Durdurma düğmesini ON konumuna getirdiğiniz zaman.
  - ABS uyarı ışığı yaklaşık 3 saniye yandıktan sonra söner.
- ABS sistemi ile ilgili bir arıza varsa.

ABS arızası olsa dahi hidrolik fren sisteminin çalışmaya devam edeceğini unutmayınız.

### **Elektronik Fren Güç Dağılımı (EBD) Sistemi gösterge lambası**



ABS uyarı ışığı ve El Freni uyarı ışığı birlikte yandığında, Elektronik Fren Güç Dağıtım sisteminde bir sorun olabilir.

Bu durumda, aracı HYUNDAI yetkili servisinde kontrol ettirmenizi öneririz.

### **UYARI**

**Elektronik Fren Güç Dağılımı (EBD) Sistemi gösterge lambası**

**Hem ABS, hem de El Freni ve Fren Hidroliği gösterge ışıkları yandığında, fren sistemi normal olarak çalışmaz ve ani frenleme sırasında beklenmeyen ve tehlikeli bir durumla karşılaşabilirsiniz.**

**Bu durumda, hızınızı düşürünüz ve ani frenden kaçınınız.**

**Aracınızı hiç vakit kaybetmeden en yakın HYUNDAI yetkili servisinde incelettirmenizi öneririz.**

### **i** Bilgilendirme - Elektronik Fren Güç Dağılımı (EBD) Sistemi gösterge lambası

ABS gösterge lambası yanık olduğu zaman veya ABS ve El Freni ve Fren Hidroliği Seviyesi gösterge lambalarının her ikisi de yanık olduğu zaman, hız göstergesi veya kilometre sayacı veya yol sayacı çalışmayabilir. Ayrıca, EPS gösterge lambası yanabilir ve direksiyon için gereken güç azalabilir veya artabilir.

Bu durumda, aracınızı hiç vakit kaybetmeden en yakın HYUNDAI yetkili servisinde incelettirmenizi öneririz.

### **Elektrik Destekli Direksiyon (EPS) gösterge lambası**



Bu gösterge lambası şu koşullarda yanar:

- Kontak anahtarı veya Motor çalıştırma/ Durdurma düğmesini ON konumuna getirdiğiniz zaman.
  - Elektrik destekli direksiyon sistemi uyarı ışığı yaklaşık 3 saniye yandıktan sonra söner.
- EPS sistemi ile ilgili bir arıza varsa.

Böyle bir durumda, aracınızı mümkün olduğunca çabuk bir şekilde HYUNDAI yetkili servisine veya servis istasyonuna götürüp sistemi kontrol ettirmenizi öneririz.

### **Arıza Gösterge Lambası (MIL)**



Bu gösterge lambası şu nedenlerle yanar:

- Kontak anahtarı veya Motor çalıştırma/ Durdurma düğmesini ON konumuna getirdiğiniz zaman.
  - Arıza gösterge ışığı yaklaşık 3 saniye yandıktan sonra söner.
- Emisyon kontrol sistemi, motor veya güç aktarma elemanlarında arıza olduğunda.
  - Bu durumda, aracı HYUNDAI yetkili servisinde kontrol ettirmenizi öneririz.

### **NOT**

Arıza gösterge lambası (MIL) yanarken araç kullanımı, sürüşe ve/ veya yakıt tüketimine etki eden emisyon kontrol sisteminin hasar görmesine neden olabilir.

### **NOT**

Arıza Gösterge Lambası (MIL) yanmaya başlarsa, motorun güç kaybına neden olan katalitik konvertör hasarı gerçekleşebilir.

Bu durumda, aracınızı hiç vakit kaybetmeden en yakın HYUNDAI yetkili servisinde incelettirmenizi öneririz.

### **Elektronik El Freni (EPB) Uyarı Işığı (varsa)**

## EPB

Bu gösterge lambası şu koşullarda yanar:

- Kontak anahtarı veya Motor çalıştırma/ Durdurma düğmesini ON konumuna getirdiğiniz zaman.
  - EPB uyarı ışığı yaklaşık 3 saniye yandıktan sonra söner.
- EPB sistemi ile ilgili bir arıza varsa. Bu durumda, aracı HYUNDAI yetkili servisinde kontrol ettirmenizi öneririz.

### **i Bilgilendirme**

**Elektronik Denge Kontrolü (ESC) gösterge lambası ESC sisteminin uygun şekilde çalışmadığını göstermek üzere yandığında, Elektronik El Freni (EPB) uyarı lambası yanabilir (Bu durum EPB'de bir arıza olduğu anlamına gelmez).**

### **AUTO HOLD Gösterge Lambası**

## AUTO HOLD

Bu gösterge lambası şu nedenlerle yanar:

- [Beyaz] Auto hold (otomatik frende tutma) düğmesine basarak auto hold sistemini devreye aldığınız zaman yanar.
- [Yeşil] Auto Hold (otomatik frende tutma) sistemi devrede iken, fren pedalına basarak aracı tamamen durdurduğunuz zaman yanar.
- [Sarı] Auto Hold (otomatik frende tutma) sistemi ile ilgili bir arıza olduğu zaman yanar.

Bu durumda, aracı HYUNDAI yetkili servisinde kontrol ettirmenizi öneririz.

**Daha fazla bilgi için, Bölüm 6'daki "Auto hold (otomatik frende tutma)" konusuna bakınız.**

### **Şarj Sistemi gösterge lambası**



Bu gösterge lambası şu koşullarda yanar:

Motor çalışırken batarya şarjı olmuyorsa. Derhal tüm elektrikli aksesuarları KAPATINIZ. Elektrikli camlar v.b. gibi elektrikle çalışan kontrolleri kullanmamaya çalışın. Motoru çalışır durumda tutunuz. Aracınızı hiç vakit kaybetmeden en yakın HYUNDAI yetkili servisinde incelettirmenizi öneririz.

### **Motor Yağ Basıncı uyarı ışığı**



Bu gösterge lambası şu koşullarda yanar:

Motor yağ basıncı düşük olduğu zaman.

**Motor yağ basıncı düşük ise:**

1. Dikkatli bir şekilde en yakındaki emniyetli yere sürünüz ve aracı durdurunuz.
2. Motoru kapatınız ve yağ seviyesini kontrol ediniz (**Daha fazla bilgi için, bölüm 9'daki "Motor Yağı" kısmına bakınız.**) Seviye düşükse, gerektiği kadar yağ ilave ediniz.

Yağ ilave ettikten sonra gösterge uyarı lambası hâlâ yanıyorsa veya yağ bulamazsanız, aracınızı hiç vakit kaybetmeden en yakın HYUNDAI yetkili servisinde incelettirmenizi öneririz.

**NOT**

- Eğer Motor Yağ Basıncı gösterge lambası yanar yanmaz motor derhal durdurulmazsa, ciddi hasar oluşabilir.
- Motor çalışır durumdayken gösterge lambası sönmese, bu durum ciddi bir motor hasarı veya arızası olabileceğine işaret eder. Bu durumda:
  1. En kısa zamanda emniyetli bir şekilde aracınızı durdurunuz.
  2. Motoru kapatınız ve motor yağı seviyesini kontrol ediniz. Yağ seviyesi düşük ise, uygun seviyeye kadar yağı tamamlayınız.
  3. Motoru tekrar çalıştırınız. Motor çalıştıktan sonra gösterge uyarı lambası hala yanıyorsa, motoru hemen durdurunuz. Bu durumda, aracı HYUNDAI yetkili servisinde kontrol ettirmenizi öneririz.

**Düşük Yakıt Seviyesi Gösterge lambası**

Bu gösterge lambası şu koşullarda yanar: Yakıt deposu tam boş seviyeye yakın. En kısa zamanda yakıt doldurunuz.

**NOT**

Düşük Yakıt Seviyesi gösterge lambası yanık durumda veya yakıt "0 veya E" işaretinin altındayken araç kullanılması, motorun düzensiz ateşleme yapmasına ve katalitik konvertör arızalarına yol açar.

**Servis uyarı lambası**

Bu gösterge lambası şu koşullarda yanar:

- Kontak anahtarı veya Motor çalıştırma/ Durdurma düğmesini ON konumuna getirdiğiniz zaman.
  - Servis uyarı lambası yaklaşık 3 saniye yanar ve tüm kontroller yapıldıktan sonra söner.
- Hibrit araç kontrolü sisteminde veya donanımında bir sorun olduğunda.

Uyarı lambası sürüş esnasında yanarsa veya motor çalıştırdıktan sonra SÖNMÜ-YORSA, aracı bir HYUNDAI yetkili servisinde kontrol ettirmenizi öneririz.

**Egzoz sistemi (GPF) gösterge lambası**

- Birikmiş kurum belli bir miktara ulaştığında bu gösterge lambası yanar.
- Bu uyarı ışığı yandıktan sonra ancak 80 km/sa üzerinde 30 dakikadan uzun süre bir sürüş yapıldığında sönecektir (3. vites üzerinde 1500 ~ 4000 devir bandı aralığında).

Uyarı ışığı yukarıdaki şartlar gerçekleştiği halde yanıp sönmeye devam ederse (bu kez LCD uyarı mesajı görüntülenecektir), GPF sistemini HYUNDAI yetkili servisine kontrol ettirmenizi öneririz.

**NOT**

GPF gösterge lambası yanıp sönerken uzun süre sürmeye devam ederseniz, GPF sistemi hasar görebilir ve yakıt tüketim durumu kötüleşebilir.

### Aşırı Hız Uyarı Işığı (varsa)

**120**  
km/h

Bu gösterge lambası şu koşullarda yanıp söner:

- Aracı 120 km/sa. üzerinde hızla sürdürdüğünüz zaman yanıp söner.
  - Bu, aracınızı aşırı hızla sürmenizi önlemek içindir.
  - Ayrıca, yaklaşık 5 saniye süreyle aşırı hız uyarı alarmı duyulur.

### Ana gösterge lambası



Bu gösterge lambası şu koşullarda yanar:

Aşağıdaki sistemlerin herhangi birinin çalışma şeklinde bir arıza olduğunda:

- Ön Çarpışma Önleme Yardımcısında arıza (varsa)
  - Ön Çarpışma Önleme Yardımcısı sisteminin radarı engellenmişse (varsa)
  - Kör Nokta Çarpışma Uyarısı Sistemi arızası (varsa)
  - Kör Nokta Çarpışma Uyarısı radarı engellenmişse (varsa)
  - LED far arızası (varsa)
  - Uzun Far Yardımı arızası (varsa)
  - Akıllı Hız Sabitleyici arızası (varsa)
  - Akıllı Hız Sabitleyici radarı engellenmiş (varsa)
  - Lastik basınç göstergesi (TPMS) arızası
- Uyarının detaylarını görmek için, LCD ekrana bakınız.

### Düşük Lastik Basıncı gösterge lambası



Bu gösterge lambası şu koşullarda yanar:

- Kontak anahtarı veya Motor çalıştırma/Durdurma düğmesini ON konumuna getirdiğiniz zaman.
  - Düşük Lastik Basıncı gösterge lambası gösterge lambası yaklaşık 3 saniye yanar ve sonra söner.
- Bir veya daha fazla lastiğinizin önemli derecede inik olması durumunda. (Düşük basınçlı lastiklerin konumu, LCD ekranda görüntülenir).

**Daha fazla bilgi için 8. bölümdeki "Lastik Basınç Göstergesi (TPMS)" konusuna bakınız.**

Bu gösterge lambası aşağıdaki durumda yaklaşık 60 saniye boyunca yanıp söndükten sonra AÇIK konumda kalır veya 3 saniye aralıklarla AÇIK ve KAPALI konumda yanıp söner:

TPMS ile ilgili bir arıza olduğu zaman.

Bu durumda, aracınızı hiç vakit kaybetmeden en yakın HYUNDAI yetkili servisinde incelettirmenizi öneririz.

**Daha fazla bilgi için 8. bölümdeki "Lastik Basınç Göstergesi (TPMS)" konusuna bakınız.**



## UYARI

### Güvenli Duruş

- TPMS, dış etkenler nedeniyle oluşan şiddetli ve ani bir lastik hasarı için sizi uyaramaz.
- Araçta herhangi bir dengesizlik fark ederseniz, derhal ayağınızı gaz pedalından çekiniz, kademeli olarak hafifçe frene basınız ve yolun emniyetli bir bölümüne yanaşınız.

### Sürüş emniyeti uyarı lambası (varsa)



Bu gösterge lambası şu koşullarda yanar:

- Motor çalıştırma/Durdurma düğmesini ON konumuna getirdiğiniz zaman.
  - Sürüş emniyeti gösterge lambası yaklaşık 3 saniye yanar ve sonra söner.
- Ön Çarpışma Önleme Yardımcısı arızası olduğunda.

Bu durumda, aracı HYUNDAI yetkili servisinde kontrol ettirmenizi öneririz.

**Daha fazla bilgi için Bölüm 7'deki "Ön Çarpışma Önleme Yardımcısı (FCA)" konusuna bakınız.**

### Şerit Emniyeti gösterge lambası (varsa)



Bu gösterge lambası şu nedenlerle yanar:

- [Yeşil] Sistem çalışma koşulları yerine getirildiğinde.
- [Beyaz] Sistem çalışma koşulları yerine getirilmediğinde.
- [Sarı] Şeritte Tutma Yardımcısı arızası olduğunda.

Bu durumda, aracı HYUNDAI yetkili servisinde kontrol ettirmenizi öneririz.

**Daha fazla bilgi için, 7. bölümdeki "Şeritte Tutma Yardımcısı" (LKA) konusuna bakınız.**

### 4 Tekerlekten Çekiş (4WD) gösterge lambası (varsa)



Bu gösterge lambası şu koşullarda yanar:

4WD Sistem sistemi ile ilgili bir arıza varsa.

Bu durumda, aracı HYUNDAI yetkili servisinde kontrol ettirmenizi öneririz.

**Daha fazla bilgi için, 6. bölümdeki "4 Tekerlekten Çekiş (4WD)" konusuna bakınız.**

### 4 Tekerlekten Çekiş (4WD) LOCK Gösterge lambası (varsa)



Bu gösterge lambası şu nedenlerle yanar:

- Kontak anahtarı veya Motor Çalıştırma/ Durdurma Düğmesi ON konumuna alınırsa.
  - Yaklaşık 3 saniye yanar ve sonra söner.
- 4WD LOCK (kilitleme) düğmesine basarak 4WD kilitleme modunu seçtiğiniz zaman.
  - 4WD LOCK modu, kuru yol yüzeylerinde, nemli asfaltta, karla kaplı yollarda ve/veya arazi koşullarında sürerken aracın çekiş gücünü arttırmak içindir.

#### **NOT**

4WD LOCK modunu kuru asfalt yollarda veya otoyollarda kullanmayınız, gürültüye, titreşime ve 4WD ile ilgili parçalarda hasara neden olabilir.

### LED Far Uyarı Işığı (varsa)



Bu gösterge lambası şu koşullarda yanar:

- Kontak anahtarı veya Motor çalıştırma/ Durdurma düğmesini ON konumuna getirdiğiniz zaman.
  - LED Far uyarı ışığı yaklaşık 3 saniye yanar ve sonra söner.
- LED farlar ile ilgili bir arıza varsa.
  - Bu durumda, aracı HYUNDAI yetkili servisinde kontrol ettirmenizi öneririz.

**Bu gösterge lambası şu koşullarda yanıp söner:**

Far ile ilgili kısımda LED far arızası olduğunda.

Bu durumda, aracı HYUNDAI yetkili servisinde kontrol ettirmenizi öneririz.

#### **NOT**

LED Far gösterge lambası açık veya yanıp sönerken sürüşe devam etmek LED Far ömrünü kısaltabilir.

### **Buzlu Yol Uyarı Işıđı (varsa)**



Bu uyarı lambası, yolun buzlu olabileceđi konusunda sürücüyü uyarmak içindir.

Dış sıcaklık göstergesindeki sıcaklık yaklaşık 4°C'nin altında olduđunda, Buzlu Yol Uyarı Lambası ve Dış Sıcaklık Göstergesi yanıp söner ve sonra devamlı yanar. Ayrıca, uyarı alarmı 1 defa çalar.

Buzlu Yol Uyarısı fonksiyonunu gösterge paneli LCD Kullanıcı Ayarları menüsünden devreye sokabilir ya da devreden çıkarabilirsiniz.

- Kurulum → Araç Ayarları → Gösterge Paneli → Buzlu yol uyarısı

### **i Bilgilendirme**

**Buzlu yol gösterge lambası sürüş sırasında yanarsa, aşırı hızdan, ani hızlanmadan, ani frenlemeden veya keskin dönüşlerden kaçınarak, daha dikkatli ve güvenli sürmelisiniz.**

### **Hazır göstergesi**



**Bu gösterge lambası şu durumlarda yanar:**  
Araç sürüşe hazır olduđunda.

- AÇIK: Normal sürüş mümkün olduđunda.
- KAPALI: Normal sürüş mümkün olmadıđında ya da bir sorun olduđunda.
- Yanıp sönme: Acil sürüş.

Hazır göstergesi YANMIYORSA veya yanıp sönüyorsa, sistemde bir sorun var demektir. Bu durumda, aracı HYUNDAI yetkili servisinde kontrol ettirmenizi öneririz.

### **"EV" modu göstergesi**

# EV

**Bu gösterge lambası şu durumlarda yanar:**  
Araç elektrik motoru ile kullanıldıđında

### **Elektronik Denge Kontrol Programı (ESC) Gösterge Işığı (varsa)**



Bu gösterge lambası şu nedenlerle yanar:

- Kontak anahtarı veya Motor çalıştırma/Durdurma düğmesini ON konumuna getirdiğiniz zaman.
  - Elektronik Denge Kontrolü gösterge ışığı yaklaşık 3 saniye yandıktan sonra söner.
- ESC sistemi ile ilgili bir arıza varsa.

Bu durumda, aracı HYUNDAI yetkili servisinde kontrol ettirmenizi öneririz.

Bu gösterge lambası şu nedenle yanar söner:

ESP sistemi çalışırken.

**Daha fazla bilgi için, 6. bölümdeki “Elektronik Denge Kontrolü Programı (ESP)” konusuna bakınız.**

### **Elektronik Denge Kontrolü (ESC) OFF Gösterge Işığı (varsa)**



Bu gösterge lambası şu nedenlerle yanar:

- Kontak anahtarı veya Motor çalıştırma/Durdurma düğmesini ON konumuna getirdiğiniz zaman.
  - ESC OFF gösterge ışığı yaklaşık 3 saniye yanar ve sonra söner.
- ESP OFF düğmesine basarak ESP sistemini devreden çıkarttığınız zaman.

**Daha fazla bilgi için, 6. bölümdeki “Elektronik Denge Kontrolü Programı (ESP)” konusuna bakınız.**

### **İmmobilizer gösterge lambası (akıllı anahtarsız) (varsa)**



Bu gösterge lambası şu nedenlerle yanar:

- Araç kontak anahtarı ON konumundayken anahtardaki immobilizer kodunu algıladığında yanar.
  - Bu sırada motoru çalıştırabilirsiniz.
  - Motor çalıştıktan sonra gösterge lambası söner.

**Bu gösterge lambası şu nedenle yanar söner:**

İmmobilizer sistemi ile ilgili bir arıza olduğu zaman yanıp söner.

Bu durumda, aracı HYUNDAI yetkili servisinde kontrol ettirmenizi öneririz.

### **İmmobilizer gösterge lambası (akıllı anahtarlı) (varsa)**



Bu gösterge lambası aşağıdaki koşulda 30 saniye boyunca yanar;

Motor Çalıştırma/Durdurma düğmesi ACC konumunda veya AÇIK iken, aracınız akıllı anahtarın aracın içinde olduğunu algıladığında.

- Motoru akıllı anahtar algılandığında çalıştırabilirsiniz.
- Motor çalıştıktan sonra gösterge lambası söner.

**Bu gösterge lambası birkaç saniyeliğine yanıp söner;**

Akıllı anahtar araç içinde olmadığına.

- Akıllı anahtar algılanmazsa, motoru çalıştıramazsınız.

**Bu gösterge lambası 2 saniyelğine yanar ve söner:**

Akıllı anahtar aracın içinde ise ve Motor Çalıştırma/Durdurma düğmesi ON konumundaya, fakat araç akıllı anahtarı algılayamıyorsa.

Bu durumda, aracı HYUNDAI yetkili servisinde kontrol ettirmenizi öneririz.

**Bu gösterge lambası şu nedenle yanar söner:**

İmmobilizer sistemi ile ilgili bir arıza olduğu zaman yanıp söner.

Bu durumda, aracı HYUNDAI yetkili servisinde kontrol ettirmenizi öneririz.

**Yokuş İniş Destek Sistemi (DBC) Gösterge Işığı (varsa)**



**Bu gösterge lambası şu nedenlerle yanar:**

- Kontak anahtarı veya Motor çalıştırma/Durdurma düğmesini ON konumuna getirdiğiniz zaman.
  - Yokuş İniş Destek Kontrolü gösterge ışığı yaklaşık 3 saniye yandıktan sonra söner.
- DBC düğmesine basarak sistemi devreye aldığınız zaman.

**Bu gösterge lambası şu nedenle yanar söner:**

Yokuş İniş Destek Sistemi çalışırken.

**Bu sarı renkteki gösterge lambası şu nedenlerle yanar:**

Yokuş İniş Destek Sistemi ile ilgili bir arıza varsa.

Bu durumda, aracı HYUNDAI yetkili servisinde kontrol ettirmenizi öneririz.

**Daha fazla bilgi için, 6. bölümdeki “Yokuş İniş Desteği (DBC)” kısmına bakınız.**

**Dönüş Sinyal Lambası gösterge lambası**



**Bu gösterge lambası şu nedenle yanar söner:**

Dönüş sinyalinin çalıştırıldığında yanıp söner.

Eğer aşağıdaki durumlardan birisi oluşursa, dönüş sinyali sisteminde bir arıza olabilir.

- Dönüş sinyali gösterge lambası yanar, fakat yanıp sönmezse
- Dönüş sinyali gösterge lambası hızlı hızlı yanıp sönerse
- Dönüş sinyali gösterge lambası hiç yanmazsa

Bu durumlardan herhangi biri meydana gelirse, aracın HYUNDAI yetkili servisi tarafından gözden geçirilmesini öneririz.

**Uzun Far gösterge lambası**



**Bu gösterge lambası şu nedenlerle yanar:**

- Farlar açık ve uzun huzme konumunda olduğu zaman
- Uzun huzme farlarını kısa süreli yakmak (selektör yapmak) için sinyal kolu çekildiğinde.

**Düşük Far gösterge lambası**



**Bu gösterge lambası şu nedenlerle yanar:**

Farlar açık olduğu zaman.

### **Işık AÇIK gösterge lambası**



Bu gösterge lambası şu nedenlerle yanar:  
Arka lambalar veya farlar açıldığı zaman yanar.

### **Arka Sis gösterge lambası (varsa)**



Bu gösterge lambası şu nedenlerle yanar:  
Arka sis farı AÇIK iken yanar.

### **Uzun Far Yardımı gösterge lambası (varsa)**



Bu gösterge lambası şu nedenlerle yanar:

- Uzun far, aydınlatma svici ile OTOMATİK aydınlatma konumunda açıkken.
- Aracınız yaklaşan veya önünde bulunan bir araç algılasa, Uzun Far Yardımı sistemi otomatik olarak uzun fardan kısa fara geçer.

**Daha fazla bilgi için, Bölüm 5'teki "Uzun Far Yardımı (HBA)" konusuna bakınız.**

### **Hız Sabitleyici gösterge lambası (varsa)**



Bu gösterge lambası şu nedenlerle yanar:  
Hız sabitleyici kontrol sistemi devrede olduğu zaman yanar.

**Daha fazla bilgi için Bölüm 7'deki "Hız Sabitleyici Sistemi" konusuna bakınız.**

### **Hız limitleyici gösterge lambası (varsa)**



Bu gösterge ışığı aşağıdaki durumlarda yanar:

Hız limitleyicisi etkinleştirildiğinde.

**Detaylar için, Bölüm 7'deki "Hız limitleyici sistemi"ne bakınız.**

### **SPORT Modu Gösterge Lambası (varsa)**



Bu gösterge lambası şu nedenlerle yanar  
Sürüş modu olarak "SPORT" modunu seçtiğinizde yanar.

**Daha fazla bilgi için, Bölüm 6'daki "Sürüş Modu Entegre Kontrol Sistemi" konusuna bakınız.**

### **ECO Modu Gösterge Lambası (varsa)**



Bu gösterge lambası şu nedenlerle yanar  
Sürüş modu olarak "ECO" modunu seçtiğinizde yanar.

**Daha fazla bilgi için, Bölüm 6'daki "Sürüş Modu Entegre Kontrol Sistemi" konusuna bakınız.**

### **SMART Modu Gösterge Lambası (varsa)**



Bu gösterge lambası şu nedenlerle yanar:  
Sürüş modu olarak "SMART" modunu seçtiğinizde yanar.

**Daha fazla bilgi için, Bölüm 6'daki "Sürüş Modu Entegre Kontrol Sistemi" konusuna bakınız.**

## LCD ekran mesajları

### **Vitesi "P"ye getirin (varsa)**

Vites düğmesi park konumunda P (Park) değilken motoru kapatmaya çalışırsanız, bu uyarı mesajı görüntülenir.

Bu durumda, Motor Çalıştırma/Durdurma düğmesi ACC konumuna döner.

### **Anahtar Pili Zayıf (varsa)**

Motor Çalıştırma/Durdurma düğmesi KAPALI konuma geldiğinde akıllı anahtarın pili boşalmış ise, bu mesaj görüntülenir.

### **START düğm. direksiyonu çevirirken basın (varsa)**

Motor çalıştırma/durdurma düğmesine basıldığında, direksiyon simidinin kilidi normal olarak açılmaz ise, bu mesaj görünür.

Direksiyon simidini sağa ve sola çevirirken Motor Çalıştırma/Durdurma düğmesine basmalısınız.

### **Direksiyon kilit sistemini kontrol edin (varsa)**

Motor Çalıştırma/Durdurma Düğmesi OFF konumuna getirildiğinde, direksiyon simidi normal olarak kilitlenmezse, bu mesaj görüntülenir.

### **Motoru çalıştırmak için fren pedalına basın (varsa)**

Fren pedalına basmadan düğmeye peşe basılarak, Motor Çalıştırma/Durdurma düğmesi ACC konumuna 2 defa gelirse, bu mesaj görünür.

Aracı, fren pedalına bastıktan sonra motor çalıştırma/durdurma düğmesine basarak çalıştırabilirsiniz .

### **Anahtar araç içerisinde değil (varsa)**

Motor Çalıştırma/Durdurma düğmesine bastığınızda, Akıllı anahtar araç içerisinde değilse bu mesaj görünür.

Aracı çalıştıracığınız zaman akıllı anahtarı daima yanınızda bulundurunuz.

### **Anahtar algılanmadı (varsa)**

Motor Çalıştırma/Durdurma düğmesine bastığınızda, Akıllı anahtar algılanmadıysa bu mesaj görünür.

### **START düğmesine tekrar basın (varsa)**

Motor Çalıştırma/Durdurma düğmesine bastığınızda, aracı çalıştıramıyorsanız bu mesaj görüntülenir.

Bu mesajı aldığınızda, Motor Çalıştırma/Durdurma düğmesine tekrar basarak motoru çalıştırmayı deneyiniz

Eğer Motor Çalıştırma/Durdurma düğmesine her bastığınızda uyarı mesajı görünüyorsa, aracınızı HYUNDAI yetkili servisine götürüp sistemi kontrol ettirmenizi öneririz.

### **"START" düğmesine anahtarla basın (varsa)**

"Anahtar algılanmadı" mesajı gösterilirken, Motor Çalıştırma/Durdurma düğmesine basarsanız, bu mesaj görüntülenir. Bu defa, immobilizer göstergesi yanıp söner.

### **"FREN MÜŞİRİ" sigortasını kontrol edin (varsa)**

Fren müşiri sigortası yanmış ise, bu mesaj görüntülenir.

Motoru çalıştırmadan önce sigortayı yeni siyle değiştirmelisiniz.

Eğer mümkün değilse, kontak anahtarı ACC konumunda iken Motor Çalıştırma/Durdurma Düğmesine 10 saniye basarak, motoru çalıştırabilirsiniz.

### **Harici elektrikli cihazlar nedeniyle 12V akünün boşalması (varsa)**

Park sırasında, araç ile birlikte orijinal olarak gelmeyen elektrikli aksesuarlar (örn. ön konsol kamerası) kaynaklı 12V akü voltajı zayıflamış ise bu mesaj görüntülenir. Akünün boşalmamasına dikkat ediniz.

Araçla birlikte orijinal olarak gelmeyen elektrikli aksesuarların araçtan çıkarılması sonrasında mesajı belirirse, aracı HYUNDAI yetkili servisinde kontrol ettirmenizi öneririz.

### **Kapı, Kaput, Bagaj Kapağı açık göstergesi**

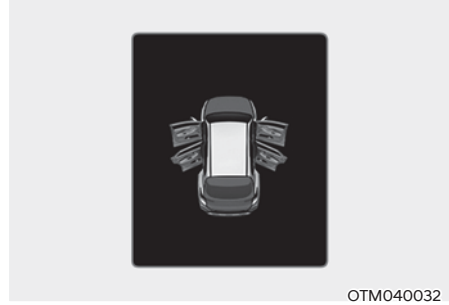

Bu uyarı, açık kalan kapı, motor kaputu veya bagaj kapağı olduğunda gösterilir. Uyarı, hangi kapının açık olduğunu ekranda gösterir.



### **DİKKAT**

**Aracınızı hareket ettirmeden önce, kapı/kaput/bagajın tamamen kapalı olduğundan emin olmalısınız. Ayrıca, gösterge panelinde kapı/kaput/bagaj açık gösterge lambası veya mesajı görüntülenmediğinden emin olunuz.**

### Açılır Tavan açık göstergesi (varsa)

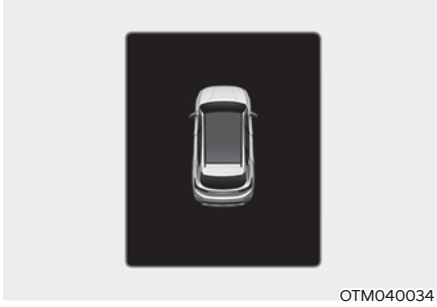

Açılır tavan açık konumundayken motoru durdurursanız, bu uyarı mesajı görünür. Aracınızı terk etmeden önce, açılır tavanı emniyetli bir şekilde kapayınız.

### Düşük Basınç



Bu uyarı mesajı lastik basıncı düşük olduğunda görüntülenir. Araçtaki ilgili lastik aydınlatılarak gösterilir.

**Daha fazla bilgi için 8. bölümdeki "Lastik Basınç Göstergesi (TPMS)" konusuna bakınız.**

### Silecek/Aydınlatma Ekranı

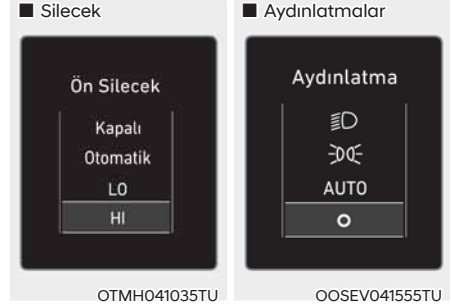

- Bu gösterge, hangi silecek hızının seçildiğini gösterir.
- Bu gösterge, aydınlatma kontrolü kullanılarak hangi dış lambanın seçildiğini gösterir.

Silecek/Aydınlatma Ekranı fonksiyonunu gösterge paneli LCD Kullanıcı Ayarları menüsünden devreye sokabilir ya da devreden çıkarabilirsiniz.

- Kurulum → Kullanıcı Ayarları → gösterge paneli → Silecek/Aydınlatma Ekranı

### Silecek suyu az (varsa)

Cam yıkama suyu deposu neredeyse boş ise, bakım hatırlatma modundaki bu mesaj servis hatırlatma modunda görünür.

Silecek suyu haznesini doldurunuz.

### Düşük yakıt

Bu mesaj yakıt tankında neredeyse hiç yakıt kalmadığında görüntülenir.

Bu mesaj görüntülediğinde, gösterge panelinde düşük yakıt seviyesi gösterge lambası görüntülenir.

Bu durumda mümkün olan en kısa sürede en yakın akaryakıt istasyonuna gitmeniz ve yakıt doldurmanız önerilir.

### **Motor Hararet Yapmışsa**

Bu mesaj, motor soğutma suyu sıcaklığı 120°C'den fazla olduğunda görüntülenir. Bunun anlamı, motor hararet yapmış ve hasar görebilir demektir.

**Aracınız hararet yapmışsa, 8. bölümdeki "Hararet" konusuna bakınız.**

### **Egzoz sistemini kontrol edin (varsa)**

GPF sistemi ile ilgili bir sorun olduğunda bu mesaj görüntülenir. Bu defa, GPF uyarı ışığı da yanıp sönecektir. Bu durumda, GPF sisteminin HYUNDAI yetkili servisi tarafından kontrol edilmesini öneririz.

GPF: Benzin Partikül Filtresi

### **Far Kontrolü (varsa)**

Bu mesaj farlar düzgün çalışmadığında görüntülenir. Far ampulünün değiştirilmesi gerekebilir.

Yanmış olan bir ampulü aynı güçte yeni bir ampulle değiştirmeyi unutmayınız.

### **Dönüş sinyali kontrolü (varsa)**

Bu mesaj dönüş sinyal lambaları düzgün çalışmadığında görüntülenir. Ampulün değiştirilmesi gerekebilir.

Yanmış olan bir ampulü aynı güçte yeni bir ampulle değiştirmeyi unutmayınız.

### **Fren lambasını kontrol edin (varsa)**

Bu mesaj fren lambaları düzgün çalışmadığında görüntülenir. Ampulün değiştirilmesi gerekebilir.

Yanmış olan bir ampulü aynı güçte yeni bir ampulle değiştirmeyi unutmayınız.

### **Sis farını kontrol edin (varsa)**

Bu mesaj sis lambaları düzgün çalışmadığında görüntülenir. Ampulün değiştirilmesi gerekebilir.

Yanmış olan bir ampulü aynı güçte yeni bir ampulle değiştirmeyi unutmayınız.

### **Far LED'ini kontrol edin (varsa)**

LED farı ile ilgili bir sorun olduğunda bu mesaj görüntülenir. Aracı HYUNDAI yetkili servisinde kontrol ettirmenizi öneririz.

### **Aktif hava klapesi sisteminin kontrolü**

Bu mesaj aşağıdaki durumlarda görüntülenir:

- Aktüatör klapesinde bir arıza var
- Aktüatör hava klapesi kontrolöründe bir arıza var
- Hava klapesi açılmıyor

Yukarıdaki tüm koşullar giderildiğinde, uyarı ortadan kalkar.

### **Sürüşe başlamaya hazır**

Araç sürüşe hazır olduğunda bu mesaj görülür.

### **Rejeneratif frenleri kontrol edin**

Fren performansı düşükse veya fren sistemindeki bir arıza yüzünden rejeneratif fren düzgün çalışmıyorsa bu mesaj görülür.

Bu durumda fren pedalının çalışması daha uzun sürebilir ve frenleme mesafesi artabilir.

### **Aracı durdurun ve frenleri kontrol edin**

Fren sisteminde arıza varsa bu mesaj görülür.

Bu durumda aracı güvenli bir yere park etmenizi ve en yakındaki HYUNDAI yetkili servisine çektirip kontrol ettirmenizi öneririz.

### **Hibrit sistemi kontrol edin**

Hibrit sistemde bir sorun olduğunda bu mesaj görülür. Bu uyarı mesajı görüldüğünde aracı kullanmaktan kaçınınız.

Bu durumda, aracı HYUNDAI yetkili servisinde kontrol ettirmenizi öneririz.

### **Güvenli bir yerde durup hibrit sistemi kontrol edin**

Hibrit sistemde bir sorun olduğunda bu mesaj görülür. “” gösterge lambası yanar ve sorun giderilene kadar bir uyarı sesi duyulur. Bu uyarı mesajı görüldüğünde aracı kullanmaktan kaçınınız.

Bu durumda, aracı HYUNDAI yetkili servisinde kontrol ettirmenizi öneririz.

### **Hibrit sistemi kontrol edin Motoru çalıştırmayın**

Hibrit batarya gücü (SOC) seviyesi düşerse bu mesaj görülür. Sorun giderilene kadar bir uyarı sesi duyulur. Bu uyarı mesajı görüldüğünde aracı kullanmaktan kaçınınız.

Bu durumda, aracı HYUNDAI yetkili servisinde kontrol ettirmenizi öneririz.

### **Güvenli bir yerde durup güç kaynağını kontrol edin**

Güç kaynağı sisteminde bir arıza varsa bu mesaj görülür.

Bu durumda aracı güvenli bir yere park etmenizi ve en yakındaki HYUNDAI yetkili servisine çektirip kontrol ettirmenizi öneririz.

### **Sanal motor sesi sistemini kontrol edin**

Sanal Motor Sesi Sistemi (VESS) ile ilgili bir sorun olduğunda bu mesaj görülür.

Bu durumda, aracı HYUNDAI yetkili servisinde kontrol ettirmenizi öneririz.

### **Hibrit bataryaya zarar vermemek için yakıt alın**

Yakıt deposu tamamen boşalmak üzereyken bu mesaj görülür.

Hibrit bataryanın zarar görmemesi için yakıt deposunu doldurmanız gerekir.

### ***İnvertör soğutma suyunu yeniden doldurun***

İnvertör soğutma suyu bitmek üzereyken bu mesaj görülür.

İnvertör soğutma suyunu doldurmanız gerekir.

### ***Motor çalışır haldeyken park edip bataryayı şarj edin.***

Hibrit batarya gücü (SOC) seviyesi düşüğe bu mesaj görülür.

Bu durumda aracı güvenli bir yere park edip hibrit batarya şarj olana kadar bekleyiniz.

### ***Bataryanın şarjının bitmesini önlemek için motoru çalıştırın***

Bu mesaj sürücüyü kontak anahtarı ON konumunda kalırsa (🚗 gösterge lambası yanmadan) 12V bataryanın şarjının boşalabileceği konusunda uyararak amacıyla gösterilir.

12V bataryanın şarjının bitmesini önlemek için aracı hazır (🚗) moduna getiriniz.

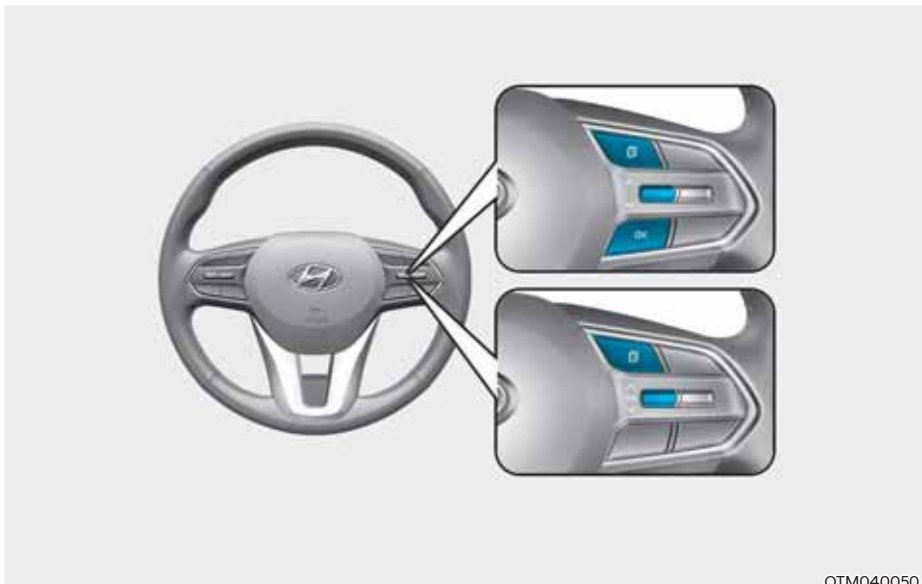

## LCD EKRANI

### LCD ekran kontrolü







OTM040050

LCD ekran modları, kumanda düğmeleri kullanılarak değiştirilebilir.

Düğme	Fonksiyon
	Modları değiştiren MODE düğmesi
	Öğeleri değiştiren MOVE düğmesi
OK	Seçilen maddeyi ayarlayan veya sıfırlayan SELECT/RESET düğmesi

## Görüntüleme modları

Görüntüleme modları	Sembol	Açıklama
Sürüş yardımı		<p>Bu mod, aşağıdaki durumunu gösterir:</p> <ul style="list-style-type: none"> <li>- Şeritte Tutma Yardımcısı</li> <li>- Şerit Takip Yardımı</li> <li>- Hız sabitleyici</li> <li>- Akıllı Hız Sabitleyici</li> <li>- Otoyol Sürüş Yardımı</li> <li>- Sürücü Dikkati Uyarısı</li> <li>- Akıllı Hız Limitleyici Uyarısı</li> </ul> <p><b>Tüm sistemler hakkında daha fazla bilgi için, Bölüm 7'ye bakınız.</b></p>
Yol Bilgisayarı		<p>Bu mod, yol sayacı, yakıt tüketimi vs. gibi sürüş bilgilerini gösterir.</p> <p><b>Daha fazla bilgi için, bu bölümdeki "Yol Bilgisayarı" konusuna bakınız.</b></p>
Anlık Yol Tarifi (TBT)		<p>Bu mod, navigasyon durumunu gösterir.</p>
Kullanıcı Ayarları		<p>Bu modda, kapıların, lambaların vs. ayarlarını değiştirebilirsiniz.</p>
Uyarı		<ul style="list-style-type: none"> <li>- Bu mod, arıza yapan lamba vb. ile ilgili uyarı mesajlarını görüntüler.</li> <li>- Bu mod, Sürüş gücü dağılımını gösterir (varsa)</li> <li>- Bu mod, Motor soğutma suyu sıcaklığını gösterir (varsa)</li> </ul>

**Sağlanan bilgiler aracınızda bulunan donanıma göre değişiklik gösterebilir.**

### Sürüş Yardımı modu



#### LAK/LFA/CC/SCC/HDA/DAW/ISLW

Bu mod, Şeritte Tutma Yardımcısı, Şerit Takip Yardımı, Hız Sabitleyici, Akıllı Hız Sabitleyici, Otoyol Sürüş Yardımı ve Akıllı Hız Limitleyici Uyarısı sisteminin durumunu gösterir.

**Daha fazla ayrıntı için, her bir sistemle ilgili bölüm 7'deki bilgilere bakınız.**

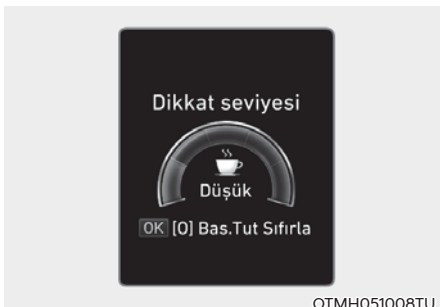

#### Sürücü Dikkati Uyarısı

Bu mod, Sürücü Dikkati Uyarısının durumunu gösterir.

**Daha fazla detay için, 7. bölümdeki "Sürücü Dikkati Uyarısı (DAW)" konusuna bakınız.**

### Yol bilgisayarı modu

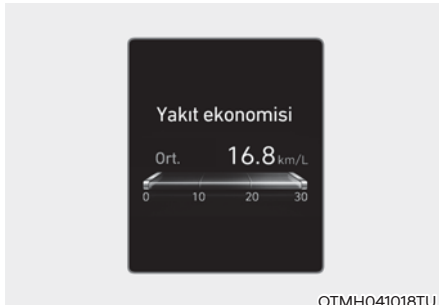

Yol bilgisayarı modu, yakıt tüketimi, kilometre sayacı bilgisi ve araç hızı gibi aracın sürüş parametreleriyle ilgili bilgileri görüntüler.

**Daha fazla bilgi için, bu bölümdeki "Yol Bilgisayarı" konusuna bakınız.**

### Anlık Yol Tarifi (TBT) modu

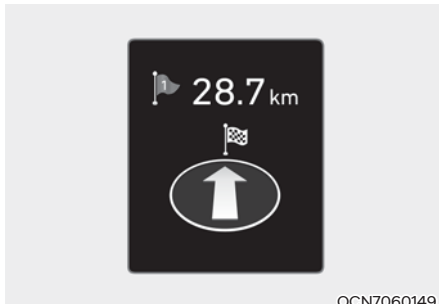

Bu mod, navigasyon durumunu gösterir.

### Ana uyarı grubu



Bu gösterge lambası sürücüyü aşağıdaki durumlar hakkında bilgi verir.

- Ön Çarpışma Önleme Yardımcısında arıza (varsa)
- Ön Çarpışma Önleme Yardımcısı sisteminin radarı engellenmişse (varsa)
- Kör Nokta Çarpışma Uyarısı Sistemi arızası (varsa)
- Kör Nokta Çarpışma Uyarısı radarı engellenmişse (varsa)
- LED far arızası (varsa)
- Uzun Far Yardımı arızası (varsa)
- Akıllı Hız Sabitleyici arızası (varsa)
- Akıllı Hız Sabitleyici radarı engellenmiş (varsa)
- Lastik basınç göstergesi (TPMS) arızası

Yukarıdaki uyarı durumlarından bir veya daha fazlası meydana gelirse, Ana gösterge lambası yanar.

Bu esnada, LCD ekranda Kullanıcı Ayarları simgesinin (⚠) arkasından bir Ana Uyarı simgesi (⚙) görünür.

Uyarı durumu çözüldürse, ana gösterge lambası kapanacak ve Ana Uyarı simgesi kaybolacaktır.



### Sürüş gücü dağılımı (4WD)

Bu mod, 4WD sürüş gücü ile ilgili bilgileri görüntüler.

Araç, 4WD kilitleme durumundaysa, bu mod, görüntülenmez.

**Daha fazla detay için, 6. bölümdeki "Dört Tekerlekten Çekiş" kısmına bakınız.**



### Lastik basıncı

Bu mod, Lastik Basıncı ile ilgili bilgileri görüntüler.

**Daha fazla bilgi için 8. bölümdeki "Lastik Basınç Göstergesi (TPMS)" konusuna bakınız.**

### Motor soğutma suyu sıcaklığı



Motor soğutma suyu sıcaklık göstergesi, motor çalışır durumdayken motor soğutma suyunun sıcaklığını gösterir.

#### NOT

Gösterge normal aralığın dışına, "H (Sıcak)" konumuna doğru yükseldiğinde, motorun hararet halinde olduğu anlamına gelir. Motora zarar verebilir.

Hararet yapmış bir motorla yola devam etmeyiniz.

Daha fazla bilgi için, 8. bölümdeki "Motor hararet yaparsa" konusuna bakınız.

### Kullanıcı ayarları modu



Bu modda, gösterge panelinin, kapıların, lambaların vs. ayarlarını değiştirebilirsiniz.

1. Sürücü Yardımı
2. Eco araç
3. Göz Hizası Göstergesi
4. Gösterge Paneli
5. Aydınlatmalar

6. Kapı
7. Konfor Özellikleri
8. Birimler

Sağlanan bilgiler aracınızda bulunan donanıma göre değişkenlik gösterebilir.

### Ayarları P'ye aldıktan sonra değiştirin

Bu uyarı mesajı, sürüş esnasında Kullanıcı Ayarları'nı seçmeyi denerseniz görünür.

Güvenliğiniz için, aracı park edip el frenini çekerek ve vites düşmesini P (Park) konumuna getirdikten sonra Kullanıcı Ayarları'nı değiştiriniz.

### Hızlı kılavuz (Yardım)

Bu mod, Kullanıcı Ayarları modundaki sistemler için hızlı kılavuzları gösterir.

Bir konu seçip OK tuşunu basılı tutunuz.

**Her bir sistem ile ilgili daha fazla bilgi için, bu Tanıtma ve Kullanma Kılavuzuna bakınız.**

### Bilgilendirme

Bilgi-eğlence sistemi aktifken, yalnızca bilgi-eğlence sistemindeki Kullanıcı Ayarı modu desteklenir, ancak gösterge panelindeki Kullanıcı Ayarı modu desteklenmez.

## 1. Sürücü Yardımı

Özellikler	Açıklama
SCC yanıtı	Akıllı Hız sabitleyici (Cruise) sistemin hassasiyetinin ayarlanması <ul style="list-style-type: none"> <li>Hızlı/Normal/Yavaş</li> </ul> <b>Daha fazla bilgi için Bölüm 7'deki "Akıllı Hız Sabitleyici Kontrol Sistemi" konusuna bakınız.</b>
Sürüş Konforu	<ul style="list-style-type: none"> <li>Şerit Takip Yardımı Şerit Takip Yardımı sistemini devreye sokmak veya çıkarmak için. <b>Daha fazla bilgi için, 7. bölümdeki "Şerit Takip Yardımı" (LFA) konusuna bakınız.</b></li> <li>Otoyol Sürüş Yardımı Otoyol Sürüş Yardımını devreye sokmak veya kapatmak için. <b>Daha fazla detay için, 7. bölümdeki "Otoyol Sürüş Yardımı (HDA)" konusuna bakınız.</b></li> <li>Otomatik otoyol hız kontrolü Otomatik otoyol hız kontrolünü etkinleştirmek ve devre dışı bırakmak için. <b>Daha fazla bilgi için Bölüm 7'deki "Navigasyon Destekli Akıllı Hız Sabitleyici" konusuna bakınız.</b></li> <li>Hız Limiti Uyarısı Hız Sınırı Uyarısını etkinleştirmek veya devre dışı bırakmak için kullanınız. <b>Daha fazla detay için, 7. bölümdeki "Akıllı Hız Sınırı Yardımı (ISLW)" sistemi kısmına bakınız.</b></li> </ul>
Uyarı zamanlaması	Sürücü dikkati uyarı sisteminin uyarı zamanlamasını ayarlamak için. <ul style="list-style-type: none"> <li>Normal / Geç</li> </ul>
Uyarı ses düzeyi	Sürücü dikkati uyarı sisteminin uyarı sesini ayarlamak için. <ul style="list-style-type: none"> <li>Yüksek / Orta / Düşük / Kapalı</li> </ul>
Sürücü Dikkati Uyarısı	<ul style="list-style-type: none"> <li>Öndeki Araç Kalkış Uyarısı Öndeki aracın kalkış uyarısı modunu açmak veya kapatmak için kullanılır. <b>Daha fazla detay için, 7. bölümdeki "Öndeki Araç Kalkış Uyarısı" konusuna bakınız.</b></li> <li>Dikkatsiz sürüş uyarısı Sürücüyü dikkatsiz sürüş hakkında uyarmak için. <b>Daha fazla detay için, 7. bölümdeki "Sürücü Dikkati Uyarısı (DAW) Sistemi" konusuna bakınız.</b></li> </ul>

Özellikler	Açıklama
Sürüş emniyeti	<p>Ön Çarpışma Önleme Yardımcısını (FCA) ayarlamak için</p> <ul style="list-style-type: none"> <li>• Etkin asistan</li> <li>• Yalnızca uyarı</li> <li>• Kapalı</li> </ul> <p><b>Daha fazla detay için, 7. bölümdeki "Ön Çarpışma Önleme Yardımcısı (FCA)" konusuna bakınız.</b></p>
Şerit Güvenliği	<p>Şeritte Tutma Yardımcısı (LKA) fonksiyonunu ayarlamak için.</p> <ul style="list-style-type: none"> <li>• Yardımcı</li> <li>• Yalnızca uyarı</li> <li>• Kapalı</li> </ul> <p><b>Daha fazla bilgi için, 7. bölümdeki "Şeritte Tutma Yardımcısı (LKA)" konusuna bakınız.</b></p>
Kör Nokta Emniyeti	<ul style="list-style-type: none"> <li>• Kör Nokta Görüntüleme Kör Nokta Görüntülemeyi etkinleştirmek ve devre dışı bırakmak için.</li> </ul> <p><b>Daha fazla bilgi için, 7. bölümdeki "Kör Nokta Görüntüleme monitörü (BVM)" kısmına bakınız.</b></p> <ul style="list-style-type: none"> <li>• Güvenli çıkış yardımı (SEA) Güvenli Çıkış Yardımını etkinleştirmek ve devre dışı bırakmak için.</li> </ul> <p><b>Daha fazla detay için, 7. bölümdeki "Güvenli Çıkış Yardımı (SEA)" konusuna bakınız.</b></p> <ul style="list-style-type: none"> <li>• Etkin asistan</li> <li>• Yalnızca uyarı</li> <li>• Kapalı</li> </ul> <p>Kör Nokta Görüntülemeyi etkinleştirmek ve devre dışı bırakmak için.</p> <p><b>Daha fazla bilgi için, 7. bölümdeki "Kör Nokta Görüntüleme monitörü (BVM)" kısmına bakınız.</b></p>

Özellikler	Açıklama
Park güvenliği	<ul style="list-style-type: none"> <li>• Çevre Görüşü Ekranı Otomatik Açık Çevre Görüş Ekranı Otomatik Açık fonksiyonunu etkinleştirmek ve devre dışı bırakmak için. <b>Daha fazla bilgi için, 7. bölümdeki "Çevre Görüşü Ekranı (SVM)" kısmına bakınız.</b></li> <li>• Park Mesafe Uyarısı Otomatik Açık Park Mesafe Uyarısı Otomatik Açık fonksiyonunu etkinleştirmek ve devre dışı bırakmak için. <b>Daha fazla detay için, 7. bölümdeki "Ön/Arka Park Mesafesi Uyarısı (PDW)" sistemi konusuna bakınız.</b></li> <li>• Arka Çapraz-Trafik Emniyeti Arka çapraz trafik emniyetini etkinleştirmek ve devre dışı bırakmak için. <b>Daha fazla bilgi için, 7. bölümdeki "Arka Çapraz Trafik Çarpışma Önleme Yardımı (RCCA)" kısmına bakınız.</b></li> <li>• Arka aktif yardım Arka aktif yardımı etkinleştirmek ve devre dışı bırakmak için. <b>Daha fazla bilgi için, 7. bölümdeki "Arka Çapraz Trafik Çarpışma Önleme Yardımı (RCCA)" kısmına bakınız.</b></li> <li>• Yalnızca arka uyarı Arka uyarıyı etkinleştirmek ve devre dışı bırakmak için. <b>Daha fazla bilgi için, 7. bölümdeki "Çevre Görüşü Ekranı (SVM)" kısmına bakınız.</b></li> <li>• Kapalı Park emniyetini devreden çıkarmak için.</li> </ul>

## 2. Eco araç

Özellikler	Açıklama
Rölantide Seyir (Coasting) rehberi	<ul style="list-style-type: none"> <li>• Rölantide seyir (coasting) rehberi: açık/kapalı Navigasyon sisteminden aldığı bilgiler ile sürücüyü ayağını gaz pedalından ne zaman kaldırması gerektiği bilgisini verir.</li> <li>• Ses Rölantide seyir rehberinin sesini ayarlamak için.</li> </ul>
Rölantide Seyire (Coasting) Başlama	<ul style="list-style-type: none"> <li>• Erken/Normal/Geç Rölantide Seyir (Coasting) açılır ekranı görüntülediğinde seçenekleri seçmek için.</li> </ul>

### 3. Göz Hizası Göstergesi (Varsa)

Özellikler	Açıklama
Göz Hizası Göstergesini etkinleştirme	Bu parça kontrol ediliyorsa, Göz Hizası Göstergesi devreye girer.
Gösterge Yüksekliği	Yansıtılan görüntünün yüksekliğini ayarlamak için.
Hizalama	Yansıtılan görüntünün açısını ayarlamak için.
Parlaklık	Yansıtılan görüntünün parlaklığını ayarlamak için.
İçerik Seçimi	Görüntülenecek içeriği seçmek için.

### 4. Gösterge paneli

Özellikler	Açıklama
Yakıt tüketimini sıfırla	<ul style="list-style-type: none"> <li>• Araç çalıştırıldığında</li> <li>• Yakıt aldıktan sonra:</li> <li>• Manuel bir şekilde</li> </ul> Görüntülenen yakıt ekonomisini sıfırlamak için.
Silecek/Aydınlatma Ekranı	Silecek/ Aydınlatma modunu etkinleştirmek veya devre dışı bırakmak için. Etkinleştirildiğinde, LCD ekranı, modu her değiştirdiğinizde seçili Silecek/Aydınlatma modunu gösterir.
Trafik işaretleri	Görüntülenen trafik işaretlerini ayarlamak için.
Buzlu yol uyarısı	Buzlu yol uyarısı işlevini devreye sokmak veya çıkarmak için kullanılır.
Hazır sesi	Hazır sesini etkinleştirmek ve devre dışı bırakmak için.
Tema seçimi	Gösterge paneli için tema seçebilirsiniz. <ul style="list-style-type: none"> <li>• A Tipi Gösterge Paneli: Tema A / Tema B / Tema C</li> <li>• B Tipi Gösterge Paneli: Sürüş Modu ile / Tema A / Tema B / Tema C / Tema D</li> </ul>

## 5. Aydınlatma

Özellikler	Açıklama
Aydınlatma	Aydınlatma düzeyini ayarlamak için. • Seviye 1~20
Tek Dokunuşlu Dönüş Sinyali	• OFF: Tek dokunuşlu dönüş sinyali fonksiyonu devreden çıkar. • 3, 5, 7 Flaşörleri: Dönüş sinyal kolu hafifçe hareket ettirildiğinde, dönüş sinyali göstergesi 3, 5 veya 7 defa yanıp söner. <b>Daha fazla bilgi için, 5. bölümdeki “Aydınlatma” konusuna bakınız.</b>
Ortam ışığı aydınlatması (varsa)	• Kapalı • Seviye 1/2/3/4
Ortam Aydınlatması Rengi (varsa)	• Kutup Beyazı/Ay beyazı/Buz mavisi/Okyanus mavisi/Zümrüt yeşili/Orkide Yeşili/Fresya Sarısı/ Gün doğumu kırmızısı/Seher moru/Hafif Mor
Eşlik Etme Aydınlatması	Far gecikme fonksiyonunu devreye sokmak veya çıkarmak için. <b>Daha fazla bilgi için, 5. bölümdeki “Aydınlatma” konusuna bakınız.</b>
HBA (Uzun Far Yardımı)	Uzun Far Yardımı fonksiyonunu çalıştırmak veya kapatmak için. <b>Daha fazla bilgi için, Bölüm 5'teki “Uzun Far Yardımı (HBA)” konusuna bakınız.</b>

## 6. Kapı

Özellikler	Açıklama
Otomatik Kilitleme	<ul style="list-style-type: none"> <li>• Vites Göre Devreye Girme: Vites geçiş düğmesi, P (Park) konumundan R (Geri), N (Boş) veya D (Sürüş) konumuna takılırsa, tüm kapılar otomatik olarak kilitlenir. (yalnızca araç "hazır" durumdayken)</li> <li>• Hıza Göre Devreye Girme: Aracın hızı 15km/saat değerini aşınca, tüm kapılar otomatik olarak kilitlenir.</li> <li>• OFF: Otomatik kapı kilitleme işlemi devreden çıkacaktır.</li> </ul>
Otomatik Kilit açma	<ul style="list-style-type: none"> <li>• Vites P'de iken: Vites geçiş düğmesi P (Park) konumuna getirilirse, tüm kapıların kilidi otomatik olarak açılır. (yalnızca araç "hazır" durumdayken)</li> <li>• Anahtar çıkarılmışsa/araç kapalıysa: Kontak anahtarı kontaktan çıkarıldığında veya Motor Çalıştırma/Durdurma Düğmesi OFF konumuna ayarlandığında tüm kapıların kilidi otomatik olarak açılır.</li> <li>• OFF: Otomatik kapı kilit açma işlemi iptal edilecektir.</li> </ul>
Elektrikli Bagaj Kapağı	<p>Bu madde kontrol ediliyorsa, elektrikli bagaj kapağı fonksiyonu devreye girer.</p> <p><b>Daha fazla detay için, 5. bölümdeki "Elektrikli Bagaj Kapağı" kısmına bakınız.</b></p>
Elektrikli bagaj kapağı açma hızı	<p>Elektrikli bagaj kapağı hızını ayarlamak için.</p> <ul style="list-style-type: none"> <li>• Hızlı/Normal</li> </ul> <p><b>Daha fazla detay için, 5. bölümdeki "Elektrikli Bagaj Kapağı" kısmına bakınız.</b></p>
Akıllı Bagaj Kapağı	<p>Akıllı bagaj kapağını etkinleştirmek veya devre dışı bırakmak için.</p> <p><b>Daha fazla detay için, 5. bölümdeki "Akıllı Bagaj Kapağı" kısmına bakınız.</b></p>

## 7. Konfor Özellikleri

Özellikler	Açıklama
Koltuğa Kolay Erişim	<ul style="list-style-type: none"> <li>• OFF: Koltuğa kolay erişim fonksiyonu devre dışı bırakıldı.</li> <li>• Normal/Uzatılmış: Motoru durdurduğunuzda sürücü koltuğu, araçtan daha rahat inip binmeniz için otomatik olarak kısa (Normal) veya uzun (Uzatılmış) şekilde geriye doğru hareket eder.</li> </ul> <p><b>Daha fazla bilgi için, 5. bölümdeki "Sürücü koltuk pozisyonu hafıza sistemi" konusuna bakınız.</b></p>
Arka yolcu uyarısı	<p>Arka Koltuk Yolcu Alarmını etkinleştirmek ve devre dışı bırakmak için.</p> <p><b>Daha fazla bilgi için, 5. bölümdeki "Arka Koltuk Yolcu Alarmı (ROA) sistemi" konusuna bakınız.</b></p>
Karşılama Aynası/Işığı	<ul style="list-style-type: none"> <li>• Kapı kilidi açıldığında: Kapı kilitleri açıldığında, dış dikiz aynaları otomatik açılır ve karşılama ışığı yanar.</li> <li>• Sürücü yaklaşırken: Akıllı anahtarla araca yaklaştığında, dış dikiz aynaları otomatik açılır ve karşılama ışığı yanar.</li> </ul> <p><b>Daha fazla bilgi için, 5. bölümdeki "Karşılama Sistemi" konusuna bakınız.</b></p>
Kablosuz Şarj Sistemi	<p>Ön taraftaki kablosuz şarj sistemini açmak veya kapatmak için kullanılır.</p> <p><b>Daha fazla bilgi için, 5. bölümdeki "Cep Telefonu Kablosuz Şarj Sistemi" konusuna bakınız.</b></p>
Otomatik Arka Silecek (R'de)	<p>Otomatik Arka Sileceği etkinleştirmek ve devre dışı bırakmak için.</p> <p>Ön silecek çalışırken, vites geçiş düğmesini D'den R konumuna getirirseniz, arka silecek otomatik olarak çalışır. Sonra, vites geçiş düğmesini R'den D konumuna getirirseniz, arka silecek durur.</p>
Gelişmiş hırsızlık önleme	<p>Gelişmiş Hırsızlık Önleme fonksiyonunu etkinleştirmek ve devre dışı bırakmak için.</p>
Bakım aralıkları	<ul style="list-style-type: none"> <li>• Bakım aralıkları Bakım Aralıkları fonksiyonunu çalıştırmak veya kapatmak için kullanılır.</li> <li>• Bakım Aralığı Ayarı Bakım aralıkları menüsü etkinleştirilmiş ise, zamanı ve mesafeyi ayarlayabilirsiniz.</li> <li>• Sıfırlama işlemi Bakım aralıklarının sıfırlanması</li> </ul>



## Bilgilendirme

Bakım aralığı menüsünü kullanmak için HYUNDAI yetkili servisine danışmanızı öneririz.

## 8. Birimler

Özellikler	Açıklama
Hız ünitesi	Hız birimini seçme. (km/h, MPH)
Sıcaklık birimi	Sıcaklık birimini seçmek için. (°C,°F)
Yakıt Tüketimi Birimi	Yakıt tüketimi birimini seçmek için kullanılır. (km/L, L/100km, MPG)
Lastik basınç birimi	Lastik basınç birimini seçmek için. (psi, kPa, bar)

## Yol bilgisayarı (A tipi)

Yol bilgisayarı, sürüşle ilgili bilgileri görüntüleyen bir mikrobilgisayar kumandalı sürücü bilgi sistemidir.

### **i** Bilgilendirme

Eğer akü bağlantısı kesilirse, yol bilgisayara kaydedilen bazı sürüş bilgileri (örneğin Ortalama Araç Hızı) sıfırlanır.

### Yolculuk modları

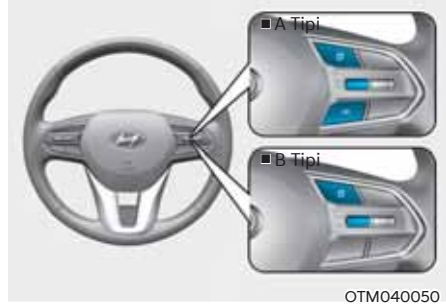
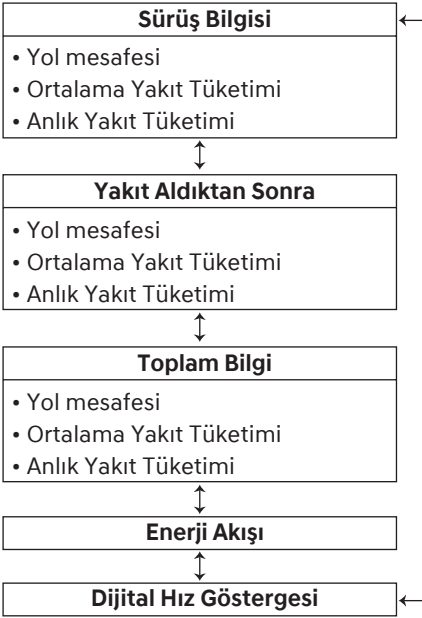

Yolculuk modunu değiştirmek için, direksiyon simidi üzerindeki "∧, ∨" düğmesinden çevirerek değiştiriniz.

- Manuel sıfırlama  
Ortalama yakıt tüketimini manuel olarak sıfırlamak için, ekranda ortalama yakıt tüketimi görüntülediği zaman, direksiyon simidindeki [OK] düğmesine 1 saniyeden uzun basınız.
  - Otomatik sıfırlama  
Yakıt tüketiminin otomatik sıfırlanmasını sağlamak için gösterge panelindeki Ayarlar menüsünden 'Motoru Çalıştırdıktan Sonra' veya 'Yakıt Aldıktan Sonra' seçeneklerinden birini seçiniz.
    - Kontak açıldıktan sonra: Motor 3 dakika veya daha fazla bir süre KAPALI konumda olduğunda ortalama yakıt tüketimi otomatik olarak sıfırlanır.
    - Yakıt aldıktan sonra: 6 litre veya daha fazla yakıt ikmalinden sonra, aracın hızı 1 km/saati aştıktan sonra, ortalama yakıt ekonomisi otomatik olarak sıfırlanır.
- \* 12,3 inç gösterge paneli için, gösterge panelinin orta alt kısmından yakıt tüketimini kontrol edebilirsiniz.



### Sürüş Bilgisi

Yol mesafesi (1), Ortalama yakıt tüketimi (2) ve anlık yakıt tüketimi (3) görüntülenir. Bu bilgiler her kontak açılış-kapanışından sonra kombine edilir. Bununla birlikte, motor 3 dakika veya daha fazla bir süre KAPALI konumda olduğunda Sürüş Bilgisi ekranı sıfırlanır.

Manuel olarak sıfırlamak için, ekranda 'Sürüş Bilgisi' görüntülediğinde, direksiyon simidindeki OK düğmesine 1 saniyeden uzun basınız.

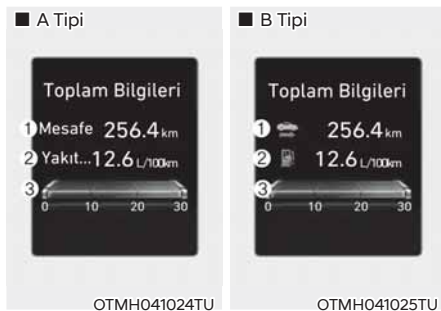

### Toplam Bilgi

Toplam yol mesafesi (1), Ortalama yakıt tüketimi (2) ve anlık yakıt tüketimi (3) görüntülenir.

Bilgiler, son sıfırlamadan başlayarak bir araya getirilir.

Manuel olarak sıfırlamak için, ekranda 'Toplam Bilgileri' görüntülediğinde, direksiyon simidindeki OK düğmesine 1 saniyeden uzun basınız.



### Yakıt aldıktan sonra

Yakıt aldıktan sonraki yol mesafesi (1), ortalama yakıt tüketimi (2) ve anlık yakıt tüketimi (3) görüntülenir.

Manuel olarak sıfırlamak için, ekranda 'Yakıt Alımından İtibaren' görüntülediğinde, direksiyon simidindeki OK düğmesine 1 saniyeden uzun basınız.

### Enerji akışı



Hibrit sistemi farklı çalışma modlarında enerji akışına dair sürücüyü bilgilendirir. Sürüş esnasında, mevcut enerji akışı 11 modda gösterilir.

**Daha fazla bilgi için, 1. bölümdeki "Hibrit Sistem" konusuna bakınız.**



### Dijital Hız Göstergesi

Dijital hız göstergesi, aracın hızını gösterir.

## Yol bilgisayarı (B tipi)

Yol bilgisayarı, sürüşle ilgili bilgileri görüntüleyen bir mikrobilgisayar kumandalı sürücü bilgi sistemidir.

### **i** Bilgilendirme

Eğer akü bağlantısı kesilirse, yol bilgisayara kaydedilen bazı sürüş bilgileri (örneğin Ortalama Araç Hızı) sıfırlanır.

### Yolculuk modları

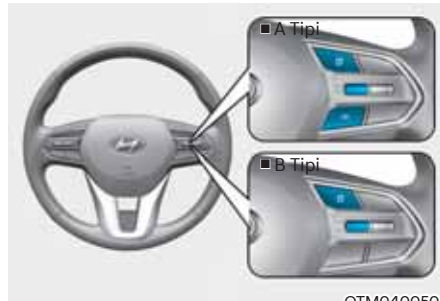
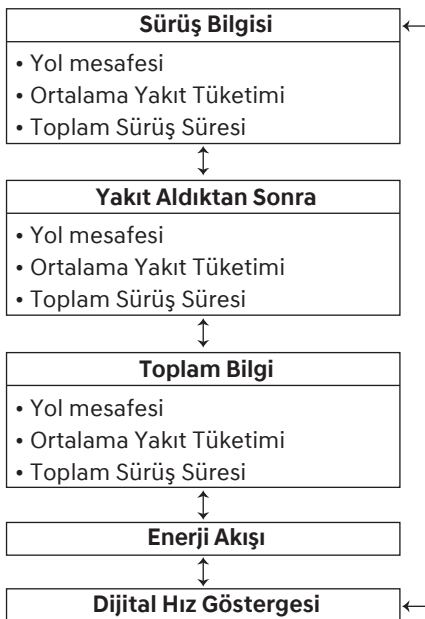

Yolculuk modunu değiştirmek için, direksiyon simidi üzerindeki "∧, ∨" düğmesinden çevirerek değiştiriniz.

- Manuel sıfırlama  
Ortalama yakıt tüketimini manuel olarak sıfırlamak için, ekranda ortalama yakıt tüketimi görüntülediği zaman, direksiyon simidindeki [OK] düğmesine 1 saniyeden uzun basınız.
  - Otomatik sıfırlama  
Yakıt tüketiminin otomatik sıfırlanmasını sağlamak için gösterge panelindeki Ayarlar menüsünden 'Motoru Çalıştırdıktan Sonra' veya 'Yakıt Aldıktan Sonra' seçeneklerinden birini seçiniz.
    - Kontak açıldıktan sonra: Motor 3 dakika veya daha fazla bir süre KAPALI konumda olduğunda ortalama yakıt tüketimi otomatik olarak sıfırlanır.
    - Yakıt aldıktan sonra: 6 litre veya daha fazla yakıt ikmalinden sonra, aracın hızı 1 km/saati aştıktan sonra, ortalama yakıt ekonomisi otomatik olarak sıfırlanır.
- \* 12,3 inç gösterge paneli için, gösterge panelinin orta alt kısmından yakıt tüketimini kontrol edebilirsiniz.

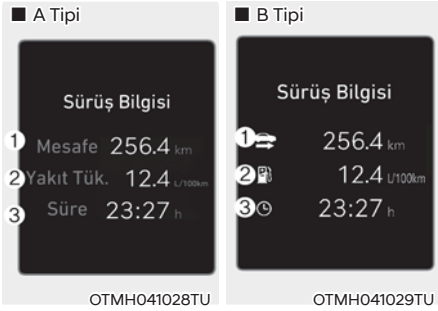

### Sürüş Bilgisi

Yol mesafesi (1), ortalama yakıt tüketimi (2) ve toplam sürüş süresi (3) görüntülenir. Bu bilgiler her kontak açılış-kapanışından sonra kombine edilir. Bununla birlikte, motor 3 dakika veya daha fazla bir süre KAPALI konumda olduğunda Sürüş Bilgisi ekranı sıfırlanır.

Manuel olarak sıfırlamak için, ekranda 'Sürüş Bilgisi' görüntülediğinde, direksiyon simidindeki OK düğmesine 1 saniyeden uzun basınız.

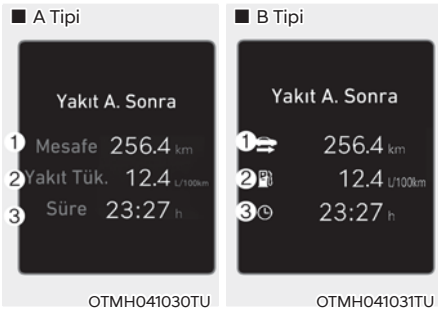

### Yakıt aldıktan sonra

Yakıt aldıktan sonraki yol mesafesi (1), ortalama yakıt tüketimi (2) ve toplam sürüş süresi (3) görüntülenir.

Manuel olarak sıfırlamak için, ekranda 'Yakıt Alımından İtibaren' görüntülediğinde, direksiyon simidindeki OK düğmesine 1 saniyeden uzun basınız.

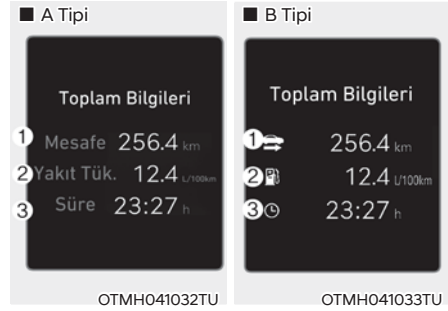

### Toplam Bilgi

Toplam yol mesafesi (1), ortalama yakıt tüketimi (2) ve toplam sürüş süresi (3) görüntülenir.

Bilgiler, son sıfırlamadan başlayarak bir araya getirilir.

Manuel olarak sıfırlamak için, ekranda 'Toplam Bilgileri' görüntülediğinde, direksiyon simidindeki OK düğmesine 1 saniyeden uzun basınız.

## Enerji akışı



Hibrit sistemi farklı çalışma modlarında enerji akışına dair sürücüyü bilgilendirir. Sürüş esnasında, mevcut enerji akışı 11 modda gösterilir.

**Daha fazla bilgi için, 1. bölümdeki "Hibrit Sistem" konusuna bakınız.**



## Dijital Hız Göstergesi

Dijital hız göstergesi, aracın hızını gösterir.



# 5. Aracınızın Konfor Özellikleri

Aracınıza erişim.....	5-5
Uzaktan kumandalı anahtar .....	5-5
Akıllı anahtar .....	5-8
İmmobilizer sistemi.....	5-14
Kapı kilitleri.....	5-15
Kapıların dışarıdan kilitlenmesi .....	5-15
Kapıların içeriden kilitlenmesi .....	5-16
Deadlocks (Sabit Kilitleme) .....	5-18
Otomatik Kapı kilitleme/kilit açma özellikleri.....	5-18
Arka kapı çocuk emniyet kilitleri .....	5-19
Elektronik çocuk güvenlik kilidi .....	5-19
Hırsızlık Alarm Sistemi .....	5-21
Ultrasonik İzinsiz Giriş Koruması (UIP) .....	5-22
Ultrasonik İzinsiz Giriş Koruması (UIP) devreye girme koşulu .....	5-23
Bütünleşik bellek sistemi.....	5-24
Sürücü koltuğu pozisyonlarının hafızaya kaydedilmesi .....	5-24
Koltuk pozisyon hafızasını çağırma .....	5-25
Sistemin sıfırlanması .....	5-25
Kolay erişim fonksiyonu .....	5-26
Direksiyon simidi.....	5-27
Elektrik destekli direksiyon (EPS) .....	5-27
Yükseklik ayarlı / teleskopik direksiyon.....	5-28
Isıtmalı direksiyon simidi .....	5-28
Korna .....	5-29
Aynalar .....	5-30
İç dikiz aynası.....	5-30
Dış dikiz aynası .....	5-31
Arka Park Yardımı .....	5-34
Camlar .....	5-35
Elektrikli camlar.....	5-36
Panoramik açılır tavan .....	5-39
Açılır tavan perdesi.....	5-40
Açılır tavanın kaldırılması .....	5-40
Açılır tavanın kaldırılması .....	5-41
Açılır tavanın kapatılması.....	5-41
Açılır tavanın sıfırlanması.....	5-42
Açılır tavan açık uyarısı.....	5-43

Dış özellikler .....	5-44
Motor kaputu .....	5-44
Bagaj Kapağı.....	5-45
Elektrikli bagaj kapağı .....	5-47
Akıllı Bagaj kapağı .....	5-52
Yakıt dolum kapağı.....	5-54
Göz Hizası Göstergesi (HUD) .....	5-57
Göz Hizası Göstergesi ayarları .....	5-57
Göz Hizası Göstergesi bilgilendirme .....	5-57
Göz Hizası Göstergesi kullanımı sırasında alınan önlemler .....	5-58
Dış aydınlatmalar .....	5-59
Aydınlatma kontrolü.....	5-59
Uzun Far çalışması.....	5-61
Dönüş ve şerit değiştirme sinyalleri.....	5-61
Arka sis lambası .....	5-62
Akıllı tasarruf fonksiyonu .....	5-62
Far gecikme fonksiyonu .....	5-62
Trafik değişimi .....	5-63
Far yükseklik ayar sistemi .....	5-63
Uzun Far Yardımı (HBA) .....	5-64
Algılama sensörü (Ön görüş kamerası).....	5-64
Fonksiyon ayarları.....	5-64
Sistemin çalışması.....	5-65
Sistem arızası ve sınırlandırmaları.....	5-65
İç aydınlatmalar.....	5-67
Tavan lambası otomatik kapanma .....	5-67
Ön lambalar .....	5-67
Arka lambalar.....	5-68
Makyaj aynası lambası .....	5-68
Torpido gözü lambası.....	5-68
Kapı içi lambası .....	5-69
Bagaj bölmesi lambası .....	5-69
Basamak lambası .....	5-69
Karşılaşma sistemi .....	5-70

# 5. Aracınızın Konfor Özellikleri

Silecekler ve cam yıkayıcılar .....	5-71
Ön cam silecekleri .....	5-72
Ön cam yıkayıcıları .....	5-73
Arka cam sileceği ve yıkayıcısı .....	5-74
Otomatik klima kontrol sistemi .....	5-76
Otomatik ısıtma ve klima .....	5-79
Manuel ısıtma ve klima .....	5-79
Üçüncü sıra klima sistemi .....	5-84
Sistemin çalışması .....	5-85
Sistemin bakımı .....	5-87
Ön cam buz çözme ve buğu giderme .....	5-89
Otomatik klima kontrol sistemi .....	5-89
Otomatik buğu giderme sistemi (sadece otomatik klima kontrol sistemi, varsa) .....	5-90
Arka cam buz çözücü .....	5-91
Klima kontrol ilave özellikleri .....	5-92
Otomatik buğu giderme sistemi .....	5-92
Otomatik nem giderme .....	5-93
Cam yıkama sırasında hava modunun iç sirkülasyonda kullanılması .....	5-94
Açılır tavan iç hava sirkülasyonu .....	5-94
Auto. Klima ayarlarını kullanan kontroller (sürücü koltuğu için) .....	5-94
Eşya saklama bölmeleri .....	5-95
Orta konsol saklama bölümü .....	5-95
Torpido gözü .....	5-95
Eşya Gözü .....	5-96
Bagaj tablası .....	5-96
İç özellikler .....	5-97
Bardak tutucu .....	5-97
Küllük .....	5-98
Güneşlik .....	5-98
Güç çıkışı .....	5-99
USB şarj portu .....	5-100

AC İvertör .....	5-100
Kablosuz akıllı telefon şarj sistemi .....	5-102
Saat .....	5-104
Giyisi askısı.....	5-104
Paspas bağlantı noktaları.....	5-105
Yan perde .....	5-106
Bagaj filesi (tutucu) .....	5-106
Yük güvenlik perdesi .....	5-107
Dış özellikler .....	5-109
Port bagaj kızakları .....	5-109
Bilgi ve Eğlence Sistemi .....	5-110
USB portu.....	5-110
Anten .....	5-110
Direksiyon simidi uzaktan kumanda düğmeleri .....	5-110
Bilgi ve Eğlence Sistemi .....	5-112
Ses tanıma .....	5-112
Bluetooth® kablosuz teknoloji .....	5-112

## ARACINIZA ERİŞİM

### Uzaktan kumandalı anahtar (varsa)



OPDE046001

HYUNDAI'nizde sürücü ve yolcu kapılarını veya bagaj kapağını kilitlemek veya bu kapıların kilitlerini açmak için kullanabileceğiniz uzaktan kumandalı bir anahtar bulunmaktadır.

1. Kapı Kilitleme
2. Kapı Kilidi Açma
3. Bagaj Kapağı Kilidini Açma

#### Kilitleme

Kilitlemek için:

1. Bütün kapıları, kaputu ve bagaj kapağını kapatınız.
2. Uzaktan kumandalı anahtardaki Kapı Kilitleme düğmesine (1) basınız.
3. Kapılar kilitletir. Dörtlü flaşörler yanıp söner. Ayrıca, LCD ekranda Kullanıcı Ayarları modundan "Pratik Ayarlar → Karşılama aynası/aydınlatması → Kapıların kilidi açılınca" seçilirse, dış dikiz aynası katlanır. **Daha fazla detay için bölüm 4'teki LCD Ekranı konusuna bakınız.**
4. Aracın içindeki kapı kilitleme düğmesinin konumunu kontrol ederek kapıların kilitleli olmasına dikkat ediniz.

#### ⚠ UYARI

Anahtarları, çocuklar yalnız başına iken araçta bırakmayınız. Çocuklar gözetim altında değilken anahtarları kontak anahtarına takabilir ve elektrikli camları veya diğer kumandaları çalıştırabilirler ve hatta aracı hareket ettirebilirler. Bu da, ciddi yaralanmalara ve hatta ölüme neden olabilir.

#### Kilit açma

Kilidi açmak için:

1. Uzaktan kumandalı anahtardaki Kapı Kilidi Açma düğmesine (2) basınız.
2. Kapıların kilidi açılır. Dörtlü flaşörler iki kez yanıp söner. Ayrıca, LCD ekranda Kullanıcı Ayarları modundan "Pratik Ayarlar → Karşılama aynası/aydınlatması → Kapıların kilidi açılınca" seçilirse, dış dikiz aynası geri açılır. **Daha fazla detay için bölüm 4'teki LCD Ekranı konusuna bakınız.**

#### i Bilgilendirme

Tüm kapı kilitletlerini uzaktan kumanda ile açtıktan sonra, 30 saniye içinde herhangi bir kapı açılmadığı takdirde, kapılar otomatik olarak tekrar kilitletir.

#### Bagaj Kapağının Kilidini Açma

Kilidi açmak için:

1. Uzaktan kumandalı anahtardaki Bagaj Kapağı Kilidi Açma düğmesine (3) bir saniyeden fazla basınız.
2. Dörtlü flaşörler iki kez yanıp söner. Bagaj kapağı bir kez açılıp kapatıldıktan sonra, otomatik olarak kilitletir.

### **i** Bilgilendirme

- Bagaj kapağının kilidini açtıktan sonra, kapak otomatik olarak kilitlenecektir.
- Tuşu mutlaka 1 saniyeden fazla basılı tutmanız gerektiği konusunda bilgilendirmek amacıyla, tuşun üzerine "HOLD (TUT)" kelimesi yazılmıştır.

### **Motoru çalıştırma**

Daha fazla bilgi için, Bölüm 6'daki "Kontakt Anahtarı" kısmına bakınız.

### **NOT**

**Uzaktan kumandalı anahtar hasarını önlemek için:**

- Uzaktan kumandalı anahtarı sudan, diğer sıvılardan ve ateşten uzakta tutunuz. Uzaktan kumandalı anahtarın içi nemlenirse (içeceklerden ya da rutubetten) veya ısınır, iç devresi arıza yapabilir ve bu durum garanti kapsamı dışındadır.
- Uzaktan kumandalı anahtarı düşürmeyiniz ve fırlatmayınız.
- Uzaktan kumandalı anahtarı çok yüksek sıcaklıklardan koruyunuz.

### **Mekanik anahtar**



Uzaktan kumanda normal çalışmıyorsa, mekanik anahtarı kullanarak kapıyı kilitleyebilir veya açabilirsiniz.

Katlanmış anahtarı açmak için, serbest bırakma düğmesine basınız, anahtar otomatik olarak açılır.

Anahtarı katlamak için, serbest bırakma düğmesine basarken anahtarı el ile katlayınız.

### **NOT**

**Anahtarı, serbest bırakma düğmesine basmadan katlamayınız. Bu, anahtara hasar verebilir.**

### **Uzaktan kumandalı anahtar uyarıları**

Aşağıdakiler meydana geldiği zaman, uzaktan kumandalı anahtar çalışmaz:

- Kontakt anahtarı kontakta iken.
- Çalışma mesafesi limiti aşırsa (yaklaşık 10 m).
- Uzaktan kumanda pili zayıf ise.
- Diğer araçlar ya da eşyalar kumanda sinyaline engel olursa.
- Hava aşırı derecede soğukken.
- Uzaktan kumandalı anahtar, normal çalışma işlevini bozabilecek radyo istasyonu gibi bir radyo vericisi veya havaalanının yakınındayken.

Uzaktan kumandalı anahtar doğru çalışmadığı zaman, kapıyı mekanik anahtarla açınız ve kapayınız. Uzaktan kumandalı anahtarla bir probleminiz olduğunda, HYUNDAI yetkili servisimize başvurmanızı öneririz.

Uzaktan kumandalı anahtar cep telefonunuza yakın ise, anahtara giden sinyal cep telefonunun normal çalışma sinyali tarafından engellenebilir.

Bu durum özellikle telefonla çağrı yaparken, çağrı alırken, yazılı mesaj gönderirken ve/veya e-mail alırken önemlidir.

Uzaktan kumandalı anahtarı ve cep telefonunuzu veya akıllı telefonunuzu aynı yere koymayınız ve daima iki cihaz arasında uygun bir mesafeyi korumaya gayret ediniz.

### **i** Bilgilendirme

Uygunluktan sorumlu tarafın açıkça onaylamadığı değişiklikler ve modifikasyonlar, kullanıcının donanımı çalıştırma yetkisini geçersiz kılabilir. Uzaktan kumanda sisteminde, üreticisi tarafından onaylanmamış her türlü tadilat, sistemin çalışmamasına neden olabilir, bu durum aracınızın üretici garantisini kapsamına girmez.

### **NOT**

Uzaktan kumandalı anahtarı elektromanyetik dalgaları bloke eden elektromanyetik maddelerden uzak tutunuz.

### **Pil değişimi**



OPD046002

Pil Tipi: CR2032

1. Yuvaya ince bir nesne sokunuz ve kapağı hafifçe kanırtarak açınız.
2. Eski pili çıkarınız ve yeni pili takınız. Pilin konumunun doğru olduğundan emin olunuz.
3. Uzaktan kumandalı anahtarın arka kapağını yerine takınız.

Uzaktan kumandalı anahtarınızda bir hasar olabileceği konusunda şüpheniz varsa veya anahtarın düzgün çalışmadığını düşünüyorsanız, HYUNDAI yetkili servisimize başvurmanızı öneririz.

### **i** Bilgilendirme



Pillerin uygun şekilde bertaraf edilmemesi, çevre ve insan sağlığı için zararlı olabilir. Pili yerel yasalara ve düzenlemelere uygun olarak imha ediniz.

### Akıllı anahtar (varsa)

#### ■ A Tipi



OTM050228L

#### ■ B Tipi



OTM050229L

Hyundai'nizde kapıları (ve bagaj kapağını) kilitlemek veya açmak için kullanabileceğiniz, hatta sadece anahtarı taşıyarak motoru bile çalıştırabileceğiniz uzaktan kumandalı bir anahtar bulunmaktadır.

1. Kapı Kilitleme
2. Kapı Kilidi Açma
3. Bagaj kapağı kilitleme/Kilit açma (Bagaj Kapağı) Bagaj Kapağı açma/kapama (Elektrikli bagaj kapağı)
4. Uzaktan Akıllı Park Yardımı (İleri)
5. Uzaktan Akıllı Park Yardımı (Geri)
6. Uzaktan Kumandalı Çalıştırma

### Aracınızın kilitlemesi



Kilitlemek için:

1. Bütün kapıları, kaputu ve bagaj kapağını kapatınız.
2. Akıllı Anahtarı Yanınızda Taşıyınız.
3. Akıllı anahtardaki kapı kolu düğmesine veya kapı kolu üzerindeki Kapı Kilit düğmesine basınız.
4. Dörtlü flaşörler yanıp söner. Ayrıca, LCD ekranda Kullanıcı Ayarları modundan "Kullanışlılık → Karşılama aynası/ aydınlatması → Kapıların kilidi açılınca veya Sürücü araca yaklaşınca" seçilirse, dış dikiz aynası katlanır. **Daha fazla detay için bölüm 4'teki LCD Ekranı konusuna bakınız.**
5. Aracın içindeki kapı kilitleme düğmesinin konumunu kontrol ederek kapıların kilitli olmasına dikkat ediniz.



### Bilgilendirme

Dış kapı kolundaki düğme, akıllı anahtar dış kapı kolundan 0.7~1 m mesafe içinde ise çalışır.

Aşağıdakilerden birisi olduğunda, dış kapı kolu düğmesine basmanıza rağmen kapılar kilitlemez ve üç saniyelik sesli uyarı duyulur:

- Akıllı anahtar araç içindeyse.
- Motor Çalıştırma/Durdurma düğmesi ACC veya ON konumundaysa.
- Bagaj kapağı hariç herhangi bir kapı açık olduğunda.



### UYARI

**Akıllı anahtarı, asla çocuklar yalnız başına iken araçta bırakmayınız. Çocuklar gözetim altında değilken Motor/Çalıştırma/ Durdurma düğmesine basabilir ve elektrikli camları veya diğer kumandaları çalıştırabilirler, ve hatta aracı hareket ettirebilirler. Bu da, ciddi yaralanmalara ve hatta ölüme neden olabilir.**

### Aracınızın kilidinin açılması



Kilidi açmak için:

1. Akıllı Anahtarı Yanınızda Taşıyınız.
2. Akıllı anahtardaki kapı kilit açma düğmesine veya Kapı kolu düğmesine basınız.
3. Kapıların kilidi açılır. Dörtlü flaşörler iki kez yanıp söner. Ayrıca, LCD ekranda Kullanıcı Ayarları modundan "Kullanışlılık → Karşılama aynası/aydınlatması → Kapıların kilidi açılınca veya Sürücü araca yaklaşınca" seçilirse, dış dikiz aynası açılır. **Daha fazla detay için bölüm 4'teki LCD Ekranı konusuna bakınız.**

### **i** Bilgilendirme

- Dış kapı kolundaki düğme, akıllı anahtar dış kapı kolundan 0.7~1 m mesafe içinde ise çalışır. Diğer kişiler de akıllı anahtara sahip olmadan sizin yanınızda iken düğmeye basarak kapıları açabilirler.
- Tüm kapı kilitlerini uzaktan kumanda ile açtıktan sonra, 30 saniye içinde herhangi bir kapı açılmadığı takdirde, kapılar otomatik olarak tekrar kilitlenir.

### Bagaj kapağının açılması

Kilidi açmak için:

1. Akıllı Anahtarı Yanınızda Taşıyınız.
2. Bagaj kapağı kolu üzerindeki kilit düğmesine veya akıllı anahtar üzerindeki bagaj kapağı kilit açma düğmesine (3) bir saniyeden fazla basınız.
3. Dörtlü flaşörler iki kez yanıp söner.

### **i** Bilgilendirme

- Bagaj kapağı Kilit açma tuşu (3) ancak bagaj kapağını açacaktır. Bu mandalı serbest bırakacak ve bagaj kapağını otomatik olarak açacaktır. Bagaj kapağı kilit açma düğmesi kullanıldığında birinin bagaj kapağını açmak için yine de bagaj kapağı kolu düğmesine basması gerekir.
- Bagaj kapağı kilidini açtıktan sonra, 30 saniye içinde bagaj kapağı açılmadığı takdirde, bagaj kapağı otomatik olarak kilitlenecektir.

### **Uzaktan çalıştırmaya sahip araç (varsa)**

Akıllı anahtar üzerindeki Uzaktan Çalıştırma düğmesini (6) kullanarak aracı çalıştırabilirsiniz.

Aracı uzaktan çalıştırmak için:

1. Araca 10 metre mesafe içinde iken akıllı anahtardaki kapı kilidi düğmesine basınız.
2. Kapı kilitleme düğmesine bastıktan sonra Uzaktan Çalıştırma düğmesine (6) 4 saniye içerisinde 2 saniyeden uzun süre basınız. Dörtlü flaşörler yanıp söner ve motor çalışır.
3. Uzaktan çalıştırma fonksiyonunu kapatmak için, Uzaktan Çalıştırma düğmesine (6) bir kez basınız.

### **i Bilgilendirme**

- Uzaktan çalıştırma yapılabilmesi için aracın P (Park) konumunda olması gerekir.
- Üzerinizdeki anahtar kayıtlı bir anahtar değilse motor kapanır.
- Aracı uzaktan çalıştırdıktan sonra 10 dakika içinde araca binmezseniz motor kapanır.
- Akıllı anahtar araca 10 metreden daha uzak bir mesafede ise Uzaktan Çalıştırma düğmesi (6) çalışmayabilir.
- Motor kaputu veya bagaj kapağı açıkta araç uzaktan çalıştırılmayacaktır.
- Motoru uzun süre rölantide bırakmayınız.

### **NOT**

Uzaktan motor çalıştırma fonksiyonunu kullanacağınız şehirdeki (ülkedeki) ilgili yasal düzenlemeyi inceleyiniz. Veya uzaktan motor çalıştırma fonksiyonunun şehrinizdeki veya ülkenizdeki bazı yerlerde/bölgelerde yasalar uyarında yasaklanmış olabileceğini lütfen unutmayınız. Lütfen bu opsiyonu kullanmadan önce tüm koşulları kontrol ediniz.

### **Aracı uzaktan ileriye veya geriye doğru hareket ettirme (varsa)**

Sürücü akıllı anahtar üzerindeki İleri veya Geri düğmesini (4, 5) kullanarak aracı ileriye veya geriye doğru hareket ettirebilir.

**Daha fazla bilgi için, 7. bölümdeki “Uzaktan Akıllı Park yardımı (RSPA)” konusuna bakınız.**

### **Motoru çalıştırma**

Anahtarı sokmadan aracı çalıştırabilirsiniz.

**Daha fazla bilgi için, 6. bölümdeki “Motor Çalıştırma/Durdurma Düğmesi” konusuna bakınız.**

### **i Bilgilendirme**

Akıllı anahtar bir süre hareket ettirilmezse akıllı anahtar kullanımındaki tespit fonksiyonu duraklar. Tespit fonksiyonunun yeniden devreye girmesi için akıllı anahtarı kaldırınız.

### **NOT**

Akıllı anahtar hasarını önlemek için:

- Zarar görmemesi veya bozulmaması için akıllı anahtarı serin ve kuru bir yerde muhafaza ediniz. Neme ya da yüksek sıcaklığa maruz kalması halinde akıllı anahtarın iç devreleri bozulabilir ve cihaz garanti kapsamında çıkabilir.
- Akıllı anahtarı düşürmeyiniz ve fırlatmayınız.
- Akıllı anahtarı çok yüksek sıcaklıklardan koruyunuz.

### **Mekanik anahtar**

Akıllı Anahtar normal çalışmıyorsa, mekanik anahtarı kullanarak kapıları kilitleyebilir veya açabilirsiniz.

Mekanik anahtarı uzaktan kumandalı anahtardan çıkartmak için:



OFE048007

Açma düğmesini (1) basılı tutunuz ve mekanik anahtarı (2) çıkartınız. Mekanik anahtarı kapıdaki anahtar deliğine takınız. Mekanik anahtarı tekrar yerine takmak için, anahtarı yuvasına yerleştiriniz ve klik sesi duyuluncaya kadar itiniz.

### **Akıllı anahtarın kaybolması**

Bir araca azami iki adet akıllı anahtar kaydı yapılabilir. Akıllı anahtarınızı kaybederseniz, aracınızı olası hırsızlıktan korumak için, HYUNDAI yetkili servislerimize başvurmanızı öneririz.

### **Akıllı anahtar ile ilgili uyarılar**

Aşağıdaki durumlar meydana geldiği zaman, akıllı anahtar çalışmayabilir:

- Akıllı anahtarın, vericinin çalışmasını bozabilecek radyo istasyonu gibi bir radyo vericisi veya havaalanının yakınında olması.
- Akıllı anahtarın çift yönlü bir telsiz sistemine veya bir cep telefonuna yakın bir konumda olması durumunda.
- Aracınızın yakınındaki başka bir aracın akıllı anahtarının çalışması.

Akıllı anahtar doğru çalışmadığı zaman, kapıyı mekanik anahtarla açınız ve kapatınız. Akıllı anahtarla ilgili bir sorun olması durumunda HYUNDAI yetkili servisimize başvurmanızı öneririz.

Akıllı anahtar cep telefonunuza yakın ise, anahtara giden sinyal cep telefonunun normal çalışma sinyali tarafından engellenebilir. Bu durum özellikle telefonla çağrı yaparken, çağrı alırken, yazılı mesaj gönderirken ve/veya e-mail alırken geçerlidir. Sinyallerinin birbirine karışmaması için akıllı anahtarı ve cep telefonunuzu pantolon veya ceket cebi gibi yerlerde yan yana bulundurmaktan mümkün olduğunca kaçınınız.

### **i** Bilgilendirme

Uygunluktan sorumlu tarafın açıkça onaylamadığı değişiklikler ve modifikasyonlar, kullanıcının donanımı çalıştırma yetkisini geçersiz kılabilir. Uzaktan kumanda sisteminde, üreticisi tarafından onaylanmamış her türlü tadilat, sistemin çalışmamasına neden olabilir, bu durum aracınızın üretici garantisini kapsamına girmez.

### **NOT**

- Akıllı anahtar elektromanyetik dalgaları bloke eden elektromanyetik maddelerden uzak tutunuz.
- Araçtan ayrıldığınızda akıllı anahtar daima yanınızda bulundurunuz. Akıllı anahtar aracın yakınında ise araç aküsü boşalabilir.

### **Pil değişimi**

Akıllı Anahtar düzgün çalışmıyorsa, pili yenisiyle değiştirerek deneyiniz.

Pil Tipi: CR2032

Pilin değiştirilmesi:



Akıllı Anahtar düzgün çalışmıyorsa, pili yenisiyle değiştirerek deneyiniz.

Tornavidayı (-) deliğe sokarak tornavidayı saat yönünde çevirerek akıllı anahtar kapağını çıkarınız.

Pil Tipi: CR2032

Pilin değiştirilmesi:

1. Mekanik anahtar çıkarınız.
2. Akıllı anahtarın arka kapağını açmak için ince bir gereçle kanırtınız.
3. Eski pili çıkarınız ve yeni pili takınız. Pilin konumunun doğru olduğundan emin olunuz.
4. Akıllı anahtarın arka kapağını yerine takınız.

Akıllı anahtarınızda bir hasar olabileceği konusunda şüpheleniz varsa veya anahtarın düzgün çalışmadığını düşünüyorsanız, HYUNDAI yetkili servisine başvurmanızı öneririz.

### **i** Bilgilendirme



Pillerin uygun şekilde bertaraf edilmemesi, çevre ve insan sağlığı için zararlı olabilir. Aküyü yerel yasalara ve düzenlemelere uygun olarak imha ediniz.

### İmmobilizer sistemi

İmmobilizer sistemi aracınızı hırsızlığa karşı korur. Düzgün kodlanmamış bir anahtar (veya yanlış bir anahtar) kullanılırsa, motor yakıt sistemi devre dışı kalır.

Motor Çalıştırma/Durdurma düğmesi ON konumuna getirildiğinde, immobilizer sistemi lambası kısa bir süre yanmalı ve akabinde sönmelidir. Göstergedeki immobilizer lambası yanıp sönmeye başlarsa, sistem anahtarın kodunu algılamamış demektir.

Kontakt anahtarını önce LOCK/ OFF konumuna, daha sonra tekrar "ON" konumuna getiriniz.

Eğer başka bir immobilizer anahtarı veya başka bir metal nesne (örn. anahtar zinciri) anahtarın yakınında ise, sistem anahtarınızın kodunu algılayamayabilir. Metal nesnelere, immobilizer sinyalinin normal iletimini etkileyebileceği için motor çalışmayabilir.

Eğer sistem anahtarın kodunu defalarca algılamaz ise, HYUNDAI yetkili servisine başvurmanız önerilir.

Bu sistemi değiştirmeye veya başka bir cihaz ilave etmeye kalkışmayınız. Aracınızı çalışmaz duruma getiren elektrik problemleri ile sonuçlanabilir.



### UYARI

**Hırsızlığı önlemek için, yedek anahtarları aracınızda bırakmayınız. İmmobilizer şifreniz benzersiz bir müşteri şifresidir ve gizli tutulmalıdır.**

### NOT

**Anahtarınızın içindeki alıcı/verici, immobilizer sisteminin önemli bir parçasıdır. Yıllar boyu problemsiz hizmet verecek şekilde tasarlanmıştır. Ancak nem, statik elektrik ve kötü kullanım olması durumunda immobilizer sistem arızası olabilir.**

## KAPI KİLİTLERİ

### Kapıların dışarıdan kilitlemesi Mekanik anahtar

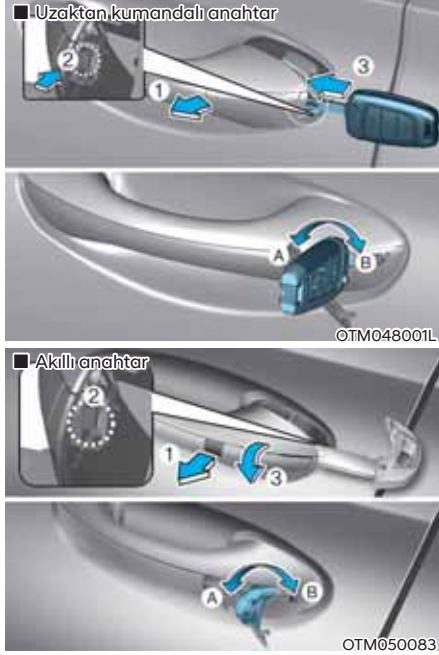

[A] : Kilit Açma, [B]: Kilitleme

Önce dış kapı kolunu (1) çekiniz ve mekanik anahtarı kullanarak dış kapı kolunun içindeki kancayı (2) çekiniz. Ve kapağı (3) sökünüz.

Kilitlemek için anahtarı saat yönüne, açmak için saat yönünün tersine doğru çeviriniz.

Eğer sürücü kapısını anahtarla açıp/kilitleerseniz, aracın sürücü kapısı açılır/kilitletlenir.

Kapı kilitleri bir kez açıldıktan sonra, kapılar kapı kolları çekilerek açılabilir.

Kapıyı kapatırken, elinizle itiniz. Kapıların tam olarak kapandığından emin olunuz.

### Uzaktan kumandalı anahtar



Kapıları kilitlemek için, uzaktan kumandalı anahtardaki Kapı Kilitleme düğmesine (1) basınız.

Kapı kilitlerini açmak için, uzaktan kumandalı anahtardaki Kapı Kilit Açma düğmesine (2) basınız.

Kapı kilitleri bir kez açıldıktan sonra, kapılar kapı kolları çekilerek açılabilir.

Kapıyı kapatırken, elinizle itiniz. Kapıların tam olarak kapandığından emin olunuz.

### Akıllı anahtar



OTM048000

Akıllı anahtarı beraberinizde taşıırken kapıları kilitlemek için, dış kapı kolunun düğmesine basınız veya akıllı anahtar üstündeki kapı kilitleme düğmesine basınız.

Akıllı anahtarı beraberinizde taşıırken kapıların kilidini açmak için, dış kapı kolunun düğmesine basınız veya akıllı anahtar üstündeki kapı kilit açma düğmesine basınız.

Kapı kilitleri bir kez açıldıktan sonra, kapılar kapı kolları çekilerek açılabilir.

Kapıyı kapatırken, elinizle itiniz. Kapıların tam olarak kapandığından emin olunuz.

### **i** Bilgilendirme

- Soğuk ve nemli havalarda, kapı kilidi ve kapı mekanizmaları, donma nedeniyle, düzgün çalışmayabilir.
- Kapının, araç anahtarı ya da kapı kilitleme düğmesi ile birkaç kere üst üste hızlı açılıp kilitlemesi halinde, devrenin korunması ve sistem bileşenlerinin zarar görmemesi için, sistem geçici olarak çalışmayı durdurabilir.

### Kapıların içeriden kilitlemesi

#### Kapı kilitleme düğmesi ile

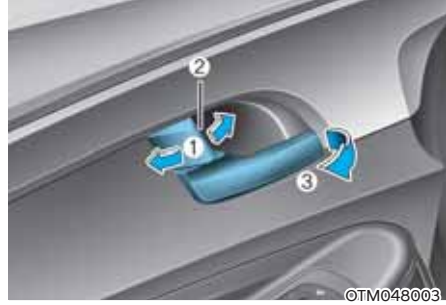

OTM048003

- Bir kapının kilidini açmak için, kapı kilit düğmesini (1) "Unlock" (Kilit açık) konumuna itiniz. Kapı kilitleme düğmesi üzerindeki kırmızı işaret (2) görünür.
- Bir kapıyı kilitlemek için, kapı kilitleme düğmesini (1) "Lock (Kilitli)" konumuna itiniz. Kapı düzgün şekilde kilitlendiyse, kapı kilit düğmesi üzerindeki kırmızı işaret (2) görünmez.
- Bir kapıyı açmak için, kapı kolunu (3) dışarı doğru çekiniz.
- Eğer kontak anahtarı takılı ve ön kapı açıksa, ön kapılar kilitlemez.
- Akıllı anahtar aracın içindeyse ve herhangi bir kapı açıksa, kapılar kilitlemez.

### **i** Bilgilendirme

Eğer siz aracın içindeyken elektrikli kapı kilidi çalışmazsa, araçtan çıkmak için aşağıdaki tekniklerden bir veya birkaçını deneyiniz:

Kapı açma fonksiyonunu tekrar deneyiniz (elektronik olarak ve elle) aynı anda kapı kolunu çekiniz.

Diğer kapı kilitlerini ve kollarını deneyiniz.

Ön camı indiriniz ve kapıyı dışarıdan açmak için mekanik anahtarı kullanınız.

### **Merkezi kapı kilitleme/açma sistemi ile**



Kilitleme düğmesinin (1) kısmına (1) basıldığı zaman, aracın bütün kapıları kilitlenir.

- Kapılardan herhangi birisi açıksa, merkezi kapı kilit düğmesinin (1) kilit düğmesine basılsa bile kapılar kilitlenmez.
- Akıllı anahtar aracın içindeyse ve kapılardan herhangi birisi açıksa, merkezi kilit düğmesine (1) basılsa bile kapılar kilitlenmez.

Düğmenin (2) kısmına (2) basıldığı zaman, aracın bütün kapılarının kilidi açılır.

### **! UYARI**

- Araç hareket halindeyken kapılar daima tamamen kapalı ve kilitli olmalıdır. Kapıların kilitleri açık ise, bir çarpışma durumunda araçtan dışarı fırlama riski artar.
- Araç hareket halinde iken sürücü veya yolcu kapı iç kolunu çekmeyiniz.

### **! UYARI**

Çocukları veya hayvanları aracınızda yalnız bırakmayınız. Kapalı bir aracın içi aşırı sıcak olabileceği için, bu durum araç içinde bırakılan ve dışarı çıkamayan çocuklara veya hayvanlara ciddi şekilde zarar verebilir ve hatta ölümlerine neden olabilir. Çocuklar aracın kendilerini yaralayabilecek olan özelliklerini çalıştırabilirler veya araca girmeye çalışsan kişiler çocuklara zarar verebilirler.

### **! UYARI**

Aracınızı daima emniyete alınız.

Aracınızı kilidi açık olarak bırakmak, aracınıza gizlenen birinin size veya diğer yolculara zarar verme potansiyel riskini arttırır.

Aracınızı emniyet altına almak için, fren pedalına basarken vitesi P (Park) konumuna getirin, el frenini çekiniz ve Motor Çalıştırma/Durdurma düğmesini LOCK/OFF konumuna getiriniz, tüm camları kapatınız, tüm kapıları kilitleyiniz ve anahtarı mutlaka yanınıza alınız.



### DİKKAT

Yaklaşan bir araç veya yaya varken kapının açılması, hasara veya yaralanmaya neden olabilir. Kapıları açarken dikkatli olunuz ve kapı hizasında araca yaklaşmakta olan araç, motosiklet, bisiklet ve yaya olup olmadığına bakınız.



### UYARI

Araç içinde uzun süre kalırsanız hava durumu çok sıcak veya soğuk iken rahatsızlık riski veya hayati tehlike söz konusu olabilir. Araç içinde birisi varken aracı dışardan kilitlemeyiniz.

## Deadlock (Sabit Kilitleme Sistemi) (varsa)

Bazı araçlar bir deadlock (sabit kilitleme) sistemi ile donatılmıştır. Araç güvenliğine ilave bir önlem sağlayan deadlock sistemi devreye girdikten sonra, bir kapının içerden veya dışardan açılmasını önler.

Sabit kilitleme sistemi ile bir aracı kilitlemek için, kapılar mutlaka uzaktan kumandalı anahtar veya akıllı anahtar kullanılarak kilitlenmelidir. Aracın kilidini açmak için, uzaktan kumanda veya akıllı anahtar mutlaka tekrar kullanılmalıdır.

## Otomatik Kapı kilitleme/kilit açma özellikleri

### *Darbeye duyarlı kapı kilit açma sistemi*

Hava yastıklarının açılmasına neden olan bir çarpışma olduğunda, tüm kapıların kilitleri otomatik olarak açılır.

### *Hıza duyarlı kapı kilit sistemi*

Aracın hızı 15 km/sa'yı aşınca, tüm kapılar otomatik olarak kilitlenir.

Otomatik kapı kilitleme/kilit açma özelliklerini LCD ekranındaki Kullanıcı Ayarları modundan devreye sokabilir ya da devreden çıkarabilirsiniz. **Daha fazla detay için bölüm 4'teki LCD Ekranı konusuna bakınız.**

## Arka kapı çocuk koruma kilidi (varsa)



Çocuk emniyet kilidi, arkada oturan çocukların arka kapıları açmalarını önlemek içindir. Araçta çocukların olduğu zamanlarda, arka kapı emniyet kilitleri kullanılmalıdır.

Çocuk emniyet kilidi, her arka kapının kenarına yerleştirilmiştir. Çocuk emniyet kilidi kilitli konumdayken, iç kapı kolu çekilse bile arka kapı açılmaz.

Çocuk emniyet kilidini kilitlemek için, deliğe küçük düz bıçaklı bir gereç (tornavida v.b.) (1) yerleştiriniz ve gösterildiği gibi kilitleme konumuna getiriniz.

Arka kapının aracın içinden açılması (2) için, çocuk emniyet kilidini açınız.



### UYARI

**Araç hareket halindeyken çocuklar kazara arka kapıları açarsa, araçtan dışarı düşebilirler. Araçta çocukların olduğu zamanlarda, mutlaka arka kapı emniyet kilitleri kilitli olmalıdır.**

## Elektronik çocuk güvenlik kilidi (varsa)



Elektronik çocuk güvenlik kilidine basılır ve düğme üzerindeki gösterge lambası yanarsa, arka kapılar aracın içerisinden açılmaz.

- Elektronik çocuk güvenlik kilidi LOCK konumundayken (gösterge lambası YANARKEN) arka kapı camı açılmaz veya kapatılmaz.

**Daha fazla bilgi için, bu bölümdeki "Camlar" konusuna bakınız.**

- Sürücü elektronik çocuk güvenlik kilidi düğmesine basmadığı sürece elektronik çocuk güvenlik kilidi otomatik olarak çalışmaz.
- Motor Çalıştırma/Durdurma düğmesi OFF veya ACC konumuna getirildikten sonra 3 dakika geçerse düğme üzerindeki gösterge ışığı söner ve sürücü elektronik çocuk güvenliği kilidini düğmeye basarak kapatamaz. Fonksiyonu kapatmak için, Motor Çalıştırma/Durdurma düğmesini ON konumuna getirin ve sonra elektronik çocuk güvenlik kilidi düğmesine basınız.

- Eğer batarya çıkartıldıktan sonra yeniden güç verilirse veya elektronik çocuk güvenlik kilidi düğmesi LOCK konumundayken bataryanın şarjı biterse, düğmeye bir kez daha basarak elektronik çocuk güvenlik kilidi düğmesi üzerindeki göstergenin durumuyla elektronik çocuk güvenlik kilidi fonksiyonunun gerçek durumunu eşleştiriniz.
- Elektronik çocuk güvenlik kilidi düğmesi LOCK konumundayken (gösterge lambası YANARKEN) hava yastığı açılırsa arka kapıların kilidi otomatik olarak açılır.
- Elektronik çocuk güvenlik kilidi özelliği olan araçlarda manuel çocuk güvenlik kilidi bulunmaz.



### UYARI

Araç hareket halindeyken çocuklar kazara arka kapıları açarsa, araçtan dışarı düşebilirler. Araçta çocukların olduğu zamanlarda elektronik çocuk güvenlik kilidi mutlaka kullanılmalıdır.

### NOT

#### Çocuk güvenlik kilidi arızası / Çocuk güvenlik kilidi hatası



Düğmesine basılmasına rağmen elektronik çocuk güvenlik kilidi çalışmıyorsa, ekranda bu mesaj görülür ve bir alarm sesi gelir. Bu durum gerçekleşirse, aracınızı HYUNDAI yetkili servisine kontrol ettirmenizi öneririz.

#### Güvenli Çıkış Yardımı (elektronik çocuk güvenlik kilidi varsa)

Güvenli Çıkış Yardımı arka koltuktaki yolcunun arka kapıyı açmasını önler. Araç durduktan sonra arka taraftan bir aracın yaklaşmakta olduğu tespit edilirse, sürücü elektronik çocuk güvenlik kilidi düğmesini kullanarak arka kapıların kilidini açmaya çalışsa bile arka kapıların kilidi açılmaz.

**Daha fazla bilgi için, 7. bölümdeki "Güvenli Çıkış Yardımı (SEA)" konusuna bakınız.**

## HIRSIZLIK ALARM SİSTEMİ

Bu sistem aracınızı ve kıymetli eşyalarınızı korumaya yardım eder. Aşağıdakilerden biri meydana gelirse, bir korna sesi duyulur ve dörtlü flaşör, sürekli yanıp söner:

- Bir kapının akıllı anahtar kullanmadan açılması.
- Bagaj kapağının akıllı anahtar kullanmadan açılması.
- Kaputun açılması.

Alarm 30 saniye devam eder, sonra sistem sıfırlanır. Alarmı kapatmak için, kapıları akıllı anahtar ile açınız.

Kapıları ve bagaj kapağı kilitledikten 30 saniye sonra, hırsızlık önleyici alarm sistemi otomatik olarak ayarlanır. Sistemi devreye sokmak için, kapıları ve bagaj kapağı mutlaka uzaktan kumandalı anahtar veya akıllı anahtar ile aracın dışından kilitlemelisiniz veya dış kapı kollarının düğmesine akıllı anahtar yakınızdaki iken basmalısınız.

Sistemin devreye girdiğini göstermek için dörtlü flaşör ışığı yanıp söner ve sesli uyarı bir kez çalar.

Güvenlik sistemi devreye girdiğinde, herhangi bir kapı, bagaj kapağı veya kaput akıllı anahtar kullanılmadan açılırsa alarm devreye girer.

Kaput, bagaj kapağı veya herhangi bir kapı tamamen kapatılmazsa, hırsızlık önleyici alarm sistemi devreye girmez. Sistem devreye girmez ise, kaputun, bagaj kapağının veya kapıların tamamen kapalı olup olmadıklarını kontrol ediniz.

Bu sistemi değiştirmeye veya başka bir cihaz ilave etmeye kalkışmayınız.

### **i** Bilgilendirme

- Tüm yolcular araçtan çıkmadan önce, kapıları kilitlemeyiniz. Sistem devreye girdikten sonra, son yolcu aracı terk ederse, alarm devreye girer.
- Aracın alarmı akıllı anahtarla devre dışı bırakılmadı ise, kapıları mekanik anahtarla açın ve akıllı anahtarla Motor Çalıştırma/Durdurma düğmesine doğrudan basarak motoru çalıştırınız.
- Aracın kilidinin açılmasıyla sistem devre dışı kalırsa ama kapılardan herhangi biri veya bagaj kapağı 30 saniye içinde açılmazsa, kapılar yeniden kilitlenecek ve sistem otomatik olarak yeniden devreye girecektir.

### **i** Bilgilendirme



Hırsızlık alarm sistemi ile donatılmış araçlarda aşağıdaki bilgilerin bulunduğu bir etiket vardır:

1. UYARI
2. GÜVENLİK SİSTEMİ

### Ultrasonik İzinsiz Giriş Koruması (UIP) (varsa)

- Sensörün çalışmasını durdurmak için 'ayarlar'→'sürüş konforu' seçeneğine gidip Ultrasonik İzinsiz Giriş Koruması'nı OFF konumuna getiriniz.
- Sensör OFF konumundayken sistem devreye girerse izinsiz giriş/sallantı sensörü çalışmaz.

Sonrasında, sistem "Hırsızlık alarmı" aşamasının izinsiz giriş/sallantı sensörü kapalı koşulunu karşılırsa alarm etkinleşir.

Sensörü yeniden etkileştirmek için 'ayarlar'→'sürüş konforu' seçeneğine gidip Ultrasonik İzinsiz Giriş Koruması'nı yeniden ON konumuna getiriniz.

- Eğer aracın dış etmenler (örneğin feribot yolculuğu, kule otoparka park etme vs.) nedeniyle sallanma ihtimali varsa, siren yanlılıkla ötmeye başlayabileceği için sensörü etkinleştirmeyiniz.
- Sistem çalışırken tüm camların kapalı olduğundan emin olunuz. Eğer tüm camlar kapalı değilse, sensör araç içerisindeki herhangi bir hareketi (örneğin esen bir rüzgar veya aracın içine giren bir kelebek) algılayarak sireni çalıştırır.
- Araçta üst üste konmuş kutular varsa, sistem kutuların arkasındaki hareketleri algılayamayabilir. Ayrıca kutular devrilererek sirenin çalışmasına neden olabilir.
- Sensör kozmetik malzemeler, sprej tipi araba parfümü veya sprej tipi cam temizleyici gibi yabancı maddelerle kirlenirse normal bir şekilde çalışmayabilir.

### Hırsızlık alarmı aşaması

Sistem devreye alınmış durumda iken, aşağıdakilerden herhangi birisi gerçekleşirse alarm devreye girer.

- Bir kapının akıllı anahtar veya uzaktan kumandalı anahtar kullanmadan açılması.
- Arka bagaj kapağının uzaktan kumandalı anahtar veya akıllı anahtar kullanmadan açılması.
- Kaputun açılması.

Korna öter ve dörtlü flaşör yaklaşık 30 saniye boyunca sürekli yanıp söner. Sistemi kapatmak için, kapıların kilidini uzaktan kumandalı anahtar veya akıllı anahtar ile açınız.

Ultrasonik İzinsiz Giriş Koruması (UIP) kapalı koşulu

Sistem devreye alınmış durumda iken, aşağıdakilerden herhangi birisi gerçekleşirse alarm devreye girer.

- Bir ön veya arka kapının uzaktan kumanda (veya akıllı anahtar) kullanmadan açılması.
- Bagaj kapağı alıcı-verici (veya akıllı anahtar) kullanılmadan açılırsa.
- Motor kaputu açılırsa.
- Kontak anahtarı veya MOTOR ÇALIŞTIRMA/DURDURMA düğmesi ON konumundaysa.

### NOT

**Ultrasonik İzinsiz Giriş Koruması aracın motoru yeniden çalıştırıldığında ON konumuna gelir.**

## Ultrasonik İzinsiz Giriş Koruması (UIP) açık koşulu (varsa)

Sensör etkin durumdayken sistemin devrede olduğu durumlarda aşağıdakilerden herhangi birisi gerçekleşirse alarm devreye girer.

- Yolcu(lar) araçta hareket ederse.
- Aracın eğim açısı belirli bir derecenin üzerinde değişirse.
- Bir ön veya arka kapının uzaktan kumanda (veya akıllı anahtar) kullanmadan açılması.
- Bagaj kapağı alıcı-verici (veya akıllı anahtar) kullanılmadan açılırsa.
- Motor kaputu kapatılırsa.
- Kontak anahtarı veya Motor Çalıştırma/Durdurma düğmesi OFF konumunday-  
sa.

Siren öter ve dörtlü flaşör yaklaşık 27 saniye boyunca sürekli yanıp söner ve sistem alarm devreye girme koşulu karşılandığında bunu en fazla 8 kez tekrar eder.

Sistemi kapatmak için, kapıların kilidini alıcı-verici (veya akıllı anahtar) ile açınız.

## BÜTÜNLEŞİK BELLEK SİSTEMİ



Bütünleşik Hafıza Sistemi Sürücü Koltuk Pozisyonu için tek bir düğmeye basarak aşağıdaki hafıza ayarlarını kaydetmeye ve çağırmaya olanak sağlar.

- Sürücü koltuk pozisyonu
- Dış dikiz aynası konumu
- Göz Hizası Göstergesi (HUD) konumu



### UYARI

**Bütünleşik hafıza sistemini araç hareket halinde iken asla çalıştırmayınız.**

**Araç kontrolünün kaybedilmesine yol açabilir ve ciddi yaralanmalar, ölümlü veya maddi hasarlı bir kazayla sonuçlanabilir.**



### Bilgilendirme

- Akü çıkarıldığında hafıza ayarları silinir.
- Bütünleşik hafıza sistemi normal bir şekilde çalışmıyorsa, sistemin HYUNDAI yetkili servisi tarafından kontrol edilmesini öneririz.

### Sürücü koltuğu pozisyonlarının hafızaya kaydedilmesi

1. Motor çalıştırma/Durdurma düğmesi ON konumunda iken vitesi P konuma alınız.
2. Sürücü koltuğunun, dış dikiz aynasının, direksiyonun konumunu, gösterge panelinin aydınlatma yoğunluğunu ve göz hizası göstergesi yüksekliğini/parlaklığını istediğiniz şekilde ayarlayınız.
3. SET düğmesine basınız. Sistem bir defa bip sesi verir ve LCD gösterge ekranında "Ayarları kaydetmek için düğmeye basın" ifadesi görünür.
4. Hafıza tuşlarından birine (1 veya 2) 4 saniye içinde basınız. Hafızaya başarılı bir şekilde kaydedildiği zaman sistemden ikinci bir bip sesi duyulur.
5. LCD ekranda "Driver 1 (veya 2) settings saved" (Sürücü 1 (veya 2) ayarları kaydedildi) mesajı görünür. Bu mesaj yalnızca sürücü koltuğu konumu hafızası ayarlarında görünür.

## Koltuk pozisyon hafızasını çağırma

1. Motor çalıştırma/Durdurma düğmesi ON konumunda iken vitesi P konumuna alınız.
2. İsteddiğiniz hafıza düğmesine basınız (1 veya 2). Sistem bir defa "bip" sesi verir, daha sonra sürücü koltuğu konumu, dış dikiz aynası konumu, direksiyon konumu, gösterge paneli aydınlatma seviyesi ve göz hizası göstergesi yüksekliği/parlaklığı kaydedilen konumlara otomatik olarak ayarlanır.
3. LCD ekranda "Driver 1 (veya 2) settings applied" (Sürücü 1 (veya 2) ayarları uygulandı) ifadesi görünür.

## **i** Bilgilendirme

- Eğer SET tuşuna veya ayarın geri çağırıldığı tuşa basarsanız ayar geçici olarak devre dışı kalır. Diğer tuşlara basarsanız bastığınız tuşun ayarı devreye girer. Örneğin, SET tuşuna veya 1 numaralı ayarın devrede olduğu 1 numaralı tuşa basarsanız, ayar geçici olarak devre dışı kalır. 2 numaralı tuşa basarsanız 2 numaralı ayar devreye girer.
- Eğer kaydedilen konumları geri çağırırken koltuğun konumunu, direksiyonun konumunu, gösterge panelinin aydınlatma ayarını veya göz hizası göstergesinin ayarını değiştirirseniz önceden yapılmış olan ayarlar bozulur.

## Sistemin sıfırlanması

Bütünleşik bellek sisteminin düzgün çalışmadığı durumlarda sistemi sıfırlamak için aşağıdaki işlemleri gerçekleştiriniz.

### **Bütünleşik bellek sisteminin sıfırlanması**

1. Aracı durdurun ve vitesi P (Park) konumuna ve Motor Çalıştırma/Durdurma düğmesini ON konumuna getirerek sürücü kapısını açınız.
2. Sürücü koltuğunu ve koltuk arkalığını en ön konuma ayarlayınız.
3. Aynı anda iki saniyeden uzun bir süre boyunca SET tuşuna basın ve sürücü koltuğu hareket düğmesini ileri doğru ittiriniz.

### **Bütünleşik bellek sistemini sıfırlarken**

1. Sıfırlama işlemi bir bildirim sesiyle başlar.
2. Sürücü koltuğu ve koltuk arkalığı geriye doğru yatırılırken bir bildirim sesi gelir.
3. Sürücü koltuğu ve koltuk arkalığı varsayılan konuma (orta konuma) getirilirken bir bildirim sesi gelir.

Ancak, aşağıdaki durumlarda sıfırlama işlemi ve bildirim sesi durabilir.

- Hafıza düğmesine tekrar basıldığında.
- Koltuk kontrol düğmesine basıldığında.
- Vites P (Park) konumundan çıkartıldığında.
- Aracın hızı 3 km/saati aşarsa.
- Sürücü kapısı kapalı ise.

### NOT

- Bütünleşik bellek sistemi sıfırlanırken, eğer sıfırlama işlemi ve bildirim sesi yarıda kesilirse sıfırlama işlemine baştan başlayınız.
- Bütünleşik bellek sistemi sıfırlanmadan önce sürücü koltuğunun hareket alanında nesne olmadığından emin olunuz.

### Kolay erişim fonksiyonu

Sistem, sürücü koltuğunu otomatik olarak aşağıdaki şekilde hareket ettirir:

- Uzaktan kumandalı anahtar ile
  - Kontak anahtarı çıkartıldığında sürücü koltuğunu arkaya doğru hareket ettirir.
  - Kontak anahtarı kontağa yerleştirildiğinde sürücü koltuğunu öne doğru hareket ettirir.
- Akıllı anahtarla
  - Motor Çalıştırma/Durdurma düğmesi OFF konumuna getirildiğinde sürücü koltuğunu arkaya doğru hareket ettirir.
  - Motor Çalıştırma/Durdurma düğmesine basılıp ACC veya START konumuna getirildiğinde, sürücü koltuğu öne doğru hareket eder.

Kolay Erişim İşlevini, LCD ekranındaki Kullanıcı Ayarları modundan devreye sokabilir ya da devreden çıkarabilirsiniz. 'Kullanışlılık → Kolay Koltuk Geçişi → Kapalı/Normal/Geniş'.

**Daha fazla detay için bölüm 4'teki LCD Ekranı konusuna bakınız.**



### DİKKAT

Yan koltuktaki yolcunun veya arka koltuktaki çocuğun yaralanmaması için sürücünün bu fonksiyonu kullanırken dikkatli olması gerekmektedir. Acil durumlarda sürücünün SET tuşuna veya sürücü koltuğu kumanda tuşlarından herhangi birine basarak ön koltuğun hareketini durdurması gerekir (kolay koltuk geçişi özelliği devredeyse).

## DİREKSİYON SİMİDİ

### Elektrik destekli direksiyon (EPS)

Bu sistem direksiyonu çevirmenize yardımcı olur. Motor durdurulmuşsa veya elektrik destekli direksiyon sistemi çalışmaz hale gelirse, araca halen yön verebilirsiniz ama bunun için daha fazla güç kullanmanız gerekir.

Aracın normal seyri sırasında direksiyon için gereken kuvvette bir değişiklik fark edecek olursanız, sistemin HYUNDAI yetkili servisi tarafından kontrol edilmesini öneririz.



### DİKKAT

Elektrik Destekli Direksiyon normal şekilde çalışmazsa, gösterge panelinde  uyarı ışığı yanar ve "Motordan elektrik destekli direksiyonu kontrol edin" mesajı görülür. Araca yön verebilirsiniz, fakat bunun için daha fazla güç gerekir. Aracınızı vakit kaybetmeden bir HYUNDAI yetkili servisine götürüp sistemi kontrol ettirmenizi öneririz.



### Bilgilendirme

Aracın normal çalışması sırasında aşağıdaki belirtiler meydana gelebilir:

- **Motor Çalıştırma/Durdurma düğmesi ON (AÇIK) konumuna getirildikten hemen sonra direksiyon ağırlaşabilir.**

**Bu, EPS sistemi arıza teşhis sürecini yerine getirirken olur. Arıza teşhis süreci tamamlanınca, direksiyon için gereken kuvvet normal durumuna döner.**

- **Akü voltajı düşük olduğunda, direksiyonun hareketi daha çok kuvvet gerektirebilir. Ancak, bu geçici bir durumdur, dolayısıyla akü şarj edildikten sonra normal durumuna geri dönecektir.**
- **Motor Çalıştırma/Durdurma düğmesinin "ON (AÇIK)" veya "OFF (KAPALI)" konumuna getirilmesinden sonra EPS rölesinden bir klik sesi gelebilir.**
- **Araç dururken veya çok düşük hızdayken EPS motor sesi duyulabilir.**
- **Düşük sıcaklıkta direksiyonu çalıştırırken anormal sesler gelebilir. Sıcaklık yükseldiğinde, bu ses yok olur. Bu normal bir durumdur.**
- **EPS'te bir hata tespit edildiğinde, ciddi kazaları önlemek için direksiyon destek fonksiyonu devreye girmez. Gösterge uyarı lambaları yanabilir veya direksiyon ağırlaşabilir. Bu arıza belirtilerinin görülmesi durumunda aracınızı ilk fırsatta güvenli bir yere çekiniz. Sistemin olabildiğince erken bir şekilde HYUNDAI yetkili servisi tarafından kontrol edilmesini öneririz.**

### Yükseklik ayarlı/Teleskopik direksiyon

Direksiyonu rahat bir konuma ayarlarken direksiyon simidini yüzünüze değil, göğsünüze bakacak şekilde ayarlayınız. Gösterge panelindeki uyarı ışıklarını ve göstergeleri görebildiğinizden emin olunuz. Direksiyon simidini ayarladıktan sonra, yerine oturduğundan emin olmak için direksiyonu hem aşağı hem de yukarı doğru hareket ettiriniz.

Direksiyonun konumunu daima aracı sürmeye başlamadan önce ayarlayınız.

### UYARI

**Araç hareket halindeyken direksiyon simidini kesinlikle ayarlamaya kalkışmayınız. Böyle bir hareket, aracın kontrolünü kaybederek kaza yapmanıza neden olabilir.**



Direksiyon simidi açısını ve yüksekliğini ayarlamak için:

1. Kilit açma kolunu (1) aşağı doğru çekiniz.
2. Direksiyon simidini istenen açı (2) ve ileri/geri mesafeye (3) ayarlayınız.
3. Direksiyon simidini yerinde kilitlemek için, kilit açma kolunu yukarı çekiniz.

### Bilgilendirme

**Kilit açma kolu bazen tam olarak devreye girmeyebilir. Bu durum kilitleme mekanizmasının dişlileri birbirine tam olarak geçmediğinde yaşanabilir. Bu durum yaşanır sa, kilitleme/kilit açma kolunu aşağı çekip direksiyonu yeniden ayarlayın, sonra kolu tekrar yukarı ittirerek direksiyonu sabitleyin.**

### Isıtmalı direksiyon simidi (varsa)



Kontakt anahtarı "ON" konumunda iken veya motor çalışırken, direksiyon simidini ısıtmak için ısıtmalı direksiyon simidi tuşuna basınız.

Düğmenin üzerindeki ışık yanar.

Isıtmalı direksiyon simidi sistemini kapatmak için, tuşa tekrar basınız. Düğmenin üzerindeki ışık söner.

- Otomatik Konfor Kontrolü (yalnız sürücü koltuğu için) (varsa)
  - Direksiyon simidi ısıtıcısı, motor çalışır haldeyken ortam sıcaklığına bağlı olarak direksiyon simidi sıcaklığını otomatik olarak kontrol eder ve klima sıcaklığını ayarlar. Isıtılmalı direksiyon simidi düğmesine basıldığında, direksiyon ısıtmasının manuel olarak kontrol edilmesi gerekecektir. Bu fonksiyon ancak AVN sistemi ekranındaki Ayarlar menüsünden etkinleştirilerek kullanılabilir.
  - Direksiyon simidi ısıtıcısı kontak ON konumuna getirildiğinde KAPALI durumuna geri döner. Bununla birlikte, Otomatik Konfor Kontrolü fonksiyonu AÇIK konumdaysa, direksiyon simidi ısıtıcısı dış sıcaklığa bağlı olarak açılıp kapanacak ve klima sıcaklığını ayarlayacaktır.

**Daha fazla detay için, aracınızla birlikte ayrıca verilen Bilgi ve Eğlence sistemi kılavuzuna bakınız.**

### **i** Bilgilendirme

Isıtılmalı direksiyon simidi sistemi, ısıtma sistemi açıldıktan yaklaşık 30 dakika sonra otomatik olarak kapanır.

### **NOT**

Direksiyon simidine herhangi bir aksesuar veya kılıf takmayınız. Bu kılıf veya aksesuar, ısıtılmalı direksiyon simidi sisteminde hasara neden olabilir.

### Korna



Kornayı çalmak için, direksiyonun üzerindeki korna sembolüyle gösterilen alana basınız (şekle bakınız). Korna, sadece bu alana basıldığında çalar.

### **NOT**

**Kornayı çalmak için, şiddetle veya yumruğunuz ile korna üzerine vurmeyiniz. Kornaya sivri uçlu bir nesne ile basmayınız.**

## AYNALAR

### İç dikiz aynası

Aracınızı sürmeye başlamadan önce iç dikiz aynasının doğru pozisyonda olup olmadığını kontrol ediniz. Dikiz aynasını, arka camdan gelen görüntüyü tam ortalanacak şekilde ayarlayınız.

#### UYARI

Görüşünüzün engellenmemesine dikkat ediniz. Arka koltuğa veya yük bölümüne veya arka koltuk başlıklarının arkasına arka camdan görüşünüzü kapatacak şekilde nesnelere koymayınız.

#### UYARI

Bir kaza veya hava yastığının açılması sırasında ciddi yaralanmaları önlemek için dikiz aynasını değiştirmeyiniz ve geniş bir ayna takmayınız.

#### UYARI

Araç hareket halindeyken aynayı kesinlikle ayarlamaya kalkışmayınız. Aksi halde aracın kontrolünü kaybedebilirsiniz ve kazaya neden olabilirsiniz.

#### NOT

Aynayı temizleyeceğiniz zaman, cam temizleyici ile ıslatılmış kağıt havlu veya benzeri bir malzeme kullanınız. Cam temizleyiciyi doğrudan ayna üzerine püskürtmeyiniz. Çünkü bu, sıvı temizleyicinin ayna gövdesinin içine girmesine neden olabilir.

### Gündüz/gece dikiz aynası (varsa)

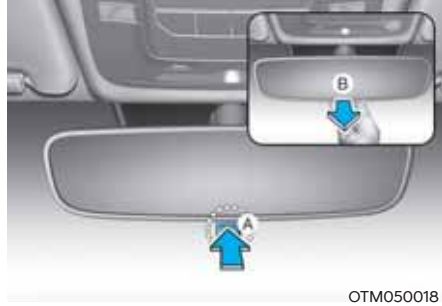

[A] : Gündüz, [B]: Gece

Bu ayarlamayı yola çıkmadan önce ve gündüz/gece ayar kolu gündüz konumundayken yapınız.

Gece sürüşü sırasında arkanızdaki araçların farlarından gelen ışığı azaltmak için, gündüz/gece ayar kolunu kendinize doğru çekiniz.

Gece konumundayken geri görüş netliğinin biraz azaldığını unutmayınız.

### **Elektrikli Krom Ayna (Kendinden Kararan Dikiz Aynası) (varsa)**



[A] : Gösterge

OTM050019

Bazı araçlarda gece sürüşlerinde veya ışığın yetersiz olduğu sürüş koşullarında göz kamaşmasını engellemeyi sağlayan bir elektrokromik ayna bulunmaktadır.

Motor çalışırken, dikiz aynasına monte edilmiş olan sensör tarafından yansıma otomatik olarak kontrol edilir. Sensör, aracın etrafındaki ışık seviyesini algılar ve arkanızdaki aracın far yansımalarını otomatik olarak kontrol ederek ayarlar.

Vites geri (R) konumuna getirildiğinde, sürücünün aracın arka kısmını daha iyi görebilmesi için ayna otomatik olarak en parlak ayar seviyesine geçer.

### **Dış dikiz aynası**



OTM048015

Aracınız hem sağ, hem sol dış dikiz aynaları ile donatılmıştır. Aynalar kumanda düğmesiyle uzaktan ayarlanabilir. Dış dikiz aynaları, araç otomatik araba yıkama veya dar bir sokaktan geçerken zarar görmemeleri için katlanabilir.

Sağ dış dikiz aynası dışbükeydir. Aynada görülen nesnelere, görüldüğünden daha yakındır.

Şerit değiştirmeden önce diğer araçlarla olan mesafenizi görmek için iç dikiz aynasını kullanınız veya bizzat kendiniz dönüp bakınız.

Aracınızı sürmeye başlamadan önce dış dikiz aynalarını mutlaka istediğiniz konuma getiriniz.

### UYARI

Aracı kullanırken dış dikiz aynalarını el ile katlamaya veya ayarlamaya kalkışmayınız. Aksi halde aracın kontrolünü kaybedebilirsiniz ve kazaya neden olabilirsiniz.

### NOT

- Ayna yüzeyinden buzı kazımayınız. Bu, cam yüzeyine hasar verebilir.
- Ayna buzla sıkışmışsa, aynayı ayarlamak için güç kullanmayınız. Onaylı bir buz çözücü sprey (radyatör antifrizi dışında) veya bir sünger veya çok sıcak su ile ıslatılmış yumuşak bir bez kullanınız veya aracı buzun erimesini sağlamak için sıcak bir yere götürünüz.
- Aynayı aşındırıcı sert malzemelerle ve petrol bazlı temizlik ürünleriyle temizlemeyiniz.

### Dikiz aynalarının ayarlanması



1. Dikiz aynasını istediğiniz avara getirmek için kolu (1) L (Sol) veya R (Sağ) işaretine getiriniz.
2. Aynayı yukarı, aşağı, sola veya sağa getirmek için, ayna ayar kumandasını (2) kullanınız.
3. Ayar işleminden sonra, ayarın bozulmasını önlemek için kolu (1) orta konuma getiriniz.

### NOT

- Azami ayar açısına ulaştığında aynaların hareketi durur, fakat düğme basılı olduğu sürece motor çalışmaya devam eder. Düğmeye gereğinden uzun basmayınız, motor zarar görebilir.
- Dikiz aynalarını elle ayarlamaya çalışmayınız. Aksi takdirde aynanın motoruna zarar verebilirsiniz.

### Dış dikiz aynasının katlanması



OTM048430L

#### Manuel tip

Dış dikiz aynasını katlamak için, aynanın muhafazasını kavrayınız ve aracın içine doğru katlayınız.



OTM050090

#### Elektrikli tip

Dış dikiz aynası düğmeye basılarak katlanabilir ve normal konuma getirilebilir.

- LCD ekrandaki Kullanıcı Ayarları modundan "Kullanışlılık → Karşılama aynası/aydınlatması → Kapıların kilidi açılınca" seçildiğinde, dış dikiz aynası aşağıdaki durumlarda otomatik olarak katlanır veya açılır:
  - Kapı akıllı anahtar ile kilitlendiğinde veya kilidi açıldığında, ayna katlanır veya normal konumuna gelir.
  - Kapı dış kapı kolundaki düğme ile kilitlendiğinde veya kilidi açıldığında, ayna katlanır veya normal konumuna gelir.
- LCD ekrandaki Kullanıcı Ayarları modundan "Kullanışlılık → Karşılama aynası/aydınlatması → Kapıların kilidi açılınca" ve "Kullanışlılık → Karşılama aynası/aydınlatması → Sürücü araca yaklaşıncaya" seçilirse, dış dikiz aynası araca akıllı anahtarla birlikte yaklaşıldığında (tüm kapılar kapalı ve kilitliyse) otomatik olarak açılır.

#### NOT

Elektrikli tip dış dikiz aynası, kontak anahtarı OFF konumundayken bile çalışır. Ancak, gereksiz akü boşalmasını önlemek için, motor çalışmıyorken aynalarda kapsamlı ayarlama yapmayınız.

#### NOT

Elektrikli dış dikiz aynalarını el ile katlamayınız. Bu, motor arızasına neden olabilir.

## Arka Park Yardımı (varsa)



Vites R (Geri) konumuna getirildiğinde dış dikiz aynaları geri geri sürüş esnasında kolaylık sağlamak için aşağı doğru döner.

Dış dikiz aynası düğmesinin (1) konumu aynaların hareket edip etmeyeceğini belirler:

**Sol/Sağ:** L (sol) veya R (sağ) düğmesi seçildiğinde, her iki dış dikiz aynası aşağıya doğru hareket eder.

**Boş:** Hiçbir düğme seçilmediğinde, dış dikiz aynaları çalışmayacaktır.

Dış dikiz aynaları aşağıdaki koşulların herhangi birisi oluştuğunda otomatik olarak orijinal konumlarına gelir:

- Motor Çalıştırma/Durdurma düğmesi OFF veya ACC konumuna getirilirse.
- Vites R (Geri) dışında herhangi bir konuma getirilirse.
- Dış dikiz aynası ayar düğmesi seçilmemişse.

## CAMLAR

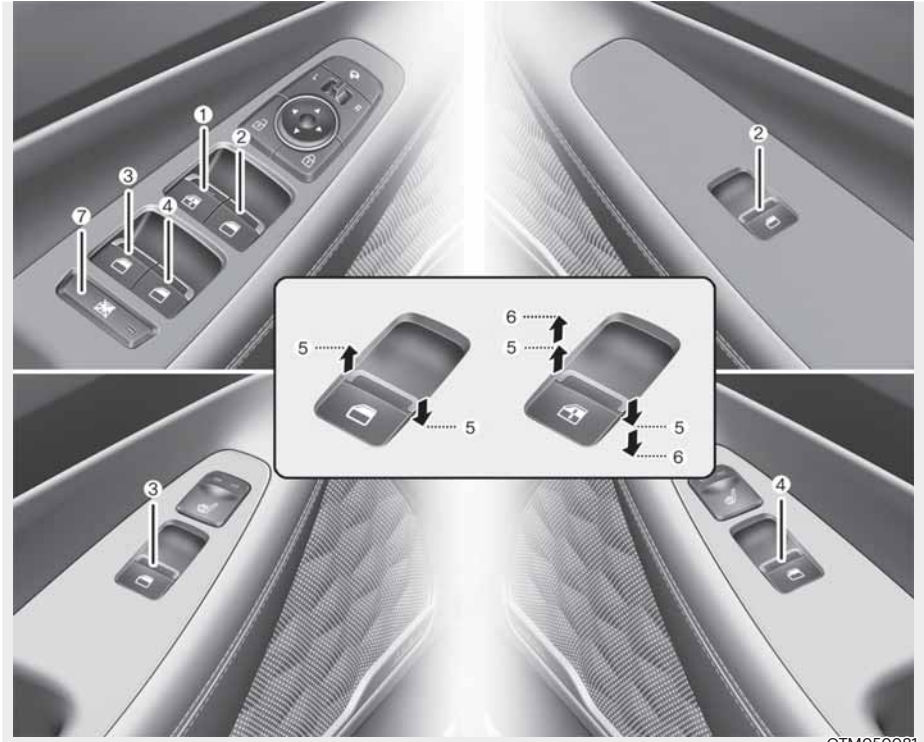

OTM050081

- (1) Sürücü kapısı elektrikli cam düğmesi
- (2) Ön yolcu kapısı elektrikli cam düğmesi
- (3) Arka kapı (sol) elektrikli cam düğmesi\*
- (4) Arka kapı (sağ) elektrikli cam düğmesi\*

- (5) Cam açma ve kapama
- (6) Otomatik elektrikli cam\*
- (7) Elektrikli cam kilitleme düğmesi

\*: varsa

### Elektrikli camlar

Camları indirebilmek ve kaldırmak için, kontak anahtarı mutlaka "ON" konumunda olmalıdır. Her kapıda o kapının camını kontrol eden bir Elektrikli Cam düğmesi vardır. Sürücü tarafında, yolcu camlarının çalışmasını engelleyebilen bir Elektrikli Cam Kilit düğmesi vardır. Otomatik camlar kontak anahtarı ACC veya OFF konumuna getirildikten sonra yaklaşık 3 dakika kadar çalışır. Ancak, eğer ön kapılar açılırsa, Elektrikli Camlar 3 dakika süre içinde bile çalışmaz.

### Cam açma ve kapama

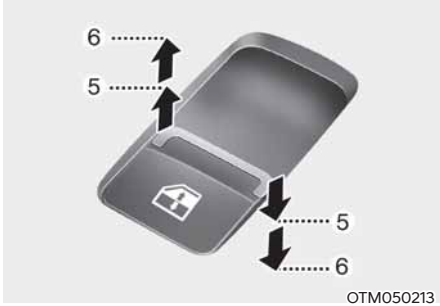

#### Açmak için:

Cam düğmesine aşağıya doğru ilk tutma konumuna (5) kadar basınız. Camı durdurmak için düğmeyi bırakınız.

#### Kapatmak için:

Cam düğmesini yukarıya doğru ilk tutma konumuna (5) kadar çekiniz. Camı durdurmak istediğiniz zaman cam düğmesini bırakınız.

### Otomatik kapanan/açılan cam (varsa)

Elektrikli cam düğmesine, ikinci tutma konumuna kadar (6) bir anlık basmak veya yukarı çekmek, düğme bırakılsa bile, camın tamamen açılmasını veya kapanmasını sağlar. Cam hareket ederken istenen tutma konumunda durdurmak için, düğmeyi yukarı çekiniz veya aşağıya basınız ve bırakınız.

### Elektrikli camların sıfırlanması

Eğer elektrikli camlar normal çalışmıyorsa, otomatik cam sistemi aşağıdaki şekilde sıfırlanmalıdır:

1. Kontak anahtarını "ON" konumuna getiriniz.
2. Sürücü camını kapatınız ve elektrikli cam düğmesini en az bir saniye boyunca çekiniz.

Elektrikli camlar sıfırlandıktan sonra normal çalışmıyorsa, sistemin HYUNDAI yetkili servisi tarafından kontrol edilmesini öneririz.

### Otomatik geri açılma (varsa)



Camlar otomatik olarak kapanırken herhangi bir engel algıarsa, engelin kaldırılmasını sağlamak için durur ve yaklaşık 30 cm aşağı iner.

Eğer elektrikli cam düğmesi devamlı yukarıya çekildiğinde cam dirençle karşılaşarsa, camın yukarıya doğru hareketi durur ve sonra yaklaşık 2,5 cm iner.

Ve eğer otomatik geri açılma özelliği ile cam indikten sonra elektrikli cam düğmesi 5 saniye içinde tekrar devamlı yukarıya çekilirse, otomatik geri döndürme özelliği çalışmaz.

### **i** Bilgilendirme

Otomatik geri açılma özelliği, sadece düğme ikinci tutma konumuna çekilerek "Otomatik Kapama" özelliği kullanıldığında etkindir.

### **NOT**

Camlara herhangi bir aksesuar takılmamalıdır. Otomatik geri açılma özelliği çalışmayabilir.

### **⚠ UYARI**

Camları kapatmadan önce, yaralanmaları veya araç hasarını önlemek için, vücut uzuvlarının veya diğer nesnelerin camdan güvenli uzaklıkta olmasına dikkat ediniz.

Cam ile cam kanalı arasına giren 4 mm'den küçük çaptaki nesneler otomatik olarak kapanan cam tarafından algılanmayabilir; bu durumda cam kapanıp ters yöne dönmez.

### Elektrikli cam kilit düğmesi



Sürücü elektrikli cam kilitleme düğmesine basarak arka yolcu kapılarındaki otomatik cam düğmelerini etkisiz hale getirebilir.

Elektrikli cam kilitleme düğmesine basıldığında:

- Sürücünün ana kumandası bütün elektrikli camları çalıştırabilir.
- Ön yolcu kumandası, ön yolcu elektrikli camını çalıştırabilir.
- Arka yolcu kumandası, arka yolcu elektrikli camını çalıştıramaz.

- \* Elektrikli cam kilidi tuşuna basılmışsa (gösterge ışığı yanıyorsa), arka koltuktaki yolcular arka kapıları açamaz (eğer Elektronik Çocuk Güvenlik Kilidi Sistemi varsa).

Daha fazla bilgi için bu bölümde yer alan “Elektronik Çocuk Emniyet Kilidi Sistemi” kısmına bakınız.

### UYARI

Çocukların elektrikli camlarla oynamalarına izin vermeyiniz. Sürücü kapısındaki elektrikli cam kilitleme düğmesini LOCK (KİLİTLİ) konumunda tutunuz. Bir çocuğun gözetimsiz olarak camı hareket ettirmesi, ciddi yaralanma veya ölümlle sonuçlanabilir.

### NOT

- Elektrikli cam sisteminde olası bir hasarı önlemek için, iki veya daha fazla camı aynı anda açıp kapamayınız. Bu, aynı zamanda sigortanın ömrünü de uzatır.
- Sürücü kapısındaki ana düğme ile herhangi bir başka elektrikli cam düğmesine asla aynı anda farklı yönlerde basmayınız. Aksi takdirde, cam durur ve açılmaz veya kapatılamaz.

### Uzaktan cam kapatma fonksiyonu (varsa)



OTM050230L

Motor durdurulmuş olsa bile Kapı Kilitleme düğmesine (1) 3 saniyeden uzun süre basarak camları açıp kapayabilirsiniz. Camlar siz kilitleme düğmesine bastığınız sürece yukarı hareket edecektir. Kapı kilitleme düğmesine basmayı bıraktığınız zaman cam hareketi duracaktır. Cam tamamen kapalı olduğunda tehlike uyarı ışığı 3 kez yanıp söner.

### Bilgilendirme

- Motor çalışır haldeyken araçtan uzaklaşırsanız uzaktan kumandalı cam kapatma fonksiyonu bir anda durabilir. Aracınıza yakın bir konumda olunuz ve camın hareketini takip ediniz.
- Camlar belli bir kuvvet ile hareketi engellendiği zaman çalışmasını durdurabilirler. Bununla birlikte diğer camlar çalışmaya devam edecektir. Bu nedenle, tüm pencerelerin kapalı olduğundan ve dörtlü flaşörlerin 3 kez yanıp söndüğünden emin olunuz.
- Uzaktan kumandalı cam kapatma fonksiyonu yalnızca tüm kapılarında otomatik elektrikli cam olan araçlarda kullanılabilir.

## PANORAMİK AÇILIR TAVAN (VARSA)

Eğer aracınızda açılır tavan varsa, baş üstü konsol üzerinde yer alan açılır tavan kumanda kolu ile açılır tavanınızı kaydırarak açabilir veya eğimli hale getirebilirsiniz.



Açılır tavanı açıp kapatmadan önce kontak anahtarı "ON (AÇIK)" konumunda olmalıdır.

Açılır tavan Motor Çalıştırma/Durdurma düğmesi ACC veya OFF konumuna getirildikten sonra yaklaşık 3 dakika çalıştırılabilir. Ancak, eğer ön kapı açılırsa, açılır tavan 3 dakikalık süre içinde dahi çalışmaz.

### **i** Bilgilendirme

- Soğuk ve nemli iklimlerde, buzlanma nedeniyle, açılır tavan düzgün çalışmayabilir.
- Araç yıkama sonrasında veya yağmurlu havalarda, açılır tavanı kullanmadan önce üzerinde birikmiş olan suları temizleyiniz.

### **⚠** UYARI

- Sürüş esnasında açılır tavanı veya açılır tavan perdesini hiçbir zaman ayarlamayınız. Araç kontrolünün kaybedilmesine ve ciddi yaralanmalarla veya mal kaybıyla sonuçlanabilecek kazaların yaşanmasına neden olabilir.
- Açılır tavanı çalıştırmadan önce kafaların, diğer vücut uzuvlarının veya diğer nesnelerin camdan uzak olmasına dikkat ediniz.
- Ölümlü ve ciddi kazaları önlemek için sürüş esnasında yüzünüzü, boynunuzu, kollarınızı veya gövdenizi açılır tavadan dışarı çıkartmayınız.
- Çocuklar yalnız başına iken anahtarları araçta ve motoru çalışır durumda bırakmayınız. Çocuklar yalnızken açılır tavanı çalıştırabilirler, bu da, ciddi yaralanmalara neden olabilir.
- Aracın üstüne oturmuyunuz. Bu, yaralanmalara veya araç hasarına sebebiyet verebilir.
- Port bagajda yük varken açılır tavanı çalıştırmayınız. Yükün gevşeyerek yerinden çıkmasına ve sürücünün dikkatinin dağılmasına neden olabilir.
- Sürüş esnasında herhangi bir bagaj eşyasını açılır tavadan dışarı uzatmayınız.

### **NOT**

- Açılır tavan tam olarak açık, kapalı veya eğik konuma geldikten sonra, açılır tavan kumanda kolunu hareket ettirmeye devam etmeyiniz. Açılır tavan motoru veya sistem parçalarında hasar oluşabilir.
- Aracınızı terk ederken, açılır tavanın tam olarak kapandığından emin olunuz.

Açılır tavan açık bırakılırsa, içeri giren yağmur veya kar aracın iç kısmının ıslanmasına neden olabilir. Ayrıca, araçtan uzaklaşıldığı anlarda açılır tavanın açık bırakılması hırsızlara davetiye olacaktır.

### Açılır tavan perdesi



Açılır tavan perdesini açmak için Açılır tavan kumanda kolunu geriye doğru çekerek birinci tutma konumuna getiriniz.

Açılır tavan perdesini kapatmak için: Açılır tavan kumanda kolunu ileriye doğru iterek birinci tutma konumuna getiriniz.

Açılır tavan çalışırken açılır tavan perdesini istenen tutma konumunda durdurmak için, açılır tavan kolunu geriye veya ileriye doğru itip bırakınız.

#### **i** Bilgilendirme

- Kumanda kolunu harekete geçirmek için çok hafif bir dokunuş yeterli.
- Açılır tavan perdesinde oluşan kırışıklıklar malzeme özelliği nedeniyle normaldir.

#### **!** DİKKAT

Elektrikli açılır tavan perdesini elinizle itmeyin veya çekmeyiniz. Aksi takdirde açılır tavan perdesinin zarar görmesine veya bozulmasına neden olabilirsiniz.

### Açılır tavanın kaydırılması



Tavan perdesi kapalı iken: Açılır tavan kumanda kolunu geriye doğru birinci tutma konumuna kadar çekerseniz önce açılır tavan perdesi, sonra açılır tavan camı kayarak sonuna kadar açılır.

Tavan perdesi açık iken: Açılır tavan düğmesini geri doğru çekerseniz, açılır tavan camı sonuna kadar açılır.

Açılır tavanı açılır veya kapanırken istenen tutma konumunda durdurmak için, açılır tavan kolunu geriye veya ileriye doğru itip bırakınız.

#### **i** Bilgilendirme

Açılır tavanın yalnızca ön camı açılıp kapanır.

## Açılır tavanın kaldırılması



OTM050025

Tavan perdesi kapalı iken:

Açılır tavan kumanda kolunu yukarıya doğru iterseniz önce açılır tavan perdesi kayarak sonuna kadar açılır, sonra açılır tavan camı kalkar.

Tavan perdesi açık iken:

Açılır tavan kumanda kolunu yukarıya doğru iterseniz açılır tavan camı kalkar.

Açılır tavanı açılır veya kapanırken istenen tutma konumunda durdurmak için, açılır tavan kolunu geriye veya ileriye doğru itip bırakınız.

## Açılır tavanın kapatılması



OTM050027

Açılır tavan camını kapatmak için:

Açılır tavan kumanda kolunu ileriye doğru iterek birinci tutma konumuna getiriniz.

Açılır tavan camını ve açılır tavan perdesini kapatmak için:

Açılır tavan kumanda kolunu ileriye doğru iterek ikinci tutma konumuna getiriniz. Açılır tavan camı kapanacaktır sonra da tavan perdesi otomatik olarak kapanacaktır.

Açılır tavanı açılır veya kapanırken istenen tutma konumunda durdurmak için, açılır tavan kolunu geriye veya ileriye doğru itip bırakınız.



### DİKKAT

**Aracınızı tozlu ortamlarda kullanırken açılır tavanı kapatınız. Toz araç sisteminde arızaya yol açabilir.**

### Otomatik geri döndürme



Eğer açılır tavan otomatik olarak kapanırken herhangi bir engel algılsa, engelin kaldırılmasını sağlamak için yönü değiştirir ve durur.

Kayar cam ve açılır tavan çerçevesi arasında çok küçük bir cisim varsa otomatik geri dönme işlevi çalışmaz.

Açılır tavanı kapatmadan önce, yaralanmaları önlemek veya araca zarar vermek için başların, vücut uzuvlarının veya diğer nesnelere camdan güvenli uzaklıkta olmasına dikkat ediniz.

### UYARI

Açılır tavan camı ile ön cam kanalı arasında sıkışan küçük nesnelere otomatik geri dönüş sistemi tarafından algılanmayabilir. Bu durumda, açılır tavan camı nesneyi algılamaz ve geriye dönmeyebilir.

Açılır tavanı kapatmadan önce, yaralanmaları önlemek veya araca zarar vermek için başların, vücut uzuvlarının veya diğer nesnelere camdan güvenli uzaklıkta olmasına dikkat ediniz.

### UYARI

- Özellikle çocuklar tarafından kaza ile gerçekleştirilebilecek açılır tavan hareketini önlemek adına çocukların açılır tavanı kullanımına izin vermeyiniz.
- Aracın üstüne oturmuyunuz. Bu, araca zarar verebilir.

### NOT

- Açılır tavan kılavuz rayı üzerinde ve açılır tavan ile tavan paneli arasında sese neden olabilecek şekilde birikebilen herhangi bir pisliği düzenli aralıklarla temizleyiniz.
- Sıcaklık donma noktasının altındayken veya açılır tavan kar veya buzla kaplıyken açılır tavanı açmaya çalışmayınız, aksi halde motor hasar görebilir. Soğuk ve yağışlı havalarda, açılır tavan düzgün çalışmayabilir.

### Açılır tavanın sıfırlanması

Bazı durumlarda açılır tavanın sıfırlanması gerekebilir. Açılır tavanın sıfırlanmasını gerektirebilecek bazı durumlar şunlardır:

- 12 voltluk bataryanın bağlantısının çıkması veya şarjının bitmesi
- Açılır tavan motorunun sigortasının değiştirilmesi
- Açılır tavanın tek dokunuşla OTOMATİK AÇMA/KAPAMA fonksiyonunun düzgün çalışmaması

Açılır tavanın sıfırlanması:

1. Sıfırlama işleminin aracın motoru çalışır haldeyken yapılması tavsiye edilir. Aracı vites P (Park) konumundayken çalıştırınız.
2. Açılır tavan perdesinin ve açılır tavanın tamamen kapalı konumda olduğundan emin olunuz. Açılır tavan perdesi ve açılır tavan açıksa, kumanda kolunu açılır tavan perdesi ve açılır tavan tamamen kapanana kadar ileriye doğru itininiz.
3. Açılır tavan perdesi ve açılır tavan tamamen kapandığında kolu bırakınız.
4. Kumanda kolunu açılır tavan hafifçe hareket edene kadar yaklaşık 10 saniye boyunca ileri doğru itiniz.
5. Kumanda kolunu bırakınız.

6. 3 saniye içinde, kumanda kolunu açılır tavan perdesi ve açılır tavan aşağıdaki şekilde çalışıncaya kadar aşağı çekip tutunuz:

Açılır Tavan Perdesi Açılır → Cam Açılır → Cam Kapanır → Açılır Tavan Perdesi Kapanır

İşlem tamamlanana kadar kolu bırakmayınız.

Bu işlem esnasında kumanda kolunu bırakacak olursanız işleme 2. aşamadan tekrar başlarsınız.

7. Tüm işlem tamamlandıktan sonra, açılır tavan kumanda kolunu bırakınız. Açılır tavan sıfırlanmıştır.

### **i** Bilgilendirme

Aracın aküsü çıkarıldığında veya boşaldığında veya açılır tavan sigortası atıldığında sistem sıfırlanmazsa açılır tavan normal şekilde çalışmayabilir.

Daha fazla bilgi için, **HYUNDAI** yetkili servisine başvurmanızı öneririz.

### Açılır tavan açık uyarısı



- Sürücü açılır tavan tamamen kapanmadan motoru durdurursa, uyarı alarm sesi birkaç saniye duyulur ve LCD ekranında açılır tavan açık uyarısı görüntülenir.
- Açılır tavan tamamen kapanmadan, sürücü motoru durdurur ve kapıyı açarsa, tavan tamamen kapatılıncaya veya kapı kapatılınca kadar, tavan açık uyarısı LCD ekranda gözükür.

Aracınızı terk ederken, açılır tavanı emniyetli bir şekilde kapayınız.

## DIŞ ÖZELLİKLER

### Motor kaputu

#### Motor kaputunun açılması



1. Aracı park ederek el frenini çekiniz.
2. Motor kaputunu açmak için açma kolunu çekiniz. Motor kaputu tek seferde hafifçe açılır.



3. Aracın önüne gidiniz, kaputu biraz kaldırın, kaput merkezindeki yardımcı mandalı (1) iterek kaputu kaldırınız. Motor kaputu yarıya kadar açıldıktan sonra kendi kendine açılmaya devam eder.

#### Motor kaputunun kapatılması

1. Motor kaputunu kapatmadan önce, motor bölümünün içini ve etrafını aşağıdaki amaçlarla kontrol ediniz:
  - Motor alanında ve kaput açılma alanında hiçbir alet veya yabancı cisim bulunmamalıdır.
  - Eldiven, bez veya benzer yanıcı malzemeler motor bölgesinden çıkarılır.
  - Motor bölgesindeki tüm dolum kapakları sıkı ve doğru bir şekilde kapatılmış olmalıdır.
2. Kaputu yarıya kadar (kapalı pozisyonundan yaklaşık 30 cm. kaldırılmış şekilde) indirin ve yerine oturana kadar bastırın. Kaputun kilitli olduğundan emin olmak için iki kez kontrol ediniz. Kaput az da olsa havaya kalkabiliyorsa, güvenli bir şekilde kilitlenmemiş demektir. Tekrar açıp daha güçlü bir şekilde kapatınız.



#### UYARI

- Motor kaputunu kapatmadan önce, kaput açıklığından tüm engellerin kaldırıldığından emin olunuz.
- Aracı hareket ettirmeden önce, kaputun iyice kilitlenmiş olduğunu mutlaka iki defa kontrol ediniz. Gösterge panelinde kaput açık uyarı ışığı veya mesajı görüntülenmediğinden emin olunuz. Hareket halinde iken kaputun açılması, bir kazaya neden olabilecek şekilde sürücünün görüşünü tümüyle engelleyebilir.
- Motor kaputu açılmış halde aracı hareket ettirmeyin; aksi takdirde görüşünüz engellenir ve dolayısıyla kazaya yol açabilir, ayrıca kaput düşebilir veya hasar görebilir.

## Bagaj kapağı Bagaj kapağının açılması



©TM050047

Araçın P (Park) pozisyonunda olduğundan ve el frenini çekili olduğundan emin olunuz.

Sonra aşağıdakilerden birini yapınız:

1. Uzaktan kumandalı veya akıllı anahtar ile tüm kapı kilitlerini açınız. Bagaj kapağı kolu düğmesine basınız ve bagajı açınız.
2. Uzaktan kumandadaki veya akıllı anahtaradaki bagaj kapağı kilit açma düğmesine yaklaşık bir saniye basılı tutunuz. Bagaj kapağı kolu düğmesine basınız ve bagajı açınız.
3. Akıllı anahtar üzerinizdeyken bagaj kapağı kolu düğmesine basınız ve bagajı açınız.

## Bagaj kapağının kapatılması



©TM050038

Bagaj kapağını indiriniz ve kilitlenene kadar aşağı doğru bastırınız. Bagaj kapağının iyice kapanmış olduğundan emin olmak için mutlaka bagaj kapağı kolu düğmesine basmaksızın yeniden yukarı doğru açmaya çalışarak kontrol ediniz.

### UYARI

**Araç hareket halinde iken bagaj kapağı her zaman tamamen kapalı durumda olmalıdır. Açık veya aralık bırakılmış ise, araç içine karbonmonoksit (CO) içeren zehirli egzoz gazları girebilir ve ciddi rahatsızlığa veya ölüme neden olabilir.**

### **NOT**

**Bagaj kapağı amortisörü ve bağlı teçhizatı herhangi bir hasar olmaması için aracı sürmeye başlamadan önce daima bagajı kapayınız.**

### Bilgilendirme

**Soğuk ve yağışlı havalarda, bagaj kapağı kilidi ve bagaj mekanizmaları, donma nedeniyle, düzgün çalışmayabilir.**

**UYARI**



Bagaj kapağını destekleyen parçayı (amortisörü) tutmayınız. Parçanın deforme olmamasına dikkat ediniz. Bu araca hasar verebilir ve yaralanma riski yaratabilir.

**UYARI**

- Herhangi birinin aracın bagaj bölümüne girmesine ASLA izin vermeyiniz. Bagaj kapağı kısmen veya tamamen kilitlenmiş ise ve kişi dışarı çıkamıyorsa, havalandırma yetersizliği, egzoz gazları ve hızlı ısınma oluşumu veya soğuk hava koşullarına maruz kalınması ciddi yaralanmalara veya ölüme sebebiyet verebilir. Ayrıca bagaj bölümü korumalı bir yolcu alanı olmadığı ve aracın darbe aldığı bölgelerden biri olduğu için, bir çarpışma anında oldukça tehlikeli bir yerdir.
- Aracınız kilitli tutulmalı ve anahtarlar çocukların erişemeyeceği yerde saklanmalıdır. Anne ve babaları çocuklarına bagaj bölümünde oynamanın tehlikelerini öğretmelidir.

**Acil durum bagaj kapağı açma kolu**



Aracınız, bagaj kapağının altında bulunan bir acil durum bagaj kapağı emniyet açma kolu ile donatılmıştır. Bir kişi istemeden bagaj bölümünde kilitli kalırsa, Bagaj kapağı aşağıdakiler yapılarak açılabilir

1. Kapağı sökünüz.
2. Serbest bırakma kolunu anahtar ile sağa doğru itiniz.
3. Bagaj kapağını açınız.

**UYARI**

- Acil durumlar için, bagaj kapağı acil emniyet açma kolunun araçtaki yerini ve kazayla bagaj bölümünde kilitli kalmanız durumunda bagaj kapağının nasıl açılacağını tam olarak öğreniniz.
- Hiç kimsenin asla bagaj bölümünde oturmasına izin verilmemelidir. Bir çarpışma durumunda bagaj bölümü çok tehlikeli bir yerdir.
- Açma kolunu sadece acil durumda kullanınız. Özellikle, araç hareket halindeyken çok dikkatle kullanınız.

## Elektrikli bagaj kapağı (varsa)

Elektrikli bagaj kapağı açma/kapama düğmesi bagaj kapağını otomatik olarak açar ve kapatır.

### Elektrikli bagaj kapağını kullanmadan önce

Elektrikli bagaj kapağı vites P (Park) konumundayken Motor Çalıştırma/Durdurma düğmesi ON konumuna getirildiğinde çalışır. Ancak, motorun çalışır halde olmadığı durumlarda bagaj kapağı vites hangi konumda olursa olsun çalışır.

Güvenliğiniz için, bagaj kapağını açıp kapatmadan önce aracın P (Park) konumunda olduğundan emin olunuz.



### UYARI

- Çocukları aracınızda yalnız bırakmayınız. Çocuklar elektrikli bagaj kapağını çalıştırabilir. Bu durum kendilerinin ya da başkalarının yaralanmasına veya aracın zarar görmesine neden olabilir.
- Elektrikli bagaj kapağını çalıştırmadan önce kapağın etrafında hiç kimsenin veya hiçbir nesnenin olmamasına dikkat ediniz. Eşyaları yüklemeyen veya boşaltmadan önce bagaj kapağının tamamen açılmasını veya kapanmasını bekleyiniz.

### NOT

Elektrikli bagaj kapağını manuel olarak açmayınız veya kapamayınız. Bu durum elektrikli bagaj kapağında hasar meydana getirebilir. Akü boşaldığı veya söküldüğü zaman, elektrikli bagaj kapağının manuel olarak açılması veya kapatılması gerekli olduğunda, aşırı kuvvet uygulamayınız.

## Elektrikli bagaj kapağının açılması



OTM050231L

Elektrikli bagaj kapağı aşağıdakilerin birisi yapılarak otomatik olarak açılacaktır:

- Uzaktan kumandadaki veya akıllı anahtaradaki bagaj kapağı kilit açma düğmesine yaklaşık bir saniye basınız.



OTM050050

- Elektrikli bagaj kapağı düğmesine yaklaşık bir saniye basınız.

Kapanma sırasında acil duruş için, elektrikli bagaj kapağı düğmesine kısa süreli basınız.



- Akıllı anahtarı yanınızda taşıyarak bagaj kapağı tutamak düğmesine (1) basınız.

### **Elektrikli bagaj kapağının kapatılması**



- Bagaj kapağı açıldığı zaman elektrikli bagaj kapağı düğmesine yaklaşık bir saniye basınız.

Bagaj kapağı kapanır ve otomatik olarak kilitlenir.

Kapanma sırasında acil duruş için, elektrikli bagaj kapağı düğmesine kısa süreli basınız.



- Bagaj kapağı açıldığı zaman elektrikli bagaj kapağı iç düğmesine yaklaşık bir saniye basınız.  
Bagaj kapağı kapanır ve otomatik olarak kilitlenir.

### Otomatik geri döndürme



Elektrikli açma veya kapama esnasında elektrikli bagaj kapağı bir engel tespit ederse kapak durur ve ters yönde hareket eder.

Nesneler çok yumuşak ya da inceyse veya bagaj kapağı neredeyse tamamen kapanmış ve mandalina oturacak hale gelmiş konumdaysa otomatik geri dönme fonksiyonu çalışmayabilir.

Bagaj kapağı açılırken açılmayı engelleyecek bir nesne olmamasına özen gösterilmelidir.

Bagaj kapağı açılmaya veya kapatılmaya çalışılırken otomatik geri dönme fonksiyonu iki kereden fazla çalışırsa, elektrikli bagaj kapağı durup olduğu konumda kalabilir. Böyle bir durumda bagaj kapağını dikkatli bir şekilde el ile kapatınız ve elektrikli bagaj kapağını otomatik olarak bir kez daha çalıştırmayı deneyiniz.



### UYARI

**Otomatik geri dönüş sisteminin çalışıp çalışmadığını kontrol etmek için bilinçli olarak herhangi bir nesneyi veya vücut uzvunuzu elektrikli bagaj kapağının yoluna asla koymayınız.**

### NOT

**Elektrikli bagaj kapağını çalıştırmadan önce kapağın üzerine ağır nesnelere koymayınız. Fazla ağırlık, sistemin bozulmasına neden olabilir.**

### Elektrikli bagaj kapağının çalışmadığı durumlar

- Araç hareket halinde iken elektrikli bagaj kapağı açılmaz.

Bagaj kapağı açık olarak giderseniz, sesli bir uyarı duyulur. Aracınızı derhal güvenli bir yerde durdurunuz ve bagaj kapağının açık olup olmadığını kontrol ediniz.

- Elektrikli bagaj kapağını sürekli olarak 5 defadan fazla çalıştırmak, motoruna hasar verebilir. Bu durumlarda elektrikli bagaj kapağı sistemi motorun aşırı ısınmasını önlemek için termal koruma moduna geçer. Termal koruma modunda elektrikli bagaj kapağı çalışmaz. Bagaj kapağını açmak için elektrikli bagaj kapağı tuşlarından herhangi birine basılırsa 3 kez uyarı sesi gelir ama bagaj kapağı açılmaz.

Sistemi yeniden çalıştırmadan önce yaklaşık 1 dakika elektrikli bagaj kapağı sisteminin soğumasını bekleyiniz.

### Elektrikli bagaj kapağının sıfırlanması



Eğer akü boşalmış ya da sökülmiş veya elektrikli bagaj kapağının sigortası değiştirilmiş ya da çıkarılmış ise, aşağıdaki işlemleri gerçekleştirerek elektrikli bagaj kapağını sıfırlayınız:

1. Vitesi P (Park) konumuna alınız.
2. Elektrikli bagaj kapağının iç düğmesine (B) ve tutacağına (A) aynı anda 3 saniyeden uzun süre basınız. Sesli alarm duyulur.
3. Bagajı manuel olarak kapatınız.  
Yukarıdaki işlemden sonra elektrikli bagaj kapağı düzgün şekilde çalışmaz ise, sistemi HYUNDAI yetkili servisinde kontrol ettirmenizi öneririz.

### **i** Bilgilendirme

Elektrikli bagaj kapağı normal çalışmaz ise, vitesin doğru konumda olup olmadığını tekrar kontrol ediniz.

### **!** UYARI



**Bagaj kapağının amortisörüne tutunmayınız veya asılmayınız. Bagaj kapağı amortisörünün deforme olmasının araca zarar verebileceğini ve yaralanma riski oluşturacağını unutmayınız.**

### Elektrikli bagaj kapağının ayarlanması

#### Elektrikli bagaj kapağı açma hızı

Elektrikli bagaj kapağı açılma hızını ayarlamak için LCD ekran üzerindeki Kullanıcı Ayarları modundan 'Kapı → Elektrikli bagaj kapağı Açılma Hızı → Hızlı/Normal' seçeneğini seçerek ayarlayabilirsiniz.

- Eğer elektrikli bagaj kapağı fonksiyonu durursa veya bagaj kapağı tam kapanmamışsa elektrikli bagaj kapağı hızını ayarlayamazsınız.
- Elektrikli bagaj kapağının başlangıç hızı "Hızlı" olarak ayarlanmıştır.

### Elektrikli bagaj kapağı açma yüksekliği



OTM050049

Sürücü bagaj kapağının tam açılma yüksekliğini aşağıdaki talimatı uygulayarak ayarlayabilir:

1. Bagaj kapağını manuel olarak istediğiniz yüksekliğe ayarlayınız.
2. Araç içindeki elektrikli bagaj kapağı düğmesine 3 saniyeden daha fazla süre ile basınız.
3. Bagaj kapağını, sesli uyarıyı duyduktan sonra el ile kapatınız.

Bagaj kapağı sürücünün ayarlamış olduğu yüksekliğe kadar açılır.



#### UYARI

Araç hareket halinde iken bagaj kapağı mutlaka tamamen kapalı durumda olmalıdır. Açık veya aralık bırakılmış ise, araç içine karbonmonoksit (CO) içeren zehirli egzoz gazları girebilir ve ciddi rahatsızlığa veya ölüme neden olabilir.



#### UYARI

Yolcular asla, herhangi bir koruma bulunmayan arka yük alanında gitmemelidir. Bir kaza veya ani durma durumunda yaralanmayı önlemek için, araçtakiler daima uygun şekilde korunmuş olmalıdır.

### Acil durum bagaj kapağı açma kolu



OTM050042

Aracınızda bagaj kapağının alt kısmına yerleştirilmiş bir acil durum bagaj kapağı emniyet açma kolu bulunmaktadır.

Bagaj kapağını bagaj bölmesinin içinden manuel olarak kapatmak veya açmak için aşağıdaki işlemleri gerçekleştiriniz:

1. Kapağı sökünüz.
2. Serbest bırakma kolunu sağa doğru itin.
3. Bagaj kapağını dışarı ve yukarı doğru itirin.



#### UYARI

- Acil durumlarda bagaj kapağının açılacağı güvenli açma kolunun aracın neresinde olduğunu ve bu güvenli açma kolunu kullanarak bagaj kapağını nasıl açacağını tam olarak öğreniniz.
- Hiç kimsenin asla bagaj bölümünde oturmasına izin verilmemelidir. Bir çarpışma durumunda bagaj bölümü çok tehlikeli bir yerdir.
- Açma kolunu sadece acil durumda kullanınız. Özellikle araç hareket halindeyken çok dikkatli olunuz.

## Akıllı bagaj kapağı (varsa)



Akıllı anahtarları olan araçlarda akıllı bagaj kapağı sistemini kullanarak bagaj kapağını otomatik olarak açabilirsiniz.

### **Akıllı bagaj kapağını kullanma**

Aşağıdaki koşullar yerine getirildiğinde akıllı bagaj kapağı sistemi otomatik olarak açılabilir:

- Bilgi ve eğlence sistemi ekranındaki Ayarlar menüsünde akıllı bagaj kapağı opsiyonu etkin hale getirildiğinde.
- Tüm kapılar kapandıktan ve kilitlendikten 15 saniye sonra akıllı bagaj kapağı aktive edilip hazır hale getirildiğinde.
- Akıllı anahtar aracın arkasındaki alanda 3 saniye boyunca algılanırsa akıllı bagaj kapağı açılır.

## **i** Bilgilendirme

Akıllı bagaj kapağı aşağıdaki durumlarda **ÇALIŞMAZ**:

- Bir kapı kilitli veya kapalı değilse.
- Akıllı anahtar tüm kapılar kapandıktan ve kilitlendikten sonra 15 saniye içinde algılanırsa.
- Akıllı anahtar tüm kapılar kapandıktan ve kilitlendikten sonra 15 saniye içinde ve ön kapı kollarından 1,5 m mesafede iken algılanmışsa (Karşılama Aydınlatması olan araçlar için).
- Akıllı anahtar araç içindeyse.

### 1. Ayarlar

Akıllı Bagaj Kapağını etkinleştirmek için Kullanıcı Ayarları Moduna gidiniz ve LCD ekrandan Akıllı Bagaj Kapağı'nı seçiniz.

### 2. Algılama ve uyarı

Akıllı bagaj kapağının algılama mesafesi aracın arkasındaki alanda yaklaşık 50-100 cm'dir. Akıllı anahtar elinizdeyken algılama alanına girerseniz, dörtlü flaşör lambaları yanıp söner ve uyarı sesi öterek sizi akıllı bagaj kapağının açılacağı konusunda uyarır.

## **i** Bilgilendirme

Bagaj kapağının açılmasını istemiyorsanız algılama alanına yaklaşmayınız. Algılama alanına yanlışlıkla girerseniz ve dörtlü flaşör lambaları yanıp söner ve sesli alarm duyulursa, akıllı anahtar ile birlikte aracın arkasındaki algılama alanını terk ediniz. Bagaj kapağı kapalı kalır.

### 3. Otomatik açma

Dörtlü flaşörlerin yanıp sönmelerinden ve uyarı sesinin 6 kez çalmasından sonra akıllı bagaj kapağı açılır.

### **Akıllı bagaj kapağının devre dışı bırakılması**



1. Kapı Kilitleme
2. Kapı Kilidi Açma
3. Bagaj kapağı kilitleme/Kilit açma (Bagaj Kapağı) Bagaj Kapağı açma/kapama (Elektrikli bagaj kapağı)

Akıllı anahtar Algılama ve Uyarı kademesinde iken anahtar üzerindeki herhangi bir tuşa basılırsa, akıllı bagaj kapağı işlevi devre dışı kalır.

Akıllı bagaj kapağı işlevinin acil durumlarda nasıl devre dışı bırakılacağını mutlaka öğreniniz.

- Kapı kilidini açma tuşuna (2) basarsanız, akıllı bagaj kapağı işlevi geçici olarak devre dışı kalır. Ancak, herhangi bir kapıyı 30 saniye açık tutmazsanız, akıllı bagaj kapağı işlevi tekrar devreye girer.
- Bagaj kapağı açma tuşuna (3) 1 saniyeden uzun basarsanız, bagaj kapağı açılır.
- Akıllı bagaj kapağı Algılama ve Uyarı kademesine alınmamışsa, akıllı anahtar üzerindeki kapı kilitleme düğmesine (1) veya bagaj kapağı açma/kapama düğmesine (3) basarsanız da akıllı bagaj kapağı aktive olacaktır.
- Akıllı bagaj kapağı işlevini akıllı anahtar tuşuna basarak ve bir kapıyı açarak devre dışı bırakırsanız, akıllı bagaj kapağı işlevi tüm kapılar kapatılıp kilitlenerek tekrar devreye sokulabilir.

### Algılama alanı



- Akıllı bagaj kapağının algılama mesafesi aracın arkasındaki alanda yaklaşık 50-100 cm'dir. Akıllı anahtar elinizdeyken algılama alanına girerseniz, dörtlü flaşör lambaları yanıp sönerek ve uyarı sesi yaklaşık 3 saniye öterek sizi bagaj kapağının açılacağı konusunda uyarır.
- Akıllı anahtar 3 saniye içerisinde algılama alanının dışına çıkarsa uyarı sesi durur.

### **i** Bilgilendirme

- Aşağıdaki durumlardan herhangi birinin olması halinde akıllı bagaj kapağı düzgün bir şekilde çalışmayabilir:
  - Akıllı anahtarın, vericinin çalışmasını bozabilecek radyo istasyonu gibi bir radyo vericisi veya havaalanının yakınında olması.
  - Akıllı anahtarın çift yönlü bir telsiz sistemine veya bir cep telefonuna yakın bir konumda olması durumunda.
  - Aracınızın yakınındaki başka bir aracı akıllı anahtarının çalışması.
- Akıllı bagaj kapağı algılama alanı şu durumlarda değişebilir:
  - Araç yokuşta park edilmişse.
  - Aracın bir tarafı diğer tarafında göre daha yüksekte veya alçakta kalmışsa.

### Yakıt dolum kapağı

#### Yakıt dolum kapağının açılması

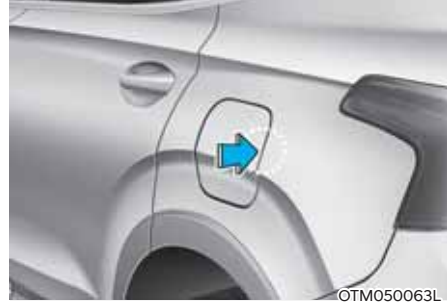

1. Motoru kapatınız.
2. Tüm kapıların kilitlerinin açıldığından emin olunuz.
3. Yakıt dolum kapağının aracın arka tarafına bakan kısmının orta kenarına bastırınız.



4. Yakıt deposu kapağına ulaşmak için yakıt dolum kapağını (1) dışarı doğru çekiniz.
5. Yakıt dolum kapağını (2) çıkartmak için saat yönünün aksi istikamete çeviriniz. Deponun içindeki basınç dengelenirken bir ıslık sesi duyabilirsiniz.
6. Yakıt dolum kapağı iç kısmına depo kapağını yerleştiriniz.

Yakıt dolum kapağının kilidi yalnızca bütün kapıların kilitleri açık olduğunda açılır.

Yakıt dolum kapağının kilidini açmak için:

- Akıllı anahtarınızın üzerindeki kilit açma tuşuna basınız.
- Sürücü kapısındaki kol dayanağı üzerinde bulunan merkezi kapı kilit açma düğmesine basınız.

Yakıt dolum kapağının kilidi yalnızca bütün kapılar kilitli olduğunda kapanır.

Yakıt dolum kapağını kilitlemek için:

- Akıllı anahtarınızın üzerindeki kilitleme tuşuna basınız.
- Sürücü kapısındaki kol dayanağı üzerinde bulunan merkezi kapı kilitleme düğmesine basınız.

\*Aracın hızı 15 km/saat değerini aşınca, tüm kapılar otomatik olarak kilitlenir.

Aracın hızı 15 km/saat değerini aşınca yakıt dolum kapağı da kilitlenir.

## Bilgilendirme

Yakıt dolum kapağı buzlanma nedeniyle açılmazsa, kapağın ayrılması amacıyla üzerine hafifçe vurarak buzların kırılmasını sağlayınız. Kapağı zorlamaya çalışmayınız. Gerekliğinde, onaylanmış bir buz çözme sıvısını (radyatör antifrizi kullanmayınız) kapağın etrafına püskürtünüz veya aracı sıcak bir yere çekip buzun erimesini sağlayınız.

### **Yakıt dolum kapağının kapatılması**

1. Yakıt dolum kapağını yerine takmak için "klik" sesi gelene kadar saat yönünde bir kez çeviriniz.
2. Yakıt dolum kapağını iyice kilitlenene kadar kapatınız.

## Bilgilendirme

Yakıt dolum kapağını kilitlemek için aracın kapısını **KİLİTLİ** konumuna getiriniz ve yakıt dolum kapağını tamamen kapatınız.

Yakıt dolum kapağı tamamen kapanmazsa yakıt dolum kapağı kilitlenmez.

## DİKKAT

Aracı yıkanırken kapı **KİLİTLİ** konumda kalmalıdır.

## UYARI

Otomobil yakıtı çok çabuk alev alabilen ve oldukça patlayıcı bir maddedir. Bu kurallara uyulmaması, **CİDDİ YARALANMALARA** ve **ÖLÜME** sebebiyet verebilir:

- Benzin istasyonundaki tüm uyarıları okuyunuz ve bunlara uyunuz.
- Yakıt ikmali yapmadan önce, benzin istasyonundaki Acil Yakıt Kesme'nin (varsa) nerede olduğunu tespit ediniz.
- Yakıt tabancasına dokunmadan önce, yakıt dolum borusu, tabancası veya diğer yakıt kaynaklarından güvenli bir uzaklıkta bulunan aracın metal bir kısmına çıplak elle dokunarak potansiyel statik elektrik boşalması tehlikesini ortadan kaldırmalısınız.
- Yakıt dolumu esnasında cep telefonu kullanmayınız. Cep telefonlarından gelen elektrik akımı ve/veya elektronik parazit, yakıt buharlarını tutuşturup yangına neden olabilir.

- Yakıt ikmali başladıktan sonra, aracın içine girmeyiniz. Statik elektrik üretmeye yatkın herhangi bir nesneye ya da kumaşa dokunarak veya sürtünerek statik elektrik enerjisi üretebilirsiniz. Statik elektriğin boşalımı, yangına neden olabilecek şekilde yakıt buharlarını tutuşturabilir. Eğer aracın içine tekrar girmeniz gerekirse, önce araçta yakıt dolmuş ağzından, yakıt tabancasından veya diğer yakıt kaynağından uzakta bulunan metal bir kısma çıplak ellerinizle dokunarak tehlikeli statik elektriği boşaltmalısınız.
- Onaylı bir taşınabilir yakıt bidonu kullanırken, yakıtı doldurmadan önce bidonu yere koyduğunuzdan emin olunuz. Bidondan oluşan statik elektrik boşalımı yakıt buharlarını tutuşturup yangına neden olabilir. Yakıt dolumu bir kez başlayınca, dolmuş işlemi tamamlanincaya kadar aracı çıplak elle dokunmayınız.
- Sadece benzin taşımak ve depolamak üzere tasarlanmış onaylı portatif yakıt taşıma kapları kullanınız.
- Yakıt ikmali esnasında vitesi mutlaka P (Park) konumuna alınız, el frenini çekiniz ve Motor Çalıştırma/Durdurma düğmesini OFF konumuna getiriniz. Motorun elektrik donanımından çıkan kıvılcıklar yakıt buharlarını tutuşturup yangına neden olabilmektedir.
- Bir benzin istasyonunda özellikle yakıt ikmali yaparken, hiçbir zaman kibrit veya çakmak kullanmayınız ve sigara içmeyiniz veya yanık bir sigarayı aracınızın içinde bırakmayınız.
- Aracınızın yakıt deposunu taşıyabilecek kadar aşırı doldurmayınız.

- Yakıt ikmali sırasında yangın çıkarsa, aracın etrafından ayrılınız ve acil olarak benzin istasyonunun sorumlusunu arayınız ve sonra yerel itfaiye teşkilatına başvurunuz. Onların verdiği emniyet talimatına uyunuz.
- Eğer basınçlı yakıt püskürürse, giysilerinize ve cildinize sıçrayabilir ve sizi yangın ve yanık riskiyle karşı karşıya bırakabilir. Yakıt dolmuş kapağını daima dikkatle ve yavaşça çıkartınız. Eğer dolmuş kapağı yakıt kaçıyorsa veya ısıklı şekilde bir ses duyuyorsanız, kapağı tamamen çıkartmadan önce bu durumun sona ermesini bekleyiniz.
- Bir kaza durumunda yakıt sızıntısını önlemek için daima dolmuş kapağının sıkıca kapatıldığını kontrol ediniz.

### Bilgilendirme

Aracınızın yakıt ikmalini mutlaka bölüm 1'deki "Yakıt Gereksinimleri"nde belirtildiği şekilde yapınız.

### **NOT**

- Aracın dış yüzeyine yakıt dökülmesine engel olunuz. Boyalı yüzeylere herhangi bir cins yakıt dökülmesi boyaya hasar verebilir.
- Yakıt dolmuş kapağının değişmesi gerekiyorsa, sadece orijinal HYUNDAI kapak veya aracınız için önerilen eşdeğerini kullanmanızı öneririz. Yanlış bir depo kapağı yakıt sisteminin veya emisyon kontrol sisteminin ciddi şekilde arızalanmasına neden olabilir.

## GÖZ HIZASI GÖSTERGESİ (HUD) (VARSA)



OTM050066

Göz Hızası Göstergesi sürücünün sürüş esnasında şeffaf bir ekrana yansıtılan bilgileri gözünü yoldan ayırmadan güvenli bir şekilde takip edebilmesini sağlayan opsiyonel bir özelliktir.

### Göz Hızası Göstergesi ayarları



OTMH041019TU

- Göz Hızası Göstergesi gösterge panelinin LCD ekranındaki Kullanıcı Ayarları modunda Ayarlar menüsünden etkinleştirilebilir. Seçiniz:
  - Ayar → Göz Hızası Göstergesi → Göz Hızası Göstergesini Etkinleştir
- Göz hızası göstergesini etkinleştirdikten sonra Göz Hızası Göstergesi'nin 'Gösterge Yüksekliği' ve 'İçerik Seçimi' ayarlarını değiştirebilirsiniz.

### Göz Hızası Göstergesi bilgilendirme



OTM050211

1. Anlık Yol Tarifi (TBT) navigasyon bilgileri
2. Trafik
3. Hız göstergesi
4. SSC önceden ayarlanmış hız
5. SSC araç mesafesi
6. Otoyol Sürüş Yardımı
7. Şerit Takip Yardımı
8. Şerit Güvenliği
9. Kör nokta Emniyeti
10. Otoyol Otomatik Hız Değişimi

### **i** Bilgilendirme

**Anlık Yol Tarifi (TBT) navigasyon bilgisini Göz Hızası Göstergesi içeriği olarak seçerseniz, Anlık Yol Tarifi (TBT) navigasyon bilgisi gösterge panelinin LCD ekranında görünmez.**

### Göz Hizası Göstergesi kullanımı sırasında alınan önlemler

- Göz hizası göstergesindeki bilgileri okumak aşağıdaki durumlarda zor olabilir.
  - Sürücü, koltuğunda doğru konumlanmamışsa
  - Sürücü polarize filtrelili gözlük takarsa.
  - Göz hizası gösterge kapağı üzerinde bir cisim varsa.
  - Araç ıslak bir yolda kullanılıyorsa
  - Uygun olmayan aydınlatma aksesuarları araç içine takılmış veya araç dışından içeri gelen bir ışık varsa.
  - Sürücü gözlük takarsa
  - Sürücü kontakt lens takarsa

Göz hizası göstergesindeki bilgileri okumak zor olduğunda göz hizası göstergesi görüntü yüksekliğini veya parlaklık seviyesini bilgi ve eğlence sistemi ekranındaki Ayarlar menüsünden ayarlayabilirsiniz.

- Güvenliğiniz için, ayarları yapmadan önce aracı durdurduğunuzdan emin olunuz.
- Aracın ön camında renkli cam veya başka tipte metalik film kaplama kullanmayınız. Aksi takdirde Göz Hizası Göstergesi üzerindeki görüntüler görülemeyebilir.
- Ön göğüs paneli üzerine aksesuar koymayınız veya ön cama herhangi bir nesne yapıştırmayınız.
- Ön camı değiştireceğiniz zaman Göz Hizası Göstergesi kullanımı için tasarlanmış bir cam kullanınız. Aksi takdirde ön cama yansıtılan görüntüler çift görülebilir.



### UYARI

**Göz Hizası Göstergesi'ndeki Kör Nokta Çarpışma uyarıları yardımcı nitelikteki bilgilerdir. Sadece bu bilgilere güvenerek şerit değiştirmeyiniz. Şerit değiştirmeden önce mutlaka etrafınıza bakınız.**

## DIŐ AYDINLATMALAR

### Aydınlatma kontrolü

Iřıkları alıřtırmak iin, kontrol kolunun ucundaki dğmeyi aŐađıdaki konumlardan birisine eviriniz:

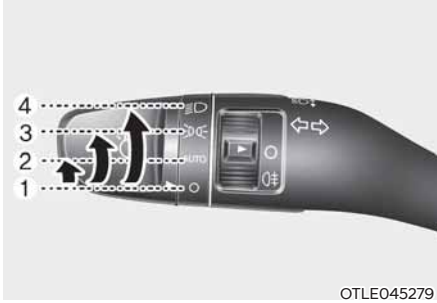

OTLE045279

1. OFF konumu
2. OTOMATİK far konumu
3. Park lambası konumu
4. Far konumu

### Gündüz Farları (DRL)

Gündüz farları (DRL) gün ışığında aracınızı diđerlerinin görmesini kolaylařtırır (özellikle gün batımında ve gün doğumu esnasında).

DRL sistemi aŐađıdaki durumda gündüz farını SÖNDÜRÜR:

- Farlar açık olduđu zaman.
- El freni ekilidir.
- Aracın motoru durdurulur.

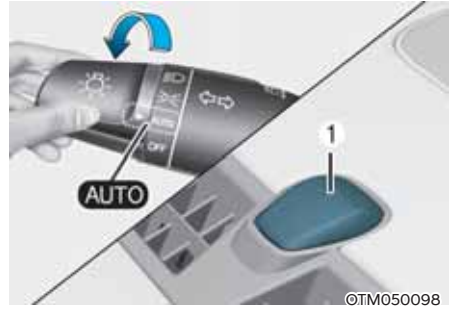

©TM050098

### OTOMATİK far konumu

Park lambası ve farlar ön camın üst kısmındaki ortam aydınlatması sensörü (1) tarafından ölçülen gün ışığı miktarına göre otomatik olarak AILIR veya KAPANIR.

OTOMATİK far özelliđi devrede olsa bile, gece saatlerinde, sisli havalarda veya yađmurda sürüş yaparken veya tünel ya da kapalı otopark gibi karanlık yerlere girdiđinizde farları el ile ON konumuna getirmez önerilir.

### NOT

- Ön camın üst kısmındaki sensörün (1) üzerine herhangi bir şey örtmeyin veya dökmeyiniz.
- Sensörü cam temizleyicisi ile temizlemeyiniz. Bu temizleyiciler sensörün çalışmasını engelleyebilecek bir film tabakası bırakabilir.
- Aracınızın ön camında renkli cam ya da başka tür metalik film kaplama varsa, OTOMATİK far sistemi düzgün çalışmayabilir.



### **Park lambası konumu** (P)

Park lambası, plaka lambası ve gösterge paneli lambası AÇIK durumdadır.



### **Far konumu** (D)

Far, plaka lambası ve gösterge paneli lambası AÇIK durumdadır.

### **i Bilgilendirme**

Farları açmak için, kontak anahtarı mutlaka "ON" konumunda olmalıdır.

## Uzun farın çalışması



Uzun huzmeli farı açmak için, kolu ileri doğru itiniz. Kol esas konumuna geri dönecektir.

Uzun far göstergesi, uzun huzmeli farlar açıldığında yanar.

Uzun huzmeli farı kapatmak için, kolu kendinize doğru çekiniz. Bu durumda, kısa huzmeli farlar yanacaktır.



Uzun huzmeli farları kısa süreli yakmak için, kolu kendinize doğru çekip sonra bırakınız. Uzun huzmeli farlar kolu kendinize doğru çektiğiniz sürece açık kalır.

## Dönüş ve şerit değiştirme sinyalleri



Bir dönüş sinyali vermek üzere, sola dönmek için kolu aşağı doğru, sağa dönüş yapmak için yukarı doğru (A) itiniz.

Eğer göstergelerden birisi devamlı yanıyor ve yanıp sönmüyorsa veya anormal şekilde yanıp sönmüyorsa, sinyal ampullerinden birisi yanmış olabilir ve değiştirilmesi gerekir.

### **Tek Dokunuşlu Dönüş Sinyali**

Tek Dokunuşlu Dönüş Sinyali'ni kullanmak için sinyal kolunu yukarı veya aşağı çevirerek (B) konumuna getiriniz ve sonra bırakınız.

Şerit değiştirme sinyalleri 3, 5 veya 7 kez yanıp söner.

LCD gösterge ekranından Tek Dokunuşlu Dönüş Sinyali fonksiyonunu etkinleştirebilir veya "Kurulum → Kullanıcı Ayarları → Aydınlatma → Tek Dokunuşlu Dönüş Sinyali → Kapalı/3 Kez Yanıp Sönme/5 Kez Yanıp Sönme/7 Kez Yanıp Sönme"yi seçerek yanıp sönme sayısını belirleyebilirsiniz.

### Arka sis lambası (varsa)



OTL047278L

Arka sis farını açmak için:

Far düğmesini ana far konumuna getiriniz ve sonra far düğmesini (1) arka sis farı konumuna çeviriniz.

Arka sis farlarını kapatmak için, aşağıdaki-lerden birisini yapınız:

- Far düğmesini kapatınız.
- Far düğmesini (1) tekrar arka sis farı konumuna çeviriniz.

### Akü tasarruf fonksiyonu

Bu özelliğin amacı, akünün boşalmasını önlemektir. Sürücü motoru kapattığı ve sürücü tarafındaki kapıyı açtığı zaman, sistem otomatik olarak park lambalarını söndürür.

Bu özellik sayesinde, sürücü gece vakti yolun kenarına park ettiği zaman, park lambası otomatik olarak söndürülür.

Gerektiğinde, motor kapatıldığında farların açık kalması için aşağıdaki işlemleri yapınız:

- (1) Sürücü tarafı kapısını açınız.
- (2) Direksiyon kolunu üzerindeki far düğmesini kullanarak park lambalarını kapatıp tekrar açınız.

### Far gecikmesi fonksiyonu (varsa)

Farlar AÇIK iken kontak anahtarını ACC veya OFF konumuna getirirseniz, farlar (ve/veya park lambaları) yaklaşık 5 dakika açık kalır. Ancak, eğer sürücü kapısı açılıp kapatılırsa farlar 15 saniye sonra kapanır. Ayrıca, motor kapalı iken sürücü kapısı açılıp kapatılırsa, farlar (ve/veya park lambaları) 15 saniye sonra kapanır.

Farlar (ve/veya park lambaları), uzaktan kumandadaki veya akıllı anahtardaki kilitleme düğmesine iki kez basılarak veya far düğmesi OFF veya AUTO konumuna getirilerek kapatılabilir.

"Kurulum → Kullanıcı Ayarları → Aydınlatma → Eşlik Etme Aydınlatması"nı seçerek eşlik etme aydınlatması fonksiyonunu etkinleştirebilirsiniz.

### NOT

**Eğer sürücü, sürücü kapısı dışında diğer bir kapıdan aracı terk ederse, akü tasarruf fonksiyonu devreye girmez ve far geciktirme fonksiyonu otomatik olarak kapanmaz.**

**Akünün boşalmasına neden olabilir. Akünün boşalmasını önlemek için, araçtan çıkmadan önce farları manuel olarak far düğmesinden KAPATINIZ.**

## Trafik deęiřimi (varsa)

Kısa far daęılımı asimetriktir. Trafik akıř yn farklı olan bir lkeye giderseniz, bu asimetrik kısım karřıdan gelen ara srcsnn gzlerini kamařtırır.

Gz kamařmasını nlemek iin, ECE kuralı çeřitli teknik zmler sunar (dıř otomatik deęiřtirme sistemi, yapıřkan bant, ařaęı ayarlama). Bu farlar karřıdan gelen ara srcsnn gzlerini kamařtırmamak zere tasarlanmıřtır.

Trafik Deęiřimi zellięini LCD ekranındaki Kullanıcı Ayarları modundan etkinleřtirebilir ya da devreden ıkarabilirsiniz. 'Aydınlatma → Seyahat Modu'm seeneęine gidiniz.

**Daha fazla detay iin blm 4'teki LCD Ekranı konusuna bakınız.**

## Far ykseklik ayar sistemi



OTM050072

### Manuel tip (varsa)

Far seviyesini yolcu sayısı ve bagajdaki yk aęırlıęına gre ayarlamak iin, far ykseklik ayar dęmesini eviriniz.

Dęmenin zerindeki deęer ne kadar yksek olursa, farın seviyesi o kadar alalır. Far huzmesini daima doęru ykseklik seviyesinde tutunuz. Aksi takdirde farlarınız karřınızdaki ara srclerinin gzlerini kamařtırabilir.

Ařaęıda, deęiřen yk miktarları iin uygun far ykseklik dęmesi konumları verilmektedir. Listelenenlerden farklı ykleme durumunda, dęme konumunu en yakın biimde belirleyiniz.

Ykleme durumu	Dęme konumu	
	5 kiři	7 kiři
Sadece src	0	0
Src + n yolcu	0	0
Src + n koltuktaki yolcu + arka koltuktaki 2 yolcu (3- koltuk)	-	1
Tm yolcular (src dahil)	1	1
Tm yolcular (src dahil) + Azami izin verilen yk	2	2
Src + Azami izin verilen yk	3	3



### UYARI

Aracın arka blm, arkadan oturan yolcular nedeni ile ařaęıya doęru alalmasına raęmen, far huzmesinin seviyesi deęiřmiyor ise, sistemin, HYUNDAI yetkili servisine kontrol ettirilmesini neririz. Kablo tesisatını kendiniz kontrol etmeye veya deęiřtirmeye kalkıřmayınız.

## UZUN FAR YARDIMI (HBA) (VARSA)



Uzun Far Yardımı (HBA), far mesafesini (uzun far ve kısa var arasında değiştirir) tespit edilen araçların far parlaklığına ve belirli yol koşullarına göre otomatik olarak ayarlayacaktır.

### Algılama sensörü (Ön kamera)

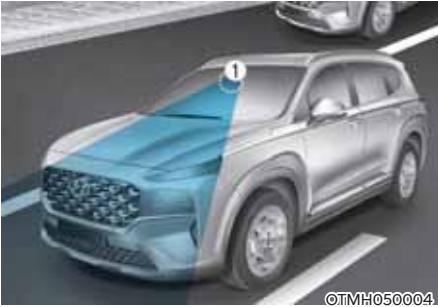

[1] : Ön görüş kamerası

Ön görüş kamerası, seyir halinde ortam ışığını ve parlaklığını algılamak için bir algılama sensörü olarak kullanılır. Algılama sensörünün ayrıntılı konumu için yukarıdaki resmi inceleyiniz.

### NOT

Uzun Far Yardımı özelliğini optimum performans düzeyinde tutmak için ön görüş kamerasının her zaman iyi durumda olmasına özen gösteriniz.

Ön Görüş Kamerası önlemleri hakkında daha fazla bilgi için Bölüm 7'deki "FCA (Ön Çarpışma Önleme Yardımcısı)" konusuna bakınız.

### Fonksiyon ayarları

Motor çalışır haldeyken Ayarlar menüsünden "Aydınlatma → Uzun Far Yardımı (veya HBA (Uzun Far Yardımı))"nı seçerek Uzun Far Yardımı'nı açabilir veya seçimi kaldırarak sistemi kapatabilirsiniz.



### UYARI

Güvenliğiniz için, aracı güvenli bir alanda park ettikten sonra ayarlarınızı değiştiriniz.

## Sistemin çalışması

### Sistem ekranı ve kontrolü

- Ayarlar menüsünden 'Uzun Far Yardımı'ni seçtikten sonra Uzun Far Yardımı aşağıdaki şekilde çalışır.
  - Far düğmesini AUTO konumuna getirin ve far kolunu gösterge paneline doğru ittirin. Gösterge panelinde Uzun Far Yardımı (AUTO) gösterge ışığı yanar ve sistem etkinleşir.
  - Sistem etkinleştirildiğinde, aracın hızı 40 km/saati aştığı anda uzun far yanar. Aracın hızı 25 km/saatten az ise uzun far yanmaz.
  - Uzun farlar açıkken gösterge panelinde Uzun Far (HBA) ışığı yanar.
- Uzun Far Yardımı çalışırken, eğer far kolu veya düğmesi kullanılırsa sistem şu şekilde işler:
  - Uzun far kapalıyken far kolunu kendinize doğru çekerseniz, uzun far Uzun Far Yardımı'ni kapatmadan yanar. Far kolunu serbest bıraktığınızda, kol orta konuma döner ve uzun far kapanır.
  - Uzun far, Uzun Far Yardımı (HBA) tarafından açıldığında far kolunu kendinize doğru çekerseniz kısa far yanar ve Uzun Far Yardımı (HBA) kapanır.
  - Far düğmesi AUTO'dan başka bir konuma (far/konum/kapalı) getirilirse, Uzun Far Yardımı kapanır ve bu durumu bildiren ışık yanar.

- Uzun Far Yardımı çalışırken, uzun far aşağıdaki koşullarda kısa fara döner:
  - Yaklaşan aracın farı algılandığında.
  - Öndeki aracın arka farı tespit edildiğinde.
  - Motorsiklet veya bir bisikletin farı veya arka lambası algılandığında.
  - Çevre yeterince aydınlık olduğunda ve uzun farlara ihtiyaç duyulmadığında.
  - Sokak lambaları ve diğer lambalar algılandığında.

## Sistem arızası ve sınırlamaları

### Sistem arızası

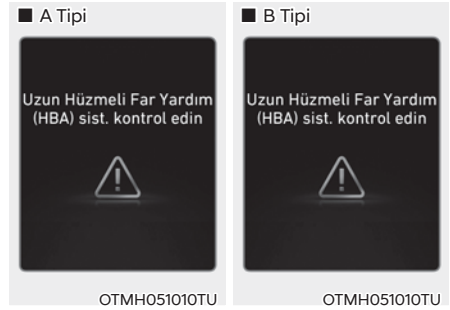

Uzun Far Yardımı'nın düzgün çalışmadığı durumlarda "Uzun Far Yardımı (HBA) sistemini kontrol edin" ya da "HBA (Uzun Far Yardımı) sistemini kontrol edin" uyarı mesajı görünür ve gösterge panelinde  uyarı lambası yanar. Aracın, HYUNDAI yetkili servisine kontrol ettirilmesini öneririz.

### **Sistem kısıtlamaları**

Aşağıdaki durumlarda Uzun Far Yardımı düzgün çalışmayabilir:

- Bir araçtan gelen ışık, lambalardaki bir hasardan ötürü ya da araç görüş alanında olmadığı için vs. algılanmıyorsa.
- Karşıdaki veya arkadaki aracın farı tozla, karla veya suyla kaplanmışsa.
- Bir aracın farları kapalı ancak sis farları açık olduğunda.
- Şekli araba farına benzeyen bir lamba varsa.
- Aracın farları zarar görmüşse veya düzgün şekilde tamir edilmemişse.
- Farlar düzgün bir şekilde hizalanmamışsa.
- Virajlı ve dar bir yolda, bozuk zeminli bir yolda veya yokuş yukarı veya aşağı gidiliyorsa.
- Bir kavşakta veya virajda öndeki aracın yalnızca bir kısmı görünüyorsa.
- Karşıda bir trafik ışığı, ışık yansıtıcı bir trafik işareti, parlak ışıklı bir trafik işareti veya ayna varsa.
- Karşıda geçici bir reflektör veya flaş varsa (inşaat alanı).
- Yol koşulları kötü, örneğin ıslak, buzlu veya karla kaplı olduğunda.
- Bir virajdan aniden araç çıktığında.
- Araç patlak lastik nedeniyle kaldırılmış veya çekiliyorsa.
- Bir aracın farları; egzoz dumanı, duman, sis, kar vb. nedenlerle algılanmadığında.

**Ön Görüş Kamerası sınırlamaları hakkında daha fazla bilgi için Bölüm 7'deki "FCA (Ön Çarpışma Önleme Yardımcısı)" konusuna bakınız.**



### **UYARI**

- **Uzun Far Yardımı zaman zaman gerektiği şekilde çalışmayabilir. Yol koşullarını kontrol etmek ve güvenli sürüş tekniklerini uygulamak daima sürücünün sorumluluğundadır.**
- **Uzun Far Yardımı fonksiyonu normal bir şekilde çalışmadığında, uzun far ile kısa far konumu değişimini manuel olarak yapınız.**

## İÇ AYDINLATMALAR

### ⚠ UYARI

Karanlıkta sürüş yaparken iç lambaları açmayınız. İç lambalar görüşünüzü engelleyebilir ve bir kazaya neden olabilir.

### NOT

Motor çalışmazken iç aydınlatmaları uzun süre kullanmayınız. Aksi takdirde akü boşalır.

### Tavan lambası OTOMATİK kapanma

Tavan lambaları motor durdurulduktan ve kapılar kapatıldıktan yaklaşık 10 dakika sonra otomatik olarak söner. Bir kapı açıksa, lamba motor durdurulduktan 40 dakika sonra söner. Eğer kapılar akıllı anahtarla kilitlenir ve hırsızlık alarmı açık konuma getirilirse , lambalar beş saniye sonra söner.

### Ön lambalar



### Ön Okuma Lambası (☀ ☀):

Okuma lambasını açmak veya kapamak için iki ikondan birine dokununuz. Bu lamba, sürücü ve ön yolcunun okuma lambası olarak veya kişisel ışık olarak rahatça kullanması için spot ışık üretir.

### Kapı lambası (☀ ☀):

Ön veya arka kapılar açıldığında ön veya arka kabin lambaları yanar. Kapılar akıllı anahtar ile açıldığında, herhangi bir kapı açık olmadığı sürece ön ve arka lambalar yaklaşık 30 saniye boyunca yanar. Kapı kapatıldığında ön ve arka kabin lambaları yaklaşık 30 saniye sonra kademeli olarak söner. Ancak, Motor Çalıştırma/Durdurma düğmesi ON konumundayken veya tüm kapılar kilitliyken, ön ve arka lambalar hemen söner. Kontak anahtarı ACC veya OFF konumundayken bir kapı açılırsa, ön ve arka lambalar yaklaşık 20 dakika yanık kalır.

### Kabin lambası (☀ ☀):

Ön/arka koltukların kabin lambasını açmak için tuşa basınız.

## Arka lambalar

■ A Tipi

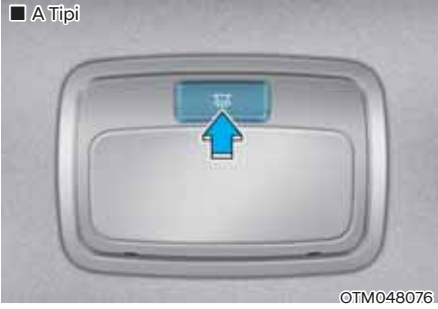

■ B Tipi





### **Arka kabin lambası svici:**

Kabin lambasını açmak ve kapamak için bu tuşa basınız.

## Makyaj aynası lambası



Lambayı açmak veya kapamak için düğmeye basınız.

-  : Bu düğmeye basıldığında lamba yanar.
-  : Bu düğmeye basıldığında lamba söner.

## Torpedo gözü lambası



Torpedo gözü açıldığında torpedo gözü lambası yanar.

### Kapı iç lambası (varsa)

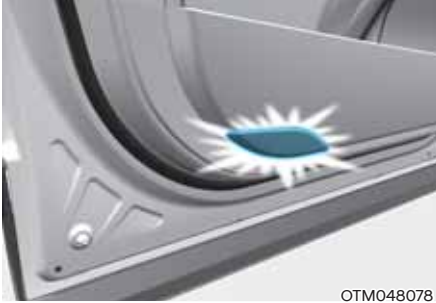

OTM048078

- Kapı kolu lambası (1): Lambanın ışığı park lambaları yandığında yanar.
- Mod lambası (2): Lamba bilgi ve eğlence sistemi ekranında 'Ayarlar → Araç Ayarları → Ortam Işığı' seçildiğinde yanar.
- Kapı içi lambası (3): Lamba kapılardan biri açıldığında yanar, kapı kapandığında söner.

### Bagaj bölmesi lambası



OTM050079

- AÇIK: Bagaj bölmesi lambası her zaman yanar.
- KAPLI: Bagaj kapağı açıldığında bagaj bölmesi lambası yanar.
- KAPALI: Bagaj bölmesi lambası söner.

### Basamak lambası



OTMH050001

#### **Karşılama aydınlatması**

Tüm kapılar (ve bagaj kapağı) kapalı ve kilitli olduğunda kapı akıllı anahtar kullanılarak açılırsa veya akıllı anahtar yanınızdayken elinizi dış kapı koluna koyduğunuzda basamak lambası yaklaşık 15 saniye yanar.

**Daha fazla bilgi için, bu bölümdeki "Karşılama Sistemi" konusuna bakınız.**

#### **Refakat (yol gösterme) ışığı**

Motor Çalıştırma/Durdurma düğmesi OFF konumuna getirildiğinde ve sürücü kapısı açıldığında, basamak lambası 30 saniye yanar. Bu 30 saniyelik süre içerisinde sürücü kapısı kapatılırsa basamak lambası 15 saniye sonra söner. Sürücü kapısı kapatılır ve kilitlenirse basamak lambası hemen söner.

Basamak Lambası Eşlik Işığı yalnızca motor durdurulduktan sonra sürücü kapısı ilk kez açıldığında yanar.

### Karşılama sistemi



Karşılama sistemi sürücü araca yaklaşırken aracın ışıklarını yakarak sürücünün görünür olmasını sağlar.

### Basamak lambası ve kapı kolu lambası

Tüm kapılar (ve bagaj kapağı) kapalı ve kilitliken aşağıdakilerden birisi yapıldığında basamak lambası ve kapı kolu lambası yaklaşık 15 saniye yanar.

1. LCD ekrandaki Kullanıcı Ayarları modundan "Kullanışlılık → Karşılama aynası/aydınlatması → Kapıların kilidi açılınca" seçildiğinde,
  - Akıllı anahtar üzerindeki kapı kilitleme tuşuna basıldığında farlar yanar.
  - akıllı anahtar yanınızdayken dış kapı kolundaki tuşa basıldığı zaman lambalar yanar.
2. LCD ekrandaki Kullanıcı Ayarları modunda hem 'Kullanışlılık→ Karşılama aynası/ışığı → Kapıların kilidi açılınca' hem de "Kullanışlılık → Karşılama aynası/ışığı → Sürücü araca yaklaşınca" seçilirse, araca akıllı anahtarla birlikte yaklaşıldığında farlar yanar.

Karşılama Aydınlatması fonksiyonunu LCD ekranındaki Kullanıcı Ayarları menüsünden devreye sokabilir ya da devre dışı bırakabilirsiniz.

### Far ve park lambası

Farlar (lamba düğmesi far veya AUTO konumunda) açık ve tüm kapılar (ve bagaj kapağı) kilitli ve kapalı olduğunda, uzaktan kumanda veya akıllı anahtar üzerindeki kapı kilidi açma tuşuna basıldığında, park lambası ve far 15 saniye için yanar.

Bu süre içerisinde kapı kilitleme veya kilit açma tuşuna basarsanız, park lambası ve far derhal söner.

### İç lamba

Tavan lambası düğmesi (L2) konumunda ve tüm kapılar (ve bagaj kapağı) kapalı ve kilitli olduğunda, aşağıdakilerden birisi yapılırsa, kabin lambası 30 saniye için yanar.

- Uzaktan kumanda veya akıllı anahtar üzerindeki kapı kilidini açma tuşuna basıldığı zaman.
- Akıllı anahtar yanınızdayken elinizi dış kapı koluna koyduğunuzda.

Bu süre içerisinde akıllı anahtar üzerindeki kapı kilitleme veya kilit açma tuşuna basarsanız, lambalar derhal söner.

## SİLECEKLER VE YIKAYICILAR

### ■ Ön cam sileceği/yıkayıcısı

- A Tipi

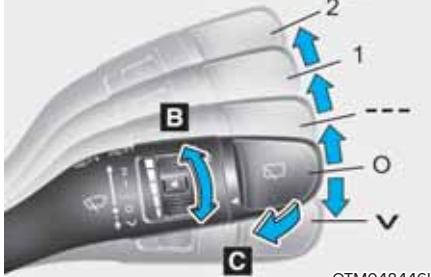

- B Tipi

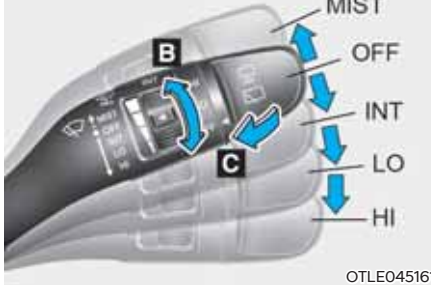

- A. Silecek hızı kumandası (ön)
- V / MIST - Tekli silme
  - O / OFF - Kapalı
  - --- / INT - Fasıllı silme
  - AUTO\* - Otomatik kontrollü silme
  - 1 / LO - Düşük silecek hızı
  - 2 / HI - Yüksek silecek hızı
- B. Fasıla silme kontrolü süre ayarı
- C. Kısa silmelerle yıkama (ön)

### ■ Arka cam sileceği/yıkayıcısı

- A Tipi

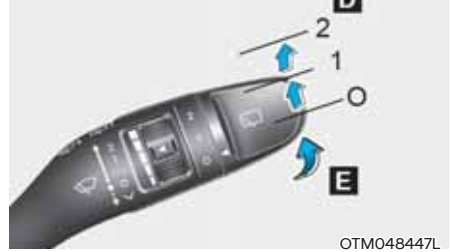

- B Tipi



- D. Arka silecek kumandası\*
- 2 / HI - Yüksek silecek hızı
  - 1 / LO - Düşük silecek hızı
  - O / OFF - Kapalı
- E. Kısa silmelerle yıkama (arka)

\*: varsa

### Ön cam silecekleri

Kontak ON durumundayken, aşağıdaki şekilde çalışır:

V (BUĞU) Tek bir tur silme için, kolu aşağı (V) veya yukarı (MIST) konumuna getirin ve bırakınız. Kol bu konumda tutulursa, silecekler devamlı çalışır.

O (OFF) : Silecekler çalışmaz.

--- (INT) : Silecekler aynı silme aralıklarında fasıllı olarak çalışır. Bu modu hafif yağmurda veya buğuda kullanınız. Otomatik kontrollü silme süresini değiştirmek için, hız kontrol düğmesini çeviriniz.

1 (LO): Silecek daha düşük hızda çalışır.

2 (HI): Silecek daha yüksek hızda çalışır.

### Bilgilendirme

**Ön camda yoğun kar veya buz birikmesi varsa, sileceklerin düzgün çalışmasını sağlamak için çalıştırmadan önce cama yaklaşık 10 dakika kar ve/veya buz eriyene kadar buz çözme uygulayınız.**

**Silecek ve cam yıkayıcı sistemini kullanmadan önce kar ve/veya buz temizlemezseniz, bu silecek ve cam yıkayıcı sistemine zarar verebilir.**

### **AUTO (Otomatik) kontrol (varsa)**



Ön camın üst ucunda bulunan yağmur sensörü yağın yağmur miktarını algılar ve silme hızını uygun aralığa ayarlar.

Sileceklerin çalışma süresi yağışa bağlı olarak otomatik olarak kontrol edilir.

Yağmur durunca, silecekler de durur.

Hassasiyet ayarını değiştirmek için, hassasiyet kontrol düğmesini çeviriniz.

Motor Çalıştırma/Durdurma düğmesi ON konumunda iken silecek düğmesi AUTO moduna getirilirse, sistemin kendisini kontrol etmesi için silecek bir kere çalışır. Silecek kullanılmadığı zaman sileceği OFF (O) konumuna getiriniz.

## UYARI

Motor çalışırken ve ön cam silecek düğmesi AUTO modunda iken, silecekler nedeniyle yaralanmayı önlemek için:

- Yağmur sensörüne bakan ön camın üst kısmına dokunmayınız.
- Ön camın üst ucunu ıslak veya nemli bezle silmeyiniz.
- Ön cam üzerine basınç uygulamayınız.

## NOT

- Aracı yıkarken, sileceklerin otomatik çalışmasını önlemek için silecek sviçini OFF (O) konumuna getiriniz. Eğer araç yıkanırken düğme AUTO konumunda bırakılırsa, silecek çalışabilir ve hasar görebilir.
- Ön camın yolcu tarafının üst ucunda bulunan sensör muhafazasını çıkartmayınız. Sistem parçalarında garanti kapsamında karşılanmayacak hasar oluşabilir.
- Bir foto sensör kullanıldığı için, aracı sürerken taş veya toz yüzünden meydana gelen ortam ışığındaki ani değişikliklere bağlı olarak geçici bir arıza meydana gelebilir.

## Ön cam yıkayıcıları

■ A Tipi



OTLE045164

■ B Tipi



OTM048451

Cama, cam yıkama sıvısı püskürtmek ve silecekleri 1-3 tur çalıştırmak için, kolu OFF (O) konumundayken hafifçe kendinize doğru çekiniz. Püskürtme ve sileceklerin çalışması, kolu bırakana kadar devam eder. Cam yıkayıcı çalışmaz ise, silecek su deposuna su ilave etmelisiniz.

### UYARI

Dış sıcaklık sıfırın altında olduğunda, silecek sıvısının ön camda donmasını ve ciddi yaralanma veya ölümlle sonuçlanabilecek bir kazaya neden olabilecek şekilde görüşünüzün engellenmesini önlemeye yardımcı olabilmesi için, buz çözme fonksiyonunu kullanarak ön camı DAİMA ısıtınız.

### NOT

- Yıkama pompasının zarar görmesini önlemek için, sileceklerin su deposu boşken yıkayıcıyı çalıştırmayınız.
- Sileceklere ve ön cama zarar vermek için, cam kuru iken silecekleri çalıştırmayınız.
- Silecek kollarına ve diğer parçalara zarar vermemek için, silecekleri elle hareket ettirmeye kalkışmayınız.
- Silecek ve cam yıkayıcı sisteminin zarar görmesini önlemek için, kış mevsiminde ve soğuk havada antifriz özellikli cam yıkama suyu kullanınız.

## Arka cam sileceği ve yıkayıcısı

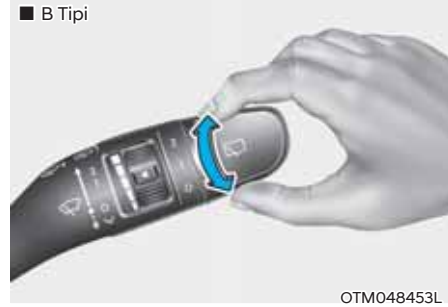
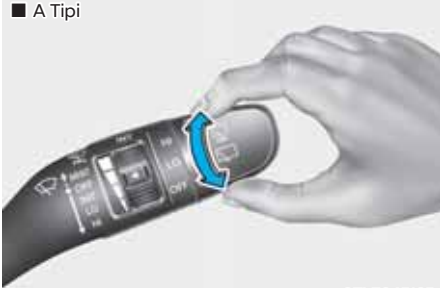

Arka cam silecek ve yıkama düğmesi, silecek ve yıkama kumanda kolunun ucunda bulunur. Arka cam sileceğini ve yıkayıcısını çalıştırmak için, düğmeyi istenilen konuma çeviriniz.

HI (2) - Yüksek silecek hızı

LO (1) - Düşük silecek hızı

OFF (0) - Kapalı

## ■ A Tipi

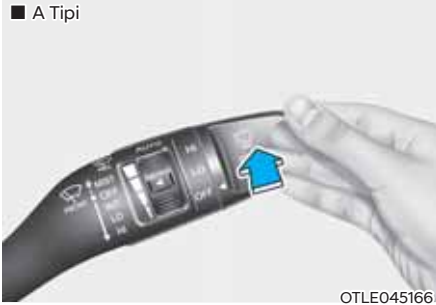

## ■ B Tipi



Arka cam yıkama sıvısı püskürtmek ve arka silecekleri 1-3 tur çalıştırmak için, kolu kendinizden ileriye doğru itiniz. Püskürtme ve sileceklerin çalışması, kolu bırakana kadar devam eder.

**Otomatik Arka Silecek (varsa)**

LCD ekrandaki Ayarlar menüsünden bu fonksiyon seçilerek, araç ön silecek AÇIK konumunda geri geri giderken arka silecek çalıştırılır. Seçiniz:

- Kurulum → Kullanıcı Ayarları → Kullanışlılık → Otomatik Arka Silecek (R'de iken)

## OTOMATİK KLİMA KONTROL SİSTEMİ (VARSA)

- A Tipi



- B Tipi



**Klimanın gerçek formu resimdekinden farklı olabilir.**

OTM050130L/OTM050129L

1. Sürücü tarafı sıcaklık kontrol düğmesi
2. Yolcu tarafı sıcaklık kontrol düğmesi
3. AUTO (otomatik kontrol) tuşu
4. Ön cam buz çözücü tuşu
5. Arka cam buz çözücü tuşu
6. Klima tuşu
7. 3. sıra koltuk klima düğmesi\*
8. SYNC tuşu
9. OFF (KAPALI) tuşu
10. Fan hızı kontrol düğmesi
11. Mod seçim tuşu
12. Klima kumanda düğmesi
13. Hava giriş kontrol tuşu

\*: varsa

- C Tipi



- D Tipi

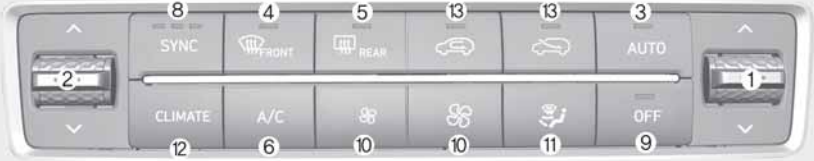

**Klimanın gerçek formu resimdekenden farklı olabilir.**

OTM050134L/OTM050135L

1. Sürücü tarafı sıcaklık kontrol düğmesi
2. Yolcu tarafı sıcaklık kontrol düğmesi
3. AUTO (otomatik kontrol) tuşu
4. Ön cam buz çözücü tuşu
5. Arka cam buz çözücü tuşu
6. Klima tuşu
7. 3. sıra koltuk klima düğmesi\*
8. SYNC tuşu
9. OFF (KAPALI) tuşu
10. Fan hızı kontrol düğmesi
11. Mod seçim tuşu
12. Klima kumanda düğmesi
13. Hava giriş kontrol tuşu

\*: varsa

- 3. sıra klima kontrolü (B ve D tipi klima kontrolü için)



OTM050127

1. 3. sıra koltuk klima fan hızı kontrol topuzu\*
2. 3. sıra koltuk klima düğmesi\*

\*: varsa

## Otomatik ısıtma ve soğutma

Otomatik Klima Kontrol Sistemi istenilen sıcaklık ayarlanarak kontrol edilir.

1. AUTO düğmesine basınız. (3)  
Seçtiğiniz sıcaklık ayarlanarak modlar, fan hızları, hava giriş ve klima otomatik olarak kontrol edilir.
2. Sıcaklık kontrolü topuzunu (1, 2) çevirerek istenilen sıcaklığa ayarlayınız. Eğer ısı en düşük seviyeye (Lo) ayarlanırsa, klima sistemi devamlı çalışır. İç mekan yeterince serinletildikten sonra uygun zamanda sıcaklığı daha yüksek bir sıcaklık noktasına ayarlayınız.

Otomatik çalışmayı kapatmak için, aşağıdaki herhangi bir tuşu seçiniz:

- Mod seçim tuşu
- Ön cam buz çözme tuşu (Ön cam buz çözme fonksiyonu kapatmak için tuşa bir kez daha basınız. 'AUTO' işareti, bilgi ekranında bir kez daha yanacaktır.).
- Fan hızı kontrol düğmesi  
Seçilen işlev manuel olarak kontrol edilirken, diğer işlevler otomatik olarak kontrol edilir.

Rahatlığınız ve klima kontrolünün etkinliğini iyileştirmek için, AUTO tuşunu kullanınız ve sıcaklığı 23°Cye ayarlayınız.



## **i** Bilgilendirme

**Isıtma ve soğutma sisteminin kontrolünü daha iyi yapabilmek için sensör yakınına kesinlikle bir şey koymayınız.**

## Manuel ısıtma ve soğutma

Isıtma ve soğutma sistemi, AUTO tuşuna basılarak otomatik çalıştırılabilir gibi, manuel olarak da kontrol edilebilir. Bu durumda sistem, seçilen tuşlarla verilen talimata uygun çalışır. Otomatik çalıştırmayı kullanırken AUTO tuşu dışındaki bir tuşa basıldığında, seçilmeyen fonksiyonlar otomatik olarak kontrol edilir.

1. Motoru çalıştırınız.
2. Modu istenilen konuma getiriniz. Isıtma ve soğutma verimliliğini iyileştirmek için, seçiniz:
  - Isıtma:
  - Soğutma:
3. Sıcaklık kontrol düğmesini istenilen konuma getiriniz.
4. Hava giriş kontrolünü, dış (temiz) hava konumuna getiriniz.
5. Fan hızını istenen hıza ayarlayınız.
6. Eğer klima istenirse, klima sistemini açık konumuna getiriniz.
7. Tam otomatik çalışmaya geçmek için AUTO tuşuna basınız.

### Mod seçimi (12)

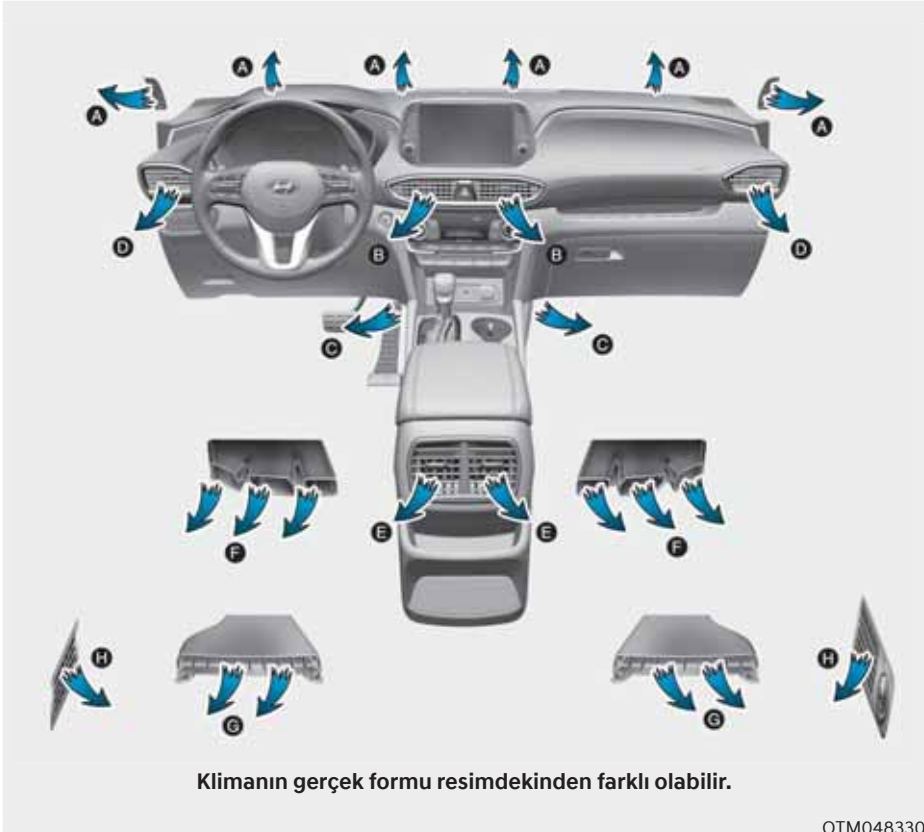

Klimanın gerçek formu resimdekinden farklı olabilir.

OTM048330

Mod seçim tuşu, havalandırma sisteminden geçen havanın akış yönünü kontrol eder.

\* 3. sıra hava çıkış kanalları (G, H) (varsa)

- 3. sıra hava çıkış kanallarındaki (G) hava akışı ön klima sisteminden kumanda edilir ve zemindeki hava kanalının içerisinden aktarılır.
- 3. sıra hava çıkış kanallarındaki (G) hava akışı uzun hava kanalının gösterge paneli çıkışlarından daha zayıf olabilir.
- 3. sıra yan hava kanallarındaki (H) hava akışı 3. sıra klima düğmesi ve topuzu ile kumanda edilir.



### Yüz Seviyesi (B, D, E)

Hava akışı vücudun üst bölümüne ve yüze doğru yönlendirilir. Ayrıca, her hava çıkışı, kendisinden çıkan havayı yönlendirmek için kontrol edilebilir.



### İki Seviyeli (B, D, C, E, F, G)

Hava akışı yüz ve yer seviyesi çıkışlarına doğru yöneltilir.



### Yer Seviyesi (A, C, D, E, F, G)

Havanın büyük kısmı yere, küçük bir kısmı da ön cam ile yan camlara yönlendirilir.



### Yer/Buz Çözme Seviyesi (A, C, D, E, F, G)

Havanın büyük kısmı yere ve ön cama, küçük bir kısmı da yan camlara yönlendirilir.

### Buz Çözme Seviyesi (A, D)

Havanın büyük kısmı ön cama, az bir kısmı da yan camlara yönlendirilir.

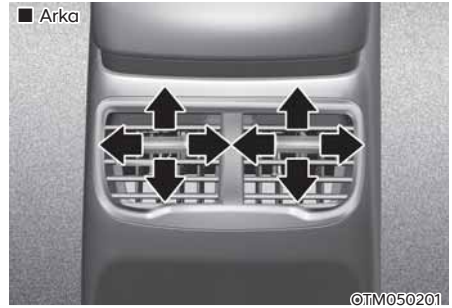
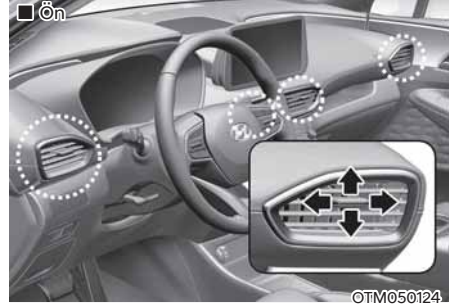

### Gösterge paneli hava kanalları

Hava çıkış kanalları, menfez kontrol kolu kullanılarak ayrı ayrı açılıp kapatılabilir. Havalandırma kontrol kolunu sol uca hareket ettirirseniz, havalandırma çıkışı kapanabilir.

### Sıcaklık kontrolü

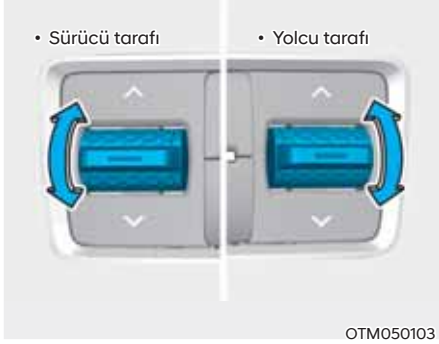

Düğmeyi yukarı ittiğinizde sıcaklık artar.  
Düğmeyi aşağı ittiğinizde sıcaklık azalır.



### Sürücü ve yolcu tarafındaki sıcaklığın eşit olarak ayarlanması

- Sürücü ve yolcu tarafındaki sıcaklığın eşit olarak ayarlanması için "SYNC" tuşuna basınız.  
Yolcu tarafındaki sıcaklık, sürücü tarafındaki sıcaklık ile aynı olarak ayarlanır.
- Sürücü tarafı sıcaklık kontrol düğmesini çeviriniz. Sürücü ve yolcu tarafı sıcaklıkları eşit olarak ayarlanacaktır.

### Sürücü ve yolcu tarafı sıcaklığının bağımsız olarak ayarlanması

- Sürücü ve yolcu tarafındaki sıcaklığı bağımsız olarak ayarlamak için "SYNC" tuşuna tekrar basınız. Düğme üzerindeki ışık sönecektir.

### Sıcaklık birimi dönüştürme

Akü boşalmış veya bağlantısı kesilmişse, sıcaklık modu ekranı Santigrat birimine döner.

Sıcaklık birimini °C'dan °F'a veya °F'dan °C'a değiştirmek için:

- Otomatik klima kontrol sistemi. OFF düğmesine basarken 3 saniye boyunca AUTO düğmesine basınız.
- Gösterge paneli  
Kullanıcı Ayarları Modu → Birimler → Sıcaklık Birimi" seçeneğine gidiniz.

Hem gösterge paneli LCD ekranındaki hem de klima kontrol ekranındaki sıcaklık birimi değişecektir.

### Hava giriş kontrolü

Bu, dış (temiz) havayı veya iç hava sirkülasyonunu seçmek için kullanılır.

Hava giriş kontrol konumunu değiştirmek için, kontrol tuşuna basınız.

### İç hava sirkülasyon konumu



İç hava sirkülasyon konumu seçildiğinde, yolcu bölmesi içinde bulunan hava ısıtma sistemi kanalıyla emilir ve seçilen işleve bağlı olarak ısıtılır veya soğutulur.

### Dış (temiz) hava konumu

#### ■ A Tipi



#### ■ B Tipi



Dış (temiz) hava konumu seçildiğinde, araç içine dışarıdan hava alınır ve seçilen işleve bağlı olarak ısıtılır veya soğutulur.

### **i** Bilgilendirme

Taze hava konumunun kullanılması tavsiye edilmektedir.

Isıtıcının iç hava sirkülasyonu konumunda (klima çalıştırılmadan) uzun süre çalıştırılması, ön ve yan camların buğulanmasına ve yolcu kabinindeki havanın ağırlaşmasına neden olabilir.

Ayrıca, klimanın iç hava sirkülasyonu moduna getirilmiş olarak uzun süreli çalıştırılması, yolcu bölmesindeki havanın aşırı derecede kurumasına yol açabilir.

### **!** UYARI

- İç hava sirkülasyon konumunda klima sistemini devamlı çalıştırmak, araç içinde nemin artmasına ve ön camın buğulanarak görüşün düşmesine neden olabilir.
- Klima veya ısıtma sistemi çalışırken araç içinde uyumayınız. Bu, oksijen seviyesinde ve/veya vücut ısısında düşme nedeniyle ciddi rahatsızlık veya ölümle sonuçlanabilir.
- İç hava sirkülasyon konumunda klima sistemini devamlı çalıştırmak, rahvet ve uyku hali yaparak aracın kontrolünü kaybetmeye neden olabilir. Sürüş esnasında, hava giriş kontrolünü mümkün olduğu kadar dış (temiz) hava konumunda tutunuz.

### Fan hızı kontrolü

Fan hızı kontrolü, hız kontrol tuşuna basarak istenilen hıza ayarlanabilir.

Yüksek fan hızında o kadar çok hava verilir.

OFF tuşuna basılması fanı kapatır.

### NOT

**Kontak anahtarı ON konumunda iken fanı çalıştırmak, akünün boşalmasına neden olabilir. Fanı motor çalıştığı zaman çalıştırınız.**

### Klima

Klima sistemini açmak için A/C tuşuna basınız (düğmenin ışığı yanar).

Klima sistemini kapatmak için tuşa tekrar basınız.

### OFF (Kapalı) modu

Klima kontrol sistemini kapatmak için OFF tuşuna basınız. Ancak, kontak anahtarı ON konumunda olduğu sürece mod ve hava girişi tuşlarını kullanabilirsiniz.

### 3. sıra klima (varsa)



3'üncü sıra klima kontrol sistemini açmak için



1. Ön klima kontrol panelinde bulunan 3. sıra klima ON/OFF düğmesine basınız ve fan devrini 3. sıra fan devir topuzunu kullanarak istenen devire ayarlayınız (ON/OFF düğmesindeki gösterge lambası yanar).
2. 3'üncü sıra klima kontrol sistemini kapatmak için, ön klima kontrol panelinde bulunan 3'üncü sıra klima ON/OFF tuşuna bir daha basınız ve fan devrini 3'üncü sıra fan devir svici ile istenen devire ayarlayınız (ON/OFF tuşundaki gösterge lambası yanmaz).

## Sistemin çalışması

### Havalandırma

1. Modu  konumuna getiriniz.
2. Hava giriş kontrolünü, dış (temiz) hava konumuna getiriniz.
3. Sıcaklık kontrol düğmesini istenilen konuma getiriniz.
4. Fan hızını istenen hıza ayarlayınız.

### Isıtma

1. Modu  konumuna getiriniz.
  2. Hava giriş kontrolünü, dış (temiz) hava konumuna getiriniz.
  3. Sıcaklık kontrol düğmesini istenilen konuma getiriniz.
  4. Fan hızını istenen hıza ayarlayınız.
  5. Eğer nem alınarak ısıtma istenirse, klima sistemini açık konumuna getiriniz.
- Ön cam buğulanırsa, modu  veya  konumuna getiriniz.

### Çalıştırma İpuçları

- Toz ve istenmeyen kokuların havalandırma sisteminden araç içine girmesini önlemek için, hava giriş kontrolünü iç hava sirkülasyonu konumuna getiriniz. Rahatsız edici durum geçtiğinde, araç içine temiz hava girişini sağlamak için, hava giriş kontrolünün temiz hava konumuna getirilmesi gerektiğini unutmayınız. Bu sürücünün dikkatini toparlayabilmesini ve rahat etmesini sağlar.
- Ön camdaki iç buğulanmayı önlemek için, hava giriş kontrolünü temiz hava konumuna ve fan hızını istenen konuma getiriniz, klima sistemini açınız ve sıcaklık kontrol düğmesini istenen sıcaklığa ayarlayınız.

### Klima

Tüm HYUNDAI Klima Sistemleri, R-134a veya R-1234yf soğutucu maddesi ile doludur.

1. Motoru çalıştırınız. Klima tuşuna basınız.
2. Modu  konumuna getiriniz.
3. Hava giriş kontrolünü dış hava veya iç hava sirkülasyonu konumuna getiriniz.
4. Azami rahatlık için fan hızını ve sıcaklığı ayarlayınız.

### Bilgilendirme

Aracınız üretim anında ülkenizdeki kurallara göre R-134a veya R-1234yf gazı ile doldurulmuştur. Aracınıza hangi klima soğutucusunun konulduğunu kaputun iç kısmında bulunan etiketten öğrenebilirsiniz. Klima soğutucusu etiketinin yeri hakkında bilgi için Bölüm 8'e bakınız.

### **NOT**

- Soğutucu sistemin bakımı, uygun ve güvenli çalışmayı sağlamak üzere sadece eğitimli ve sertifikalı personel tarafından yapılmalıdır.
- Soğutucu sisteme iyi havalandırılmış mekanlarda müdahale edilmesi gerekir.
- Klima evaporatörü (soğutucu ünite) asla onarılmamalı veya kullanılmış veya hurdaya ayrılmış bir araçtan çıkarılan cihaz ile değiştirilmemelidir ve yeni değiştirilen MAC evaporatörleri SAE Standard J2842'ye uyacak şekilde sertifikalanmış (etiketlenmiş) olmalıdır.

### NOT

- Klima sistemini kullanırken, yüksek dış sıcaklıklarda yoğun çıktığınızda veya yoğun trafikte hararet göstergesini devamlı izleyiniz. Klima sistemi motorun aşırı ısınmasına neden olabilir. Eğer hararet göstergesi motorun aşırı ısındığını gösteriyorsa, fanı kullanmaya devam ediniz, fakat klimayı kapatınız.
- Nemli havalarda camı açmak, klimanın araç içinde su damlacıkları üretmesine neden olabilir. Fazla miktarda su damlacıkları elektrikli donanıma hasar verebileceği için, klima sadece camlar kapalıyken çalıştırılmalıdır.

### Klima sistemi çalışma ipuçları

- Eğer araç sıcak havada doğrudan güneş altında park edilmişse, araç içindeki sıcak havanın dışarı çıkması için kısa süreliğine camları açınız.
- Yeterli soğutma elde edildikten sonra, iç hava sirkülasyonundan temiz hava konumuna geri getiriniz.
- Yağmurlu veya nemli günlerde camların içindeki nemi azaltmak için, camları ve açılır tavanı kapatıp klimayı çalıştırarak araç içindeki nemi düşürünüz.
- Sistemden azami performansı elde edebilmek için, klima sistemini her ay yalnız birkaç dakikalığına da olsa çalıştırınız.
- Klimayı aşırı derecede çalıştırırsanız, dış hava sıcaklığı ile ön camın sıcaklığı arasındaki fark ön camın dış yüzeyinin buğulanmasına neden olabilir; bu da görüşü engeller. Bu durumda,  mod seçme düğmesini veya tuşunu konumuna ve fan hızı kontrol düğmesini en düşük hıza ayarlayınız.

## Sistem bakımı

### Polen filtresi

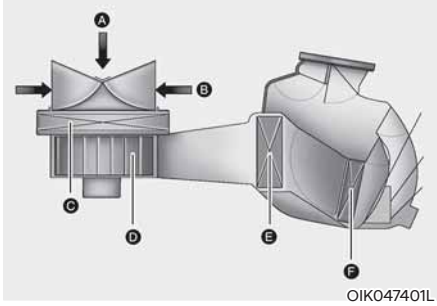

[A] : Dış Hava, [B] : İç Hava Sirkülasyonu  
 [C]: Polen filtresi, [D] : Fan  
 [E] : Evaporatör peteği, [F] : Isıtıcı Peteği

Polen filtresi torpido gözünün arkasına takılıdır. Isıtma ve klima sistemi aracılığıyla araca giren toz ve diğer kirletici maddeleri filtre eder.

Polen filtresinin bir HYUNDAI yetkili servisi tarafından periyodik bakım programına göre değiştirilmesini öneririz. Eğer aracınız tozlu veya bozuk yol gibi ağır şartlarda kullanılıyor ise, polen filtresinin daha sık aralıklarla kontrol edilmesi ve değiştirilmesi gerekir.

Hava akışı azalır, sistemin HYUNDAI yetkili servisinde kontrol edilmesini öneririz.

## Klima soğutucu gazı ve kompresör yağı miktarının kontrolü

Soğutucu gazı miktarı düşükse, klimanın performansı azalır. Aşırı dolum aynı zamanda klima sisteminin performansını düşürür.

Bu nedenle, klima sisteminin çalışmasında bir anormallik varsa, sistemi HYUNDAI yetkili servisinde kontrol ettirmenizi öneririz.

### NOT

**Doğru cins ve miktarda yağ ve soğutucu gaz kullanılması çok önemlidir. Aksi halde, klima kompresörü hasar görebilir ve sistemde anormal çalışma meydana gelebilir. Hasarı önlemek için, aracınızdaki klima sisteminin bakımı sadece eğitimli ve sertifikalı teknisyenler tarafından yapılmalıdır.**



### UYARI

R-134a ile doldurulmuş araçlar



Soğutucu gazı çok yüksek basınç altında olduğu için, klima sisteminin bakımı sadece eğitimli ve sertifikalı teknisyenler tarafından yapılmalıdır.

Bütün klima gazları uygun ekipmanla tahliye edilmelidir.

Klima gazlarının doğrudan atmosfere havalandırılması insana ve çevreye zararlıdır. Bu uyarılara dikkat edilmemesi ciddi yaralanmalara neden olabilir.

### ⚠ UYARI

R-1234yf ile doldurulmuş araçlar



Soğutucu gazı çok yüksek basınç altında ve hafif derecede yanıcı olduğu için, klima sisteminin bakımı sadece eğitimli ve sertifikalı teknisyenler tarafından yapılmalıdır. Doğru cins ve miktarda yağ ve soğutucu gaz kullanılması çok önemlidir.

Bütün klima gazları uygun ekipmanla tahliye edilmelidir.

Klima gazlarının doğrudan atmosfere havalandırılması insana ve çevreye zararlıdır. Bu uyarılara dikkat edilmemesi ciddi yaralanmalara neden olabilir.



OTM050040L

### Klima soğutucu etiketi

Aracınıza hangi klima soğutucusunun konulduğunu kaputun iç kısmında bulunan etiketten öğrenebilirsiniz.

■ Örnek



OTMH090024



Klima soğutucusu etiketi üzerindeki her bir sembol ve teknik özelliğin anlamı aşağıdaki gibidir:

1. Soğutucu sınıfı
2. Soğutucu miktarı
3. Kompresör yağı sınıfı
4. Dikkat
5. Alev alabilen klima gazı
6. Klima sistemi bakımının yetkili bir tekniker tarafından yapılması

## ÖN CAM BUZ ÇÖZME VE BUĞU GİDERME

### ⚠ UYARI

Ön cam ısıtması

Aşırı nemli havalarda soğutma yapılırken  konumunu kullanmayınız. Dış hava sıcaklığı ile ön camın sıcaklığı arasındaki fark ön camın dış yüzeyinin buğulanmasına neden olabilir; bu da görüşü engelleyerek ciddi yaralanmayla veya ölümlle sonuçlanacak kazalara yol açabilir. Bu durumda, mod seçme düğmesini  konumuna ve fan hızı kontrol düğmesini daha düşük bir hıza ayarlayınız.

- Maksimum buz çözme performansı istendiğinde, sıcaklık kontrol tuşunu en sıcak ayara getiriniz ve fan hızı kontrolü tuşunu en yükseğe ayarlayınız.
- Buz çözme veya buğu giderme sırasında yere sıcak hava üflenmesi istenirse, mod ayarını yer buz çözme konumuna ayarlayınız.
- Aracınızı hareket ettirmeden önce ön camdaki, arka camdaki, dış dikiz aynalarındaki ve bütün yan camlardaki kar ve buzları temizleyiniz.
- Isıtıcı ve buz çözücü verimini yükseltmek ve ön camın içten buğulanma olasılığını azaltmak için, motor kaputu ve kaportadaki hava girişleri çevresinde bulunan buz ve karları temizleyiniz.

### NOT

Çalıştırdıktan sonra eğer motor hâlâ soğuksa, havalandırılmış hava akımının ılık veya sıcak hale gelmesi için kısa bir motor ısınma süresi gerekebilir.

### Otomatik klima kontrol sistemi

Ön camın içindeki buğuyu gidermek için

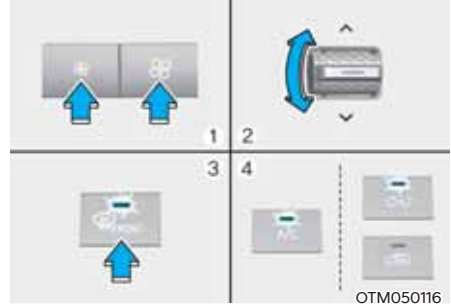

OTM050116

1. İstenen fan hızını seçiniz.
2. İstenen sıcaklığı seçiniz.
3. Buz çözme tuşuna (  ) basınız.
4. Algılanan dış hava sıcaklığına göre klima çalıştırılır, dış hava (temiz hava) ve yüksek fan hızı otomatik olarak seçilir.

Klimada dış hava (temiz hava) ve yüksek fan hızı otomatik olarak seçilmezse, ilgili düğmeleri veya tuşları el ile ayarlayınız.

 konumu seçilecek olursa, düşük fan hızı yüksek fan hızına yükseltilir.

### Ön camın dışındaki buzlanmayı gidermek için

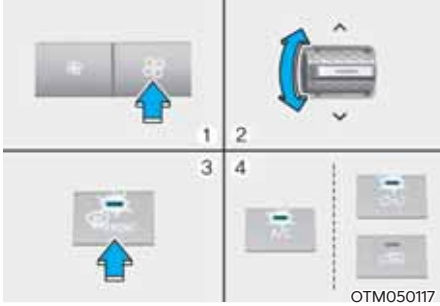

1. Fan hızını en yüksek konuma getiriniz.
2. Sıcaklık ayarını aşırı sıcak (HI) konumuna alınız.
3. Buz çözme tuşuna (  ) basınız.
4. Algılanan dış hava sıcaklığına göre klima devreye girer ve otomatik olarak dış hava (temiz hava) konumu seçilir.

 konumu seçilecek olursa, düşük fan hızı yüksek fan hızına yükseltilir.

### Otomatik buğu giderme sistemi (sadece otomatik klima kontrol sistemi, varsa)

Otomatik buğu giderme sistemi, ön camın iç tarafındaki buğulanmayı otomatik şekilde algılayarak, ön camın iç tarafının buğulanma olasılığını azaltır.

Isıtıcı veya klima sistemi devrede olduğunda, otomatik buğu giderme sistemi çalışır.

#### Bilgilendirme

**Otomatik buğu giderme sistemi, dış hava sıcaklığı -10°C'nin altında olduğunda normal çalışmayabilir.**

Otomatik buğu çözücü sistemini iptal etmek veya ayarlamak isterseniz, ön buğu çözme tuşuna 3 saniye süre ile basılı tutunuz. ADS OFF sembolü sistemin devre dışı kaldığını haber vermek için klima ekranında belirir. Otomatik buğu çözücü sistemini tekrar aktive etmek ve ADS OFF sembolünün kaybolması için, aşağıda belirtilen işlemleri uygulayınız.

Akü boşalmış veya bağlı değilse, otomatik buğu çözme durumuna sıfırlanacaktır.

#### Bilgilendirme

Verimli olması için, Otomatik buğu giderme sistemi çalışırken iç hava sirkülasyonunu seçmeyiniz.

#### **NOT**

Ön camın üst tarafında bulunan sensör muhafazasını çıkartmayınız.

Sistem parçalarında garanti kapsamında karşılanmayacak hasar oluşabilir.

## Arka cam buz çözme

### NOT

Arka camın iç yüzeyine yapıştırılmış olan buz çözücü iletkenlere zarar vermemek için, camı temizlerken asla keskin aletler veya aşındırıcı içeren cam temizleyiciler kullanmayınız.



Buz çözücü, motor çalışırken camı ısıtarak, arka camın iç ve dış tarafındaki buzlanmayı veya buğuyu giderir.

- Arka cam buz çözme işlemini etkinleştirmek için, orta kumanda panelinde bulunan arka cam buz çözücü düğmesine basınız. Buz çözücü AÇIK konumdayken arka cam buz çözücü düğmesinin üzerindeki ışık yanar.
- Buz çözücü kapatmak için, arka cam buz çözücü düğmesine tekrar basınız.

### **i** Bilgilendirme

- Arka cam üzerinde yoğun kar birikmesi varsa, buz çözücü çalıştırmadan önce karı temizleyiniz.
- Arka cam buz çözücü, yaklaşık 20 dakika sonra veya Motor Çalıştırma/Durdurma düğmesi OFF konumuna getirildiğinde otomatik olarak kapanır.

### **Dış dikiz aynası buz çözücü (varsa)**

Aracınızda dış arka dikiz aynası buz çözücü sistemi varsa, sistem arka cam buz çözücü çalıştırdığınız anda çalışır.

## KLİMA KONTROL İLAVE ÖZELLİKLERİ

### Otomatik buğu giderme sistemi

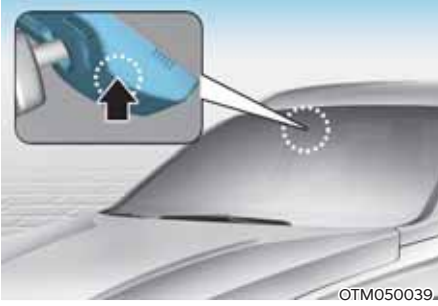

Otomatik buğu giderme sistemi, ön camın iç tarafındaki buğulanmayı otomatik şekilde algılayarak, ön camın iç tarafının buğulanma olasılığının azalmasına yardım eder.

Isıtıcı veya klima sistemi devrede olduğunda, otomatik buğu giderme sistemi çalışır.

#### **i** Bilgilendirme

Otomatik buğu giderme sistemi, dış hava sıcaklığı  $-10^{\circ}\text{C}$ 'nin altında olduğunda normal çalışmayabilir.



Otomatik buğu giderme sistemi çalıştığında, gösterege yanar.

Araçta yüksek miktarda nem algılanırsa, Otomatik Buğu Giderme Sistemi etkinleştirilecektir. Aşağıdaki adımlar otomatik olarak gerçekleştirilecektir:

1. Adım: Klima çalışacaktır.
2. Adım: Hava giriş kontrolü Temiz Hava moduna geçer.
3. Adım: Mod buz çözme modundan ön cama doğrudan hava verme moduna geçer.
4. Adım: Fan hızı MAX. olarak ayarlanır.

Otomatik Buğu Giderme Sistemi devrede olduğunda, klima kapalı veya iç hava sirkülasyon konumu manuel olarak seçilirse, Otomatik Buğu Giderme Sistemi Göstergesi manuel çalışmanın iptal edildiğini bildirmek için 3 kere yanıp söner.

### **Otomatik Buğu Giderme Sisteminin açılması veya kapatılması**

#### **Klima kontrol sistemi**

Motor Çalıştırma/Durdurma düğmesi ON konumunda iken, ön cam buz çözme tuşuna 3 saniye basınız. Otomatik Buğu Giderme Sistemi kapatıldığında, "ADS OFF (ADS KAPALI)" sembolü 3 kere yanıp söner ve klima kontrol bilgi ekranında "ADS OFF (ADS KAPALI)" gösterilir.

Otomatik Buğu Giderme Sistemi çalıştırıldığında, "ADS OFF (ADS KAPALI)" sembolü herhangi bir sinyal vermeden 6 kere yanıp söner.

#### **Bilgi ve eğlence sistemi**

Otomatik Buğu Giderme Sistemi bilgi ve eğlence sistemi ekranında 'Kurulum → Araç Ayarları → Klima → Buğu/Buz Çözme Seçenekleri → Otomatik Buğu Çözme' seçilerek açılıp kapatılabilir.

**Detaylı bilgi için ayrıca verilen bilgi-eğlence sistemi kılavuzuna bakınız.**

### **i Bilgilendirme**

- Klima, otomatik buğu giderme sistemi tarafından açıldığında, klimayı kapatmak isterseniz, gösterge 3 kere yanıp söner ve klima kapatılmaz.
- Verimli ve etkili olmasını sağlamak için, Otomatik buğu giderme sistemi çalışırken iç hava sirkülasyonunu seçmeyiniz.
- Otomatik Buğu Giderme Sistemi çalışırken, fan hızı ayar düğmesi, sıcaklık ayar düğmesi ve hava giriş kontrol düğmelerinin tümü devre dışı bırakılır.

### **NOT**

**Ön camın üst kısmında bulunan sensör muhafazasını çıkartmayınız.**

**Sistem parçalarında garanti kapsamında karşılanmayacak hasar oluşabilir.**

### **Otomatik nem giderme (varsa)**

Hava kalitesini artırmak ve ön cam buğulanmasını azaltmak için, hava sirkülasyon modu dışarısının sıcaklığına bağlı olarak 5 ila 30 dakika sonrası otomatik olarak kapanır ve hava girişi dış mekan (taze) moduna geçer.

### **Otomatik Nem Giderme özelliğinin açılıp kapatılması**

#### **Klima kontrol sistemi**

Otomatik Nem Giderme özelliğini açmak veya kapatmak için Yüz seviyesini seçin (☞) ve hava giriş kontrolü (☞) düğmesine üç saniye içerisinde en az beş kere basınız. Otomatik Nem Giderme açıldığında, hava girişi kontrol düğmesinin ışığı 6 kez yanıp söner. Devre dışı bırakıldığında, gösterge 3 kere yanıp söner.

#### **Bilgi ve eğlence sistemi**

Otomatik Nem Giderme bilgi ve eğlence sistemi ekranında 'Kurulum → Araç Ayarları → Klima → Otomatik Havalandırma → Otomatik Nem Giderme' seçilerek açılıp kapatılabilir.

**Detaylı bilgi için ayrıca verilen bilgi-eğlence sistemi kılavuzuna bakınız.**

### Silecek suyu kullanılırken hava modunun iç sirkülasyon kullanılması

Silecek suyu kullanılan durumlarda, yıkama sıvısına ait istenmeyen kokuların aracın içine daha az girmesini sağlamak için iç sirkülasyon modu otomatik olarak devreye girer.

### Silecek Suyu Kullanıldığında Etkinleştir özelliğinin açılması veya kapanması

#### Klima kontrol sistemi

Silecek Suyu Kullanıldığında Etkinleştir özelliğini açmak veya kapatmak için, Yer seviyesini (👤) modunu seçiniz ve A/C ikonuna basarken aynı anda hava girişi kontrolü (🌀) düğmesine iki saniye içerisinde dört kez basınız.

Silecek Suyu Kullanıldığında Etkinleştir özelliği açıkken, hava girişi kontrolü düğmesinin lambası 6 kez yanıp söner. Devre dışı bırakıldığında, gösterge 3 kere yanıp söner.

#### Bilgi ve eğlence sistemi

Silecek Suyu Kullanıldığında Etkinleştir özelliği bilgi ve eğlence sistemi ekranında "Kurulum → Araç Ayarları → Klima → Hava Sirkülasyonu → Silecek Suyu Kullanıldığında Etkinleştir (veya Silecek suyunun engellenmesi) seçilerek açılıp kapatılabilir.

**Detaylı bilgi için ayrıca verilen bilgi-eğlence sistemi kılavuzuna bakınız.**

Ancak, soğuk havalarda ön camın buğulanmasını önlemek için iç sirkülasyon modu seçilmeyebilir.

### Açılır tavan iç hava sirkülasyonu (varsa)

Açılır tavan açıldığında taze hava konumu otomatik olarak seçilir. Bu süre içerisinde hava giriş kontrolü tuşuna basarsanız, iç hava sirkülasyon modu seçilir, ancak 3 dakika sonra dış (taze) hava konumuna geri döner. Açılır tavan kapalı olduğunda, hava giriş konumu seçilmiş olan orijinal konuma geri döner.

### Auto. Klima Ayarlarını Kullanan Kontroller (sürücü koltuğu için)

Sürücü koltuğu ısıtıcısı, havalandırmalı koltuk ve ısıtılmalı direksiyon simidinin sıcaklığı, motor çalıştığı sırada aracın iç ve dış sıcaklığına bağlı olarak otomatik olarak kontrol edilir.

Bu özelliklerin kullanılabilmesi için bilgi ve eğlence sistemi ekranındaki Ayarlar menüsünden etkin hale getirilmeleri gerekir. Seçiniz:

- Kurulum → Araç Ayarları → Koltuk → Isıtma/Havalandırma Özellikleri → Isıtma/Havalandırma Özellikleri → Otomatik Klima Ayarlarını Kullanan Kontroller

**Otomatik Konfor Kontrolü hakkında daha fazla detay için, 3. bölümdeki "Koltuk Isıtıcıları" ve "Havalandırmalı koltuklar" ve 5. bölümdeki "Isıtılmalı Direksiyon Simidi" konularına bakınız.**

## EŞYA SAKLAMA BÖLMELERİ

### ⚠ UYARI

Araçta çakmak, propan tüpü veya diğer yanıcı/patlayıcı maddeleri asla tutmayınız. Araç uzun sürelerle yüksek sıcaklığa maruz kaldığı takdirde bu maddeler tutuşabilir ve/veya patlayabilir.

### ⚠ UYARI

Sürüş esnasında bu gözlerin kapaklarını DAİMA güvenli şekilde kapalı tutunuz. Aracın içindeki eşyalar araç hızı ile aynı hızda hareket eder. Aniden durur veya viraj alırsanız veya bir çarpışma olursa, eşyalar kabin içinde uçuşabilir ve eğer sürücüyü veya bir yolcuya çarparsa yaralanmaya neden olabilir.

### NOT

Olası hırsızlık olaylarından sakınmak için değerli eşyalarınızı bu bölmelerde bırakmayınız.

### Orta konsol saklama bölmesi



©TM050037

Açmak için:  
Düğmeye basınız.

### Torpedo gözü

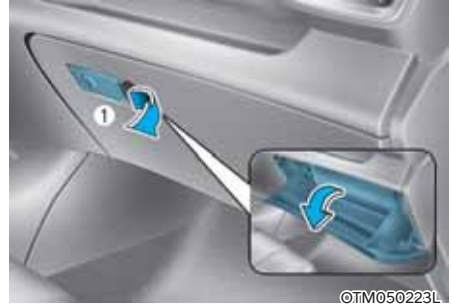

©TM050223L

Açmak için:  
Kolu (1) çekiniz.

**⚠ UYARI**

Kullandıktan sonra torpido gözünü DAİMA kapatınız.

Açık bir torpido gözü kapağı bir kaza durumunda yolcunun, emniyet kemerini takmış olsa bile, ciddi şekilde yaralanmasına neden olabilir.

**Eşya Gözü**

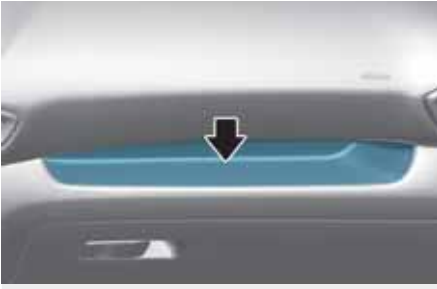

**⚠ UYARI**

Ayrıca, tablanın üzerine ağır, keskin veya kırılabilir eşyalar da koymayınız. Bu gibi cisimler ani duruş veya bir kaza esnasında tabladan dışarı fırlayabilir ve araç içindikileri yaralayabilir.

**Bagaj tablası (varsa)**



İlk yardım çantasını, reflektörü (ön tabla), aletleri, vs. kolay erişim için kutuya koyabilirsiniz.

- Kapağın üstündeki kolu yakalayınız ve kaldırınız.

## İÇ ÖZELLİKLER

### Bardak tutucu

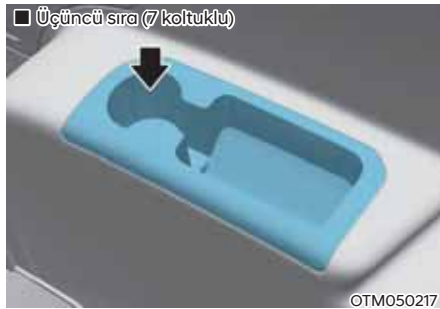
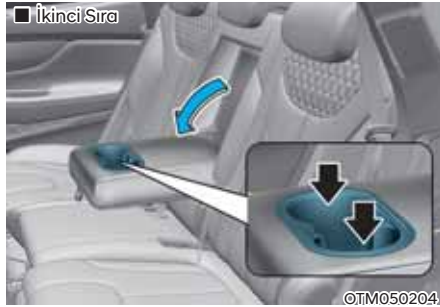
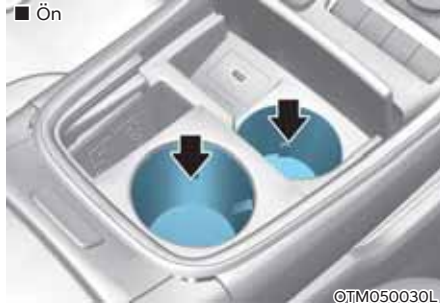

[A] : Basın

Bardaklar veya küçük meşrubat kutuları bardak tutucusuna yerleştirilebilir.

### ⚠ UYARI

- Bardak tutucusunu kullanırken içeceğinizin dökülmesini önlemek için, ani kalkış ve frenlen kaçınınız. Sıcak sıvı dökülecek olursa, kendinizi yakabilirsiniz. Bu tür yanmalar sürücünün kontrolü kaybetmesi sonucunda kazaya neden olabilir.
- İçinde sıcak sıvı bulunan kapaksız ve sabitlenmemiş bardakları, şişeleri, meşrubat kutularını, vs. araç hareket halindeyken bardak tutucusuna koymayınız. Ani duruş ve çarpışma sırasında yaralanmalara neden olabilir.
- Bardak tutucularında sadece yumuşak bardak kullanınız. Sert malzemeler kaza sırasında yaralanmanıza neden olur.

### ⚠ UYARI

İçecek şişelerini veya kutularını direkt gün ışığından uzakta tutunuz, sıcak araçta bunları bulundurmayınız. Patlayabilirler.

### NOT

- İçeceklerin etrafa dökülmesini önlemek için, sürüş sırasında kapaklarını sıkıca kapatınız. Sıvılar dökülürse, aracın elektrik/ elektronik sistemine girebilir ve elektrikli/elektronik parçalarda hasar yapabilir.
- Dökülen sıvıları temizlerken bardak koyma bölmesini kurutmak için sıcak hava kullanmayınız. Bu, iç kısma zarar verebilir.

## Küllük (varsa)



Küllüğü kullanmak için kapağını açınız.

Küllüğü temizlemek:

Plastik küllük yuvası, kapağı saat yönünde döndürüldükten sonra plastik hazne yukarı kaldırılarak çıkartılmalı ve dışarı alınmalıdır.



### UYARI

**Yanan sigaraların veya kibritlerin, diğer yanıcı maddelerle birlikte küllüklere konulması yangına yol açabilir.**

## Güneşlik

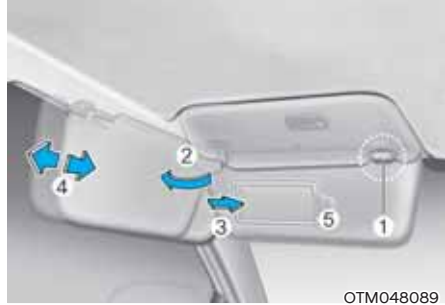

Güneşliği kullanmak için aşağı doğru çekiniz.

Yan camdan içeri giren güneşi engellemek için güneşliği aşağı doğru çekerek kelepçesinden (1) çıkartınız ve cama doğru (2) çeviriniz.

Makyaj aynasını kullanmak için, güneşliği aşağıya çekiniz ve aynanın kapağını (3) kaydırınız.

Güneşliği ileri veya geriye doğru (4) gerektiği kadar ayarlayınız (varsa). Biletleri koymak için, bilet tutucuyu (5) kullanınız.

Kullandıktan sonra makyaj aynasının kapağını iyice kapatınız ve güneşliği orijinal yerine getiriniz.



### UYARI

**Güvenliğiniz için, güneşliği kullanırken görüşünüzü engellemeyiniz.**

### NOT

**Güneşlik üzerindeki makyaj aynasının yanında bulunan hazneye (5) otoban veya park biletlerinizi koyabilirsiniz. Bilet haznesine biletlerinizi koyarken zarar vermemeye dikkat ediniz. Hazneye zarar vermemek için birden fazla bilet koymaya özen gösteriniz.**

## Güç çıkışı



Güç çıkışı, aracın elektrikli sistemleri ile kullanılmak üzere tasarlanmış cep telefonu veya diğer cihazlara güç beslemek için tasarlanmıştır. Bu cihazlar, motor çalışırken, 180 W'dan (Watt) daha az bir güç çekmelidir.

### ⚠ UYARI

Elektrik çarpmalarından sakınınız. Parmağınızı veya yabancı bir maddeyi (pim, vb.) güç çıkışına sokmayınız veya güç çıkışına ıslak elle dokunmayınız.

### ⚠ DİKKAT

Güç çıkışının hasar görmesini önlemek için:

- Güç çıkışını yalnız motor çalışırken kullanınız ve kullandıktan sonra aksesuarları güç çıkışından çıkartınız. Motor dururken aksesuarların uzun bir süre güç çıkışına takılı kalması akünün boşalmasına neden olabilir.
- Yalnızca 180W'dan az güç çeken, 12 V elektrikli aksesuarları kullanınız.
- Güç çıkışını kullanırken klimayı veya ısıtıcıyı en düşük konumunda çalıştırınız.
- Kullanmadığınız zaman kapağı kapatınız.
- Bazı elektronik aygıtlar aracın güç çıkışına bağlandıklarında elektronik parazite neden olabilir. Bu aygıtlar aracınızda kullanılan diğer elektronik sistemlerde veya aygıtlarda aşırı parazit ve arızalara neden olabilmektedir.
- Fişi sonuna kadar itiniz. İyi temas sağlanamazsa, fiş aşırı ısınabilir veya sigorta atabilir.
- Ters akım koruması olan pile sahip elektrik/elektronik aygıtları takınız. Aksi halde, pildeki akım aracın elektrik/elektronik sistemine akar ve sistem arızasına neden olabilir.

### USB Şarj Portu



USB şarj portu, bir USB kablosu kullanarak şarj olan küçük boyutlu elektrikli cihazların pillerini şarj etmek için tasarlanmıştır.

Motor çalıştırma/durdurma düğmesi ACC veya ON (START) konumundayken elektrikli cihazlar şarj edilebilir.

Pil şarj durumu harici cihazdan izlenebilir.

Kullandıktan sonra USB kablosunu USB portundan ayırınız.

- Akıllı telefon veya tablet bilgisayarlar şarj işlemi esnasında ısınabilir. Bu durum, şarj sisteminde bir arıza olduğunu göstermez.
- Farklı bir şarj yöntemi kullanan akıllı telefon veya tablet bilgisayarlar düzgün şarj edilemeyebilir. Bu durumda, cihazınızın özel şarj aletini kullanınız.
- Şarj ucu sadece bir cihazı şarj etmek içindir. Şarj girişini, ses dosyası OYNATMAK veya bilgi ve eğlence sisteminde görüntü oynatmak için kullanmayınız.

### AC invertör (varsa)



AC invertör, elektrikli donatıların ya da aletlerin çalışması için 220V/200W elektrik gücü sağlar.

## **i** Bilgilendirme



OTM048437L

- Nominal voltaj : AC 220 volt
- Maksimum elektrik gücü: 200 watt
- Elektrik sistemindeki arızaları, elektrik çarpmalarını vs. önlemek için kullanmadan önce mutlaka kullanım kılavuzunu okuyunuz.
- Kullandığınız zamanlar haricinde kapağın kapalı olmasına dikkat ediniz.

## **⚠** UYARI

Ciddi veya ölümcül yaralanma riskini azaltmak için:

- Cezve, tost makinesi, ısıtıcı ve ütü gibi ısıtılan elektrikli cihazlar kullanmayınız.
- Sizi çarpabileceği için, yabancı bir maddeyi prize sokmayınız ve prize dokunmayınız.
- Çocukların AC invertöre dokunmasına izin vermeyiniz.

## **NOT**

- Akünün boşalmasını önlemek için, AC invertörü motor çalışmadığı zaman kullanmayınız.
- AC invertörünü kullanmadığınız anlarda AC invertör kapağını mutlaka kapatınız.
- Elektrikli aksesuar veya alet kullandıktan sonra, fişi çekiniz. Aksesuarın veya aletin uzun süre prizde bırakılması, akünün boşalmasına sebep olacaktır.
- 220 volt/220 wattan daha fazla elektrik tüketen elektrikli aksesuarları veya ekipmanı kullanmayınız.
- Bazı elektrikli aksesuarlar veya aletler elektronik parazite neden olabilmektedir. Bunlar aracınızda kullanılan diğer elektronik sistemlerde veya aygıtlarda aşırı gürültüye neden olabilir.
- Kırılmış elektrikli aksesuar veya aletleri kullanmayın, bunlar aracın elektrik sistemlerine ve AC invertöre zarar verebilirler.
- İki veya daha fazla elektrikli aksesuarı veya aleti aynı anda çalıştırmayınız. Aracın elektrikli sistemlerine zarar verebilir.
- Giriş voltajının daha düşük olduğu durumlarda çıkış LED'i yanıp söner ve AC invertörü otomatik olarak kapanır. Giriş voltajı normale döndüğü takdirde, AC invertör tekrar yanar.

## Kablosuz akıllı telefon şarj sistemi (varsa)

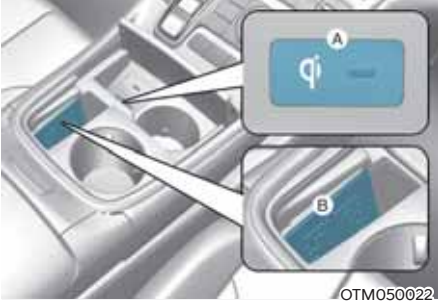

[A] : Gösterge ışığı, [B] : Şarj etme alanına

Bazı modellerde kablosuz akıllı telefon şarj cihazı bulunmaktadır.

Sistem tüm kapılar kapalı olduğunda ve Motor Çalıştırma/Durdurma düğmesi ACC veya ON (veya START) konumunda iken kullanılabilir.

## Akıllı telefonu şarj etme

Kablosuz akıllı telefon şarj sistemi, yalnızca kablosuz şarj özellikli akıllı telefonları (Qi) şarj etmek için kullanılabilir. Telefonunuzun kablosuz şarj özelliği teknolojisini destekleyip desteklemediğini öğrenmek için akıllı telefonu aksesuar kapağındaki etiketi okuyun veya akıllı telefon üreticinizin web sitesini ziyaret ediniz.

Kablosuz şarj işlemi kablosuz şarj ünitesine kablosuz şarj özellikli bir akıllı telefon koyduğunuzda başlar.

1. Akıllı anahtar dahil diğer eşyaları kablosuz şarj ünitesinde tutmayınız. Bunu yapmazsanız, kablosuz şarj işlemi kesilebilir. Akıllı telefonu şarj alanının merkezine koyunuz.
2. Akıllı telefon şarj olurken gösterge ışığı turuncu renkte yanar. Şarj dolumu tamamlandığında gösterge ışığı maviye döner.
3. Kablosuz şarj özelliğini gösterge panelindeki Ayarlar menüsünden açıp kabatabilirsiniz. Seçiniz:
  - Kurulum → Kullanıcı Ayarları → Kullanışlılık → Kablosuz Şarj

Akıllı telefonunuz şarj olmuyorsa:

- Akıllı telefonun konumunu şarj alanının üstünde hafifçe değiştiriniz.
- Gösterge ışığının turuncu yandığından emin olunuz.

Kablosuz şarj sisteminde bir arıza olduğunda gösterge 10 saniye boyunca turuncu renkte yanıp söner.

Bu durumda, geçici olarak şarj işlemini durdurun ve akıllı telefonunuzu şarj etmeyi tekrar deneyin.

Aracın motoru durdurulduktan ve ön kapı açıldıktan sonra akıllı telefon hala kablosuz şarj ünitesindeyse, sistem LCD ekranda görüntülenen bir mesajla sizi uyarır.

Bazı üreticilerin akıllı telefonlarında, telefon kablosuz şarj ünitesinin üzerinde unutulsa bile sistem sizi uyarmayabilir. Bu durum bazı akıllı telefonlarının özelliklerinden kaynaklanır ve kablosuz cep telefonu şarj sisteminde bir sorun olduğu anlamına gelmez.

### NOT

- **Kablosuz akıllı telefon şarj sistemi, kablosuz şarj özelliği (Qi) için doğrulaması yapılmayan akıllı telefonlarda desteklenmeyebilir.**
- **Akıllı telefonunuzu şarj alanına yerleştirirken, optimum şarj performans için telefonu alanın tam ortasına yerleştiriniz. Akıllı telefonunuz yan tarafta kalırsa, şarj etme işlemi daha yavaş gerçekleşebilir ve bazı durumlarda telefon fazla ısınabilir.**
- **Motorun çalışması veya kapıların kilitlenmesi/kilidinin açılması gibi bazı durumlarda akıllı anahtar kullanıldığında kablosuz şarj işlemi geçici olarak durabilir.**
- **Bazı akıllı telefonlarda, telefon tam olarak şarj olsa dahi şarj gösterge ışığının rengi maviye dönmeyebilir.**
- **Kablosuz akıllı telefon şarj sisteminin iç sıcaklığı normal olmayan bir şekilde artarsa, kablosuz şarj işlemi geçici olarak durabilir. Sıcaklık belli bir seviyeye düştüğünde, kablosuz şarj işlemi yeniden başlar.**
- **Kablosuz akıllı telefon şarj sistemi ile akıllı telefon arasına bozuk para gibi metal bir eşya girerse kablosuz şarj işlemi geçici olarak durabilir.**

- Kendini koruma özelliği olan bazı akıllı telefonlar şarj edilirken kablosuz şarj hızı azalabilir ve kablosuz şarj durabilir.
- Akıllı telefonun kalın bir kılıfı varsa kablosuz şarj mümkün olmayabilir.
- Akıllı telefon şarj alanına tam olarak temas etmezse kablosuz şarj işlemi düzgün çalışmayabilir.
- Kredi kartları, telefon kartları veya tren bileti gibi bazı manyetik nesnelere kablosuz şarj işlemi esnasında akıllı telefonun yanında bırakılırsa zarar görülebilir.
- Kablosuz şarj fonksiyonu olmayan bir akıllı telefon ya da metalik bir nesne şarj alanının üzerine konulursa, hafif bir ses duyulabilir. Bu hafif ses, şarj alanına yerleştirilen nesnenin aracın algılama uygunluğundan kaynaklanmaktadır. Bu durum aracınızı ya da akıllı telefonunuzu hiçbir şekilde etkilemez.

### **i** Bilgilendirme

Kontak anahtarı OFF konumunda iken şarj işlemi de durur.

### Saat

Saat bilgi ve eğlence sisteminde ayarlanabilir.

Detaylı bilgi için ayrıca verilen bilgi-eğlence sistemi kılavuzuna bakınız.



### UYARI

Saati sürüş sırasında ayarlamaya çalışmayınız. Bunu yapmak sürücünün dikkatinin dağılmasına ve yaralanma veya ölümlerle sonuçlanabilecek kazaların yaşanmasına neden olabilir.

### Palto askısı



Bu kancalar büyük veya ağır nesnelere tutmak için tasarlanmamıştır.

**UYARI**



Elbise dışında, askı gibi veya diğer sert eşyaları asmayınız. Ayrıca, elbiselerin ceplerine ağır, keskin veya kırılabilir eşyalar da koymayınız. Kaza halinde veya perde hava yastığı açıldığı zaman, bu durum, araç hasarına veya yaralanmaya neden olabilir.

**Paspas sabitleme eleman(lar)ı**

Ön paspasları araca tutturmak için, DAİMA Paspas tutma bağlantılarını kullanınız. Ön döşeme halısındaki tutucular paspasların ileri doğru kaymasını önler.

**UYARI**

Paspasların üzerine ekstra paspas veya örtü koymayınız. Eğer Dört Mevsim paspas kullanacaksanız, öncesinde orijinal paspasları kaldırınız. Yalnızca bağlantı yerlerine takılabilecek şekilde tasarlanmış paspasları kullanınız.

**UYARI**

Araca paspas yerleştirilirken mutlaka şunlara dikkat edilmelidir.

- Ön döşeme halısına bir döşeme paspası yerleştirmeden önce halı üzerine yapıştırılmış koruyucu film tabakasını söktüğünüzden emin olunuz. Aksi takdirde, döşeme paspası koruyucu film üzerinde serbestçe hareket edebileceğinden dolayı istemsiz ani frenleme ve hızlanmaya neden olabilir.
- Aracı sürmeden önce, paspasların araçtaki paspas tespit yerlerine tutturulmasını sağlayınız.
- Araçtaki paspas tespit yerlerine sağlam olarak tutturulamayan HERHANGİ bir paspası kullanmayınız.
- Paspasları üst üste yerleştirmeyiniz (ör. halı gibi bir paspasın üzerine lastik paspas gibi). Her yere sadece tek bir paspas konmalıdır.

**ÖNEMLİ** - Aracınız, paspasın emniyetli olarak tutacak şekilde tasarlanmış olan sürücü tarafı paspas ile üretilmiştir. Pedal hareketini engellemek için, HYUNDAI size aracınıza uygun HYUNDAI paspasını önermektedir.

### Yan perde (varsa)



Yan perdenin kullanılması:

1. Perdeyi kanca (1) vasıtasıyla kaldırınız.
2. Perdeyi kancanın her iki tarafına asınız.

### ⚠ DİKKAT

- Perdenin mutlaka her iki ucunu da kancaya takınız. Perdenin yalnızca bir ucu kancaya takılırsa yan perde zarar görebilir.
- Araçla yan perde arasına yabancı cisim girmemesine dikkat ediniz. Yan perde yukarı kaldırılamayabilir.

### Bagaj filesi (varsa)



Bagaj bölümünde bulunan cisimlerin savrulmalarına engel olmak için, bagaj bölümünde bulunan dört tutucu parçayı kullanarak bagaj filesini bağlayabilirsiniz.

Bagaj ağının bagajdaki tutuculara güvenli bir şekilde tutturulduğundan emin olunuz.

Gerekirse, bir bagaj filesi temin etmek için HYUNDAI yetkili servisiniz ile görüşmenizi öneririz.

## UYARI

Göze zarar vermekten sakınız. Bagaj ağını aşırı GERMEYİNİZ. Yüzünüzü ve vücudunuzu DAİMA bagaj filesinin çarpma güzergahından uzak tutunuz. Kuşakta aşınma veya hasar izleri varsa bagaj filesini KULLANMAYINIZ.

Bagaj ağını yalnızca hafif eşyaların bagaj içerisinde savrulmasını önlemek için kullanınız.

## Yük güvenlik perdesi (varsa)



Yük güvenlik perdesini yük bölmesine yerleştirilmiş nesnelere örtmek için kullanınız.

## Yük güvenlik perdesinin kullanımı



1. Yük güvenlik perdesini tutma kolu (1) yardımıyla aracın arkasına doğru çekiniz.
2. Kılavuz pimini (2) kılavuza (3) yerleştiriniz.

## Bilgilendirme

Kılavuz piminin kılavuzdan dışarı düşmesini önlemek için, yük güvenlik perdesini ortasındaki tutma kolundan yukarı çekiniz.

Yük güvenlik perdesi kullanılmadığı zaman:

1. Yük güvenlik perdesini kılavuzlardan kurtarmak için geri ve yukarı doğru çekiniz.
2. Yük güvenlik perdesi otomatik olarak içeri kayar.

## Bilgilendirme

Yük güvenlik perdesi tam olarak dışarı çekilmez ise, otomatik olarak geriye kaymaz. Yük perdesini aradan tamamen çekiniz ve sonra perdenin yavaşça yerine geri dönmesini bekleyiniz.

### **NOT**

Yük güvenlik perdesi zarar görebileceği veya bozulabileceğinden, perde kullanılırken üzerine bagaj koymayınız.



### **UYARI**

- Yük güvenlik perdesi üzerine eşya koymayınız. Bu tür nesnelere aracın içine düşebilir ve bir kaza nedeniyle ya da fren yapıldığında araçta bulunanları yaralayabilir.
- Herhangi bir kimsenin bagaj bölümüne binmesine asla izin vermeyiniz. Bu bölüm yalnızca eşya için tasarlanmıştır.
- Aracın dengesini korumaya ve ağırlığı mümkün olduğunca ileriye koymaya çalışınız.

## DIŐ ÖZELLİKLER

### Port bagaj kızıakları



OTM050017

Aracınızda port bagaj kızıakları varsa aracınızın üzerine port bagaj ara atkısı takabilirsiniz.

Port bagaj ara atkısı aksesuardır ve HYUNDAI bayinizden edinilebilir.

#### NOT

Araçta açılır tavan varsa, port bagaj üzerindeki yükün açılır tavanın çalışmasını engellemeyecek şekilde konulmasına dikkat ediniz.

#### NOT

- Port bagaj üzerinde yük taşırken yükün aracın tavanına zarar vermemesi için gereken önlemleri alınız.
- Port bagaj üzerinde büyük eşyalar taşırken bu eşyaların uzunluğunun veya genişliğinin tavan uzunluğundan veya genişliğinden daha fazla olmamasına dikkat ediniz.



#### UYARI

- Aşağıda port bagaj üzerine en fazla ne kadar ağırlık konabileceği bilgisi yer almaktadır. Yükü port bagaja mümkün olduğunca eşit biçimde dağıtınız ve sıkıca bağlayınız.

Port bagaja belirtilen ağırlığın üzerinde yük veya eşya yerleştirilmesi aracınıza zarar verebilir.

PORT BAGAJ KIZAKLARI	100 kg DÜZGÜNCE YERLEŐTİRİLMİŐ
----------------------------	--------------------------------------

- Port bagaj üzerine eşya yüklendiğinde aracın ağırlık merkezi daha yüksek olacaktır. Aracın hakimiyetinin kaybolmasına ya da bir kazaya veya takla atmasına neden olabilen ani kalkışlardan, frenlerden sert dönüşlerden ani manevralardan ya da yüksek hızlardan kaçınınız.
- Port bagaj üzerinde eşya taşırken aracı yavaş sürün ve virajları dikkatle dönünüz. Geçen araçların neden olduğu ya da doğal nedenlerle oluşan yukarı yönlü ani ve şiddetli hava akımları port bagajda yüklü olan eşyalar üzerinde yukarı doğru ani basınçlar yaratabilir. Bu durum, özellikle tahta panel ya da yatak gibi geniş, düz eşyaları taşırken geçerlidir. Bu da eşyaların port bagajdan düşmesine neden olabilir ve aracınıza ya da aracınızın etrafındakilere zarar verebilir.
- Sürüş esnasında yükün zarar görmesini veya kaybolmasını önlemek için sürüşten önce ya da sürüş esnasında port bagaj üzerindeki eşyaların sıkıca bağlı olup olmadıklarını sık sık kontrol ediniz.

## BİLGİ VE EĞLENCE SİSTEMİ

### NOT

- Piyasadan alınan bir HID lambası takarsanız, aracınızın ses ve elektronik cihazları düzgün çalışmayabilir.
- Parfüm, kozmetik yağ, güneş kremi, el losyonu ve oda spreyi gibi kimyasalların iç parçalara temas etmemesine dikkat ediniz. Bunlar renk değişimine veya hasara neden olabilir.

### USB portu



Ses aygıtlarını aracın USB portuna bağlamak için USB kablosu kullanabilirsiniz.

### **i** Bilgilendirme

Güç çıkışına bağlı portatif bir ses cihazını kullanırken, çalma sırasında parazit olabilir. Bu durumda portatif ses cihazının kendi güç kaynağını kullanınız.

### Anten

#### Köpek balığı yüzgeci tipi anten



Köpek balığı yüzgeci tipi anten iletilen verileri alır. (örneğin: AM/FM, DAB, GPS)

### Direksiyon simidi uzaktan kumandaları



### NOT

Müzik sisteminin uzaktan kumandasında aynı anda birden çok tuşa basmayınız.

**VOLUME (VOL + / VOL -) (1)**

- Sesi artırmak SES tuşunu yukarı ittiniriz.
- Sesi azaltmak için SES tuşunu aşağı indiriniz.

**SEEK/PRESET (^ / v) (2)**

Eğer SEEK/PRESET düğmesi yukarı veya aşağı hareket ettirilir ve 0,8 saniye veya daha uzun bir süre bu şekilde tutulursa, aşağıdaki modlarda çalışır:

- **RADYO modu**  
OTOMATİK ARAMA tuşu görevini görür. Siz tuşu bırakana kadar ARAMAYA devam edecektir.
- **Medya modu**  
FF/REW (Hızlı İleri – Geri Sarma) tuşu görevini görür.

Eğer SEEK/PRESET düğmesi yukarı veya aşağı hareket ettirilirse, aşağıdaki modlarda işlev görür:

- **RADYO modu**  
AYARLI İSTASYON YUKARI/AŞAĞI tuşu görevini görür.
- **Medya modu**  
ŞARKI YUKARI/AŞAĞI tuşu görevini görür.

**MOD (3)**

Radyo veya AUX arasında seçim yapmak için MODE tuşuna basınız.

**SESSİZ (MUTE) (4)**

- Sessize almak için MUTE tuşuna basınız.
- Sesi açmak için MUTE tuşuna tekrar basınız.

** Bilgilendirme**

**Ses kontrol tuşları hakkında ayrıntılı bilgi, bu bölümün ilerideki sayfalarında anlatılmıştır.**

## Bilgi ve eğlence sistemi

Detaylı bilgi için ayrıca verilen bilgi-eğlence sistemi kılavuzuna bakınız.

## Ses tanıma



OTM050209

Detaylı bilgi için ayrıca verilen bilgi-eğlence sistemi kılavuzuna bakınız.

## Bluetooth® Wireless Technology



OTM050208



OTM050224L

- (1) Çağrı / Cevaplama tuşu
- (2) Çağrı sonlandırma düğmesi
- (3) Mikrofon

Detaylı bilgi için ayrıca verilen bilgi-eğlence sistemi kılavuzuna bakınız.



## DİKKAT

Sürücünün dikkatini dağıtmamak ve kazaya yol açmamak için cihazı çok fazla kullanmamaya özen gösteriniz.

# 6. Aracınızı Sürerken

Sürüş öncesi .....	6-4
Aracınıza binmeden önce .....	6-4
Çalıştırmadan önce .....	6-4
Kontakt svici .....	6-5
Motor çalıştırma/durdurma düğmesi .....	6-5
Uzaktan çalıştırma .....	6-9
Otomatik şanzıman .....	6-10
Otomatik şanzımanın çalışması .....	6-10
Park etme .....	6-13
LCD ekran mesajı .....	6-14
Direksiyondan kumandalı vites kolu .....	6-15
İyi sürüş teknikleri .....	6-15
Boşta sürüş (coasting) rehberi .....	6-17
Fren sistemi .....	6-18
Güç yardımcı frenler .....	6-18
Fren diskleri aşınma göstergesi .....	6-19
Elektronik El Freni (EPB) .....	6-19
Auto hold .....	6-23
Kilitlenmeyen fren sistemi (ABS) .....	6-27
Elektronik Denge Kontrolü Programı (ESP) .....	6-28
Araç Stabilite Yönetimi Programı (VSM) .....	6-31
Yokuş kalkış destek sistemi (HAC) .....	6-32
Römork denge desteği (TSA) .....	6-32
Acil Durum Fren Sinyali (ESS) .....	6-33
Yokuş İniş Destek Sistemi (DBC) .....	6-33
İyi frenleme uygulamaları .....	6-36
DÖRT TEKERLEKTEN ÇEKİŞ (4WD) .....	6-37
Dört Tekerlekten Çekiş (4WD) .....	6-38
Acil Durum Önlemleri .....	6-42
Devrilme tehlikesini azaltmak .....	6-44

Sürücü Modu Entegre Kontrol Sistemi (2WD) .....	6-45
Sürüş modu.....	6-45
Sürücü modu entegre kontrol sistemi (4WD) .....	6-49
Sürüş modu.....	6-49
Çoklu arazi modu .....	6-52
Özel sürüş koşulları .....	6-53
Tehlikeli sürüş koşulları .....	6-53
Aracın sallanması .....	6-53
Düzgün viraj alma.....	6-53
Gece sürüşü.....	6-54
Yağmurda sürüş.....	6-54
Su taşkını olan alanlarda sürüş .....	6-55
Otobanda sürüş .....	6-55
Devrilme tehlikesini azaltmak .....	6-55
Kış mevsiminde sürüş.....	6-56
Karlı veya buzlu yol koşulları.....	6-56
Kış Önlemleri .....	6-58
Römork çekme .....	6-60
Bir römork çekmeye karar verirsiniz?.....	6-61
Römork çekme ekipmanı.....	6-64
Römorkla Sürüş .....	6-65
Römork çekerken aracınızın bakımı .....	6-68
Araç ağırlığı.....	6-69
Aşırı yükleme .....	6-69



## UYARI

**Karbon monoksit (CO) gazı zehirlidir. CO gazının solunması bilinç kaybına ve ölüme neden olur.**

Egzoz gazı, görülemeyen ve kokusu duyulamayan karbonmonoksit içerir.

### **Egzoz gazını teneffüs etmeyiniz.**

Herhangi bir anda aracınızın içinde egzoz gazı kokusu olduğunda, derhal tüm camları açınız. CO gazına maruz kalınması, boğulma sonucunda bilinç kaybına ve ölüme neden olabilir.

### **Egzoz sisteminde kaçak olmadığından emin olunuz.**

Egzoz sistemi, yağ değişimi veya başka bir amaçla araç lifte kaldırıldığında kontrol edilmelidir. Egzoz sesinde bir değişiklik duyarsanız veya bir kasis geçerken aracınızın altı yere çarparsa, egzoz sistemini kontrol için en kısa zamanda HYUNDAI yetkili servisine başvurmanızı öneririz.

### **Motoru kapalı bir yerde çalıştırmayınız.**

Garaj kapısı açık olsa bile, motorun garaj içinde çalıştırılması tehlikeli bir uygulamadır. Motoru sadece aracı garajdan çıkarmak için çalıştırınız.

### **Araç içinde yolcu olduğunda, motoru uzun süre rölantide çalıştırmaktan kaçınınız.**

Araç içinde yolcu varken, motoru uzun süreli rölantide çalıştırmak zorunda olduğunuzda, aracın açık bir alanda bulunduğundan, hava giriş kontrolünün “Temiz hava” konumunda ve fanın araç içine temiz hava verecek şekilde yüksek hızda olduğundan emin olunuz.

### **Hava emiş kanallarını temiz tutunuz.**

Havalandırma sisteminin normal çalışması için, ön camın hemen önünde yer alan havalandırma ızgaralarında kar, buz veya bir başka engel olmadığından emin olunuz.

### **Bagaj kapağı açık iken mutlaka sürüş yapmanız gerekiyorsa:**

Bütün camları kapatınız.

Gösterge panelindeki hava kanallarını açınız.

Hava giriş kontrolünü “Temiz hava”, hava akış kontrol ayarını “Döşeme” veya “Yüz” konumuna ve fanı yüksek hıza getiriniz.

## SÜRÜŞ ÖNCESİ

### Aracınıza binmeden önce

- Tüm camların, dış dikiz aynalarının ve dış aydınlatmalarının temiz ve açık olduğundan emin olunuz.
- Buğu, kar veya buzu temizleyiniz.
- Lastiklerin düzensiz aşınma ve zedelenme durumunu gözle kontrol ediniz.
- Herhangi bir sızıntıya karşı aracın altını kontrol ediniz.
- Geri gidecekseniz, arkanızda herhangi bir engel bulunmadığından emin olunuz.

### Çalıştırmadan önce

- Kaputun ve bütün kapıların ve bagaj kapağının kapalı ve kilitli olduğundan emin olunuz.
- Koltuğun ve direksiyonun konumunu ayarlayınız.
- İç ve dış dikiz aynalarını ayarlayınız.
- Bütün ışıkların çalıştığından emin olunuz.
- Kemerinizi takınız. Bütün yolcuların emniyet kemerlerini bağlayıp bağlamadığını kontrol ediniz.
- Kontak svici ON konumdayken gösterge panelindeki uyarı lambaları ve ölümleri ile göstergedeki uyarı mesajlarını kontrol ediniz.
- Taşadığınız eşyaların düzgün bir şekilde yerleştirilmiş ve sabitlenmiş olup olmadığını kontrol ediniz.



### UYARI

**ÖLÜM veya CİDDİ YARALANMA RİSKİNİ** azaltmak için, aşağıdaki önlemleri alınız:

- Emniyet kemerinizi daima takınız. Araç hareket halindeyken tüm yolcular kemerlerini düzgün şekilde takmış olmalıdır. Daha fazla bilgi için, Bölüm 3'teki "Emniyet Kemerleri" konusuna bakınız.
- Aracı daima dikkatli bir şekilde kullanınız. Diğer sürücülerin ve yayaların dikkatsiz olabileceklerini ve hata yapabileceklerini göz önünde bulundurunuz.
- Sadece sürüşe odaklanınız. Sürücü dikkatinin dağılması kazalara neden olabilir.
- Aracınızla öndeki araç arasında geniş bir mesafe bırakınız.



### UYARI

**ASLA alkol veya uyuşturucu olarak araç kullanmayınız.**

**Uyuşturucu olarak veya alkollü olarak araç kullanmak tehlikelidir ve bir kazaya, CİDDİ YARALANMAYA veya ÖLÜME neden olabilir.**

Alkollüyken araba kullanmak, her yıl karayolunda meydana gelen ölümlerin bir numaralı nedenidir. Az bir miktar alkol bile reflekslerinizi, algılamınızı ve karar verme yetkinliğinizi etkiler. Bir tane içki bile değişen şartlara ve acil durumlara tepki verme kabiliyetinizi azaltır ve fazladan her miktar içki ile reaksiyon süreniz kötüleşir.

Uyuşturucu etkisindeyken araç kullanmak, alkolün etkisinde araç kullanmak kadar, hatta daha da tehlikelidir.

Alkol veya uyuşturucu etkisindeyken araç kullanırsanız, ciddi bir kaza yapma riskiniz çok yüksektir. Alkol veya uyuşturucu alıyorsanız, araç kullanmayınız. Alkol veya uyuşturucu alan bir sürücünün aracına binmeyiniz. Bildiğiniz bir sürücüyü tercih ediniz veya taksi çağırınız.

## KONTAK ANAHTARI

### ⚠ UYARI

**ÖLÜM** veya **CİDDİ YARALANMA RİSKİNİ** azaltmak için, aşağıdaki önlemleri alınız:

- Çocukların veya aracı tanımayan herhangi bir kişinin kontak anahtarına veya ilgili parçalara dokunmasına ASLA izin vermeyiniz. Beklenmeyen ve ani araç hareketleri meydana gelebilir.
- Araç hareket halindeyken ASLA direksiyonun arasından kontak anahtarına veya başka bir kumandaya uzanmayınız. Elinizin veya kolunuzun bu bölgede bulunması, araç kontrolünün kaybına neden olabilir ve bu bir kazayla sonuçlanabilir.

### Motor çalıştırma/durdurma düğmesi



Ön kapı açıldığında, Motor Çalıştırma/Durdurma Düğmesi yanar ve kapı kapatıldıktan 30 saniye sonra söner. (varsa)

### ⚠ UYARI

Acil durumlarda motoru kapatmak için: Motor Çalıştırma / Durdurma düğmesine iki saniyeden daha fazla basılı tutunuz veya Motor Çalıştırma / Durdurma düğmesine üç saniye içinde üç kez basıp bırakınız.

Araç hâlâ hareket halindeyse, vites düğmesini N (Boş) konumundayken fren pedalına basmadan Motor Çalıştırma/Durdurma düğmesine basılarak aracı tekrar çalıştırabilirsiniz.

### ⚠ UYARI

- Acil durumlar haricinde araç hareket halinde iken Motor Çalıştırma/Durdurma Düğmesine ASLA basmayınız. Bu durumda motor durur ve direksiyon ve fren sistemleri için güç desteği kaybı olur. Bu, direksiyon kontrolünü ve fren işlevini zorlaştırarak kazaya sebep olabilir.
- Sürücü koltuğunu terk etmeden önce, vites düğmesini mutlaka P (Park) konumuna getirin, el frenini çekiniz, Motor Çalıştırma/Durdurma düğmesini OFF konumuna getiriniz ve Akıllı Anahtar yanınıza alınınız. Bu önlemler alınmazsa, araç beklenmeyen ve ani bir şekilde hareket edebilir.
- Araç hareket halindeyken ASLA direksiyonun arasından Motor Çalıştırma/Durdurma düğmesine veya başka bir kumandaya uzanmayınız. Elinizin veya kolunuzun bu bölgede bulunması, araç kontrolünün kaybına neden olabilir ve bu bir kazayla sonuçlanabilir.

**Motor Çalıştırma/Durdurma Düğmesi Konumları**

Düğme konumu	İşlem	Not
<b>OFF (KAPALI)</b>	Motoru durdurmak için, vites düğmesi P (Park) konumundayken Motor Çalıştırma/Durdurma düğmesine basınız. Aracı hırsızlığa karşı korumak için, direksiyon kilitlenir. (varsa)	Direksiyon simidi uygun biçimde kilitlenmemiş ise, sürücü kapısını açtığınızda sesli uyarı verir.
<b>ACC</b>	Düğme OFF konumundayken, fren pedalına basmadan Motor Çalıştırma/Durdurma düğmesine basınız. Bazı elektrikli aksesuarlar kullanılabilir. Direksiyon simidinin kilidi açılır.	Motor Çalıştırma/Durdurma düğmesini 1 saatten fazla ACC konumunda bırakırsanız, batarya gücü otomatik olarak kesilerek bataryanın boşalmasını önler. Direksiyon simidi uygun şekilde kilitlenmez ise, Motor Çalıştırma/Durdurma düğmesi çalışmaz. Gerginliği gidermek için direksiyon simidini sağa ve sola çevirirken Motor Çalıştırma/Durdurma düğmesine basınız.
<b>ON</b>	ACC konumundayken fren pedalına basmadan Motor Çalıştırma/Durdurma düğmesine basınız. Motoru çalıştırmadan önce, gösterge lambaları kontrol edilebilir.	Bataryanın boşalmasını önlemek için, motor çalışmazken Motor Çalıştırma/Durdurma düğmesini ON konumunda bırakmayınız.
<b>START</b>	Motoru çalıştırmak için, fren pedalına basın ve vites düğmesi P (Park) veya N (Boş) konumunda iken Motor Çalıştırma/Durdurma düğmesine basınız. Güvenliğiniz için, motoru mutlaka vites düğmesi P (Park) konumundayken çalıştırınız.	Eğer Motor Çalıştırma/Durdurma düğmesine fren pedalına basmadan basarsanız, motor çalışmaya başlamaz ve Motor Çalıştırma/Durdurma düğmesi aşağıdaki gibi değişir: <b>OFF → ACC → ON → OFF veya ACC</b>

## Aracın çalıştırılması





### UYARI

- Aracınızı kullanırken daima uygun tip-te ayakkabılar giyiniz. Yüksek topuklular, kayak botları, sandalet, parmak arası terlik, vb. gibi uygun olmayan ayakkabılar, fren ve gaz pedallarını iyi kullanabilmenizi engelleyebilir.
- Gaz pedalına basarak aracı çalıştırmayınız.  
Araç hareket edebilir ve bu bir kazaya neden olabilir.



### Bilgilendirme

- Yalnızca akıllı anahtarın aracın içinde olduğu durumda, “Motor Çalıştırma / Durdurma” düğmesine basılarak araç çalıştırılabilir.
- Akıllı anahtar araç içinde olsa bile, sürücünden uzaktaysa hibrit sistem çalışmayabilir.
- Motor Çalıştırma/Durdurma düğmesi ACC veya AÇIK konumdayken, eğer herhangi bir kapı açık ise sistem akıllı anahtarı kontrol eder. Akıllı anahtar araç içinde değilse “” göstergesi yanıp söner ve “Anahtar araç içerisinde değil” uyarısı belirir. Bütün kapılar kapandığı zaman, sesli uyarı yine de 5 saniye boyunca duyulacaktır. ACC konumundayken veya hibrit sistem çalışır durumdayken, akıllı anahtarı aracın içinde bırakınız.

1. Akıllı anahtarı daima yanınızda taşıyınız.
2. El freninin çekildiğinden emin olunuz.
3. Vites düğmesini mutlaka P (Park) konumuna alınız.
4. Fren pedalına basınız.
5. Motor Çalıştırma/Durdurma düğmesine basınız. Motor çalışırsa “” göstergesi yanar.



### Bilgilendirme

- Aracı hareket ettirmeden motorun ısınmasını beklemeyiniz.  
Makul motor devirlerinde aracı sürmeye başlayınız. Ani hızlanma ve yavaşlamadan kaçınılmalıdır.
- Aracınızı çalıştırırken ayağınızın daima frende olmasına dikkat ediniz. Aracı çalıştırırken gaz pedalına basmayınız. Motor ısınırken fazla gaz vermeyiniz.
- Ortam sıcaklığı düşükse, “” göstergesi normalde olduğundan daha uzun süre yanar halde kalabilir.

**NOT**

Araç hasarını önlemek için:

- Hareket halindeyken " " göstergesi sönerse vites düğmesini P (Park) konumuna getirmeye çalışmayınız.
- Motoru aracınızı iterek veya çekerek çalıştırmayınız.

**NOT**

Araç hasarını önlemek için:

Stop lambası sigortasının yanması dışında, Motor Çalıştırma/Durdurma düğmesine 10 saniyeden daha uzun süre basmayınız.

Stop lambası sigortası yandığı zaman, hibrit sistemi normal şekilde çalıştırmazsınız. Sigortayı yenisiyle değiştiriniz. Sigortayı değiştiremiyorsanız, motoru Motor Çalıştırma/Durdurma düğmesi ACC konumundayken düğmeyi 10 saniye basılı tutarak çalıştırabilirsiniz.

Güvenliğiniz için, aracı çalıştırmadan önce mutlaka fren pedalına basınız.



**i Bilgilendirme**

Eğer akıllı anahtarın pili bitmek üzereyse veya akıllı anahtar doğru olarak çalışmıyorsa, aracı akıllı anahtarla Motor Çalıştırma/Durdurma düğmesine yukarıdaki resimde gözüktüğü şekilde basarak çalıştırabilirsiniz.

**Motorun kapatılması**

1. Aracı durdurup fren pedalına sonuna kadar basınız.
2. Vites düğmesini mutlaka P (Park) konumuna alınız.
3. Motor Çalıştırma/Durdurma düğmesini OFF konumuna getiriniz ve el frenini çekiniz.

## Uzaktan Çalıştırma (varsa)

### ■ A Tipi



### ■ B Tipi



Akıllı anahtar üzerindeki Uzaktan Çalıştırma düğmesini kullanarak aracı çalıştırabilirsiniz.

Aracı uzaktan çalıştırmak için:

1. Araca 10 metre mesafe içinde iken kapı kilitleme düğmesine basınız.
2. Uzaktan kumandalı çalıştırma (HOLD) düğmesine kapıları kilitledikten sonraki 4 saniye içinde 2 saniyeden uzun süre boyunca basınız. Dörtlü flaşörler yanıp söner.
3. Uzaktan çalıştırma fonksiyonunu kapatmak için, Uzaktan Çalıştırma (HOLD) düğmesine bir kez basınız.
  - Akıllı anahtar araçtan 10 metreden uzakta ise Uzaktan Çalıştırma düğmesi (HOLD) çalışmayabilir.
  - Motor kaputu veya bagaj kapağı açıksa araç uzaktan çalıştırılmayacaktır.
  - Uzaktan çalıştırma yapılabilmesi için aracın P (Park) konumunda olması gerekir.
  - Kayıtlı bir akıllı anahtar olmadan araca binerseniz motor durur.
  - Motoru uzaktan çalıştırdıktan sonra 10 dakika içinde araca binmezseniz motor durur.
  - Motoru uzun süre rölantide bırakmayınız.

## OTOMATİK ŞANZİMAN



### Otomatik şanzımanın çalıştırılması

Otomatik şanzımanda altı ileri vites ve bir geri vites vardır. Vites, D (Sürüş) konumunda iken otomatik olarak seçilir. Kontak anahtarı ON konumuna getirildiğinde, gösterge paneli üzerindeki gösterge vites düğmesinin konumunu gösterir.

### UYARI

Araç sıcak havalarda dışarıya park edildiğinde otomatik şanzıman vites düğmesi veya aracın iç kısmındaki parçalar ısınabilir. Araç sıcakken mutlaka dikkatli olunuz.

### UYARI

Ciddi yaralanma veya ölüm riskini azaltmak için:

- Aracı D (Sürüş) veya R (Geri) vitese geçirmeden önce aracınızın etrafında insan, özellikle de çocuk olup olmadığını DAİMA kontrol ediniz.
- Sürücü koltuğunu terk etmeden önce, vites düğmesini mutlaka P (Park) konumuna getiriniz, el frenini çekiniz ve kontak anahtarını LOCK/OFF konumuna getiriniz. Bu önlemler alınmazsa, araç beklenmeyen ve ani bir şekilde hareket edebilir.
- Kaygan yollarda motor frenini (yüksek vitesten düşük vitese geçme) ani bir şekilde kullanmayınız. Araç kazaya neden olacak şekilde kayabilir.

**P (Park)**

P (Park) konumuna getirmeden önce daima tam olarak durunuz.

P (park) konumundan çıkmak için, fren pedalına mutlaka kuvvetlice basınız ve ayağınızın gaz pedalından uzakta olmasına dikkat ediniz.

Motor durdurulmadan önce vites düğmesi mutlaka P (park) konumuna getirilmelidir.

**UYARI**

- Araç hareket halindeyken vitesi P (Park) konumuna almak, aracın kontrolünü kaybetmenize neden olur.
- Araç durduktan sonra, vites düğmesini mutlaka P (Park) konumuna getiriniz, el frenini çekiniz ve motoru durdurunuz.
- Yokuş aşağı konumda park edeceğiniz zaman, aracın kaymasını önlemek için tekerlere takoz yerleştiriniz.
- P (Park) konumunu el freni yerine kullanmayınız.

**R (Geri)**

Aracı geriye doğru sürerken bu konumu kullanınız.

**NOT**

**R (Geri) vitesine takarken veya geri vitesinden çıkarırken daima aracı tam olarak durdurunuz; araç hareket halindeyken, vites R (Geri) konumuna alınırsa şanzıman hasar görür.**

Araç vites R (Geri) konumundayken durdurulduğunda, sürücü kapısını emniyet kemeri takılı haldeyken açarsanız vites otomatik olarak P (Park) konumuna geçer. Ancak, araç vites R (Geri) konumunda hareket ederken sürücü kapısını emniyet kemeri takılı haldeyken açarsanız vites otomatik şanzımanı korumak amacıyla otomatik olarak P (Park) konumuna geçemeyebilir.

**N (Boş)**

Tekerlekler ve şanzıman kilitleli değildir.

Motoru tekrar çalıştırmak veya motor çalışırken durdurmak gerekirse, N (boş) konumunu kullanınız. Herhangi bir nedenle aracınızı terk etmeniz gerektiğinde, P (Park) konumuna geçiniz.

N (boş) konumundan herhangi bir vites geçerken, daima fren pedalına basınız.

**UYARI**

**Ayağınız fren pedalına kuvvetlice basmadığı sürece, vites konumunu değiştirmeyiniz. Motor yüksek devirde çalışırken vites konumunu değiştirmek aracın çok hızlı hareket etmesine neden olabilir. Aracın kontrolünü kaybedebilir ve yayalara veya nesnelere çarpabilirsiniz.**

### D (Sürüş)

Bu, normal sürüş konumudur. Şanzıman otomatik olarak 6 vitesten en uygun olanına geçer ve en optimum yakıt tüketimi ve çekiş gücü sağlanmış olur.

Aracı çalıştırıp ileri doğru hareket ettirmek için motor çalışır durumdayken fren pedalına basarak D (Sürüş) düğmesine basınız. Sonra gaz pedalına hafifçe basınız.

Başka bir aracı geçerken veya yokuş tırmanırken daha fazla güç için, gaz pedalına tam olarak basınız. Şanzıman otomatik olarak bir sonraki düşük vitese (veya uygun olan viteslere) geçer.

Araç vites D (Sürüş) konumundayken durdurulduğunda, sürücü kapısını emniyet kemeri takılı haldeyken açarsanız vites otomatik olarak P (Park) konumuna geçer.

Ancak, araç vites D (Sürüş) konumunda hareket ederken sürücü kapısını emniyet kemeri takılı haldeyken açarsanız vites otomatik şanzımanı korumak amacıyla otomatik olarak P (Park) konumuna geçmeyebilir.

Vites düğmesi konsoluna yerleştirilmiş olan SÜRÜŞ MODU düğmesi, sürücünün NORMAL/COMFORT modundan SPORT veya ECO moduna geçmesine olanak verir. (eğer varsa)

**Daha fazla detay için, bu bölümün devamındaki "Sürüş Modu Entegre Kontrol Sistemi" konusuna bakınız.**

### Vites kilidi sistemi

Emniyetiniz için, otomatik şanzımanda eğer fren pedalına basmıyorsanız vitesin P (Park) veya N (Boş) konumundan çıkıp R (Geri) veya D (Sürüş) konumuna geçmesini engelleyen bir vites kilidi sistemi vardır. Vitesi P (Park)'den R (Geri)'ye geçirmek için:

1. Fren pedalına basınız ve basılı tutunuz.
2. Motoru çalıştırınız veya kontak anahtarını "ON" konumuna getiriniz.
3. Fren pedalına basınız ve R (Geri) düğmesine basınız.

### Motor çalışmazken N (Boş) konumunda kalmak



OTM060006



OTM060006L

Motor durdurulduktan sonra vitesin N (Boş) konumunda kalmasını istiyorsanız aşağıda belirtilenleri yapınız.

1. Motor çalışır durumdayken "Auto Hold"u kapatınız ve Elektronik El Freni'ni indiriniz.
2. Fren pedalına basarken N (Boş) düğmesine basınız.
3. Ayağınızı gaz pedalından çektiğinizde gösterge panelinin LCD ekranında "Motor durdurulduğu zaman OK düğmesini basılı tutun" (veya "Motor durdurulduğunda boş viteste kalmak için OK düğmesini basılı tutun") mesajı görülür.
4. Direksiyon simidindeki OK düğmesine 1 saniyeden uzun süreyle basınız ve basılı tutunuz.

5. Gösterge panelinin LCD ekranında "Araç (N) konumunda kalacak. İptal etmek için vites değiştirin" (veya "Motor kapalı haldeyken vites N konumunda kalacak") mesajı görüldüğünde fren pedalına basarken Motor Çalıştırma/Durdurma düğmesine basınız.

Ancak, sürücü kapısını açarsanız vites otomatik olarak P (Park) konumuna geçer ve Motor Çalıştırma/Durdurma düğmesi OFF konumuna gelir.

### **Batarya boşalmış ise:**

Batarya boşalmış ise vites düğmesini değiştiremezsiniz.

Acil durumlarda vites düğmesini düz bir zeminde N (Boş) konumuna getirmek için aşağıdakileri yapınız.

1. Başka bir araçtan veya başka bir aküden çektiğiniz akü kablosunu motor bölümü içerisindeki takviyeyle çalıştırma terminallerine bağlayınız.

**Daha fazla bilgi için, 8. bölümdeki "Takviye ile Çalıştırma" konusuna bakınız.**

2. Motor Çalıştırma/Durdurma düğmesi ON konumundayken el frenini indiriniz.
3. Vitesi N (Boş) konumuna getirin ve bu bölümdeki "Motor kapalı durumdayken Boş viteste kalın" kısmına bakınız.

### **Park etme**

Daima tamamen durunuz ve fren pedalına basmaya devam ediniz. Vites düğmesini P (Park) konumuna getiriniz, el frenini çekiniz ve kontak anahtarını LOCK/OFF konuma geçirin. Araçtan çıkacağınız zaman anahtarı da yanınıza alınız.

- Vites aşağıdaki durumlarda güvenliği sağlamak için otomatik olarak P (Park) konumuna geçer.
  - Sürücü "Motor kapalı durumdayken Boş viteste kalın" durumunda veya kontak anahtarı ON konumundayken emniyet kemeri çözülmediğinde ve sürücü kapısını açtığı anda,
  - Vites R (Geri) / D (Sürüş) veya N (Boş) konumundayken motor durdurulduğunda.

Bu güvenlik amaçlı ek bir fonksiyondur. Vitesin P (Park) konumuna getirilip getirilmediğini mutlaka kontrol ediniz.



### **UYARI**

**Motor çalışırken, araçta kaldığınız zaman, gaz pedalına uzun süreli basmaya dikkat ediniz. Motor veya egzoz sistemi aşırı ısınabilir ve yangın çıkabilir.**

**Egzoz gazı ve egzoz sistemi çok sıcaktır. Egzoz sistemi parçalarından uzak durunuz.**

**Aracınızı kuru ot, kağıt veya yaprak gibi yanıcı maddelerin üzerinde park etmeyiniz. Bunlar ateş alabilir ve yangına neden olabilir.**

## LCD ekran mesajı

### **Vites değiştirme koşulları karşılanmadı. Hızınızı azaltın, sonra vites değiştirin**

Motor devri çok yüksekse veya sürüş hızı vites değiştirilemeyecek kadar yüksekse LCD ekranda bu uyarı mesajı görülür.

Vites değiştirmeden önce motor devrini düşürmenizi veya aracı yavaşlatmanızı öneririz.

### **Vites deđiřt. için fren pedalına basın**

Vites deđiřtirilirken fren pedalına basılmıyorsa LCD ekranda bu uyarı mesajı görülür.

Fren pedalına basıp vitesi öyle deđiřtirmenizi öneririz.

### **Durduktan sonra vitesi P konumuna getirin**

Araç hareket halindeyken vites P (Park) konumuna getirildiđinde LCD ekranda bu uyarı mesajı görülür.

Vitesi P (Park) konumuna getirmeden önce aracı durdurunuz.

### **Vites PARKTA**

Araç hareket halindeyken vites P (Park) konumuna getirildiđinde LCD ekranda bu uyarı mesajı görülür.

Vitesi P (Park) konumuna getirmeden önce aracı durdurunuz.

### **Vitesin Boş konumunda kalması için direksiyon simidindeki OK düğmesini basılı tutun.**

N (Boş) düğmesine basıldıđında LCD ekranda bu uyarı mesajı görülür. Motoru durdurduktan sonra vitesin N (Boş) konumunda kalmasını istiyorsanız, direksiyon simidi üzerindeki "OK" düğmesini 1 saniyeden uzun süre basılı tutunuz.

### **Araç (N) konumunda kalacaktır. İptal etmek için vites deđiřtirin**

Gösterge panelinin LCD ekranında ("Motor durdurulduđunda boş viteste kalmak için OK düğmesini basılı tutun") mesajı görüldükten sonra direksiyon simidi üzerindeki "OK" düğmesine bastıđınızda LCD ekranında bu uyarı mesajı görülür. Motorun kapatılmasından sonra vites N (Boş) konumunda kalır.

### **Vites BOŞTA**

Vites N (Boş) konumuna geçildiđinde LCD ekranda bu mesaj görülür.

### **Vites zaten seçili**

Mevcut vites düğmesine tekrar basıldıđında LCD ekranda bu mesaj görülür.

### **Vites düğmesi basılı kalmıř**

Vites deđiřtirme düğmesine üst üste birden çok kez basılırsa veya vites deđiřtirme düğmesi düzgün çalıřmıyorsa LCD ekranda bu uyarı mesajı görülür. Vites deđiřtirme düğmesinin etrafını temizleyiniz. Bu mesaj yeniden görülürse aracı bir HYUNDAI yetkili servisinde kontrol ettirmenizi öneririz.

### **Vites deęiřtirme sistem arızası! Aracı hemen servise götürün**

Vites P (Park) konumundayken řanzıman veya vites deęiřtirme düęmesi düzgün çalışmıyorsa LCD ekranda bu uyarı mesajı görülür.

Bu durumda, aracı hiç vakit kaybetmeden bir HYUNDAI yetkili servisinde kontrol ettirmenizi öneririz.

### **Vites deęiřtirme kontrollerini kontrol edin**

Vites deęiřtirme düęmesinde arıza varsa LCD ekranda bu uyarı mesajı görülür.

Bu durumda, aracı hiç vakit kaybetmeden bir HYUNDAI yetkili servisinde kontrol ettirmenizi öneririz.

### **Direksiyondan kumandalı vites kolu**



Direksiyondan kumandalı vites kolu vites deęiřtirme düęmesi D (Sürüş) konumunda iken kullanılabilir.

### **Vites deęiřtirme düęmesi D konumunda iken**

Aracın hızı 10km/saatten fazla olduęunda, direksiyondan kumandalı vites kolu devreye girer.

Bir vites yukarı veya ařaęı almak için direksiyondan kumandalı vites kolunu [+] veya [-] konumuna çekiniz ve sistem otomatik konumdan manuel konuma geçer.

Manuel geçiř modundan otomatik geçiř moduna geri dönmek için ařaęıdakilerden birini yapınız:

- Direksiyon vitesinin [+] kolunu bir saniyeden uzun süre kendinize doęru çekiniz.
- Vites deęiřtirme kolunu D (Sürüş) konumundan manuel vites kanalına geçirdikten sonra tekrar (vites kolu tipi için) vitesi D konumuna getiriniz. Vites deęiřtirme düęmesi tipinde, D düęmesine basınız.

Manuel vites deęiřtirme modu ařaęıdaki durumlardan birinin olması durumunda da otomatik vites deęiřtirme moduna geçer:

- Sürüş esnasında gaz pedalına 6 saniyeden uzun süreyle yavařça basıldıęında,
- Araç durduęunda.

### **i Bilgilendirme**

[+] ve [-] direksiyondan kumandalı vites kolları aynı anda çekilirse, vites deęiřimi gerçekteřmeyebilir.

### **İyi sürüş teknikleri**

- Gaz pedalına basılı durumda iken vites düęmesini P (Park) veya N (Boř) konumundan bir başka konuma kesinlikle getirmeyiniz.
- Araç hareket halinde iken vites düęmesini P (Park) konumuna kesinlikle getirmeyiniz.  
R (Geri) veya D (Sürüş) konumuna geçmeden önce, aracın tamamen durduęundan emin olunuz.
- Sürüş sırasında vites düęmesini N (Boř) konumuna getirmeyin. Böyle yapmak, motor fren gücünde bir kayba neden olur ve bir kazaya neden olabilir ve řanzıman hasar görebilir.

- Yokuş yukarı veya yokuş aşağı ileri yönde sürüş için vitesi mutlaka D (Sürüş) konumuna, geri sürüş için ise vitesi R (Geri) konumuna getiriniz ve hareket etmeden önce gösterge panelinde yer alan vites konumunu kontrol ediniz. Seçilen vitesin tersi yönde hareket ederseniz, motor veya elektrik motoru durur ve frenleme performansının düşmesi nedeniyle ciddi bir kaza meydana gelebilir.
- Ayağınızı frende tutarak araç SÜRMEYİNİZ. Hafif olsa dahi, sürekli pedal basıncı frenlerin aşırı ısınmasına, fren aşınmasına ve fren arızasına neden olabilir.
- Aracı terk etmeden önce, MUTLAKA el frenini çekiniz. Aracın hareketsiz kalmasını sağlamak için, vites kolunu P (Park) konumuna getirmek yeterli olmaz.
- Kaygan yol yüzeylerinde çok dikkatli araç kullanınız. Özellikle frenleme, hızlanma veya vites değiştirme sırasında dikkat ediniz. Kaygan yol yüzeylerinde, araç hızında ani bir değişim, çekiş lastiklerinin yol tutuşunun zayıflamasına ve kazayla sonuçlanabilecek şekilde araç hakimiyetini kaybetmenize neden olabilir.
- En uygun araç performansı ve yakıt tüketimi, gaz pedalına yumuşak bir şekilde basılarak ve bırakılarak elde edilir.

### UYARI

**CİDDİ YARALANMA veya ÖLÜM riskini azaltmak için:**

- Emniyet kemerinizi daima takınız. Bir çarpışma esnasında, emniyet kemeri takmamış bir kişinin ciddi şekilde yaralanma veya ölme ihtimali, emniyet kemeri takmış bir kişiye nazaran önemli ölçüde daha yüksektir.
- Virajlarda ve köşe dönüşlerde yüksek hız yapmayınız.
- Sert veya ani şerit değiştirme ve keskin dönüşler gibi ani direksiyon hareketleri yapmayınız.

- Yüksek hızlarda araç hakimiyetini kaybettiğinizde devrilme riski büyük ölçüde artar.
- Araç hakimiyetinin kaybı ile en çok araç lastiklerinden biri ya da daha fazlasının yoldan çıkması ve sürücünün yeniden yola dönmek için aşırı direksiyon kırması durumunda karşılaşılır.
- Aracınızın yoldan çıkması durumunda, direksiyonu ani kırmayınız. Bunun yerine, normal şeride geri dönmeye önce, aracınızı yavaşlatınız.
- HYUNDAI size belirtilen hız sınırlarına uymanızı önermektedir.



### UYARI

- Sürücü koltuğunu terk etmeden önce, vites düğmesini mutlaka P (Park) konumuna getiriniz, el frenini çekiniz ve kontak anahtarını LOCK/OFF konumuna getiriniz.  
Bu önlemler alınmazsa, araç beklenmeyen ve ani bir şekilde hareket edebilir.
- Vitesi N (Boş) konumuna alarak aracı kullanmayınız. Motor freni çalışmaz ve bir kazaya sebep olabilir.
- Yokuş yukarı veya yokuş aşağı ileri yönde sürüş için vitesi mutlaka D (Sürüş) konumuna, geri sürüş için ise vitesi R (Geri) konumuna getirin ve hareket etmeden önce gösterge panelinde yer alan vites konumunu kontrol ediniz. Seçilen vitesin tersi yönde hareket ederseniz, motor kapanır ve frenleme performansının düşmesi nedeniyle ciddi bir kaza meydana gelebilir.

## BOŞTA SÜRÜŞ (COASTING) REHBERİ (VARSA)

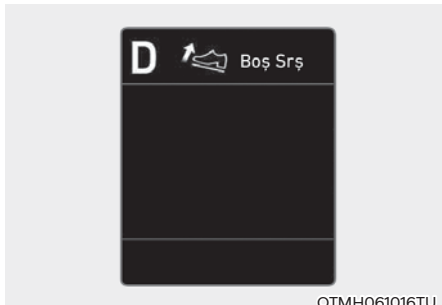

Boşta sürüş rehberi fonksiyonu navigasyonun sürüş güzergahı ve yol koşulları analizine göre yaklaşan bir yavaşlama olayını\* önceden tahmin ederek sürücüyü ayağını gaz pedalından ne zaman çekmesi gerektiğini söyler. Sürücüyü ayağını pedaldan çekip sürüşe yalnızca EV motoruyla devam etmeye teşvik eder. Bu da gereksiz yakıt tüketiminin önüne geçer ve yakıt verimliliğini artırır.

### **i** Bilgilendirme

Yavaşlama olayına örnek olarak sağa/sola dönüşleri, dönel kavşaklardan dönüşleri, otobanlara (otoyollara) giriş veya çıkışları vs. verebiliriz.

### **Boşta Sürüş Rehberi fonksiyonu ayarlanıyor**

Boşta Sürüş Rehberi fonksiyonu gösterge panelinin LCD ekranındaki veya bilgi ve eğlence sistemi ekranındaki Kullanıcı Ayarları modundan aşağıdaki şekilde seçilebilir.

1. Kontak anahtarını ON konumuna getiriniz.
2. Gösterge panelinin LCD ekranından veya bilgi ve eğlence sistemi ekranından "Kullanıcı Ayarları → Eco Araç → Boşta Sürüş Rehberi" seçeneğini seçiniz.

### **Çalışma koşulları**

Kullanıcı Ayarları modunda bu fonksiyonu seçtikten sonra sistem aşağıdaki işlemler sonrasında hazır konuma gelir.

1. Navigasyon sistemine varış noktanızı girin ve sürüş güzergahını seçiniz.
2. Aracı D (Sürüş) vitesinde sürerek ECO modunda olup olmadığını kontrol ediniz.
3. Aracı 40 km/sa. ile 160 km/sa. arasında bir hızda sürünüz.

### **i** Bilgilendirme

Gösterge paneli ile navigasyon arasındaki lastik hava basıncı değerinden kaynaklanan farklılık nedeniyle çalışma hızında bazı değişiklikler olabilir.

### **i** Bilgilendirme

Boşta sürüş rehberi, amacı yalnızca yakıt verimliliğine katkıda bulunmak olan yardımcı bir fonksiyondur. Bu nedenle, çalışma koşulları trafik/yol durumuna (ör. sıkışık trafikte sürüş, yokuşta sürüş, virajlı yolda sürüş) göre farklılık gösterebilir. Rehber olarak boşta sürüş rehberi fonksiyonuna başvurduğunuz durumlarda öndeki/arkadaki araçlarla mesafe gibi mevcut sürüş koşullarını göz önünde bulundurunuz.

## FREN SİSTEMİ

### Güç yardımcı frenler

Aracınız, normal kullanımda otomatik olarak ayarlanan güç yardımcı frenler ile donatılmıştır.

Sürüş sırasında araç hazır (🚗) modunda değilse veya motor kapalıysa, frenlere sağlanan güç desteği çalışmaz. Aracınızı normalden daha fazla bir güç uygulayarak durdurabilirsiniz. Bununla birlikte duruş mesafesi güç yardımcı frenlere nazaran daha uzun olur.

Araç hazır (🚗) modda değilken fren pedalına her basışta yedek fren gücü kısmen azalır. Güç desteği kesintiye uğradığında fren pedalını pompalamayınız.



### UYARI

Aşağıdaki önlemleri alınız:

- **Ayağınızı frende tutarak araç SÜRMEYİNİZ.** Bu, anormal derecede yüksek fren ısınmasına, fren balata ve disklerinin aşırı aşınmasına ve artan durma mesafelerine neden olur.
- Uzun veya dik bir yokuştan inerken, fren pedalını aşırı kullanmadan hızınızı kontrol etmek için manuel olarak daha düşük bir vitese alınız. Devamlı frene basmak, frenlerin aşırı ısınmasına ve fren performansının geçici olarak kaybına neden olur.

- Islak frenler aracın emniyetli şekilde yavaşlama kabiliyetini azaltır; ayrıca, frene basıldığında araç bir yana çekebilir. Frenlere hafifçe basmak, bu şekilde bir etkilenme olup olmadığını gösterir. Su içinden geçtikten sonra daima bu şekilde frenlerinizi test ediniz. Frenleri kuruturken, fren performansı normale dönüncüye kadar, emniyetli bir hızı koruyarak frenleri ısıtmak için hafifçe fren pedalına dokununuz. Fren fonksiyonu düzelene kadar yüksek hızlarda sürüşten kaçınınız.

### NOT

- "🚗" Göstergesi yanmıyorsa fren pedalına basmaya devam etmeyiniz. Batarya boşalabilir.
- Frenleme esnasında gürültü ve titreşim olması normaldir.
- Normal çalışma şartlarında aşağıdaki durumlarda elektrikli fren pompası gürültüsü ve motor titreşimi olabilir.
  - Pedala aniden basılırsa.
  - Pedala kısa aralıklarla arka arkaya basılırsa.
  - Frenleme esnasında ABS fonksiyonu devreye girdiğinde.

## Fren diski aşınma göstergesi

Fren balataları aşındığında ve yeni balatalar gerektiğinde, ön veya arka frenlerinizden yüksek tonda bir uyarı sesi duyarsınız. Bu ses gelip gidebilir veya fren pedalına her bastığınızda duyulabilir.

Bazı sürüş şartlarında ve iklim koşullarında, frene ilk basıldığında (veya hafifçe basıldığında) frenlerin bir cıvıklama sesi çıkartabileceğini lütfen unutmayınız. Bu normaldir ve frenlerinizde bir problem olduğunu göstermez.

### NOT

**Pahalı fren tamirlerinden kaçınmak için, aşınmış fren balataları ile sürmeye devam etmeyiniz.**

### **i** Bilgilendirme

Fren balatalarını daima komple ön veya arka set olarak değiştiriniz.

## Elektronik El Freni (EPB)

### *El freninin çekilmesi*



EPB'yi (Elektronik El Freni) uygulamak için:

1. Fren pedalına basınız.
2. EPB svicini yukarı çekiniz.

El Freni gösterge lambasının yandığından emin olunuz.

EPB (Elektronik El Freni) aşağıdaki durumda otomatik olarak uygulanabilir:

- Başka sistemler tarafından talep edilmiş.
- Sürücü, Auto Hold devrede iken motoru kapatır.

### Acil frenleme

Sürüş sırasında fren pedalında bir sorun varsa, EPB svicini çekip öyle tutmak suretiyle acil frenleme yapmak mümkündür. Frenleme sadece EPB svicini tuttuğunuz sürece mümkündür. Ancak, fren mesafesi normalden daha uzun olacaktır.



### UYARI

**CİDDİ YARALANMA veya ÖLÜM riskini azaltmak için, acil durum dışında araç hareket halindeyken EPB'yi çalıştırmayınız. Fren sistemine hasar verebilir ve bir kazaya sebep olabilirsiniz.**



### Bilgilendirme

Acil frenleme sırasında, sistemin çalıştığını göstermek üzere el freni gösterge lambası yanar.

### NOT

EPB sistemi acil frenleme için kullanıldığında, sürekli bir ses duyarsanız veya bir yanık kokusu alırsanız, sistemin HYUNDAI yetkili servisinde kontrol edilmesini öneririz.

### El freninin indirilmesi



EPB'yi (elektronik el freni) serbest bırakmak için:

- Kontak anahtarını ON konumuna getiriniz.
- Fren pedalına basınız.
- EPB düğmesine basınız.

El Freni gösterge lambasının sönmesine dikkat ediniz.

EPB'yi (elekrikli el freni) otomatik olarak ayırmak için:

- Aşağıdaki şartları sağlayınız:
  1. Emniyet kemerlerinin takılı olduğundan, kaputun ve bagajın kapalı olduğundan emin olunuz.
  2. Araç (🚗) hazır modundayken, fren pedalına basınız ve P (Park) konumundan R (Geri) veya D (Sürüş) konumuna veya Düz vites moduna geçiniz.
  3. Gaz pedalına basınız.

El Freni gösterge lambasının sönmesine dikkat ediniz.

### **i** Bilgilendirme

- **Güvenliğiniz için, EPByi kontak anahtarı OFF (KAPALI) konumunda olmasına rağmen devreye sokabilirsiniz (sadece akü gücü mevcutsa), ancak onu devreden çıkaramazsınız.**
- **Güvenliğiniz için, yokuş aşağı giderken veya geri manevra yaparken, fren pedalına basınız ve el frenini EPB svici ile birlikte ayırınız.**

### **NOT**

- **EPB svici ayrılmış olmasına rağmen el freni gösterge lambası hala yanıyor- sa, sistemi HYUNDAI yetkili servisinde kontrol ettirmenizi öneririz.**
- **Aracı EPB uygulanmış durumda kullanmayınız. Bu durum fren balatasının ve fren rotorunun aşırı aşınmasına neden olabilir.**

## Uyarı mesajları

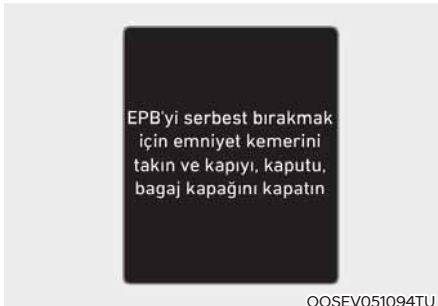

EPB'yi indirmek için, emniyet kemerini bağlayın, kapıyı, motor kaputunu ve bagaj kapağını kapatın

- EPB uygulanmış durumda sürmeye çalışırsanız, bir uyarı sesi duyulur ve bir mesaj belirlir.
- Eğer sürücü emniyet kemeri takılmamış ve motor kaputu veya bagaj kapağı açık ise, bir uyarı sesi gelir ve bir mesaj görülür.
- Araç ile ilgili bir problem varsa, bir uyarı sesi gelir ve bir mesaj belirlir.

Bu durum meydana gelirse, fren pedalına basınız ve EPB svicine basarak ayırınız.



## UYARI

- Aracı terk ederken veya park ederken, daima tam olarak durunuz ve fren pedalına basmaya devam ediniz. Vites değiştirme düğmesini P (Park) konumuna getiriniz, EPB düğmesini kaldırınız ve kontak anahtarını OFF konumuna getiriniz. Araçtan çıkacağınız zaman anahtarı da yanınıza alınız. Park yerinde P (Park) konumuna tam olarak getirilmeyen araçlar, istenmeden de olsa hareket ederek gerek sizin gerekse başka kişilerin yaralanmasına neden olacağından tehlike oluştururlar. Aracı tanımayan birisinin EPB svicine dokunmasına ASLA izin vermeyiniz. Eğer EPB istemeden bırakılırsa, ciddi yaralanmalara neden olabilir.
- Sadece ayağınızın kuvvetlice fren pedalında olduğu durumlarda EPB'yi serbest bırakınız.

## NOT

- El freni devrede iken gaz pedalına basmayınız. EPB devrede iken gaz pedalına basarsanız, uyarı sesi duyulur ve bir mesaj belirlir. El freninde hasar meydana gelebilir.
- El freni devrede iken sürüş yapıldığında, fren sistemi aşırı ısınabilir ve erken aşınmaya veya fren parçalarının arızalanmasına neden olabilir. Aracı hareket ettirmeden önce, el freninin serbest bırakılmış ve Fren Uyarı Işığının sönmüş olduğundan emin olunuz.

## **i** Bilgilendirme

- EPB'yi çalıştırırken veya devreden çıkarırken bir “klik” sesi duyulabilir. Bu durumlar normaldir ve EPB'nin normal çalışmakta olduğunu gösterir.
- Anahtarlarınızı bir park görevlisine veya valeyeye bıraktığınızda, kendisine EPB'nin nasıl çalıştığı hakkında bilgi veriniz.



### **AUTO HOLD kapanıyor! Fren pedalına basın**

Auto Hold konumundan EPB konumuna geçiş düzgün çalışmıyorsa, bir uyarı sesi duyulur ve bir mesaj belirir.



### **El freni otomatik olarak uygulandı**

Auto Hold devrede iken EPB uygulanırsa, bir uyarı sesi duyulur ve bir mesaj belirir.

## **EPB arızası**

Elektronik El Freni (EPB) uyarı lambası Motor Çalıştırma/Durdurma düğmesi ON konumuna getirildiğinde yanar ve sistem normal çalışıyorsa yaklaşık 3 saniye sonra söner.

EPB uyarı ışığı sönmüyorsa, sürüş sırasında yanıyor veya Motor Çalıştırma/Durdurma düğmesi ON konumuna getirildiğinde yanmıyorsa, EPB ile ilgili bir arıza olabilir.

Bu durumda, sistemin HYUNDAI yetkili servisi tarafından kontrol edilmesini öneririz.

ESC gösterge lambası ESC'nin düzgün çalışmadığını göstermek için yandığı zaman EPB uyarı ışığı yanabilir, ancak bu durum EPB'de bir arıza olduğu anlamına gelmez.

## **NOT**

- **EPB gösterge lambası hala yanıyorsa, sistemin HYUNDAI yetkili servisinde kontrol edilmesini öneririz.**
- **EPB svici yukarı çekilmesine rağmen, el freni gösterge lambası yanmaz veya yanıp sönmez ise, EPB uygulanmamış olabilir.**
- **EPB gösterge lambası yandığında, el freni gösterge lambası yanıp sönerse, svıce basınız, sonra yukarı çekiniz. Bunu bir kez daha tekrarlayınız. EPB uyarı lambası sönmez ise, sistemi HYUNDAI yetkili servisinde kontrol ettiriniz.**

### El freni gösterge lambası



Kontak anahtarını ON (AÇIK) konumuna getirerek, El Freni Uyarı gösterge lambasını kontrol ediniz (🚗 göstergesi off (kapalı)).

Bu ışık, kontak anahtarı START veya ON konumundayken el freni çekildiğinde yanar.

Aracı hareket ettirmeden önce, el freninin tam bırakılmış ve Fren gösterge lambasının sönmüş olduğundan emin olunuz.

Araç hazır (🚗) modda iken el freni indirildiğinde, El Freni gösterge lambası sönmüyorsa, fren sisteminde bir arıza olabilir. Derhal kontrol edilmesi gerekir.

Mümkünse, aracı derhal durdurunuz. Bu mümkün değilse, aracı kullanırken çok dikkatli olunuz ve sürmeye ancak emniyetli bir yere ulaşınca kadar devam ediniz.

### EPB (Elektronik El Freni) svici ayırmadığı zaman

EPB svici normal olarak ayırmaz ise, aracın düşük kasalı bir çekiciye yüklenerek, sistemin HYUNDAI yetkili servisinde kontrol edilmesini öneririz.

### Auto Hold (varsa)

Sürücünün aracı fren pedalına basarak tamamen durdurmasından sonra, Auto Hold sistemi fren pedalına basılmamış olsa bile aracı sabit durumda tutar.

#### Açmak için:



1. Sürücü kapısı, motor kaputu ve bagaj kapağı kapalı iken fren pedalına ve sonra [AUTO HOLD] düğmesine basınız. Beyaz AUTO HOLD göstergesi yanar ve sistem standby (bekleme) konumuna geçer.



2. Eğer fren pedalına basarak aracı tamamen durdurursanız, AUTO HOLD aracı sabit durumda tutmak için fren basıncını korur. Gösterge beyazdan yeşile döner.
3. Fren pedalını bıraksanız bile, araç sabit durmaya devam eder.
4. EPB uygulanmış ise, Auto Hold serbest kalacaktır.

### **Bırakmak için:**

- Vites düğmesi D (Sürüş) veya R (Geri) konumunda veya manuel vites modunda iken gaz pedalına basarsanız, Auto Hold sistemi otomatik olarak devreden çıkar ve araç hareket etmeye başlar. Gösterge yeşilden beyaza döner.
- Eğer araç Yokuş Kalkış Asistanı ve hız sabitleyici kontrolü çalışırken hız sabitleyici butonu kullanılarak (RES+ veya SET-) tekrar çalıştırılırsa, Yokuş Kalkış Asistanı gaz pedalının durumu ne olursa olsun serbest kalır. AUTO HOLD göstergesi yeşilden beyaza döner.

### **⚠ UYARI**

Gaz pedalına basılarak AUTO HOLD otomatik olarak devreden çıkarıldığında, daima aracınızın etrafına göz gezdiriniz. Yumuşak bir kalkış için gaz pedalına yavaşça basınız.

### **İptal etmek için:**



1. Fren pedalına basınız.
2. [AUTO HOLD] düğmesine basınız. AUTO HOLD Göstergesi kapanır.

### **⚠ UYARI**

Aracın beklenmedik ve ani hareketini önlemek amacıyla, aşağıdakileri yapmadan önce Auto Hold işlevini iptal etmek için DAİMA fren pedalına basınız:

- Yokuş aşağı sürmek.
- Aracı R'de (Geri) kullanmak.
- Aracı park ediniz.

## Bilgilendirme

- Auto Hold aşağıdaki durumlarda düzgün çalışmaz:
  - Sürücü kapısı açık.
  - Motor kaputu açıldığında
  - Vites değiştirme düğmesi P (Park) konumunda
  - El freni (EPB) çekilmiş ise
  - Bagaj kapağı açıldığında vites değiştirme düğmesi R (Geri) konumunda
- Güvenliğiniz için, Auto Hold sistemi aşağıdaki durumlarda otomatik olarak EPB konumuna geçer:
  - Sürücü kapısı açık.
  - Motor kaputu açıldığında
  - Araç 10 dakikadan fazla sabit durumda
  - Araç dik bir eğimde duruyorsa
  - Araç birçok defa hareket ettiyse
  - Bagaj kapağı açıldığında vites değiştirme düğmesi R (Geri) konumunda

Bu durumlarda fren gösterge lambası yanar, AUTO HOLD göstergesi yeşilden beyaza geçer ve bir sesli uyarı duyulur ve EPB'nin otomatik olarak devreye girdiğini bildirmek için bir mesaj belirir. Tekrar kalkış yapmadan önce, fren pedalına basınız, aracın yakın çevresini kontrol ediniz ve EPB svicini kullanarak el frenini manuel olarak serbest bırakınız.
- Auto Hold çalışırken, mekanik gürültü işitebilirsiniz. Bununla birlikte, bu normal bir çalışma gürültüsüdür.

## **NOT**

Eğer AUTO HOLD göstergesi sarı renge dönerse, AUTO HOLD sistemi düzgün çalışmıyor demektir. HYUNDAI yetkili servisine danışmanızı öneririz.



## **UYARI**

- Motoru çalıştırdığınız zaman, gaz pedalına yavaşça basınız.
- Güvenliğiniz için, yokuş aşağı giderken, geri geri giderken veya aracı park ederken Auto Hold sistemini iptal ediniz.

## **NOT**

Eğer sürücü kapısı veya motor kaputu algılama sisteminde bir arıza varsa, AUTO HOLD sistemi düzgün çalışmayabilir. HYUNDAI yetkili servisine danışmanızı öneririz.

## Uyarı mesajları



**El freni otomatik olarak uygulandı**  
Auto Hold konumundan EPB konumuna geçilirse, bir uyarı sesi duyulur ve bir mesaj belirir.



**AUTO HOLD devre dışı bırakılıyor... Fren pedalına basın**

Auto Hold konumundan EPB konumuna geçiş düzgün çalışmıyorsa, bir uyarı sesi duyulur ve bir mesaj belirir.

Bu mesaj görüntülendiğinde, Auto Hold ve EPB çalışmayabilir. Güvenliğiniz için, fren pedalına basınız.



**AUTO HOLD iptali için fren pedalına basın**

Auto Hold işlevini [AUTO HOLD] düğmesine basarak devreden çıkarttığınızda fren pedalına basmazsanız, bir uyarı duyulur ve bir mesaj belirir.



**AUTO HOLD şartları karşılanmamıştır. Kapıyı, motor kaputunu ve bagaj kapağını kapatın**

Sürücü kapısı ve motor kaputu kapalı değilkeni [AUTO HOLD] düğmesine bastığınızda, bir uyarı duyulur ve LCD ekranda bir mesaj görünür.

Sürücü kapısını ve kaputu kapattıktan sonra, [AUTO HOLD] düğmesine basınız.

## Kilitlenmeyen Fren Sistemi (ABS)



### UYARI

Kilitlenmeyen Fren Sistemi (ABS) veya Elektronik Denge Kontrolü (ESC) sistemleri, uygun olmayan veya tehlikeli manevralar nedeniyle ortaya çıkabilecek kazaları önleyemez. Acil frenleme sırasında araç hakimiyeti iyileştirilmişse de, mutlaka önünüzdeki araç ile güvenli bir mesafe koruyunuz. Zor yol koşullarında araç hızı mutlaka düşürülmelidir. Aşağıda sıralanan koşullarda, ABS veya ESC sistemi olan araçların duruş mesafesi, bu sistemlerin olmadığı araçlardan daha uzun olabilir.

Aşağıdaki koşullarda aracınızı düşük hızlarda sürünüz:

- Gevşek zemin, çakıllı veya karla kaplı yollarda.
- Yol yüzeyinin çukurlu ve engebeli olduğu yollarda.
- Aracınızda lastik zinciri takılı ise.

**ABS veya ESC ile donatılmış araçlarda emniyet özellikleri, yüksek hızda veya viraj alırken denenmemelidir. Bu, sizi ve diğer araçları tehlikeye sokar.**

Kilitlenmeyen Fren Sistemi, frenleme sırasında kızaklamayı önlemeye yardım eden elektrik destekli bir sistemdir. ABS sistemi sürücünün direksiyona hakim olmasına ve aynı anda fren yapmasına izin verir.

## ABS'nin Kullanımı

Acil bir durumda ABS'den azami faydayı elde etmek için, fren basıncını değiştirmeyiniz ve frenleri pompalamaya çalışmayınız. Fren pedalına mümkün olduğunca sert basınız.

Tekerlekleri kilitleyecek şartlarda frene basarsanız, frenlerden bir ses duyarsınız veya fren pedalında bununla ilgili bir his algıyorsunuz. Bu normaldir ve ABS'nizin devrede olduğunu gösterir.

ABS sistemi, aracın durma süresini veya mesafeyi azaltmaz.

Daima önünüzdeki araçla aranızda emniyetli bir mesafe bulundurunuz.

ABS sistemi, bir virajı çok hızlı almaya çalışmak veya ani bir şerit değişikliği yapmak gibi ani yön değişikliklerinden kaynaklanan bir kaymayı önlemez. Yol ve hava şartlarına göre daima güvenli bir hızda sürünüz.

ABS denge kaybını önleyemez. Sert fren yaparken, direksiyonu daima dikkatli kullanınız. Direksiyon simidinin şiddetli ve sert hareketi, aracınızın karşıdan gelen trafiğe doğru yön değiştirmesine veya yolun dışına çıkmasına neden olabilir.

Gevşek ve düz olmayan yol zeminlerinde ABS'nin çalışması, normal fren sistemine sahip araçlara göre daha uzun bir mesafede durmaya sebep olabilir.

ABS uyarı ışığı ((ABS)), kontak ON durumuna getirildikten sonra birkaç saniye boyunca yanar.

Bu sürede, ABS kendi kendisini kontrol eder ve her şey normale ışık söner. Işık sönmüyorsa, ABS'nizde bir sorun olabilir. Mümkün olduğu kadar çabuk HYUNDAI yetkili servisine başvurmanızı öneririz.

## ⚠ UYARI

Eğer ABS uyarı ışığı ((ABS)) yanıyor ve sön-müyorsa, ABS'de bir sorun olabilir. Fren gücünüz normal çalışır. Ciddi yaralanma veya ölüm riskini azaltmak için, hiç vakit kaybetmeden HYUNDAI yetkili servisine başvurunuz.

## NOT

Çekişin iyi olmadığı, örneğin buzlanmış bir yolda sürerken ve devamlı fren yaparken, ABS sürekli olarak devrede kalabilir ve ABS uyarı ışığı ((ABS)) yanabilir. Aracınızı güvenli bir yere çekip motoru kapatınız.

Aracı yeniden çalıştırınız. Eğer ABS göstergesi lambası sönmüşse, ABS sisteminiz normaldir.

Aksi halde, ABS sisteminizde bir sorun olabilir. Mümkün olduğu kadar çabuk HYUNDAI yetkili servisine başvurmanızı öneririz.

## i Bilgilendirme

Akü boşaldığı için aracınızı takviye ile çalıştırdığınız zaman, ABS uyarı ışığı ((ABS)) yanabilir. Bunun nedeni düşük akü voltajıdır. ABS'nizde arıza olduğu anlamına gelmez. Yola çıkmadan önce akünüzü şarj ettiriniz.

## Elektronik Denge Kontrolü (ESC)



Elektronik Denge Kontrolü (ESC) viraj alma manevraları esnasında aracı dengelemeye yardımcı olur.

ESC direksiyonu nereye kırdığınızı ve aracın gerçekte nereye gittiğini kontrol eder. ESC sistemi, aracın frenlerinden herhangi birine frenleme basıncı uygular ve sürücünün aracı istenen durumda tutmasına yardım etmek için, motor yönetim sistemine müdahale eder. Güvenli sürüş uygulamalarının ikamesi değildir. Hızınızı ve sürüşünüzü daima yol koşullarına göre ayarlayınız.

## ⚠ UYARI

Virajlara girerken asla yol şartlarının elverdiğinden daha hızlı sürmeyiniz. ESC sistemi kazaları önleyemez.

Dönüşlerde aşırı hız, ani manevralar ve ıslak zeminlerde kayma ciddi kazalarla sonuçlanabilir.

## ESC'nin çalışması

### ESC ON durumu

Kontak ON konumuna getirildiğinde, ESC ve ESC OFF göstere ışıkları yaklaşık üç saniye süresince yanar. Her iki ışık da söndükten sonra ESC devreye girer.

### Çalışırken



ESC devredeyken, ESC gösterge lambası yanıp söner:

- Tekerlekleri kilitleyecek şartlarda frene basarsanız, frenlerden bir ses duyarsınız veya fren pedalında bununla ilgili bir his algılersiniz. Bu normaldir ve ESC'nizin devrede olduğunu gösterir.
- ESC sistemi devreye girdiğinde, motor, gaz pedalına normal koşullardaki gibi tepki vermeyebilir.
- ESC devrede olduğunda, Hız Sabitleyici Kontrol Sistemi kullanımda ise, Hız Sabitleyici Kontrol sistemi otomatik olarak devreden çıkar. Hız Sabitleyici Kontrol Sistemi, yol koşulları izin verdiği zaman tekrar devreye sokulabilir. **Bu bölümdeki "Hız Sabitleyici Sistemi'ne bakınız. (varsa)**
- Çamurlu yoldan çıkarken veya kaygan bir yolda sürerken, gaz pedalına fazla basılması bile, motor devrini (dev/dak) arttırmayabilir. Bu da aracın çekişini ve dengesini sağlamak içindir ve bir sorun olduğunu göstermez.

### ESC OFF durumu



ESC çalışmasını iptal etmek için :

#### • Durum 1

ESC OFF düğmesine kısa basınız. ESC OFF göstergesi ışığı ve "Çekiş Kontrol Sistemi devre dışı" mesajı yanar. Bu durumda ESC'nin çekiş kontrolü fonksiyonu (motor kontrolü) devre dışı bırakılır, fakat ESC'nin fren kontrolü fonksiyonu (frenleme kontrolü) çalışmaya devam eder.

#### • Durum 2

ESC OFF düğmesine 3 saniyeden daha fazla süre boyunca basılı tutunuz. ESC OFF göstergesi ışığı ve/veya "Çekiş & Denge Kontrolü devredışı" mesajı belirir ve bir uyarı zili çalar. Bu durumda hem ESC'nin çekiş kontrolü fonksiyonu (motor kontrolü) hem de ESC'nin fren kontrolü fonksiyonu (frenleme kontrolü) devre dışı bırakılır.

ESC kapalıyken kontak LOCK/OFF konumuna getirilirse, ESC kapalı kalır. Araç yeniden çalıştırılınca, ESC otomatik olarak yeniden açılır.

### Gösterge ışıkları

- ESC göstergesi lambası (yanıp söner)



- ESC OFF gösterge lambası (yanar)



Kontakt anahtarı ON konumuna getirildiğinde ESC gösterge lambası yanar, sonrasında ESC sistemi normal çalışıyorsa söner.

ESC devredeyken, ESC gösterge lambası yanıp söner.

ESC gösterge lambası sönmüyorsa, aracınızda ESC sistemi ile ilgili bir arıza olabilir. Bu gösterge lambası yandığı zaman, aracınızı hiç vakit kaybetmeden en yakın HYUNDAI yetkili servisinde kontrol ettirmenizi öneririz.

ESC kapatılırsa, ESC OFF gösterge lambası yanar.

### UYARI

ESC yanıp sönyorsa, bu ESC sisteminin devrede olduğunu gösterir:

Yavaş sürünüz ve asla hızlanmaya çalışmayınız. ESC gösterge lambası yanıp sönerken, ESC OFF düğmesine ASLA basmayınız. Aksi takdirde aracın kontrolünü bir kaza ile sonuçlanacak şekilde kaybedebilirsiniz.

### NOT

Aynı anda değişik lastiklerle veya farklı ebatlarda jantlar ile aracın sürülmesi ESC sisteminde arızaya neden olabilir. Lastikleri değiştirmeden önce dört lastiğin ve jantın hepsinin aynı boyutta olmasına dikkat ediniz. Aracınızı asla farklı boyutlarda jant ve lastik takılmış halde kullanmayınız.

### ESC OFF (KAPALI) iken kullanım

#### Sürerken

ESC KAPALI konumunu sadece, kara veya çamura gömülmüş bir araçta çekiş kuvvetini sağlamak için ESC çalışmasını geçici olarak durdurarak, aracın serbest duruma gelmesine yardım etmek üzere kısa süreli olarak kullanabilirsiniz.

Sürüş esnasında ESC'yi kapatmak için, düz bir yol zeminindeyken ESC OFF tuşuna basınız.

### NOT

#### Şanzıman hasarını önlemek için:

- ESC, ABS ve el freni gösterge lambaları yanarken, bir akstaki lastiklerin aşırı kaymasına izin vermeyiniz. Bu konudaki onarımlar araç garantisini kapsamaz. Motor gücünü azaltınız ve bu ışıklar yanarken, lastikleri aşırı olarak kaydırmayınız.
- Araç bir dinamometre üzerinde çalışırken, ESC'nin kapalı olduğundan emin olunuz (ESC OFF ışığı yanar).

### Bilgilendirme

ESC OFF ışığının kapanması ABS veya standart fren sisteminin çalışmasını etkilemez.

## Araç Stabilite Yönetimi Programı (VSM) (eğer varsa)

Araç Stabilite Yönetimi Programı (VSM), Elektronik Denge Kontrolü'nün (ESC) bir işlevidir. Araç Stabilite Yönetimi Programı dört lastikteki çekişin aniden dengesiz hale gelebileceği ıslak, kaygan ve bozuk yollarda aniden hızlandırıldığında veya fren yapıldığında aracın dengede kalmasını sağlar.



### UYARI

Araç Stabilite Yönetimi Programını (VSM) kullanırken aşağıdaki önlemleri alınız:

- Aracın hızını ve öndeki araç ile olan mesafeyi **DAİMA** kontrol ediniz. **VSM**, güvenli sürüş uygulamalarının ikamesi değildir.
- Yol şartlarına göre asla çok hızlı sürmeyiniz. **VSM** sistemi kazaları önlemez. **Kötü havada, kaygan ve asfaltlanmamış yolda aşırı hız, ciddi bir kaza ile sonuçlanabilir.**

### VSM'nin çalışması

#### Çalışırken

ESC'yi çalıştıracak şartlarda frene basarsanız, frenlerden bir ses duyarsınız veya fren pedalında bununla ilgili bir his algılayarsınız. Bu normaldir ve VSM'nizin devrede olduğunu gösterir.



### Bilgilendirme

VSM aşağıdaki durumlarda düzgün çalışmaz:

- Eğimli ya da yokuş tarzi banket yolda sürüş,
- Geriye sürüş durumunda,
- ESC OFF gösterge ışığı yanıyorken,
- EPS (Elektrik Destekli Direksiyon) sistemi gösterge lambası (⚡) yanıyorken ya da yanıp sönüyorken.

#### VSM OFF koşulları

VSM'nin çalışmasını sonlandırmak için ESC OFF düğmesine basınız. ESC OFF gösterge lambası (OFF) yanar.

VSM'yi açmak için, ESC OFF tuşuna yeniden basınız. ESC OFF gösterge lambası söner.



### UYARI

ESC gösterge lambası (⚡) veya EPS uyarı ışığı (⚡) yanık kalıyor ve yanıp sönüyorsa, aracınızın VSM sistemi ile ilgili bir arızası olabilir. Bu gösterge lambası yandığı zaman, aracınızı hiç vakit kaybetmeden en yakın **HYUNDAI** yetkili servisinde kontrol ettirmenizi öneririz.

### NOT

Aynı anda değişik lastiklerle veya farklı ebatlarda jantlar ile aracın sürülmesi VSM sisteminde arızaya neden olabilir. Lastikleri değiştirmeden önce dört lastiğin ve jantın hepsinin aynı boyutta olmasına dikkat ediniz. Aracınızı asla farklı boyutlarda jant ve lastik takılmış halde kullanmayınız.

### Yokuş Kalkış Destek Sistemi (HAC) (varsa)

Yokuş Kalkış Destek Sistemi (HAC), yokuş yukarı duran bir aracın hareketlenmesi sırasında aracın geri kaymasını önlemeye yardımcı olur. Frenler sistem tarafından otomatik olarak yaklaşık 2 saniye çalıştırılır ve gaz pedalına basıldığında veya 5 saniye sonra fren serbest duruma gelir.



#### UYARI

**Yokuş yukarı motor çalıştıracağınız zaman gaz pedalına basmaya her an hazır olunuz, HAC sistemi (kalkış yardımı) sadece yaklaşık 5 saniye devreye girer.**



#### Bilgilendirme

- Vites P (Park) veya N (Boş) konumundayken HAC çalışmaz.
- HAC, ESC (Elektronik Denge Kontrolü) kapalı olsa bile devreye girer. Ancak, ESC normal çalışmadığında devreye girmez.

### Römork denge desteği (TSA) (eğer varsa)

Römork denge desteği araç stabilite kontrol sistemi gibi çalıştırılır. Römork sallandığında veya titrediğinde, römork denge desteği sistemi aracı dengelemek için bir gayret sarfeder. Aracı yalpalatan veya titreten çeşitli nedenler vardır. Ancak çoğu durum yüksek hızda meydana gelir, eğer römork çapraz rüzgarlardan, sallanmalardan ve uygunsuz aşırı yükten dolayı etkilirse, bir yalpalama riski olabilir.

Yalpalama nedenleri:

- Yüksek hız
- Güçlü yan rüzgarlar
- Uygun olmayan aşırı yük
- Direksiyon simidiyle ani hareketler
- Düzgün olmayan yol

Römork denge desteği sistemi sürekli olarak aracı ve römorkün denge durumunu analiz eder. Römork denge desteği sistemi bazı yalpalamaları algıladığında, frenler aracı ön tekerlekte dengelemek için otomatik olarak uygulanır. Ancak, dengelemek için yetmez ise, frenler otomatik olarak tüm tekerleklere uygulanır ve motor gücü uygun bir şekilde azaltılır. Araç yalpalama durumundan dengeli duruma geri dönerse, römork denge desteği sistemi devreye girmez.

## Acil Durma Fren Sinyali (ESS) (varsa)

Acil Durma Sinyali sistemi, aniden ve kuvvetlice frene basılırsa, stop lambasını yakıp söndürerek arkadaki sürücüyü uyarır. Aşağıdaki durumlarda sistem devreye girer:

- Araç aniden durur. (Yavaşlama kuvveti 7 m/s<sup>2</sup>'yi, sürüş hızı ise 55 km/saat'i geçer.)
- Sürüş hızı 55km/saat'in üzerindeyken ABS devreye girerse.

Stop lambalarını yakıp söndürdükten sonra flaşör otomatik olarak AÇILIR:

- Sürüş hızı, 40 km/sa. altında iken,
- ABS devreden çıkarıldığında ve
- Ani frenleme durumu bittiğinde.

Dörtlü flaşör kapanır:

- Araç belirli bir süre düşük hızda seyrettiği zaman.  
Sürücü düğmeye basarak flaşörü manuel olarak KAPATABİLİR.

## Bilgilendirme

**Dörtlü flaşörler zaten yanıyorsa, Acil Durma Sinyal sistemi (ESS) çalışmaz.**

## Yokuş İniş Destek Sistemi (DBC) (varsa)







Yokuş İniş Destek Sistemi sürücünün dik yokuşlardan fren pedalına basmak zorunda olmadan inmesine yardımcı olur.

Sistem aracı belirli bir hızın altında tutmak için otomatik olarak fren yapar ve sürücünün yokuş aşağı inişlerde direksiyon hakimiyetine odaklanmasını sağlar.

Motor durdurulduğunda sistem kapanır.

Sistemi etkinleştirmek için düğmeye basın, devre dışı bırakmak için tekrar basınız.

### Sistemin çalışması

Mod	Gösterge	Açıklama
Bekleme konumu	 Yeşil ışık yanar	Araç hızı 60 km/saatin altındayken Yokuş İniş Destek Sistemi düğmesine basınız. Yokuş İniş Destek Sistemi sistemi açık konumuna gelir ve bekleme moduna girer. Aracın hızı 60 km/sa. üzerindeyse sistem açılmaz.
Etkinleştirildi	 Yeşil ışık yanıp söner	Bekleme modundayken, Yokuş İniş Destek Sistemi aşağıdaki koşullarda devreye girer: <ul style="list-style-type: none"> <li>• Yokuş yeterince dikse.</li> <li>• Fren veya gaz pedalına basılmıyorsa.</li> <li>• Aracın hızı 4-40 km/sa. arasında ise (geri geri giderken 4-40 km/sa. arasında)</li> </ul> 4-40 km/sa. etkinleştirme hızı aralığında sürücü fren veya gaz pedalına basarak aracın hızını kontrol edebilir.
Devre dışı bırakıldı	 Yeşil ışık söner	Aşağıdaki durumlarda Yokuş İniş Destek Sistemi kapanacaktır: <ul style="list-style-type: none"> <li>• Yokuş İniş Destek Sistemi düğmesine tekrar basıldığında.</li> <li>• Aracın hızı 60 km/sa.'ten fazla ise</li> </ul>
	 Yeşil ışık yanar	Yokuş İniş Destek Sistemi devre dışı kalır ama aşağıdaki durumlarda bekleme modunda kalmaya devam eder: <ul style="list-style-type: none"> <li>• Yokuş yeteri kadar dik değil.</li> <li>• Aracın hızı 40-60 km/sa. arasında ise.</li> </ul>
Sistem arızası	 Sarı ışık yanar	Sistemde arıza ihtimali veya etkinleştirme esnasında düzgün çalışmama ihtimali varsa sarı uyarı ışığı yanar. Bu durumda Yokuş İniş Destek Sistemi devre dışı kalır. Sistemin hiç vakit kaybetmeden HYUNDAI yetkili servisine kontrol ettirilmesini öneririz.

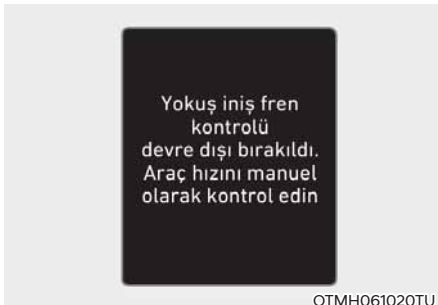

Yokuş İniş Destek Sistemi devre dışı bırakıldı Araç hızını kontrol edin (manuel olarak)

Yokuş İniş Destek Sistemi düzgün bir şekilde çalışmıyorsa gösterge panelinin LCD ekranında bu uyarı mesajı görülür ve bir sesli uyarı duyulur. Bu durum gerçekleşirse fren pedalına basarak araç hızını kontrol ediniz.

### UYARI

Normal yollarda Yokuş İniş Destek Sistemi'ni mutlaka kapatınız. Hız tümseklerinden geçerken veya keskin virajlarda sistem yanlışlıkla bekleme modundan çıkıp devreye girebilir.

### Bilgilendirme

- Yokuş İniş Destek Sistemi dik eğimlerde fren veya gaz pedalına basılsa bile devreden çıkmayabilir.
- Yokuş İniş Destek Sistemi aracın hızını her zaman belli bir seviyenin altında tutamayabilir.
- Yokuş İniş Destek Sistemi şu durumlarda çalışmaz:
  - Vites P (Park) konumunda.
  - ESC etkinleşti.
- Yokuş İniş Destek Sistemi devreye girdiğinde frenlerden ses veya titreşim gelebilir.

Yokuş İniş Destek Sistemi devreye girdiğinde arka stop lambaları yanar.

## İyi Frenleme Önerileri

### UYARI

Aracı terk ederken veya park ederken, daima tam olarak durunuz ve fren pedalına basmaya devam ediniz. Vites düğmesini P (Park) konumuna getiriniz, sonra el frenini çekiniz ve kontak anahtarını LOCK/OFF konuma geçirin.

El freni kullanılmadan veya tam olarak çekilmeden park edilmiş araçlar kayabilir ve sürücünün ve başkalarının yaralanmasına sebep olabilir. Aracı terk etmeden önce, MUTLAKA el frenini çekiniz.

Islak frenler tehlike yaratabilir! Eğer araç su birikintisinden geçerse veya yıkanır, frenler ıslanabilir. Frenler ıslak olduğunda, her zamanki kadar çabuk durmaz. Islanmış frenler aracın bir tarafa çekmesine neden olabilir.

Frenleri kurutmak için, frenleme hareketi normal seviyeye gelene kadar bir kaç kere frenlere basınız. Frenleme performansı normal seviyeye gelmiyorsa, aracı en kısa zamanda durdurmanızı ve kontrol için HYUNDAI yetkili servisine başvurmanızı öneririz.

Ayağınızı frende tutarak araç SÜRMEYİNİZ. Hafif olsa dahi, sabit pedal basıncı frenlerin aşırı ısınmasına, fren aşınmasına ve muhtemelen fren arızasına neden olabilir.

Sürüş sırasında bir lastik patlarsa, hafifçe frene basınız ve yavaşlarken aracı düz konumda tutunuz. Yeterince yavaşladıktan sonra, aracınızı yol kenarına çekerek güvenli bir yerde durunuz.

Aracın ileri doğru kaymasını önlemek üzere araç durdurulduğunda, ayağınızı fren pedalında kuvvetlice tutunuz.

## DÖRT TEKERLEKTEN ÇEKİŞ (4WD) (VARSA)

Dört Tekerlekten Çekiş (4WD) sistemi azami çekiş için motor gücünü ön ve arka tekerleklere aktarır. 4WD çamurlu, ıslak veya karla kaplı yollarda sürüş gibi ilave çekişin gerekli olduğu durumlarda yararlıdır.



### UYARI

**CİDDİ YARALANMA veya ÖLÜM riskini azaltmak için:**



- Zorlu arazi koşulları gibi aracın tasarım amacını aşan koşullarda sürüş yapmayınız.
- Virajlarda ve köşe dönüşlerde yüksek hız yapmayınız.
- Sert veya ani şerit değiştirme ve keskin dönüşler gibi ani direksiyon hareketleri yapmayınız.
- Yüksek hızlarda araç hakimiyetini kaybettiğinizde devrilme riski büyük ölçüde artar.
- Araç hakimiyetinin kaybı ile en çok araç lastiklerinden biri ya da daha fazlasının yoldan çıkması ve sürücünün yeniden yola dönmek için aşırı direksiyon kırması durumunda karşılaşılır.
- Aracınızın yoldan çıkması durumunda, direksiyonu ani kırmayınız. Bunun yerine, normal şeride geri dönmeden önce, aracınızı yavaşlatınız.

### NOT

- Seviyesi aracın alt seviyesinden daha yüksek olan sulardan geçmeyiniz.
- Çamur veya sudan çıktıktan sonra frenlerinizin durumunu kontrol ediniz. Aracınız düşük hızda seyrederken, normal frenleme seviyesi elde edene kadar fren pedalına bir kaç defa basınız.
- Kum, çamur veya su gibi arazi şartlarında sürüş yapıyorsanız, periyodik bakım aralığınızı daha kısa tutunuz (Bölüm 9'daki "Zorlu Kullanım Koşullarında Periyodik Bakım'a bakınız).
- Arazide kullandıktan sonra aracınızı özellikle aracın altını daima iyice yıkayınız.
- Aracın dört lastiğinin de aynı tipte ve boyutta olmasına dikkat ediniz.
- 4WD özellikli aracın çekici üzerinde çekilmesini sağlayınız.

## Dört Tekerlekten Çekiş (4WD) fonksiyonu

### Dört Tekerlekten Çekiş (4WD) modu seçimi

Transfer modu	Seçme düğmesi	Gösterge ışığı	Açıklama
4WD AUTO (4 WD LOCK devre dışı)		 LOCK (yanmaz)	<p>4WD AUTO modunda iken, normal koşullar söz konusu ise araç geleneksel 2WD araçlarla aynı şekilde çalışır. Sistem dört tekerlekten çekiş ihtiyacı olduğunu tespit ederse, motorun çekiş gücü otomatik olarak her dört tekerleğe dağıtılır.</p> <p>Normal yollarda araç kullanırken bu modu kullanınız.</p> <p>Gösterge panelinde "Sürüş gücü dağılımı" seçeneğini seçerseniz, ekranda sürüş gücü dağılımı (4WD) durumu görülür.</p>
4WD LOCK		 LOCK (Işık etkinleşir)	<p>4WD KİLİTLİ modunda, araç hızı 60 km/sa. üzerine çıktığında ve 4WD AUTO moduna geçildiğinde sistem devreden çıkar. Araç hızı 60 km/sate düşerse, mod tekrar 4WD KİLİTLİ moduna döner.</p> <p>4WD Lock etkinleştirilirse, gösterge panelinde sürüş gücü dağılımı görülmez.</p> <p>Bu mod, dik eğimleri tırmanırken veya inerken, off-road sürüşte, kumlu ve çamurlu vb. yollardaki sürüşlerde, çekişi en üst seviyeye çıkartmak için kullanılır.</p>

### UYARI

4WD gösterge lambası () gösterge panelinde sönmüyorsa, aracınızın 4WD sistemi ile ilgili bir arızası olabilir. 4WD gösterge lambası () yandığı zaman, aracınızı hiç vakit kaybetmeden en yakın HYUNDAI yetkili servisinde kontrol ettirmenizi öneririz.



## DİKKAT

Normal yollarda sürerken, 4WD LOCK düğmesine basarak 4WD LOCK modunu devreden çıkartınız (4WD LOCK gösterge lambası söner). Normal yollarda 4WD LOCK modunda sürüş yapmak özellikle dönüş yaparken mekanik sese veya titreşime neden olabilir. 4WD LOCK modu devreden çıkartıldığında ses ve titreşim kaybolur. Ses ve titreşim varken aracı uzun süre kullanmak güç aktarma organlarının bazı parçalarına hasar verebilir.

## NOT

- 4WD LOCK modu devreden çıkartıldığında, çekiş gücü tümüyle ön tekerlere iletildiği için bir sarsıntı hissedilebilir.

## Otomatik Dört Tekerlekten Çekiş modu (normal sürüş)

Sistem dört tekerlekten çekiş ihtiyacı olduğunu tespit ederse, motorun çekiş gücü otomatik olarak dört tekerleğe dağıtılır.

## Çoklu arazi modu

Çoklu arazi modunda dört tekerlekten çekiş, motor ve şanzıman seçilen moda göre (KAR/ÇAMUR/KUM) optimum sürüş performansını elde etmek üzere kontrol edilir.

### Dört Tekerlekten Çekiş (4WD) seçimi



Normal sürüş modundan çoklu arazi moduna geçmek için DRIVE/TERRAIN (sürüş/arazi) düğmesine basınız. Düğmeye bastıktan sonra 4 saniye içinde kolu çevirerek KAR, ÇAMUR veya KUM seçeneklerinden birini seçebilirsiniz.

Seçilen mod		Açıklama
Auto 4WD (Normal sürüş)	-	<ul style="list-style-type: none"><li>• Normal yollarda araç kullanırken bu modu kullanınız.</li><li>• Normal koşullar altında araç geleneksel 2WD araçlarla benzer şekilde çalışır. Sistem dört tekerlekten çekiş ihtiyacı olduğunu tespit ederse, motorun çekiş gücü otomatik olarak dört tekerleğe dağıtılır.</li></ul>
KAR		<ul style="list-style-type: none"><li>• Kaygan yollarda sürüş esnasında bu modu kullanınız.</li><li>• Motorun çekiş gücü aracın kaygan yollarda dengeli bir şekilde gitmesini sağlamak veya lastiklerin kaymasını önlemek için tekerleklere gerektiği şekilde dağıtılır.</li></ul>
ÇAMUR		<ul style="list-style-type: none"><li>• Çamurlu, asfalsız veya engebeli yollarda sürüş esnasında bu modu kullanınız.</li><li>• Motorun çekiş gücü aracın ilerlemesini sağlayacak yeterli çekiş gücünü üretmek üzere tekerleklere gerektiği şekilde dağıtılır.</li></ul>
KUM		<ul style="list-style-type: none"><li>• Pürüzsüz, kuru kumlu, micirli veya asfalsız yollarda bu modu kullanınız.</li><li>• Motorun çekiş gücü pürüzsüz, kuru kumlu, micirli veya asfalsız yollarda güvenli sürüş sağlamak için tekerleklere gerektiği şekilde dağıtılır.</li></ul>

Normal yollarda araç kullanırken mutlaka Auto 4WD modunda kalınız. Normal veya virajlı yollarda Çoklu Arazi modunda sürerseniz 4WD aksamına zarar verebilir, titreşim veya gürültü oluşmasına neden olabilirsiniz. Ancak, titreşim ve gürültü Auto 4WD modu seçildiğinde kaybolacak normal durumlardır. Ayrıca, araç Çoklu Arazi modundan (KAR, ÇAMUR veya KUM) Auto 4WD'ye geçirildiğinde, sürüş gücünün arka tekerleklere aktarıldığını hissedebilirsiniz.

## Güvenli 4WD çalışması

### SÜRÜŞ ÖNCESİ

- Bütün yolcuların emniyet kemeri taktıklarından emin olunuz.
- Dik ve direksiyona her zamankinden daha yakın oturunuz. Direksiyonu sizin için rahat bir konuma ayarlayınız.

### Karlı veya buz kaplı yollarda sürerken

- Gaz pedalına yumuşak bir şekilde basarak yavaşça kalkış yapınız.
- Kar lastikleri veya lastik zinciri kullanınız.
- Önünüzde giden araç ile kendi aracınızın arasında yeterli mesafeyi korumalısınız.
- Yavaşlama esnasında direksiyondan kumandalı vites kolunu kullanarak (manuel vites modu) ve manuel olarak daha düşük bir vitesi seçerek motor freni yapınız.
- Kaymayı önlemek için, hız yapma, ani hızlanma, ani frene basma ve virajlara hızla girmekten kaçınınız.

### Bilgilendirme

**Kar lastiği kullanacağınız zaman dört tekerleğe de kar lastiği takınız.**

**Lastik zincirlerini kullanacağınız zaman, 4WD araç için tam bir zincir takımı yoksa, zincirler sadece ön tekerleklere takılmalıdır.**

**Kar lastikleri ve tekerlek zincirleri hakkında daha fazla bilgi için bu bölümdeki "Kış Sürüşü" konusuna bakınız.**

### Kum veya çamurda sürüş

- Yavaş ve sabit hızı koruyunuz.
- Gerekirse çamurda sürüş için lastik zinciri kullanınız.
- Önünüzde giden araç ile kendi aracınızın arasında yeterli mesafeyi korumalısınız.

- Aracın hızını düşürün ve daima yol şartlarını kontrol ediniz.
- Saplanmayı önlemek için, hız yapma, ani hızlanma, ani frene basma ve virajlara hızla girmekten kaçınınız.

### NOT

**Araç kar, kum veya çamura saplandığında, çekiş sağlamak için çekiş tekerleklerinin altına kaymaz bir malzeme yerleştiriniz VEYA aracı kurtarabilecek bir sallama hareketi için tekerleklere yavaşça ileri ve geri patinaj yaptırınız.**

**Ancak motoru sürekli yüksek devirde çalıştırmaktan kaçınınız, aksi takdirde 4WD sistemi hasar görebilir.**

### Yokuş yukarı veya aşağı sürüş

- Yokuş yukarı sürüş
  - Kalkış yapmadan önce, yokuş yukarı sürüşün mümkün olup olmadığını kontrol ediniz.
  - Mümkün olduğu kadar düz sürünüz.
- Yokuş aşağı sürüş
  - Yokuş aşağı sürerken vites değiştirmeyiniz. Vitesi yokuş aşağı sürüşe başlamadan seçiniz.
  - Yokuş aşağı sürerken motor frenini kullanarak yavaş sürünüz.
  - Mümkün olduğu kadar düz sürünüz.

### UYARI

**Çok dik yokuşları çıkar veya inerken çok dikkatli olunuz. Eğim, arazi, su ve çamur koşullarına bağlı olarak araç takla atabilir.**

### UYARI

**Dik yokuşların kenarından sürmeyiniz. Tekerlek açısındaki hafif bir değişim aracı dengesizleştirebilir veya aracın ileriye hareketi durursa dengeli bir aracın dengesi kaybedilebilir. Aracınız devrilebilir ve ciddi yaralanma veya ölüme yol açabilir.**

#### Su birikintilerinde sürüş

- Derin durgun suda sürüş yapmaktan kaçınınız. Bu motorunuzu durdurabilir ve egzoz borularınızı tıkayabilir.
- Eğer suda sürüş yapmanız gerekiyorsa, aracınızı durdurun, Çoklu Arazi moduna geçin ve 8 km/sa. altında bir hızla ilerleyin.
- Suda sürerken vites değiştirmeyiniz.

### DİKKAT

**Suda daima yavaş sürünüz. Eğer çok hızlı sürerseniz, su motor bölmesine girebilir ve ateşleme sistemini ıslatarak aracınızın aniden durmasına neden olabilir.**

#### İlave sürüş koşulları

- Sürüşten önce arazi koşullarını öğreniniz.
- Arazide daima dikkatli sürünüz ve tehlikeli yerlerden uzak durunuz.
- Sert rüzgarda yavaş sürünüz.
- Viraj alırken araç hızını azaltınız. Viraj alırken aracın hızını düşürünüz. 4WD araçların ağırlık merkezi geleneksel 2WD araçlardan daha yüksektir, bu da viraja çok hızlı girildiğinde devrilme ihtimalini arttırır.
- Arazide giderken direksiyon simidini daima sıkıca tutunuz.

### UYARI

**Arazide sürüş yaparken direksiyonu iç tarafından tutmayınız. Ani direksiyon manevrasından veya yerdeki nesnelere gelen darbelere bağlı direksiyon tepkisinden dolayı kolunuzu incitebilirsiniz. Direksiyon hakimiyetini kaybederek ciddi yaralanma veya ölüme neden olabilirsiniz.**

## Acil durumlar

### *Lastikler*

Lastikleri değiştirirken dört lastiğin de aynı boyut, tür, diş yapısında, marka ve yük taşıma kapasitesinde olmasına dikkat ediniz.

### UYARI

**Aracınızda orijinal olarak bulunandan farklı ebat ve tipte lastik ve jant kullanmayınız. Bunlar aracınızın güvenlik ve performansını etkileyebilir, direksiyon arızalarına ya da devrilme ve ciddi yaralanmalara yol açabilir.**

Acil durumlarda kompakt bir stepne (varsa) veya Lastik Tamir Kiti (varsa) kullanılabilir. Fakat, kompakt stepneyi sürekli kullanmayınız. Diferansiyelin veya 4 WD sisteminin arızalanmasını önlemek için, orijinal lastiği en kısa sürede onarın veya değiştiriniz.

### UYARI

4WD bir araç krikoyla kaldırılmış durumda asla motoru çalıştırmayınız. Araç krikodan kayabilir veya yuvarlanabilir ve sizin ve etrafınızdakilerin ciddi yaralanmasına veya ölümüne neden olabilir.

### **Araçın çekilmesi**

4WD araçlar, tekerlekli bir vinç ve tekerlekli çekme arabaları ya da düz kasa bir ekipmanla tüm tekerlekler yere değmeyecek biçimde çekilmelidir. **Daha fazla bilgi için, Bölüm 8'deki "Çekme" konusuna bakınız.**

### **Araç muayenesi**

- Araçın araç lifti üstünde çalıştırılması gerekirse, dört tekerlekten herhangi birini durdurmaya çalışmayınız. Bu aracın 4WD sistemine zarar verebilir.
- Araç liftinde motor çalışır haldeyken el frenini asla çekmeyiniz. 4WD sistemine zarar verebilirsiniz.

### **Dinamometre testi**

4WD araçlar özel bir dört teker şasi dinamometresi üzerinde test edilmelidir.

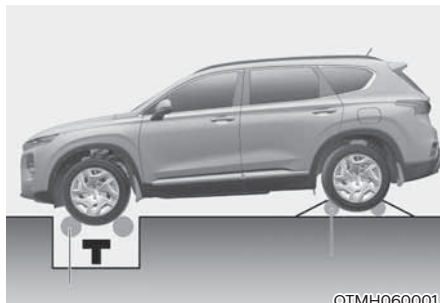

[A]: Test bandı (Hız ölçer)

[B]: Geçici boş merdaneler

4WD araçlar 2WD test bandında test edilmemelidir. 2WD test bandının kullanılması gerekiyorsa, aşağıdaki prosedür uygulanmalıdır:

1. Aracınız için önerilen lastik basınçlarını kontrol ediniz.
2. Hız ölçer testi için, arka tekerleri şekilde gösterildiği gibi test bandına yerleştiriniz.
3. El frenini indiriniz.
4. Ön tekerleri şekilde görüldüğü gibi geçici boş merdanelerin üstüne yerleştiriniz.

### UYARI

Dinamometre üzerinde araç viteste iken, aracın ön tarafında durmayınız. Araç ileriye fırlayarak ciddi yaralanma veya ölümüne neden olabilir.

### Devrilme tehlikesini azaltmak

Bu çok amaçlı binek aracı Sportif Amaçlı Araç (SUV) olarak tanımlanır. Sportif amaçlı araçlar, daha geniş arazi uygulamalarına imkan sağlamak amacıyla daha yüksek zemin mesafesi ve daha dar yüklenme alanına sahiptir. Özel tasarım özellikleri nedeniyle bu araçların ağırlık merkezi normal araçlara kıyasla daha yüksektir. Yerden yüksek olmanın diğer bir avantajı da yolu daha iyi görmek ve böylece olası sorunları daha önceden sezmektir. Ancak, alçak spor otomobiller arazi koşullarında tatmin edici performans göstermek üzere tasarlanmadıkları gibi, geleneksel binek araçlarla aynı hızda viraj almak için tasarlanmamıştır. Bu risk nedeniyle, sürücü ve yolcuların emniyet kemerlerini takmaları önemle tavsiye edilir. Devrilme sırasında emniyet kemeri takmamış bir kişinin ölme ihtimali, emniyet kemeri takmış bir kişiye nazaran daha yüksektir. Sürücünün devrilme tehlikesini azaltmak için alabileceği önlemler vardır. Mümkünse sert dönüşlerden veya ani manevralardan kaçının, portbagaja ağır yükler koymayın ve aracınızda hiçbir şekilde değişiklik yaptırmayın.



#### UYARI

##### Devrilme

Diğer Sportif Amaçlı Araçlarda (SUV) olduğu gibi, bu aracın doğru kullanılması araç hakimiyetinin kaybolması, bir kaza veya aracın devrilmesi ile sonuçlanabilir.

- Sportif amaçlı araçlar, diğer araç türlerine göre daha fazla devrilme olasılığına sahiptirler.
- Özel tasarım karakteristikleri (yerden yükseklik, daha dar tekerlek arası mesafesi vs.) nedeniyle bu aracın ağırlık merkezi diğer tip araçlara göre daha yüksektir.
- Bir SUV, normal araçlarla aynı hızda viraj almak üzere tasarlanmamıştır.
- Keskin dönüşlerden veya ani manevralardan kaçınınız.

- Devrilme sırasında emniyet kemeri takmamış bir kişinin ölme ihtimali, emniyet kemeri takmış bir kişiye nazaran, daha yüksektir. Araçtaki herkesin emniyet kemerinin düzgün bir şekilde takılı olduğundan emin olunuz.



#### UYARI

Aracınız, güvenli sürüş ve yol tutuş kabiliyeti sağlayacak biçimde tasarlanmış lastiklerle donatılmıştır. Kesinlikle aracınıza orijinal olarak takılmış olandan farklı bir tip ve boyutta jant ve lastik kullanmayınız. Bunlar aracınızın güvenlik ve performansını olumsuz etkileyebilir, direksiyon arızalarına ya da devrilme ve ciddi yaralanmalara yol açabilir. Lastikleri değiştirirken dört lastiğin de aynı boyut, tür, diş, marka ve yük taşıma kapasitesindeki lastik ve jant olmasına dikkat ediniz. Yine de, aracınıza off-road kullanımı için HYUNDAI tarafından önerilmeyen herhangi bir lastik/jant kombinasyonu taktıysanız, bu lastikleri otoyoldaki sürüşlerde kullanmayınız.



#### UYARI

Krikoya kaldırılmış araç

Tam zamanlı 4WD bir araç kriko üzerinde kaldırılırken, asla motoru çalıştırmayınız veya lastiklerin dönmesine yol açmayınız.

Dönen lastiklerin yere dokunması, aracın krikodan kurtulmasına ve ileri veya geri hareketine sebep olacağı için, çok tehlikelidir.

## SÜRÜCÜ MODU ENTEGRE KONTROL SİSTEMİ (2WD) (VARSA)



Sürüş modu sürücünün tercihinine veya yol şartlarına göre seçilebilir.

### Sürüş modu

DRIVE MODE (Sürüş Modu) düğmesine her basıldığında mod aşağıdaki gibi değişir.

#### **COMFORT modu**

COMFORT modu, yumuşak ve rahat bir sürüş sağlar.

#### **ECO modu**



ECO modu, çevre dostu sürüş ile yakıt verimliliğini artırmaya yardımcı olur.

Yakıt verimliliği, sürücünün sürüş alışkanlıklarına ve yol şartlarına göre değişkenlik gösterir.

- ECO modu seçildiğinde, gösterge panelindeki ECO gösterge lambası yanar.
- ECO modu devreye girdiğinde:
  - Gaz pedalına orta kuvvette basılırsa hızlanma tepkisi biraz azalabilir.
  - Klima performansı sınırlıdır.
  - Otomatik şanzımanın vites değiştirme düzeni değişebilir.
  - Otomatik şanzımanın bazı vites geçişlerinde vites küçültme sırasında gaz kelebeğinin daha fazla açılması gerekebildiğinden motor gürültüsü biraz daha fazla olabilir.

Yakıt verimliliğini arttırmak için ECO modu etkinleştirildiğinde yukarıdaki durumların görülmesi normaldir.

### ECO modunun sınırlamaları

ECO modu çalışırken aşağıdaki durumlarda oluşursa, ECO göstergesinde hiçbir değişiklik olmasa bile sistemin çalışması sınırlanır.

- Soğutma sıvısı sıcaklığı düşük olduğunda:  
Motor performansı normale dönünceye kadar sistem sınırlanır.
- Yokuş çıkarken:  
Yokuş yukarı sürüşlerde güç ve tork ihtiyacından dolayı ECO modu tam verimliliği olarak çalışmayabilir.
- Araç manuel vites modunda direksiyondan kumandalı vites kolu kullanılarak sürülürken.  
Sistem vitesin konumuna göre sınırlanır.

### SPOR modu

**SPORT** SPOR modu ise sportif, ancak sert bir sürüş sağlar.

SPOR modunda, yakıt verimliliği azalabilir.

- SPORT modu seçildiğinde, gösterge panelindeki SPORT gösterge lambası yanar.
- Motor yeniden çalıştırıldığında sürüş modu COMFORT moduna geri döner. SPORT modunu kullanmak istediğinizde SPORT modunu tekrar seçin.
- SPOR modu devreye girdiğinde:
  - Motor devri, gaz pedali bırakıldıktan sonra bile belirli bir süre yüksek kalma eğilimi gösterir.
  - Hızlanırken vites yükseltmeler gecikir

### SMART modu

**SMART** SMART modu, sürücünün sürüş alışkanlıklarını (örneğin yumuşak veya dinamik) fren pedalına basış kuvvetinden veya direksiyonu kullanım şekline göre değerlendirilerek ECO, COMFORT ve SPORT modları arasında en uygun sürüş modunu seçer.

- SMART modunu etkinleştirmek için DRIVE MODE tuşuna basınız. SMART modu seçildiğinde, gösterge panelindeki lamba yanar.
- Aracın motoru SMART modundayken durdurulmuşsa, yeniden çalıştırıldığında yine SMART modunda çalışır.
- SMART modu vites değiştirme düzenlerini ve motor torkunu sürücünün sürüş alışkanlıklarına göre otomatik olarak kontrol eder.

### **i** Bilgilendirme

- **SMART modunda sakın bir tempo ile sürdüğünüzde, yakıt verimliliğini artırmak için araç ECO moduna geçmez. Ancak, gerçek yakıt verimliliği sürüş koşullarına göre değişiklik gösterebilir (örn. Yukarı / aşağı eğim, aracın yavaşlaması / hızlanması).**
- **Araç SMART modunda, beklenmedik yavaşlamalar ve keskin dönüşlerin söz konusu olduğu dinamik bir tempo ile sürmeniz durumunda, sürüş modu SPORT moduna geçecektir. Ancak, yakıt ekonomisini olumsuz yönde etkileyebilir.**

### SMART mod aktifken karşılaşılabileceğiniz çeşitli sürüş durumları

- Sürüş modu belirli bir süre boyunca gaz pedalına hafif bir tempo ile basmanız ile ECO moduna geçer (Sürüşünüz hafif olarak kategorize edilmiştir).
- Belirli bir süre boyunca gaz pedalına sık sık ani bir şekilde basmanız durumunda sürüş modu otomatik olarak SMART ECO modundan SMART COMFORT moduna geçer.
- Araç belli bir açının üzerinde eğime sahip yokuşlarda sürüldüğünde sürüş modu aynı sürüş düzeninde otomatik olarak SMART COMFORT moduna geçer. Araç düz bir yola girdiğinde sürüş modu otomatik olarak SMART ECO moduna döner.
- Aracı aniden hızlandırdığınızda veya direksiyonu ani hareketler ile döndürdüğünüzde, sürüş modu otomatik olarak SMART SPORT'a geçer (Sürüşünüz sportif olarak kategorize edilmiştir.). Bu modda, aracınız hızlanma / yavaşlamaya imkan tanımak için düşük vitesleri tercih eder ve motor freni performansını artırır.
- SMART SPORT modunda, gaz pedalına basmayı bıraksanız dahi motor freni performansını hissedebilirsiniz. Bunun nedeni aracınızın bir sonraki hızlanma için belirli bir süre boyunca düşük vites-te kalıyor olmasıdır. Bu nedenle, bu herhangi bir arıza belirtisi değildir, normal bir sürüş durumudur.
- Sürüş modu otomatik olarak sadece sert sürüş koşullarında SMART SPORT moduna geçer. Normal sürüş koşullarının büyük bir kısmında sürüş modu olarak SMART ECO veya SMART COMFORT modları belirlenir.

### Aktif Kar Modu (ASM)

Araç düşük sürtünmeli yollarda tekerleklerin sık sık kaydığını tespit ederse, Aktif Kar Modu bu kaymaları en aza indirerek dengeli bir sürüş sağlar.

### Çalışma şartları

Sistem aşağıdaki koşullardan biri gerçekleştiğinde devreye girer:

- Düşük dış ortam sıcaklığı
- Tekerleklerin kayması nedeniyle Elektronik Denge Kontrolü'nün (ESC) sık sık devreye girmesi.

### Çalışırken

Aracın hızlanma tepkisi sanki gaz pedalına yavaşça basılıyormuş gibi azalır.

### Çalışmama Koşulları

ASM aşağıdaki koşullardan biri veya daha fazlası gerçekleştiğinde devre dışı kalır:

- Dış ortam sıcaklığının artması
- Gaz pedalına kuvvetli bir şekilde basıldığında
- Yüksek hızda sürüşlerde (ör. otobanda sürüş)

### SMART modun kısıtlamaları

SMART mod aşağıdaki durumlarda kısıtlanabilir. (Bu durumlarda OFF göstergesi yanar.)

- Sürücü vites kolunu manuel olarak hareket ettirdiğinde: Smart modu devre dışı bırakır. Sürücü vites kolunu manuel olarak hareket ettirmiş gibi araç sürülür.
- Hız sabitleyici devreye girer : Hız sabitleyici sistem SMART modunu devre dışı bırakabilir. Hız sabitleyici sistem tarafından daha yüksek bir sistem belirlenirse, bu sistem araç hızını kontrol etmeye başlar ve SMART modunu devre dışı bırakır. (SMART modu yalnızca hız sabitleyicinin etkinleştirilmesi ile devre dışı kalmaz.)
- Şanzıman yağı sıcaklığı ya çok düşük ya da çok yüksek: SMART modu normal sürüş koşullarının çoğunda aktif olabilir. Bununla birlikte, aşırı yüksek / düşük şanzıman yağı sıcaklığı, şanzıman normal çalışma aralığı dışında olması sebebiyle SMART modunu geçici olarak devre dışı bırakabilir.

## SÜRÜCÜ MODU ENTEGRE KONTROL SİSTEMİ (4WD) (VARSA)

### Sürüş modu



Sürüş modu sürücünün tercihine veya yol şartlarına göre seçilebilir. DRIVE/TERRAIN (SÜRÜŞ/ARAZİ) kolu çevrildiğinde mod değişir.

### COMFORT modu

COMFORT modu, yumuşak ve rahat bir sürüş sağlar.

### ECO modu

**ECO** ECO modu, çevre dostu sürüş ile yakıt verimliliğini artırmaya yardımcı olur.

Yakıt verimliliği, sürücünün sürüş alışkanlıklarına ve yol şartlarına göre değişkenlik gösterir.

- ECO modu seçildiğinde, gösterge panelindeki ECO gösterge lambası yanar.
- ECO modu devreye girdiğinde:
  - Gaz pedalına orta kuvvette basılırsa hızlanma tepkisi biraz azalabilir.
  - Klima performansı sınırlıdır.
  - Otomatik şanzımanın vites değiştirme düzeni değişebilir.
  - Otomatik şanzımanın bazı vites geçişlerinde vites küçültme sırasında gaz kelebeğinin daha fazla açılması gerekebildiğinden motor gürültüsü biraz daha fazla olabilir.

Yakıt verimliliğini arttırmak için ECO modu etkinleştirildiğinde yukarıdaki durumların görülmesi normaldir.

### ECO modunun sınırlamaları

ECO modu çalışırken aşağıdaki durumlar oluşursa, ECO göstergesinde hiçbir değişiklik olmasa bile sistemin çalışması sınırlanır.

- Soğutma sıvısı sıcaklığı düşük olduğunda:  
Motor performansı normale dönünceye kadar sistem sınırlanır.
- Yokuş çıkarken:  
Yokuş yukarı sürüşlerde güç ve tork ihtiyacından dolayı ECO modu tam verimliliği olarak çalışmayabilir.
- Araç manuel vites modunda direksiyondan kumandalı vites kolu kullanılarak sürülürken.

Sistem vitesin konumuna göre sınırlanır.

### SPOR modu

**SPORT** SPOR modu ise sportif, ancak sert bir sürüş sağlar.

SPOR modunda, yakıt verimliliği azalabilir.

- SPOR modu seçildiğinde, gösterge panelindeki SPORT gösterge lambası yanar.
- Motor yeniden çalıştırıldığında sürüş modu COMFORT moduna geri dönecektir. SPOR modunu kullanmak istediğinizde SPOR modunu tekrar seçiniz.
- SPOR modu devreye girdiğinde:
  - Motor devri, gaz pedalı bırakıldıktan sonra bile belirli bir süre yüksek kalma eğilimi gösterir.
  - Hızlanırken vites yükseltmeler gecikir

### SMART modu

**SMART** SMART modu, sürücünün sürüş alışkanlıklarını (örneğin yumuşak veya dinamik) fren pedalına basış kuvvetinden veya direksiyonu kullanım şekline göre değerlendirilerek ECO, COMFORT ve SPOR modları arasında en uygun sürüş modunu seçer.

- SMART modunu etkinleştirmek için DRIVE MODE tuşuna basınız. SMART modu seçildiğinde, gösterge panelindeki lamba yanar.
- Aracın motoru SMART modundayken durdurulmuşsa, yeniden çalıştırıldığında yine SMART modunda çalışır.
- SMART modu vites değiştirme düzenlerini ve motor torkunu sürücünün sürüş alışkanlıklarına göre otomatik olarak kontrol eder.

### Bilgilendirme

- **SMART modunda sakın bir tempo ile sürdüğünüzde, yakıt verimliliğini artırmak için araç ECO moduna geçer. Ancak, gerçek yakıt verimliliği sürüş koşullarına göre değişiklik gösterebilir (örn. Yukarı / aşağı eğim, aracın yavaşlaması / hızlanması).**
- **Araç SMART modunda, beklenmedik yavaşlamalar ve keskin dönüşlerin söz konusu olduğu dinamik bir tempo ile sürmeniz durumunda, sürüş modu SPOR moduna geçecektir. Ancak, yakıt ekonomisini olumsuz yönde etkileyebilir.**

### SMART mod aktifken karşılaşılabileceğiniz çeşitli sürüş durumları

- Sürüş modu belirli bir süre boyunca gaz pedalına hafif bir tempo ile basmanız ile ECO moduna geçer (Sürüşünüz hafif olarak kategorize edilmiştir).
- Belirli bir süre boyunca gaz pedalına sık sık ani bir şekilde basmanız durumunda sürüş modu otomatik olarak SMART ECO modundan SMART COMFORT moduna geçer.
- Araç belli bir açının üzerinde eğime sahip yokuşlarda sürüldüğünde sürüş modu aynı sürüş düzeninde otomatik olarak SMART COMFORT moduna geçer. Araç düz bir yola girdiğinde sürüş modu otomatik olarak SMART ECO moduna döner.
- Aracı aniden hızlandırdığınızda veya direksiyonu ani hareketler ile döndürdüğünüzde, sürüş modu otomatik olarak SMART SPORT'a geçer (Sürüşünüz sportif olarak kategorize edilmiştir.). Bu modda, aracınız ani hızlanma / yavaşlamaya imkan tanımak için düşük vitesleri tercih eder ve motor freni performansını artırır.
- SMART SPORT modunda, gaz pedalına basmayı bıraksanız dahi motor freni performansını hissedebilirsiniz. Bunun nedeni aracınızın bir sonraki hızlanma için belirli bir süre boyunca düşük vites-te kalıyor olmasıdır. Bu nedenle, bu herhangi bir arıza belirtisi değildir, normal bir sürüş durumudur.
- Sürüş modu otomatik olarak sadece sert sürüş koşullarında SMART SPORT moduna geçer. Normal sürüş koşullarının büyük bir kısmında sürüş modu olarak SMART ECO veya SMART COMFORT modları belirlenir.

### Aktif Kar Modu (ASM)

Araç düşük sürtünme katsayısına sahip yollarda tekerleklerin sık sık kaydığını tespit ederse, Aktif Kar Modu bu kaymaları en aza indirerek dengeli bir sürüş sağlar.

### Çalışma şartları

Sistem aşağıdaki koşullardan biri gerçekleştiğinde devreye girer:

- Düşük dış ortam sıcaklığı
- Tekerleklerin kayması nedeniyle Elektronik Denge Kontrolü'nün (ESC) sık sık devreye girmesi.

### Çalışırken

Aracın hızlanma tepkisi sanki gaz pedalına yavaşça basılıyormuş gibi azalır.

### Çalışmama Koşulları

ASM aşağıdaki koşullardan biri veya daha fazlası gerçekleştiğinde devre dışı kalır:

- Dış ortam sıcaklığının artması
- Gaz pedalına kuvvetli bir şekilde basıldığında
- Yüksek hızda sürüşlerde (ör. otobanda sürüş)

### SMART modun kısıtlamaları

SMART mod aşağıdaki durumlarda kısıtlanabilir. (Bu durumlarda OFF göstergesi yanar.)

- Sürücü vites kolunu manuel olarak hareket ettirdiğinde: Smart modu devre dışı bırakır. Sürücü vites kolunu manuel olarak hareket ettirmiş gibi araç sürülür.
- Hız sabitleyici devreye girer: Hız sabitleyici sistem SMART modunu devre dışı bırakabilir. Hız sabitleyici sistem tarafından daha yüksek bir sistem belirlenirse, bu sistem araç hızını kontrol etmeye başlar ve SMART modunu devre dışı bırakır. (SMART modu yalnızca hız sabitleyicinin etkinleştirilmesi ile devre dışı kalmaz.)
- Şanzıman yağı sıcaklığı ya çok düşük ya da çok yüksek: SMART modu normal sürüş koşullarının çoğunda aktif olabilir. Bununla birlikte, aşırı yüksek / düşük şanzıman yağı sıcaklığı, şanzıman normal çalışma aralığı dışında olması sebebiyle SMART modunu geçici olarak devre dışı bırakabilir.

### Çoklu arazi modu



Çoklu arazi modu sürücünün tercihine veya yol şartlarına göre seçilebilir.



Sürüş modundan çoklu arazi moduna geçmek için DRIVE/TERRAIN (sürüş/araç) düğmesine basınız. Düğmeye bastıktan sonra 4 saniye içinde kolu çevirerek KAR, ÇAMUR veya KUM seçeneklerinden birini seçebilirsiniz. DRIVE/TERRAIN düğmesine yeniden basılırsa bir önceki sürüş modu yeniden seçilir.

**Arazi modu hakkında daha fazla bilgi için, bu bölümdeki "Tüm Tekerleklerden Çekiş" kısmına bakınız.**

## ÖZEL SÜRÜŞ KOŞULLARI

### Tehlikeli sürüş koşulları

Su, kar, buz, çamur, kum gibi sürüş koşulları ile karşılaştığınızda, aşağıdaki önlemleri uygulayınız:

- Dikkatli sürünüz ve daha uzun fren mesafesi bırakınız.
- Ani frenlemeden ve direksiyonu ani kırmaktan kaçınınız.
- Aracınız ile kara, çamura veya kuma saplanırsanız, ikinci vitesi kullanınız. Gereksiz lastik patinajını önlemek için yavaşça hızlanınız.
- Buz, kar veya çamura saplandığınızda ilave çekiş sağlaması için çekiş lastiklerinin altına kum, kaya tuzu serpiniz, zincir takınız veya başka bir kaymayan malzeme kullanınız.



### UYARI

**Kaygan zeminlerde sürüş esnasında otomatik şanzımanda vitesi küçültmek kazaya neden olabilir. Tekerlek hızında ani değişme, tekerleklerin kızaklanmasına neden olabilir. Kaygan zeminlerde vites küçültürken dikkatli olunuz.**

### Aracın sallanması

Kar, kum veya çamurdan kurtarmak için aracı sallamak gerekiyorsa, önce ön lastiklerin etrafındaki alanı temizlemek için direksiyonu sağa ve sola çeviriniz. Sonra vitesi R (geri) ile bir ileri vites arasında ileri ve geri alınız.

Lastiklerin patinaj yapmasını önlemeye çalışınız ve motora fazla yüklenmeyiniz.

Debriyajın aşınmasını önlemek için, vites değiştirmeden önce lastiklerin patinajı bitinceye kadar bekleyiniz. Vites değiştirirken gaz pedalını bırakınız ve şanzıman viteste iken gaz pedalına hafifçe basınız. Lastiklerin ileri ve geri yönde yavaşça patinaj yapması, aracı serbest duruma getiren bir sallama hareketine neden olur.



### UYARI

**Araç sıkıştığında ve aşırı patinaj olduğunda, lastiklerdeki sıcaklık çok hızlı biçimde yükselebilir. Lastikler hasar görürse, lastik inmesi veya lastik patlaması gerçekleşebilir. Bu durum tehlike arz etmektedir - sizin ve başka kişilerin yaralanmasına sebep olabilir. Aracınızın etrafında insan veya nesnelere varken, böyle bir şeye teşebbüs etmeyiniz.**

**Araç kurtarmaya çalışırsanız, araç aşırı ısınabilir ve motor bölümünün yanmasına veya başka bir hasara yol açabilir. Motorun ya da lastiklerin aşırı ısınmasını engellemek için lastiklerin patinaj yapmasını önlemeye çalışınız. Lastiklere 56 km/saat hız üzerinde patinaj yaptırmayınız.**



### Bilgilendirme

**Araç sallanmadan önce, ESC sistemi kapatılmalıdır.**

### NOT

**Birkaç sallama denemesinden sonra hâlâ kurtulamadıysanız, motorun aşırı hararet yapmasını, şanzımana zarar vermesini ve lastik hasarını önlemek için aracı çektiriniz. Bölüm 8'deki "Çekme" konusuna bakınız.**

### Düzgün viraj alma

Viraj alırken, özellikle yol yüzeyi ıslak olduğunda fren yapmaktan veya vites değiştirmekten kaçınınız. İdeal olan, virajları düşük hızla dönmektir.

### Gece sürüşü

Gece sürüşleri gündüz sürüşlerine nazaran daha çok tehlike arz eder. Hatırlamak için bazı ip uçları şunlardır:

- Gece görmek, özellikle cadde ışıklarının bulunmadığı bölgelerde, daha zor olabileceği için, yavaş kullanınız ve diğer araçlarla aranızda daha fazla mesafe bırakınız.
- Diğer araçların farlarından gelen yansımayı azaltmak için aynalarınızı ayarlayınız.
- Farları temiz ve ayarlı tutunuz. Kirli veya yanlış ayarlanmış farlar gece görmeyi daha da zorlaştırır.
- Karşıdan gelen araçların farlarına doğrudan bakmayınız. Geçici olarak körleşebilirsiniz ve gözünüzün karanlığa tekrar alışması uzun zaman alabilir.

### Yağmurda sürüş

Yağmur ve ıslak yollar sürüşü tehlikeli hale getirebilir. Yağmurda veya kaygan zeminde araç kullanırken göz önünde tutmanız gereken birkaç nokta:

- Yavaşlayınız ve ek takip mesafesi sağlayınız. Sağanak yağmur görmeyi zorlaştırır ve aracınızı durdurmak için gerekli mesafeyi arttırır.
- Hız sabitleyiciyi KAPATINIZ (varsa).
- Camda çizik veya silinmemiş alan kalıyorsa silecek lastiklerinizi değiştiriniz.
- Lastik diş derinliğinin yeterli olduğundan emin olunuz. Lastikleriniz yeterli dişe sahip değilse, kaygan zeminde ani bir duruş kaymaya ve olası bir kazaya neden olabilir. **Bölüm 9'daki "Lastik Dişleri" konusuna bakınız.**
- Başkalarının sizi görmelerini kolaylaştırmak için farlarınızı yakınız.
- Geniş su birikintilerinden çok hızlı geçmek frenlerinizi etkileyebilir. Su birikintisinden geçmek zoradaysanız, yavaş geçmeye çalışınız.
- Frenlerinizin ıslanmış olabileceğini düşünüyorsanız, frenler normale dönünceye kadar, sürerken hafifçe frene basınız.

### **"Su üzerinde Kızaklama Etkisi"**

Yol yeteri kadar ıslak ise ve siz de yeteri kadar yüksek hızda gidiyorsanız, aracınızın yol ile teması azdır veya hiç yoktur ve gerçekten su üzerinde gidiyordur. Yol ıslak olduğunda, en iyi öneri YAVAŞLAMAKTIR.

**Lastik dişleri aşındıkça ıslak yolda kayma riski artar, Bölüm 9'daki "Lastik Dişleri" konusuna bakınız.**

## Su taşkını olan alanlarda sürüş

Su seviyesinin jant göbeğinin altından daha alçakta olduğundan emin olmadıkça, Su taşkını olan yerlerden geçmeyiniz. Su birikintilerinden geçerken yavaş sürünüz. Fren performansı azalmış olabileceği için, yeterli durma mesafesi bırakınız.

Sudan geçtikten sonra, düşük hızda giderken frene hafifçe basarak frenleri kurutunuz.

## Otobanda sürüş

### Lastikler

Lastik basıncını belirtilen şekilde ayarlayınız. Düşük basınç aşırı ısınmaya veya lastik hasarına yol açabilir.

Aşınmış veya hasarlı lastikleri kullanmayınız. Bunlar çekişi azaltır veya frenleme işlemini engelleyebilir.

### Bilgilendirme

Lastiklerinizi asla üzerinde belirtilen maksimum şişirme basıncının üzerinde şişirmeyiniz.

### *Yakıt, motor soğutma suyu ve motor yağı*

Otoyolda yüksek hızda araç kullanmak yakıt tüketimini artırır, daha düşük, orta hızda gitmek ise daha verimlidir. Otoyolda araç kullanırken yakıttan tasarruf etmek için orta hızda gidiniz.

Aracınızı kullanmadan önce hem motor soğutma sıvısı seviyesini hem de motor yağını kontrol etmeyi unutmayınız.

### *Tahrik kayışı*

Gevşek veya hasar görmüş tahrik kayışı, motoru aşırı ısıtabilir.

## Devrilme tehlikesini azaltmak

Bu çok amaçlı binek aracı, Sportif Amaçlı Araç (SUV) olarak tanımlanır. Sportif amaçlı araçlar, daha geniş arazi uygulamalarına imkan sağlamak amacıyla daha yüksek zemin mesafesi ve daha dar yüklenme alanına sahiptir. Özel tasarım özellikleri onlara sıradan araçlara göre daha yüksek bir ağırlık merkezi kazandırarak, ani dönüşler yapıldığında devrilme olasılığını artırır. Sportif amaçlı araçlar, diğer araç türlerine göre daha fazla devrilme olasılığına sahiptirler. Bu risk nedeniyle, sürücü ve yolcuların emniyet kemerlerini takmaları önemle tavsiye edilir. Devrilme sırasında emniyet kemeri takmamış bir kişinin ölme ihtimali, emniyet kemeri takmış bir kişiye nazaran, daha yüksektir.

Sürücünün devrilme tehlikesini azaltmak için alabileceği önlemler vardır. Mümkünse sert dönüşlerden veya ani manevralardan kaçınınız, portbagaja ağır yükler koymayınız ve aracınızda hiçbir değişiklik yaptırmayınız.

### UYARI

Sportif amaçlı araçlar, diğer araç türlerine göre daha fazla devrilme olasılığına sahiptirler. Devrilmeyi veya kontrol kaybını önlemek için:

- Virajları, normal bir binek otomobilde yapacağınızdan daha yavaş dönünüz.
- Keskin dönüşlerden ve ani manevralardan kaçınınız.
- Aracınızda ağırlık merkezini yükseltecek herhangi bir değişiklik yapmayınız.
- Lastikleri doğru basınçta tutunuz.
- Tavanda ağır yük taşımayınız.

### UYARI

Devrilme sırasında emniyet kemeri takmamış bir kişinin ölme ihtimali, emniyet kemeri takmış bir kişiye nazaran, daha yüksektir. Bütün yolcuların emniyet kemerlerini taktıklarından emin olunuz.

## KIŞ MEVSİMİNDE SÜRÜŞ

Sert kış koşulları hızlı lastik aşınmalarını ve diğer sorunları beraberinde getirir. Kışın sürüş sırasında, bu sorunları asgariye indirmek için aşağıda verilmekte olan önerileri yerine getirmelisiniz:

### Karlı veya buzlu yol koşulları

Önünüzdeki araç ile aranızdaki yeterli mesafeyi korumalısınız.

Frene yavaşça basınız. Hız yapmak, ani hızlanmak, ani frene basmak ve virajlara hızla girmek potansiyel olarak tehlikeli hareketlerdir. Yavaşlarken mümkün olduğu kadar motor freni kullanılmalıdır. Karlı veya buzlu yollarda ani fren yapılması aracın kaymasına yol açabilir.

Aracınızı karla kaplı bir yolda sürmek için, kış lastikleri veya zincir takmanız gerekebilir.

Daima acil durum ekipmanları bulundurunuz. Bu gibi ekipmanlar arasında, lastik zincirleri, çekme halatı veya çekme zincirleri, el feneri, işaret fişekleri, kum, havlu, akü şarj kabloları, buz kazıyıcı, eldivenler, tulum, örtü, battaniye, vb. yer alır.

### Kış lastikleri



#### UYARI

**Kış lastikleri, aracın orijinal lastikleri ile aynı ebatta ve tipte olmalıdır. Aksi halde, aracınızın emniyeti ve sürüşü olumsuz yönde etkilenebilir.**

Yol sıcaklığı 7°C'nin altın düştüğünde kar lastiklerini kullanmanızı öneririz. Aşağıdaki listeye bakarak aracınıza tavsiye edilen kar lastiğini takınız.

Eğer aracınıza kış lastikleri takarsanız, mutlaka orijinal lastiklerle aynı şişirme basıncını kullanarak şişiriniz. Aracınızın yol tutuşunu tüm hava koşullarında dengelemek için kış lastiklerini dört tekerleğe de takınız. Kış lastiklerinin kuru yollarda sağladığı çekiş, aracınızın orijinal lastiklerinkine kadar yüksek olmayabilir. Lastik satışından azami hız önerilerini öğreniniz.

## Zincirler



Radyal lastiklerin yanakları diğer lastik tiplerinden daha ince olduğundan, bazı tip lastik zincirlerinin takılması lastiklere hasar verebilir. Bu nedenle, lastik zinciri yerine kış lastiklerinin kullanılması önerilir. Lastik zincirinin mutlaka kullanılması gerekiyorsa, orijinal HYUNDAI parçaları kullanınız ve lastik zincirlerini zincirler ile verilen talimatlara göre takınız. Uygun olmayan lastik zinciri nedeniyle aracınıza gelecek olan bir hasar araç üreticisinin garantisi dışındadır.

Lastik zincirleri kullandığınız zaman, onları daima çekiş tekerleklerine takınız.

2WD : Ön tekerlekler

4WD : Dört tekerleğin tümü

4WD araç için tam bir zincir takımı yoksa, zincirler sadece ön tekerleklere takılmalıdır.

## ⚠ UYARI

Lastik zinciri kullanımı aracın yol tutuşunu olumsuz yönde etkileyebilir.

- 30 km/sa. veya zincir üreticisinin önerdiği hız limitinin altında sürünüz.
- Dikkatli sürünüz ve tümseklerden, çukurlardan, keskin dönüşlerden ve aracı zıplatacak diğer tehlikelerden kaçınınız.
- Keskin dönüşlerden ve lastikleri kilitleyebilecek frenlemelerden kaçınınız.

## i Bilgilendirme

- Zincirleri yalnızca çift olarak ve ön lastiklere takınız. Lastiğe zincir takılmasının sürüş gücünü arttıracak ancak yana savrulmaları önlemeyeceği unutulmalıdır.
- Çivili lastiklerinin kullanımıyla ilgili olası sınırlamalar sebebiyle; yerel yönetmelikleri kontrol etmeden aracınıza takmayınız.

### Zincirin takılması

Lastik zinciri takarken, üreticinin talimatlarını takip ediniz ve mümkün olduğu kadar sıkı takınız. Zincir takılı iken yavaş (30 km/saatin altında) sürünüz. Eğer zincirlerin gövdeye veya şasiye temas ettiğini duyarsanız, durup zincirleri sıkılaştırınız. Hâlâ temas ediyorsa, gürültü geçene kadar yavaşlayınız. Temizlenmiş yola çıkar çıkmaz lastik zincirlerini çıkartınız.

Kar zinciri takarken aracı trafikten uzak, düz bir yere park ediniz. Aracın Dörtlü Flaşörlerini yakınız ve (eğer varsa) üçgen acil durum reflektörlerini aracın arka tarafına koyunuz. Kar zincirlerini takmadan önce daima vitesi P (park) konumuna alın, daima el frenini çekin ve motoru kapatınız.

### NOT

**Lastik zincirlerini kullanacağınız zaman:**

- Yanlış boyutlu zincirler veya yanlış takılmış zincirler aracınızın fren balatalarına, süspansiyonuna, gövdesine ve tekerleklerine hasar verebilir.
- SAE "S" sınıfı veya tel zincir kullanınız.
- Zincirlerin gövdeye temas etmesi nedeniyle bir ses işitirseniz, araç gövdesine teması önlemek için zinciri tekrar sıkınız.
- Gövde hasarını önlemek için, zincirleri her 0.5~1.0 km yol kat ettikten sonra tekrar sıkınız.
- Alüminyum jantları olan araçlarda lastik zinciri kullanmayınız. Zorunda kalırsanız, tel tipi zincir kullanınız.
- Zincir bağlantısına hasar vermesini önlemek için 12 mm'den daha ince telli veya örgü tipi zincir kullanınız.
- Örgü tipi zincirler 19 inç lastikleri olan araçlarda kullanılmalıdır.

### Kış önlemleri

#### Yüksek kaliteli etilen glikol soğutucu kullanınız

Aracınız, soğutma sisteminde yüksek kaliteli etilen glikol ile teslim edilmektedir. Aracınızda yalnız bu tip etilen glikol içeren soğutucu kullanılmalıdır; çünkü bu şekilde soğutma suyu içinde oksitlenme ve donma önlenmekte ve devridaim pompası yağlanmaktadır. Soğutma suyunun, bölüm 9'da bulunan bakım şemasına göre değiştirilmesini veya tamamlanmasını sağlayın. Kış mevsimi öncesinde, soğutucunuzun donma noktasının kış boyunca tahmin edilen sıcaklıklar için yeterli olup olmadığından emin olmak için soğutucunuzun kontrol ettiriniz.

#### Akü ve kabloların kontrolü

Kış sıcaklıkları akü performansına etki eder. **Akü ve kabloları 9. bölümde belirtildiği gibi kontrol ediniz.** Akü şarj seviyesi, HYUNDAI yetkili servisi veya bir servis istasyonu tarafından kontrol edilebilir.

#### Gerekliyse "kış yağı" kullanımı

Bazı bölgelerde kışın daha düşük viskoziteye sahip "kış yağı" kullanılması önerilir. Bunun yanı sıra, eğer periyodik bakım zamanı yaklaşmışsa motor yağını ve filtresini değiştiriniz. Yeni motor yağı kış aylarında optimum motor performansı sağlar. Daha fazla bilgi için Bölüm 2'ye bakınız. Kış yağının tipi hakkında emin değilseniz, HYUNDAI yetkili servisine başvurmanızı öneririz.

### **Buji ve ateşleme sisteminin kontrolü**

**Bujileri Bölüm 8'de anlatılan şekilde kontrol ediniz.** Gerekirse değiştiriniz. Ayrıca bütün ateşleme kablolarında ve bileşenlerinde çatlak, aşınma ve hasar kontrolü yapınız.

### **Kilitlerin donmaya karşı korunması**

Kilitlerin donmasını önlemek için, anahtar deliklerine onaylı buz çözücü sıvı veya gliserin püskürtünüz. Bir kilit deliği buzla kaplanmışsa, bunu çözmek için üzerine onaylı buz çözücü sıvı püskürtünüz. Bir kilidin iç kısmı donmuşsa, ısıtılmış bir anahtarla çözmeye çalışınız. Yaralanmayı önlemek için ısıtılmış anahtarı dikkatle kullanınız.

### **Onaylı ve markalı antifrizli cam temizleyici kullanınız**

Cam yıkayıcısının donmasını önlemek için, cam yıkama suyuna belirtilen onaylı cam yıkama antifriz çözeltisi ekleyiniz. Antifrizli cam yıkayıcı HYUNDAI yetkili servisinden ve çoğu yedek parça satıcısından temin edilebilir. Araç boyasının zarar görmesini önlemek için motor soğutma suyu veya bir başka tip antifriz çözeltisi kullanmayınız.

### **El freninizin donmasına izin vermeyiniz**

Bazı koşullarda, el freniniz çekili durumda donabilir. Genellikle arka frenlerin çevresinde veya yakınlarında kar veya buzlanma varsa veya frenler ıslanmışsa bu durumla karşılaşılır. El freninin donma riski varsa, el frenini geçici olarak vites P (Park) konumundayken çekiniz. Ayrıca aracın kaymaması için, arka lastiklere takoz koyunuz. Daha sonra el frenini indiriniz.

### **Araç altında buz ve kar birikmesini önleyiniz**

Bazı koşullarda, araç altında çamurluk seviyesine kadar kar veya buz birikebilir. Sert kış koşullarında araç sürerken, aracın altını düzenli olarak kontrol etmeli ve ön tekerlekler ile direksiyon bileşenlerinin engellenmediğinden emin olmalısınız.

### **Acil durum donanımlarını bulundurunuz**

Hava koşullarına bağlı olarak, uygun acil durum donanımını beraberinizde taşımalısınız. Bu gibi ekipmanlar arasında, lastik zincirleri, çekme halatı veya zincirleri, el feneri, işaret fişekleri, kum, havlu, akü-şarj kabloları, buz kazıyıcı, eldivenler, tulum, örtü, battaniye, vb. yer alır.

### **Motor bölmesine yabancı nesnelere veya malzemelere yerleştirmeyiniz**

Motor bölmesine herhangi bir nesne veya malzeme koymak motor arızasına veya yanmasına neden olabilir, çünkü bunlar motorun soğutulmasını engelleyebilir. Bu tür hasarlar üretici garantisinin kapsamına girmez.

## RÖMORK ÇEKME

Aracınızla römork çekmeyi düşünüyorsanız, ilk olarak bununla ilgili bulunduğunuz yerdeki yasal koşulları öğreniniz. Çünkü, römork, araç veya bir başka tip araç çekme veya çekme aparatları ile ilgili yürürlükteki yasalar birbirinden farklı olabilmektedir. Daha detaylı bilgi için HYUNDAI yetkili servisine danışmanızı öneririz.

Römork çekmenin, aracınızı tek başına kullanmaktan farklı olduğunu unutmayınız. Römork çekmek, aracın yol tutuşunda, dayanıklılığında ve yakıt tüketiminde değişiklik demektir. Başarılı ve emniyetli römork çekme doğru ekipmanlar gerektirir ve bunlar doğru kullanılmalıdır. Uygun olmayan şekilde römork çekme nedeniyle aracınıza gelecek olan bir hasar araç üreticisinin garanti kapsamı dışındadır.

Bu bölüm testlerle kanıtlanmış birçok önemli römork çekme ipuçları ve emniyet kurallarını içerir. Bunların birçoğu sizin ve yolcularınızın emniyeti için önemlidir. Lütfen bir römork çekmeden önce bu bölümü dikkatle okuyunuz.

### UYARI

Aşağıdaki önlemleri alınız:

- Doğru ekipmanı kullanmazsanız ve/veya biçimsiz sürerseniz, römork çekerken araç hakimiyetini kaybedebilirsiniz. Örneğin, eğer römork çok ağırsa, frenleme performansı azalabilir. Siz ve yolcularınız ciddi veya ölümcül şekilde yaralanabilirsiniz. Römorku, ancak bu bölümdeki tüm adımları eksiksiz yerine getirerek çekmeye başlayınız.
- Çekmeden önce, toplam römork ağırlığının, GCW'nun (Brüt Birleşik Ağırlık), GVW'nun (Brüt Araç Ağırlığı), GAW'nun (Brüt Aks Ağırlığı) ve römork king pin yükünün sınır dahilinde olduğundan emin olunuz.

### Bilgilendirme -(Avrupa İçin)

- Arka akslar üzerinde teknik olarak izin verilen azami yük %15'i aşmamalıdır ve araç için izin teknik olarak izin verilen azami yüklü durum %10'u veya 100 kg'ı, hangisi daha düşükse, onu aşmamalıdır. Bu durumda, M1 sınıfındaki bir araç için 100 km/saatlik hızı ve N1 sınıfındaki bir araç için 80 km/saatlik hızı aşmayınız.
  - M1 sınıfındaki bir araç bir römorku çekiyorsa, römork kaplin sistemine gelen ilave yük, lastiğin azami yük değerlerini aşabilir, ancak %15'i geçemez. Bu durumda, 100 km/saat değerini aşmayınız ve lastik hava basıncını en az 0.2 bar arttırınız.
- \* M1: binek araç (9 koltuklu veya altı)  
\* N1: ticari araç (3,5 ton veya altı)

## Bir römork çekmeye karar verirseniz?

Bir römork çekmeye karar verdiğinizde dikkat etmeniz gereken bazı önemli noktalar şunlardır:

- Savrulma kontrolü kullanmayı düşününüz. Savrulma kontrolü hakkında römork bağlantı parçası satıcısından bilgi alabilirsiniz.
- Motorun normal rodaj yapmasını sağlamak için, aracınızın ilk 2.000 km sürecinde herhangi bir çekme yapmayınız. Bu kuralın yerine getirilmemesi, ciddi motor veya şanzıman hasarına yol açabilir.
- Römork çekeceğiniz zaman, çekme kiti, vb. ilave gereksinimler hakkında daha fazla bilgi için HYUNDAI yetkili servisine danışmanızı öneririz.
- Aracınızı daima makul bir hızda (100 km/saatten az) veya öngörülen çekme hızı sınırında kullanınız.
- Uzun bir yokuş çıkarken 70 km/sa. veya belirtilen hızın, hangisi daha düşükse, üzerine çıkmayınız.
- Aşağıdaki sayfalarda verilen ağırlık ve yük sınırlarını dikkatlice inceleyiniz.

## Römork ağırlığı

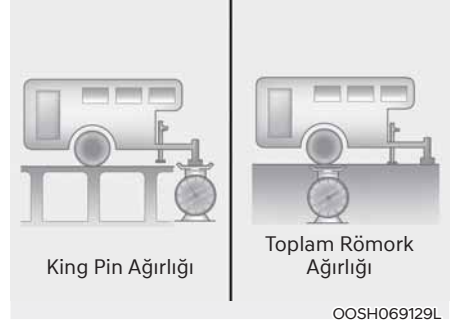

Bir römorkün maksimum güvenli ağırlığı nedir? Asla frenleri ile birlikte azami römork ağırlığından daha ağır olmamalıdır. Fakat bu bile çok ağır olabilir. Bu, römorkunuzu nasıl kullanmayı planladığınıza bağlıdır. Örneğin, hız, yükseklik, yol zeminleri, dış sıcaklık ve aracınızın hangi sıklıkta römork çekeceği, hepsi önemlidir. İdeal römork ağırlığı aynı zamanda aracınızda bulunan herhangi bir özel ekipmana da bağlıdır.

### King Pin ağırlığı

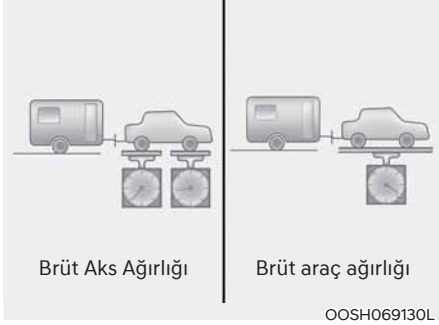

King pin yükü, ölçülmesi önemli bir ağırlıktır, çünkü aracınızın toplam Brüt Araç Ağırlığını (GVW) etkiler. King pin ağırlığı, izin verilen azami römork king pin yükü limitleri içinde, toplam yüklü römork ağırlığının en çok %10'u kadar olmalıdır.

Römorkunuzu yükledikten sonra, ağırlıkların uygun olduğunu görebilmek için römorkunuzu ve king pini ayrı ayrı tartmalısınız. Eğer uygun değilse, römork içindeki bazı nesnelere hareket ettirerek bunu düzeltebilirsiniz.

### ⚠ UYARI

Aşağıdaki önlemleri alınız:

- Römork arkasına ön tarafından daha fazla ağırlık yerleştirmeyiniz. Ön taraf toplam römork ağırlığının yaklaşık %60'ı kadar; arka taraf toplam römork ağırlığının yaklaşık %40'ı kadar yüklenmelidir.
- Römorkun veya römork çekme ekipmanının azami ağırlık limitlerini asla geçmeyiniz. Yanlış yükleme aracınızın hasar görmesi ve/veya yaralanma ile sonuçlanabilir. Ağırlıkları ve yükü ticari bir kantarda veya kantarı bulunan bir otoyol kantar istasyonunda kontrol ediniz.

### i Bilgilendirme

Rakım yükseldikçe motorun performansı azalır. Deniz seviyesinden 1.000 m yükseklikten itibaren araç/römork ağırlığı (römork ağırlığı + brüt araç ağırlığı) her 1.000 metrede bir mutlaka %10 azaltılmalıdır.

**Bir römork çekerken referans ağırlık ve mesafe**

Konu	Römork paketi olmadan	Römork paketi ile
Azami römork ağırlığı kg.	1.650	750
Bağlantı aparatı üzerinde izin verilen maksimum dikey statik yük kg.	100	
Arka tekerlek merkezinden bağlantı noktasına önerilen mesafe mm.	1.248	

## Römork çekme ekipmanı Bağlantı parçaları

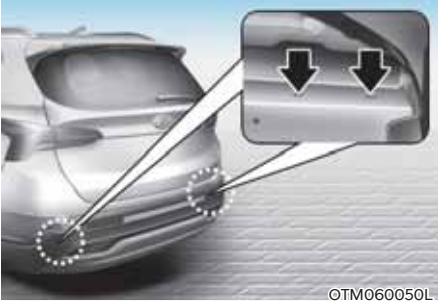

### **i** Bilgilendirme

**Çekme bağlantısı takma delikleri arka lastiklerin arkasındaki gövde altının her iki tarafında bulunmaktadır.**

Doğru bağlantı ekipmanına sahip olmak önemlidir. Yandan vuran rüzgarlar, yanınızdan geçen büyük kamyonlar ve bozuk zeminli yollar, doğru bağlantıya ihtiyacınız olduğunu gösteren birkaç sebeptir. İzlenmesi gereken bazı kurallar:

- Bir römork bağlantısı için aracınızın gövdesinde herhangi bir delik açmanız gerekiyor mu? Gerekiyorsa, sonradan römorku bıraktığınızda bu delikleri kapattığınızdan emin olunuz. Eğer doldurmazsanız, egzozdan gelen karbon monoksit (CO) ve ayrıca kir ve su aracınızın içine girebilir.
- Aracınızın tamponları römork bağlantısına uygun değildir. Tamponlarınıza geçici veya diğer tampon tipi bağlantı parçaları takmayınız. Sadece aracın şasisine takılan, tampona bağlı olmayan bağlantı parçaları kullanınız.

- Arka plakanın herhangi bir kısmı veya aracın aydınlatma araçları, mekanik kaplin cihazı ile kapatılmamalıdır.

Arka plaka ve/veya aydınlatma cihazları, herhangi bir mekanik kaplin cihazı ile kısmen kapanması durumuna karşı, alet kullanılmadan kolaylıkla çıkarılamayan veya konumu değiştirilemeyen mekanik kaplin cihazlarının kullanımına izin verilmemektedir (kaplin cihazı üreticisi tarafından verilen, kolay kullanımlı, örn. 20 Nm'yi aşmayan güç ile kullanılabilen anahtar hariç)

Sabit ve kullanılmayan mekanik kaplin cihazının her zaman çıkarılması gerektiğini veya arka plaka ve/veya arka aydınlatma cihazları, herhangi bir mekanik kaplin cihazı ile kapanmışsa yerinin değiştirilmesi gerektiğini lütfen unutmayınız.

- HYUNDAI aksesuarı çeki kancası HYUNDAI yetkili servisinde mevcuttur.

### **Emniyet zincirleri**

Aracınızla römork arasına daima zincir takmalısınız.

Emniyet zincirleri hakkında kullanım talimatı, bağlantı parçası üreticisi veya römork üreticisi tarafından verilmiş olabilir. Emniyet zincirlerini bağlamak için üreticisinin önerilerine uyunuz. Daima römorkunuzla birlikte dönebilmenize yetecek kadar boşluk bırakınız. Emniyet zincirlerinin yere sürtünmesine asla izin vermeyiniz.

### **Römork frenleri**

Römorkunuzda bir frenleme sistemi varsa, bunun yerel yönetmeliklere uygun olduğunu ve normal bir şekilde takılmış ve çalışmakta olduğundan emin olunuz.

Eğer römorkunuz, römork frenleri yüklenmeden azami römork ağırlığını geçiyorsa, bu durumda kendi frenleri olması ve bunların yeterli olması gerekir. Römork frenleri için talimatı mutlaka okuyup uygulayın, böylece onları düzgün şekilde takabilir, ayarlayabilir ve bakımını yapabilirsiniz. Aracınızın fren sisteminin modifiye edilmediğinden emin olunuz.



### **UYARI**

**Fren sisteminin doğru şekilde kurduğunuzdan kesinlikle emin olmadan, römorku kendi frenleri ile kullanmayınız. Bu, amatörlerin yapabileceği bir iş değildir. Bu iş için deneyimli, yetkin bir römork servisi kullanınız.**

### **Römorkla Sürüş**

Bir römork çekmek belirli bir deneyim gerektirir. Yola çıkmadan önce, römorkunuzu tanımalısınız. Aracı römorkun ek yüküyle idare etme ve frenleme hissine kendinizi alıştırmış olmanız gerekir. Kullanmakta olduğunuz aracın artık çok daha uzun olduğunu ve aracınızın römorksuz halinden daha zor hareket ettiğini aklınızda tutunuz.

Yola çıkmadan önce, römork bağlantısını ve platformunu, emniyet zincirlerini, elektrik bağlantısını, ışıklarını, lastiklerini ve frenlerini kontrol ediniz.

Sürüş sırasında, arada bir römork içindeki yüklerin sağlam olduğunu ve lambalar ile römork içindeki diğer lambaların normal çalışmakta olduğunu kontrol ediniz.

### **Mesafe**

Önünüzdeki araçla aranızda, aracınızı römorksuz kullanırken bıraktığınızın en az iki katı mesafe bırakınız. Bu, ani fren veya dönüş yapmak gereken durumları önlemenize yardım eder.

### **Sollama**

Römork çekerken daha uzun bir sollama mesafesine ihtiyacınız olur. Ve, artmış olan araç uzunluğu nedeniyle, şeridini ze dönmeden önce geçtiğiniz aracın çok daha ilerisine gitmeniz gerekir.

### **Geri gitme**

Direksiyonun alt kısmını bir elinizle tutunuz. Römorku sola hareket ettirmek için elinizi sola doğru hareket ettiriniz. Römorku sağa hareket ettirmek için elinizi sağa doğru hareket ettiriniz. Geriye daima çok yavaş gidiniz ve mümkünse birisinin size kılavuzluk etmesini sağlayınız.

### **Dönüş yapma**

Bir römorkla döneceğiniz zaman, normalden daha geniş dönün. Bunu yaparsanız römorkunuz yumuşak banketlere çıkmaz, kaldırımlara, trafik levhalarına, ağaçlara veya başka nesnelere çarpmaz. Sarsıntılı veya ani manevralardan kaçınınız. Oldukça önceden sinyal veriniz.

### **Dönüş sinyalleri**

Bir römork çekerken, aracınızda farklı sinyal lambaları ve ilave tesisat olmalıdır. Gösterge panelinizdeki yeşil oklar bir dönüş veya şerit değiştirme sinyali verdiğinizde yanıp söner. Doğru bağlandığında, römork sinyalleri de yanıp söner. Diğer sürücülere döneceğinizi veya şerit değiştireceğinizi bildirir.

Gösterge panelinizdeki yeşil oklar dönüşlerde, römorkun ampulleri yanmış bile olsa, yanıp söner. Böylece, arkanızdaki sürücüler sinyalinizi görmedikleri halde, siz gördüklerini zannedebilirsiniz. Arada bir römork ampullerinin çalışıp çalışmadığını kontrol etmek önemlidir. Ayrıca, kabloları her söktüğünüzde ve yeniden taktığınızda da ışıkları kontrol etmelisiniz.



### **UYARI**

**Römork aydınlatma sistemini doğrudan araç aydınlatma sistemine bağlamayın. Onaylanmış bir römork kablo donanımı kullanınız. Bunu kullanmamak aracınızın elektrik sisteminin hasar görmesine ve/veya yaralanmanıza neden olabilir. Yardım için, HYUNDAI yetkili servisine başvurmanızı öneririz.**

### **Engebeli yollarda sürüş**

Uzun veya dik bir eğimden aşağı inmeye başlamadan önce hızınızı azaltınız ve daha küçük bir vites geçiniz. Eğer vites küçültmezseniz, frenlerinizi çok fazla kullanmak zorunda kalırsınız, böylece frenler aşırı ısınabilir ve yeterli derecede çalışmayabilir.

Yukarı doğru uzun bir eğimde motorun ve şanzımanın aşırı ısınmasını önlemek için, vites küçültünüz ve hızınızı 70 km/sa. civarına düşürünüz.

Eğer römorkunuz römork frenleri olmadan azami römork ağırlığını geçiyorsa ve aracınız otomatik şanzımana sahip ise, römorku çekerken aracı D (Sürüş) konumunda sürmelisiniz.

Römorku çekerken aracınızı D (Sürüş) konumunda sürmek şanzımanın ısınmasını önler ve ömrünü uzatır.

**DİKKAT**

**Motoru ve/veya şanzımanı aşırı ısınmaya karşı korumak için:**

- Dik eğimlerde yokuş yukarı römork çekerken (%6'nın üzerinde eğimli) motorun aşırı ısınmadığından emin olmak için, hararet göstergesini izleyiniz. Hararet göstergesi ibresi, kadran üzerinde "H" (sıcak) bölgeye girerse, aracı sağa çekiniz ve en kısa zamanda emniyetli biçimde durunuz ve motorun soğumasını bekleyiniz. Yeniden hareket etmek için motorun yeterince soğumasını bekleyiniz.
- Eğer azami brüt araç ağırlığı ve azami römork ağırlığı ile römork çekiyorsanız, motorda veya şanzımanda aşırı ısınma olabilir. Bu şartlarda sürerken, soğuyana kadar motorun rölantide çalışmasına izin veriniz. Yeniden hareket etmek için motorun veya şanzımanın yeterince soğumasını bekleyiniz.
- Bir römork çekerken, özellikle yokuş çıkarken aracınızın hızı trafiğin genel akışından çok daha yavaş olabilir. Eğimli yolda römork çekerken sağ şeridi kullanınız. Aracınızın hızını, römorklu araçlar için belirlenmiş azami hız limitine, eğimin dikliğine ve römorkunuzun ağırlığına göre ayarlayınız.

**Yokuşlarda park etme**

Genel olarak, aracınıza bir römork bağlı ise, yokuşta park etmeyiniz.

Ancak, römorkunuzu yokuşta park etmek zorundaysanız, şu şekilde yapınız:

1. Aracınızı park yerine çekiniz.  
Direksiyonu kaldırıma doğru çeviriniz (yokuş aşağı iseniz sağa, yokuş yukarı iseniz sola).
2. Vitesi P (Park) konumuna getiriniz.
3. El frenini çekiniz ve kontağı kapatınız.
4. Araç yokuş aşağı olduğunda römorkun lastiklerinin altına takoz yerleştiriniz.
5. Aracı çalıştırınız, frene basınız, vitesi boşa alınız, el frenini indiriniz ve takozlar yükü emene kadar frenleri yavaşça bırakınız.
6. Frene tekrar basınız ve el frenini çekiniz.
7. Araç yokuş yukarı park edildiğinde vitesi P (Park) konumuna, yokuş aşağı park edildiğinde ise R (Geri) konumuna getiriniz.
8. Kontaklı kapatınız ve ayağınızı fren den çekiniz, fakat el frenini çekilmiş olarak bırakınız.

**UYARI**

**Ciddi veya ölümcül yaralanmayı önlemek için:**

- El frenini iyice çekmeden aracı terk etmeyiniz. Eğer motoru çalışır durumda bıraktıysanız, araç aniden hareket edebilir. Siz veya diğer kişiler ciddi veya ölümcül şekilde yaralanabilirsiniz.
- Aracı yokuşta tutmak için gaz pedalına basmayınız.

### **Yokuşa park edilmiş aracı kullanma**

1. Vites P (Park) konumundayken frene basın ve şunları yaparken basmaya devam edin:
  - Motoru çalıştırınız;
  - Vitesi geçiriniz ve
  - El frenini indiriniz.
2. Ayağınızı yavaşça fren pedalından çekiniz.
3. Römork takozlardan kurtulana kadar yavaşça hareket ediniz.
4. Durunuz ve birisinin takozları toplayıp yerine yerleştirmesini sağlayınız.

### **Römork çekerken aracınızın bakımı**

Düzenli olarak römork çektiğinizde aracınızın normalden daha sık bakıma ihtiyacı olur. Özellikle dikkat edilmesi gereken önemli unsurlar arasında motor yağı, şanzıman yağı, aks yağı ve soğutma sistemi sıvısı bulunmaktadır. Sıkça kontrol edilmesi gereken diğer önemli bir nokta frenlerin durumudur. Eğer römork çekiyorsanız, yolculuğunuza başlamadan önce bu işlemleri gözden geçirmek iyi bir fikirdir. Römorkunuzun ve bağlantı parçasının da bakımlarını yapmayı unutmayın. Römorkunuzla birlikte verilen bakım programını takip ediniz ve periyodik olarak kontrol ediniz. Tercihen, kontrolleri her gün sürüşe başlamadan önce yapınız. Bağlantı parçasının tüm somun ve civatalarının sıkılmış olması çok önemlidir.

### **DİKKAT**

**Araç hasarını önlemek için:**

- Römork kullanımı nedeniyle ağırlaşan yük yüzünden, sıcak günlerde veya yokuş çıkarken hararet oluşabilir. Eğer hararet göstergesi aşırı hararet gösteriyorsa, klimayı kapatınız ve emniyetli bir yerde aracı durdurarak motoru soğutunuz.
- Hararet göstergesi aşırı ısınma gösterdiğinde, motoru kapatmayınız. (Motoru soğutmak için rölantide çalıştırmaya devam ediniz.)
- Aracınızla çekiş yaptığınız sürelerde şanzıman yağını daha sık kontrol ediniz.
- Aracınızda klima yoksa, römork çekerken motor performansını arttırmak için bir kondenser fan takmalısınız.

## ARAÇ AĞIRLIĞI

Sürücü kapısı eşiğindeki iki etiket, aracınızın ne kadar ağırlık taşıyabilecek şekilde tasarlandığını gösterir: Lastik ve Yük Bilgilendirme Etiketi ve Tip Onay Etiketi

Aracınızı yüklemeye başlamadan önce, aracınızın ağırlık derecelerini aracın özelliklerinden ve aracın Tip Onay Etiketi'nden öğrenmek için aşağıdaki şartlara dikkat ediniz:

### Baz Boş Ağırlık

Aracın tam dolu yakıt deposu ve tüm standart ekipmanı dahil ağırlığıdır. Yolcular, yük veya isteğe bağlı ekipman buna dahil değildir.

### Araç Boş Ağırlığı

Yeni aracınızı bayiden aldığınız zamanki ağırlığı artı üzerinde bulunan donanımları kapsayan ağırlıktır.

### Yük Ağırlığı

Bu rakam Baz Boş Ağırlığa ilave edilen, yük ve isteğe bağlı ekipman da dahil, tüm ağırlıkları kapsar.

### GAWR (Brüt Aks Ağırlığı)

Bu, araç boş ağırlığı ve tüm yolcular da dahil, her bir aksa (ön ve arka) yüklenen toplam ağırlıktır.

### GAWR (Brüt Aks Ağırlığı Oranı)

Bu, tek bir aksın (ön veya arka) taşıyabileceği azami izin verilen ağırlıktır. Bu rakamlar Tip Onay Etiketinde gösterilmiştir. Her akstaki toplam yük asla GAWR değerini geçmemelidir.

### GVW (Brüt Araç Ağırlığı)

Bu, Baz Boş Ağırlık artı fiili Ağırlık artı yolculardır.

### GVWR (Brüt Araç Ağırlığı Oranı)

Bu, tam yüklü aracın (tüm opsiyonlar, ekipman, yolcular ve yük dahil) izin verilen azami ağırlığıdır. GVWR değeri, sürücü kapı eşiğinde bulunan Tip Onay Etiketi'nde gösterilir.

## Aşırı yükleme



### UYARI

Aracınızın Brüt Aks Ağırlığı Derecesi (GAWR) ve Brüt Araç Ağırlığı Derecesi (GVWR) sürücü (veya ön yolcu) kapısındaki Tip Onay Etiketi'nde gösterilir. Bu dereceleri aşmak kazaya veya aracın hasar görmesine neden olabilir. Yükünüzün ağırlığını her nesneyi (ve insanları) araca koymadan önce tartarak hesaplayabilirsiniz. Aracınızı aşırı yüklemeye dikkat ediniz.



# 7. Sürücü Destek Sistemi

## Sürüş Güvenliği

Ön Çarpışma Önleme Yardımcısı (FCA) (Yalnızca ön görüş kamerası) .....	7-2
Ön Çarpışma Önleme Yardımcısı (FCA) (Sensör füzyonu) .....	7-14
Şeritte Tutma Yardımcısı (LKA) .....	7-29
Kör Nokta Çarpışma Uyarısı (BCW) .....	7-36
Kör Nokta Çarpışmayı Önleme Yardımcısı (BCA) .....	7-45
Güvenli Çıkış Yardımı (SEA) .....	7-58
Hız Limitleyici (MSLA).....	7-64
Akıllı Hız Limitleyici Uyarısı (ISLW).....	7-67
Sürücü Dikkati Uyarısı (DAW) .....	7-72
Kör Nokta Görüntüleme Ekranı (BVM) .....	7-78

## Sürüş Konforu

Hız Sabitleyici (CC) .....	7-80
Akıllı Hız Sabitleyici (SCC) .....	7-84
Navigasyon Destekli Akıllı Hız Sabitleyici (NSCC) .....	7-100
Şerit Takip Yardımı (LFA) .....	7-107
Otoyol Sürüş Yardımı (HDA) .....	7-111

## Park Emniyeti

Arka Görüş Ekranı (RVM) .....	7-117
Çevre Görüşü Ekranı (SVM) .....	7-121
Arka Çapraz Trafik Çarpışma Uyarısı (RCCW) .....	7-126
Arka Çapraz Trafik Çarpışma Önleme Yardımı (RCCA) .....	7-134
Arka Park Mesafesi Uyarısı (PDW).....	7-144
Ön/Arka Park Mesafesi Uyarısı (PDW) .....	7-147
Arka Park Çarpışma Önleme Yardımcısı (PCA).....	7-151
Uzaktan Akıllı Park Yardımı (RSPA).....	7-159
Uygunluk Beyanı .....	7-172

## ÖN ÇARPIŞMA ÖNLEME YARDIMCISI (FCA) (YALNIZCA ÖN GÖRÜŞ KAMERASI) (VARSA)

### Temel fonksiyon

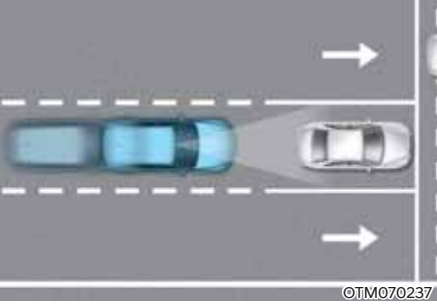

Ön Çarpışma Önleme Yardımcısı, öndeki aracı algılayıp izleyerek veya yolda bulunan bir yayayı algılayarak sürücüyü bir uyarı mesajı ve sesli uyarı ile bir çarpışmanın an meselesi olduğu konusunda uyaracak ve gerekirse acil frenleme yapacak şekilde tasarlanmıştır.

### Algılama sensörü



[1] : Ön görüş kamerası

Algılama sensörünün ayrıntılı konumu için yukarıdaki resmi inceleyiniz.



### DİKKAT

Algılama sensörünün optimum performansını korumak için, aşağıdaki önlemleri alınız:

- **ASLA** algılama sensörünü veya sensör grubunu sökmeyiniz ve sensör grubuna herhangi bir darbe vurmeyiniz.
- Algılama sensörü değişir ya da tamir edilirse, aracın HYUNDAI yetkili servisi tarafından gözden geçirilmesini öneririz.
- **ASLA** ön cama herhangi bir aksesuar veya çıkartma takmayınız ve ön camı renklendirmeyiniz.
- **Ön görüş kamerasını** kuru tutmaya çok dikkat ediniz.
- **ASLA** gösterge paneli üzerine herhangi bir yansıtıcı nesne (beyaz kağıt, ayna gibi) yerleştirmeyiniz. Herhangi hafif bir yansıma, sistemin düzgün çalışmasını engelleyebilir.

## Sistem Ayarları

### Sistem fonksiyonlarını ayarlama



#### Sürüş emniyeti

Motor çalıştığı sırada hangi fonksiyonun etkin ya da pasif olacağını ayarlamak için Ayarlar menüsünden 'Sürücü yardımı → Ön taraf emniyeti' seçeneğini seçiniz veya seçimini kaldırınız.

- 'Aktif yardım' seçeneğinin seçilmesi durumunda sistem, çarpışma risk düzeyine göre bir uyarı mesajı veya sesli uyarı ile sürücüyü uyarır. Frenleme yardımı çarpışma riskine bağlı olarak uygulanacaktır.
- 'Yalnızca uyarı' seçeneğinin seçilmesi durumunda sistem, çarpışma risk düzeyine göre bir uyarı mesajı veya sesli uyarı ile sürücüyü uyarır. Frenleme desteği sağlanmaz.
- 'Kapalı' seçilirse, sistem kapanacaktır. Gösterge panelinde  uyarı lambası yanar.

Sürücü, Ayarlar menüsünden Ön Çarpışma Önleme Yardımcısı AÇIK/KAPALI durumunu izleyebilir. Sistem devredeyken  uyarı lambası sönmüyorsa, sistemin HYUNDAI yetkili servisinde kontrol edilmesini öneririz.

#### UYARI

Motor her çalıştırıldığında, FCA (Ön Çarpışma Önleme Yardımcısı) da daima etkinleşir. Motor tekrar çalıştırıldıktan sonra 'Kapalı' seçildiğinde, sürücünün her zaman çevresine dikkat etmesi ve aracı dikkatli sürmesi gerekir.

#### DİKKAT

'Yalnızca uyarı' seçilirse, frenleme yardımı sağlanmaz.

#### Bilgilendirme

ESC OFF düğmesi 3 saniyeden uzun süre basılı tutularak ESC devre dışı bırakıldığında, Ön Çarpışma Önleme Yardımcısı otomatik olarak kapanır. Gösterge panelinde  uyarı lambası yanar.



### Uyarı zamanlaması

Ön Çarpışma Önleme Yardımcısı için ilk uyarı etkinleşme süresini değiştirmek için motor çalışır durumdayken Ayarlar menüsünden 'Sürücü yardımı → Uyarı zamanlaması' seçeneğini seçiniz.

Araç ilk teslim edildiğinde, Uyarı zamanlaması 'Normal' olarak ayarlanır. Uyarı zamanlamasını değiştirirseniz, diğer Sürücü yardımı sistemlerinin uyarı zamanları değişebilir.

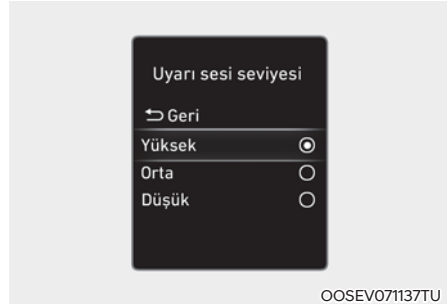

### Uyarı sesi seviyesi

Ön Çarpışma Önleme Yardımcısı Uyarı sesi seviyesini 'Yüksek', 'Orta' veya 'Düşük' olarak ayarlamak için motor çalışır durumdayken Ayarlar menüsünden 'Sürücü yardımı → Uyarı sesi seviyesi' seçeneğini seçiniz.

Uyarı sesi seviyesini değiştirirseniz, diğer Sürücü yardımı sistemlerinin Uyarı sesi seviyesi de değişebilir.

### DİKKAT

- Uyarı zamanlaması ve Uyarı sesi seviyesi ayarı, Ön Çarpışma Önleme Yardımcısının tüm fonksiyonları için geçerlidir.
- Yine de, Uyarı zamanlaması için 'Normal' seçilmiş olsa bile, eğer öndeki araç aniden durursa ilk uyarının devreye girme süresi geç olmayabilir.
- Uyarı zamanlaması için 'Geç' seçeneğini trafik hafif ve seyir hızınız düşük olduğunda seçiniz.

### Bilgilendirme

Motor yeniden çalıştırıldığında, Uyarı zamanlaması ve Uyarı sesi seviyesi son ayarı korunur.

## Sistemin çalışması

### Temel fonksiyon

#### Sistem uyarısı ve kontrolü

Ön Çarpışma Önleme Yardımcısının temel işlevi, çarpışma düzeyine bağlı olarak uyarı vermek ve aracın kontrol edilmesine yardımcı olmaktır: 'Çarpışma Uyarısı', 'Acil Frenleme' ve 'Aracı durdurma ve fren kontrolünü sonlandırma'.

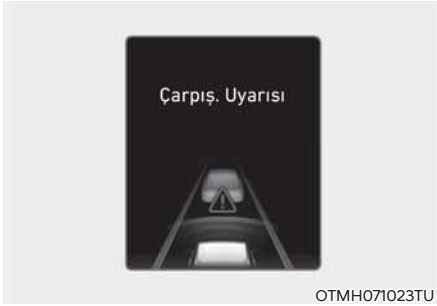

#### Çarpışma uyarısı

- Sürücüyü bir çarpışma riskine karşı uyarmak amacıyla gösterge panelinde 'Çarpışma uyarısı' mesajı görünür ve sesli uyarı duyulur.
- Önde bir aracın algılanması durumunda sistem, aracınızın hızı yaklaşık 10-180 km/saat aralığındayken çalışır.
- Önde bir yayanın algılanması durumunda sistem, aracınızın hızı yaklaşık 10-60 km/saat aralığındayken çalışır.
- Eğer 'Etkin asistan' seçilirse, frenleme yardımı yapılabilir.



#### Acil frenleme

- Acil frenleme yapılacağını sürücüyü bildirmek için gösterge panelinde 'Acil frenleme' uyarı mesajı görünür ve sesli uyarı verilir.
- Önde bir aracın algılanması durumunda sistem, aracınızın hızı yaklaşık 10-60 km/saat aralığındayken çalışır.
- Önde bir yayanın algılanması durumunda sistem, aracınızın hızı yaklaşık 10-60 km/saat aralığındayken çalışır.
- Acil frenleme durumunda, öndeki araç veya yaya ile çarpışmayı önlemek için frenleme, yüksek frenleme gücüyle desteklenir.



### Aracı durdurma ve fren kontrolünü sonlandırma

- Acil durum frenlemesi nedeniyle araç durduğu zaman, gösterge panelinde 'Dikkatli sürün' uyarı mesajı görülür. Güvenliğiniz için sürücünün fren pedalına hemen basması ve çevresini kontrol etmesi gerekir.
- Araç yaklaşık 2 saniyelik acil frenleme ile durdurulduktan sonra fren kontrolü sonlanır.



### UYARI

Ön Çarpışma Önleme Yardımcısını (FCA) kullanırken aşağıdaki önlemleri alınız:

- Güvenliğiniz için, aracı güvenli bir alanda park ettikten sonra ayarlarınızı değiştiriniz.
- 'Aktif yardım' veya 'Yalnızca uyarı' seçili durumdayken ESC OFF düğmesi 3 saniyeden uzun süre basılı tutularak ESC devre dışı bırakıldığında, Önden Çarpma Önleme Yardımı otomatik olarak devre dışı kalır. Bu durumda, sistem Ayarlar menüsünden ayarlanamaz ve gösterge panelinde  uyarı lambası yanar. Bu normal bir durumdur. ESC, ESC OFF düğmesine basılarak açılırsa, Ön Çarpışma Önleme Yardımcısı son uyarı korur.

- Ön Çarpışma Önleme Yardımcısı her durumda devreye girmez ve tüm çarpışmaları önleyemez.
- Güvenli sürüş ve aracın kontrolü sürücünün sorumluluğunda kalmalıdır. Sadece Ön Çarpışma Önleme Yardımcısı sistemine güvenmeyiniz. Bunun yerine, güvenli bir frenleme mesafesini muhafaza ediniz ve gerekirse aracın hızını azaltmak için fren pedalına basınız veya aracı durdurunuz.
- FCA (Ön Çarpışma Önleme Yardımcısı) sistemini insanlar, hayvanlar, nesnelere vs. üzerinde kesinlikle kasıtlı olarak kullanmayınız. Bu durum ciddi bir yaralanmaya veya ölüme sebebiyet verebilir.
- Eğer sürücü bir çarpışmayı önlemek için frene basarsa, FCA (Ön Çarpışma Önleme Yardımcısı) sistemi devreye girmeyebilir.
- Yol ve sürüş koşullarına bağlı olarak, Ön Çarpışma Önleme Yardımcısı sürücüyü geç uyarabilir veya hiç uyarıyabilir.
- Ön Çarpışma Önleme Yardımcısının çalışması sırasında araç aniden durarak yolcuların yaralanmasına ve serbest halde bulunan nesnelere hareket etmesine yol açabilir. Emniyet kemeri her zaman takınız ve serbest halde bulunan nesnelere daima güvenli şekilde tutunuz.
- Başka bir sistemin uyarı mesajı görünülüyor veya sesli uyarı veriliyorsa, Ön Çarpışma Önleme Yardımcısı uyarı mesajı görülmeyebilir ve sesli uyarı verilmeyebilir.
- Bulduğunuz ortam gürültülü ise Ön Çarpışma Önleme Yardımcısının uyarı sesini duyamayabilirsiniz.
- Yol ve çevre koşullarına bağlı olarak, Ön Çarpışma Önleme Yardımcısı düz gün çalışmayabilir veya gerekmediği halde devreye girebilir.

### ⚠ UYARI

- Ön Çarpışma Önleme Yardımcısı bir problem olsa dahi aracın temel frenleme performansı normal bir şekilde çalışır.
- Acil frenleme sırasında, sürücü gaz pedalına fazla bastığında sistemin frenleme kontrolü otomatik olarak devreden çıkar.

### ⚠ DİKKAT

FCA (Ön Çarpışma Önleme Yardımcısı) çalışma hızı aralığı, aracın veya öndeki veya çevredeki yayanın durumuna bağlı olarak azalabilir. Hıza bağlı olarak, sistem sadece sürücüyü uyarabilir veya sistem çalışmayabilir.



### i Bilgilendirme

Çarpışmanın muhtemel olduğu bir durumda, sürücünün yaptığı frenleme yetersiz olduğu zaman Ön Çarpışma Önleme Yardımcısı frenlemeye destek olabilir.

## Sistem arızası ve sınırlamaları

### Sistem arızası



Ön Çarpışma Önleme Yardımcısının doğru bir biçimde çalışmaması durumunda, 'Ön taraf emniyet sistemlerini kontrol edin' uyarı mesajı görünür ve gösterge panelinde  ve  uyarı lambaları yanar. Sistemin, HYUNDAI yetkili servisine kontrol ettirilmesini öneririz.

### Sistem etkin değil



Ön görüş kamerasının bulunduğu ön cam veya sensör, kar veya yağmur gibi yabancı bir maddeyle kaplı olduğunda, algılama performansı düşebilir ve Ön Çarpışma Önleme Yardımcısı geçici olarak sınırlanabilir veya devre dışı kalabilir.

Bu durumda, 'Ön taraf emniyeti sistemleri etkisizleştirildi. Kamera görüş alanı engellendi' uyarı mesajı görünür ve gösterge panelinde ⚠️ ve 🚗 uyarı lambaları yanar. Sistem kar, yağmur veya yabancı maddelerden temizlendiğinde düzgün çalışacaktır.

Eğer engel (kar, yağmur veya yabancı madde) kaldırıldıktan sonra sistem normal şekilde çalışmıyorsa, sistemin HYUNDAI yetkili servisi tarafından kontrol edilmesini öneririz.

### ⚠️ UYARI

- Gösterge panelinde uyarı mesajı veya uyarı lambası görünmese dahi, FCA (Ön Çarpışma Önleme Yardımcısı) düzgün çalışmayabilir.
- Motor çalışır duruma getirildikten sonra herhangi bir nesne veya aracın algılanmadığı alanlarda (örn. açık arazi) Ön Çarpışma Önleme Yardımcısı (FCA) doğru çalışmayabilir.

### Sistem kısıtlamaları

Şu durumlarda, Ön Çarpışma Önleme Yardımcısı normal çalışmayabilir veya sistem beklendiği gibi çalışmayabilir:

- Algılama sensörü veya etrafındakiler kirlenmiş veya hasar görmüşse
- Ön görüş kamerasının etrafındaki sıcaklık yüksek veya düşükse
- Renklendirilmiş, film çekilmiş veya kaplanmış ön cam, hasarlı cam, veya yabancı materyalin (etiket, böcek, vb.) engellemesi ile kamera lensi kirlenmişse
- Nem giderilmemiş veya ön camda donmuşsa
- Yıkama suyu sürekli püskürtülüyor veya silecek açıksa
- Yoğun yağmur, kar veya siste sürüş
- Ön görüş kamerasının görüş alanı güneş parlaması ile engelleniyor
- Sokak ışıkları veya yaklaşan bir aracın ışıkları ıslak yol yüzeyinden, örneğin bir su birikintisinden yansıyor
- Göğüs paneline bir nesne konulmuş
- Aracınız çekiliyor
- Ortamın fazla aydınlık olması
- Etraf, örneğin bir tünel vb. gibi, çok karanlık
- Açık havadaki aydınlık, örneğin bir tünele girerken veya çıkarken olduğu gibi aniden değiştiğinde.
- Dışarıdaki aydınlık az ve farlar açık ya da canlı değil

- Buhar, duman veya gölgede sürüş
- Aracın, yayanın veya bisikletlinin yalnızca bir kısmının algılanması
- Öndeki araç bir otobüs, ağır kamyon, sıra dışı biçimli yük taşıyan bir kamyon, treyler, vb.
- Öndeki aracın stop lambaları yok, stop lambaları alışılmadık şekilde yerleştirilmiş, vb.
- Dışarıdaki aydınlık az ve stop lambaları açık değil veya canlı değil
- Öndeki aracın arkası küçük veya araç normal görünmüyor, örneğin araç yana yatmış, devrilmiş veya aracın yanını görünüyor, vb.
- Öndeki aracın yerden yüksekliği düşük veya yüksek
- Aracın önüne aniden bir araç veya yaya çıkarsa
- Öndeki araç geç algılandı
- Öndeki araç aniden bir nesne tarafından engelleniyor
- Öndeki araç aniden şerit değiştiriyor veya aniden hızını azaltıyor
- Öndeki aracın şekli bozulmuş
- Öndeki aracın hızı çok fazla veya düşük
- Öndeki araç bir çarpışmayı önlemek için sizin aracınızın aksi yönüne direksiyon kırıyor
- Önde bir araç varken, aracınızın düşük hızda şerit değiştiriyor
- Öndeki araç karla kaplı

- Şeritten ayrılıyor veya şeride geri dönüşorsunuz
- Kararsız sürüş
- Döner kavşaktasınız ve öndeki araç algılanmadı
- Sürekli olarak bir daire etrafında dönüşorsunuz
- Öndeki aracın alışılmadık bir biçimi var
- Öndeki araç yokuş yukarı veya yokuş aşağı sürüyor
- Eğer bir yaya eğiliyorsa veya tam dik şekilde yürümüyorsa, tam olarak tespit edilemez
- Yayanın üzerinde, yaya olarak algılanmasını zorlaştıracak giysi veya ekipmanlar olursa



Yukarıdaki görselde, ön görüş kamerasının araç ve yaya olarak algılayacağı görüntü gösterilmektedir.

- Öndeki yaya çok hızlı hareket ediyorsa
- Öndeki yaya kısa boyluysa veya eğilmişse
- Öndeki yayanın hareket kabiliyeti kısıtlıysa
- Öndeki yaya sürüş yönüne dik hareket ediyorsa

- Önde çok sayıda yaya veya büyük bir kalabalık varsa
- Yaya, arka planın içine karışarak yayanın fark edilmesini zorlaştıran giysiler giyiyorsa
- Yayanın, çevresindeki benzer şekilli yapılarından ayırt edilmesi zor ise
- Kavşak yakınındaki bir yaya, trafik işareti, yapı vs. yanından geçiyorsanız
- Park yerinde sürüş
- Bilet gişesi, inşaat alanı, stabilize yollar, kısmi kaplamalı yollar, muntazam olmayan yollar, hız kasisleri vs. üzerinden geçerken
- Eğimli, kavisli, vb. bir yolda sürüş
- Ağaçlar veya sokak lambaları bulunan bir yolda sürüş
- Olumsuz yol koşulları sürüş esnasında aracın aşırı titreşim yapmasına neden oluyorsa
- Ağır yük, anormal lastik basıncı, vd. nedeniyle aracınızın yüksekliği düşük veya fazla
- Ağaçların veya otların fazla büyüdüğü dar bir yoldan geçiyorsanız
- Kuvvetli radyo dalgaları veya elektriksel gürültü gibi elektromanyetik dalga girişimi varsa



### UYARI

- Virajda sürüş sırasında

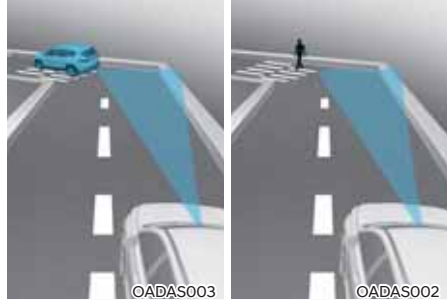

**Ön Çarpışma Önleme Yardımcısı, sensörlerin performansını olumsuz etkileyen virajlı yollarda önünüzdeki araçları veya yayaları algılamayabilir. Bu, gerektiğinde uyarı veya frenleme yardımı olmamasına yol açabilir.**

**Virajlı bir yolda sürüş sırasında, güvenli bir frenleme mesafesini muhafaza ediniz ve gerekirse güvenli mesafeyi sağlamak üzere aracı yönlendiriniz ve hızınızı düşürmek için fren pedalına basınız.**

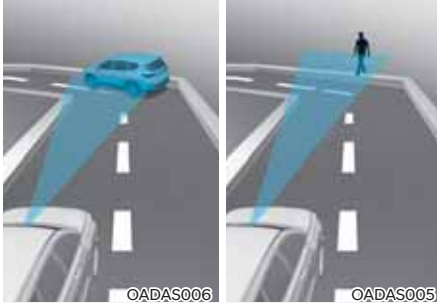

Virajlı bir yolda giderken Ön Çarpışma Önleme Yardımcısı yan şeritteki veya şeridin dışındaki bir aracı veya yayayı kendi şeridinde olarak algılayabilir.

Bu durumlarda, sistem gereksiz yere sürücüyü uyarabilir ve fren yapabilir. Daima aracın etrafındaki trafik koşullarını kontrol ediniz.

- Eğimde sürüş



Ön Çarpışma Önleme Yardımcısı, sensörlerin performansını olumsuz etkileyen yokuş yukarı veya yokuş aşağı yollarda önünüzdeki araçları veya yayaaları algılamayabilir.

Bu, gereksiz uyarıya veya frenleme yardımına ya da gerektiğinde uyarı veya frenleme yardımı olmamasına yol açabilir.

Ayrıca, ileride aniden bir araç veya yaya algılandığında, araç aniden yavaşlayabilir.

Yokuş yukarı veya yokuş aşağı seyir halindeyken gözünüzü yoldan ayırmamaya özen gösteriniz ve gerekirse, güvenli mesafeyi sağlamak üzere aracı yönlendiriniz ve sürüş hızınızı düşürmek için fren pedalına basınız.

• Şerit değiştirme

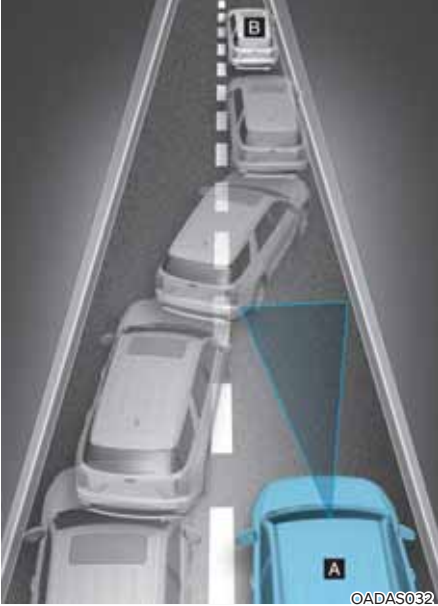

[A]: Aracınız,  
[B]: Şerit değiştiren araç

Bir araç, yan şeritten sizin şeridinize geçtiğinde, sensörün algılama menziline girene dek sensör tarafından algılanmaz. Ön Çarpışma Önleme Yardımcısı, şeritler arasında ani geçişler yapan bir aracı hemen algılamayabilir. Bu durumda, güvenli bir frenleme mesafesini muhafaza ediniz ve gerekirse güvenli mesafeyi sağlamak üzere aracı yönlendiriniz ve hızınızı düşürmek için fren pedalına basınız.



[A]: Aracınız,  
[B]: Şerit değiştiren araç,  
[C]: Aynı şeritte araç

Önünüzdeki bir araç şerit değiştirdiğinde, Ön Çarpışma Önleme Yardımcısı artık önünüzde olan yeni aracı hemen algılamayabilir.

Bu durumda, güvenli bir frenleme mesafesini muhafaza ediniz ve gerekirse güvenli mesafeyi sağlamak üzere aracı yönlendiriniz ve hızınızı düşürmek için fren pedalına basınız.

• Araç algılama

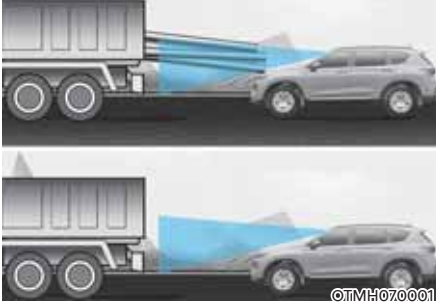

Eğer önünüzdeki araçta kabinden arkaya doğru dışarı çıkan bir yük varsa veya önünüzdeki aracın yerden yüksekliği daha fazlaysa, daha fazla dikkat gerekir. FCA (Ön Çarpışma Önleme Yardımcısı) araçtan dışarı çıkan yükü algılamayabilir. Bu gibi durumlarda, arkadaki nesne ile aranızda güvenli bir frenleme mesafesi muhafaza ediniz ve gerekirse güvenli mesafeyi sağlamak üzere aracı yönlendiriniz ve hızınızı düşürmek için fren pedalına basınız.

 **UYARI**

- Karavan veya başka bir araç çekiyorsanız, güvenlik nedeniyle Ön Çarpışma Önleme Yardımcısının kapatılmasını tavsiye ederiz.
- Ön Çarpışma Önleme Yardımcısı, araçlara veya yayalara benzer şekil veya özelliklerde nesnelerin algılanması durumunda da devreye girebilir.
- FCA (Ön Çarpışma Önleme Yardımcısı) sistemi, bisikletleri, motosikletleri veya valiz, market arabaları ya da bebek arabaları gibi daha küçük tekerlekli nesnelere tespit etmek üzere tasarlanmamıştır.
- Ön Çarpışma Önleme Yardımcısı, güçlü elektromanyetik dalgaların etkisi altında normal çalışmayabilir.
- FCA (Ön Çarpışma Önleme Yardımcısı), araç çalıştırıldıktan veya ön görüş kamerası başlatıldıktan sonraki 15 saniye boyunca çalışmayabilir.

## ÖN ÇARPIŞMA ÖNLEME YARDIMCISI (FCA) (SENSÖR FÜZYONU) (VARSA)

### Temel fonksiyon

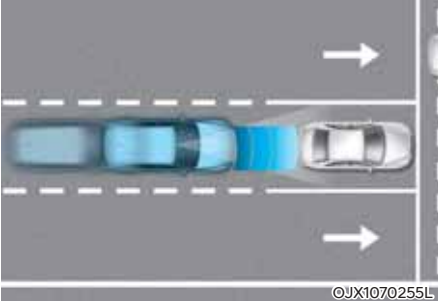

Ön Çarpışma Önleme Yardımcısı, öndeki aracı algılayıp izleyerek veya yolda bulunan bir yayayı veya bisikletliyi algılayarak sürücüyü bir uyarı mesajı ve sesli uyarı ile bir çarpışmanın an meselesi olduğu konusunda uyaracak ve gerekirse acil frenleme yapacak şekilde tasarlanmıştır.

### Kavşakta Dönüş Fonksiyonu (varsa)

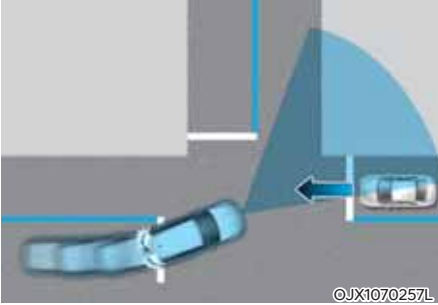

Kavşakta Dönüş fonksiyonu, kavşakta sinyal vererek sola dönüş sırasında acil frenleme yaparak yan şeritte yaklaşan araç ile çarpışmanın önlenmesine yardımcı olur.

### Algılama sensörü



- [1] : Ön görüş kamerası,
- [2] : Ön radar

Algılama sensörlerinin ayrıntılı yeri için yukarıdaki resme bakınız.



## DİKKAT

Algılama sensörünün optimum performansını korumak için, aşağıdaki önlemleri alınız:

- ASLA algılama sensörünü veya sensör grubunu sökmeyiniz ve sensör grubuna herhangi bir darbe vurmuyunuz.
- Algılama sensörleri değişir ya da tamir edilirse, aracın HYUNDAI yetkili servisi tarafından gözden geçirilmesini öneririz.
- ASLA ön cama herhangi bir aksesuar veya çıkartma takmayınız ve ön camı renklendirmeyiniz.
- Ön görüş kamerasını kuru tutmaya çok dikkat ediniz.
- ASLA gösterge paneli üzerine herhangi bir yansıtıcı nesne (beyaz kağıt, ayna gibi) yerleştirmeyiniz. Herhangi hafif bir yansıma, sistemin düzgün çalışmasını engelleyebilir.
- Ön radar kapağının yakınına plaka çerçevesi veya çıkartma, film veya tampon koruması gibi bir nesne yerleştirmeyiniz.
- Ön radarı ve kapağını daima temiz tutunuz ve bu parçaların üzerinde kir ve kalıntı birikmesine izin vermeyiniz.

Aracı yalnızca yumuşak bir bezle yıkayınız. Sensöre veya sensör kapağına tazyikli su püskürtmeyiniz.

- Radara veya radar çevresine gereksiz kuvvet uygulanması durumunda, gösterge panelinde uyarı mesajı görünmese de Ön Çarpışma Önleme Yardımcısı doğru bir biçimde çalışmayaabilir. Aracın, HYUNDAI yetkili servisine kontrol ettirilmesini öneririz.
- Hasar görmüş ön radar kapağını onarmak veya değiştirmek için yalnızca orijinal parçalar kullanınız. Ön radar kapağını boyamayınız.

### Sistem Ayarları

#### Sistem fonksiyonlarını ayarlama



#### Ön taraf emniyeti

Motor çalıştığı sırada hangi fonksiyonun etkin ya da pasif olacağını ayarlamak için Ayarlar menüsünden 'Sürücü yardımı → Ön taraf emniyeti' seçeneğini seçiniz veya seçimini kaldırınız.

- 'Aktif yardım' seçeneğinin seçilmesi durumunda sistem, çarpışma risk düzeyine göre bir uyarı mesajı veya sesli uyarı ile sürücüyü uyarır. Frenleme yardımı çarpışma riskine bağlı olarak uygulanacaktır.
- 'Yalnızca uyarı' seçeneğinin seçilmesi durumunda sistem, çarpışma risk düzeyine göre bir uyarı mesajı veya sesli uyarı ile sürücüyü uyarır. Frenleme desteği sağlanmaz.
- 'Kapalı' seçilirse, sistem kapanacaktır. Gösterge panelinde  uyarı lambası yanar.

Sürücü, Ayarlar menüsünden Ön Çarpışma Önleme Yardımcısı AÇIK/KAPALI durumunu izleyebilir. Sistem devredeyken  uyarı lambası sönmüyorsa, sistemin HYUNDAI yetkili servisinde kontrol edilmesini öneririz.



#### UYARI

Motor her çalıştırıldığında, FCA (Ön Çarpışma Önleme Yardımcısı) da daima etkinleşir. Motor tekrar çalıştırıldıktan sonra 'Kapalı' seçildiğinde, sürücünün her zaman çevresine dikkat etmesi ve aracı dikkatli sürmesi gerekir.



#### DİKKAT

- 'Yalnızca uyarı' seçilirse, frenleme yardımı sağlanmaz.
- Sürüş emniyeti ayarları, 'Temel fonksiyon' ve 'Kavşakta Dönüş' (varsa) fonksiyonunu içerir.



#### Bilgilendirme

ESC OFF düğmesi 3 saniyeden uzun süre basılı tutularak ESC devre dışı bırakıldığında, Ön Çarpışma Önleme Yardımcısı otomatik olarak kapanır. Gösterge panelinde  uyarı lambası yanar.



### Uyarı zamanlaması

Önden Çarpma Önleme Yardımı için ilk uyarı etkinleşme süresini değiştirmek için motor çalışır durumdayken Ayarlar menüsünden 'Sürücü yardımı → Uyarı zamanlaması' seçeneğini seçiniz.

Araç ilk teslim edildiğinde, Uyarı zamanlaması 'Normal' olarak ayarlanır. Uyarı zamanlamasını değiştirirseniz, diğer Sürücü yardımı sistemlerinin uyarı zamanları değişebilir.

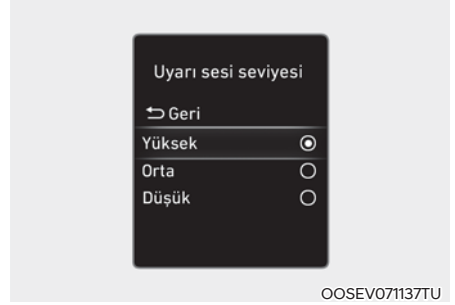

### Uyarı sesi seviyesi

Ön Çarpışma Önleme Yardımcısı Uyarı sesi seviyesini 'Yüksek', 'Orta' veya 'Düşük' olarak ayarlamak için motor çalışır durumdayken Ayarlar menüsünden 'Sürücü yardımı → Uyarı sesi seviyesi' seçeneğini seçiniz.

Uyarı sesi seviyesini değiştirirseniz, diğer Sürücü yardımı sistemlerinin Uyarı sesi seviyesi de değişebilir.



### DİKKAT

- Uyarı zamanlaması ve Uyarı sesi seviyesi ayarı, Ön Çarpışma Önleme Yardımcısının tüm fonksiyonları için geçerlidir.
- Yine de, Uyarı Zamanlaması için 'Normal' seçilmiş olsa bile, eğer öndeki araç aniden durursa ilk uyarının devreye girme süresi geç olmayabilir.
- Uyarı zamanlaması için 'Geç' seçeneğini trafik hafif ve seyir hızınız düşük olduğunda seçiniz.



### Bilgilendirme

Motor yeniden çalıştırıldığında, Uyarı zamanlaması ve Uyarı sesi seviyesi son ayarı korunur.

### Sistemin çalışması

#### Temel fonksiyon

##### Sistem uyarısı ve kontrolü

Ön Çarpışma Önleme Yardımcısının temel işlevi, çarpışma düzeyine bağlı olarak uyarı vermek ve aracın kontrol edilmesine yardımcı olmaktır: 'Çarpışma Uyarısı', 'Acil Frenleme' ve 'Aracı durdurma ve fren kontrolünü sonlandırma'.

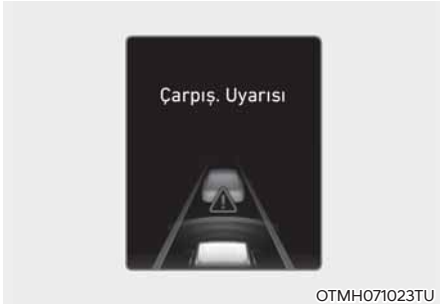

#### Çarpışma uyarısı

- Sürücüyü bir çarpışma riskine karşı uyarmak amacıyla gösterge panelinde 'Çarpışma uyarısı' mesajı görünür ve sesli uyarı duyulur.
- Önde bir aracın algılanması durumunda sistem, aracınızın hızı yaklaşık 10-180 km/saat aralığındayken çalışır.
- Önde bir yaya veya bisikletlinin algılanması durumunda sistem, aracınızın hızı yaklaşık 10-85 km/saat aralığındayken çalışır.
- Eğer 'Etkin asistan' seçilirse, frenleme yardımı yapılabilir.



#### Acil frenleme

- Acil frenleme yapılacağını sürücüyü bildirmek için gösterge panelinde 'Acil frenleme' uyarı mesajı görünür ve sesli uyarı verilir.
- Önde bir aracın algılanması durumunda sistem, aracınızın hızı yaklaşık 10-75 km/saat aralığındayken çalışır.
- Önde bir yaya veya bisikletlinin algılanması durumunda sistem, aracınızın hızı yaklaşık 10-65 km/saat aralığındayken çalışır.
- Acil frenleme durumunda, öndeki araç veya, yaya veya bisikletli ile çarpışmayı önlemek için frenleme, yüksek frenleme gücüyle desteklenir.



#### Aracı durdurma ve fren kontrolünü sonlandırma

- Acil durum frenlemesi nedeniyle araç durduğu zaman, gösterge panelinde 'Dikkatli sürün' uyarı mesajı görülür. Güvenliğiniz için sürücünün fren pedalına hemen basması ve çevresini kontrol etmesi gerekir.
- Araç yaklaşık 2 saniyelik acil frenleme ile durdurulduktan sonra fren kontrolü sonlanır.

#### Kavşakta Dönüş Fonksiyonu (varsa)

##### Sistem uyarısı ve kontrolü

Kavşakta Dönüş fonksiyonu, çarpışma düzeyine göre sürücüyü uyarır ve aracın kontrol edilmesine yardımcı olur: 'Çarpışma uyarısı', 'Acil frenleme' ve 'Aracı durdurma ve fren kontrolünü sonlandırma'



#### Çarpışma uyarısı

- Sürücüyü bir çarpışma riskine karşı uyararak amacıyla gösterge panelinde 'Çarpışma uyarısı' mesajı görünür ve sesli uyarı duyulur.
- Sistem aracınızın hızı yaklaşık 10-30 km/sa. yaklaşan aracın hızı ise yaklaşık 30-70 km/sa. arasında olduğunda çalışır.
- Eğer 'Etkin asistan' seçilirse, frenleme yardımı yapılabilir.



### Acil frenleme

- Acil frenleme yapılacağını sürücüye bildirmek için gösterge panelinde 'Acil frenleme' uyarı mesajı görünür ve sesli uyarı verilir.
- Sistem aracınızın hızı yaklaşık 10~30 km/sa. yaklaşan aracın hızı ise yaklaşık 30~70 km/sa. arasında olduğunda çalışır.
- Acil frenleme durumunda, yaklaşan araç ile çarpışmayı önlemek için frenleme, yüksek frenleme gücüyle desteklenir.

### **i** Bilgilendirme

Sürücü koltuğu soldaysa, Kavşakta Dönüş fonksiyonu yalnızca sürücü sola dönerken devreye girer. Sürücü koltuğu sağdaysa, bu fonksiyon yalnızca sağa dönüşte devreye girer.



### Aracı durdurma ve fren kontrolünü sonlandırma

- Acil durum frenlemesi nedeniyle araç durduğu zaman, gösterge panelinde 'Dikkatli sürün' uyarı mesajı görülür. Güvenliğiniz için sürücünün fren pedalına hemen basması ve çevresini kontrol etmesi gerekir.
- Araç yaklaşık 2 saniyelik acil frenleme ile durdurulduktan sonra fren kontrolü sonlanır.



## UYARI

Ön Çarpışma Önleme Yardımcısını (FCA) kullanırken aşağıdaki önlemleri alınız:

- Güvenliğiniz için, aracı güvenli bir alanda park ettikten sonra ayarlarınızı değiştiriniz.
- 'Aktif yardım' veya 'Yalnızca uyarı' seçili durumdayken ESC OFF düğmesi 3 saniyeden uzun süre basılı tutularak ESC devre dışı bırakıldığında, Ön Çarpışma Önleme Yardımcısı otomatik olarak devre dışı kalır. Bu durumda, sistem Ayarlar menüsünden ayarlanamaz ve gösterge panelinde  uyarı lambası yanar. Bu normal bir durumdur. ESC, ESC OFF düğmesine basılarak açılırsa, Ön Çarpışma Önleme Yardımcısı son ayarı korur.
- Ön Çarpışma Önleme Yardımcısı her durumda devreye girmez ve tüm çarpışmaları önleyemez.
- Güvenli sürüş ve aracın kontrolü sürücünün sorumluluğunda kalmalıdır. Sadece Ön Çarpışma Önleme Yardımcısına güvenmeyiniz. Bunun yerine, güvenli bir frenleme mesafesini muhafaza ediniz ve gerekirse aracın hızını azaltmak için fren pedalına basınız veya aracı durdurunuz.
- FCA (Ön Çarpışma Önleme Yardımcısı) sistemini insanlar, hayvanlar, nesnelere vs. üzerinde kesinlikle kasıtlı olarak kullanmayınız. Bu durum ciddi bir yaralanmaya veya ölüme sebebiyet verebilir.
- Eğer sürücü bir çarpışmayı önlemek için frene basarsa, FCA (Ön Çarpışma Önleme Yardımcısı) sistemi devreye girmeyebilir.

- Yol ve sürüş koşullarına bağlı olarak, Ön Çarpışma Önleme Yardımcısı sürücüyü geç uyarabilir veya hiç uyarımayabilir.
- Ön Çarpışma Önleme Yardımcısının çalışması sırasında araç aniden durarak yolcuların yaralanmasına ve serbest halde bulunan nesnelere hareket etmesine yol açabilir. Emniyet kemerini her zaman takınız ve serbest halde bulunan nesnelere daima güvenli şekilde tutunuz.
- Başka bir sistemin uyarı mesajı görünülüyor veya sesli uyarı veriliyorsa, Ön Çarpışma Önleme Yardımcısı uyarı mesajı görülmeyebilir ve sesli uyarı verilmeyebilir.
- Bulduğunuz ortam gürültülü ise Ön Çarpışma Önleme Yardımcısının uyarı sesini duyamayabilirsiniz.
- Yol ve çevre koşullarına bağlı olarak, Ön Çarpışma Önleme Yardımcısı düzgün çalışmayabilir veya gerekmediği halde devreye girer.



## UYARI

- Ön Çarpışma Önleme Yardımcısı bir problem olsa dahi aracın temel frenleme performansı normal bir şekilde çalışır.
- Acil frenleme sırasında, sürücü gaz pedalına fazla bastığında sistemin frenleme kontrolü otomatik olarak devreden çıkar.



### DİKKAT

- FCA (Ön Çarpışma Önleme Yardımcısı) çalışma hızı aralığı, aracın veya öndeki veya çevredeki yayanın durumuna bağlı olarak azalabilir. Hıza bağlı olarak, sistem sadece sürücüyü uyarabilir veya sistem çalışmayabilir.
- Ön Çarpışma Önleme Yardımcısı, yaklaşan aracın durumu, sürüş yönü, hız ve çevreye göre risk düzeyini değerlendirerek belirli koşullarda devreye girer.





### Bilgilendirme

Çarpışmanın muhtemel olduğu bir durumda, sürücünün yaptığı frenleme yetersiz olduğu zaman Ön Çarpışma Önleme Yardımcısı frenlemeye destek olabilir.

## Sistem arızası ve sınırlamaları

### Sistem arızası



Ön Çarpışma Önleme Yardımcısının doğru bir biçimde çalışmaması durumunda, 'Ön taraf emniyet sistemlerini kontrol edin' uyarı mesajı görünür ve gösterge panelinde  ve  uyarı lambaları yanar. Sistemin, HYUNDAI yetkili servisine kontrol ettirilmesini öneririz.

## Sistem etkin değil



Ön görüş kamerasının bulunduğu ön cam, ön radar kapağı veya sensör, kar veya yağmur gibi yabancı bir maddeyle kaplı olduğunda, algılama performansı düşebilir ve Ön Çarpışma Önleme Yardımcısı geçici olarak sınırlanabilir veya devre dışı kalabilir.

Bu durumda, 'Ön taraf emniyet sistemleri etkisizleştirildi. Kamera görüş alanı engellendi' uyarı mesajı veya 'Ön taraf emniyet sistemleri etkisizleştirildi. Radar engellendi' uyarı mesajı görünür ve gösterge panelinde ⚠️ ve 🚗 uyarı lambaları yanar.

Sistem kar, yağmur veya yabancı maddelerden temizlendiğinde düzgün çalışacaktır.

Eğer engel (kar, yağmur veya yabancı madde) kaldırıldıktan sonra sistem normal şekilde çalışmıyorsa, sistemin HYUNDAI yetkili servisi tarafından kontrol edilmesini öneririz.

## ⚠️ UYARI

- Gösterge panelinde uyarı mesajı veya uyarı lambası görünmese dahi, FCA (Ön Çarpışma Önleme Yardımcısı) düzgün çalışmayabilir.
- Motor çalışır duruma getirildikten sonra herhangi bir nesne veya aracın algılanmadığı alanlarda (örn. açık arazi) Ön Çarpışma Önleme Yardımcısı (FCA) doğru çalışmayabilir.

## Sistem kısıtlamaları

Şu durumlarda, Ön Çarpışma Önleme Yardımcısı normal çalışmayabilir veya sistem beklendiği gibi çalışmayabilir:

- Algılama sensörü veya etrafındakiler kirlenmiş veya hasar görmüşse
- Ön görüş kamerasının etrafındaki sıcaklık yüksek veya düşükse
- Renklendirilmiş, film çekilmiş veya kaplanmış ön cam, hasarlı cam, veya yabancı materyalin (etiket, böcek, vb.) engellemesi ile kamera lensi kirlenmişse
- Nem giderilmemiş veya ön camda donmuşsa
- Yıkama suyu sürekli püskürtülüyor veya silecek açıksa
- Yoğun yağmur, kar veya siste sürüş
- Ön görüş kamerasının görüş alanı güneş parlaması ile engelleniyor
- Sokak ışıkları veya yaklaşan bir aracın ışıkları ıslak yol yüzeyinden, örneğin bir su birikintisinden yansıyor
- Göğüs paneline bir nesne konulmuş

- Aracınız çekiliyor
- Ortamın fazla aydınlık olması
- Etraf, örneğin bir tünel vb. gibi, çok karanlık
- Açık havadaki aydınlık, örneğin bir tünele girerken veya çıkarken olduğu gibi aniden değiştiğinde.
- Dışarıdaki aydınlık az ve farlar açık ya da canlı değil
- Buhar, duman veya gölgede sürüş
- Aracın, yayanın veya bisikletlinin yalnızca bir kısmının algılanması
- Öndeki araç bir otobüs, ağır kamyon, sıra dışı biçimli yük taşıyan bir kamyon, treyler, vb.
- Öndeki aracın stop lambaları yok, stop lambaları alışılmadık şekilde yerleştirilmiş, vb.
- Dışarıdaki aydınlık az ve stop lambaları açık değil veya canlı değil
- Öndeki aracın arkası küçük veya araç normal görünmüyor, örneğin araç yana yatmış, devrilmiş veya aracın yanı görünmüyor, vb.
- Öndeki aracın yerden yüksekliği düşük veya yüksek
- Aracın önüne aniden bir araç, yaya veya bisikletli çıkarsa
- Ön radarın etrafındaki tampon darbe almış, hasar görmüş veya ön radar yerinde değil
- Ön radarın etrafındaki sıcaklık yüksek veya düşük
- Bir tünel veya demir köprüden geçiliyor
- Az sayıda araç veya yapının bulunduğu geniş alanlarda (örn. çöl, çayırılık, banliyö, vb.) sürüş
- İnşaat bölgesi, demiryolu, vb. gibi metal nesnelerin bulunduğu alanların yakınında sürerken
- Yakında bir korkuluk, yandaki araç, vb. gibi ön radarda çok iyi yansıyan bir madde var
- Öndeki bisiklet, ön radarı yansıtmayan bir malzemeden yapılmışsa
- Öndeki araç geç algılandı
- Öndeki araç aniden bir nesne tarafından engelleniyor
- Öndeki araç aniden şerit değiştiriyor veya aniden hızını azaltıyor
- Öndeki aracın şekli bozulmuş
- Öndeki aracın hızı çok fazla veya düşük
- Öndeki araç bir çarpışmayı önlemek için sizin aracınızın aksi yönüne direksiyon kırıyor
- Önde bir araç varken, aracınız düşük hızda şerit değiştiriyor
- Öndeki araç karla kaplı
- Şeritten ayrılıyor veya şeride geri dönüyorsunuz
- Kararsız sürüş
- Döner kavşaktasınız ve öndeki araç algılanmadı
- Sürekli olarak bir daire etrafında dönüyorsunuz
- Öndeki aracın alışılmadık bir biçimi var
- Öndeki araç yokuş yukarı veya yokuş aşağı sürüyor

- Eğer bir yaya veya bisikletli eğiliyorsa veya tam dik şekilde yürümüyorsa, tam olarak tespit edilemez
- Yayanın veya bisikletlinin üzerinde, yaya veya bisikletli olarak algılanmasını zorlaştıracak giysi veya ekipmanlar olursa



Yukarıdaki görselde, ön görüş kamerasının araç, yaya ve bisikletli olarak algılayacağı görüntü gösterilmektedir.

- Öndeki yaya veya bisikletli çok hızlı hareket ediyorsa
- Öndeki yaya veya bisikletli kısa boyluysa veya eğilmişse
- Öndeki yayanın veya bisikletlinin hareket kabiliyeti kısıtlıysa
- Öndeki yaya veya bisikletli, sürüş yönüne dik hareket ediyorsa
- Önde çok sayıda yaya, bisikletli veya büyük bir kalabalık varsa
- Yaya, arka planın içine karışarak yayanın fark edilmesini zorlaştıran giysiler giyiyorsa
- Yayanın veya bisikletlinin, çevresindeki benzer şekilli yapılardan ayırt edilmesi zor ise
- Kavşak yakınındaki bir yaya, bisikletli, trafik işareti, bina, vs. yanından geçiyorsanız
- Park yerinde sürüş
- Bilet gişesi, inşaat alanı, stabilize yollar, kısmi kaplamalı yollar, muntazam olmayan yollar, hız kasisleri vs. üzerinden geçerken
- Eğimli, kavisli, vb. bir yolda sürüş
- Ağaçlar veya sokak lambaları bulunan bir yolda sürüş
- Olumsuz yol koşulları sürüş esnasında aracın aşırı titreşim yapmasına neden oluyorsa
- Ağır yük, anormal lastik basıncı, vb. nedeniyle aracınızın yüksekliği düşük veya fazla
- Ağaçların veya otların fazla büyüdüğü dar bir yoldan geçiyorsanız
- Kuvvetli radyo dalgaları veya elektriksel gürültü gibi elektromanyetik dalga girişimi varsa

 **UYARI**

- Virajda sürüş sırasında



Ön Çarpışma Önleme Yardımcısı, sensörlerin performansını olumsuz etkileyen virajlı yollarda önünüzdeki araçları, yayaları veya bisikletlileri algılayabilir. Bu, gerektiğinde uyarı veya frenleme yardımı olmamasına yol açabilir.

Virajlı bir yolda sürüş sırasında, güvenli bir frenleme mesafesini muhafaza ediniz ve gerekirse güvenli mesafeyi sağlamak üzere aracı yönlendiriniz ve hızınızı düşürmek için fren pedalına basınız.

Virajlı bir yolda giderken Ön Çarpışma Önleme Yardımcısı yan şeritteki veya şeridin dışındaki bir aracı, yayayı veya bisikletliyi kendi şeridinde olarak algılayabilir.

Bu durumlarda, sistem gereksiz yere sürücüyü uyarabilir ve fren yapabilir. Daima aracın etrafındaki trafik koşullarını kontrol ediniz.

- Eğimde sürüş

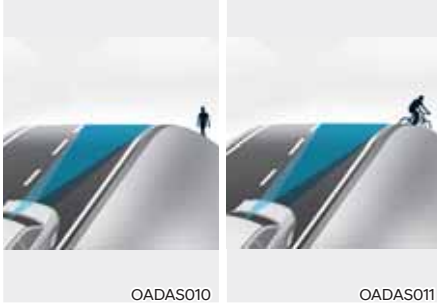

**Ön Çarpışma Önleme Yardımcısı, sensörlerin performansını olumsuz etkileyen yokuş yukarı veya yokuş aşağı yollarda önünüzdeki araçları, yayaları veya bisikletlileri algılamayabilir.**

**Bu, gereksiz uyarıya veya frenleme yardımına ya da gerektiğinde uyarı veya frenleme yardımı olmamasına yol açabilir.**

**Ayrıca, ileride aniden bir araç, yaya veya bisikletli algılandığında, araç aniden yavaşlayabilir.**

**Yokuş yukarı veya yokuş aşağı seyir halindeyken gözünüzü yoldan ayırmamaya özen gösteriniz ve gerekirse, güvenli mesafeyi sağlamak üzere aracınızı yönlendiriniz ve sürüş hızınızı düşürmek için fren pedalına basınız.**

- Şerit değiştirme



[A]: Aracınız,

[B]: Şerit değiştiren araç

**Bir araç, yan şeritten sizin şeridinize geçtiğinde, sensörün algılama menziline girene dek sensör tarafından algılanmaz. Ön Çarpışma Önleme Yardımcısı, şeritler arasında ani geçişler yapan bir aracı hemen algılamayabilir. Bu durumda, güvenli bir frenleme mesafesini muhafaza ediniz ve gerekirse güvenli mesafeyi sağlamak üzere aracınızı yönlendiriniz ve hızınızı düşürmek için fren pedalına basınız.**



[A] : Aracınız, [B]: Şerit değiştiren araç,  
[C]: Aynı şeritte araç

Önünüzdeki bir araç şerit değiştirdiğinde, Ön Çarpışma Önleme Yardımcısı artık önünüzde olan yeni aracı hemen algılayabilir. Bu durumda, güvenli bir frenleme mesafesini muhafaza ediniz ve gerekirse güvenli mesafeyi sağlamak üzere aracınızı yönlendiriniz ve hızınızı düşürmek için fren pedalına basınız.

### • Araç algılama



Eğer önünüzdeki araçta kabinden arkaya doğru dışarı çıkan bir yük varsa veya önünüzdeki aracın yerden yüksekliği daha fazlaysa, daha fazla dikkat gerekir. FCA (Ön Çarpışma Önleme Yardımcısı) araçtan dışarı çıkan yükü algılayabilir. Bu gibi durumlarda, arkadaki nesne ile aranızda güvenli bir frenleme mesafesi muhafaza ediniz ve gerekirse güvenli mesafeyi sağlamak üzere aracınızı yönlendiriniz ve hızınızı düşürmek için fren pedalına basınız.



## UYARI

- Karavan veya başka bir araç çekiyorsanız, güvenlik nedeniyle **Ön Çarpışma Önleme Yardımcısının kapatılmasını tavsiye ederiz.**
- **Ön Çarpışma Önleme Yardımcısı, araçlara, yayalara ve bisikletlilere benzer şekil veya özelliklerde nesnelere algılanması durumunda da devreye girebilir.**
- FCA (Ön Çarpışma Önleme Yardımcısı) sistemi, bisikletleri, motosikletleri veya valiz, market arabaları ya da bebek arabaları gibi daha küçük tekerlekli nesnelere tespit etmeye tasarlanmamıştır.
- **Ön Çarpışma Önleme Yardımcısı, güçlü elektromanyetik dalgaların etkisi altında normal çalışmayabilir.**
- FCA (Ön Çarpışma Önleme Yardımcısı), araç çalıştırdıktan veya ön görüş kamerası başlatıldıktan sonraki 15 saniye boyunca çalışmayabilir.

## ŞERİTTE TUTMA YARDIMCISI (LKA) (VARSA)

Şeritte Tutma Yardımcısı, belirli bir hızın üzerinde seyrederken şerit çizgilerinin (veya yol kenarlarının) algılanmasını sağlamak üzere tasarlanmıştır. Sistem, sürücünün dönüş sinyali vermeden şeritten ayrılması durumunda sürücüyü uyarır ve aracın şeritten ayrılmasını önlemek için sürücüye otomatik olarak yardımcı olur.

### Algılama sensörü

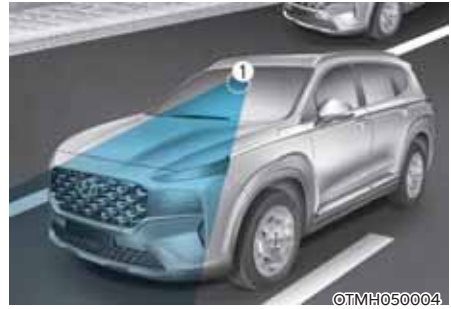

[1] : Ön görüş kamerası

Ön görüş kamerası, şerit çizgilerini (veya yol kenarlarını) algılamak için bir algılama sensörü olarak kullanılır.

Algılama sensörünün ayrıntılı konumu için yukarıdaki resmi inceleyiniz.



## DİKKAT

**Ön Görüş Kamerası önlemleri hakkında daha fazla bilgi için Bölüm 7'deki "FCA (Ön Çarpışma Önleme Yardımcısı)" konusuna bakınız.**

### Sistem Ayarları

#### Sistem fonksiyonlarını ayarlama



#### Şerit Güvenliği

Fonksiyonların her birini kullanıp kullanmamayı ayarlamak için Ayarlar menüsünden 'Sürücü yardımı → Şerit emniyeti' seçeneğini seçiniz veya seçimini kaldırınız.

- 'Yardım' seçeneği seçilirse, şeritten çıkma algılandığında sistem aracın şeridinden çıkmasını önlemek için sürücünün aracı yönlendirmesine yardım eder.
- 'Yalnızca uyarı' seçilirse, şeritten çıkma algılandığında, sistem sürücüyü sesli bir uyarı ile uyarır. Sürücünün aracı yönlendirmesi gerekir.
- 'Kapalı' seçilirse, sistem kapanacaktır. Gösterge panelinde  gösterge lambası söner.

#### UYARI

- 'Yalnızca uyarı' seçilirse, yönlendirme yardımı sağlanmaz.
- Şeridin ortasında sürüş sırasında, Şeritte Tutma Yardımcısı direksiyonu kontrol etmez.
- 'Kapalı' seçildiğinde, sürücünün her zaman çevresine dikkat etmesi ve aracı yönlendirmesi gerekir.

#### Sistemin açılması ve kapatılması (Şerit Emniyeti düğmesi)



Şeritte Tutma Yardımcısı'nı etkinleştirmek için, motor çalışır durumdayken gösterge paneli üzerindeki Şerit Emniyeti düğmesini basılı tutunuz. Gösterge panelinde beyaz renkli  gösterge lambası yanar. Sistemi kapatmak için düğmeyi tekrar basılı tutunuz.

Motor yeniden çalıştırıldığında, Şeritte Tutma Yardımcısı son ayarı korunur.

#### Bilgilendirme

Şeritte Tutma Yardımcısı, Şerit emniyeti düğmesiyle kapatıldığında, Şerit emniyeti ayarları da kapanacaktır.

### Sistemin açılması ve kapatılması (Şeritte Sürüş Yardımcısı düğmesi)



Şeritte Tutma Yardımcısını etkinleştirmek için, motor çalışır durumdayken direksiyon üzerinde yer alan Şeritte Tutma Yardımcısı düğmesine basınız. Gösterge panelinde beyaz renkli  gösterge lambası yanar.

Sistemi kapatmak için düğmeyi tekrar basılı tutunuz.

Motor yeniden çalıştırıldığında, Şeritte Tutma Yardımcısı son ayarı korunur.



### DİKKAT

Şeritte Sürüş Yardımcısı düğmesine kısa süreyle basıldığında, Şerit Takip Yardımı açılır ve kapatılır.

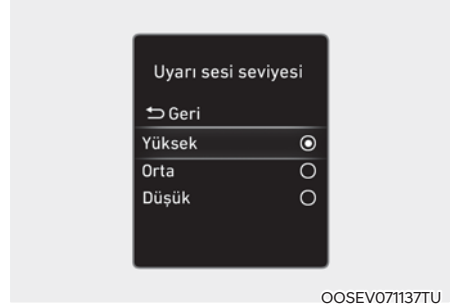

### Uyarı sesi seviyesi

Şeritte Tutma Yardımcısı Uyarı sesi seviyesini 'Yüksek', 'Orta' veya 'Düşük' olarak ayarlamak için motor çalışır durumdayken Ayarlar menüsünden 'Sürücü yardımı' → 'Uyarı sesi seviyesi' seçeneğini seçiniz.

Uyarı sesi seviyesini değiştirirseniz, diğer Sürücü yardımı sistemlerinin Uyarı sesi seviyesi de değişebilir.

### Sistemin çalışması

#### Sistem uyarısı ve kontrolü

Şeritte Tutma Yardımcısı, Şeritten Ayrılma Uyarısı ve Şeritte Tutma Yardımı ile sürücüyü uyarır ve aracın kontrol edilmesine yardımcı olur.



#### Şeritten Ayrılma Uyarısı

- Aracın, önündeki planlanan şeritten ayrıldığını sürücüyü bildirmek için gösterge panelinde yeşil renkli  gösterge lambası yanıp söner. Aracın kaydığı yöne bağlı olarak gösterge panelinde şerit çizgisi yanıp söner ve sesli uyarı verilir.
- Sistem, aracınızın hızı yaklaşık 60~200 km/saat aralığındayken devreye girer.

#### Şeritte Tutma Yardımcısı

- Aracın, önündeki planlanan şeritten ayrıldığını sürücüyü bildirmek için gösterge panelinde yeşil renkli  gösterge lambası yanıp söner ve direksiyon, aracı şeridin içinde tutmak için gerekli ayarlamaları yapar.
- Sistem, aracınızın hızı yaklaşık 60~200 km/saat aralığındayken devreye girer.



#### Eller direksiyonda değil uyarısı

Sürücünün ellerini direksiyondan birkaç saniye çekmesi durumunda, gösterge panelinde 'Ellerinizi direksiyonda tutun' uyarı mesajı görünür ve kademeli olarak sesli uyarı verilir.

## UYARI

- Direksiyon simidinin çok sıkı tutulması veya belirli bir dereceden fazla çevrilmiş olması durumunda, direksiyon desteği sağlanamayabilir.
- Şeritte Tutma Yardımcısı her zaman devrede olmaz. Aracı her zaman kendi şeridinde tutmak ve güvenli şekilde yönlendirmek sürücünün sorumluluğundadır.
- Yol koşullarına bağlı olarak, "Eller direksiyonda değil" uyarı mesajı geç verilebilir. Sürüş sırasında elleriniz daima direksiyon simidinde bulunmalıdır.
- Direksiyon simidi hafif bir şekilde tutuluyorsa, sistem sürücünün ellerinin direksiyonda olduğunu algılamadığı için "Eller direksiyonda değil" uyarı mesajı görünebilir.
- Direksiyon simidine herhangi bir obje takarsanız "Eller direksiyonda değil" uyarı özelliği düzgün çalışmayabilir.

## Bilgilendirme

- Ayarları, aracınızın donanım seçeneğine bağlı olarak gösterge panelinden (Kullanıcı Ayarları) veya bilgi ve eğlence sisteminden (Araç Ayarları) değiştirebilirsiniz. Daha fazla bilgi için araçla birlikte verilen Bilgi ve Eğlence Sistemi Kılavuzunun "Araç Ayarları" bölümüne veya 4. bölümdeki "Kullanıcı Ayarları" bölümüne bakınız.
- Şerit çizgileri (veya yol kenarları) algılandığında, gösterge panelindeki şerit çizgileri griden beyaza döner ve yeşil renkli  gösterge lambası yanar.

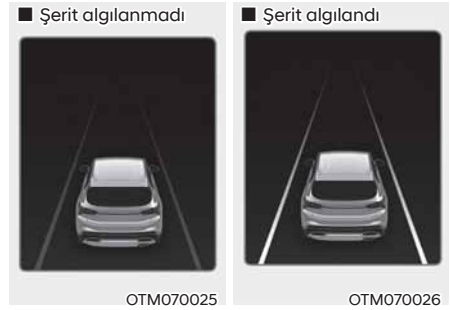

- Aracın kumandası Şeritte Tutma Yardımcısı tarafından yapılsa bile, sürücü direksiyonu kumanda edebilir.
- Direksiyon simidi, Şeritte Tutma Yardımcısı tarafından kontrol edildiğinde, desteklenmediği duruma nazaran daha ağır veya hafif hissedilebilir.

### Sistem arızası ve sınırlamaları

#### Sistem arızası



Şeritte Tutma Yardımcısının doğru bir biçimde çalışmaması durumunda, 'LKA (Şeritte Kalma Yardımcısı) sistemini kontrol edin' uyarı mesajı görünür ve gösterge panelinde sarı  gösterge lambası yanar. Bu durumda, sistemin HYUNDAI yetkili servisine kontrol ettirilmesini öneririz.

#### Sistem kısıtlamaları

Şeritte Tutma Yardımcısı, şu durumlarda normal veya beklendiği gibi çalışmayabilir:

- Aşağıdaki nedenlerle şerit kirlenmiş veya zor ayırt edilir durumdaysa,
  - Şerit çizgileri (veya yol kenarının) yağmur, kar, kir, yağ vs. ile kaplıysa
  - Şerit çizgisinin (veya yol kenarının) rengi yoldan ayırt edilebilir değilse
  - Yolda (veya yol kenarlarında) şerit veya çizgilerin (ya da yol kenarlarının) çevresinde şerit işaretlerine (veya yol kenarına) benzeyen izler varsa
  - Şerit çizgileri (veya yol kenarının) belirsiz veya zarar görmüşse
  - Şerit çizgisi (veya yol kenarı), orta çizgi, ağaç, korkuluk, gürültü bariyerleri, vb. tarafından gölgelenmişse
- Yolda ikiden fazla şerit çizgisinin (veya yol kenarının) olması
- Şerit sayısı artıyor veya azalıyor ya da şerit çizgileri (veya yol kenarları) kesişiyorsa
- Şerit çizgileri (veya yol kenarları) karışık olduğunda veya inşaat alanı içinde kaldığında
- Zigzag şeritler, yaya geçitleri ve yol işaretleri gibi yol çizgileri varsa
- Kavşak civarında şerit çizgileri aniden kayboluyorsa
- Şerit veya yol genişliği çok geniş veya çok dar ise

- Şeritsiz bir yol kenarı varsa
- Yol üzerinde gişe, kaldırım vs. gibi bir sınır yapısı varsa
- Öndeki araca olan mesafe fazla kısa veya öndeki araç şerit çizgisini (veya yol kenarını) kapatıyor ise

**Ön Görüş Kamerası sınırlamaları hakkında daha fazla bilgi için Bölüm 7'deki "FCA (Ön Çarpışma Önleme Yardımcısı)" konusuna bakınız.**



## UYARI

Şeritte Tutma Yardımcısını kullanırken aşağıdaki önlemleri alınız:

- Güvenli sürüş ve aracın kontrolü sürücünün sorumluluğunda kalmalıdır. Sadece sisteme güvenerek tehlikeli araç kullanmayınız.
- Yol koşulları ve çevreye bağlı olarak Şeritte Tutma Yardımcısı devre dışı kalabilir veya düzgün çalışmayabilir. Sürüş sırasında daima dikkatli olunuz.
- Şeridin düzgün bir biçimde algılanmaması durumunda, "Sistem Sınırlamaları" bölümüne bakınız.
- Karavan veya başka bir araç çekiyorsanız, güvenlik nedeniyle Şeritte Tutma Yardımcısının devre dışı bırakılmasını tavsiye ederiz.
- Yüksek hızlarda sürüş sırasında direksiyon kontrol edilmez. Sürücü sistemi kullanırken hız sınırlarına daima uymalıdır.
- Başka bir sistemin uyarı mesajı görüntüleniyor veya sesli uyarı veriliyorsa, Şeritte Tutma Yardımcısı uyarı mesajı görülmeyebilir ve sesli uyarı verilmeyebilir.
- Bulduğunuz ortam gürültülü ise Şeritte Tutma Yardımcısı uyarı sesini duyamayabilirsiniz.
- Direksiyon simidine bir nesne takarsanız, direksiyona gerekli destek sağlanamayabilir.
- Şeritte Tutma Yardımcısı, araç çalıştırdıktan veya ön görüş kamerası başlatıldıktan sonraki 15 saniye boyunca çalışmayabilir.
- Şeritte Tutma Yardımcısı şu durumlarda çalışmayabilir:
  - Dönüş sinyali veya dörtlü flaşör sistemi etkin ise
  - Sistem devreye girdiğinde veya bir şerit değiştirdikten sonra araç şeridin ortasından sürülüyorsa
  - ESC (Elektronik Denge Kontrolü) veya VSM (Araç Stabilite Yönetimi Programı) aktif ise
  - Araç keskin bir virajı dönüyorsa
  - Aracın hızı 55 km/saatten az veya 210 km/saatten fazla ise
  - Araç keskin şerit değişiklikleri yaparsa
  - Araç aniden fren yaparsa

## KÖR NOKTADA ÇARPIŞMA UYARISI (BCW) SİSTEMİ (VARSA)

Kör Nokta Çarpışma Uyarısı Sistemi, yaklaşan araçların algılanarak sürücünün kör noktasından izlenmesini ve olası çarpışmaların uyarı mesajı ve sesli uyarı ile sürücüyü bildirilmesini sağlamak için tasarlanmıştır.

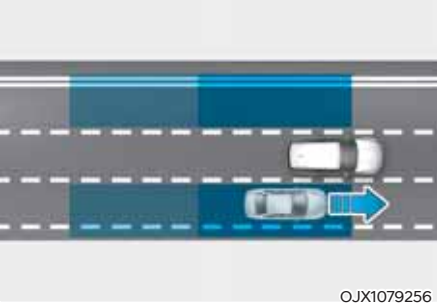

Kör Nokta Çarpışma Uyarısı Sistemi, kör noktada bir araç olduğunun algılanmasını ve sürücüyü bildirilmesini sağlar.

### DİKKAT

Algılama aralığı aracınızın hızına bağlı olarak değişebilir. Yine de, yüksek hızda geçmeniz durumunda, kör noktada araç olsa dahi, sistem sizi uyardırmayabilir.

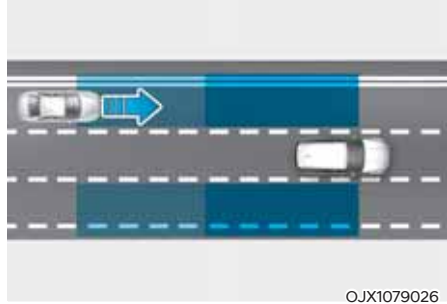

Kör Nokta Çarpışma Uyarısı Sistemi, kör noktadan yüksek hızda yaklaşan araçların algılanmasını ve sürücüyü bildirilmesini sağlar.

### DİKKAT

Uyarı zamanlaması yüksek hızla yaklaşan aracın hızına bağlı olarak değişebilir.

### Bilgilendirme

Aşağıdaki bölümde, Kör Nokta Çarpışma Uyarısı, Kör Nokta Emniyet Sistemi olarak ifade edilecektir.

## Algılama sensörü



[1] : Arka köşe radarı

Algılama sensörünün ayrıntılı konumu için yukarıdaki resmi inceleyiniz.



## DİKKAT

Algılama sensörünün optimum performansını korumak için, aşağıdaki önlemleri alınız:

- Arka köşe radarını veya radar grubunu asla sökmeyiniz veya üzerine vurmayınız.
- Arka köşe radarları değiştirilmiş veya onarılmışsa, aracın HYUNDAI yetkili servisine kontrol ettirilmesini öneririz.
- Arka köşe radarına veya yakınına bir darbe gelirse, gösterge panelinde uyarı mesajı verilmese bile, Kör Nokta Emniyet sistemi düzgün çalışmayabilir. Sistemin, HYUNDAI yetkili servisine kontrol ettirilmesini öneririz.
- Arka köşe radarının bulunduğu arka tamponu onarmak için sadece orijinal parçaları kullanınız.
- Ön radar kapağının yakınına plaka çerçevesi veya çıkartma, film veya tampon koruması gibi bir nesne yerleştirmeyiniz.

- Eğer tampon değiştirilmiş veya arka köşe radarının etrafı hasar görmüş ya da boyanmışsa, sistem düzgün çalışmayabilir.
- Eğer bir römork, portbagaj, vd. takılmışsa, arka köşe radarının performansını olumsuz etkileyebilir veya sistem çalışmayabilir.

## Sistem Ayarları

### Sistem fonksiyonlarını ayarlama



OOSEV071147TU

### Kör Nokta Emniyeti

İşlevlerin her birini ayarlamak için motor çalışır durumdayken Ayarlar menüsünden 'Sürücü yardımı → Kör Nokta Emniyeti' seçeneğini seçiniz veya seçimini kaldırınız.

- 'Yalnızca uyarı' seçeneğinin seçilmesi durumunda sistem, çarpışma risk düzeyine göre bir uyarı mesajı veya sesli uyarı ile sürücüyü uyarır. Frenleme desteği sağlanmaz.
- 'Kapalı' seçilirse, sistem kapanacaktır.



OOSEV071148TU

Sistem kapalıyken motor yeniden çalıştırıldığında, gösterge panelinde 'Kör nokta emniyet sistemi Kapalı' mesajı görünür.

Ayarı 'Kapalı' konumundan 'Yalnızca uyarı' konumuna geçerseniz durumunda, dış dikiz aynasındaki uyarı lambası üç saniye yanıp söner.

Ayrıca, motor çalışır durumdayken sistem 'Yalnızca uyarı' konumuna geçirildiğinde, dış dikiz aynasındaki uyarı lambası üç saniye yanıp söner.

### UYARI

- 'Yalnızca uyarı' seçilirse, frenleme yardımı sağlanmaz.
- 'Kapalı' seçildiğinde, sürücünün her zaman çevresine dikkat etmesi ve aracı yönlendirmesi gerekir.

### Bilgilendirme

Motor yeniden çalıştırıldığında, Kör nokta emniyet sistemi son ayarı korur.



OOSEV071136TU

### Uyarı zamanlaması

Kör Nokta Emniyet Sistemi için ilk uyarı etkinleşme süresini değiştirmek için motor çalışır durumdayken Ayarlar menüsünden 'Sürücü yardımı → Uyarı zamanlaması' seçeneğini seçiniz.

Araç ilk teslim edildiğinde, Uyarı zamanlaması 'Normal' olarak ayarlanır. Uyarı zamanlamasını değiştirirseniz, diğer Sürücü yardımı sistemlerinin uyarı zamanları değişebilir.

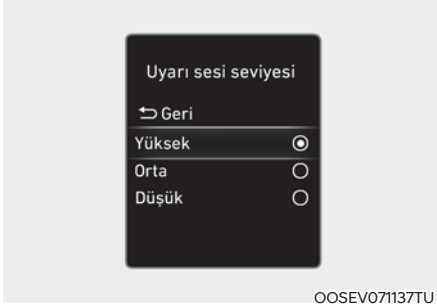

### Uyarı sesi seviyesi

Kör Nokta Emniyet Sistemi Uyarı sesi seviyesini 'Yüksek', 'Orta' veya 'Düşük' olarak ayarlamak için motor çalışır durumdayken Ayarlar menüsünden 'Sürücü yardımı' → 'Uyarı sesi seviyesi' seçeneğini seçiniz.

Uyarı sesi seviyesini değiştirirseniz, diğer Sürücü yardımı sistemlerinin Uyarı sesi seviyesi de değişebilir.



### DİKKAT

- Uyarı zamanlaması ve Uyarı sesi seviyesi ayarı, Kör Nokta Emniyet Sisteminin tüm fonksiyonları için geçerlidir.
- Uyarı zamanlaması için 'Normal' seçilmiş olsa bile, araçlar yüksek hızla yaklaşıyorsa, ilk uyarının devreye girmesi geç görünebilir.
- Uyarı zamanlaması için 'Geç' seçeneğini trafik hafif ve seyir hızınız düşük olduğunda seçiniz.

## Sistemin çalışması

### Sistem uyarısı



### Araç algılama

- Sürücüyü bir araç algılandığında uyararak amacıyla, dış dikiz aynasındaki uyarı lambası yanar (varsa).
- Sistem, aracınızın hızı 20 km/saatın altında, kör noktadaki aracın hızı ise 10 km/saatın üstünde olduğunda devreye girer.

### Çarpışma uyarısı

- Algılanan aracın yönünde dönüş sinyali verildiğinde, çarpışma uyarısı devreye girer.
- Sürücüyü bir çarpışma için uyararak amacıyla, dış dikiz aynasındaki uyarı lambası yanıp söner (varsa). Aynı zamanda sesli bir uyarı duyulur.

- Dönüş sinyali kapandığında veya şeritten ayrıldığınızda, çarpışma uyarısı iptal olur ve sistem araç algılama durumuna geri döner.

### UYARI

- Arka köşe radarının algılama menzili standart yol genişliğine göre belirlendiğinden, dar yollarda sistem iki yan şeritteki diğer araçları algılayıp sizi uyarabilir. Bunun aksine, geniş bir yolda, sistem yan şeritte giden bir aracı algılamayabilir ve sizi uyarmayabilir.
- Dörtlü flaşör yanıyorken dönüş sinyali çarpışma uyarısı devreye girmez.

### Bilgilendirme

Eğer sürücü koltuğu sol taraftaysa, sola döndüğünüzde çarpışma uyarısı verilebilir. Sol şeritteki araçlarla uygun bir mesafeyi koruyunuz. Eğer sürücü koltuğu sağ taraftaysa, sağa döndüğünüzde çarpışma uyarısı verilebilir. Sağ şeritteki araçlarla uygun bir mesafeyi koruyunuz.

### UYARI

**Kör nokta emniyeti sistemini kullanırken aşağıdaki önlemleri alın:**

- Güvenliğiniz için, aracı güvenli bir alanda park ettikten sonra ayarlarınızı değiştiriniz.
- Başka bir sistemin uyarı mesajı görüntüleniyor veya sesli uyarı veriliyorsa, Kör Nokta Emniyet Sistemi uyarı mesajı görülmeyebilir ve sesli uyarı verilmeyebilir.
- Bulduğunuz ortam gürültülü ise Kör nokta emniyeti sisteminin uyarı sesini duyamayabilirsiniz.
- Yol ve sürüş koşullarına bağlı olarak, Kör Nokta Emniyet sistemi sürücüyü geç uyarabilir veya hiç uyarmayabilir.
- Sürücü her zaman aracın kontrolünü muhafaza etmelidir. Kör Nokta Emniyet sistemine bağlı kalmayın. Güvenli bir frenleme mesafesini muhafaza ediniz ve gerekirse aracın hızını azaltmak için fren pedalına basınız veya aracı durdurunuz.

## Sistem arızası ve sınırlamaları

### Sistem arızası



Kör Nokta Emniyet Sisteminin düzgün bir biçimde çalışmaması durumunda, gösterge panelinde 'Kör nokta güvenlik sistemlerini kontrol edin' uyarı mesajı görünür ve sistem otomatik olarak kapanır veya sistemin işlevi sınırlanır. Sistemin, HYUNDAI yetkili servisine kontrol ettirmesini öneririz.



Dış dikiz aynası uyarı lambası düzgün çalışmadığında, gösterge panelinde 'Dış dikiz aynası uyarı ikonunu kontrol edin' mesajı görünür. Sistemin, HYUNDAI yetkili servisine kontrol ettirmesini öneririz.

### Sistem etkin değil



Arka köşe radarının çevresindeki arka tamponun kar veya yağmur gibi yabancı maddelerle kaplanması veya römork veya taşıyıcı monte edilmesi durumunda, algılama performansı düşebilir ve Kör Nokta Emniyet sistemi geçici olarak sınırlanabilir veya devre dışı kalabilir.

Bu durumda, 'Kör Nokta Emniyet sistemi etkisizleştirildi. Radar engellendi' uyarı mesajı gösterge panelinde görülür.

Yabancı madde veya römork, vb. kaldırılıp motor yeniden çalıştırıldığında, sistem normal şekilde çalışacaktır.

Eğer yabancı madde kaldırıldıktan sonra sistem normal şekilde çalışmıyorsa, sistemin HYUNDAI yetkili servisi tarafından kontrol edilmesini öneririz.

### **UYARI**

- Gösterge panelinde ilgili bir uyarı görüntülenmemesine rağmen **Kör Nokta Emniyet sistemi düzgün çalışmıyor olabilir.**
- **Kör Nokta Emniyet Sistemi, motor çalıştırıldıktan hemen sonra herhangi bir cismin algılanmadığı veya motor çalıştırıldıktan hemen sonra yabancı bir cismin algılama sensörünü engellediği alanlarda (örn. açık arazi) doğru çalışmayabilir.**

### **DİKKAT**

**Bir römork, portbagaj, vb. takarken Kör Nokta Emniyet sistemini kapatınız. Kör Nokta Emniyet sistemini tekrar kullanabilmek için römork, portbagaj, vb. çıkarılması gerekir.**

### **Sistem kısıtlamaları**

Şu durumlarda, Kör Nokta Emniyet sistemi normal çalışmayabilir veya sistem beklediği gibi çalışmayabilir:

- Şiddetli kar, şiddetli yağmur vs. gibi olumsuz hava koşullarının olması
- Arka köşe radarı kar, yağmur, kir, vb. ile kaplanmış.
- Arka köşe radarının çevresindeki sıcaklık yüksek veya düşük
- Bir karayolu (veya otopan) rampasında sürüş
- Döşenmiş yolda (veya dış zeminde) normalde olmaması gereken metalik bir malzeme (genellikle demiryolu inşası sebebiyle) kalmış olabilir.

- Aracın yanında gürültü önleme bariyerleri, korkuluklar, ayırıcı bariyerler, giriş bariyerleri, sokak lambaları, işaretler, tüneller, duvarlar, vb. (çift binalar dahil) gibi sabit bir engel var
- Az sayıda araç veya yapının bulunduğu geniş alanlarda (örn. çöl, çayırılık, banliyö, vb.) sürüş
- Ağaçların veya otların fazla büyüdüğü dar bir yoldan geçiyorsanız
- Yoldaki bir su birikintisi gibi, ıslak bir yol zemininde sürüş
- Diğer araçlar aracınızın arkasına çok yakın seyrediyor veya diğer araç aracınızın çok yakından geçiyor
- Diğer aracın hızı sizi kısa sürede geçecek kadar yüksek
- Aracınız diğer bir aracın yanından geçiyor
- Aracınız şerit değiştiriyor
- Aracınız yanınızdaki araç ile aynı anda çalışmış ve hızlanmış
- Yan şeritteki araç sizden iki şerit uzağa gittiğinde veya sizden iki şerit uzaktaki bir araç hemen yanınızdaki şeride girdiğinde.
- Arka köşe radarı etrafına bir römork veya taşıyıcı takılması
- Arka köşe radarının etrafındaki tampon bir tampon çıkartması, tampon koruyucu, bisiklet taşıma aparatı, vb. gibi nesnelere kapanmış
- Arka köşe radarının etrafındaki tampon darbe almış, hasar görmüş veya radar yerinden çıkmış
- Ağır yük, anormal lastik basıncı, vb. nedeniyle aracınızın yüksekliği düşük veya fazla

Aşağıdaki nesnelere algılandığında Kör Nokta Emniyet sistemi normal çalışmayabilir veya sistem aniden çalışabilir:

- Bir motosiklet veya bisiklet algılandığında
- Düz yataklı römork gibi bir araç algılandığında
- Otobüs veya kamyon gibi bir araç algılandığında
- Bir yaya, hayvan, alışveriş arabası veya bebek puseti gibi hareket eden bir engel algılandığında
- Spor araba gibi yüksek olmayan bir araç algılandığında



## UYARI

- Virajda sürüş sırasında



**Kör Nokta Emniyet Sistemi, virajlı bir yolda sürüş sırasında doğru çalışmayabilir. Sistem yan şeritteki aracı algılayamayabilir.**

**Aracı kullanırken, daima yol ve sürüş koşullarına dikkat ediniz.**



**Kör Nokta Emniyet Sistemi, virajlı bir yolda sürüş sırasında doğru çalışmayabilir. Sistem, aynı şeritteki bir aracı algılayabilir.**

**Aracı kullanırken, daima yol ve sürüş koşullarına dikkat ediniz.**

- Yolun birleştiği / bölündüğü yerlerde sürüş sırasında



Kör Nokta Emniyet Sistemi, yolun birleştiği veya bölündüğü noktalarda sürüş sırasında doğru çalışmayabilir. Sistem yan şeritteki aracı algılayamaz.

Aracı kullanırken, daima yol ve sürüş koşullarına dikkat ediniz.

- Eğimde sürüş

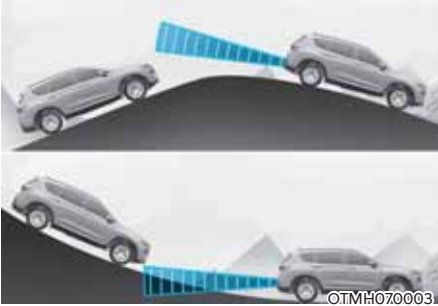

Kör Nokta Emniyet Sistemi, eğimli bir yolda sürüş sırasında doğru çalışmayabilir. Sistem yan şeritteki aracı tespit edemeyebilir veya yeri veya binayı doğru algılayamayabilir.

Aracı kullanırken, daima yol ve sürüş koşullarına dikkat ediniz.

- Şerit yüksekliklerinin farklı olduğu yerlerde sürerken

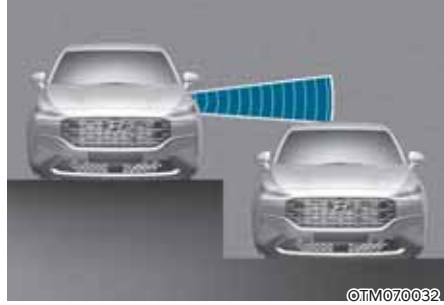

Şerit yüksekliklerinin farklı olduğu yerlerde sürerken Kör Nokta Emniyet Sistemi düzgün çalışmayabilir. Sistem şerit yüksekliklerinin farklı olduğu yollardaki aracı tespit edemeyebilir (örn. kavşak alt geçitlerinde, kademeli ayrılmış kavşaklarda, vs.).

Aracı kullanırken, daima yol ve sürüş koşullarına dikkat ediniz.



### UYARI

- Bir römork veya başka bir araç çekerken, Kör Nokta Emniyet sistemini mutlaka kapatınız.
- Kör nokta emniyeti sistemi, güçlü elektromanyetik dalgaların etkisi altında normal çalışmayabilir.
- Kör Nokta Emniyet Sistemi, araç çalıştırıldıktan veya arka köşe radarları başlatıldıktan sonraki 3 saniye boyunca çalışmayabilir.

## KÖR NOKTA ÇARPIŞMAYI ÖNLEME YARDIMCISI (BCA) (VARSA)

Kör Nokta Çarpışmayı Önleme Yardımcısı, yaklaşan araçların algılanarak sürücünün kör noktadan izlenmesini ve olası çarpışmaların uyarı mesajı ve sesli uyarı ile sürücüye bildirilmesini sağlamak için tasarlanmıştır.

Ayrıca, şerit değiştirme veya park yerinden ileri doğru çıkış sırasında çarpışma riski olması durumunda, sistem fren yaparak çarpışmanın önlenmesini sağlar.

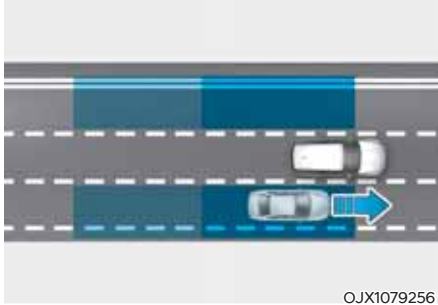

OJX1079256

Kör Nokta Çarpışmayı Önleme Yardımcısı, kör noktada bir araç olduğunun algılanmasını ve sürücüye bildirilmesini sağlar.



### DİKKAT

Algılama aralığı aracınızın hızına bağlı olarak değişebilir. Yine de, yüksek hızda geçmeniz durumunda, kör noktada araç olsa dahi, sistem sizi uyarmayabilir.

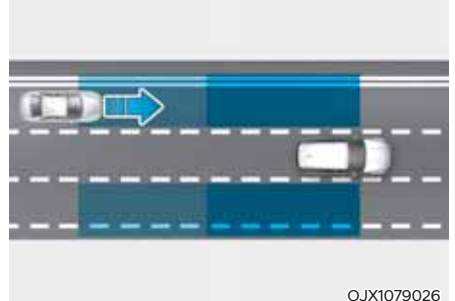

OJX1079026

Kör Noktada Çarpışmayı Önleme Yardımcısı, kör noktadan yüksek hızda yaklaşan araçların algılanmasını ve sürücüye bildirilmesini sağlar.



### DİKKAT

Uyarı zamanlaması yüksek hızla yaklaşan aracın hızına bağlı olarak değişebilir.

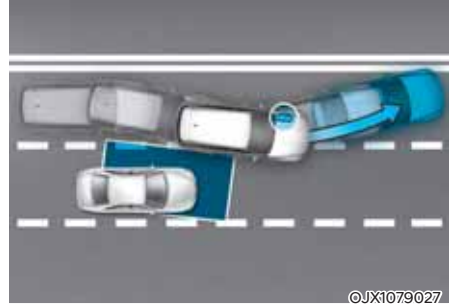

OJX1079027

İlerideki şeridi algılayarak şerit değiştirme sırasında, sistemin kör noktadan yaklaşan bir araçla çarpışma riski olduğuna karar vermesi durumunda, sistem frenleme yaparak çarpışmanın önlenmesine yardımcı olur.

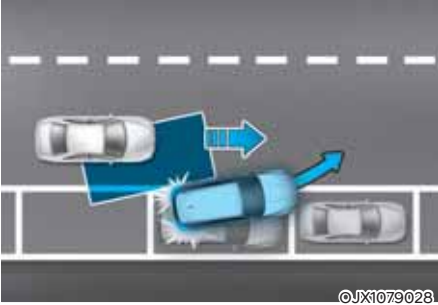

Bir park yerinden ileri doğru çıkma sırasında, sistemin kör noktadan yaklaşan bir araçla çarpışma riski olduğuna karar vermesi durumunda, sistem frenleme yaparak çarpışmanın önlenmesine yardımcı olur.

### **i** Bilgilendirme

Aşağıdaki bölümde, **Kör Nokta Çarpışmayı Önleme Yardımcısı, Kör Nokta Emniyet Sistemi** olarak ifade edilecektir.

### Algılama sensörü



[1] : Ön görüş kamerası,  
[2] : Arka köşe radarı

Algılama sensörlerinin ayrıntılı yeri için yukarıdaki resme bakınız.

### **⚠** DİKKAT

Algılama sensörünün optimum performansını korumak için, aşağıdaki önlemleri alınız:

- Arka köşe radarını veya radar grubunu asla sökmeyiniz veya üzerine vurmeyiniz.
- Arka köşe radarına veya yakınına bir darbe gelirse, gösterge panelinde uyarı mesajı verilme bile, Kör Nokta Emniyet sistemi düzgün çalışmayabilir. Sistemin, HYUNDAI yetkili servisine kontrol ettirilmesini öneririz.

- Arka köşe radarları değiştirilmiş veya onarılmışsa, aracın HYUNDAI yetkili servisine kontrol ettirilmesini öneririz.
- Arka köşe radarının bulunduğu arka tamponu onarmak için sadece orijinal parçaları kullanınız.
- Ön radar kapağının yakınına plaka çerçevesi veya çıkartma, film veya tampon koruması gibi bir nesne yerleştirmeyiniz.
- Eğer tampon değiştirilmiş veya arka köşe radarının etrafı hasar görmüş ya da boyanmışsa, sistem düzgün çalışmayabilir.
- Eğer bir römork, portbagaj, vb. takılmışsa, arka köşe radarının performansını olumsuz etkileyebilir veya sistem çalışmayabilir.

**Ön Görüş Kamerası önlemleri hakkında daha fazla bilgi için Bölüm 7'deki "FCA (Ön Çarpışma Önleme Yardımcısı)" konusuna bakınız.**

## Sistem Ayarları

### Sistem fonksiyonlarını ayarlama

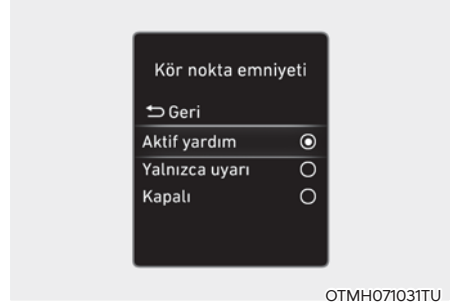

#### Kör Nokta Emniyeti

İşlevlerin her birini ayarlamak için motor çalışır durumdayken Ayarlar menüsünden 'Sürücü yardımı → Kör Nokta Emniyeti' seçeneğini seçiniz veya seçimini kaldırınız.

- 'Aktif yardım' seçeneğinin seçilmesi durumunda sistem, çarpışma risk düzeyine göre bir uyarı mesajı ve sesli uyarıyla sürücüyü uyarır ve frenleme desteği devreye girer.
- 'Yalnızca uyarı' seçeneğinin seçilmesi durumunda sistem, çarpışma risk düzeyine göre bir uyarı mesajı veya sesli uyarı ile sürücüyü uyarır. Frenleme desteği sağlanmaz.
- 'Kapalı' seçilirse, sistem kapanacaktır.



OOSEV071148TU

Sistem kapalıyken motor yeniden çalıştırıldığında, gösterge panelinde 'Kör nokta emniyet sistemi Kapalı' mesajı görünür.

Ayarı 'Kapalı' konumundan 'Aktif yardım' veya 'Yalnızca uyarı' konumuna geçirmeniz durumunda, dış dikiz aynasındaki uyarı lambası üç saniye yanıp söner.

Ayrıca, motor çalışır durumdayken sistem 'Aktif yardım' veya 'Yalnızca uyarı' konumuna geçirildiğinde, dış dikiz aynasındaki uyarı lambası üç saniye yanıp söner.

### UYARI

- 'Yalnızca uyarı' seçilirse, frenleme yardımı sağlanmaz.
- 'Kapalı' seçildiğinde, sürücünün her zaman çevresine dikkat etmesi ve aracı yönlendirmesi gerekir.

### Bilgilendirme

Motor yeniden çalıştırıldığında, Kör nokta emniyet sistemi son uyarı korur.



OOSEV071136TU

### Uyarı zamanlaması

Kör Nokta Emniyet Sistemi için ilk uyarı etkinleşme süresini değiştirmek için motor çalışır durumdayken Ayarlar menüsünden 'Sürücü yardımı → Uyarı zamanlaması' seçeneğini seçiniz.

Araç ilk teslim edildiğinde, Uyarı zamanlaması 'Normal' olarak ayarlanır. Uyarı zamanlamasını değiştirirseniz, diğer Sürücü yardımı sistemlerinin uyarı zamanları değişebilir.

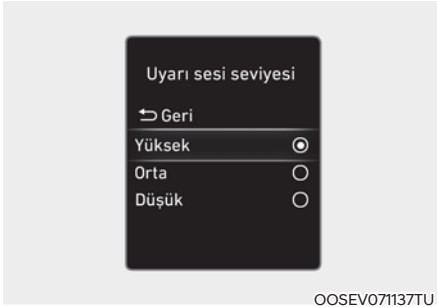

### Uyarı sesi seviyesi

Kör Nokta Emniyet Sistemi Uyarı sesi seviyesini 'Yüksek', 'Orta' veya 'Düşük' olarak ayarlamak için motor çalışır durumdayken Ayarlar menüsünden 'Sürücü yardımı' → 'Uyarı sesi seviyesi' seçeneğini seçiniz.

Uyarı sesi seviyesini değiştirirseniz, diğer Sürücü yardımı sistemlerinin Uyarı sesi seviyesi de değişebilir.



### DİKKAT

- Uyarı zamanlaması ve Uyarı sesi seviyesi ayarı, Kör Nokta Emniyet Sisteminin tüm fonksiyonları için geçerlidir.
- Uyarı zamanlaması için 'Normal' seçilmiş olsa bile, araçlar yüksek hızla yaklaşıyorsa, ilk uyarının devreye girmesi geç görünebilir.
- Uyarı zamanlaması için 'Geç' seçeneğini trafik hafif ve seyir hızınız düşük olduğunda seçiniz.

### Sistemin çalışması

#### Sistem uyarısı ve kontrolü



#### Araç algılama

- Sürücüyü bir araç algılandığında uyararak amacıyla, dış dikiz aynasındaki uyarı lambası yanar (varsa).
- Sistem, aracınızın hızı 20 km/saatin altında, kör noktadaki aracın hızı ise 10 km/saatin üstünde olduğunda devreye girer.

### Çarpışma uyarısı

- Algılanan aracın yönünde dönüş sinyali verildiğinde, çarpışma uyarısı devreye girer.
- Ayarlar menüsünden 'Yalnızca uyarı' seçeneğinin seçilmesi durumunda, çarpışma uyarısı, aracınız kör noktadaki aracın algılandığı şeride yaklaştığında devreye girer.
- Sürücüyü bir çarpışma için uyarmak amacıyla, dış dikiz aynasındaki uyarı lambası yanıp söner (varsa). Aynı zamanda sesli bir uyarı duyulur.
- Dönüş sinyali kapandığında veya şeritten ayrıldığınızda, çarpışma uyarısı iptal olur ve sistem araç algılama durumuna geri döner.



### UYARI

- **Arka köşe radarının algılama menzili standart yol genişliğine göre belirlendiğinden, dar yollarda sistem iki yan şeritteki diğer araçları algılayıp sizi uyarabilir. Bunun aksine, geniş bir yolda, sistem yan şeritte giden bir aracı algılamayabilir ve sizi uyardırmayabilir.**
- **Tehlike uyarı ışığı yanıp sönerken dönüş sinyali çarpışma uyarısı devreye girmez.**



### Bilgilendirme

Eğer sürücü koltuğu sol taraftaysa, sola döndüğünüzde çarpışma uyarısı verilebilir. Sol şeritteki araçlarla uygun bir mesafeyi koruyunuz. Eğer sürücü koltuğu sağ taraftaysa, sağa döndüğünüzde çarpışma uyarısı verilebilir. Sağ şeritteki araçlarla uygun bir mesafeyi koruyunuz.



### Çarpma Önleme Yardımı (sürüş sırasında)

- Sürücüyü bir çarpışma için uyarmak amacıyla, dış dikiz aynasındaki uyarı lambası yanıp söner ve gösterge panelinde bir uyarı mesajı görünür. Aynı zamanda sesli bir uyarı duyulur ve baş üzerindeki uyarı lambası yanıp söner (varsa).
- Sistem, aracınızın hızı 60~200 km/saat aralığındayken ve sürüş şeridinin her iki çizgisi de algılandığında devreye girer.
- Kör nokta alanındaki araçla çarpışmayı önlemeye yardımcı olmak için, acil frenlemeye yardım edilir.

### ⚠ UYARI

- Çarpma Önleme Yardımı, aşağıdaki durumlarda devre dışı bırakılır:
  - Aracınız bir sonraki şeride belirli bir mesafede girerse
  - Aracınız çarpışma riskinden uzak ise
  - Direksiyon simidi aniden dönerse
  - Fren pedalına basıldığında
  - Ön Çarpışma Önleme Yardımcısı devredeyse
- Sistemin devreye girmesi veya şerit değişikliğinin ardından şeridin ortasına geçmeniz gerekir. Araç şeridin ortasında seyretmediği sürece sistem devreye girmez.



### Çarpma Önleme Yardımı (kalkış sırasında)

- Sürücüyü bir çarpışma için uyarmak amacıyla, dış dikiz aynasındaki uyarı lambası yanıp söner ve gösterge panelinde bir uyarı mesajı görünür. Aynı zamanda sesli bir uyarı duyulur ve baş üzerindeki uyarı lambası yanıp söner (varsa).
- Sistem, aracınızın hızı 3 km/saatın altında, kör noktadaki aracın hızı ise 5 km/saatın üstünde olduğunda devreye girer.
- Kör nokta alanındaki araçla çarpışmayı önlemeye yardımcı olmak için, acil frenlemeye yardım edilir.



### Aracı durdurma ve fren kontrolünü sonlandırma

- Acil durum frenlemesi nedeniyle araç durduğu zaman, gösterge panelinde 'Dikkatli sürün' uyarı mesajı görülür. Güvenliğiniz için sürücünün fren pedalına hemen basması ve çevresini kontrol etmesi gerekir.
- Araç yaklaşık 2 saniyelik acil frenleme ile durdurulduktan sonra fren kontrolü sonlanır.



## UYARI

Kör nokta emniyeti sistemini kullanırken aşağıdaki önlemleri alın:

- Güvenliğiniz için, aracı güvenli bir alanda park ettikten sonra ayarlarınızı değiştiriniz.
- Başka bir sistemin uyarı mesajı görüntüleniyor veya sesli uyarı veriliyorsa, Kör Nokta Emniyet Sistemi uyarı mesajı görülmeyebilir ve sesli uyarı verilmeyebilir.
- Bulduğunuz ortam gürültülü ise Kör nokta emniyeti sisteminin uyarı sesini duyamayabilirsiniz.
- Eğer sürücü bir çarpışmayı önlemek için fren yaparsa, Kör Nokta Emniyet Sistemi devreye girmeyebilir.
- Kör Nokta Emniyet Sistemi devredeyken, sürücü gaz pedalına fazla bastığında veya direksiyonu ani hareketlerle çevirdiğinde, sistemin frenleme kontrolü otomatik olarak devre dışı kalır.
- Kör Nokta Emniyet Sisteminin çalışması sırasında araç aniden durarak yolcuların yaralanmasına ve serbest halde bulunan nesnelerin hareket etmesine yol açabilir. Emniyet kemerini her zaman takınız ve serbest halde bulunan nesneleri daima güvenli şekilde tutunuz.
- Kör Nokta Emniyet Sisteminde bir problem olsa dahi aracın temel frenleme performansı normal bir şekilde çalışır.
- Kör Nokta Emniyet Sistemi her durumda devreye girmez ve tüm çarpışmaları önleyemez.

- Yol ve sürüş koşullarına bağlı olarak, Kör Nokta Emniyet sistemi sürücüyü geç uyarabilir veya hiç uyardırmayabilir.
- Sürücü her zaman aracın kontrolünü muhafaza etmelidir. Kör Nokta Emniyet sistemine bağlı kalmayın. Güvenli bir frenleme mesafesini muhafaza ediniz ve gerekirse aracın hızını azaltmak için fren pedalına basınız veya aracı durdurunuz.
- Kör Nokta Emniyet Sistemini kesinlikle insanlar, hayvanlar, nesnelere vs. üzerinde kullanmayınız. Bu durum ciddi bir yaralanmaya veya ölüme sebebiyet verebilir.



## UYARI

Elektronik Denge Kontrolünün (ESC) durumuna bağlı olarak fren kontrolü doğru bir biçimde devreye girmeyebilir.

Şu durumlarda yalnızca uyarı verilir:

- Elektronik Denge Kontrolü (ESC) uyarı lambası yandığında
- Elektronik Denge Kontrolü (ESC) farklı bir fonksiyonda devredeyken

### Sistem arızası ve sınırlamaları

#### Sistem arızası



Kör Nokta Emniyet Sisteminin düzgün bir biçimde çalışmaması durumunda, gösterge panelinde 'Kör nokta emniyet sistemlerini kontrol edin' uyarı mesajı görünür ve sistem otomatik olarak kapanır veya sistemin işlevi sınırlanır. Sistemin, HYUNDAI yetkili servisine kontrol ettirilmesini öneririz.



Dış dikiz aynası uyarı lambası düzgün çalışmadığında, gösterge panelinde 'Dış dikiz aynası uyarı ikonunu kontrol edin' mesajı görünür. Sistemin, HYUNDAI yetkili servisine kontrol ettirilmesini öneririz.

#### Sistem etkin değil



Arka köşe radarının çevresindeki arka tamponun kar veya yağmur gibi yabancı maddelerle kaplanması veya römork veya taşıyıcı monte edilmesi durumunda, algılama performansı düşebilir ve Kör Nokta Emniyet sistemi geçici olarak sınırlanabilir veya devre dışı kalabilir.

Bu durumda, 'Kör Nokta Emniyet sistemi etkisizleştirildi. Radar engellendi' uyarı mesajı gösterge panelinde görülür.

Yabancı madde veya römork, vb. kaldırılıp motor yeniden çalıştırıldığında, sistem normal şekilde çalışacaktır.

Eğer yabancı madde kaldırıldıktan sonra sistem normal şekilde çalışmıyorsa, sistemin HYUNDAI yetkili servisi tarafından kontrol edilmesini öneririz.

#### UYARI

- Gösterge panelinde ilgili bir uyarı görüntülenmemesine rağmen Kör Nokta Emniyet sistemi düzgün çalışmıyor olabilir.
- Kör Nokta Emniyet Sistemi, motor çalıştırıldıktan hemen sonra herhangi bir cismin algılanmadığı veya motor çalıştırıldıktan hemen sonra yabancı bir cismin algılama sensörünü engellediği alanlarda (örn. açık arazi) doğru çalışmayabilir.



## DİKKAT

**Bir römork, portbagaj, vb. takarken Kör Nokta Emniyet sistemini kapatınız. Kör Nokta Emniyet sistemini tekrar kullanabilmek için römork, portbagaj, vb. çıkarılması gerekir.**

### *Sistem kısıtlamaları*

Şu durumlarda, Kör Nokta Emniyet sistemi normal çalışmayabilir veya sistem beklediği gibi çalışmayabilir:

- Şiddetli kar, şiddetli yağmur vs. gibi olumsuz hava koşullarının olması
- Arka köşe radarı kar, yağmur, kir, vb. ile kaplanmış.
- Arka köşe radarının çevresindeki sıcaklık yüksek veya düşük
- Bir karayolu (veya otopan) rampasında sürüş
- Döşenmiş yolda (veya dış zeminde) normalde olmaması gereken metalik bir malzeme (genellikle demiryolu inşası sebebiyle) kalmış olabilir.
- Aracın yanında gürültü önleme bariyerleri, korkuluklar, ayırıcı bariyerler, giriş bariyerleri, sokak lambaları, işaretler, tüneller, duvarlar, vb. (çift binalar dahil) gibi sabit bir engel var
- Az sayıda araç veya yapının bulunduğu geniş alanlarda (örn. çöl, çayırılık, banliyö, vb.) sürüş
- Ağaçların veya otların fazla büyüdüğü dar bir yoldan geçiyorsanız
- Yoldaki bir su birikintisi gibi, ıslak bir yol zemininde sürüş
- Diğer araçlar aracınızın arkasına çok yakın seyrediyor veya diğer araç aracınızın çok yakınından geçiyor

- Diğer aracın hızı sizi kısa sürede geçecek kadar yüksek
- Aracınız diğer bir aracın yanından geçiyor
- Aracınız şerit değiştiriyor
- Aracınız yanınızdaki araç ile aynı anda çalışmış ve hızlanmışır
- Yan şeritteki araç sizden iki şerit uzağa gittiğinde veya sizden iki şerit uzaktaki bir araç hemen yanınızdaki şeride girdiğinde.
- Arka köşe radarı etrafına bir römork veya taşıyıcı takılması
- Arka köşe radarının etrafındaki tampon bir tampon çıkartması, tampon koruyucu, bisiklet taşıma aparatı, vb. gibi nesnelere kapanmış
- Arka köşe radarının etrafındaki tampon darbe almış, hasar görmüş veya radar yerinden çıkmış
- Ağır yük, anormal lastik basıncı, vb. nedeniyle aracınızın yüksekliği düşük veya fazla

Aşağıdaki nesnelere algılandığında Kör Nokta Emniyet sistemi normal çalışmaya-bilir veya sistem aniden çalışabilir:

- Bir motosiklet veya bisiklet algılandığında
- Düz yataklı römork gibi bir araç algılandığında
- Otobüs veya kamyon gibi bir araç algılandığında
- Bir yaya, hayvan, alışveriş arabası veya bebek puseti gibi hareket eden bir engel algılandığında
- Spor araba gibi yüksek olmayan bir araç algılandığında

Aşağıdaki koşullarda fren kontrolü çalışmayabilir, sürücünün dikkatli olması gerekir:

- Bozuk veya kasisli bir yolda ya da beton yama üzerinde giderken araçta sert titreşim olduğunda
- Kar, su birikintisi, buz, vb. nedeniyle kayganlaşmış bir zeminde giderken
- Lastik basıncı düşük olduğunda veya lastik hasar görmüşse
- Fren yenilenmişse
- Araç ani şerit değişiklikleri yaparsa.

Ön görüş kamerasının sınırlamaları hakkında daha fazla bilgi için 7. bölümdeki "FCA (Ön Çarpışma Önleme Yardımcısı)" ve "Şeritte Tutma Yardımcısı (LKA)" konularına bakınız.

### UYARI

- Virajda sürüş sırasında



Kör Nokta Emniyet Sistemi, virajlı bir yolda sürüş sırasında doğru çalışmayabilir. Sistem yan şeritteki aracı algılayamayabilir.

Araç kullanırken, daima yol ve sürüş koşullarına dikkat ediniz.



Kör Nokta Emniyet Sistemi, virajlı bir yolda sürüş sırasında doğru çalışmayabilir. Sistem, aynı şeritteki bir aracı algılayabilir.

Araç kullanırken, daima yol ve sürüş koşullarına dikkat ediniz.

- Yolun birleştiği / bölündüğü yerlerde sürüş sırasında



Kör Nokta Emniyet Sistemi, yolun birleştiği veya bölündüğü noktalarda sürüş sırasında doğru çalışmayabilir. Sistem yan şeritteki aracı algılayamaz.

Aracı kullanırken, daima yol ve sürüş koşullarına dikkat ediniz.

- Eğimde sürüş

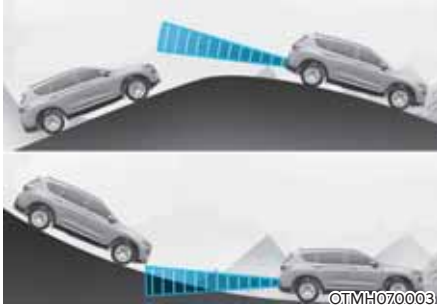

Kör Nokta Emniyet Sistemi, eğimli bir yolda sürüş sırasında doğru çalışmayabilir. Sistem yan şeritteki aracı tespit edemeyebilir veya yeri veya binayı doğru algılayamaz.

Aracı kullanırken, daima yol ve sürüş koşullarına dikkat ediniz.

- Şerit yüksekliklerinin farklı olduğu yerlerde sürerken

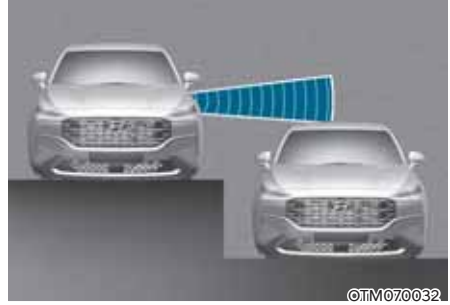

Şerit yüksekliklerinin farklı olduğu yerlerde sürerken Kör Nokta Emniyet Sistemi düzgün çalışmayabilir. Sistem şerit yüksekliklerinin farklı olduğu yollardaki aracı tespit edemeyebilir (örn. kavşak alt geçitlerinde, kademeli ayrılmış kavşaklarda, vs.).

Aracı kullanırken, daima yol ve sürüş koşullarına dikkat ediniz.

### UYARI

- Bir römork veya başka bir araç çekerken, Kör Nokta Emniyet sistemini mutlaka kapatınız.
- Kör nokta emniyeti sistemi, güçlü elektromanyetik dalgaların etkisi altında normal çalışmayabilir.
- Kör Nokta Emniyet Sistemi, araç çalıştırdıktan ya da ön görüş kamerası veya arka köşe radarları başlatıldıktan sonraki 3 saniye boyunca devreye giremeyebilir.

## GÜVENLİ ÇIKIŞ YARDIMI (SEA) (VARSA)



OTM070238

Araç durduktan sonra, yolcu bir kapıyı açar açmaz arkadan yaklaşan bir araç algılandığında, çarpışmayı önlemeye yardımcı olmak için Güvenli Çıkış Yardımı, bir mesaj ve sesli bir uyarı ile sürücüyü uyarır.



OTM070039

Bununla birlikte, elektronik çocuk güvenlik kilidi düğmesi LOCK konumundayken arka taraftan bir aracın yaklaşmakta olduğu tespit edilirse, sürücü düğmeye bassa bile elektronik çocuk güvenlik kilidi açılmaz.



### DİKKAT

Uyarı zamanlaması yüksek hızla yaklaşan aracın hızına bağlı olarak değişebilir.

### Algılama sensörü



OTM070146

[1] : Arka köşe radarı

Yan ve arkadaki alanları algılamak üzere arka radarlar arka tamponun içine yerleştirilmiştir. Güvenli Çıkış Yardımı fonksiyonunun düzgün çalışması için arka tamponu her zaman temiz tutunuz.

### DİKKAT

Arka köşe radarına ilişkin önlemler hakkında daha fazla bilgi için 7. bölümdeki "Kör Nokta Çarpışmayı Önleme Yardımcısı (BCA)" konusuna bakınız.

## Sistem Ayarları

### Sistem fonksiyonlarını ayarlama

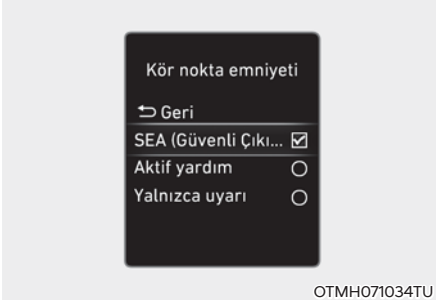

#### Güvenli Çıkış Yardımı

Güvenli Çıkış Yardımı sistemini etkinleştirmek için, motor çalışır durumdayken Ayarlar menüsünden 'Sürücü yardımı → Kör Nokta Emniyeti → Güvenli Çıkış Yardımı (SEA) seçeneğini seçin. Sistemi devre dışı bırakmak için seçimi kaldırınız.



#### UYARI

Beklenmeyen ve ani durumlara şoför her zaman dikkatli olmalıdır. Güvenli Çıkış Yardımı seçimi kaldırılırsa, sistem size yardımcı olamaz.



#### Bilgilendirme

Motor yeniden çalıştırıldığında, Güvenli Çıkış Yardımı en son kaldığı ayardan devam eder.

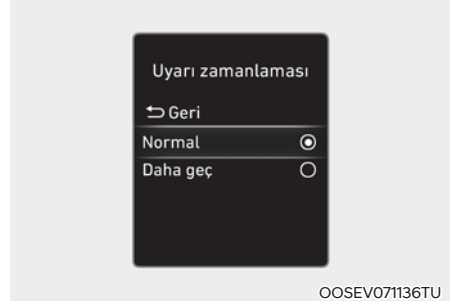

#### Uyarı zamanlaması

Kör Nokta Emniyet Sistemi için ilk uyarı etkinleşme süresini değiştirmek için motor çalışır durumdayken Ayarlar menüsünden 'Sürücü yardımı → Uyarı zamanlaması' seçeneğini seçiniz.

Araç ilk teslim edildiğinde, Uyarı zamanlaması 'Normal' olarak ayarlanır. Uyarı zamanlamasını değiştirirseniz, diğer Sürücü yardımı sistemlerinin uyarı zamanları değişebilir.

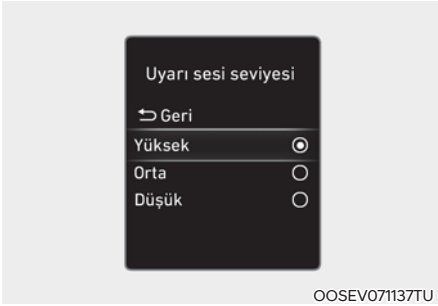

### Uyarı sesi seviyesi

Kör Nokta Emniyet Sistemi Uyarı sesi seviyesini 'Yüksek', 'Orta' veya 'Düşük' olarak ayarlamak için motor çalışır durumdayken Ayarlar menüsünden 'Sürücü yardımı → Uyarı sesi seviyesi' seçeneğini seçiniz.

Uyarı sesi seviyesini değiştirirseniz, diğer Sürücü yardımı sistemlerinin Uyarı sesi seviyesi de değişebilir.

### DİKKAT

- Uyarı zamanlaması ve Uyarı sesi seviyesi ayarı, Güvenli Çıkış Yardımının tüm fonksiyonları için geçerlidir.
- Uyarı zamanlaması için 'Normal' seçilmiş olsa bile, araçlar yüksek hızla yaklaşıyorsa, ilk uyarının devreye girmesi geç görünebilir.
- Uyarı zamanlaması için 'Geç' seçeneğini trafik hafif olduğunda seçiniz.

## Sistemin çalışması

### Uyarı ve kontrol



### Araçtan çıkarken çarpma uyarısı

- Arkadan yaklaşan bir araç tespit edildiğinde, gösterge panelinde "Trafığe dikkat edin" uyarı mesajı belirecek ve sesli bir uyarı verilecektir.
- Güvenli Çıkış Yardımı, aracınızın hızı 3 km/saatin altında, arkadan yaklaşan aracın hızı ise 5 km/saatin üstünde olduğunda devreye girer.



#### Elektronik çocuk güvenlik kilidiyle bağlantılı sistem

- Elektronik çocuk güvenlik kilidi çalışırken arka taraftan bir aracın yaklaşmakta olduğu tespit edilirse, sürücü elektronik çocuk güvenlik kilidi düğmesini kullanarak arka kapıların kilidini açmaya çalışsa bile arka kapıların kilidi açılmaz. Gösterge panelinde "Etrafı kontrol edip tekrar deneyin" uyarı mesajı görülür.
- Güvenli Çıkış Yardımı, aracınızın hızı 3 km/saatin altında, arkadan yaklaşan aracın hızı ise 5 km/saatin üstünde olduğunda devreye girer.
- Daha fazla bilgi için, 5. bölümdeki "Elektronik Çocuk Güvenlik Kilidi" konusuna bakınız.

#### DİKKAT

Sürücü uyarı mesajının görülmesinden sonraki 10 saniye içerisinde elektronik çocuk güvenlik kilidi düğmesine tekrar basarsa, Güvenli Çıkış Yardımı sürücünün arka taraftaki durumun farkında olarak kapıların kilidini açtığına kanaat getirir. Elektronik çocuk güvenlik kilidi kapanır (düğme gösterge lambası SÖNER) ve arka kapıların kilidi açılır. Elektronik çocuk güvenlik kilidi düğmesini kapatmadan önce mutlaka etrafı kontrol ediniz.

#### UYARI

Güvenli Çıkış Yardımı kullanırken aşağıdaki önlemleri alınız:

- Güvenliğiniz için, aracı güvenli bir alanda park ettikten sonra ayarlarınızı değiştiriniz.
- Başka bir sistemin uyarı mesajı görüntüleniyor veya sesli uyarı veriliyorsa, Güvenli Çıkış Yardımı uyarı mesajı görülmeyebilir ve sesli uyarı verilmeyebilir.
- Bulduğunuz ortam gürültülü ise Güvenli Çıkış Yardımı'nın uyarı sesini duyamayabilirsiniz.
- Güvenli Çıkış Yardımı her durumda devreye girmez veya tüm çarpışmaları önleyemez.
- Yol ve sürüş koşullarına bağlı olarak, Güvenli Çıkış Yardımı sürücüyü geç uyarabilir veya hiç uyarımayabilir. Her zaman aracın etrafını kontrol ediniz.

- Sürücü ve yolcular, araçtan çıkarken oluşabilecek kazalardan sorumludur. Araçtan çıktığınızda her zaman etrafı kontrol ediniz.
- Güvenli Çıkış Yardımı'nı asla kasten çalıştırmaya teşebbüs etmeyiniz. Bunu yapmak, ciddi rahatsızlıklara veya ölüme neden olabilir.
- Kör Nokta Emniyeti sisteminde bir sorun varsa Güvenli Çıkış Yardımı çalışmaz. Aşağıdakiler oluştuğunda Kör Nokta Emniyet Sisteminde bir sorun olabilir:
  - Kör Nokta Emniyet Sistemi gösterge lambası yanar
  - Kör Nokta Emniyeti sistem sensörü veya çevre sensörü kirlenmiş veya kaplanmış
  - Kör Nokta Emniyeti sistemi yolcuları uyarmıyor veya yanlış uyarıyor

### Bilgilendirme

Motor durduktan sonra, Güvenli Çıkış Yardımı yaklaşık 3 dakika çalışır ama kapılar kilitlendiği anda durur.

## Sistem arızası ve sınırlamaları

### Sistem arızası



Güvenli Çıkış Yardımının düzgün bir biçimde çalışmaması durumunda, gösterge panelinde 'Kör nokta güvenlik sistemlerini kontrol edin' uyarı mesajı görünür ve sistem otomatik olarak kapanır veya sistemin işlevi sınırlanır. Sistemin, HYUNDAI yetkili servisine kontrol ettirilmesini öneririz.

## Sistem etkin değil



Arka köşe radarının çevresindeki arka tamponun kar veya yağmur gibi yabancı maddelerle kaplanması veya römork veya taşıyıcı monte edilmesi durumunda, algılama performansı düşebilir ve Güvenli Çıkış Yardımı geçici olarak sınırlanabilir veya devre dışı kalabilir.

Bu durumda, 'Kör Nokta Emniyet sistemi etkisizleştirildi. Radar engellendi' uyarı mesajı gösterge panelinde görülür.

Yabancı madde veya römork, vb. kaldırılıp motor yeniden çalıştırıldığında, sistem normal şekilde çalışacaktır.

Eğer yabancı madde kaldırıldıktan sonra sistem normal şekilde çalışmıyorsa, sistemin HYUNDAI yetkili servisi tarafından kontrol edilmesini öneririz.

## UYARI

- Gösterge panelinde uyarı mesajı görüntülenmemesine rağmen Güvenli Çıkış Yardımı düzgün çalışmıyor olabilir.
- Güvenli Çıkış Yardımı, motor çalıştırdıktan hemen sonra herhangi bir cismin algılanmadığı veya motor çalıştırıldıktan hemen sonra yabancı bir cismin algılama sensörünü engellediği alanlarda (örn. açık arazi) doğru çalışmayabilir.

## DİKKAT

Römork, portbagaj, vb. takacağınız zamanlarda Güvenli Çıkış Yardımı'nı kapatın veya Güvenli Çıkış Yardımı kullanacaksanız bu eklentileri çıkartınız.

## Sistem kısıtlamaları

Şu durumlarda Güvenli Çıkış Yardımı normal çalışmayabilir veya sistem beklenmedik şekillerde çalışabilir:

- Ağaçlar veya bitkilerin fazla büyümüş olduğu yerlerde araçtan çıkma
- Yolun ıslak olduğu yerlerde araçtan çıkma
- Yaklaşan aracın hızı çok yüksek veya çok yavaş

Arka köşe radarına ilişkin sınırlamalar hakkında daha fazla bilgi için 7. bölümdeki "Kör Nokta Çarpışmayı Önleme Yardımcısı (BCA)" konusunu inceleyiniz.

## UYARI

- Güvenli Çıkış Yardımı güçlü elektromanyetik dalgaların etkisi altında normal çalışmayabilir.
- Güvenli Çıkış Yardımı araç çalıştırdıktan veya arka köşe radarları başlatıldıktan sonraki 3 saniye boyunca çalışmayabilir.

## HIZ LİMİTLEYİCİ (MSLA) (VARSA)

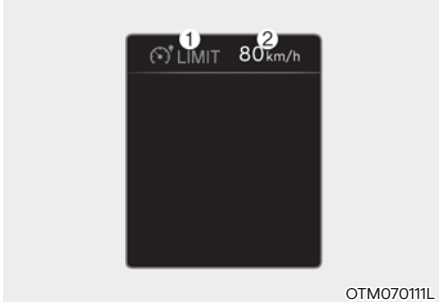

- (1) Hız Limitleyici aktif göstergesi
- (2) Ayarlanan hız

Belirli bir hızın üzerine çıkmayı istemediğiniz zaman, hız sınırını ayarlayabilirsiniz. Aracınız ayarlanan hızı aşarsa, Hız Limitleyici devreye girer ve hızı limitlerin içerisine girene kadar düşürür (ayarlanmış hız sınırı yanıp söner ve sesli alarm duyulur).

### Sistemin çalışması

#### Hız limitini ayarlamak için



1. Ayarlamak istediğiniz hızda seyrederken Sürüş Yardımı (MODE) düğmesini basılı tutunuz. Gösterge panelinde Hız Limitleyici aktif (LIMIT) göstergesi yanar.



2. Düğmeyi + için yukarıya, - için aşağıya itiniz ve istenen hıza geldiğinde serbest bırakınız. Düğmeyi + için yukarıya, - için aşağıya doğru basılı tutunuz. Hız değeri önce 10'un en yakın katına yükselir veya düşer, ardından 10 km/saat aralıklarla artırılır veya azaltılır.

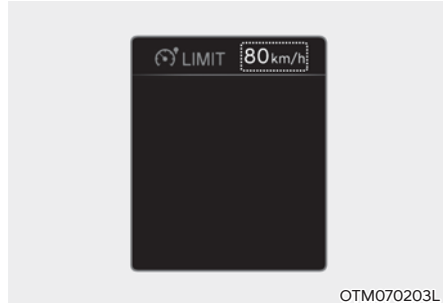

3. Ayarlanmış hız sınırı, gösterge panelinde gösterilir. Önceden ayarlanmış hız sınırının üzerine çıkmak isterseniz, gaz pedalına baskı noktasının ötesinde basarak roketleme mekanizmasını etkinleştiriniz. Ayarlanmış hız sınırı yanıp söner ve aracın hızı sınır dahiline girinceye kadar uyarı sistemi çalışır.

## **i** Bilgilendirme

- Gaz pedalına baskı noktasının ötesinde basılmadığı sürece, araç ayarlanan hız sınırını korur.
- Gaz pedalına baskı noktasının ötesinde basıldığında, vites düşürme mekanizmasından bir tıklama sesi gelebilir.

### **Sistemi geçici olarak devre dışı bırakmak**

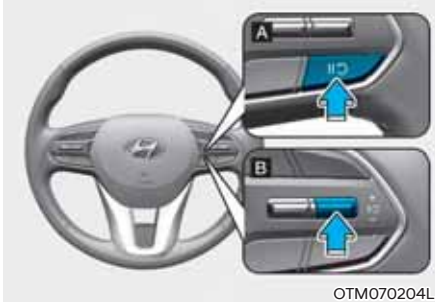

[A] : A Tipi, [B] : B Tipi

Ayarlanmış hız sınırını geçici olarak devre dışı bırakmak için **||** **↻** düğmesine basınız. Ayarlanmış hız sınırı devre dışı kalır, ancak Hız Limitleyici aktif (**LIMIT**) göstergesi yanmaya devam eder.

### **Sistemi yeniden başlatmak**



OTM070020L

Sistem duraklatıldıktan sonra Hız Limitleyiciyi tekrar etkinleştirmek için (+), (-) veya **||** **↻** düğmesine basınız.

Yukarı doğru + veya aşağı doğru - düğmesine bastığınızda, araç hızı gösterge panelinde yazan hıza ayarlanır.

**||** **↻** düğmesine bastığınızda, araç hızı önceden ayarlanmış hıza geri döner.

### Sistemi kapatma



Hız Limitleyicini kapatmak için Sürüş Yardımı (MODE) düğmesine basınız. Hız Limitleyici aktif (LIMIT) göstergesi söner. Hız Limitleyicini kullanmadığınız durumlarda kapatmak için mutlaka Sürüş Yardımı (MODE) düğmesine basınız.

### UYARI

Hız Limitleyicini kullanırken aşağıdaki önlemleri alınız:

- Araç hızını her zaman ülkenizdeki hız sınırına göre ayarlayınız.
- Hız sınırını istemsiz olarak ayarlamaktan kaçınmak için sistem kullanımda olmadığından Hız Limitleyicini kapalı tutunuz. Hız Limitleyici aktif (LIMIT) göstergesinin kapalı olduğunu kontrol ediniz.
- Hız Limitleyici, doğru ve güvenli sürüşün yerine geçmez. Sürücü, beklenmeyen ve ani durumlarından kaçınmak için daima dikkatli araç kullanmak zorunluluğundadır. Yol koşullarına her zaman dikkat ediniz.

## AKILLI HIZ LİMİTLEYİCİ UYARISI (ISLW) (VARSA)

Akıllı Hız Limitleyici Uyarısı, algılanan yol işaretleri ve navigasyon sisteminden aldığı bilgileri kullanarak sürücüyü hız sınırı konusunda bilgilendirir ve ilgili yol hakkında ek bilgiler sağlar.



### DİKKAT

Sistemin başka ülkelerde kullanılması durumunda Akıllı Hız Limitleyici Uyarısı düzgün çalışmayabilir.

### Algılama sensörü



[1] : Ön görüş kamerası

Algılama sensörünün ayrıntılı konumu için yukarıdaki resmi inceleyiniz.



### DİKKAT

Ön Görüş Kamerası önlemleri hakkında daha fazla bilgi için Bölüm 7'deki "FCA (Ön Çarpışma Önleme Yardımcısı)" konusuna bakınız.



### Bilgilendirme

Navigasyon sistemi varsa, navigasyon sisteminden gelen bilgi, ön görüş kamerasının algıladığı yol işareti bilgileriyle birlikte kullanılır.

## Sistem Ayarları

### Sistem fonksiyonlarını ayarlama

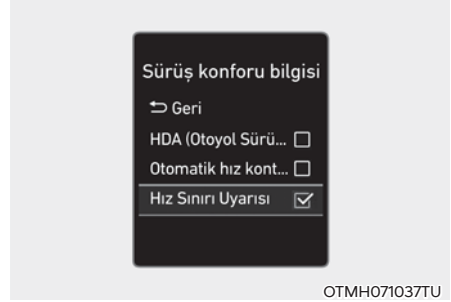

### Hız Limiti Uyarısı

Fonksiyonların her birini kullanıp kullanmamayı ayarlamak için Ayarlar menüsünden 'Sürücü yardımı → Pratik Ayarlar → Hız Limiti Uyarısı (SLW)' seçeneğini seçiniz veya seçimini kaldırınız.

- 'Hız sınırı uyarısı' (SLW) seçilirse, sistem sürücüyü hız sınırını ve diğer yol işaretlerini bildirir.



### Bilgilendirme

Akıllı Hız Limitleyici Uyarısı, motor açıldığı an otomatik olarak açılır.

### Sistemin çalışması Sistem ekranı



Aracınız ilgili trafik işaretlerinin yanından geçerken akıllı hız limiti uyarısını gösterir ve geçme yasağı uyarısı yapar.

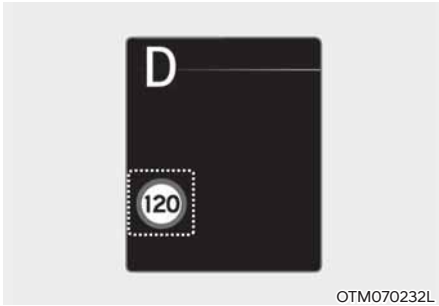

#### Hız sınırını göstermek

Hız sınırı bilgisi, gösterge panelinde gösterilir.

### ⚠ UYARI

Sürüş yapılan yerlerdeki hız limitlerine uymak sürücünün sorumluluğudur.

### i Bilgilendirme

- Akıllı Hız Limitleyici Uyarısı, hız sınırının yanı sıra diğer yol işareti bilgilerini de sağlar. Sağlanan ek yol işareti bilgileri, ülkenize göre farklılık gösterebilir.
- Hız sınırı veya öndeki aracı geçme kısıtlaması işaretinin altında gösterilen ek işaret, işarete uyulması gereken koşulu ifade eder. Ek işaretin tanınmaması durumunda, işaret boş gösterilir.

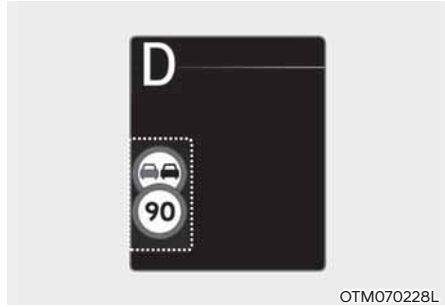

#### Şartlı yol işareti

Akıllı Hız Limitleyici Uyarısı trafik tanzim işareti algıladığında, yol işareti sembolü, gösterge üzerindeki hız limitinin altında veya solunda görünür.

Aynı yol üzerinde farklı hız limitlerini gösteren işaretler olabilir. Örneğin, normal koşullarda hız limiti 100 km/saattir ancak yağmur veya kar yağarken hız limiti 60 km/saattir.

Trafik düzenleme işaretleri, yağmur veya kar gibi belirli durumlarda uymanız gereken hız limitini ve geçme yasağını gösterir.

## İlave yol işaretleri

### ■ Güvenilir hız sınırlama bilgisi yok



WTL-220

- Sembol, Akıllı Hız Limiti Uyarısı herhangi bir güvenilir hız limiti bilgisi tespit etmediğinde gösterge panelinde görünür.

### ■ Geçme yasağı bilgisi



WTL-222



WTL-221

- Sembol, Akıllı Hız Limitleyici Uyarısı, sollama yapılmaz işaretini tespit ederse gösterge panelinde görünür.

### ■ Hız limiti sonu



WUM-207



WUM-208

- Araç bir "hız limiti sonu" işaretini geçtikten sonra, Akıllı Hız Limitleyici Uyarısı, navigasyon sisteminden aldığı bilgilere dayanarak bir sonraki geçerli hız limitini sürücüyü bildirir.

### ■ Sınırsız hız (sadece Almanya'da)



WUM-205

- 'Hız limiti sonu' sembolü Almanya'da geçerli hız limiti olmayan yollarda gösterge panelinde görünür. Bu sembol araç bir hız limiti işaretinin yanından geçinceye kadar görüntülenir.

### Sistem arızası ve sınırlamaları

#### Sistem arızası



Akıllı Hız Limitleyici Uyarısının düzgün çalışmaması durumunda, gösterge panelinde 'Hız sınırı sistemini kontrol edin' uyarı mesajı görünür. Bu durumda, sistemin HYUNDAI yetkili servisine kontrol ettirmesini öneririz.

#### Sistem etkin değil



Ön görüş kamerasının bulunduğu ön cam, kar veya yağmur gibi yabancı bir maddeyle kaplı olduğunda, algılama performansı düşebilir ve Akıllı Hız Limitleyici Uyarısı geçici olarak sınırlanabilir veya devre dışı kalabilir. Bu durumda, gösterge panelinde 'Hız sınırı sistemi etkisizleştirildi. Kamera görüş alanı engellendi' uyarı mesajı gösterge panelinde görülür.

Sistem kar, yağmur veya yabancı maddelerden temizlendiğinde düzgün çalışacaktır.

Eğer yabancı madde kaldırıldıktan sonra sistem normal şekilde çalışmıyorsa, sistemin HYUNDAI yetkili servisi tarafından kontrol edilmesini öneririz.

#### UYARI

- Gösterge panelinde uyarı mesajı veya uyarı ışığı görünmese dahi, Akıllı Hız Limitleyici Uyarısı düzgün çalışmayabilir.
- Algılama sensörünün, motor çalıştırdıktan hemen sonra kirlenmesi durumunda, sistem düzgün çalışmayabilir.

### **Sistem kısıtlamaları**

Akıllı Hız Limitleyici Uyarısı aşağıdaki durumlarda çalışmayabilir veya doğru bilgi sağlamayabilir:

- Yol işaretinin kirlenmiş veya seçilemez olması
  - Yağmur, kar, sis vs. gibi olumsuz hava koşulları nedeniyle yol işaretini görmek zor ise
  - Yol işareti net değilse veya hasar görmüşse
  - Yol işareti, çevredeki nesnelere veya gölgeler nedeniyle kısmen kararmışsa
- Yol işaretleri standartlara uygun değilse
  - Yol işareti üzerindeki yazı veya figür, standarttan farklıysa
  - Yol işareti, ana yol ve çıkış yolu arasında veya ayrılan yollar arasında duruyorsa
  - Yol girişi veya çıkışında bulunan bir işarete koşullu bir yol işareti takılmamışsa
  - İşaret başka bir araca takılmışsa
- Örneğin bir tünele girerken veya çıkarken ya da bir köprü'nün altından geçerken olduğu gibi, aydınlık aniden değiştiğinde
- Gece saatlerinde veya tünelde farlar yanmadığında veya farların parlaklığı düşük olduğunda
- Güneş ışığı yansıması, sokak lambaları veya karşı yönden gelen araçlar nedeniyle yol işaretleri zor okunuyorsa

- Ön görüş kamerasının görüş alanı güneş parlaması ile engelleniyor
- Keskin veya sürekli virajlı bir yolda sürüş sırasında
- Hız kasislerinden geçerken veya dik yokuşlarda inip çıkarken ya da sağa veya sola dönerken
- Araç şiddetli bir şekilde sarsılıyorsa

**Ön Görüş Kamerası sınırlamaları hakkında daha fazla bilgi için Bölüm 7'deki "FCA (Ön Çarpışma Önleme Yardımcısı)" konusuna bakınız.**

## SÜRÜCÜ DİKKATI UYARISI (DAW) (VARSA)

### Temel fonksiyon

Sürücü Dikkati Uyarısı, seyir halinde sürüş hızasını, sürüş süresini vs. analiz ederek sürücünün dikkat düzeyinin belirlenmesini sağlar. Sistem, sürücünün dikkat düzeyi belirli bir düzeyin altına düştüğünde mola verilmesini önerir.

### Öndeki Araç Kalktı Uyarısı

Öndeki Araç Kalktı Uyarısı özelliği, öndeki duran araç hareket etmeye başladığında sürücüyü bilgilendirir.

### Algılama sensörü



[1] : Ön görüş kamerası

Seyir halinde sürüş hızası ve öndeki aracın kalkışı, ön görüş kamerası kullanılarak algılanır.

Algılama sensörünün ayrıntılı konumu için yukarıdaki resmi inceleyiniz.



### DİKKAT

Sürücü Dikkati Uyarısı özelliğini optimum performans düzeyinde tutmak için ön görüş kamerasının her zaman iyi durumda olmasına özen gösteriniz.

Ön Görüş Kamerası önlemleri hakkında daha fazla bilgi için Bölüm 7'deki "FCA (Ön Çarpışma Önleme Yardımcısı)" konusuna bakınız.

### Sistem Ayarları

#### Sistem fonksiyonlarını ayarlama



#### Sürücü Dikkati Uyarısı

Motor çalıştığı sırada hangi fonksiyonun etkin ya da pasif olacağını ayarlamak için Ayarlar menüsünden 'Sürücü yardımı → DAW (Sürücü Dikkati Uyarısı)' seçeneğini seçiniz veya seçimini kaldırınız.

- 'Savrulma uyarısı' seçilirse, sistem sürücüyü sürücünün dikkat düzeyi hakkında bilgi verir ve sürücünün dikkat durumu belirli bir düzeyin altına düştüğünde, mola verilmesini önerir.

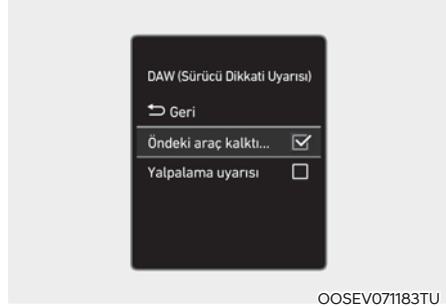

#### Öndeki Araç Kalktı Uyarısı

- 'Öndeki araç kalktı uyarısı' seçilirse, sistem, öndeki duran araç hareket etmeye başladığında sürücüyü bilgilendirir.



### Uyarı zamanlaması

Sürücü Dikkati Uyarısı için ilk uyarı etkinleşme süresini değiştirmek için motor çalışır durumdayken Ayarlar menüsünden 'Sürücü yardımı → Uyarı zamanlaması' seçeneğini seçiniz.

Araç ilk teslim edildiğinde, Uyarı zamanlaması 'Normal' olarak ayarlanır. Uyarı zamanlamasını değiştirirseniz, diğer Sürücü yardımı sistemlerinin uyarı zamanları değişebilir.



### Bilgilendirme

**Motor yeniden çalıştırıldığında, Sürücü Dikkati Uyarısı son uyarı korur.**

## Sistemin çalışması

### Temel fonksiyon

#### Sistem ekranı ve uyarısı

Sürücü Dikkati Uyarısının temel fonksiyonu, sürücüyü 'Dikkat seviyesi' konusunda bilgilendirmek ve sürücüye 'Lütfen mola verin' uyarısı vermektir.

### Dikkat düzeyi



- Sürücü kendi sürüş koşullarının durumunu gösterge panelinden izleyebilir.
  - Ayarlar menüsünden 'Savrulma uyarısı' seçimi kaldırıldığında, 'Sistem Kapalı' uyarısı gösterilir.
  - Sistem, araç hızı 0~180 km/saat aralığında çalışır.
  - Araç hızı, çalışma hız sınırları içinde olmadığında, 'Devre dışı' yazısı görünür.

- Sürücünün dikkat seviyesi 1 ilâ 5 ölçeğinde görüntülenir. Seviye ne kadar düşük olursa, sürücü o kadar dikkatsiz demektir.
- Sürücü belirli bir süre mola vermezse seviye azalır.

### Mola verme



- Sürücünün dikkat düzeyi 1'in altında olduğunda, gösterge panelinde 'Lütfen mola verin' mesajı gösterilir ve sürücünün mola vermesini öneren sesli bir uyarı verilir.
- Sürücü Dikkati Uyarısı, toplam sürüş süresi 10 dakikadan kısa olduğunda veya son mola önerisinin üstünden 10 dakika geçmeden mola önerisinde bulunmaz.

### UYARI

Güvenliğiniz için, aracı güvenli bir alanda park ettikten sonra ayarlarınızı değiştiriniz.

### DİKKAT

- Sürücü yorgun hissetmese dahi, sürüş hızı ve davranışına göre Sürücü Dikkati Uyarısı mola önerisi verebilir.
- Sürücü Dikkati Uyarısı tamamlayıcı bir sistemdir ve sürücünün dikkat düzeyinin düşük olup olmadığını belirleyemeyebilir.
- Yorgunluk hisseden sürücü, Sürücü Dikkati Uyarısı tarafından mola önerisi yapılmamış olsa bile, güvenli bir yerde mola vermelidir.

### Bilgilendirme

- Ayarları, aracımızın donanım seçeneğine bağlı olarak gösterge panelinden (Kullanıcı Ayarları) veya bilgi ve eğlence sisteminden (Araç Ayarları) değiştirebilirsiniz. Daha fazla bilgi için araçla birlikte verilen Bilgi ve Eğlence Sistemi Kılavuzunun "Araç Ayarları" bölümüne veya 4. bölümdeki "Kullanıcı Ayarları" bölümüne bakınız.
- Sürücü Dikkati Uyarısı, aşağıdaki durumlarda son mola zamanını 00:00 olarak sıfırlayacaktır:
  - Motor kapatıldığında
  - Sürücü emniyet kemerini çözdüğünde ve sürücü kapısını açtığında
  - Araç 10 dakikadan fazla durduğunda
- Sürücü, Sürücü Dikkati Uyarısını sıfırladığında, son mola zamanı 00:00 olarak, sürücünün dikkat düzeyi de Yüksek olarak ayarlanır.

## Öndeki Araç Kalktı Uyarısı



Öndeki duran araç hareket ettiğinde, Öndeki Araç Kalktı Uyarısı, gösterge panelinde 'Öndeki araç ilerliyor' mesajını gösterip sesli bir uyarı vererek sürücüyü bilgilendirir.

### UYARI

- Başka bir sistemin uyarı mesajı görünülüyor veya sesli uyarı veriliyorsa, Öndeki Araç Kalktı Uyarısının uyarı mesajı görülmeyebilir ve sesli uyarı verilmeyebilir.
- Güvenli sürüş ve aracın kontrolü sürücünün sorumluluğunda kalmalıdır.

### DİKKAT

- Öndeki Araç Kalktı Uyarısı tamamlayıcı bir fonksiyondur ve öndeki duran araç her hareket ettiğinde sürücüyü bilgilendirmeyebilir.
- Hareket etmeden önce aracın önünü ve yol koşullarını mutlaka kontrol ediniz.

## Sistem arızası ve sınırlamaları

### Sistem arızası



Sürücü Dikkati Uyarısının düzgün çalışmaması durumunda, gösterge panelinde 'DAW (Sürücü Dikkati Uyarısı) sistemini kontrol edin' uyarı mesajı görünür. Bu durumda, sistemin HYUNDAI yetkili servisine kontrol ettirilmesini öneririz.

### Sistem kısıtlamaları

Aşağıdaki durumlarda Sürücü Dikkati Uyarısı düzgün çalışmayabilir:

- Araç ile sert manevralar yapılırken
- Araç kasıtlı olarak şeritlerin üzerinden sık geçiyorsa
- Araç, Şeritte Tutma Yardımcısı gibi Sürücü yardımı sisteminin kontrolündeyseniz

### Öndeki Araç Kalktı Uyarısı özelliği

- Önünüze aniden bir araç girdiğinde

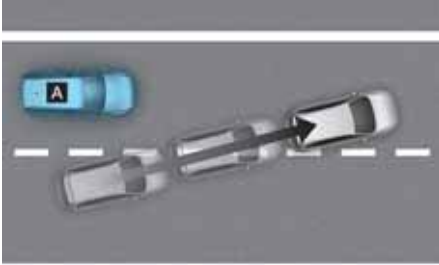

©ADAS021



©ADAS022

[A] : Aracınız, [B]: Araç önu

Aracınızın önüne aniden bir araç girdiğinde, Öndeki Araç Kalktı Uyarısı doğru bir biçimde çalışmayabilir.

- Öndeki araç ani bir dönüş yaptığında



©ADAS034

[A] : Aracınız, [B]: Araç önu

Öndeki araç, aniden sola veya sağa dönüş ya da U dönüşü yaptığında, Öndeki Araç Kalktı Uyarısı doğru bir biçimde çalışmayabilir.

- Öndeki araç ani kalkış yaptığında



©ADAS024

Önünüzdeki aracın aniden kalkması durumunda, Öndeki Araç Kalktı Uyarısı düzgün çalışmayabilir.

- Önünüzdeki araç ile aranızda bir yaya veya bisiklet olduğunda



Önünüzdeki araç ile aranızda yaya(lar) veya bisiklet(ler) varsa, Öndeki Araç Kalktı Uyarısı düzgün çalışmayabilir.

- Park yerinde

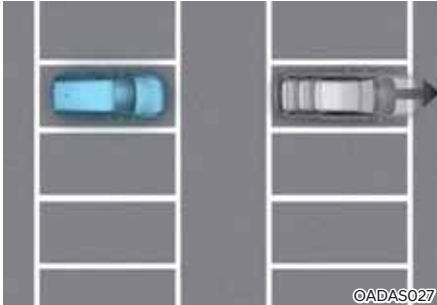

Önünüze park edilmiş bir araç sizden uzaklaştığında, Öndeki Araç Kalktı Uyarısı, park etmiş aracın uzaklaştığını bildirebilir.

- Gişe, kavşak ve benzeri yerlerden geçerken

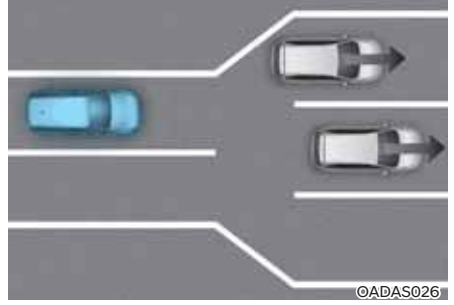

Çok sayıda aracın olduğu bir gişe veya kavşaktan ya da şeritlerin sık sık birleştiği veya ayrıldığı bir yerden geçerken, Öndeki Araç Kalktı Uyarısı düzgün çalışmayabilir.



## DİKKAT

Ön Görüş Kamerası önlemleri hakkında daha fazla bilgi için Bölüm 7'deki "FCA (Ön Çarpışma Önleme Yardımcısı)" konusuna bakınız.

## KÖR NOKTA GÖRÜNTÜLEME EKRANI (BVM) (VARSA)



Kör Nokta Görüntüleme Ekranı dönüş sinyali verildiğinde aracın arkasındaki kör nokta alanını gösterge ekranında göstererek şerit değiştirme esnasında yardımcı olur.

### Algılama sensörü



[1], [2] : SVM yan görüş kamerası  
(kamera aynanın alt kısmındadır)

Algılama sensörlerinin ayrıntılı yeri için yukarıdaki resme bakınız.

### Sistem Ayarları

#### Sistem fonksiyonlarını ayarlama

##### Kör Nokta Görüntüleme

Kör Nokta Görüntüleme Ekranı sistemini etkinleştirmek için motor çalışır durumda iken Ayarlar menüsünden 'Sürücü Yardımı' → 'Kör Nokta Emniyeti' → 'Kör Nokta Görüntüleme' seçeneğini seçiniz. Sistemi devre dışı bırakmak için seçimi kaldırınız.

### Sistemin çalışması

#### Çalıştırma düğmesi

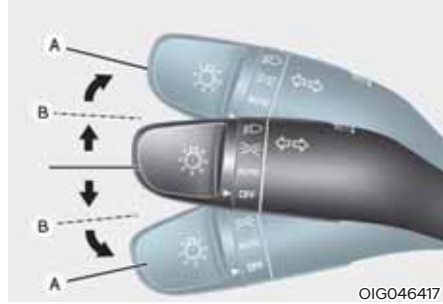

#### Dönüş sinyali kolu

Kör Nokta Görüntüleme Ekranı dönüş sinyali çalıştırılıp durdurulduğunda çalışır ve durur.

### **Kör Nokta Görüntüleme Ekranı**

#### **Çalışma şartları**

Sağ veya sol dönüş sinyali çalıştığında, gösterge panelinde o yönün görüntüsü görülür.

#### **Kapalı koşulları**

- Dönüş sinyali kapatıldığında gösterge ekranındaki görüntü de gider.
- Dörtlü flaşörler yanıp sönerken, dönüş sinyalinin durumundan bağımsız olarak Kör Nokta Görüntüleme Ekranı kapanır.
- Gösterge panelinde diğer önemli bilgiler görüntülenirken Kör Nokta Görüntüleme Ekranı kapanabilir.

### **Sistem arızası**

Kör Nokta Görüntüleme Ekranı düzgün çalışmıyorsa veya gösterge paneli ekranı titriyorsa veya kamera görüntüsü normal şekilde görüntülenmiyorsa, sistemin bir HYUNDAI yetkili servisi tarafından kontrol edilmesini öneririz.



#### **UYARI**

- **Gösterge paneli ekranındaki görüntü, nesnenin gerçek mesafesinden farklı olabilir. Güvenlik için aracın çevresini doğrudan kontrol etmeyi unutmayınız.**
- **Kamera merceğini daima temiz tutunuz. Mercek yüzeyini yabancı maddelerin kaplaması durumunda kamera performansı olumsuz etkilenebilir ve Kör Nokta Görüntüleme Ekranı normal çalışmayabilir.**

## HIZ SABİTLEYİCİ (CC) (VARSA)

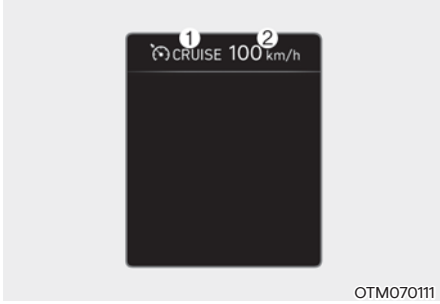

- (1) Hız sabitleyici göstergesi
- (2) Ayarlanan hız

Hız Sabitleyici Kontrolü, gaz pedalına basmak zorunda kalmadan aracı 30 km/saat'in üzerindeki hızlarda sürmenizi sağlar.

### Sistemin çalışması

#### Hız ayarlamak için

1. 30 km/saat üzerinde olması gereken, istenen hız seviyesine hızlanınız.

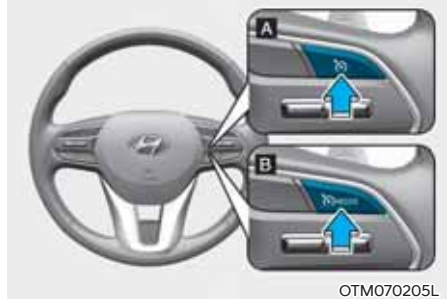

[A] : A Tipi, [B] : B Tipi

2. Ayarlamak istediğiniz hızda seyrederken Sürüş Yardımı düğmesine basın. Gösterge panelinde hız ayarlama ve Cruise (CRUISE) göstergesi yanar.
3. Gaz pedalını serbest bırakınız. Gaz pedalına basılmasa dahi, araç ayarlanmış hızı korur.

### **i** Bilgilendirme

**Dik yokuşlarda, araç yokuş-aşağı veya yokuş-yukarı giderken hafif yavaşlayabilir veya hızlanabilir.**

**Hızı arttırmak için**

OTM070020

- + düğmesini yukarı itiniz ve hemen bırakınız. Bu şekilde düğmeye her bastığınızda sabitlenen hız saatte 1 km artar.
- Gösterge panelinde ayarlı hızı izlerken, düğmeyi yukarı (+) itiniz ve bırakmayınız. Sabitlenen hız, önce 10'un en yakın katına çıkarılır ve ardından düğmeye her basıldığında sabitlenen hız saatte 10 km artar.

İstenen hız gösterildiğinde düğmeyi bırakınız, araç bu hıza çıkacaktır.

**Hızı azaltmak için**

OTM070019

- Düğmeyi aşağı (-) itiniz ve hemen bırakınız. Bu şekilde düğmeye her bastığınızda sabitlenen hız saatte 1 km azalır.
- Gösterge panelinde ayarlı hızı izlerken, düğmeyi aşağı (-) itiniz ve bırakmayınız. Sabitlenen hız, önce 10'un en yakın katına düşürülür ve ardından düğmeye her basıldığında sabitlenen hız saatte 10 km azalır.

Muhafaza etmek istediğiniz hızda düğmeyi serbest bırakınız.

### Sistemi geçici olarak devre dışı bırakmak

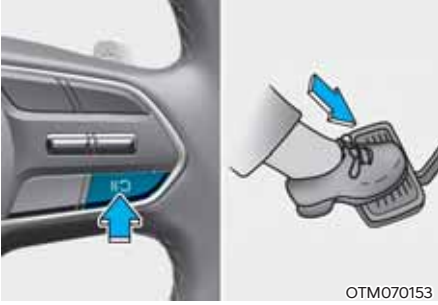

Aşağıdaki durumlarda Hız Sabitleyici Kontrolü duraklatılır:

- Fren pedalına basıldığında.
- **||** **↻** düğmesine basıldığında.
- Vites N (Boş) konuma alındığında.
- Araç hızı yaklaşık saatte 30 km'nin daha aşağı düşürüldüğünde.
- Elektronik Denge Kontrolü (ESC) aktifleşirse.
- Manuel Modda 2. vitese düşüldüğünde.

Ayarlanan hız devre dışı kalır, ancak Hız Sabitleyici Kontrolü (**||** **↻** CRUISE) göstergesi yanmaya devam eder.

### Sistemi yeniden başlatmak

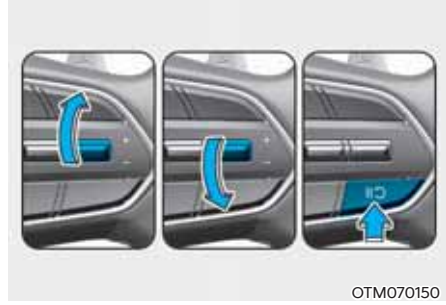

+ veya - düğmesine ya da **||** **↻** düğmesine basınız.

Yukarı doğru + veya aşağı doğru - düğmesine bastığınızda, araç hızı gösterge panelinde yazan hıza ayarlanır.

**||** **↻** düğmesine bastığınızda, araç hızı önceden ayarlanmış hıza geri döner.

Sistemin sürdürülmesi için araç hızının 30 km/saatten fazla olması gerekir.

## Sistemi kapatma

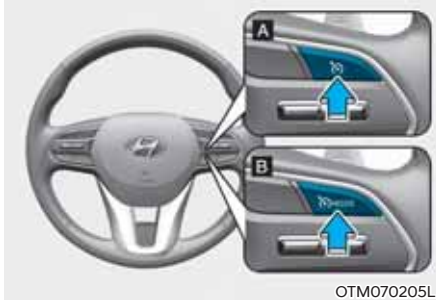

[A] : A Tipi, [B] : B Tipi

Hız Sabitleyici Kontrolünü kapatmak için Sürüş Yardımı düğmesine basınız. Hız Sabitleyici (CRUISE) göstergesi söner.

Hız Sabitleyici Kontrolünü kullanmadığınız durumlarda kapatmak için mutlaka Sürüş Yardımı düğmesine basınız.

## **i** Bilgilendirme

Aracınızda Hız Limitleyici varsa, Hız Sabitleyici Kontrolünü kapatmak için Sürüş Yardımı düğmesini basılı tutunuz. Ancak, Hız Limitleyici açılacaktır.

## **!** UYARI

Hız Sabitleyici Kontrolünü kullanırken aşağıdaki önlemleri alınız:

- Araç hızını her zaman ülkenizdeki hız sınırına göre ayarlayınız.
- Hız sınırını istemsiz olarak ayarlamaktan kaçınmak için sistem kullanımda olmadığından Hız Sabitleyici Kontrolünü kapalı tutunuz. Hız Sabitleyici (CRUISE) göstergesinin yanmadığından emin olunuz.
- Hız Sabitleyici Kontrolü, doğru ve güvenli sürüşün yerine geçmez. Sürücü, beklenmeyen ve ani durumlarından kaçınmak için daima dikkatli araç kullanmak zorunluluğundadır.
- Beklenmeyen ve ani durumların olmasını önlemek için, daima ileri doğru dikkatlice bakınız. Yol koşullarına her zaman dikkat ediniz.
- Aracı sabit hızda tutmanın güvenli olmayabileceği durumlarda, Hız Sabitleyici Kontrolünü kullanmayınız:
  - Ağır trafikte seyrederken veya trafik koşulları sabit hızda sürüşü güçleştirdiğinde
  - Yağmurlu, buzlu veya kar kaplı yollarda sürüş sırasında
  - Tepelik veya rüzgarlı yollarda sürüş sırasında
  - Rüzgarlı bölgelerde sürüş sırasında
  - (Sis, kar, yağmur veya kum fırtınası gibi olumsuz hava koşullarından kaynaklanabilecek) sınırlı görüş alanıyla sürüş sırasında
- Araca bağlı bir römork olduğunda Hız Sabitleyici Kontrolünü kullanmayınız.

## AKILLI HIZ SABİTLEYİCİ KONTROL SİSTEMİ (SCC) (VARSA)

Akıllı Hız Sabitleyici Kontrolü, öndeki aracı algılamak, istenen hızı ve öndeki araç ile minimum mesafeyi korumak için tasarlanmıştır.

### Sollama Hızlanma Yardımı

Akıllı Hız Sabitleyici Kontrolü devredeyken sistem sürücü öndeki aracı geçmek istediğine karar verirse, hızlanma desteği sağlar.

### Algılama sensörü



©TMH050004



©TM070022

[1] : Ön görüş kamerası,

[2] : Ön radar

Ön görüş kamerası ve ön radar, öndeki araçları algılamak için algılama sensörü olarak kullanılır.

Algılama sensörünün ayrıntılı konumu için yukarıdaki resmi inceleyiniz.



### DİKKAT

Akıllı Hız Sabitleyici Kontrolünün performansını optimum düzeyde tutmak için ön görüş kamerası ve ön radarın her zaman iyi durumda olmasına özen gösteriniz.

Ön görüş kamerası ve ön radara ilişkin önlemler hakkında daha fazla bilgi için 7. bölümdeki "FCA (Ön Çarpışma Önleme Yardımcısı)" konusunu inceleyiniz.

## Sistem Ayarları

### Sistem fonksiyonlarını ayarlama

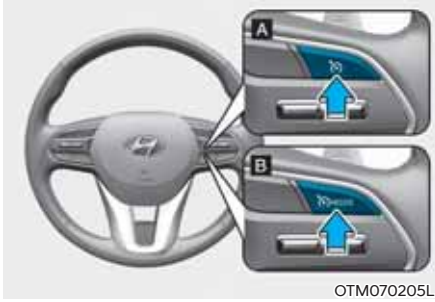

[A] : A Tipi, [B] : B Tipi

#### Sistemi açma

- Sistemi açmak için Sürüş Yardımı düğmesine basınız. Hız, gösterge panelinde yazan geçerli hıza ayarlanacaktır.
- Önünüzde araç yoksa ayarlanan hız korunabilir, ancak önünüzde araç varsa, önünüzdeki araç ile mesafeyi korumak için hız artırılabilir. Öndeki araç hızlanırsa, aracınız, aracınız ayarlanan hıza çıktıktan sonra sabit hızda seyrederek.

#### **i** Bilgilendirme

- Aracınızın hızı 0~30 km/saat arasındaysa, Sürüş Yardımı düğmesine bastığınızda Akıllı Hız Sabitleyici Kontrolü hızı 30 km/saat olarak ayarlanır.
- Sürüş Yardımı düğmesi sembolü, aracınızın seçeneğine göre çeşitlilik gösterir.

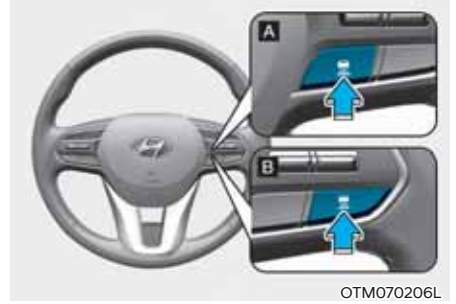

[A] : A Tipi, [B] : B Tipi

#### Araç mesafesini ayarlamak için

Düğmeye her basıldığında araç mesafesi şu şekilde değişir:

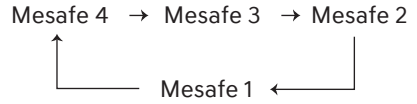

#### **i** Bilgilendirme

- 90 km/saat hız ile seyrediyorsanız, mesafe şöyle korunur:  
 Mesafe 4 - yaklaşık 53 m  
 Mesafe 3 - yaklaşık 40 m  
 Mesafe 2 - yaklaşık 30 m  
 Mesafe 1 - yaklaşık 25 m
- Motor yeniden çalıştırıldığında veya sistem geçici olarak devre dışı bırakıldığında mesafe, son ayarlanan mesafe olarak ayarlanır.



### Hızı arttırmak için

- + düğmesini yukarı itiniz ve hemen bırakınız. Bu şekilde düğmeye her bastığınızda sabitlenen hız saatte 1 km artar.
- Gösterge panelinde ayarlı hızı izlerken, düğmeyi yukarı (+) itiniz ve bırakmayınız. Bu şekilde düğmeye her bastığınızda sabitlenen hız saatte 10 km artar. İstenen hız gösterildiğinde düğmeyi bırakınız, araç bu hıza çıkacaktır. Hızı 180 km/saate kadar ayarlayabilirsiniz.

### UYARI

+ düğmesini kullanmadan önce sürüş koşullarını kontrol ediniz. + düğmesini basılı tuttuğunuzda, sürüş hızı aniden artabilir.



### Hızı azaltmak için

- Düğmeyi aşağı (-) itiniz ve hemen bırakınız. Bu şekilde düğmeye her bastığınızda sabitlenen hız saatte 1 km azalır.
- Gösterge panelinde ayarlı hızı izlerken, düğmeyi aşağı (-) itiniz ve bırakmayınız. Bu şekilde düğmeye her bastığınızda sabitlenen hız saatte 10 km azalır. Muhafaza etmek istediğiniz hızda düğmeyi serbest bırakınız. Hızı 30 km/saate kadar ayarlayabilirsiniz.

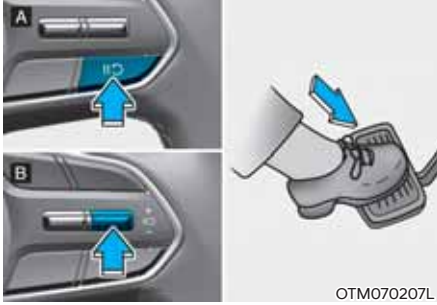

OTM070207L

[A] : A Tipi, [B] : B Tipi

### Sistemi geçici olarak devre dışı bırakma

Akıllı Hız Sabitleyici Kontrolünü devre dışı bırakmak için **||** **↺** düğmesine veya fren pedalına basınız.

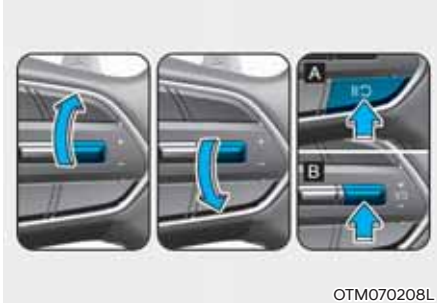

OTM070208L

[A] : A Tipi, [B] : B Tipi

### Sistemi yeniden başlatmak

Sistem devre dışı kaldıktan sonra Akıllı Hız Sabitleyici Kontrolünü tekrar etkinleştirmek için +, - veya **||** **↺** düğmesine basınız. Yukarı doğru + veya aşağı doğru - düğmesine bastığınızda, araç hızı gösterge panelinde yazan hıza ayarlanır.

**||** **↺** Düğmesine bastığınızda, araç hızı önceden ayarlanmış hıza geri döner.

### **!** UYARI

**||** **↺** Düğmesini kullanmadan önce sürüş koşullarını kontrol ediniz. **||** **↺** Düğmesine bastığınızda sürüş hızı aniden artabilir veya azalabilir.

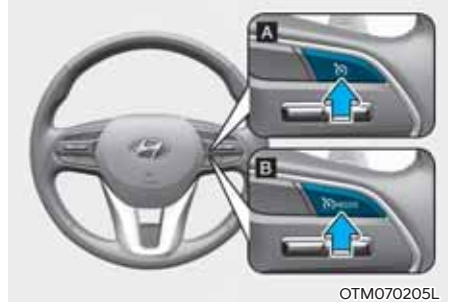

OTM070205L

[A] : A Tipi, [B] : B Tipi

### Sistemi kapatma

Akıllı Hız Sabitleyici Kontrolü sistemini kapatmak için Sürüş Yardımı düğmesine basınız.

### **i** Bilgilendirme

Aracınızda Hız Limitleyici varsa, Akıllı Hız Sabitleyici Kontrolünü kapatmak için Sürüş Yardımı düğmesini basılı tutunuz. Ancak, Hız Limitleyici açılacaktır.



### Akıllı Hız Sabitleyici Tepkisi

Motor çalışır durumdayken, öndeki araç ile daha önceden belirlenmiş olan takip mesafesini korumak için Ayarlar menüsünden "Sürücü Yardımı → Akıllı Hız Sabitleyici Tepkisi" seçeneğinden araç hızı hassasiyetini ayarlayın.

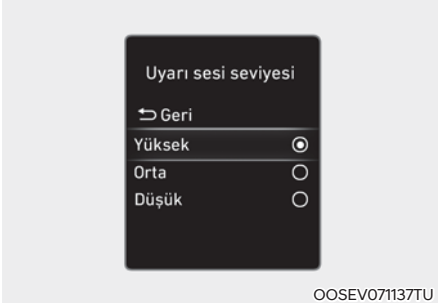

### Uyarı sesi seviyesi

Akıllı Hız Sabitleyici Kontrolü Uyarı sesi seviyesini 'Yüksek', 'Orta' veya 'Düşük' olarak ayarlamak için motor çalışır durumdayken Ayarlar menüsünden 'Sürücü yardımı → Uyarı sesi seviyesi' seçeneğini seçiniz.

Uyarı sesi seviyesini değiştirirseniz, diğer Sürücü yardımı sistemlerinin Uyarı sesi seviyesi de değişebilir.

### **i** Bilgilendirme

**Motor yeniden çalıştırıldığında, Uyarı sesi seviyesi son ayarı korunur.**

## Sistemin çalışması

### Çalışma şartları

Akıllı Hız Sabitleyici Kontrolü, aşağıdaki koşullar karşılandığında devreye girer.

### Temel fonksiyon

- Vites D (Sürüş) konumunda ise
- Sürücü kapısı kapalı ise
- El freni çekilmemişse (EPB)
- Aracınızın hızı, çalışma hız aralığında ise
  - 10 km/sa. ~ 180 km/sa.: önünde araç olmadığı zaman
  - 0 km/sa. ~ 180 km/sa.: önünde araç olduğu zaman
- Elektronik Denge Kontrolü (ESC), Çekiş Kontrolü Sistemi (TCS) veya ABS devredeyse
- Araç, Elektronik Denge Kontrolü (ESC), Çekiş Kontrolü Sistemi (TCS) veya ABS kontrolünde değilse
- Motor devri kırmızı bölgede değilse
- Ön Çarpışma Önleme Yardımcısı fren kontrolü devrede değilse
- Uzaktan Akıllı Park Yardımı fren kontrolü devrede değilse

### **i** Bilgilendirme

**Durulduğunda, aracınızın önünde bir araç yoksa, fren pedalına basıldığında sistem etkinleşecektir.**

### Sollama Hızlanma Yardımı

Sollama Hızlanma Yardımının devreye girmesi için, Akıllı Hız Sabitleyici Kontrolünün devrede olması, dönüş sinyali göstergesinin (soldan direksiyon için) sola dönüş için etkinleştirilmesi veya (sağdan direksiyon için) sağa dönüş için etkinleştirilmesi ve aşağıdaki koşulların yerine getirilmesi gerekir:

- Aracınızın hızının 60 km/saatten fazla olması
- Dörtlü flaşör sisteminin kapalı olması
- Aracınızın önünde algılanan bir araç olması
- Öndeki araçla mesafeyi korumak için yavaşlamanın gerekmemesi



### UYARI

- **Dönüş sinyali göstergesi (soldan direksiyonda) sola dönüş için veya (sağdan direksiyonda) sağa dönüş için etkinleştirildiğinde ve önde bir araç olduğunda, araç geçici olarak hızlanabilir. Yol koşullarına her zaman dikkat ediniz.**
- **Ülkenizde geçerli sürüş yönünden bağımsız olarak, Öndeki Aracı Geçmek için Hızlanma Yardımı, gerekli koşullar yerine geldiğinde devreye girer. Sürüş yönünün farklı olduğu ülkelerde bu fonksiyonu kullanırken yol koşullarını mutlaka kontrol ediniz.**

### Sistem ekranı ve kontrolü

#### Temel fonksiyon

Akıllı Hız Sabitleyici Kontrolünün çalışma durumunu, gösterge panelindeki Sürüş Yardımı modunda görebilirsiniz. 4. bölümdeki "LCD Ekranı Modları" konusunu inceleyiniz.

Akıllı Hız Sabitleyici Kontrolü, sistemin durumuna bağlı olarak aşağıdaki gibi görüntülenir.



OTM070245

- Devredeyken
  - (1) Önde araç olup olmadığı ve seçilen mesafe seviyesi görüntülenir.
  - (2) Ayarlanan hız görüntülenir.
  - (3) Önde araç olup olmadığı ve hedef araç mesafesi görüntülenir.



OTM070155

- Geçici olarak iptal edildiğinde  
(1) CRUISE gösterge görüntülenir.  
(2) Daha önce ayarlanan hız karartılır.

### Bilgilendirme

- Gösterge panelinde öndeki aracın mesafesi, sizin aracınız ve öndeki araç arasındaki gerçek mesafeye göre görüntülenir.
- Hedef mesafe, aracın hızına ve ayarlanan mesafe düzeyine göre değişebilir. Araç hızı düşükse, araç mesafesi değişse dahi hedef araç mesafesi az miktarda değişebilir.

### Geçici olarak hızlanmak için



OTM070246

Akıllı Hız Sabitleyici Kontrolü devredeyken geçici olarak hızlanmak isterseniz, gaz pedalına basınız. Hız artarken, ayarlanan hız, mesafe düzeyi ve hedef mesafe, gösterge panelinde yanıp söner.

### UYARI

Önünüzde araç olduğunda dahi hız ve mesafe otomatik kontrol edilmediğinden, geçici olarak hızlanırken dikkatli olunuz.

### Sistemin geçici olarak devre dışı kalması



OOSEV071165TU

Aşağıdaki durumlarda Akıllı Hız Sabitleyici Kontrolü otomatik olarak devre dışı bırakılır:

- Araç hızının 190 km/saatten fazla olması
- Araç belirli bir süre düşük hızda seyrettiği zaman.
- Gaz pedalına belirli bir süre boyunca sürekli basılması
- Akıllı Hız Sabitleyicisinin çalışması için gerekli koşulların yerine getirilmemesi

Sistemin otomatik olarak geçici devre dışı bırakılması durumunda, gösterge panelinde 'SCC (Akıllı Hız Sabitleyicisi) iptal edildi' uyarı mesajı görünür ve sürücüyü uyarmak için sesli bir uyarı verilir.

Araç, sistem çalışması bakımından sabit bir durumda iken Akıllı Hız Sabitleyici Kontrolü geçici olarak devre dışı olduysa, EPB (El freni) uygulanabilir.

### UYARI

Sistem geçici olarak devre dışı bırakıldığında, öndeki araç ile aranızdaki mesafe korunmaz. Seyir halindeyken gözünüzü yoldan ayırmamaya özen gösteriniz ve gerekirse, güvenli mesafeyi sağlamak üzere sürüş hızınızı düşürmek için fren pedalına basınız.

### Sistem koşullarının karşılanmaması



OOSEV071166TU

Sistemin çalışma koşulları karşılanmadığı takdirde, Sürüş Yardımı düğmesi, + düğmesi, - düğmesi veya II  düğmesine basıldığında, gösterge panelinde 'SCC (Akıllı Hız Sabitleyici Kontrolü) koşulları karşılanmadı' uyarısı görünür ve sesli uyarı verilir.

### Trafik durumunda



Trafikte, eğer önünüzdeki araç durursa sizin aracınız da durur. Ayrıca, önünüzdeki araç hareket ettiğinde, sizin aracınız da hareket eder. Ek olarak, araç durduktan ve belli bir süre geçtikten sonra, 'hızlanmak için düğmeyi veya pedalı kullanın' mesajı, gösterge panelinde görüntülenir. Sürüşe başlamak için, gaz pedalına basınız veya + düğmesine, - düğmesine veya II↻ düğmesine basınız.

### UYARI

Mesaj gösterge panelinde görüntülediği sırada, önde araç yoksa veya araç sizden uzaktaysa ve + düğmesine, - düğmesine veya II↻ düğmesine basıldığında Akıllı Hız Sabitleyici otomatik olarak iptal edilecek ve EPB devreye girecektir. Sistem iptal edilse bile, gaz pedalına basıldığı sürece EPB (El Freni) devreye girmeyecektir. Yol koşullarına her zaman dikkat ediniz.

### İlerideki yol koşulları uyarısı



Aşağıdaki durumda, sürücüyü ilerideki yol koşullarıyla ilgili uyarmak için gösterge panelinde 'Çevrenizdeki araçlara dikkat edin' uyarı mesajı görünür ve sesli uyarı verilir.

- Belirli bir hızın altında sürüş sırasında, Akıllı Hız Sabitleyici Kontrolü öndeki araçla mesafeyi korurken öndeki aracın gözden kaybolması.
- Gösterge panelinde 'Hızlanmak için butonu veya pedalı kullanın' mesajı görüntülediği sırada, önde araç yoksa veya araç sizden uzaktaysa ve + düğmesine, - düğmesine veya II↻ düğmesine basıldığında.

### UYARI

Aniden önünüze çıkabilecek araçlara ve nesnelere daima dikkat ediniz ve gerekirse, güvenli mesafeyi sağlamak üzere sürüş hızınızı düşürmek için fren pedalına basınız.

## Çarpışma uyarısı



Akıllı Hız Sabitleyici devredeyken öndeki araçla yüksek çarpışma riski varsa, sürücüyü uyararak için gösterge panelinde 'Çarpışma uyarısı' uyarı mesajı görünür ve sesli bir uyarı verilir. Seyir halindeyken gözünüzü yoldan ayırmamaya özen gösteriniz ve gerekirse, güvenli mesafeyi sağlamak üzere sürüş hızınızı düşürmek için fren pedalına basınız.

## ⚠ UYARI

Aşağıdaki durumlarda Akıllı Hız Sabitleyici Kontrolü sürücüyü çarpışma uyarısı yapmayabilir.

- Öndeki aracın yakında olması veya öndeki aracın sizin aracınızdan hızlı veya sizin aracınızla aynı hızda olması
- Öndeki aracın çok yavaş veya duruyor olması
- Akıllı Hız Sabitleyici Kontrolü etkinleştirildikten hemen sonra gaz pedalına basılması

## ⚠ UYARI

Akıllı Hız Sabitleyici Kontrolünü kullanırken aşağıdaki önlemleri alınız:

- Akıllı Hız Sabitleyici Kontrolü, doğru ve güvenli sürüşün yerine geçmez. Öndeki aracın hızını ve uzaklığını kontrol etmekten her zaman sürücü sorumludur.
- Akıllı Hız Sabitleyici, beklenmedik ve ani durumları veya karmaşık sürüş durumlarını algılayamayabileceğinden, her zaman sürüş koşullarına dikkat edin ve aracınızın hızını kontrol ediniz.
- Hız limitini istemsiz olarak ayarlamaktan kaçınmak için sistem kullanımında olmadığında Akıllı Hız Sabitleyiciyi kapalı tutunuz.
- Araç duruyor olsa dahi, Akıllı Hız Sabitleyici devredeyken kapıyı açmayın ve aracı terk etmeyiniz.
- Seçilen hıza ve araç mesafesine daima dikkat ediniz.
- Yol koşulları ve araç hızına göre güvenli mesafeyi koruyunuz. Araç, yüksek hızda sürüş için fazla yakındaysa, ciddi bir çarpışma meydana gelebilir.
- Öndeki araçla mesafeyi korurken, öndeki aracın gözden kaybolması durumunda, sistem ayarlanmış hızı çıkmak için aniden hızlanabilir. Beklenmeyen ve ani durumlara her zaman dikkat ediniz.
- Araç hızı, yokuş yukarı sürüş sırasında azalır, yokuş aşağı sürüş sırasında artabilir.
- Bir aracın aniden araya girmesi gibi durumlara karşı her zaman dikkatli olunuz.

- Karavan veya başka bir araç çekiyorsanız, güvenlik nedeniyle Akıllı Hız Sabitleyici Kontrolünün devre dışı bırakılmasını tavsiye ederiz.
- Aracınız çekilirken Akıllı Hız Sabitleyici Kontrolünü mutlaka devre dışı bırakınız.
- Akıllı Hız Sabitleyici Kontrolü, güçlü elektromanyetik dalgaların etkisi altında normal çalışmayabilir.
- Akıllı Hız Sabitleyici Kontrolü, öndeki bir engeli algılamayıp çarpışmaya yol açabilir. Beklenmeyen ve ani durumların olmasını önlemek için, daima ileri doğru dikkatlice bakınız.
- Önünüzde seyreden ve sık şerit değiştiren araçlar, sistemin tepkisinde gecikmeye veya sistemin yan şeritte olan bir araca tepki vermesine yol açabilir. Beklenmeyen ve ani durumların olmasını önlemek için, daima ileri doğru dikkatlice bakınız.
- Uyarı mesajı görüntülenmediğinde veya sesli uyarı verilmediğinde dahi çevrenize her zaman dikkat ediniz ve sürüş güvenliğine özen gösteriniz.
- Başka bir sistemin uyarı mesajı görüntüleniyor veya uyarı sesi veriliyorsa, Akıllı Hız Sabitleyicinin uyarı mesajı görülmeyebilir ve uyarı sesi verilemez.
- Bulduğunuz ortam gürültülü ise Ön Çarpışma Önleme Yardımcısının uyarı sesini duyamayabilirsiniz.
- Sürücünün yol açtığı trafik ihlalleri veya kazalardan araç üreticisi sorumlu değildir.
- Araç hızını her zaman ülkenizdeki hız sınırına göre ayarlayınız.

### **i** Bilgilendirme

- Akıllı Hız Sabitleyici Kontrolü, araç çalıştırdıktan veya ön görüş kamerası veya ön radar başlatıldıktan sonraki 15 saniye boyunca çalışmayabilir.
- Frenler Akıllı Hız Sabitleyici Kontrolü ile kontrol edildiğinde bir ses duyabilirsiniz.

### Sistem arızası ve sınırlamaları

#### Sistem arızası



Akıllı Hız Sabitleyicinin doğru bir biçimde çalışmaması durumunda, 'SCC (Akıllı Hız Sabitleyici) sistemini kontrol edin' uyarı mesajı görünür ve gösterge panelinde  uyarı lambası yanar. Sistemin, HYUNDAI yetkili servisine kontrol ettirilmesini öneririz.

## Sistem etkin değil



Ön radar kapağı veya sensörü kar, yağmur veya yabancı maddelerle kaplı olduğunda, algılama performansı düşebilir ve Akıllı Hız Sabitleyici Kontrolü geçici olarak sınırlanabilir veya devre dışı kalabilir.

Bu durumda, 'SCC (Akıllı Hız Sabitleyici) devre dışı bırakıldı. Radar engellendi' uyarı mesajı gösterge panelinde belirli bir süre kalır.

Sistem kar, yağmur veya yabancı maddelerden temizlendiğinde düzgün çalışacaktır.



### UYARI

- Gösterge panelinde ilgili bir uyarı görüntülenmemesine rağmen Akıllı Hız Sabitleyici Kontrolü düzgün çalışmıyor olabilir.
- Motor ON konumuna getirildikten sonra algılanacak bir şeyin olmadığı alanlarda (örn. açık arazi) Akıllı Hız Sabitleyici Kontrolü doğru çalışmayabilir.

## Sistem kısıtlamaları

Şu durumlarda, Akıllı Hız Sabitleyici normal çalışmayabilir veya sistem beklendiği gibi çalışmayabilir:

- Algılama sensörü veya etrafındakiler kirlenmiş veya hasar görmüşse
- Yıkama suyu sürekli püskürtülüyor veya silecek açıksa
- Renklendirilmiş, film çekilmiş veya kaplanmış ön cam, hasarlı cam, veya yabancı materyalin (etiket, böcek, vb.) engellemesi ile kamera lensi kirlenmişse
- Nem giderilmemiş veya ön camda donmuşsa
- Ön görüş kamerasının görüş alanı güneş parlaması ile engelleniyor
- Sokak ışıkları veya yaklaşan bir aracın ışıkları ıslak yol yüzeyinden, örneğin bir su birikintisinden yansıyor
- Ön görüş kamerasının etrafındaki sıcaklık yüksek veya düşükse
- Göğüs paneline bir nesne konulmuş
- Ortamın fazla aydınlık olması
- Etraf, örneğin bir tünel vb. gibi, çok karanlık
- Açık havadaki aydınlık, örneğin bir tünele girerken veya çıkarken olduğu gibi aniden değiştiğinde.
- Dışarıdaki aydınlık az ve farlar açık ya da canlı değil
- Yoğun yağmur, kar veya siste sürüş
- Buhar, duman veya gölgede sürüş

- Aracın yalnızca bir kısmının algılanması
- Öndeki aracın stop lambaları yok, stop lambaları alışılmadık şekilde yerleştirilmiş, vb.
- Dışarıdaki aydınlık az ve stop lambaları açık değil veya canlı değil
- Öndeki aracın arkasının çok küçük olması veya normal görünmemesi (örneğin devrilmiş, ters dönmüş vs. olması)
- Öndeki aracın yerden yüksekliği düşük veya yüksek
- Aracın önüne aniden bir aracın çıkması
- Aracınız çekiliyor
- Bir tünel veya demir köprüden geçiliyor
- İnşaat bölgesi, demiryolu, vb. gibi metal nesnelerin bulunduğu alanların yakınında sürerken
- Yakında bir korkuluk, yandaki araç, vb. gibi ön radarda çok iyi yansıyan bir madde var
- Ön radarın etrafındaki tampon darbe almış, hasar görmüş veya ön radar yerinde değil
- Ön radarın etrafındaki sıcaklık yüksek veya düşük
- Az sayıda araç veya yapının bulunduğu geniş alanlarda (örn. çöl, çayırılık, banliyö, vb.) sürüş
- Öndeki aracın, ön radarı yansıtmayan bir malzemedan yapılmış olması
- Karayolu (veya otoyol) yol ayrımı veya gişe yakınından geçerken
- Kar, su birikintisi, buz, vb. nedeniyle kayganlaşmış bir zeminde giderken
- Virajda sürüş sırasında
- Öndeki araç geç algılandı
- Öndeki araç aniden bir nesne tarafından engelleniyor
- Öndeki araç aniden şerit değiştiriyor veya aniden hızını azaltıyor
- Öndeki aracın şekli bozulmuş
- Öndeki aracın hızı çok fazla veya düşük
- Önde bir araç varken, aracınız düşük hızda şerit değiştiriyor
- Öndeki araç karla kaplı
- Kararsız sürüş
- Döner kavşaktasınız ve öndeki araç algılanmadı
- Sürekli olarak bir daire etrafında dönüyorsunuz
- Park yerinde sürüş
- İnşaat alanı, stabilize yollar, kısmi kaplamalı yollar, muntazam olmayan yollar, hız kasisleri vs. üzerinden geçerken
- Eğimli, kavisli, vb. bir yolda sürüş
- Ağaçlar veya sokak lambaları bulunan bir yolda sürüş
- Olumsuz yol koşulları sürüş esnasında aracın aşırı titreşim yapmasına neden oluyorsa
- Ağır yük, anormal lastik basıncı, vb. nedeniyle aracınızın yüksekliği düşük veya fazla
- Ağaçların veya otların fazla büyüdüğü dar bir yoldan geçiyorsanız
- Kuvvetli radyo dalgaları veya elektriksel gürültü gibi elektromanyetik dalga girişimi varsa

- Virajda sürüş sırasında



Akıllı Hız Sabitleyici Kontrolü, virajlarda aynı şeritteki bir aracı algılamayabilir ve aracın hızını ayarlanmış hıza yükseltebilir. Ayrıca, ileride aniden bir araç algılandığında, araç aniden yavaşlayabilir. Virajlarda uygun ayarlanmış hızı seçin ve ilerideki yol ve sürüş koşullarına uygun bir biçimde gaz ve fren pedallarına basınız.



Yan şeritteki bir araç nedeniyle aracınızın hızı düşebilir.

Gaz pedalına basınız ve uygun ayarlanmış hızı seçiniz. Yol koşullarının, Akıllı Hız Sabitleyici Kontrolünün doğru bir biçimde kullanılmasına uygun olduğundan emin olunuz.

- Eğimde sürüş



Yokuş yukarı veya yokuş aşağı sürüş sırasında, Akıllı Hız Sabitleyici Kontrolü, şeridinizdeki hareketli bir aracı algılamayabilir ve aracınızın hızını ayarlanmış hıza çıkarabilir. Ayrıca, ileride aniden bir araç algılandığında, araç aniden yavaşlar.

Yokuşlarda uygun ayarlanmış hızı seçin ve ilerideki yol ve sürüş koşullarına uygun bir biçimde gaz ve fren pedallarına basınız.

### • Şerit değiştirme



[A] : Aracınız, [B]: Şerit değiştiren araç

Bir araç, yan şeritten sizin şeridinize geçtiğinde, sensörün algılama menziline girene dek sensör tarafından algılanmaz. Akıllı Hız Sabitleyici Kontrolü, şeritler arasında ani geçişler yapan bir aracı hemen algılamayabilir. Bu durumda, güvenli bir frenleme mesafesini muhafaza ediniz ve gerekirse güvenli mesafeyi sağlamak üzere hızınızı düşürmek için fren pedalına basınız.

### • Araç algılama

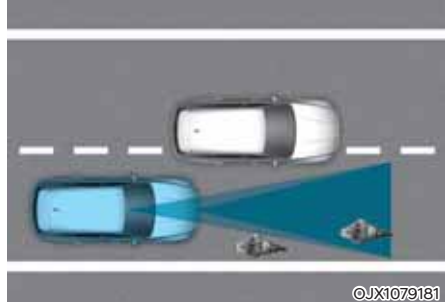

Aşağıdaki gibi durumlarda sensör, şeridinizdeki bazı araçları algılayamaz:

- Bir tarafa doğru şeritten çıkmış araçlar
- Yavaş hareket eden araçlar veya ani yavaşlayan araçlar
- Gelen araçlar
- Duran araçlar
- Römork gibi, arka profili küçük olan araçlar
- Motosikletler veya bisikletler gibi dar taşıtlar
- Özel araçlar
- Hayvanlar veya yayalar

Aracın hızını, yol ve sürüş koşullarına göre, fren pedalına basarak ayarlamamız gerekir.



Aşağıdaki gibi durumlarda sensör, öndeki aracı algılayamaz:

- Yerden daha yüksek araçlar veya aracın arkasından dışarı taşan bir yük taşıyan araçlar
- Ağır yüklerden dolayı önü kalkmış araçlar
- Aracınızın yönünü değiştirmeniz
- Dar veya keskin virajlı yollarda sürüş sırasında

Aracın hızını, yol ve sürüş koşullarına göre, fren pedalına basarak ayarlamanız gerekir.

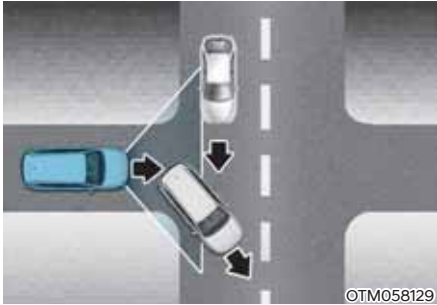

- Öndeki aracın bir kavşakta gözden kaybolması durumunda, aracınız hızlanabilir.

Aracı kullanırken, daima yol ve sürüş koşullarına dikkat ediniz.



- Önünüzdeki bir araç şerit değiştirdiğinde, Akıllı Hız Sabitleyici Kontrolü artık önünüzde olan yeni aracı hemen algılamayabilir.

Aracı kullanırken, daima yol ve sürüş koşullarına dikkat ediniz.

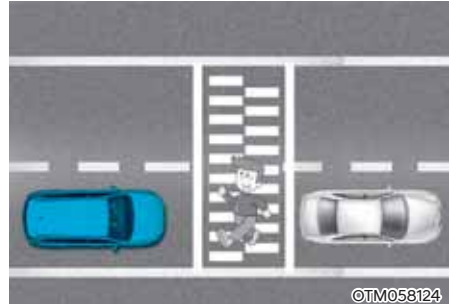

- Aracınız önündeki araç ile belirli bir mesafe korunurken yayalara daima dikkat ediniz.

## NAVİGASYON DESTEKLİ AKILLI HIZ SABİTLEYİCİ KONTROL SİSTEMİ (NSCC) (VARSA)

Navigasyon Destekli Akıllı Hız Sabitleyici, Akıllı Hız Sabitleyici devredayken navigasyon sisteminin sağladığı yol bilgilerini kullanarak otoyolda sürüş sırasında araç hızının otomatik ayarlanmasını sağlar.

### **i** Bilgilendirme

- Navigasyon Destekli Akıllı Hız Sabitleyici, yalnızca geçiş kontrollü yapılan belirli otoyollarda kullanılabilir.
  - \* Geçiş kontrollü otoyol, yüksek hızlı kesintisiz trafik akışı sağlayan, giriş ve çıkış sayısı sınırlı yolları ifade eder. Geçiş kontrollü yollara yalnızca binek araç ve motosikletlerin girişine izin verilir.
- Ek otoyollar, gelecekteki navigasyon güncellemeleriyle genişletilebilir.

### **i** Bilgilendirme

Navigasyon Destekli Akıllı Hız Sabitleyici, otoyolların ana yollarında çalışmakta olup, yol ayırımlarında ve kavşaklarda çalışmaz.

#### Otoyolda Virajda Otomatik Yavaşlama

Araç hızının yüksek olması durumunda, Otoyolda Virajda Otomatik Yavaşlama özelliği, navigasyon sisteminde yer alan viraj bilgisine göre virajlarda sürüş güvenliği sağlamanıza yardımcı olmak için geçici olarak aracınızı yavaşlatır veya aracınızın hızlanmasını sınırlar.

#### Otoyolda Ayarlı Hızı Otomatik Değiştirme

Otoyolda Ayarlı Hızı Otomatik Değiştirme özelliği, navigasyon sisteminde yer alan hız sınırı bilgilerine göre Akıllı Hız Sabitleyici sabit hızını otomatik olarak değiştirir.

### Sistem Ayarları

#### Sistem fonksiyonlarını ayarlama



Navigasyon Destekli Akıllı Hız Sabitleyiciyi etkinleştirmek için motor çalışır durumdayken Ayarlar menüsünden 'Sürücü yardımı → Sürüş konforu → Otoyol otomatik hız kontrollü' seçeneğini seçiniz ve sistemi devre dışı bırakmak için seçimi kaldırınız.

#### Otoyolda Ayarlı Hızı Otomatik Değiştirme

Otoyol Virajlı Bölge Otomatik Yavaşlama özelliğini etkinleştirmek için motor çalışır durumdayken Ayarlar menüsünden 'Sürücü Yardımı → Sürüş Konforu → 'Virajda Yavaşlama (otoyol))' seçeneğini seçin ve fonksiyonu devre dışı bırakmak için seçimi kaldırınız.

### **i** Bilgilendirme

Navigasyon Destekli Akıllı Hız Sabitleyicide bir sorun olduğunda, sistem Ayarlar menüsünden ayarlanamaz.

## Sistemin çalışması

### Çalışma şartları

Navigasyon Destekli Akıllı Hız Sabitleyici, ancak aşağıdaki koşulların tümünün yerine getirilmesi durumunda çalışmaya hazır olur:

- Akıllı Hız Sabitleyici Kontrolünün devrede olması
- Otoyolların ana yollarının kullanılması

### **i** Bilgilendirme

Akıllı Hız Sabitleyicinin nasıl kullanılacağı hakkında daha fazla bilgi için bölüm 7'de bulunan "Akıllı Hız Sabitleyici (SCC)" başlığını inceleyiniz.

### Sistem ekranı ve kontrolü

Navigasyon Destekli Akıllı Hız Sabitleyici çalışırken, gösterge panelinde şu şekilde görünür:

- Sistem devre dışı



OTM070160

Çalışma koşulları uygun olduğunda beyaz **AUTO** göstergesi yanar.

- Sistem devrede



OTM070161

OTM070209L

Navigasyon Destekli Akıllı Hız Sabitleyici devrede olduğu sırada bekleme durumundayken geçici yavaşlamanın gerekmesi durumunda gösterge panelinde yeşil **AUTO** simgesi yanar.

Otoyal Ayarlanan Hız Otomatik Değiştirme özelliği devredeyken, gösterge panelinde yeşil **AUTO** simgesi ile ayarlanan hız yanar ve sesli bir uyarı verilir.

### **!** UYARI



OOSEV071171TU

Aşağıdaki durumlarda 'Dikkatli sürün' uyarı mesajı görünür:

- Navigasyon Destekli Akıllı Hız Sabitleyicinin aracınızın hızını güvenli bir düzeye düşürememesi

### **i** Bilgilendirme

**Otoyolda virajda otomatik yavaşlama ve Otoyol Ayarlanan Hız Otomatik Değiştirme özellikleri aynı **AUTO** simgesini kullanır.**

#### **Otoyolda Virajda Otomatik Yavaşlama**

- Araç, otoyolda yaklaşan viraja göre hızını düşürür ve virajı geçtikten sonra hızlanarak Akıllı Hız Sabitleyici ayarlanan hızına gelir.
- Aracın hız düşürme süresi, aracın hızına ve virajın açısına göre değişir. Sürüş hızı ne kadar yüksek olursa, hız düşürme o kadar erken başlar.

#### **Otoyolda Ayarlı Hızı Otomatik Değiştirme**

- Otoyol Ayarlanan Hız Otomatik Değiştirme özelliği, Akıllı Hız Sabitleyici ayarlanmış hızı ve otoyol hız sınırı eşleştiği sürece çalışır.
- Otoyol Ayarlanan Hız Otomatik Değiştirme özelliği çalışırken otoyol hız sınırının değişmesi durumunda, Akıllı Hız Sabitleyici ayarlanan hızı, değişen hız sınırına otomatik olarak ayarlanır.
- Akıllı Hız Sabitleyici ayarlı hızının hız sınırından farklı olması durumunda, Otoyolda Ayarlı Hızı Otomatik Değiştirme özelliği bekleme durumuna geçer.
- Otoyol Ayarlanan Hız Otomatik Değiştirme özelliğinin otoyol ana yolu dışında bir yolda seyir nedeniyle bekleme durumuna geçmesi halinde, Otoyol Ayarlanan Hız Otomatik Değiştirme özelliği, sabit hızı ayarlamadan ana yola tekrar çıktığınızda yeniden devreye girecektir.

- Otoyol Ayarlanan Hız Otomatik Değiştirme özelliğinin, fren pedalına veya direksiyondaki **II** düğmesine basılarak bekleme durumuna geçirilmesi halinde, bu özelliği tekrar etkinleştirmek için **II** düğmesine basınız.
- Otoyol Ayarlanan Hız Otomatik Değiştirme özelliği, otoyol yol ayrımlarında ve kavşaklarda çalışmaz.

### **i** Bilgilendirme

- **Otoyol Ayarlanan Hız Otomatik Değiştirme özelliği, yalnızca otoyolların (veya karayollarının) hız sınırlarını temel alır ve hız kameralarına göre devreye girmez.**
- **Otoyol Ayarlanan Hız Otomatik Değiştirme özelliği devredeyken, otoyol hız sınırı değişikliklerine bağlı olarak araç otomatik hızlanır veya yavaşlar.**
- **Otoyol Ayarlanan Hız Otomatik Değiştirme özelliğinin maksimum hız ayarlama sınırı 140 km/saat olarak belirlenmiştir.**
- **Yeni bir yolun hız sınırının navigasyon sisteminde güncellenmemesi durumunda, Otoyol Ayarlanan Hız Otomatik Değiştirme özelliği doğru bir biçimde çalışmayabilir.**
- **Hız biriminin, ülkenizde kullanılan hız biriminden farklı bir birime ayarlanması durumunda, Otoyol Ayarlanan Hız Otomatik Değiştirme özelliği düzgün çalışmayabilir.**

## Sistem sınırlamaları

Navigasyon Destekli Akıllı Hız Sabitleyici, aşağıdaki durumlarda normal çalışmayabilir:

- Navigasyonun düzgün çalışmaması
- Navigasyonda hız sınırı ve yol bilgilerinin güncel olmaması
- Gerçek zamanlı GPS verisi veya harita bilgisi hatası nedeniyle harita bilgilerinin gerçek yoldan farklı olması
- Navigasyonun seyir halindeyken bir rota araması
- Tünel gibi yerlerde GPS sinyallerinin kesilmesi
- Navigasyonun seyir halinde güncellenmesi
- Bilgi ve eğlence sisteminin normal bir biçimde çalışmaması nedeniyle harita bilgilerinin iletilmemesi
- Bir yolun ikiye ayrılıp, daha sonra tekrar birleşmesi
- Sürücünün navigasyonda belirlenmiş güzergahtan ayrılması
- Navigasyonun sıfırlanmasıyla hedefe giden güzergahın değiştirilmesi veya iptal edilmesi
- Aracın bir servis istasyonu veya dinlenme tesisine girmesi
- Bazı bölümlerin hız sınırının yol durumlarına göre değişiklik göstermesi
- Android Auto veya Car Play'in devrede olması
- Navigasyonun, aracın mevcut konumunu tespit edememesi (örn. genel yollara bitişik üst geçitler dahil olmak üzere yükseltilmiş yollar veya yakında paralel yolların olması)
- Navigasyonun seyir halinde güncelleniyor olması
- Navigasyonun seyir halinde yeniden başlatılıyor olması
- Şiddetli yağmur, şiddetli kar vs. gibi olumsuz hava koşullarının olması
- Yapım halindeki bir yoldan geçerken
- Kontrollü bir yoldan geçerken
- Keskin virajlı bir yoldan geçerken
- Kavşakların, dönel kavşakların, düz giriş ve çıkışların vs. olduğu yollardan geçerken

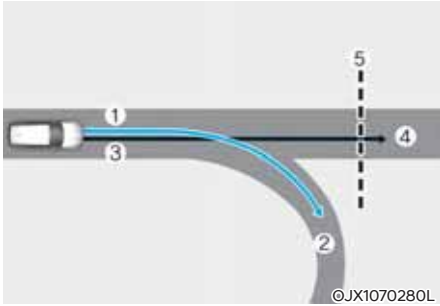

[1] : Ayarlanan güzergah, [2]: Belirlenen hat,  
[3]: Sürüş güzergahı, [4]: Ana yol,  
[5]: Yolun virajlı bölümü

- Navigasyonda ayarlanan güzergah (belirlenen hat) ile sürüş güzergahı (ana yol) arasında fark olduğunda, Otoyolda virajda otomatik yavaşlama özelliği, sürüş güzergahının ana yol olarak tanınmasına kadar devreye girmeyebilir.
- Navigasyonda ayarlanan güzergah yerine ana yolda seyredilmesiyle ana yol sürüş güzergahı olarak tanındığında, Otoyolda virajda otomatik yavaşlama özelliği devreye girer. Virajın uzaklığına ve aracın mevcut hızına bağlı olarak, aracın yavaşlaması yeterli olmayabilir veya araç aniden yavaşlayabilir.

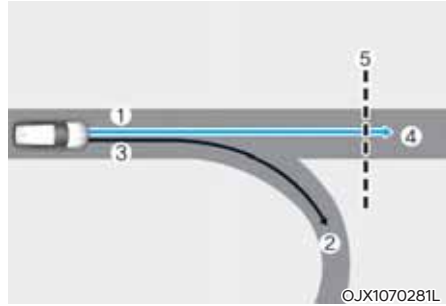

[1] : Ayarlanan güzergah, [2]: Belirlenen hat,  
[3]: Sürüş güzergahı, [4]: Ana yol,  
[5]: Yolun virajlı bölümü

- Navigasyon güzergahı (ana yol) ile sürüş güzergahı (belirlenen hat) arasında fark olduğunda, Otoyolda virajda otomatik yavaşlama özelliği, ana yolun viraj bilgisine göre devreye girer.
- Otoyol yol ayırımına veya kavşağa girerek güzergahtan çıktığınız tespit edildiğinde, Otoyolda virajda otomatik yavaşlama özelliği devreye girmez.

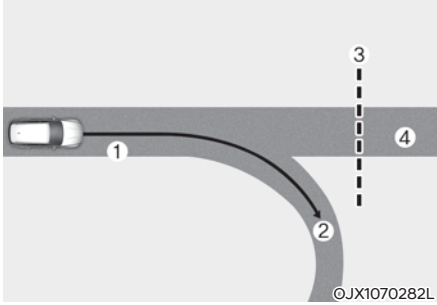

[1] : Sürüş güzergahı, [2]: Belirlenen hat,  
[3] : Yolun virajlı bölümü, [4]: Ana yol

- Navigasyonda ayarlanan bir varış noktası yoksa, Otoyolda virajda otomatik yavaşlama özelliği, ana yoldaki viraj bilgilerine göre devreye girer.
- Ana yoldan ayrılırsanız dahi, otoyolun virajlı bölümünün navigasyon bilgileri nedeniyle Otoyolda virajda otomatik yavaşlama özelliği geçici olarak devreye girebilir.

## UYARI

- Navigasyon Destekli Akıllı Hız Sabitleyici Kontrolü, güvenli sürüş uygulamalarının yerine geçmez, sadece bir konfor fonksiyonudur. Gözünüzü hiçbir zaman yoldan ayırmayın. Trafik kurallarını ihlal edecek davranışlardan kaçınmak sürücünün sorumluluğudur.
- Navigasyon hız sınırı bilgileri, yolun asıl hız sınırı bilgilerinden farklı olabilir. Yolun veya şeridin kendisinin hız sınırını kontrol etmek, sürücünün sorumluluğudur.
- Otoyol ana yolundan çıktığınız anda Navigasyon Destekli Akıllı Hız Sabitleyici Kontrolü otomatik olarak devre dışı kalır. Aracı kullanırken, daima yol ve sürüş koşullarına dikkat ediniz.
- Önde araç olması ve aracın sürüş koşulları nedeniyle Navigasyon Destekli Akıllı Hız Sabitleyici Kontrolü devreye girmeyebilir. Aracı kullanırken, daima yol ve sürüş koşullarına dikkat ediniz.
- Karavan veya başka bir araç çekiyorsanız, güvenlik nedeniyle Akıllı Navigasyon Destekli Akıllı Hız Sabitleyici Kontrolünün kapatılmasını tavsiye ederiz.

- Otoyol üzerinde bir geçiden geçtikten sonra, Navigasyon Destekli Akıllı Hız Sabitleyici Kontrolü birinci şeride göre devreye girer. Diğer şeritlerden birine girmeniz durumunda, sistem düzgün çalışmayabilir.
- Navigasyon Destekli Akıllı Hız Sabitleyici Kontrolü devredeyken sürücü gaz pedalına basarsa, araç hızlanır ve sistem aracı yavaşlatmaz.
- Navigasyon Destekli Akıllı Hız Sabitleyici Kontrolü devredeyken sürücünün hızlanıp hız pedalından ayağını çekmesi durumunda, araç yeterince yavaşlamayabilir veya kısa sürede güvenli bir hıza düşebilir.
- Virajın çok büyük veya çok küçük olması durumunda, Navigasyon Destekli Akıllı Hız Sabitleyici Kontrolü devreye girmeyebilir.

### Bilgilendirme

- Navigasyonun yönlendirmesi ve Navigasyon Destekli Akıllı Hız Sabitleyici Kontrolünün devreye girmesi veya devre dışı kalması arasında gecikme olabilir.
- Gösterge panelinde ve navigasyonda görülen hız bilgisi farklı olabilir.
- Akıllı Hız Sabitleyici Kontrolünün ayarlanmış hızından düşük bir hızda seyretseniz dahi, ilerideki virajlı kısımlar nedeniyle hızlanma sınırlanabilir.
- Kavşak, dinlenme tesisi gibi bir yere girmek üzere ana yoldan çıkarken Navigasyon Destekli Akıllı Hız Sabitleyici Kontrolünün devrede olması durumunda, sistem belirli bir süre devrede kalabilir.
- Bozuk satırlı yollar, dar şeritler ve benzeri yol koşulları nedeniyle Navigasyon Destekli Akıllı Hız Sabitleyici Kontrolünün sağladığı yavaşlama yeterli gelmeyebilir.

## ŞERİT TAKİP YARDIMI (LFA) (VARSA)

Şerit Takip Yardımı, şerit çizgilerinin ve (ya) yoldaki araçların algılanmasını sağlayacak biçimde tasarlanmış olup, sürücünün aracı şeritte ortalamak üzere yönlendirmesine yardımcı olur.

### Algılama sensörü



[1] : Ön görüş kamerası

Ön görüş kamerası, şerit çizgilerini ve öndeki araçları algılamak için bir algılama sensörü olarak kullanılır.

Algılama sensörünün ayrıntılı konumu için yukarıdaki resmi inceleyiniz.



### DİKKAT

Ön Görüş Kamerası önlemleri hakkında daha fazla bilgi için Bölüm 7'deki "FCA (Ön Çarpışma Önleme Yardımcısı)" konusuna bakınız.

### Sistem Ayarları

#### Sistem fonksiyonlarını ayarlama



OTM070063

#### Sistemin açılması ve kapatılması

Şerit Takip Yardımını etkinleştirmek için, motor çalışır durumdayken direksiyon üzerinde yer alan Şerit Takip Yardımcısı düğmesine basınız. Gösterge panelinde beyaz veya yeşil renkli  gösterge lambası yanar.

Sistemi kapatmak için düğmeye tekrar basınız.

Motor yeniden çalıştırıldığında, Şerit Takip Yardımının son uyarı korunur.

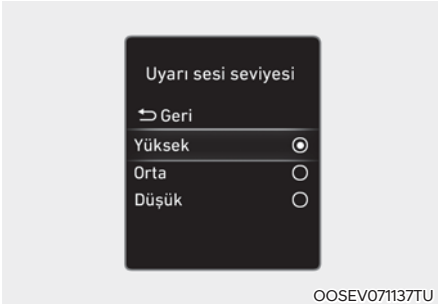

### Uyarı sesi seviyesi

"Eller direksiyonda değil" uyarısı Ses seviyesini 'Yüksek', 'Orta' veya 'Düşük' olarak ayarlamak için motor çalışır durumda-yken Ayarlar menüsünden 'Sürücü yardımı' → Uyarı sesi seviyesi' seçeneğini seçiniz.

Uyarı sesi seviyesini değiştirirseniz, diğer Sürücü yardımı sistemlerinin Uyarı sesi seviyesi de değişebilir.

## Sistemin çalışması

### Uyarı ve kontrol



### Şerit Takip Yardımı

Öndeki araç ve(ya) her iki şerit çizgisi de algılanır ve aracınızın hızı 180 km/saatten düşük olursa, gösterge panelinde yeşil  gösterge lambası yanar ve sistem, direksiyona destek sağlayarak aracın şeritte ortalanmasına yardımcı olur.

### DİKKAT

Direksiyona destek sağlanmadığında, yeşil  gösterge lambası yanıp söner ve beyaza döner.

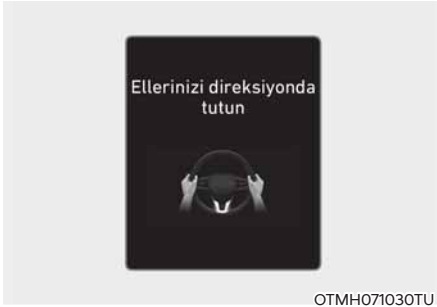

### Eller direksiyonda değil uyarısı

Sürücünün ellerini direksiyondan birkaç saniye çekmesi durumunda, 'Ellerinizi direksiyonda tutun' uyarı mesajı görünür ve kademeli olarak sesli uyarı verilir.

Birinci Uyarı mesajı aşama:

İkinci aşama: Uyarı mesajı (kırmızı direksiyon simidi) ve sesli uyarı



Eller direksiyonda değil uyarısının ardından sürücünün hala ellerini direksiyona koymaması durumunda, 'LFA (Şerit Takip Yardımı) iptal edildi' uyarı mesajı görülür ve Şerit Takip Yardımı otomatik olarak devre dışı kalır.

### ⚠ UYARI

- Şerit Takip Yardımı her zaman devreye girmez. Aracı her zaman kendi şeridinde tutmak ve güvenli şekilde yönlendirmek sürücünün sorumluluğundadır.
- Yol koşullarına bağlı olarak, "Eller direksiyonda değil" uyarı mesajı geç verilebilir. Sürüş sırasında elleriniz daima direksiyon simidinde bulunmalıdır.
- Direksiyon simidi hafif bir şekilde tutuluyorsa, sistem sürücünün ellerinin direksiyonda olduğunu algılamadığı için "Eller direksiyonda değil" uyarı mesajı görünebilir.
- Direksiyon simidine herhangi bir obje takarsanız "Eller direksiyonda değil" uyarı özelliği düzgün çalışmayabilir.

### **i** Bilgilendirme

- Ayarları, aracınızın donanım seçeneğine bağlı olarak gösterge panelinden (Kullanıcı Ayarları) veya bilgi ve eğlence sisteminden (Araç Ayarları) değiştirebilirsiniz. Daha fazla bilgi için araçta birlikte verilen Bilgi ve Eğlence Sistemi Kılavuzunun "Araç Ayarları" bölümüne veya 4. bölümdeki "Kullanıcı Ayarları" bölümüne bakınız.
- Şerit çizgileri algılandığında, gösterge panelindeki şerit çizgileri griden beyaza döner.



- Şerit çizgileri algılanmazsa, Şerit Takip Yardımının direksiyon kontrolü, önde araç olup olmamasına ve aracın sürüş koşullarına bağlı olarak sınırlı olabilir.
- Aracın kumandası Şerit Takip Yardımı tarafından yapılsa bile, sürücü direksiyonu kumanda edebilir.
- Direksiyon simidi, Şerit Takip Yardımı tarafından kontrol edildiğinde, desteklenmediği duruma nazaran daha ağır veya hafif hissedilebilir.

## Sistem arızası ve sınırlamaları

### Sistem arızası



Şerit Takip Yardımının düzgün çalışmaması durumunda, gösterge panelinde 'LFA (Şerit Takip Yardımı) sistemini kontrol edin' uyarı mesajı görünür. Bu durumda, sistemin HYUNDAI yetkili servisine kontrol ettirilmesini öneririz.

### Sistem kısıtlamaları

Sistem sınırlamaları hakkında daha fazla bilgi için, 7. bölümdeki "Şeritte Tutma Yardımcısı (LKA)" konusuna bakınız.

### **!** UYARI

**Sistem önlemleri hakkında daha fazla bilgi için, 7. bölümdeki "Şeritte Tutma Yardımcısı (LKA)" konusuna bakınız.**

## OTOYOL SÜRÜŞ YARDIMI (HDA) (VARSA)

### Temel fonksiyon

Otoyol Sürüş Yardımı, otoyolda giderken, öndeki araçlar ve şeritlerin algılanması, öndeki araç ile olan mesafenin korunması, ayarlanan hızın korunması ve aracın şeridin ortasında kalmasına yardım için tasarlanmıştır.

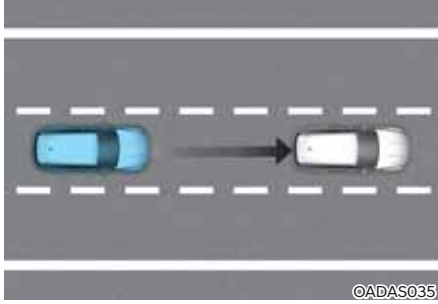

### Bilgilendirme

- Otoyol Sürüş Yardımı, yalnızca geçiş kontrollü yapılan belirli otoyollarda kullanılabilir.
  - \* Geçiş kontrollü otoyol, yüksek hızlı kesintisiz trafik akışı sağlayan, giriş ve çıkış sayısı sınırlı yolları ifade eder. Geçiş kontrollü yollara yalnızca binek araç ve motosikletlerin girişine izin verilir.
- Ek otoyollar, gelecekteki navigasyon güncellemeleriyle genişletilebilir.

### Algılama sensörü



- [1] : Ön görüş kamerası,  
[2] : Ön radar

Algılama sensörlerinin ayrıntılı yeri için yukarıdaki resme bakınız.



### DİKKAT

Algılama Sensörleri Önlemleri hakkında daha fazla bilgi için Bölüm 7'deki "FCA (Ön Çarpışma Önleme Yardımcısı)" konusuna bakınız.

### Sistem Ayarları

#### Sistem fonksiyonlarını ayarlama



#### Otoyol Sürüş Yardımı

Fonksiyonların her birini kullanıp kullanmamayı ayarlamak için, motor çalışırken, Ayarlar menüsünden 'Sürücü yardımı → Pratik Ayarlar' seçeneğini seçiniz veya seçimini kaldırınız.

- HDA (Otoyol Sürüş Yardımı) seçildiyse, öndeki araç ile mesafe korunur, önceden ayarlanan hız korunur, aracın şeridin ortasında gitmesi sağlanır.

#### **i** Bilgilendirme

- Fonksiyon(lar)da bir sorun olduğunda, Ayarlar değiştirilemez. Sistemin, HYUNDAI yetkili servisine kontrol ettirilmesini öneririz.
- Motor yeniden çalıştırıldığında, Uyarı sesi seviyesi son ayarı fonksiyon(lar) tarafından korunur.



#### UYARI

Güvenliğiniz için, aracı güvenli bir alanda park ettikten sonra ayarlarınızı değiştiriniz.



#### Uyarı sesi seviyesi

"Eller direksiyonda değil" uyarısı Ses seviyesini 'Yüksek', 'Orta' veya 'Düşük' olarak ayarlamak için motor çalışır durumdayken Ayarlar menüsünden 'Sürücü yardımı → Uyarı sesi seviyesi' seçeneğini seçiniz.

Uyarı sesi seviyesini değiştirirseniz, diğer Sürücü yardımı sistemlerinin Uyarı sesi seviyesi de değişebilir.

## Sistemin çalışması

### Temel fonksiyon

#### Sistem ekranı ve kontrolü

Otoyol Sürüş yardımının çalışma durumunu, gösterge panelindeki Sürüş Yardımı modunda görebilirsiniz. 4. bölümdeki "LCD Ekranı Modları" konusunu inceleyiniz.

Otoyol Sürüş yardımı, sistemin durumuna bağlı olarak aşağıdaki gibi görüntülenir.



(1) Otoyol Sürüş Yardımı göstergesi ile önde araç olup olmadığı ve seçilen mesafe seviyesi görüntülenir.

\* Otoyol Sürüş Yardımı Gösterge Lambası

- Yeşil HDA : Çalışma durumu
- Beyaz HDA : Bekleme konumu

- (2) Ayarlanan hız görüntülenir.
- (3) Şerit Takip Yardımı göstergesi görüntüleniyor.
- (4) Önde araç olup olmadığı ve hedef araç mesafesi görüntülenir.
- (5) Şeridin saptanıp saptanmadığı görüntülenir.

**Görüntüleme hakkında daha fazla bilgi için, 7. bölümdeki "Akıllı Hız Sabitleyici Kontrolü (SCC)" ve "Şerit Takip Yardımı (LFA)" konularına bakınız.**

#### Sistem devrede

Otoyol Sürüş Yardımı, otoyolların ana yoluna girildiğinde veya ana yollarda sürerken çalışacak ve aşağıdaki şartlar sağlanacaktır:

- Şerit Takip Yardımı çalışıyor
- Akıllı Hız Sabitleyici Kontrolünün devrede olması

#### i Bilgilendirme

- Otoyolda giderken, Akıllı Hız Sabitleyici Kontrolü çalışmaya başlarsa, Otoyol Sürüş Yardımı çalışacaktır.
- Otoyolların ana yollarına girildiğinde, Şerit Takip Yardımı kapalıysa, Akıllı Hız Sabitleyici Kontrolü devrede olsa bile Otoyol Sürüş Yardımı devreye girmez.

- Durdurduktan sonra yeniden başlatma



Otoyol Sürüş Yardımı çalıştığında, aracınız, öndeki araç durduğunda, duracaktır. Ayrıca, önünüzdeki araç, durduktan 30 sn. sonra hareket ettiğinde, sizin aracınız da hareket eder. Ek olarak, araç durduktan ve 30 saniye geçtikten sonra, «hızlanmak için düğmeyi veya pedalı kullanın» mesajı, gösterge panelinde görüntülenir. Sürüşe başlamak için, gaz pedalına basınız veya + düğmesine, - düğmesine veya  düğmesine basınız.

- Eller direksiyonda değil uyarısı



Sürücünün ellerini direksiyondan birkaç saniye çekmesi durumunda, 'Ellerinizi direksiyonda tutun' uyarı mesajı görünür ve kademeli olarak sesli uyarı verilir. Birinci Uyarı mesajı aşama:  
İkinci aşama: Uyarı mesajı (kırmızı direksiyon simidi) ve sesli uyarı



Eller direksiyonda değil uyarısının ardından sürücünün hala ellerini direksiyona koymaması durumunda, HDA (Otoyol Sürüş Yardımı) iptal edildi' uyarı mesajı görülür ve Otoyol Sürüş Yardımı ve Şerit Değiştirme Yardımı otomatik olarak devre dışı kalır.

### Sistem devre dışı

Otoyol Sürüş Yardımı çalışırken, Akıllı Hız Sabitleyici Kontrolü geçici olarak iptal edildiğinde, Otoyol Sürüş Yardımı bekleme durumuna gelir. Bu durumda, Şerit Takip Yardımı normal olarak çalışacaktır.

### Sistem arızası ve sınırlamaları

#### Sistem arızası



Otoyol Sürüş Yardımı veya Otoyol Şerit Değişirme fonksiyonunun doğru bir biçimde çalışmaması durumunda, "HDA (Otoyol Sürüş Yardımı) sistemini kontrol edin" uyarı mesajı görünür ve gösterge panelinde ⚠ uyarı lambası yanar. Sistemin, HYUNDAI yetkili servisine kontrol ettirilmesini öneririz.



### UYARI

- **Güvenli sürüş için aracı kontrol etmekten her zaman sürücü sorumludur.**
- **Sürüş sırasında elleriniz daima direksiyon simidinde bulunmalıdır.**
- **Otoyol Sürüş Yardımı sürüş esnasında sürücüye yardımcı olan bir destek fonksiyonudur, tamamen otonom bir sürüş sistemi değildir. Her zaman yol durumunu kontrol edin ve gerekiyorsa güvenli sürüş için uygun önlemleri alın.**
- **Gözünüzü hiçbir zaman yoldan ayırmayın. Trafik kurallarını ihlal edecek davranışlardan kaçınmak sürücünün sorumluluğudur. Sürücünün yol açtığı trafik ihlalleri veya kazalardan araç üreticisi sorumlu değildir.**
- **Otoyol Sürüş Yardımı bütün trafik durumlarını algılayamayabilir. Sistem sınırlamalarına bağlı olarak, fonksiyon olası çarpışmaları algılayamayabilir. Sistemin kısıtlamalarının daima farkında olunuz. Araçlar, motosikletler, bisikletler, yayalar, belirlenemeyen nesnelere, yapılar, vb. araca çarpabilecek engeller algılanamayabilir.**
- **Otoyol Sürüş Yardımı aşağıdaki durumlarda otomatik olarak kapanacaktır:**
  - Dinlenme alanları, kesişme noktaları gibi sistemin çalışmadığı yollarda sürüş
  - Navigasyon güncellenirken veya yeniden başlatılırken düzgün çalışmaz

- Otoyol Sürüş Yardımı, yol koşullarına (navigasyon bilgisi) ve çevreye bağlı olarak çalışabilir veya devreden çıkabilir.
- Şerit Takip Yardımı fonksiyonu, ön görüş kamerası şeritleri düzgün algılamadığında veya eller direksiyonda değil uyarısı açıkken geçici olarak devre dışı kalabilir.
- Bulduğunuz ortam gürültülü ise Otoyol Sürüş Yardımının uyarı sesini duyamayabilirsiniz.
- Eğer araç, viraj dönerken belirli bir hızın üzerinde gidiyorsa, aracınız bir tarafa kayabilir veya sürüş şeridinden çıkabilir.
- Karavan veya başka bir araç çekiyorsanız, güvenlik nedeniyle Otoyol Sürüş Yardımının devre dışı bırakılmasını tavsiye ederiz.
- Ellerin direksiyonda olmadığını gösteren uyarı mesajı, direksiyonun duruşuna veya yol şartlarına göre erken veya geç görüntülenebilir. Sürüş sırasında elleriniz daima direksiyon simidinde bulunmalıdır.
- Kendi güvenliğiniz için, Otoyol Sürüş Yardımını kullanmadan önce lütfen kullanım kılavuzunu okuyunuz.
- Otoyol Sürüş Yardımı, motor çalıştığı sırada, algılama sensörleri veya navigasyon yeniden başlatıldığında çalışmayacaktır.

### **Sistem kısıtlamaları**

Otoyol Sürüş Yardımı, şu durumlarda normal veya beklendiği gibi çalışmayabilir:

- Navigasyonun güncellenmemiş olması nedeniyle, harita bilgileri ve gerçek yol birbirinden farklı
- Gerçek zamanlı GPS verisi veya harita bilgisi hatası nedeniyle harita bilgilerinin gerçek yoldan farklı olması
- Bilgi-eğlence sistemi; yol arama, video çalma, ses tanıma vb. fonksiyonların aynı anda çalışmasından dolayı fazla yüklendi.
- Tünel gibi yerlerde GPS sinyallerinin kesilmesi
- Navigasyonun sınırlanmasıyla hedefe giden güzergahın değiştirilmesi veya iptal edilmesi
- Aracın bir servis istasyonu veya dinlenme tesisine girmesi
- Android Auto veya Car Play'in devrede olması
- Navigasyonun, aracın mevcut konumunu tespit edememesi (örn. genel yollara bitişik üst geçitler dahil olmak üzere yükseltilmiş yollar veya yakında paralel yolların olması)

**Ön Görüş Kamerası, ön radar, ön köşe radar sınırlamaları hakkında daha fazla bilgi için Bölüm 7'deki "FCA (Ön Çarpışma Önleme Yardımcısı)" konusuna bakınız.**

## ARKA GÖRÜŞ EKRANI (RVM) (VARSA)



### Algılama sensörü



[1] : Arka görüş kamerası,

Algılama sensörünün ayrıntılı konumu için yukarıdaki resmi inceleyiniz.

Arka Görüş Ekranı, aracın arasındaki alanı göstererek park ederken veya geri çıkarırken size yardımcı olur.

### Sistem Ayarları

#### Kamera ayarları



- Arka Görüş Ekranı 'Ekran İçeriği' veya 'Ekran Ayarları'nı değiştirmek için Arka Görüş Ekranı devredeyken ekrandaki ayarlar simgesine (⚙️) dokununuz veya motor çalışır durumdayken Ayarlar menüsünden 'Sürücü yardımı → Park güvenliği → Kamera ayarları' seçeneğini seçiniz.
- Ekran İçeriği bölümünden 'Arka Görüş' ayarlarını, Ekran Ayarlarından ise ekranın 'Parlaklık' ve 'Karşıtlık' düzeylerini değiştirebilirsiniz.

### Sistemin çalışması

#### Çalışma Tuşu



#### Park/Görünüm düğmesi

Arka Görüş Ekranını etkinleştirmek için Park Etme/Görüntü düğmesine (1) basınız.

Sistemi kapatmak için düğmeye tekrar basınız.

#### Arka görüş

##### Çalışma şartları

- Vitesi R (Geri) konumuna getirin. Ekranda görüntü çıkacaktır.
- Vites P (Park) konumundayken Park Etme/Görüntü düğmesine (1) basın. Ekranda görüntü çıkacaktır. Ancak, park yardımı gösterilmiyor.

##### Kapalı koşulları

- Vites R (Geri) konumundayken arka görüş kapatılamaz.
- Vites P (Park) konumuna geldikten sonra ekranda arka görüş varken Park Etme/Görüntü düğmesine (1) tekrar basınız. Arka görüş kapanacaktır.
- Vitesi R (Geri) konumundan P (Park) konumuna getiriniz. Arka görüş kapanacaktır.

### Arka görüşü açık tutma

Park etmenize yardımcı olmak için arka görüş ekranda kalır. Ancak, park yardımı gösterilmiyor.

#### Çalışma şartları

Vitesi R (Geri) konumundan N (Boş) konumuna veya D (Sürüş) konumuna getiriniz. Arka görüş kamerasının görüntüsü ekranda gözükecektir.

#### Kapalı koşulları

- Araç hızı saatte 10 km'nin üstüne çıktığında, arka görüş kapanır.
- Vitesi P (Park) konumuna getiriniz. Arka görüş kapanacaktır.

### Seyir halinde arka görüş



Sürücü, seyir halindeyken ekranda arka görüşü kontrol edebilir. Bunun amacı, sürüş güvenliği sağlamaktır.

#### Çalışma şartları

Vites D (Sürüş) veya N (Boş) konumundayken Park Etme/Görüntü düğmesine (1) basınız. Ekranda sürüş arka görüntüsü çıkacaktır.

#### Kapalı koşulları

- Park Etme/Görüntü düğmesine (1) tekrar bastığınızda, sürüş arka görüntüsü kapanır.
- Bilgi ve eğlence sistemi düğmelerinden (2) birine bastığınızda, sürüş arka görüntüsü kapanır.
- Vitesi P (Park) konumuna getiriniz. Sürüş arka görüntüsü kapanacaktır.

#### Çalışırken

- Vites R (Geri) konumuna alındığında, ekranda Sürüş arka görüntüsü gösterilirken, ekran park yardımı arka görünümüne geçer.
- Ekranda Sürüş arka görüntüsü olduğunda, ekranın sağ üst köşesinde arka görüntünün gösterildiğini belirten bir simge (P) görünür.

### Üstten arka görünüm



**i** simgesine dokunduğunuzda, ekranda üstten görünüm açılır ve park etme sırasında aracınızın arkasına olan uzaklık gösterilir.

### Sistem arızası ve sınırlamaları

#### Sistem arızası

Arka Görüş Ekranının düzgün çalışmaması, ekranda titreşim olması veya kameranın görüntüyü normal bir biçimde göstermemesi durumunda, sistemin bir HYUNDAI yetkili servisi tarafından kontrol edilmesini öneririz.

#### Sistem kısıtlamaları

Araç kış aylarında uzun süre çalıştırılmadığında veya kapalı bir otoparka park edildiğinde, egzoz dumanı görüntüyü kısa süreliğine bulanıklaştırabilir.



#### UYARI

- Arka görüş kamerası, aracın arkasındaki tüm alanı kapsamaz. Sürücünün park etmeden veya geri çıkmadan önce iç ve dış dikiz aynasından aracın arkasını mutlaka kontrol etmesi gerekir.
- Ekrandaki görüntü, nesnenin gerçek mesafesinden farklı olabilir. Güvenlik için aracın çevresini doğrudan kontrol etmeyi unutmayınız.
- Arka görüş kamerasının merceğini daima temiz tutunuz. Mercek yüzeyini yabancı maddelerin kaplaması durumunda, kamera performansı etkilenbilir ve Arka Görüş Ekranı normal çalışmayabilir.

## ÇEVRE GÖRÜŞÜ EKRANI (SVM) (VARSA)



OTM070182



OTM070182

Çevre Görüşü Ekranı araçtaki kameralar vasıtasıyla bilgi ve eğlence sistemi ekranında aracın etrafının görüntüsünü göstererek park etme esnasında sürücüye yardımcı olur.

- Park Yardımı Görüşü fonksiyonu sürücünün park esnasında aracın etrafını çeşitli görüntü modlarında görmesini sağlar.
- Seyir halinde arka görüş fonksiyonu sürücünün sürüş esnasında aracın arkasındaki görüntüyü kontrol etmesini sağlar.

### Algılama sensörü



OTMH070005



OTM070171

- [1] : SVM-ön görüş kamerası,  
 [2], [3] : SVM yan görüş kamerası  
 (dış dikiz aynasının altında),  
 [4]: SVM-arka görüş kamerası

Algılama sensörlerinin ayrıntılı yeri için yukarıdaki resme bakınız.

### Sistem Ayarları

#### Kamera ayarları



- Çevre Görüşü Ekranı 'Ekran İçeriği' veya 'Ekran Ayarları'nı değiştirmek için Çevre Görüşü Ekranı devredeyken ekrandaki ayarlar simgesine (⚙️) dokununuz veya motor çalışır durumdayken Ayarlar menüsünden 'Sürücü Yardımı → Park Emniyeti → Kamera Ayarları' seçeneğini seçiniz.
- Ekran İçeriği bölümünde 'Üst Görüş Park Yardımı', 'Arka Görüş Park Yardımı' ve 'Park Mesafe Uyarısı' ayarlarını değiştirebilirsiniz.
- Ekran Ayarları'ndan ekranın "Parlaklık" ve "Kontrast" ayarlarını değiştirebilirsiniz.

#### Üst Görüş Park Yardımı

##### ■ Ön üst görünüş



##### ■ Üstten arka görünüm



- 'Üst Görüş Park Yardımı' seçildiğinde Çevre Görüşü Ekranının sağ tarafında park yardımı görüntülenir.
- Üst Görüş Park Yardımı'nı kullanırken ön üst görüntüyü veya arka üst görüntüyü görebilirsiniz.

### Arka Görüş Park Yardımı



- 'Arka Görüş Park Yardımı' seçildiğinde park yardımı arka görüşte görüntülenir.
- Arka Görüş Park Yardımı'nın yatay kırmızı çizgisi araçtan 0,5 m, 1 m ve 2,3 m mesafeleri gösterir.

### Park Mesafe Uyarısı



- 'Park Mesafe Uyarısı' seçildiğinde park yardımı Çevre Görüşü Ekranının sağ tarafında görüntülenir.
- Görüntü yalnızca Park Mesafe Uyarısı sürücüyü uyarırken görülür.

### Çevre Görüşü Ekranı Otomatik Açık

Fonksiyonu kullanmak için motor çalışır haldeyken Ayarlar menüsünden 'Sürücü Yardımı → Park Emniyeti → Çevre Görüşü Ekranı Otomatik Açık' seçeneğini seçiniz. Bu fonksiyonu kullanmak için "Sistemin Çalışması" kısmına bakınız.

### Sistemin çalışması

#### Çalışma Tuşu



- Çevre Görüşü Ekranı'nı etkinleştirmek için Park Etme/Görüntü düğmesine (1) basınız. Sistemi kapatmak için düğmeye tekrar basınız.
- Diğer görüş modları Çevre Görüşü Ekranı ekranındaki görüş ikonlarına (2) dokunarak seçilebilir.
- Vites R (Geri) konumunda değilken bilgi ve eğlence sistemi düğmelerinden (3) birine basıldığında Çevre Görüşü Ekranı kapanır.

### Önden görünüş

Vites N (Boş) veya D (Sürüş) konumundayken park yardımı için ekranda ön taraf görüntüsü gösterilir. Ön taraf görünüm üstten/önden/yandan şeklinde görüntülenebilir.

#### Çalışma şartları

- Ön görüş fonksiyonu aşağıdaki koşullar karşılandığında devreye girer:
  - Bilgi ve eğlence sistemi ekranının görüntülediği durumlarda vites D (Sürüş) veya N (Boş) konumundayken ve aracın hızı 15 km/satın altındayken Park/Görünüm düğmesine (1) kısa bir süre basın.
- Çevre Görüşü Ekranı Otomatik Açık fonksiyonu aşağıdaki koşullar karşılandığında devreye girer:
  - Ayarlar menüsünde 'Sürücü Yardımı → Park Emniyeti → Çevre Görüşü Ekranı Otomatik Açık' seçeneğinin seçili olduğu durumlarda, vites D (Sürüş) konumundayken sürüş esnasında Park Mesafe Uyarısı sürücüyü uyardığında ön park yardımı görüş ekranı görüntülenir.

#### Kapalı koşulları

- Park Etme/Görüntü düğmesine (1) tekrar bastığınızda, görüntü kapanır.
- Vites D (Sürüş) konumundayken araç hızı saatte 15 km'nin üstüne çıktığında, Çevre Görüşü Ekranı kapanır ve ekran bir önceki bilgi ve eğlence sistemi ekranına geri döner. Tekrar 15 km/saatın altında seyretseniz dahi Çevre Görüş Ekranı etkinleşmez.
- Bilgi ve eğlence sistemi düğmelerinden (3) birine bastığınızda bilgi ve eğlence sistemi ekranına geçilir.
- Vitesi P (Park) konumuna getirirseniz görüntü kapanır.

### Arka görüş

Vites R (Geri) veya P (Park) konumundayken park yardımı için ekranda arka tarafın görüntüsü gösterilir. Arka taraf görünüm üstten/arkadan/yandan şeklinde görüntülenebilir.

#### Çalışma şartları

- Vitesi R (Geri) konumuna getirin. Ekranda görüntü çıkacaktır.
- Vites P (Park) konumundayken Park Etme/Görüntü düğmesine (1) basınız. Ekranda görüntü çıkacaktır. Ancak, park yardımı gösterilmiyor.

#### Kapalı koşulları

- Vites R (Geri) konumundayken görüntü kapatılamaz.
- Vitesi R (Geri) konumundan P (Park) konumuna getirirseniz görüntü kapanır.
- Vites P (Park) konumundayken, görüntünün ekranda olduğu esnada Park Etme/Görüntü düğmesine (1) tekrar basınız.

### Seyir halinde arka görüş

Sürücü, seyir halindeyken ekranda arka görüşü kontrol edebilir. Bunun amacı, sürüş güvenliği sağlamaktır.

#### Çalışma şartları

- Motor çalışır halde.
- Aracın hızı 15 km/saatten fazlayken Park/Görünüm düğmesine (1) basarsanız, ekranda Seyir halinde arka görüş görüntülenecektir.
- Aracın hızı 15 km/saatten azken Çevre Görüşü Ekranında  ikonuna dokunulursa, ekranda Seyir halinde arka görüş görüntülenecektir.

### Kapalı koşulları

- Park Etme/Görüntü düğmesine (1) tekrar bastığınızda ekran bir önceki bilgi ve eğlence sistemi ekranına geri döner.
- Aracın hızı 15 km/saatten azken Çevre Görüşü ekranında diğer görüş modları seçilirse Seyir halinde arka görüş kapanacaktır.
- Bilgi ve eğlence sistemi düğmelerinden (3) birine bastığınızda bilgi ve eğlence sistemi ekranına geçilir.
- Vitesi P (Park) konumuna getirirseniz Seyir esnasında arka görüş kapanacaktır.

### Sistem arızası ve sınırlamaları

#### Sistem arızası

Çevre Görüşü Ekranı'nın düzgün çalışmaması, ekranın titremesi veya kameranın görüntüyü normal bir biçimde göstermemesi durumunda, sistemin bir HYUNDAI yetkili servisi tarafından kontrol edilmesini öneririz.

#### Sistem kısıtlamaları

- Araç kış aylarında uzun süre çalıştırılmadığında veya kapalı bir otoparka park edildiğinde, egzoz dumanı görüntüyü kısa süreliğine bulanıklaştırabilir.
- Aşağıdaki durumlarda ekran anormal bir şekilde görüntülenebilir ve ekranın sol üst kısmında bir ikon görünür:
  - Bagaj kapağının açılması
  - Sürücü veya ön yolcu kapısının açılması
  - Dış dikiz aynasının katlanması



### UYARI

- Aracı hareket ettirmeden önce herhangi bir nesne veya engel olmadığından emin olmak için **MUTLAKA** aracın etrafına bakınız. Ekrandaki görüntü, nesnenin gerçek konumundan farklı olabilir.
- Ekrandaki görüntü, nesnenin gerçek mesafesinden farklı olabilir. Güvenlik için aracın çevresini doğrudan kontrol etmeyi unutmayınız.
- Sürüş esnasında arka görüntü gösterilirken, bilgi ve eğlence sistemi ekranının sağ üst köşesinde bir ikon (1) çıkarak sürücüyü ekranda arka görüntünün gösterilmekte olduğu konusunda bilgilendirir. Ön geniş görüntü kafanızı karıştırmaz.
- Çevre Görüşü Ekranı düz bir yüzeyde kullanılmak üzere tasarlanmıştır. Bu nedenle, bordür veya hız kasisi gibi farklı yüksekliklerin olduğu yollarda kullanıldığında ekrandaki görüntü doğru görünmeyebilir.
- Kamera merceğini daima temiz tutunuz. Mercek yüzeyini yabancı maddelerin kaplaması durumunda kamera performansı olumsuz etkilenebilir ve Çevre Görüşü Ekranı normal çalışmayabilir.

## ARKA ÇAPRAZ TRAFİK ÇARPISMA UYARISI (RCCW)(VARSA)

Arka Çapraz Trafik Çarpışma Uyarısı Yardımcısı, aracınız geriye doğru hareket ederken soldan ve sağdan yaklaşan araçların algılanmasına yardımcı olmak ve bir uyarı mesajı ve sesli uyarı ile çarpışmanın an meselesi olduğu konusunda sürücüyü uyarmak üzere tasarlanmıştır.

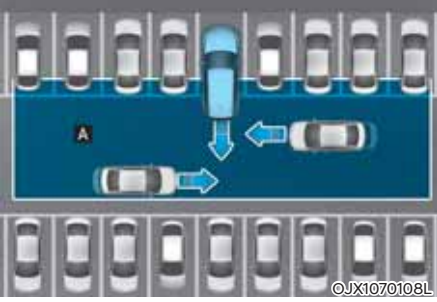

[A] : Arka Çapraz Trafik Çarpışma Uyarı sistemi çalışma menzili



### DİKKAT

Uyarı zamanı yaklaşan aracın hızına bağlı olarak değişebilir.



### Bilgilendirme

Aşağıdaki bölümde, Arka Çapraz Trafik Çarpışma Uyarı Sistemi, Arka Çapraz Trafik Emniyeti sistemi olarak ifade edilecektir.

### Algılama sensörü



[1] : Arka köşe radarı

Algılama sensörünün ayrıntılı konumu için yukarıdaki resmi inceleyiniz.



### DİKKAT

Arka köşe radarına ilişkin önlemler hakkında daha fazla bilgi için 7. bölümdeki "Kör Noktada Çarpışmayı Önleme Uyarısı (BCW)" sistemi konusunu inceleyiniz.

## Sistem Ayarları

### Sistem fonksiyonlarını ayarlama



#### Arka Çapraz-Trafik Emniyeti

Arka Çapraz Trafik Emniyeti sistemini etkinleştirmek için motor çalışır durumdayken Ayarlar menüsünden 'Sürücü yardımı' → Park güvenliği → Arka çapraz trafik güvenliği' seçeneğini seçiniz. Sistemi devre dışı bırakmak için seçimi kaldırınız.



#### UYARI

**Arka Çapraz Trafik Emniyeti sistemi, motor yeniden çalıştırıldığında her zaman açılacaktır. Motor tekrar çalıştırıldıktan sonra 'Kapalı' seçildiğinde, sürücünün her zaman çevresine dikkat etmesi ve aracı dikkatli sürmesi gerekir.**

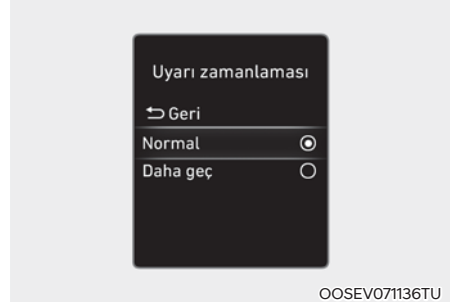

#### Uyarı zamanlaması

Arka çapraz trafik emniyeti sistemi için ilk uyarı etkinleşme süresini değiştirmek için motor çalışır durumdayken Ayarlar menüsünden 'Sürücü yardımı' → Uyarı zamanlaması' seçeneğini seçiniz.

Araç ilk teslim edildiğinde, Uyarı zamanlaması 'Normal' olarak ayarlanır. Uyarı zamanlamasını değiştirirseniz, diğer Sürücü yardımı sistemlerinin uyarı zamanları değişebilir.

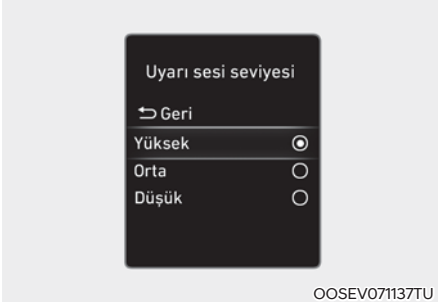

### Uyarı sesi seviyesi

Arka çapraz trafik emniyeti sistemi Uyarı sesi seviyesini 'Yüksek', 'Orta' veya 'Düşük' olarak ayarlamak için motor çalışır durumdayken Ayarlar menüsünden 'Sürücü yardımı → Uyarı sesi seviyesi' seçeneğini seçiniz.

Uyarı sesi seviyesini değiştirdikten sonra, diğer Sürücü yardımı sistemlerinin Uyarı sesi seviyesi de değişebilir.

### DİKKAT

- Uyarı zamanlaması ve Uyarı sesi seviyesi ayarı, Arka Çapraz Trafik Emniyeti sisteminin tüm fonksiyonları için geçerlidir.
- Uyarı zamanlaması için 'Normal' seçilmiş olsa bile, eğer sol ve sağ yandaki araçlar yüksek hızla yaklaşıyorsa, ilk uyarının devreye girmesi geç görünebilir.
- Uyarı zamanlaması için 'Geç' seçeneğini trafik hafif ve seyir hızınız düşük olduğunda seçiniz.

### Bilgilendirme

Motor yeniden çalıştırıldığında, Uyarı zamanlaması ve Uyarı sesi seviyesi son ayarı korunur.

## Sistemin çalışması

### Sistem uyarısı

Arka Çapraz Trafik Emniyeti sistemi, bir çarpışma anı meselesi olduğunda sürücüyü uyarır.



### Çarpışma uyarısı

- Aracınızın sol/sağ tarafından bir aracın yaklaştığı konusunda sürücüyü uyararak için dış dikiz aynası yanıp söner ve gösterge panelinde bir uyarı görünür. Aynı zamanda sesli bir uyarı duyulur. Eğer Arka Görüş Ekranı çalışıyorsa, bilgi-eğlence sisteminin ekranında bir uyarı görünür.

- Sistem, aşağıdaki koşulların hepsi sağlandığında çalışır:
  - Vites R (Geri) konumunda
  - Araç hızı 8 km/saatten az
  - Yaklaşan aracın, aracınızın sol veya sağ tarafından yaklaşık 25 m mesafe içinde olması
  - Soldan veya sağdan yaklaşan aracın hızı saatte 5 km'nin üzerinde

### Bilgilendirme

Eğer çalışma koşulları sağlanıyorsa, aracınızın hızı 0 km/s olsa bile soldan veya sağdan bir araç yaklaştığında bir uyarı verilir.

### UYARI

**Arka Çapraz Trafik Emniyeti sistemini kullanırken aşağıdaki önlemleri alınız:**

- **Güvenliğiniz için, aracı güvenli bir alanda park ettikten sonra ayarlarınızı değiştiriniz.**
- **Başka bir sistemin uyarı mesajı görüntüleniyor veya sesli uyarı veriliyorsa, Arka çapraz trafik emniyeti sisteminin uyarı mesajı görülmeyebilir ve sesli uyarı verilmeyebilir.**
- **Bulduğunuz ortam gürültülü ise Arka çapraz trafik emniyeti sisteminin uyarı sesini duyamayabilirsiniz.**
- **Yol ve sürüş koşullarına bağlı olarak, Arka Çapraz Trafik Emniyeti sistemi sürücüyü geç uyarabilir veya hiç uyarımayabilir.**
- **Güvenli sürüş ve aracın kontrolü sürücünün sorumluluğunda kalmalıdır. Sadece Arka Çapraz Trafik Emniyeti sistemine güvenerek hareket etmeyiniz. Bunun yerine, güvenli bir frenleme mesafesini muhafaza ediniz ve gerekirse aracın hızını azaltmak için fren pedalına basınız veya aracı durdurunuz.**

### Sistem arızası ve sınırlamaları

#### Sistem arızası



Arka Çapraz Trafik Emniyeti sisteminin düzgün bir biçimde çalışmaması durumunda, gösterge panelinde 'Arka çapraz trafik sistemlerini kontrol edin' uyarı mesajı görünür ve sistem otomatik olarak kapanır veya sistemin işlevi sınırlanır. Sistemin, HYUNDAI yetkili servisine kontrol ettirilmesini öneririz.



Dış dikiz aynası uyarı lambası düzgün çalışmadığında, gösterge panelinde 'Dış dikiz aynası uyarı ikonunu kontrol edin' mesajı görünür. Sistemin, HYUNDAI yetkili servisine kontrol ettirilmesini öneririz.

#### Sistem etkin değil



Arka köşe radarının çevresindeki arka tamponun kar veya yağmur gibi yabancı maddelerle kaplanması veya römork veya taşıyıcı monte edilmesi durumunda, algılama performansı düşebilir ve Arka Çapraz Trafik Emniyeti sistemi geçici olarak sınırlanabilir veya devre dışı kalabilir.

Eğer bu meydana gelirse, 'Arka Çapraz Trafik Emniyeti' fonksiyonları devre dışı kalır. Radar engellendi' uyarı mesajı gösterge panelinde görülür.

Bu tür yabancı maddeler veya römork, vb. kaldırıldığında sistem normal şekilde çalışır.

Eğer yabancı madde kaldırıldıktan sonra sistem normal şekilde çalışmıyorsa, sistemin HYUNDAI yetkili servisi tarafından kontrol edilmesini öneririz.

### ⚠ UYARI

- Gösterge panelinde uyarı mesajı görünmemesine rağmen, Arka Çapraz Trafik Emniyeti sistemi düzgün çalışmayabilir.
- Motor çalışır duruma getirildikten sonra herhangi bir nesne tespit edilmeyen alanlarda (örn. açık arazi) Arka çapraz trafik emniyeti sistemi doğru çalışmayabilir.

### ⚠ DİKKAT

Bir römork, portbagaj, vb. takmak için Arka Çapraz Trafik Emniyeti sistemini kapatınız veya Arka Çapraz Trafik Emniyeti sistemini kullanmak için römork, portbagaj, vb. çıkarınız.

#### **Sistem kısıtlamaları**

Şu durumlarda, Arka çapraz trafik emniyeti sistemi normal çalışmayabilir veya sistem beklendiği gibi çalışmayabilir:

- Ağaçlar veya otların aşırı büyümüş olduğu yerden ayrılırken
- Yolların ıslak olduğu yerlerden ayrılırken
- Yaklaşan aracın hızı yüksek veya yavaş

Arka köşe radarına ilişkin sınırlamalar hakkında daha fazla bilgi için 7. bölümdeki "Kör Noktada Çarpışmayı Önleme Uyarısı (BCW)" sistemi konusunu inceleyiniz.

### ⚠ UYARI

- Bir araç veya binanın yakınında sürüş

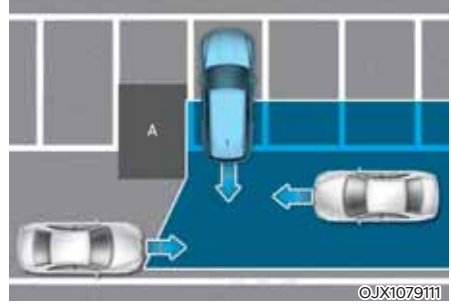

[A] : Bina

Bir araç veya binanın yakınında sürerken Arka Çapraz Trafik Emniyeti sistemi sınırlı olabilir ve soldan ya da sağdan yaklaşan aracı algılayabilir. Bu durumda, sistem gerektiğinde sürücüyü uyarımayabilir.

**Geri giderken her zaman çevrenizi kontrol ediniz.**

- Araç karmaşık bir park ortamında olduğu zaman

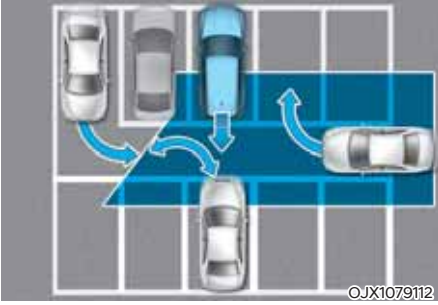

Arka çapraz trafik emniyeti sistemi park eden veya aracınızın yanından geçen araçları algılayamayabilir (örneğin, aracınızın yanından hızla geçen bir araç, aracın arka tarafında park eden veya çıkan bir araç, yaklaşan bir araç dönüş yaptığında, vs.) Bu durumlarda, sistem gereksiz yere sürücüyü uyarabilir.

Geri giderken her zaman çevrenizi kontrol ediniz.

- Araç çaprazlamasına park edildiğinde

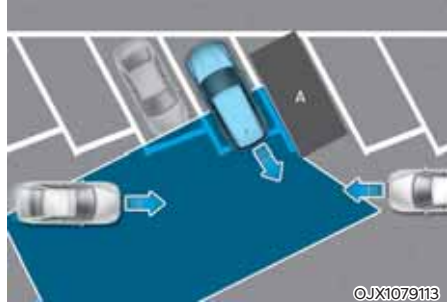

[A] : Araç

Çaprazlama geri giderken Arka Çapraz Trafik Emniyeti sistemi sınırlı olabilir ve soldan ya da sağdan yaklaşan aracı algılayabilir. Bu durumda, sistem gerektiğinde sürücüyü uyarımayabilir. Geri giderken her zaman çevrenizi kontrol ediniz.

- Araç bir eğimde veya eğimin yakınında olduğunda

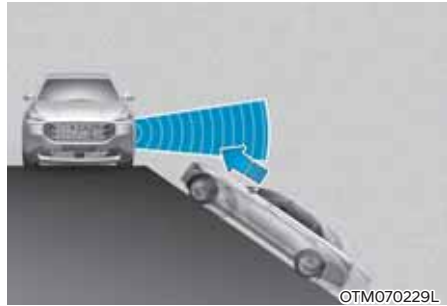

Araç yukarı veya aşağı yönde bir eğimdeyken Arka Çapraz Trafik Emniyeti sistemi sınırlı olabilir ve soldan ya da sağdan yaklaşan aracı algılayabilir. Bu durumda, sistem gerektiğinde sürücüyü uyarımayabilir.

Geri giderken her zaman çevrenizi kontrol ediniz.

- Bir binanın bulunduğu park yerine çekilmesi

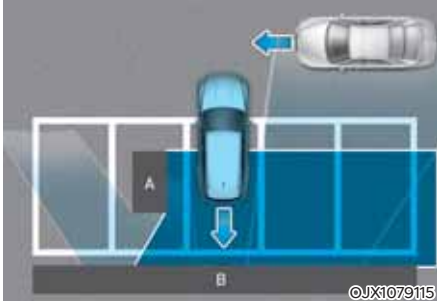

[A] : Bina, [B] : Duvar

Arka veya yan alanında bir duvar ya da yapı bulunan bir park yerine geri park ederken, Arka Çapraz Trafik Emniyeti sistemi önünüzden geçen araçları algılayabilir. Bu durumlarda, sistem gereksiz yere sürücüyü uyarabilir.

Geri giderken her zaman çevrenizi kontrol ediniz.

- Araç geriye doğru park edildiğinde

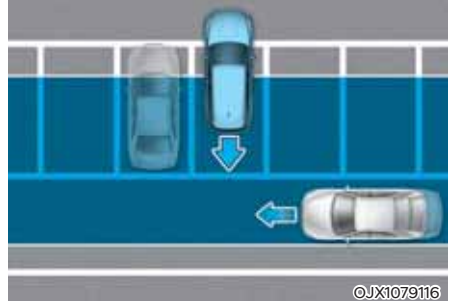

Bir park yerine geri park ederken Arka Çapraz Trafik Emniyeti sistemi arkanızdan geçen araçları algılayabilir. Bu durumlarda, sistem gereksiz yere sürücüyü uyarabilir.

Geri giderken her zaman çevrenizi kontrol ediniz.

#### UYARI

- Karavan veya başka bir araç çekiyorsanız, güvenlik nedeniyle Arka çapraz trafik emniyeti sisteminin devre dışı bırakılmasını tavsiye ederiz.
- Arka çapraz trafik emniyeti sistemi, güçlü elektromanyetik dalgaların etkisi altında normal çalışmayabilir.
- Arka çapraz trafik emniyeti, araç çalıştırıldıktan veya arka köşe radarları başlatıldıktan sonraki 3 saniye boyunca çalışmayabilir.

## ARKA ÇAPRAZ TRAFİK ÇARPIŞMA ÖNLEME YARDIMI (RCCA) (VARSA)

Arka Çapraz Trafik Çarpışma Önleme Yardımı, aracınız geriye doğru hareket ederken soldan ve sağdan yaklaşan araçların algılanmasına yardımcı olmak ve bir uyarı mesajı ve sesli uyarı ile çarpışmanın an meselesi olduğu konusunda sürücüyü uyarmak üzere tasarlanmıştır. Ayrıca, çarpışmayı önlemek için frenleme desteği sağlanır.

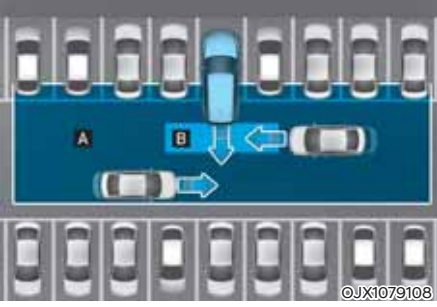

[A] : Arka Çapraz Trafik Çarpışma Uyarısı sistemi çalışma menzili,

[B]: Arka Çapraz Trafik Çarpışma Önleme Yardımı çalışma menzili,

### DİKKAT

Uyarı zamanı yaklaşan aracın hızına bağlı olarak değişebilir.

### Bilgilendirme

Aşağıdaki bölümde, Arka Çapraz Trafik Çarpışma Uyarısı Sistemi ve Arka Çapraz Trafik Çarpışma Önleme Yardımı, Arka Çapraz Trafik Emniyeti sistemi olarak ifade edilecektir.

### Algılama sensörü



[1] : Arka köşe radarı

Algılama sensörlerinin ayrıntılı yeri için yukarıdaki resme bakınız.

### DİKKAT

Arka köşe radarına ilişkin önlemler hakkında daha fazla bilgi için 7. bölümdeki "Kör Nokta Çarpışmayı Önleme Yardımcısı (BCA)" konusunu inceleyiniz.

## Sistem Ayarları

### Sistem fonksiyonlarını ayarlama



#### Arka Çapraz-Trafik Emniyeti

Arka Çapraz Trafik Emniyeti sistemini etkinleştirmek için motor çalışır durumdayken Ayarlar menüsünden 'Sürücü yardımı → Park güvenliği → Arka çapraz trafik güvenliği' seçeneğini seçiniz. Sistemi devre dışı bırakmak için seçimi kaldırınız.



#### UYARI

Arka Çapraz Trafik Emniyeti sistemi motor yeniden çalıştırıldığında mutlaka açılır. Motor tekrar çalıştırdıktan sonra 'Kapalı' seçildiğinde, sürücünün her zaman çevresine dikkat etmesi ve aracı dikkatli sürmesi gerekir.



#### Bilgilendirme

Arka Çapraz Trafik Emniyeti sistemi, Arka Çapraz Trafik Çarpışma Uyarısı sistemi ve Arka Çapraz Trafik Çarpışma Önleme Yardımını içerir.

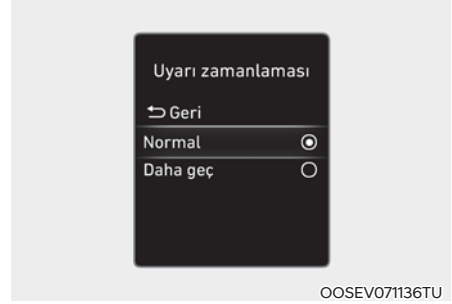

#### Uyarı zamanlaması

Arka çapraz trafik emniyeti için ilk uyarı etkinleşme süresini değiştirmek için motor çalışır durumdayken Ayarlar menüsünden 'Sürücü yardımı → Uyarı zamanlaması' seçeneğini seçiniz.

Araç ilk teslim edildiğinde, Uyarı zamanlaması 'Normal' olarak ayarlanır. Uyarı zamanlamasını değiştirirseniz, diğer Sürücü yardımı sistemlerinin uyarı zamanları değişebilir.

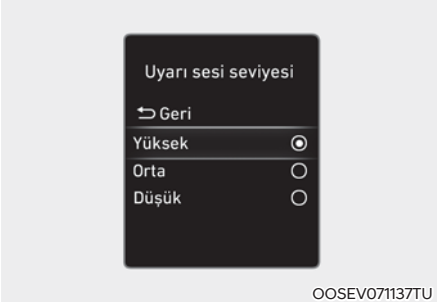

### Uyarı sesi seviyesi

Arka çarpaz trafik emniyeti sistemi Uyarı sesi seviyesini 'Yüksek', 'Orta' veya 'Düşük' olarak ayarlamak için motor çalışır durumdayken Ayarlar menüsünden 'Sürücü yardımı → Uyarı sesi seviyesi' seçeneğini seçiniz.

Uyarı sesi seviyesini değiştirdikten sonra, diğer Sürücü yardımı sistemlerinin Uyarı sesi seviyesi de değişebilir.



### DİKKAT

- Uyarı zamanlaması ve Uyarı sesi seviyesi ayarı, Arka Çarpma Önleme Yardımının tüm fonksiyonları için geçerlidir.
- Uyarı zamanlaması için 'Normal' seçilmiş olsa bile, eğer sol ve sağ yanlardaki araçlar yüksek hızla yaklaşıyorsa, ilk uyarının devreye girmesi geç görünebilir.
- Uyarı zamanlaması için 'Geç' seçeneğini trafik hafif ve seyir hızınız düşük olduğunda seçiniz.



### Bilgilendirme

Motor yeniden çalıştırıldığında, Uyarı zamanlaması ve Uyarı sesi seviyesi son ayarı korunur.

## Sistemin çalışması

### Sistem uyarısı ve kontrolü

Arka Çarpaz Trafik Emniyeti sistemi, çarpışma düzeyine bağlı olarak uyarı verir ve aracı kontrol eder: 'Çarpışma Uyarısı', 'Acil Durum Freni' ve 'Aracı durdurma ve fren kontrolünü sonlandırma'.



### Çarpışma uyarısı

- Aracın sol/sağ tarafından bir aracın yaklaştığı konusunda sürücüyü uarmak için dış dikiz aynasının dışındaki uyarı lambası yanıp söner ve gösterge panelinde bir uyarı görünür. Aynı zamanda sesli bir uyarı duyulur. Eğer Arka Görüş Ekranı çalışıyorsa, bilgi-eğlence sisteminin ekranında bir uyarı görünür.

- Sistem, aşağıdaki koşulların hepsi sağlandığında çalışır:
  - Vites R (Geri) konumunda
  - Araç hızı 8 km/saatten
  - Yaklaşan aracın, aracınızın sol veya sağ tarafından yaklaşık 25 m mesafe içinde olması
  - Soldan veya sağdan yaklaşan aracın hızı saatte 5 km'nin üzerinde

### Bilgilendirme

Eğer çalışma koşulları sağlanıyorsa, aracınızın hızı 0 km/s olsa bile soldan veya sağdan bir araç yaklaştığında bir uyarı verilir.



### Acil frenleme

- Aracın sol/sağ tarafından bir aracın yaklaştığı konusunda sürücüyü uyarmak için dış dikiz aynasının dışındaki uyarı lambası yanıp söner ve gösterge panelinde 'Acil frenleme' uyarı mesajı görünür. Aynı zamanda sesli bir uyarı duyulur. Eğer Arka Görüş Ekranı çalışıyorsa, bilgi-eğlence sisteminin ekranında bir uyarı görünür.

- Sistem, aşağıdaki koşulların hepsi sağlandığında çalışır:
  - Vites R (Geri) konumunda
  - Araç hızı 8 km/saatten
  - Yaklaşan aracın, aracınızın sol veya sağ tarafından yaklaşık 1,5 m mesafe içinde olması
  - Soldan veya sağdan yaklaşan aracın hızı saatte 5 km'nin üzerinde
- Soldan ve sağdan yaklaşan araçlarla çarpışmanın önlenmesine yardımcı olmak için acil frenleme desteği sağlanır.



### UYARI

**Fren kontrolü, şu durumlarda sona erer:**

- **Yaklaşan araç, algılama menzili dışında olduğunda**
- **Yaklaşan araç, aracınızın arkasından geçerken**
- **Yaklaşan araç, aracınıza doğru gitmediğinde**
- **Yaklaşan araç yavaşladığında**
- **Sürücü, yeterli güçle fren pedalına bastığında**



### Aracı durdurma ve fren kontrolünü sonlandırma

- Acil durum frenlemesi nedeniyle araç durduğu zaman, gösterge panelinde 'Dikkatli sürün' uyarı mesajı görülür.
- Güvenliğiniz için sürücünün fren pedalına hemen basması ve çevresini kontrol etmesi gerekir.
- Araç yaklaşık 2 saniyelik acil frenleme ile durdurulduktan sonra fren kontrolü sonlanır.
- Acil frenleme sırasında, sürücü fren pedalına fazla bastığında sistemin frenleme kontrolü otomatik olarak devreden çıkar.



## UYARI

Arka Çapraz Trafik Emniyeti sistemini kullanırken aşağıdaki önlemleri alınız:

- Güvenliğiniz için, aracı güvenli bir alanda park ettikten sonra ayarlarınızı değiştiriniz.
- Başka bir sistemin uyarı mesajı görüntüleniyor veya sesli uyarı veriliyorsa, Arka çapraz trafik emniyeti sisteminin uyarı mesajı görülmeyebilir ve sesli uyarı verilmeyebilir.
- Bulduğunuz ortam gürültülü ise Arka çapraz trafik emniyeti sisteminin uyarı sesini duyamayabilirsiniz.
- Eğer sürücü bir çarpışmayı önlemek için fren yaparsa, Arka Çapraz Trafik Emniyeti sistemi devreye girmeyebilir.
- Arka Çapraz Trafik Emniyeti sisteminin çalışması sırasında araç aniden durarak yolcuların yaralanmasına ve serbest halde bulunan nesnelerin hareket etmesine yol açabilir. Emniyet kemerini her zaman takınız ve serbest halde bulunan nesnelere daima güvenli şekilde tutunuz.
- Arka Çapraz Trafik Emniyeti sisteminde bir problem olsa dahi aracın temel frenleme performansı normal bir şekilde çalışır.
- Arka Çapraz Trafik Emniyeti sistemi her durumda devreye girmez ve tüm çarpışmaları önleyemez.
- Acil frenleme sırasında, sürücü gaz pedalına fazla bastığında sistemin frenleme kontrolü otomatik olarak devreden çıkar.

- Güvenli sürüş ve aracın kontrolü sürücünün sorumluluğunda kalmalıdır. Sadece Arka Çapraz Trafik Emniyeti sistemine güvenerek hareket etmeyiniz. Bunun yerine, güvenli bir frenleme mesafesini muhafaza ediniz ve gerekirse aracın hızını azaltmak için fren pedalına basınız veya aracı durdurunuz.
- Arka Çapraz Trafik Emniyeti sistemini insanlar, hayvanlar, nesnelere vs. üzerinde kesinlikle kasıtlı olarak kullanmayınız. Bu durum ciddi bir yaralanmaya veya ölüme sebebiyet verebilir.



## DİKKAT

Elektronik Denge Kontrolünün (ESC) durumuna bağlı olarak fren kontrolü doğru bir biçimde devreye girmeyebilir.

Şu durumlarda yalnızca uyarı verilir:

- Elektronik Denge Kontrolü (ESC) uyarı lambası yandığında
- Elektronik Denge Kontrolü (ESC) farklı bir fonksiyonda devredeyken



## Bilgilendirme

- Sistem frenleme yapmanıza yardım ettiğinde, frenleme desteğinin 2 saniye içinde sona erecek olması nedeniyle sürücünün dikkatli olması gerekir. Sürücünün hemen fren pedalına basıp aracın çevresini kontrol etmesi gerekir.
- Sürücü yeterli güçle fren pedalına bastığında, fren kontrolü sona erer.
- Vitesi R (Geri) konumuna geçirdikten sonra soldan ve sağdan yaklaşan araçlar için frenleme kontrolü bir kez devreye girer.

### Sistem arızası ve sınırlamaları

#### Sistem arızası



Arka Çapraz Trafik Emniyeti sisteminin düzgün bir biçimde çalışmaması durumunda, gösterge panelinde 'Arka çapraz trafik sistemlerini kontrol edin' uyarı mesajı görünür ve sistem otomatik olarak kapanır veya sistemin işlevi sınırlanır. Sistemin, HYUNDAI yetkili servisine kontrol ettirilmesini öneririz.



Dış dikiz aynası uyarı lambası düzgün çalışmadığında, gösterge panelinde 'Dış dikiz aynası uyarı ikonunu kontrol edin' mesajı görünür. Sistemin, HYUNDAI yetkili servisine kontrol ettirilmesini öneririz.

#### Sistem etkin değil



Arka taraf radarının çevresindeki arka tamponun kar veya yağmur gibi yabancı maddelerle kaplanması veya römork veya taşıyıcı monte edilmesi durumunda, algılama performansı düşebilir ve Arka Çapraz Trafik Emniyeti sistemi geçici olarak sınırlanabilir veya devre dışı kalabilir.

Eğer bu meydana gelirse, 'Arka Çapraz Trafik Emniyeti' fonksiyonları devre dışı kalır. Radar engellendi' uyarı mesajı gösterge panelinde görülür.

Bu tür yabancı maddeler veya römork, vb. kaldırıldığında sistem normal şekilde çalışır.

Eğer yabancı madde kaldırıldıktan sonra sistem normal şekilde çalışmıyorsa, sistemin HYUNDAI yetkili servisi tarafından kontrol edilmesini öneririz.

### ⚠ UYARI

- Gösterge panelinde uyarı mesajı görünmemesine rağmen, Arka Çapraz Trafik Emniyeti sistemi düzgün çalışmayabilir.
- Motor çalışır duruma getirildikten sonra herhangi bir nesne tespit edilmeyen alanlarda (örn. açık arazi) Arka çapraz trafik emniyeti sistemi doğru çalışmayabilir.

### ⚠ DİKKAT

Bir römork, portbagaj, vb. takmak için Arka Çapraz Trafik Emniyeti sistemini kapatınız veya Arka Çapraz Trafik Emniyeti sistemini kullanmak için römork, portbagaj, vb. çıkarınız.

#### **Sistem kısıtlamaları**

Şu durumlarda, Arka çapraz trafik emniyeti sistemi normal çalışmayabilir veya sistem beklendiği gibi çalışmayabilir:

- Ağaçlar veya otların aşırı büyümüş olduğu yerden ayrılırken
- Yolların ıslak olduğu yerlerden ayrılırken
- Yaklaşan aracın hızı yüksek veya yavaş

Aşağıdaki koşullarda fren kontrolü çalışmayabilir, sürücünün dikkatli olması gerekir:

- Bozuk veya kasisli bir yolda ya da beton yama üzerinde giderken araçta sert titreşim olduğunda
- Kar, su birikintisi, buz, vb. nedeniyle kayganlaşmış bir zeminde giderken
- Lastik basıncı düşük olduğunda veya lastik hasar görmüşse
- Fren yenilenmişse
- Uzaktan Akıllı Park Yardımının devrede olması (varsa)

### ⚠ DİKKAT

Arka köşe radarına ilişkin sınırlamalar hakkında daha fazla bilgi için 7. bölümdeki "Kör Nokta Çarpışmayı Önleme Yardımcısı (BCA)" konusunu inceleyiniz.

### ⚠ UYARI

- Bir araç veya binanın yakınında sürüş

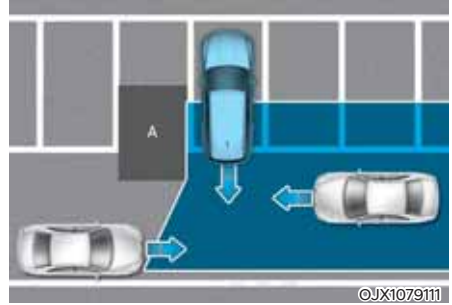

[A] : Bina

Bir araç veya binanın yakınında sürerken Arka Çapraz Trafik Emniyeti sistemi sınırlı olabilir ve soldan ya da sağdan yaklaşan aracı algılamayabilir. Bu durumda, sistem sürücüyü uyardıysa veya gerektiğinde frenleri kontrol etmeyebilir.

**Geri giderken her zaman çevrenizi kontrol ediniz.**

- Araç karmaşık bir park ortamında olduğu zaman

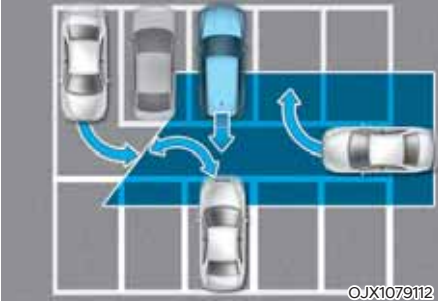

Arka çapraz trafik emniyeti sistemi park eden veya aracınızın yanından geçen araçları algılayamayabilir (örneğin, aracınızın yanından hızla geçen bir araç, aracın arka tarafında park eden veya çıkan bir araç, yaklaşan bir araç dönüş yaptığında, vs.) Bu durumlarda, sistem gereksiz yere sürücüyü uyarabilir ve fren yapabilir.

Geri giderken her zaman çevrenizi kontrol ediniz.

- Araç çaprazlamasına park edildiğinde

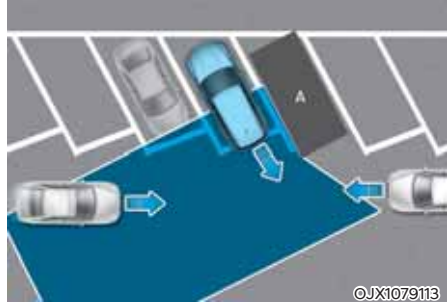

[A] : Araç

Çaprazlama geri giderken Arka Çapraz Trafik Emniyeti sistemi sınırlı olabilir ve soldan ya da sağdan yaklaşan aracı algılayamayabilir. Bu durumda, sistem sürücüyü uyarımayabilir veya gerektiğinde frenleri kontrol etmeyebilir.

Geri giderken her zaman çevrenizi kontrol ediniz.

- Araç bir eğimde veya eğimin yakınında olduğunda

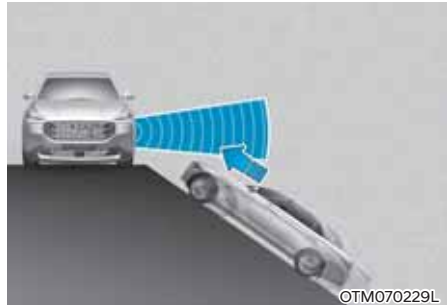

Araç yukarı veya aşağı yönde bir eğimdeyken Arka Çapraz Trafik Emniyeti sistemi sınırlı olabilir ve soldan ya da sağdan yaklaşan aracı algılayamayabilir. Bu durumda, sistem sürücüyü uyarımayabilir veya gerektiğinde frenleri kontrol etmeyebilir.

Geri giderken her zaman çevrenizi kontrol ediniz.



### ARKA PARK MESAFESİ UYARISI (PDW)

Arka Park Mesafesi Uyarısı, araç düşük hızlarda geri çıkarken belirli bir mesafeye kadar bir engel algılandığında sürücünün uyarılmasını sağlar.

#### Algılama sensörü



[1] : Arka ultrasonik park sensörleri

Algılama sensörlerinin ayrıntılı yeri için yukarıdaki resme bakınız.

#### Sistem Ayarları

##### Uyarı sesi seviyesi

Arka Park Mesafesi Uyarısı ses düzeyini 'Yüksek', 'Orta' veya 'Düşük' olarak ayarlamak için, gösterge paneli veya bilgi ve eğlence sistemi Ayarlar menüsünden 'Sürücü yardımı → Uyarı sesi seviyesi' seçeneğini seçiniz.

#### Sistemin çalışması

##### Çalışma Tuşu



##### Park Mesafe Uyarısı Kapalı düğmesi

- Arka Park Mesafesi Uyarısını kapatmak için Park Mesafe Uyarısı Kapalı ( $P_{off}$ ) düğmesine basınız. Sistemi etkinleştirmek için düğmeye tekrar basınız.
- Arka Park Mesafesi Uyarısı kapalı konumdayken (düğme gösterge lambası yanıyor) vitesi R (Geri) konumuna getirdiğinizde, sistem otomatik olarak çalışır.

### Arka Park Mesafesi Uyarısı

- Arka Park Mesafesi Uyarısı, vites R (Geri) konumundayken çalışır.
- Arka Park Mesafesi Uyarısı, araç hızı 10 km/saatin altındayken aracın arkasındaki insan, hayvan ve nesnelere algılar.

Nesneye olan uzaklık	Uyarı göstergesi	Uyarı sesi
	Geriye doğru sürüş	
60~120 cm		Alarm fasıllı olarak çalar
30~60 cm		Daha sık aralıklarla çalar.
30 cm içinde		Sürekli biçimde çalar.

- Her ultrasonik sensör algılama aralığındaki bir kişi, hayvan veya nesneyi algıladığında, o sensöre ait gösterge yanar. Ayrıca bir sesli uyarı duyulur.
- Aynı anda ikiden fazla nesne algılanırsa, en yakın olan nesne için bir uyarı sesi duyulacaktır.
- Göstergenin resimdeki biçimi aracın üzerindeki farklı olabilir.

### Sistem arızası ve önlemleri

#### Sistem arızası

Motor çalıştırdıktan sonra, vites R (Geri) konumuna alındığında sistemin normal çalıştığını göstermek üzere bir bip sesi duyulur.

Ancak, eğer aşağıdakilerden birisi veya birkaçı meydana gelirse, ilk önce ultrasonik sensörün hasarlı veya yabancı madde ile engellenmiş olup olmadığını kontrol ediniz. Hala düzgün çalışmıyorsa, sistemi HYUNDAI yetkili servisinde kontrol ettirmenizi öneririz.

- Sesli uyarı duyulmuyor.
- Sesli alarm kesik kesik duyuluyor.
- Gösterge panelinde 'Park sensörü bloke ya da çalışmıyor' uyarı mesajı görünür.



OTMH071047TU



### UYARI

- **Arka Park Mesafesi Uyarısı tamamlamayı bir sistemdir. Sistemin çalışmasını çeşitli faktörler (buna çevresel koşullar dahildir) etkileyebilmektedir. Park etmeden önce ve park ederken arka görüşü kontrol etmekten her zaman sürücü sorumludur.**
- **Yeni aldığınız aracın garantisini, Arka Park Mesafesi Uyarısı arızasından kaynaklanan kaza ve araç hasarlarını karşılamaz.**
- **Nesnelerin, yayaların ve özellikle çocukların yakınında araç sürerken çok dikkatli olunuz. Bazı nesnelere, nesnenin uzaklığı, boyutu veya malzemesinin sensörün etkinliğini sınırlayabilecek olması nedeniyle, arka ultrasonik park sensörleri tarafından algılanmayabilir.**

### Sistem kısıtlamaları

- Arka Park Mesafesi Uyarısı aşağıdaki durumlarda düzgün çalışmayabilir:
  - Sensörde nem donmuşsa
  - Sensör kar veya su gibi yabancı madde ile kaplanmışsa (Bu yabancı madde temizlendiğinde sistem normal çalışacaktır.)
  - Hava aşırı sıcak veya soğuksa
  - Sensör veya sensör grubu sökülmüşse
  - Sensörün yüzeyine sert şekilde basılmış veya sert bir nesne ile darbe uygulanmışsa
  - Sensörün yüzeyi keskin bir nesne ile çizilmişse
  - Sensörler veya etrafındaki alana yüksek basınçlı yıkama makinesi ile doğrudan su püskürtülmüşse
- Arka Park Mesafesi Uyarısı aşağıdaki durumlarda arızalanabilir:
  - Şiddetli yağmur veya su sıçraması mevcut
  - Sensörün yüzeyinde su akıyor
  - Başka bir aracın sensörlerinden etkilenmiş
  - Sensörün üzeri karla kaplanmış ise
  - Bozuk yolda, mıcırli yolda veya çalılık yollarda sürüş
  - Sensörün yakınında ultrasonik dalgalar üreten nesnelere var
  - Plakanın asıl konumundan farklı bir yere takılmış olması
  - Tampon yüksekliği veya arka ultrasonik sensör montajı modifiye edilmiş
  - Ultrasonik sensörlerin etrafına donanım veya aksesuar takılması
- Aşağıdaki yabancı maddeler algılanmayabilir:
  - İp, zincir veya küçük çubuk gibi keskin veya ince nesnelere
  - Kumaş, süngersi madde veya kar gibi sensör frekansını emebilecek nesnelere.
  - Çapı 14 cm'den dar ve boyu 1 metreden kısa olan nesnelere
  - Ultrasonik sensörlere çok yakın yayalar, hayvanlar veya nesnelere var
- Sensörlerin arasında nesne olduğunda, Arka Park Mesafesi Uyarısı Göstergeleri gerçekte algılanan yerden farklı gösterilebilir.
- Arka Park Mesafesi Uyarısı göstergesi, araç hızına veya nesnenin şekline bağlı olarak, sırasıyla görülmeyebilir.
- Arka Park Mesafesi Uyarısının onarılması gerekirse, bir HYUNDAI yetkili servisinin sistemi kontrol etmesini öneririz.

## ÖN/ARKA PARK MESAFESİ UYARISI (PDW)

Ön/Arka Park Mesafesi Uyarısı, araç düşük hızlarda ileri veya geri giderken belirli bir mesafeye kadar bir engel algılandığında sürücünün uyarılmasını sağlar.

### Algılama sensörü



OTM070080



OTM070081

[1] : Ön ultrasonik park sensörleri,  
[2] : Arka ultrasonik park sensörleri

Algılama sensörlerinin ayrıntılı yeri için yukarıdaki resme bakınız.

### Sistem Ayarları

#### Uyarı sesi seviyesi

Ön/Arka Park Mesafesi Uyarısı ses düzeyini 'Yüksek', 'Orta' veya 'Düşük' olarak ayarlamak için, gösterge paneli veya bilgi ve eğlence sistemi Ayarlar menüsünden 'Sürücü yardımı → Uyarı sesi seviyesi' seçeneğini seçiniz.

#### Otomatik PDW (Park Mesafesi Uyarısı)

Otomatik PDW (Park Mesafesi Uyarısı) fonksiyonunu kullanmak için, gösterge paneli veya bilgi ve eğlence sistemindeki Ayarlar menüsünden 'Sürücü yardımı → Park emniyeti → Park mesafesi uyarısı otomatik açık' seçeneğini seçiniz.

### Sistemin çalışması

#### Çalışma Tuşu



OTM070082

#### Park emniyeti düğmesi

- Ön/Arka Park Mesafesi Uyarısını açmak için Park Emniyeti (PWS) düğmesine basınız. Sistemi kapatmak için düğmeye tekrar basınız.
- Ön/Arka Park Mesafesi Uyarısı kapalı konumdayken (düğme gösterge lambası yanmıyorken) vitesi R (Geri) konumuna getirdiğinizde, sistem otomatik olarak etkinleşir.

- Ön/Arka Park Mesafesi Uyarısı etkinleştirildiğinde, düğme gösterge lambası yanar. Aracınızın hızı 20 km/saatin üstüne çıktığında, Ön/Arka Park Mesafesi Uyarısı söner (düğme gösterge lambası söner).
- \* Eğer aracınızda Arka Park Çarpışma Önleme Yardımcısı veya Uzaktan Akıllı Park Yardımı var ise aracınızın hızı 30 km/saatin üstüne çıktığında, Ön/Arka Park Mesafesi Uyarısı söner (düğme ışığı söner).

### Ön Park Mesafesi Uyarısı

- Ön Park Mesafesi Uyarısı, aşağıdaki koşullardan biri geçerli olduğunda devreye girer.
  - Arka Park Mesafesi Uyarısı etkin konumdayken vites R (Geri) konumundan D (Sürüş) konumuna geçirildiyse
  - Vites D (Sürüş) konumunda ve Park Emniyeti düğmesi gösterge lambası yanıyorsa
  - Ayarlar menüsünden 'Park Mesafesi Uyarısı Otomatik Açık' seçildiyse ve vites D (Sürüş) konumundaydı
- Ön Park Mesafesi Uyarısı, araç hızı 10 km/h düzeyinin altındayken aracın önündeki insan, hayvan ve nesnelere algılar.
- Park Emniyeti düğmesinin göstergesi yanıyor olsa dahi, aracın ilerleme hızı 10 km/saatin üstünde olduğunda Ön Park Mesafesi Uyarısı devreye girmez. Park Emniyeti düğmesinin göstergesi yanarken aracın ilerleme hızı 20 km/saatin altına düştüğünde, Ön Park Mesafesi Uyarısı tekrar devreye girer.

- 'Park Mesafesi Uyarısı Otomatik Açık' seçildiğinde, Park Emniyeti düğmesi gösterge lambası açık kalır.
- 'Park Mesafesi Uyarısı Otomatik Açık' seçimi kaldırıldığında ve araç hızı 20 km/saatin üstüne çıktığında, Park Emniyeti düğmesi göstergesi söner. 10 km/saatin altında seyretseniz dahi sistem etkinleşmez.
- \* Eğer aracınızda Arka Park Çarpışma Önleme Yardımcısı veya Uzaktan Akıllı Park Yardımı var ise aracınızın hızı 30 km/saatin üstüne çıktığında, Ön/Arka Park Mesafesi Uyarısı söner.

Nesneye olan uzaklık	Uyarı göstergesi	Uyarı sesi
	İleri sürüş	
60-100 cm		Alarm fasıllı olarak çalar
30-60 cm		Daha sık aralıklarla çalar.
30 cm içinde		Sürekli biçimde çalar.

- Her ultrasonik sensör algılama aralığındaki bir kişi, hayvan veya nesneyi algıladığında, o sensöre ait gösterge yanar. Ayrıca bir sesli uyarı duyulur.
- Aynı anda ikiden fazla nesne algılanırsa, en yakın olan nesne için bir uyarı sesi duyulacaktır.
- Göstergenin resimdeki biçimi aracın üzerindeki farklı olabilir.

### Arka Park Mesafesi Uyarısı

- Arka Park Mesafesi Uyarısı, vites R (Geri) konumundayken çalışır.
- Arka Park Mesafesi Uyarısı, araç hızı 10 km/saatin altındayken aracın arkasındaki insan, hayvan ve nesnelere algılar.
- Aracın geri çıkma hızı 10 km/saatin altında olduğunda, hem ön, hem de arka park ultrasonik sensörleri nesnelere algılar. Ancak, ön ultrasonik park sensörleri insanları, hayvanları veya nesnelere sensöre 60 cm veya daha yakın mesafede iken algılayabilir.

Nesneye olan uzaklık	Uyarı göstergesi	Uyarı sesi
	Geriyeye doğru sürüş	
60~120 cm		Alarm fasıllı olarak çalar
30~60 cm		Daha sık aralıklarla çalar.
30 cm içinde		Sürekli biçimde çalar.

- Her ultrasonik sensör algılama aralığındaki bir kişi, hayvan veya nesneyi algıladığında, o sensöre ait gösterge yanar. Ayrıca bir sesli uyarı duyulur.
- Aynı anda ikiden fazla nesne algılanırsa, en yakın olan nesne için bir uyarı sesi duyulacaktır.
- Göstergenin resimdeki biçimi aracın üzerindeki farklı olabilir.

### Sistem arızası ve önlemleri

#### Sistem arızası

Motor çalıştırdıktan sonra, vites R (Geri) konumuna alındığında sistemin normal çalıştığını göstermek üzere bir bip sesi duyulur.

Ancak, eğer aşağıdakilerden birisi veya birkaçı meydana gelirse, ilk önce ultrasonik sensörün hasarlı veya yabancı madde ile engellenmiş olup olmadığını kontrol ediniz. Hala düzgün çalışmıyorsa, sistemi HYUNDAI yetkili servisinde kontrol ettirmenizi öneririz.

- Sesli uyarı duyulmuyor.
- Sesli alarm kesik kesik duyuluyor.
- Gösterge panelinde 'Park sensörü bloke ya da çalışmıyor' uyarı mesajı görünür.



OTMH071048TU



### UYARI

- **Ön/Arka Park Mesafesi Uyarısı tamamlayıcı bir sistemdir. Sistemin çalışmasını çeşitli faktörler (buna çevresel koşullar dahildir) etkileyebilmektedir. Park etmeden önce ve park ederken ön ve arka görüşü kontrol etmekten her zaman sürücü sorumludur.**
- **Yeni aldığınız aracın garantisi, Ön/Arka Park Mesafesi Uyarısı arızasından kaynaklanan kaza ve araç hasarlarını karşılamaz.**
- **Nesnelerin, yayaların ve özellikle çocukların yakınında araç sürerken çok dikkatli olunuz. Bazı nesnelere, nesnenin uzaklığı, boyutu veya malzemesinin sensörün etkinliğini sınırlayabilecek olması nedeniyle, arka ultrasonik park sensörleri tarafından algılanmayabilir.**

### Sistem kısıtlamaları

- **Ön/Arka Park Mesafesi Uyarısı aşağıdaki durumlarda düzgün çalışmayabilir:**
  - Sensörde nem donmuşsa
  - Sensör kar veya su gibi yabancı madde ile kaplanmışsa (Bu yabancı madde temizlendiğinde sistem normal çalışacaktır.)
  - Hava aşırı sıcak veya soğuksa
  - Sensör veya sensör grubu sökülmüşse
  - Sensörün yüzeyine sert şekilde basılmış veya sert bir nesne ile darbe uygulanmışsa
  - Sensörün yüzeyi keskin bir nesne ile çizilmişse
  - Sensörler veya etrafındaki alana yüksek basınçlı yıkama makinesi ile doğrudan su püskürtülmüşse

- **Ön/Arka Park Mesafesi Uyarısı aşağıdaki durumlarda arızalanabilir:**
  - Şiddetli yağmur veya su sıçraması mevcut
  - Sensörün yüzeyinde su akıyor
  - Başka bir aracın sensörlerinden etkilenebilir
  - Sensörün üzeri karla kaplanmış ise
  - Bozuk yolda, mıcırli yolda veya çalılıklarda sürüş
  - Sensörün yakınında ultrasonik dalgalar üreten nesnelere var
  - Plakanın asıl konumundan farklı bir yere takılmış olması
  - Tampon yüksekliği veya arka ultrasonik sensör montajı modifiye edilmiş
  - Ultrasonik sensörlerin etrafına donanım veya aksesuar takılması
- **Aşağıdaki yabancı maddeler algılanmayabilir:**
  - İp, zincir veya küçük çubuk gibi keskin veya ince nesnelere
  - Kumaş, süngersiz madde veya kar gibi sensör frekansını emebilecek nesnelere.
  - Çapı 14 cm'den dar ve boyu 1 metreden kısa olan nesnelere
  - Ultrasonik sensörlere çok yakın yayalar, hayvanlar veya nesnelere var
- **Sensörlerin arasında nesne olduğunda, Park Mesafesi Uyarısı Göstergeleri gerçekte algılanan yerden farklı gösterilebilir.**
- **Park Mesafesi Uyarısı göstergesi, araç hızına veya nesnenin şekline bağlı olarak, sırasıyla görülmeyebilir.**
- **Ön/Arka Park Mesafesi Uyarısının onarılması gerekirse, bir HYUNDAI yetkili servisinin sistemi kontrol etmesini öneririz.**

## ARKA PARK ÇARPIŞMA ÖNLEME YARDIMCISI (PCA) (VARSA)

Arka Park Çarpışma Önleme Yardımcısı, geri çıkarken bir yaya veya nesneyle çarpışma olasılığını azaltmak için sürücüyü uyarır veya frenleme desteği sağlar.

### Algılama sensörü



[1] : Arka görüş kamerası,

[2] : Arka ultrasonik park sensörleri

Algılama sensörlerinin ayrıntılı yeri için yukarıdaki resme bakınız.

### Sistem Ayarları

#### Sistem fonksiyonlarını ayarlama



#### Park emniyeti

Motor çalıştığı sırada hangi fonksiyonun etkin ya da pasif olacağını ayarlamak için Ayarlar menüsünden 'Sürücü yardımı → Park güvenliği' seçeneğini seçiniz veya seçimini kaldırınız.

- 'Aktif arka yardım' seçilirse, bir yaya veya nesneyle çarpışma an meselesi olduğunda sistem sürücüyü uyarır ve frenleme desteği sağlar.
- 'Yalnızca arka uyarı' seçilirse, bir yaya veya nesneyle çarpışma an meselesi olduğunda sistem sürücüyü uyarır. Frenleme desteği sağlanmaz.
- 'Kapalı' seçilirse, sistem kapanacaktır.



### Uyarı zamanlaması

Arka Park Çarpışma Önleme Yardımcısı için ilk uyarı etkinleşme süresini değiştirmek için motor çalışır durumdayken Ayarlar menüsünden 'Sürücü yardımı → Uyarı zamanlaması' seçeneğini seçiniz.

Araç ilk teslim edildiğinde, Uyarı zamanlaması 'Normal' olarak ayarlanır. 'Normal' fazla hassas geliyorsa, ayarları 'Geç' olarak ayarlayınız.

Uyarı zamanlamasını değiştirirseniz, diğer Sürücü yardımı sistemlerinin uyarı zamanları değişebilir.

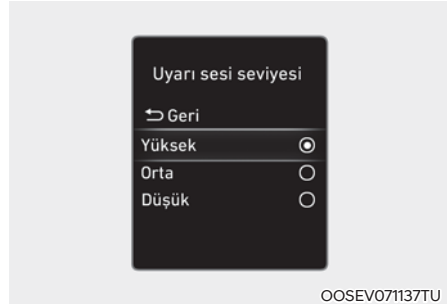

### Uyarı sesi seviyesi

Arka Park Çarpışma Önleme Yardımcısı Uyarı sesi seviyesini 'Yüksek', 'Orta' veya 'Düşük' olarak ayarlamak için motor çalışır durumdayken Ayarlar menüsünden 'Sürücü yardımı → Uyarı sesi seviyesi' seçeneğini seçiniz.

Uyarı sesi seviyesini değiştirirseniz, diğer Sürücü yardımı sistemlerinin Uyarı sesi seviyesi de değişebilir.

## Sistemin çalışması

### Çalışma şartları

Ayarlar menüsünden 'Arka aktif yardım' veya 'Yalnızca arka uyarı' seçildiği takdirde, aşağıdaki koşullar yerine getirildiğinde Arka Park Çarpışma Önleme Yardımcısı hazır durumda olacaktır:

- Bagaj kapağının kapalı olması
- Vites R (Geri) konumunda
- Araç hızının 10 km/saatten düşük olması durumunda
- Arka görüş kamerası ve arka ultrasonik park sensörleri gibi sistem bileşenlerinin normal durumda olması

Arka Park Çarpışma Önleme Yardımcısı etkinleştiğinde, gösterge panelinde araç resminin arkasında bir çizgi çıkar.

Arka Park Çarpışma Önleme Yardımcısı, vites R (Geri) konumuna getirildikten sonra yalnızca bir kez devreye girer. Arka Park Çarpışma Önleme Yardımcısını tekrar etkinleştirmek için vitesi başka bir konumdan R (Geri) konumuna getiriniz.

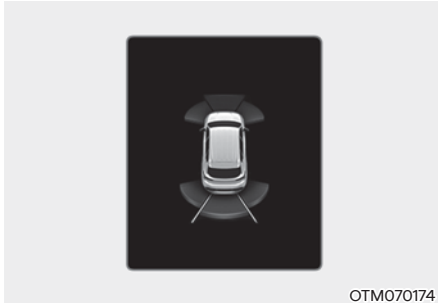

OTM070174

### Etkin arka asistan

- Eğer sistem bir yaya veya nesneye çarpma riski tespit ederse sürücüyü bir sesli uyarıyla ve gösterge panelindeki bir uyarı mesajıyla sürücüyü uyarır. Arka Görüş Ekranı çalışırken, bilgi-eğlence sisteminin ekranında bir uyarı görünür.
- Sistemin, aracın arkasında bir yaya veya nesneyle gerçekleşmek üzere bir çarpışma algılaması durumunda, sistem frenleme desteği sağlar. Frenleme desteğinin 2 saniye içinde sona erecek olması nedeniyle sürücünün dikkatli olması gerekir. Sürücünün hemen fren pedalına basıp aracın çevresini kontrol etmesi gerekir.
- Fren kontrolü, şu durumlarda sona erer:
  - Vites P (Park) veya D (Sürüş) konumuna getirildiğinde.
  - Sürücü, yeterli güçle fren pedalına bastığında
  - Frenleme desteği yaklaşık 2 saniye devrede kaldıktan sonra
- Uyarı şu durumlarda kapanır:
  - Sürücü vitesi P (Park), N (Boş) veya D (Sürüş) konumuna getirdiğinde
- Elektronik Denge Kontrolünün (ESC) durumuna bağlı olarak fren kontrolü doğru bir biçimde devreye girmeyebilir. Şu durumlarda yalnızca uyarı verilir:
  - Elektronik Denge Kontrolü (ESC) uyarı lambası yandığında
  - Elektronik Denge Kontrolü (ESC) farklı bir fonksiyonda devredeyken

### Yalnızca Arka Uyarı

- Eğer sistem bir yaya veya nesneye çarpma riski tespit ederse sürücüyü bir sesli uyarıyla ve gösterge panelindeki bir uyarı mesajıyla sürücüyü uyarır. Arka Görüş Ekranı çalışırken, bilgi-eğlence sisteminin ekranında bir uyarı görünür.
- 'Yalnızca arka uyarı' seçilirse, frenleme desteği sağlanmaz.
- Vites P (Park), N (Boş) veya D (Sürüş) konumuna getirildiğinde, uyarı kapanır.

### Sistem arızası ve sınırlamaları

#### Sistem arızası



Arka Park Çarpışma Önleme Yardımcısı veya ilgili diğer sistemler doğru bir biçimde çalışmadığında, gösterge panelinde 'Park güvenlik sistemini kontrol et' mesajı görünür ve sistem otomatik olarak kapanır. Sistemin, HYUNDAI yetkili servisine kontrol ettirilmesini öneririz.

### Sistem etkin değil



Arka görüş kamerası, yayaları algılamak için bir algılama sensörü olarak kullanılır. Kamera merceği yüzeyini kar veya yağmur gibi yabancı maddelerin kaplaması durumunda, kamera performansı etkilenebilir ve Arka Park Çarpışma Önleme Yardımcısı normal çalışmayabilir. Kamera merceğini daima temiz tutunuz.



Arka ultrasonik park sensörleri, aracın arkasındaki nesnelere algılamak üzere arka tamponun içine yerleştirilmiştir. Sensörlerin yüzeyini kar veya yağmur gibi yabancı maddelerin kaplaması durumunda, sensör performansı etkilenebilir ve Arka Park Çarpışma Önleme Yardımcısı normal çalışmayabilir. Arka tamponu daima temiz tutunuz.



Aşağıdaki durumlarda gösterge panelinde 'Arka kamera bloke ya da çalışmıyor' ya da 'Park sensörü bloke ya da çalışmıyor' uyarı mesajı görünür.

- Arka görüş kamerasının, kar, yağmur vb. yabancı maddelerle kaplı olması.
- Şiddetli kar, şiddetli yağmur vs. gibi olumsuz hava koşullarının olması

Bu durumda, Arka Park Çarpışma Önleme Yardımcısı kapanabilir veya düzgün çalışmayabilir. Arka görüş kamerası ve arka ultrasonik park sensörlerinin temiz olduğundan emin olunuz.

### Sistem kısıtlamaları

Aşağıdaki durumlarda, bir yaya veya nesne varsa dahi, Arka Park Çarpışma Önleme Yardımcısı frenleme desteği sağlamayabilir veya sürücüyü uyarmayabilir:

- Fabrika çıkışlı olmayan bir donanım veya aksesuar takılmış
- Aracınız bir kaza veya başka bir nedenle dengersiz
- Tampon yüksekliği veya arka ultrasonik sensör montajı modifiye edilmiş
- Arka görüş kamerası veya arka ultrasonik park sensörünün/ sensörlerinin zarar görmesi
- Arka görüş kamerası veya arka ultrasonik sensör(ler) kar, kir, vd. gibi bir yabancı maddeyle kirlenmiş
- Bir ışık kaynağı veya şiddetli yağmur, sis, kar vb. olumsuz hava koşulları, arka görüş kamerasını bulanıklaştırabilir.
- Ortamın fazla aydınlık veya karanlık olması
- Dış sıcaklığın fazla yüksek veya fazla düşük olması
- Rüzgarın sert (20 km/saat üstü) veya arka tampona dik esmesi
- Yakınızdaki olan, araç kornaları, yüksek sesli motosiklet motorları veya havalı kamyon frenleri gibi aşırı gürültü çıkaran nesnelere
- Aracınızın yakınında aynı frekansa sahip bir ultrasonik sensör var
- Araç ile yaya arasında zemin yükseklik farkı olması
- Arka görüş kamerasında yayanın görüntüsünün arka plandan ayırt edilemez olması

- Yayanın aracın arka kenarına yakın olması
- Yayanın dik durmaması
- Yayanın, sistemin algılayabileceğinden kısa veya uzun olması
- Yaya, arka planın içine karışarak yayanın fark edilmesini zorlaştıran giysiler giyiyorsa
- Yayanın ultrasonik dalgaları iyi yansıtmayan bir giysi giyiyor olması
- Nesnenin boyutunu, yüksekliği veya şekli nedeniyle ultrasonik dalgaları iyi yansıtmaması (Örn. direk, çalı, kaldırım taşı, alışveriş arabaları, duvar kenarı vs.)
- Yayanın veya nesnenin hareket halinde olması
- Yayanın veya nesnenin, aracın arkasına çok yakın olması
- Yayanın veya nesnenin arkasında bir duvar olması
- Nesnenin, aracınızın arkasının merkezinde olmaması
- Nesnenin arka tampona paralel olması
- Yolun kaygan veya eğimli olması
- Sürücünün vitesi R (Geri) konumuna geçirdikten hemen sonra geri çıkmaya başlaması
- Sürücünün gaza basması veya araçla daire çizmesi

Aşağıdaki durumlarda, bir yaya veya nesne olmamasına karşın, Arka Park Çarpışma Önleme Yardımcısı, gerekli olmadığı halde sürücüyü uyarabilir veya frenleme desteği sağlayabilir:

- Fabrika çıkışlı olmayan bir donanım veya aksesuar takılmış
- Aracınız bir kaza veya başka bir nedenle dengesiz
- Tampon yüksekliği veya arka ultrasonik sensör montajı modifiye edilmiş
- Ağır yük, anormal lastik basıncı, vd. nedeniyle aracınızın yüksekliği düşük veya fazla
- Arka görüş kamerası veya arka ultrasonik sensör(ler) kar, kir, vd. gibi bir yabancı maddeyle kirlenmiş
- Yoldaki bir desenin yaya gibi algılanması
- Zeminde gölge veya ışık yansımaları olması
- Aracın yolunun çevresinde yayaların veya nesnelerin olması
- Yakınızdaki olan, araç kornaları, yüksek sesli motosiklet motorları veya havalı kamyon frenleri gibi aşırı gürültü çıkaran nesnelere
- Aracınızın dar bir geçit veya park yerinden geri çıkması
- Aracınızın stabilize yol, mucurlu yol, kasis, eğimli yollar vb. bozuk satırlı bir yola çıkması
- Aracınızın arkasına bir römork veya taşıyıcı takılması
- Aracınızın yakınında aynı frekansa sahip bir ultrasonik sensör var



## UYARI

Arka Park Çarpışma Önleme Yardımcısını (FCA) kullanırken aşağıdaki önlemleri alınız:

- Sürüş sırasında her zaman dikkatli olunuz. Güvenli sürüş için freni kontrol etmekten her zaman sürücü sorumludur.
- Sürüş sırasında, bir uyarı olup olmasına bakılmaksızın, yol ve trafik koşullarına daima dikkat ediniz.
- Bir yaya veya nesne olup olmadığından emin olmak için, aracı hareket ettirmeden önce daima aracın etrafına bakınız.
- Bazı durumlarda, Arka Park Çarpışma Önleme Yardımcısının performansı değişebilir. Aracın hızı 4 km/saatten fazla olursa, sistem yalnızca yaya algılandığında çarpışma önleme yardımı sağlar. Aracınızla geri çıkarken daima çevrenize bakınız ve dikkatli olunuz.
- Bazı nesnelere, nesnenin uzaklığı, boyutu veya malzemesinin sensörün etkinliğini sınırlayabilecek olması nedeniyle, ultrasonik park sensörleri tarafından algılanmayabilir.
- Yol ve çevre koşullarına bağlı olarak, Arka Park Çarpışma Önleme Yardımcısı düzgün çalışmayabilir veya gerekmediği halde devreye girebilir.
- Sadece sisteme güvenerek araç kullanmayınız. Aksi takdirde, araç hasarı veya yaralanma meydana gelebilir.



## DİKKAT

- Bir çarpışmayı önlemek için ani frenleme yapıldığında bir ses duyulabilir.
- Mevcut durumda kemer uyarı sesi benzeri bir uyarı sesi veriliyorsa, Arka Park Çarpışma Önleme Yardımcısı uyarı sesi vermeyebilir.
- Tamponun hasar görmesi, değiştirilmesi veya onarılması durumunda, sistem düzgün çalışmayabilir.
- Arka Park Çarpışma Önleme Yardımcısı, güçlü elektromanyetik dalgaların etkisi altında normal çalışmayabilir.
- Araç ses sisteminin yüksek sesle çalışması, Arka Park Çarpışma Önleme Yardımcısı uyarı seslerinin duyulmasını engelleyebilir.
- Aracınıza bağlı bir römorku çekerken Arka Park Çarpışma Önleme Yardımcısını kapatınız. Geri viteste çekme ve hareket etme sırasında, Arka Park Çarpışma Önleme Yardımcısı römorku algılayarak devreye girer.



### DİKKAT

Algılama sensörlerinin optimum performansını korumak için, aşağıdaki önlemleri alınız:

- Arka görüş kamerası ve arka ultrasonik park sensörlerini her zaman temiz tutunuz.
- Arka görüş kamerası merceğini temizlerken asitli herhangi bir temizleyici veya alkali deterjan kullanmayınız. Yalnız hafif bir sabun veya nötr bir deterjanla temizleyip su ile iyice durulayınız.
- Arka Görüş Kamerasına, arka ultrasonik park sensörlerine veya yakın bölgelerine doğrudan yüksek basınçlı su püskürtmeyiniz. Aksi takdirde, arka görüş kamerası veya arka ultrasonik park sensörleri arızalanabilir.
- Arka görüş kamerası veya arka ultrasonik park sensörlerinin yakınına çıkartma veya tampon koruması gibi nesnelere takmayın ve tamponu bozmayınız. Aksi takdirde, sistemin performansı olumsuz etkilenebilir.
- Arka görüş kamerasını veya arka ultrasonik park sensörlerinin bileşenlerini kesinlikle sökmeyiniz veya bu parçaların üstüne vurmeyiniz.
- Arka görüş kamerası veya arka ultrasonik park sensörlerine gereksiz kuvvet uygulamayınız. Arka görüş kamerası veya arka ultrasonik park sensörünün/ sensörlerinin zorlanarak hizasının bozulması durumunda sistem düzgün çalışmayabilir. Aracın, HYUNDAI yetkili servisine kontrol ettirilmesini öneririz.



### Bilgilendirme

Arka Park Çarpışma Önleme Yardımcısı, yayaları ve nesneleri aşağıdaki durumlarda algılayabilir:

- Yayanın aracın arkasında durması
- Aracınızın arka tarafının orta kısmında, araç gibi büyük bir engelin olması

## UZAKTAN AKILLI PARK YARDIMI (RSPA) (VARSA)

Uzaktan Akıllı Park yardımı araç sensörleri vasıtasıyla direksiyonu, araç hızını ve vites değişimlerini kontrol ederek sürücünün park yerlerine giriş ve çıkışları aracın dışından kumanda etmesini sağlar.

Fonksiyon	Açıklama
Uzaktan Parka Giriş/ Çıkış	<p>Uzaktan kumandayla ileri veya geriye doğru hareket etme</p>  <p>OJX1079037</p>

- Uzaktan Parka Giriş/Çıkış fonksiyonu sürücünün aracı akıllı anahtar vasıtasıyla uzaktan kontrol ederek ileri veya geri hareket ettirmesini sağlar.
- Uzaktan Akıllı Park Yardımı devredeyken Çevre Görüşü Ekranı ve Park Mesafe Uyarısı da devreye girer. Daha fazla bilgi için, 7. bölümdeki "Çevre Görüşü Ekranı (SVM)" ve "Park Mesafe Uyarısı (PDW)" konularına bakınız.

### Algılama sensörü



- [1] : Ön ultrasonik park sensörleri,  
 [2] : Ön yan ultrasonik park sensörleri,  
 [3] : Arka yan ultrasonik sensörleri,  
 [4] : Arka ultrasonik park sensörleri

Algılama sensörlerinin ayrıntılı yeri için yukarıdaki resme bakınız.



## DİKKAT

Algılama sensörlerinin optimum performansını korumak için, aşağıdaki önlemleri alınız:

- ASLA algılama sensörünü veya sensör grubunu sökmezsiniz ve sensör grubuna herhangi bir darbe vurmayınız.
- Algılama sensörü değişir ya da tamir edilirse, aracın HYUNDAI yetkili servisi tarafından gözden geçirilmesini öneririz.
- Aracın tampon yüksekliğinde veya ultrasonik sensör bağlantısında değişiklik yapıldığı ya da bunlar hasar gördüğü takdirde Uzaktan Akıllı Park Yardımı çalışmayabilir. Fabrikada takılmamış herhangi bir donanım veya aksesuar da sensör performansını engelleyebilmektedir.
- Ultrasonik sensör donmuş, kar, kir veya suyla kirlendiği zaman, bulaşan maddeler yumuşak bir bez ile temizleninceye kadar sensör çalışmayabilir.
- Ultrasonik sensörü itmeyiniz, çizmeyiniz ve sensöre vurmayınız. Sensörde hasar meydana gelebilir.
- Ultrasonik sensörlere veya yakın bölgelerine doğrudan yüksek basınçlı su püskürtmeyiniz.

## Sistem Ayarları

### Sistem fonksiyonlarını ayarlama



#### Uyarı sesi seviyesi





Uzaktan Akıllı Park Yardımı uyarı sesi düzeyini 'Yüksek', 'Orta' veya 'Düşük' olarak ayarlamak için Motor Çalıştırma/Durdurma düğmesi ON konumunda iken Ayarlar menüsünden 'Sürücü yardımı → Uyarı sesi' seçeneğini seçiniz.

Uyarı sesi seviyesini değiştirirseniz, diğer Sürücü yardımı sistemlerinin Uyarı sesi seviyesi de değişebilir.

## Sistemin çalışması

### Uzaktan Akıllı Park düğmesi



Konum	Adı	Sembol	Açıklama
Aracın içi	Park/Görünüm düğmesi		<ul style="list-style-type: none"> <li>Park Etme/Görüntü düğmesini basılı tutarak Uzaktan Akıllı Park Yardımı fonksiyonunu etkinleştiriniz. Ön/Arka Park Mesafesi uyarısı da otomatik olarak etkinleşir.</li> </ul>
	Park emniyeti düğmesi		<ul style="list-style-type: none"> <li>Sistemi devre dışı bırakmak için Uzaktan Akıllı Park Yardımı devredeyken Park Emniyeti düğmesine basınız.</li> </ul>
Akıllı anahtar	Uzaktan Çalıştırma düğmesi		<ul style="list-style-type: none"> <li>Motoru uzaktan çalıştırmak için, kapıyı motor kapalı durumdayken kilitledikten sonra Uzaktan Çalıştırma düğmesine basınız.</li> <li>Uzaktan Parka Giriş/Çıkış fonksiyonu çalışırken fonksiyonun çalışmasını durdurmak için Uzaktan Çalıştırma düğmesine basınız.</li> </ul>
	İleri düğmesi		<ul style="list-style-type: none"> <li>Uzaktan Parka Giriş/Çıkış fonksiyonu kullanılırken araç basılan düğmenin yönünde hareket eder.</li> </ul>
	Geri düğmesi		

### Uzaktan Parka Giriş/Çıkış

#### Çalışma sırası

Uzaktan Parka Giriş/Çıkış fonksiyonu şu sırayla çalışır:

1. Uzaktan kumandayla ileri veya geriye doğru hareket etmeye hazırlanma
2. Uzaktan kumandayla ileri veya geriye doğru hareket etme

#### 1. Uzaktan kumandayla ileri veya geriye doğru hareket etmeye hazırlanma

Uzaktan Parka Giriş/Çıkış fonksiyonunu çalıştıranın iki yolu vardır.



Yöntem (1) Fonksiyonu motor kapalıyken kullanmak

- (1) Araca belirli bir mesafedeyken akıllı anahtardaki kapı kilitleme (🔒) düğmesine basarak tüm kapıları kilitleyin.
  - (2) Uzaktan Çalıştırma düğmesini (🔌) 4 saniye içerisinde motor çalışınca kadar basılı tutunuz.
- Motorun uzaktan çalıştırılması hakkında daha fazla bilgi için 6. bölümdeki "Uzaktan Çalıştırma" konusuna bakınız.

### i Bilgilendirme

Soğuk havada uzun bir süre boyunca park edilmiş olarak bekleyen araç uzaktan çalıştırıldığında Uzaktan Parka Giriş/Çıkış fonksiyonu motorun durumuna bağlı olarak bir miktar geç çalışabilir.

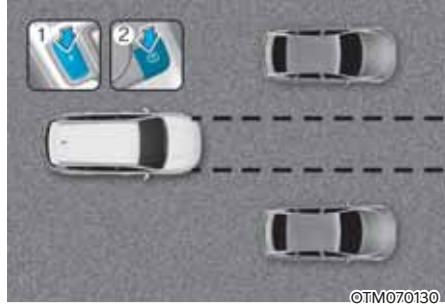

Yöntem (2) Fonksiyonu motor çalışırken kullanmak

- (1) Aracı Uzaktan Parka Giriş/Çıkış fonksiyonunu kullanmak istediğiniz alanın önüne park ediniz ve vitesi P (Park) konumuna getiriniz.
- (2) Park/Görünüm düğmesi (P) düğmesini basılı tutarak Akıllı Park Yardımı fonksiyonunu etkinleştiriniz. Bilgi ve eğlence sisteminin ekranında "Uzaktan Kumanda Ediliyor" mesajı görülür.
- (3) Akıllı anahtarı yanınıza alarak araçtan ininiz ve bütün kapıları kapatınız.

- Bilgi ve eğlence sistemi ekranında "Kabul" seçeneğinin seçilmesi ve bilgi ve eğlence sisteminin Uzaktan Parka Giriş/Çıkış fonksiyonunu kullanmak için düzgün bir şekilde çalışması gerekir.

## 2. Uzaktan kumandayla ileri veya geriye doğru hareket etme



- (1) Akıllı anahtar üzerindeki İleri (👆) veya Geri (👇) düğmesine basın. Uzaktan Akıllı Park Yardımı direksiyonu, aracın hızını ve vites değişimlerini otomatik olarak kumanda eder. Araç basılan düğmenin yönünde hareket eder.
- (2) Uzaktan Parka Giriş/Çıkış fonksiyonu çalışırken İleri (👆) veya Geri (👇) düğmesini basılı tutmazsanız araç durur ve sistem kontrolü duraklar. Düğme yeniden basılı tutulduğunda fonksiyon tekrar çalışmaya başlar.
- (3) Araç hedef konuma ulaştığında akıllı anahtar üzerindeki İleri veya Geri düğmesini bırakınız.

- (4) Sürücü araca akıllı anahtarla bindiğinde, bilgi ve eğlence sistemi ekranında Uzaktan Parka Giriş/Çıkış fonksiyonunun tamamlandığını bildiren bir mesaj görülür ve motor çalışmaya devam eder.

Bunun yanı sıra, aracın dışındayken akıllı anahtardaki Uzaktan Çalıştırma (HOLD) düğmesine basıldığında sürücüye Uzaktan Parka Giriş/Çıkış fonksiyonunun tamamlandığını bildiren bir mesaj görülür ve motor kapanır.

- Uzaktan Parka Giriş/Çıkış fonksiyonu kullanılırken tüm akıllı anahtarların aracın dışında olduğundan emin olunuz.
- Uzaktan Parka Giriş/Çıkış fonksiyonu yalnızca akıllı anahtar araca 4 m mesafe içinde ise çalışır. Akıllı anahtar üzerindeki İleri veya Geri düğmesine basılmasına rağmen araç hareket etmiyorsa, araçla aranızdaki mesafeyi kontrol edin ve düğmeye yeniden basınız.
- Akıllı anahtarın algılama mesafesi elektrik iletim kulesi, yayın istasyonu vs. gibi radyo dalgalarından etkilenme durumuna göre değişiklik gösterebilir.
- Araç yöntem (1) kullanılarak ileri doğru hareket ettirildiğinde bu işlem parktan çıkış olarak algılanır ve araç 4 metre ilerleyerek etrafta herhangi bir yaya, hayvan veya nesne olup olmadığını kontrol eder. Kontrol sonrası onay geldikten sonra aracın ön kısmındaki duruma göre direksiyon kontrol edilir.

- Araç yöntem (2) kullanılarak uzaktan kumandayla ileri doğru hareket ettirildiğinde bu işlem park etme olarak algılanır ve direksiyon ön kısımdaki duruma göre kontrol edilerek aracın park yerine girmesi ve hizalanması sağlanır. Ancak, aracın etrafında yaya, hayvan, nesne vs olduğu durumlarda fonksiyonun performansı düşebilir.
- Geriye doğru harekette her iki yöntemde de önce direksiyon hizalanır (1), daha sonra araç düz (2) olarak hareket ettirilir.
- Uzaktan kumandayla ileri veya geri hareket tamamlandığında vites otomatik olarak P (Park) konumuna geçer ve EPB (Elektronik El Freni) çekilir.



### DİKKAT

- **Uzaktan Parka Giriş/Çıkış fonksiyonu kullanılırken tüm yolcuların araçtan inmiş olduğundan emin olunuz.**
- **Aracın bataryasının şarjı bittiyse veya Uzaktan Akıllı Park Yardımı dar park yerlerine park edildiğinde arıza veriyorsa, Uzaktan Parka Giriş/Çıkış fonksiyonu çalışmaz. Aracınızı mutlaka araca kolayca inip binebileceğiniz genişlikteki yerlere park ediniz.**
- **Park yerine bağlı olarak, aracınızı park etmiş olduğunuz yerden Uzaktan Parka Giriş/Çıkış fonksiyonunu kullanarak çıkamayabileceğinizi lütfen unutmayınız.**
- **Park ettikten sonra aracın etrafındaki durum diğer araçların hareketler nedeniyle değişebilir. Böyle bir durumda Uzaktan Parka Giriş/Çıkış fonksiyonu çalışmayabilir.**
- **Aracınızı terk etmeden önce camları ve açılır tavanı kapatın ve kapıları kilitlemeden önce motorun durmuş olduğundan emin olunuz.**

### Sistemin çalışma durumu

Çalışma durumu	Akıllı anahtar LED	Dörtlü flaşör
Kontrol altında	Yeşil LED ışık sürekli olarak yanıp söner	-
Duraklatıldı	Kırmızı LED ışık sürekli olarak yanıp söner	Yanıp söner
Kapalı	Kırmızı LED ışık yaklaşık 4 saniye yanar ve sonra söner	3 kere yanıp söndükten sonra söner
Bitti	Yeşil LED ışık yaklaşık 4 saniye yanar ve sonra söner	1 kere yanıp söndükten sonra söner

- \* Ülkenizdeki yasal düzenlemelere bağlı olarak dörtlü flaşörle çalışma durumu bildirimini özelliği kullanılamayabilir.
- \* Akıllı anahtar araca yeterli çalışma mesafesi içerisinde değilse (yaklaşık 4m), üzerindeki LED ışık yanmaz veya yanıp sönmeyebilir. Akıllı anahtarı çalışma mesafesi içerisinde kullanınız.

### Uzaktan Parka Giriş/Çıkış fonksiyonunun çalışır durumdayken kapatılması

- Bilgi ve eğlence ekranında 2. yöntemi kullanmakta olan sürücüyü talimatlar gelmekte iken Park/Görünüm (P) düğmesine basınız.
- Bilgi ve eğlence ekranında 2. yöntemi kullanmakta olan sürücüyü talimatlar gelmekte iken vitesi P (Park) dışında bir konuma getiriniz.
- Park Emniyeti (P) düğmesine basın veya bilgi ve eğlence sistemi ekranında "İptal" seçeneğini seçiniz.
- Araç Uzaktan Parka Giriş/Çıkış fonksiyonu tarafından kontrol edilirken akıllı anahtar üzerindeki Uzaktan Çalıştırma (HOLD) düğmesine basınız. Uzaktan Parka Giriş/Çıkış fonksiyonu kapanır. Bu sırada motor da durur.
- Akıllı anahtarı yanınıza alarak araca binin. Uzaktan Parka Giriş/Çıkış fonksiyonu kapanır. Bu sırada motor çalışmaya devam eder.

### Fonksiyon aşağıdaki durumlarda duraklar:

- Aracın hareket etmekte olduğu yönde bir yaya, hayvan veya nesne varsa
- Kapı veya bagaj kapağı açıksa
- İleri (F) veya Geri (R) düğmesine sürekli olarak basılmıyorsa
- Akıllı anahtar üzerindeki birden fazla tuşa aynı anda basılıyorsa
- Akıllı anahtar araca 4m mesafe içerisinde çalıştırılmıyorsa
- Çalışan akıllı anahtar dışında başka bir akıllı anahtarın düğmesine basılıyorsa
- Araç geriye doğru hareket ederken Kör Nokta Çarpışmayı Önleme Yardımcısı veya Arka Çarpaz Trafik Çarpışma Önleme Yardımı çalışıyorsa

- Akıllı anahtardaki Uzaktan Parka Giriş/Çıkış fonksiyonu düğmesine basılarak araç 7 m hareket ederse (düğmeye her basıştaki maksimum hareket mesafesi)

Uzaktan Parka Giriş/Çıkış fonksiyonu duraklatıldığında araç da durur. Fonksiyonun duraklatılmasına neden olan durum ortadan kalkınca fonksiyon da çalışmaya devam edebilir.

### **Fonksiyon aşağıdaki durumlarda iptal olur:**

- Direksiyon simidinin döndürülmesi durumunda
- Araç hareket halindeyken vites değiştirildiğinde
- Araç hareket halindeyken EPB çalıştırıldığında
- Motor kaputu açılırsa
- Tüm kapılar kapalıyken fren veya gaz pedalına basıldığında
- Sürücü kapısı açıkken fren pedalına basıldığında akıllı anahtar aracın dışındaysa
- Ani hızlanma olduğunda
- Araç savrulduğunda
- Tekerlek bir engele takılmışsa ve hareket edemiyorsa
- Aracın önünde ve arkasında aynı anda yayalar, hayvanlar veya nesnelere varsa

- Uzaktan Parka Giriş/Çıkış fonksiyonunun çalışmaya başlamasının üzerinden yaklaşık 3 dakika 50 saniye geçmişse
- Yokuşun eğimi çalışma aralığından fazlaysa
- Fonksiyon 1 dakikadan uzun süre duraklatıldıysa
- Uzaktan Parka Giriş/Çıkış fonksiyonunun çalışmaya başlamasından sonra aracın toplam hareket mesafesi 14m'yi geçtiyse
- Direksiyon, vites kolu, fren ve sürüş kontrolleri normal çalışmıyor
- Akıllı anahtarda bir sorun varsa veya akıllı anahtarın pili azaldıysa
- Kaygan yol koşulları nedeniyle ABS, TCS veya ESC sistemi çalışıyor
- Hırsızlık Alarm Sistemi'nin alarmı çalışıyorsa

Uzaktan Parka Giriş/Çıkış fonksiyonu iptal edildiğinde araç otomatik olarak durur, vites P (Park) konumuna geçer ve EPB (Elektronik El Freni) çekilir.

## Sistem arızası ve sınırlamaları

### Sistem arızası

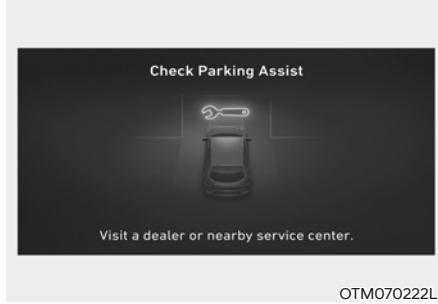

### Sistem kontrolü

Uzaktan Akıllı Park Yardımı fonksiyonunun düzgün çalışmaması durumunda, bilgi ve eğlence sistemi ekranında "Park Yardımı'nı Kontrol Edin" uyarı mesajı görülür. Mesaj gösterge panelinde kalıyorsa, sistemi kullanmayı bırakınız. Bu durumda sistemin HYUNDAI yetkili servisi tarafından kontrol edilmesini öneririz.



### Sistem iptali

Uzaktan Park Yardımı çalışırken sistem iptal edilebilir ve park etme sırasında bağımsız olarak "park yardımı İptal Edildi" uyarı mesajı görülebilir. Durumlara bağlı olarak başka mesajlar da görülebilir. Aracınızı Uzaktan Park Yardımı kullanarak park ederken bilgi ve eğlence ekranında görülen talimatlara uyunuz. Sistemi kullanırken mutlaka etrafı kontrol ediniz ve dikkatli olunuz.



### Sistem devre dışı

"Park Yardımı Koşulları Karşılanmadı" mesajı görüldüğünde ve Park/Görünüm (P) düğmesi basılı tutulduğunda Uzaktan Akıllı Park Yardımı fonksiyonu beklemeye alınır. Bir süre sonra, sistemin çalışıp çalışmadığını görmek için Park/Görünüm (P) düğmesini yeniden basılı tutunuz.

Akıllı anahtarın pili bitiyor olsa dahi bu mesaj görülür. Akıllı anahtarın pil seviyesini kontrol ediniz.

### Sistem kısıtlamaları

Aşağıdaki durumlarda sistemin aracı park etme veya park yerinden çıkarma performansı sınırlanabilir, çarpışma riski olabilir veya Uzaktan Akıllı Park Yardımı fonksiyonu kapanabilir. Gerekirse, aracı park etme ve park yerinden çıkarma işlemini manuel olarak yapınız.

- Direksiyon simidinde bir nesne takılması
- Araca kar zinciri, yedek lastik veya farklı boyutta lastik takılması
- Lastik hava basıncının standart düzeyden düşük veya yüksek olması
- Aracınıza, aracınızdan daha uzun veya geniş bir yükün yüklenmiş veya aracınıza bağlanmış olması
- Rot balans ayarında sorun olması
- Aracınızın bir tarafa önemli düzeyde eğik olması
- Aracınıza çeki demiri takılmış olması
- Plakanın asıl konumundan farklı bir yere takılmış olması
- Uzaktan Akıllı Park Yardımı etkinleştirildiğinde ultrasonik park sensörünün üstünde veya altında bir insan, hayvan veya cisim varsa
- Park yerinin kıvrımlı veya çapraz olması
- Park alanının yakınında insan, hayvan veya bir nesne (çöp kutusu, bisiklet, motosiklet, alışveriş arabası, dar bir sütun vs.) gibi bir engelin olması

- Park alanının yakınında yuvarlak bir sütun veya dar bir sütun ya da yangın söndürücü vs. gibi nesnelerin çevrelediği bir sütun olması
- Yol yüzeyinin engebeli (bordür taşı döşeli, hız kasisi vs.) olması
- Yolun kaygan olması
- Park yerinin, kamyon gibi, yerden daha yüksek veya büyük bir aracın yakınında olması
- Park yerinin eğimli olması
- Şiddetli rüzgar olması
- Sistemin bozuk satırlı yollarda, çakıllı yollarda, çalılık alanda vs. kullanılması
- Ultrasonik park sensörünün performansı, aşırı sıcak veya soğuk havadan etkilenir
- Ultrasonik park sensörünün üzerinin kar veya suyla kaplanmış olması
- Yakında ultrasonik dalgalar üreten bir cismin olması
- Ultrasonik sensörlerin yakınında iletim fonksiyonu açık bir kablosuz cihaz çalışıyorsa
- Aracınızın, başka bir aracın Park Mesafesi Uyarısından etkilenmesi
- Tamponun aldığı bir darbe nedeniyle sensörün yanlış konuma gelmesi
- Ultrasonik sensör aşağıdaki gibi nesnelere algılayamadığında:
  - İp, zincir veya küçük çubuk gibi keskin veya ince nesnelere
  - Çapı 14 cm'den dar ve boyu 1 metreden kısa olan nesnelere
  - Kumaş, süngersi madde veya kar gibi sensör frekansını emebilecek nesnelere

Aşağıdaki durumlarda Uzaktan Akıllı Park Yardımı normal çalışmayabilir:

- Eğimli yerlere park ederken



Eğimli yerlere manuel park ediniz.

- Bozuk satırlı yollara park ederken



Uzaktan Akıllı Park Yardımı, aracın kayması veya çakıl ya da taş parçaları gibi yol koşulları nedeniyle aracın hareket edememesi durumunda devreden çıkabilir.

- Bir kamyonun arkasına park ederken



Otobüs veya kamyon gibi yerden yüksek araçların çevresinde Uzaktan Akıllı Park Yardımı fonksiyonunu kullanmayınız. Aksi takdirde, kaza meydana gelebilir.

- Bir sütunun yakınına park ederken



Park yerinin yakınında bir sütun veya çevresinde yangın söndürücü gibi nesnelerin olduğu bir sütun olduğunda, Uzaktan Akıllı Park Yardımı performansı düşebilir.

- Yalnızca bir tarafında araç olan bir park yerine park etmek

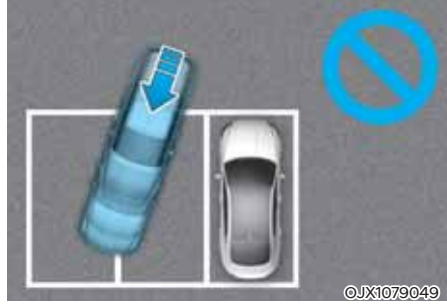

Uzaktan Akıllı Park Yardımı kullanılıyorsa, yalnızca bir tarafında araç olan bir park yerine park ederken aracınız bu araca temas etmemek için park çizgisini geçebilir.

- Çapraz park ederken



Uzaktan Akıllı Park Yardımı çapraz park etme desteği sağlamaz. Aracınız park yerine girebilecek olsa dahi, sistem normal bir biçimde çalışmayacağından, bu sistemi kullanmayınız.

- Karlı havada park ederken



Kar yağıışı sensörün çalışmasını etkileyebilir veya araç park edilirken yolun kaygan olması durumunda Uzaktan Akıllı Park Yardımı devre dışı kalabilir.

### UYARI

Uzaktan Akıllı Park Yardımı'nı kullanırken aşağıdaki önlemleri alınız:

- Uzaktan Akıllı Park Yardımı'nı kullanarak park yerlerine güvenli bir şekilde girip çıkmak sürücünün sorumluluğudur. Sistem kullanılırken aracınızın çevresinde yaya, hayvan veya herhangi bir cisim olmadığından emin olunuz.
- Uzaktan Akıllı Park Yardımı'nı kullanırken güvenliğiniz için aracın hareket ettiği yönde durmayınız.
- Uzaktan Akıllı Park Yardımı'nı kullanırken etrafınızı mutlaka kontrol ediniz. Eğer sensöre yakınlarsa veya sensörün kör nokta alanındalarsa yayalara, hayvanlara veya cisimlere çarpabilirsiniz.
- Uzaktan Akıllı Park Yardımı devredeyken aniden bir insan, hayvan veya cismin çıkması durumunda çarpışma meydana gelebilir.

- Uzaktan Akıllı Park Yardımı'nı alkollükken kullanmayınız.
- Çocukların veya başka kişilerin akıllı anahtarı kullanmasına izin vermeyiniz.
- Uzaktan Akıllı Park Yardımı uzun bir süre boyunca sürekli olarak kullanılırsa sistemin performansı bundan olumsuz etkilenebilir.
- Aracın bir yanına eğik olması gibi, rot balans ayarının gerekli olduğu durumlarda, Uzaktan Akıllı Park Yardımı normal çalışmayabilir. Aracın HYUNDAI yetkili servisine kontrol ettirilmesini öneririz.
- Uzaktan Akıllı Park Yardımı tarafından fren yapılırsa veya sürücü fren pedalına basarsa bir ses duyulabilir.
- Uzaktan Akıllı Park Yardımı çarpışmayı önlemek için ani fren yapabilir.
- Sistemi, yalnızca aracın güvenli bir biçimde hareket etmesi için yeterince büyük park yerlerinde kullanınız.

### **DİKKAT**

- Uzaktan Akıllı Park Yardımı devredeyken Ön/Arka Park Mesafesi Uyarısı sisteminin 3. aşama uyarı sesinin (sürekli bip) duyulması, algılanan engelin aracınıza yakın olduğu anlamına gelir. Bu sürede Uzaktan Akıllı Park Yardımı çalışmayı geçici olarak durdurur. Aracınızın çevresinde yaya, hayvan veya herhangi bir cisim olmadığından emin olunuz.
- Frenlerin çalışmasına bağlı olarak, araç hareket halindeyken stop lambaları yanabilir.

## UYGUNLUK BEYANI (VARSA)

### Radyo frekans bileşenleri (arka köşe radarı) aşağıdakileri içerir:

- Avrupa ve CE sertifikasına tabi ülkeler için

In the user manual :

Hereby, Hella KGaA Hueck & Co. Declares that the radio equipment type RS4 is in compliance with Directive 2014/53/EU. The full text of the EU declaration of conformity is available at the following internet address:  
[www.hella.com/hyundai](http://www.hella.com/hyundai)

Technical information:  
Frequency range: 24.05 ... 24.25 GHz  
Transmission power: 20 dBm (maximum) EIRP

Manufacturer and Address:  
Hella KGaA Hueck & Co.  
Rixbecker Straße 75, 59552 Lippstadt,  
Germany

OANATEL115

# 8. Acil Durumlar

Dörtlü flaşör sistemi.....	8-3
Araç hareket halinde iken meydana gelen acil durumlar.....	8-3
Sürüş sırasında motor stop ederse.....	8-3
Kavşaklar veya geçişlerde motor stop ederse.....	8-3
Sürüş sırasında lastiğiniz patladıysa.....	8-4
Motor çalışmıyorsa .....	8-4
Takviye ile çalıştırma.....	8-5
Motor hararet yapıyorsa .....	8-8
Lastik Basınç Göstergesi (TPMS) .....	8-10
Lastik basıncının kontrolü .....	8-10
Lastik Basınç Göstergesi.....	8-11
Düşük Lastik Basıncı gösterge lambası .....	8-12
Düşük lastik basıncı konum göstergesi ve lastik basıncı göstergesi .....	8-12
TPMS (Lastik Basınç Göstergesi) Arıza Göstergesi.....	8-13
TPMS'li Bir Lastiği Değiştirme .....	8-13
Lastiğiniz Patladıysa (stepne ile) .....	8-15
Kriko ve aletler .....	8-15
Stepneyi çıkarma ve depolama .....	8-15
Lastik değiştirme .....	8-17
Kriko etiketi .....	8-21
Kriko için EC Uygunluk Beyanı.....	8-22
Lastiğiniz Patladıysa (Lastik Tamir Kiti ile).....	8-23
Giriş .....	8-23
Lastik Tamir Kiti sisteminin güvenli kullanımı hakkında notlar.....	8-24
Lastik Tamir Kiti parçaları.....	8-25
Lastik Tamir Kitinin kullanımı.....	8-26
Lastik Basıncının Ölçülmesi .....	8-29

Aracın çekilmesi.....	8-30
Çekme işlemi .....	8-30
Çıkartılabilen çekme kancası .....	8-31
Acil durumda aracın çekilmesi .....	8-32
Acil durum malzemeleri .....	8-34
Yangın söndürücü.....	8-34
İlk yardım çantası .....	8-34
Üçgen reflektör.....	8-34
Lastik basınç göstergesi .....	8-34
Acil Durum Çağrı Sistemi .....	8-35
Veri işleme hakkında bilgi .....	8-37
Acil Durum Çağrı Sistemi.....	8-39

## DÖRTLÜ FLAŞÖR SİSTEMİ



Dörtlü flaşör, diğer sürücülerin, sizin aracınıza yaklaşırken, sollarken veya geçerken aşırı dikkatli olmaları için bir uyarı görevi yapar.

Acil onarım yaparken veya araç yol kenarında durduğu zaman kullanılmalıdır.

Dörtlü flaşörü açık veya kapalı duruma getirmek için, kontak anahtarı herhangi bir konumdayken dörtlü flaşör düğmesine basınız. Düğme orta ön göğüs panelinde bulunur. Tüm sinyal lambaları aynı anda yanıp söner.

- Dörtlü flaşör, aracınız "HAZIR" durumda olsun veya olmasın çalışır.
- Dörtlü flaşör açıkken dönüş sinyalleri çalışmaz.

## ARAÇ HAREKET HALİNDE İKEN MEYDANA GELEN ACİL DURUMLAR

### Sürüş sırasında motor stop eder ise

- Aracınızı düz bir doğrultuda sürerken hızınızı yavaşça azaltınız. Dikkatli bir şekilde aracınızı sağa çekerek güvenli bir yere park ediniz.
- Dörtlü flaşörlerinizi yakınız.
- Motoru yeniden çalıştırmayı deneyiniz. Aracınız çalışmıyorsa, HYUNDAI yetkili servisimize başvurmanızı öneririz.

### Eğer kavşaklar veya geçişlerde motor stop ederse

Eğer kavşaklar veya geçişlerde motor stop ederse, etraf güvenli olduğu takdirde, vitesi N (Boş) konumuna getiriniz ve aracı emniyetli bir alana itiniz.

### Sürüş sırasında lastiğiniz patladıysa

Sürüş sırasında lastik patladığında:

- Ayağınızı gaz pedalından çekiniz ve araç düz doğrultuda giderken kendi kendine durmasını bekleyiniz. Ani fren yapmayınız veya yolun sağına çekmeye çalışmayınız. Bu durum sizin araç hakimiyetini kaybedip kaza yapmanıza yol açabilir. Araç yeterince yavaşladığında, dikkatle frene basarak yolun sağına çekiniz. En kısa zamanda yoldan çıkarak sağlam, düz bir zemin üzerinde durunuz. Otopanda iseniz iki trafik yolu arasındaki orta refüje park etmeyiniz.
- Araç durduğu zaman, dörtlü flaşör düğmesine basınız, vitesi P (Park) konumuna getiriniz, el frenini çekiniz ve kontak anahtarını LOCK/OFF konumuna getiriniz.
- Yolcuların tümünü araçtan indiriniz. Yolcuların aracın yola bakan tarafında değil, diğer tarafta durmalarını sağlayınız.
- Patlak bir lastiği değiştirirken, bu bölümün ilerisinde yer alan talimata uyunuz.

### MOTOR ÇALIŞMIYORSA

- Vites düğmesini mutlaka P (Park) konumuna alınız. Araç sadece vites P (Park) konumundayken çalışır.
- Vitesi N (Boş) veya P (Park) konumuna getirdiğinizden emin olunuz. Motor sadece, vites N (Boş) veya P (Park) konumundayken çalışır.
- Araç iç ışıklarını açınız. Marşa bastığınızda ışıklar sönmeye yüz tutuyor veya sönyorsa akü boşalmış demektir.  
**Bu bölümdeki "Takviye ile Çalıştırma" talimatına bakınız.**
- Yakıt seviyesini kontrol ediniz ve gerekirse yakıt ilave ediniz.

Aracınız hala çalışmıyorsa, yardım için HYUNDAI yetkili servisini aramanızı öneririz.

#### **NOT**

**Aracın itilerek veya çekilerek çalıştırılması, katalitik konvertörün aşırı yüklenmesine neden olarak emisyon kontrol sisteminde hasara yol açabilir.**

## TAKVİYE İLE ÇALIŞTIRMA

Eğer yanlış yapılırsa, takviye ile çalıştırmak tehlikeli olabilir. Ciddi yaralanmaları veya araç hasarını önlemek için, bu bölümdeki takviye ile çalıştırma yöntemini takip ediniz. Takviye ile nasıl çalıştıracağınız konusunda kuşkunuz varsa, aracınızı takviye ile çalıştırma işini yetkin bir teknisyene veya araç çekme servisine bırakmanızı şiddetle tavsiye ederiz.



### UYARI

Akünün yakınında çalışırken veya aküyü kullanırken, sizin ve etrafınızdakilerin **CİDDİ YARALANMASINI** veya **ÖLÜMÜNÜ** önlemek için, daima aşağıdaki uyarıları dikkate alınız:



Bir akü ile çalışırken, aşağıdaki talimatı dikkatlice okuyunuz ve izleyiniz.



Asit sıçramalarına karşı gözleri korumak için tasarlanmış göz koruyucu kullanınız.



Her türlü alev, kıvılcım veya sigara malzemesini aküden uzak tutunuz.



Akü hücrelerinde yüksek derecede yanıcı bir gaz olan hidrojen mevcuttur ve ateşlendiği zaman patlayabilir.



Aküleri çocuklardan uzak tutunuz.



Aküler yüksek derecede aşındırıcı özelliği olan sülfürik asit içerirler. Asidin gözlerinize, cildinize veya giysilerinize temas etmesine izin vermeyiniz.

Eğer gözlerinize asit gelirse, gözlerinizi en az 15 dakika temiz suyla yıkayınız ve derhal tıbbi yardım alınız. Eğer asit cildinize temas ederse, bölgeyi tamamen yıkayınız. Bir acı veya yanma hissederseniz, derhal tıbbi yardım isteyiniz.

- Plastik muhafazalı bir aküyü kaldırırsanız, muhafazanın üzerine aşırı baskı uygularsanız, akü asidi kaçağı meydana gelebilir. Bir akü kaldırıcı ile veya çapraz köşelerden el ile kaldırınız.
- Akünüz donmuş ise, aracı takviye ile çalıştırmaya kalkışmayınız.
- Aracın akü kabloları aküye bağlandığı zaman, aküyü ASLA tekrar şarj etmeye kalkışmayınız.
- Elektrikli ateşleme sistemi yüksek voltaj ile çalışır.

Motor çalışırken veya Motor Çalıştırma/Durdurma düğmesi ON durumunda iken sistemdeki bu parçalara ASLA dokunmayınız.

### Takviyeyle çalıştırma prosedürü

#### **i** Bilgilendirme

Aracınızın bagajında bir akü vardır, ancak aracınızı takviye ile çalıştırırsanız, motor bölmesindeki takviye terminalini kullanırsınız.

1. Takviye kablolarının ulaşması için, araçları birbirine yeteri kadar yaklaştırınız, ancak temas etmelerine izin vermeminiz.
2. Araç tamamen durdurulmuş olsa bile, motor bölmesindeki fanlardan ve hareketli parçalardan uzak durunuz.
3. Radyo, lamba, klima vs. gibi tüm elektrikli cihazları kapayınız. Vitesi P (Park) pozisyonuna getiriniz ve el frenini çekiniz. İki aracı da KAPALI konumuna getiriniz.
4. Bagaj kapağını açınız.

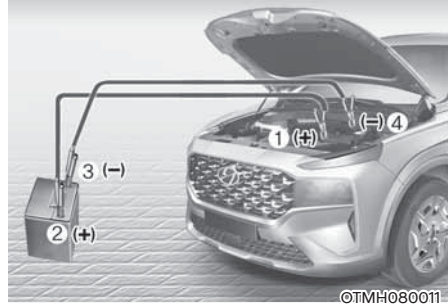

5. Takviye kablolarını tam olarak şekildeki sırayla bağlayınız. Önce, bir takviye kablosunu aracınızın (1) kırmızı, artı (+) takviye terminaline birleştiriniz.
6. Takviye kablosunun diğer ucunu yardımcı aracın (2) kırmızı, artı (+) akü/ takviye terminaline bağlayınız.
7. İkinci takviye kablosunun yardımcı aracın (3) siyah, eksi (-) aküsüne / şasi top-rağına bağlayınız.
8. İkinci takviye kablosunun diğer ucunu aracınızın (4) siyah, eksi (-) şasi ucuna bağlayınız.

Takviye kablolarının doğru akü ve takviye kutupları veya doğru şasi dışında herhangi bir şeye temas etmesine izin vermeyiniz. Bağlantıları yaparken akünün üzerine eğilmeyiniz.

9. Yardımcı aracı çalıştırın ve birkaç dakika yaklaşık 2000 dev/dak olarak çalıştırmaya devam ediniz. Sonra aracınızı çalıştırınız.
10. Akünün sonradan tekrar çalışabilmesi için aracınızı en az 30 dakika rölantide veya sürüş halinde çalıştırarak yeterli düzeyde şarj almasını sağlayınız. Tamamen bitmiş bir akünün tamamen şarj olabilmesi için 60 dakikalık bir motor çalışma süresi gerekebilir. Araç daha az bir süre ile çalıştırılırsa, akü tekrar çalışmayabilir.

Eğer birkaç denemeden sonra aracınız çalışmaz ise, muhtemelen servise ihtiyacı vardır. Böyle bir durumda lütfen yetkili servis yardımına başvurunuz. Eğer akününüzün boşalma nedeni belli değilse, aracınızı HYUNDAI yetkili servisinde kontrol ettirmenizi öneririz.

Takviye kablolarını birleştirdiğiniz sıranın tam tersine göre ayırınız.

1. Takviye kablosunu aracınızın (4) siyah, eksi (-) şasi ucundan ayırınız.
2. Takviye kablosunun diğer ucunu yardımcı aracın (3) siyah, eksi (-) akü/şasi ucundan ayırınız.
3. İkinci takviye kablosunu yardımcı aracın (2) kırmızı, artı (+) akü/takviye terminalinden ayırınız.
4. Takviye kablosunun diğer ucunu aracınızın (1) kırmızı, artı (+) takviye terminalinden ayırınız.

### **i** Bilgilendirme



Pillerin uygun şekilde bertaraf edilmemesi, çevre ve insan sağlığı için zararlı olabilir. Aküyü yerel yasalara ve düzenlemelere uygun olarak imha ediniz.

### **NOT**

**Aracınızın hasar görmesini önlemek için:**

- Aracınızı takviye ile çalıştırmak için, sadece 12 Voltluk bir güç kaynağı (akü veya takviye sistemi) kullanınız.
- Aracınızı iterek çalıştırmak suretiyle takviyeli çalıştırmaya kalkışmayınız.

## MOTOR HARARET YAPIYORSA

Araç hararet göstergesi motorun aşırı ısındığını gösteriyorsa, güç kaybı, araçta güç kaybı veya motor vuruntusu ile karşılaşsınız, muhtemelen motor aşırı ısınmıştır. Böyle olduğunda, şunları yapmalısınız:

1. Sağa yanaşın ve en kısa zamanda emniyetli bir şekilde aracınızı durdurunuz.
2. Vites düğmesini P (Park) pozisyonuna getiriniz ve el frenini çekiniz.
3. Motor bölmesinden sıcak buhar çıkmadığından emin olunuz. Bunun yapılması güvenli hale geldiğinde, kaputu açın ve su pompası soketini kontrol ediniz. Su pompası soketinin bağlantısı kesilmişse, motoru durdurunuz, su pompası soketini yeniden bağlayınız ve ardından motoru yeniden çalıştırınız.
4. Sıcaklığı ve hava akışını maksimum kademeye ayarlayınız ve klimayı (A/C ON) AÇINIZ.



### UYARI



Herhangi ciddi bir yaralanmaya yol açılmaması için, motor çalışır durumdayken, ellerinizi, elbiselerinizi ve aletleri, soğutma fanı ve tahrik kayışları gibi hareketli parçalardan uzak tutunuz.



5. Gösterge panelindeki Servis gösterge lambası (A) yandığında, motoru derhal durdurun ve HYUNDAI yetkili satıcısıyla temasa geçmenizi tavsiye ederiz. Motor gösterge lambası (A) yandığında veya motor bölmesinden soğutma suyu veya sıcak buhar fışkırdığında, motoru çalışır durumda ve kaputu açık bırakınız. Bu, motor bölmesini havalandırmak ve motoru soğutmak içindir.
6. Soğutma suyunun yeterli düzeyde soğuduğundan emin olmak için gösterge panelindeki soğutma suyu sıcaklık göstergesini kontrol ediniz. Soğutma suyu seviyesini kontrol ediniz. Yetersiz olduğunda radyatör, ısıtıcı hortumu ve su pompası ile bağlantısında herhangi bir sızıntı olup olmadığını kontrol ediniz. Sızıntı yoksa, soğutma suyu ekleyiniz. Öte yandan motorun ısınmasına (gösterge lambası yanar) sebep olan sızıntılar veya soğutma fanı arızası gibi sorunlar devam ederse, motoru derhal durdurmanızı ve aracınızı HYUNDAI yetkili servisine kontrol ettirmenizi öneririz.

### UYARI



Motor ve radyatör sıcakken motor soğutma suyu haznesinin kapağını ve/veya invertör soğutucusu haznesinin kapağını veya boşaltma tapasını ASLA çıkartmayınız.

Ciddi yaralanmalara neden olabilecek basınçlı sıcak sıvı ve buhar çıkabilir.

Hibrit sistemi durdurunuz ve motor soğuyana kadar bekleyiniz. Motor soğutma suyu haznesinin ve/veya invertör soğutucusu suyu haznesinin kapağını açarken çok dikkatli olunuz. Kapağın etrafına kalın bir havlu sarınız ve birinci stop durumuna gelene kadar saat dönüş yönünün tersine yavaşça çeviriniz. Soğutma sisteminden basınç salınırken geride durunuz. Basıncın tamamının boşaldığından emin olduğunuzda, kalın bir havlu kullanarak kapağı aşağı doğru bastırınız ve çıkartmak için saatin tersi yönde döndürmeye devam ediniz.

7. Aşırı ısınmanın nedenini bulamıyorsanız, motorun normal sıcaklığa gelmesini bekleyiniz. Daha sonra, eğer motor soğutma suyu kaybı varsa, sıvı seviyesini yarım işaretine kadar getirmek için hazneye dikkatlice soğutma suyu ilave ediniz.
8. Motor hararet belirtilerini dikkatle izleyerek yola devam ediniz. Tekrar hararet olması halinde, yardım için HYUNDAI yetkili servisini aramanızı öneririz.

### DİKKAT

- Çok fazla soğutma suyu kaybı, sistem içinde bir kaçak olduğunu gösterir. Bu durumun HYUNDAI yetkili servisi tarafından kontrol edilmesini öneririz.
- Motor soğutma suyu eksikliği nedeniyle motor hararet yaptığında, motor soğutma suyunun aniden ilave edilmesi motorda çatlamalara neden olabilir. Hasarı önlemek için, motor soğutma suyunu küçük miktarlarda ve yavaş yavaş ilave ediniz.
- İvertör soğutucu maddesini ekleme işleminin yalnızca eğitimli ve sertifikalı teknisyenler tarafından yapılmasını tavsiye ederiz.

### UYARI



Su veya metanol **KULLANMAYINIZ** veya soğutma suyuna karıştırmayınız.

Yanlış soğutma suyu karışımı önemli arızalara veya motor/hibrit sistem hasarlarına neden olabilir.

## LASTİK BASINÇ GÖSTERGESİ (TPMS)



- (1) Düşük Lastik Basıncı Göstergesi/ TPMS Arıza Göstergesi
- (2) Düşük lastik basıncı konum göstergesi ve lastik basıncı göstergesi (LCD ekranda görünür)

### Lastik Basıncının kontrolü (varsa)



- Gösterge panelinde Uyarı modunda lastik basıncını kontrol edebilirsiniz. **Bölüm 4'deki "LCD Ekranı Modları"na bakınız.**
- Araç çalıştıktan beş dakika sonra lastik basıncı gösterilir.
- Araç durdurulduğunda eğer lastik basıncı ekrana gelmiyorsa, "Görüntülemek için aracı sürün" mesajı ekranda görülecektir. Aracı sürdükten sonra lastik basıncını kontrol ediniz.
- Ekranda gösterilen lastik basıncı değerleri lastik basıncı sayacında ölçülenden farklılık gösterebilir.
- LCD ekranda Kullanıcı Ayarları modunda lastik basıncı birimini değiştirebilirsiniz.
  - psi, kpa, bar (**Bölüm 4'teki "Kullanıcı ayarları modu" konusuna bakınız.**)

## Lastik basınç göstergesi sistemi



### UYARI

**Aşırı veya yetersiz şişirilme, lastik ömrünü kısaltır, araç kullanmayı olumsuz olarak etkiler ve bir kazaya sebebiyet verecek şekilde araç hakimiyetini kaybettirecek ani lastik patlamalarına neden olabilir.**

Stepne de (eğer verilmişse) dahil tüm lastikler ayda bir soğukken kontrol edilmeli ve araç üreticisinin araç etiketinde veya lastik basınç etiketinde önerdiği basınçla şişirilmelidir. (Eğer aracınızda araç etiketinde veya lastik basınç etiketinde belirtilenden farklı ebatta lastikler varsa, o lastiklere uygun hava basıncını belirlemelisiniz.)

Aracınız, ilave bir emniyet önlemi olarak, lastiklerinizden birisinde veya birkaçında bariz bir inme olduğunda düşük lastik basıncı göstergesinin yanmasını sağlayan Lastik Basınç Göstergesi (TPMS) ile donatılmıştır. Buna göre, düşük lastik basıncı göstergesi yandığı zaman, mümkün olan en kısa sürede durmalı ve lastiklerinizi kontrol etmeli, uygun basınçla şişirmelisiniz. Önemli derecede inmiş lastiklerle araç sürmek lastiklerin aşırı ısınmasına ve hasarlanmasına neden olur.

İnik lastikler aynı zamanda yakıt verimliliğini ve lastik ömrünü de azaltır ve aracın yol tutuşunu ve durma kabiliyetini etkileyebilir.

Lütfen TPMS'nin uygun lastik bakımı yerine geçmediğini unutmayın; lastikteki inme TPMS düşük lastik basıncı göstergesinin yanmasını tetikleyecek seviyeye düşmese bile, doğru lastik basıncını muhafaza etmek sürücünün sorumluluğudur.

Aracınızda TPMS'nin düzgün çalışmadığını gösteren bir TPMS arıza göstergesi de bulunur. TPMS arıza göstergesi düşük lastik basıncı sinyal lambasına bağlıdır. Sistem bir arıza algıladığında, sinyal lambası yaklaşık bir dakika kadar yanıp söner, sonra devamlı yanık kalır. Arıza devam ettikçe, bu sıralama araç her çalıştığında devam eder.

Arıza göstergesi yandığında, sistem düşük lastik basıncını tespit edemeyebilir veya bunun sinyalini veremeyebilir. TPMS arızaları değişik nedenlerle oluşabilir, örneğin araca değişik lastikler veya jantlar takılması TPMS'nin düzgün çalışmasını engelleyebilir.

Bir veya daha fazla lastiği veya jantı değiştirdiğinizde, değiştirilen lastik veya jantların TPMS'nin düzgün çalışmasına olanak verdiğinden emin olmak için, daima TPMS arıza göstergesini kontrol ediniz.

### NOT

**Aşağıdakilerden biri meydana gelirse, aracı, yetkili bir Hyundai servisinde kontrol ettirmenizi öneririz.**

- Düşük lastik basıncı Göstergesi/TPMS arıza göstergesi, araç hazır (🚗) moda iken veya kontak anahtarı "ON" konumuna getirildiği zaman 3 saniye süreyle yanmaz ise.**
- TPMS arıza göstergesi yaklaşık 1 dakika yanıp söndükten sonra, yanar durumda kalır.**
- Düşük lastik basıncı konum göstergesi yanık kalırsa.**



## Düşük Lastik Basıncı göstergesi

### Düşük lastik basıncı konum göstergesi ve lastik basıncı göstergesi



Lastik Basıncı Göstergesi uyarı göstergeleri yandığı ve uyarı mesajı gösterge LCD ekranında görüntülediği takdirde, lastiklerinizden birisinde veya birkaçında bariz bir basınç düşüşü var anlamına gelir. Düşük lastik basıncı konum göstergesi, ilgili pozisyon ışığının yanmasıyla hangi lastiğin basıncında önemli düşme olduğunu gösterir.

Eğer her iki gösterge de yanıyorsa, derhal hızınızı azaltın, sert dönüşlerden kaçının ve artan durma mesafelerini göz önüne alınız. Mümkün olan en kısa sürede durmalı ve lastiklerinizi kontrol etmelisiniz. Sürücü tarafındaki orta sütunun dış paneli üzerinde bulunan araç etiketi veya lastik basınç etiketinde belirtilen basınçlara göre lastikleri şişiriniz.

Eğer bir benzin istasyonuna ulaşamıyorsanız veya lastik basılan havayı tutmuyorsa, lastiği stepne ile değiştiriniz.

Düşük basınçlı lastik onarıncıya ve araçta takılıncaya kadar, Düşük Lastik Basıncı Göstergesi yanmaya devam eder ve TPMS Arıza göstergesi de bir dakika için yanıp söner ve yanmaya devam eder (araç yaklaşık 10 dakika 25 km/saatin üstünde bir hızla sürüldüğünde).



## DİKKAT

Eğer lastik basıncı sıcak hava için önerilen lastik basıncına göre ayarlanmıyorsa, kışın veya soğuk havada Düşük Lastik Basıncı Göstergesi yanabilir. Bu, TPMS'nizin arızalı olduğunu göstermez, çünkü ısıdaki düşme lastik basıncının da orantılı şekilde düşmesine neden olur.

Aracınızla sıcak bir bölgeden soğuk bir bölgeye veya soğuk bir bölgeden sıcak bir bölgeye gittiğinizde veya dış hava sıcaklığı önemli ölçüde arttığında veya düştüğünde, lastik basıncını kontrol etmeli ve önerilen basınca ayarlamalısınız.



## UYARI

### Düşük Basıncı Hasarı

Önemli derecede düşük lastik basıncı aracı dengesiz yapar ve araç kontrolünün kaybına ve daha uzun frenleme mesafelerine neden olur.

Düşük basınçlı lastiklerle sürmeye devam etmek, lastiklerin aşırı ısınmasına ve hasarlanmasına neden olabilir.



## TPMS (Lastik Basınç Göstergesi) Arıza Göstergesi

Lastik Basınç Göstergesinde bir sorun olduğunda, TPMS arıza göstergesi bir dakika kadar yanıp söndükten sonra sürekli yanar.

Sistemin olabildiğince erken bir şekilde HYUNDAI yetkili servisi tarafından kontrol edilmesini öneririz.

### NOT

TPMS ile ilgili bir arıza varsa, Düşük Lastik Basıncı Konum Göstergesi, araçta düşük basınçlı lastik olsa bile göstermeyecektir.

### NOT

Aracınız polis merkezleri, devlet ve kamu binaları, radyo yayın istasyonları, askeri tesisler, hava alanları, alıcı-verici kuleleri, vs. gibi elektrik güç besleme kablolarının veya radyo vericilerinin yakınındayken TPMS Arıza Göstergesi bir dakika kadar yanıp söndükten sonra sürekli yanabilir.

Ayrıca, kar zincirleri veya bilgisayar, şarj aleti, uzaktan kumandalı şarj sistemi, navigasyon, vs. gibi elektronik cihazlar kullanılırsa TPMS Arıza Göstergesi yanabilir. Bu, Lastik Basınç Göstergesinin (TPMS) normal çalışmasını etkileyebilir.

## TPMS'li Bir Lastiği Değiştirme

Eğer bir lastiğiniz patlamışsa, Düşük Lastik Basıncı ve Konum göstergeleri yanar. Patlak lastiği en kısa sürede HYUNDAI yetkili servisinde tamir ettirmenizi veya stepne ile değiştirmenizi öneririz.

### NOT

**Lastiği tamir etmek ve/veya şişirmek için asla Hyundai tarafından onaylanmamış veya aracınızın muadili olmayan lastik tamir malzemesi kullanmanız tavsiye edilmemektedir. HYUNDAI servisi tarafından onaylanmamış veya aracınız için muadil olmayan sıvı conta malzemesi, lastik basınç sensörüne hasar verebilir.**

Stepne (varsa), Lastik Basınç Göstergesi ile donatılmamıştır. Düşük basınçlı lastik veya patlak lastik, stepne ile değiştirildiğinde, Düşük Lastik Basıncı Göstergesi yanmaya devam eder. Bununla birlikte, TPMS Arıza göstergesi, araç yaklaşık 10 dakika süre ile 25 km/saatın üstünde bir hızla sürülürse, bir dakika için yanıp söner ve yanmaya devam eder.

Lastik Basınç Göstergesi sensörüne sahip bir orijinal lastik, önerilen basınca göre şişirilip araca takıldığında, Düşük Lastik Basıncı Göstergesi ve TPMS arıza göstergesi birkaç dakika sürüş sonrası söner.

Eğer göstergeler aracın hareketinden birkaç dakika sonra sönmezse HYUNDAI yetkili servisi ile temasa geçmenizi öneririz.

Her tekerlek, supabın arkasında lastiğe monte edilmiş bir lastik basıncı sensörü ile donatılmıştır (stepne hariç). TPMS'ye özel jantlar kullanmalısınız. Lastiklerinize daima HYUNDAI yetkili servis tarafından bakım yapılması önerilir.

Bir lastiğin inik olduğunu sadece bakarak tespit edemeyebilirsiniz. Daima iyi kalitede bir lastik basınç sayacı kullanınız. Sıcak (sürüşten dolayı) bir lastiğin soğuk bir lastiğe göre daha yüksek basınca sahip olacağını lütfen unutmayınız.

Soğuk lastik; 3 saat yerinde duran veya bu 3 saatlik süre içinde 1,6 km'den az yol kat etmiş olan lastiktir.

Lastik basıncını ölçmeden önce lastiklerin soğumasını bekleyiniz. Önerilen basınçta hava basmadan önce lastiğin soğuk olduğundan daima emin olunuz.



### UYARI

- TPMS, yoldaki engeller ve çukurlar gibi dış etkenler nedeniyle oluşan şiddetli ve ani oluşan lastik hasarları için sizi uyaramaz.
- Araçta herhangi bir dengesizlik hissederseniz, derhal ayağınızı gazdan çekiniz, kademeli olarak hafif kuvvetle frene basınız ve yolun emniyetli bir bölümüne yanaşınız.



### UYARI

Lastik Basınç Göstergesi (TPMS) parçalarını kurcalamak, modifiye etmek veya iptal etmek, sistemin sürücüyü düşük lastik basıncı durumları ve/veya TPMS arızaları hakkında uyarma özelliğini engelleyebilir. Lastik Basınç Göstergesi (TPMS) parçalarını kurcalamak, modifiye etmek veya iptal etmek, aracın o bölümüyle ilgili garantiyi geçersiz kılabılır.



### UYARI

#### Avrupa için

- Bu TPMS'nin çalışmasına engel olabilir.
- Piyasada sunulan tekerleklerde TPMS sensörü bulunmayabilir. Güvenliğiniz için, değişim için kullanacağınız parçaları HYUNDAI yetkili servisinden temin etmenizi öneririz.
- Piyasa malı tekerlek kullanıyorsanız, HYUNDAI yetkili servisi tarafından onaylanmış TPMS sensörü veya aracınız için onaylanmış eşdeğer bir ürün kullanın. Aracınızda TPMS sensörü bulunmuyorsa veya TPMS düzgün çalışmıyorsa, ülkenizde yapılan periyodik araç muayenelerinden geçemeyebilirsiniz.
- \* Aşağıdaki dönem içinde AVRUPA pazarında satılan tüm araçlar TPMS ile donatılmıştır.
  - Yeni model araç : 1 Kasım 2012 ~
  - Güncel model araç : 1 Kasım 2014 ~ (Araç tescil işlemlerine göre)

## LASTİĞİNİZ PATLADIYSA (STEPNE İLE, VARSA)



### UYARI

Lastik değiştirmek tehlikeli olabilir. Bir lastiği değiştirdiğinizde ciddi yaralanma veya ölüm riskini azaltmak için, bu bölümdeki talimatları takip ediniz.



### DİKKAT

Kriko kolunu kullanırken yassı ucundan yeterince uzakta durarak dikkatli olunuz. Yassı ucun kesilmelere neden olabilecek keskin kenarları vardır.

### Takımlar ve kriko



1. Kriko
2. Bijon anahtarı

Kriko ve bijon anahtarı bagaj bölümündeki bagaj kutusu kapağının altında bulunur. Kriko sadece acil durumlarda lastik değişimi için kullanılmalıdır.

### Kriko Kullanma Talimatı

Kriko sadece acil durumlarda lastik değişimi için kullanılmalıdır.

Araç hareket halindeyken krikonun sallanarak ses çıkarmasını önlemek için yerine düzgün şekilde yerleştiriniz.

Yaralanma olasılığını azaltmak için, kriko kullanma talimatına uyunuz.

### Stepneyi çıkarma ve Yerine Koyma

Stepne aracın altında, doğrudan yük bölümünün altındadır.

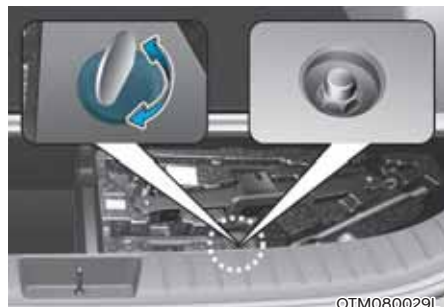

Stepnenin sökülmesi:

1. Bagaj kapağını açınız.
2. Plastik altıgen civata kapağını bulunuz ve bir madeni para veya düz uçlu tornavida ile kapağı çıkarınız.

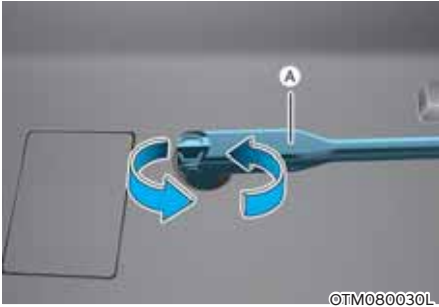

3. Bijon anahtarını (A) cıvataya bağlayınız.
4. Stepneyi indirmek için cıvatayı yeteri kadar gevşetiniz. Stepne yere değinceye kadar, anahtarı saat yönünün tersine çeviriniz.
5. Stepne yere temas ettikten sonra, somun anahtarını saatin tersi yönünde döndürmeye devam ediniz ve stepneyi çıkarınız. Anahtar ile aşırı şekilde sıkmayın, aksi halde stepne taşıyıcısı hasar görebilir.



6. Tutucu kılavuzu (1) stepnenin orta deliğinden dışarı çekiniz.

Stepnenin yerine yerleştirilmesi:

1. Lastiği supap yuvası yukarıya bakacak şekilde yere koyunuz.
2. Tekerleği aracın altına yerleştiriniz ve tutucu kılavuzu ve zinciri tekerlek merkezinden geçiriniz.
3. Bijon anahtarını tıklama sesi gelinceye kadar saat yönünde çeviriniz.

### DİKKAT

Stepnenin “titremesini” önlemek için, stepne tutucu kılavuzun lastik merkezine tam oturmasını sağlayınız.

Aksi halde, stepne taşıyıcıdan düşebilir ve bir kazaya yol açabilir.

## Lastik deęiřtirme



### UYARI

Araç krikodan kayabilir veya yuvarlanabilir ve sizin ve etrafınızdakilerin ciddi yaralanmasına veya ölümüne neden olabilir. Ařaęıdaki güvenlik önlemlerini alınız:

- Kriko ile kaldırılmıř olan aracın altına girmeyiniz.
- Bir lastięi ASLA trafik řeridi üzerinde veya trafikte deęiřtirmeye kalkıřmayınız. Lastięi deęiřtirmeden önce, aracı DAİMA yolun tamamen dıřına, trafikten uzak saęlam bir zemine çekiniz. Yolun dıřında düz ve sert bir zemin bulamıyorsanız, yardım için çekici servisini çağırınız.
- Araç ile verilen krikoyu kullandığınızdan emin olunuz.
- Daima araçtaki belirli kriko noktalarına krikoyu yerleřtiriniz; kriko desteęi olarak ASLA tamponları veya aracın herhangi bařka bir bölümünü kullanmayınız.
- Araç krikodayken motoru çalıştırmayınız.
- Araç krikodayken içinde hiç kimsenin kalmasına izin vermeyiniz.
- Çocukları araçtan ve yoldan uzak tutunuz.

Aracın lastięini deęiřtirmek için ařaęıdaki adımları takip edin:

1. Düz ve saęlam bir yere park ediniz.
2. Vitesi P (park) konumuna getiriniz, el frenini çekiniz ve kontaęı LOCK/OFF konuma geçiriniz.
3. Dörtlü flařör düęmesine basınız.
4. Bijon anahtarını, krikoyu, kriko kolunu ve stepneyi araçtan çıkartınız.



OTMH080002

[A] : Blok

5. Deęiřtirdiğiniz lastięin çapraz tarafındaki ön ve arka lastiklerin altını takozlayınız.



OTMH080003

6. Bijonları, her seferinde bir tur olmak üzere yukarıda gösterildięi sıra ile saat yönünün aksine döndürerek gevřetiniz, ancak lastik yerden kaldırılmadan hiçbir bijonu çıkartmayınız.



[A] : Ön , [B] : Arka

7. Krikoyu, değiřtirmekte olduėunuz lastiėe řasi altındaki en yakın kriko noktasına yerleřtirin. Kriko yerleřtirme konumları, üzerlerinde iki çentik olan çerçeveye kaynaklı levhalardır. Krikoyu asla aracın başka bir yerine veya noktasına takmayınız. Böyle yapılması marşpiyeye veya aracın diėer parçalarına zarar verebilir.



8. Kriko kolunu krikoya takın ve saat yönünde döndürerek, lastik yerden kalkacak kadar aracı kaldırınız. Aracın kriko üzerinde sağlam durmasına dikkat ediniz.

9. Bijon anahtarını ile bijonları gevşetin ve daha sonra da elle sökünüz. Tekerleėi bijon cıvatalarından çıkartınız ve yuvarlanmaması için yere yatırınız. Stepneyi poyraya takmak için alınız ve üzerindeki delikleri poyra bijon cıvataları ile hizalayınız ve stepneyi cıvataların üzerine oturtunuz. Bunu yapmak zorsa, tekerleėin en üst deliėini üst saplama ile hizalamak için lastiėi eğiniz. Daha sonra, tekerleėi ileri geri oynatarak diėer deliklerin de bijon cıvatalarıyla hizalanmasını sağlayınız ve sonra da bijon cıvatalarının üzerine kaydırınız.



### UYARI

**Jantların kenarları keskin olabilir. Yaralanmamak için dikkatli olunuz. Stepneyi takmadan önce, göbek veya tekerlek üzerinde, tekerleėin göbek üzerine tam olarak oturmasını engelleyecek herhangi bir yabancı madde (örneğin, çamur, katran, çakıl, vs.) olmadıėından emin olunuz.**

**Varsa, temizleyin. Tekerlek ve poyra bağlantı yüzeyleri tam olarak birbirine oturmazsa, bijonlar gevşer ve tekerleėin yerinden çıkmasına yol açar. Tekerleėin yerinden çıkması, araç hakimiyetini kaybetmenize neden olur. Bu ise ciddi bir yaralanma veya ölümle sonuçlanabilir.**

10. Tekerleėi yerine takmak için, bijon cıvatalarının üzerine tutunuz ve bijonları cıvatalarına elle takınız. Bijonlar küçük çaplı konik uçları içe bakacak şekilde takılmalıdır. Tekerleėi oynatarak yerine tam oturmuş olduėundan emin olunuz ve bijonları tekrar mümkün olduėu kadar elle sıkınız.
11. Bijon anahtarını saatin ters yönüne çevirerek aracı yere indiriniz.



12. Bijon anahtarını, bijonları gösterilen sıraya göre sıkmak için kullanınız. Her bijonu tam sıkı oluncaya kadar iki defa kontrol ediniz. Lastik değiştirme işlemini tamamladıktan sonra, bijonların en kısa zamanda HYUNDAI yetkili servisinde uygun torkta sıkılması önerilmektedir. **Bijonlar 11~13 kgf.m.lik bir tork ile sıkılmalıdır.**

Bir lastik ölçme aletiniz varsa, lastik havasını kontrol edin (Lastik basıncı talimatları için: Bölüm 2, “ Lastikler ve Tekerlekler”). Basıncı önerilen seviyeden düşük veya yüksek olduğunda, aracınızı düşük hızla en yakın servis istasyonuna sürünüz ve önerilen basınca ayarlayınız. Supap kapağını lastik hava basıncının ayarı veya kontrolünden sonra mutlaka yerine takınız. Kapak yerine takılmazsa, lastik hava kaçırabilir. Supap kapağı gevşemişse, bir yenisini temin ederek en kısa zamanda lastiğe takınız. Lastiği değiştirdikten sonra, patlak lastiği emniyete alınız ve kriko ile diğer aletleri bagajda ait oldukları yerlere yerleştiriniz.

### NOT

Stepneyi takar takmaz lastik basıncını kontrol ediniz. Önerilen hava basıncına ayarlayınız.



### DİKKAT

Aracınızdaki bijon cıvataları ve bijonlar metrik dişlere sahiptir. Lastik değiştirirken, söktüğünüz bijonu tekrar aynı saplamaya takmaya dikkat ediniz. Bijonları yenilerken, bijon cıvatalarına hasar vermeyi önlemek için, metrik vida dişli olmasına dikkat edin ve tekerleğin göbeğe tam oturmasını sağlayınız. Yardım için, **HYUNDAI yetkili servisine başvurmanızı öneririz.**



### UYARI

**Tekerlek bijon cıvataları**

**Eğer bijon cıvataları hasar görmüşse, tekerleği tutma kabiliyetlerini kaybedebilirler. Bu, tekerleğin kaybına ve ciddi yaralanmalarla sonuçlanabilecek bir çarpışmaya neden olabilir.**

Kriko, bijonlar, bijon cıvataları veya diğer donanım gibi parçalardan herhangi biri hasarlı veya kötü durumda ise, lastiği değiştirmeye kalkışmayınız ve yardım isteyiniz.

### **Küçük stepnelerin kullanımı (varsa)**

Küçük stepne sadece acil durumlarda kullanım için tasarlanmıştır. Küçük stepne ile daima dikkatli sürünüz ve güvenlik önlemlerine daima dikkat ediniz.

### UYARI

Küçük stepnenin arızalanmasını ve bir kaza ile sonuçlanabilen olası kontrol kaybını önlemek için:

- Küçük stepneyi sadece acil durumda kullanınız.
- Aracı 80 km/saatten daha fazla hızda ASLA kullanmayınız.
- Küçük stepnenin yan yüzünde gösterilen yük taşıma kapasitesini veya aracın azami yük seviyesini aşmayınız.
- Küçük stepneyi sürekli kullanmayınız. Küçük stepnenin arızalanmasını önlemek için, orijinal lastiği en kısa sürede onarın veya değiştiriniz.

Aracınızı küçük stepne takılı iken kullandığınız zaman:

- Küçük stepneyi taktıktan sonra lastik hava basıncını kontrol ediniz. Küçük stepnenin hava basıncı 420 kPa (60 psi) olmalıdır.
- Küçük stepne takılıyken aracı otomatik yıkamaya sokmayınız.
- Küçük stepneyi başka herhangi bir araçta kullanmayınız. Çünkü bu lastik sizin aracınız için özel olarak tasarlanmıştır.
- Küçük stepnenin dış ömrü normal lastikten daha kısadır. Küçük stepnenizi düzenli olarak kontrol ediniz ve aşınmış ise aynı ebat ve tasarımdaki, aynı janta takılmış lastik ile değiştiriniz.
- Aynı anda birden fazla küçük stepne kullanmayınız.
- Küçük stepne takılıyken römork çekmeyiniz.

### Bilgilendirme

Orijinal lastik ve tekerlek onarıldığında ve araca takıldığında, bijonlar mutlaka doğru tork ile sıkılmalıdır. Doğru bijon sıkma torku 11-13 kgfm.dir.

### **NOT**

Aracınıza ve küçük stepneye hasar vermeyi önlemek için:

- Yoldaki çukurlar veya döküntüler gibi tehlikelere karşı, yol koşullarına uygun hızda sürünüz.
- Nesnelerin üzerinden geçmekten kaçınınız. Küçük stepnenin lastik çapı normal lastik çapından daha küçüktür ve aracın yerden yüksekliğini yaklaşık 25 mm azaltır.
- Küçük stepne ile lastik zinciri kullanmayınız. Daha küçük olması nedeniyle, lastik zinciri bu lastiğe uymaz.
- Küçük stepne bir başka jantla kullanılmayacağı gibi, stepne üzerine standart jantlar, kar lastikleri, jant kapakları takılmamalıdır.

## Kriko etiketi

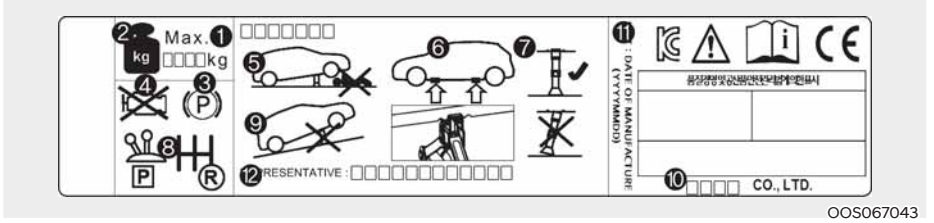

Araçtaki gerçek kriko etiketi şekildekinden farklı olabilir.

Daha fazla teknik özellik için, krikoya takılmış olan etikete bakınız.

1. Model Adı
2. Maksimum izin verilen yük.
3. Kriko kullandığınız zaman, el freninizi çekiniz.
4. Kriko kullandığınız zaman, motoru durdurunuz.
5. Kriko ile kaldırılmış olan aracın altına girmeyiniz.
6. Şasinin altındaki (kriko için) belirlenmiş yerler.
7. Aracı desteklerken, kriko taban plakası, kaldırma noktası altında dikey durumda olmalıdır.
8. Düz şanzımanlı araçlarda geri vitese takın veya otomatik şanzımanlı araçlarda P konumuna vitesi getirin.
9. Kriko, düz ve sert bir zeminde kullanılmalıdır.
10. Kriko üreticisi.
11. Üretim tarihi.
12. Temsilci şirket ve adresi.

## Kriko için EC Uygunluk Beyanı

**CE**

**EC Declaration of Conformity**  
**according to EC Machinery Directive 2006/42/EC**

We, **SAMKI IND. CO., LTD.**  
**# 22, Hyojuk3-Gil, Buk-Gu, Ulsan, Korea**  
declare under our sole responsibility that the product

**Product** : **Jack Assembly**  
**Type Designation(s)** : **Jack Assembly-600kg, Jack Assembly-700kg**  
**Jack Assembly-800kg, Jack Assembly-1000kg**  
**Jack Assembly-1200kg, Jack Assembly-1500kg**  
**Serial No.** : **N/A**  
**Year of Manufacture** : **2013**

to which this declaration relates is in conformity with the following standard(s) or other normative document(s):

EN ISO12100 Safety of machinery - General principles for design – Risk assessment and risk reduction (2010)  
EN ISO12100-2/A1 Safety of machinery - Basic concepts, general principles for design, Part 2 : Technical principles (2009)  
EN 1494/A1 Mobile or movable jacks and associated lifting equipment (2008)

following the provisions of Directive(s):  
2006/42/EC Directive on the approximation of the laws of Member States relating to machinery (OJ L157 Jun, 9, 2006)

Ulsan , Korea / Jul. 25 ,2013 Hyun Duck, Cho President 

(Place and date of issue)(name and signature or equivalent making of authorized person)

\* T.C.F Compiling Person: Safenet Limited (European Notified body : 1674 )  
Denford Garage, Denford, Kettering Northants, NN14 4EQ, England

JACKDOC14S

## LASTİĞİNİZ PATLADIYSA (LASTİK TAMİR KİTİ İLE, VARSA)



Güvenli kullanım için, kullanımdan önce bu kullanma kılavuzunu dikkatlice okuyunuz ve talimatları takip ediniz.

- (1) Kompresör
- (2) Sıvı conta şişesi

Lastik Tamir Kiti, lastik için geçici bir tamirdir ve lastik en kısa sürede HYUNDAI yetkili servisi tarafından muayene edilme-lidir.



### DİKKAT

**İki veya daha fazla lastik patlamışsa, Lastik Tamir Kiti içinde bir sıvı conta olduğu ve sadece bir patlak lastik için kullanıldığından, lastik tamir kiti kullanmayınız.**



### UYARI

**Lastik yanaklarındaki patlakları tamir etmek için Lastik Tamir Kiti kullanmayınız. Bu durum, lastik arızası nedeniyle kazaya sebep olabilir.**



### UYARI

**Lastiğınızı en kısa zamanda tamir ediniz. Lastik Tamir Kiti ile şişirilen lastik her an hava basıncını kaybedebilir.**

### Giriş

Bir lastiğinin patlasa bile lastik tamir kitini kullanarak hareket edebilirsiniz.

Sıvı conta maddesi, bir binek otosunda çivi veya benzeri nesnelere lastiğin havasını indiren çoğu lastik patlamalarında delikleri etkili ve rahat bir şekilde kapatır.

Lastiğin tam olarak tamir edildiğinden emin olduktan sonra, lastiği değiştirmek için bir servise veya lastik tamircisine ulaşmaya kadar, 80 km/sa. azami hızla dikkatli bir şekilde (200 km kadar mesafe) gidebilirsiniz.

Özellikle büyük patlakları olan veya yan tarafı hasar görmüş olan bazı lastikler tam olarak tamir edilemeyebilir.

Lastikteki hava basınç kaybı lastiğin performansını ciddi biçimde etkileyebilir.

Bu nedenle, özellikle araç çok yüklüyse veya bir römork kullanılıyorsa, ani direksiyon hareketlerinden veya diğer sürüş manevralarından kaçınmalısınız.

Lastik Tamir Kiti, kalıcı bir lastik tamir metodu olarak tasarlanmamıştır ve sadece bir lastik için kullanılır.

Bu talimatta, patlak lastiği geçici bir şekilde basit ve güvenilir olarak nasıl tamir edeceğinizi adım adım gösterilmektedir.

"Lastik Tamir Kitinin güvenli kullanılması hakkında notlar" bölümünü okuyunuz.



### UYARI

**Patlak veya hava basıncı yetersiz bir lastik ile yol alma nedeniyle bir lastik ciddi olarak hasar gördüyse, Lastik Tamir Kiti'ni kullanmayınız.**

**Sadece lastiğin dış bölgelerinde bulunan patlak yerler Lastik Tamir Kiti kullanılarak tamir edilebilir.**

### Lastik Tamir Kitinin Güvenli Kullanımı Hakkında Notlar

- Aracınızı, Lastik Tamir Kiti ile hareketli trafikten uzakta çalışabileceğiniz şekilde, yolun kenarına park ediniz.
  - Düz bir yerde olsanız bile, aracınızın hareket etmeyeceğinden emin olmak için, daima el frenini çekiniz.
  - Lastik Tamir Kitini sadece binek otosu lastiklerinin onarımında veya şişirme işleminde kullanınız. Sadece lastiğin dış bölgelerinde bulunan patlak yerler Lastik Tamir Kiti kullanılarak tamir edilebilir.
  - Motosikletlerde, bisikletlerde veya diğer başka tip lastiklerde kullanmayınız.
  - Lastik ve jant hasarlı ise güvenliğinizi için Lastik Tamir Kiti kullanmayınız.
  - Yaklaşık 6 mm'den büyük lastik hasarlarında Lastik Tamir Kiti kullanımı etkili olmayabilir.
- Eğer lastik, Lastik Tamir Kiti ile yola uygun duruma getirilemiyorsa, lütfen HYUNDAI yetkili servisine başvurunuz.

- Patlak veya hava basıncı yetersiz bir lastik ile yol alma nedeniyle bir lastik ciddi olarak hasar gördüyse, Lastik Tamir Kiti'ni kullanmayınız.
- Lastiğe saplanmış olan çivi veya vida gibi herhangi bir yabancı nesneyi çıkartmayınız.
- Araç açık havada ise, aracı "HAZIR" (☞) modda bırakınız. Aksi halde, çalışan kompresör araç aküsünü boşaltabilir.
- Lastik Tamir Kitini kullanırken asla gözetimsiz bırakmayınız.
- Kompresörü sürekli olarak 10 dakikadan fazla çalıştırmayınız. Aksi halde aşırı ısınabilir.
- Çevre sıcaklığı -30°C'nin altında ise Lastik Tamir Kiti sistemini kullanmayınız.
- Sıvı contanın cilt ile teması durumunda, bol suyla bu bölgeyi yıkayınız. Tahriş devam ederse, tıbbi destek arayınız.
- Sıvı contanın gözlerle teması durumunda gözlerinizi en az 15 dakika yıkayınız. Tahriş devam ederse, tıbbi destek arayınız.
- Sıvı contanın yutulması durumunda ağzınızı durulayınız ve bol miktarda su içiniz. Diğer taraftan bilinci yerinde olmayan kişiye asla bir şey vermeyiniz ve derhal tıbbi bir destek arayınız.
- Uzun süreli sıvı contasına maruz kalmak böbrek, vs. gibi vücut dokularına zarar verebilir.

## Lastik Tamir Kitinin Parçaları



OTM080022

1. Hız sınırları etiketi
2. Sıvı conta ve şişesi
3. Kompresör ve lastik arası bağlantı hortumu
4. Elektrik çıkışı bağlantısı için soket ve kablo
5. Sıvı conta şişe tutucusu
6. Kompresör
7. Açma/Kapama düğmesi
8. Lastik şişirme basıncını göstermek için basınç sayacı
9. Lastik şişirme basıncını azaltma valfi
10. Kompresör ile sıvı conta şişesini ya da kompresör ile tekerleği bağlamak için hortum.

Konektörler, kablo ve bağlantı hortumu kompresör muhafazasında bulunur. Belirtilen sıraya kesinlikle sadık kalınız. Aksi halele yüksek basınç altındaki sıvı conta kaçabilir.

### ⚠ UYARI

Süresi sona erdikten sonra lastik sıvı contasını kullanmayınız (sıvı conta kabı üstüne son kullanma tarihi yapıştırılmıştır). Bu durum lastik arızası riskini arttırabilir.

### ⚠ UYARI

- Çocuklardan uzak tutunuz.
- Gözle temasını önleyiniz.
- Yutmayınız.

## Lastik Tamir Kitinin Kullanımı

### ⚠ UYARI



Hız sınırlamalarını içeren etiketi (1) sıvı conta şişesinden (2) çıkartınız ve sürücüye çok hızlı gitmemesini hatırlatmak üzere, aracın içinde mesela direksiyon simidi üzeri gibi bir yere görünür bir şekilde yerleştiriniz.



1. Sıvı conta şişesini (2) çalkalayınız.



2. Sıvı conta maddesi şişesinin (2) ve kompresörün (6) kapağını (A) çıkarınız.



3. Sıvı conta şişesini (2) ve kompresörü (6) birbirine bağlayınız.
4. Lastik şişirme basıncını düşürmek için valfin (9) kapalı olduğundan emin olunuz.



5. Arızalı valfin kapağını çıkarınız ve lastiğin bağlantı hortumunu (3) kompresöre vidalayarak takınız.

### NOT

**Sıvı conta dolum hortumunu supaba takınız. Aksi durumda, muhtemelen dolum hortumu tıkanarak, sıvı conta geriye doğru akabilir.**

6. Ana sviçte (7), [O]'ya basarak kompresörün kapandığından emin olunuz.



7. Kabloyu ve soketi (4) araçtaki elektrik çıkışına (çakmak) bağlayınız.  
8. Aracı çalıştırınız.

9. Araç ON konumunda iken (🚗 göstergesi ON), kompresörü [I] düğmesine basarak açın ve uygun basınçla sıvı contayı doldurması için yaklaşık 5-7 dakika çalışmasına izin veriniz. (**Bölüm 2'deki "Lastikler ve Tekerlekler" konusuna bakınız.**) Doldurduktan sonraki lastik şişirme basıncı önemli değildir ve daha sonra kontrol edilip düzeltilebilir. Lastiğin fazla şişirilmemesine dikkat ediniz ve dolum yaparken lastikten uzakta durunuz.

### ⚠ DİKKAT

**Lastik basıncı 200 kPa (29psi) değerinin altında ise aracınızı sürmeye devam etmeyiniz. Bu durum, ani lastik arızası nedeniyle kazaya sebep olabilir.**

10. Kompresörü kapatınız.  
11. Sıvı conta şişesinden ve lastik supabından hortumları sökünüz.

Lastik Tamir Kitini araçtaki yerine yerleştiriniz.

### ⚠ UYARI

**Kapalı veya iyi havalandırılmamış ortamda motoru uzun süreli çalışır durumda bırakmayınız. Karbonmonoksit zehirlenmesi ve boğulmaya sebep olabilir.**

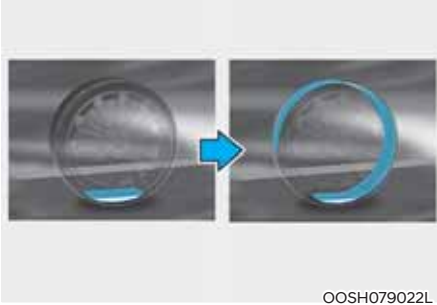

### Sıvı contanın dağıtılması

12. Lastikteki sıvı contayı eşit şekilde dağıtmak için hemen yaklaşık 7~10 km (yaklaşık 10 dakika) yol alınız.
13. Yaklaşık 7~10 km (veya yaklaşık 10 dakika) yol aldıktan sonra, güvenli bir yerde durunuz.



14. Kompresörün bağlantı hortumunu (3) doğrudan lastik supabına bağlayınız.
15. Kabloları (4) aküye bağlayınız.
16. Lastik basıncını önerilen lastik basıncına ayarlayınız.  
Motor çalışırken aşağıdaki işlemleri yapınız.
  - Şişirme basıncını artırmak için :  
Kompresör üzerindeki svici açınız. Mevcut basıncı kontrol etmek için, kompresörü kapatınız.
  - Şişirme basıncını azaltmak için:  
Kompresör üzerindeki düğmeye (9) basınız.

80 km/saatlik hızı aşmayınız. Mümkün ise, 20 km/saat hızın altına düşmeyiniz.

Sürüş sırasında, anormal titreşim veya başka bir sorun yaşarsanız, hızı azaltınız ve emniyetli şekilde yolun kenarına gelinceye kadar dikkatle sürünüz.

Yol yardımı veya çekici çağırınız.

### **NOT**

**Kompresörün 10 dakikadan fazla çalışmasına izin vermeyiniz. Aksi halde cihaz aşırı ısınarak hasar görebilir.**

## Lastik Basıncının Ölçülmesi

1. Yaklaşık 7~10 km (veya yaklaşık 10 dakika) yol aldıktan sonra, güvenli bir yerde durunuz.



2. Kompresörün bağlantı hortumunu (3) doğrudan lastik supabına bağlayınız.
3. Kabloları (4) aküye bağlayınız.
4. Lastik basıncını önerilen lastik basıncına ayarlayınız.

Motor çalışırken aşağıdaki işlemleri yapınız.

- Şişirme basıncını artırmak için :  
Kompresör üzerindeki svici açınız. Mevcut basıncı kontrol etmek için, kompresörü kapatınız.
- Şişirme basıncını azaltmak için:  
Lastik şişirme basıncını düşürmek için valfi (9) ayarlayınız.

### NOT

Kompresörün 10 dakikadan fazla çalışmasına izin vermeyiniz. Aksi halde cihaz aşırı ısınarak hasar görebilir.

### **i** Bilgilendirme

Kompresör çalışırken, basınç göstergesi gerçek okunan değerden daha yüksek gösterebilir. Sağlıklı bir lastik basıncı almak için, kompresörün kapatılması gereklidir.

### **!** DİKKAT

Eğer şişirme basıncı korunamazsa, aracı bir kez daha sürünüz, sıvı conta malzemesinin dağıtılması konusuna bakınız. Sonra 1'den 4'e kadar adımları tekrarlayınız.

Yaklaşık 4 mm'den büyük lastik hasarlarında Lastik Tamir Kiti kullanımı etkili olmayabilir.

Eğer lastik, Lastik Tamir Kiti ile yola uygun duruma getirilemiyorsa, HYUNDAI yetkili servisine başvurmanızı öneririz.

### **!** UYARI

Lastik uygun basınçta şişirilmelidir (Bölüm 2'deki "Lastikler ve Tekerlekler" konusuna bakınız.). Aksi takdirde, sürmeye devam etmeyiniz.

Yol yardımı veya çekici çağırınız.

### **!** DİKKAT

Lastik Hava Basıncı Sensörü

Lastiği yeni bir lastik ile değiştirdiğinizde, lastik basınç sensöründeki ve tekerlekteki sıvı conta temizlenmelidir ve lastik basınç sensörleri kontrol edilmelidir. Bu işlemi HYUNDAI yetkili servisinde yaptırmanızı öneririz.

### **i** Bilgilendirme

Araçta lastiklerin tamir edilmesi veya değişimi sırasında bijon somunları 11-13 kgfm. lik bir tork ile sıkılmalıdır.

## ARACIN ÇEKİLMESİ

### Çekme hizmeti

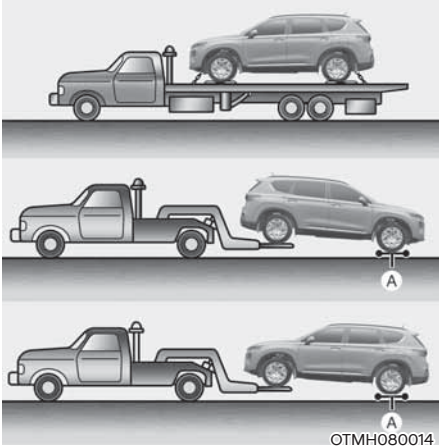

[A] : Tekerlek krikö

Eğer acil durumda çekme gerekiyorsa, bunun HYUNDAI yetkili servisi veya ticari bir kurtarma şirketi tarafından yapılmasını öneririz.

Araca hasar verilmesini önlemek için doğru kaldırma ve çekme prosedürleri uygulanmalıdır. Tekerlekli çekici veya düz kasa kullanımı önerilir.

Aracı arka tekerlekleri yerde (tekerlekli taşıyıcı olmadan) ve ön tekerlekleri kaldırılmış olarak çekmek uygundur.

Yükü tekerleklerden biri ya da süspansiyon elemanlarından biri zarar görürse, ya da araç yerde ön tekerleklerinden çekilirse, ön tekerleklerin altında bir çekme arabası kullanınız.

Ticari bir kurtarma aracı tarafından çekilirken ve tekerlekli taşıyıcı kullanılmadan, araç arkasından değil, daima önünden kaldırılmalıdır.

### ⚠ DİKKAT



- Aracı ön tekerlekleri yerde olarak çekmeyiniz. Çünkü bu araca hasar verir.
- Askı tipi ekipman kullanmayınız. Tekerlekli krikö veya düz kasa ekipmanı kullanınız.

Acil durumda tekerlekli taşıyıcı olmadan aracınızı çekerken:

- Elektrikli El Freni olmayan araç
1. Kontak anahtarını ACC konumuna getiriniz.
  2. Vitesi N (Boş) konumuna alınız.
  3. El frenini indiriniz.
- Elektrikli El Frenine sahip araç
1. Motoru kapatmadan önce elektrikli el frenini serbest bırakınız.
  2. Kontak anahtarını OFF konumuna getiriniz.
  3. Fren pedalına basarken vitesi N (Boş) konumuna getiriniz.
  4. Kontak anahtarını "ACC" konumuna getiriniz.

### ⚠ DİKKAT

Vitesi N (Boş) konumuna almamak şanzımana iç hasar verir.

## Çıkarılabilen çekme kancası



©TM080026

1. Bagaj kapağını açınız ve çeki demirini alet kutusundan çıkartınız.



©TM080015

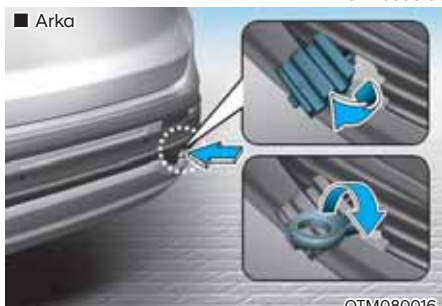

©TM080016

2. Tampondaki kapağın alt bölümünü bastırarak delik kapağını çıkartınız.
3. Çeki demiri tam oturuncaya kadar saat yönünde çevirerek deliğe monte ediniz.
4. Kullandıktan sonra çeki demirini çıkarınız ve kapağı yerine takınız.

### Acil Durumda Aracın Çekilmesi



Eğer aracın çekilmesi gerekiyorsa, bunun HYUNDAI yetkili servisi veya ticari bir kurtarma şirketi tarafından yapılmasını öneririz.

Acil bir durumda kurtarma servisi bulunmıyorsa, aracınız, ön (veya arka) tarafta bulunan acil çekme kancasına tespit edilen halat veya zincir ile çekilebilir.

Bir halat veya zincirle aracı çekerken çok dikkatli olunuz. Çekilen araç içinde direksiyon ve frenleri kullanacak bir sürücü bulunmalıdır.

Bu şekilde çekme, sadece sert zeminli yollarda, kısa bir süre için ve düşük hızda yapılabilir. Ayrıca, tekerlekler, akslar, güç aktarma organları, direksiyon ve frenler iyi durumda olmalıdır.

### ⚠ DİKKAT

**Araç çekildiği zaman sürücü, yönlendirme ve frenleme amacıyla aracın içinde olmalıdır. Sürücü dışındaki yolcular araçta olmamalıdır.**

Daima aşağıdaki acil durum çekme önlemlerini takip ediniz:

- Kontak anahtarını ACC konumuna getiriniz, böylece direksiyon kilitlenmez.
- Vitesi N (Boş) konumuna alınız.
- El frenini indiriniz.
- Fren pedalına normalden daha kuvvetli basınız. Çünkü fren performansınız azalmış olacaktır.
- Elektrik destekli direksiyon sistemi çalışmayacağı için direksiyonu daha büyük bir kuvvetle çevirmeniz gerekecektir.
- Aracınızı çekmek için, aracınızdan daha ağır bir araç kullanınız.
- Her iki aracın sürücüsü de birbirleriyle sık sık haberleşmelidir.
- Acil çekme işleminden önce, kancanın çatlak veya hasarlı olup olmadığını kontrol ediniz.
- Çekme halatı veya zincirini sağlam şekilde kancaya bağlayınız.
- Kancayı ani bir kuvvetle çekmeyiniz. Devamlı ve dengeli kuvvet uygulayınız.

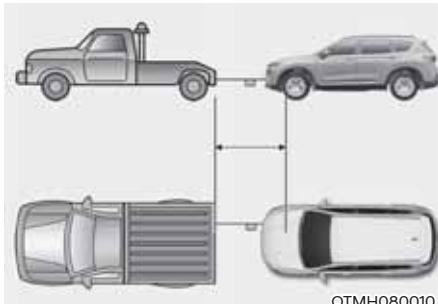

- Uzunluğu 5 m'den kısa olan bir çekme halatı veya zinciri kullanınız. Çekme halatı veya zincirin ortasına daha iyi görünmesi için beyaz veya kırmızı bir bez (yaklaşık 30 cm uzunluğunda) takınız.
- Çekme sırasında, çekme halatı veya çekme zinciri gergin ve sıkı olacak şekilde dikkatlice sürünüz.
- Aracı çekmeden önce, aracınızın altında Otomatik şanzıman yağı kaçakları olup olmadığını kontrol ediniz. Eğer otomatik şanzıman yağı kaçağı varsa, mutlaka düz dorsele çekici veya iki tekerlekli çekici kullanılmalıdır.

### NOT

Aracı hareket ettirmek veya çalıştırmak için çekme sırasında halattaki veya zincirdeki gerilimi sabit tutabilmek için kademeli şekilde ve yavaşça aracı yavaşlatınız veya hızlandırınız, aksi takdirde çekme kancaları ve araç zarar görebilir.

### NOT

Çekme sırasında aracınıza ve araç parçalarına hasarı önlemek için:

- Çekme kancalarını kullandığınızda, daima dümdüz ileri doğru çekiniz. Yan dan veya dik açıyla çekmeyiniz.
- Çekme kancalarını bir aracı çamurdan, kumdan veya aracın kendi gücüyle kurtulamadığı başka bir durumdan kurtarmak için kullanmayınız.
- Otomatik şanzımana ciddi hasarlar vermemek için, çekme hızınız 15 km/sa. ile sınırlı olmalı ve çekilecek mesafe 1,5 km'yi aşmamalıdır.

## ACİL DURUM MALZEMELERİ (VARSA)

Aracınız, acil durumlarda yardımcı olmak üzere acil durum malzemelerine sahiptir.

### Yangın söndürücü

Küçük bir yangın çıkarsa ve yangın söndürücüyü kullanmayı biliyorsanız, aşağıdaki maddeleri dikkatlice uygulayınız.

1. Yangın söndürücü üzerinde bulunan ve kolun kaza ile basılmasını engelleyen emniyet pimini çekiniz.
2. Söndürücünün püskürtücüsünü yangının tabanına doğru yöneltiniz.
3. Yangından yaklaşık olarak 2,5 m uzakta durun ve söndürücüyü püskürtmek için kolu sıkınız. Kolu bırakırsanız, püskürme durur.
4. Söndürücünün püskürtücüsünü yangının tabanında ileri geri hareket ettiriniz. Ateş sönmüş gibi görüldükten sonra tekrar yanabilir, dikkatlice takip ediniz.

### İlk yardım çantası

İlk yardım için kullanılmak üzere, makas, bandaj, yapışkan bant, vs. temin edilmiştir.

### Üçgen reflektör

Problemlerden dolayı aracınızı yol kenarında park ettiğiniz zaman, acil durumlarda yoldaki diğer araçları uyarmak için üçgen reflektörü yerleştiriniz.

### Lastik basınç göstergesi (varsa)

Lastikler günlük kullanımda zamanla basınç kaybedebilirler. Bu durum genellikle hava kaçağı olan bir lastiğin işareti değildir, sadece normal kayıptır. Lastik basınçlarını daima lastikler soğuk durumda (Soğuk lastik; 3 saat yerinde duran veya bu 3 saatlik süre içinde 1,6 km'den az yol kat etmiş olan lastiktir) iken kontrol ediniz. Zira lastik basıncı sıcaklık ile artmaktadır.

Lastik basıncını kontrol etmek için aşağıdaki işlemleri yapınız:

1. Lastiğin jantında bulunan supap kapağını sökünüz.
2. Ölçü aletini lastik supabına bastırınız. Başladığınız zaman bir miktar hava sızar ve eğer göstergeye sıkıca bastırmazsanız daha fazla hava sızar.
3. Kaçak yaratmayacak kadar bastırmanız durumunda gösterge çalışacaktır.
4. Lastik basıncının düşük veya yüksek olup olmadığını görmek için, göstergedeki lastik basıncını okuyunuz.
5. Lastik basıncını öngörülen basıncına göre ayarlayınız. Bölüm 2'deki "Lastikler ve Tekerlekler" konusuna bakınız.
6. Lastik supap kapağını tekrar takınız.

## ACIL DURUM ÇAĞRI SİSTEMİ (VARSA)

Araç, müdahale ekiplerine acil arama yapmak için Acil Durum Çağrı Sistemine bağlı bir cihazla\* donatılmıştır. Acil Durum Çağrı Sistemi, Avrupa yollarında trafik kazaları veya diğer\*\* kazalar meydana geldiğinde kullanılan otomatik bir acil çağrı hizmetidir. (sadece bu sistem için düzenlemeye sahip ülkelerde)

Sistem, Avrupa karayollarında bir kaza durumunda hizmet gönderen tek kuruluşun bir görevlisiyle temasa geçilmesini sağlar. (sadece bu sistem için düzenlemeye sahip ülkelerde)

Kullanım şartları Kullanıcı Kılavuzunun yanı sıra Garanti ve Servis Kılavuzunda belirtilmiş olan Acil Durum Çağrı Sistemi, aracın konumu, araç tipi, VIN (aracın şasi numarası) gibi bilgiler de dahil olmak üzere) verileri Kamu Güvenliği Yanıtlama Noktasına (PSAP) iletir.

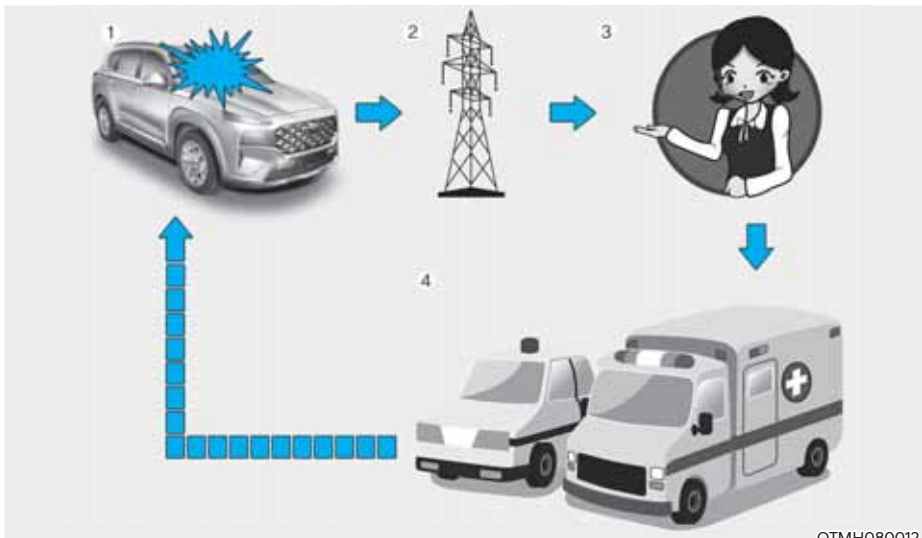

OTMH080012

1. Yol kazası
2. Kablosuz ağ
3. Kamu Güvenliği Yanıtlama Noktası (PSAP)
4. Kurtarma

\* Kullanıcı Kılavuzunda belirtilen ve aracın içine monte edilmiş olan Acil Durum Çağrı cihazı, Acil Durum Çağrı Sistemi ile bağlantıyı sağlayan ekipmandır.

\*\* “Diğer kazalar”, Avrupa yollarında (yalnızca bu sistem için düzenlemeleri olan ülkelerde) meydana gelen ve insanların yaralanmalarına neden olan ve/veya yardım sağlanmasını gerektiren kazaları ifade eder. Herhangi bir kazanın kaydedilmesi durumunda aracı durdurulması, SOS düğmesine (düğmenin yeri “Acil Durum Çağrı (EĞER DONANIM MEVCUT-SA)” bölümünde bulunan resimde belirtilmektedir) belirtilmelidir) basılması gereklidir. Bir çağrı yaparken sistem, aracı Kamu Güvenliği Yanıtlama Noktası'nın (PSAP) bir görevlisine bağladıktan sonra acil durum çağrısının nedenini açıklamak için, görüşmenin yapıldığı araç hakkında bilgi toplar.

Acil Durum Çağrı Sisteminde depolanan veriler, sürücüye ve yolculara kurtarma işlemlerinde yardımcı olmak üzere kurtarma merkezine ulaştırılır, kurtarma işlemi tamamlandıktan sonra veriler silinir.

### Araç içi e-Çağrı Sisteminin tanımı

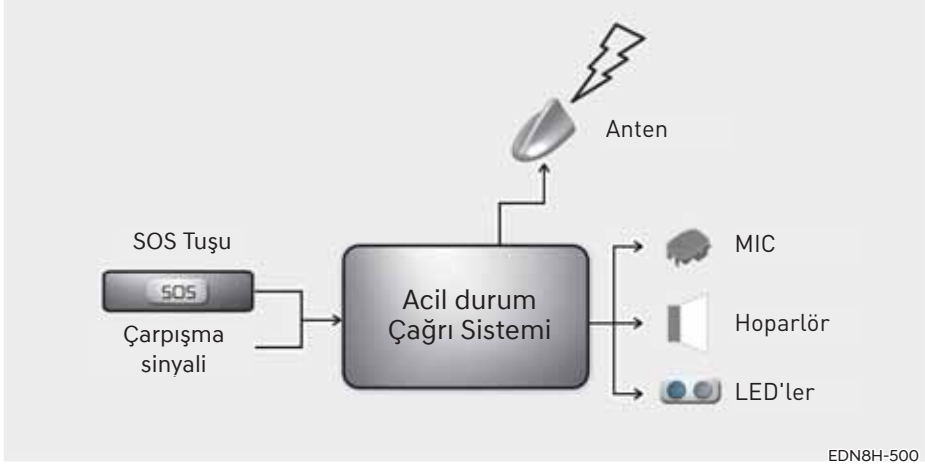

112 tabanlı araç içi Acil Çağrı Sistemine genel bakış, çalıştırılması ve fonksiyonları: Bu bölüme bakınız. 112 tabanlı e-Çağrı hizmeti kamu yararına yönelik bir hizmet olup erişim ücretsizdir.

112 tabanlı araç içi e-Çağrı Sistemi varsayılan olarak etkinleştirilmiş haldedir. Ciddi bir kaza durumunda araç içi sensörler vasıtasıyla otomatik olarak devreye girer.

Ayrıca, araçta çalışmayan bir TPS sistemi varsa, ciddi bir kaza durumunda da otomatik olarak tetiklenecektir.

112 tabanlı araç içi e-Çağrı Sistemi, gerektiğinde manüel olarak da tetiklenebilir. Sistemi manüel olarak devreye almak için talimatlar: Bu bölüme bakınız.

112 tabanlı araç içi e-Çağrı içi sistemini devre dışı bırakacak kritik bir sistem arızası durumunda, araçtaki kişilere aşağıdaki ikaz verilecektir: Bu bölüme bakınız.

### Veri işleme hakkında bilgi

Kişisel verilerin 112 tabanlı araç içi e-Çağrı araç içi sistemi vasıtasıyla işlenmesi, Avrupa Parlamentosu ve Konseyinin 95/46/EC (1) ve 2002/58/EC (2) Direktiflerinde belirtilen kişisel verilerin korunmasına ilişkin kurallara uygun olacak ve özellikle 95/46/EC (3) Direktifinin 7 (d) Maddesi uyarınca bireylerin hayati çıkarlarının korunması zorunluluğuna dayanacaktır.

Bu tür verilerin işlenmesi, kesinlikle acil e-Çağrının Avrupa'nın tek acil durum numarası 112'nin kullanım amaçları ile sınırlıdır.

### Veri türleri ve bunların alıcıları

112 tabanlı araç içi e-Çağrı Sistemi sadece aşağıdaki verileri

toplayabilir ve işleyebilir:

- Araç Tanıtım Numarası
- Araç tipi (binek aracı ya da hafif ticari araç)
- Aracın yakıt deposu tipi (benzin/dizel/ CNG/LPG/elektrik/hidrojen)
- Aracın son geçtiği yerler ve seyahatin yönü
- Sistemin otomatik olarak devreye alınması ile ilgili günlük dosyası ve zaman damgası
- Diğer ek bilgiler (eğer varsa): Uygulanmaz

112 tabanlı araç içi e-Çağrı Sistemi tarafından işlenen verilerin alıcıları, Avrupa'nın tek acil durum numarası 112'ye gelen ilk e-Çağrılarını almak ve işlemek üzere buldukları ülkenin ilgili kamu otoriteleri tarafından belirlenen ilgili kamu güvenliği yanıtılamaya noktalarıdır. Ek bilgiler (varsa) Uygulanmaz

- (1) Kişisel verilerin işlenmesi ve bu verilerin serbest dolaşımı konusunda kişilerin korunmasına ilişkin Avrupa Parlamentosu ve Konseyinin 24 Ekim 1995 tarihli 95/46/EC Direktifi (Resmî Gazete (OJ) L 281, 23.11.1995, sayfa 31).

- (2) Elektronik iletişim sektöründe kişisel verilerin işlenmesi ve gizliliğin korunmasına ilişkin Avrupa Parlamentosunun ve Konseyinin 12 Temmuz 2002 tarihli 2002/58/EC Direktifi (Gizlilik ve elektronik iletişim Direktifi) (Resmi Gazete (OJ) L 201, 31.7.2002, sayfa 37).
- (3) Kişisel verilerin işlenmesi ve bu verilerin serbest dolaşımı konusunda gerçek kişilerin korunmasına ilişkin 95/46/EC Direktifi, Avrupa Parlamentosu ve Konseyinin 27 Nisan 2016 tarihli (EU) 2016/679 Yönetmeliği (Genel Veri Koruma Yönetmeliği) ile yürürlükten kaldırılmıştır. (Resmi Gazete (OJ) L 119, 4.5.2016, sayfa 1). Yönetmelik 25 Mayıs 2018 tarihi itibarıyla yürürlüğe girmiştir.

### **Veri işleme için düzenlemeler**

112 tabanlı araç içi e-Çağrı Sistemi, sistem belleğindeki verilerin bir e-Çağrı tetiklenmeden önce sistemin dışında bulunmasını sağlayacak şekilde tasarlanmıştır. Ek açıklamalar (varsa): Uygulanmaz

112 tabanlı araç içi e-Çağrı Sistemi, izlenemeyecek ve normal çalışma durumunda sürekli izlemeye tabi olmayacak şekilde tasarlanmıştır. Ek açıklamalar (varsa): Uygulanmaz

112 tabanlı araç içi e-Çağrı Sistemi, sistem iç belleğindeki verilerin otomatik olarak ve sürekli kaldırılmasını sağlayacak şekilde tasarlanmıştır.

Sistemin normal işleyişi için gerekli olan aracın son üç güncel konumunun her zaman maksimumda tutulabilmesi için, sistemin dahili hafızasında araç konum verilerinin sürekli olarak üzerine yazılır.

112 tabanlı araç içi e-Çağrı sistemdeki aktivite verileri günlüğü, acil durum e-Çağrısını işleme amacına ulaşabilmesi için gerekenden daha uzun süre ve herhangi bir durumda acil e-Çağrının başlatıldığı andan itibaren 13 saatten daha uzun süre tutulmaz. Ek açıklamalar (varsa): Uygulanmaz.

### **Veri konusu kişinin haklarını kullanma yöntemleri**

Veri konusu kişi (aracın sahibi) verilere erişme ve işlenmesi 95/46 /EC Direktifi hükümlerine uymayan, kendisiyle ilgili verilerin düzeltilmesini, silinmesini veya engellenmesini usulünce talep etme hakkına sahiptir. Verilerin açıklandığı üçüncü şahıslara, imkansız olmadıkça veya orantısız bir çaba gösterilmedikçe, bu Yönergeye uygun olarak yapılan düzeltme, silme veya engelleme hakkında bilgi verilmelidir.

Veri konusu kişi, kişisel verilerinin işlenmesi sonucu haklarının ihlal edildiğini düşünürse, yetkili veri koruma makamına şikayette bulunma hakkına sahiptir.

Erişim isteklerini işlemekten sorumlu olan servisle iletişime geçin (eğer varsa): Uygulanmaz

## Acil Durum Çaęrı Sistemi



Yolcu mahallinde kurulu bulunan Acil Durum Çaęrı Sistemi elemanları:

- (1) SOS Tuşu
- (2) LED

SOS düęmesi: Sürücü / yolcu, düęmeye basarak hizmet gönderen tek kuruluşu acilen arayabilir.

LED Kontak anahtarı ON konumunda iken, kırmızı ve yeşil LED'ler 3 saniye yanar. Akabinde bunlar sistemin normal çalışması sırasında kapanırlar.

Sistemde bazı sorunlar varsa, LED kırmızıda kalır.

### Otomatik kaza raporlama



Acil Durum Çađrı cihazı, araç kazası durumunda uygun kurtarma işlemleri için otomatik olarak Kamu Güvenliđi Yanıtlama Noktasına (PSAP) acil arama yapar.

Acil Durum Çađrı Sistemi, bir trafik kazası tespit edildiđinde kaza verilerini uygun acil hizmetler ve destek için otomatik olarak Kamu Güvenliđi Yanıtlama Noktasına (PSAP) iletir. Bu durumda acil durum çağrısı, SOS düđmesine basılarak sonlandırılmaz ve Acil Durum Çađrı Sistemi, çağrıyla alan acil durum görevlisi acil durum çağrısının bađlantısını kesene kadar bađlı kalır.

Küçük trafik kazalarında, Acil Durum Çađrı Sistemi acil arama yapamaz. Bununla birlikte, SOS düđmesine basılıp manüel olarak acil durum çağrısı yapılabilir.



### DİKKAT

**Mobil iletişim, GPS ve Galileo sinyallerinin olmadığı durumlarda sistemin çalışması mümkün değildir.**

### Manüel kaza raporlama



Sürücü veya yolcu, gerekli acil durum servislerini aramak için SOS düğmesine basmak suretiyle manüel olarak Acil Durum Cevaplama Noktasına (PSAP) acil durum araması yapabilir.

Acil durum servislerine Acil Durum Çağrı Sistemi üzerinden yapılan bir çağrı, sadece bağlantı kurulmadan önce SOS düğmesine tekrar basılarak iptal edilebilir.

Acil durum çağrısının manuel modda etkinleştirilmesinden sonra Acil Durum Çağrı Sistemi, SAO düğmesine basılmak suretiyle trafik kazası verilerini ya da diğer kazanın verilerini (uygun acil hizmetler ve destek için) otomatik olarak Kamu Güvenliği Yanıtlama Noktasına (PSAP) iletir.

Sürücü veya yolcu SOS düğmesine yanlışlıkla basarsa, düğmeye tekrar basılarak işlem iptal edilebilir.

3 saniye içinde düğmeye tekrar basılarak iptal edilebilir. Sonrasında iptal edilemez.

1. Kendiniz ve karayolundaki diğer kişilerin güvenliğini sağlamak üzere aracı trafik kurallarına uygun bir şekilde durdurunuz;
2. SOS düğmesine basın, düğme basılı iken kablosuz telefon iletişim ağlarında cihazın SOS kaydı yapılır, cihazın teknik şartlarına uygun olarak araç ve bulunduğu yer ile ilgili minimum veri seti toplanır. Bundan sonra, acil durum çağrısının nedenlerini (şartlarını) netleştirmek için Acil Durum Çağrı Sistemi görevlisi ile bağlantı kurulur.
3. Acil durum çağrısının nedenleri netleştirildikten sonra Kamu Güvenliği Yanıtlama Noktası (PSAP) görevlisi acil durum servislerini harekete geçirir ve acil durum çağrısını tamamlar.

Acil durum çağrısı yukarıda belirtilen prosedüre uygun olarak yapılmazsa acil durum çağrısının doğru olmadığı kabul edilecektir.



## UYARI

Acil Durum Çağrı Sistemine bataryadan acil durum güç beslemesi

- Avrupa dahili e-Çağrı Sisteminin bataryası, acil durumlarda çarpışma nedeniyle aracın ana güç kaynağının kesilmesi durumunda 1 saat boyunca güç sağlar.
- Acil Durum Çağrı Sisteminin bataryası her üç yılda bir değiştirilmelidir. Daha fazla bilgi için, Bölüm 9'daki "Bakım Programı" kısmına bakınız.

Kırmızı yanan LED (sistem arızası)

Sürüş esnasında kırmızı LED yanarsa, bu Acil Durum Çağrı Sisteminde bir arıza olduğunu gösterir. Acil Durum Çağrı Sistemini HYUNDAI yetkili servisinde lütfen derhal kontrol ettiriniz. Aksi takdirde, aracınızda bulunan Acil Durum Çağrı Sistemi cihazının düzgün çalışması garanti edilmez. Yukarıda belirtilen şartların dikkate alınmaması neticesinde ortaya çıkacak sonuçlardan aracın sahibi sorumludur.

Keyfi Kaldırma veya Değişiklik Yapma

Acil Durum Çağrı Sistemi yardım talebi için acil durum servislerine çağrı yapar. Bu nedenle, Acil Durum Çağrı Sistemi ayarlarında yapılacak herhangi bir keyfi kaldırma veya değişiklik, sürüş güvenliğinizi etkileyebilir. Bu durumda ayrıca Kamu Güvenliği Yanıtlama Noktasına (PSAP) hatalı acil durum çağrıları yapılabilir. Bu nedenle, aracınızdaki Acil Durum Çağrı Sisteminin donanım ayarlarında kendiniz ya da üçüncü şahıslar tarafından herhangi bir değişiklik yapılmamasını rica ediyoruz.

# 9. Bakım

Motor bölümü .....	9-3
Bakım servisleri .....	9-4
Kullanıcının sorumluluğu .....	9-4
Kullanıcı bakımı uyarıları .....	9-4
Kullanıcı bakımı .....	9-5
Kullanıcı bakım programı .....	9-5
Periyodik bakım hizmetleri .....	9-7
Normal bakım programı - Benzinli motor .....	9-8
Zorlu koşullardaki periyodik bakım .....	9-12
Periyodik bakım işlemlerinin açıklamaları .....	9-14
Motor yağı .....	9-16
Motor yağı seviyesinin kontrolü .....	9-16
Motor yağı ve filtresinin kontrolü .....	9-16
Motor/İnvertör soğutma suyu .....	9-17
Soğutma suyu seviyesinin kontrolü .....	9-17
Soğutma suyunun değiştirilmesi .....	9-19
Hibrit Marş ve Jeneratör (HSG) kayışı .....	9-20
Hibrit Marş ve Jeneratör kayışının kontrolü .....	9-20
Fren hidroliği .....	9-20
Fren hidroliği seviyesinin kontrolü .....	9-20
Yıkama suyu .....	9-21
Cam yıkama suyu seviyesinin kontrolü .....	9-21
Hava Filtresi .....	9-22
Filtre değişimi .....	9-22
Polen filtresi .....	9-23
Filtre kontrolü .....	9-23
Filtre değişimi .....	9-23
Silecek lastikleri .....	9-24
Silecek lastikleri kontrolü .....	9-24
Silecek lastiğinin değişimi .....	9-24
Akü .....	9-27
En iyi akü bakımı için .....	9-28
Akü kapasitesi etiketi .....	9-29
Akünün şarj edilmesi .....	9-29
Sıfırlama işlemleri .....	9-30

Lastikler ve jantlar .....	9-31
Lastik bakımı.....	9-31
Önerilen soğuk lastik havası basınçları .....	9-31
Lastik basıncının ölçülmesi.....	9-32
Lastik rotasyonu .....	9-33
Tekerlek ayarları ve lastik balans ayarı .....	9-34
Lastik değiştirme .....	9-34
Jant değiştirme .....	9-35
Lastik yol tutuşu .....	9-35
Lastik bakımı.....	9-35
Lastik yanağındaki etiketler .....	9-36
Düşük yanaklı lastik .....	9-39
Sigortalar .....	9-40
Gösterge paneli sigorta değişimi .....	9-41
Motor bölümü sigorta panelinde sigorta değiştirme.....	9-42
Sigorta/Röle paneli açıklaması.....	9-43
Ampuller .....	9-53
Far, park lambası, dönüş sinyal lambası ve Gündüz Farının (DRL) değişimi .....	9-55
Far yükseklik ayarı (Avrupa için) .....	9-56
Yan sinyal lambası değişimi .....	9-59
Arka lamba grubu değişimi.....	9-59
Üçüncü fren lambası değişimi.....	9-62
Plaka ışığı ampul değişimi .....	9-63
İç lamba ampulünün değiştirilmesi .....	9-63
Araç iç ve dış bakımı .....	9-65
Dış bakım .....	9-65
İç bakım .....	9-69
Emisyon kontrol sistemi .....	9-72
Karter emisyon kontrol sistemi.....	9-72
Buhar emisyon kontrol sistemi .....	9-72
Egzoz emisyon kontrol sistemi .....	9-73
Zorunlu motor çalıştırma modunu etkinleştirme prosedürü .....	9-75

## MOTOR BÖLÜMÜ

■ Smartstream G1.6 T-GDi HEV

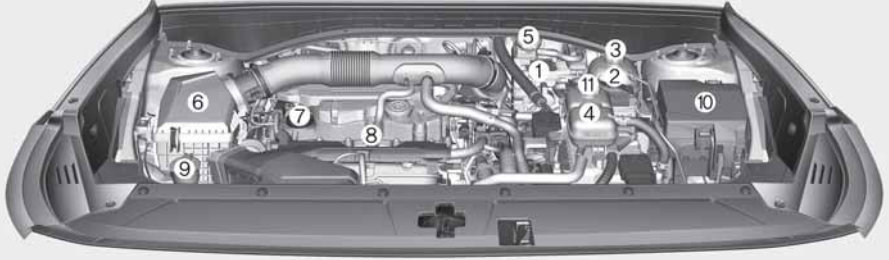

**Araçtaki gerçek motor bölümü şekildekinden farklı olabilir.**

OTMH090001

1. ECU
2. Motor soğutma suyu haznesi
3. Motor soğutma suyu haznesi kapağı
4. İntertör soğutma suyu deposu
5. Fren hidroliği deposu
6. Hava filtresi
7. Motor yağı dolum kapağı
8. Motor yağı çubuğu
9. Ön cam yıkama suyu deposu
10. Sigorta kutusu
11. İntertör soğutma suyu deposu kapağı

## BAKIM SERVİSLERİ

Bakım ve kontrol işlemlerini yaparken araca ve size bir zarar gelmemesi için azami özeni göstermelisiniz.

Aracınızın HYUNDAI yetkili servisi tarafından bakım ve onarımının yapılmasını tavsiye ederiz. HYUNDAI yetkili servisi, size üst düzeyde servis hizmeti sağlamak amacıyla HYUNDAI'nin yüksek kalite standartlarını yerine getirir ve bu konuda HYUNDAI'den destek alır.

### Kullanıcının sorumluluğu

Bakım servislerinin zamanında, uygun yapılması ve kayıtlarının tutulması kullanıcının sorumluluğundadır.

Aracınızın gerekli bakım işlemlerinin, ilerdeki sayfalarda görülen programlı servis tablolarına uygun olarak ve doğru bir şekilde yapıldıklarını gösteren belgeleri muhafaza etmelisiniz. Servis ve bakım işlemlerinizin, aracınızın garanti koşulları ile uyumlu olarak yapılmasını sağlamak için bu bilgilere ihtiyacınız vardır.

Ayrıntılı garanti bilgileri aracınızın Garanti Belgesi'nde mevcuttur.

Kusurlu bakım veya bakım eksikliğine bağlı onarım veya ayar işlemleri garanti kapsamında değildir.

### Kullanıcı bakımı uyarıları

Kusurlu, eksik veya yetersiz servis, aracınızda hasara, kazalara veya kişisel yaralanmalara yol açabilecek kullanım sorunlarına neden olabilir. Bu bölümde uygulanması kolay servis bakım hususlarına ilişkin bilgiler verilmektedir.

Aracınızda herhangi bir şekilde tadilat yapılmamalıdır. Bu tür modifikasyonlar aracınızın performansını, emniyetini ve dayanıklılığını olumsuz yönde etkileyebilir ve buna ek olarak, aracın sınırlı garanti şartlarını ihlal edebilir.

### NOT

**Garanti süresi içindeki araç sahibi tarafından yapılan/yaptırılan bakımlar garanti kapsamını etkileyebilmektedir. Ayrıntılı bilgi için, araç ile birlikte verilmiş olan Garanti Belgesi kitapçığına bakınız. Servis veya bakım işlemleri için tereddüdünüz varsa, sistemi HYUNDAI yetkili servisinde kontrol ettirmenizi öneririz.**

## KULLANICI BAKIMI



### UYARI

Araç üzerinde servis bakım işinin yapılması tehlikeli olabilir. İşin yapılması ile ilgili doğru alet ve donanıma ya da yeterli bilgi ve deneyime sahip değilseniz, işlemin HYUNDAI yetkili servisinde yapılmasını öneririz. Bakım çalışmalarını yapmadan önce DAİMA şu önlemleri alınız:

- Aracınızı düz bir yerde park ediniz, vitesi P (Park) konumuna getiriniz, el frenini çekiniz ve kontak anahtarını LOCK/OFF konumuna getiriniz.
- Aracın kaymasını önlemek için, tekerleklerle (ön ve arka) takoz yerleştiriniz. Hareketli parçalara sıkışabilecek gevşek giysi ya da takıları çıkarınız.
- Bakım sırasında motoru çalıştırırsanız, açık havada veya iyi havalandırılmış yerde çalıştırınız.
- Her türlü alev, kıvılcım veya sigara malzemesini aküden ve yakıtla ilgili parçalardan uzak tutunuz.

Aşağıdaki listeler, aracınızın emniyetli ve güvenli bir şekilde kullanılmasını sağlamaya yardımcı olmak için kullanıcı veya HYUNDAI yetkili servisi tarafından, belirlenen aralıklarla yapılması gereken kontrol ve incelemeleri göstermektedir.

Herhangi bir olumsuz durum derhal servisinize bildirilmelidir.

Bu Kullanıcı Araç Bakım Kontrolleri genellikle garanti kapsamında değildir ve işçilik, parça ve kullanılan yağlayıcı bedelleri sizden talep edilir.

### Kullanıcı bakım programı

#### ***Yakıt almak için durduğunuzda:***

- Motor yağı seviyesini kontrol ediniz.
- Motor soğutma suyu haznesindeki soğutma suyunun seviyesini kontrol ediniz.
- Ön cam yıkama suyu seviyesini kontrol ediniz.
- Lastik havalarını kontrol ediniz.



### UYARI

**Motor sıcakken motor/invertör soğutma suyu seviyesini kontrol edeceğiniz zaman dikkatli olunuz. Bu, motor soğutma suyunun dışarı fışkırmasına ve ciddi şekilde yanma ve diğer yaralanmalara neden olabilir.**

### **Aracınızı kullanırken:**

- Egzoz sesinde olabilecek değişimlere veya araç içinde egzoz dumanı kokusuna dikkat ediniz.
- Direksiyonda titreşim olup olmadığını kontrol ediniz. Direksiyonda olası sertleşmelere veya gevşemelere ya da doğru gidiş rotasındaki kaymalara dikkat ediniz.
- Düz, pürüzsüz bir yolda giderken aracınızın sürekli olarak bir yöne kayması veya direksiyonun bir yöne “çekmesi” gibi bir durumun varlığını kontrol ediniz.
- Fren yaparken olağan dışı seslere, bir yana çekme olup olmadığına, fren pedalının boşluğa veya sertliğe dikkat ediniz.
- Şanzımda kaydırma veya kullanımında değişimler olursa, şanzıman yağ seviyesini kontrol ediniz.
- Otomatik şanzımanın P (Park) fonksiyonunu kontrol ediniz.
- El frenini kontrol ediniz.
- Aracınızın altından yağ sızıntısı olup olmadığını kontrol ediniz (Klima sisteminde, kullanım sırasında veya kullanımından sonra su damlaması normaldir).

### **En az ayda bir:**

- Motor soğutma suyu haznesindeki soğutma suyunun seviyesini kontrol ediniz.
- Fren lambaları, sinyal lambaları ve dörtlü flaşör de dahil olmak üzere, bütün dış lambaların çalışmasını kontrol ediniz.
- Stepne de dahil olmak üzere eskimiş, düzensiz olarak aşınmış veya zedelenmiş olan tüm lastiklerin hava basıncını kontrol ediniz.
- Tekerlek bjonlarını kontrol ediniz.

### **Yılda en az iki kez: (Örneğin, her Bahar ve Sonbahar)**

- Radyatör, ısıtıcılar ve klima hortumlarında sızıntı veya hasar olup olmadığını kontrol ediniz.
- Ön cam yıkama suyu püskürtücüsünü ve sileceklerin çalışmasını kontrol ediniz. Cam silme suyu ile ıslatılmış temiz bir bezle silecek lastiklerini temizleyiniz.
- Far ayarlarını kontrol ediniz.
- Susturucuyu, egzoz borularını, koruyucu siperleri ve kelepçeleri kontrol ediniz.
- Tüm emniyet kemerlerinin çalışmasını ve olası aşınmaları kontrol ediniz.

### **Yılda en az bir kez:**

- Karoseri ve kapılardaki su boşalma deliklerini temizleyiniz.
- Kapı menteşelerini ve motor kaputu menteşelerini yağlayınız.
- Kapı ve motor kaputu kilit ve mandallarını yağlayınız.
- Kapılardaki lastik contaları yağlayınız.
- Klima sisteminizi kontrol ediniz.
- Otomatik düz vites bağlantısını ve kumandaları kontrol ediniz ve yağlayınız.
- Aküyü ve kutuplarını temizleyiniz.
- Fren hidroliği seviyesini kontrol ediniz.

## PERİYODİK BAKIM HİZMETLERİ

Araç, genellikle aşağıdaki koşullardan hiçbirinin mevcut olmadığı yerlerde kullanılıyorsa, Normal Bakım Programını takip ediniz. Aşağıdaki koşullardan herhangi biri mevcutsa mutlaka Zorlu Koşullarda Periyodik Bakım'ı uygulayınız.

- Olağan sıcaklıkta 8 km'den daha az ya da dondurucu sıcaklıkta 16 km'den daha az kısa mesafelerde art arda sürüş.
- Motorun aşırı rölantide çalışması ya da uzun mesafede düşük hızda kullanım.
- Kaba zeminli, tozlu, çamurlu, asfalt olmayan, mıcır ve tuz dökülmüş yollarda kullanım.
- Soğuk havalarda tuz veya diğer paslandırıcı maddelerin kullanıldığı alanlarda sürüş.
- Yoğun tozlu koşullarda sürüş.
- Ağır trafik koşullarında sürüş.
- Peş peşe yokuş yukarı, yokuş aşağı ya da dağlık bölgelerde sürüş.
- Bir römork ya da karavan çekme ya da portbagaj kullanımı.
- Devriye aracı, taksi, diğer ticari amaçlı araç veya çekici araç olarak kullanma.
- 170 km/sa. üzerinde sürüş.
- Sık sık dur-kalk koşullarında kullanım.
- Tavsiye edilmeyen motor yağı kullanımı (mineral bazlı, yarı sentetik, düşük dereceli vb.).

Aracınız yukarıda belirtilen koşullarda kullanılıyorsa, Normal Bakım Programında belirtilenlerden daha sık kontrol, parça, yağ değişimi ya da ilavesi yapılmalıdır. Çizelgede gösterilen sürelerden veya mesafelerden sonra, önerilen aralıklarla bakım yapmaya devam ediniz.

## Normal Bakım Programı

Aşğıdaki bakımlar, iyi bir emisyon kontrolü ve performansı açısından mutlaka yapılmalıdır. Garantinizi korumak için, tüm araç emisyon servis faturalarınızı saklayınız. Hem ay hem de kilometre verilmiş ise, bakım, bunların hangisinin önce geleceğine bağlı olarak yapılmalıdır.

BAKIM PERİYODLARI	Ay sayısı veya sürüş mesafesi, hangisi daha önce dolarsa.									
	Aylar	12	24	36	48	60	72	84	96	
<b>BAKIM ÖZELLİK</b>	Km×1.000	15	30	45	60	75	90	105	120	
Motor yağı ve motor yağı filtresi *1		D	D	D	D	D	D	D	D	
Hava filtresi		D	D	D	D	D	D	D	D	

K : Kontrol ediniz ve gerekiyorsa ayarlayınız, düzeltiniz, temizleyiniz veya değiştiriniz.

D : Yenileyiniz veya değiştiriniz.

\*1: Her 500 km'de veya uzun yolculuklara çıkmadan önce motor yağı seviyesini ve sızıntıları kontrol ediniz.

\* Yakıt filtresinin bakım gerektirmediği düşünülür, ancak yakıt kalitesine bağlı olarak bakım programında periyodik kontrol önerilir. Yakıt akışı kısıtlaması, boşalma, güç kaybı, zor çalışma problemi vs. gibi önemli sorunlar varsa, bakım programına bağlı olmaksızın yakıt filtresini hemen değiştirmenizi ve ayrıntılı bilgi için bir HYUNDAI yetkili servisine danışmanızı öneririz.

## Normal Bakım Programı

BAKIM PERİYODLARI	Ay sayısı veya sürüş mesafesi, hangisi daha önce dolarsa.										
	Aylar	12	24	36	48	60	72	84	96		
BAKIM ÖZELLİK	Km×1,000	15	30	45	60	75	90	105	120		
Bujiler *2		Her 75.000 km'de veya 60 ayda bir değiştiriniz.									
Yakıt buhar hortumu ve yakıt dolum kapağı					K					K	
Yakıt deposu hava filtresi					K					K	
Vakum hortumu			K	K	K	K	K	K	K	K	
Yakıt boruları, hortumları ve bağlantıları					K					K	
HSG (Hibrit Marş ve Jeneratörü) kayışı *3		Her 15.000 km'de veya 12 ayda bir kontrol edin, her 105.000 km'de veya 48 ayda bir yenileyiniz.									

K : Kontrol ediniz ve gerekiyorsa ayarlayınız, düzeltiniz, temizleyiniz veya değiştiriniz.

D : Yenileyiniz veya değiştiriniz.

\*2: Kolaylık olması için, başka bakım işlemlerini yaptırırken, değişme zamanı gelmeden de yağ değiştirebilirsiniz.

\*3: HSG kayışında kesik, çatlak, aşırı aşınma veya yağ bulaşma olup olmadığını kontrol edin ve gerekirse kayışı değiştiriniz. Tahrik kayışı sesi duyulması durumunda, değiştirmek yerine önce tahrik kayışı gerginliğini ayarlayarak sesi gidermeyi deneyiniz.

## Normal Bakım Programı

BAKIM PERİYODLARI	Ay sayısı veya sürüş mesafesi, hangisi daha önce dolarsa.								
	Aylar	12	24	36	48	60	72	84	96
BAKIM ÖZELLİK	Km*1,000	15	30	45	60	75	90	105	120
Soğutma sistemi		Her gün "Soğutma suyu seviyesini ve sızıntıları" kontrol ediniz. Başlangıçta, her 60.000 km'de veya 48 ayda bir kontrol ediniz; Bundan sonra, her 30.000 km'de veya 24 ayda bir kontrol ediniz.							
Motor soğutma suyu / İnvertör soğutma suyu *5		Başlangıçta her 210.000 km'de veya 120 ayda bir, sonrasında her 30.000 km'de veya 24 ayda bir yenileyiniz. *6							
Avrupa Acil Durum Sistemi pili (varsa)		Her 3 yılda bir değiştiriniz							
Otomatik şanzıman yağı		Kontrol, Bakım gerekli değil.							
Motor kavrama aktüatör hidroliği		K	D	K	D	K	D	K	D
Motor debriyaj aktüatörü hortumu ve hattı		K	K	K	K	K	K	K	K
Fren boruları, hortumları ve bağlantıları		K	K	K	K	K	K	K	K
Fren pedali			K		K		K		K
El freni			K		K		K		K
Fren hidroliği		K	D	K	D	K	D	K	D
Fren diskleri ve balatalar		K	K	K	K	K	K	K	K

K : Kontrol ediniz ve gerekiyorsa ayarlayınız, düzeltiniz, temizleyiniz veya değiştiriniz.

D : Yenileyiniz veya değiştiriniz.

\*4: Eksik soğutma sıvısını tamamlarken, aracınız için yalnız deiyonize su veya yumuşak su kullanınız ve fabrikada doldurulmuş olan soğutma suyuna asla sert su karıştırmayınız. Uygun olmayan soğutma suyu karışımı önemli arızalara neden olabilir ve motora/hibrit sisteme zarar verebilir.

\*5: Kolaylık olması için, başka bakım işlemlerini yaptırırken, değişme zamanı gelmeden de yağ değiştirilebilirsiniz.

## Normal Bakım Programı

BAKIM PERİYODLARI	Ay sayısı veya sürüş mesafesi, hangisi daha önce dolarsa.											
	Aylar	12	24	36	48	60	72	84	96			
<b>BAKIM ÖZELLİK</b>	<b>Km×1,000</b>	<b>15</b>	<b>30</b>	<b>45</b>	<b>60</b>	<b>75</b>	<b>90</b>	<b>105</b>	<b>120</b>			
Direksiyon kutusu, bağlantı ve körükleri	K	K	K	K	K	K	K	K	K			
Aks ve aks körükleri		K			K		K		K			
Kardan mili		K			K		K		K			
Lastik (basınç ve dış aşınması)	K	K	K	K	K	K	K	K	K			
Ön süspansiyon rotilleri	K	K	K	K	K	K	K	K	K			
Şasi ve kaportadaki civata ve somunlar	K	K	K	K	K	K	K	K	K			
Klima soğutucu maddesi	K	K	K	K	K	K	K	K	K			
Klima kompresörü	K	K	K	K	K	K	K	K	K			
Polen filtresi	D	D	D	D	D	D	D	D	D			
Egzoz sistemi		K			K		K		K			
Arka diferansiyel yağı (4WD) *1					K				K			
Transfer kutusu yağı (4WD)					K				K			

K : Kontrol ediniz ve gerekiyorsa ayarlayınız, düzeltiniz, temizleyiniz veya değiştiriniz.

D : Yenileyiniz veya değiştiriniz.

\*1: Transfer kutusu yağı/Arka diferansiyel yağı her suya girişten sonra değiştirilmelidir.

## Zorlu koşullardaki periyodik bakım

Aşağıda sıralanan bakım konuları, ağır koşullarda çalışan araçlarda daha sık uygulanmalıdır. Uygun bakım aralıkları için aşağıdaki tabloya bakınız.

D : Değiştiriniz

K : Kontrol ediniz ve gerekiyorsa ayarlayınız, düzeltiniz, temizleyiniz veya değiştiriniz.

Bakım konusu	Bakım işlemi	Bakım Periyodları	Sürüş şartları
Motor yağı ve filtresi	D	Her 7,500 km'de veya 6 ayda bir değiştiriniz.	A, B, C, D, E, F, G, H, I, J, K, L
Hava filtresi	D	Koşullara bağlı olarak, daha sık değiştiriniz.	C, E
Bujiler	D	Koşullara bağlı olarak, daha sık değiştiriniz.	A, B, H, I
HSG (Hibrit Marş ve Jeneratör) kayışı	D	Her 45.000 km'de veya 24 ayda bir	C, D, E, K
	K	Her 15.000 km'de veya 12 ayda bir	
Otomatik şanzıman yağı	D	Her 90.000 km'de bir değiştiriniz	A, C, D, E, F, G, H, I, K
Direksiyon kutusu, bağlantı ve körükleri	K	Koşullara bağlı olarak, daha sık değiştiriniz.	C, D, E, F, G
Ön süspansiyon rotilleri	K	Koşullara bağlı olarak, daha sık değiştiriniz.	C, D, E, F, G

## Zorlu koşullardaki periyodik bakım

Bakım konusu	Bakım işlemi	Bakım Periyodları	Sürüş şartları
Disk frenler ve balatalar, kaliperler ve rotorlar	K	Koşullara bağlı olarak, daha sık değiştiriniz.	C, D, E, G, H
El freni	K	Koşullara bağlı olarak, daha sık değiştiriniz.	C, D, G, H
Aks ve aks körükleri	K	Koşullara bağlı olarak, daha sık değiştiriniz.	C, D, E, F, G, H, I, J
Kardan mili	K	Koşullara bağlı olarak, daha sık değiştiriniz.	C, D, E, F, G, H, I, J
Polen filtresi	D	Koşullara bağlı olarak, daha sık değiştiriniz.	C, E
Arka diferansiyel yağı (4WD)	D	Her 120.000 km'de bir değiştiriniz	C, D, E, G, H, I, J
Transfer kutusu yağı (4WD)	D	Her 120.000 km'de bir değiştiriniz	C, D, E, G, H, I, J

### Zorlu sürüş koşulları

- A. Olağan sıcaklıkta 8 km'den daha az ya da dondurucu sıcaklıkta 16 km'den daha az kısa mesafelerde art arda sürüş.
- B. Motorun aşırı rölantide çalışması ya da uzun mesafede düşük hızda kullanım.
- C. Kaba zeminli, tozlu, çamurlu, asfalt olmayan, mıcırılı ve tuz dökülmüş yollarda kullanım.
- D. Soğuk havalarda tuz veya diğer paslandırıcı maddelerin kullanıldığı alanlarda sürüş.
- E. Yoğun tozlu koşullarda sürüş.
- F. Ağır trafik koşullarında sürüş.
- G. Peş peşe yokuş yukarı, yokuş aşağı ya da dağlık bölgelerde sürüş.
- H. Bir römork ya da karavan çekme ya da portbagaj kullanımı.
- I. Devriye aracı, taksi, diğer ticari amaçlı araç veya çekici araç olarak kullanma.
- J. 170 km/sa. üzerinde sürüş.
- K. Sık sık dur-kalk koşullarında kullanım.
- L. Tavsiye edilmeyen motor yağı kullanımı (mineral tip, yarı sentetik, düşük dereceli vb.).

## PERİYODİK BAKIM İŞLEMLERİNİN AÇIKLAMALARI

### Motor yağı ve filtresi

Motor yağı ve filtresi, bakım programı ile belirtilen aralıklarda değiştirilmesi gerekir. Araç zorlu koşullar altında kullanılıyorsa, yağ ve filtre değişiminin daha sık aralıklarda yapılması gerekir.

### HSG (Hibrit Marş ve Jeneratör) kayışı

HSG kayışının bakım programında belirtilen aralıklarda değiştirilmesi gerekir.

### Yakıt boruları, yakıt hortumları ve bağlantıları

Yakıt boruları, yakıt hortumları ve bağlantılarında kaçak ve hasar olup olmadığını kontrol ediniz. Zarar görmüş veya sızdıran parçaların hiç vakit kaybetmeden bir HYUNDAI yetkili servisi tarafından değiştirilmesini öneririz.

### Yakıt filtresi

Tıkanmış filtre, aracın sürülebileceği hızı sınırlandırabilir, emisyon sisteminin hasar görmesine ve zor çalıştırma gibi birçok problemlere yol açabilir. Yakıt deposu içinde çok fazla yabancı madde biriktiğinde, yakıt filtresinin daha sık aralıklarla değiştirilmesi gerekir. Yeni filtre takıldıktan sonra, motoru birkaç dakika çalıştırınız ve bağlantılarda kaçak olup olmadığını kontrol ediniz. Yakıt filtresinin HYUNDAI yetkili servisi tarafından takılmasını öneririz.

### Yakıt buhar hortumu ve yakıt dolum kapağı

Buhar hortumu ve yakıt dolum kapağının bakım programında belirtilen aralıklarla kontrol edilmesi gerekir. Yeni buhar hortumunun veya yakıt dolum kapağının doğru şekilde takılmış olduğundan emin olunuz.

### Hava filtresi

Filtre değişiminde orijinal bir HYUNDAI hava filtresi kullanılması önerilir.

### Bujiler

Yeni bujilerin doğru ısı aralıklarında olduğundan emin olunuz.

### Soğutma sistemi

Soğutma sistemine ait radyatör, soğutma suyu haznesi, hortumlar ve bağlantı parçaları gibi parçalarda herhangi bir sızdırma veya hasar olup olmadığını kontrol ediniz. Hasar görmüş bir parça değiştirilmelidir.

### Motor/İnvertör soğutma suyu

Motor soğutma suyunun bakım programı ile belirtilen aralıklarda değiştirilmesi gerekir.

### Otomatik şanzıman yağı

Normal kullanım şartlarında otomatik şanzıman yağı kontrolü yapılmamalıdır. Otomatik şanzıman yağının bakım programına göre HYUNDAI yetkili servisi tarafından değiştirilmesi önerilmektedir.

### Motor kavrama aktüatörü hidroliği

Motor kavrama aktüatör hidroliğinin bakım programında belirtilen aralıklarda seviyesinin kontrol edilmesi veya değiştirilmesi gerekir.

## Fren hortumları ve boruları

Gözle kontrol ederek doğru takılıp takılmadığını, sürtünme, çatlak, deformasyon veya kaçak olup olmadığını kontrol ediniz. Bozulmuş veya hasar görmüş parçaları en kısa zamanda değiştiriniz.

## Fren hidroliği

Fren hidroliği deposundaki hidrolik seviyesini kontrol ediniz. Hidrolik seviyesi deponun yan tarafında bulunan "MIN" ve "MAX" işaretlerinin arasında olmalıdır. Sadece DOT 4 özelliklerine sahip fren hidroliği kullanın.

## El freni

El freni sistemini inceleyin.

## Fren diskleri, balataları, kaliperleri ve rotorları

Aşırı aşınma olup olmadığını görmek için balataları, disk ve rotoru kontrol ediniz. Kaliperlerde sıvı sızıntısı kontrolü yapınız. Fren disk, kampana ve balatalarının aşınma limitlerini kontrol etmek üzere daha fazla bilgi için, HYUNDAI web sitesine bakınız.

<http://service.hyundai-motor.com>

## Egzoz borusu ve susturucu

Egzoz borularını, susturucuyu ve askıları çatlak, bozulma veya hasar bakımından kontrol ediniz. Motoru çalıştırınız ve egzoz gaz kaçağına karşın dikkatlice dinleyiniz. Bağlantıları iyice sıkınız veya gerektiğinde parçaları değiştiriniz.

## Süspansiyon bağlantı cıvataları

Süspansiyon bağlantılarında gevşeme ve hasar kontrolü yapınız. Yeniden öngörülen torca sıkınız.

## Direksiyon kutusu, bağlantı ve körükleri/ alt kol bilyalı mafsalı

Araç durmuş haldeyken ve hibrit sistem çalışmıyorken, direksiyon simidinde aşırı boşluk olup olmadığını kontrol ediniz. Bağlantılarda eğrilik ve hasar olup olmadığını kontrol ediniz. Körükler ve bilyalı mafsallarda bozulma, çatlak veya hasar kontrolü yapınız.

Hasar görmüş bir parça değiştirilmelidir.

## Ön aks ve körükler

Ön aksları, körükleri ve kelepçeleri çatlak, bozulma veya hasar bakımından kontrol ediniz. Hasarlı parçaları değiştiriniz ve gerektiğinde gres doldurunuz.

## Klima soğutucusu

Klima boruları ve bağlantılarını kaçak ve hasar bakımından kontrol ediniz.

## Kardan mili

Kardan milinde, körüklerde, kelepçelerde, kauçuk kaplinlerde ve orta yatak kauçuğunda çatlak, bozulma veya hasar olup olmadığını kontrol ediniz. Hasarlı parçaları değiştiriniz ve gerektiğinde gres doldurunuz.

## MOTOR YAĞI

### Motor yağı seviyesinin kontrolü

1. Yağ üreticisinin tüm uyarılarına uyunuz.
2. Aracın düz bir zeminde, vites P (Park) konumunda, el freninin çekilmiş ve lastiklerin hareketsiz olduğundan emin olunuz.
3. Motoru çalıştırınız ve normal çalışma sıcaklığına gelmesini bekleyiniz.
4. Motoru durdurunuz ve yağın kartere geri dönmesi için yaklaşık 10 dakika bekleyiniz.
5. Yağ çubuğunu çekiniz, silerek temizleyiniz ve tekrar yerine yerleştiriniz.

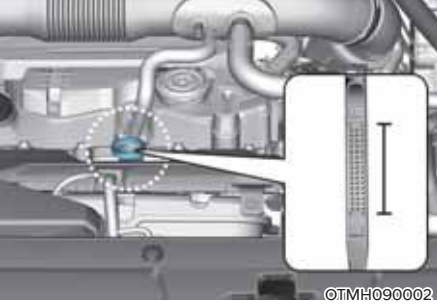

©TMH090002

6. Çubuğu tekrar dışarı çekiniz ve seviyeyi kontrol ediniz. Seviye F (Dolu) ve L (Düşük) arasında olmalıdır.



©TMH090003

7. Motor yağı seviyesinin "L" ile "F" çizgileri arasında olması normaldir.

Yalnız belirlenmiş olan motor yağını kullanınız (Bölüm 2'deki "Önerilen yağlar ve kapasiteler" kısmına bakınız.).

### NOT

**Motorunuzun hasar görmesini önlemek için:**

- **Motor yağını fazla doldurmayın. Yağı düşük miktarlarla ekleyiniz ve motorun fazla dolmadığından emin olmak için seviyeyi tekrar kontrol ediniz.**
- **Motor yağı ilave ederken veya değiştirirken etrafa sıçratmayınız. Yağın motor aksamına damlamaması için bir huni kullanınız. Dökülen yağı derhal temizleyiniz.**

### Motor yağı ve filtresinin kontrolü



Motor yağının ve filtresinin bu bölümün başındaki Periyodik Bakım Programı kısmında anlatıldığı şekilde HYUNDAI yetkili servisi tarafından değiştirilmesini öneririz.

## MOTOR/İNVERTÖR SOĞUTMA SUYU

Yüksek basınçlı soğutma sisteminin deposuna yıl boyunca kullanılabilen antifrizli soğutucu doldurulmuştur. Soğutma suyu haznesi fabrikada doldurulmuştur.

Antifriz koruma ve soğutma seviyesini yılda en az bir kez, kış sezonunun başında ve soğuk bir iklime seyahat etmeden önce kontrol ediniz.

### Soğutma suyu seviyesinin kontrolü

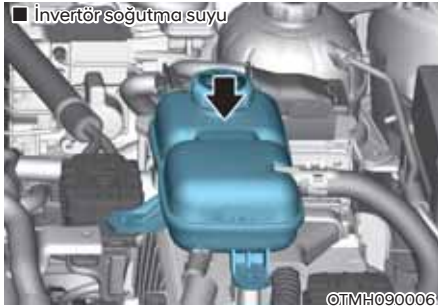

Tüm soğutma sistemi hortumlarının ve ısıtıcı hortumlarının durumlarını ve bağlantılarını kontrol ediniz. Balon yapmış veya deforme olmuş hortumları değiştiriniz.

Motor soğutma suyu motor soğukken, seviyesi soğutucu haznesinin yan tarafındaki MAX ve MIN işaretleri arasında olacak şekilde doldurulmalıdır.

Soğutma suyu seviyesi düşükse, uygun soğutucu karışım oranına göre seçilmiş antifrizi seviye MAX işaretine gelene kadar ekleyin ama taşımayınız.

Soğutma suyunun sık sık eklenmesi gerekiyorsa, soğutma sistemini bir HYUNDAI yetkili servisinde kontrol ettirmenizi öneririz.

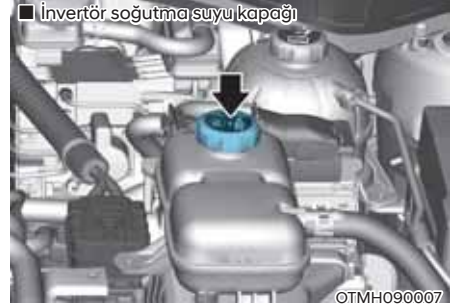
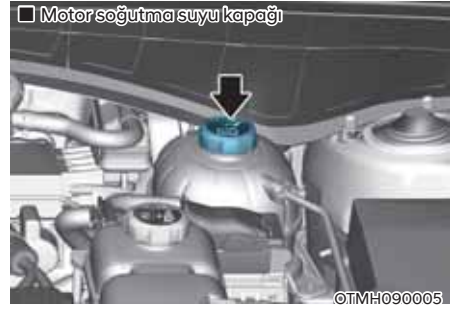

### ⚠ UYARI



Motor ve radyatör sıcakken motor soğutma suyu haznesinin kapağını ve/veya invertör soğutucusu haznesinin kapağını veya boşaltma tapasını ASLA çıkartmayınız. Ciddi yaralanmalara neden olabilecek basınçlı sıcak sıvı ve buhar çıkabilir.

Motoru durdurun ve motor soğuyana kadar bekleyiniz. Motor soğutma suyu haznesinin ve/veya invertör soğutucusu suyu haznesinin kapağını açarken çok dikkatli olunuz. Kapağın etrafına kalın bir havlu sarın ve birinci stop durumuna gelene kadar saat dönüş yönünün tersine yavaşça çeviriniz. Soğutma sisteminin basınç salınırken geride durunuz. Basıncın tamamının boşaldığından emin olduğunuzda, kalın bir havlu kullanarak kapağı aşağı doğru bastırınız ve çıkartmak için saatin tersi yönde döndürmeye devam ediniz.

### **i** Bilgilendirme

Motor ve/veya invertör soğutma suyu seviyesi hibrit sistemin sıcaklığından etkilenir. Motor ve/veya invertör soğutma suyunu kontrol etmeden veya yenilemeden önce hibrit aracın motorunu durdurunuz.

### **!** UYARI

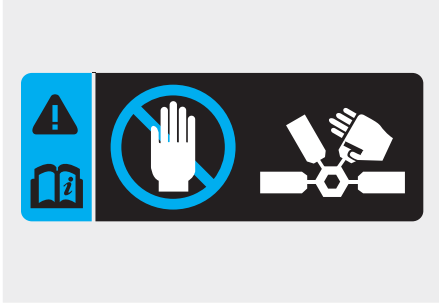

Soğutma fanı elektrikli motoru, motor çalışmıyorken çalışmaya devam edebilir veya çalışmaya başlayabilir ve bu da ciddi yaralanmalara sebep olabilir. Ellerinizi, giysilerinizi ve aletleri soğutma fanının pervanelerinden uzak tutunuz.

Aracın motor çalışır haldeyken kontrol edilmesi gerekmiyorsa motoru mutlaka durdurunuz. Negatif (-) akü terminalinin bağlantısı kesilmemişse soğutucu fanı çalışabileceğinden dikkatli olunuz.

### **!** UYARI

Soğutucu yeniden doldurulduktan sonra soğutucu suyu haznesi kapağının doğru bir şekilde kapatıldığından emin olunuz. Aksi takdirde sürüş esnasında motor aşırı ısınabilir.



1. Soğutucu haznesi kapağı etiketinin önde olup olmadığını kontrol ediniz.



2. Soğutucu haznesi kapağının iç tarafındaki ince çıkıntıların tam olarak birbirine geçtiğinden emin olunuz.

### Önerilen soğutma suyu

- Eksik soğutma suyunu tamamlarken, aracınız için yalnız deiyonize, distile su veya yumuşak su kullanınız ve fabrikada doldurulmuş olan soğutma suyuna asla sert su karıştırmayınız.
- Yanlış soğutma suyu karışımı önemli arızalara veya motor/hibrit sistem hasarlarına neden olabilir.
- Aracınızın motoru alüminyum motor parçalarından imal edilmiştir ve korozyon ve donmanın önlenmesi için fosfat bazlı etilen glikol soğutucu suyla korunmalıdır.
- Alkol veya metanol KULLANMAYINIZ veya soğutma suyuna karıştırmayınız.
- Karışımın verimini düşürmemek için %60'tan fazla veya %35'ten az antifriz içeren bir karışımı kullanmayınız.

Karışım oranı için aşağıdaki tabloya bakınız:

Ortam Sıcaklığı	Karışım Oranı (hacimsel)	
	Antifriz	Su
-15°C	35	65
-25°C	40	60
-35°C	50	50
-45°C	60	40

### Bilgilendirme

Karışım oranı hakkında bir şüphe varsa, %50 su ve %50 antifriz karışımı ikisinden de aynı miktar olduğu için en kolay yoldur. Çoğu sıcaklık aralıkları için -35°C ve daha yükseğini kullanmak uygundur.

### Soğutma suyunun değiştirilmesi

Soğutma suyunun, bu bölümün başında Periyodik Bakım kısmında anlatıldığı şekilde HYUNDAI yetkili servisi tarafından değiştirilmesini öneririz.

### UYARI

**Motorla kullanılan soğutucuyu veya antifrizi cam yıkama suyu deposuna koymayınız.**

**Antifrizli su ön cama püskürtüldüğünde görüşü aşırı derecede engeller ve aracın kontrolünün kaybedilmesi ile bir kazaya neden olabilir.**

**Motor soğutma suyu, boyalı yüzeylerin ve döşemenin bozulmasına yol açabilir.**

### **NOT**

**Motor parçalarına zarar gelmesini önlemek için, soğutma suyunu yeniden doldurmadan önce motor soğutma suyu haznesi kapağının ve/veya dönüştürücü soğutma suyu haznesi kapağının etrafına kalın bir havlu sararak soğutucunun taşp alternatör benzeri motor aksamına gelmesinin önüne geçiniz.**

## HİBRİT MARŞ VE JENERATÖR (HSG) KAYIŞI

### Hibrit Marş Motoru ve Jeneratör (HSG) kayışının kontrolü

Hibrit Marş Motoru ve Jeneratör (HSG) kayışını HYUNDAI yetkili servisi tarafından bu bölümde yer alan Bakım Programına göre kontrol ettirmenizi veya değiştirmenizi tavsiye ederiz.



#### DİKKAT

HSG kayışı aşındığında veya hasar gördüğünde, kayışı değiştiriniz.

Aksi takdirde, motorun aşırı ısınmasına veya bataryanın boşalmasına neden olabilir.



#### UYARI

- Motoru veya Hibrit Marş ve Jeneratör (HSG) kayışını kontrol edeceğiniz zaman aracın motorunu durdurunuz. Aksi takdirde ciddi yaralanmalara neden olabilirsiniz.
- Ellerinizi, giysilerinizi vb. unsurları Hibrit Marş ve Jeneratör (HSG) kayışından uzak tutunuz.

## FREN HİDROLİĞİ

### Fren hidroliği seviyesi kontrol ediliyor

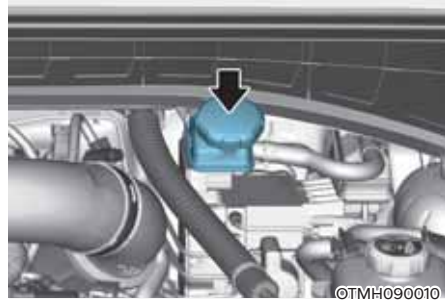

Depodaki hidrolik seviyesini düzenli olarak kontrol ediniz. Hidrolik seviyesi, deponun yan tarafında bulunan MAX ve MIN işaretlerinin arasında olmalıdır.

Fren hidroliği eklemek için haznenin kapağını açmadan önce, fren hidroliğinin kirlenmesini önlemek için kapağın çevresini iyice temizleyiniz.

Seviye düşükse, belirtilen fren hidroliğini MAX seviyesine kadar ekleyin. Gidilen mesafeye bağlı olarak seviye düşer. Bu, fren balatalarının aşınmasına bağlı, normal bir durumdur. Hidroliğin seviyesi aşırı düşükse, fren sistemini bir HYUNDAI yetkili servisine kontrol ettirmenizi öneririz.



#### UYARI

Fren sistemine sık sık hidrolik ilave edilmesi gerekiyorsa, bu fren sisteminde bir sızıntı olduğunu işaret ediyor olabilir. Aracın, HYUNDAI yetkili servisine kontrol ettirilmesini öneririz.



## UYARI

Fren hidroliğinin gözlerinize temas etmemesine dikkat ediniz. Eğer gözlerinize fren hidroliği temas ederse, gözlerinizi en az 15 dakika temiz suyla yıkayınız ve derhal tıbbi yardım alınız.

## NOT

- Fren hidroliğinin aracın boyalı kısımlarına temas etmemesine dikkat ediniz. Temas halinde boyanın kabarak bozulmasına neden olur.
- Uzun bir süre açık havaya maruz kalmış olan fren hidroliğinin kalitesi bozulmuş olabileceği için, asla bu şekilde kullanmayınız. Uygun bir şekilde bertaraf edilmelidir.
- Yanlış türde bir fren hidroliği kullanmayınız. Motor yağı benzeri mineral esaslı yağın birkaç damlasının fren sistemine damlaması sistem aksamına zarar verebilir.



## Bilgilendirme

Yalnız belirtilen motor yağını kullanınız (Bölüm 2'deki "Önerilen Yağlar ve Kapasiteler" kısmına bakınız).

## YIKAMA SUYU

### Cam yıkama suyu seviyesinin kontrolü

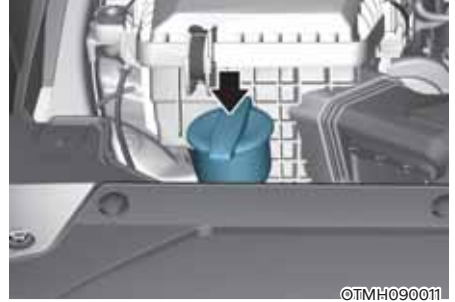

©TMH090011

Cam yıkama suyu deposundaki seviyeyi kontrol ediniz, gerekiyorsa uygun seviyeye getiriniz. Özel cam yıkama suyu mevcut değilse, musluk suyu da kullanılabilir. Ancak, soğuk havalarda donmaya karşı korumak için antifriz özelliikli cam yıkama suyu karışımını kullanınız.



## UYARI

Ciddi bir yaralanma veya ölüm riskini önlemek için, yıkama suyunu kullanırken aşağıdaki güvenlik uyarılarını takip ediniz:

- Motorda kullanılan soğutucuyu veya antifrizi cam yıkama suyu deposuna koymayınız. Antifrizli su ön cama püskürtüldüğünde görüşü aşırı derecede engeller ve aracın kontrolünün kaybedilmesi ile bir kazaya ve boyalı yüzeylerin veya döşemenin bozulmasına neden olabilir.
- Bujileri ya da alevi yıkama suyu ya da yıkama suyu deposu ile temas ettirmeyiniz. Yıkama suyu alkol içerebilir ve yanıcı olabilir.
- Yıkama suyunu içmeyiniz ve ciltle temasından kaçınınız. Cam yıkama suyu insanlar ve hayvanlar için zararlıdır.
- Yıkama suyunu çocuklardan ve hayvanlardan uzak tutunuz.

## HAVA FİLTRESİ

### Filtre değişimi



©TMH090012

Filtreyi yıkamaya ya da çalkalamaya kalkışmayınız. Zira su filtreye zarar verir. Kirlenmiş ise, hava temizleme filtresi mutlaka değiştirilmelidir.

Filtreyi, Bakım Programına göre değiştiriniz.

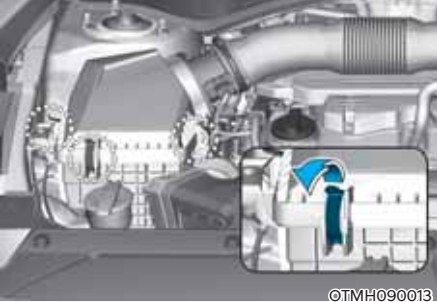

©TMH090013

1. Hava filtresi kapağının tutturma klipslerini gevşetip kapağı açınız.

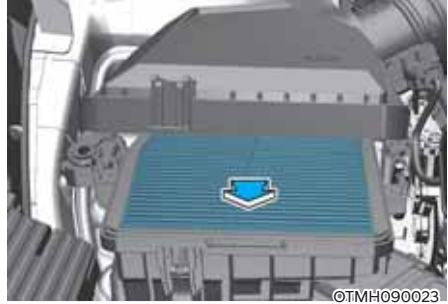

©TMH090023

2. Hava filtresinin iç tarafını siliniz.
3. Hava filtresini değiştiriniz.
4. Kapak tutturma klipsleri ile kapağı kilitleyiniz.
5. Kapağın sıkıca takılmış olup olmadığını kontrol ediniz.

### **i** Bilgilendirme

Araç aşırı tozlu veya kumlu arazilerde kullanılıyorsa, filtreyi önerilenden daha sık aralıklarla değiştiriniz (Bu bölümdeki “Zorlu Koşullarda Periyodik Bakım” kısmına bakınız).

### **NOT**

- Hava temizleyici filtresi sökülmüş vaziyette aracı kullanmayınız. Bu, motorun aşırı derecede aşınmasına sebep olur.
- Hava filtresini çıkardığınız zaman, toz veya kirin hava girişine girmemesine dikkat ediniz. Aksi halde filtre hasar görebilir.
- Orijinal HYUNDAI parçalarını veya aracınız için muadil olduğu belirtilen parçaları kullanınız. Düşük kaliteli parçaların kullanılması hava akış sensörüne hasar verebilir.

## POLEN FİLTRESİ

### Filtre kontrolü

Polen filtresi Araç Bakım Programı'na göre değiştirilmelidir. Araç, hava kirliliği yüksek olan kentlerde veya tozlu yollarda uzun süre kullanılacak olursa, daha sık kontrol edilmeli ve filtreler daha erken değiştirilmelidir. Polen filtresini aşağıdaki işlemleri gerçekleştirerek değiştirin ve diğer parçalara zarar vermemeye özen gösteriniz.

### Filtre değişimi



1. Destek çubuğunu çıkartınız (1).

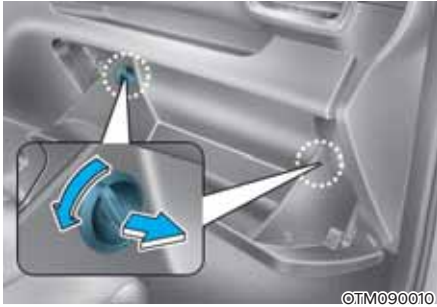

2. Torpido gözünün her iki tarafından yukarıdaki gibi itiniz. Bu durumda torpido gözü durdurucu pimleri yerinden gevşer ve torpido gözü havada asılı kalır.



3. Polen filtresinin gövdesini, kapağın sağ tarafındaki kilide basarak sökünüz.



4. Polen filtresini değiştiriniz.
5. Takma işlemi, sökme işleminin ters sırası ile yapılır.

### NOT

**Yeni polen filtresini, doğru yönde ve ok sembolü (↴) aşağıya bakacak şekilde takınız aksi takdirde ses çıkarabilir ve filtre verimliliğini azaltabilir.**

## SİLECEK LASTİKLERİ

### Silecek lastikleri kontrolü

Ön camın veya silecek lastiklerinin yabancı maddelerle kirlenmesi cam sileceklerinin performansını etkiler.

Genel kirlenme kaynakları böcekler, ağaçlardan damlayan öz suları ve bazı araç yıkayıcılarının kullandıkları sıcak cilalardır. Lastikler iyi temizlemiyorsa, hem camı ve hem de silecek lastiklerini iyi bir temizleyici veya yumuşak bir deterjanla temizleyiniz ve temiz su ile durulayınız.

#### **NOT**

**Silecek lastiklerine, kollarına ve diğer bileşenlere zarar gelmemesi için, aşağıdakileri YAPMAYINIZ:**

- Benzin, kerosen (gazyağı), boya tineri veya benzer solvent ve güçlü temizlik deterjanları silecekler üzerinde veya yakınında kullanmak.
- Silecekleri elle hareket ettirmeye çalışmak.
- Orijinal olmayan silecek lastiklerini kullanmak.

### Bilgilendirme

Otomatik araç yıkayıcılarında kullanılan sıcak ticari cilaların ön camın temizlenmesini zorlaştırdığı bilinmektedir.

### Silecek lastiğinin değiştirilmesi

Silecekler gerektiği şekilde silmiyorsa, lastikleri aşınmış veya çatlamış olabilir ve değiştirilmeleri gerekir.

#### **NOT**

**Silecek kollarına veya diğer parçalara zarar vermemek için, silecekleri elle hareket ettirmeye kalkışmayınız.**

#### **NOT**

**Önerilen dışında özelliklerde silecek lastiklerinin kullanılması sileceğin arızalanmasına veya aksaklıklara neden olabilir.**

#### **NOT**

- Kaputa veya silecek kollarına zarar gelmesini engellemek için, silecek kolları yalnızca tam silmiş konumdayken kaldırılmalıdır.
- Sürüş öncesi daima silecek kollarını ön cama doğru yatırınız.

## Ön cam silecekleri çalışma konumları

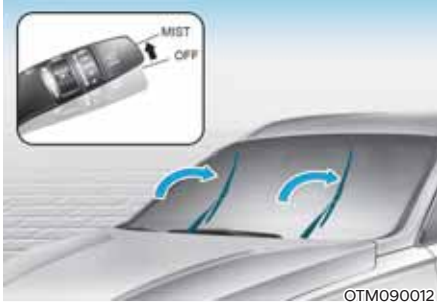

OTM090012

Bu araç, sileceklerin en sonda durma konumunda iken kaldırılmaması özelliğini taşıyan "saklı" silecek tasarımına sahiptir.

1. Motoru kapattıktan 20 saniye içinde silecek kolunu MIST konumuna kaldırın (veya  $\checkmark$  konumuna) ve silecekler en üst silme konumuna gelene kadar 2 saniyeliliğine o konumda tutunuz.
2. Bu sefer cam sileceklerini yukarı kaldırabilirsiniz.
3. Silecekleri yavaşça camın üzerine geri koyunuz.
4. Silecekleri sondaki durma konumuna döndürmek için silecekleri herhangi bir AÇIK konumuna getiriniz.

## A Tipi

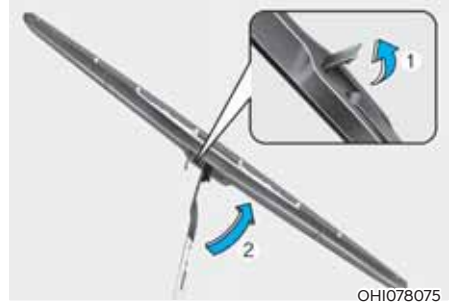

OH1078075



OH1078076

1. Silecek lastiğinin klipsini yukarı kaldırırsınız. Ardından silecek lastiğini yukarı kaldırınız.
2. KİLİDİ (1) iterken silecek lastiğini (2) aşağı çekiniz.



OH1078077

3. Silecek lastiğini silecek kolundan çıkarınız.
4. Sökmenin tersi sırada yeni silecek lastik takımını takınız.
5. Silecek kolunu ön cama geri çeviriniz.

### B Tipi

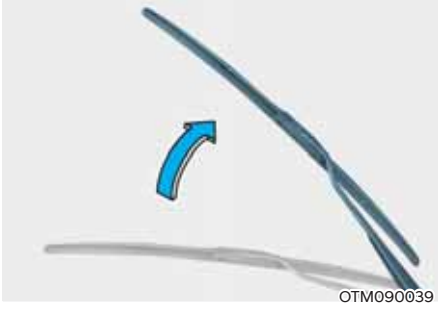

1. Silecek kolunu kaldırınız.

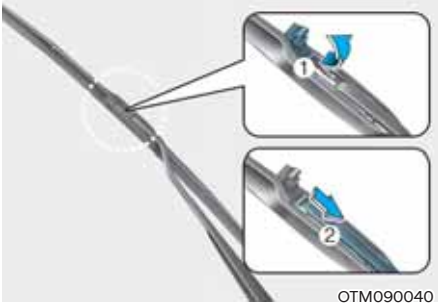

2. Silecek lastiğinin klipsini yukarı kaldırı-  
nız. Sonra lastik grubunu aşağıya çeke-  
rek çıkarınız.

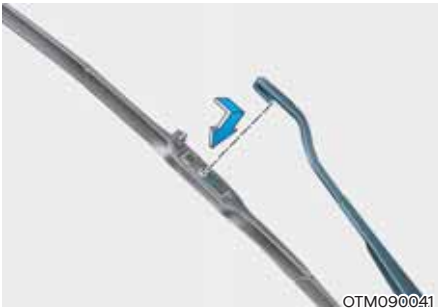

3. Sökmenin tersi sırada yeni lastik takı-  
mını takınız.
4. Silecek kolunu ön cama geri çeviriniz.

### Arka cam silecek lastiğinin değiştirilmesi

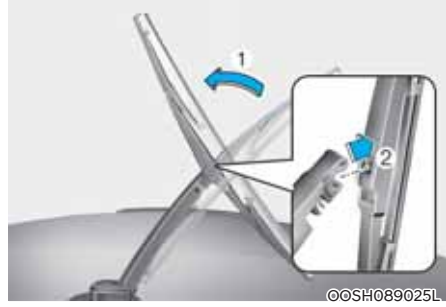

1. Silecek kolunu kaldırın ve silecek lastik  
takımını (1) döndürünüz.
2. Silecek lastik takımını çekip çıkarınız  
(2).



3. Yeni silecek lastiği takımını, "tık" sesi  
ile yerine (3) oturana kadar, ortasından  
silecek kolundaki yuvaya sokarak monte  
ediniz.
4. Silecek lastiği takımının sıkıca monte  
edilmiş olduğunu anlamak için hafifçe  
çekiniz.
5. Lastik takımını silecek kolu ile tam hi-  
zalanması için orijinal konumuna dön-  
dürünüz.

Silecek kollarına veya diğer parçalara zarar vermemek için, silecek lastiklerini HYUNDAI yetkili servisine değiştirtmenizi öneririz.

## AKÜ



### UYARI

Akünün yakınında çalışırken veya aküyü kullanırken, sizin ve etrafınızdakilerin **CİDDİ YARALANMASINI** veya **ÖLÜMÜNÜ** önlemek için, daima aşağıdaki uyarıları dikkate alınız:



Bir akü ile çalışırken, aşağıdaki talimatı dikkatlice okuyunuz ve izleyiniz.



Asit sıçramalarına karşı gözleri korumak için tasarlanmış göz koruyucu kullanınız.



Her türlü alev, kıvılcım veya sigara malzemesini aküden uzak tutunuz.



Akü hücrelerinde yüksek derecede yanıcı bir gaz olan hidrojen mevcuttur ve ateşlendiği zaman patlayabilir.



Aküleri çocuklardan uzak tutunuz.



Aküler yüksek derecede aşındırıcı özelliği olan sülfürik asit içerirler. Asidin gözlerinize, cildinize veya giysilerinize temas etmesine izin vermeyiniz.

Eğer gözlerinize asit gelirse, gözlerinizi en az 15 dakika temiz suyla yıkayınız ve derhal tıbbi yardım alınız. Eğer asit cildinize temas ederse, bölgeyi tamamen yıkayınız. Bir acı veya yanma hissederseniz, derhal tıbbi yardım isteyiniz.

- Plastik muhafazalı bir aküyü kaldırırsanız, muhafazanın üzerine aşırı baskı uygularsanız, akü asidi kaçağı meydana gelebilir. Bir akü kaldırıcı ile veya çapraz köşelerden el ile kaldırınız.
- Akünüz donmuş ise, aracı takviye ile çalıştırmaya kalkışmayınız.
- Aracın akü kabloları aküye bağlandığı zaman, **ASLA** aküyü tekrar şarj etmeye kalkışmayınız.
- Elektrikli ateşleme sistemi yüksek voltaj ile çalışır. Motor çalışırken veya Motor Çalıştırma/Durdurma düğmesi **ON** durumunda iken sistemdeki bu parçalara **ASLA** dokunmayınız.

### NOT

- Sıcaklığı düşük bölgelerde aracı uzun süre kullanmadığınız zaman, aküyü çıkarın ve kapalı bir mekanda bekletiniz.
- Sıcaklığı düşük bölgelerde akü muhafazasının hasar görmesini önlemek için aküyü daima tam şarjlı tutunuz.

### NOT

İzin verilmeyen elektronik cihazları aküye, bağlarsanız, akü boşalabilir. Ruhsatsız elektrikli cihazları asla kullanmayınız.

## En iyi akü bakımı için

■ Bagaj bölmesi



- Akünün sağlam bir şekilde bağlı olduğunu belli aralıklar ile kontrol ediniz.
- Akünün üstünü temiz ve kuru tutunuz.
- Terminaller ve bağlantılar temiz, sıkı ve petrol jeli veya terminal greşi ile kaplanmış olarak tutulmalıdır.
- Aküden sıçrayabilecek akü suyunu derhal su ve karbonat eriyiği ile yıkayınız.
- Araç uzun bir süre kullanılmayacaksa, akü kutup bağlantılarını ayırınız.

## **i** Bilgilendirme

Aküyü kontrol etmek için kapağı (B) açınız.

7 kişilik araçta kapağı açmak için önce klipslerin (A) çıkarılması gerekir.

## **i** Bilgilendirme- ÜST ve ALT ile işaretlenmiş aküler için

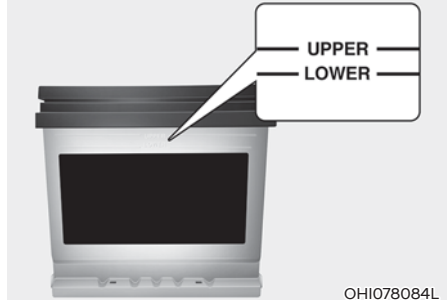

Bununla birlikte, eğer aracınız yan tarafta “LOWER (ALT-MIN)” ve “UPPER (ÜST-MAX)” yazılı bir aküye sahipse, elektrolit seviyesini kontrol edebilirsiniz.

Seviye ALT (MIN) ve ÜST (MAX) arasında olmalıdır. Elektrolit seviyesi düşük olduğunda, damıtılmış (veya minerali giderilmiş) su ekleyiniz. (Asla sülfürik asit veya başka elektrolit eklemeyiniz). (Bakımsız ve AGM aküler hariç)

Damıtılmış (ya da demineralize) suyu akünün yüzeyine veya diğer yakındaki parçalara sıçratmamaya dikkat ediniz.

Ayrıca, akü gözlerini fazla doldurmayınız.

Aksi halde, akü veya diğer parçalar paslanabilir. Son olarak hücre kapağını iyice kapatınız. Ancak, daha iyi akü bakımı için HYUNDAI yetkili servisine başvurmanızı öneririz.

## Akü kapasitesi etiketi

### ■ A Tipi



OTM090063L

### ■ B Tipi

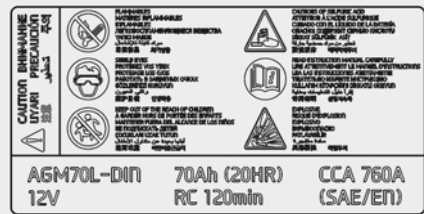

OTM090064L

1. MF68L-DIN : HYUNDAI akü model ismi
2. 12V : Nominal voltaj
3. 68Ah (20HR) : Nominal kapasite (Amper saat)
4. RC 110 min : Nominal kapasite (Amper saat)
5. 600A : SAE/EN'e göre amper cinsinden soğuk test akımı

## Akünün şarj edilmesi

### Akü şarj edici tarafından

Aracınızda bakım gerektirmeyen, kalsiyum bazlı bir akü vardır.

- Akü kısa zamanda boşalacak olursa (örneğin, araç kullanılmazken farların veya iç lambaların açık kalmasına bağlı olarak), 10 saat süreyle yavaş şarj ile şarj ediniz.
- Aracın kullanılması sırasındaki yüksek akım yüküne bağlı olarak akü zaman içinde boşalıyorsa, 2 saat süre ile 20-30 Amperde hızlı şarj uygulayınız.



### UYARI

Patlamalar veya asit yanıkları nedeniyle **CİDDİ YARALANMA** veya **ÖLÜM** riskinden kaçınmak için aracınızın aküsünü şarj ederken daima bu talimatları izleyiniz:

- Bakım işlemine veya akü şarjına başlamadan önce bütün aksesuarları kapatınız ve motoru durdurunuz.
- Her türlü alev, kıvılcım veya sigara malzemesini aküden uzak tutunuz.
- Daima açık havada veya iyi havalandırılmış bir yerde çalışınız.
- Şarj sırasında aküyü kontrol ederken koruyucu gözlük kullanınız.
- Akü araçtan çıkartılmalı ve iyi havalandırılan bir yere yerleştirilmelidir.
- Şarj sırasında aküyü gözlemleyiniz ve akü hücreleri hızlı bir şekilde kaynamaya başlarsa şarj akımını düşürünüz veya durdurunuz.

- Akü sokülürken önce eksi akü kablosu sökülmeli ve takarken en son bağlanmalıdır. Akü şarj bağlantılarını aşağıdaki sıra ile sökünüz.
  1. Şarj cihazının Açma/Kapama svicini kapatınız.
  2. Akünün eksi kutbuna bağlı olan eksi bağlantı maşasını açınız.
  3. Akünün artı kutbuna bağlı olan artı bağlantı maşasını açınız.
- Akü değiştireceğiniz zaman yeni akünüzü HYUNDAI yetkili servisinden temin etmenizi öneririz.

### NOT

#### AGM akü (varsa)

- Absorbent Glass Matt (AGM) (emici bor silikat hasır) aküleri bakım gerektirmez, AGM akünün HYUNDAI yetkili servisi tarafından kontrol edilmesini öneririz. AGM aküsünü şarj etmek için sadece özellikle AGM aküleri için geliştirilmiş olan tam otomatik şarj cihazı kullanınız.
- AGM aküsünü değiştirirken, değişim için kullanacağınız parçaları HYUNDAI yetkili servisinden temin etmenizi öneririz.
- Akünün üzerindeki kapağı açmayın veya çıkarmayınız. Bu durum ciddi yaralanma meydana getirebilen iç elektrolit kaçağına neden olabilir.

### Takviyeyle Çalıştırma

İyi bir akü üzerinden takviye ile çalıştırdıktan sonra, motoru kapatmadan önce aracı 20-30 dakika sürünüz. Akü yeterli bir şekilde yeniden şarj olmadan motoru kapatırsanız, araç yeniden çalışmayabilir. Takviyeyle çalıştırma prosedürleri ile ilgili daha fazla bilgi için 8. bölümde bulunan "Takviyeyle Çalıştırma" kısmına bakınız.

### Bilgilendirme



Pillerin uygun şekilde bertaraf edilmemesi, çevre ve insan sağlığı için zararlı olabilir. Aküyü yerel yasalara ve düzenlemelere uygun olarak imha ediniz.

### Sıfırlamalar

Akü boşaldığında veya kutup başları söküldüğünde aşağıdaki öğelerin sıfırlanmaları gerekebilir.

- Otomatik açılan/kapanan cam (Bkz. Bölüm 5)
- Açılır tavan (Bkz. Bölüm 5)
- Yol bilgisayarı (Bkz. Bölüm 5)
- Klima kontrol sistemi (Bkz. Bölüm 5)
- Sürücü oturma pozisyonu hafıza sistemi (Bkz. Bölüm 5)
- Saat (Bkz. Bölüm 5)
- Bilgi ve eğlence sistemi (bilgi ve eğlence sistemi kullanım kılavuzuna bakınız)

## LASTİKLER VE JANTLAR



### UYARI

Hasarlı veya deforme olmuş lastik kullanımında aracın kontrolünü kaybedebilirsiniz ve kazaya neden olabilirsiniz. **ÖLÜM** veya **CİDDİ YARALANMA RİSKİNİ** azaltmak için, aşağıdaki önlemleri alınız:

- Aylık olarak lastiklerinizin basıncını, olası aşınmaları ve zedelenmeleri kontrol ediniz.
- Aracınız için önerilen soğuk lastik basıncı bu kılavuzda ve sürücü tarafındaki yan merkezî direktteki etikette bulunmaktadır. Lastik basıncını ölçmek için bir lastik basınç sayacı kullanın. Havaşı düşük veya fazla şişirilmiş lastikler araç hakimiyetinin kaybolmasına neden olabilir.
- Aracınızın lastiklerinin basıncını her ölçüşünüzde stepnenin de basıncını ölçünüz.
- Eskimiş, düzensiz şekilde aşınmış veya zedelenmiş olan lastikleri kullanmayınız. Aşınmış lastikler, fren etkinliğinin kaybolmasına, direksiyon veya yol tutuşunun zayıflamasına yol açar.
- Lastikleri değiştireceğiniz zaman **MUTLAKA** araçta orijinal olarak takılı olan lastiklerle aynı boyutta, tipte, yapıda ve diş deşenine sahip lastikleri tercih ediniz. Önerilen ebatların dışında lastik veya jant kullanımı; araç hakimiyetiyle ilgili sorunlara, araç hakimiyetinin kaybolmasına ve aracınızın Kilitlenmeyi Önleyen Fren Sistemi (ABS) üzerinde negatif bir etkiye neden olabilir ve bunlar da ciddi bir kazayla sonuçlanabilir.

### Lastik bakımı

İyi bir bakım, güvenlik ve azami yakıt tasarrufu için, daima önerilen lastik basınçlarını uygulamalı, yük sınırlarını aşmamalı ve aracınız için önerilen ağırlık dağılımına dikkat etmelisiniz.



Tüm değerler (boyutlar ve basınçlar) sürücü tarafı orta sütundaki etikette görülebilir.

### Önerilen soğuk lastik havası basınçları

Bütün lastik basınçları (yedek lastik de dahil) lastikler soğukken ölçülmelidir. “Soğuk lastik” ifadesi, aracın en az üç saatte kullanılmadığı veya 1,6 km'den daha az kullanılmış olduğu durumu belirtmektedir.

Isınmış lastik basınçları normal olarak önerilen soğuk lastik basınçlarından 28 ila 41 KPa (4 ila 6 psi) fazladır. Sıcak lastiklerde basıncı ayarlamak için hava boşaltmayınız, aksi halde basınç çok düşük olur. Önerilen şişirme basınçları için Bölüm 2'deki “Lastikler ve Tekerlekler” konusuna bakınız.

**UYARI**

En rahat sürüş için, araç hakimiyeti ve en az lastik aşınması için önerilen lastik basınçları uygulanmalıdır.

Aşırı veya yetersiz şişirilme, lastik ömrünü kısaltır, araç kullanmayı olumsuz olarak etkiler ve bir kazaya sebebiyet verecek şekilde araç hakimiyetini kaybettirecek ani lastik patlamalarına neden olabilir.

Aşırı inik lastikler şiddetli ısı oluşumuna neden olup, lastik patlamasına, lastik elyafının ayrılmasına veya diğer lastik hasarlarına yol açabilirler; bunun sonucu olarak da araç hakimiyetinin kaybedilmesine bağlı kazalar oluşabilir. Bu risk, sıcak havalarda veya yüksek hızla uzun mesafeler giderken daha yüksektir.

**DİKKAT**

- İnik lastikler, aşırı aşınmaya ve yakıt tüketiminin artmasına da neden olur. Lastiklerde deformasyon da meydana gelebilir. Lastik basınçlarının gereken düzeylerde olmasına dikkat ediniz. Bir lastiğin sık sık şişirilmesi gerekiyorsa, lastiği HYUNDAI yetkili servisinde kontrol ettirmenizi öneririz.
- Aşırı şişirilmiş lastikler sert bir sürüşe, lastik tabanının ortasında aşınmaya ve yoldaki tehlikelere bağlı hasarlarına olasılarına neden olurlar.

**Lastik basıncının ölçülmesi**

Lastiklerinizi ve yedek lastiğinizi en az ayda bir kere veya daha sık kontrol ediniz.

**Kontrolün yapılması**

Lastik basıncını ölçmek için kaliteli bir lastik basıncı ölçüm aleti kullanın. Lastiklere bakarak onların nasıl şişirilmiş olduklarını anlayamazsınız. Radyal lastikler inik bile olsalar, iyi şişirilmiş gibi görünürler.

Lastik supabındaki supap kapağını açınız. Basıncı ölçmek için ölçü aletini sıkıca supaba bastırınız. Soğuk durumdaki lastiğin basıncı lastik üzerindeki ve yüklenme etiketindeki önerilen basınca uyuyorsa, başka bir ayar yapmaya gerek yoktur. Basınç düşükse, önerilen düzeye gelene kadar şişiriniz. Lastik supap yuvalarına supap kapaklarını yerleştirdiğinizden emin olunuz. Supap kapağı olmadan, kir veya nem supap deliğine girebilir ve hava kaçığına neden olur. Supap kapağı yoksa, en kısa zamanda yenisini temin ediniz.

Lastik aşırı şişecek olursa, lastik supabının ortasındaki iğneye basarak basıncı düşürünüz. Ölçü aleti ile lastik basıncını tekrar ölçünüz. Lastik supap yuvalarına supap kapaklarını yerleştirdiğinizden emin olunuz. Supap kapağı olmadan, kir veya nem supap deliğine girebilir ve hava kaçığına neden olur. Supap kapağı yoksa, en kısa zamanda yenisini temin ediniz.

## Lastik rotasyonu

Lastik dişlerinin aşınmasını dengelemek için HYUNDAI lastiklerin periyodik bakım programına göre veya düzensiz aşınma devam ediyorsa bir an önce lastik rotasyonu yapılmasını önerir.

Lastiklerin yerlerini değiştirirken balanslarını da kontrol ediniz.

Lastiklerin yerlerinin değiştirilmesi sırasında düzensiz aşınmaları ve zedelenmeleri kontrol ediniz. Anormal aşınma genellikle hatalı lastik basınçlarından, yanlış tekerlek (rot) ayarlarından, balansız bozuk jantlardan, sert fren yapmaktan ve keskin viraj almaktan kaynaklanır. Lastiklerin sırtında veya yanaklarında balon veya tümsekler olup olmadığını kontrol ediniz. Bu sözü edilenlerden herhangi birinin mevcut olduğunu görürseniz lastiği değiştiriniz. Doku veya elyaf görülüyorsa da lastiği değiştiriniz. Lastiklerin yerlerini değiştirdikten sonra ön ve arka lastiklerin basınçlarını doğru değerlerine getirmeyi ve bijon somunlarının sıkılığını kontrol etmeyi unutmayınız (uygun tork değeri 11~13 kgf·m.dir [79~94 lbf·ft]).

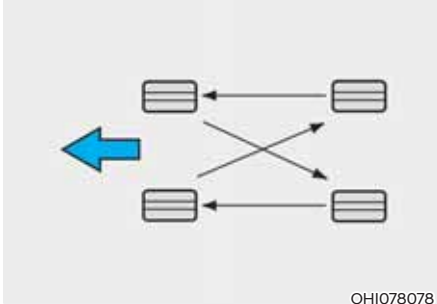

OHI078078

Lastiklerin yerlerinin her değiştirilmesinde fren disk ve balatalarında aşınma olup olmadığı kontrol edilmelidir.

## **i** Bilgilendirme

Simetrik olmayan lastiğin dışı ve içi fark edilebilir. Simetrik olmayan bir lastik takarken, "dış" yazılı tarafı dışa bakacak şekilde takmayı unutmayınız. "İç" yazılı taraf dışa bakacak şekilde takılırsa, aracın performansı üzerinde olumsuz etkisi olur.

## **!** UYARI

- Küçük yedek lastik, lastik rotasyonunda dikkate alınmaz.
- Çapraz katlı lastikler ile radyal katlı lastikleri aynı anda kesinlikle kullanmayınız. Bu, araç hakimiyetinin kaybolmasına neden olacak ve kazayla sonuçlanabilecek araç hakimiyetiyle ilgili sorunlar meydana getirir.

## Tekerlek rot ve lastik balans ayarı

Lastiklerinize en uzun ömrü ve en iyi genel performansı sağlamak için aracınızın tekerlekleri fabrikada hassas olarak ayarlanmış ve balans ayarları yapılmıştır.

Çoğunlukla, tekerleklerinizin tekrar ayarlanmasına gerek yoktur. Ancak, olağan dışı bir lastik aşınması görürseniz veya aracınız bir tarafa çekiyoorsa, ayarların yenilenmesi gerekebilir.

Düz bir yolda giderken aracınızın titreştiğini hissederseniz, balans ayarlarınızın yeniden yapılması gerekiyor olabilir.

### NOT

**Doğru olmayan tekerlek balansı aracınızın alüminyum jantlarına zarar verebilir. Lastik başına düşen ağırlık ve hız standartlarına dikkat ediniz.**

## Lastik değiştirme



Lastik düzgün olarak aşınmışsa, sırtta kesiksiz bir şerit halinde sırt aşınma göstergesi görülür. Bu, lastikte kalan sırtın kalınlığının 1,6 mm'den daha az olduğunu gösterir. Bu durumda lastiği değiştiriniz.

Lastiği değiştirmek için bu şeridin tüm sırtta görülmesini beklemeyiniz.



### UYARI

**ÖLÜM veya CİDDİ YARALANMA riskini azaltmak için:**

- Eskimiş, düzensiz şekilde aşınmış veya zedelenmiş olan lastikleri kullanmayınız. Aşınmış lastikler, fren etkinliğinin kaybolmasına, direksiyon ve yol tutuşunun zayıflamasına yol açar.
- Lastikleri değiştirirken, DAİMA araç ile verilen orijinal lastik ebatlarındaki lastikler kullanılmalıdır. Önerilen ebatların dışında lastik veya jant kullanımı; araç hakimiyetiyle ilgili sorunlara, araç hakimiyetinin kaybolmasına ve aracınızın Kilitlenmeyen Fren Sistemi (ABS) üzerinde negatif bir etkiye neden olabilir ve bunlar da ciddi bir kazayla sonuçlanabilir.
- Lastiklerin (jantların) değişiminde, iki ön lastiği ya da arka iki lastiği çift olarak değiştirmeniz tavsiye edilir. Sadece tek tekerliyi değiştirmek aracın yön hakimiyetine ciddi etkileri olabilir.
- Lastikler, kullanılmamış olsalar bile, zamanla niteliklerini kaybederler. Sırt durumuna bakılmaksızın, lastiklerin altı (6) yıllık normal kullanım süreleri sonunda değiştirilmeleri gerekir.
- Sıcak havalara veya ağır yük taşımaya bağlı olarak lastiklerin ısınması yaşlanma sürecini hızlandırabilir. Bu uyarıya dikkat edilmemesi halinde ani lastik patlamaları görülebilir ve bunun sonucunda, araç hakimiyeti kaybedileceği için bir kaza meydana gelebilir.

### **Küçük yedek lastik değişimi (varsa)**

Küçük yedek lastik, normal boydaki yedek lastiklere göre daha kısa bir sırt ömrüne sahiptir. Lastik üzerinde sırt aşınma göstergesi çubuklarını gördüğünüzde, değiştiriniz. Küçük yedek lastik, yeni aracınızın lastikleri ile aynı ölçülere ve aynı sırt desenine sahiptir ve aynı küçük yedek lastik jantına takılmalıdır. Küçük yedek lastik, normal ölçülere sahip bir janta takılmak üzere üretilmemiştir ve küçük yedek lastik jantına da normal boyutlu bir lastik takılamaz.



### **UYARI**

**Kazayla sonuçlanabilecek stepne arızalarının veya kazayla sonuçlanabilecek kontrol kayıplarını önlemek için orijinal lastikler mümkün olan en kısa sürede onarılmalı veya değiştirilmelidir. Kompakt stepne yalnızca acil durumlar içindir. Küçük yedek lastik kullanılırken aracınızı 80 km/sa. hızın üzerinde kullanmayınız.**

### **Jant değiştirme**

Herhangi bir nedenle metal jantları değiştirirken, çap, iz genişliği ve yanak çıkıntısı olarak orijinalleri ile aynı olmasına dikkat ediniz.

### **Lastik yol tutuşu**

Aşınmış, uygun basınçta şişirilmemiş veya kaygan yüzeyli yollarda lastiklerin yol tutuşu azalabilir. Diş aşınma göstergeleri ortaya çıktığı zaman lastiklerin değiştirilmeleri gerekir. Araç hakimiyetini kaybetme olasılığı olduğu için, yağmurlu, karlı veya buzlu yollarda hızınızı düşürünüz.

### **Lastik bakımı**

Doğru lastik basınçlarının yanı sıra doğru tekerlek (rot) ayarları da lastik aşınmasının azaltılmasına yardımcı olur. Bir lastiğinizin düzensiz olarak aşınmış olduğunu görürseniz, tekerlek (rot) ayarlarını servisimize kontrol ettiriniz.

Yeni lastik taktığınız zaman balans ayarlarını yaptırmayı unutmayınız. Bu, aracınızın sürüş konforunu ve lastik ömrünü artırır. Ayrıca, lastik janttan çıkartılacak olursa balans ayarlarının tekrar yapılması gerekir.

## Lastik yanağındaki etiketler

Buradaki bilgiler lastiğin ana özelliklerini belirtir ve güvenlik standardı sertifikası için lastik kimlik numarasını (TIN) da gösterir. TIN numarası, bir iade durumunda lastiği belirlemek amacıyla kullanılabilir.

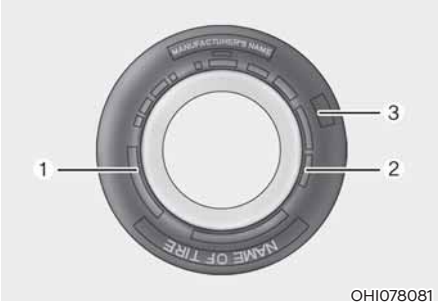

OHI078081

### 1. Üretici veya marka adı

Üretici veya Marka adını gösterir.

### 2. Lastik boyutu tanımlaması

Lastiğin yanağında lastik ölçüleri belirtilmiştir. Aracınıza yeni lastik alacağınız zaman bu bilgilere ihtiyacınız vardır. Lastik ölçü numarasındaki harflerin ve rakamların ne anlama geldiği aşağıda anlatılmıştır.

Örnek tekerlek boyutu tanıtımı:

(Bu numaralar yalnız örnek olmaları amacıyla verilmiştir, aracınıza bağlı olarak, sizin aracınızın lastik ölçüleri farklı olabilir.)

### 235/65 R17 95 H

235 - Milimetre cinsinden lastik iz genişliği.

65 - Yanak kalınlık oranı. Lastik iz genişliğinin bir yüzdesi olarak kesit yükseklidir.

R - Lastiğin yapı kodu (Radyal).

17 - İnç cinsinden jant çapı.

95 - Yük endeksi; lastiğin taşıyabileceği azami yük ile ilgili sayısal bir kod.

H - Hız Değeri Sembolü Daha fazla bilgi için bu bölümde hız değerleri çizelgesine bakınız.

### Jant boyutu tanımlaması

Değiştirmeniz gerektiğinde size yardımcı olacak önemli bilgiler, tekerlekler üzerinde yazılıdır. Jant ölçü numarasındaki harflerin ve rakamların ne anlama geldiği aşağıda anlatılmıştır.

Örnek jant boyutu tanıtımı:

### 7.0J X 17

7.0 - İnç olarak jant eni.

J - Jant konturu tanımlaması.

17 - İnç cinsinden jant çapı.

### Lastik hız değerleri

Aşağıdaki çizelge, kullanılmakta olan binek araba lastikleri için çeşitli farklı hız değerlerini göstermektedir. Hız değeri, lastiğin yanağında yazılı olan lastik ölçüsü tanımlamasının bir bölümüdür. Bu sembol, lastiğin azami güvenli sürüş hızını göstermektedir.

Hız Değeri Sembolü	Azami Hız
S	180 km/saat
T	190 km/saat
H	210 km/saat
V	240 km/saat
W	270 km/saat
Y	300 km/saat

### 3. Lastik ömrünün kontrol edilmesi (TIN: Lastik Tanıtım Numarası)

Üretim tarihine bağlı olarak, altı yıldan daha uzun süre kullanılmış olan lastikler (yedek lastik dahil) yenileriyle değiştirilmelidir. Üretim tarihini lastiğin yanağında DOT kodu olarak (muhtemelen lastiğin iç tarafında) görebilirsiniz. DOT kodu, rakamlar ve İngilizce harflerden oluşan bir karakterler dizisidir. DOT kodunun son dört hanesi (karakterleri) üretim tarihini gösterir.

#### DOT : XXXX XXXX OOOO

DOT kodunun ilk kısmı fabrikanın kod numarası, lastik ölçüsü ve diş desenini belirtir, son dört sayı ise üretim haftası ve yılını gösterir.

Örneğin:

DOT XXXX XXXX 1520, lastiğin 2020 yılının 15. haftasında üretilmiş olduğunu belirtir.

### 4. Lastik tabakalarının kompozisyonu ve malzemesi

Lastik içindeki kauçuk kaplı doku tabakaları veya katmanları sayısı. Üreticiler, lastik içinde kullanılan, çelik, naylon, polyester ve benzeri malzemeleri de belirtmek zorundadır. “R” harfi, radyal tabakalı yapıyı belirtir. “D” harfi de çapraz veya verev yapı anlamına gelir. “B” harfi ise kuşaklı verev yapıyı belirtir.

### 5. İzin verilen azami şişirme basıncı

Bu numara, lastiğe basılabilecek en fazla miktardaki hava basıncını gösterir. İzin verilen azami şişirme basıncını aşmayınız. Önerilen şişirme basınçları için Lastik ve Yük Bilgileri etiketine bakınız.

### 6. Azami yük değeri

Bu numara, lastiğin taşıyabileceği azami yükü kilogram ve pound olarak gösterir. Aracınızın lastiklerini değiştirirken, daima orijinal lastiklerle aynı yük değerlerine sahip lastikler kullanınız.

### 7. Standart lastik kalitesi sınıfı

Kalite sınıfları yerine göre lastiğin yan tarafında dış sırtı ile azami kesit genişliği arasında bulunabilir.

Örneğin:

TREADWEAR 200 (diş aşınması)

TRACTION AA (çekiş)

TEMPERATURE A (sıcaklık)

### Lastik sırtı dayanıklılığı

Lastik sırtı dayanıklılık sınıfı, özel bir resmi test pistinde, kontrollü koşullar altında test edilen lastiğin dayanma değeri ile ilgili göreceli bir değerdir. Örneğin, 150 sınıfı bir lastik resmi pistte, 100 sınıfı bir lastiğe göre bir buçuk kat (1½) daha fazla dayanır.

Lastiklerin göreceli performansları, kullanım koşullarına bağlıdır; ancak, sürüş alışkanlıklarındaki farklılıklara, uygulanan servis işlemlerine, değişik yol özelliklerine ve iklime bağlı olarak normlardan önemli ölçüde farklı da olabilirler.

Bu sınıflandırmalar, binek aracı lastiklerinin yanaklarında yazılıdır. Aracınızda standart veya seçmeli olarak bulunan lastikler, sınıflandırma açısından farklı olabilirler.

### Çekiş - AA, A, B & C

Çekiş sınıfları, en yüksekten en düşüğüne kadar, AA, A, B ve C'dir. Bu sınıflar resmî, özel asfalt veya beton test zeminlerinde, kontrollü koşullarda ölçülen, lastiklerin ıslak zeminde durma yeteneğini gösterir. C işaretli bir lastik zayıf çekiş performansına sahiptir.



### UYARI

**Bu lastik çekiş sınıfı düz sürüş sırasında yapılan fren çekiş testlerinde belirlenir; hızlanma, keskin viraj alma, ıslak zeminde kayma veya en üst çekiş karakteristikleri ile ilgili değildir.**

### Sıcaklık -A, B & C

Sıcaklık sınıfları A (en yüksek), B ve C'dir, ve özel laboratuvar test tekerleklerinde, kontrollü koşullarda test edilen, lastiğin ısı üretmeye karşı dayanıklılığını ve ısıyı yayma yeteneğini gösterir.

Maruz kalınan yüksek sıcaklık, lastiğin malzemesinin bozulmasına ve ömrünün kısalmasına neden olabilir ve aşırı sıcaklık ani lastik patlamalarına da yol açabilir. B ve A sınıfları, laboratuvar test tekerleklerinde ölçülen, yasal düzenlemelerin gerektirdiği asgari değerlerden daha yüksek performans düzeylerini gösterir.



### UYARI

**Lastik sıcaklık sınıfı, doğru olarak şişirilmiş ve aşırı yüklenmemiş lastiklerde belirlenir. Aşırı hız, yetersiz şişirilmiş lastikler, fazla şişirilmiş lastikler veya aşırı yük, birlikte veya ayrı ayrı, ısı oluşmasına ve muhtemel ani lastik patlamalarına neden olabilir. Aksi halde aracın kontrolünü kaybedebilir ve kazaya neden olabilirsiniz.**

## Düşük yanak yükseklikli (profilli) lastikler

Düşük yanak yükseklikli (profilli) lastiklerin yanak yüksekliği 50'nin altındadır.

Düşük yanaklı lastikler, sürüş ve frenleme için optimize edildiğinden, yanakları standart bir lastikten biraz daha sert olur. Ayrıca düşük yanaklı lastikler genellikle geniş şekilde tercih edilmektedir ve sonuç olarak yol yüzeyi ile daha büyük bir temas alanı sağlıyor. Bazı durumlarda standart lastiklerle karşılaştırıldığında daha fazla yol gürültüsüne sebep olabilirler.



### DİKKAT

Düşük yanak yükseklikli lastiklerin yan duvarı normal lastiklere göre kısıdır. Bu nedenle, düşük yanak yükseklikli tekerlek ve lastikler kolay zarar görür. Aşağıdaki talimatları takip ediniz.

- Bozuk bir yolda veya arazide giderken, lastikler ve jantların zarar görmemesi için dikkatli olunuz. Sürüşü tamamladıktan sonra, lastikleri ve jantları kontrol ediniz.
- Yoldaki bir çukurdan, hız tümseğinden, rögar kapağından veya kaldırım kenarı taşından geçerken lastiklerin ve tekerleklerin zarar görmeyeceği şekilde aracı yavaşça sürünüz.
- Lastik bir darbe aldığı anda, lastik durumunu kontrol ediniz. Veya, HYUNDAI yetkili servisiyle irtibata geçebilirsiniz.
- Lastik hasarını önlemek için lastik durumunu ve basıncını her 3.000 km'de bir kontrol ediniz.

- Lastik hasarını sadece gözlerinizle fark etmeniz zordur. Lastik hasarını işaret eden bir durum olduğunda, hava sızıntısı sonucunda oluşabilecek bir hasarı önlemek için lastiği kontrol edin ve değiştiriniz.
- Lastik bozuk bir yolda, arazide, veya yol çukuru, rögar kapağı ya da kaldırım kenar taşı gibi engellerin üzerinde giderken hasar görürse, bu garanti kapsamına girmez.
- Lastik bilgisi, lastiğin yan duvarında belirtilmiştir.

## SİGORTALAR

### ■ Bıçak tipi



Normal



Yanmış

### ■ Kartuş tipi



Normal



Yanmış

### ■ Çoklu sigorta



Normal



Yanmış

OTM078035

Aracın elektrik sistemi aşırı elektrik yüküne karşı sigortalarla korunmuştur.

Bu araçta, biri sürücü tarafı panelinin döşemesinde ve diğeri de motor bölümünde olmak üzere 2 (veya 3) sigorta paneli vardır.

Arabanızın ışıklarından aksesuarından veya kumandalarından biri çalışmazsa, ilgili devrenin sigortasını kontrol ediniz. Bir sigorta atınca içindeki tel erir veya hasarlanır.

Elektrik sistemi çalışmıyorsa önce sürücü tarafındaki sigorta panelini kontrol ediniz. Atmış bir sigortayı değiştireceğiniz zaman, motoru ve tüm elektrikli aksamı kapatınız ve sonra negatif akü kablosunun bağlantısını sökünüz. Atan sigortaların yerine daima aynı değerde bir sigorta takınız.

Değiştirilen sigorta da atarsa, bu elektrik sisteminde bir sorun olduğunu gösterir. Bu sigortanın ilgili olduğu sistemi kullanmaktan kaçınınız. Bu konu hakkında hiç vakit kaybetmeden bir HYUNDAI yetkili servisine başvurmanızı öneririz.

### **i** Bilgilendirme

Üç tür sigorta kullanılır. Düşük amper değerleri için bıçak tipi, kartuş tipi, ve yüksek amper değerleri için çoklu sigorta.

## ⚠ UYARI

Sigortaların yerine asla aynı değerdeki sigortadan başka bir şey takmayınız.

- Daha yüksek kapasitedeki sigorta, hasara veya bir yangın tehlikesine yol açar.
- Doğru sigorta yerine, geçici onarım için bile olsa, bir tel veya alüminyum folyo bağlamayınız. Kablo tesisatında önemli hasarlara veya hatta yangına neden olabilir.

## NOT

Sigortaları çıkartmak için bir tornavida veya benzeri bir metal nesne kullanmayınız. Metaller kısa devreye ve sistemin hasar görmesine neden olabilir.

## Ön göğüs panelinde sigorta değişimi



OTM090013

1. Aracın kontağını kapatınız.
2. Diğer bütün düğmeleri kapalı konuma getiriniz.
3. Sigorta kutusu kapağını çıkartınız.
4. Aranılan sigortanın yerini saptamak için sigorta paneli kapağının içindeki etikete bakınız.

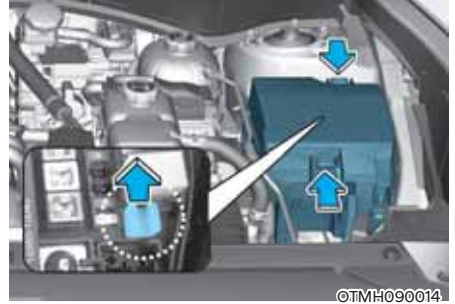

OTMH090014

5. Şüpheli sigortayı dışarıya doğru çekiniz. Motor bölümündeki sigorta panel kapağında bulunan sökme aletini kullanınız.
6. Sökülen sigortayı kontrol ediniz, yanmışsa değiştiriniz. Yedek sigortalar, gösterge paneli sigorta panellerinde (veya motor bölümündeki sigorta panelinde) bulunur.
7. Aynı değerde bir sigortayı iterek yerleştiriniz ve maşaların arasına tam olarak oturmasına dikkat ediniz. Sigorta gevşek duruyorsa, HYUNDAI yetkili servisine başvurmanızı öneririz.

Acil bir durumda eğer yedek sigortanız yoksa, aracınızı kullanmak için gerek duymadığınız (sigara çakmağı sigortası gibi) bir devreden sökeceğiniz aynı değerdeki bir sigortayı kullanınız.

Farlar veya başka elektrikli aksam çalışmıyor, ama sigortalar sağlamısa, motor bölümündeki sigorta paneline bakınız. Sigorta yanmış ise, aynı değerde bir sigorta ile değiştiriniz.

## Motor bölümü sigorta panelinde sigorta değiştirme

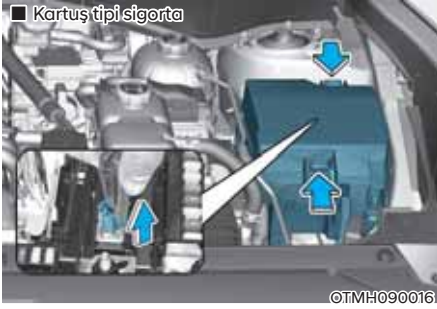
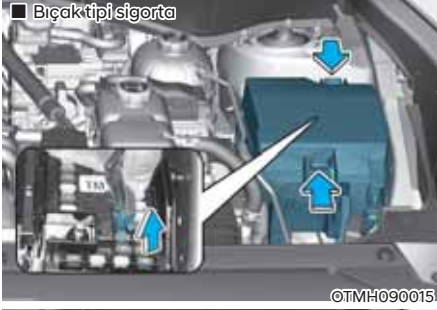

1. Aracın kontağını kapatınız.
2. Diğer bütün düğmeleri kapalı konuma getiriniz.
3. Sigorta paneli kapağını üstüne bastırıp yukarı doğru çekerek açınız.
4. Sökülen sigortayı kontrol ediniz, yanmışsa değiştiriniz. Sigortayı sökmek veya takmak için motor bölümü sigorta panelinde bulunan sökme aletini kullanınız.
5. Aynı değerde bir sigortayı iterek yerleştiriniz ve maşaların arasına tam olarak oturmasına dikkat ediniz. Sigorta gevşek duruyorsa, HYUNDAI yetkili servisine başvurmanızı öneririz.

## NOT

Motor bölümündeki sigorta panelini kontrol ettikten sonra, kapağı sıkıca kapatınız. Kapak güvenli bir şekilde takıldı ise, bir "klik" sesi duyabilirsiniz. Güvenli bir şekilde takılmaz ise, su girişi elektrik arızalarına neden olabilir.

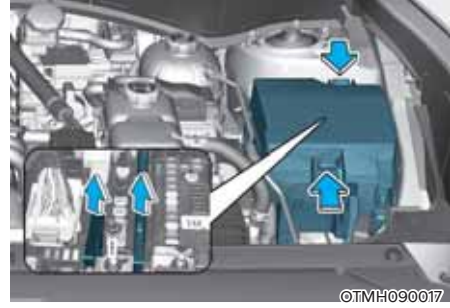

## Çoklu sigorta









Çoklu sigorta atmışsa, HYUNDAI yetkili servisine başvurmanızı öneririz.











## Gösterge paneli sigorta paneli

Sigorta Adı	Sembol	Sigorta Değeri	Devre Korumalı
MODULE 4	<sup>4</sup> MODULE	7.5A	Stop lambası svici, Veri Bağlantı Soketi, Sürücü Kapı Alanı Ünitesi
AIR BAG 1	<sup>1</sup> 	15A	SRS Kontrol Modülü
BRAKE SWITCH	<b>BRAKE SWITCH</b>	7.5A	IBU, Stop lambası düğmesi
MODULE 9	<sup>9</sup> MODULE	15A	Radio, A/V ve Navigasyon Ana Ünitesi, Gösterge Paneli, Ön Klima Kumanda Modülü, Göz Hizası Göstergesi, Arka Koltuk Yolcu Alarmı (ROA) Sensörü, Sürücü IMS Kontrol Modülü, Elektrikli Bagaj Kapağı Ünitesi, Sürücü Kapı Alanı Ünitesi, Arka Klima Kumanda Modülü, Sürücü/Yolcu Elektrikli yan dikiz aynası
E-CAMM	<b>E-CALL</b>	7.5A	Acil Çağrı Ünitesi
MODULE 10	<sup>10</sup> MODULE	10A	Kör Nokta Çarpışma Uyarısı Ünitesi SOL/SAĞ, Ön Kablosuz Şarj Cihazı, VESS UNİTESİ
MODULE 7	<sup>7</sup> MODULE	10A	Far SOL/SAĞ
BATTERY MANAGEMENT	<b>BATTERY MANAGEMENT</b>	7.5A	BMS Kontrol Modülü
AIR BAG IND.	<sup>IND</sup> 	10A	Gösterge Paneli, Baş Üstü Konsolu Grubu
IBU 1	<sup>1</sup> <b>IBU</b>	7.5A	IBU
MODULE 2	<sup>2</sup> MODULE	7.5A	AC İntertör Çıkışı, AC İntertör Modülü, Arka Koltuk Isıtıcı, Ön Koltuk ısıtma kontrol modülü, Ön Havalandırma Kontrol Modülü
MODULE 8	<sup>8</sup> MODULE	7.5A	Sürücü/Yolcu Akıllı Anahtar Dış Kolu, Dörtlü Flaşör Düğmesi, Sürücü/Yolcu Otomatik Dikiz Ayna, Veri Bağlantı Soketi, Yağmur Sensörü, UIP Sensörü Mod Lamba Ünitesi, Mod Lambası, Mod Lambası #1/#2
S/HEATER FRT	<sup>FRT</sup> 	20A	Ön Havalandırma Kumanda Modülü, Ön Koltuk Isıtıcısı Kumanda Modülü

## Gösterge paneli sigorta paneli









Sigorta Adı	Sembol	Sigorta Değeri	Devre Korumalı
AIR BAG 2	<sup>2</sup> 	15A	SRS Kontrol Modülü
E-SHIFTER 1	<sup>1</sup> E-SHIFTER	10A	Elektronik Vites Kadranı
E-SHIFTER 2	<sup>2</sup> E-SHIFTER	7.5A	Elektronik Vites Kadranı
MODULE 5	<sup>5</sup> MODULE	7.5A	Ön Göğüs Paneli, Üst Konsol Svici, Çevre Görüş Ekranı Ünitesi, Direksiyon Açısı Sensörü, IBU, Park Halinde Çarpışma Önleme Yardım Ünitesi, Şeritten Ayrılma Uyarısı Birim, 4WD ECM, VESS ÜNİTESİ:
IBU 2	<sup>2</sup> IBU	15A	IBU
SUNROOF 2	<sup>2</sup> 	20A	Panoramik Açılır Tavan
MODULE 1	<sup>1</sup> MODULE	7.5A	IBU
P/WDW RH	<sup>RH</sup> 	25A	Sürücü/Yolcu Emniyeti Elektrikli Cam Modülü, Arka Emniyetli Elektrikli Cam Modülü SAĞ, Arka Elektrikli Cam Düğmesi SAĞ, Yolcu Elektrikli Cam Düğmesi
RR S/HEATER LH	<sup>RR LH</sup> 	25A	Arka koltuk Isıtıcı SOL
CLUSTER	CLUSTER	7.5A	Gösterge Paneli, Göz Hizası Göstergesi
MDPS	 <sup>1</sup>	10A	MDPS Ünitesi
A/CON	A/C	7.5A	MOT/BÖL. Bağlantı Bloğu (RÖL. 4, RÖL. 6, RÖL. 9), Ön Klima Kumanda Modülü, Elektronik KLİMA Kompresörü HEV)
CHILD LOCK		15A	ICM Röle Kutusu (Çocuk Kilidi / Kilit Açma Rölesi)
DOOR LOCK		20A	Kapı Kilidi Rölesi, Kapı Kilit Açma Rölesi, Bagaj Kapı Rölesi, Dead Lock Rölesi

## Gösterge paneli sigorta paneli





Sigorta Adı	Sembol	Sigorta Değeri	Devre Korumalı
REAR A/CON	REAR A/C	10A	Arka Klima Kumanda Modülü, Arka Fan motoru, Ön Klima Kumanda Modülü
SUNROOF 1		20A	Panoramik Açılır Tavan
P/WDW LH		25A	Sürücü/Yolcu Emniyeti Elektrikli Cam Modülü, Arka Emniyetli Elektrikli Cam Modülü SOL, Arka Elektrikli Cam Düğmesi SOL, Yolcu Elektrikli Cam Düğmesi
MODULE 3		7.5A	IBU, PCB Bloğu (Akü S/FANI Rölesi)
MODULE 6		7.5A	Audio, A/V & Navigasyon Ana Ünitesi, A/V & Navigasyon Klavyesi, Ön Klima Kumanda Modülü, AMP, Ön Kablosuz Şarj Cihazı, Acil Çağrı Ünitesi, Elektro Krom Ayna, Arka Koltuk Isıtıcısı Sol/Sağ, Sürücü IMS Kumanda Modülü, Baş Üstü Konsol Grubu, Ön Koltuk Isıtıcısı Kumanda Modülü, Ön Koltuk Havalandırma Kumanda Modülü
WASHER		15A	Çok Fonksiyonlu Sviç
RR S/HEATER RH		25A	Arka koltuk Isıtıcı SAĞ
WIPER RR		15A	Arka Silecek Rölesi, Arka Silecek Motoru
AMP	AMP	25A	AMP
ACC	ACC	7.5A	Acil Çağrı Ünitesi, Çevre Görüşü Ekranı Birim:, Park Halinde Çarpışma Önleme Yardım Birimi, A/V & Navigasyon Klavyesi, Ses Sistemi, IBU, A/V & Navigasyon Ana Ünitesi, Ön USB şarj portu, Arka USB şarj portu SOL/SAĞ, AMP
P/SEAT PASS		30A	Yolcu Koltuğu Manuel Düğmesi, Sürgülü koltuk Rölesi
P/SEAT DRV		30A	Sürücü IMS Kumanda Modülü, Sürücü Koltuğu Manuel Düğmesi







## Motor bölümü sigorta paneli

Tipi	Sigorta Adı	Sembol	Sigorta Değeri	Devre Korumalı
ÇOKLU SİGORTA 1 (10P)	C/FAN 1	<sup>1</sup> 	80A	Soğutma Fanı Kontrol Birimi
	B+4	<sup>4</sup> 	50A	ICU Bağlantı Bloğu (Sigorta - F16/F17/F27/F36/F46)
	B+2	<sup>2</sup> 	50A	ICU Bağlantı Bloğu (IPS 8 SPOC+/IPS 11/IPS 13/IPS 14/IPS 15)
	B+3	<sup>3</sup> 	50A	ICU Bağlantı Bloğu (F20/F29/F39/F48/F49)
	IEB 1	<sup>1</sup> <b>IEB</b>	40A	IEB Ünitesi
	BLOWER		40A	RÖLE 9 (Fan Rölesi)
	IG2	<b>IG2</b>	40A	PCB Bloğu (IG2 Rölesi)
	ABS		30A	Kullanılmıyor
ÇOKLU SİGORTA 2 (10P)	MDPS	 <sup>1</sup>	100A	MDPS Ünitesi
	IEB 2	<sup>2</sup> <b>IEB</b>	60A	IEB Ünitesi
	B+6	<sup>6</sup> 	60A	PCB Bloğu (B+)
	CVVD	<b>CVVD</b>	50A	CVVD Aktüatörü
	RR HTD	<sup>1</sup> 	40A	RÖLE 1 (Arka Isıtıcı Rölesi)
	INVERTER	<b>INVERTER</b>	40A	AC İnvörtör Modülü
	E-SHIFTER 1	<sup>1</sup> <b>E-SHIFTER</b>	40A	SCU









## Motor bölümü sigorta paneli

Tipi	Sigorta Adı	Sembol	Sigorta Değeri	Devre Korumalı
SİGOR-TA	HTD MIRR		10A	RÖL. 1 (Arka Isıtıcı Rölesi), Sürücü/Yolcu Dış Aynalar, Ön Klima Kumanda Modülü
	B+5	<sup>5</sup> 	50A	ICU Bağlantı Bloğu (F4/F14/F23/F24/F33/F34/F44)
	IEB 3	<sup>3</sup> IEB	60A	IEB Ünitesi
	B+1	<sup>1</sup> 	50A	ICU Bağlantı Bloğu (IPS 1 SPOC+/IPS 2/IPS 3/IPS 4/IPS 5/IPS 6/IPS 7/ Uzun Süreli Yük Mandalı Rölesi, Kısa Süreli Yük Mandalı Rölesi)
	PTC HEATER 1	<sup>1</sup> PTC HEATER	50A	RÖLE 4 (PTC Isıtıcı Rölesi #1)
	PTC HEATER 2	<sup>2</sup> PTC HEATER	50A	RÖLE 6 (PTC Isıtıcı Rölesi #2)
	POWER TAIL GATE		30A	Elektrikli Bagaj Kapağı Ünitesi
	FUEL PUMP	FUEL PUMP	20A	RÖLE 5 (Yakıt Pompası Rölesi)









## Motor bölümü sigorta paneli

Tipi	Sigorta Adı	Sembol	Sigorta Değeri	Devre Korumalı
SİGOR-TA	AMS	<b>AMS</b>	10A	Akü sensörü
	EWP 1	<sup>1</sup> <b>EWP</b>	10A	Elektronik Su Pompası
	4WD		20A	4WD ECM
	E-SHIFTER 2	<sup>2</sup> <b>E-SHIFTER</b>	10A	SCU
	TRAILER 2	<sup>2</sup> 	15A	Römork Modülü
	TRAILER 3	<sup>3</sup> 	15A	Römork Modülü
	BATTERY C/ FAN	<b>BATTERY C/FAN</b>	15A	PCB Bloğu (Akü S/FANI Rölesi)
	OPCU	<b>OPCU</b>	20A	OPU
	HPCU	<sup>1</sup> <b>HPCU</b>	10A	HPCU
	B/A HORN		15A	RÖL. 3 (HRSZ/ALARMI Korna Rölesi)
	BATTERY MANAGE- MENT	<b>BATTERY MANAGEMENT</b>	10A	BMS Kontrol Modülü
	TRAILER 1	<sup>1</sup> 	30A	Römork Modülü

### Motor bölümü sigorta paneli

Sigorta Adı	Sembol	Sigorta Değeri	Devre Korumalı
IG1	<b>IG1</b>	40A	IG1 Rölesi
TCU2	<sup>T2</sup> 	10A	TCM
SENSOR3	<sup>S3</sup> 	20A	ECM, Oksijen Sensörü (Yukarı/Aşağı)
SENSOR1	<sup>S1</sup> 	10A	Kullanılmıyor
EWP2	<sup>2</sup> <b>EWP</b>	10A	Elektronik Su Pompası
ECU3	<sup>E3</sup> 	10A	ECM, CVVD Aktüatörü
SENSOR6	<sup>S6</sup> 	10A	OPU
POWER OUTLET1	<sup>1</sup> <b>POWER OUTLET</b>	20A	Bagaj Güç Çıkışı
WIPER2	<sup>2</sup> 	10A	IBU, Ön Silecek Motoru
HORN		15A	Korna Rölesi
IEB4	<sup>4</sup> <b>IEB</b>	10A	IEB Ünitesi
SENSOR2	<sup>S2</sup> 	10A	Tahliye Kontrolü Solenoid Valfi, Yağ Kontrol Valfi #1/#2 (Emme/Egzoz), Yağ Pompası Solenoid Valfi, Soğutma Fanı Motoru RCV Kontrolü Solenoid Valfi

## Motor bölümü sigorta paneli

Sigorta Adı	Sembol	Sigorta Değeri	Devre Korumalı
SENSOR4		15A	Aktif Tahliye Pompası
SENSOR5		10A	MOT/BÖL Bağlantı Kutusu (Röle 5)
IGN COIL	IGN COIL	20A	Ateşleme Bobini #1/#2/#3/#4
ACC	ACC	20A	ICU Bağlantı Bloğu (Sigorta - F47)
POWER OUTLET2	<sup>2</sup> POWER OUTLET	20A	Ön Güç Çıkışı
WIPER1	<sup>1</sup> 	30A	Ön Silecek Motoru, Ön Silecek (Düşük) Rölesi
E-SHIFTER3	<sup>3</sup> E-SHIFTER	10A	SCU
FCA		10A	Ön radar ünitesi
HPCU	<sup>2</sup> HPCU	10A	HPCU
ECU1	<sup>E1</sup> 	15A	ECM
ECU4	<sup>E4</sup> 	20A	ECM
TCU1	<sup>T1</sup> 	15A	TCM
RR HTD2	<sup>2</sup> 	10A	MOT/BÖL Bağlantı Kutusu (Röle 1)
UIP	UIP	10A	UIP Sensörü

## AMPULLER

Araç ampullerinin çoğunun değiştirilmesi için HYUNDAI yetkili servisine başvurmanızı öneririz. Aracın ampullerinin değiştirilmesi kolay değildir, çünkü ampulü söküp çıkarmak için diğer bazı parçaların sökülmesi gerekir. Bu, özellikle far ampullerini değiştirmek için ön far grubunu sökmeniz gerektiğinde karşılaşacağınız bir durumdur.

Far grubunun sökülmesi/takılması sırasında araca zarar verebilirsiniz.



### UYARI

- Bir farda herhangi bir işlem yapmadan önce, aracın ani hareketini ve olası elektrik çarpmalarını önlemek için frene basınız, vitesi P (Park) konumuna getiriniz, el frenini çekiniz, kontak anahtarını LOCK/OFF konumuna getiriniz ve aracı terk edeceğiniz zaman anahtarı yanınıza alınız.
- Ampullerin sıcak olma ve parmaklarınızı yakabilme ihtimalini unutmayınız.

### NOT

Yanmış olan bir ampulün aynı güç değerinde olan yenisi ile değiştirilmesi gerekir. Aksi halde, sigortaya veya elektrik kablolarına zarar verebilirsiniz.

### NOT

Zarar vermemek için far lensini kimyasal çözücülerle veya kuvvetli deterjanlar ile temizlemeyiniz.



### Bilgilendirme

Sürüş sonrası araç yıkınırsa veya araç nemli havalarda gece sürülürse, far ve arka lamba lensleri buzlu gibi görünebilir. Bunun nedeni, lambaların içi ile dışı arasındaki sıcaklığın farklı oluşudur. Bu araçınızda herhangi bir sorun olduğuna işaret etmez. Fardaki nem yoğunlaşma yapması durumunda, farlar açık bir şekilde sürüş yapılması durumunda gidecektir. Yok olma seviyesi, lamba boyutuna, lamba konumuna ve çevresel koşullara bağlı olarak değişebilir. Ancak, nem yok olmazsa, aracın HYUNDAI yetkili servisi tarafından gözden geçirilmesini öneririz.



### Bilgilendirme - Far nem giderici (varsa)

Bu araç nemden dolayı far içlerinin buğulanmasına karşı nem giderici ile donatılmıştır.

Nem giderici bir sarf malzemesidir ve performansı kullanılan süreye ve çevreye bağlı olarak değişebilir.

Nemden dolayı far içindeki buğulanma uzun bir süre devam ediyorsa, bu konu hakkında HYUNDAI yetkili servisine başvurmanızı öneririz.

### **i** Bilgilendirme

- Normal çalışan bir farın ışığı, aracın elektrikli kontrol sistemi dengelenirken kısa bir süre için titreyebilir. Ancak, bu kısa süreli titremeden sonra far söniyor-sa veya ışığı titremeye devam ediyorsa, sistemi bir HYUNDAI yetkili servisinde kontrol ettirmenizi öneririz.
- Park lambası düğmesine basıldığında lambalar yanmayabilir ama far lambasına basıldığında park lambası ve farlar yanabilir. Bunun nedeni şebeke hatası veya aracın elektrik kontrol sistemindeki bir arıza olabilir. Bu durumda sistemi bir HYUNDAI yetkili servisinde kontrol ettirmenizi öneririz.

### **i** Bilgilendirme

Far grubu yeniden takıldıktan sonra veya bir kazadan sonra far seviye ayarının yapılmasını öneririz.

### **i** Bilgilendirme (Avrupa İçin)

#### Trafik değişimi

Kısa far dağılımı asimetriktir. Trafik akış yönü farklı olan bir ülkeye giderseniz, bu asimetrik kısım karşıdan gelen araç sürücüsünün gözlerini kamaştırır. Göz kamaşmasını önlemek için, ECE kuralı çeşitli teknik çözümler sunar (dış otomatik değiştirme sistemi, yapışkan bant, aşağı ayarlama). Bu farlar karşıdan gelen araç sürücüsünün gözlerini kamaştırmamak üzere tasarlanmıştır. Böylece, trafik akış yönü farklı olan bir ülkede farlarınızı değiştirmeye gerek yoktur.

## Far, park lambası, dönüş sinyal lambası ve Gündüz Farı (DRL) değişimi

### A Tipi

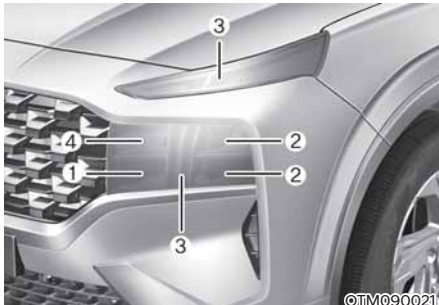

- (1) Far (Uzun)
- (2) Far (Kısa)
- (3) Gündüz farı/Park farı
- (4) Dönüş sinyal lambası

### Dönüş sinyal lambası

1. El frenini çekiniz ve akünün negatif kablosunu yerinden çıkartınız.



2. Davlumbaz klipsini çıkartınız (ön tamponun altında: 4 parça)

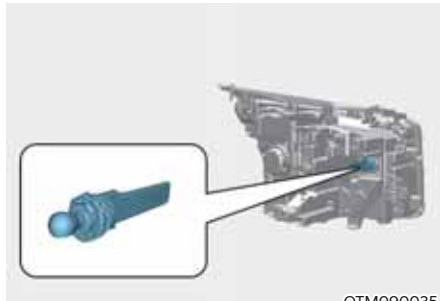

OTM090035

3. Davlumbazı kenara itiniz ve ampul socketini saat yönünün tersine çevirerek çıkartınız.
4. Ampule bastırıp üstündeki tırnaklar sokette bulunan yuvalarla aynı hizaya gelene kadar saat yönünün tersine çevirerek ampülü soketten çıkartınız. Ampülü soketten dışarı çekiniz.
5. Yeni ampülü sokete takınız ve yerine tam oturana kadar çeviriniz.
6. Soketi gruba itiniz ve saat yönünde çeviriniz.
7. Davlumbazı aynı işlemi tersine yaparak yerine takınız.

### Far (Uzun/Kısa), Gündüz farları, konum farı (LED)

LED lambası çalışmıyorsa, aracınızın HYUNDAI yetkili servisi tarafından kontrol edilmesini öneririz.

## B Tipi (LED)

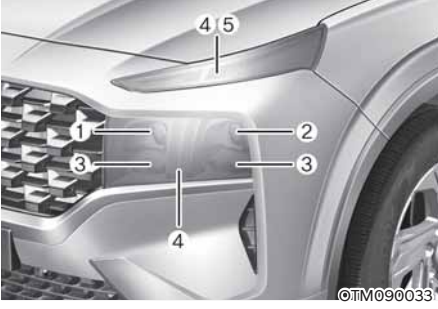

- (1) Far (Uzun) / Destek Farı
- (2) Far (Kısa)
- (3) Destek Farı
- (4) Gündüz sinyali/Park farı
- (5) Dönüş sinyali lambası

- Daima itinayla kullanınız, çizilme ve sürtünmeye karşı koruyunuz. Ampuller yanarken sıvılara temas ettirmemeye dikkat ediniz.
- Ampullere, asla çıplak elle dokunmayınız. Üstünde kalabilecek yağ, ampulün yandığı zaman aşırı ısınmasına ve patlamasına neden olabilir.
- Ampul, yalnızca farlara takılmaya hazır olduğunda ambalajından çıkartılmalıdır.
- Bir ampul çatlar veya hasar görürse derhal değiştiriniz ve eskisini gerektiği şekilde imha ediniz.

### Lambalar

LED lambası çalışmıyorsa, aracınızın HYUNDAI yetkili servisi tarafından kontrol edilmesini öneririz.

## Far yükseklik ayarı (Avrupa için)

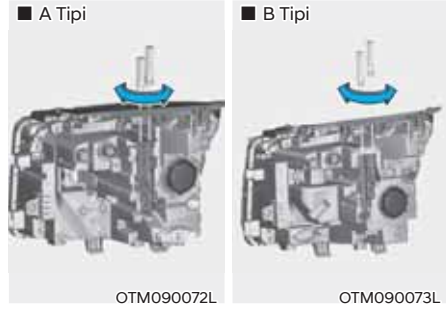

1. Lastikleri öngörülen basınca şişiriniz ve sürücü, yedek lastik ve aletler dışındaki yükleri araçtan çıkarınız.
2. Aracı düz bir zemine yerleştiriniz.
3. Ekranda dikey çizgiler (ilgili farın ortasından geçen dikey çizgiler) ve yatay bir çizgi (farların ortasından geçen yatay çizgi) çizin.
4. Far ve akü normal durumda iken, en parlak kısım yatay ve dikey çizgilere düşecek şekilde farların yüksekliğini ayarlayınız.
5. Kısa farın ve uzun farın yüksekliğini sola veya sağa ayarlamak için, tornavidayı saatin yönünde veya ters yönünde çeviriniz.  
Kısa ve uzun farın yüksekliğini yukarı veya aşağı ayarlamak için, tornavidayı saatin yönünde veya ters yönünde çeviriniz.

## Yükseklik ayar noktası

### ■ Halojen lamba



### ■ LED lambası

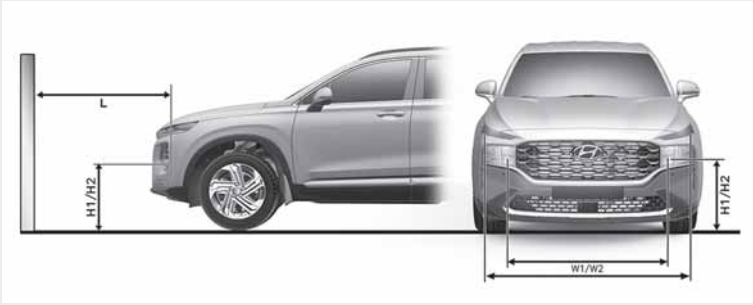

OTM090067L/OTM090068L

H1 : Far ampulünün merkezi ile zemin arasındaki yükseklik (kısa far)

H2 : Far ampulünün merkezi ile zemin arasındaki yükseklik (Uzun far)

W1 : İki far ampulünün merkezleri arasındaki mesafe (kısa far)

W2 : İki far ampulünün merkezleri arasındaki mesafe (Uzun far)

Aracın durumu	Lamba tipi	H1	H2	W1	W2
Sürücüsüz	LED MFR.	788,6	718,0	1.518	1.209
	LED PROJ.	775,6	774,9	1.524	1.216
Sürücü ile birlikte	LED MFR.	783,6	713	-	-
	LED PROJ.	770,6	769,9	-	-

## Kısa far

■ 10 m ekrana bağlı olarak

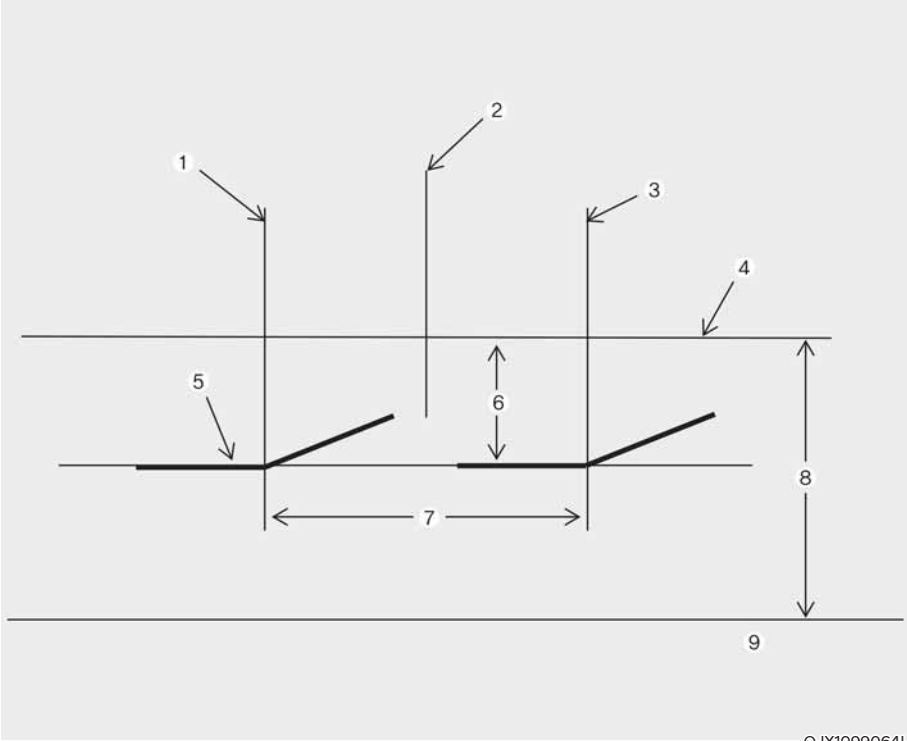

OJX1099064L

- [1] : Sol far ampul merkezinin dikey çizgisi  
[2] : Araç eksenini  
[3] : Sağ far ampul merkezinin dikey çizgisi  
[4] : Far ampul merkezinin yatay çizgisi  
[5] : Kesişme çizgisi  
[6] : 100  
[7] : W1 (Kısa far)  
[8] : H1 (Kısa far)  
[9] : Zemin

1. Sürücü araçta yok iken kısa farı açınız.
  2. Kesişme çizgisi, çizimde gösterilen kesişme çizgisinde gösterilmelidir.
  3. Kısa farın yüksekliğini ayarlarken, dikey yükseklik, yatay yükseklik ayarlandıktan sonra ayarlanmalıdır.
  4. Far yükseklik ayar sistemi varsa, far yükseklik ayar sisteminin svcini "0" konumuna ayarlayınız.
- \* Kısa far hedeflenirken aynı anda uzun far da hedeflenir.

## Yan sinyal lambası deęiřimi



OTM090023

LED lamba (1) alıřmıyorsa, sistemi bir HYUNDAI yetkili servisinde kontrol ettirmenizi oneririz.

Birleřik nite oldukları iin LED lambalar tek bir nite gibi deęiřtirilemezler. LED lambalar nite ile birlikte deęiřtirilmelidir. Aracın ilgili paraları zarar grebileceęi iin uzman bir teknisyen, LED lambayı kontrol etmeli veya onarmalıdır.

## Arka lamba grubunun deęiřtirilmesi

### A Tipi

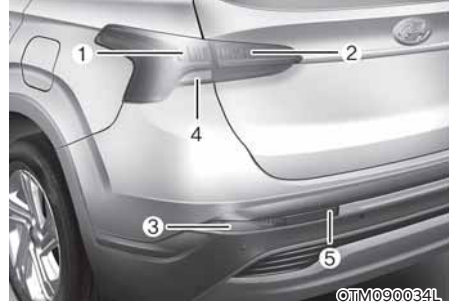

OTM090034L

- (1) Arka/stop lambası
- (2) Arka lamba
- (3) Dnř sinyal lambası
- (4) Geri vites lambası
- (5) Sis farı (varsa)

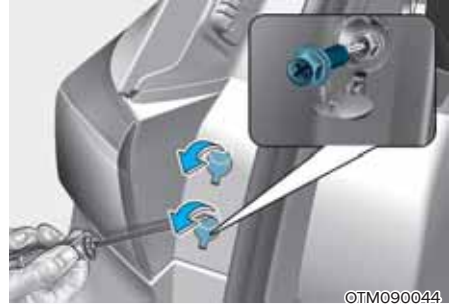

OTM090044

### Stop lambası/Arka lamba (Dıř), Geri vites lambası

1. Motoru kapatınız.
2. Bagaj kapaęını aınız.
3. Bir yıldız tornavida ile lamba grubu tespit vidalarını gevřetiniz.
4. Arka lamba grubunu araçtan sknz.
5. Soket stndeki tırnaklar grubun zerinde bulunan yuvalarla aynı hizaya gelene kadar soketi saat ynnn tersine evirerek gruptan sknz.



OTM090045L

6. Ampule bastırıp üstündeki tırnaklar sokette bulunan yuvalarla aynı hizaya gelene kadar saat yönünün tersine çevirerek ampulü soketten çıkartınız. Ampulü soketten dışarı çekiniz.
7. Sokete sokup yerine oturana kadar çevirerek yeni ampulü takınız.
8. Soket üstündeki tırnakları gruptaki yuvalara hizalayarak soketi gruba monte ediniz. Soketi gruba itininiz ve saat yönünde çeviriniz.
9. Far grubunu tekrar araca monte ediniz.



OTM090025

### Arka lamba (İç)

1. Motoru kapatınız.
2. Bagaj kapağını açınız.
3. Servis kapağını düz kenarlı tornavida ile sökünüz.
4. Soket üstündeki tırnaklar grubun üzerinde bulunan yuvalarla aynı hizaya gelene kadar soketi saat yönünün tersine çevirerek gruptan sökünüz.



OTM090046

5. Ampule bastırıp üstündeki tırnaklar sokette bulunan yuvalarla aynı hizaya gelene kadar saat yönünün tersine çevirerek ampulü soketten çıkartınız. Ampulü soketten dışarı çekiniz.
6. Sokete sokup yerine oturana kadar çevirerek yeni ampulü takınız.

7. Soket üstündeki tırnakları gruptaki yuvalara hizalayarak soketi gruba monte ediniz. Soketi gruba itiniz ve saat yönünde çeviriniz.
8. Far grubunu tekrar araca monte ediniz.

#### **Dönüş sinyali lambası, Arka sis lambası**

Bu lambalar çalışmıyorsa, aracınızın HYUNDAI yetkili servisi tarafından kontrol edilmesini öneririz.

#### **B Tipi**

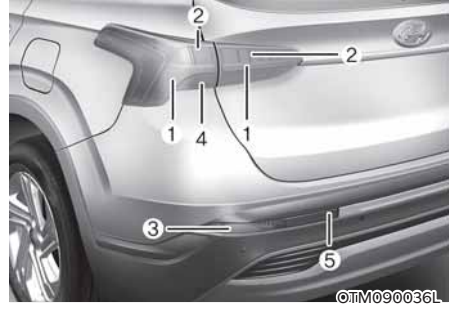

- (1) Arka lamba
- (2) Stop lambası
- (3) Dönüş sinyal lambası
- (4) Geri vites lambası
- (5) Sis farı (varsa)

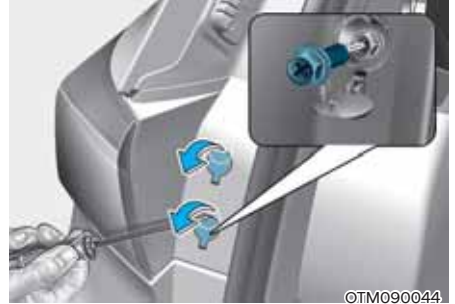

#### **Geri vites lambası**

1. Motoru kapatınız.
2. Bagaj kapağını açınız.
3. Bir yıldız tornavida ile lamba grubu tespit vidalarını gevşetiniz.
4. Arka lamba grubunu araçtan sökünüz.
5. Soket üstündeki tırnaklar grubun üzerinde bulunan yuvalarla aynı hizaya gelene kadar soketi saat yönünün tersine çevirerek gruptan sökünüz.



6. Ampule bastırıp üstündeki tırnaklar sokette bulunan yuvalarla aynı hizaya gelene kadar saat yönünün tersine çevirerek ampulü soketten çıkartınız. Ampulü soketten dışarı çekiniz.
7. Sokete sokup yerine oturana kadar çevirerek yeni ampulü takınız.
8. Soket üstündeki tırnakları gruptaki yuvalara hizalayarak soketi gruba monte ediniz. Soketi gruba itiniz ve saat yönünde çeviriniz.
9. Far grubunu tekrar araca monte ediniz.

**Arka lamba/stop lambası, Arka lamba, Dönüş sinyali lambası, Arka sis lambası**

Bu lambalar çalışmıyorsa, aracınızın HYUNDAI yetkili servisi tarafından kontrol edilmesini öneririz.

## Üçüncü fren lambası değişimi



LED lamba (1) çalışmıyorsa, sistemi bir HYUNDAI yetkili servisinde kontrol ettirmenizi öneririz.

Birleşik ünite oldukları için LED lambalar tek bir ünite gibi değiştirilemezler. LED lambalar ünite ile birlikte değiştirilmelidir. Aracın ilgili parçaları zarar görebileceği için uzman bir teknisyen, LED lambayı kontrol etmeli veya onarmalıdır.

## Plaka lambasının değiştirilmesi



1. Bir düz tornavida kullanarak mercek kapağını dikkatle lambanın gövdesinden ayırınız.
2. Ampülü dışarı doğru çekerek çıkartınız.
3. Yeni bir ampul takınız.
4. Ters işlem ile tekrar takınız.

## İç lambanın değiştirilmesi

**Okuma lambası (LED/Ampul tipi),  
Kabin lambası (LED)**



Okuma lambası (LED/Ampul tipi) (1) ve kabin lambası (LED) (1) çalışmıyorsa, sistemin bir HYUNDAI yetkili servisi tarafından kontrol edilmesini öneririz.

**Kabin lambası, Güneşlik lambası, Torpido lambası ve Bagaj bölmesi lambası (ampul tipi)**

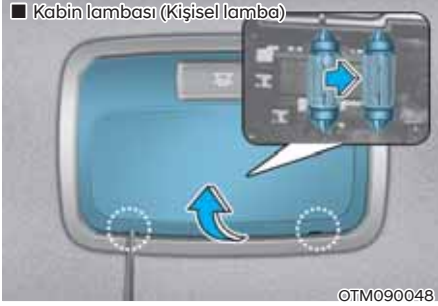

1. Bir düz uçlu tornavida kullanarak merceği dikkatle iç lambanın gövdesinden ayırınız.
2. Ampulü dışarı doğru çekerek çıkartınız.
3. Sokete yeni bir ampul takınız.
4. Mercek dişlerini iç lamba gövdesindeki çentiklere hizalayınız ve merceği yerine oturtunuz.

**NOT**

**Kaba, tırnağa ve plastik gövdeye hasar vermemeğe özen gösteriniz.**

## ARAÇ İÇ VE DIŞ BAKIMI

### Dış bakım

#### **Aracın dışı ile ilgili genel uyarı**

Bir kimyasal temizleyici veya cila kullanırken etiketteki talimata uyulması çok önemlidir. Etiketle görülen tüm dikkat ve uyarı talimatlarını okuyunuz.

#### **Boya bakımı**

##### **Yıkama**

Aracınızın boyasını paslanma ve bozulmaya karşı korumak için sık sık, ayda en az bir kez ılık veya soğuk su ile iyice yıkayınız. Aracınızı arazide kullanıyorsanız, her arazi yolculuğunun ardından da yıkamalısınız. Toz, kir, çamur ve diğer yabancı maddelerin temizlenmesine özellikle özen gösteriniz. Kapıların alt kenarlarındaki ve marşpiyelerdeki drenaj deliklerinin açık ve temiz olmasına dikkat ediniz.

Böcekler, katran, ağaç öz suları, kuş pislikleri, endüstriyel kirler ve benzeri birikintiler hemen temizlenmezlerse aracınızın boyasını bozabilirler.

Derhal musluk suyu ile yıkamak bile bazen bu kirleri tamamen temizlemek için yeterli olmayabilir. Boyalı yüzeylerde kullanıma uygun, yumuşak bir sabun kullanılmalıdır. Yıkadıktan sonra, ılık veya soğuk su ile aracı iyice durulayınız. Boyanın üstünde sabunlu suyu kurumaya bırakmayınız.

##### **Yüksek basınçlı yıkama**

- Yüksek basınçlı yıkayıcılar kullanıldığında, araçtan yeterli uzaklıkta olmasına dikkat ediniz. Yetersiz mesafe veya aşırı basınç, boya, trim, kapı, cam lastiği ve diğer bileşenlerde hasara ya da suyun sızmasına yol açabilir.
- Kameraya, sensörlere veya yakın bölgelerine yüksek basınçlı su püskürtmeyiniz. Yüksek basınçlı sudan uygulanan şok nedeniyle cihaz normal çalışmayabilir.
- Su çıkışını körüklere (lastik ya da plastik kapaklar) veya soketlere yakın tutmayınız. Bunlar yüksek basınçlı su ile temasa gelirse hasar görebilir.



#### **UYARI**

**Yıkama işlemi bittikten sonra, frenlerin sudan etkilenip etkilenmediğini kontrol etmek için aracı yavaş bir şekilde sürerken frenleri test edip öyle yola çıkınız. Frenlerin performansı etkilenmişse, yavaş bir hızla seyrederken frenlere hafifçe basarak kurumalarını sağlayınız.**

#### **NOT**

- **Sert sabunlar, kimyasal deterjanlar veya sıcak su kullanmayınız ve aracınızı sıcakken veya güneş altında yıkamayınız.**
- **Aracınızın yan camlarını yıkarken dikkatli olunuz.**
- **Özellikle, yüksek basınçlı su kullanımında, pencerelerden su sızabilir ve içerisini ıslatabilir.**
- **Plastik kısımların zarar görmesini önlemek için, kimyasal çözücü veya kuvvetli deterjanlar ile temizlik yapmayınız.**
- **Yükleme kapısına zarar vermemek için araç yıkanaacağı zaman (yüksek basınçlı suyla yıkama, otomatik yıkama vs) aracın kapılarını kapatın ve kilitleyiniz.**

**NOT**



- Motor bölümünün su ile yıkanması burada yer alan elektrik devrelerinin arıza yapmasına neden olabilir.
- Suyun veya diğer sıvıların aracın içindeki elektrikli/elektronik parçalarla temas etmesine asla izin vermeyiniz. Aksi halde hasar görebilirler.

**NOT**

**Mat boyalı araç (varsa)**

Aracınızın yüzeyine zarar verebileceği için döner fırçalarla yıkama yapan otomatik araç yıkama makinaları kullanılmamalıdır. Araç yüzeyini yüksek sıcaklıkla yıkayan buharlı temizleyici, çıkartılması zor olan yaprak parçalarının kalması ve yağın yapışmasına sebep olabilir.

Aracınızı yıkarken yumuşak bir bez (örn. mikrofiber havlu veya sünger) kullanınız ve mikrofiber havlu ile kurulayınız. Aracınızı elle yıkama sırasında wax ile cilalama yapan bir temizleyici kullanmamalısınız. Araç yüzeyi çok kirli (kum, kir, toz, pislik, vs.) ise, aracı yıkamadan önce suyla yüzeyi temizleyiniz.

**Pasta cila uygulaması**

İyi bir cila kaplaması, aracınızın boyasını kire ve toza karşı korur. Aracınızın iyi bir cila kaplamasına sahip olması onu korumanıza yardımcı olacaktır.

Su, boyanın üstünde boncuk boncuk toplanmıyorsa, aracınızı cilalayınız.

Cilalamadan önce daima aracınızı yıkayınız ve kurutunuz. Kaliteli sıvı veya krem şeklinde bir cila kullanınız ve kullanma talimatını iyice okuyunuz. Tüm metal aksamı korumak ve parlaklıklarını muhafaza etmek için cilalayınız.

Yağ, katran ve benzeri maddelerin bir leke çıkarıcısı ile temizlenmesi genellikle boyanın üstündeki cilayı da çıkartır. Aracın diğer tarafları cilalanmaya gerek duymasa bile, bu yerleri tekrar cilalayınız.

**NOT**

- Toz ve kirlerin kuru bir bezle silinerek temizlenmesi cilanın çizilmesine neden olur.
- Kromajlı ve eloksal alüminyum yüzeylerde çelik yünü, aşındırıcı temizleyiciler ve alkali ya da kostik katkılı sert deterjanlar kullanmayınız. Bu, koruyucu tabakaya zarar verir ve renk değişimine veya aracın boyasının bozulmasına neden olur.

**NOT**

**Mat boyalı araç (varsa)**

Deterjan, aşındırıcı cila ve cila gibi herhangi bir cila koruyucu kullanmayınız. Wax cila uygulandığı durumlarda, cilayı hemen bir silikon sökücü kullanarak temizleyiniz ve yüzeyde zift veya zift kalıntıları varsa temizlemek için bir zift sökücü kullanınız. Bununla birlikte, boyalı alana çok fazla basınç uygulamamaya dikkat ediniz.

### **Boya bozulmaları onarımı**

Boyalı yüzeylerdeki derin çizikler veya taş izleri hemen onarılmalıdır. Üstü açılan metaller kolayca paslanır ve hemen onarılmadıkça büyük masraflara yol açabilir.

#### **NOT**

**Aracınızın kaportası hasarlanır ve kaporta onarımına veya parça değişimine gerek duyulursa, onarılan veya değiştirilen parçalara kaporta atölyesinde korzyon önleyici uygulandığından emin olunuz.**

#### **NOT**

#### **Mat boyalı araç (varsa)**

**Araçların mat boyalı olması halinde, sadece hasarlı alanın değiştirilmesi mümkün değildir ve parçanın tümünün onarımı gereklidir. Araç hasarlıysa ve boya gerekliyse, aracınızın HYUNDAI yetkili servisi tarafından bakım ve onarımının yapılmasını tavsiye ederiz. Onarımlarda ilk baştaki kalitenin sağlanması güç olduğundan azami dikkat gösteriniz.**

#### **Parlak metal yüzeylerin bakımı**

- Boya üstündeki katran ve böcek izlerini çıkartmak için bir kazıyıcı veya sert bir cisim değil, katran çıkarıcı kullanınız.
- Parlak metal parçaların yüzeylerini korumak için kaplama cilası veya kromaj koruyucu kullanınız ve ovarak iyice parlatınız.
- Kış aylarında veya sahil bölgelerinde parlak metal yüzeyleri daha güçlü bir kaplama cilası veya koruyucusu ile kaplayınız. Gerekliyorsa, parçaları aşındırıcı olmayan petrol jeli veya koruyucu bir bileşik ile kaplayınız.

### **Araç altı bakımı**

Buzlanma ve kar için yollarda kullanılan aşındırıcı maddeler ve toz şasinin altında birikebilir. Bu maddeler temizlenmezse, aracın altındaki yakıt boruları, şasi, karter ve egzoz sistemi gibi aksamda, pas koruyucusu uygulanmış bile olsa, hızlı bir paslanma başlayabilir.

Aracın altını ve tekerlek açıklıklarını ayda bir kez, her arazi yolculuğunun ardından ve her kış sezonunun sonunda ılık veya soğuk su ile iyice yıkayınız. Özellikle bu bölgelere dikkat ediniz. Çünkü buralardaki tüm çamur ve kirleri görmek zordur. Yol kirlerini ıslatmak ama tamamen çıkartmadan bırakmak yarardan çok zarar sağlar. Kapıların alt kenarları, marşpiyeler ve şasi parçalarında kirlenerek tıkanmamaları gereken drenaj delikleri vardır. Bu bölgelerin içinde kalabilecek su paslanmaya neden olur.

#### **⚠ UYARI**

**Yıkadıktan sonra, frenlerin sudan etkilenip etkilenmediklerini görmek için, aracı yavaşça sürerken frenleri kontrol ediniz. Frenlerin performansı etkilenmişse, yavaş bir hızla seyrederken frenlere hafifçe basarak kurumalarını sağlayınız.**

#### **Alüminyum jant bakımı**

Alüminyum jantlar koruyucu, şeffaf bir cila ile kaplanmıştır.

## NOT

- Alüminyum jantlarda aşındırıcı temizlik maddeleri, parlaticı bileşikler, solventler veya tül fırça kullanmayınız.
- Soğuduktan sonra jantı temizleyiniz.
- Yalnız hafif bir sabun veya nötr bir deterjanla temizleyip su ile iyice durulayınız. Ayrıca, tuzlanmış yollarda kullanılan tekerlekleri de temizleyiniz.
- Jantları yüksek hızlı otomobil yıkama fırçaları ile yıkamayınız.
- Asitli veya alkali deterjanlar içeren temizlik malzemelerini kullanmayınız.

## Korozyona karşı koruma

Hyundai'nizin korozyona karşı korunması HYUNDAI kimyasal aşınmaya karşı en ileri tasarım ve üretim uygulamalarıyla en üst kalitede araçlar üretmektedir. Bununla birlikte, bu, işin yalnızca bir parçasını oluşturur. Hyundai'nizin uzun vadeli paslanma koruma direncinin sağlanabilmesi için, kullanıcının işbirliği ve yardımı da ayrıca gerekmektedir.

## Korozyona yol açan genel nedenler

Aracınızda paslanmaya yol açan en yaygın nedenler arasında aşağıdakiler gelmektedir:

- Yol tuzları, pislikler nem ile birlikte aracın altında birikme yapar.
- Herhangi bir boya veya koruyucu kaplamanın, metal yüzeyleri açığa çıkararak korozyona neden olan taş, çakıl, sürtünme veya küçük çizik ve çökmeler sonucu açığa çıkması.

## Aşırı korozyon görülen bölgeler

Aracınızın sürekli oksitleyici malzemeler ile yüz yüze olduğu bölgelerde paslanmaya karşı koruma özellikle önem taşır. Aşırı korozyona yol açan nedenlerin bazıları, yol tuzları, toz kontrolü için kullanılan kimyasal maddeler, deniz havası ve endüstriyel kirliliktir.

## Nem korozyonu besler

Nem, korozyonun ortaya çıkmasına neden olan bir ortam yaratır. Örneğin, korozyon; yüksek nem ve sıcaklıklar donma seviyesinin hemen üzerinde olduğunda hızlanır. Bu koşullar altında, pasa yol açan malzeme, çok yavaş buharlaşan nem aracılığı ile araç yüzeyine temas ettirilmiş olur.

Özellikle çamur, korozyona yol açan unsurlardan biridir, çünkü kuruması uzun süre alır ve nemin araç ile uzun süreli temas etmesine neden olur. Kurumuş görünse bile, içinde paslanmayı hızlandıran nem barındırabilir.

Yüksek sıcaklık, iyi havalandırılmamış ve bu nedenle nemin hapsedildiği parçalarda paslanmayı hızlandırır. Bütün bu nedenle, aracın temiz tutulması ve çamur veya yabancı madde birikiminin önlenmesi önem taşır. Bu özellikle aracın görünen kısımları için değil, araç altı için de geçerlidir.

### **Korozyonun engellenmesi**

Aracınızı temiz tutun.

Paslanmayı önlemenin en iyi yolu, aracınızı temiz tutmak ve pas yapan maddelerden uzak tutmaktır. Araç altının temiz tutulmasına özel önem gösterilmelidir.

- Yol tuzlarının kullanıldığı, deniz kıyısı veya endüstriyel kirliliğin ve asit yağmurlarının, vs. yaşandığı yüksek pas oluşumuna yol açan bir bölgede yaşıyorsanız, korozyonu önlemek için ilave önlem almalısınız. Kışın, en az ayda bir araç altına hortum tutarak yıkatin ve kış bittiğinde, araç altının temiz olduğundan emin olunuz.
- Aracınızın altını temizlerken çamurlukların altındaki ve diğer görünmeyen bölgelerdeki parçalara özel dikkat gösterin. Araç altını iyice yıkayınız ve araç altında birikmiş çamurları ıslatmak yerine, paslanmaya karşı etkin korunma için iyice çıkarılmış olduğundan emin olunuz. Birikmiş çamur ve paslandırıcı maddelerin temizlenmesi için basınç altında su veya buhar etkili olur.
- Kapı alt panelleri, çamurluk panelleri ve şasinin temizlenmesi sırasında, tahliye deliklerinin tıkanmamış olduğu ve böylece nemin araç parçaları içinde paslanmayı hızlandıracak şekilde birikmediğinden emin olunmalıdır.

### **Garajınızı kuru tutunuz**

Aracınızı ıslak, yeterli havalandırılmamış garaj içinde park etmeyin. Bu durum, korozyon için uygun bir ortam yaratır. Bu durum özellikle aracınızı garaj içinde yıkadığınızda veya araç üzerinde hala daha kar, buz veya çamur varken aracı garajda park ettiğinizde söz konusudur. Isıtılıyor bile olsa, yeterince havalandırılarak nemin atılmamış olduğu garajlarda paslanma gözlelenebilir.

### **Boya ve döşemelerin durumu**

Boya üzerindeki çizik veya taş vuruqları, paslanmayı önlemek üzere en kısa zamanda "rötuş" boya ile kaplanmalıdır. Çıplak metal görünüyorsa, yetkili bir kaporta atölyesinde gözden geçirtmenizi öneririz.

Kuş pislikleri çok aşındırıcıdır ve birkaç saat içinde boyalı yüzeylere zarar verir Kuş pisliklerini en kısa sürede temizleyiniz.

### **İç bakım**

#### **İç kısım genel uyarılar**

Parfüm ve kozmetik yağ gibi kostik solüsyonların aracın içindeki parçalara temas etmemesine özen gösterin. Bu maddeler hasara veya renk değişimine neden olabilir. Bunlar iç parçalara dokunacak olursa, derhal silerek temizleyiniz. Vinil yüzeylerin doğru temizlenmesi için kılavuza başvurun.

**NOT**

- Suyun veya diğer sıvıların aracın içindeki elektrikli/elektronik parçalarla temas etmesine asla izin vermeyiniz. Aksi halde hasar görebilirler.
- Deri ürünleri (direksiyon, koltuklar vs.) temizlerken, nötr deterjanlar veya düşük alkol içeren çözeltiler kullanınız. Yüksek alkol içeren deterjanlar kullanırsanız, derinin rengi atabilir veya yüzey soyulabilir.

**İç döşemenin ve dekoratif aksamın temizlenmesi**

**Vinil (varsa)**

Bir fırçalı süpürge veya elektrikli süpürge ile vinil yüzeylerdeki toz ve yapışmamış kirleri temizleyiniz. Vinil yüzeyleri bir vinil temizleyicisi ile temizleyiniz.

**Kumaş (varsa)**

Bir fırçalı süpürge veya elektrikli süpürge ile kumaş yüzeylerdeki toz ve yapışmamış kirleri temizleyiniz. İç döşeme veya halılar için önerilen hafif sabunlu eriyik ile temizleyiniz. Yeni oluşmuş lekeleri derhal bir kumaş lekeli temizleyicisi ile temizleyiniz. Hemen temizlenmeyen yeni oluşmuş lekeler kumaşın içine işler ve renginin bozulmasına neden olabilirler. Malzemelerin bakımı gereğince yapılmazsa, yanmazlık özellikleri de etkilenebilir.

**NOT**

Önerilen temizleyici ve temizleme yöntemlerinin dışında bir şeyin kullanılması kumaşın görünümünü ve yanmazlık özelliklerini bozabilir.

**Deri (varsa)**

- Koltuk Derisinin Özellikleri
  - Hayvan derisinden imal edilen deri, kullanımın mümkün olması için özel işleminden geçmiştir. Doğal bir ürün olması sebebi ile her bir kısmının kalınlığı veya yoğunluğu değişebilir. Sıcaklık ve neme bağlı esneme ve sarkmaların doğal sonucu olarak kırışmalar meydana çıkabilir.
  - Daha iyi bir konfor sunabilmesi için koltuklar esneyen kumaş ile kaplanmıştır.
  - Gövdeye temas eden kısımlar kıvrımlı ve sürüş konforu ve sabit tutan yan destek kısmı yüksektir.
  - Kullanım sonucu doğal olarak kırışmalar ortaya çıkabilir. Bu durum ürünün bir arızası değildir.

**NOT**

- Kullanıma bağlı doğal olarak ortaya çıkan kırışma ve aşınmalar garanti kapsamında değildir.
- Metal aksesuarlı kemerler, fermuarlar veya arka cepteki anahtarlar koltuk kumaşına hasar verebilir.
- Koltukların ıslanmadığından emin olunuz. Bu doğal derinin yapısını değiştirebilir.
- Ağartılmış kot ve giysiler koltuk kumaş yüzeyini kirletebilir.

- Deri koltukların bakımı
  - Koltukları vakumlu bir süpürge cihazı ile periyodik olarak üstündeki tozdan ve kumdan arındırınız. Derinin aşınmasını ve hasar görmesini engeller ve kalitesini muhafaza eder.
  - Doğal deri koltuk kılıfını kuru veya yumuşak bir bezle sıklıkla siliniz.
  - Uygun deri koruyucu kullanımı kaplamanın aşınmasını engelleyebilir ve rengin korunmasına destek olabilir. Deri kaplamasını ve koruma materyalini talimatları okuyarak ve bir uzmana danışarak gerçekleştirdiğinizden emin olunuz.
  - Açık renkli deri (bej, krem beji) kolayca kirlenebilir ve lekeler fark edilecektir. Koltukları sık sık temizleyiniz.
  - Islak bez ile silmekten kaçınınız. Bu, yüzeyin çatlamasına sebep olabilir.
- Deri koltukların temizlenmesi
  - Tüm kirliliği süre geçmeden temizleyiniz. Her bir kir tipinin çıkarılması için aşağıdaki talimatlara bakınız.
  - Kozmetik ürünler (güneş kremi, fondöten, vs.)  
Beze temizleyici kremi sürüp kirlenmiş bölgeyi siliniz. Kremi ıslak bez ile silin ve kuru bez ile ıslaklığı alınız.

- İçecekler (kahve, meyve suyu, vs.)  
Az miktarda doğal deterjan uygulayın ve kirlenme çikana kadar siliniz.
- Yağ  
Emici bir bez ile yağı süre geçmeden çıkarınız ve yalnız doğal deri için kullanılan bir leke çıkarıcı ile siliniz.
- Sakız  
Buz ile sakızı sertleştiriniz ve yavaşça sökünüz.

### ***Emniyet kemeri kayışlarının temizlenmesi***

Emniyet kemerlerinin şeritlerini, iç döşeme ve halılar için önerilen herhangi bir hafif sabunlu eriyik ile temizleyiniz. Sabun ile ilgili talimatları izleyiniz. Emniyet kemeri kayışlarını çamaşır suyuyla siler veya yeniden boyarsanız kayışların zayıflamasına neden olabilirsiniz.

### ***Camların iç kısmının temizliği***

Camların iç yüzeyleri buğulanıyorsa (yağlı bir tabaka ile kaplanmışsa), bir cam silicisi ile temizlenmeleri gerekir. Cam temizleyicisinin kabındaki talimatı uygulayınız.

### ***NOT***

**Arka camların iç kısmını kazımayınız veya çizmeyiniz. Aksi takdirde arka cam buğu giderici izgaraları hasar görebilir.**

## EMİSYON KONTROL SİSTEMİ

Aracınızın emisyon kontrol sistemi yazılı bir sınırlı garanti ile korunmuştur. Lütfen aracınızda bulunan Garanti Belgesi Kitapçığındaki garanti bilgilerine bakınız.

Aracınızda yürürlükteki tüm emisyon yönetmeliklerinin şartlarını karşılayan bir emisyon kontrol sistemi bulunmaktadır. Üç adet emisyon kontrol sistemi vardır. Bunlar:

- (1) Karter emisyon kontrol sistemi
- (2) Buhar emisyon kontrol sistemi
- (3) Egzoz emisyon kontrol sistemi

Emisyon kontrol sistemlerinin normal olarak çalıştığından emin olmak için, aracınızın muayene ve bakımının bu kılavuzdaki bakım programında belirtilen şekilde bir HYUNDAI yetkili servisi tarafından gerçekleştirilmesini öneririz.

### **DİKKAT**

**Kontrol ve Bakım Testi Uyarısı (Elektronik Denge Kontrolü (ESC) sistemi ile)**

- **Dinamometre testi sırasında aracın teklememesi için ESC düğmesine basarak Elektronik Denge Kontrolü (ESC) sistemini kapatın (ESC OFF ışığı yanar).**
- **Dinamometre testinin tamamlanmasından sonra ESC düğmesine tekrar basarak ESC sistemini tekrar çalıştırınız.**

### 1. Karter emisyon kontrol sistemi

Pozitif Karter Havalandırma Sistemi, karterden yayılan gazlardan kaynaklanan hava kirliliğinin önlenmesini sağlar. Bu sistem, kartere bir emiş hortumu aracılığı ile emilen taze ve filtrelenmiş hava temin etmektedir. Karter içinde, taze hava çıkan gazlarla birlikte karışmakta, daha sonra PCV valfindan geçerek hava emiş sistemine verilmektedir.

### 2. Buhar emisyon kontrol sistemi

Buhar Emisyon Kontrol Sistemi yakıt buharlarının atmosfere karışmasını önlemek amacıyla tasarlanmıştır.

#### **Kanister**

Yakıt deposu içinde oluşan yakıt buharı, kanister tarafından emilmekte ve saklanmaktadır. Motor çalışırken, kanister tarafından emilen yakıt buharı, bir boşaltma kontrolü solenoid valfi üzerinden boşaltma tankına verilmektedir.

#### **Tahliye Kontrol Solenoid Valfi (PCSV)**

Tahliye kontrol solenoid valfi Motor Kontrol Ünitesi (ECU) tarafından kontrol edilir: Motor soğutma suyu sıcaklığı rölantide düşük olduğunda bu valf (PCSV) kapalıdır ve buharlaşmış yakıt gazları, motora alınmaz. Motor ısındıktan sonra ve normal sürüş sırasında, PCSV açılır ve buharlaşan yakıt gazları motora alınır.

### 3. Egzoz emisyon kontrol sistemi

Egzoz Emisyon Kontrol Sistemi araç performansının en üst seviyede olmasını sağlarken, egzoz emisyonlarını kontrol eden çok verimli bir sistemdir.

Motor durduğunda veya çalışmadığında arka arkaya çok sık çalıştırmaya çalışılması emisyon kontrol sistemine zarar verebilir.

#### **Motor egzoz gazı (karbon monoksit) önlemleri**

- Diğer egzoz gazları ile birlikte karbon monoksit de mevcut olabilir. Aracınızın içinde egzoz dumanı kokusu alırsanız, aracı bütün camlar açık durumda sürün. Derhal aracınızı kontrol ettiriniz ve onarılmasını sağlayınız.



#### **UYARI**

**Motor egzoz gazları içinde karbon monoksit vardır. Renksiz ve kokusuz olmasına karşın tehlikelidir ve solunduğu takdirde ölümcül olabilir. CO zehirlenmesi yaşamamak için bu sayfadaki talimatları uygulayınız.**

- Aracınızı kapalı ortamlarda (bir garaj gibi) sadece içeri sokmanıza ve çıkarmanıza yetebilecek bir süre kadar çalıştırınız.
- Aracınızı açık bir alanda uzunca bir süre motor çalışır durumda durduracak olursanız, havalandırma sistemini aracın içine dış hava çekecek şekilde ayarlayınız.
- Asla motor çalışırken park etmiş veya duran bir aracın içinde uzun bir süre oturmayınız.
- Motor durur veya çalışmazsa, tekrar tekrar çalıştırmaya çalışılması emisyon kontrol sistemine zarar verebilir.

#### **Katalitik konvertörler için kullanım uyarıları (varsa)**



#### **UYARI**

**Egzoz sistemi ve katalitik konvertör motor çalışırken veya motor durdurulduktan hemen sonra çok sıcaktır. CİDDİ YARALANMALARLA veya ÖLÜMLE sonuçlanabilecek kazalar yaşamamak için:**

- Aracınızı kuru ot, kağıt, yaprak ve benzeri yanıcı maddelerin üstünde veya yakınında sürmeyiniz, boş viteste bırakmayınız veya park etmeyiniz. Sıcak bir egzoz sistemi aracınızın altındaki yanıcı maddeleri yakabilir.
- Egzoz sisteminden ve katalitik konvertör sisteminden uzak durunuz, aksi takdirde bir uzvunuzu yakabilirsiniz.

**Ayrıca, egzoz sistemi etrafındaki ısı emiciyi çıkarmayınız, aracın altını sızdırmaz yapmayınız ve aracı korozyon kontrolü amacıyla kaplamayınız. Bazı koşullarda yangın tehlikesi olabilir.**

Aracınız, katalitik konvertör emisyon kontrol ünitesi ile donatılmıştır. Katalitik konvertörün ve aracınızın zarar görmemesi için aşağıdaki önlemleri alınız:

- Benzinli motorlarda sadece KURŞUNSUZ BENZİN kullanınız.
- Motorda tekleme veya büyük ölçüde performans kaybı gibi arıza belirtileri varsa aracınızı kullanmayınız.
- Motoru hatalı kullanmayınız veya aşırı bir şekilde zorlamayınız. Hibrit sistem kapalıyken boşta sürüş (coasting) ve vites takılı olarak dik yokuştan inme, hatalı kullanım örnekleridir.
- Motoru uzun bir süre (5 dakika veya daha fazla) yüksek rölantide çalıştırmayınız.

- Motorda veya emisyon kontrol sisteminde tadilat yapmayınız veya buralara müdahale etmeyiniz. Bütün kontrol ve ayarlamaların HYUNDAI yetkili servisi tarafından yapılmasını öneririz.
- Aracınızı çok düşük yakıt seviyesinde kullanmaktan kaçınınız.  
Yakıtın bitmesi, motorun düzensiz ateşleme yaparak katalitik konvertöre zarar vermesine yol açabilir.

### **Benzin Partikül Filtresi (GPF) (varsa)**

Benzin Partikül Filtresi (GPF) sistemi, egzoz gazındaki kurumu uzaklaştırır.

GPF sistemi, toplanan kurumu kullanıldıktan sonra atılan hava filtrelerinden farklı olarak, sürüş durumuna göre otomatik olarak yakar (veya okside eder).

Başka bir deyişle, biriken kurum normal/yüksek sürüş hızlarında motor kontrol sistemi ve yüksek egzoz gazı sıcaklığı tarafından otomatik olarak tahliye edilir.

Ancak araç tekrar kısa mesafelerde veya düşük hızda uzun süre sürülmeye devam edilirse, düşük egzoz gazı sıcaklığı nedeniyle biriken kurum otomatik olarak uzaklaştırılamayabilir. Bu durumda, kurum oksitlenme işlemi yapılmasına rağmen birikmiş kurum belli bir miktara ulaşabilir, dolayısıyla GPF lambası (🚨) yanar.

3. vites veya daha üst viteslerde, motor devri 1.500-4.000 iken aracın 80 km üzerinde hızlarda, yaklaşık 30 dakika kullanılması durumunda Benzin Partikül Filtresi (GPF) lambası söner.

GPF lambası yanıp sönmeye başladığında ya da "Egzoz sistemini kontrol edin" uyarı mesajı yukarıdaki durumlarda araç kullanılırken yandığında, GPF sistemini HYUNDAI yetkili servisine muayene ettirmenizi öneririz.

GPF lambası uzun bir süre yanıp söner durumda iken belli bir süre kullanıldığında, GPF sistemi hasar görebilir ve yakıt tüketimi artabilir.



### **DİKKAT**

**Benzin (GPF'li ise)**

**GPF [Benzin Partikül Filtresi] sistemi bulunan benzinli araçlarda, yalnız uyumlu benzin yakıtı kullanılması tavsiye edilir.**

**Belirli olmayan katkı maddeleri içeren başka benzin yakıtlarını kullandığınızda, GPF sistemi hasar görebilir ve egzoz emisyon problemlerine neden olabilir.**

## ZORUNLU MOTOR ÇALIŞTIRMA MODUNU ETKİNLEŞTİRME PROSEDÜRÜ



Emisyon ölçümü yapmak veya araç bakımı gerçekleştirmek için araç durur konumda iken motorun çalışır durumda tutulması gerekiyorsa, zorunlu motor çalıştırma modunu etkinleştirmek için aşağıdaki prosedürü izleyiniz.



1. Araç dururken vites düğmesini P (Park) konumuna getiriniz. El frenini çekiniz. Sonrasında, (1) - (5) arasındaki adımları izleyiniz.

(1) - (5) arasındaki adımlar 60 saniye içinde tamamlanmalıdır. Aksi takdirde, işlem sıfırlanır ve adım (1) 'den yeniden başlamanız gerekir.

- (1) Kontak anahtarını "ON" konumuna getiriniz. Akıllı anahtar olan araçlarda, fren pedalına basmadan Motor Çalıştırma/Durdurma düğmesine iki kez basınız.
- (2) Vites değiştirme düğmesini P (Park) konumuna getiriniz ve gaz pedalına iki kez basınız.
- (3) Vites değiştirme düğmesini N (Boş) konumuna getiriniz ve gaz pedalına iki kez basınız.
- (4) Vites değiştirme düğmesini P (Park) konumuna getiriniz ve gaz pedalına iki kez basınız.
- (5) Motoru fren pedalı basılıyken çalıştırınız ve rölantide tutunuz.

Vites farklı bir konuma getirilse dahi motor rölantide kalır ve cebri motor çalıştırma modu devam eder.

2. Araç zorunlu motor çalışması modunda olduğunda gösterge panelindeki “” göstergesi yanıp söner. Zorunlu motor çalıştırma modunun doğru bir şekilde etkinleştirildiğinden emin olmak için “” göstergesinin yanıp sönmediğini kontrol ediniz.

Zorunlu motor çalıştırma modu iptal edilene kadar “” göstergesi yanıp sönmeye devam eder. Mod iptal edildiğinde “” göstergesi yanıp sönmeyi durduracaktır.

3. Zorunlu motor çalışması modunu iptal etmek için aracı kapatınız.



# Fihrist

---

## A

Acil Durum Çağrı Sistemi .....	8-35
Veri işleme hakkında bilgi.....	8-37
Acil Durum Çağrı Sistemi.....	8-39
Acil durum malzemeleri .....	8-34
Yangın söndürücü.....	8-34
İlk yardım çantası.....	8-34
Lastik basınç göstergesi.....	8-34
Üçgen reflektör.....	8-34
Akıllı Hız Limitleyici Uyarısı (ISLW) .....	7-67
Sistem arızası ve sınırlandırmaları .....	7-70
Sistemin çalışması .....	7-68
Sistem ayarları.....	7-67
Akıllı Hız Sabitleyici (SCC).....	7-84
Sistem ekranı ve kontrolü.....	7-89
Sistem arızası ve sınırlandırmaları .....	7-94
Sistemin çalışması .....	7-88
Sistem ayarları.....	7-85
Akü .....	9-27
Akü kapasitesi etiketi .....	9-29
Akünün şarj edilmesi.....	9-29
En iyi akü bakımı için .....	9-28
Sıfırlama işlemleri.....	9-30
Ampul watt değerleri .....	2-9
Ampuller .....	9-53
Far yükseklik ayarı .....	9-56
Far, park lambası, dönüş sinyal lambası ve gündüz farının (DRL) değişimi...	9-55
Üçüncü fren lambası değişimi.....	9-62
İç lamba ampulünün değiştirilmesi .....	9-63
Plaka ışığı ampul değişimi .....	9-63
Arka lamba grubu değişimi .....	9-59
Yan sinyal lambası değişimi.....	9-59
Aracın çekilmesi .....	8-30
Acil durumda aracın çekilmesi.....	8-32
Çıkartılabilen çekme kancası .....	8-31
Çekme işlemi.....	8-30
Aracınıza erişim.....	5-5
İmmobilizer sistemi.....	5-14
Uzaktan kumandalı anahtar .....	5-5
Akıllı anahtar.....	5-8

Araç ağırlığı .....	6-69
Aşırı yükleme .....	6-69
Araç hareket halinde iken meydana gelen acil durumlar.....	8-3
Kavşaklar veya geçişlerde motor stop ederse .....	8-3
Sürüş sırasında motor stop ederse .....	8-3
Sürüş sırasında lastiğiniz patladıysa.....	8-4
Araç iç ve dış bakımı .....	9-65
Dış bakım .....	9-65
İç bakım.....	9-69
Araç sertifikasyon etiketi.....	2-14
Araç tanıtım numarası (VIN).....	2-14
Arka Çapraz Trafik Çarpışma Önleme Yardımı (RCCA) .....	7-134
Sistem arızası ve sınırlandırmaları .....	7-140
Sistemin çalışması .....	7-136
Sistem ayarları.....	7-135
Arka Çapraz Trafik Çarpışma Uyarısı (RCCW) .....	7-126
Sistem arızası ve sınırlandırmaları .....	7-130
Sistemin çalışması .....	7-128
Sistem ayarları.....	7-127
Arka Görüş Ekranı (RVM) .....	7-117
Sistem arızası ve sınırlandırmaları .....	7-120
Sistemin çalışması .....	7-118
Sistem ayarları.....	7-118
Arka Park Çarpışma Önleme Yardımcısı (PCA) .....	7-151
Sistem arızası ve sınırlandırmaları .....	7-154
Sistemin çalışması .....	7-153
Sistem ayarları.....	7-151
Arka Park Mesafesi Uyarısı (PDW) .....	7-144
Sistem arızası ve önlemleri .....	7-145
Sistemin çalışması .....	7-144
Sistem ayarları.....	7-144
Aynalar.....	5-30
İç dikiz aynası.....	5-30
Dış dikiz aynası .....	5-31
Arka Park Yardımı .....	5-34

**B**

Bagaj hacmi .....	2-11
Bakım servisleri .....	9-4
Kullanıcı bakımı uyarıları .....	9-4
Kullanıcının sorumluluğu.....	9-4
Bilgi ve Eğlence Sistemi.....	5-110
Anten .....	5-110
Bluetooth® kablosuz teknoloji.....	5-112
Bilgi ve Eğlence Sistemi .....	5-112
Direksiyon simidi uzaktan kumanda düğmeleri.....	5-110
USB portu.....	5-110
Ses tanıma .....	5-112
Brüt araç ağırlığı.....	2-11
Bütünleşik bellek sistemi.....	5-24
Kolay erişim fonksiyonu .....	5-26
Koltuk pozisyon hafızasını çağırma .....	5-25
Sistemin sıfırlanması.....	5-25
Sürücü koltuğu pozisyonlarının hafızaya kaydedilmesi.....	5-24

**C**

Camlar .....	5-35
Elektrikli camlar.....	5-36

**Ç**

Çevre Görüşü Ekranı (SVM).....	7-121
Sistem arızası ve sınırlandırmaları .....	7-125
Sistemin çalışması .....	7-123
Sistem ayarları.....	7-122
Çocuk emniyet sistemi (CRS) .....	3-37
Önerimiz: Çocuklar daima arka koltukta oturmalıdır .....	3-37
Çocuk Emniyet Sisteminin (CRS) Seçimi .....	3-38
Çocuk Emniyet Sisteminin Montajı (CRS) .....	3-40

## D

Dış aydınlatmalar.....	5-59
Akü tasarruf fonksiyonu.....	5-62
Far gecikme fonksiyonu .....	5-62
Far yükseklik ayar sistemi.....	5-63
Uzun Far çalışması .....	5-61
Aydınlatma kontrolü.....	5-59
Arka sis lambası .....	5-62
Trafik değişimi .....	5-63
Dönüş ve şerit değiştirme sinyalleri.....	5-61
Dış görünüş (I).....	2-2
Dış görünüş (II) .....	2-3
Dış özellikler.....	5-109
Port bagaj kızıkları.....	5-109
Dış özellikler.....	5-44
Yakıt dolum kapağı .....	5-54
Motor kaputu .....	5-44
Elektrikli bagaj kapağı .....	5-47
Akıllı Bagaj kapağı.....	5-52
Bagaj Kapağı .....	5-45
Direksiyon simidi .....	5-27
Elektrik destekli direksiyon (EPS).....	5-27
Isıtmalı direksiyon simidi.....	5-28
Korna.....	5-29
Yükseklik ayarlı / teleskopik direksiyon.....	5-28
Dört tekerlekten çekiş (4WD).....	6-37
Acil Durum Önlemleri .....	6-42
Dört Tekerlekten Çekişin (4WD) çalışması .....	6-38
Devrilme tehlikesini azaltmak.....	6-44
Dörtlü flaşör sistemi .....	8-3

**E**

Emisyon kontrol sistemi .....	9-72
Karter emisyon kontrol sistemi .....	9-72
Buhar emisyon kontrol sistemi .....	9-72
Egzoz emisyon kontrol sistemi .....	9-73
Emniyet kemerleri .....	3-25
Emniyet kemeri güvenlik önlemleri .....	3-25
Emniyet kemeri uyarı ışığı .....	3-26
Emniyet kemeri koruma sistemi .....	3-28
İlave emniyet kemeri güvenlik önlemleri .....	3-34
Emniyet kemerlerinin bakımı .....	3-36
Eşya saklama bölmeleri .....	5-95
Orta konsol saklama bölmesi .....	5-95
Torpido gözü .....	5-95
Bagaj tablası .....	5-96
Eşya Gözü .....	5-96

**F**

Fren hidroliği .....	9-20
Fren hidroliği seviyesinin kontrolü .....	9-20
Fren sistemi .....	6-18
Kilitlenmeyen fren sistemi (ABS) .....	6-27
Auto Hold .....	6-23
Fren diskleri aşınma göstergesi .....	6-19
Yokuş İniş Destek Sistemi (DBC) .....	6-33
Elektronik El Freni (EPB) .....	6-19
Elektronik Denge Kontrolü Programı (ESP) .....	6-28
Acil Durum Fren Sinyali (ESS) .....	6-33
İyi frenleme uygulamaları .....	6-36
Yokuş kalkış destek sistemi (HAC) .....	6-32
Güç yardımcı frenler .....	6-18
Römork denge desteği (TSA) .....	6-32
Araç Stabilite Yönetimi Programı (VSM) .....	6-31

## G

Gösterge paneli .....	4-4
Gösterge ve sayaçlar.....	4-5
Gösterge paneli kontrolü .....	4-5
LCD ekran mesajları .....	4-23
Vites konumu göstergesi .....	4-9
Uyarı ve gösterge lambaları .....	4-10
Gösterge paneline genel bakış (I) .....	2-5
Gösterge paneline genel bakış (II).....	2-5
Göz Hizası Göstergesi (HUD) .....	5-57
Göz Hizası Göstergesi bilgilendirme .....	5-57
Göz Hizası Göstergesi ayarları.....	5-57
Göz Hizası Göstergesi kullanımı sırasında alınan önlemler .....	5-58
Güvenli Çıkış Yardımı (SEA) .....	7-58
Sistem arızası ve sınırlandırmaları .....	7-62
Sistemin çalışması.....	7-60
Sistem ayarları.....	7-59

## H

Hava Filtresi .....	9-22
Filtre değişimi .....	9-22
Hava yastığı - İlave güvenlik sistemi.....	3-50
Hava yastıkları nerede? .....	3-52
Hava yastığı sistemi nasıl çalışır? .....	3-57
Bir hava yastığı açıldıktan sonra ne olur? .....	3-60
Çocuk Koltuğu Sistemini ön yolcu koltuğuna monte etmeyiniz.....	3-61
Hava yastığım çarpışmada neden açılmadı? .....	3-61
SRS bakımı.....	3-66
İlave güvenlik önlemleri.....	3-67
Hava yastığı uyarı etiketleri .....	3-67
HEV (Hibrit Elektrikli Araç) sistemi .....	1-8
Hırsızlık Alarm Sistemi .....	5-21
Ultrasonik İzinsiz Giriş Koruması (UIP) .....	5-22
Ultrasonik İzinsiz Giriş Koruması (UIP) devreye girme koşulu .....	5-23
Hız Limitleyici (MSLA).....	7-64
Sistemin çalışması .....	7-64
Hız Sabitleyici (CC) .....	7-80
Sistemin çalışması .....	7-80

Hibrit araçla sürüş.....	1-9
Enerji akışı.....	1-16
Hibrit sistem göstergesi .....	1-11
LCD ekran mesajları .....	1-13
Ayırt edici özellikler .....	1-9
Araçın çalıştırılması .....	1-9
Uyarı ve gösterge lambaları .....	1-12
Hibrit Marş ve Jeneratör (HSG) kayışı.....	9-20
Hibrit Marş ve Jeneratör (HSG) kayışının kontrolü.....	9-20
Hibrit sistem için güvenlik önlemleri .....	1-19
Hibrit batarya soğutma kanalı .....	1-21
Hibrit araç bileşenleri.....	1-19
Kaza olursa .....	1-22
Servis güvenlik soketi .....	1-21
Hibrit aracın motoru durdurulduğunda .....	1-23

## i

İç aydınlatmalar .....	5-67
Kapı içi lambası .....	5-69
Ön lambalar .....	5-67
Torpido gözü lambası.....	5-68
Tavan lambası otomatik kapanma .....	5-67
Bagaj bölmesi lambası .....	5-69
Basamak lambası.....	5-69
Arka lambalar.....	5-68
Makyaj aynası lambası.....	5-68
Karşılama sistemi .....	5-70
İç görünüş .....	2-4
İç özellikler .....	5-97
AC İnvörtör .....	5-100
Küllük.....	5-98
Yük güvenlik perdesi .....	5-107
Saat.....	5-104
Giysi askısı .....	5-104
Bardak tutucu .....	5-97
Paspas bağlantı noktaları.....	5-105
Bagaj filesi (tutucu) .....	5-106
Güç çıkışı.....	5-99
Yan perde.....	5-106
Güneşlik .....	5-98

USB şarj portu.....	5-100
Kablosuz akıllı telefon şarj sistemi .....	5-102

## K

Kapı kilitleri.....	5-15
Otomatik Kapı kilitleme/kilit açma özellikleri.....	5-18
Arka kapı çocuk emniyet kilitleri .....	5-19
Deadlocks (Sabit Kilitleme).....	5-18
Elektronik çocuk güvenlik kilidi .....	5-19
Kapıların içeriden kilitlemesi .....	5-16
Kapıların dışarıdan kilitlemesi .....	5-15
Kış mevsiminde sürüş.....	6-56
Karlı veya buzlu yol koşulları .....	6-56
Kış Önlemleri .....	6-58
Klima kompresörü etiketi .....	2-15
Klima kontrol ilave özellikleri.....	5-92
Otomatik Klima Ayarlarını Kullanan Kontroller (Sürücü koltuğu için) .....	5-94
Otomatik buğu giderme sistemi .....	5-92
Otomatik nem giderme .....	5-93
Cam yıkama sırasında hava modunun iç sirkülasyonda kullanılması.....	5-94
Açılır tavan iç hava sirkülasyonu .....	5-94
Klima sistemi.....	2-11
Koltuklar .....	3-3
Güvenlik önlemleri.....	3-4
Ön koltuklar.....	3-5
Arka koltuklar .....	3-11
Koltuk başlığı .....	3-16
Koltuk ısıtıcısı .....	3-20
Havalandırmalı koltuk.....	3-22
Arka Koltuk Yolcu Alarmı (ROA) .....	3-23
Kontakt svici .....	6-5
Motor çalıştırma/durdurma düğmesi .....	6-5
Uzaktan Çalıştırma .....	6-9
Kör Nokta Çarpışma Uyarısı (BCW) .....	7-36
Sistem arızası ve sınırlandırmaları .....	7-41
Sistemin çalışması .....	7-39
Sistem ayarları.....	7-37
Kör Nokta Çarpışmayı Önleme Yardımcısı (BCA) .....	7-45
Sistem arızası ve sınırlandırmaları .....	7-54
Sistemin çalışması .....	7-49
Sistem ayarları.....	7-47

Kör Nokta Görüntüleme Ekranı (BVM) .....	7-78
Sistem arızası.....	7-79
Sistemin çalışması.....	7-78
Sistem ayarları.....	7-78
Kullanıcı bakımı .....	9-5
Kullanıcı bakım programı .....	9-5

## L

Lastiğiniz Patladıysa (Lastik Tamir Kiti ile).....	8-23
Lastik Basıncının Ölçülmesi .....	8-29
Lastik Tamir Kiti parçaları .....	8-25
Giriş.....	8-23
Lastik Tamir Kiti sisteminin güvenli kullanımı hakkında notlar .....	8-24
Lastik Tamir Kitinin kullanımı.....	8-26
Lastiğiniz Patladıysa (stepne ile, varsa).....	8-15
Lastik değiştirme .....	8-17
Kriko için EC Uygunluk Beyanı .....	8-22
Kriko ve aletler.....	8-15
Kriko etiketi.....	8-21
Stepneyi çıkarma ve depolama.....	8-15
Lastik Basınç Göstergesi (TPMS) .....	8-10
TPMS'li Bir Lastiği Değiştirme .....	8-13
Lastik basıncının kontrolü.....	8-10
Düşük lastik basıncı konum göstergesi ve lastik basıncı göstergesi .....	8-12
Düşük Lastik Basıncı uyarı ışığı .....	8-12
Lastik Basınç Göstergesi .....	8-11
TPMS (Lastik Basınç Göstergesi) Arıza Göstergesi .....	8-13
Lastik özellikleri ve basınç etiketi .....	2-15
Lastik yük ve hız kapasitesi.....	2-11
Lastikler ve jantlar .....	2-10
Lastikler ve jantlar .....	9-31
Lastik basıncının ölçülmesi.....	9-32
Düşük yanaklı lastik .....	9-39
Önerilen soğuk lastik havası basınçları.....	9-31
Lastik bakımı.....	9-31
Lastik bakımı.....	9-35
Lastik değiştirme .....	9-34
Lastik rotasyonu .....	9-33
Lastik yanağındaki etiketler .....	9-34
Lastik yol tutuşu.....	9-35

Tekerlek ayarları ve lastik balans ayarı .....	9-34
Jant deęiřtirme.....	9-35
LCD Ekranı.....	4-29
LCD ekran kontrolü .....	4-29
Yol bilgisayarı (A tipi).....	4-42
Yol bilgisayarı (B tipi).....	4-45
Görüntüleme modları .....	4-30

## M

Motor .....	2-8
Motor bölümü.....	2-7, 9-3
Motor çalışmıyorsa .....	8-4
Motor hararet yapıyorsa.....	8-8
Motor numarası.....	2-15
Motor yaęı .....	9-16
Motor yaęı ve filtresinin kontrolü .....	9-16
Motor yaęı seviyesinin kontrolü .....	9-16
Motor/İnvertör soęutma suyu .....	9-17
Soęutma suyunun deęiřtirilmesi .....	9-19
Soęutma suyu seviyesinin kontrolü.....	9-17

## N

Navigasyon Destekli Akıllı Hız Sabitleyici (NSCC) .....	7-100
Sistem kısıtlamaları.....	7-103
Sistemin çalışması .....	7-101
Sistem ayarları.....	7-100

## O

Otomatik klima kontrol sistemi .....	5-76
Üçüncü sıra klima sistemi .....	5-84
Otomatik ısıtma ve klima .....	5-79
Manuel ısıtma ve klima .....	5-79
Sistemin bakımı.....	5-87
Sistemin çalışması .....	5-85
Otomatik řanzıman .....	6-10
Otomatik řanzımanın çalışması .....	6-10
İyi sürüş teknikleri.....	6-15
LCD ekran mesajı.....	6-14
Direksiyondan kumandalı vites kolu.....	6-15
Park etme.....	6-13

Otoyol Sürüş Yardımı (HDA) .....	7-111
Sistem arızası ve sınırlandırmaları .....	7-115
Sistemin çalışması .....	7-113
Sistem ayarları.....	7-112

## Ö

Ölçüler .....	2-8
Ön cam buz çözme ve buğu giderme.....	5-89
Otomatik buğu giderme sistemi (sadece otomatik klima kontrol sistemi için) ...	5-90
Otomatik klima kontrol sistemi.....	5-89
Arka cam buz çözücü .....	5-91
Ön Çarpışma Önleme Yardımcısı (FCA) (Sensör füzyonu) .....	7-14
Sistem arızası ve sınırlandırmaları .....	7-22
Sistemin çalışması .....	7-18
Sistem ayarları.....	7-16
Ön Çarpışma Önleme Yardımcısı (FCA) (Yalnızca ön görüş kamerası) .....	7-2
Sistem arızası ve sınırlandırmaları .....	7-7
Sistemin çalışması .....	7-5
Sistem ayarları.....	7-3
Ön/Arka Park Mesafesi Uyarısı (PDW) .....	7-147
Sistem arızası ve önlemleri .....	7-149
Sistemin çalışması .....	7-147
Sistem ayarları.....	7-147
Önemli güvenlik önlemleri .....	3-2
Hava yastığı tehlikeleri.....	3-2
Daima emniyet kemerinizi takınız .....	3-2
Hız kontrolü.....	3-2
Sürücünün dikkatinin dağılması .....	3-2
Aracınızın güvenli durumda tutulması .....	3-2
Tüm çocuklara emniyet kemeri takınız.....	3-2
Önerilen yağlar ve kapasiteler .....	2-12
Önerilen motor yağı .....	2-13
Önerilen SAE viskozite numarası .....	2-13
Özel sürüş koşulları .....	6-53
Gece sürüşü .....	6-54
Su taşkını olan alanlarda sürüş.....	6-55
Yağmurda sürüş.....	6-54
Tehlikeli sürüş koşulları .....	6-53
Otobanda sürüş.....	6-55
Devrilme tehlikesini azaltmak.....	6-55
Aracın sallanması .....	6-53
Düzgün viraj alma .....	6-53

## P

Panoramik açılır tavan .....	5-39
Açılır tavanın kapatılması .....	5-41
Açılır tavanın sıfırlanması .....	5-42
Açılır tavanın kaydırılması .....	5-40
Açılır tavan açık uyarısı .....	5-43
Açılır tavan perdesi .....	5-40
Açılır tavanın kaldırılması .....	5-41
Periyodik bakım hizmetleri .....	9-7
Normal bakım programı - Benzinli motor (Avrupa için) .....	9-8
Zorlu koşullardaki periyodik bakım (Avrupa için) .....	9-12
Periyodik bakım işlemlerinin açıklamaları .....	9-14
Polen filtresi .....	9-23
Filtre kontrolü .....	9-23
Filtre değişimi .....	9-23

## R

Rölantide Seyir (Coasting) rehberi .....	6-17
Römork çekme .....	6-60
Römorkla Sürüş .....	6-65
Bir römork çekmeye karar verirseniz? .....	6-61
Römork çekerken aracınızın bakımı .....	6-68
Römork çekme ekipmanı .....	6-64

## S

Sigortalar .....	9-40
Motor bölümü sigorta panelinde sigorta değiştirme .....	9-42
Sigorta/Röle paneli açıklaması .....	9-43
Gösterge paneli sigorta değişimi .....	9-41
Silecek lastikleri .....	9-24
Silecek lastikleri kontrolü .....	9-24
Silecek lastiğinin değişimi .....	9-24
Silecekler ve cam yıkayıcılar .....	5-71
Ön cam yıkayıcıları .....	5-73
Arka cam sileceği ve yıkayıcısı .....	5-74
Ön cam silecekleri .....	5-72
Sürücü Dikkati Uyarısı (DAW) .....	7-72
Sistem arızası ve sınırlandırmaları .....	7-75
Sistemin çalışması .....	7-73
Sistem ayarları .....	7-72

Sürücü Modu Entegre Kontrol Sistemi (2WD) .....	6-45
Sürüş modu.....	6-45
Sürücü modu entegre kontrol sistemi (4WD) .....	6-49
Sürüş modu.....	6-49
Çoklu arazi modu .....	6-52
Sürüş öncesi.....	6-4
Aracınıza binmeden önce .....	6-4
Çalıştırmadan önce .....	6-4

## Ş

Şerit Takip Yardımı (LFA) .....	7-107
Sistem arızası ve sınırlandırmaları .....	7-110
Sistemin çalışması.....	7-108
Sistem ayarları.....	7-107
Şeritte Tutma Yardımcısı (LKA) .....	7-29
Sistem arızası ve sınırlandırmaları .....	7-34
Sistemin çalışması.....	7-32
Sistem ayarları.....	7-30

## T

Takviye ile çalıştırma.....	8-5
-----------------------------	-----

## U

Uygunluk beyanı.....	2-16, 7-172
Uzaktan Akıllı Park Yardımı (RSPA) .....	7-159
Sistem arızası ve sınırlandırmaları .....	7-167
Sistemin çalışması.....	7-161
Sistem ayarları.....	7-160
Radyo frekans parçaları (arka köşe radarı) .....	7-172
Uzun Far Yardımı (HBA) .....	5-64
Algılama sensörü (Ön görüş kamerası).....	5-64
Fonksiyon ayarları.....	5-64
Sistem arızası ve sınırlandırmaları .....	5-65
Sistemin çalışması.....	5-65

## Y

Yakıt etiketi.....	2-16
Benzinli motor.....	2-16
Yıkama suyu .....	9-21
Cam yıkama suyu seviyesinin kontrolü .....	9-21

**Z**

Zorunlu motor alıřtırma modunu etkinleřtirme prosedürü .....9-81



## Tanıtma ve Kullanma Klavuzu

Bu belge 6502 sayılı Tüketicinin Korunması Hakkında Kanun ve bu Kanun'a dayanılarak yürürlüğe konulan Tanıtma ve Kullanma Kılavuzu Uygulama Esaslarına dair Yönetmelik uyarınca hazırlanmıştır.

- (1) Malın Kullanım ömrü 10 (on) yıldır.
- (2) Malın ayıplı olduğunun anlaşılması durumunda tüketici;
  - a) Satılanı geri vermeye hazır olduğunu bildirerek sözleşmeden dönme,
  - b) Satılanı alıkoyup ayıp oranında satış bedelinden indirim isteme,
  - c) Aşırı bir masraf gerektirmediği takdirde, bütün masrafları satıcıya ait olmak üzere satılanın ücretsiz onarılmasını isteme,
  - ç) İmkân varsa, satılanın ayıpsız bir misli ile değiştirilmesini isteme, seçimlik haklarından birini kullanabilir. Satıcı, tüketicinin tercih ettiği bu talebi yerine getirmekle yükümlüdür.
- (3) Ücretsiz onarım veya malın ayıpsız misli ile değiştirilmesi hakları üretici veya ithalatçıya karşı da kullanılabilir. Bu fıkradaki hakların yerine getirilmesi konusunda satıcı, üretici ve ithalatçı müteselsilen sorumludur. Üretici veya ithalatçı, malın kendisi tarafından piyasaya sürülmesinden sonra ayıbın doğduğunu ispat ettiği takdirde sorumlu tutulmaz.
- (4) Ücretsiz onarım veya malın ayıpsız misli ile değiştirilmesinin satıcı için orantısız güçlükleri beraberinde getirecek olması hâlinde tüketici, sözleşmeden dönme veya ayıp oranında bedelden indirim haklarından birini kullanabilir. Orantısızlığın tayininde malın ayıpsız değeri, ayıbın önemi ve diğer seçimlik haklara başvurmanın tüketici açısından sorun teşkil edip etmeyeceği gibi hususlar dikkate alınır.
- (5) Ücretsiz onarım veya malın ayıpsız misli ile değiştirilmesi haklarından birinin seçilmesi durumunda bu talebin satıcıya, üreticiye veya ithalatçıya yöneltilmesinden itibaren azami kırk beş iş günü içinde yerine getirilmesi zorunludur. Ancak, bu Kanununun 58'inci maddesi uyarınca çıkarılan yönetmelik eki listede yer alan mallara ilişkin, tüketicinin ücretsiz onarım talebi, yönetmelikte belirlenen azami tamir süresi içinde yerine getirilir. Aksi hâlde tüketici diğer seçimlik haklarını kullanmakta serbesttir.
- (6) Tüketicinin sözleşmeden dönme veya ayıp oranında bedelden indirim hakkını seçtiği durumlarda, ödemiş olduğu bedelin tümü veya bedelden yapılan indirim tutarı derhâl tüketiciye iade edilir.
- (7) Seçimlik hakların kullanılması nedeniyle ortaya çıkan tüm masraflar, tüketicinin seçtiği hakkı yerine getiren tarafça karşılanır. Tüketici bu seçimlik haklarından biri ile birlikte 11/1/2011 tarihli ve 6098 sayılı Türk Borçlar Kanunu hükümleri uyarınca tazminat da talep edebilir.

- (8) Tüketiciler, şikâyet ve itirazları konusundaki başvurularını Tüketici Mahkemelerine veya Tüketici Hakem Heyetlerine yapabilirler.
- (9) Garanti kapsamındaki ürünlerin arızasının on iş günü içerisinde giderilememesi halinde, üretici veya ithalatçı tarafından, malın tamiri tamamlanıncaya kadar, benzer özelliklere sahip başka bir mal tüketicinin kullanımına tahsis edilecektir.

## HYUNDAI Yetkili Servis Listesi

ADANA / Seyhan	ERTUĞRUL OTOMOTİV	Turhan Cemal Beriker Bulvarı No:610 Mersin Yolu Üzeri	Tel: (0322) 429 25 25 (Pbx)	Fax: (0322) 429 29 19
ADANA / Yüreğir	NOYANER OTOMOTİV	Eski Ceyhan Yolu üzeri 4.km (Et Balık Kurumu Karşısı) Yüreğir	Tel: (0322) 370 09 09	Fax: (0322) 370 09 10
AFYONKARAHİSAR	GÜRSEK OTOMOTİV	Fevzi Çakmak Mh. Atatürk Bulvarı Erkenen Kasabası No:9 Afyonkarahisar	Tel: (0272) 213 80 37	Fax: (0272) 213 26 60
AKSARAY	ÇAĞ OTOMOTİV	Konya Bulvarı Tacin Mahallesi No. 36 / Aksaray	Tel: (0382) 216 00 41	Fax: (0382) 216 00 45
ANKARA / Balgat	ATA OTOMOTİV	Mevlana Bulvarı (Konya yolu) No. 148 Çukurambar - Balgat	Tel: (0312) 378 38 38	Fax: (0312) 220 51 51
ANKARA / Hasköy	AKBAK OTOMOTİV	İrfan Baştuğ Caddesi No. 201 - Hasköy	Tel: (0312) 338 24 24 - 347 75 75	Fax: (0312) 339 83 73
ANKARA / Etimesgut	ŞİNASI ALTINSOY OTO.	İstanbul Yolu 12. Km. Bahçecapı Mah. 6.Cad. No:1-2 Etimesgut	Tel: (0312) 278 22 22	Fax: (0312) 278 17 15
ANTALYA	CANGARLAR OTO.	Altnova Sinan Mahallesi Serik Caddesi No. 243/1	Tel: (0242) 340 17 17	Fax: (0242) 340 65 65
ANTALYA / Alanya	ALANSES OTOMOTİV	Güllerpınarı Mah. Keykubat Bulvarı Ticaret Lisesi Karşısı 07400	Tel: (0242) 515 05 15	Fax: (0242) 515 27 40
ANTALYA / Manavgat	ALANSES OTOMOTİV	Çevreyolu üzeri Sorgun Bulv. No:1	Tel: (0242) 777 06 06 - 07	Fax: (0242) 743 32 41
AYDIN / Efeler	SURTAŞ OTOMOTİV	Ovaeymir Mah.Çine Caddesi, Muğla Karayolu Üzeri, 3.Km. No: 17, Efeler	Tel: (0256) 226 45 25	Fax: (0256) 226 45 26
BALIKESİR / Bandırma	BAŞ-TAŞ OTOMOTİV	17 Eylül Mah. Gönen Yolu No:24/A	Tel: (0266) 712 25 25	Fax: (0266) 714 88 24
BALIKESİR / Edremit	UYTUNLAR OTOMOTİV	İzmir Yolu Üzeri 2. Km. - Edremit	Tel: (0266) 373 20 20	Fax: (0266) 373 20 20
BURSA / Osmangazi	ŞENTÜRK OTOMOTİV	Yeni Yalova Yolu 5. Km. No: 397 - Osmangazi	Tel: (0224) 211 18 00	Fax: (0224) 211 76 86
BURSA / Nilüfer	İNALLAR OTOMOTİV	İzmir Yolu 11. Km No: 375, 16120 - Nilüfer	Tel: (0224) 413 66 00	Fax: (0224) 413 64 91
ÇANAKKALE	SÖNMEZLER OTO.	Armutlu Mevkii Yeni İzmir Yolu Sokak No:1 - Kepez	Tel: (0286) 263 00 53 - 263 03 53	Fax: (0286) 263 64 04

## HYUNDAI Yetkili Servis Listesi

ÇORUM	KARATAŞ OTOMOTİV	Mimar Sinan Mah. Ankara Yolu Bulvarı 3. Km No: 11	Tel: (0364) 333 10 52	Fax: (0364) 235 00 97
DENİZLİ	TURKUAZ OTOMOTİV	Bozburun Mahallesi Menderes Bulvarı No: 290 Merkezefendi	Tel: (0850) 808 99 77	Fax: (0850) 221 04 03
DIYARBAKIR	ÇAVUŞOĞLU OTO.	Y.Mardin Yolu Üzeri Çarıklı Köyü Mev. M Oil Akaryakıt İst. Yanı	Tel: (0412) 318 24 85 - 87	Fax: (0412) 318 24 34
DÜZCE	ÖZENLER OTOMOTİV	Doğanlı Köyü D-100 Karayolu Üzeri	Tel: (0380) 549 79 14 - 15 - 16	Fax: (0380) 549 79 60
ELAZIĞ	KUBİLAY OTOMOTİV	Ataşehir Mahallesi Malatya Caddesi No:535/1 Merkez	Tel: (0424) 281 30 26	Fax: (0424) 281 27 16
ERZİNCAN	HAYAT OTOMOTİV	Ergenekon Bulvarı Kırklar Caddesi Terminal Kavşağı No. 5 Merkez	Tel: (0446) 223 07 10	Fax: (0446) 223 07 13
ERZURUM	CIHAN PETROL OTO.	Tortum Yolu Üzeri 1. Km.	Tel: (0442) 242 31 31	Fax: (0442) 242 26 36
ESKİŞEHİR / Tepebaşı	SEYYAH OTOMOTİV	Batıkent Mahallesi, Bursa Karayolu üzeri 10. km No: 716	Tel: (0222) 315 15 55	Fax: (0222) 315 15 64
GAZİANTEP	AYINTAP OTOMOTİV	Mücahitler Mh. G.Muhtar Paşa Blv. 9 Nolu Cd. No. 30 Şehitkamil	Tel: (0342) 323 66 66	Fax: (0342) 323 59 59
HATAY / Antakya	ARSLANOĞLU OTO.	İskenderun Yolu Üzeri 7. Km.	Tel: (0326) 285 63 63	Fax: (0326) 285 63 70
İSPARTA	BOZAL OTOMOTİV	Antalya-Isparta Karayolu Üzeri 2.Km. 37/1 Sav.Kasabas-Merkez	Tel: (0246) 228 70 00	Fax: (0246) 228 25 55
İSKENDERUN	ARSLANOĞLU OTO.	Antakya Yolu Üzeri Karapelik Mevkii 7. Km.	Tel: (0326) 456 13 00	Fax: (0326) 456 13 00
İSTANBUL / Samandıra	MAR OTOMOTİV	Eyüp Sultan Mah. No:3 Samandıra, Sancaktepe	Tel: (0216) 311 20 18	Fax: (0216) 561 02 24
İSTANBUL / Yenibosna	NEV OTOMOTİV	Yeni Bosna Merkez Mh. Kavak Sk. No:11 D:1/4, Bahçelievler	Tel: (0212) 451 19 00 (Pbx)	Fax: (0212) 552 05 60
İSTANBUL / Çekmeköy	COŞKUN OTOMOTİV	Mimar Sinan Mah. Barbaros Cad. No. 9	Tel: (0216) 643 43 43	Fax: (0216) 641 86 19-20
İSTANBUL / Kağıthane	ELMAS OTOMOTİV	Hamidiye Mahallesi Anadolu Caddesi No. 2 Candere Yolu	Tel: (0212) 222 58 58	Fax: (0212) 326 91 29

## HYUNDAI Yetkili Servis Listesi

İSTANBUL / Avclar	ERDEMİR OTO.	E5 Londra Asfaltı Haramidere Sanayi Sitesi D-1 Blok No. 206	Tel: (0212) 422 85 05	Fax: (0212) 422 85 08
İSTANBUL / Bayrampaşa	ERK OTOMOTİV	Kartaltepe Mahallesi 67. Sokak No.2	Tel: (0212) 616 44 00 (Pbx)	Fax: (0212) 563 81 81
İSTANBUL / Maltepe	HUNKO OTOMOTİV	E5 Yanyol, Girne Mah. Doğuşkent Cad. No.3	Tel: (0216) 417 92 92	Fax: (0216) 388 83 55
İSTANBUL / Ümraniye	KAYNAK OTOMOTİV	Esenşehir Mah. Kürkçüler Cad. Safır Sok. No.5, Dudullu	Tel: (0216) 540 80 80	Fax: (0216) 449 32 50
İSTANBUL / Maslak	MASLAK OTOMOTİV	Dereboyu Caddesi No. 303 kat. 2	Tel: (0212) 276 38 60	Fax: (0212) 276 38 69
İSTANBUL / Üsküdar	UÇAR OTOMOTİV	Altunizade, Kısıklı Caddesi No. 73	Tel: (0216) 422 30 40	Fax: (0216) 422 30 37
İSTANBUL / Zeytinburnu	ODAK OTOMOTİV	Cevizlibağ Maltepe Mh. Londra Asfaltı Cd. No.40/A Zeytinburnu	Tel: (0212) 449 13 33	Fax: (0212) 482 66 55
İZMİR / Bayraklı	YÜKSEL İŞ OTOMOTİV	Anadolu Caddesi No. 29-31	Tel: (0232) 498 88 00	Fax: (0232) 486 04 03
İZMİR / Gaziemir	Hunko OTOMOTİV	Binbaşı Reşatbey Akçay Cad. No47, Gaziemir	Tel: (0232) 423 44 23	Fax: (0232) 423 44 23
İZMİR / Karşıyaka	İL-YAS ŞEN OTOMOTİV	Anadolu Caddesi No. 604 Karşıyaka	Tel: (0232) 398 03 98	Fax: (0232) 398 03 88
KAHRAMANMARAŞ	PODYUM OTOMOTİV	Barbaros Mah. Batı Çevre Yolu No62/A Onikişubat	Tel: (0344) 234 14 14	Fax: (0344) 234 51 01
KARS	CIHAN OTOMOTİV	Karacaören Mevkii Çevre Yolu Üzeri	Tel: (0474) 213 52 03	Fax: (0474) 213 52 10
KAYSERİ	HB İNOTO OTOMOTİV	Osman Kavuncu Bulvarı, Anbar Mah. Ankara Yolu No.566	Tel: (0352) 311 51 11	Fax: (0352) 311 33 66
KOCAELİ / İzmit	FERTAN OTOMOTİV	Sanayi Mah. Nazar Sk. No:18	Tel: (0262) 335 56 00	Fax: (0262) 335 56 62
KONYA	ÖNTUR OTOMOTİV	Fevzi Çakmak Mah Ankara Cad No. 198	Tel: (0332) 236 66 66 - 236 55 55	Fax: (0332) 233 59 05
KÜTAHYA	KARBEÇ OTOMOTİV	Eskişehir karayolu üzeri 3. Km No:54 43100 Kütahya	Tel: (0274) 225 15 50	Fax: (0274) 225 15 52

## HYUNDAI Yetkili Servis Listesi

MALATYA	ŞAMPİYON OTOMOTİV	Çevre Yolu Kömür Tevzi Önü Shellstasyon Yanı	Tel: (0432) 336 77 22	Fax: (0432) 336 83 36
MARDİN	KASIM TUĞMANER OTO.	Kızıltepe Yolu Üzeri Havaalanı Cıvarı Kızıltepe	Tel: (0482) 312 09 09	Fax: (0482) 312 33 00
MERSİN/ Mezitli	DERYA OTOMOTİV	Hyundai Plaza Tes. G.M.K. Bulvarı Fatih Mah. Mezitli	Tel: (0324) 359 75 00 (Pbx)	Fax: (0324) 359 75 09
MERSİN/ Anamur	DERYA OTOMOTİV	Alparslan Türkeş Bulvarı Bahçelievler Mah. Derya Plaza İş Merkezi	Tel: (0324) 814 44 44	Fax: (0324) 816 61 75
MUĞLA / Bodrum	İL YAS ŞEN OTOMOTİV	Umurca Mah. Yokuşbaşı Mevkii Emin Anter Biv. No:44 Bodrum	Tel: (0252) 316 94 05	Fax: (0252) 398 03 88
MUĞLA / Fethiye	ACARLAR OTOMOTİV	Yarankavak Mevkii Yanıklar Köyü	Tel: (0252) 623 99 16	Fax: (0252) 623 99 14
ORDU	ATEŞ OTOMOTİV	Karapınar mah. 1127 sok. No:1 Altmordu	Tel: (0452) 666 87 87	Fax: (0452) 666 97 77
RİZE	METELER OTOMOTİV	Boğaz Mahallesi Çiftelkavak Mevki	Tel: (0464) 223 66 44	Fax: (0464) 223 78 87
SAKARYA	FERHAT OTMOTİV	Hanlıköy Mah. Eskişehir Cad. No. 64/1	Tel: (0264) 276 91 11 - 275 62 91	Fax: (0264) 276 91 14
SAMSUN / Kutlukent	KAMER OTOMOTİV	Samsun-Ordu Yolu 8.Km 19 Mayıs Mh. Atatürk Biv. Kızıllık	Tel: (0362) 266 58 88	Fax: (0362) 266 68 24
SİVAS	İN OTO OTOMOTİV	Gültepe Mahallesi Ankara Karayolu 3. Km.	Tel: (0346) 226 20 00	Fax: (0346) 226 30 60
ŞANLIURFA	HARMANIŞ OTOMOTİV	Akçakale Yolu Üzeri 1. Km. TMO Karşısı - Merkez	Tel: (0414) 247 20 08	Fax: (0414) 247 20 11
TEKİRDAĞ / Çorlu	ATMAŞ OTOMOTİV	İstanbul Yolu E-5 üzeri, Önerler Kavşağı	Tel: (0282) 685 44 40 - 41 - 42	Fax: (0282) 685 45 15
TEKİRDAĞ	GENÇLER OTOMOTİV	Değirmenaltı Mahallesi İstanbul Yolu 4. Km.	Tel: (0282) 293 35 15 - 293 34 45	Fax: (0282) 293 35 45
TRABZON	ÇAKIRLAR OTOMOTİV	Kaştüstü Mevki, Şana	Tel: (0462) 341 20 40	Fax: (0462) 341 45 90
UŞAK	ÇİFTİÖĞLU OTOMOTİV	Fevzi Çakmak Mah.Gazi Bulvarı, No. 86/A	Tel: (0276) 231 33 70 (Pbx) - 231 63 15	Fax: (0276) 231 64 07

## HYUNDAI Yetkili Servis Listesi

VAN	AHSEN OTOMOTİV	İpek Yolu Üzeri 4. Km.	Tel: (0432) 217 94 94	Fax: (0432) 217 53 63
YALOVA	ONURLU OTOMOTİV	Yalova-Izmit Yolu 8. Km.	Tel: (0226) 351 73 06 - 351 42 19	Fax: (0226) 351 42 10
ZONGULDAK	SİMGE OTOMOTİV	K.Ereğli, Müftü Mahallesi Çetin Apatay Bulvarı No. 16	Tel: (0372) 322 90 70 (5 Hat)	Fax: (0372) 322 90 20
KKTC / Lefkoşa	OTOTÜRK TİC.LTD.	Dr. Fazıl Küçük Bulvarı No. 206 Haspolat/Lefkoşa	Tel: (0392) 444 90 09	Fax: (0392) 223 58 95

Güncel Hyundai yetkili servis listesi için  
Hyundai resmi web sitesini ([www.hyundai.com.tr](http://www.hyundai.com.tr)) ziyaret ediniz.

01 Ekim 2020 tarihinde geçerli olan Hyundai Yetkili Servis listesidir.

