

# TANITMA VE KULLANMA KILAVUZU

Çalıřtırma

Bakım

Teknik Özellikler

Bu Tanıtma ve Kullanma Kılavuzu içinde yer alan bütün bilgiler, yayın tarihinde geçerlidir. Bununla birlikte, HYUNDAI, yürütölmekte olan kesintisiz ürün geliştirme politikası doğrultusunda, herhangi bir zamanda deęişiklik yapma hakkını saklı tutar.

Bu tanıtma ve kullanma kılavuzu, bu aracın tüm modelleri için geçerlidir, opsiyonel ve standart donanımların açıklama ve tanımlarını içermektedir.

Sonuç olarak, aracınızda bulunmayan bazı özellikler bu kılavuzda açıklanmış olabilir.

## DİKKAT: ARACINIZIN MODİFİYE EDİLMESİ

Aracınız hiçbir şekilde modifiye edilmemelidir. Bu tür modifikasyonlar aracınızın performansını, emniyetini ve dayanıklılığını olumsuz yönde etkileyebilir ve buna ek olarak, aracın sınırlı garanti şartlarını ihlal edebilir. Bazı modifikasyonlar aynı zamanda Ulaştırma Bakanlığı ve ülkenizdeki diğer devlet kurumlarının belirlediği yönetmelikleri de ihlal edebilir.

## ALICI-VERİCİ RADYO CİHAZI VEYA MOBİL (CEP) TELEFON MONTAJI

Aracınız elektronik parçalar ile donatılmıştır. Uygun takılmamış/ayarlanmamış telsiz radyo veya cep telefonunun aracınızdaki elektronik sistemleri olumsuz yönde etkilemesi mümkündür. Bu nedenle, böyle bir cihaz takmayı düşündüğünüzde, radyo imalatçısı firmanın talimatına dikkatle uymanızı, alınacak önlemler veya dikkat edilmesi gereken hususlar hakkında HYUNDAI yetkili servisine başvurmanızı öneririz.

## UYARI! (VARSA)

Araç, acil servisleri arayan Acil Durum Çağrı Sistemi veya UAE çağrı sistemi ile donatılmıştır. Acil Durum Çağrı Sistemi veya UAE çağrı sisteminde, araç sistemlerinde ve araç üreticisi ve/veya yetkili HYUNDAI satıcısı tarafından önerilmeyen donanımın monte edildiği bileşenlerinde, her türlü kendiliğinden veya yetkisiz oluşan parazit, acil müdahale gerektiren trafik kazası veya diğer kazalarda (otomobillerdeki) cihazın arızalanmasına sebep olarak, yanlış çağrılar yaparak Acil Durum Çağrı Sistemi veya UAE çağrı sisteminin (cihazının) yanlış çalışmasına sebep olabilir.

Bu durum hayati bir tehlikeye neden olabilir!

## GÜVENLİK VE ARAÇ HASARI UYARILARI

Bu kılavuzda, TEHLİKE, UYARI, DİKKAT ve NOT başlıkları altında bazı bilgilere yer verilmektedir.

Bu başlıklar, aşağıdaki anlamlarda kullanılmaktadır:

### TEHLİKE

**TEHLİKE**, kaçınılmadığı takdirde, ciddi derecede yaralanmaya veya ölüme neden olacak tehlikeli bir durumu gösterir.

### UYARI

**UYARI**, kaçınılmadığı takdirde, ciddi derecede yaralanmaya veya ölüme neden olabilecek tehlikeli bir durumu gösterir.

### DİKKAT

**DİKKAT**, kaçınılmadığı takdirde, küçük veya orta derecede yaralanmaya neden olabilecek tehlikeli bir durumu gösterir.

### **NOT**

**NOT**, kaçınılmadığı takdirde, araç hasarına neden olabilecek tehlikeli bir durumu gösterir.



# İçindekiler

Bilgi/Elektrikli Aracınızı Kullanmaya Başlarken	1
Bir Bakışta Aracınız	2
Koltuklar ve Güvenlik Sistemi	3
Gösterge Paneli	4
Konfor Özellikleri	5
Aracınızı Sürerken	6
Sürücü Destek Sistemi	7
Acil Durumlar	8
Bakım	9
Fihrist	F



# 1. Bilgi/Elektrikli Aracınızı Kullanmaya Başlarken

1

Bilgilendirme.....	1-3
HYUNDAI Motor Company .....	1-3
Bu Kılavuzun Kullanımı .....	1-3
Güvenlik mesajları .....	1-4
Araç modifikasyonları.....	1-5
Ömrünü tamamlamış araçların teslimi.....	1-5
"Elektrikli aracınızı kullanmaya başlarken" hakkında .....	1-6
Elektrikli aracınızı anlama.....	1-7
Elektrikli Aracınızın Özellikleri .....	1-7
Yüksek voltajlı batarya kullanımı sırasında alınacak önlemler .....	1-8
Elektrikli Araç Yönetimi ile İlgili Diğer Güvenlik Önlemleri.....	1-9
Elektrikli aracınızı şarj etme .....	1-11
Elektrikli aracınızı şarj ederken alınması gereken güvenlik önlemleri.....	1-11
Elektrikli aracınızın şarj edilmesiyle ilgili temel bilgilerin kontrolü .....	1-14
AC şarj cihazını kullanma.....	1-20
DC şarj cihazını kullanma .....	1-22
Taşınabilir şarj cihazı (ICCB) kullanma.....	1-26
Şarj etmeyi hemen durdurma (Avrupa için).....	1-31
EV modu işlevlerini kullanma.....	1-33
EV modu ekran yapılandırmasını kontrol etme.....	1-33
Enerji bilgilerinin kontrol edilmesi .....	1-34
Bir sonraki sürüş saatini ayarlama .....	1-37
Planlanmış şarjı ve klimayı ayarlama .....	1-38
Araç içi Güç kaynağı (V2L) kullanırken bataryaya boşalma sınırı koyma .....	1-40
Elektrikli araç özel fonksiyonlarının ayarlanması .....	1-41
V2L işlevini kullanma .....	1-46
V2L işlevini kullanırken alınması gereken güvenlik önlemleri.....	1-46
Araç dışında elektrik kullanma .....	1-48
Araç içinde elektrik kullanma .....	1-49
V2L problemlerini çözme.....	1-51
Yardımcı Batarya Koruyucu+ .....	1-52
Elektrikli Aracınız ile sürüş.....	1-53
Aracın çalıştırılması ve durdurulması.....	1-53
Elektrikli araç sürüş bilgilerinin kontrol edilmesi .....	1-54

Kaza veya yangına karşı alınacak önlemler .....	1-65
Elektrikli araç alev alırsa .....	1-65
Elektrikli araç suya batmışsa .....	1-65
Elektrikli aracın çekilmesi gerekiyorsa .....	1-66
Elektrikli Araç Kazaları ile İlgili Diğer Güvenlik Önlemleri .....	1-67

## BİLGİLENDİRME

Tebrikler, HYUNDAI markasını seçtiğiniz için teşekkür ederiz. Sayıları giderek artan seçkin HYUNDAI sürücülerini arasına katılmanızdan büyük kıvanç duymaktayız. İleri mühendislik ve yüksek kalite ile üretilen bu aracı sizlerin kullanımına sunmaktan gurur duymaktayız.

Tanıtma ve Kullanma Kılavuzunuz, size yeni HYUNDAI aracınızın özelliklerini ve çalışma şeklini tanıtmaktadır. Aracınızı daha iyi tanıyarak ondan daha çok keyif almak için yeni aracınızı kullanmadan önce bu Kullanım Kılavuzunu dikkatlice okuyunuz.

Bu kılavuz, aracınızı güvenli bir şekilde kullanabilmeniz için, aracınızın kumanda ve güvenlik özelliklerine alışmanızı amaçlayan önemli güvenlik bilgilerini içermektedir.

Bu kılavuz aynı zamanda aracınızı güvenli bir şekilde kullanmanızı mümkün kılmak üzere dizayn edilen bakım süreci hakkında bilgileri içerir. Aracınızın bütün servis ve bakımlarının Hyundai yetkili servisi tarafından gerçekleştirilmesi önerilir. HYUNDAI servisleri ihtiyaç duyulabilecek her türlü üstün kalite ve hizmet, bakım ve diğer destek hizmetlerini sunmaya her zaman hazırdır.

Bu tanıtma ve kullanma kılavuzu aracınızın ayrılmaz bir parçası olarak kabul edilmeli ve istediğiniz zaman başvurabilirsiniz için araçta tutulmalıdır. Bu kullanım kılavuzu, aracı satmanız durumunda sizden sonraki sahibine önemli çalışma, güvenlik ve bakım bilgilerini sağlamak üzere araçla birlikte verilmelidir.

## HYUNDAI MOTOR COMPANY



### DİKKAT

**HYUNDAI standartlarına uymayan kötü kalitede yağların kullanılması araçta ciddi arızalara neden olabilir. Mutlaka Kullanım Kılavuzu'nda Elektrikli araç teknik özellikleri kısmında belirtilen standartlara uyan kaliteli yağları kullanmalısınız.**

Telif Hakkı 2023 HYUNDAI Motor Company'ye aittir. Her hakkı saklıdır. Bu yayının herhangi bir kısmı HYUNDAI'nin yazılı izni olmaksızın çoğaltılamaz, bilgi erişim sistemine yüklenemez veya herhangi bir şekilde başka yere aktarılamaz.

## BU KILAVUZUN KULLANIMI

Aracınızdan mümkün olan en iyi sürüş keyfini almanızı sağlamak istiyoruz. Tanıtma ve Kullanma Kılavuzu size birçok yönden yardımcı olabilir. Tüm kılavuzu okumanızı önemle tavsiye ederiz. Ölüm veya yaralanma olasılığını en düşük seviyeye indirmek için kılavuzdaki UYARI ve DİKKAT bölümleri mutlaka okunmalıdır.

Bu kılavuzda, resimlerle desteklenen metinler sayesinde aracınızdan nasıl keyif alacağınız en iyi şekilde anlatılmıştır. Kılavuzunuzu okuyarak özellikleri, önemli emniyet bilgilerini ve değişik yol koşullarında sürüş ipuçlarını öğrenebilirsiniz.

Kılavuzun genel planı İçindekiler tablosunda verilmiştir. Özel bir konu veya özel bir bölüm ile ilgileniyorsanız fihristi kullanınız; fihrist, kılavuzunuzdaki tüm bilgilerin alfabetik bir listesini vermektedir.

Bölümler: Bu kılavuz dokuz bölüm ve bir fihristten oluşmaktadır. Her bölüm içindekilerin kısa bir listesi ile başlar, böylece bir bakışta istediğiniz bilginin o bölümde olup olmadığını anlayabilirsiniz.

## GÜVENLİK MESAJLARI

Sizin ve diğer kişilerin güvenliği çok önemlidir. Bu Tanıtma ve Kullanma Kılavuzu size birçok güvenlik önlemi ve kullanım prosedürünü gösterir. Bu bilgiler size, başkalarına ve aynı zamanda aracınıza zarar verebilecek potansiyel tehlikelere karşı sizi uyarır.

Araç üzerindeki etiketlerde ve bu kılavuzda bulunan güvenlik mesajları bu tehlikeleri ve riskleri ortadan kaldırmak veya azaltmak için neler yapılması gerektiğini tanımlamaktadır.

Bu kılavuzda yer alan uyarı ve talimatlar sizin güvenliğiniz içindir. Talimat ve uyarılara dikkat edilmemesi ciddi yaralanmalara veya ölüme neden olabilir.

Bu kılavuzda TEHLİKE, UYARI, DİKKAT, NOT ve GÜVENLİK ALARM SEMBOLÜ kullanılmıştır.



Bu, güvenlik alarm sembolüdür. Sizi potansiyel yaralanma tehlikelerine karşı uyarmak için kullanılmıştır. Olası yaralanma ve ölümleri engellemek için, bu sembolle gösterilen bütün güvenlik mesajlarına uyunuz. Güvenlik alarm sembolü TEHLİKE, UYARI ve DİKKAT sözcüklerinin önünde yer alır.



### TEHLİKE

**TEHLİKE**, kaçınılmadığı takdirde, ciddi derecede yaralanmaya veya ölüme neden olacak tehlikeli bir durumu gösterir.



### UYARI

**UYARI**, kaçınılmadığı takdirde, ciddi derecede yaralanmaya veya ölüme neden olabilecek tehlikeli bir durumu gösterir.



### DİKKAT

**DİKKAT**, kaçınılmadığı takdirde, küçük veya orta derecede yaralanmaya neden olabilecek tehlikeli bir durumu gösterir.

### NOT

**NOT**, kaçınılmadığı takdirde, araç hasarına neden olabilecek tehlikeli bir durumu gösterir.

## ARAÇ MODİFİKASYONLARI

- Bu araçta modifikasyon yapılmamalıdır. Aracınıza yapacağınız modifikasyonlar onun performansını, güvenliği ve dayanıklılığını etkileyebilir, hatta yasal güvenlik ve emisyon kurallarına da aykırı olabilir.  
Ayrıca, modifikasyondan kaynaklanan hasar veya performans sorunları garanti kapsamında değildir.
- İzin verilmeyen elektronik cihazlar kullanırsanız, bu durum aracın anormal çalışmasına, kablo hasarına, bataryanın boşalmasına ve yangına neden olabilir.

## ÖMRÜNÜ TAMAMLAMIŞ ARAÇLARIN TESLİMİ

HYUNDAI, ömrünü tamamlamış araçların çevreye uyumlu olarak toplatılmasını desteklemektedir. Hyundai aracınızın ÖTA (Ömrünü Tamamlamış Araçlar) yönetmeliğinde belirtilen esaslara göre teslim edilmesi ile ilgili detaylara “hyundai.com.tr” web sitesi altında ulaşabilirsiniz. ÖTA'ların Geri Kazanım ve Geri Dönüşüm faaliyetinde bulunan Ekonomik Operatörler (lisanslı firmalar) Hyundai marka araç tasarım bilgileri ile Ömrünü Tamamlamış Araçların çevreye uyumlu arındırma ve sökülme bilgilerine “<http://www.idis2.com/>” linkinden ulaşabilir.

## "ELEKTRİKLİ ARACINIZI KULLANMAYA BAŞLARKEN" HAKKINDA

"Elektrikli aracınızı kullanmaya başlarken", araca uygulanan yeni teknolojiler hakkında bilgi vermektedir ve temel özelliklerin nasıl kullanılacağını açıklamaktadır. "Elektrikli aracınızı kullanmaya başlarken", yeni araç özelliklerini ve bunları nasıl rahatça kullanacağınızı hızlı ve kolay bir şekilde anlamanızı amaçlar.

- Aracı sürmeye başlamadan önce, araçla birlikte verilen kılavuzu dikkatlice okuyup her araç özelliğiyle ilgili tüm güvenlik bilgilerini ve önlemlerini alınız.
- "Elektrikli aracınızı kullanmaya başlarken" tüm isteğe bağlı teknik özellikleri kapsamaktadır. Araçta bulunmayan özellikler hakkında açıklamalar da içerebilmektedir.
- "Elektrikli aracınızı kullanmaya başlarken" bölümündeki aracın dış ve iç görünümünün resimleri gerçek araçtan farklı olabilmektedir.

## ELEKTRİKLİ ARACINIZI ANLAMA

Elektrikli araçlar bir batarya ve bir elektrik motoru ile çalışır. Elektrikli aracınızın özelliklerini anlayın ve sürüşe başlamadan önce bilmeniz gereken özellikleri kontrol ediniz.

### Elektrikli Aracınızın Özellikleri

Elektrikli araçları benzinli ve dizel araçlardan ayıran özellikler şunlardır:

- Elektrikli araçlar fosil yakıt kullanmadıkları için çevre dostudur. Ek olarak, benzinli ve dizel araçların aksine, gürültü ve titreşim en aza indirilmiştir ve aracın kullanım ömrü nispeten daha uzundur.
- Yavaşlarken veya yokuş aşağı sürüş sırasında rejeneratif frenleme kullanılır. Rejeneratif frenleme, yüksek voltajlı bataryayı şarj eder ve enerji kaybını en aza indirir.
- Yüksek voltajlı bataryanın enerjisi azalıyorsa, aracınızı AC şarj cihazı, DC şarj cihazı veya taşınabilir şarj kablolarıyla şarj edebilirsiniz. Daha fazla bilgi için “Elektrikli aracınızı şarj etme” bölümüne bakınız.



### Bilgilendirme

**Rejeneratif frenleme, yavaşlama ve frenleme esnasında bir elektrik motoru vasıtasıyla kinetik enerjiyi elektrik enerjisine dönüştürerek yüksek voltajlı bataryayı şarj eder.**

### **Batarya Hakkında Bilgiler**

Elektrikli araçta kullanılan bataryaların amacı aşağıdaki gibidir:

- **Yüksek voltajlı batarya (yüksek kapasiteli):** Motoru ve klimayı çalıştırır. AC şarj cihazı, DC şarj cihazı veya taşınabilir şarj cihazıyla şarj edilebilir.
- **12V batarya:** Tüm lambaları, silecekleri ve ses sistemini çalıştırır. Gösterge panelinde READY(hazır simgesi) gösterge panelinde yanarken veya yüksek voltajlı batarya şarj edilirken otomatik olarak şarj edilir.

### **Elektrikli aracınızın ana bileşenleri**

Elektrikli aracınızın ana bileşenleri ve işlevleri aşağıdaki gibidir:

- **Araç Üstü Şarj Cihazı (OBC):** Elektrik şebekesinin AC gücünü DC gücüne dönüştürerek yüksek voltajlı bataryayı şarj eder.
- **İnvertör:** Gücü doğru akımdan (DC) alternatif akıma (AC) dönüştürür ve motora güç sağlar ve frenleme sırasında yüksek voltajlı bataryayı şarj eder.
- **Düşük Voltaj DC-DC Dönüştürücü (LDC):** Yüksek voltajlı bataryanın güç kaynağını düşük voltajlı (12 V) bir güç kaynağına dönüştürür ve araçtaki elektrikli cihazlara güç sağlar.
- **Araç Kontrol Ünitesi (VCU):** Araç üzerindeki çeşitli kontrol birimlerini ve sensörleri kontrol eder.

- **Motor:** Aracın ilerlemesi için yüksek voltajlı bataryada depolanmış elektriği kullanır (benzinli ve dizel araçlardaki motorla aynı rolü oynar).
- **Şanzıman** Motorun dönüş gücünü uygun devir ve torkta tekerleklere iletir.
- **Yüksek voltajlı batarya (lityum-iyon batarya)** Elektrikli aracın çalışması için gerekli gücü depolar ve sağlar (Ayrı takılan 12 V batarya, araç **ACC** veya**OFF**durumdayken araca güç sağlar.).



### UYARI

- Yüksek voltajlı bataryanın soketlerini ve kablolarını çıkarmayınız veya sökmeyiniz. Bunu yapmak elektrik çarpması gibi kazalara yol açabilir, ciddi yaralanmalara sebep olabilir ve aracın performansını ve dayanıklılığını önemli ölçüde düşürebilir.
- Yüksek voltajlı bataryayı veya bileşenlerini incelemeniz veya onlara bakım yapmanız gerektiğinde, yetkili bir HYUNDAI servisine başvurmanızı öneririz.

## Yüksek voltajlı batarya kullanımı sırasında alınacak önlemler

Aracı sürerken ve park ettikten sonra yüksek voltajlı bataryada alınması gereken önlemler aşağıdaki gibidir:



### DİKKAT

- Yüksek voltajlı bataryanın göstergesinin %10'un altına düşmesine izin vermeyiniz. Aracın batarya seviyesi düşüken uzun süre park edilmesi bataryaya zarar verebilir veya bataryanın kapasitesini düşürerek bataryayı değiştirmenize yol açabilir.
- Bir çarpışma meydana gelirse ve araç darbe alırsa, batarya bağlantı durumunu kontrol etmek için aracınızı HYUNDAI yetkili servisine muayene ettirmenizi öneririz.
- V2L işlevinde yüksek voltajlı batarya enerjisinin kullanılması sebebiyle sürüş mesafesi azalabilir ve V2L fonksiyonunun sürekli kullanılması, yüksek voltajlı bataryanın ömründe azalmaya sebep olabilir.
- Bir DC şarj cihazının sürekli kullanılması, yüksek voltajlı bataryanın ömründe azalmaya sebep olabilir.
- Aracı sürmeseniz bile yüksek voltajlı batarya seviyesi kendiliğinden düşebilir.
- Aracın çok sıcak veya soğuk sıcaklıklarda uzun süre park edilmesi batarya performansını düşürebilir.
- Kalan şarjla gidilebilecek mesafe ve güç çıkışı, dış ortam sıcaklığı gibi sürüş koşullarına bağlı olarak değişebilir. Yüksek hızlarda veya yokuş yukarı sürüşte batarya tüketimi artar ve kalan şarjla gidilebilecek mesafe azalır.
- Yüksek voltajlı bataryayla çalışan klimayı veya ısıtmayı kullanırsanız, kalan şarjla gidilebilecek mesafe azalacaktır. Klimayı veya ısıtmayı kullanırken uygun sıcaklığı sağlayınız.
- Aracın kullanım süresine bağlı olarak, bataryanın kapasitesi doğal olarak azalabilir ve bu nedenle kalan şarjla gidilebilecek mesafe de azalabilir. Şarj kapasitesi ve kalan şarjla gidilebilecek mesafe düşmeye devam ediyorsa, aracı HYUNDAI yetkili servisinde kontrol ettirmenizi öneririz.

- Aracı uzun süre kullanmayı planlamıyorsanız, bataryanın tamamen boşalmasını önlemek için aracı en az üç ayda bir şarj ediniz. Batarya seviyesi düşük olduğunda, aracı hemen şarj ediniz.
- Bataryanın en iyi durumda kalmasını sağlamak için AC şarj cihazını kullanınız. Bataryayı %20 veya daha düşük seviyede olduğunda tamamen şarj etmek, bataryanın en iyi durumda kalmasına yardımcı olur. (Ayda bir veya daha sık şarj edilmesi önerilir.)
- Gösterge panelinde görüntülenen şarj seviyesi değeri, şarj koşullarına (şarj cihazı durumu, dış sıcaklık, batarya sıcaklığı gibi) göre azalabilir. Daha uzun batarya ömrü ve güvenliği için, bataryaya sağlanan şarj akımı belirli bir şarj seviyesine ulaşıldıktan sonra kademeli olarak azalır.

## Elektrikli Araç Yönetimi ile İlgili Diğer Güvenlik Önlemleri

### DİKKAT

- Bir kazadan sonra onarım veya boyama için ısı işlem gerekiyorsa, yüksek voltajlı bataryanın performansı düşebilir. Bir işlem yapılması gerekiyorsa HYUNDAI yetkili servisine danışmanızı öneririz.
- Motor bölmesini temizlerken yüksek basınçlı yıkayıcı kullanmayınız. Bu yüzden yüksek voltajlı elektrik kaçağı yüzünden çarpılabilir veya aracın elektrik sistemine zarar verebilirsiniz.
- Araca üçüncü taraf veya modifiye edilmiş parçalar takmayınız. Bunu yapmak elektrik sistemine zarar verebilir. Yalnızca orijinal parçalar kullanınız ve takınız.

### ***Yüksek voltaj kesme svici***

Yüksek voltaj kesme svici aracınız yetkili bir HYUNDAI servisinde kontrol edildiği esnada bataryanın yüksek voltajını kesmek için kullanılan ve motor bölümünün içinde bulunan bir cihazdır.

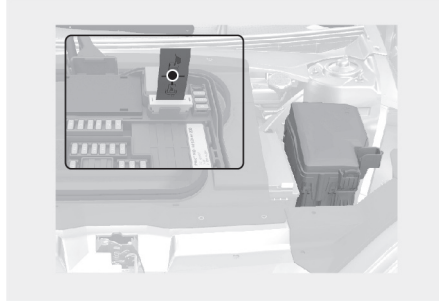

### **UYARI**

- Yüksek voltaj kesme svicine asla dokunmayınız. Dokunmanız sonucu elektrik çarpması durumunda ciddi yaralanmalara veya ölüme sebep olabilir.
- Yüksek voltaj kesme svicini incelemeniz veya onarmanız gerekiyorsa, yetkili bir HYUNDAI servisine başvurmanızı öneririz.
- Yüksek voltaj kesme svicini acil durumlar dışında asla çıkarmayınız veya svicinin bağlantısını kesmeyiniz. Aracın çalışmaması gibi ciddi sorunlar yaşanabilir.

## ELEKTRİKLİ ARACINIZI ŞARJ ETME

Elektrikli aracı şarj etmeyle ilgili ayrıntılı bilgileri kontrol ediniz ve aracınızı şarj ediniz.

Elektrikli araçlar, halka açık şarj istasyonlarına monte edilmiş bir AC şarj cihazı veya DC şarj cihazı ile şarj edilebilmektedir. Acil bir durumda aracı halka açık bir şarj istasyonuna götüremiyorsanız, aracı normal bir güç kaynağı (AC 220 V) ile Kontrol Üniteli Kablo (ICCB) üzerinden şarj edebilirsiniz.

Yakınızdaki bir şarj istasyonunu bulmak için bu bölümde bulunan “Yakındaki şarj istasyonlarını arama” kısmına bakınız.

### Elektrikli aracınızı şarj ederken alınması gereken güvenlik önlemleri

Elektrikli aracınızı şarj etmeden önce aşağıdaki tüm güvenlik bilgilerini dikkatlice okuyunuz ve uygulayınız. Bunun yapılmaması elektrik çarpmasına veya yangına, ciddi yaralanmalara, ölüme, arızalara veya maddi hasara sebep olabilir.

#### *Elektrikli tıbbi cihazlar için alınması gereken önlemler*

#### UYARI

Şarj cihazının ürettiği elektromanyetik dalgalar, implante edilebilir kalp pili gibi elektrikli tıbbi cihazları ciddi şekilde etkileyebilir. Bu tür cihazları kullanırken, elektrikli aracınızı şarj etmenin cihazınızın çalışmasını etkileyip etkilemeyeceğini öğrenmek için doktorunuza ve üreticinize danıştığınızdan emin olunuz.

#### *Şarj etmede alınması gereken temel güvenlik önlemleri*

#### UYARI

- Şarj etmeden önce, fren pedalına basarken Elektronik El Freni'ni (EPB) uygulayın, aracı P (Park) konumuna alın ve aracı kapatınız. Aracın şarj olurken hareket etmesi maddi hasara, ciddi yaralanmalara veya ölüme sebep olabilir.
- Yalnızca belirtilen elektrikli araç şarj cihazını kullanınız. Aksi takdirde şarj cihazına, şarj kablosuna veya araca zarar gelebilir. Ayrıca yangın veya patlama gibi güvenlik tehlikelerine de yol açabilir.
- Elektrik çarpması ve yangının sebep olabileceği maddi hasarı, ciddi yaralanmayı veya ölümü önlemek için aşağıdaki talimatları izleyiniz:
  - Kabloyu, şarj cihazına ve araçtaki şarj girişine takarken şarj soketine, fişe veya şarj girişine dokunmayın.
  - Elleriniz ıslakken şarj soketine ve fişine veya suyun ya da karın içindeyken şarj kablosuna dokunmayınız.
  - Şarj kablosunu bağlarken veya çıkartırken şarj soketi tutacağını ve fişini tuttuğunuzdan emin olunuz.
  - Su geçirmez şarj cihazı kullanın. Aracı yağmur suyunun şarj kablosu soketinin ve şarj fişinin bağlantılarıyla temas edebileceği bir yerde şarj etmeyiniz.

- Şarj kablosu soketine ve şarj fişine su, toz veya başka maddeler olmadığından emin olunuz.
- Koku veya duman gelmesi gibi anormal durumlar gözlemlerseniz şarj etmeyi hemen durdurunuz.
- Yıldırım çarpması riski varsa aracı şarj etmeyiniz.

### **i** Bilgilendirme

- Şarj esnasında vites P (Park) konumundan başka bir konuma alınmaz.
- Şarj soketinin bağlantısını kesmeden önce araç kapısının kilitli olmadığından emin olunuz. Araç kapısı kilitliken şarj soketindeki kilit açma düğmesi çalışmaz.
- Şarj sırasında veya batarya sıcaklığı yüksek olduğunda yüksek voltajlı bataryanın sıcaklığını kontrol etmek için klima bataryayı soğutmak amacıyla kullanılır. Klima kompresörünün ve soğutma fanının çalışmasından dolayı gürültü veya titreşim çıkabilir ancak bu yüksek voltajlı bataryayı şarj ederken normal bir durumdur.
- Şarj sırasında klimayı kullanırken soğutma sistemi çalıştırılabilir. Bu, klimanın performansını geçici olarak düşürebilir.
- Yüksek voltajlı bataryanın şarjının dolması için gereken süre bataryanın durumuna ve dayanıklılığına, şarj cihazının teknik özelliklerine ve ortam sıcaklığına göre değişebilir.
- Nadir durumlarda, aracı bozulmuş veya iletişim gecikmesi uzun olan 400 V DC şarj cihazıyla şarj ederken aracın dışında yüksek frekanslı ses (hafif bir bip sesi) duyabilirsiniz. Yüksek frekanslı ses, yalnızca araç DC şarjını olabildiğince sabit tutmak için salınan elektromanyetik dalgaları azaltmaya çalışıldığında üretilir. Bu bip sesinden endişelenmeyiniz. Çünkü bu normaldir ve şarj performansını veya aracı etkilemez.

### **Soğutma fanını çalıştırırken alınması gereken önlemler**

#### **! UYARI**



Şarj sırasında elinizi motor bölgesindeki soğutma fanının yanına koymayınız. Araç kapalı olsa bile bu fan batarya sıcaklığını kontrol etmek için otomatik olarak çalışabilir.

### **Şarj yuvası kapağını kullanırken alınması gereken önlemler**

Şarj yuvası kapağını kullanmadan önce aşağıdaki tüm güvenlik bilgilerini dikkatlice okuyunuz ve takip ediniz.

#### **⚠ DİKKAT**

- Şarj yuvası kapağını açmadan önce kapağın açılma yönünü kontrol ediniz ve kapağı açarken veya kapatırken yakındaki nesnelere temas etmeyeceğinden emin olunuz.
- Şarj yuvası kapağını açıp kapatırken yüzünüzü, başınızı veya başka yerlerinizi çarpmamaya veya elleriniz veya diğer vücut parçalarınızın yuvaya sıkışmamasına dikkat ediniz.
- Soğuk hava yüzünden şarj yuvasını açamıyorsanız, yuvaya hafifçe vurun veya varsa yuvanın üzerindeki buzu temizleyin.
- Şarj yuvasını zorlayarak açmaya çalışmayın. Bu durum şarj yuvası kapağına zarar verebilir veya bir arızaya sebep olabilir.
- Şarj yuvası kapağını destekleyen parçalardan tutmayın. Parçaların hasar görmesi veya deformasyona uğraması aracın hasar görmesine ve kazaya sebep olabilir.

### **Şarj kablosunu kullanma ve saklamada alınması gereken önlemler**

Şarj kablosunu kullanırken alınması gereken önlemler

#### **⚠ DİKKAT**

- Elektrik çarpmasını önlemek için blendajın veya soketin hasar görmesi durumunda şarj kablosunu değiştiriniz.
- Şarj kablosunu değiştirmeyiniz veya sökmeyiniz. Bunu yapmak yangına, elektrik çarpmasına veya yaralanmaya sebep olabilir.
- Şarj kablosunu aşırı bir şekilde çekmeyiniz veya döndürmeyiniz ve kablonun bükülmediğinden emin olunuz. Elektrik kesintileri veya kablonun yalıtımının hasar görmesi elektrik çarpmasına veya yangına sebep olabilir.
- Şarj kablosunu yerde sürüklemeyiniz veya üzerine nesnelere koymayınız. Kablonun yalıtımının zarar görmesi elektrik çarpmasına veya yangına sebep olabilir.
- Şarj kablosunu bir ısı kaynağının veya ısıtma cihazının yakınında kullanmayınız.
- Şarj kablosunu düşürmeyiniz veya güçlü bir darbeye maruz bırakmayınız. Ayrıca kabloya su veya sıvının temas etmediğinden emin olunuz.
- Şarj kablosunu etrafta çocuk yokken kullanınız.
- Şarj yuvasında ve fişinde herhangi bir hasar, korozyon veya pas belirtisi varsa veya şarj yuvasının veya fişinin bağlantısı gevşemişse kabloyu kullanmayınız. Aracı HYUNDAI yetkili servisinde kontrol ettirmenizi öneririz.

Şarj kablosunu tutarken ve saklarken alınması gereken önlemler



### DİKKAT

- Şarj soketini ve fişini daima kuru ve temiz tutunuz.
- Şarj soketinin, fişlerinin ve kontrol kutusunun (taşınabilir şarj cihazı) suya batmadığından veya suyla temas etmediğinden emin olunuz.
- Şarj kablosunu sulu veya nemli alanlardan uzak tutunuz ve kargo saklama bölümünde saklayınız.
- Şarj kablosunu bir ısı kaynağının veya ısıtma cihazının yakınında tutmayınız.
- Şarj kablosunu çocuklardan uzak tutunuz.
- Şarj yuvasının veya fişinin içinde toz veya kirletici varsa, bunları hava tabancası kullanarak temizleyiniz.
- Şarj kablosu kirlenmişse, kabloyu şarj cihazından veya güç kaynağından tamamen çıkarınız ve kirleten maddeleri temizleyiniz.
  - Şarj kablosunu %3 nötr deterjan sulu solüsyonuna batırılmış yumuşak bezle hafifçe siliniz, ardından nemi temiz bir bez kullanarak tamamen temizleyiniz ve kabloyu havadar ve gölge bir alanda kurutunuz.
  - Şarj yuvasının ve şarj fişinin kirletici maddeleri çıkarırken suyla temas etmediğinden emin olunuz.
  - Benzen, boya inceltici veya deterjan gibi organik çözücüler kullanmayınız. Bunu yapmak deformasyona, renk bozulmasına veya şarj kablosunun arızalanmasına sebep olabilir.
  - Bir araç dekontaminasyon maddesi kullanırken, ürünün benzen, boya inceltici veya deterjan gibi organik çözücüler içermediğinden emin olunuz.

## Elektrikli aracınızın şarj edilmesiyle ilgili temel bilgilerin kontrolü

Aracınızı şarj etmeden önce, şarj türüne göre beklenen şarj süresi, Şarj Durumu'nu (SOC) kontrol etme ve şarj cihazı kilitleme modunu ayarlama gibi bilgileri inceleyiniz ve anlayınız.

### Şarj türlerini ve sürelerini kontrol etme

Elektrikli araçlara ilişkin şarj tipleri aşağıdaki gibidir:

- **AC şarj:** Elektrikli araç, halka açık şarj istasyonlarında bir AC şarj cihazıyla şarj edilmektedir. AC şarj cihazı için bir AC şarj kablosu (ayrı satılır) gerekebilir.
- **DC şarj:** Aracınızı şarj istasyonlarında yüksek hızda şarj edebilirsiniz. Kullanılan DC şarj cihazının üretici firması tarafından temin edilen kullanım kılavuzuna başvurun.
- **Taşınabilir Şarj:** Batarya gücünün yetmemesinden dolayı araç halka açık bir şarj istasyonuna taşınamıyorsa, araç 220 V taşınabilir şarj cihazı (ayrı satılır) kullanılarak ev elektriğiyle şarj edilebilir.

## DİKKAT

- DC şarj cihazı çok sık kullanılırsa batarya performansı ve ömrü azalabilir. Yüksek voltajlı bataryanın ömrünün uzun olması için DC şarjının mümkün olduğunca az kullanılması gerekir. DC şarj zorunlu seçenek değilse, AC şarjı kullanınız.
- Evinizdeki priz mutlaka yönetmeliklere uygun olmalıdır ve taşınabilir şarj cihazının üzerinde yazılı olan voltaj/akım (Amper) ve Güç (Watt) değerlerini kaldırabilecek kapasitede olmalıdır. Aksi takdirde araç şarj edilmeyebilir veya yangın gibi güvenlik tehlikeleri oluşabilir.
- Aracı evde taşınabilir bir şarj cihazıyla şarj ederken güç dağıtıcısı kendi kapasitesini aşarsa, eve giden güç kesilebilir veya yangın çıkabilir.
- Elektrikli aracınızı ev elektriği ile şarj etmek için taşınabilir bir şarj cihazı kullanıyorsanız, ev elektrik kullanımınız üzerinden ücretlendirilirsiniz.

Her şarj türü için tahmini şarj süresi aşağıdaki gibidir:

Şarj tipi		Şarj süresi		Şarj Seviyesi (Minimum - Maksimum)	Şarj durumu (Sıcaklık)
		Standart batarya tipi	Uzun süreli batarya tipi		
AC şarj		Yaklaşık 5 saat 25 dakika	Yaklaşık 7 saat 20 dakika	%10-100	Oda sıcaklığı (25 °C)
DC şarj	350 kW	Yaklaşık 18 dakika	Yaklaşık 18 dakika	%10-80	
	50 kW	Yaklaşık 58 dakika	Yaklaşık 73 dakika	%10-80	
Taşınabilir Şarj		Yaklaşık 22 saat 35 dakika	Yaklaşık 32 saat 45 dakika	%10-100	

## Bilgilendirme

- Yüksek voltajlı bataryanın şarjının dolması için gereken süre bataryanın durumuna ve kullanım ömrüne, şarj cihazının teknik özelliklerine ve ortam sıcaklığına göre değişebilir.
- Şarj cihazı aşınmışsa, açıkta olan bir kısmı varsa veya cihazın üzerinde herhangi bir hasar varsa, şarj işlemi güvenliğinizi için durabilir. Sorunsuz çalışsan başka bir şarj cihazı kullanınız.
- Bataryayı şarj ederken, batarya durumunu kontrol etmek için 3 dakika beklemeniz gerekebilir.

## Şarj Durumunun Kontrol Edilmesi

Yüksek voltajlı bataryanın Şarj Durumu'nu (SOC) şarj yuvası kapağının içindeki şarj gösterge lambası üzerinden kontrol ediniz.

1. Araç kapısının kilidi açıkken şarj yuvası kapağını açmak için şarj yuvası kapağındaki açma göstergesine basınız.
2. Şarj yuvası kapağının içindeki şarj gösterge lambasını gösteren SOC'yi kontrol ediniz.
  - SOC'de 4 seviye bulunur.

A Tipi



B Tipi

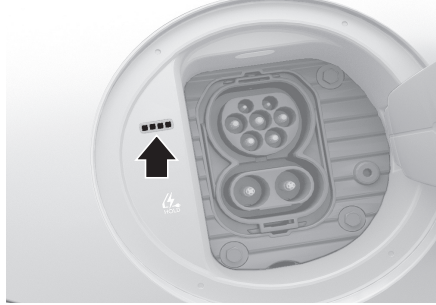

Şarj gösterge lambası	SOC [%]
	%0-24
	%25-49
	%50-74
	%75-100

**Şarj etiketindeki bilgileri kontrol etme**

Şarj yuvası kapağını açınız ve şarj yuvasının sağ tarafında bulunan şarj etiketindeki bilgileri kontrol ediniz. Şarj etiketi, şarj için güvenlik sembollerini ve nominal giriş özelliklerini göstermektedir.



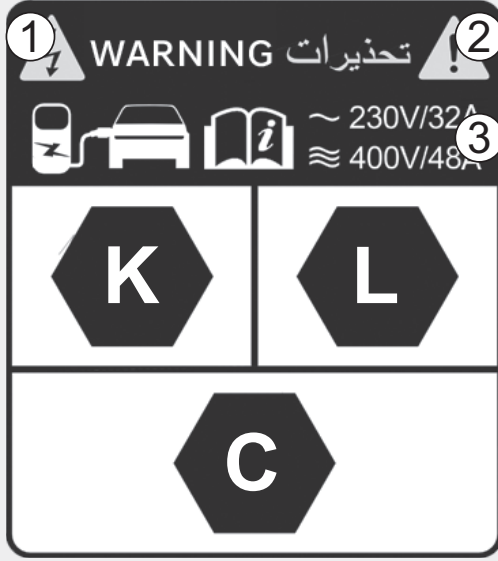

No.	Adı	Açıklama
(1)	Yüksek voltaj uyarısı	Cihazdan elektrik çarpması riski olduğunu gösterir.
(2)	Uyarı/Dikkat sembolü	Cihazın dikkatli kullanılmadığı takdirde maddi hasara, ciddi yaralanmaya veya ölüme sebep olabileceğini gösterir.
(3)	Nominal voltaj ve maksimum şarj akımı	AC cihazla şarj ederken giriş akımının türünü (-, AC), nominal voltaj aralığını (V) ve şarj akımını (A) gösterir.

## Elektrikli şarj yuvası kapağı otomatik olarak kapandığında



Elektrikli şarj yuvası kapağı aşağıdaki durumlarda otomatik olarak kapanır. Çalışma koşullarını kontrol ediniz ve normal kullanım koşullarında açılmazsa şarj yuvası kapağını sıfırlayınız.

- Şarj Soketi çıkarılmışken.
- Şarj yuvası kapağı açıldığında şarj işlemi başlamazsa.
- Vites D (Sürüş), N (Boş) veya R (Geri) konumuna getirildiğinde.

### Elektrikli şarj yuvası kapağını sıfırlama

Elektrikli şarj yuvası kapağı arızalanırsa veya 12 V batarya değiştirilmişse, aracı bir kez açıp kapatarak şarj yuvası kapağını sıfırlayınız.

- Şarj yuvası kapağını sıfırlanmasına rağmen kapak arızaları halen devam ediyorsa, aracı HYUNDAI yetkili servisinde kontrol ettirmenizi öneririz.
- Bir arıza nedeniyle şarj yuvası kapağını değiştirdiyseniz, kablo soketini araçtan şarj yuvası kapağının modülüne yeniden bağlayın ve bozuk kablo soketlerini çıkarınız.

### Şarj soketi kilitleme modunu ayarlama

Şarj soketinin araçtan istenmedik durumlarda ayrılmasını önlemek için AC şarj sırasında şarj soketini kilitleyebilirsiniz.

## Bilgilendirme

Araca uygulanan şarj soketi kilitleme modunun ayarlarına bakılmaksızın, DC şarj sırasında veya V2L işlevini kullanırken soket otomatik olarak kilitlenir.

- DC şarj tamamlandığında, şarj soketinin kilidi otomatik olarak açılır.
- Elektrik kullandıktan sonra, gücü kapatmak ve araç kapısının kilidini açmak için V2L soketindeki düğmeye basarak şarj soketinin kilidini açabilirsiniz.

Bilgi ve eğlence sisteminde, şarj soketinin kilitleme modunu ayarlamak için **EV** >  (**EV Ayarı**) > **Şarj Soketi Kilitleme Modu** tercihini seçiniz.

Mevcut kilitleme modu seçenekleri aşağıdaki gibidir:

- **Her zaman:** Şarj soketi şarj yuvasına takıldığında soketi otomatik olarak kilitler.
- **Şarj Esnasında:** Soketi, yalnızca şarj soketi araca doğru şekilde bağlandıktan sonra şarj işlemi devam ederken otomatik olarak kilitler.
- **Kilitleme:** Şarj durumundan bağımsız olarak soketin kilidini açar.

### Acil bir durumda şarj soketinin bağlantısını kesme

Kilit açma düğmesi bataryadaki enerjinin boşalmış olması veya elektrik kablolarının yanlış bağlanması sebebiyle düzgün çalışmıyorsa, şarj soketinin araçtan çıkarılamaz.

### DİKKAT

**Şarj soketini güç uygulayarak çıkarmayınız. Bunu yapmak, araçtaki şarj soketine veya şarj girişine zarar verebilir.**

Bataryanın tamamen boşalması veya kablo arızası sebebiyle şarj yuvası kapağını açamıyorsanız, bagajı açınız ve acil durum kablosunu bagajın sağ tarafından çekiniz.

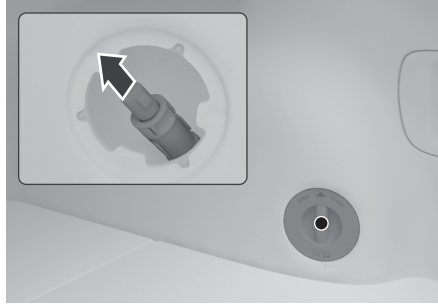

- Acil durum kablosunu çıkardıktan sonra kilit açma düğmesi hala çalışmıyorsa, aracı HYUNDAI yetkili servisinde kontrol ettirmenizi öneririz.

## AC şarj cihazını kullanma

AC şarj, elektrikli araçlar için en yaygın şarj yöntemidir. Elektrikli aracınızı genel şarj istasyonlarında bulunan veya ayrı olarak satın alınmış bir AC şarj kablosu kullanarak şarj ediniz.

- Yakınızdaki bir şarj istasyonunu bulmak için bu bölümde bulunan “Yakındaki şarj istasyonlarını arama” başlığına bakınız.

### UYARI

**Aracınızı şarj etmeden önce, elektrik çarpması, yangın veya patlamadan kaynaklanacak maddi hasar veya yaralanmaları önlemek için “Elektrikli aracınızı şarj ederken alınması gereken güvenlik önlemleri” bölümündeki talimatları dikkatlice okuyunuz ve takip ediniz.**

### DİKKAT

**Yangın veya patlamadan kaynaklanacak maddi hasar veya yaralanmayı önlemek için aşağıdaki talimatları takip ediniz.**

- Yalnızca üretici tarafından (varsa) sağlanan orijinal AC şarj kablosunu kullanınız.
- Uzatma kablosu kullanmayınız.
- Şarj için gereken nominal voltajı ve maksimum şarj akımını kontrol ediniz ve kullandığınız şarj cihazının güç gereksinimlerini karşıladığından emin olunuz.
- Koku veya duman gelmesi gibi anormal durumlarda şarj etmeyi hemen durdurunuz.

## AC şarj kablosunu anlama

AC şarj kablosunun dış görünümü ve yapılandırması aşağıdaki gibidir:

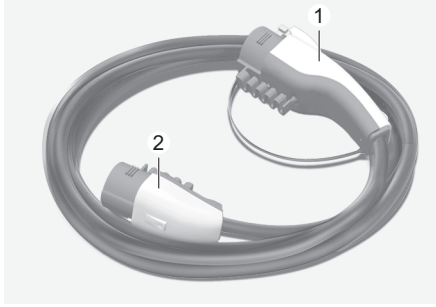

- (1) Şarj soketi (Araç tarafı)  
(2) Şarj fişi (Şarj cihazı tarafı)

## AC şarj cihazıyla şarj etme

Araç bir AC şarj cihazıyla şarj etmek için aşağıdaki talimatları izleyiniz.

1. Araç çalıştırıldığında, fren pedalına basarken Elektronik El Freni'ni (EPB) uygulayınız.
2. Tüm düğmeleri kapatınız, P (Park) konumuna geçiniz ve aracı kapatınız.
3. Araç kapısının kilidi açıkken şarj yuvası kapağını açmak için şarj yuvası kapağındaki açma göstergesine basınız.
4. Şarj giriş kapağını açınız ve şarj soketinde ve şarj girişinde toz veya başka kirlenici madde olup olmadığını kontrol ediniz.
  - Herhangi bir kir veya kirlenici madde varsa, bunları hava tabancasıyla temizleyiniz.



### UYARI

**Araç üzerindeki şarj kablosunun şarj soketine veya şarj girişine dokunmayınız.**

5. AC şarj kablosunun şarj soketinin koruma kapağını çıkarın, şarj soketinin kolunu tutarak araçtaki AC şarj girişine bağlayınız. Bir tık sesi duyana kadar itiniz.
6. **[Ayrı olarak satın alınan şarj kablosunu kullanıyorsanız]** AC şarj kablosu şarj fişinin koruma kapağını çıkarın, şarj fişi kolunu AC şarj cihazının elektrik çıkışına (220 V) bağlayınız.
  - Bu işlem yalnızca ayrı olarak satın alınmış bir AC şarj kablosu kullanıldığında gerekmektedir. AC şarj cihazına takılı bir şarj kablosu kullandığınızda ayrı bir şarj fişi bağlantısı gerekmez.
  - Şarj başladığında, tahmini şarj süresi gösterge panelinde yaklaşık bir dakika boyunca görüntülenecektir.

### Bilgilendirme

- Şarj esnasında sürücü kapısını açarsanız tahmini şarj süresi yine yaklaşık 1 dakika boyunca gösterge panelinde gösterilecektir.
- Planlanan şarj ayarlandığında, 'Şarj işlemi belirlenen zamanda başlayacaktır' şeklinde bir mesaj görüntülenecektir.
- Planlanan şarjı beklerken planlanan klima veya ısıtıcı çalıştığında, tahmini şarj süresi “-” olarak görüntülenecektir.

7. [Ayrı olarak satın alınmış bir şarj kablosu kullanıyorsanız] Şarj işlemi tamamlandı-ğında, şarj fişi kolunu tutup fişi AC şarj cihazının elektrik çıkışından (220 V) çıkarınız ve şarj fişinin koruma kapağını kapatınız.

- Bu işlem yalnızca ayrı olarak satın alınan bir AC şarj kablosu kullanıldığında gerekmektedir. AC şarj cihazına takılı bir şarj kablosu kullandığınızda şarj fişini başka yerden sökmeniz gerekmez.

8. Kilit açma düğmesi basılıken şarj konektörü kolunu tutunuz ve şarj soketini şarj girişinden çekerek çıkarınız.

### DİKKAT

**Şarj soketindeki kilit açma düğmesine basmadan şarj soketini zorla çıkarmayınız. Bu eylem araç üzerindeki şarj soketine veya şarj girişine zarar verebilir.**

9. Şarj giriş kapağını kapatın ve şarj yuvası kapağına basıp yuva kapağını tamamen kapatınız.

### Bilgilendirme

- Şarj soketi kilitleme modu “Her Zaman” veya “Şarj Esnasında” olarak ayarlanmışsa, akıllı anahtar üzerindeki veya sürücü kapısındaki düğmeye basarak kapının kilidini açınız ve şarj soketini şarj girişinden çıkarınız.
  - Daha fazla bilgi için, bu bölümdeki “Şarj soketi kilitleme modunu ayarlama” konusuna bakınız.
- AC şarj etme sırasında, bazı bölgelerde radyo çekim kalitesi düşebilir.

## DC şarj cihazını kullanma

Aracı kısa sürede şarj etmeniz gerekiyorsa, halka açık şarj istasyonlarında bulunan bir DC şarj cihazı kullanarak hızlı şarj edebilirsiniz.

- Yakınızdaki bir şarj istasyonunu bulmak için bu bölümde bulunan “Yakındaki şarj istasyonlarını arama” başlığına bakınız.

### UYARI

**Aracınızı şarj etmeden önce, elektrik çarpması, yangın veya patlamadan kaynaklanacak maddi hasar veya yaralanmaları önlemek için “Şarj soketi kilitleme modunu ayarlama” bölümündeki talimatları dikkatlice okuyunuz ve takip ediniz.**

**⚠ DİKKAT**

DC şarj cihazı çok sık kullanılırsa batarya performansı ve ömrü azalabilir. Yüksek voltajlı bataryanın ömrünün uzun olması için DC şarjının mümkün olduğunca az kullanılması gerekir. DC şarj zorunlu seçenek değilse, AC şarjı kullanınız.

**DC şarj soketini anlama**

DC şarj kablosunun dış görünümü aşağıdaki gibidir:

A Tipi



B Tipi



(1) DC şarj soketi (Araç tarafı)

### **DC şarj cihazıyla şarj etme**

Aracı bir DC şarj cihazıyla şarj etmek için aşağıdaki talimatları izleyiniz.

1. Araç çalıştırıldığında, fren pedalına basarken Elektronik El Freni'ni (EPB) uygulayınız.
2. Tüm düğmeleri kapatınız, P (Park) konumuna geçiniz ve aracı kapatınız.
3. Araç kapısının kilidi açıkken şarj yuvası kapağını açmak için şarj yuvası kapağındaki açma göstergesine basınız.
4. Şarj giriş kapağını açınız ve şarj soketinde ve şarj girişinde toz veya başka kirlenici madde olup olmadığını kontrol ediniz.
  - Herhangi bir kir veya kirlenici madde varsa, bunları hava tabancasıyla temizleyiniz.



### **UYARI**

**Araç üzerindeki şarj kablosunun şarj soketine veya şarj girişine dokunmayınız.**

5. DC şarj kablosunun şarj soketinin koruma kapağını çıkarınız, şarj soketinin kolunu tutarak araçtaki DC şarj girişine bağlayınız. Bir tık sesi duyana kadar itiniz.
  - Şarj başladığında, tahmini şarj süresi gösterge panelinde bir dakika boyunca görülmeyecektir.



### **Bilgilendirme**

- Şarj esnasında sürücü kapısını açarsanız tahmini şarj süresi yine yaklaşık 1 dakika boyunca gösterge panelinde gösterilecektir.
6. Şarj işlemi tamamlandığında kilit açma düğmesi basılıyken şarj soketi kolunu tutunuz ve şarj soketini çekip şarj girişinden çıkarınız.
    - DC şarj cihazı türlerine bağlı olarak, bazı DC şarj cihazlarında şarj cihazı soketi kilit açma düğmesi olmayabilir.



### **DİKKAT**

**Şarj soketinin bağlantısını kesmeden önce, soket kolunda bir kilit açma düğmesi olup olmadığını kontrol ediniz. Soket kolunda bir kilit açma düğmesi varsa, soketin düğmeye basmadan zorla çıkarılması, araçtaki şarj soketine veya şarj girişine zarar verebilir.**

### **NOT**

- Daha fazla bilgi için, bu bölümdeki “Şarj soketi kilitleme modunu ayarlama” konusuna bakınız.

7. Şarj girişi kapağını kapatınız.

8. Şarj yuvası kapağını tamamen kapatmak için yuvanın üzerine basınız.

## Tak ve Şarj Et (PnC) kullanımı (Avrupa için)

DC şarj cihazıyla şarj ederken, elektrikli aracınızı hızlı ve kolay bir şekilde şarj etmek için PnC işlevini kullanabilirsiniz.

PnC sistem sözleşmesi için gerekli olan PCID bilgilerinin kontrol edilmesi

Bilgi ve eğlence sisteminde **EV Ayarları** > **Tak ve Şarj Et** tercihini seçiniz.

- QR kodunun altında araca verilen PCID bilgilerini kontrol edebilirsiniz.

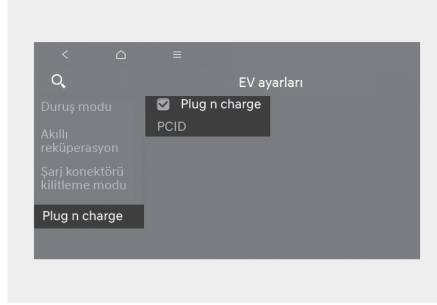

## **i** Bilgilendirme

Sözleşme yapılırken yanlış PCID bilgilerinin girilmesini önlemek için PCID bilgilerini QR kodu üzerinden kopyalayabilirsiniz.

## PnC'yi açma ve kapatma

### **⚠** DİKKAT

PnC sözleşmeniz yoksa, PnC işlevini kapatınız. İşlev açık kalırsa, şarj işlemiyle ilgili sorunlar ortaya çıkabilir.

Bilgi ve eğlence sisteminde **EV Ayarları** > **Tak ve Şarj Et** tercihini seçiniz.

- PnC işlevini açmak için onay kutusuna tıklayınız.
- PnC işlevini kapatmak için onay kutusundaki işareti kaldırınız.

## PnC'nin Yenilenmesi

PnC işlem sırasında devam etmezse veya başarısız olursa, sözleşme sertifikasının sona erip ermediğini veya sözleşme yenileme durumu olup olmadığını kontrol ediniz.

### **⚠** DİKKAT

- Sertifikanın süresi dolmuşsa PnC devam etmeyecektir.
- Sertifika durumunu kontrol edene kadar PnC işlevini kapatın ve harici bir ödeme yöntemi kullanınız. PnC iki defadan fazla başarısız olursa, ödeme yönteminde üçüncü denemeden itibaren cebri bir harici ödeme yöntemine geçilir.

## Bilgilendirme

Ödeme yöntemi cebri bir harici ödeme yöntemine geçirildikten sonra PnC'yi sıfırlamak ve yeniden etkinleştirmek için aşağıdaki talimatlardan birini izleyiniz:

- Harici bir ödeme yöntemi kullanarak tek seferde ücreti ödeyiniz. PnC bir sonraki ödemeden itibaren etkinleştirilecektir.
- Şarj fişini çekin, şarj yuvası kapağını kapatınız ve araç açıkken en az bir dakika bekleyiniz.
- PnC'si etkin olan başka bir şarj cihazı kullanınız.

PnC sözleşme sertifikasının süresi dolmuş veya sertifika iptal edilmişse, aşağıdaki talimatları izleyiniz:

1. Sertifika almak veya sertifikanızı yenilemek için yeni bir sözleşme yapınız.
2. Şarj fişini takınız ve PnC özelliğini bir kez deneyiniz.
  - Şarj cihazı sertifikanın geçerlilik süresinin bittiğini ve para çekme durumunu gösterecek ve şarj işlemi başarısız olacaktır.
3. Şarj fişini çıkarıp tekrar takınız ve yeniden şarj etmeyi deneyiniz.
  - Yeni sözleşmeli sertifika kurulacak ve şarj işlemi normal şekilde devam edecektir.

## Taşınabilir şarj cihazı (ICCB) kullanma

Aracı halka açık bir şarj istasyonuna götürüyorsanız, şebeke gücünün (AC 220 V) sağlandığı yerlerde ayrı olarak satın alınmış bir Kontrol Üniteli Kablo (ICCB) kullanarak aracı şarj edebilirsiniz.

## UYARI

Aracınızı şarj etmeden önce, elektrik çarpması, yangın veya patlamadan kaynaklanacak maddi hasar veya yaralanmaları önlemek için “Şarj soketi kilitleme modunu ayarlama” bölümündeki talimatları dikkatlice okuyunuz ve takip ediniz.

## DİKKAT

Yangın veya patlamadan kaynaklanacak maddi hasar veya yaralanmayı önlemek için aşağıdaki talimatları takip ediniz.

- Yalnızca orijinal bir HYUNDAI taşınabilir şarj cihazı kullanınız (varsa).
- Çocukların taşınabilir şarj cihazını kullanmasına veya ellemesine izin vermeyin. Farklı bir cihaz kullanmak beklenmedik kazalara yol açabilir.
- Uzatma kablosu kullanmayınız.
- Kullandığınız şarj cihazının gücü yönetmeliklere uygun olmalı ve voltaj, akım (amper) ve güç (watt) değerlerini güvenli bir şekilde karşılamalıdır. Aksi takdirde araç şarj edilmeyebilir veya yangın gibi güvenlik tehlikeleri oluşabilir.
- Aracı evde taşınabilir bir şarj cihazıyla şarj ederken güç dağıtıcısı kendi kapasitesini aşarsa, eve giden güç kesilebilir veya yangın çıkabilir.
- Koku veya duman gelmesi gibi anormal durumlarda şarj etmeyi hemen durdurunuz.

- Taşınabilir bir şarj cihazını yalnızca acil durumlarda kullanınız ve bataryayı tamamen şarj etmek için kullanmayınız.
- Aracı ev elektriğiyle şarj ederseniz, elektrik faturası elektrikli araç ücret sistemine göre değil, ev ücret sistemine göre tahsil edilecektir.

### Taşınabilir şarj cihazlarını anlama

Taşınabilir şarj cihazının yapılandırma ve çalışma göstergesi aşağıdaki gibidir:

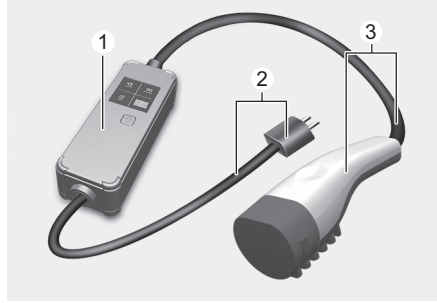

- (1) Kontrol Kutusu  
 (2) Güç fişi  
 (3) Şarj soketi

Simge	Adı	Renk	Açıklama
	GÜÇ	Yeşil	Güç geldiğinde etkinleşir.
	ŞARJ	Mavi	Şarj olurken etkinleşir ve akım sınırı olduğunda yanıp söner (Cebri olarak 6A'ya geçer).
	HATA	Kırmızı	Bir kaçak akım, iletişim hatası veya aşırı akım hatası olduğunda veya fiş ve şarj cihazının içindeki yüksek sıcaklık koruması etkinleştirildiğinde yanıp söner.
	ŞARJ SEVİYESİ	-	Mevcut şarj akımı ayarını görüntüler (6 A, 8 A, 10 A veya 12 A).

Simge	Adı	Renk	Açıklama	
	E1	Denetleyici Pilot iletişimi	-	Araç iletişim hatası
	E2	Kaçak	-	Akım kaçağı
	E3		-	Şarj cihazı hatası
	E4	Fiş sıcaklığı	-	Fiş aşırı sıcaklık uyarısı
	E5		-	Fiş sıcaklık arızası
	E6		-	Şarj cihazı hatası
	E7	Aşırı akım	-	Şarjda aşırı akım uyarısı
	E8	İç sıcaklık	-	Şarj cihazının aşırı ısınması
	E9		-	Şarj cihazı hatası
	F1	Röle füzyonu	-	Şarj cihazı hatası
	F2	Şasi İzleme/ Kesinti	-	Prizin zayıf topraklanması
	F3	Düğmeli mod güç kaynağı elektrik kesintisi	-	Düğmeli mod güç kaynağı hatası (voltaj arızası)
	F4		-	Düğmeli mod güç kaynağı hatası (normal olmayan voltaj)
	F5	Denetleyici Pilot voltaj hatası	-	Denetleyici Pilot (-) voltaj hatası
	F6		-	Denetleyici Pilot (+) voltaj hatası
	F7	Sıcaklık sensörü hatası	-	Fiş sıcaklık sensörü hatası
F8	-		PCB dahili sıcaklık sensörü hatası	

- Bir hata oluşursa, güç fişini çıkarıp yeniden takarak ve ardından kontrol ünitesindeki düğmeye iki saniyeden fazla basarak taşınabilir şarj cihazını sıfırlayabilirsiniz.
- Taşınabilir şarj cihazını sıfırladıktan sonra aynı belirti tekrarlanırsa, aracı HYUNDAI yetkili servisinde kontrol ettirmenizi öneririz.
- Durum bir dakikadan daha fazla süre boyunca değişmezse, taşınabilir şarj cihazı güç tasarrufu moduna geçecek ve ekranın ışığı sönecektir.

### **Taşınabilir şarj cihazıyla şarj etme**

Aracı taşınabilir bir şarj cihazıyla şarj etmek için aşağıdaki talimatları izleyiniz.

1. Taşınabilir şarj cihazının elektrik fişini evdeki elektrik prizine takınız.
  - Kontrol ünitesindeki güç gösterge lambası yeşile dönecektir.
2. Şarj akımı göstergesinde bir sayı yanıp sönene kadar kontrol ünitesinin arkasındaki düğmeye iki saniyeden fazla basınız ve şarj akımını ayarlayınız.

### **NOT**

**Verilen gücün nominal akımına uygun taşınabilir şarj cihazı şarj akımı ayarına bir örnek aşağıdaki gibidir. Uygun şarj akımı, bina içindeki güç kullanımı gibi nedenlerle ortama bağlı olarak değişebilir.**

Priz akımı	ICCB şarj seviyesi
14-16 A	12 A
12-13 A	10 A
10-11 A	8 A
8-9 A	6 A

- Düğmeye her basıldığında şarj akımı "6A - 8A - 10A - 12A" sırasına göre değişir.
- 10 saniye boyunca herhangi bir düğmeye basmazsanız, yanıp sönmeye duracak ve şarj akımı kesilecektir.

3. Araç çalıştırıldığında, fren pedalına basarken Elektronik El Freni'ni (EPB) uygulayınız.
4. Tüm düğmeleri kapatınız, P (Park) konumuna geçiniz ve aracı kapatınız.
5. Araç kapısının kilidi açıkken şarj yuvası kapağını açmak için şarj yuvası kapağındaki açma göstergesine basınız.
6. Şarj giriş kapağını açınız ve şarj soketinde ve şarj girişinde toz veya başka kirlenici madde olup olmadığını kontrol ediniz.
  - Herhangi bir kir veya kirlenici madde varsa, bunları hava tabancasıyla temizleyiniz.



## UYARI

**Şarj kablosunun şarj soketine veya aracın şarj girişine dokunmayınız.**

7. Taşınabilir şarj kablosunun şarj soketinin koruma kapağını çıkarın, şarj soketinin kolunu tutunuz ve aracın AC şarj girişine bağlayınız. Bir tık sesi duyana kadar itiniz.
- Şarj başladığında, tahmini şarj süresi gösterge panelinde yaklaşık bir dakika boyunca görüntülenecektir.

## **i** Bilgilendirme

- Şarj esnasında sürücü kapısını açarsanız tahmini şarj süresi yine yaklaşık 1 dakika boyunca gösterge panelinde gösterilecektir.
- Planlanan şarj ayarlandığında, 'Şarj işlemi belirlenen zamanda başlayacaktır' şeklinde bir mesaj görüntülenecektir.
- Planlanmış şarjı beklerken planlanan klima veya ısıtıcı çalıştığında, tahmini şarj süresi '-' olarak görüntülenecektir.

8. Şarj işlemi tamamlandığında kilit açma düğmesi basılıyken şarj soketi kolunu tutunuz ve şarj soketini çekip şarj girişinden çıkarınız.

## **i** Bilgilendirme

Şarj soketinin kilitleme modu Her Zaman veya Şarj esnasında olarak ayarlanmışsa, akıllı anahtar üzerindeki veya sürücü kapısındaki düğmeye basarak kapının kilidini açınız ve şarj soketini şarj girişinden çıkarınız.

- Daha fazla bilgi için, bu bölümdeki “Şarj soketi kilitleme modunu ayarlama” konusuna bakınız.

9. Şarj girişi kapağını kapatınız.

10. Şarj yuvası kapağını tamamen kapatmak için yuvanın üzerine basınız.

## Planlanmış şarj işlevini kullanma

Planlanmış şarj işlevi, aracınızı bir sonraki sürüş saatine kadar düşük maliyetli olan gece geç saatlerde güç kullanarak şarj etmenizi sağlar.

### **i** Bilgilendirme

Planlanmış şarj işlevini yalnızca bir AC şarj cihazı veya taşınabilir şarj cihazıyla kullanabilirsiniz. (ICCB: Kontrol Üniteli kablo). AC şarj cihazını ve taşınabilir şarj cihazını bağlama hakkında daha fazla bilgi için bu bölümdeki “AC şarj cihazını kullanma” ve “Taşınabilir şarj cihazı (ICCB) kullanma” alanına bakınız.

Tüm menüler ekranında, **EV > Planlanmış Şarj ve Klima > Planlanmış Şarj** tercihini seçin, bataryanın ne zaman şarj edileceğinin tarihini ve saatini ayarlayın ve bir seçenek belirleyiniz.

- Daha fazla bilgi için, bu bölümdeki “Planlanmış şarjı ve klimayı ayarlama” konusuna bakınız.
- Zaman ayarlı şarj programı oluşturulmuşsa ve AC şarj cihazı veya taşınabilir şarj cihazı (ICCB) şarj işlemi için bağlanmışsa, gösterge lambası zaman ayarlı şarj programının oluşturulduğunu göstermek için 3 dakika boyunca kademeli olarak yanar.
- Zaman ayarlı şarj programı oluşturulduğunda, AC şarj cihazı veya taşınabilir şarj cihazı bağlanması durumunda şarj işlemi hemen başlamaz. Aracı hemen şarj etmek için ekranda **EV > Planlanmış Şarj ve Klima > Planlanmış Şarj** tercihini seçiniz ve planlanmış şarj ayarını devre dışı bırakınız.

### **i** Bilgilendirme

- Akıllı telefonunuzdaki HYUNDAI BlueLink uygulamasını kullanarak planlanmış şarjı ayarlayabilir veya iptal edebilirsiniz. Detaylı bilgi için bilgi ve eğlence sistemi kılavuzuna bakınız.
- Planlanmış şarjı ayarlarken hesaplanan şarj süresine bağlı olarak, şarj cihazı araca bağlandıktan hemen sonra şarj işlemi başlayabilir.

## Şarj etmeyi hemen durdurma (Avrupa için)

AC şarj cihazı, DC şarj cihazı veya taşınabilir şarj cihazıyla şarj ederken elektrikli aracınızı şarj etmeyi durduramazsanız, aşağıdaki talimatları izleyin:

1. Aracın kapı kilidine veya kilit açma düğmesine basınız.
2. Düğmeye bastıktan sonraki 15 saniye içinde, **HOLD** düğmesine iki saniyeden fazla basınız.

### **Şarj işlemi başlamadığında kontrol edilmesi gerekenler listesi**

Şarj cihazı araca bağladıktan sonra şarj işlemi başlamazsa aşağıdakileri kontrol ediniz.

- Planlanmış şarj ayarını kontrol ediniz. Planlanmış şarj etkinse, araca bir AC şarj cihazı veya taşınabilir şarj cihazı bağlandıktan sonra ayarlardaki koşullar sağlanana kadar şarj işlemi başlatılmayacaktır.
- AC şarj cihazının, taşınabilir şarj cihazının ve DC şarj cihazının çalışıp çalışmadığını kontrol edin. Çalışma durumunu göstermeyle ilgili uygulamadaki durum şarj cihazı üreticisine göre değişiklik gösterebilir.
- Gösterge panelinde şarjla ilgili bir uyarı işareti belirirse, mesajı okuyunuz.
- Şarj soketi ve şarj girişi doğru şekilde bağlanmamışsa, soket sarkabilir veya titreyebilir. Bu durumda, şarj soketinin kolunu tutunuz ve sonuna kadar itiniz.
- Düzgün çalıştığını bildiğiniz başka bir şarj cihazı bağlayarak şarj durumunu kontrol ediniz.
  - Araç başka bir şarj cihazıyla normal olarak şarj edilebiliyorsa, çözüm için şarj cihazı üreticisine başvurunuz.
  - Başka bir şarj cihazı kullanılmasına rağmen araç halen şarj olmuyorsa, aracı HYUNDAI yetkili servisinde kontrol ettirmenizi öneririz.

## EV MODU İŞLEVLERİNİ KULLANMA

EV modunda, sürüş ve yüksek voltajlı batarya bilgileri bulunur. EV modunda çeşitli elektrikli araç işlevlerini ayarlayabilirsiniz.

### EV modu ekran yapılandırmasını kontrol etme

EV moduna girmek ve ekran yapılandırmasını kontrol etmek için aşağıdaki talimatları izleyiniz.

1. Bilgi ve eğlence sisteminde, Tüm Menü ekranını görüntülemek için Ana Ekran'da sola kaydırınız.
2. Tüm Menü ekranında **EV** tercihini seçiniz.
  - EV modu ekranı açılacaktır.

EV modu ekranının detayları aşağıdaki gibidir:

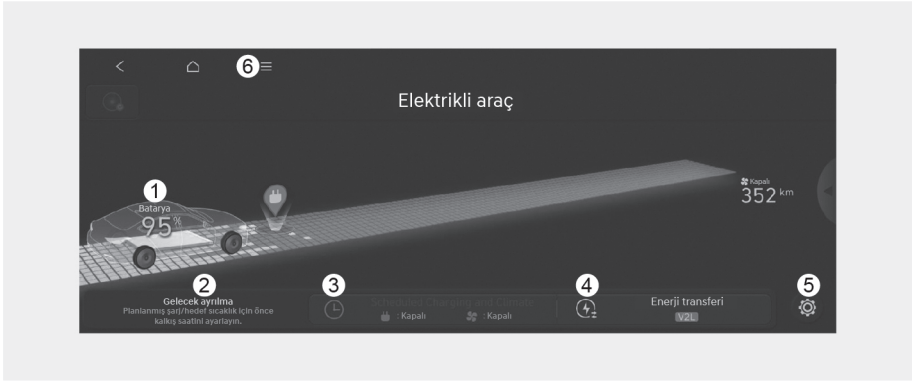

No.	Adı	Açıklama
(1)	Enerjiyle İlgili Bilgiler	Kalan şarjla gidilebilecek mesafeyi, kalan batarya gücünü ve her şarj tipi için beklenen şarj etme süresini bu ekranda görebilirsiniz.
(2)	Sonraki yola çıkış zamanı	Tahmini yola çıkış saatinizi ayarlayarak zaman ayarlı şarj etme ve hedef sıcaklık özelliklerini kullanabilirsiniz.
(3)	Planlanmış şarj ve klima kontrolü	Bataryanın şarj edileceği gün ve saati ve iklim kontrolü sıcaklığını burada ayarlayabilirsiniz. Ayrıca buradaki ayarlardan şarjın yoğun kullanım saatleri dışında bir saate başlamasını sağlayabilirsiniz.
(4)	Araç içi Güç kaynağı (V2L) ayarı	Sürüşte yüksek voltajlı bataryanın batarya boşalma sınırını (%) ayarlayabilirsiniz.

No.	Adı	Açıklama
(5)	EV Ayarları	Elektrikli araca özel çeşitli işlevleri ayarlayabilirsiniz. Daha fazla bilgi için, bu bölümdeki “Elektrikli araç özel fonksiyonlarının ayarlanması” konusuna bakınız.
(6)	Menü	Enerji bilgilerini, şarj istasyonunu ve EV ayarlarını kontrol edebilirsiniz.

### Enerji bilgilerinin kontrol edilmesi

Kalan şarjla gidilebilecek mesafeyi, Şarj Durumu'nu (SOC) ve tahmini şarj süresini kontrol ediniz ve gerekirse aracı şarj ediniz.

- Aracı şarj etmek konusunda daha fazla bilgi için, bu bölümdeki “Elektrikli aracınızı şarj etme” konusuna bakınız.
1. Bilgi ve eğlence sisteminde, Tüm Menü ekranını görüntülemek için Ana Ekran'da sola kaydırınız.
  2. Tüm menüler ekranından **EV**'yi ve ardından aracın resmini seçiniz.
  3. Enerji Bilgileri ekranında, araç enerji bilgilerini kontrol etmek için ekrandaki öğeleri seçiniz.



## Batarya durumunu kontrol etme

Enerji Bilgileri ekranında **Batarya Durumu**'nu seçiniz.

- Her şarj türü için mevcut şarj seviyesi, kalan şarjla gidilebilecek mesafeyi ve şarj süresini kontrol edebilirsiniz.
- Batarya hedef şarj düzeyini ayarlama hakkında daha fazla bilgi için bu bölümdeki “Hedef batarya şarj seviyesini ayarlama” kısmına bakınız.

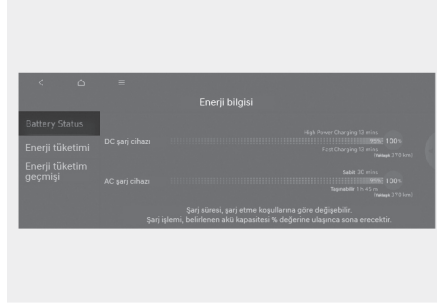

## **i** Bilgilendirme

- **Kalan şarjla gidilecek mesafe, sürüş esnasındaki elektrik enerjisi tüketim geçmişi ve dış sıcaklığa göre hesaplanır. Sürüş şekli değişirse mesafe de değişebilir.**
- **Kalan şarjla gidilecek mesafe, aynı hedef batarya şarj seviyesi ayarlansa bile sürüş şekline göre değişebilir.**

### **Elektrik kullanımını kontrol etme**

Enerji Bilgileri ekranında **Elektrik Kullanımı**'nı seçiniz.

- Aracın tüm sistemlerindeki enerji tüketimini bu ekranda görebilirsiniz.

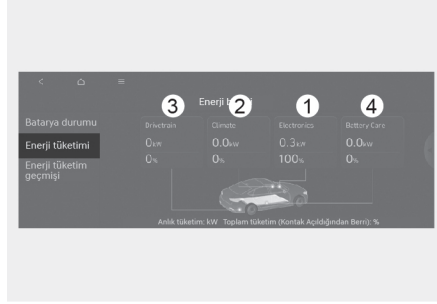

No.	Adı	Açıklama
(1)	Elektrikli Araç Sistemleri	Gösterge paneli, bilgi ve eğlence sistemi (hoparlör ve navigasyon), far, araç kontrol ünitesi de dahil olmak üzere araç sistemi tarafından kullanılan güç ve enerji tüketimini ve aracın çalıştırılmasından bu yana elektrikli araç sisteminin kullandığı toplam güç yüzdesini gösterir.
(2)	Klima	Klima veya ısıtıcı tarafından kullanılan güç ve enerji tüketimini ve aracın çalıştırılmasından bu yana klima sisteminin kullandığı güç yüzdesini gösterir.
(3)	Aktarma organları	Motorun aracın ilerlemesi için tükettiği anlık ve rejeneratif enerji yüzdesini ve aracın çalıştırılmasından bu yana elektrikli sürüş sisteminin kullandığı toplam güç yüzdesini gösterir.
(4)	Bataryanın Bakımı	Optimum batarya performansını korumak için batarya sıcaklığını arttırırken ve soğuturken kullanılan anlık güç ve enerji tüketimini ve aracın çalıştırılmasından bu yana batarya sıcaklığı kontrol modunun (Akü Bakım modu) kullandığı toplam güç yüzdesini gösterir.

## Elektrik enerjisi tüketim geçmişini kontrol etme

Enerji Bilgileri ekranında **EV Elektrik Geçmişi** tercihini seçiniz.

- Elektrik enerjisi tüketim geçmişini önceki sürüşün tarihi ve mesafesi şeklinde kontrol edebilirsiniz.

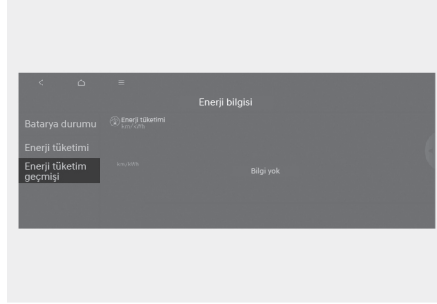

## Bir sonraki sürüş saatini ayarlama

Tahmini yola çıkış saatinizi ayarlayarak zaman ayarlı şarj etme ve hedef sıcaklık özelliklerini kullanabilirsiniz.

### **i** Bilgilendirme

- **Planlanmış şarj ve klima, kalkış saatinde göre etkinleştirilecektir.**
- **Planlanmış şarj ve klima işlevini kullanabilmeniz için aracın planlanan zamanda şarj cihazına bağlı olması gerekir.**
- **Planlanmış klima işlevi, bağlı şarj cihazının gücünü doğrudan kullanır. Yüksek voltajlı bataryanın gücünü kullanmadan aracın ve bataryanın sıcaklığını kontrol ederek konforlu bir iç atmosfer sağlayabilir ve araç performansını arttırabilir.**

1. Bilgi ve eğlence sisteminde, Tüm Menü ekranını görüntülemek için Ana Ekran'da sola kaydırınız.
2. Tüm menüler ekranında **EV > Sonraki Yola Çıkış Zamanı** tercihini seçiniz.
3. Tahmini sürüş saatini ayarlayınız.

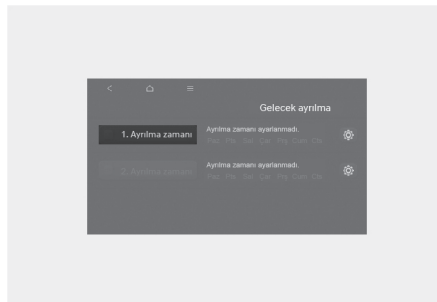

4. Aracın şarj edildikten sonra kullanılacağı saati ayarlayınız.



5. **Tekrarla** seçeneğinde iken, günü seçerek zaman ayarlı şarj etmeyi ve yola çıkış saatindeki hedef sıcaklığı etkinleştirebilirsiniz.

### Planlanmış şarjı ve klimayı ayarlama

Bataryanın şarj edileceği gün ve saati ve iklim kontrolü sıcaklığını burada ayarlayabilirsiniz. Ayrıca buradaki ayarlardan şarjın yoğun kullanım saatleri dışında bir saate başlamasını sağlayabilirsiniz.

#### **i** Bilgilendirme

- **Planlanmış şarj ve klima, kalkış saatine göre etkinleştirilebilir.**
- **Planlanmış şarj ve klima işlevini kullanabilmeniz için aracın planlanan zamanda şarj cihazına bağlı olması gerekir.**
- **Planlanmış klima işlevi, bağlı şarj cihazının gücünü doğrudan kullanır. Yüksek voltajlı bataryanın gücünü kullanmadan aracın ve bataryanın sıcaklığını kontrol ederek konforlu bir iç atmosfer sağlayabilir ve araç performansını artırabilir.**

### Planlanmış şarjı ayarlama

Yoğun olmayan zamanı ve planlanmış şarj seçeneğini ayarlamak için aşağıdaki talimatları izleyiniz.

1. Bilgi ve eğlence sisteminde, Tüm Menü ekranını görüntülemek için Ana Ekran'da sola kaydırınız.
2. Tüm menüler ekranında **EV > Planlanmış Şarj ve Klima > Planlanmış Şarj**.
3. Yoğun olmayan saatleri **Başlangıç Saati** ve **Bitiş Saati** şeklinde ayarlayınız.

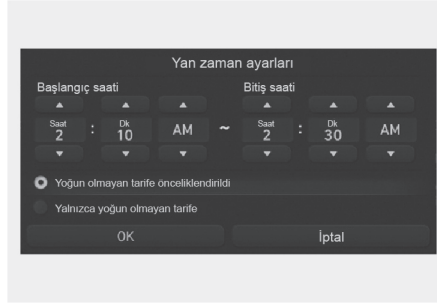

4. Şarj etme seçeneğini belirleyiniz.

- **Yoğun Olmayan Zamanda Şarj İşlemine Öncelik Verme:** Şarj işlemi yoğun olmayan zamanlarda etkinleştirilir. Hedef batarya şarj seviyesine ulaşmak için yoğun olmayan zamanda şarj etmeye devam eder.
- **YALNIZCA Yoğun olmayan zamanlarda şarj etme:** Şarj işlemi yalnızca yoğun olmayan zamanlarda etkinleştirilir. Hedef batarya şarj seviyesine ulaşılamayabilir.
- Batarya hedef şarj düzeyini ayarlama hakkında daha fazla bilgi için bu bölümdeki "Hedef batarya şarj seviyesini ayarlama" kısmına bakınız.

### **Planlanmış klima ayarlarını belirleme**

Planlanmış klima kontrol sıcaklığını ayarlamak için aşağıdaki talimatları izleyiniz.

1. Bilgi ve eğlence sisteminde, Tüm Menü ekranını görüntülemek için Ana Ekran'da sola kaydırınız.
2. Tüm menüler ekranında **EV > Planlanmış Şarj ve Klima > Planlanmış Şarj**tercihini seçiniz.
3. İstenen sıcaklığa ayarlayınız.
  - Klima sistemi kalkış saatinde devreye girer.
  - Yola çıkış zamanını ayarlama hakkında daha fazla bilgi için bu bölümdeki “Bir sonraki sürüş saatini ayarlama” kısmına bakınız.



### **Araç içi Güç kaynağı (V2L) kullanırken bataryaya boşalma sınırı koyma**

Bataryanın boşalma sınırının (%) ayarlanması, yüksek voltajlı bataryanın kullanıldığı ev aletlerini veya elektronik cihazları çalıştırırken bataryanın boşalmasını önleyebilir.

- V2L fonksiyonu hakkında daha fazla bilgi için, bu bölümdeki “V2L işlevini kullanma” konusuna bakınız.

### **Bilgilendirme**

V2L, çeşitli elektronik cihazları sürüş sırasında çalıştırmak için yüksek voltajlı bataryadan AC gücü sağlayan sistemdir. Ev aletlerini ve elektronik cihazları çalıştırabilir, kamp veya diğer açık hava etkinlikleri sırasında acil durumlarda aracın bataryasından sağlanabilecek elektriği kullanarak başka bir elektrikli aracı şarj edebilirsiniz.

1. Bilgi ve eğlence sisteminde, Tüm Menü ekranını görüntülemek için Ana Ekran'da sola kaydırınız.
2. Tüm menüler ekranında **EV > Elektrik Kullanımı** tercihini seçiniz.
3. İstediğiniz batarya boşalma sınırını (%) ayarlayınız.
  - Batarya boşalma sınırı sadece mevcut batarya şarjının altında bir değere ayarlanabilir.
  - Batarya şarjı ayarlanan batarya boşalma sınırına ulaştığında, V2L işlevi otomatik olarak kapanır.

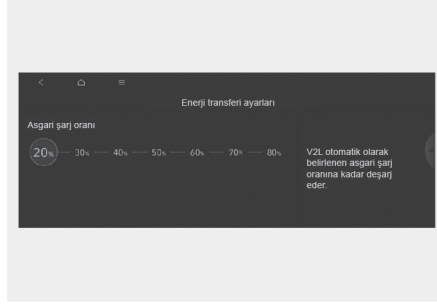

## Elektrikli araç özel fonksiyonlarının ayarlanması

**EV Ayarları** ekranından hedef batarya şarj seviyesi, şarj akımı, batarya koşullandırma modu ve duruş modu gibi çeşitli özel EV işlevlerini ayarlayabilirsiniz.

### **Hedef batarya şarj seviyesini ayarlama**

Hedef batarya şarj seviyesini Bir AC şarj cihazı veya DC şarj cihazıyla şarj edildiğinde ayarlamak için aşağıdaki talimatları izleyiniz.

1. Bilgi ve eğlence sisteminde, Tüm Menü ekranını görüntülemek için Ana Ekran'da sola kaydırınız.
2. Tüm menüler ekranında, **EV > EV Ayarları > Maks. % Şarj Durumu** tercihini seçiniz.

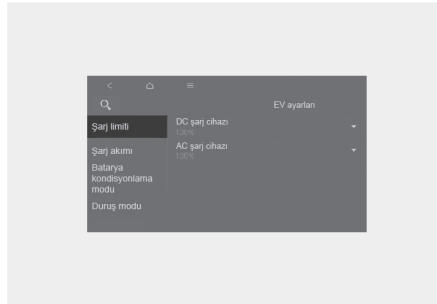

3. AC ve DC şarj için hedef batarya şarj seviyelerini ayarlayınız.
  - Şarj seviyesi %10 oranında değişebilir.
  - Bataryanın hedef şarj seviyesi yüksek voltajlı bataryanın mevcut şarj seviyesinden azsa batarya şarj edilmez.

### **Şarj akımının ayarlanması**

AC şarj cihazı veya taşınabilir şarj cihazı kullanırken şarj akımını ayarlamak için aşağıdaki talimatları izleyiniz.

1. Bilgi ve eğlence sisteminde, Tüm Menü ekranını görüntülemek için Ana Ekran'da sola kaydırınız.
2. Tüm menüler ekranında **EV** > **⚙️ (EV Ayarları)** > **Şarj Akımı** tercihini seçiniz.
  - AC şarj cihazı veya taşınabilir şarj cihazıyla şarj ederken şarj işlemi hedef batarya şarj seviyesine ulaşmadan durursa, giriş akımını azaltınız ve yeniden şarj etmeyi deneyiniz.
  - Şarj süresi seçilen şarj akımına göre farklılık gösterebilir.

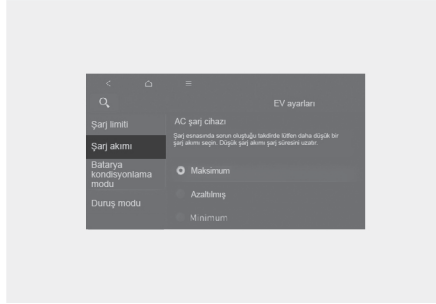

### **Batarya koşullandırma modunu ayarlama**

Yüksek voltajlı bataryanın sıcaklığının düşük olması batarya performansını düşürdüğünden iyi sürüş ve DC şarj performansını korumak için batarya sıcaklığını yükseltebilirsiniz.

1. Bilgi ve eğlence sisteminde, Tüm Menü ekranını görüntülemek için Ana Ekran'da sola kaydırınız.
2. Tüm menüler ekranında **EV** > **⚙️ (EV Ayarları)** tercihini ve oradan da **Batarya Koşullandırma Modu** tercihini seçiniz.
  - Sürüş sırasındaki batarya sıcaklığı korunacaktır.

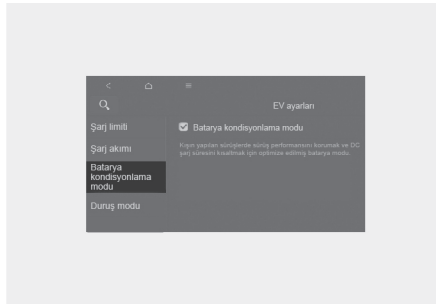

## **i** Bilgilendirme

Batarya kořullandırma modunu kullanırken ařağıdakilere dikkat ediniz.

- Batarya sıcaklığının artırılması için enerji kullanılması gerekeceđi için sürüş mesafesi azalabilir.
- Planlanmış klima veya uzaktan klima kontrolü çalışırken batarya sıcaklığı düşükse, bu mod sürüş performansını arttırmak için etkinleşir. Ancak, batarya seviyesinin düşük olduđu durumlarda sürüş mesafesinin azalmaması için bu mod devreye girmez.
- Batarya kořullandırma modunu kullanırken hedefinizi DC řarj istasyonu olarak ayarlıyorsanız, batarya sıcaklığı řarj edilmek üzere optimize edilir ve istasyona varmanızın hemen ardından aracınızı řarj edebileceğiniz için řarj süresini kısaltabilirsiniz.

### **Duruş modunu ayarlama**

Duruş modu, sürüş haricindeki durumlarda 12 V batarya yerine yüksek voltajlı bataryanın kullanılmasına izin verir. Bataryanın boşalmasından endişelenmeden aracın sesini ve ışıklarını kullanabilir ve hatta iç mekânda V2L özelliğini kullanabilirsiniz.

## **i** Bilgilendirme

- Duruş modu etkinleştirildiğinde aracı kullanamazsınız ve vites yalnızca P (Park) konumunda kalacaktır.
- Duruş modu etkinken araçtaki elektrikli cihazları kullanabilirsiniz.
- Duruş modu etkinleştirildiğinde, Elektronik El Freni (EPB) otomatik olarak devreye girer ve gerekirse EPB düğmesine basarak EBP'yi kapatabilirsiniz.

Duruş modunu ayarlamak için aşağıdaki talimatları izleyiniz.

1. Duruş modunun çalışma koşullarını kontrol ediniz.
  - **READY** (Hazır göstergesi) simgesinin gösterge panelinde görüntülediğini kontrol ediniz.
  - Şanzımanın P'de (Park) olduğunu kontrol ediniz.
2. Bilgi ve eğlence sisteminde, Tüm Menü ekranını görüntülemek için Ana Ekran'da sola kaydırınız.
3. Tüm menüler ekranında **EV** > **(EV Ayarları)** > **Duruş Modu** tercihini ve işlevi etkinleştirmek için **Duruş Modu'nu Etkinleştir** tercihini seçin (Duruş Modu: AÇIK).

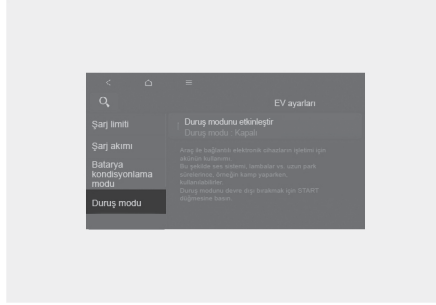

- Gösterge panelinde **READY** (hazır göstergesi) kapanacak, **UTIL** (duruş modu göstergesi) simgesi görünecek ve EPB uygulanacaktır.
- Duruş modu START/STOP düğmesi OFF konumuna getirilerek devre dışı bırakılabilir.
- Araçta duruş modu etkinken V2L işlevini kullanmak istiyorsanız, bu bölümdeki "Araç içinde elektrik kullanma" başlığına bakınız.

### **i** Bilgilendirme

**Araç hazır (READY) modunda ve vites P (Park) konumuna getirildiğinde duruş modu etkinleşmezse, EPB'nin çalışma durumunu kontrol ediniz.**

### **Yakındaki şarj istasyonlarını arama**

Güzergâhın veya mevcut alanın çevresinde ve seçilen varış yerinin veya ilgili şarj istasyonlarının çevresinde arama yapılabilir. Şarj istasyonu tercihini seçerseniz, ayrıntılı bilgi verilecektir.

### **i** Bilgilendirme

- **HYUNDAI BlueLink servisine kaydolduğunuzda, her şarj istasyonundaki şarj cihazları görüntülenecektir.**

1. Bilgi ve eğlence sisteminde, Tüm Menü ekranını görüntülemek için Ana Ekran'da sola kaydırınız.
2. Tüm menüler ekranında **EV** tercihini ve aracın yanındaki şarj istasyonu simgesini seçiniz.

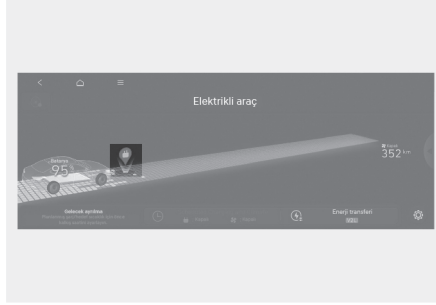

3. Ekranın sol tarafında listeden bir arama seçeneği belirleyiniz.
  - **Güzergâh Boyunca, Konumuma Yakın, Varış Noktasına Yakın, Haritanın Merkezine Yakın** ve **Favori istasyonlarım** arasından seçim yapabilirsiniz.
  - Seçilen opsiyona karşılık gelen yön oku ve mesafe, şarj cihazının türü, adresi ve şarj istasyonlarının haritadaki konumu ekranın sağ tarafında görüntülenir.

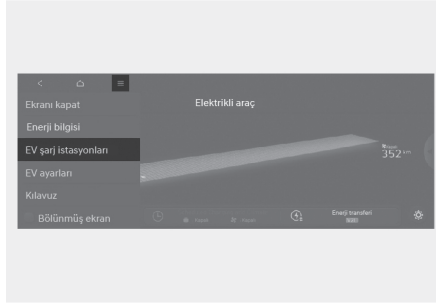

4. Listedeki şarj istasyonunu seçiniz ve ayrıntılı bilgileri kontrol ediniz.

## V2L İŞLEVİNİ KULLANMA

Araç içi Güç Kaynağı (V2L) özelliğini kullanıp elektronik cihazları yüksek voltajlı bataryaya bağlayarak açabilirsiniz.

### V2L işlevini kullanırken alınması gereken güvenlik önlemleri

V2L işlevini kullanmadan önce, aşağıdaki tüm güvenlik bilgilerini dikkatlice okuyunuz ve tam olarak takip ediniz. Bunun yapılmaması elektrik çarpmasına veya yangına, ciddi yaralanmalara, ölüme, aracınızda arızalara veya maddi hasara sebep olabilir.

#### V2L işlevini kullanırken alınması gereken önlemler

##### UYARI

- V2L soketi, şarj girişi, elektrik fişi veya kablonuz hasar görmüş, aşınmış veya paslanmışsa V2L işlevini kullanmayınız.
- V2L soketine, şarj girişine veya elektrik fişine ıslak ellerle dokunmayınız.
- V2L soketi ve şarj girişinin bağlantı kısmı gevşekse V2L işlevini kullanmayınız.
- Soketi ve fişi bağlamadan önce üzerlerinde su, toz veya başka kirlenici madde olup olmadığını kontrol ediniz. Elektrik çarpmasına veya yangına neden olabilirler.
- V2L soketine veya şarj girişine metal nesneyle veya çıplak elle temas etmeyiniz.
- Araçta açık havada kullanılacak elektrikli cihazlarda su geçirmezlik işlevine sahip bir ürün kullanın veya cihazları su geçirmez bir ortamda kullanınız. Yağmur veya nem elektrikli cihazlara, çoklu prizlere veya uzatma kablolarına girerse elektrik çarpmasına veya araçta veya cihazlarda hasara sebep olabilir.
- Yıldırım çarpması riski varsa, V2L işlevini aracın dışında kullanmayınız.
- Araçta elektrikli su ısıtıcısı, ekmek kızartma makinesi veya ütü gibi elektrikli ısıtma cihazlarını kullanmayınız. Kullanmanız durumunda yangın veya yaralanma yaşanabilir.

#### Soğutma fanını çalıştırırken alınması gereken önlemler

##### UYARI



V2L'yi kullanırken, aracın motor bölmesindeki soğutma fanı araç kapalı olsa bile otomatik olarak çalışabilir. V2L çalışırken elinizi soğutma fanına yaklaştırmayınız.

## V2L soketini kullanırken alınması gereken önlemler

### DİKKAT

- V2L soketini modifiye etmeyiniz veya parçalarına ayırmayınız. Bu durum yangına, elektrik çarpmasına veya yaralanmaya sebep olabilir. Aracınızda yapılan tadilat ve demontajdan kaynaklı hasarlar garanti kapsamında değildir.
- Elektrik fişi V2L soketine bağlandığında veya bağlantısı kesildiğinde veya V2L'nin soket kapağını açarken veya kapatırken, elinizi veya vücudunuzun bir yerinin çizilmemesine dikkat ediniz.
- V2L'yi kullanmayı bitirdiğinizde V2L soketini araçtan çıkardığınızdan emin olunuz.
- Aracı V2L soketiyle şarj etmeyiniz. Soketin güç kablosunu düzenleyip aracı o şekilde şarj ederseniz bu durum araca zarar verebilir.
- V2L soketi üzerine eşya koymayınız. Bu durum kabloya zarar verebilir ve elektrik çarpmasına veya yangına neden olabilir.
- V2L soketini düşürmeyiniz veya üzerine bir güç uygulamayınız. Su veya nem içermeyen kuru bir yerde temiz tutunuz.

## Elektrikli/elektronik ürünler kullanırken alınması gereken önlemler

### DİKKAT

- Ürünü kullanmadan önce, ürün kılavuzundan alınması gereken önlemleri ve ürünün nasıl kullanılacağını kontrol ediniz.
- Yalnızca ulusal güvenlik sertifikası almış ürünleri kullanınız.
- Yalnızca aracın sağlayabileceği maksimum güç kapasitesini aşmayan elektrikli cihazları kullanınız. Ürün aracın sağladığı maksimum güç kapasitesinden daha az güç tüketimine sahip olsa bile, bazı elektrikli cihazlar normal olarak çalışmayabilir.
  - İlk çalışma sırasında yüksek güç gerektiren elektrikli cihazlar.
  - Hassas verileri işlemesi gereken ölçüm cihazları.
  - İntertör tipi AC şarj cihazına uygun elektrikli cihazlar.
- Tıbbi ekipman gibi sürekli güç kaynağı gerektiren ürünleri kullanmayınız. Aracın durumuna bağlı olarak güç kesilebilir.
- Aşırı ısınma durumunda V2L boşalma modu otomatik olarak devre dışı bırakılır. Boşalma modu devre dışı bırakıldığında, V2L soketinin veya elektrik fişinin kirlenmiş, aşınmış, yıpranmış veya kırılmış olup olmadığını kontrol ediniz.
  - Sıcaklık kendi kendine uygun bir seviyeye düşerse, cihazı tekrar kullanabilirsiniz.
  - Bir elektrikli cihazı kullanırken aşırı ısınma yaşanırsa, o elektrikli cihazı kullanmayınız.

- İki'den fazla uzatma kablosu veya çoklu priz bağlamayınız. Ayrıca uzatma kablosunu kullanırken kablunun bükülmediğinden emin olunuz. Üstü üste binen kablolardan çıkan ısı yangına neden olabilir.
- Ev aletlerini kablunun üzerine koymayınız.
- Ev aletleri kablolarının blendajı hasar görmüş veya kırılmışsa o aletleri kullanmayınız.
- Güç kaynağına bağlarken elektrik fişini tamamen takınız.
- Yalnızca standartlara uygun toprak bağlantısı olan fişleri kullanınız. Standarda olmayan aşınmış, yıpranmış veya kırılmış veya uygun olmayan bir fiş kullanmayınız.

### Araç dışında elektrik kullanma

V2L işlevini kullanmadan önce, “V2L işlevini kullanırken alınması gereken güvenlik önlemleri” bölümündeki tüm güvenlik bilgilerini ve önlemlerini dikkatlice okuyunuz ve talimatları izleyiniz.

V2L soketini araçtaki şarj girişine bağlamak ve elektronik bir ürüne güç sağlamak için aşağıdaki talimatları izleyiniz.

1. V2L soketinin kapağını açınız.
2. Elektronik bir ürünün fişini soketin elektrik prizine taktıktan sonra kapağı kapatınız.



#### UYARI

**Bazı fiş türleri, V2L soketinin priz kapağına sığmayabilir ve bu da kapağın tam kapanmamasına sebep olabilir. Priz kapağı tamamen kapalı değilse, V2L soketini yağmurlu veya karlı bir günde kullanmayınız. Yangın ve/veya yaralanma riski vardır.**

3. Açma düğmesine basarak soketin bağlantı terminali koruma kapağını açınız.
4. Şarj yuvası kapağını açınız ve V2L soketini araçtaki şarj girişine bağlayınız.
  - V2L soketini şarj yuvası kapağını açtıktan sonraki 60 saniye içinde şarj girişine bağlayınız.
5. V2L soketinin güç düğmesine basınız.
  - Güç gelir ve V2L soketindeki gösterge yanar.

## **i** Bilgilendirme

- V2L soketi aracın şarj girişine bağlandığında, hırsızlığı ve soketin çıkarılmasını önlemek için tüm kapılar ve soketler otomatik olarak kilitlenir. V2L soketinin bağlantısını kesmek için kapının kilidini açınız ve açma düğmesine basarken soketi çekiniz.
- V2L işlevini kullanmadan önce, “Planlanmış şarjı ve klimayı ayarlama” bölümünde bulunan planlanmış klima ayarını devre dışı bırakınız. V2L işlevi planlanmış klima ayarına bağlı olarak kesilebilir.
- V2L ayarını kontrol etmek ve değiştirmek için bu bölümdeki “Araç içi Güç kaynağı (V2L) kullanırken bataryaya boşalma sınırı koyma” kısmına bakınız.
- Maksimum güç kapasitesini aşan bir elektrikli cihaz bağlıysa, gösterge panelinde bir uyarı mesajı görüntülenir ve güç kaynağı hemen kapatılır.

## Araç içinde elektrik kullanma

Ev aletlerini veya elektrikli cihazları aracın içindeki elektrik prizine bağlayabilir ve rahatça kullanabilirsiniz.

## **!** UYARI

Araçta elektrikli su ısıtıcısı, ekmek kızartma makinesi veya ütü gibi elektrikli ısıtma cihazlarını kullanmayınız. Yangın ve yaralanmaya yol açabilir.

1. Çalıştırma/Durdurma düğmesini ON konumuna getiriniz veya duruş modunu etkinleştiriniz.
  - Duruş modu hakkında daha fazla bilgi almak için bu bölümdeki “Duruş modunu ayarlama” kısmına bakınız.
2. Elektrik prizi kapağının kilidini açmak için akıllı anahtarı kullanınız.





3. Elektrik prizinin kapağını sola kaydırarak açınız ve elektrikli cihazın fişini elektrik prizine takınız.

### **i** Bilgilendirme

- Elektrik prizindeki gösterge, güç kaynağının durumunu gösterir.



Gösterge durumu	Açıklama
Mavi	Bekleme konumu
Kırmızı	Elektrik prizine takılı olduğunda dahi güç yok.
Yeşil	Elektrik prizinin normal bağlantısı üzerinden normal güç.



- Araçta iç mekân V2L özelliği etkinken araç kapalıysa V2L boşalma modu da kapanır.
- Şarj yuvası kapağını açarak veya V2L soketini şarj girişine bağladıktan sonra V2L boşalma modunu kapatabilirsiniz.
- İç ve dış mekân V2L özelliğini aynı anda kullanmak istiyorsanız, ilk olarak V2L soketini şarj girişine bağlayınız ve iç mekân V2L özelliğini kullanınız.
- Yüksek voltajlı batarya şarj seviyesi ayarlanan boşalma sınırına (%) ulaştığında işlem durur ve gösterge panelinde bir uyarı mesajı belirir. V2L'nin çalışmasını istiyorsanız, boşalma sınırını (%) bataryanın mevcut şarj yüzdesinden daha düşük olarak ayarlayınız.

- Şarj boşalma sınırı konusunda daha fazla bilgi için, bu bölümdeki “Araç içi Güç kaynağı (V2L) kullanırken bataryaya boşalma sınırı koyma” konusuna bakınız.
- Uyarılar konusunda daha fazla bilgi için, bu bölümdeki “Uyarı ve gösterge lambalarının kontrolü” konusuna bakınız.

## V2L problemlerini çözme

V2L işlevini kullanırken bir sorunla karşılaşırsanız, V2L durur ve gösterge panelinde konuyla ilgili bir mesaj görüntülenir.

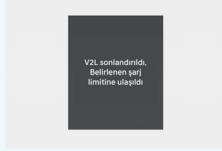
Mesajın nedenini kontrol ediniz ve aşağıdaki tabloya bakarak uygun önlemler alınız.

Mesaj	Sebeup	Ölçüm
<p>V2L bitti. Tanımlanan şarj seviyesine ulaşıldı</p> 	<p>Yüksek voltajlı bataryanın seviyesi, ayarlanan boşaltma sınırı seviyesine ulaştı.</p>	<p>V2L'yi sürekli kullanmak için, boşaltma limitinin seviyesini bataryanın mevcut seviyesinden daha düşüğe ayarlayınız. (Bu bölümdeki “Araç içi Güç kaynağı (V2L) kullanırken bataryaya boşalma sınırı koyma” konusuna bakınız.)</p>
<p>Enerji tüketimi çok yüksek. V2L iptal edildi</p> 	<p>Aracın sağlayabileceği maksimum güç çıkışını aşan elektrikli bir cihaz bağlandı.</p>	<p>Elektrikli cihazın toplam güç tüketimini kontrol ediniz ve V2L maksimum güç çıkışı değerlerinde olan bir ürüne geçiniz.</p>
<p>V2L koşulları karşılanmadı</p> 	<p>V2L aşağıdaki sebeplerden dolayı durdurulur:</p> <ul style="list-style-type: none"> <li>• V2L soketi kapalı</li> <li>• V2L soketinin aşırı ısınması</li> <li>• V2L iç mekân prizini kullanırken şarj yuvası kapağının açılması</li> </ul>	<p>V2L soketi ve araç iç mekân çıkışında sorun olmadığından emin olunuz.</p>

## YARDIMCI BATARYA KORUYUCU+

Yardımcı Batarya Koruyucu+ 12 V bataryanın şarj durumunu takip eden bir fonksiyondur. 12V bataryanın şarjı azaldığında ana yüksek voltajlı batarya tarafından şarj edilir.

### **i** Bilgilendirme

- Yardımcı Batarya Koruyucu+ en fazla 20 dakika çalışır. Yardımcı Batarya Koruyucu+ fonksiyonu arka arkaya 10 kereden fazla etkinleşirse, Otomatik Mod'da fonksiyon yardımcı bataryada bir sorun olduğuna kanaat getirerek çalışmayı durdurur.  
Bu durumda aracı bir süre kullanınız. Yardımcı batarya normale dönerse fonksiyon yeniden çalışmaya başlayacaktır.
- Yardımcı Batarya Koruyucu+ fonksiyonu eğer yardımcı batarya hasarlıysa, eskimişse, güç kaynağı olarak kullanılıyorsa veya onaylı olmayan elektronik cihazlar kullanılıyorsa bataryanın boşalmasını önleyemez.
- Yardımcı Batarya Koruyucu+ fonksiyonu etkinleştiyse yüksek voltajlı batarya seviyesi azalmış olabilir.

### **!** UYARI

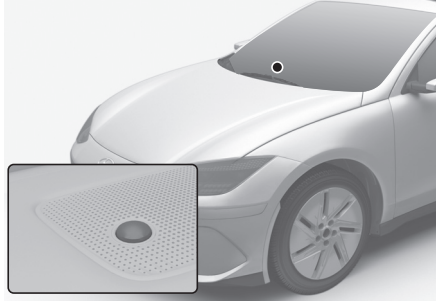

Fonksiyon çalışırken gösterge lambası yanar ve araçta yüksek voltajlı elektrik akışı olur. Yüksek voltajlı elektrik kablosuna (turuncu), soketine, elektrikli aksama ve cihazlara dokunmayınız. Elektrik çarpmasına ve yaralanmalara neden olabilir. Ayrıca aracınızda hiçbir değişiklik yapmayınız. Bu, aracınızın performansını etkileyebilir ve kazaya yol açabilir.

## ELEKTRİKLİ ARACINIZ İLE SÜRÜŞ

Elektrikli aracın çalıştırılması, frenlenmesi ve vites deęiřtirmesi gibi aracı sürmeniz için gereken fonksiyonların nasıl kullanılacağını kontrol ediniz.

### Aracın çalıştırılması ve durdurulması

Aracı çalıştırmak veya durdurmak için aşağıdaki talimatları izleyiniz.



#### DİKKAT

- Aracı çalıştırmadan önce güvenlięiniz için daima emniyet kemerinizi baęlayınız.
- Aracı çalıştırmadan önce EBP'nin uygulandığını kontrol ediniz.

#### Aracın çalıştırılması

1. Elinizde akıllı anahtarla sürücü koltuęuna oturunuz.
2. Fren pedalına basarken Çalıştırma/Durdurma Düęmesine basınız.
  - Gösterge panelinde READY(hazır göstergesi) görüntülenir.



#### Bilgilendirme

READY (Hazır göstergesi) görüntülenirken, aracı ileri veya geri hareket ettirmeye başlamak için fren pedalına basınız, vitesi D (Sürüş) veya R (Geri) konumuna getiriniz ve EBP'yi devre dışı bırakıp ayaęınızı frenden çekiniz. Gaz pedalına yavaşça basarak aracı sürmeye başlayabilir ve fren pedalına basarak yavaşlayabilir veya durabilirsiniz.

#### Aracın durdurulması

1. Fren pedalına basarak aracı tamamen durdurunuz.
2. Fren pedalına basarken EBP'yi uygulayınız ve vitesi P'ye (Park) almak için şanzımandaki P düęmesine basınız.
3. ÇALIŞTIRMA/DURDURMA düęmesine basınız.
  - Gösterge panelindeki READY(hazır göstergesi) kapanır.



#### Bilgilendirme

ON/OFF dışında başka Çalıştırma/Durdurma düęmesi konumları da vardır. 12 V bataryanın boşalmamasına dikkat ederek uygun şekilde kullanınız.

- ACC: Bilgi ve eğlence sistemi ve klima sistemi gibi bazı cihazların çalışmasını saęlayan 12V batarya etkinleşir. ACC'yi açmak için araç OFF konumdayken Çalıştırma/Durdurma düęmesine basınız.
- ON: Gösterge panelini kontrol etmenizi ve araç içindeki tüm elektrikli cihazları kullanmanızı saęlayan 12V batarya etkinleşir. Bataryayı etkinleřtirmek için ACC konumundayken Çalıştırma/Durdurma Düęmesine basınız.

### **Sanal Motor Sesi Sistemini anlama**

Elektrikli araçlar içten yanmalı motor kullanmaz, bu nedenle aracı sürerken motor sesi duymazsınız. Sanal Motor Sesi Sistemi (VESS), yayaları sürüş sırasında yaklaşan araçtan haberdar etmek için motor sesi üretir.

- Artaç hazır (READY) modundaydı ve vites P (Park) konumunda deęilse, VESS çalıştırılabilir.
- Vites R (Geri) konumuna getirildiğinde ayrıca bir uyarı sesi daha duyulur.

### **⚠ DİKKAT**

- Aracı sürerken aracın motor sesi çıkarmadığını unutmayınız.
- Çevrenize dikkat ediniz ve aracı dikkatli kullanınız.
- Park ettikten sonra veya trafik ışıklarından geçerken, lütfen yolda çocuk veya bir engel olmadığını kontrol ediniz.
- Geri giderken arkanızı kontrol ediniz. Yayalar aracın sesini tanıyamayabilir.

### **Elektrikli araç sürüş bilgilerinin kontrol edilmesi**

Araç çalışırken gösterge panelinde, kullanıcı arayüzü, kalan şarjla gidilebilecek mesafe göstergesi, gerçek zamanlı enerji durumu, bataryanın şarj seviyesi ve uyarı mesajları gibi ana bilgiler görüntülenir.

### **Kalan şarjla gidilebilecek mesafeyi etkileyen faktörler**

Kalan şarjla gidilebilecek mesafe, mevcut batarya seviyesiyle kat edilebilecek mesafeyi ifade eder ve elektrikli aracınızı sürerken gösterge panelinin altında görüntülenir.

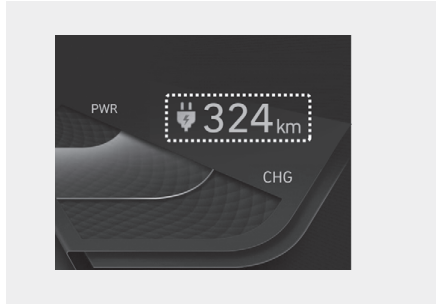

Kalan şarjla gidilebilecek mesafe, sürüş biçimi, güç kullanımı, sürüş koşulları ve yüksek voltajlı batarya gibi birçok faktöre bağlı olarak deęişir. Kalan şarjla gidilebilecek mesafe, tüm faktörleri kapsamlı bir şekilde yansıttığı için onaylanmış deęerden daha fazla ya da az olabilir. Aşağıdakileri göz önünde bulundurarak kalan şarjla gidilebilecek mesafeyi kontrol ediniz:

- Sürüş biçimi: Sürüş hızı ve hızlanma ve yavaşlama eğilimi. Yüksek hızda sürüş veya sık hızlanma ve yavaşlama, kalan şarjla gidilebilecek mesafeyi azaltır.
- Güç kullanımı: Klima, ısıtıcı, lambalar gibi ek güç kullanımı. Güç kullanımı arttıkça, kalan şarjla gidilebilecek mesafe azalır.

- Sürüş koşulları: Hava, sıcaklık ve zemin yapısı. Aracınızı kar/yağmur/kuvvetli rüzgâr veya düşük sıcaklıkta sürerseniz, kalan şarjla gidilebilecek mesafe azalacaktır. Aracınızı yokuş yukarı, kaygan veya engebeli yollarda sürerken kalan şarjla gidilebilecek mesafe azalacaktır.
- Elektrik enerjisi: Şarj Durumu (SOC) ile orantılıdır, ancak bataryanın sıcaklığına ve bataryanın Sağlık Durumuna (SOH) bağlı olarak değişebilir.

### **%100 şarj olduğunda kalan şarjla gidilebilecek mesafenin değişmesi**

Sürüş biçiminin veya sürüş koşullarının öğrenilmesi nedeniyle kalan şarjla gidilebilecek mesafenin azalması durumunda, “Kalan şarjla gidilebilecek mesafeyi artırmak için ipuçları” bölümündeki talimatları takip edip aracı sürmeye devam ederek kalan şarjla gidilebilecek mesafeyi tekrar arttırabilirsiniz.

- Servis merkezinde önceden öğrenilen sürüş modellerinin sıfırlanması, gösterge panelinin alt kısmında görüntülenen kalan şarjla gidilebilecek mesafe değerini artırabilir, ancak kalan şarjla gidilebilecek mesafeyi gerçekten artırmaz. Aracın öğrenmesi devam ederken kalan şarjla gidilebilecek mesafe doğru olmayabilir.
- Kışın yüksek voltajlı bataryanın sıcaklığı düşükse, kalan şarjla gidilebilecek mesafe azalır ancak bu mesafede kalıcı bir değişiklik olmaz. Sıcaklık yükseldiğinde kalan şarjla gidilebilecek mesafe tekrar artacaktır.
- Güç kullanımını azaltırsanız, kalan şarjla gidilebilecek mesafe artacaktır.
- Aracın kullanıldığı yıl sayısına göre yüksek voltajlı batarya doğal olarak yavaş yavaş eskiyip performansından bir miktar kaybedebilir. Bu işlem kalan şarjla gidilecek mesafeyi azaltabilir.

### **Bir hedef belirlerken**

Hedef belirlendiğinde, kalan şarjla gidilebilecek mesafe değişebilir çünkü kalan şarjla gidilebilecek mesafe ölçülürken öğrenilen elektrik enerjisi tüketim geçmişine yerine hedefin bilgileri kullanılır.

### **i Bilgilendirme**

**Kalan şarjla gidilebilecek mesafe trafik koşullarına veya sürüş hızına göre önemli seviyede farklılık gösterebilir.**

### **Kalan şarjla gidilebilecek mesafeyi artırmak için ipuçları**

Kalan şarjla gidilebilecek mesafe, yüksek voltajlı bataryanın şarj seviyesine, hava durumuna, sıcaklığa, bataryanın kullanım süresine, zemin yapısına ve sürüş biçimlerine bağlı olarak değişir.

Aracı sürerken aşağıdaki talimatları izleyerek kalan şarjla gidilebilecek mesafeyi artırabilirsiniz.

- Elektrikli araç hızlı hareket ettikçe hava direnci de artar, bu nedenle kalan şarjla gidilebilecek mesafeyi ve elektrik enerjisi tüketimini iyileştirmek için hızlanmaktan kaçınınız.
- Çabuk hızlanma çok fazla enerji tüketir ve hızlı yavaşlama da rejeneratif frenlemeyi sınırlar. Hızı korumak için hızlanırken veya yavaşlarken gaz pedalına yavaş yavaş basın ve ayağınızı gaz pedalından yavaş yavaş çekiniz.

- Klimayı veya ısıtıcıyı çok fazla çalıştırırsanız, yüksek voltajlı batarya aşırı elektrik kullanacaktır. Bu işlem kalan şarjla gidilecek mesafeyi azaltabilir. Bu nedenle kabin sıcaklığını 22°C OTOMATİK seviyede 2'ye ayarlayınız. Bu ayarın optimum enerji tüketim oranlarını sağladığını doğrulamak için çeşitli değerlendirme testleri yapılmıştır. Özellikle kışın klimayla ısıtmayı azaltmak ve bunun yerine ısıtmalı koltuklar kullanmak, kalan şarjla gidilebilecek mesafeyi önemli ölçüde artırabilir. İhtiyacınız yoksa klimayı veya ısıtıcıyı kapatınız.
- Klimayı veya ısıtıcıyı kullanırken, tazeleme modu yerine devridaim modu seçilirse enerji tüketimi azalır. Temiz hava modunda dışarıdan gelen hava yeniden ısıtılmak veya soğutulmak zorunda olduğu için enerji tüketimi çok fazladır.
- Aracı sürerken camları kapatınız. Aracı camlarınız açıkken kullanmak hava direncini ve böylece klmanın veya ısıtıcının kullanımını artırır.
- Aracı tek başınıza kullanırken klima veya ısıtıcı açacaksanız, YALNIZCA SÜRÜCÜ işlevini kullanınız.
- Daima belirtilen lastik basınçlarını ayarlayınız ve elektrikli araçlara özel lastikleri kullanınız.
- Sürüş esnasında gereksiz elektrikli bileşenleri kullanmayınız.
- Araca gereksiz eşyaları yüklemeyiniz.
- Araca hava direncini arttıracak parçalar takmayınız.

### ***Kalan şarjla gidilebilecek mesafe yetersiz olduğunda***

- Batarya uyarı göstergesi görüntülediğinde, aracı hemen yakındaki bir şarj istasyonuna götürüp şarj ediniz.
- “Kalan şarjla gidilebilecek mesafeyi artırmak için ipuçları” alanını takip ederek aracın enerjisini verimli kullanınız.
- Batarya seviyesi %0 olduğunda aracı sürmeye çalışmayınız. Güvenli bir yere gidiniz ve yardım çağırınız.

### ***Gerçek zamanlı enerji durumunu kontrol etme (ŞARJ/GÜÇ göstergesi)***

ŞARJ/GÜÇ göstergesi, rejeneratif frenlemenin ürettiği elektrik enerjisinin şarj ve deşarj durumunu ve elektrikli motorun enerji tüketimini gösterir.

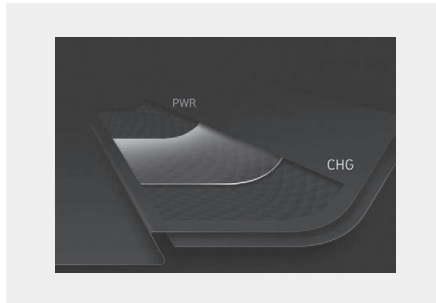

- **ŞARJ:** Araç yavaşlarken veya yokuş aşağı bir yolda giderken (rejeneratif frenleme tarafından şarj edilirken) elektrik motorunun şarj durumunu gösterir. Ne kadar elektrik enerjisi şarj edilirse gösterge seviyesi o kadar düşük olur.

- **GÜÇ:** Araç hızlanırken veya aracı yokuş yukarı bir yolda sürerken elektrikli motorun şarjının boşalma durumunu gösterir. Ne kadar elektrik enerjisi boşalırsa (kullanılırsa), gösterge seviyesi o kadar yüksek olur.

### **Şarj Durumunu (SOC) Kontrol Etme**

SOC göstergesi, ŞARJ/GÜÇ göstergesinin altında görüntülenir ve yüksek voltajlı bataryanın şarj seviyesini yüzde olarak gösterir. Sayı ne kadar düşüğe, aracın o kadar fazla şarj edilmesi gerekir ve %100 değeri tam şarj olduğunu gösterir.



- Yüksek voltajlı bataryanın kalan seviyesi %10'un altında olduğunda bir gösterge lambası yanacaktır.
- Gösterge lambası görüntülediğinde aracı şarj ediniz.

### **i Bilgilendirme**

- **Yakınızdaki bir şarj istasyonunu bulmak için bu bölümde bulunan “Yakındaki şarj istasyonlarını arama” kısmına bakınız.**
- **Aracı otopan veya otoyolda kullanmadan önce SOC'nin yeterli olup olmadığını kontrol ediniz.**
- **Gösterge lambası yandıktan sonra, aracı hemen yakındaki bir şarj istasyonuna götürüp şarj ediniz. Aracınız sürüş hızı, hava durumu ve diğer sürüş koşullarına bağlı olarak düzgün çalışmayabilir.**

### ***Uyarı ve gösterge lambalarının kontrolü***

Elektrikli aracın durumuna bağlı olarak sürüş öncesinde veya sürüş sırasında gösterge panelinde uyarı ve gösterge lambası yanar. Aşağıdaki talimatlarda bulunan uyarı ve gösterge lambalarının ne demek olduğunu inceleyiniz ve aracınızı güvenli bir şekilde sürünüz.







### **DİKKAT**

**Uyarı lambası sürüş esnasında yanıyor veya sönmüyorsa, aracı bir HYUNDAI yetkili servisinde kontrol ettirmenizi öneririz.**

## Gösterge lambalarının kontrol edilmesi

Aşağıdaki tabloda bulunan gösterge lambalarının nedenlerini kontrol ediniz ve uygun önlemleri alınız.

Gösterge lambası	Sebeup	Çözüm
<p><b>Servis gösterge lambası</b></p> 	<p>Bu gösterge lambası şu koşullarda yanar:</p> <ul style="list-style-type: none"> <li>Elektrikli aracın kontrol sistemleriyle ilgili parçalarda (ör. sensörler) bir sorun olduğunda</li> <li>Aktüatör veya klima elektrikli kompresörü gibi cihazlar arızalandığında.</li> </ul>	<p>Normal koşullarda, Çalıştırma/Durdurma Düğmesi ON konumundayken yaklaşık 3 saniye boyunca yanar ve sonra söner.</p> <ul style="list-style-type: none"> <li>Uyarı lambası sürüş esnasında yanıyorsa veya araç çalıştırdıktan sonra sönmüyorsa, aracı bir HYUNDAI yetkili servisinde kontrol ettirmenizi öneririz.</li> </ul>
<p><b>Güç Kısıtlama Gösterge Lambası</b></p> 	<p>Bu gösterge lambası şu koşullarda yanar:</p> <ul style="list-style-type: none"> <li>Yüksek voltajlı batarya çok düşük seviyede iken veya voltaj azaldığı zaman (Şarj seviyesi yetersiz olduğunda güç çıkışı sınırlanır.)</li> <li>Yüksek voltajlı bataryanın sıcaklığı çok yüksek ya da çok düşük olduğunda.</li> <li>Sürüş sistemi aşırı ısındığında ve sıcaktan korunması gerektiğinde.</li> </ul>	<p>Gösterge lambası tek başına yanarsa bu bir arıza göstergesi değildir.</p> <ul style="list-style-type: none"> <li>Güç kısıtlama gösterge lambası ve servis uyarı lambası aynı anda yanarsa, aracınızı yetkili bir HYUNDAI servisine kontrol ettirmenizi öneririz.</li> <li>Gösterge lambası yanarsa, aracı hemen şarj ediniz. Sürüş hızı sınırlanabilir ve araç yokuş yukarı düzgün çıkamayabilir.</li> </ul>
<p><b>Yüksek Voltajlı Batarya Seviyesi Gösterge Lambası</b></p> 	<p>Bu gösterge lambası, yüksek voltajlı batarya seviyesi düşük olduğunda yanar.</p>	<p>Aracı hemen şarj ediniz. Araç 30-50 km daha yol alabilir.</p> <ul style="list-style-type: none"> <li>Kalan şarjla gidilebilecek mesafe sürüş koşullarına bağlıdır.</li> </ul>
<p><b>Rejeneratif frenleme uyarı lambası</b></p> 	<p>Bu gösterge lambası, rejeneratif frenleme çalışmadığında ve fren sistemindeki arıza nedeniyle fren iyi performans göstermediğinde yanar.</p>	<p>Yetkili bir HYUNDAI servisine gitmenizi ve aracınızı kontrol ve tamir ettirmenizi öneririz.</p> <ul style="list-style-type: none"> <li>Fren pedalı normalden daha dipte çalışıyor gibi hissettirebilir veya frenleme mesafesi artabilir.</li> </ul>

### Gösterge lambalarını kontrol etme

Aşağıdaki tabloda bulunan gösterge lambalarının nedenlerini kontrol ediniz ve gerekirse uygun önlemleri alınız.



Gösterge ışığı	Anlamı
<b>Şarj Gösterge Lambası</b> 	Şarj soketinin yüksek voltajlı bataryaya bağlı olduğunu gösterir. <ul style="list-style-type: none"><li>• Şarj soketi bağlandığında yeşile döner.</li></ul>
<b>Hazır göstergesi</b> <b>READY</b>	Elektrikli araç sürülmeye hazır olduğunda yanar ve aracın çalıştırılabileceğini gösterir. <ul style="list-style-type: none"><li>• Araç arızalandığında lamba kapanır veya yanıp söner.</li><li>• Gösterge kapalıysa veya yanıp sönüyorsa, aracı HYUNDAI yetkili servisinde kontrol ettirmenizi ve tamir ettirmenizi öneririz.</li></ul>

## Uyarı mesajlarının kontrol edilmesi

Aşağıdaki tabloda bulunan uyarı mesajlarının nedenlerini kontrol ediniz ve uygun önlemleri alınız.

### UYARI

- Uyarı mesajı varken aracı kullanmayınız.
- Önlemler alındığı halde uyarı mesajı gitmezse, aracın yetkili bir HYUNDAI servisi tarafından derhal muayene ve tamir edilmesini öneririz.

Uyarı mesajı	Sebebi	Çözüm
<p><b>EV batarya seviyesi düşük</b></p> 	<p>Yüksek voltajlı batarya seviyesi %20'nin altına düşmüştür.</p> <ul style="list-style-type: none"> <li>• Aynı anda gösterge panelindeki gösterge lambası yanar.</li> </ul>	<p>Hemen bataryayı şarj ediniz.</p>
<p><b>Hemen şarj ediniz. Güç kısıtlandı</b></p> 	<p>Yüksek voltajlı batarya seviyesi %10'un altına düşmüştür.</p> <ul style="list-style-type: none"> <li>• Aynı anda gösterge panelindeki gösterge lambası yanar.</li> <li>• Yüksek voltajlı bataryanın enerji tüketimini en aza indirmek için aracın kullandığı güç kısıtlanabilir.</li> </ul>	<p>Bataryayı hemen şarj edin.</p>
<p><b>Elektrikli araç sistemini kontrol edin</b></p> 	<p>Elektrikli araç kontrol sisteminde bir sorun var.</p>	<ul style="list-style-type: none"> <li>• Uyarı mesajı görüntülendiğinde aracınızı sürmeyin.</li> <li>• Aracı derhal yetkili bir HYUNDAI servisine götürmenizi, kontrol ve tamir ettirmenizi öneririz.</li> </ul>

Uyarı mesajı	Sebebi	Çözüm
<p><b>Güç kısıtlandı</b></p> 	<p>Bu uyarı mesajı, yüksek güç gerektiren bileşenlerin güvenliğini sağlamak için aşağıdaki nedenlerden dolayı aracın gücü sınırlandırıldığı zaman görüntülenir:</p> <ul style="list-style-type: none"> <li>• Yüksek voltajlı batarya çok düşük seviyede veya voltaj azalıyor</li> <li>• Yüksek voltajlı bataryanın sıcaklığı çok yüksek ya da çok düşük.</li> <li>• Sürüş sistemi aşırı ısındığında ve sıcaktan korunması gerektiğinde.</li> </ul>	<p>Gösterge lambası tek başına yanarsa bu bir arıza göstergesi değildir.</p> <ul style="list-style-type: none"> <li>• Şarj seviyesi düşüğe aracı şarj ediniz.</li> <li>• Güç kısıtlama gösterge lambası ve servis uyarı lambası aynı anda yanarsa, aracınızı yetkili bir HYUNDAI servisine kontrol ettirmenizi öneririz.</li> <li>• Uyarı mesajı görüldüğünde aracı aniden hızlandırmayın veya çalıştırmayınız.</li> <li>• Gücü kapatma lambası görüntülediğinde dikkatli olunuz. Araç yokuş yukarı düzgün bir şekilde gitmeyebilir ve yokuşta aşağıya kayabilir.</li> </ul>
<p><b>Düşük EV bataryası sıcaklığı. Güç kısıtlandı</b></p> 	<p>Dış sıcaklık düşük olduğunda aracı çalıştırırsanız veya kapatırsanız, her iki uyarı mesajı da elektrikli araç sistemini korumak için görüntülenir.</p> <ul style="list-style-type: none"> <li>• Yüksek voltajlı batarya seviyesi düşüğe ve araç uzun süre dışarıda park halinde kalmışsa aracın gücü düşük batarya sıcaklığı sebebi ile kısıtlanabilir.</li> </ul>	<ul style="list-style-type: none"> <li>• Sürüşten önce bataryanın şarj edilmesi gücün artmasını sağlar.</li> <li>• Ortam sıcaklığı artmasına rağmen bu uyarı mesajları hala görülüyorsa aracı bir HYUNDAI yetkili servisinde kontrol ettirmenizi ve tamir ettirmenizi öneririz.</li> </ul>
<p><b>EV Bataryası Aşırı Isındı! Aracı durdurun</b></p> 	<p>Yüksek voltajlı bataryanın sıcaklığı çok yüksek.</p>	<ul style="list-style-type: none"> <li>• Aracı güvenli bir yerde durdurunuz ve Çalıştırma/Durdurma Düğmesi'ni kapalı konuma getirip batarya sıcaklığı düşene kadar bekleyiniz.</li> <li>• Aracı kapatıp yeterli bir süre bekledikten sonra bu uyarı mesajları görüntülenmeye devam ederse, aracı derhal yetkili bir HYUNDAI servisine götürüp muayene ve tamir ettirmenizi öneririz.</li> </ul>

Uyarı mesajı	Sebebe	Çözüm
<p><b>Aracı durdurun ve güç kaynağını kontrol ediniz</b></p> 	<p>Güç kaynağı sisteminde bir arıza meydana geldiğinde.</p>	<p>Aracı derhal güvenli bir yerde durdurunuz. Aracı muayene ve bakım için yetkili bir HYUNDAI servisine götürmenizi öneririz.</p>
<p><b>Çalıştırmak için fişi çekin</b></p> 	<p>Aracı şarj yuvasına kablo takılıyken çalıştırdınız.</p>	<p>Şarj kablosunu çıkartınız ve aracı çalıştırınız.</p>
<p><b>Şarj Yuvası Açık</b></p> 	<p>Aracı şarj yuvası kapağı açıkken çalıştırdınız.</p>	<p>Aracı şarj ettikten sonra şarj yuvası kapağının tamamen kapalı olup olmadığını kontrol ediniz.</p>
<p><b>Şarj İşlemi Durdu. AC şarj cihazını kontrol edin</b></p> 	<p>Şarj işlemi aşağıdaki nedenlerden ötürü durduğunda bu uyarı mesajları görülür:</p> <ul style="list-style-type: none"> <li>• Harici AC şarj cihazında veya DC şarj cihazında bir sorun olduğunda</li> <li>• Harici AC şarj cihazı şarj etmeyi durdurduğunda.</li> <li>• Şarj kablosu zarar gördüğünde.</li> </ul>	<ul style="list-style-type: none"> <li>• Harici AC veya DC şarj cihazında ve şarj kablosunda bir sorun olup olmadığını kontrol ediniz.</li> <li>• Aracın düzgün çalışması için aracı onaylanmış bir AC şarj cihazı veya orijinal HYUNDAI taşınabilir şarj cihazıyla şarj ediniz.</li> <li>• Aynı problemin devam etmesi durumunda, aracı HYUNDAI yetkili servisinde kontrol ettirmenizi öneririz.</li> </ul>

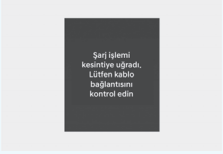
Uyarı mesajı	Sebeup	Çözüm
<p><b>Şarj İşlemi Durdu. Kablo bağlantısını kontrol edin</b></p> 	<p>Şarj işlemi aşağıdaki nedenlerden ötürü durduğunda bu uyarı mesajları görülür:</p> <ul style="list-style-type: none"><li>• Şarj soketi şarj yuvasına doğru şekilde takılmamış.</li><li>• Şarj soketindeki kilit açma düğmesine basıldı.</li></ul>	<ul style="list-style-type: none"><li>• Şarj soketini araçtan ayırınız ve tekrar takınız.</li><li>• Şarj soketinde veya şarj girişinde herhangi bir sorun, hasar, yabancı cisim vs. olup olmadığını kontrol ediniz.</li><li>• Aracın düzgün çalışması için aracı onaylanmış bir şarj cihazı veya orijinal HYUNDAI taşınabilir şarj cihazıyla şarj ediniz.</li><li>• Aynı problemin devam etmesi durumunda, aracı HYUNDAI yetkili servisinde kontrol ettirmenizi öneririz.</li></ul>

## KAZA VEYA YANGINA KARŞI ALINACAK ÖNLEMLER

Elektrikli aracı sürerken bir kaza meydana geldiğinde, dörtlü flaşörleri açın, aracı güvenli bir yere çekiniz ve başkalarının alana yaklaşmasına izin vermeyiniz.



### UYARI

**Bir kaza yaşanması ve yüksek voltajlı bataryanın zarar görmesi durumunda zararlı gazlar ve elektrolitler yayılabilir.**

- Bu yayılan sıvıya dokunmamaya dikkat ediniz.
- Bir sızıntı veya yanıcı gaz ya da benzeri zararlı gaz kaçağı olduğundan şüpheleniyorsanız derhal camları açıp güvenli bir yere geçiniz.
- Sızan sıvı gözlemlerinizle veya cildinizle temas ederse temas eden bölgeyi hemen suyla veya tuzlu solüsyonla temizleyin ve vakit geçirmeden doktora gösteriniz.

### Elektrikli araç alev alırsa

Eğer yangın çıkarsa, araçtan derhal inip güvenli bir noktaya geçin ve başkalarının da araca yaklaşmasını engelleyiniz.

- İtfaiyeyi çağırın, elektrikli araçta yangın çıktığını bildirin ve ardından verilecek talimatları izleyiniz.



### DİKKAT

- Yangın çıkarsa, güvenli bir yere gidiniz ve itfaiye gelene kadar bekleyiniz.
- Araçta yüksek voltajlı bataryanın bulunduğu kısım olan alt kısım alev alırsa, yangını tamamen söndürmek için bataryaya uzun süre boyunca sürekli olarak fazla miktarda su uygulanmalıdır. Yangını yeterli su ve uygun yangın söndürücü olmadan söndürmek oldukça zordur. Araca yaklaşırken dikkat etmezseniz, elektrik çarpması gibi kazalar meydana gelebilir ve ciddi yaralanmalar yaşanabilir.

### Elektrikli araç suya batmışsa

Aracı sürerken elektrikli aracınız suya batarsa, aşağıdaki talimatları izleyin:

- Aracı derhal kapatınız ve anahtarınızla aracı tahliye edip güvenli bir yere uzaklaşınız.
- İtfaiye gibi bir acil kurtarma hizmetine veya yetkili bir HYUNDAI bayisi ile temasa geçiniz.



### UYARI

Suya batmış elektrikli araca asla dokunmayınız. Bu, elektrik çarpması veya yangın gibi kazalara yol açabilir.

## Elektrikli aracın çekilmesi gerekiyorsa

Aracı çekmeniz gerekiyorsa, aracı çekmek için tüm tekerlekleri kaldırınız. Aracın tekerlekler yerdeyken çekilmesi, aracın motor bileşenlerine zarar verebilir.

### DİKKAT

Yangın batarya yüzünden çıkmışsa, ikinci bir yangın riski de var demektir. Araç çekilirken itfaiyeyi arayınız.

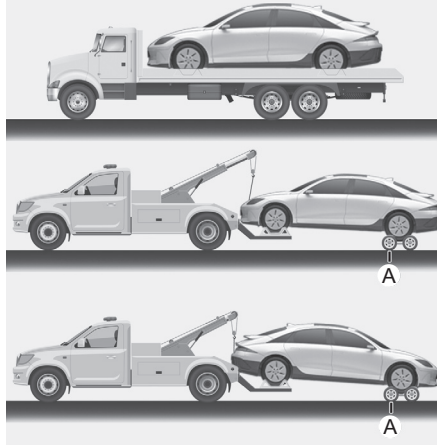

[A] Tekerlekli krika

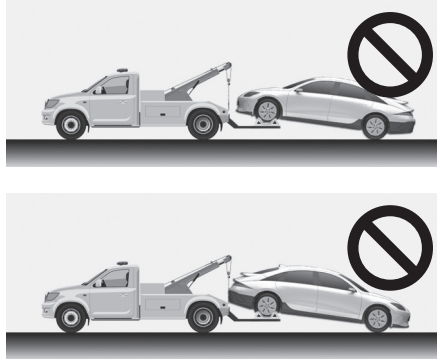

## Elektrikli Araç Kazaları ile İlgili Diğer Güvenlik Önlemleri



### DİKKAT

- Elektrik güvenliği konusunda son derece dikkatli olunuz. Yüksek voltajlı sistemde yaşanacak kısa devre sebebiyle elektrik çarpabilir.
- Araca bir kaza nedeniyle boya veya ısıt işlem yapılırsa yüksek voltajlı bataryanın performansı düşebilir. Bir işlem yapılması gerekiyorsa HYUNDAI yetkili servisine danışmanızı öneririz.
- Yalnızca orijinal parçaları kullanınız ve takınız. Üçüncü taraf veya modifiye parçalar elektrik sistemine zarar verebilir.



## 2. Bir Bakışta Aracınız

Dış görünüm (Ön görünüm).....	2-2
Dış görünüm (Arka görünüm) .....	2-3
İç görünüm.....	2-4
Orta konsol görünümü .....	2-5
Direksiyon Simidi Kumandaları Genel Görünümü.....	2-7
Motor Bölmesi Genel Görünümü.....	2-8
Ölçüler .....	2-9
Elektrikli araç teknik özellikleri.....	2-10
Ampul Watt Değeri .....	2-11
Lastikler ve jantlar.....	2-12
Lastiklerin yük ve hız kapasitesi.....	2-13
Klima sistemi .....	2-14
Araç ağırlığı ve bagaj hacmi.....	2-15
Ön bagaj ağırlık kapasitesi .....	2-15
Önerilen yağlar ve kapasiteler .....	2-16
Araç Tanıtım Numarası (VIN) .....	2-17
Araç sertifikasyon etiketi.....	2-17
Lastik özellikleri ve basınç etiketi .....	2-18
Motor numarası .....	2-18
Klima kompresörü etiketi .....	2-19
Uygunluk beyanı .....	2-19
Açık kaynak yazılım bildirimini .....	2-19

## DIŞ GÖRÜNÜM (ÖN GÖRÜNÜM)

Ön görünüm

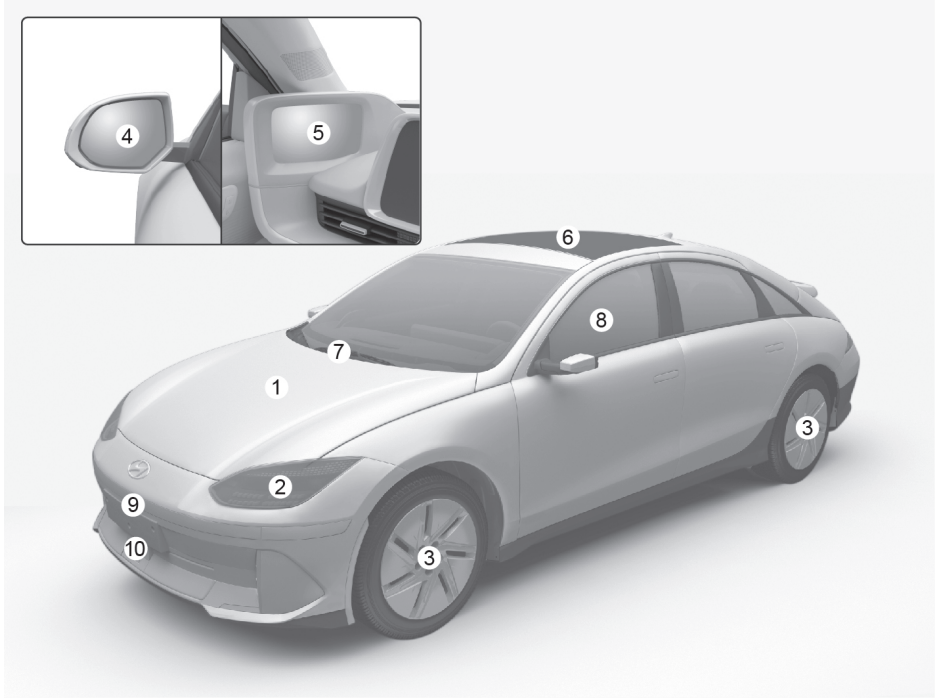

Gerçek form resimdekinden farklı olabilir.

(1) Motor kaputu.....	5-43
(2) Farlar .....	9-41
(3) Lastikler ve jantlar .....	9-20
(4) Dış dikiz aynası .....	5-27
(5) Dijital yan ayna .....	5-30
(6) Geniş açılır tavan.....	5-40
(7) Ön cam silecek lastikleri .....	9-15
(8) Camlar.....	5-35
(9) Ön geniş görüş kamerası .....	7-102
(10) Ön radar.....	7-6

## DIŐ GÖRÜNÜM (ARKA GÖRÜNÜM)

Arkadan görünüm

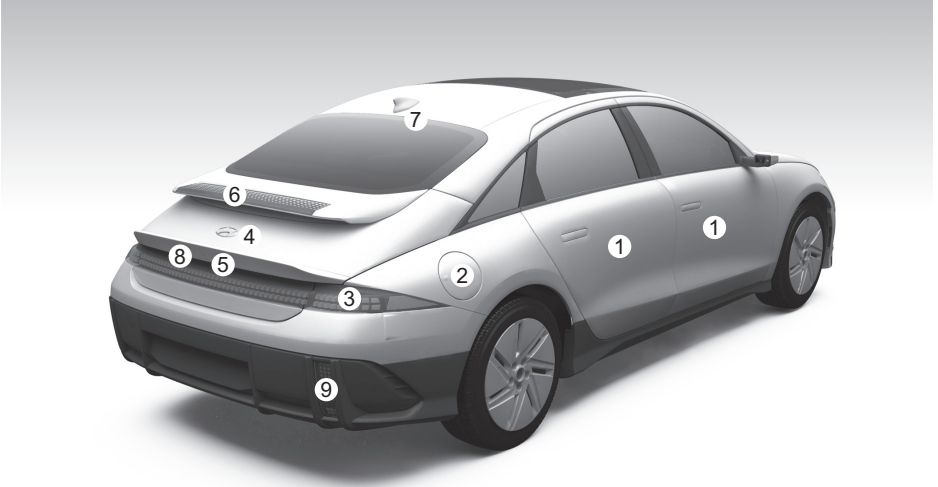

Gerçek form resimdekenden farklı olabilir.

(1) Kapı .....	5-11
(2) Elektrik Őarj yuvası .....	5-52
(3) Arka lamba .....	9-48
(4) Bagaj kapađı .....	5-45
(5) Bagaj kapađı açma/kapama düđmesi .....	5-46
(6) Üçüncü fren lambası .....	9-48
(7) Anten .....	5-101
(8) Arka geniş görüş kamerası .....	7-99
(9) Geri Vites lambası/Arka sis lambası* .....	9-48

\*: varsa

## İÇ GÖRÜNÜM

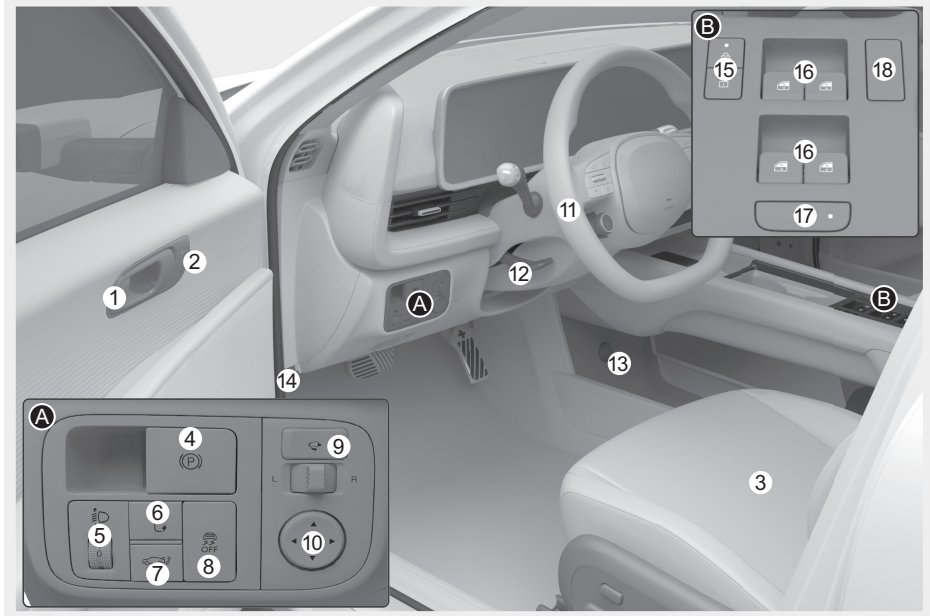

Gerçek form resimdekenden farklı olabilir.

(1) İç kapı kolu.....	5-14
(2) Bütünleşik hafıza sistemi .....	5-21
(3) Koltuk .....	3-3
(4) EPB (Elektronik El Freni) düğmesi.....	6-23
(5) Far yükseklik ayar düğmesi .....	5-60
(6) Şarj yuvası açma/kapama düğmesi.....	5-52
(7) Elektrikli bagaj kapağı açma/kapama düğmesi .....	5-46
(8) Elektronik Denge Kontrolü (ESC) OFF düğmesi.....	6-31
(9) Dış dikiz aynası katlama düğmesi .....	5-28
(10) Dış dikiz aynası kontrol düğmesi .....	5-27
(11) Direksiyon simidi .....	5-23
(12) Direksiyon simidi ayarlama/teleskopik ayar kolu .....	5-23
(13) Elektrik çıkışı.....	5-96
(14) Kaput açma kolu .....	5-43
(15) Merkezi kapı kilitleme düğmesi .....	5-15
(16) Elektrikli cam düğmeleri .....	5-37
(17) Elektrikli cam kilit düğmesi.....	5-38
(18) AUTO HOLD düğmesi.....	6-27

## ORTA KONSOL GÖRÜNÜMÜ



Gerçek form resimdekinden farklı olabilir.

(1) Gösterge paneli .....	4-2
(2) Korna .....	5-24
(3) Sürücü ön hava yastığı .....	3-41
(4) Bilgi ve eğlence sistemi .....	5-101
(5) Dörtlü Flaşör Düğmesi .....	8-2
(6) Çalıştırma/Durdurma Düğmesi .....	6-4
(7) Otomatik klima kontrol sistemi .....	5-74

(8) Park/Görünüm düğmesi .....	7-100
(9) Park emniyeti düğmesi .....	7-116
(10) Yolcu ön hava yastığı.....	3-41
(11) Torpido gözü .....	5-94
(12) Kablosuz Şarj Sistemi Padi .....	5-97
(13) Kablosuz Şarj Sistemi.....	5-97
(14) USB portu .....	5-97
(15) Bardak tutucu.....	5-95
(16) Orta konsol .....	5-94
(17) USB Şarj Portu .....	5-97
(18) USB şarj portu (Arka koltuk).....	5-97

## DİREKSİYON SİMİDİ KUMANDALARI GENEL GÖRÜNÜMÜ

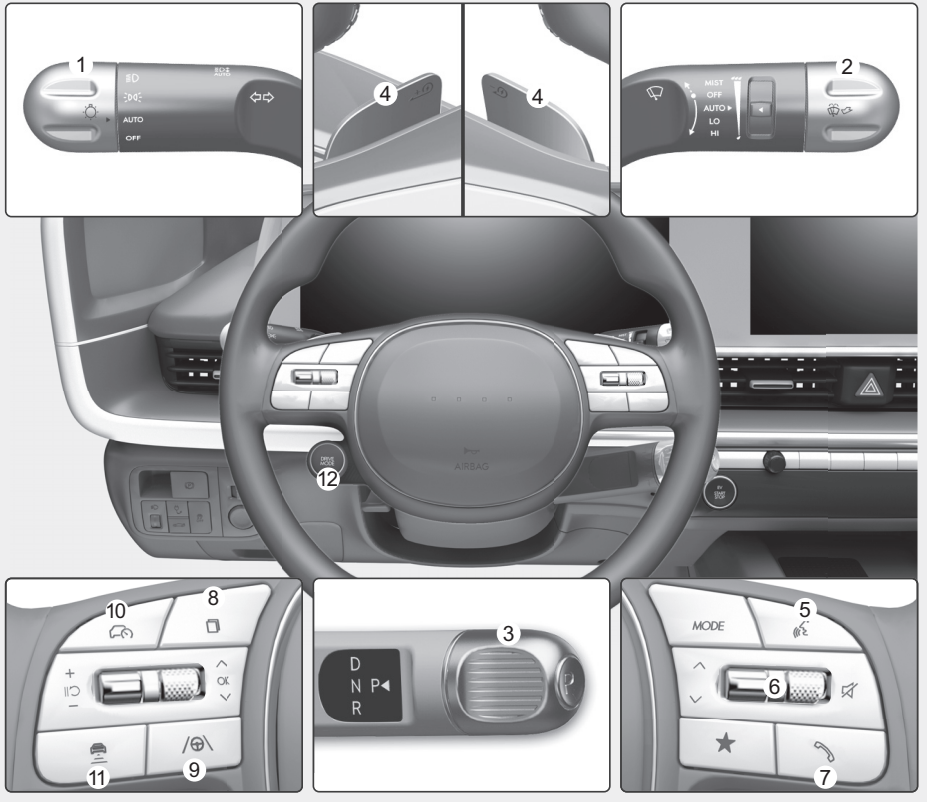

Gerçek form resimdekinden farklı olabilir.

(1) Aydınlatma kontrol kolu .....	5-57
(2) Silecek ve yıkayıcı kontrol kolu.....	5-71
(3) Vites düğmesi (Döner vites değiştirme düğmesi).....	6-8
(4) Direksiyondan kumandalı vites kolu .....	6-14
(5) Ses tanıma düğmesi.....	5-102
(6) Direksiyon simidi radyo kontrolleri .....	5-101
(7) Bluetooth Wireless Technology eller serbest.....	5-103
(8) Gösterge paneli ekran kontrolleri .....	4-25
(9) Şerit Yardımı Düğmesi .....	7-29
(10) Sürüş Yardımı Düğmesi.....	7-68
(11) Araç Mesafesi düğmesi.....	7-69
(12) Sürüş modu düğmesi.....	6-40

## MOTOR BÖLMESİ GENEL GÖRÜNÜMÜ

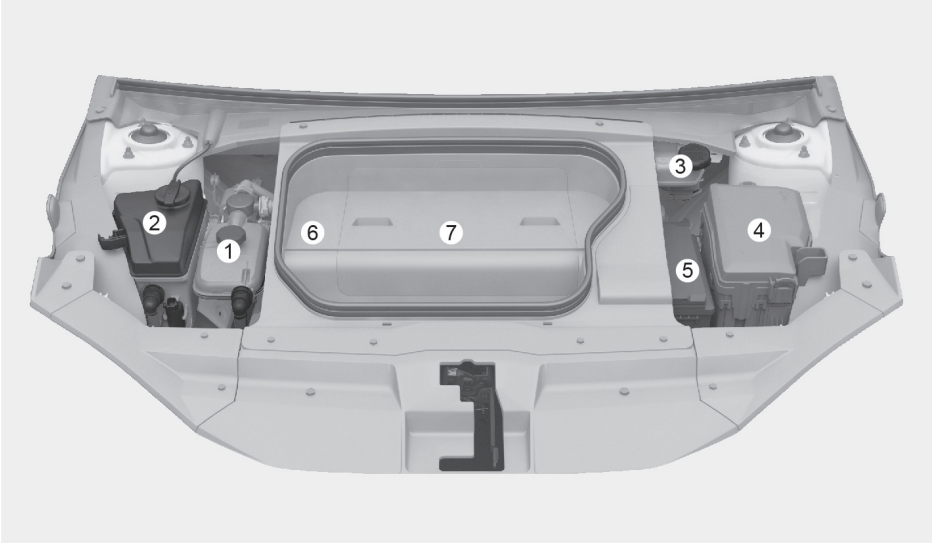

Araçtaki gerçek motor bölümü şekildedekinden farklı olabilir.

(1) Soğutma suyu deposu .....	9-12
(2) Ön cam yıkama suyu deposu .....	9-14
(3) Fren hidroliği deposu .....	9-12
(4) Sigorta kutusu .....	9-28
(5) Akü (12 V).....	9-17
(6) Ön Bagaj .....	5-44
(7) Polen filtresi .....	9-14

## ÖLÇÜLER

Özellikler		mm	
Toplam uzunluk		4.855	
Toplam genişlik		1.880	
Toplam yükseklik		1.495	
Lastik Dişi	Lastik ebadı	Ön	Arka
	18 inç	1.635	1.644
	20 inç	1.630	1.639
Aks mesafesi		2.950	

## ELEKTRİKLİ ARAÇ TEKNİK ÖZELLİKLERİ

Özellikler		Standart tip	Uzun menzilli tip	
		2WD	2WD	AWD
Motor	Maks. çıkış (kW)	111,4	168,1	73.9+165.4
	Maks. tork (Nm)	350	350	255+350
Batarya (Lityum-iyon)	Kapasite (kWh)	53	77,4	77,4
	Güç çıkışı (kW)	173	277	277
	Voltaj (V)	480	697	697
Şarj cihazı (OBC: Araç Üstü Batarya Şarj Cihazları)	Maks. çıkış (kW)	10,5	10,5	10,5

## AMPUL WATT DEĞERİ

Ampul		Ampul tipi	Watt değeri
Ön	Farlar	Kısa	LED
		Uzun	LED
	Sinyal lambası		LED
	Park lambası		LED
	Gündüz Farları (DRL)		LED
	Ön bagaj aydınlatması		LED
	Yan sinyal lambası		LED
Arka	Stop lambası		LED
	Arka lamba		LED
	Sinyal lambası		LED
	Geri vites Lambası		LED
	Araç plaka lambası		LED
	Sis Lambası		LED
	Üçüncü fren lambası		LED
İç	Okuma lambası		LED
	Kabin lambası		LED
	Makyaj aynası lambası		LED
	Torpido gözü lambası		LED
	Kapı mod lambası		LED
	Bagaj bölmesi lambası		LED

## LASTİKLER VE JANTLAR

Özellikler	Lastik ebadı	Tekerlek ebadı	Hava basıncı kPa (PSI)				Bijon somunları sıkma torku kg-f-m (lb-ft, N-m)
			Normal yük		Maksimum yük		
			Ön	Arka	Ön	Arka	
Tam boyut lastik	225/55R 18	7.5J X 18	250	250	260	290	11-13 (79-94, 108-127)
	245/40R 20	8.5J x 20	(36)	(36)	(38)	(42)	

### NOT

- Hava sıcaklığı lastik basıncını etkiler (her 7°C değişiklik için yaklaşık 7kPa (1 psi)). Daha düşük sıcaklıkların beklendiği durumlarda, soğuk lastik şişirme basıncının belirtilen değerin üzerinde 20 kPa'ya (3 psi) kadar artırılması mümkündür. Aşırı sıcaklık değişiklikleri bekleniyorsa, lastik basıncını kontrol ettiğinizden ve buna göre ayarladığınızdan emin olunuz.
- Lastik şişirme basıncı, irtifa arttıkça azalır ve irtifa azaldıkça artar. Her kilometre irtifa değişikliği için yaklaşık 10 kPa (2,4 psi)). İrtifası değişken bölgelerde sürerken lastik basıncını kontrol ettiğinizden ve buna göre ayar yaptığınızdan emin olunuz.
- Lastiklerin yanakları üzerinden okunabilen maksimum şişirme basıncını aşmayınız.



### DİKKAT

Lastikleri değiştirirken, mutlaka araç ile verilen orijinal lastik ile aynı ebatta, tipte, markada, yapıda ve hatlara sahip bir lastik tercih ediniz. Aksi takdirde bağlantılı parçalara zarar verebilir veya çalışma düzenlerini olumsuz etkileyebilir.

## LASTİKLERİN YÜK VE HIZ KAPASİTESİ

Özellikler	Lastik ebadı	Tekerlek ebadı	Yük Kapasitesi		Hız Kapasitesi	
			L1 <sup>*1</sup>	kg	SS <sup>*2</sup>	km/sa.
Tam boyut lastik	225/55R18	7.5J X 18	98	750	W	270
	245/40R20	8.5J x 20	99	775	Y	300

\*1 YÜK ENDEKSİ

\*2 HIZ SEMBOLÜ

## KLİMA SİSTEMİ

Özellik		Hacimsel ağırlık	Sınıflandırma	
Soğutucu	A Tipi	Isı pompası ile	900±25 g (32±0.9 oz.)	R-1234yf
		Isı pompası yok	700±25 g (25±0.9 oz.)	
	B Tipi	Isı pompası ile	950±25 g (34±0.9 oz.)	R-134a
		Isı pompası yok	750±25 g (26±0.9 oz.)	
Kompresör yağı	Isı pompası	190±10 gr	POE RB 100EV	
	Isı pompası yok	150±10 g		

Daha detaylı bilgi için HYUNDAI yetkili servisine danışmanızı öneririz.

## ARAÇ AĞIRLIĞI VE BAGAJ HACMİ

Brüt araç ağırlığı		Bagaj hacmi
Standart tip	Uzun menzilli tip	
2WD : 2280 kg	2WD : 2410 kg AWD: 2520 kg	401 l (14.2 cu ft.)

## ÖN BAGAJ AĞIRLIK KAPASİTESİ

2WD	AWD
25 kg	10 kg

Ön bagaj ağırlık kapasitesi araç özelliklerine göre değişebilir.

## ÖNERİLEN YAĞLAR VE KAPASİTELER

İyi bir araç performansı ve ömrü elde edilmesine yardımcı olmak için sadece uygun özelliklerde yağlar kullanınız.

Aşağıdaki yağlar ve sıvılar aracınızda kullanım için önerilmiştir.

Yağ			Yağ Miktarı	Sınıflandırma	
Şanzıman (Red.) yağı		2WD	Arka	3.4-3.5 l	HK ATF 65 SP4M-1
		AWD	Ön	3.2-3.3 l	
			Arka	3.4-3.5 l	
Soğutma suyu	Standart tip	ısı pompası ile	2WD	17.38 l	Su ve antifriz karışımı (alüminyum radyatör için Fosfat-bazlı Etilen Glikol Batarya soğutucu maddesi)
			AWD	17.59 l	
		ısı pompası yok	2WD	16.75 l	
			AWD	17.08 l	
	Uzun menzilli tip	ısı pompası ile	2WD	19.38 l	
			AWD	19.64 l	
		ısı pompası yok	2WD	18.75 l	
			AWD	19.13 l	
Fren hidroliği			yaklaşık 700 cc	SAE J1704 DOT-4 LV, FMVSS 116 DOT-4, ISO 4925 CLASS-6	

## ARAÇ TANITIM NUMARASI (VIN)

Şasi numarası

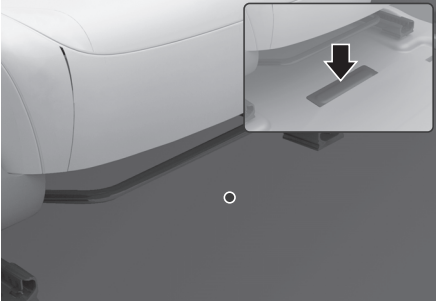

VIN numarası ayrıca, ön göğüs panelinin üstünde bir plakaya da yazılmıştır. Plaka üzerindeki numara araç dışından, ön camdan kolayca görülebilir.

Numara, ön sağ koltuğun altına, döşeme üstüne iliştirilmiştir. Numarayı kontrol etmek için kapağı açınız.

VIN etiketi (varsa)

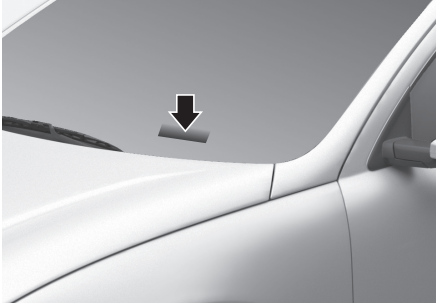

VIN numarası ayrıca, sol ön göğüs panelinin üstünde küçük bir metal plakaya da işlenmiştir. Plaka üzerindeki numara ön camdan içeriye doğru bakınca kolayca görülebilir.

## ARAÇ SERTİFİKASYON ETİKETİ



Sürücünün (veya ön yolcunun) yanındaki orta direkte bulunan araç sertifikasyon etiketi aracın tanıtım numarasını (VIN) belirtir.

## LASTİK ÖZELLİKLERİ VE BASINÇ ETİKETİ



Yeni Hyundai'niz ile birlikte verilen lastik, normal sürüş sırasında en iyi performansı sağlayacak şekilde seçilmiştir.

Orta sütunun sürücü tarafında bulunan lastik etiketinde, aracınız için önerilen lastik hava basınçları verilmektedir.

## MOTOR NUMARASI

2WD/AWD

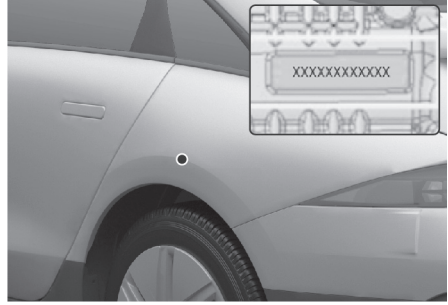

AWD

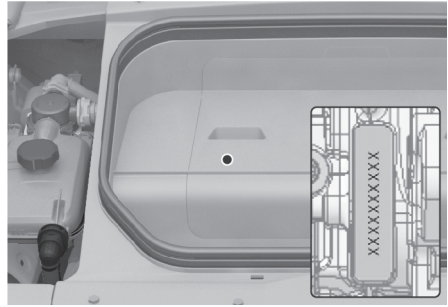

Motor numaraları aracın alt kısmından kontrol edilebilir.

## KLİMA KOMPRESÖRÜ ETİKETİ

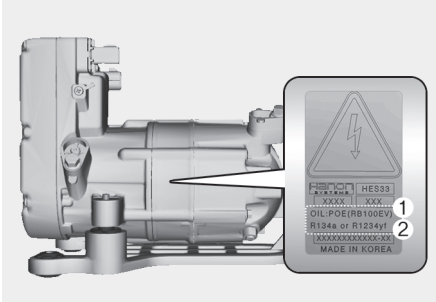

Kompresör etiketinde, model, tedarikçi parça numarası, üretim numarası, soğutucu madde (1) ve soğutucu yağı (2) gibi bilgileri içeren kompresör tipi yazılıdır.

## AÇIK KAYNAK YAZILIM BİLDİRİMİ

Bu araç, açık kaynak lisanslı yazılım içermektedir. Kaynak kodu, telif hakkı bildirimleri ve atıfta bulunulan lisans koşulları dahil olmak üzere diğer tüm açık kaynak yazılım bilgileri web sitesinden indirilebilir.

<https://www.hyundai.com/worldwide/opensource>

HYUNDAI Motor Company, ürünü satın aldığınız tarihten itibaren 3 yıl içinde [opensource@hyundai.com](mailto:opensource@hyundai.com) adresine e-posta ile talepte bulunmanız halinde, kaynak dağıtımını gerçekleştirme maliyetini karşılayan minimum ücret karşılığında açık kaynak kodunu CD-ROM gibi bir depolama ortamında size sağlayacaktır.

## UYGUNLUK BEYANI

Varsa

Örnek



Aracın radyo frekans bileşenleri 1995/5/EC Yönergesinin diğer ilgili şartları ve gerekliliklerine uygundur.

Üretici uygunluk beyanı dahil daha fazla bilgiye, HYUNDAI web sitesinden ulaşabilirsiniz;

<http://service.hyundai-motor.com>



# 3. Koltuklar ve Güvenlik Sistemi

Önemli Güvenlik Uyarıları.....	3-2
Emniyet kemerinizi daima takınız.....	3-2
Tüm çocuklara emniyet kemeri takılmalıdır.....	3-2
Hava yastığıyla ilgili tehlikeler.....	3-2
Sürücünün dikkatinin dağılması.....	3-2
Araç hızının kontrolü.....	3-2
Aracınızın güvenli durumda tutulması.....	3-2
Koltuklar.....	3-3
Güvenlik önlemleri.....	3-4
Ön koltuklar.....	3-5
Arka koltuklar.....	3-11
Koltuk başlığı.....	3-13
Koltuk ısıtıcı.....	3-16
Havalandırılmalı koltuk.....	3-19
Emniyet kemerleri.....	3-20
Emniyet kemeri güvenlik önlemleri.....	3-20
Emniyet kemeri uyarı lambası.....	3-21
Emniyet kemeri bağlama sistemi.....	3-23
Emniyet kemeri ek güvenlik önlemleri.....	3-26
Emniyet kemerlerinin bakımı.....	3-28
Çocuk Emniyet Sistemi (CRS).....	3-29
Önerimiz: Orta konumdaki çocuklar.....	3-29
Çocuk Emniyet Sisteminin Seçimi (CRS).....	3-29
Çocuk Emniyet Sisteminin Montajı (CRS).....	3-31
Hava yastığı - İlave güvenlik sistemi.....	3-39
Hava yastıkları nerededir?.....	3-40
Hava yastığı sistemi nasıl çalışır?.....	3-45
Bir Hava Yastığı açıldıktan sonra ne beklenmelidir?.....	3-47
Hava Yastığım çarpışmada neden açılmadı?.....	3-48
SRS Bakımı.....	3-52
İlave güvenlik önlemleri.....	3-53
Hava yastığı uyarı etiketleri.....	3-53

# ÖNEMLİ GÜVENLİK UYARILARI

Bu bölümde ve kılavuzun bütününde birçok güvenlik önlemi ve önerileri bulacaksınız. Bu bölümdeki güvenlik önlemleri, en önemli önlemler arasında bulunmaktadır.

## Emniyet kemerinizi daima takınız

Emniyet kemeri, tüm kaza tipleri için en iyi korunma yönteminizdir. Hava yastıkları emniyet kemerlerinin yerini almak için değil, onlara destek olmak için tasarlanmıştır. Bu yüzden aracınızda hava yastığı olsa bile DAİMA hem siz hem de yolcularınız emniyet kemerlerinizi doğru şekilde takmalısınız.

## Tüm çocuklara emniyet kemeri takılmalıdır

13 yaş altındaki bütün çocuklar aracınızda ön koltuğa değil, arka koltuğa ve doğru şekilde korunmuş olarak oturulmalıdır. Bebeklerin ve küçük çocukların uygun bir Çocuk Emniyet Sistemi ile güvenli bir şekilde koltuğa bağlanması gerekir. Daha büyük çocuklar için, çocuk koltuğu olmadan emniyet kemerini kullanabilecekleri duruma gelinceye kadar, kucak/omuz kemeri bir çocuk koltuğu kullanılmalıdır.

## Hava yastığıyla ilgili tehlikeler

Hava yastıkları yeri geldiğinde hayat kurtarmakla birlikte, yastıklara çok yakın oturan veya kemerini doğru şekilde takmayan kişilerde ağır yaralanmalara veya can kaybına neden olabilir. Bebekler, küçük çocuklar ve kısa boylu yetişkinler açılan bir hava yastığından en büyük yaralanma riski taşıyan gruptur. Bu kılavuzdaki bütün talimat ve uyarılara uyunuz.

## Sürücünün dikkatinin dağılması

Sürücünün dikkatinin dağılması, özellikle deneyimsiz sürücüler için ciddi ve potansiyel olarak ölümcül bir tehlike oluşturur. Direksiyondayken güvenlik en öncelikli husus olmalı ve sürücüler uyku hali, nesne-

lere ulaşmaya çalışma, bir şeyler yeme, kişisel bakım, diğer yolcular ve cep telefonu kullanma gibi pek çok potansiyel dikkat dağıtıcının farkında olmalıdır.

Gözlerini ve dikkatlerini yoldan ayırdıklarında veya araç kullanma dışındaki faaliyetlere odaklanmak üzere ellerini direksiyondan çektiklerinde, sürücülerin dikkatleri dağılılabılır. Dikkat dağılmasını ve kaza riskinizi azaltmak için:

- Taşınabilir cihazlarınızı (Örneğin; MP3 çalar, telefon, navigasyon cihazları, vb.) SADECE aracınız park halindeyken veya güvenli şekilde dururken ayarlayınız.
- Taşınabilir cihazınızı SADECE kanunların izin verdiği ve şartların güvenli kullanıma olanak verdiği zamanlarda kullanınız. Araç sürerken ASLA mesaj veya e-posta göndermeyiniz. Birçok ülkede sürücülerin araç kullanırken mesaj atmasını yasaklayan kanunlar vardır. Bazı ülkeler ve şehirler sürücülerin telefonlarını elde tutarak kullanmasını da yasaklamaktadır.
- ASLA mobil cihaz kullanarak sürüş dikkatinizi dağıtmayınız. Yolcularınıza ve yoldaki diğer kişilere karşı daima elleriniz direksiyonda, gözleriniz ve dikkatiniz yolda olacak şekilde güvenli şekilde araç sürme sorumluluğunuz vardır.

## Araç hızının kontrolü

Yaralanma ve ölümlerin önemli bir nedeni aşırı hızdır. Genel olarak, hız ne kadar yüksek olursa risk de o kadar yüksektir, ancak düşük hızlarda da ciddi yaralanmalar meydana gelebilir. İzin verilen azami hızdan bağımsız olarak, asla mevcut koşullar için güvenli olandan daha hızlı şekilde araç kullanmayınız.

## Aracınızın güvenli durumda tutulması

Patlayan bir lastik veya mekanik bir arıza son derecede tehlikeli olabilir. Bu tür sorunların meydana gelme olasılığını azaltmak için, lastik havalarını ve durumunu sık sık kontrol ediniz ve bütün periyodik bakımları yaptırınız.

## KOLTUKLAR

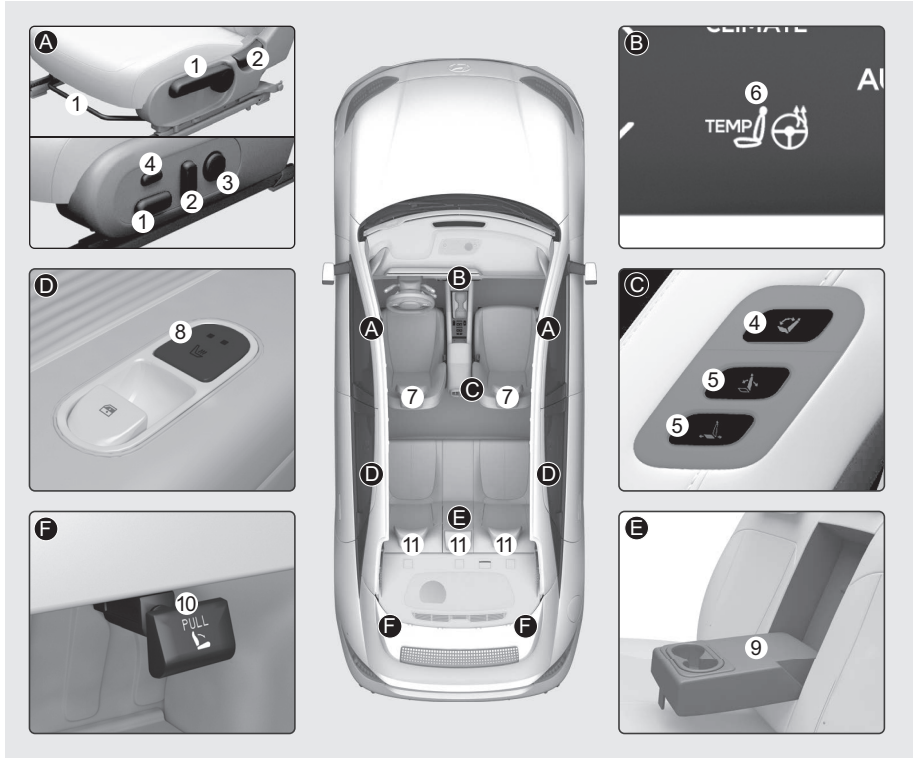

### Ön Koltuk (A, B, C)

- (1) Koltuk öne veya arkaya kaydırma/Minder yüksekliği/Koltuk minderi (Rahatlama konforu) açısı
- (2) Koltuk arkılığı eğimi
- (3) Bel desteği
- (4) Rahatlama özellikli koltuk düğmesi
- (5) Sürgülü koltuk düğmesi
- (6) Koltuk ısıtıcı/Havalandırılmalı koltuk
- (7) Koltuk başlığı

### Arka Koltuk (D, E, F)

- (8) Koltuk ısıtıcısı
- (9) Kol dayanağı
- (10) Arkalık katlama kolu
- (11) Koltuk başlığı

## Bilgi ve eğlence sistemi

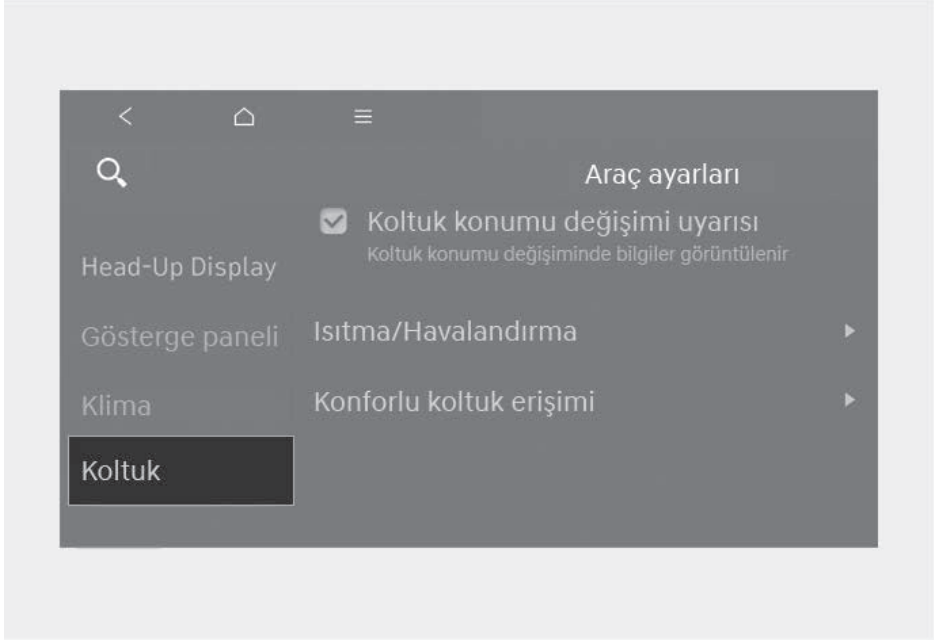

Kullanım kolaylığı sağlayan fonksiyonları kullanmak için bilgi ve eğlence sistemindeki Ayarlar menüsünden **Ayar > Araç Ayarları > Koltuk** seçeneğini seçiniz.

- Sürücü oturma pozisyonu uyarısı: Koltuk konumu değiştiğinde değişikliğin ayrıntıları bir koltuk görseliyle gösterilir.
- Isıtma/Havalandırma özellikleri
  - Otom. Klima Ayarlarını Kullanan Kontroller (sürücü koltuğu için): Koltuk sıcaklığı otomatik olarak kumanda edilir.
- Koltuğa Kolay Erişim
  - Sürücü Koltuğu Kolay Erişim: Sürücü araca bindiğinde veya araçtan indiğinde koltuğun otomatik olarak hareket edeceği mesafe (Normal/Geniş/Kapalı) seçilebilir.

### Bilgilendirme

Yazılım güncellemelerinden sonra bilgi ve eğlence sistemi değişebilir. Daha fazla bilgi için, bilgi ve eğlence sistemi birlikte verilen kılavuza ve hızlı başvuru kılavuzuna bakınız.

### Bilgilendirme

Sağlanan bilgiler aracınızda bulunan donanıma göre değişkenlik gösterebilir.

## Güvenlik önlemleri

Koltukları güvenli ve rahat bir pozisyonda oturacak şekilde ayarlamak, kaza sırasında emniyet kemerleri ve hava yastıkları kadar sürücü ve yolcu güvenliğinin sağlanmasında önemli bir rol oynar.

### UYARI

**Koltuk ile yolcu arasındaki sürtünmeyi azaltan bir minder kullanmayınız. Kaza sırasında veya ani bir duruşta, yolcunun gövdesi emniyet kemeri ile koltuk arasından kayabilir.**

**Emniyet kemeri düzgün şekilde çalışmayacağı için, ciddi veya ölümcül yaralanmalar meydana gelebilir.**

### Hava yastıkları

Açılmış bir hava yastığı yüzünden yaralanma riskini azaltmak için bazı önlemler alabilirsiniz. Bir hava yastığına çok yakın oturmak, hava yastığının açılması durumunda yaralanma riskini büyük ölçüde artırır. Koltuğunuzun ön hava yastıklarından mümkün olduğunca uzak olacak ama aracın kontrolüne de hakim olacağınız şekilde ayarlayınız.

### UYARI

**Açılan hava yastığının neden olabileceği ağır yaralanma veya ölüm riskini azaltmak için aşağıdaki önlemleri alınız:**

- Sürücü koltuğunu, aracın kontrolünü sağlayabileceğiniz en geri konuma ayarlayınız.
- Ön yolcu koltuğunu mümkün olduğu kadar geriye doğru ayarlayınız.
- Ellerinizi ve kollarınızın yaralanma riskini minimuma indirmek için, direksiyon simidini saat 9 ve 3 konumlarında tutunuz.
- ASLA hava yastığı ile aranızda herhangi bir şey veya kişiyi yerleştirmeyiniz.
- Bacak yaralanması riskini minimuma indirmek için, ön yolcunun ayak veya bacaklarını göğüs paneline koymasına izin vermezsiniz.

## Emniyet kemerleri

Herhangi bir yolculuğa başlamadan önce daima emniyet kemerinizi takınız. Yolcular her zaman dik ve kemerleri doğru şekilde takılmış olarak oturmalıdır. Bebek ve küçük çocukların uygun bir çocuk koltuğuna kemerleri takılı olarak oturtulmaları gerekir. Çocuk koltuğuna oturamayacak kadar büyümüş çocuklar ve yetişkinler emniyet kemeri takılı olarak koltukta oturmalıdır.

### UYARI

**Emniyet kemerinizi ayarlarken aşağıdaki önlemleri alınız:**

- Bir emniyet kemerini ASLA birden fazla yolcu için kullanmayınız.
- Koltuğu daima dik, emniyet kemerinin kucak bölümü basenin alt kısmına tam oturacak şekilde konumlandırınız.
- Çocukların veya küçük bebeklerin bir yolcunun kucağında oturmasına ASLA izin vermeyiniz.
- Emniyet kemerini boynunuzdan ve keskin kenarlardan geçirmeyiniz veya omuz kayışını vücudunuzdan uzak şekilde yönlendirmeyiniz.
- Emniyet kemerinin tutulmasına veya dolanmasına izin vermeyiniz.

## Ön koltuklar

### UYARI

**Koltuğunuzu ayarlarken aşağıdaki önlemleri alınız:**

- Araç hareket halinde iken, ASLA koltuğu ayarlamaya çalışmayınız. Koltuk beklenmeyen bir hareket yaparak araç kontrolünü kaybetmenize, bu da bir kazaya neden olabilir.
- Ön koltukların altına herhangi bir şey koymayınız. Sürücünün ayak bölümünde duran nesnelere pedalların kullanılmasını engelleyebilir ve bir kazaya neden olabilir.
- Herhangi bir şeyin koltuğun normal pozisyonunu ve düzgün bir şekilde kilitlenmesini engellemesine izin vermeyiniz.

- Zemine veya koltuk üzerine çakmak koymayınız. Koltuğu hareket ettirdiğiniz zaman, çakmaktan gaz kaçabilir ve yangına neden olabilir.
- Koltukların altına veya koltukla orta konsol arasına sıkışan küçük nesnelere alırken çok dikkatli olunuz. Koltuk mekanizmasının keskin kenarları elinizi kesilebilir veya yaralayabilir.
- Arka koltuklarda oturan kişiler varsa, ön koltuk konumunu ayarlarken dikkatli olunuz.
- Ayarladıktan sonra koltuğun yerine oturduğundan emin olunuz. Aksi takdirde, koltuk beklenmedik bir şekilde kazaya sebebiyet verecek biçimde hareket edebilir.

### DİKKAT

Yaralanmaları önlemek için:

- Emniyet kemerinizi takarken koltuğunuzu ayarlamayınız. Koltuk minderini öne doğru hareket ettirmek karın bölgenize kuvvetli basınç uygulayabilir.
- Koltuğu hareket ettirirken ellerinizin veya parmaklarınızın koltuk mekanizmalarına takılmamasına veya sıkışmasına dikkat ediniz.

### UYARI

ASLA çocukları aracın içinde yalnız bırakmayınız. Araç çalışmıyorken de koltuk ayarı yapılabilir.

### NOT

Koltuk hasarını önlemek için:

- Koltuklar en uç konuma geldiğinde ayar düşmesine basmayı bırakınız.
- Araç kapatıldıktan sonra çok fazla koltuk ayarlaması yapmayınız. Bu, akünün boşalmasına neden olabilir.
- İki veya daha fazla koltuğu aynı anda çalıştırmayınız. Bu, elektrik arızası ile sonuçlanabilir.

### El ile ayarlama

 Varsa

Ön koltuk, koltuk minderinin altında bulunan kollar kullanılarak uygun biçimde ayarlanabilir. Sürüş öncesinde, direksiyon simidi, pedallar ve gösterge paneli üzerindeki düğmelere en rahat erişimi sağlayacak şekilde koltuk ayarını yapınız.

### İleri veya geri ayarlama



Koltuğu ileri ve geri hareket ettirmek için:

1. Koltuk kaydırma ayar kolunu yukarı çekiniz ve tutunuz.
2. Koltuğu istediğiniz pozisyona kaydırınız.
3. Kolu bırakınız ve koltuğun yerine kilitlendiğinden emin olunuz. Kolu kullanmaksızın ileri veya geri hareket ediniz. Koltuk hareket ederse, düzgün şekilde kilitlenmemiş demektir.

### Koltuk arkalıđı eğimi



Koltuk arkalıđını ayarlamak için:

1. Hafifçe öne doğru eğiliniz ve koltuk arkalıđı yatırma kolunu yukarı kaldırınız.
2. Dikkatle koltuđa yaslanınız ve koltuk arkalıđını istediđiniz pozisyona ayarlayınız.
3. Kolu bırakınız ve koltuk arkalıđının yerine kilitlendiđinden emin olunuz (Koltuk arkalıđının kilitlenmesi için kolun orijinal konumuna dönmesi GEREKİR.).

### Koltuk arkalıđını yatırma

Araç hareket halinde iken koltuk arkalıđı yatırılmış konumda oturmak tehlikeli olabilir. Emniyet kemeri takılı olsa bile, emniyet sisteminizin (emniyet kemerleri ve/veya hava yastıkları) koruması, koltuk arkalıđını yatırmanızla önemli ölçüde azalır.

### ⚠ UYARI

Araç hareket halindeyken ASLA koltuđunuz yatırılmış konumda gitmeyiniz.

Koltuđunuz yatırılmış konumda gitmek, bir çarpışma veya ani fren durumunda ciddi, hatta ölümcül şekilde yaralanma riskinizi artırır.

Sürücü ve yolcular DAİMA arkalarına yaslanmış olarak, emniyet kemerleri takılı ve koltukları dik durumda oturmalıdır.

Emniyet kemerlerinin düzgün çalışması için basenize ve göğsünüze sıkıca oturması gerekir. Koltuk arkalıđı yatırıldıđı zaman, emniyet kemeri göğsünüze tam oturmayacađı için görevini yapamaz. Emniyet kemeri gövdenizi tutmayacađı için yararlı olamaz. Bir kaza durumunda emniyet kemerine doğru fırlayabilir ve boyun yaralanmalarına maruz kalabilirsiniz.

Koltuđun sırtı ne kadar yatırılırsa, yolcunun kalçalarının kemerin altından kayma ve boyunun omuz kemerine çarpma riski o kadar artar.

### Koltuk yüksekliđi

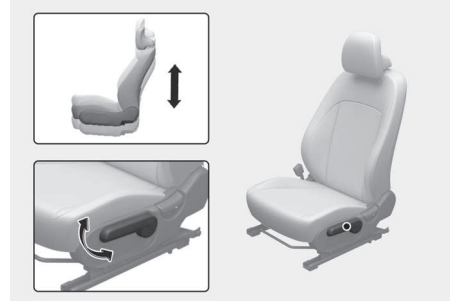

Koltuk minderinin yüksekliđini deđiřtirmek için:

- Koltuk minderini alçaltmak için kolu birkaç kez ařađı itiniz.
- Koltuk minderini kaldırmak için kolu birkaç kez yukarı çekiniz.

### Elektrikli ayarlama

+ Varsa

Ön koltuk, koltuk minderinin dış tarafında konumlanmış koltuk kumanda düğmeleri kullanılarak uygun biçimde ayarlanabilir. Sürüş öncesinde, direksiyon simidi, pedallar ve gösterge paneli üzerindeki düğmelere en rahat erişimi sağlayacak şekilde koltuk ayarını yapınız.

#### İleri veya geri ayarlama

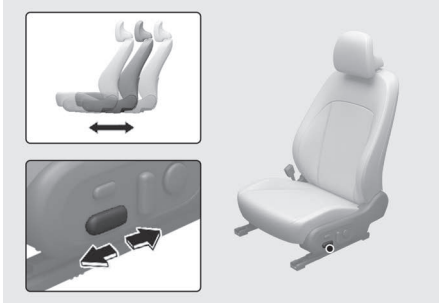

Koltuğu ileri ve geri hareket ettirmek için:

1. Kumanda düğmesini ileri veya geriye doğru itiniz.
2. Koltuk istenilen konuma geldiğinde, düğmeyi bırakınız.

#### Koltuk minderi eğimi/yükseklik ayarı

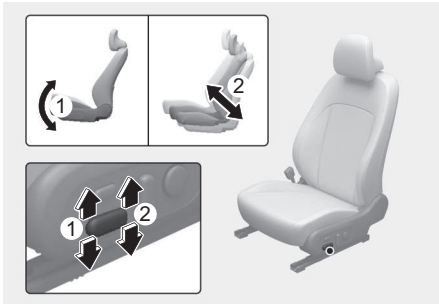

- Koltuk minderi yatırma (1)

Koltuk minderinin ön parçasının eğimini değiştirmek için:

Koltuk minderinin ön kısmını yükseltmek veya alçaltmak için kumanda düğmesinin ön kısmını yukarı doğru itiniz.

Koltuk istenilen konuma geldiğinde, düğmeyi bırakınız.

- Koltuk yüksekliği (2)

Koltuk minderinin yüksekliğini değiştirmek için:

Koltuk minderini yükseltmek veya alçaltmak için kumanda düğmesinin arka kısmını yukarı doğru itiniz.

Koltuk istenilen konuma geldiğinde, düğmeyi bırakınız.

#### Koltuk arkalıği eğim ayarı



Koltuk arkalığini ayarlamak için:

1. Kumanda düğmesini ileri veya geriye doğru itiniz.
2. Koltuk arkalıği istenilen konuma geldiğinde, düğmeyi bırakınız.

#### Koltuk arkalığini yatırma

Araç hareket halinde iken koltuk arkalıği yatırılmış konumda oturmak tehlikeli olabilir. Emniyet kemeri takılı olsa bile, emniyet sisteminizin (emniyet kemerleri ve hava yastıkları) koruması, koltuk arkalığini yatırmanızla önemli ölçüde azalır.

#### UYARI

Araç hareket halindeyken ASLA koltuğunuz yatırılmış konumda gitmeyiniz.

**Koltuğunuz yatırılmış konumda gitmek, bir çarpışma veya ani fren durumunda ciddi, hatta ölümcül şekilde yaralanma riskinizi artırır.**

**Sürücü ve yolcuların DAİMA koltuklarının arkası dik, kemerleri doğru şekilde bağ- lanmış olarak oturmaları gerekir.**

Emniyet kemerlerinin düzgün çalışması için basenize ve göğsünüze sıkıca oturması gerekir. Koltuk arkalığı yatırıldığı zaman, emniyet kemeri göğsünüze tam oturmayacağı için görevini yapamaz. Emniyet kemeri gövdenizi tutmayacağı için yararlı olamaz. Bir kaza durumunda emniyet kemerine doğru fırlayabilir ve boyun yaralanmalarına maruz kalabilirsiniz.

Koltuğun sırtı ne kadar yatırılırsa, yolcunun kalçalarının kemerin altından kayma ve boyunun omuz kemerine çarpma riski o kadar artar.

### Bel desteği

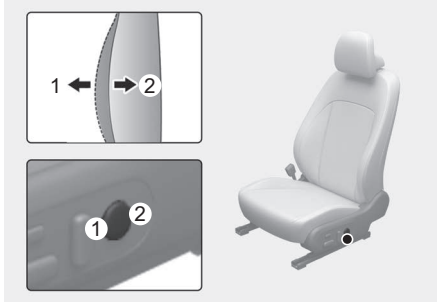

Bel desteğini ayarlamak için:

- Desteği arttırmak için, düğmenin (1) ön kısmına, desteği azaltmak için düğmenin (2) arka kısmına basınız.

### NOT

**Bel desteği maksimum desteği sağladığında bel desteğini çalıştırmaya devam etmeyiniz. Bel desteğinin motoru zarar görebilir.**

### Rahatlama özellikli koltuk (Sürücü koltuğu, ön yolcu koltuğu için, varsa)

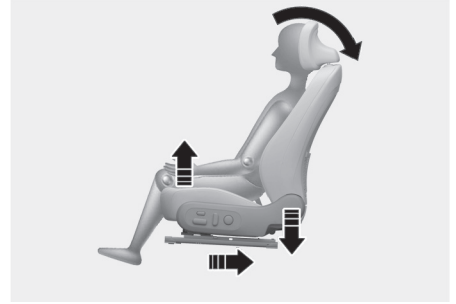

Rahatlama özellikli koltuklar uzun süre aynı pozisyonda oturma nedeniyle uzuvlara binen vücut basıncını ve ağırlığı dağıtır. Koltuk optimum oturma pozisyonu sağlayarak yorgunluğu önler ve konforu sağlar.

### NOT

**Koltuk rahatlama özelliğini çalıştırdıktan sonra koltuk konumunu eski haline getirmek için otomatik geri dönüş düğmesine basınız.**

**Otomatik geri dönüş dışındaki herhangi bir koltuk ayarı, aşağı doğru minder hareketini kısıtlayabilir.**



### DİKKAT

**Koltuk rahatlama özelliği kontrolünü kullanırken aşağıdaki önlemleri alınız:**

- Araç hareket halinde iken koltuk rahatlama özelliğini kullanmayınız. Konfor koltuğunu kullanmak olası bir çarpışma veya ani duruş esnasında yaralanma riskini artırır.
- Bagaj veya diğer nesnelere arka koltuğa yerleştirildiğinde koltuğun rahatlama özelliğini kullanmayınız.
- Araç hareket halinde iken koltuk rahatlama özelliğini kullanmayınız. Emniyet kemeri, omuz kemeri ile vücut arasında tutmayı önleyecek bir boşluk olması durumunda normal çalışmayabilir.
- Arka koltuklar en arka konumda ve dik konumda olmadığı sürece koltuğun rahatlama özelliğini kullanmayınız.

Yolcu koltuğu rahatlama özelliği düğmesi



Sürücü/yolcu koltuğu rahatlama özelliği düğmesi

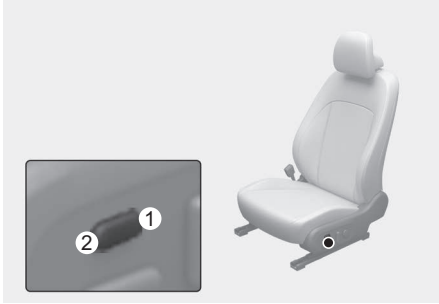

Koltuk rahatlama özelliğini etkinleştirmek için

Düğmeye (1) bastığınızda bilgi ve eğlence sistemi ekranında bir uyarı belirir. Daha sonra düğmeye (1) tekrar basınız.

Uyarı belirdikten sonra 5 saniye içinde düğmeye basılmazsa koltuk rahatlama özelliği etkinleştirilmeyecektir.

Koltuk rahatlama özelliği etkinleştirildiğinde:

- Koltuk minderi otomatik olarak ileri veya geri hareket ettirilecektir.
- Koltuk minderi, koltuk arkalıği açısı ve bacak desteği ayarlanacaktır.

Aşağıdaki durumlarda, bilgi ve eğlence ekranı açıkken bir uyarı belirir ve koltuk rahatlama özelliği devre dışı bırakılır.

- Vites P (Park) konumunda olmadığında (sadece sürücü koltuğu için).
- Araç 3 km/saatten daha hızlı iken (sadece sürücü koltuğu için).
- Arka emniyet kemeri takılı olduğunda

### **i** Bilgilendirme

**Koltuk rahatlama özelliği çalıştırlamadığı takdirde Entegre Hafıza Sistemini sıfırlamayı deneyiniz. Koltuk rahatlama özelliği, Entegre Hafıza Sistemi sıfırlandıktan sonra bile çalışmıyorsa, HYUNDAI yetkili servisine başvurmanız tavsiye edilir.**

- Koltuk rahatlama özelliğini devre dışı bırakmak için

Koltuk rahatlama özelliği konumdayken düğmenin (2) ön kısmına basarsanız, koltuk orijinal konumuna geri döner.

Koltuk rahatlama özelliği devre dışı bırakıldığında:

- Sürücü koltuğu, vitesin P (Park) konumunda iken olduğu konuma geri dönecektir.
- Yolcu koltuğu orijinal konumuna geri dönecektir.

Aşağıdaki durumlarda, sürücü koltuğundaki koltuk rahatlama özelliği orijinal konumuna geri dönmecektir.

- Vites P (Park) konumunda olmadığında.
- Araç 3 km/saatten daha hızlı iken.

### **i** Bilgilendirme

**Koltuk rahatlama özelliği çalıştırlamadığı takdirde Entegre Hafıza Sistemini sıfırlamayı deneyiniz. Koltuk rahatlama özelliği, Entegre Bellek Sistemi sıfırlandıktan sonra bile çalışmıyorsa, HYUNDAI yetkili servisine başvurmanız tavsiye edilir.**

### **NOT**

**Koltuk düğmelerini aynı anda kullanmayınız. Koltuk sistemine zarar verebilir.**

### Koltuk arkalıđı cebi

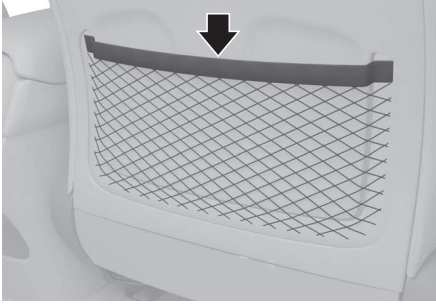

Koltuk arkalıđı cebi, ön yolcu koltuklarının arkasında bulunur.

### ⚠ DİKKAT

Koltuk ceplerine ağır veya keskin nesnelere koymayınız. Bunlar, kaza sırasında cepten çıkabilir ve oturanları yaralayabilir.

### Sürgülü koltuk düđmesi

⊕ Varsa



Arka koltuktaki yolcu, ön yolcu koltuđunu kontrol etmek için düđmeleri kullanabilir.

- İleri veya geriye doğru kaydırırken. Ön yolcu koltuđunu öne veya arkaya kaydırmak için (1) veya (2) nolu düđmelere basınız.
- Koltuk arkalıđı eğimi: Ön yolcu koltuk arkalıđını öne veya arkaya yatırmak için (3) veya (4) nolu düđmelere basınız.

### Arka koltuklar

#### Arka koltukların katlanması

Arka koltuk arkalıkları, uzun eşyaların taşınmasını kolaylaştırmak ya da aracın bagaj kapasitesini artırmak için katlanabilir.

### ⚠ UYARI

- Araç hareket halindeyken, yolcuların katlanmış koltuk arkalıđı üzerine oturmasına asla izin vermemeniz. Bu uygun bir oturma pozisyonu değildir ve bu pozisyonda emniyet kemeri kullanılamaz. Bu durum, bir kaza veya ani durma sırasında ciddi yaralanmalara ve hatta ölüme neden olabilir.
- Katlanır koltuk arkalıđında taşınan eşyalar, ön koltukların üst seviyesini aşmamalıdır. Aksi takdirde ani durma sırasında yükler öne kayabilir ve yaralanmaya veya zarara neden olabilir.

Arka koltuk arkalıđını katlamak için:

1. Ön koltuđu dik duruma getiriniz ve gerekirse ileriye kaydırınız.
2. Arka koltuk başlıklarını en alt konuma getiriniz.

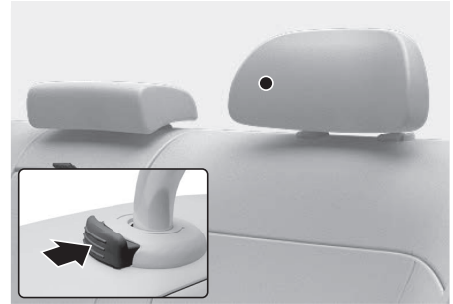

3. Emniyet kemerinin koltuk arkasında veya altında sıkışmasını engellemek adına kemer tokasını arka koltuđun dışından geçecek şekilde yerleştiriniz.



4. Koltuk arkalıđını öne dođru katlayınız.

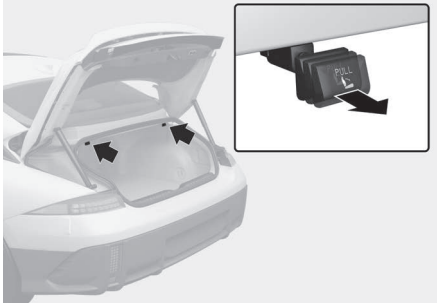

5. Arka koltuđu kullanmak için, koltuk arkalıđını kaldırınız ve arkaya dođru itiniz. Arkalık yerine iyice oturuncaya kadar geriye dođru çekiniz. Koltuk arkalıđının yerine kilitlendiđinden emin olunuz.



### ⚠ UYARI

- Arka koltuk arkalıđını katlanmış konumdan dik konuma getirirken koltuk arkalıđını tutunuz ve yavařça geri döndürünüz. Arkalıđın üst kısmını iterek, koltuk arkalıđının dik konumuna tamamen kilitlendiđinden emin olunuz. Aksi halde, bir kaza veya ani durma halinde kilitlenmemiř koltuk arkalıđı büyük bir kuvvetle ileri dođru hareket ederek eřyalara yolcu kabine fırlamasına neden olabilir, bu da ciddi yaralanma veya ölümlü sonuçlanabilir.

### ⚠ UYARI

- Eřyaları uygun bir řekilde emniyet altına alınmadıkları sürece arka koltuklara yerleřtirmeyiniz. Aksi halde bir çarpıřma sırasında ciddi yaralanmalara veya ölüme yol açılabilir. řekilde ön taraftakilere çarpabilirler.

### Kol dayanađı



Kol dayanađı, arka koltuđun ortasına yerleřtirilmiřtir. Kol dayanađını kullanmak için, koltuk arkalıđından ařađıya dođru indiriniz.

### ⚠ DİKKAT

Arka koltuk arkalıđını katlarken kol dayanađının koluna basılabilir ancak belirli bir süre sonra eski durumuna geri dönecektir.

## Koltuk başlığı

Aracın ön ve arka koltuklarında ayarlanabilir koltuk başlıkları vardır. Koltuk başlıkları yolcular için konfor sağlar fakat daha da önemli bunlar kaza sırasında özellikle de arkadan darbeli bir çarpışma halinde, yolcuları boyun travmalarından ve diğer omurga yaralanmalarından korur.

### ⚠ UYARI

**Kaza anında ciddi yaralanma veya ölüm riskini azaltmak için, başlıkları ayarlarken aşağıdaki önlemleri alınız:**

- Aracı çalıştırmadan **ÖNCE**, daima tüm yolcuların koltuk başlıklarını düzgün şekilde ayarlayınız.
- **ASLA** başlığı çıkartılmış veya ters takılmış bir koltukta kimsenin yolculuk etmesine izin vermeyiniz.
- Başlıkların ortası göz üstü seviye ile aynı yüksekliğe gelecek şekilde koltuk başlıklarını ayarlayınız.

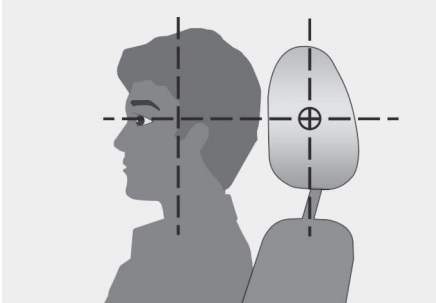

- Araç hareket halindeyken **ASLA** sürücü koltuk başlığını ayarlamayınız.
- Koltuk başlığını mümkün olduğunca yolcunun başına yakın olacak şekilde ayarlayınız. Vücudu koltuk arkalığından uzaklaştıran bir koltuk minderi kullanmayınız.
- Koltuk başlığını ayarladıktan sonra daima yerine kilitletiğinden emin olunuz.

### ⚠ UYARI

**Arka koltuklarda oturulduğunda, arka koltuk başlık yükseklik ayarını en alçak konuma getirmeyiniz.**

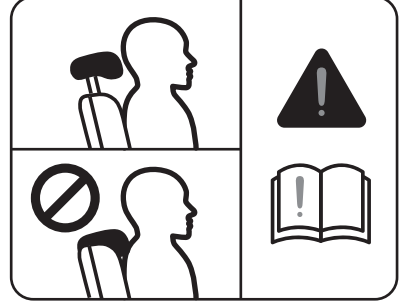

### ⚠ DİKKAT

- Arka koltuklarda yolcu olmadığı zaman, arka koltuk başlığını en alçak konuma getiriniz. Arka koltuk başlığı, arka görüş alanını azaltabilir.
- **ASLA** koltuk başlıklarına vurmayınız veya başlıkları çekmeyiniz.

### Ön koltuk başlıkları

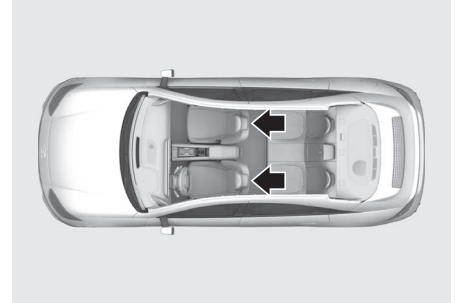

Sürücü ve ön yolcu koltuklarında, oturanların güvenliği ve rahatı için ayarlanabilir bir koltuk başlığı bulunmaktadır.

### Yükseklik ayarı

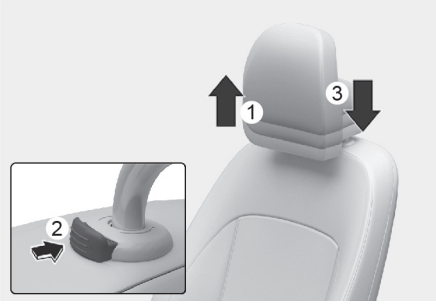

Koltuk başlığını yükseltmek için:

1. İstenen konuma (1) doğru yukarı çekiniz.

Koltuk başlığını indirmek için:

1. Koltuk başlığı desteği üzerindeki serbest bırakma tuşunu (2) basılı tutunuz.
2. Koltuk başlığını istediğiniz konuma (3) indiriniz.

### İleri veya geri ayarlama



Koltuk başlığı, öne doğru istenen konuma çekilerek ayarlanabilir. Koltuk başlığını en geri konumuna ayarlamak için başlığı öne doğru tamamen çekiniz ve bırakınız.

### NOT



**Koltuğu koltuk başlığı ve koltuk minderi kaldırılmış olarak öne doğru yatırırsanız, koltuk başlığı güneşliğe veya aracın diğer parçalarına temas edebilir.**

### Çıkartma/Tezkar takma

Koltuk başlığını çıkarmak için:

Manuel ayarlı koltuk



Elektrikli ayarlanan koltuk

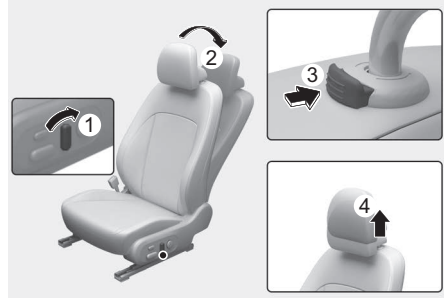

1. Koltuk arkalığını (2) koltuk arkalığı açma düğmesi (1) ile yatırınız.

2. Koltuk başlığını en üst konuma kaldırınız ve serbest bırakma düğmesine (3) basarak koltuk başlığını (4) çıkarınız.

### ⚠ UYARI

**ASLA başlığı çıkartılmış bir koltukta kimsenin yolculuk etmesine izin vermezsiniz.**

Koltuk başlığını tekrar takmak için:

Manuel ayarlı koltuk

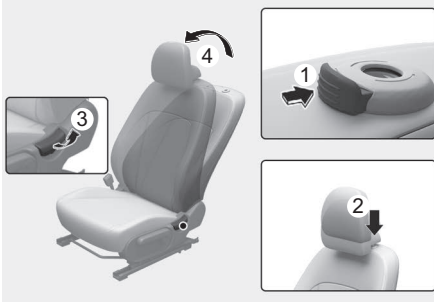

Elektrikli ayarlanan koltuk

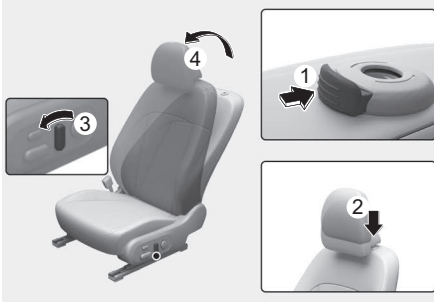

1. Koltuk arkalığını koltuk arkalığı yatırma mandalını veya düğmesini (3) kullanarak yatırınız.
2. Serbest bırakma düğmesine (1) basarak başlık çubuklarını (2) deliklere yerleştiriniz.
3. Koltuk başlığını uygun yüksekliğe ayarlayınız.
4. Koltuk arkalığı açısını (4) koltuk arkalığı açısı düğmesi (3) ile ayarlayınız.

### ⚠ UYARI

**Koltuk başlığını tekrar takıp, düzgün bir şekilde ayarladıktan sonra daima kilitlendiğinden emin olunuz.**

### Arka koltuk başlıkları

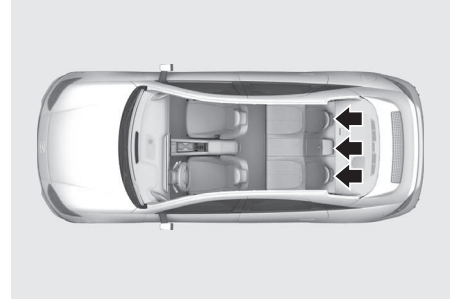

Arka koltuklar yolcuların güvenliği ve konforu için, tüm oturma konumlarına uygun koltuk başlıkları ile donatılmıştır.

### Yükseklik ayarı

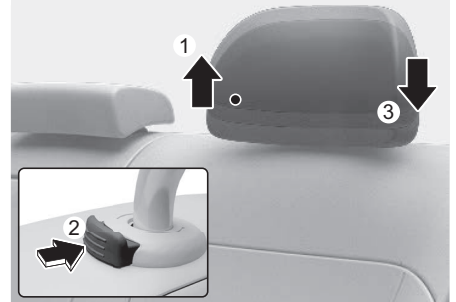

Koltuk başlığını yükseltmek için:

1. İstenen konuma (1) doğru yukarı çekiniz.

Koltuk başlığını indirmek için:

1. Koltuk başlığı desteği üzerindeki serbest bırakma tuşunu (2) basılı tutunuz.
2. Koltuk başlığını istediğiniz konuma (3) indiriniz.

### Çıkartma/Tekrar takma

Koltuk başlığını çıkarmak için:

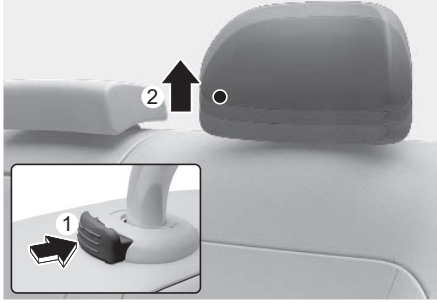

1. Başlığı mümkün olduğu kadar yükseltiniz.
2. Başlığı yukarı doğru çekerken (2) başlık serbest bırakma düğmesine (1) basınız.

Koltuk başlığını tekrar takmak için:

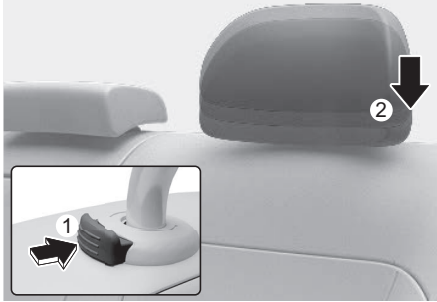

1. Serbest bırakma düğmesine (1) basarken başlık çubuklarını (3) deliklere yerleştiriniz.
2. Koltuk başlığını uygun yüksekliğe ayarlayınız.

### Koltuk ısıtıcı

Soğuk havalarda koltukların ısıtılması için koltuk ısıtıcıları mevcuttur.

Normal havalarda veya koltuk ısıtma işlemi istenmediğinde, koltuk ısıtma kapalı durumda tutulmalıdır.

### ⚠ UYARI

Koltuk ısıtıcıları, özellikle uzun süre kullanılırsa; düşük sıcaklıklarda bile CİDDİ YANIKLARA neden olabilir.

Yolcular koltuğun çok fazla ısındığını hissedebilmelidir, böylece gerektiğinde ısıtıcıyı kapatabilirler.

Koltuk ısıtıcıları yüksek miktarda elektrik tüketir. Bataryanın boşalmasını önlemek için lütfen araç kapalıyken koltuk ısıtıcılarını kullanmaktan kaçınınız.

Sıcaklık değişimini veya ciltteki acıyı fark edemeyecek kişilerin, özellikle aşağıdaki tip yolcuların çok dikkatli olmaları gerekir:

- Bebekler, çocuklar, yaşlılar, özürülüler veya hastanede ayakta tedavi gören hastalar.
- Hassas cilde sahip veya cildi kolay yanan kişiler.
- Bitkin kişiler.
- Sarhoş kişiler.
- Rehabet ve uyku hali veren ilaçları kullanmış kişiler.

### ⚠ UYARI

Koltuk ısıtıcısı çalışırken battaniye veya koltuk minderleri gibi ısı yalıtımı yapan nesnelere ASLA koltuğun üzerine koymayınız. Bu durumda koltuk ısıtıcısı aşırı ısınarak yanıklara veya koltuğun hasar görmesine neden olabilir.

### NOT

Koltuk ısıtıcılarının ve koltukların hasar görmesini önlemek için:

- Koltukları temizlemek amacıyla asla boya tineri, benzen, alkol veya benzin gibi bir solvent kullanmayınız.
- Koltuk ısıtıcısı ile donatılmış koltuklara ağır veya keskin nesnelere koymayınız.
- Koltuk kılıfını değiştirmeyiniz. Koltuk ısıtıcısına zarar verebilir.

## Ön koltuk ısıtıcıları

Bilgi ve eğlence sistemi

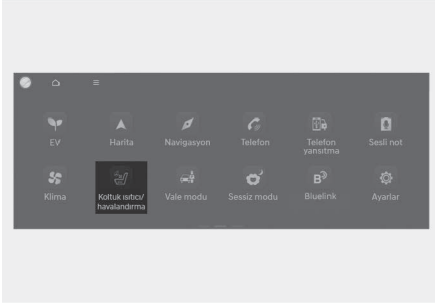

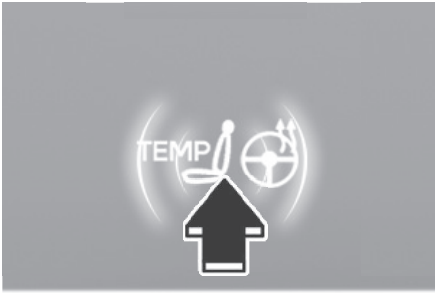

Araç çalışırken bilgi ve eğlence sistemi ana ekranındaki Isıtma/Havalandırma simgesine dokununuz.

Klima kontrol paneli



Ön Klima kontrol panelindeki  düğmesine basınız.



Her bir ön koltuğun koltuk ısıtıcısını etkinleştirmek için bilgi ve eğlence ekranından  simgesine dokununuz.  veya  simgelerine basarak sıcaklığı ayarlayınız.

Koltuk ısıtıcısı, koltuk sıcaklığı belirli bir seviyeye ulaştığında otomatik olarak kapanacak ve koltuk sıcaklığı belirli bir sıcaklığın altına düştüğünde otomatik olarak yeniden etkinleştirilecektir.

- Manuel sıcaklık kontrolü

Manuel sıcaklık kontrolü için bilgi ve eğlence sistemi web kılavuzuna bakınız.

- Otomatik sıcaklık kontrolü

Koltuk ısıtıcısı manuel olarak açıldıktan sonra koltuk sıcaklığını otomatik olarak kontrol ederek hafif yanıkları önler.

OFF → HIGH (3) → MEDIUM (2) → LOW (1)

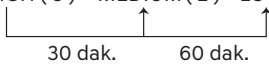

Fan hızını simgesine basarak manuel arttırabilirsiniz. Ancak, koltuk sıcaklığı otomatik olarak yeniden ayarlanır.

- Otom. Klima Ayarlarını Kullanan Kontroller (sürücü koltuğu için)

Koltuk ısıtıcı, araç çalışması sırasında, ortam sıcaklığına bağlı olarak koltuk sıcaklığını otomatik olarak kontrol eder.

Bu fonksiyon, bilgi ve eğlence ekranında Ayarlar menüsünden etkinleştirilerek kullanılabilir. Seçiniz:

- **Kurulum > Araç Ayarları > Koltuk > Isıtma/Havalandırma Özellikleri > Klima Ayarlarını Kullanan Otom. Kontrollerin Ayarları > Koltuk ısıtıcı / havalandırması**

- Koltuk ısıtıcısı, motor çalıştırma/durdurma düğmesi ON konumuna getirildiğinde OFF durumuna döner. Bununla birlikte, Klima Ayarlarını Kullanan Otom. Kontrollerin Ayarları fonksiyonu AÇIK konumdaysa, sürücü koltuk ısıtıcısı ortam sıcaklığına bağlı olarak açılıp kapanacaktır.

### **i** Bilgilendirme

Yazılım güncellemelerinden sonra bilgi ve eğlence sistemi değişebilir. Daha fazla bilgi için, bilgi ve eğlence sistemi birlikte verilen kılavuza ve hızlı başvuru kılavuzuna bakınız.

### Arka koltuk ısıtıcıları

+ Varsa



- Arka koltukları ısıtmak için, araç çalıştığı sırada her bir koltukta ayrıca bulunan koltuk ısıtıcısı düğmelerine basınız.
- Koltuk ısıtıcısı, koltuk sıcaklığı belirli bir seviyeye ulaştığında otomatik olarak kapanacak ve koltuk sıcaklığı belirli bir sıcaklığın altına düştüğünde otomatik olarak yeniden etkinleştirilecektir.

#### Manual sıcaklık kontrolü

Düğmeye her bastığınızda, koltuk sıcaklık ayarı aşağıdaki şekilde değişir:

OFF → HIGH (☀️☀️) → LOW (☀️)



#### Otomatik sıcaklık kontrolü

Koltuk ısıtıcısı manuel olarak açıldıktan sonra koltuk sıcaklığını otomatik olarak kontrol ederek hafif yanıkları önler.

OFF → HIGH (☀️☀️) → LOW (☀️)

↑ 30 dak.

Düğmeye manuel olarak basarak koltuk sıcaklığını arttırabilirsiniz. Ancak, koltuk sıcaklığı otomatik olarak yeniden ayarlanır.



- Koltuk ısıtıcısı, motor çalıştırma/durdurma düğmesi ON konumuna getirildiğinde OFF durumuna döner.

- Arka koltuk ısıtıcıları bilgi ve eğlence ekranından ayarlanabilir.

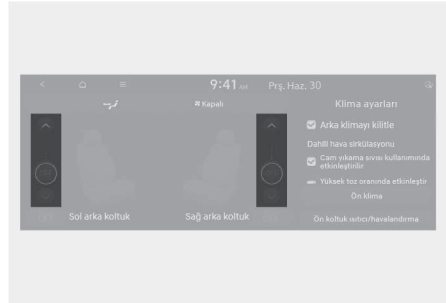

- Bilgi ve eğlence ekranındaki Isıtma/Havalandırma menüsündeki arka ısıtma simgesine dokununuz.



Her bir arka koltuğun koltuk ısıtıcısını etkinleştirmek için bilgi ve eğlence ekranından  simgesine dokununuz.  veya  simgelerine basarak sıcaklığı ayarlayınız.

### **i** Bilgilendirme

Yazılım güncellemelerinden sonra bilgi ve eğlence sistemi değişebilir. Daha fazla bilgi için, bilgi ve eğlence sistemi birlikte verilen kılavuza ve hızlı başvuru kılavuzuna bakınız.

## Havalandırmalı koltuk

Koltuk minderlerinin ve koltuk arkalıklarının yüzeyindeki küçük hava menfezlerinden üflenen hava ile havalandırmalı koltuklar, ön koltukların soğutulmasını sağlar.

Havalandırmalı koltuğun çalışması istenmediği zaman, havalandırmalı koltukları KAPALI konumda tutunuz.

### NOT

Havalandırmalı koltukların hasar görmesini önlemek için:

- Koltukları temizlemek amacıyla asla boya tineri, benzen, alkol veya benzin gibi bir solvent kullanmayınız.
- Ön koltukların ve koltuk arkalıklarının yüzeyine sıvı dökmekten kaçınınız; bu, havalandırma menfezlerinin tıkanmasına ve doğru çalışmamasına yol açabilir.
- Koltukların altına plastik torba gibi malzemeler koymayınız. Bunlar hava girişini engelleyerek havalandırma kanallarında arızaya neden olabilir.
- Koltuk kılıflarını değiştirmeyiniz. Bu, havalandırmalı koltuğa zarar verebilir.
- Hava menfezleri çalışmadığı takdirde, aracı yeniden çalıştırınız. Herhangi bir değişiklik olmazsa, aracınızı yetkili bir HYUNDAI servisinde kontrol ettirmenizi öneririz.

## Havalandırmalı ön koltuklar

+Varsa

Bilgi ve eğlence sistemi

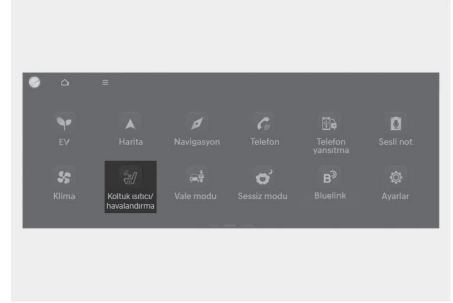





Araç çalışırken bilgi ve eğlence sistemi ana ekranındaki Isıtma/Havalandırma simgesine dokununuz.

Klima kontrol paneli

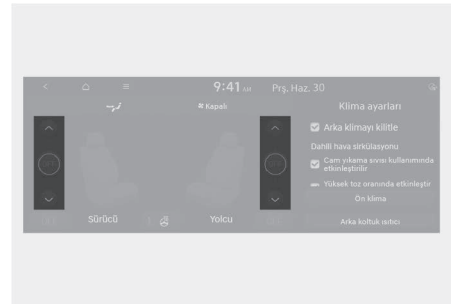

Ön Klima kontrol panelindeki TEMP/FAN düğmesine basınız.



Her bir ön koltuğun havalandırmasını etkinleştirmek için bilgi ve eğlence sistemindeki  simgesine dokununuz.  veya  simgelerine basarak hava akışını ayarlayınız.

- Havalandırmalı koltuk YÜKSEK olarak konumlandırılırsa, hava akış hızı aracın hızına göre artacaktır.
- Daha verimli bir havalandırma elde etmek için havalandırmalı koltukları klima açıkken kullanınız.
- Sıcaklık değişimini fark etmeniz için düğmeye bastıktan 3 ila 5 dakika geçmesi gerekebilir.

Manuel sıcaklık kontrolü için bilgi ve eğlence sistemi web kılavuzuna bakınız.

- Otom. Klima Ayarlarını Kullanan Kontroller (sürücü koltuğu için)

Havalandırmalı koltuk, araç çalışması sırasında, ortam sıcaklığına bağlı olarak koltuk sıcaklığını otomatik olarak kontrol eder.

Bu fonksiyon, bilgi ve eğlence sisteminde Ayarlar menüsünden etkinleştirilerek kullanılabilir. Seçiniz:

- Kurulum > Araç Ayarları > Koltuk > Isıtma/Havalandırma Özellikleri > Klima Ayarlarını Kullanan Otom. Kontrollerin Ayarları > Koltuk ısıtıcı / havalandırması
- Havalandırmalı koltuklar, motor çalıştırma/durdurma düğmesi her ON (AÇIK) konumuna getirildiğinde, OFF (KAPALI) konumuna geri döner. Bununla birlikte, Klima Ayarlarını Kullanan Otom. Kontrollerin Ayarları fonksiyonu AÇIK konumdaysa, sürücü koltuk ısıtıcısı ortam sıcaklığına bağlı olarak açılıp kapanacaktır.

### Bilgilendirme

Yazılım güncellemelerinden sonra bilgi ve eğlence sistemi değişebilir. Daha fazla bilgi için, bilgi ve eğlence sistemi birlikte verilen kılavuza ve hızlı başvuru kılavuzuna bakınız.

## EMNİYET KEMERLERİ

Bu bölümde emniyet kemerlerinin doğru kullanımı anlatılmaktadır. Ayrıca, emniyet kemeri kullanırken yapılmaması gereken şeyler de açıklanmaktadır.

### Emniyet kemeri güvenlik önlemleri

Bir yolculuğa başlamadan önce emniyet kemerinizi daima takın ve aracınızdaki diğer yolculara da kemerlerini taktırınız. Hava yastıkları ek bir güvenlik önlemi olarak emniyet kemerlerine destek amacıyla tasarlanmıştır, ama hiçbir zaman emniyet kemerinin yerini tutmaz. Birçok ülkede, araçta bulunan tüm kişilerin emniyet kemeri takmaları zorunludur.



### UYARI

**Aracınız hareket halindeyken TÜM yolcuların emniyet kemeri takması gereklidir. Emniyet kemerini takar ve ayarlarken aşağıdakilere dikkat ediniz:**

- 13 yaşın altındaki çocukları DAİMA arka koltukta oturtun ve onları doğru şekilde emniyete alınız.
- Çocukların ön koltuğa oturmasına ASLA izin vermeyiniz. Ön koltukta çocuk oturacaksa koltuğu olabildiğince arkaya çekiniz. Çocukların koltukta mutlaka emniyet kemeri bağlı olarak oturmaları gerekir.
- Bebek ve çocukların bir yolcunun kucağında taşınmasına ASLA izin vermemelisiniz.
- Araç hareket halindeyken ASLA koltuğun sırtını yatırmayınız.
- Çocukların bir koltuğu veya emniyet kemerini ortak kullanmalarına izin vermeyiniz.
- Omuz kemerini kolunuzun altından veya sırtınızın arkasından geçirmeyiniz.
- Emniyet kemerini ASLA kırılacak eşyaların üzerinden geçirmeyiniz. Eğer ani bir fren veya darbe meydana gelirse, emniyet kemeri bu tür eşyalara hasar verebilir.
- Emniyet kemeri kıvrılmışsa, bu kemeri kullanmayın. Kıvrılmış bir emniyet kemeri kaza anında sizi korumaz.
- Emniyet kemerinin dokuması veya metal kısımları hasar görmüşse, bu kemeri kullanmayınız.

- Emniyet kemerini diğer koltukların tokalarına bağlamayınız.
- Hareket halindeyken emniyet kemerini ASLA çözmeyiniz. Aksi halde aracın kontrolünü kaybedebilir ve kazaya neden olabilirsiniz.
- Tokaya girmiş herhangi bir maddenin emniyet kemeri mandalını engellemediğinden emin olunuz. Çünkü tokaya giren maddeler emniyet kemerinin tam olarak takılamamasına neden olabilir.
- Kullanıcılar emniyet kemeri üzerinde ayar mekanizmasının çalışmasını veya boşluğunun giderilmesini engelleyecek hiçbir değişiklik veya ekleme yapmamalıdır.

### UYARI

Hasarlı emniyet kemerleri ve emniyet kemeri aksamaları doğru çalışmaz. Aşağıdaki durumlarda kemerleri mutlaka değiştiriniz:

- Dokuması yıpranmış, yabancı madde bulaşmış veya hasar görmüşse.
- Metal kısımları hasar görmüşse.
- Bir kaza anında emniyet kemeri takılıysa, daha sonra dokuma veya mekanizmada hasar belirtisi olmasa bile, emniyet kemeri grubu komple değiştirilmelidir.

## Emniyet kemeri uyarı lambası

### Sürücü emniyet kemeri uyarısı

Gösterge paneli



Sürücüyü hatırlatma yapmak için, çalıştırma/durdurma düğmesine bastığınızda sürücü emniyet kemeri uyarı lambaları, kemer takılı olsa da olmasa da yaklaşık 6 saniye boyunca yanar. Emniyet kemeri takılı değilse, emniyet kemeri uyarısı 6 saniye süreyle çalar.

Eğer emniyet kemeri takılı olmadan hareket ederseniz veya hızınız 20 km/s altındayken veya aracı durdurup kemerinizi çözerseniz, gösterge lambası yanacaktır.

Emniyet kemerini takmadan sürmeye başlar veya saatte 20 km/saat üzerinde hızla seyrederken emniyet kemerini çözerseniz, emniyet kemeri sesli uyarısı yaklaşık 100 saniye boyunca uyarı verecek ve bununla ilgili gösterge lambası yanıp sönecektir.

Sürüş esnasında emniyet kemeri çözüldüğü zaman, saatte 20 km'nin altında hızla seyrederken gösterge lambası yanar.

Hızınız 20 km/s üzerine çıktığında, uyarı lambası yanıp sönmeye başlar ve uyarı alarmı yaklaşık 100 saniye boyunca çalar.

### Ön yolcu emniyet kemeri uyarı lambası

Ön yolcuya hatırlatma yapmak için, motor çalıştırma/durdurma düğmesine bastığınızda ön yolcu emniyet kemeri uyarı lambaları, kemer takılı olsa da olmasa da yaklaşık 6 saniye boyunca yanar.

Eğer emniyet kemeri takılı olmadan hareket ederseniz veya hızınız 20 km/s altındayken veya aracı durdurup kemerinizi çözerseniz, gösterge lambası yanacaktır.

Emniyet kemerini takmadan sürmeye başlar veya saatte 20 km/saat üzerinde hızla seyrederken emniyet kemerini çözerseniz, emniyet kemeri sesli uyarısı yaklaşık 100 saniye boyunca uyarı verecek ve bununla ilgili gösterge lambası yanıp sönecektir.

Sürüş esnasında emniyet kemeri çözüldüğü zaman, saatte 20 km'nin altında hızla seyrederken gösterge lambası yanar. Hızınız 20 km/s üzerine çıktığında, uyarı lambası yanıp sönmeye başlar ve uyarı alarmı yaklaşık 100 saniye boyunca çalar.

### **UYARI**

**Doğru şekilde oturmamak, ön koltuktaki yolcunun emniyet kemeri uyarı sistemini olumsuz etkiler. Sürücünün araçtaki yolcuların doğru şekilde oturmalarını sağlama çok önemlidir.**

### **Bilgilendirme**

- **Ön koltukta yolcu olmasa bile, emniyet kemeri gösterge lambası 6 saniye boyunca yanıp söner veya sabit olarak yanar.**
- **Ön yolcu koltuğuna bagaj konulduğunda ön koltuk emniyet kemeri uyarısı çalışabilir.**

### **Arka yolcu emniyet kemeri uyarısı**

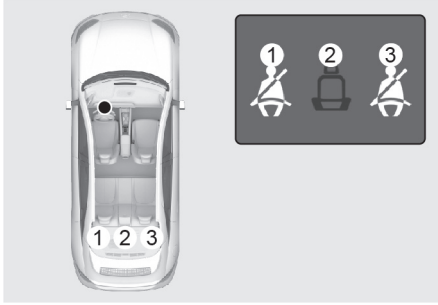

### **Arka sol ve sağ koltuklar**

- Arka yolcuya hatırlatma yapmak için, çalıştırma/durdurma düğmesine bastığınızda arka yolcu emniyet kemeri uyarı lambaları, kemer takılı olsa da olmasa da yaklaşık 6 saniye boyunca yanar.
- Eğer emniyet kemeri takılı olmadan hareket ederseniz veya hızınız 20 km/s altındayken kemerinizi çözerseniz, uyarı lambası emniyet kemerinizi takana kadar yanmaya devam eder.
- Emniyet kemerini takmadan sürmeye devam eder veya saatte 20 km'nin üzerinde hızla seyrederken emniyet kemerini çözerseniz, emniyet kemeri sesli uyarısı yaklaşık 35 saniye boyunca uyarı verecek ve bununla ilgili gösterge lambası yanıp sönecektir.

- Sürüş esnasında emniyet kemeri çözüldüğü zaman, saatte 20 km'nin altında hızla seyrederken gösterge lambaları yanar.
- Hızınız 20 km/s üzerine çıktığında, uyarı lambası yanıp sönmeye başlar ve uyarı alarmı yaklaşık 35 saniye boyunca çalar.

### **Arka Orta Koltuk için**

- Arka yolcuya hatırlatma yapmak için, çalıştırma/durdurma düğmesine bastığınızda arka yolcu emniyet kemeri uyarı lambaları, kemer takılı olsa da olmasa da yaklaşık 6 saniye boyunca yanar.
- Motor çalıştırma/durdurma düğmesi açıldığında emniyet kemeri takılı değilse, o kemere ait uyarı lambası 70 saniye boyunca yanık kalır.
- Eğer emniyet kemeri takılı olmadan hareket ederseniz veya hızınız 20 km/s altındayken kemerinizi çözerseniz, gösterge lambası yaklaşık 70 saniyelik yanmaya devam eder.
- Emniyet kemeri takılı olmadan sürmeye devam ederseniz veya hızınız 20 km/s üzerindeyken kemerinizi çözerseniz, emniyet kemeri uyarı alarmı yaklaşık 35 saniye boyunca çalar ve gösterge lambası yanıp söner.
- Saatte 10 km'nin altındaki bir sürüş sırasında arka kapı açılırsa veya açık kapı kapanırsa, sonrasında saatte 20 km'nin üzerinde bir sürüş hızına geçilse bile gösterge ışığı ve uyarı sesi çalışmaz.

## Emniyet kemeri bağlama sistemi

### Arka yolcu kemeri

Emniyet kemerinizi bağlamak için:

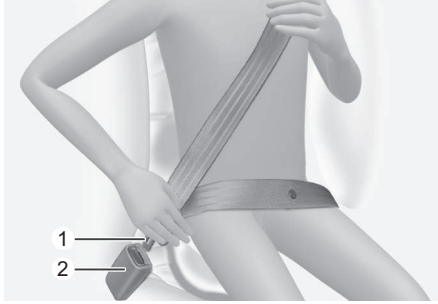

Kemeri makarasından dışarı çekip metal ucunu (1) tokaya (2) sokunuz. Metal uç tokaya kilitlendiğinde bir "klik" sesi duyulur.

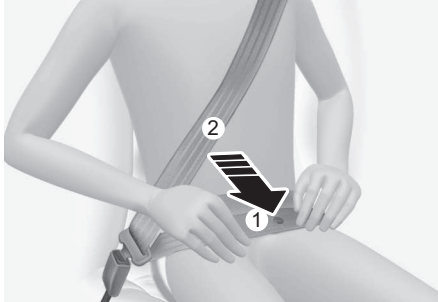

Kucak kemeri (1) kısmını kalçalarınızın, omuz kemeri (2) kısmını ise göğsünüzün üzerinden geçirmeniz gerekir.

Kucak kemeri kısmı kalçalarınıza tam oturacak şekilde elle ayarlandıktan sonra, emniyet kemeri otomatik olarak doğru uzunluğa ayarlanır. Öne doğru yavaş ve yumuşak şekilde eğildiğinizde, kemer sizinle birlikte hareket ederek uzar.

Ani bir fren veya darbe olduğunda, kemer kilitlenir. Öne doğru aşırı hızla eğilmeye çalışırsanız da kemer kilitlenecektir.

### NOT

Eğer emniyet kemerini makarasından yavaşça dışarı çekemiyorsanız, kemeri sıkıca çekip bırakınız. Bıraktıktan sonra, kemeri yavaşça dışarı çekebilirsiniz.

### ⚠ UYARI



**Yanlış konumlandırılmış emniyet kemeri, bir kaza durumunda ciddi şekilde yaralanma riskini arttırır. Emniyet kemerini ayarlarken aşağıdaki önlemleri alınız:**

- Emniyet kemerinin kucak kısmını belinizin değil, kalçanızın üzerinden tam oturacak ve mümkün olduğu kadar alçak şekilde konumlandırınız. Bu bir çarpışmada leğen kemiklerinin darbenin etkisini yumuşatmasını sağlayarak, yaralanma riskini azaltır.
- Şekilde görüldüğü gibi, bir kolunuzu omuz kemerinin altından, diğer kolunuzu ise kemerin üzerinden geçirin.
- Omuz kemerinin tokasını daima uygun yükseklikte ve kilitli konumda bulundurunuz.
- Omuz kemerini asla boynunuzun veya yüzünüzün üzerinden geçirmeyiniz.

### Yükseklik ayarı

Maksimum rahatlık ve güven için emniyet kemeri takma yüksekliğini dört farklı konumdan birine ayarlayabilirsiniz.

Emniyet kemerinin omuz kısmı, boynunuzun üzerinden değil, kaptı tarafına yakın olacak şekilde göğsünüz ile omzunuzun ortasından geçmelidir.

Ön Koltuk

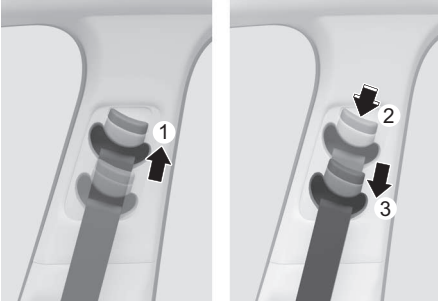

Emniyet kemeri ankrajının yüksekliğini ayarlamak için, yükseklik ayarlayıcıyı yükselterek veya alçaltarak yüksekliğin en uygun konuma gelmesini sağlayınız.

Yükseklik ayarlayıcıyı yükseltmek için, yukarı (1) çekiniz. İndirmek için, yükseklik ayarlayıcı tuşuna (2) basarak aşağıya (3) itiniz.

Daha sonra tuşu bırakarak bu konuma kilitleyiniz. Yükseklik ayarlayıcıyı hareket ettirmeye çalışarak yerine kilitlenmiş olduğundan emin olunuz.

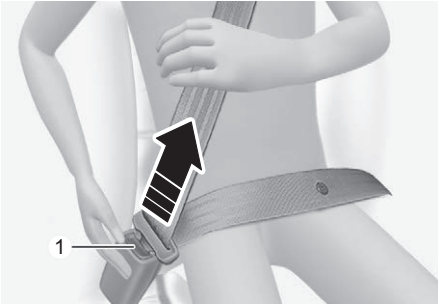

### Emniyet kemerinizi çözmek için:

Kilit tokasındaki çözme düğmesine (1) basınız.

Çözüldükten sonra, kemer otomatik olarak makaraya sarılmalıdır. Eğer sarılmazsa, kemerin kıvrılmış olup olmadığını kontrol edin ve tekrar deneyiniz.

### Arka orta emniyet kemeri (3 noktalı arka orta emniyet kemeri)

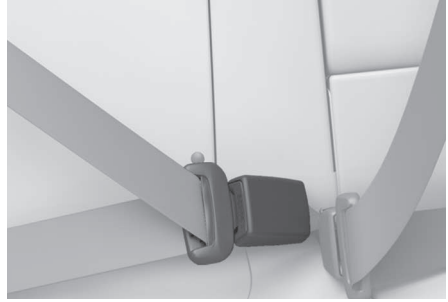

Arka orta emniyet kemerini kullanırken, üzerinde "CENTER (ORTA)" yazan toka kullanılmalıdır.

### **i** Bilgilendirme

Eğer emniyet kemerini makarasından dışarı çekemiyorsanız, kemeri sıkıca çekip bırakınız. Bıraktıktan sonra, kemeri yavaşça dışarı çekebilirsiniz.

### **!** UYARI

Arka orta emniyet kemerini bağlarken, koltuk arkalığının yerine kilitlendiğinden emin olunuz.

Aksi takdirde, ani bir durma veya çarpışma durumunda koltuk arkalığı hareket edebilir ve bu da ciddi yaralanmaya sebep olabilir.

## Ön gerdiricili emniyet kemeri

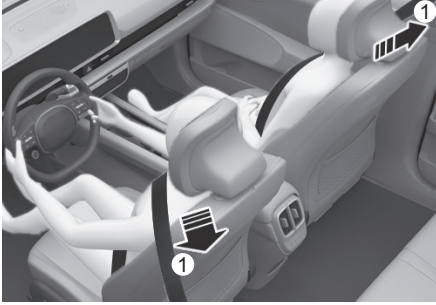

(1) Geri Sarma Makarası Ön Gerdiricili emniyet kemeri

Aracınızın sürücü, ön yolcu ve arka yolcu koltuklarında ön gerdiricili emniyet kemeri (Makara Ön Gerdiricisi) bulunmaktadır. Ön gerdirici, bazı önden ve yandan çarpışmalarda emniyet kemerlerinin yolcunun vücuduna sıkı sıkıya oturmasına yarar. Ön gerdiricili emniyet kemeri önden veya yandan sert çarpışmalarda, hava yastıklarıyla birlikte devreye girebilir.

Araç aniden durduğunda veya yolcu çok hızlı şekilde öne eğilmeye çalıştığında, emniyet kemeri sarma makarası kilitlenir.

Belirli önden çarpışmalarda, ön gerdiricisi devreye girerek emniyet kemerini yolcunun vücuduna daha sıkı temas edecek şekilde çeker.

Ön gerdirici sistemi çalıştığı zaman, sistem sürücü ya da ön yolcu koltuğu emniyet kemeri üzerinde aşırı gerginlik algılsa; makara ön gerdiricisinin içinde bulunan yük sınırlayıcı, etkilenen emniyet kemeri üzerindeki baskının bir kısmını alır.

## ⚠ UYARI

- Emniyet kemerinizi daima takın ve koltuğunuzda düzgün bir şekilde oturunuz.
- Eğer gevşek veya kıvrılmış ise, emniyet kemerini kullanmayınız. Gevşek veya bükülmüş bir emniyet kemeri, bir kaza durumunda sizi gerektiği gibi korumaz.
- Tokanın yanına herhangi bir şey koymayınız. Bu, tokayı olumsuz etkileyerek düzgün çalışmasını engelleyebilir.
- Herhangi bir şekilde devreye girmesi durumunda veya bir kazadan sonra, ön gerdiricileri mutlaka değiştiriniz.
- Ön gerdiricilerin muayenesini, bakımını, onarımını veya değişimini ASLA kendiniz yapmayınız. Ön gerdiricilerin muayenesinin, servisinin, onarımının yetkili bir HYUNDAI servisi tarafından yapılmasını öneririz.
- Emniyet kemeri aksamına darbe uygulamayınız.

## ⚠ UYARI

Ön gerdiricili emniyet kemeri devreye girdikten sonra, en az birkaç dakika emniyet kemeri aksamına dokunmayınız. Bir çarpışmada ön gerdiricili emniyet kemeri mekanizması devreye girdiğinde, ön gerdirici ısınabilir ve yanmaz. Neden olabilir.

## ⚠ DİKKAT

Aracın ön tarafında kaporta işi yapılması ön gerdircili emniyet kemeri sistemine hasar verebilir. Bu nedenle, sisteme yetkili bir HYUNDAI servisi tarafından bakım yapılmasını öneririz.

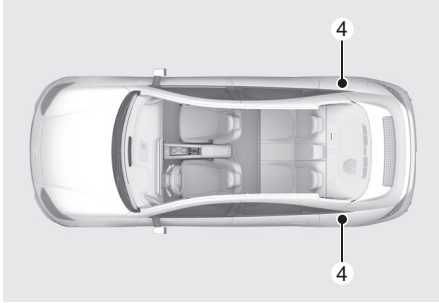
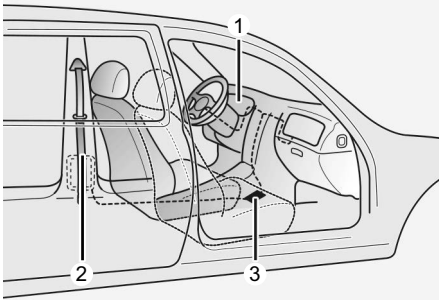

Ön Gerdircili Emniyet Kemeri Sistemi başlıca aşağıdaki bileşenlerden oluşur. Bunların yerleri yukarıdaki resimde gösterilmiştir:

- (1) SRS hava yastığı uyarı lambası
- (2) Makara ön gerdircisi
- (3) SRS kontrol modülü
- (4) Arka Geri Sarma Makarası Ön Gerdircisi

## NOT

**SRS kontrol modülünü devreye sokan sensör, ön gerdircili emniyet kemeriye bağlanmıştır. Çalıştırma / Durdurma düğmesi ON konumuna getirildiğinde, gösterge panelindeki SRS hava yastığı gösterge lambası yaklaşık 3-6 saniye boyunca yanar, sonra sönmesi gerekir.**

Eğer ön gerdirci düzgün çalışmıyorsa, SRS hava yastığında bir arıza olmasa bile, uyarı lambası yanar. Eğer gösterge lambası yanmıyorsa, yanık kalıyorsa veya araç hareket halindeyken yanmıyorsa, ön gerdircili emniyet kemerlerinin ve/veya SRS hava yastıklarının mümkün olan en kısa süre içinde yetkili bir HYUNDAI servisi tarafından muayene edilmesini öneririz.

## i Bilgilendirme

- Ön gerdircili emniyet kemerleri bazı önden veya ciltte tahrişe neden olabilir ya da devrilme durumlarında devreye girebilir.
- Ön gerdircili emniyet kemerleri devreye girdiğinde, aracın içinde yüksek bir ses duyulabilir ve duman gibi görünen ince bir toz oluşabilir. Bunlar normal çalışma koşullarıdır ve tehlikeli değildir.
- Zehirli olmamasına karşın, bu sırada çıkan toz ciltte tahrişe neden olabilir ve bu tozun uzun süre solunmaması gerekir. Ön gerdircili emniyet kemerlerinin devreye girdiği bir kaza sonrasında, cildinizin toza maruz kalan kısımlarını iyice yıkayınız.

## Emniyet kemeri ek güvenlik önlemleri

### *Hamile iken emniyet kemeri kullanımı*

Hamilelik süresinde emniyet kemeri daima takılmalıdır. Bebeğinizi korumanın en iyi yolu daima emniyet kemerinizi takarak kendinizi korumaktır.

Hamile kadınlar daima kucak-omuz emniyet kemeri takılmalıdır. Omuz kemeri göğüslerinizin arasından geçirek ve boynunuzdan uzak tutarak göğsünüzün üzerinden takınız. Kucak kemerini kalçalarınıza ve leğen kemiğinize TAM OTURACAK şekilde, göbeğinizin altından geçirek takınız.

## UYARI

**Bir kaza sırasında henüz anne karnındaki bebeğinizin yaralanma veya ölüm riskini azaltmak için, hamile kadınlar emniyet kemerinin kucak kısmını ASLA bebeğin bulunduğu karın bölgesinin yukarisından veya üzerinden geçirmemelidir.**

### **Emniyet kemeri kullanımı ve çocuklar**

#### **Bebekler ve küçük çocuklar**

Birçok ülkede çocukların, yükseltici koltuklar da dahil, onaylanmış çocuk koltuklarında yolculuk etmesini şart koşan yasalar bulunmaktadır. Çocuk koltuğu yerine emniyet kemerlerinin kullanılabilceği yaş sınırı ülkeden ülkeye değişmektedir, bu nedenle kendi ülkenizdeki veya seyahat ettiğiniz ülkedeki özel şartları bilmeniz gerekir. Bebek ve/veya Çocuk Emniyet Sistemi arka koltuğa düzgün şekilde yerleştirilmeli ve monte edilmelidir.

Daha fazla bilgi için, bu bölümdeki "Çocuk Emniyet Sistemi (CRS)" konusuna bakınız.

## UYARI

**Bebek ve küçük çocukları DAİMA boy ve kilolarına uygun çocuk koltuklarında doğru şekilde bağlayınız.**

**Bir çocuk veya başka bir yolcunun yaralanma veya ölüm riskini azaltmak için, araç hareket halindeyken bir çocuğu ASLA kucacağınızda veya kollarınızda tutmayın. Bir kaza sırasında ortaya çıkan şiddetli kuvvet çocuğu kollarınızdan kopararak aracın içine savurur.**

Bir kaza durumunda çocukların en iyi şekilde korunması, onları arka koltuğa takılmış ve yasalara uygun bir çocuk koltuğuna doğru şekilde bağlamakla mümkün olur. Bir çocuk koltuğu almadan önce, ülkenizin güvenlik standartlarına uygunluğunu belirten bir sertifikaya sahip olup olmadığını kontrol ediniz.

Koltuk çocuğun boy ve kilosuna uygun olmalıdır. Koltuğun etiketinde bu bilgileri kontrol edin. Bu bölümdeki "Çocuk Emniyet Sistemi (CRS)" konusuna bakınız.

### **Daha büyük çocuklar**

13 yaş altında, fakat yükseltici koltuk için fazla büyük olan çocuklar daima arka koltukta oturmali ve mevcut kucak/omuz kemerini kullanmalıdır. Çocuğun güvenli şekilde bağlanması için, emniyet kemeri kalçalarının üzerinden geçerek omuz ve göğsünün üzerinden bedenini sarmalıdır. Kemerin uyumunu düzenli olarak kontrol edin. Bir çocuğun kıvrılma hareketleri kemerin doğru konumunu bozabilir. Bir kaza durumunda çocuklar için en iyi koruma, uygun bir çocuk koltuğu veya arka koltuk emniyet kemerleri ile bağlandığında sağlanır.

Eğer 13 yaşın üzerindeki iri, uzun bir çocuğun ön koltukta oturması gerekiyorsa, koltuk en geriye çekilmiş olmalı ve çocuk mevcut kucak/omuz kemeri ile bağlanmalıdır.

Eğer kemerin omuz kısmı çocuğun boynuna veya yüzüne hafifçe temas ediyorsa, çocuğu aracın ortasına doğru yerleştirmeye çalışınız. Kemer hâlâ yüzüne veya boynuna temas ediyorsa, çocuğun arka koltuğa monte edilmiş uygun bir çocuk koltuğuna bağlanması gerekir.

## UYARI

- **Daha büyük çocukların emniyet kemerlerinin takılı olduğunu ve doğru şekilde ayarlandığını DAİMA kontrol ediniz.**
- **Omuz kemerinin çocuğun boynuna veya yüzüne temas etmesine ASLA izin vermezsiniz.**
- **Birden fazla çocuğun tek bir emniyet kemerini kullanmalarına izin vermezsiniz.**

### **Emniyet kemeri kullanımı ve yaralı kişiler**

Yaralı bir kişi taşınırken, emniyet kemeri kullanılmalıdır. Bu konu ile ilgili olarak, bir doktora danışınız.

### **Her kemer için bir yolcu**

İki kişi (çocuklar dahil) aynı anda kesinlikle tek bir emniyet kemeri takmaya kalkışmamalıdır. Böyle bir durumda kaza olduğunda ciddi yaralanmalar olabilir.

### **Koltuğa yatmayınız**

Araç hareket halinde iken koltuk arkalıği yatırılmış konumda oturmak tehlikeli olabilir. Emniyet kemeri takılı olsa bile, emniyet sisteminizin (emniyet kemerleri ve/veya hava yastıkları) koruması, koltuk arkalığini yatırmanızla önemli ölçüde azalır.

Emniyet kemerlerinin düzgün çalışması için basenize ve göğsünüze sıkıca oturması gerekir.

Bir kaza durumunda emniyet kemerine doğru fırlayabilir ve boyun yaralanmalarına maruz kalabilirsiniz.

Koltuğun sırtı ne kadar yatırılırsa, yolcunun kalçalarının kemerin altından kayma ve boyunun omuz kemerine çarpma riski o kadar artar.

### **UYARI**

- Araç hareket halindeyken ASLA koltuğunuz yatırılmış konumda gitmeyiniz.
- Koltuğunuz yatırılmış konumda gitmek, bir çarpışma veya ani fren durumunda ciddi, hatta ölümcül şekilde yaralanma riskinizi artırır.
- Sürücü ve yolcuların daima koltuklarının arkası dik ve emniyet kemerleri doğru şekilde bağlanmış olarak oturmaları gerekir.

### **Emniyet kemerlerinin bakımı**

Emniyet kemeri sistemleri kesinlikle sökülmemeli veya onarılmamalıdır. Emniyet kemeri ve ilgili donanımlarının; kapı menteşeleri, kapılar veya yanlış kullanım nedeniyle hasar görmemiş olduğundan emin olunuz.

### **Periyodik kontrol**

Bütün emniyet kemerleri herhangi bir aşınma veya hasara karşı düzenli olarak kontrol edilmelidir. Hasarlı herhangi bir parça mümkün olan en kısa sürede değiştirilmelidir.

### **Emniyet kemerlerini temiz ve kuru tutunuz**

Emniyet kemerlerinin temiz ve kuru tutulması gerekir. Emniyet kemerleri kirlendiğinde, sabun ve ılık su kullanarak temizlenebilir. Çamaşır suyu, boya, güçlü deterjanlar veya aşındırıcılar kayış kumaşına hasar vereceği için kullanılmamalıdır.

### **Emniyet kemerlerinin değiştirilmesi**

Araç bir kaza geçirdikten sonra, emniyet kemeri aksamı tümüyle değiştirilmelidir. Bu, belirgin bir hasar görülüyor olsa bile yapılmalıdır. Bu konu hakkında HYUNDAI yetkili servisine başvurmanızı öneririz.

## ÇOCUK EMNİYET SİSTEMİ (CRS)

**Önerimiz: Orta konumdaki çocuklar**

### UYARI

Araç içindeki çocukların emniyet kemerleri her zaman takılı olmalıdır. Tüm yaş grubundaki çocukların seyahat esnasında arka koltuklarda oturtulmaları daha emniyetlidir. Yolcu hava yastığı devre dışı bırakılmadıkça, yüzü arkaya dönük Çocuk Emniyet Sistemini asla ön yolcu koltuğuna yerleştirmeyiniz.

13 yaşın altındaki çocuklar daima araçta arka koltuklarda seyahat etmelidirler ve bir kaza, ani duruş veya ani manevra sırasında yaralanma riskini asgari seviyeye indirmek için mutlaka uygun bir şekilde korunmuş olmalıdırlar.

Kaza istatistikleri, çocukların arka koltuklarda uygun şekilde korundukları takdirde, ön koltuklardakinden daha güvende olduklarını göstermektedir. Çocuk Emniyet Sistemi için büyük olan çocuklar, mevcut olan emniyet kemerlerini takmalıdır.

Bazı ülkelerde, çocukların onaylanmış Çocuk Emniyet Sistemleri ile seyahat etmesini gerektiren yasal düzenlemeler vardır.

Ülkeler arasında, Çocuk Emniyet Sistemleri yerine emniyet kemerlerinin kullanılabilirliği yaş sınırını veya yükseklik/ağırlık kısıtlamalarını belirleyen yasalar farklıdır, bu nedenle ülkenizdeki veya seyahat ettiğiniz ülkelerdeki özel gerekliliklerden haberdar olmalısınız.

Çocuk Emniyet Sistemleri araç koltuğuna düzgün şekilde monte edilmelidir. Daima ülkenizin gerekliliklerini karşılayan, piyasada satılan bir Çocuk Emniyet Sistemi kullanınız.

### **Çocuk Emniyet Sistemi (CRS)**

Bebekler ve küçük çocuklar, araç koltuğunda, yüzü arkaya bakan veya yüzü öne bakan uygun çocuk emniyet sistemlerine düzgünce yerleştirilmelidir. Çocuk Emniyet Sisteminin imalatçı firmasının kullanım ve montaj talimatını okuyunuz ve uygulayınız.

### UYARI

- **Daima Çocuk Emniyet Sisteminin imalatçı firmasının kullanım ve montaj talimatını okuyunuz ve uygulayınız.**
- **Çocuğunuzu daima Çocuk Emniyet Sistemine uygun şekilde yerleştiriniz.**
- **Koltuk arkalığın "asılan" tipte çocuk koltuğu veya Çocuk Emniyet Sistemi kullanmayınız. Bunlar kaza sırasında yeterli korumayı sağlamaz.**
- **Bir kaza sonrasında, Çocuk Emniyet Sisteminin, emniyet kemerlerinin, ISO-FIX bağlantı kancalarının ve üst bağlantı kancalarının HYUNDAI yetkili servisinde kontrol ettirilmesini öneririz.**

### **Çocuk Emniyet Sisteminin Seçimi (CRS)**

Çocuğunuz için bir Çocuk Emniyet Sistemi seçerken, daima:

- Çocuk Emniyet Sisteminin ülkenizde mevcut Güvenlik Standartlarına uygun olduğunu gösteren bir etikete sahip olmasına dikkat ediniz.
- Bir Çocuk Emniyet Sistemi, sadece ECE-R 44 veya ECE-R 129 standartlarına uygun olduğuna dair onayı varsa, monte edilebilir.
- Çocuğunuzun boyuna ve kilosuna uygun bir Çocuk Emniyet Sistemi kullanınız. Kullanım için gerekli olan etiket veya talimatlar bu bilgileri sağlar.
- Kullanılacak araçtaki koltuk sistemine uyumlu bir Çocuk Emniyet Sistemi seçiniz.
- Çocuk Emniyet Sistemi ile birlikte verilen kullanım ve montaj talimatı ve uyarılarını okuyunuz ve uygulayınız.

### **Çocuk Emniyet Sistemi tipleri**

Üç ana tipte Çocuk Emniyet istemi bulunmaktadır, bunlar: yüzü arkaya dönük, yüzü öne dönük ve yükseltilmiş koltuklu Çocuk Emniyet Sistemleridir.

Bunlar çocuğun yaşına, boyuna ve ağırlığına göre sınıflandırılır.

#### **Yüzü arkaya bakan Çocuk Emniyet Sistemi**



Yüzü arkaya bakan bir Çocuk Emniyet Sistemi, koltuk yüzeyi ile çocuğun arka tarafına doğru koruma sağlar. Kemer sistemi çocuğu yerinde tutar ve bir kaza durumunda, Çocuğu, Çocuk Emniyet Sistemi içinde tutmak için devreye girer ve boyun ve omuriliğe gelen baskıyı azaltır.

Bir yaşından küçük tüm çocuklar mutlaka daima yüzü arkaya dönük bir Çocuk Emniyet Sistemine seyahat etmelidir. Farklı tipte yüzü arkaya dönük Çocuk Emniyet Sistemleri vardır: sadece-bebekler için olan Çocuk Emniyet Sistemleri, yalnızca yüzü arkaya dönük konumda kullanılabilir. Üç şekle de çevrilebilir bir Çocuk Emniyet Koltuğu Sistemi, arkaya dönük konumdayken, çocuğunuzu uzun süre yüzü arkaya dönük şekilde tutmanıza olanak sağlayan, daha fazla yükseklik ve daha fazla ağırlık limitlerine sahiptir.

Çocuk Emniyet Sistemlerini, çocuklarınızın boy ve ağırlığı Emniyet Sistemi üreticisinin izin verdiği sınırlara uyduğu sürece yüzü arkaya bakan konumda kullanınız.

#### **Yüzü öne dönük Çocuk Emniyet Sistemi**



Yüzü öne dönük Çocuk Emniyet Sistemi, kemerle birlikte çocuğun gövdesi için koruma sağlar. Çocuklarınızı, Çocuk Emniyet Sistemi üreticisinin izin verdiği en üst boy ve ağırlık sınırlarına erişinceye kadar yüzü öne dönük kemerli Çocuk Emniyet Sisteminde oturtunuz.

Çocuğunuzun büyüyüp, yüzü öne dönük Çocuk Emniyet Koltuğu Sistemine sığmadığı zaman, artık çocuğunuz oto koltuğu yükseltici için hazır duruma gelmiş demektir.

#### **Oto koltuğu yükselticiler**

Yükseltilmiş koltuk, aracın emniyet kemeri sistemine uyum için geliştirilmiş bir Çocuk Emniyet Sistemidir. Oto koltuğu yükseltici, emniyet kemerini çocuğunuzun gövdesinin en kuvvetli noktalarına uyum sağlayacak şekilde konumlandırır. Çocuklarınızı emniyet kemerine tam olarak uyacak ölçülere gelinceye kadar oto koltuğu yükselticilerde oturtunuz.

Emniyet kemerinin düzgün bir şekilde takılabilmesi için, kucak kemeri karın üzerinde değil, mutlaka rahat bir şekilde üst bacak üstünde durmalıdır. Omuz kemeri, ense veya yüz üzerinden değil, omuz ve göğüs üzerinden uzatılarak takılmalıdır. Kaza, ani durma veya manevra sırasında yaralanma riskini asgari seviyeye indirmek için 13 yaşın altındaki çocukların emniyet kemerleri mutlaka düzgün bir şekilde takılmalıdır.

## Çocuk Emniyet Sisteminin Montajı (CRS)



### UYARI

**Çocuk Emniyet Sistemini monte etmeden önce daima:**

**Çocuk Emniyet Sisteminin üretici firmasının kullanım ve montaj talimatını okuyup uygulayınız.**

**Talimat ve uyarılar takip edilmediği zaman, kaza durumunda CİDDİ YARALANMA veya ÖLÜM riski artabilir.**



### UYARI

**Aracın koltuk başlığı Çocuk Emniyet Sisteminin uygun şekilde montajını ön-lüyor, başlığın konumu tekrar ayarlanmalı veya başlık tamamen sökülmelidir.**

Uygun bir Çocuk Emniyet Sistemini seçtikten ve bu sisteminin koltuklara düzgün şekilde uyduğunu kontrol ettikten sonra, çocuk Emniyet Sistemi üreticisinin talimatına göre montajı yapmaya hazırsınız demektir. Çocuk Emniyet Sistemini düzgün şekilde monte etmenin üç genel adımı vardır:

- **Çocuk Emniyet Sistemini araca uygun şekilde sabitleyiniz.** Tüm Çocuk Emniyet Sistemleri araca mutlaka bir kucak kemeri veya kucak/omuz kemerinin kucak parçası veya ISOFIX üstten bağlanmalı kanca ve/veya ISOFIX kanca ve/veya destek ayağı ile sabitlenmelidir.

- **Çocuk Emniyet Sisteminin son derece güvenli bir şekilde yerleştirildiğinden emin olunuz.** Bir Çocuk Emniyet Sistemini araca monte ettikten sonra, aracın koltuğuna emniyetli bir şekilde sabitlendiğinden emin olmak için koltuğu ileri ve yanlara doğru itiniz ve çekiniz. Emniyet kemeri olan bir Çocuk Emniyet Sistemi mümkün olduğu kadar sıkı şekilde monte edilmelidir. Ancak, koltuk yana doğru az da olsa hareket edebilir. Çocuk Emniyet Sistemini monte ederken, araç koltuğunu ve koltuk arkalığını, çocuğunuzun Çocuk Emniyet Sisteminde konforlu bir şekilde oturabileceği bir konuma ayarlayınız (yukarı ve aşağı, ileri ve arkaya).
- **Çocuğunuz, Çocuk Emniyet Sistemine yerleştiriniz.** Çocuğunuz, Çocuk Emniyet Sistemi üreticisinin talimatına uygun çocuk koltuğuna kemer takılarak oturtulmasını sağlayınız.



### DİKKAT

**Kapıları kapalı bir aracın içinde bulunan Çocuk Emniyet Sistemi çok sıcak olabilir. Çocuğunuz yanıklardan korumak için, Çocuk Emniyet Sistemine oturtmadan önce koltuk yüzeyini ve kemer tokalarını kontrol ediniz.**

## Kayıtlı & ISOFIX Çocuk Emniyet Sistemleri için her bir oturma pozisyonunun UN yönetmeliklerine göre uygunluğu (Avrupa için)

(Araç kullanıcıları ve CRS üreticileri için bilgi)

- Evet: Belirtilen CRS kategorisinin takılması için uygun
- Hayır: Belirtilen CRS kategorisinin takılması için uygun değil
- "-": Uygulanmaz
- Tablo Soldan Direksiyonlu araç içindir. Ön yolcu koltuğu hariç, tablo Sağdan Direksiyonlu araç için geçerlidir. Sağdan Direksiyonlu araç ön yolcu koltuğu için, lütfen oturma konumu 3 ile ilgili bilgileri kullanınız.

CRS kategorileri		Oturma konumları					
		1,2	3		4	5	6
			Hava Yastığı AÇIK	Hava yastığı KAPALI			
Universal kemerli CRS	Tüm ağırlık grupları	-	Hayır	Evet* F, R	Evet F, R	Evet F, R	Evet F, R
i-boyutlu CRS	ISOFIX CRF: F2, F2X, R1, R2	-	Hayır	Hayır	Evet F, R	Hayır	Evet F, R
Portbebe (ISOFIX yüzü yana bakan CRS)	ISOFIX CRF: L1, L2	-	Hayır	Hayır	Hayır	Hayır	Hayır
ISOFIX bebek* CRS (*: ISOFIX bebek CRS)	ISOFIX CRF: R1	-	Hayır	Hayır	Evet R	Hayır	Evet R
ISOFIX ana kucağı CRS – küçük	ISOFIX CRF: F2,F2X, R2,R2X	-	Hayır	Hayır	Evet F, R	Hayır	Evet F, R
ISOFIX ana kucağı CRS – büyük* (*: oto koltuğu yükseletici değil)	ISOFIX CRF: F3, R3	-	Hayır	Hayır	Evet F, R	Hayır	Evet F, R
Oto koltuğu yükseletici – azaltılmış Genişlik	ISO CRF: B2	-	Hayır	Hayır	Evet	Hayır	Evet
Yükseletici Koltuğu-Tam Genişlik	ISO CRF: B3	-	Hayır	Hayır	Evet	Hayır	Evet

### Bilgilendirme

**F:** Yüzü öne bakan, **R:** Yüzü arkaya bakan

\* : Üniversal CRS'yi kurmak için, ön yolcu koltuğu yüksekliği orta konumda olmalıdır.

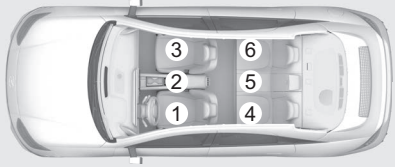
Koltuk numarası	Araçtaki konumu	Oturma konumları
1	Ön sol	
2	Ön orta	
3	Ön sağ	
4	2'nci sıra sol	
5	2'nci sıra orta	
6	2'nci sıra sağ	

### **i** Bilgilendirme

- Aracın koltuk başlığı Çocuk Emniyet Sisteminin uygun şekilde montajını önliyorsa, başlığın konumu tekrar ayarlanmalı veya başlık tamamen sökülmalıdır.
- Yolcu hava yastığı devre dışı bırakılmadıkça, yüzü arkaya dönük Çocuk Emniyet Sistemini asla ön yolcu koltuğuna yerleştirmeyiniz.

### Önerilen Çocuk Emniyet Sistemleri

Çocuk Boyu veya Ağırlık Grubu	CRS Üreticisi	CRS Model adı	Sabitlenme Tipi	ECE Onay Numarası
40-83 cm	Britax Römer	BABY-SAFE 3 i-SIZE ve Flex Base i-Sense	Destek ayaklı ISOFIX (Yüzü arkaya bakan)	E1*129R03/04*0060
76-105 cm	Britax Römer	Trifix 2 i-size	ISOFIX ve üstten bağlamalı kanca	E1*129R02/06*0015
Grup II	Britax Römer	KidFix 2 R	ISOFIX ve aracın emniyet kemeri ile CRS kucak kemerini kullanan	R44/04-E1-04301304
Grup III	Graco	Basit Yükseltici koltuk	Araç emniyet kemeri	R44/04-E11-0444165

### Çocuk Emniyet Sistemi Üretici bilgisi

Britax: [www.britax.com](http://www.britax.com)

Graco: [www.gracobaby.eu](http://www.gracobaby.eu)

## Kayıtlı & ISOFIX Çocuk Emniyet Sistemleri için her bir oturma pozisyonunun UN yönetmeliklerine göre uygunluğu (Avrupa dışı)

(Araç kullanıcıları ve CRS üreticileri için bilgi)

- Evet : Belirtilen CRS kategorisinin takılması için uygun
- Hayır: Belirtilen CRS kategorisinin takılması için uygun değil
- "-": Uygulanmaz
- Tablo Soldan Direksiyonlu araç içindir. Ön yolcu koltuğu hariç, tablo Sağdan Direksiyonlu araç için geçerlidir. Sağdan Direksiyonlu araç ön yolcu koltuğu için, lütfen oturma konumu 3 ile ilgili bilgileri kullanınız.

CRS kategorileri		Oturma konumları					
		1,2	3		4	5	6
			Hava Yastığı AÇIK	Hava yastığı KAPALI			
Universal kemerli CRS	Tüm ağırlık grupları	-	Hayır	Evet* F	Evet F, R	Evet F, R	Evet F, R
i-boyutlu CRS	ISOFIX CRF: F2, F2X, R1, R2	-	Hayır	Hayır	Hayır	Hayır	Hayır
Portbebe (ISOFIX yüzü yana bakan CRS)	ISOFIX CRF: L1, L2	-	Hayır	Hayır	Hayır	Hayır	Hayır
ISOFIX bebek* CRS (*: ISOFIX bebek CRS)	ISOFIX CRF: R1	-	Hayır	Hayır	Evet R	Hayır	Evet R
ISOFIX ana kucağı CRS – küçük	ISOFIX CRF: F2,F2X, R2,R2X	-	Hayır	Hayır	Evet F, R	Hayır	Evet F, R
ISOFIX ana kucağı CRS – büyük* (*: oto koltuğu yükseltici değil)	ISOFIX CRF: F3, R3	-	Hayır	Hayır	Evet F, R	Hayır	Evet F, R
Oto koltuğu yükseltici – azaltılmış Genişlik	ISO CRF: B2	-	Hayır	Hayır	Evet	Hayır	Evet
Oto koltuğu yükseltici – tam Genişlik	ISO CRF: B3	-	Hayır	Hayır	Evet	Hayır	Evet

### Bilgilendirme

- **F: Yüzü öne bakan, R: Yüzü arkaya bakan**
- \* : Üniversal CRS'yi kurmak için, ön yolcu koltuğu yüksekliği orta konumda olmalıdır.

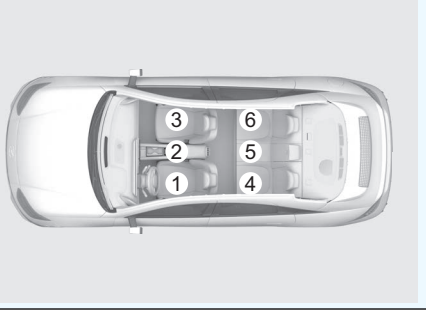
Koltuk numarası	Araçtaki konumu	Oturma konumları
1	Ön sol	
2	Ön orta	
3	Ön sağ	
4	2'nci sıra sol	
5	2'nci sıra orta	
6	2'nci sıra sağ	

### **i** Bilgilendirme

- Aracın koltuk başlığı Çocuk Emniyet Sisteminin uygun şekilde montajını önleyorsa, başlığın konumu tekrar ayarlanmalı veya başlık tamamen sökülmelidir.
- Yolcu hava yastığı devre dışı bırakılmadıkça, yüzü arkaya dönük Çocuk Emniyet Sistemini asla ön yolcu koltuğuna yerleştirmeyiniz.

### **Çocuklar için ISOFIX kanca ve üstten bağlamalı kanca (ISOFIX bağlantı sistemleri)**

ISOFIX sistemi, sürüş ve bir kaza sırasında Çocuk Emniyet Sistemini tutar. Bu sistem, Çocuk Emniyet Sisteminin daha kolay takılmasını sağlamak üzere tasarlanmıştır ve Çocuk Emniyet Sisteminin yanlış bir şekilde takılma olasılığını azaltır. ISOFIX sistemi, araç içindeki kancaları ve Çocuk Emniyet Sisteminin üzerindeki geçme noktalarını kullanır. ISOFIX sistemi, Çocuk Emniyet Sisteminin arka koltuklara sabitlenmesi için emniyet kemeri kullanımı gerektirmez.

ISOFIX kancalar araca takılmış olan metal çubuklardır. Her ISOFIX koltuk konumu için, alt bağlantı noktaları ile Çocuk Emniyet Sistemini taşıyabilen iki alt kanca noktası vardır.

ISOFIX sistemini aracınızda kullanmak için, mutlaka ISOFIX bağlantıları olan bir Çocuk Emniyet Sistemine sahip olmanız gereklidir.

ISOFIX alt bağlantı kancaları olan Çocuk Emniyet Sisteminin kullanım şekli ile ilgili talimatı, Çocuk Emniyet Sisteminin üreticisi sağlar.

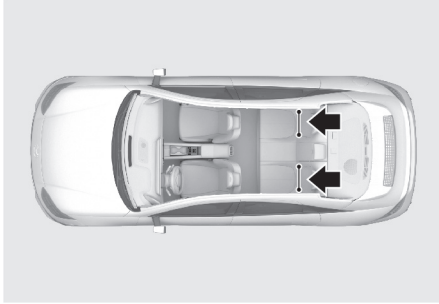

ISOFIX bağlantı kancaları arka koltukların sağ ve sol yan oturma konumlarında bulunur. Bunların yerleri, şekilde gösterilmektedir.





### **UYARI**

**Arka orta koltukta, ISOFIX bağlantı kancalarını kullanarak Çocuk Emniyet Sistemini monte etmeye kalkışmayınız. Bu koltuğa**

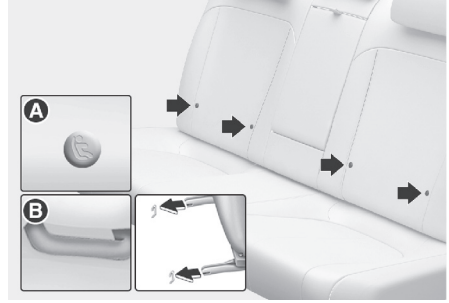
uygun ISOFIX bağlantı kancaları bulunmamaktadır. Arka orta koltuk oturma konumuna Çocuk Emniyet Sistemi montajı için yan koltuk bağlantı kancalarının kullanılması, bağlantı kancalarına zarar verebilir.



[A] ISOFIX Kancası Konum Göstergesi

(A Tipi- , B Tipi- )

[B] ISOFIX Kancası

Arka koltuk arkılığı ile arka koltuk oturma minderi sol yan ve sağ yan oturma konumları arasında yer alan ISOFIX bağlantı kancaları sembolleri ile gösterilmiştir.

### **"ISOFIX Kanca Sistemine" sahip bir Çocuk Emniyet Sisteminin Sabitlenmesi**

Arka yan koltuk oturma konumlarının her iki tarafına da ISOFIX uyumlu bir Çocuk Emniyet Sistemi takmak için:

1. Emniyet kemeri tokasını ISOFIX bağlantı kancalarından uzaklaştırınız.
2. Çocuk Emniyet Sistemi ile ISOFIX bağlantı kancaları arasında güvenli bir bağlantı sağlayabilmek için, her türlü nesneyi kancalardan uzaklaştırınız.
3. Çocuk Emniyet Sistemini araç koltuğuna yerleştiriniz, sonra Çocuk Emniyet Sistemi üreticisinin verdiği talimata göre ISOFIX bağlantı kancalarına tutturunuz.
4. Çocuk Emniyet Sistemindeki ISOFIX bağlantılarının ISOFIX bağlantı kancalarına düzgün şekilde bağlanması ve montajı için, Çocuk Emniyet Sisteminin üretici talimatını izleyiniz.

## UYARI

ISOFIX sistemi kullanırken aşağıdaki önlemleri alınız:

- Çocuk Emniyet Sistemi ile birlikte verilen tüm montaj talimatını okuyunuz ve takip ediniz.
- Çocuğun gerdirilmemiş emniyet kemelerine ulaşip bunları tutmasını önlemek için, kullanılmayan tüm arka emniyet kemerlerinin tokalarını takınız ve emniyet kemerini çocuğun arkasından gerdiriniz. Bir emniyet kemeri boyna dolanır ve kemer sıkarsa, çocuklar boğulabilir.
- Birden fazla Çocuk Emniyet Sistemini, tek bir kancaya ASLA tutturmayınız. Bu durum, kancanın veya bağlantının gevşemesine veya kırılmasına neden olabilir.
- Bir kaza sonrasında, ISOFIX sistemini daima yetkili serviste incelettiriniz. Kaza ISOFIX sistemine hasar verebilir ve ISOFIX sistemi Çocuk Emniyet Sistemini gerektiği şekilde koruma altına alamayabilir.

### "Üst Bağlantı Kancalı" sistem ile Çocuk Emniyet Sisteminin Sabitlenmesi

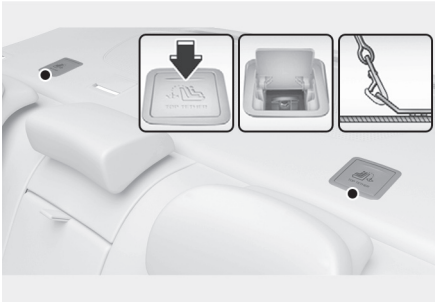

Çocuk Emniyet Sistemi için üstten bağlamalı kancalar koltuk arkalıklarının arkasında bulunur.



1. Çocuk Emniyet Sisteminin üst bağlantı kayışını koltuk arkalığı üzerinden geçiriniz. Üst bağlantı kayışını yerleştirirken Çocuk Emniyet Sisteminin üreticisinin talimatına uyunuz.
2. Üst bağlantı kayışını, üst bağlama kancasıyla birleştiriniz, sonra üst bağlantı kayışını Çocuk Emniyet Sistemi talimatına göre sıkınız ve Çocuk Emniyet Sistemini araç koltuğuna sıkıca sabitleyiniz.

## UYARI

Üst bağlantı kayışını takarken aşağıdaki önlemleri alınız:

- Çocuk Emniyet Sistemi ile birlikte verilen tüm montaj talimatını okuyunuz ve takip ediniz.
- Tek bir ISOFIX üstten bağlamalı kancaya birden fazla Çocuk Emniyet Sistemini ASLA tutturmayınız. Bu durum, kancanın veya bağlantının gevşemesine veya kırılmasına neden olabilir.
- Üst bağlamayı doğru üst bağlama kancasından başka bir şeye tutturmayınız. Başka bir şeye takılırsa düzgün şekilde çalışmayabilir.
- Çocuk Emniyet Sistemi kancaları sadece doğru yerleştirilmiş Çocuk Emniyet Sisteminin ürettiği kuvvetlere dayanacak şekilde tasarlanmıştır. Sistemi, yetişkin emniyet kemeri için veya benzeri nesnelere veya ekipmanı araca bağlamak için kullanmayınız.

### **Çocuk Emniyet Sisteminin kucak/omuz kemeriyle yerine sabitlenmesi**

ISOFIX bağlantı sistemini kullanmadığınız zaman, tüm Çocuk Emniyet Sistemleri mutlaka bir kucak/omuz kemerinin kucak parçası ile birlikte aracın arka koltuğuna sabitlenmelidir.



### **Çocuk Emniyet Sisteminin kucak/omuz kemeriyile takılması**

Arka koltuğa bir Çocuk Emniyet Sistemi monte etmek için aşağıdakileri yapınız:

1. Çocuk Emniyet Sisteminin arka koltuğa yerleştiriniz ve üreticisinin talimatını takip ederek kucak/omuz kemerini koltuğun etrafından veya arasından geçirin. Emniyet kemeri kayışının kıvrılmamış olduğundan emin olunuz.



2. Kucak/omuz kemerinin tokasını yuvaya takınız. "Klik" sesi duymayı bekleyiniz.

### **i Bilgilendirme**

**Kemer tokası açma düğmesini acil durumda kolay ulaşılabilecek şekilde yerleştiriniz.**



3. Omuz kemerini makaraya geri sararken, Çocuk Emniyet Sisteminin aşağı iterek, kemerdeki boşluğu mümkün olduğunca alınız.
4. Emniyet kemerinin sıkıca tuttuğundan emin olmak için, Çocuk Emniyet Sisteminin itip çekerek kontrol ediniz.

Çocuk Emniyet Sistemi üreticiniz üstten bağlamalı kancanın kucak/omuz kemeri ile kullanılmasını öneriyorsa, "Çocuk Emniyet Sisteminin Montajı (CRS)" konusuna bakınız.

Çocuk Emniyet Sisteminin çıkarmak için, tokadaki açma düğmesine basınız ve sonra kucak/omuz kemerini Çocuk Emniyet Sisteminden dışarı çıkarınız ve emniyet kemerinin tamamen içeri çekilmesini sağlayınız.

### **⚠ UYARI**

**İkinci sıradaki orta koltuğa bir çocuk koltuğu takılıysa, ön orta yan hava yastığıyla (ön orta yan hava yastığı varsa) teması en aza indirmek için ikinci sıradaki koltuğu mümkün olduğunca geriye alınız.**

## HAVA YASTIĞI - İLAVE GÜVENLİK SİSTEMİ

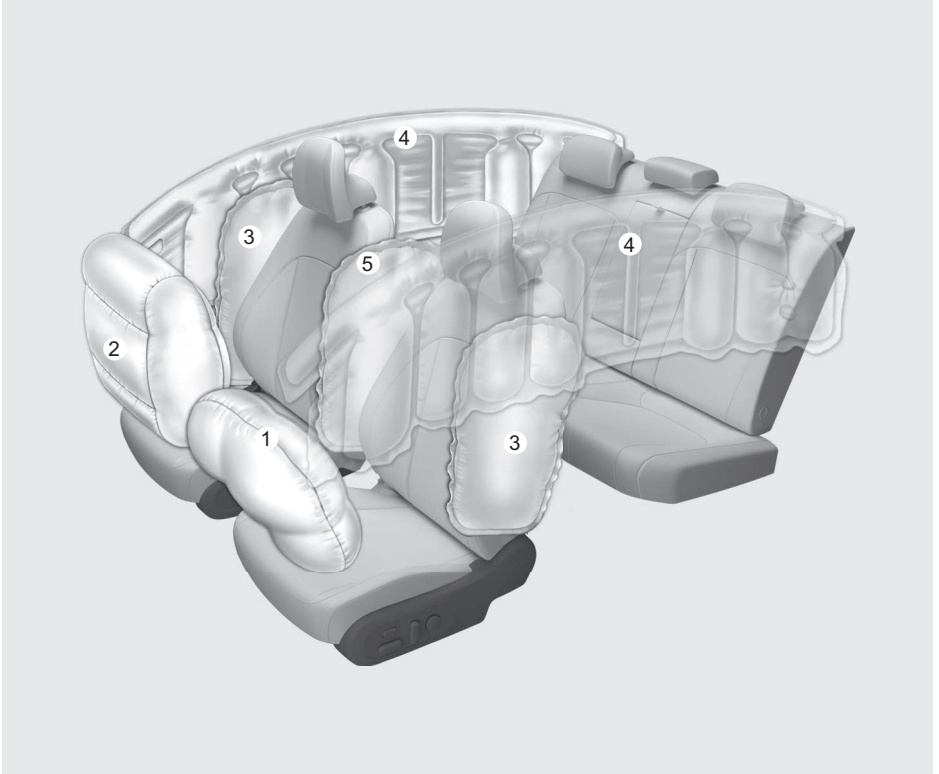

**Araçtaki gerçek hava yastıkları şekildedekinden farklı olabilir.**

- (1) Sürücü ön hava yastığı
- (2) Yolcu ön hava yastığı
- (3) Yan hava yastığı
- (4) Perde hava yastığı
- (5) Ön orta yan hava yastığı

Araçlar, sürücü koltuğu ve ön yolcu koltukları için İlave Hava Yastığı Sistemi ile donatılmıştır. Ön hava yastıkları üç noktalı emniyet kemerlerine ek koruma olarak tasarlanmıştır. Bu hava yastıklarının koruma sağlaması için, emniyet kemerlerinin sürüş sırasında daima takılı olması gerekir.

Emniyet kemerini takmazsanız, kaza esnasında ciddi şekilde yaralanabilir veya ölebilirsiniz. Hava yastıkları emniyet kemerlerine ek koruma olarak tasarlanmıştır, ancak onların yerine geçmezler. Ayrıca, hava yastıkları, her türlü çarpışmada açılmak üzere tasarlanmamıştır. Bazı kazalarda, emniyet kemerleri sizi koruyan yegane sistemlerdir.

**UYARI**

**HAVA YASTIĞI GÜVENLİK ÖNLEMLERİ**  
Her yolculukta, her zaman, herkes - **DAİMA** emniyet kemerlerini ve Çocuk Emniyet Sistemini kullanmalıdır! Hava yastıkları açıldığında kemerinizi uygun olmayan bir şekilde takmış veya hiç takmamış olursanız, bir çarpışma anında hava yastıkları da ciddi şekilde yaralanmanıza veya ölüme neden olabilir.

Hava yastığı devre dışı bırakılmadıkça, bir çocuğu **ASLA** Çocuk Emniyet Sistemi veya yükseltilmiş koltuk kullanarak ön yolcu koltuğuna yerleştirmeyiniz.

Açılan bir hava yastığı, bebeğe veya çocuğa sert şekilde çarpabilir ve ciddi veya ölümcül yaralanmalara neden olabilir.

13 yaşın altındaki çocuklara arka koltukta daima kemer takınız. Her yaştaki çocuk için en emniyetli yer arka koltuktur. Eğer 13 yaşında veya daha büyük bir çocuğun ön koltukta oturması gerekiyorsa, emniyet kemeri düzgün takılmalı ve koltuk mümkün olduğu kadar geriye kaydırılmalıdır.

Araç park edilip motor kapatılana kadar, tüm yolcular kendileri ve koltukları dik durumda, koltuk minderinin ortasında, emniyet kemerleri takılı olarak, bacakları serbestçe uzanmış ve ayakları yere basar şekilde oturmalıdır. Hava yastığı hızla açılarak, kaza esnasında yerinde düzgün bir şekilde oturmaman yolcuya çok sert bir şekilde çarpabilir ve ciddi veya ölümcül şekilde yaralanmasına yol açabilir.

Siz veya yolcularınız asla hava yastıklarına gereksiz şekilde yakın oturmamalı veya uzanmamalısınız. Kapılara veya orta konsola yaslanmamalısınız.

Koltuğunuzu ön hava yastıklarından mümkün olduğunca uzak olacak ama aracın kontrolüne de hakim olacağınız şekilde ayarlayınız.

## Hava yastıkları nerededir?

### Sürücü ve yolcu ön hava yastıkları

Sürücü ön hava yastığı



Yolcu ön hava yastığı

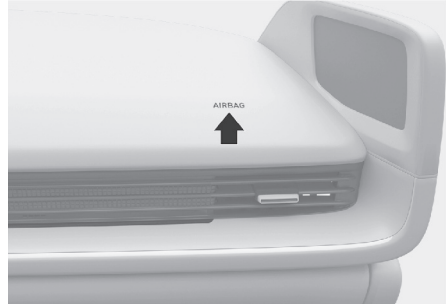

Aracınız İlave Güvenlik Sistemi (SRS) ve hem sürücü hem yolcu için emniyet kemerleri ile donatılmıştır.

SRS sistemi, direksiyon simidinin ortasında ve ön panelin yolcu tarafında torpido gözünün üzerinde yer alan hava yastıklarından oluşur.

Hava yastıkları "AIRBAG" yazısı ile panel kapaklarında etiketlenmiştir.

SRS'nin amacı, açılmasına yetecek şiddetteki önden çarpmalarda, sürücü ve ön yolcular için, emniyet kemerlerinin sağladığı korumaya ilave koruma sağlamaktır.

## ⚠ UYARI

Açılan ön hava yastıklarının oluşturacağı ölüm veya ciddi yaralanma riskini azaltmak için, aşağıdaki önlemleri alınız:

- Yolcuların düzgün bir şekilde oturmasını sağlamak için emniyet kemeri her zaman takılı olmalıdır.
- Koltuğunuzu ön hava yastıklarından mümkün olduğunca uzak olacak ama aracın kontrolüne de hakim olacağınız şekilde ayarlayınız.
- Asla kapılara veya orta konsola yaslanmayınız.
- Ön yolcunun ayaklarını veya bacaklarını ön konsola yerleştirmesine izin vermeyiniz.
- Direksiyon simidinin, gösterge panelinin, ön camın ve torpido gözünün üzerindeki ön yolcu panelinin üzerindeki hava yastığı modüllerinin üzerine veya yakınına (ön konsol kılıfı, cep telefonu tutucusu, bardaklık, parfüm veya etiket gibi) hiçbir nesne konulmamalıdır. Eğer hava yastıklarının açılmasına neden olacak kadar yeterli bir çarpışma olursa, bu tür nesnelere tehlikeli olabilir.
- Ön camın üzerine veya aynanın içine herhangi bir nesne yerleştirmeyiniz.

## Yolcu ön hava yastığı AÇIK/KAPALI ayarları

⊕ Varsa

Ön yolcu koltuğunda bir çocuk emniyet koltuğu takılıysa veya ön yolcu koltuğunda bir kişi oturmuyorsa, ön yolcu ön hava yastığını bilgi ve eğlence sisteminden devre dışı bırakabilirsiniz. Detaylı bilgi için ayrıca verilen bilgi-eğlence sistemi kılavuzuna bakınız.

## Çalıştırma

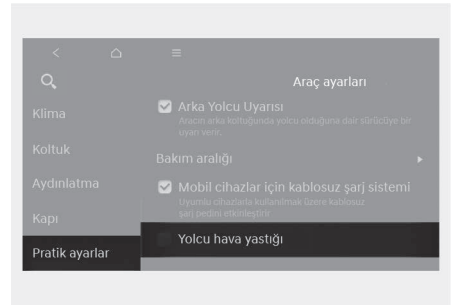
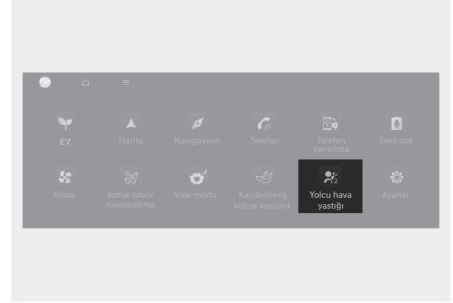

Araç çalışırken, bilgi ve eğlence sisteminden **Ayarlar > YOLCU HAVA YASTIĞI** veya **Ayarlar > Araç ayarları > Kullanışlılık > YOLCU HAVA YASTIĞI** seçeneğine dokununuz.

## NOT

Çocuğunuzun güvenliğini sağlamak amacıyla istisnai durumlarda ön yolcu koltuğuna arkaya bakan bir çocuk koltuğu takılması gerektiğinde ön yolcu ön hava yastığı devre dışı bırakılmalıdır.

## i Bilgilendirme

Yazılım güncellemelerinden sonra bilgi ve eğlence sistemi değişebilir. Daha fazla bilgi için, bilgi ve eğlence sistemi birlikte verilen kılavuza bakınız.

### Yolcu ön hava yastığı AÇIK/KAPALI ayarları

+ Varsa

Bu ayar, yaş, boy ve sağlık durumu nedeniyle ilgili hava yastığından dolayı yaralanma riski olan yolcu için yolcu ön hava yastığını devre dışı bırakmak amacıyla kullanılır.

### Yolcu ön hava yastığı AÇIK/KAPALI ayarları

+ Varsa

#### Çalışma şartları



- Araç çalıştıktan sonra
  - Yolcu ön hava yastığı AÇIK/KAPALI göstergesi yaklaşık 4 saniye boyunca görünür.
- Menüde YOLCU HAVA YASTIĞI seçildiğinde veya seçimi kaldırıldığında
  - Yolcu ön hava yastığı AÇIK/KAPALI göstergesi belirir

### **i** Bilgilendirme

- Motor çalıştırma/durdurma düğmesi ON (AÇIK) konumuna getirildikten sonra, yolcu ön hava yastığı ON/OFF (AÇIK/KAPALI) göstergesi genellikle yaklaşık 4 saniye boyunca yanar. Ama, araç kapatıldıktan 3 dakika içinde Çalıştırma/Durdurma Düğmesi ON konumuna alınırsa gösterge ışığı yanmayacaktır.
- YOLCU HAVA YASTIĞI seçeneği seçildiğinde, ön yolcu ön hava yastığı etkinleştirilir. Bu durumda ön yolcu koltuğuna çocuk veya bebek koltuğu takılmamalıdır.
- Menüde YOLCU HAVA YASTIĞI seçimi kaldırıldığında, yolcu ön hava yastığı devre dışı bırakılır.

### **!** UYARI

Ön yolcu hava yastığı OFF (KAPALI) göstergesi yanıyor, erişkin yolcunun ön yolcu koltuğunda seyahat etmesine izin vermemiz. Bir çarpışma sırasında, yolcu hava yastığı OFF (KAPALI) göstergesi yanıyor hava yastığı açılmaz. Yolcu hava yastığını ON (AÇIK) konumuna getiriniz veya yolcunun arka koltukta oturmasını sağlayınız.

## Yan hava yastıkları ve ön orta yan hava yastığı

Varsa

Sürücü koltuğu



Yolcu koltuğu



Hyundai'nizin iki ön koltuğu da yan hava yastığı ile donatılmıştır. Yan hava yastıklarının amacı, emniyet kemerlerinin sağladığı korumaya ilave koruma sağlamaktır.

Yan hava yastıkları, çarpışma şiddetine bağlı olarak belirli mesafedeki yandan darbeleri çarpışmalarda açılmak üzere tasarlanmıştır.

Araçta devrilme sensörü donanımı varsa, aracın her iki tarafındaki yan ve/veya perde hava yastıkları ve ön gerdiriciler, bir devrilme veya muhtemel bir devrilme durumu algılandığında açılabilirler.

Yan hava yastıkları ve ön orta yan hava yastığı, her türlü yan darbe ve devrilme durumunda açılmak üzere tasarlanmıştır.

### UYARI

Açılan yan hava yastığının neden olabileceği ağır yaralanma veya ölüm riskini azaltmak için aşağıdaki önlemleri alın:

- Yolcuların düzgün bir şekilde oturmasını sağlamak için emniyet kemerleri her zaman takılı olmalıdır.
- Yan hava yastıkları ile donatılmış koltuklarda oturdukları zaman, yolcuların başlarını veya vücutlarını kapılara yaslamalarına, kollarını kapılara koymalarına, camdan uzatmalarına izin vermeyiniz veya kapılarla koltuklar arasına nesnelere koymayınız.
- Elleriniz ve kollarınız için yaralanma riskini asgari seviyeye indirmek için, direksiyon simidini saat 9 ve 3 konumlarında tutunuz.
- Koltuk kılıfı kullanılmamalıdır. Bu, sistemin etkinliğini önler veya azaltır.
- Giysi hariç diğer nesnelere asmayınız. Bir kaza durumunda, özellikle de hava yastığının şişmesi halinde araç hasarına veya yaralanmaya neden olabilir.
- Hava yastıkları üzerinde veya hava yastığı ile aranızda herhangi bir eşya bulunmamalıdır. Ayrıca, ön ve arka sütunlar, yan kapı camı, kapı gibi hava yastığının açılacağı alanların etrafına da hiçbir eşya koymayınız.
- Kapı ile koltuk arasında herhangi bir eşya bulunmamalıdır. Bunlar yan hava yastıklarının açılması durumunda fırlayan tehlikeli parçacıklar haline gelebilir.

- Yan hava yastıklarının etrafına veya yakınlarına herhangi bir aksesuar takmayınız.
- Çalıştırma/Durdurma düğmesi ON (AÇIK) konumda olduğunda kapılara darbe uygulamayınız. Aksi halde bu durum yan hava yastıklarının açılmasına neden olabilir.
- Eğer koltuk veya koltuk kılıfı hasar görmüşse, HYUNDAI yetkili servisinde aracı kontrol ettirmenizi öneririz.

### Perde hava yastıkları

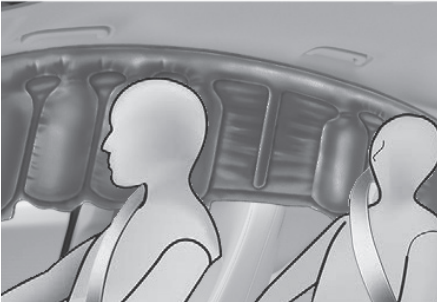
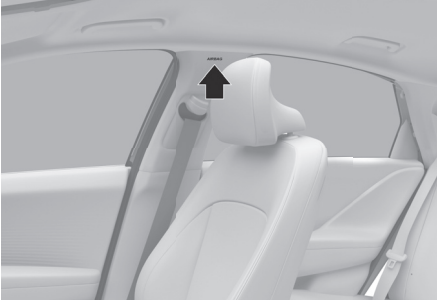

Perde hava yastıkları, ön ve arka kapıların üst kısmında bulunan tavan raylarının her iki tarafına yerleştirilmiştir.

Bu hava yastıkları, ön koltuktaki yolcular ile arka koltuklarda oturan yolcuların başlarının yandan darbeli çarpışmalarda korunmasına yardımcı olmak için tasarlanmıştır.

Perde hava yastıkları, çarpışma şiddetine bağlı olarak belirli mesafedeki yandan darbeli çarpışmalarda açılmak üzere tasarlanmıştır.

Araçta devrilme sensörü donanımı varsa, aracın her iki tarafındaki yan ve/veya perde hava yastıkları ve ön gerdiriciler, bir devrilme veya muhtemel bir devrilme durumu algılandığında açılabilirler.

Perde hava yastıkları, her türlü yan darbe ve devrilme durumunda açılmak üzere tasarlanmamıştır.

### UYARI

Açılan perde hava yastığının neden olabileceği ağır yaralanma veya ölüm riskini azaltmak için aşağıdaki önlemleri alın:

- Yolcuların düzgün bir şekilde oturmasını sağlamak için emniyet kemeri her zaman takılı olmalıdır.
- Çocuk Emniyet Sistemlerini mümkün olduğunca kapıdan uzak olacak şekilde sabitleyiniz.
- Hava yastıkları üzerinde herhangi bir eşya bulunmamalıdır. Ayrıca, ön ve arka sütunlar, yan kapı camı, kapı, tavan yanları gibi hava yastığının açılacağı alanların etrafına da hiçbir eşya koymayınız.
- Giysi hariç, özellikle sert ve kırılabilir diğer nesnelere asmayınız.  
Bir kaza durumunda, araç hasarına veya yaralanmaya neden olabilir.
- Yan hava yastıkları ile donatılmış koltuklarda oturdukları zaman, yolcuların başlarını veya vücutlarını kapılara yaslamalarına, kollarını kapılara koymalarına, camdan uzatmalarına izin vermeyiniz veya kapılarla koltuklar arasına nesnelere koymayınız.
- Yan perde hava yastıklarının kendiniz açmaya veya onarmaya çalışmayınız. Gerekli takdirde, hava yastıklarını HYUNDAI yetkili servisine kontrol ettirmenizi öneririz.

## Hava yastığı sistemi nasıl çalışır?

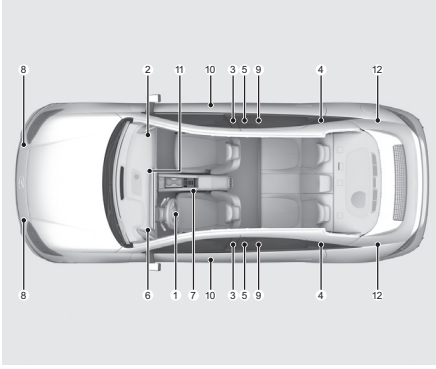

SRS sistemi aşağıdaki parçalardan oluşur:

- (1) Sürücü ön hava yastığı modülü
- (2) Yolcu ön hava yastığı modülü
- (3) Yan hava yastığı modülleri
- (4) Perde hava yastığı modülleri
- (5) Ön Geri Sarma Makarası Ön Gerdircisi
- (6) Hava yastığı gösterge lambası
- (7) SRS kontrol modülü (SRSCM)/ Devrilme sensörü
- (8) Ön darbe sensörleri
- (9) Yan darbe sensörleri (ivme)
- (10) Yan darbe sensörleri (basınç)
- (11) Ön yolcu hava yastığı AÇIK/KAPALI Ayarı (varsa)
- (12) Arka Geri Sarma Makarası Ön Gerdircisi

### **i** Bilgilendirme

**Ön yolcu hava yastığı AÇIK/KAPALI ışığı baş üstü konsolunda bulunur.**

SRSCM (İlave Güvenlik Sistemi Kontrol Modülü) Çalıştırma/Durdurma Düğmesi ON konumunda iken tüm SRS parçalarını sürekli olarak izleyerek olası bir çarpışma darbesinin hava yastığının veya ön gerdircili emniyet kemerinin açılacağı derecede şiddetli olup olmadığına karar verir.

### SRS uyarı ışığı



Gösterge panelindeki SRS (İlave Güvenlik Sistemi) hava yastığı uyarı lambası şekilde resmedilen hava yastığı sembolünü gösterir. Sistem, arızalara karşı hava yastığı elektrik sistemini kontrol eder. Yanan uyarı lambası, hava yastığı sisteminde, devrilme koruması için kullanılan yan ve/veya perde hava yastıkları da dahil, potansiyel bir sorun olduğunu gösterir.

### **!** UYARI

**SRS sistemi arızalı ise, bir kaza sırasında hava yastığı düzgün şekilde açılmayabilir ve ciddi yaralanma ve ölüm riski artar.**

**Aşağıdaki durumlardan herhangi biri gerçekleştiğinde, SRS sisteminiz arızalı demektir:**

- **Motor çalıştırma/durdurma düğmesi ON (AÇIK) konuma geldiğinde, lambanın yaklaşık 3-6 saniye boyunca yanmaması.**
- **Yaklaşık üç ile altı saniye arası yandıktan sonra hava yastığı uyarı ışığının sönmemesi.**
- **Araç hareket halinde olduğunda hava yastığı uyarı ışığının yanması.**
- **Araç çalıştığı zaman ışığın yanıp sönmemesi.**

**Yukarıdaki durumlardan herhangi biri meydana gelirse, SRS sisteminizi HYUNDAI yetkili servisine kontrol ettirmenizi öneririz.**

Orta seviyeden şiddetliye dönüşen önden çarpışma sırasında, sensörler aracın hızla yavaşladığını algılar. Yavaşlama oranı yeterli kadar yüksek ise, kontrol ünitesi ön hava yastıklarını zamanında ve gerekli kuvvet ile açar.

Ön hava yastıkları, emniyet kemerlerinin uygun ek güvenlik sağlamadığı önden çarpışmalarda harekete geçerek sürücüyü ve ön yolcu korumaya yardım eder. Gerekli olduğunda, yan hava yastıkları yandan

çarpma veya takla atma sırasında üst yan gövdeyi destekleyerek koruma sağlar.

- Hava yastıkları sadece Çalıştırma/Durdurma Düğmesi ON veya START konumundayken etkinleşir (gerektiğinde açılmak üzere) ve araç kapatıldıktan sonraki 3 dakika içerisinde de etkinleşebilir.
- Hava yastıkları, araç içindekileri ciddi fiziksel yaralanmalara karşı korumak amacıyla, bazı önden veya yandan çarpışmalar sırasında şişer.
- Genellikle, hava yastıkları çarpışmanın şiddetine, yönüne veya v.b. gibi etmenlere bağlı olarak açılacak şekilde tasarlanmıştır. Bu iki faktör, sensörlerin elektronik bir hava yastığı açılma sinyali üretip üretmeyeceğini belirler.
- Ön hava yastıkları anında tamamen açılır ve söner. Bir kaza anında hava yastıklarının açıldığını görmemiz fiilen mümkün değildir. Daha çok, çarpışmadan sonra, bağlantı yerlerinden sarkan sönmüş hava yastıklarını görebilirsiniz.
- Şiddetli yandan çarpışmalarda açılmaya ek olarak; devrilme sensörü ile donatılmış araçlarda bulunan algılama sistemi, devrilme durumu tespit ederse yan ve/veya perde ve ön orta yan hava yastıkları açılır.

Bir devrilme durumu algılandığında, özellikle emniyet kemerleriyle birlikte kullanıldığı zaman, fırlamaya karşı koruma sağlamaya yardımcı olmak için perde hava yastıkları daha uzun süre açık kalır.

Ancak hava yastığının hızlı açılması, yüzde tahriş, ezilme, kemik kırılması gibi yaralanmalara neden olabilir, çünkü bu hız aynı zamanda hava yastıklarının büyük bir kuvvetle açılmasına da neden olur.

- Koruma sağlamak için, hava yastıkları mutlaka hızlı bir şekilde açılmalıdır. Hava yastığının hızla açılması, yolcu, aracın iç aksamına çarpmadan önce, yolcuyla aracın iç kısmı arasında hava yastığının girmesini sağlayan son derece kısa bir sürede gelişen bir olaydır. Açılma hızı,

ciddi veya ölümcül yaralanma riskini azaltır ve bu nedenle hava yastığı tasarımının olmazsa olmaz bir unsurudur.

- Sürücü direksiyona çok yakın bir konumdaysa, hava yastığıyla temas ölüm-cül yaralanmalara neden olabilir.

Açılmış bir hava yastığı yüzünden yaralanma riskini azaltmak için bazı önlemler alabilirsiniz. En büyük risk hava yastığına çok yakın oturmaktır. Bir hava yastığının açılması için alana ihtiyacı vardır. Sürücülerin aracın hakimiyetini muhafaza ederek direksiyonun ortası ile göğüslerinin arasında mümkün olduğu kadar mesafe kalacak şekilde oturmaları önerilir.

Sürücü ön hava yastığı (1)



SRSCM, aracın belirli bir şiddetle önden çarpıştığını algıladığı zaman, otomatik olarak ön hava yastıklarını açar.

Sürücü ön hava yastığı (2)



Hava yastığının açılması esnasında yastık kapağı üzerindeki yırtılma çizgisi, hava yastığının açılması ile oluşan basınç etkisi ile ayrılır. Kapağın açılması ile hava yastıkları tam olarak şişer.

Tam olarak açılmış bir hava yastığı, emniyet kemerini uygun takmış bir sürücünün veya ön yolcunun ileri doğru hareketini engeller ve böylelikle baş ve göğüs yaralanmasını önler.

Sürücü ön hava yastığı (3)



Sürücü ön hava yastığı (4)



Hava yastığı tamamen şiştikten sonra hemen sönmeye başlar; böylelikle sürücü tekrar ileriye görebilir, direksiyonu yeniden kullanabilir veya diğer kumandaları çalıştırabilir.

### **UYARI**

**Yolcu hava yastığı açıldığı zaman, nesnelerin tehlike yaratacak şekilde fırlamasını önlemek için:**

- Yolcu hava yastığının yerleştirildiği ön yolcu panelindeki torpido gözünün üst kısmına herhangi bir nesne (bardak, CD tutucu, çıkartma, vs.) yerleştirmeyiniz veya yapıştırmayınız.
- Gösterge panelinin yakınına veya üzerine sıvı koku giderici yerleştirmeyiniz.

## Bir Hava Yastığı açıldıktan sonra ne beklenmelidir?

Bir ön veya yan hava yastığı açıldıktan sonra çok hızlı bir şekilde söner. Hava yastığının açılması, sürücünün ön camdan bakmasını veya direksiyonu kullanmasını engellemez. Perde tipi hava yastıkları açıldıktan sonra bir süre kısmen şişmiş olarak kalabilir.

### **UYARI**

**Bir Hava Yastığı açıldıktan sonra, aşağıdaki önlemleri alınız:**

- Açılan hava yastığından ortama yayılan duman ve tozun oluşturacağı rahatsızlığı azaltmak için, çarpışmadan sonra mümkün olan en kısa sürede camları ve kapıları açınız.
- Hava yastığı açıldıktan hemen sonra hava yastığının iç parçalarına dokunmayınız. Açılan hava yastığı ile temas eden parçalar çok sıcak olabilir.
- Etkilenen deri bölgelerini daima soğuk su ve yumuşak bir sabun ile iyice yıkayınız.
- Hava yastığının açıldıktan hemen sonra HYUNDAI yetkili servisi tarafından değiştirilmesini öneririz. Hava yastıkları sadece bir kez kullanılmak üzere tasarlanmıştır.

### **Açılan hava yastığından gelen ses ve duman**

Hava yastıkları açıldığı zaman, yüksek bir ses ve duman çıkarılır ve aracın içine bir toz yayılır. Bu normaldir ve hava yastığı fünyesinin ateşlenmesinin sonucudur. Hava yastığı açıldıktan sonra, göğsünüzün hem emniyet kemeri hem de hava yastığı ile sıkıştırılması sonucu ve aynı zamanda duman ve toz yüzünden nefes almakta oldukça zorlanabilirsiniz. Tozlar bazı insanlarda astımı kötüleştirir. Hava yastığı açıldıktan sonra nefes alma zorluğu yaşarsanız, derhal tıbbi yardım alınız.

Duman ve toz zehirli olmamakla birlikte, ciltte (gözlerde, burunda, gırtlakta, vb.) kaşınmaya neden olabilir. Bu durumda, cildinizde tozun temas ettiği yüzeyleri derhal soğuk suyla yıkayıp durulayınız ve belirtiler sürerse bir doktora görününüz.

## Çocuk Koltuğu Sistemini ön yolcu koltuğuna yerleştirmeyiniz

A Tipi



B Tipi

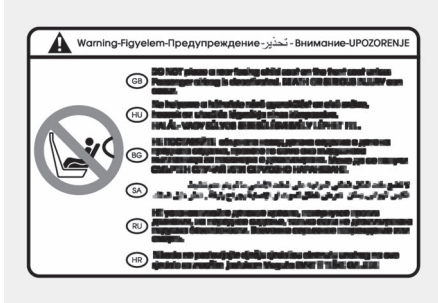

Yolcu ön hava yastığı devre dışı bırakılmadıkça, asla Çocuk Emniyet Sistemini ön yolcu koltuğuna monte etmeyiniz.

### UYARI

Önünde AKTİF HAVA YASTIĞI olan bir koltuğa ASLA öne bakan çocuk koltuğu yerleştirmeyiniz, çocuğun ÖLÜMÜNE veya CİDDİ ŞEKİLDE YARALANMASINA neden olabilir.

## Hava Yastığı çarpışmada neden açılmadı?

Hava Yastığı ilave bir koruma sağlamanın beklenmediği bazı kaza türleri vardır. Arkadan gelen darbeler, çok darbeli kazalarda ikinci veya üçüncü çarpımlar ve düşük hızda çarpımlar bunlara örnek verilebilir. Araç hasarı, çarpışma enerjisinin emilimini gösterir ve bu hava yastığının açılmış olması gerektiğinin göstergesi değildir.

### Hava yastığı çarpışma sensörleri

#### UYARI

Bir hava yastığının beklenmedik şekilde açılması ve ciddi yaralanma veya ölüme neden olma riskini azaltmak için:

- Hava yastıklarının veya sensörlerinin bulunduğu bölgelere vurmayınız veya herhangi bir nesnenin çarpmasına izin vermemeyiniz.
- Hava Yastığı sensörlerinde veya etrafında bakım yapmaya çalışmayınız. Eğer sensörlerin yeri veya açısı değiştirilirse, hava yastıkları açılmamaları gereken zamanlarda açılabilir veya açılmaları gereken zamanlarda açılmayabilir.
- HYUNDAI markası dışı orijinal olmayan bir tampon koruyucu veya muadil parçanın takılması kaza anındaki güvenlik ve hava yastığı açılma performansını olumsuz etkileyebilir.

Hava yastığı sisteminizin doğru çalışması için, tamponu orijinal HYUNDAI parçası veya aracınız için belirtilen muadili (orijinal parça) ile değiştirmenizi öneririz.

- Araç çekilirken hava yastığının yanlışlıkla açılmasını önlemek için çalıştırma/durdurma düğmesini OFF veya ACC (Aksesuar) konumuna getiriniz ve 3 dakika bekleyiniz.
- Bütün hava yastığı onarım işlerinin HYUNDAI yetkili servisi tarafından yapılmasını öneririz.

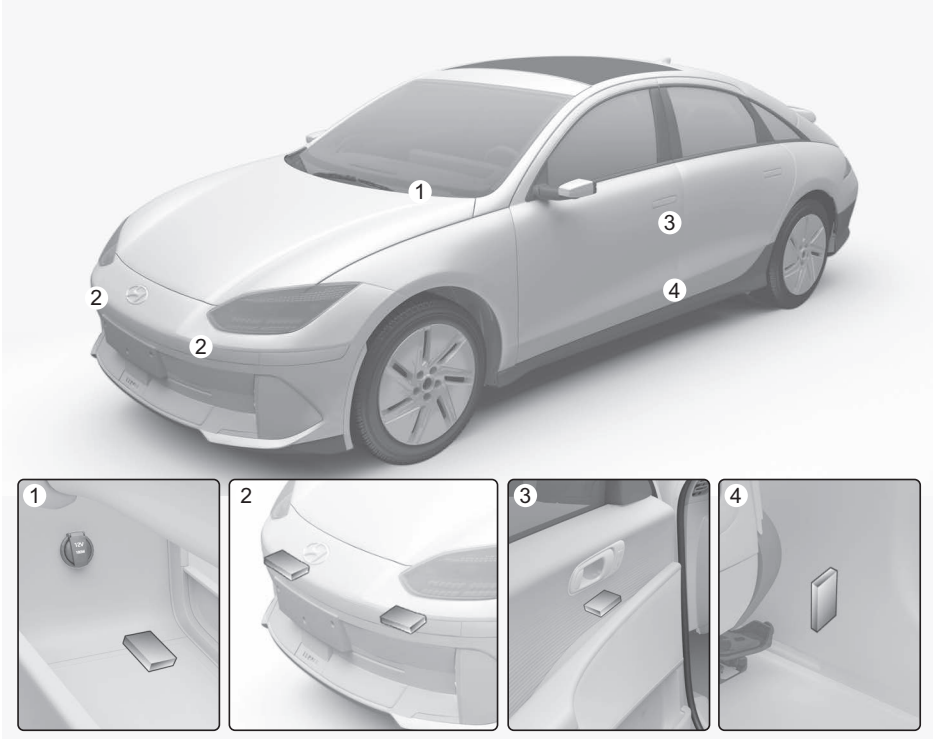

- (1) SRS kontrol modülü / Devrilme sensörü
- (2) Ön darbe sensörü
- (3) Yan darbe sensörleri (Basınç)
- (4) Yan darbe sensörleri (İvme)

## Hava yastığının açıldığı durumlar

### Ön hava yastıkları

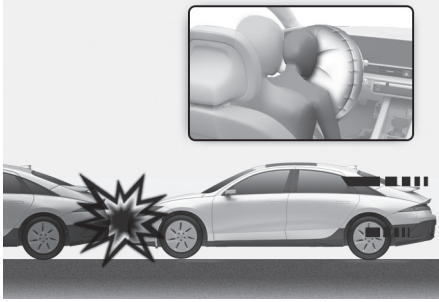

Ön hava yastıkları, önden çarpışmalarda, çarpışmanın şiddetine, hızına veya açısına bağlı olarak açılacak şekilde tasarlanmıştır.

### Yan ve perde hava yastıkları ve ön orta yan hava yastığı

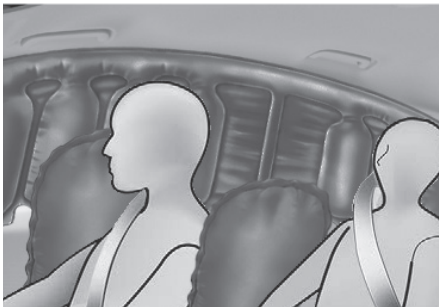
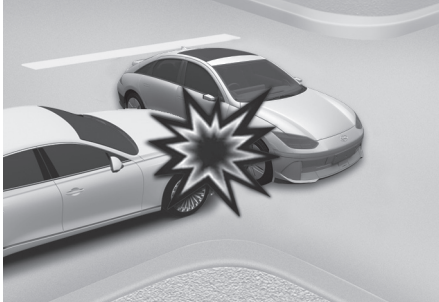

Yan, perde ve ön orta yan hava yastıkları, yan darbe sensörleri tarafından, belirli bir şiddete sahip bir darbe hissedildiği zaman açılırlar.

Sürücü ve ön yolcu hava yastıkları önden çarpışmalarda açılacak şekilde tasarlanmış olmasına rağmen, önden çarpma sensörleri yeterli şiddette bir darbe algılsa, başka türlü çarpışmalarda da açılabilirler. Yan, perde ve ön orta yan hava yastıkları yandan çarpışmalarda açılacak şekilde tasarlanmıştır, ancak yandan çarpma sensörleri yeterli şiddette bir darbe algılsa, başka türlü çarpışmalarda da açılabilir.

Yan, perde ve ön orta yan hava yastıkları, devrilme sensörünün bir devrilmeyi algıladığında da şişecek şekilde tasarlanmıştır.

Eğer araç şasisi, düzgün olmayan yollar-daki nesnelere veya kaldırımından darbe alırsa, hava yastıkları açılabilir. İstenmeyen hava yastığı açılmalarını önlemek için düzgün olmayan yollarda veya araç trafiği için tasarlanmamış yüzeylerde dikkatli sürünüz.

## Hava yastığının açılmadığı durumlar

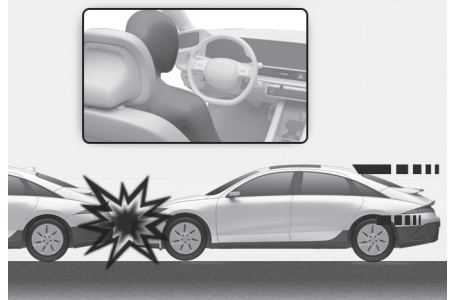

Bazı düşük hızdaki çarpışmalarda hava yastığı açılmayabilir. Hava yastıkları böyle durumlarda açılmayacak şekilde tasarlanmıştır. Çünkü emniyet kemerlerinin sağladığı faydanın ötesinde bir fayda sağlamayacaklardır.

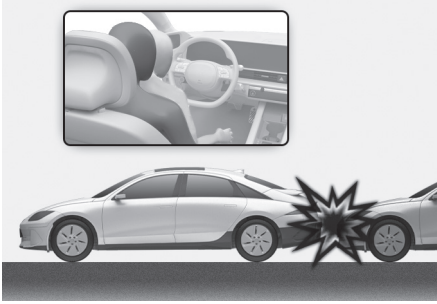

Ön hava yastıkları arkadan çarpılmalarda açılacak şekilde tasarlanmamıştır. Çünkü yolcular darbenin şiddetiyle arkaya doğru hareket eder. Bu durumda, açılan hava yastıkları herhangi bir ilave koruma sağlamaz.

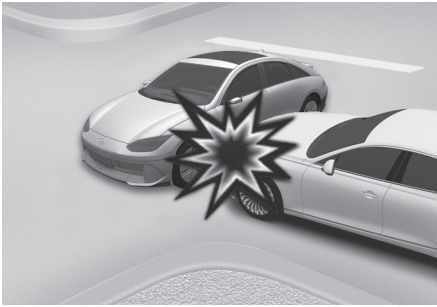

Ön hava yastıkları yandan çarpılmalarda açılmayabilir. Çünkü yolcular çarpışmanın olduğu yönde hareket ederler, dolayısıyla yandan çarpılmalarda ön hava yastığının açılması herhangi bir ilave koruma sağlamaz.

Ne var ki, darbenin şiddetine bağlı olarak yan ve perde hava yastıkları ve ön orta yan hava yastığı açılabilir.

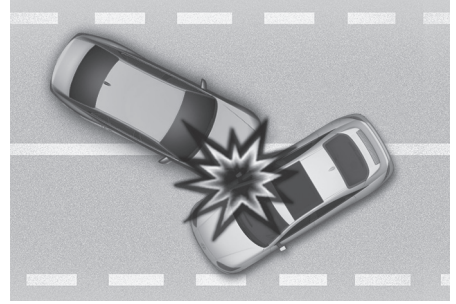

Açılı çarpışmalarda, darbenin şiddeti yolcuları hava yastığının ilave bir koruma sağlayamayacağı bir yöne hareket ettirebilir, bu durumda sensörler herhangi bir hava yastığını açmayabilir.

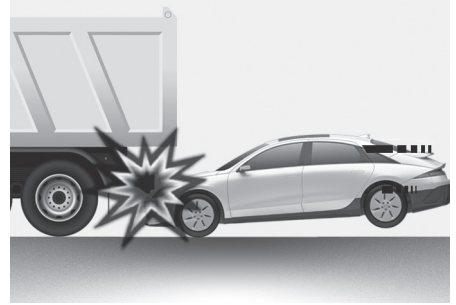

Darbeden hemen önce sürücüler genellikle sert fren yaparlar. Böyle bir sert frenleme, aracın ön kısmının alçalmasına ve yerden yüksekliği kendisinden fazla olan bir aracın "altına girmesine" neden olur. Sensörlerin algıladığı yavaşlama ivmesi bu tür "altına girme" ile meydana gelen çarpışmalarda büyük ölçüde azalacağı için, hava yastıkları açılmayabilir.

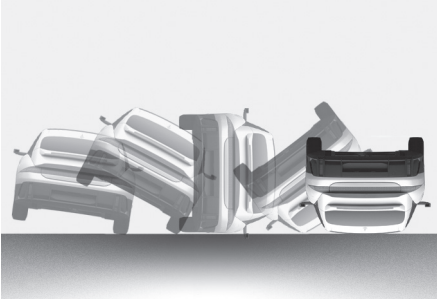

Devrilme kazalarında ön hava yastıkları açılmayabilir. Çünkü ön hava yastığının açılması yolculara ek bir koruma sağlamayacaktır.

### **i** Bilgilendirme

**Yan, perde ve ön orta yan hava yastıkları, bir devrilme halinde devrilme sensörleri tarafından tetiklendikleri takdirde şişebilir.**

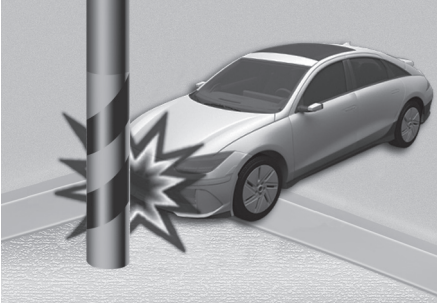

Araç, direk veya ağaç gibi bir nesneye çarparsa, darbe noktası tek noktada yoğunlaştığı ve çarpma enerjisi araç yapısı tarafından emildiği için, hava yastıkları açılmayabilir.

## SRS Bakımı

SRS esas olarak bakım gerektirmez ve sizin işlem yaptıracağınız bir parçası yoktur. Çalıştırma/durdurma düğmesi ON (AÇIK) konumunda olduğu zaman SRS hava yastığı uyarı ışığı yanmazsa ya da sürekli olarak yanarsa, aracınızı hemen HYUNDAI yetkili servisinde kontrol ettirmenizi öneririz.

SRS sistemi üzerinde yapılacak sökme, takma, onarım gibi çalışmaların yanı sıra, direksiyon simidi, ön yolcu paneli, ön koltuklar ve tavan rayları üzerinde yapılacak çalışmaların da HYUNDAI yetkili servisi tarafından yapılmasını öneririz. SRS sisteminde yanlış servis işlemi yapılması ciddi kişisel yaralanmalara yol açabilir.

### **!** UYARI

**Ölüm veya ciddi yaralanma riskini azaltmak için, aşağıdaki önlemleri alınız:**

- SRS parçalarının veya kablolarının tadilatı veya bağlantılarının ayrılması, yastık kapaklarına herhangi bir etiket yapıştırılması veya gövde yapısının onarılması gibi modifikasyonlar yapmayınız.
- Direksiyon simidi, gösterge paneli üzerindeki ve torpido gözünün üstündeki ön yolcu panelinde yer alan hava yastığı modüllerinin üzerine veya yakınına hiçbir nesne yerleştirmeyiniz.
- Hava yastığı kapaklarını sadece su ile ıslatılmış yumuşak bir bez ile temizleyiniz. Çözelti veya temizleyiciler, hava yastığı kapaklarını ve sistemin uygun olarak açılmasını engelleyebilir.
- Açılan hava yastığının HYUNDAI yetkili servisi tarafından değiştirilmesini öneririz.
- Aracın tamamı veya hava yastığı parçalarından biri hurdaya çıkarılacak ise, belirli güvenlik önlemleri alınmalıdır. Gerekli bilgiler için HYUNDAI yetkili servisine danışmanızı öneririz. Bu önlemlerin alınmaması kişilerin yaralanma riskini artırır.

## İlave güvenlik önlemleri

**Araç hareket halindeyken yolcular dışarı çıkmamalı veya yer değiştirmemelidir.** Çarpışma veya ani durma esnasında emniyet kemeri takılı olmayan bir yolcu araç içinde diğer yolcuların üzerine veya araçtan dışarı fırlayabilir.

**Emniyet kemerlerinin üzerinde hiçbir aksesuar kullanılmamalıdır.** Emniyet kemerlerinin üzerinde hiçbir aksesuar kullanılmamalıdır. Yolcu konforunu artırdığını veya emniyet kemerini yeniden konumlandırıldığını iddia eden cihazlar emniyet kemerinin sağladığı korumayı azaltabilir ve bir kazada ciddi yaralanma riskini arttırabilir.

**Ön koltukları modifiye etmeyiniz.** Ön koltukları modifiye etmek, ilave güvenlik sisteminin algılayıcı unsurlarının veya yan hava yastıklarının çalışmasını etkileyebilir.

**Ön koltukların altına bir şey koymayınız.** Ön koltukların altına bir şey koymak ilave güvenlik sisteminin algılayıcı unsurlarının ve kablo donanımının çalışmasını etkileyebilir.

**Kapılara vurmayınız.** Çalıştırma/Durdurma Düğmesi ON veya START konumunda olduğunda kapıların darbe alması Hava yastıkları açılmasına neden olabilir.

### **Hava yastığı donanımlı aracınıza ekipman ekleme veya modifikasyon yapma**

Aracın gövdesini, tampon sistemini, ön uç veya yan saclarını veya sürüş yüksekliğini değiştirerek aracınızı modifiye ederseniz, bu, aracınızın hava yastığı sisteminin çalışmasını etkileyebilir.

## Hava yastığı uyarı etiketleri



Hava yastığı uyarı etiketleri, yolcuları hava yastığı sisteminin olası risklerine karşı uyarmak için takılmıştır.

Aracınıza takılmış olan hava yastıkları hakkında bu Tanıtma ve Kullanma Kılavuzunda bulunan tüm bilgileri okuyunuz.



# 4. Gösterge Paneli

Gösterge paneli.....	4-2
Gösterge paneli kontrolü.....	4-2
Gösterge ve sayaçlar .....	4-3
Güç/Şarj Göstergesi.....	4-3
Yüksek voltajlı bataryanın şarj durumu (SOC) göstergesi.....	4-4
Şanzıman konum göstergesi.....	4-6
Uyarı ve gösterge lambaları .....	4-6
Gösterge paneli ekran mesajları .....	4-16
Gösterge paneli ekranı .....	4-25
Gösterge paneli ekran kontrolleri .....	4-25
Görüntüleme modları .....	4-25
Araç ayarları (bilgi ve eğlence sistemi) .....	4-29
Araç ayarlarını ayarlama .....	4-29

## GÖSTERGE PANELİ

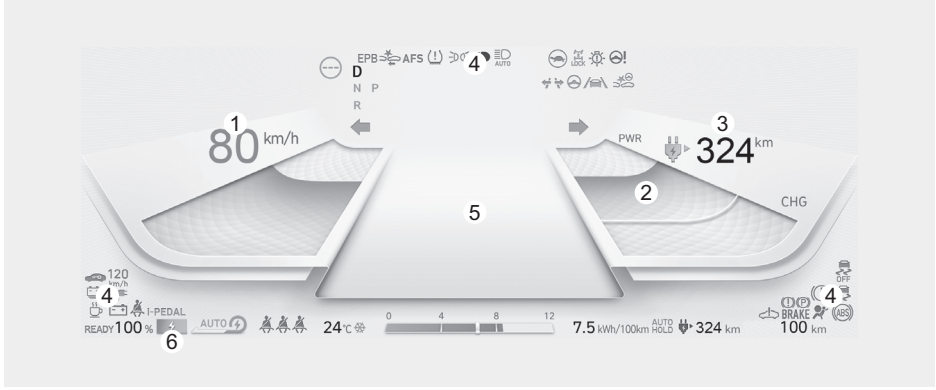

Araçtaki gerçek gösterge paneli şekildekinden farklı olabilir. Daha fazla detay için, bu bölümdeki "Gösterge ve sayaçlar" kısmına bakınız.

- (1) Hız göstergesi
- (2) Güç/Şarj Göstergesi
- (3) Kalan Şarjla Gidilebilecek Mesafe
- (4) Uyarı göstergesi ışığı
- (5) Gösterge paneli ekranı
- (6) Batarya SOC (Şarj Durumu) göstergesi

### **i** Bilgilendirme

- SNOW/NORMAL/ECO/SPORT modları için sürüş modu düğmesine her basıldığında gösterge panelinin ana teması değişecektir.

## Gösterge paneli kontrolü

### Gösterge paneli aydınlatması

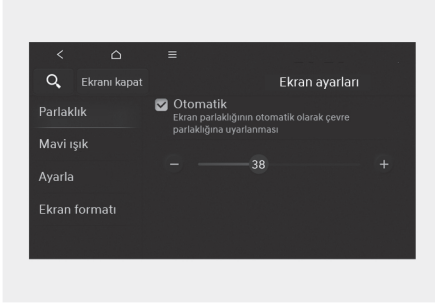

Gösterge panelinin parlaklığı bilgi ve eğlence sisteminden de ayarlanabilmektedir. Çalıştırma/Durdurma Düğmesi ON konumdayken **Ayarlar > Ekran > Aydınlatma** ögesini seçiniz.

- Ayarlar menüsünden **Parlaklığı Otomatik Ayarla** seçildiğinde, parlaklık otomatik olarak ayarlanır.
- Gösterge paneli aydınlatmasının parlaklığı ayarlandığında, araç içi düğme aydınlatma yoğunluğu da ayarlanır.



### UYARI

**Araç hareket halindeyken gösterge panelini kesinlikle ayarlamaya kalkışmayınız. Araç kontrolünün kaybedilmesine yol açabilir ve ciddi yaralanma, ölümlü veya maddi hasarlı bir kazayla sonuçlanabilir.**

## Gösterge ve sayaçlar

### Hız göstergesi

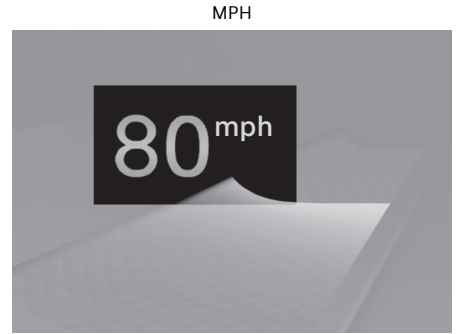

Hız göstergesi, aracın saatteki hızını kilometre cinsinden (km/sa.) göstermek üzere ayarlanmıştır.

## Güç/Şarj Göstergesi

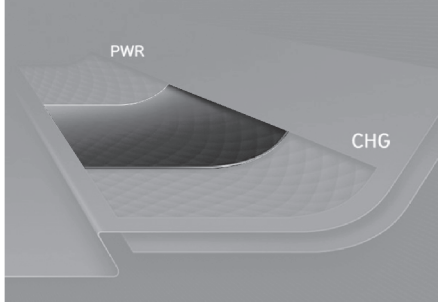

Güç/Şarj Göstergesi aracın enerji tüketimi oranını ve rejeneratif frenlerin şarj/deşarj durumunu gösterir.

### • GÜÇ:

Yokuş yukarı sürüşlerde veya hızlanma esnasında aracın enerji tüketim oranını gösterir. Ne kadar elektrik enerjisi kullanılırsa gösterge seviyesi o kadar yüksek olur.

### • ŞARJ:

Batarya rejeneratif frenler tarafından şarj edilirken (yavaşlarken veya yokuş aşağı sürüşlerde) bataryanın şarj durumunu gösterir. Ne kadar elektrik enerjisi şarj edilirse gösterge seviyesi o kadar düşük olur.

## Yüksek voltajlı bataryanın şarj durumu (SOC) göstergesi



• SOC göstergesi yüksek voltajlı bataryanın şarj durumunu gösterir.

- Göstergedeki düşük yüzde değeri yüksek voltajlı bataryada yeterli enerji olmadığını gösterir. %100 ise bataryanın şarjının tam dolu olduğunu gösterir.
- Uzun yola çıkmadan önce bataryanın yeterince dolu olup olmadığını mutlaka kontrol ediniz.



Kalan batarya SOC göstergesinde %20'nin altına düştüğünde, batarya seviyesi hakkında sizi uarmak için gösterge lambası ( ) yanar.

Uyarı ışığı ( ) yandıktan sonra araç sürüş hızına, ısıtıcı/klima kullanımına, hava durumuna, sürüş tarzına ve benzeri unsurlara bağlı olarak 30-40 km daha gidebilir. Hemen şarj etmeniz gerekir.

### NOT

Kalan batarya seviyesi düşük olduğundan çıkış sınırlıdır.

Güç Kısıtlama Gösterge Lambası yandığında, araç belirli bir hız ile kısıtlanabilir, bu durumda yokuşa tırmanmak zor olabilir veya araç yokuşta geri kayabilir, bu nedenle aracı hemen şarj ediniz.

### Dış Sıcaklık Göstergesi



Bu gösterge, 1°C'lik baremler ile mevcut dış hava sıcaklığını gösterir.

Gösterge paneli ekranında belirtilen sıcaklığın dış sıcaklık kadar hızlı değişmeyebileceğini (sıcaklık değişimlerinin bir miktar gecikmeyle devreye girebileceğini) göz önünde bulundurunuz.

Sıcaklık birimini, bilgi ve eğlence sistemindeki Ayarlar menüsünden değiştirebilirsiniz. Seçiniz:

- Genel Ayarlar > Genel > Birim > Sıcaklık Birimi > °C/°F

### **i** Bilgilendirme

Yazılım güncellemelerinden sonra bilgi ve eğlence sistemi değişebilir. Daha fazla bilgi için, bilgi ve eğlence sistemi birlikte verilen kılavuza ve hızlı başvuru kılavuzuna bakınız.

Hem gösterge paneli ekranındaki hem de klima kontrol ekranındaki sıcaklık birimi değişecektir.

### Kilometre Sayacı



Kilometre sayacı, aracın kat etmiş olduğu toplam mesafeyi gösterir ve yapılacak periyodik bakım zamanlarını belirlemek için de kullanılabilir.

### Kalan Şarjla Gidilebilecek Mesafe

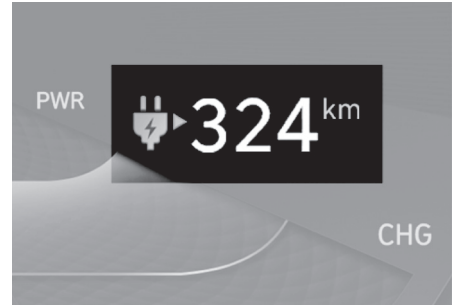

- Kalan şarjla gidilebilecek mesafe, aracın kalan elektrik enerjisi ile tahminen gidebileceği mesafeyi gösterir.
- Kalan şarjla gidilebilecek mesafe, SNOW/NORMAL/ECO/SPORT modları arasında hangi sürüş modunun seçildiğine bağlı olarak değişir.

**Daha fazla bilgi için, Bölüm 1'deki "Kalan şarjla gidilebilecek mesafeyi etkileyen faktörler" konusuna bakınız.**

### **i** Bilgilendirme

- Eğer araç düz bir yerde değilse ve batarya bağlantısı kesilmişse, kalan şarjla gidilebilecek mesafe fonksiyonu doğru çalışmayabilir.

- Kalan şarj ile gidilebilecek mesafe, gerçek sürüş mesafesinden farklı olabilir, zira bu değer mevcut olan sürüş mesafesinin bir tahminidir.
- Şarj tüketimi ve kalan şarjla gidilecek mesafe değerleri sürüş şartlarına, sürüş alışkanlıklarına ve aracın durumuna bağlı olarak önemli ölçüde değişiklik gösterebilir.

### Şanzıman konum göstergesi



Bu gösterge, seçilen vites konumunu gösterir.

### Rejeneratif frenleme seviyesi göstergesi



Rejeneratif fren, ayarladığınız rejeneratif frenleme seviyesini gösterir. Ayrıca Akıllı Rejenerasyon Sisteminin çalışma durumunu da gösterir.

**Daha fazla bilgi için, Bölüm 6'daki "Rejeneratif frenleme sistemi (direksiyondan kumandalı vites kolu)" konusuna bakınız.**

## Uyarı ve gösterge lambaları

### **i** Bilgilendirme

Araç çalıştırdıktan sonra, tüm gösterge lambalarının söndüğünden emin olunuz. Herhangi birisi hâlâ yanıyorsa, bu dikkat edilmesi gereken bir durumu gösterir.

### Hazır göstergesi

# READY

Bu gösterge lambası şu durumlarda yanar:

Araç sürüşe hazır olduğunda.

- AÇIK: Normal sürüş mümkün olduğunda.
- KAPALI: Normal sürüş mümkün olmadığına ya da bir sorun olduğunda.
- Yanıp sönme: Acil sürüş.

Hazır göstergesi YANMIYORSA veya yanıp sönüyorsa, sistemde bir sorun var demektir. Bu durumda, aracınızı HYUNDAI yetkili servisinde kontrol ettirmenizi öneririz.

### Servis uyarı lambası



Bu gösterge lambası şu koşullarda yanar:

- Çalıştırma/Durdurma düğmesi ON konumunda iken.
  - Yaklaşık 3 saniye yanar ve sonra söner.
- Elektrikli aracın kontrol sistemleriyle ilgili parçalarda (ör. sensörler) bir sorun olduğunda

Uyarı lambası sürüş esnasında yanıyor veya araç çalıştırdıktan sonra SÖNMÜ-YORSA, aracı bir HYUNDAI yetkili servisinde kontrol ettirmenizi öneririz.

### Güç Kısıtlama Gösterge Lambası

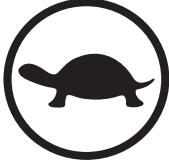

**Bu gösterge lambası şu nedenlerle yanar:**

- Çalıştırma/Durdurma düğmesi ON konumunda iken.
  - Yaklaşık 3 saniye yanar ve sonra söner.
- Elektrikli aracın yüksek güce sahip parçalarının güvenliği için güç kısıtlandığında. Güç aşağıdaki nedenlerle kısıtlandırıldığında. (Hem Servis gösterge lambası hem de Güç kısıtlama gösterge lambası aynı anda yanmadığı sürece, bu bir arıza değildir).
  - Yüksek voltajlı batarya çok düşük seviyede veya voltaj azalıyor
  - Yüksek voltajlı bataryanın sıcaklığı çok yüksek ya da çok düşük.
  - Motorun sıcaklığı yüksek

### NOT

- **Güç Kısıtlama gösterge lambası yanarken aracı aniden hızlandırmayınız veya çalıştırmayınız.**
- **Elektrikli bir aracın yüksek güce sahip parçalarının güvenliği için güç sınırlandırıldığında, Güç Kısıtlama gösterge lambası yanar. Araç gücünün sınırlandırılması nedeniyle aracınız kullanılamayabilir veya gösterge lambası ON durumdayken yokuşta geri kayabilir.**

### Şarj soketi gösterge ışığı



Bu gösterge lambası şarj soketinin bağlantı durumunu gösterir.Şarj soketi araca bağlandığında, yeşil ışık yaklaşık 1 dakika boyunca yanar.

### Yüksek Voltajlı Batarya Seviyesi Uyarı Işığı



**Bu gösterge lambası şu koşullarda yanar:**

- Yüksek voltajlı batarya seviyesi düşüken.
- Uyarı ışığı yanarsa bataryayı hemen şarj ediniz.

### Emniyet kemeri uyarı lambası



Bu gösterge lambası sürücüye emniyet kemerinin takılmamış olduğu bilgisini verir.

**Daha fazla bilgi için, Bölüm 3'deki "Emniyet Kemerleri" konusuna bakınız.**

### Hava yastığı gösterge lambası



Bu gösterge lambası şu koşullarda yanar:

- Çalıştırma/Durdurma düğmesini ON konumuna getirdiğiniz zaman.
  - Tüm kontroller yapıldığı sırada hava yastığı uyarı ışığı yaklaşık 6 saniye yanar ve sonra söner.
- Koruyucu Emniyet Sistemi (SRS) hava yastığının devreye girmesiyle ilişkili bir arızanın olması durumunda, hava yastığı uyarı ışığı yanmaya devam eder.

Bu durumda, aracı HYUNDAI yetkili servisinde kontrol ettirmenizi öneririz.

### Rejeneratif frenleme uyarı lambası



Bu gösterge lambası şu koşullarda yanar:

Rejeneratif frenleme çalışmıyorsa ve frenler iyi tutmuyorsa.Bu durumda Fren Uyarı Işığı (kırmızı) ve Rejeneratif Frenleme Uyarı Işığı (sarı) aynı anda yanar.

Bu durumda aracı dikkatli sürmenizi ve bir HYUNDAI yetkili servisinde kontrol ettirmenizi öneririz.

Fren pedalı normalden daha zor çalışabilir ve frenleme mesafesi artabilir.

### El Freni ve Fren Hidroliği Seviyesi gösterge lambası

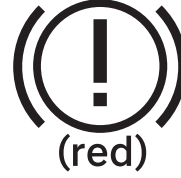

Bu gösterge lambası şu koşullarda yanar:

- ÇALIŞTIRMA/DURDURMA düğmesini ON konumuna getirdiğinizde.
  - Yaklaşık 3 saniye süreyle yanar.
  - El freni çekiliyşe yanık kalır.
- El freni çekildiği zaman.
- Depodaki fren hidroliği seviyesi azaldığı zaman.
  - El freni serbest bırakıldığında, gösterge lambasının yanması, fren hidrolik seviyesinin düşük olduğunu gösterir.
- Rejeneratif frenleme çalışmadığı zaman.

Depodaki fren hidroliği seviyesi azaldıysa:

1. Dikkatli bir şekilde en yakındaki emniyetli yere sürünüz ve aracı durdurunuz.
2. Motor durmuş vaziyette, derhal fren hidrolik seviyesini kontrol ediniz ve gerektiği kadar hidrolik ilave edin (**Daha fazla bilgi için, bölüm 9'daki "Fren Hidroliği" konusuna bakınız**). Fren hidroliği ekledikten sonra, tüm fren aksamını hidrolik sızıntısına karşı kontrol ediniz. Fren hidroliği sızıntısı bulunursa veya gösterge lambası sönmese veya frenler düzgün çalışmazsa, aracı kullanmayınız. Aracı HYUNDAI yetkili servisinde kontrol ettirmenizi öneririz.

### İkili çapraz fren sistemi

Aracınız ikili çapraz fren sistemi ile donatılmıştır.Bu, ikili fren devrelerinden biri arızalandığında, diğer fren devresi ile hala frenleme yapabilirsiniz demektir.

İkili fren sisteminden sadece birinin çalışması durumunda, aracın durdurulabilmesi için fren pedalına daha fazla kuvvetle ve normalden daha uzun pedal kursu ile basılması gerekir.

Ayrıca, araç, fren sisteminin sadece bir kısmı çalıştığı zaman kısa mesafede durmaz.

Araç hareket halinde iken frenler arıza yaparsa, araca frenleme yaptırmak için vitesi küçültünüz ve aracı en kısa zamanda emniyetli bir biçimde durdurunuz.



## UYARI

### El Freni ve Fren Hidroliği Seviyesi gösterge lambası

Bir gösterge uyarı lambası YANIYORSA aracı sürmek tehlikelidir. El freni serbest bırakıldığında, El Freni ve Fren Hidroliği Seviyesi gösterge lambası yanıyor, depodaki fren hidrolik seviyesinin düşük olduğu gösterilir.

Bu durumda, aracı HYUNDAI yetkili servisinde kontrol ettirmenizi öneririz.

### ABS Fren Sistemi (ABS) gösterge lambası



Bu gösterge lambası şu koşullarda yanar:

- Çalıştırma/Durdurma düğmesini ON konumuna getirdiğiniz zaman.
  - ABS uyarı ışığı yaklaşık 3 saniye yandıktan sonra söner.
- ABS sistemi ile ilgili bir arıza varsa.

ABS arızası olsa dahi hidrolik fren sisteminin çalışmaya devam edeceğini unutmayınız.

Bu durumda, aracı HYUNDAI yetkili servisinde kontrol ettirmenizi öneririz.

### Elektronik Fren Güç Dağılımı (EBD) Sistemi gösterge lambası



ABS uyarı ışığı ve El Freni uyarı ışığı birlikte yandığında, Elektronik Fren Güç Dağıtım sisteminde bir sorun olabilir.

Bu durumda, aracı HYUNDAI yetkili servisinde kontrol ettirmenizi öneririz.



## UYARI

### Elektronik Fren Güç Dağılımı (EBD) Sistemi gösterge lambası

Hem ABS, hem de El Freni ve Fren Hidroliği gösterge ışıkları yandığında, fren sistemi normal olarak çalışmaz ve ani frenleme sırasında beklenmeyen ve tehlikeli bir durumla karşılaşabilirsiniz.

Bu durumda, hızınızı düşürünüz ve ani frenlerden kaçınınız.

Aracınızı hiç vakit kaybetmeden en yakın HYUNDAI yetkili servisinde incelettirmenizi öneririz.

## NOT

### Elektronik Fren Güç Dağılımı (EBD) Sistemi gösterge lambası

ABS gösterge lambası yanık olduğu zaman veya ABS ve El Freni ve Fren Hidroliği Seviyesi gösterge lambalarının her ikisi de yanık olduğu zaman, hız göstergesi veya kilometre sayacı veya yol sayacı çalışmayabilir. Ayrıca, MDPS gösterge lambası yanabilir ve direksiyon için gereken güç azalabilir veya artabilir.

Bu durumda, aracınızı hiç vakit kaybetmeden en yakın HYUNDAI yetkili servisinde incelettirmenizi öneririz.

### **Motor Tahrikli Hidrolik Direksiyon (MDPS) gösterge lambası**



**Bu gösterge lambası şu koşullarda yanar:**

- Çalıştırma/Durdurma düğmesini ON konumuna getirdiğiniz zaman.
  - Elektrik destekli direksiyon sistemi uyarı ışığı yaklaşık 3 saniye yandıktan sonra söner.
- Elektrik destekli direksiyon sistemi ile ilgili bir arıza varsa.

Bu durumda, aracı HYUNDAI yetkili servisinde kontrol ettirmenizi öneririz.

### **Ana gösterge lambası**



**Bu gösterge lambası şu koşullarda yanar:**

Aşağıdaki sistemlerin herhangi birinin çalışma şeklinde bir arıza olduğunda:

- Ön Çarpışma Önleme Yardımcısı- da arıza (varsa)
- Ön Çarpışma Önleme Yardımcısı sisteminin radarı engellenmişse (varsa)
- Kör Nokta Çarpışmayı Önleme Yardımcısı arızası (varsa)
- Kör Nokta Çarpışmayı Önleme Yardımcısı sisteminin radarı engellenmişse (varsa)
- LED far arızası (varsa)
- Uzun Far Yardımı arızası (varsa)
- Akıllı Hız Sabitleyici arızası (varsa)
- Akıllı Hız Sabitleyici radarı engellenmiş (varsa)
- Lastik basınç göstergesi (TPMS) arızası

Uyarının detaylarını görmek için, gösterge paneli ekranına bakınız.

### **Elektronik El Freni (EPB) gösterge lambası**

# EPB

**Bu gösterge lambası şu koşullarda yanar:**

- Çalıştırma/Durdurma düğmesini ON konumuna getirdiğiniz zaman.
  - EPB uyarı ışığı yaklaşık 3 saniye yandıktan sonra söner.
- EPB arızası olduğunda.

Bu durumda, aracı HYUNDAI yetkili servisinde kontrol ettirmenizi öneririz.

### **i Bilgilendirme**

Elektronik Denge Kontrolü (ESC) gösterge lambası ESC sisteminin uygun şekilde çalışmadığını göstermek üzere yandığında, Elektronik El Freni (EPB) uyarı lambası yanabilir. Bu, Elektrikli El Freninin arızalı olduğunu göstermez.

## Düşük Lastik Basıncı gösterge lambası



Bu gösterge lambası şu koşullarda yanar:

- Çalıştırma/Durdurma düğmesini ON konumuna getirdiğiniz zaman.
  - Düşük Lastik Basıncı gösterge lambası gösterge lambası yaklaşık 3 saniye yanar ve sonra söner.
- Bir veya daha fazla lastiğinin önemli derecede inik olması durumunda (Düşük basınçlı lastiklerin konumu, gösterge paneli ekranında görüntülenir).

**Daha fazla bilgi için 8. bölümdeki "Lastik Basıncı Göstergesi (TPMS)" konusuna bakınız.**

Bu gösterge lambası aşağıdaki durumda yaklaşık 60 saniye boyunca yanıp söndükten sonra AÇIK konumda kalır veya 3 saniyelik aralıklarla AÇIK ve KAPALI konumda yanıp söner:

TPMS ile ilgili bir arıza olduğu zaman.

Bu durumda, aracınızı hiç vakit kaybetmeden en yakın HYUNDAI yetkili servisinde incelettirmenizi öneririz.

**Daha fazla bilgi için 8. bölümdeki "Lastik Basıncı Göstergesi (TPMS)" konusuna bakınız.**



**UYARI**

**Güvenli Duruş**

- TPMS, dış etkenler nedeniyle oluşan şiddetli ve ani bir lastik hasarı için sizi uyaramaz.
- Araçta herhangi bir dengesizlik fark ederseniz, derhal ayağınızı gaz pedalından çekiniz, kademeli olarak hafifçe frene basınız ve yolun emniyetli bir bölümüne yanaşınız.

## Sürücü Dikkati Uyarısı gösterge lambası

**+ Varsa**



Bu gösterge lambası şu nedenlerle yanar:

- Çalıştırma/Durdurma Düğmesi ON konumundayken, sarı gösterge lambası yaklaşık 3 saniye boyunca yanar ve sonra söner.
- [Sürekli Sarı] Ön görünüm kamerası engellendiğinde veya Sürücü Dikkat Uyarısı devre dışı bırakıldığında/arızalandığında.
- [Sarı Yanıp Sönüyor] Fonksiyon sürücünün mola vermesini önerdiğinde

Sensörün önündeki yabancı madde bertaraf edildikten sonra dahi sarı uyarı ışığı yanmaya devam ediyorsa, aracınızı hiç vakit kaybetmeden en yakın HYUNDAI yetkili servisinde incelettirmenizi öneririz.

**Daha fazla detay için, 7. bölümdeki "Sürücü Dikkati Uyarısı (DAW)" sistemi konusuna bakınız.**

## Sürüş emniyeti gösterge lambası

**+ Varsa**

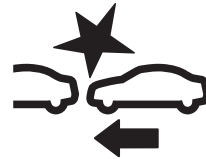

Bu gösterge lambası şu koşullarda yanar:

- Çalıştırma/Durdurma düğmesini ON konuma getirdiğinizde, sarı uyarı ışığı yaklaşık 3 saniye boyunca yanar ve ardından söner.
- [Sarı] Sürüş Güvenliği seçimi kaldırıldığında veya Ön Çarpışmayı Önleme Yar-

dımcısı devre dışı bırakıldığında/arızalandığında

- [Yanıp Sönen Kırmızı] Ön Çarpışmayı Önleme Yardımcısı veya Sürüş emniyeti/Ön taraf çapraz trafik emniyeti çalışırken

Ayarlarda Sürüş Güvenliği seçilmesi sonrası sensörlerin önündeki yabancı madde bertaraf edildikten sonra dahi sarı uyarı ışığı yanmaya devam ediyorsa, aracınızı hiç vakit kaybetmeden en yakın HYUNDAI yetkili servisinde incelettirmenizi öneririz.

**Daha fazla bilgi için, Bölüm 7'deki "Ön Çarpışmayı Önleme Yardımcısı (FCA)" konusuna bakınız.**

### Acil durum manevrası gösterge lambası

+Varsa



**Bu gösterge lambası şu koşullarda yanar:**

- Çalıştırma/Durdurma düğmesini ON konuma getirdiğinizde, sarı uyarı ışığı yaklaşık 3 saniye boyunca yanar ve ardından söner.
- [Sürekli Sarı] Güvenlik ön/yan seçimi kaldırıldığında veya Ön Çarpışmayı Önleme Yardımcısı devre dışı bırakıldığında/arızalandığında
- [Yanıp Sönen Kırmızı] Ön Çarpışmayı Önleme Yardımcısı veya Güvenlik ön/yan çalışırken

Ayarlarda Sürüş Güvenliği seçilmesi sonrası sensörlerin önündeki yabancı madde bertaraf edildikten sonra dahi sarı uyarı ışığı yanmaya devam ediyorsa, aracınızı hiç vakit kaybetmeden en yakın HYUNDAI yetkili servisinde incelettirmenizi öneririz.

**Daha fazla bilgi için, Bölüm 7'deki "Ön Çarpışmayı Önleme Yardımcısı (FCA)" konusuna bakınız.**

### Şerit Emniyeti gösterge lambası

+Varsa



**Bu gösterge lambası şu nedenlerle yanar:**

- Çalıştırma/Durdurma Düğmesi ON konumundayken, sarı gösterge lambası yaklaşık 3 saniye boyunca yanar ve sonra söner.
- [Gri] Şeritte Tutma Yardımcısı çalışma koşulları karşılanmadığında.
- [Sürekli Yeşil] Şeritte Tutma Yardımcısının çalışma koşulları karşılandığında
- [Yeşil Yanıp Sönüyor] Şeritte Tutma Yardımcısı çalışırken
- [Sarı] Şerit Güvenliği seçimi kaldırıldığında veya Şeritte Tutma Yardımcısı devre dışı bırakıldığında/arızalandığında

Ayarlarda Şerit Güvenliği seçilmesi sonrası sensörün önündeki yabancı madde bertaraf edildikten sonra dahi sarı uyarı ışığı yanmaya devam ediyorsa, aracınızı hiç vakit kaybetmeden en yakın HYUNDAI yetkili servisinde incelettirmenizi öneririz.

**Daha fazla bilgi için, 7. bölümdeki "Şeritte Tutma Yardımcısı (LKA)" kısmına bakınız.**

### Tüm Tekerleklerden Çekiş (AWD) Gösterge Lambası

+ Varsa



Bu gösterge lambası şu koşullarda yanar:

AWD sistemi ile ilgili bir arıza varsa.

Bu durum sıklıkla meydana geliyorsa, aracı HYUNDAI yetkili servisinde kontrol ettirmenizi öneririz.

**Daha fazla bilgi için, Bölüm 6'daki "Tüm Tekerleklerden Çekiş (AWD)" konusuna bakınız.**

### LED Far gösterge lambası

+ Varsa



Bu gösterge lambası şu koşullarda yanar:

- Çalıştırma/Durdurma düğmesini ON konumuna getirdiğiniz zaman.
  - LED Far uyarı ışığı yaklaşık 3 saniye yanar ve sonra söner.
- LED farlar ile ilgili bir arıza varsa.
  - Bu durumda, aracı HYUNDAI yetkili servisinde kontrol ettirmenizi öneririz.

**Bu gösterge lambası şu koşullarda yanıp söner:**

Far ile ilgili kısımda LED far arızası olduğunda.

Bu durumda, aracı HYUNDAI yetkili servisinde kontrol ettirmenizi öneririz.

### NOT

LED Far gösterge lambası açık veya yanıp sönerken sürüşe devam etmek LED Far ömrünü kısaltabilir.

### Buzlu yol gösterge lambası

+ Varsa



Bu uyarı lambası, yolun buzlu olabileceği konusunda sürücüyü uyararak içindir.

Dış sıcaklık göstergesindeki sıcaklık yaklaşık 4°C'nin altında olduğunda, Buzlu Yol Uyarı Lambası ve Dış Sıcaklık Göstergesi yanıp söner ve sonra devamlı yanar. Ayrıca, uyarı alarmı 1 defa çalar.

Buzlu Yol Uyarısı fonksiyonunu bilgi ve eğlence sistemi menüsünden devreye sokabilir ya da devreden çıkarabilirsiniz. Seçiniz:

- Kurulum > Araç Ayarları > Gösterge paneli > İçerik Seçimi > Buzlu yol uyarısı

### i Bilgilendirme

Yazılım güncellemelerinden sonra bilgi ve eğlence sistemi değişebilir. Daha fazla bilgi için, bilgi ve eğlence sistemi birlikte verilen kılavuza ve hızlı başvuru kılavuzuna bakınız.

### i Bilgilendirme

Buzlu yol gösterge lambası sürüş sırasında yanarsa, aşırı hızdan, ani hızlanmadan, ani frenlemeden veya keskin dönüşlerden kaçınarak, daha dikkatli ve güvenli sürmelisiniz.

### **Elektronik Denge kontrolü (ESC) gösterge lambası**



**Bu gösterge lambası şu nedenlerle yanar:**

- Çalıştırma/Durdurma düğmesini ON konumuna getirdiğiniz zaman.
  - Elektronik Denge Kontrolü gösterge ışığı yaklaşık 3 saniye yandıktan sonra söner.
- ESC sistemi ile ilgili bir arıza varsa.  
Bu durumda, aracı HYUNDAI yetkili servisinde kontrol ettirmenizi öneririz.

**Bu gösterge lambası şu nedenle yanar söner:**

ESC sistemi çalışırken.

**Daha fazla bilgi için, Bölüm 6'daki "Elektronik Denge Kontrolü (ESC)" konusuna bakınız.**

### **Elektronik Denge Kontrolü (ESP) OFF gösterge lambası**



**Bu gösterge lambası şu nedenlerle yanar:**

- Çalıştırma/Durdurma düğmesini ON konumuna getirdiğiniz zaman.
  - ESC OFF gösterge ışığı yaklaşık 3 saniye yanar ve sonra söner.
- ESP OFF düğmesine basarak ESP sistemi devreden çıkarttığınız zaman.

**Daha fazla bilgi için, Bölüm 6'daki "Elektronik Denge Kontrolü (ESC)" konusuna bakınız.**

### **Immobilizer Gösterge Lambası**



**Bu gösterge lambası aşağıdaki koşulda 30 saniye boyunca yanar;**

Çalıştırma/Durdurma düğmesi ACC konumunda veya AÇIK iken, aracınız akıllı anahtarın aracın içinde olduğunu algıladığında.

- Aracı akıllı anahtar algılandığında çalıştırabilirsiniz.
- Araç çalıştıktan sonra gösterge lambası söner.

**Bu gösterge lambası birkaç saniyelikine yanıp söner;**

Akıllı anahtar araç içinde olmadığında.

- Akıllı anahtar algılanmazsa, aracı çalıştıramazsınız.

**Bu gösterge lambası 2 saniyelikine yanar ve söner:**

Akıllı anahtar aracın içinde ise ve Çalıştırma/Durdurma düğmesi ON konumdaysa, fakat araç akıllı anahtarı algılamıyorsa.

Bu durumda, aracı HYUNDAI yetkili servisinde kontrol ettirmenizi öneririz.

**Bu gösterge lambası şu nedenle yanar söner:**

Immobilizer sistemi ile ilgili bir arıza olduğu zaman yanıp söner.

Bu durumda, aracı HYUNDAI yetkili servisinde kontrol ettirmenizi öneririz.

### Sinyal Lambası gösterge lambası



**Bu gösterge lambası şu nedenlerle yanar söner:**

Dönüş sinyalini çalıştırdığında yanıp söner.

Eğer aşağıdaki durumlardan birisi oluşursa, dönüş sinyal sisteminde bir arıza olabilir.

- Dönüş sinyali gösterge lambası yanar, fakat yanıp sönmese
- Dönüş sinyali gösterge lambası hızlı hızlı yanıp sönerse
- Dönüş sinyali gösterge lambası hiç yanmazsa

Bu durumlardan herhangi biri meydana gelirse, aracın HYUNDAI yetkili servisi tarafından gözden geçirilmesini öneririz.

### Uzun Far gösterge lambası



**Bu gösterge lambası şu nedenlerle yanar:**

- Farlar açık ve uzun huzme konumunda olduğu zaman
- Uzun huzme farlarını kısa süreli yakmak (selektör yapmak) için sinyal kolu çekildiğinde.

### Kısa Far Gösterge Lambası



**Bu gösterge lambası şu nedenlerle yanar:**  
Farlar açıkken.

### Işık AÇIK gösterge lambası



**Bu gösterge lambası şu nedenlerle yanar:**  
Park lambaları veya farlar açıldığı zaman yanar.

### Arka Sis gösterge Lambası

**Varsa**

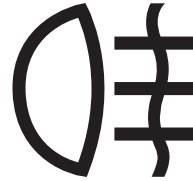

**Bu gösterge lambası şu nedenlerle yanar:**  
Arka sis lambası AÇIK iken.

### Uzun Far Yardımı gösterge lambası

+ Varsa



#### Bu gösterge lambası şu nedenlerle yanar:

Far svici OTOMATİK konumda iken, uzun farlar açıksa.

- Beyaz: Uzun Far Yardımı çalışmaya hazırken.
- Yeşil: Uzun Far Yardımı çalışırken.

Aracınız yaklaşan veya önünde bulunan bir araç algıarsa, Uzun Far Yardımı otomatik olarak uzun fardan kısa fara geçer.

**Daha fazla bilgi için, Bölüm 5'teki "Uzun Far Yardımı (HBA)" kısmına bakınız.**

### Akıllı Ön Aydınlatma Sistemi gösterge lambası

+ Varsa

# AFS

#### Bu gösterge lambası şu nedenlerle yanar:

Far svici OTOMATİK konumda iken, uzun farlar açıksa.

- Beyaz: Akıllı Ön Aydınlatma sistemi çalışmaya hazırken.
- Yeşil: Akıllı Ön Aydınlatma sistemi çalışırken.
- [Sarı] Auto Hold (Yokuş Kalkış Yardımcısı) fonksiyonu ile ilgili bir arıza olduğu zaman yanar.

Aracınız karşıdan gelen veya önde giden araçları tespit ettiğinde, Akıllı Ön Aydınlatma sistemi uzun huzmeli LED lambaları kısmen kapatır.

Daha fazla bilgi için, Bölüm 5'teki "Akıllı Ön Aydınlatma Sistemi (IFS)" konusuna bakınız.

### AUTO HOLD (Yokuş Kalkış Yardımcısı) gösterge Lambası

# AUTO HOLD

#### Bu gösterge lambası şu nedenlerle yanar:

- [Beyaz] Auto hold (Yokuş Kalkış Yardımcısı) düğmesine basarak auto hold sistemini devreye aldığınız zaman yanar.
- [Yeşil] Auto Hold (Yokuş Kalkış Yardımcısı) sistemi devrede iken, fren pedalına basarak aracı tamamen durdurduğunuz zaman yanar.
- [Sarı] Auto Hold (Yokuş Kalkış Yardımcısı) fonksiyonu ile ilgili bir arıza olduğu zaman yanar.

**Daha fazla bilgi için, Bölüm 6'daki "Elektronik El Freni (EPB)" konusuna bakınız.**

## Gösterge paneli ekran mesajları

### Vitesi P konumuna alın

Vites kolu park konumunda P (Park) değilken motoru kapatmaya çalışırsanız, bu uyarı mesajı görüntülenir.

Bu durumda, Çalıştırma/Durdurma düğmesi ACC konumuna döner.

### Low key battery (Anahtar pili zayıf)

Çalıştırma/Durdurma düğmesi KAPALI konuma geldiğinde akıllı anahtarın pili boşalmış ise, bu mesaj görüntülenir.

## **START düğmesine direksiyonu çevirirken basınız**

**Varsa**

Çalıştırma/durdurma düğmesine basıldığında, direksiyon simidinin kilidi normal olarak açılmaz ise, bu mesaj görünür.

Direksiyon simidini sağa ve sola çevirirken ÇALIŞTIRMA/DURDURMA düğmesine basmalısınız.

## **Aracı çalıştırmak için fren pedalına basın**

Fren pedalına basmadan düğmeye peş peşe basılarak, Çalıştırma/Durdurma düğmesi ACC konumuna 2 defa gelirse, bu mesaj görünür.

Aracı, fren pedalına bastıktan sonra Çalıştırma/Durdurma düğmesine basarak çalıştırabilirsiniz.

## **Anahtar araç içerisinde değil**

Akıllı anahtar aracın içinde yok iken Çalıştırma/Durdurma düğmesini ON veya motoru çalışır durumda bırakarak ayrıldığınızda bu mesaj görünür.

Aracınızdan ayrılmadan önce daima aracı kapatınız.

## **Anahtar algılanmadı**

Çalıştırma/Durdurma düğmesine bastığınızda, Akıllı anahtar algılanmadıysa bu mesajı görünür.

## **START düğmesine tekrar basınız**

ÇALIŞTIRMA/DURDURMA düğmesine bastığınızda, aracı çalıştıramıyorsanız bu mesajı görüntülenir.

Bu mesajı aldığınızda, Çalıştırma/Durdurma düğmesine tekrar basarak aracı çalıştırmayı deneyiniz

Eğer Çalıştırma/Durdurma düğmesine her bastığınızda uyarı mesajı görünüyorsa, aracınızı HYUNDAI yetkili servisine götürüp sistemi kontrol ettirmenizi öneririz.

## **START düğmesine anahtarla basınız**

"Anahtar algılanmadı" mesajı gösterilirken, Çalıştırma/Durdurma düğmesine basarsanız, bu mesaj görüntülenir.

Bu defa, immobilizer göstergesi yanıp söner.

## **"FREN MÜŞİRİ" sigortasını kontrol edin**

Fren müşiri (brake switch) sigortası yanmış ise, bu mesaj görüntülenir.

Aracı çalıştırmadan önce sigortayı yenisiyle değiştirmelisiniz.

Eğer mümkün değilse, kontak anahtarı ACC konumunda iken araç ÇALIŞTIRMA/DURDURMA Düğmesine 10 saniye basarak, aracı çalıştırabilirsiniz.

## **Aracı çalıştırmak için vitesi P konumuna alın**

Bu mesaj, aracı P (Park) veya N (Boş) dışında herhangi bir konumda çalıştırmayı denediğiniz durumda görüntülenir.

## **Akıllı anahtar sistemini kontrol edin**

Akıllı anahtar sisteminde bir sorun olduğunda bu mesaj görülür. Aracı HYUNDAI yetkili servisinde kontrol ettirmenizi öneririz.

## **Kapı, Kaput, Bagaj Kapağı açık göstergesi**



Bu uyarı, açık kalan kapı, motor kaputu veya bagaj kapağı olduğunda gösterilir. Uyarı, hangi kapının açık olduğunu ekranda gösterir.



### DİKKAT

Aracınızı hareket ettirmeden önce, kapı/kaput/bagajın tamamen kapalı olduğundan emin olmalısınız.

### Düşük lastik basıncı



Bu uyarı mesajı lastik basıncı düşük olduğunda görüntülenir. Araçtaki ilgili lastik aydınlatılarak gösterilir.

**Daha fazla bilgi için 8. bölümdeki "Lastik Basınç Göstergesi (TPMS)" konusuna bakınız.**

### Aydınlatmalar

A Tipi



B Tipi

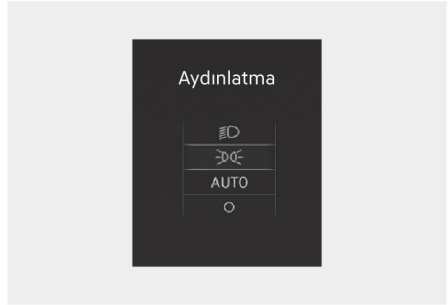

Bu gösterge, aydınlatma kontrolü kullanılarak hangi dış lambanın seçildiğini gösterir.

**Silecek/ Aydınlatma** fonksiyonunu bilgi ve eğlence sistemi menüsünden devreye sokabilir ya da devreden çıkarabilirsiniz. Seçiniz:

- **Kurulum > Araç Ayarları > Gösterge paneli > İçerik Seçimi > Silecek/Far Göstergesi**



### Bilgilendirme

Yazılım güncellemelerinden sonra bilgi ve eğlence sistemi değişebilir. Daha fazla bilgi için, bilgi ve eğlence sistemi birlikte verilen kılavuza ve hızlı başvuru kılavuzuna bakınız.

## Silecek

A Tipi

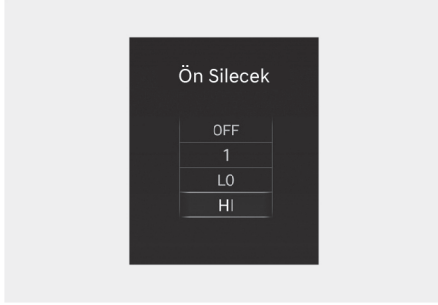

B Tipi



Bu gösterge, hangi silecek hızının seçildiğini gösterir.

**Silecek/Aydınlatma** fonksiyonunu bilgi ve eğlence sistemi menüsünden devreye sokabilir ya da devreden çıkarabilirsiniz. Seçiniz:

- **Kurulum > Araç Ayarları > Gösterge paneli > İçerik Seçimi > Silecek/Far Göstergesi**

**Daha fazla bilgi için, bilgi ve eğlence sistemi birlikte verilen kılavuza ve hızlı başvuru kılavuzuna bakınız.**

## Silecek suyu azalması

**Varsa**

Cam yıkama suyu deposu neredeyse boş ise, bakım hatırlatma modundaki bu mesaj servis hatırlatma modunda görünür.

Silecek suyu haznesini doldurunuz.

## Titreşimli direksiyon sistemi kontrol edin

**Varsa**

Titreşimli direksiyon sistemi ile ilgili bir sorun olduğunda bu mesaj görüntülenir. Aracı HYUNDAI yetkili servisinde kontrol ettirmenizi öneririz.

## Ön farı kontrol edin

**Varsa**

Bu mesaj farlar düzgün çalışmadığında görüntülenir. Ampulün değiştirilmesi gerekebilir.

Yanmış olan bir ampulü aynı güçte yeni bir ampulle değiştirmeyi unutmayınız.

## Sinyal lambasını kontrol edin

**Varsa**

Bu mesaj dönüş sinyal lambaları düzgün çalışmadığında görüntülenir. Ampulün değiştirilmesi gerekebilir.

Yanmış olan bir ampulü aynı güçte yeni bir ampulle değiştirmeyi unutmayınız.

## Far LED'inin kontrolü

**Varsa**

LED farı ile ilgili bir sorun olduğunda bu mesaj görüntülenir. Aracı HYUNDAI yetkili servisinde kontrol ettirmenizi öneririz.

### **Şarj etmek için vitesi P konumuna alın/Şarjı başlatmak için vitesi P konumuna alın**



Vites P (Park) konumunda değilken şarj kablosunu bağlarsanız bu uyarı mesajı görüntülenir.

Şarj kablosunu bağlamadan önce vitesi P (Park) konumuna alınız.

### **Kalan süre**

AC şarj



DC şarj



Bataryanın seçilen hedef şarj seviyesine gelmesine kalan süreyi bildirmek için bu mesaj gösterilir.

### **Çalıştırmak için fişi çekin**



Araç şarj kablosunu çıkartmadan çalıştırdığınızda bu mesaj gösterilir. Şarj kablosunu çıkartıp aracı öyle çalıştırınız.

### **Şarj yuvası açık**



Araç şarj yuvası açıkken çalıştırıldığında bu mesaj gösterilir. Şarj yuvasını kapatıp aracı öyle çalıştırınız.

### Şarj İşlemi Durdu AC/DC Şarj cihazını kontrol ediniz.

AC şarj

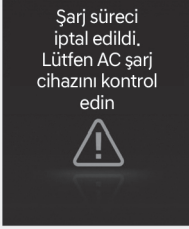

DC şarj

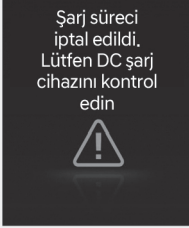

- Şarj işlemi aşağıdaki nedenlerden ötürü durduğunda bu uyarı mesajı görülür:
  - Harici AC şarj cihazında veya DC şarj cihazında bir sorun olduğunda
  - Harici AC şarj cihazı şarj etmeyi durdurduğunda
  - Şarj kablosu zarar gördüğünde

Bu durumda harici AC veya DC şarj cihazında ve şarj kablosunda bir sorun olup olmadığını kontrol ediniz.

Araç normal bir şekilde çalışan bir AC şarj cihazıyla veya orijinal HYUNDAI taşınabilir şarj cihazıyla şarj edildiğinde aynı sorun devam ediyorsa, aracın HYUNDAI yetkili servisi tarafından gözden geçirilmesini öneririz.

### Şarj İşlemi Durdu. Kablo bağlantısını kontrol ediniz.

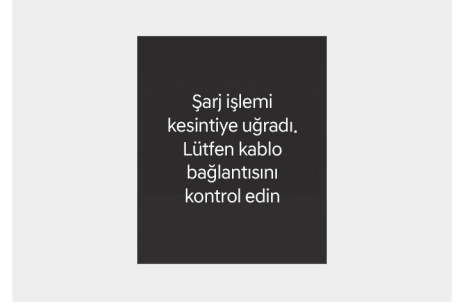

Şarj işlemi şarj soketinin şarj girişine doğru bir şekilde bağlanmaması nedeniyle durduğunda bu mesaj görülür.

Bu durumda şarj soketini çıkartıp yeniden takınız ve şarj soketinde veya şarj girişinde herhangi bir sorun (hasar, yabancı cisim vs) olup olmadığını kontrol ediniz.

Araç yeni bir şarj kablosuyla veya orijinal HYUNDAI taşınabilir şarj cihazıyla şarj edildiğinde aynı sorun devam ediyorsa, aracın bir HYUNDAI yetkili servisi tarafından gözden geçirilmesini öneririz.

### Rejeneratif frenleri kontrol edin

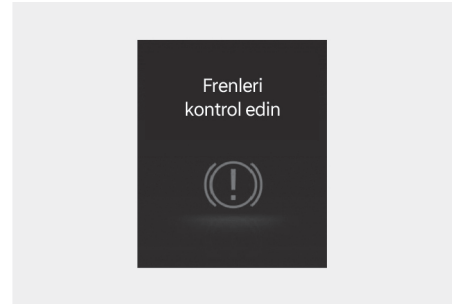

Rejeneratif fren sistemi düzgün çalışmıyorsa bu mesajlar görülür.

Bu durumda, aracı HYUNDAI yetkili servisinde kontrol ettirmenizi öneririz.

### **EV batarya seviyesi düşük**

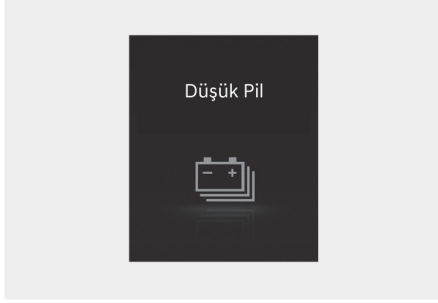

Yüksek voltajlı batarya seviyesi yaklaşık %20'nin altına düştüğünde bu uyarı mesajı görülür.

Aynı anda gösterge panelindeki uyarı ışığı (E-1) yanar.

Yüksek voltajlı bataryayı hemen şarj ediniz.

### **Hemen şarj edin.Güç kısıtlandı.**



Yüksek voltajlı batarya seviyesi yaklaşık %10'un altına düştüğünde bu uyarı mesajı görülür.

Aynı anda gösterge panelindeki uyarı ışığı (E-1) yanar.

Yüksek voltajlı bataryanın enerji tüketimini en aza indirmek için aracın kullandığı güç kısıtlanır.Bataryayı hemen şarj ediniz.

### **Batarya harici elektrikli cihazlar nedeniyle boşalıyor**

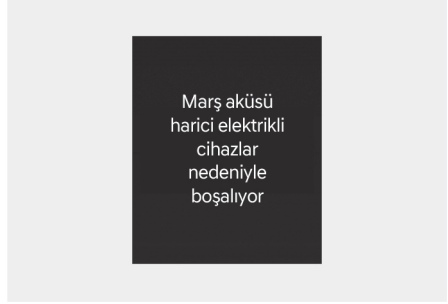

Bu uyarı mesajı, kara kutu gibi izin verilmeyen bir elektrikli cihaz monte edilmesi ile çekilen aşırı akım sebebiyle bir batarya boşalması tespit edilmesi durumunda görüntülenir.

Bataryada boşalma sorunlarına yol açabileceğinden dikkatli olunuz.

Harici elektrikli cihaz çıkarıldıktan sonra uyarı mesajı kaybolmazsa, aracınızı yetkili bir HYUNDAI servisine kontrol ettirmenizi öneririz.

### **Düşük EV batarya sıcaklığı yüzünden güç kısıtlandı.Bataryayı şarj ediniz.**

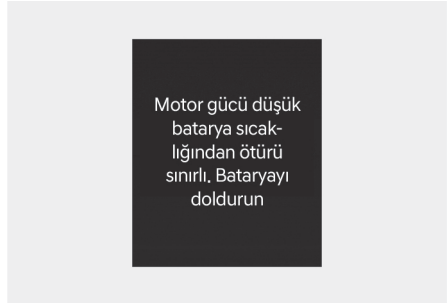

Dış sıcaklığın düşük olduğu durumlarda elektrikli araç sistemini korumak için her iki mesaj da gösterilir.Yüksek voltajlı batarya seviyesi düşükse ve araç düşük sıcaklıkta uzun süre dışarıda park halinde kalmışsa aracın gücü kısıtlanabilir.

Sürüşten önce bataryanın şarj edilmesi gücün artmasını sağlar.

**NOT**

Ortam sıcaklığı artmasına rağmen bu uyarı mesajları hala görülüyorsa aracı HYUNDAI yetkili servisinde kontrol ettirmenizi öneririz.

**Güç kısıtlandı**

Bu uyarı mesajı belirir:

- Çalıştırma/Durdurma düğmesi ON konumunda iken.
  - Yaklaşık 3 saniye yanar ve sonra söner.
- Elektrikli aracın yüksek güce sahip parçalarının güvenliği için güç kısıtlandığında. Güç aşağıdaki nedenlerle kısıtlandırıldığında (Hem Servis gösterge lambası hem de Güç kısıtlama gösterge lambası aynı anda yanmadığı sürece, bu bir arıza değildir.).
  - Yüksek voltajlı batarya çok düşük seviyede veya voltaj azalıyor,
  - Yüksek voltajlı bataryanın sıcaklığı çok yüksek ya da çok düşük,
  - Motorun sıcaklığı yüksek.

**NOT**

- Bu uyarı mesajı görüldüğünde aracı aniden hızlandırmayınız veya çalıştırmayınız.
- Elektrikli aracın yüksek güce sahip parçalarının güvenliği için güç kısıtlandığında uyarı mesajı belirir. Araç gücünün sınırlandırılması nedeniyle aracınız kullanılamayabilir veya gösterge lambası yanar durumdayken yokuşta geri kayabilir.

**Aracı durdurun ve güç kaynağını kontrol edin**

Güç kaynağı sisteminde bir arıza varsa bu mesaj görülür.

Bu durumda aracı güvenli bir yere park etmenizi ve en yakındaki HYUNDAI yetkili servisine çektilip kontrol ettirmenizi öneririz.

### **Aktif hava klapesi sisteminin kontrolü**

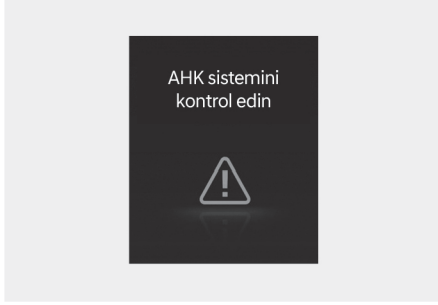

Bu uyarı mesajı aşağıdaki durumlarda görüntülenir:

- Aktüatör klapesinde bir arıza var,
- Aktüatör hava klapesi kontrol biriminde bir arıza var,
- Hava klapesi açılmıyor.

Yukarıdaki tüm durumlar giderildiğinde, uyarı ortadan kalkar.

### **Sanal motor sesi sisteminin kontrolü**



Sanal Motor Sesi Sistemi (VESS) ile ilgili bir sorun olduğunda bu mesaj görülür.

Bu durumda, aracı HYUNDAI yetkili servisinde kontrol ettirmenizi öneririz.

### **Elektrikli araç sisteminin kontrolü**

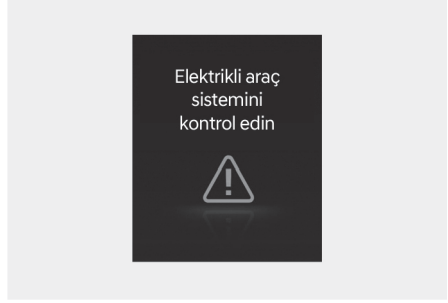

Elektrikli araç kontrol sisteminde bir sorun olduğunda bu mesaj görülür.

Bu uyarı mesajı görüldüğünde aracı kullanmaktan kaçınınız.

Bu durumda, aracı HYUNDAI yetkili servisinde kontrol ettirmenizi öneririz.

## GÖSTERGE PANELİ EKRANI

### Gösterge paneli ekran kontrolleri

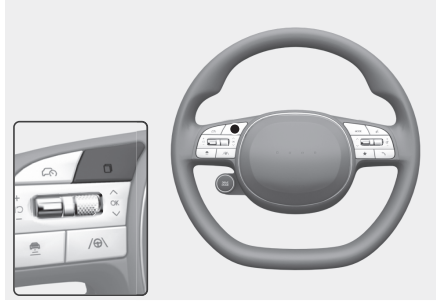

Gösterge paneli ekranı modları, kumanda düğmeleri kullanılarak değiştirilebilir.

Düğme	Çalıştırma	Fonksiyon
	Basın	Görünüm modlarını değiştiren MOD düğmesidir
	Basın	Yolculuk görünümü ve Seçenek menüsündeki maddeleri değiştirmek için YUKARI ve AŞAĞI düğmeleridir
OK	Basın	Seçenek menüsüne girmek için SELECT/RESET düğmesidir
	Basın ve basılı tutun	Destek bilgilerini almak veya seçilen öğeyi sınırlamak için SELECT/RESET düğmesidir

### Görüntüleme modları

Görüntüleme modları	Açıklama
Sürüş yardımı	Sürüş Yardımı görünümü, aracın Sürücü Yardımı sistemlerinin durumunu görüntüler.
Anlık Yol Tarifi	Anlık Yol Tarifi görünümü, navigasyon durumunu gösterir.
Araçlar	Yolculuk görünümü, yol mesafesi, elektrik enerjisi tüketimi vs. gibi sürüş bilgilerini gösterir.

**Sağlanan bilgiler ile aracınızda bulunan özellikler değişkenlik gösterebilir.**

A Tipi



B Tipi



Sürüş Yardımı, Anlık Yol Tarifi, Yolculuk görünümü modları gösterge panelinin ortasında (A) görüntülenir.

### Sürüş Yardımı Görünümü



Sürüş Yardımı görünümü seçildiğinde, Hız Sabitleyici, Akıllı Hız Sabitleyici, Şerit Takip Yardımı, Otoyol Sürüş Yardımı vs. fonksiyonlarının durumu gösterilir.

**Daha fazla bilgi için, her bir fonksiyonla ilgili bölüm 7'deki başlıklara bakınız.**

### Anlık Yol Tarifi (TBT) görünümü

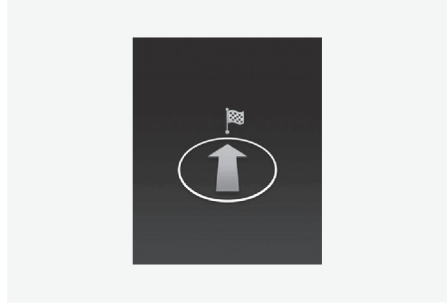

Anlık Yol Tarifi görünümü seçildiğinde, anlık navigasyon ve hedefe kalan mesafe/zaman bilgisi görüntülenir.

### Yolculuk görünümü

Yolculuk görünümünde, ^ ve v (YUKARI, AŞAĞI) düğmelerini kullanarak aşağıdaki sırayla öğeler arasında geçiş yapabilirsiniz.

A Tipi



B Tipi

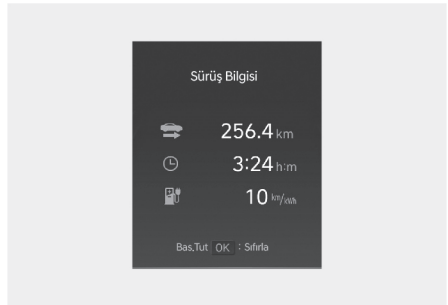

## Sürüş Bilgisi

Yolculuk mesafesi, ortalama elektrik enerjisi tüketimi ve toplam sürüş süresi görüntülenir.

Araç kapatıldıktan sonra sürücü kapısı açılırsa veya araç 3 dakika geçtikten sonra çalıştırılırsa, Sürüş Bilgisi ekranı sıfırlanacaktır.

## Şarj Ettikten Sonra

A Tipi

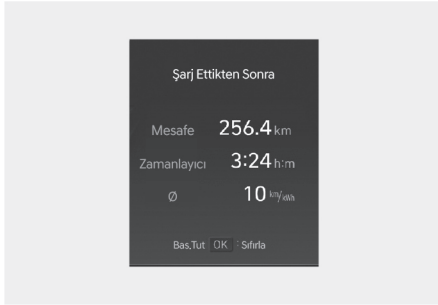

B Tipi

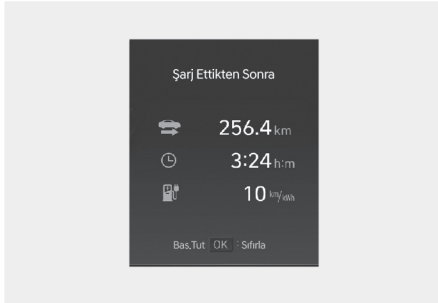

## Şarj Ettikten Sonra

Araç tekrar şarj edildikten sonraki yolculuk mesafesi, toplam sürüş süresi ve ortalama enerji tüketimi gösterilir. Manuel olarak sıfırlamak için, ekranda 'Şarj Ettikten Sonra' görüntülediğinde, direksiyon simidindeki OK düğmesine 1 saniyeden uzun basınız.

## Toplam Bilgi

A Tipi



B Tipi



Bu mesaj, Toplam yol mesafesini (1), toplam sürüş süresini (2) ve ortalama enerji tüketimini (3) gösterir.

Bilgiler, son sıfırlamadan başlayarak bir araya getirilir.

Bilgileri manuel olarak sıfırlamak için, Toplam sürüş bilgisini görüntülerken TAMAM butonuna basılı tutunuz.Yol uzunluğu, ortalama enerji tüketimi ve toplam sürüş zamanı aynı anda sıfırlanır.

Araç HAZIR (READY) moddayken toplam sürüş bilgisi hesaplanmaya devam eder (örneğin araç trafikteyken veya kırmızı ışıkta durduğunda.).

## Bilgilendirme

Toplam sürüş bilgisi tekrar hesaplanmadan önce, kontak anahtarının son çevrilmesinden sonra araç en az 300 metre yol gitmelidir.

### Lastik basıncı



Her lastiğin lastik basıncı görüntülenir.

**Daha fazla bilgi için 8. bölümdeki "Lastik Basınç Göstergesi (TPMS)" konusuna bakınız.**

### Enerji akışı / Çekiş gücü dağılımı

+ Varsa



- Elektrikli araç sistemi farklı çalışma modlarındaki enerji akışı hakkında sürücüyü bilgilendirir.
- Otomatik AWD modu etkinleştirildiğinde ön ve arka tekerleklerin çekiş gücünün dağılım durumu görüntülenir.

**Daha fazla bilgi için, Bölüm 6'daki "Tüm Tekerleklerden Çekiş (AWD)" konusuna bakınız.**

### Ek bilgi ekranı

#### Sürüş Bilgisi

A Tipi



B Tipi



Sürüş bilgileri, araç kapatıldıktan sonra 4 saniye boyunca gösterilir.

#### Sürüş Yardımı bilgileri



Hız Sabitleyici, Akıllı Hız Sabitleyici, Şerit Takip Yardımı, Otoyol Sürüş Yardımı vs. fonksiyonlarının mevcut çalışma durumu gösterilir.

## ARAÇ AYARLARI (BİLGİ VE EĞLENCE SİSTEMİ)

Bilgi ve eğlence sistemindeki Araç Ayarları, kapı kilitleme/kilit açma özellikleri, kullanım kolaylığı özellikleri, sürücü desteği ayarları vs. gibi çeşitli ayarlar için kullanıcı seçenekleri sunar.

### Araç Ayarları menüsü

- Sürücü Yardımı
- Sürüş Modu
- EV
- Göz Hizası Göstergesi
- Gösterge Paneli
- Klima
- Koltuk
- Aydınlatmalar
- Kapı
- Konfor Özellikleri

### **i** Bilgilendirme

Yazılım güncellemelerinden sonra bilgi ve eğlence sistemi değişebilir. Daha fazla bilgi için, bilgi ve eğlence sistemi birlikte verilen kılavuza ve hızlı başvuru kılavuzuna bakınız.

### **!** UYARI

Sürüş esnasında Araç Ayarlarını kullanmayınız. Aksi halde dikkatiniz dağılabilir ve kazaya neden olabilirsiniz.

### Aracınızın ayarlarını yapma

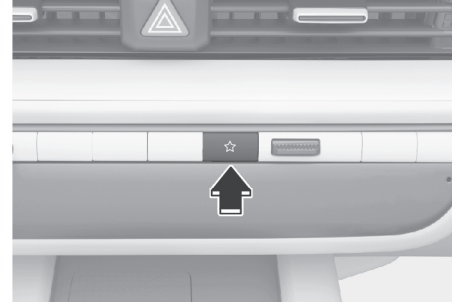

1. Ana tuş takımındaki custom(☆) düğmesine basınız.
2. Araç ayarlarını değiştirmek için **Araç**'ı seçiniz.

### **i** Bilgilendirme

Yazılım güncellemelerinden sonra bilgi ve eğlence sistemi değişebilir. Daha fazla bilgi için, bilgi ve eğlence sistemi birlikte verilen kılavuza ve hızlı başvuru kılavuzuna bakınız.



# 5. Konfor Özellikleri

Aracınıza erişim.....	5-5
Akıllı anahtar.....	5-5
İmmobilizer sistemi.....	5-10
Kapı kilitleri.....	5-11
Kapıların dışarıdan kilidinin açılması (Manuel tip).....	5-11
Kapıların dışarıdan kilidinin açılması (Elektrikli tip).....	5-11
Kapıların dışarıdan kilitlemesi (Manuel tip).....	5-13
Kapıların dışarıdan kilitlemesi (Elektrikli tip).....	5-13
Kapıların içeriden kilitlemesi/kilitlerin açılması.....	5-14
Deadlocks (Sabit Kilitleme).....	5-16
Otomatik kapı kilitleme ve kilit açma özellikleri.....	5-16
Arka kapı çocuk emniyet kilitleri.....	5-17
Hırsızlık alarm sistemi.....	5-17
Arka Koltuk Yolcu Alarmı (ROA).....	5-18
Sistem ayarları.....	5-18
Sistemin çalışması.....	5-18
Uygunluk beyanı.....	5-20
Bütünleşik hafıza sistemi.....	5-21
Sürücü koltuğu pozisyonlarının hafızaya kaydedilmesi.....	5-21
Koltuk pozisyon hafızasını çağırma.....	5-21
Sistemin sıfırlanması.....	5-22
Koltuğa kolay erişim.....	5-22
Direksiyon simidi.....	5-23
Motordan Elektrik Destekli Direksiyon (MDPS).....	5-23
Yükseklik ayarlı/Teleskopik direksiyon.....	5-23
Korna.....	5-24
Isıtmalı direksiyon simidi.....	5-24
Aynalar.....	5-26
İç dikiz aynası.....	5-26
Dış dikiz aynaları.....	5-27
Geri park yardımı.....	5-28
Dijital yan ayna (DSM).....	5-30
Dijital yan aynaların kullanımı.....	5-30
DSM uyarıları ve göstergeleri.....	5-31
Yönergeleri görüntüleme.....	5-31
DSM kameralarının ayarlanması.....	5-32

DSM kameralarının katlanması/açılması .....	5-32
Geri giderken geniş görünüme geçme .....	5-33
DSM ekran parlaklığını ayarlama .....	5-34
DSM kamerası buz çözücüsü .....	5-34
Camlar .....	5-35
Elektrikli camlar .....	5-36
Geniş açılır tavan .....	5-39
Kaput .....	5-42
Kaputun açılması .....	5-42
Kaputun kapatılması .....	5-43
Ön bagaj .....	5-43
Elektrikli bagaj kapağı .....	5-44
Elektrikli bagaj kapağı kullanım koşulları .....	5-45
Elektrikli bagaj kapağını kullanma .....	5-47
Elektrikli bagaj kapağını sıfırlama .....	5-47
Bagaj kapağı acil açma fonksiyonu .....	5-48
Akıllı bagaj kapağı .....	5-49
Akıllı Bagaj kapağını kullanma .....	5-49
Akıllı bagajın devre dışı bırakılması .....	5-50
Algılama alanı .....	5-50
Elektrikli şarj yuvası .....	5-51
Göz Hizası Göstergesi .....	5-52
Göz Hizası Göstergesi ayarları .....	5-52
Göz hizası göstergesi bilgilendirme .....	5-52
Göz Hizası Göstergesi kullanımı sırasında alınan önlemler .....	5-53
Araç sistemi OTA güncellemesi .....	5-54
Yazılımı indirme .....	5-54
Yazılım güncellemesini kabul etme .....	5-54
Yazılım güncellemesine hazırlanma .....	5-54
Yazılım güncelleme .....	5-55
Aydınlatmalar .....	5-56
Dış aydınlatmalar .....	5-56
Karşılama sistemi .....	5-60
İç aydınlatmalar .....	5-61
Tavan lambası OTOMATİK kapanma .....	5-61

# 5. Konfor Özellikleri

Ön lambalar .....	5-61
Arka lambalar .....	5-62
Makyaj aynası lambası .....	5-62
Torpedo gözü lambası .....	5-62
Mod lambası .....	5-63
Ön bagaj ışıkları .....	5-64
Uzun Far Yardımı (HBA).....	5-65
Uzun Far Yardımı ayarları .....	5-65
Uzun Far Yardımının çalışması .....	5-65
Uzun Far Yardımı arızası ve sınırlamaları .....	5-66
Akıllı Ön Aydınlatma Sistemi (IFS) .....	5-67
Sistem ayarları .....	5-67
Sistemin çalışması.....	5-68
Sistem arızası ve sınırlamaları .....	5-68
Silecekler ve yıkayıcılar .....	5-70
Ön cam silecekleri.....	5-71
Ön cam yıkayıcıları.....	5-72
Otomatik klima kontrol sistemi.....	5-73
Klima .....	5-75
Otomatik sıcaklık kontrol modu .....	5-75
Manual sıcaklık kontrolü.....	5-76
Sistemin çalışması.....	5-84
Sistem bakımı .....	5-85
Ön cam buz çözme ve buğu giderme .....	5-87
Ön camın içindeki buğuyu gidermek için.....	5-87
Ön camın dışındaki buzlanmayı gidermek için .....	5-87
Buğu giderme çalışma prensibi .....	5-88
Arka cam buz çözücüsü.....	5-88
Klima kontrol ilave özellikleri .....	5-89
Otomatik buğu giderme sistemi .....	5-89
Otomatik nem giderme .....	5-90
Açılır tavan iç hava sirkülasyonu .....	5-90
Silecek suyu kullanılırken iç sirkülasyonun kullanılması .....	5-90
İç sirkülasyon modu plus .....	5-91
Klima kontrol ayarlarına bağlı otomatik kontrollere (sürücü koltuğu için) .....	5-91
Akıllı havalandırma .....	5-91

Eşya saklama bölmeleri .....	5-92
Orta konsol saklama bölmesi.....	5-92
Torpedo gözü.....	5-92
İç özellikler.....	5-93
Bardak tutucu .....	5-93
Güneşlik.....	5-93
Güç çıkışı.....	5-94
USB Şarj Portu.....	5-95
Kablosuz akıllı telefon şarj sistemi.....	5-95
Araç içi Güç Kaynağı (V2L).....	5-97
Saat.....	5-97
Palto askısı .....	5-98
Paspas kancaları .....	5-98
Bilgi ve eğlence sistemi .....	5-99
USB portu.....	5-99
Anten.....	5-99
Direksiyon simidi uzaktan kumandaları .....	5-99
Bilgi ve eğlence sistemi .....	5-100
Ses tanıma.....	5-100
Bluetooth® Wireless Technology.....	5-101

## ARACINIZA ERİŞİM

### Akıllı anahtar

Tip A

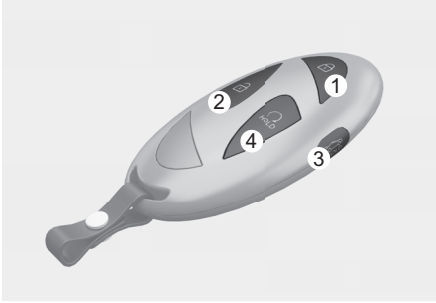

Tip B

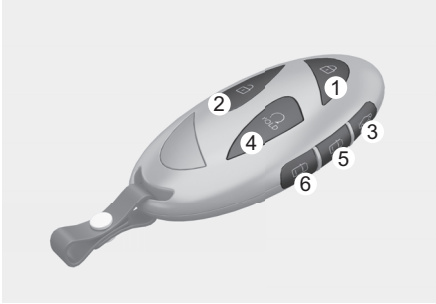

Elektrikli aracınızda sürücü ve yolcu kapılarını veya arka bagaj kapağını kilitlemek veya bu kapıların kilitlerini açmak için kullanabileceğiniz bir Akıllı anahtar bulunmaktadır.

1. Kapı Kilitleme
2. Kapı Kilidi Açma
3. Bagaj kapağı açma/kapama
4. Uzaktan Çalıştırma
5. İleri
6. Geri

### Aracınızın kilitlemesi

Manuel tip



Aracınızı kapı kolu düğmesi veya Akıllı Anahtarla kilitlemek için:

1. Tüm kapıların, kaputun ve bagajın kapalı olduğundan emin olunuz.
2. Akıllı Anahtar üzerindeki Kapı Kilitleme düğmesine (1) basınız. Dörtlü flaşörler yanıp sönerek bir alarm verecek ve kapılar kilitlenecektir.
3. Ek olarak, akıllı anahtarı tutarken kapı kolundaki düğmeye (oymalı kısım) basarsanız tüm kapılar kilitlenecektir.

Elektrikli tip (varsa)

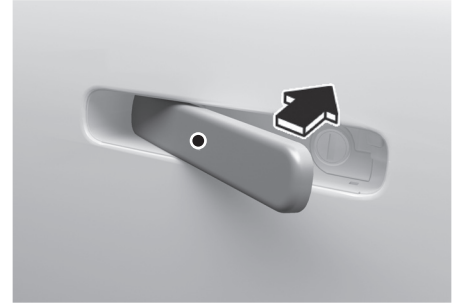

Aracınızı kapı kolu dokunmatik sensörü veya Akıllı Anahtarı kullanarak kilitlemek için:

1. Tüm kapıların, kaputun ve bagajın kapalı olduğundan emin olunuz.
2. Akıllı Anahtar üzerindeki Kapı Kilitleme düğmesine (1) basınız. Dörtlü flaşörler yanıp sönerek bir alarm verecek ve kapı kolları geri çekilecektir.

- Ek olarak, akıllı anahtarı tutarken kapı kolundaki (oymalı kısım) dokunmatik sensöre dokunursanız tüm kapılar kilitlenecek ve kapı kolları geri çekilecektir.

### **i** Bilgilendirme

- Bilgi ve eğlence sistemindeki Ayarlar menüsünden 'Kapı Kilidi Açıldığında' tercihi seçilirse dış dikiz aynası katlanır. Seçiniz:
- Kurulum > Araç Ayarları > Aydınlatma > Karşılama Aynası/Işığı > Kapı Kilidi Açıldığında
- Dış kapı kolundaki dokunmatik sensör, akıllı anahtar dış kapı kolundan 0.7-1 m mesafe içerisinde bulunursa çalışır.
- Kapı kolu dokunmatik sensörüne dokunmak kapıların kilidini açmaz. Kapı kilidini açmak için bir sonraki sayfaya bakınız.

Aşağıdakilerden herhangi biri meydana gelirse aracınızı kapı kolu dokunmatik sensörünü kullanarak kilitleyemezsiniz:

- Akıllı anahtar araç içindeyse.
- Çalıştırma/Durdurma düğmesi ACC veya ON konumundaysa.
- Bagaj dışındaki bir kapı açık.

### **!** UYARI

Akıllı anahtarı, asla çocuklar yalnız başına iken araçta bırakmayınız. Çocuklar gözetim altında değilken Çalıştırma/ Durdurma düğmesine basabilir ve elektrikli camları veya diğer kumandaları çalıştırabilirler, ve hatta aracı hareket ettirebilirler, bu da, ciddi yaralanmalara ve hatta ölüme neden olabilir.

### **i** Bilgilendirme

- Kapı kilitliken/kilidi açıldığında dikiz aynasını katlamak/açmak için Bilgi ve eğlence ekranında Kurulum > Araç Ayarları > Arka > Karşılama Aynası/Işığı > Kapı Kilidi Açıldığında tercihini seçiniz.

- Dış kapı kolundaki düğme, akıllı anahtar dış kapı kolundan 0,7-1 m mesafe içerisinde bulunursa çalışır. Diğer kişiler de akıllı anahtara sahip olmadan sizin yanınızda iken düğmeye basarak kapıları açabilirler.
- Tüm kapı kilitlerini uzaktan kumanda ile açtıktan sonra, 30 saniye içinde herhangi bir kapı açılmadığı takdirde, kapılar otomatik olarak tekrar kilitlenir.

### **i** Bilgilendirme

Yazılım güncellemelerinden sonra bilgi ve eğlence sistemi değişebilir. Daha fazla bilgi için, bilgi ve eğlence sistemi birlikte verilen kılavuza ve hızlı başvuru kılavuzuna bakınız.

### *Aracınızın kilidinin açılması*

Manuel tip



Aracınızın kilidini kapı kolu düğmesi veya Akıllı Anahtarla açmak için:

1. Akıllı anahtarın üzerinizde olduğundan emin olunuz.
2. Kapı kolundaki (oymalı kısım) düğmeye veya akıllı anahtardaki Kapı Kilit Açma düğmesine (2) basınız. Tüm kapı kollarının kilidi açılacak ve dörtlü flaşörler iki kere yanıp sönecektir.
3. Kapı kilitleri uzaktan kumanda ile açıldıktan sonra, 30 saniye içinde herhangi bir kapı açılmadığı takdirde, kapılar otomatik olarak yeniden kilitlenir.

Elektrikli tip (varsa)



Kapı kolu dokunmatik sensörünü veya Akıllı Anahtarı kullanarak aracınızın kilidini açmak için:

1. Akıllı anahtarın üzerinizde olduğundan emin olunuz.
2. Kapı kolundaki (oymalı kısım) dokunmatik sensöre dokununuz veya akıllı anahtardaki Kapı Kilit Açma düğmesine (2) basınız. Tüm kapı kolları dışarı çıkacak, kapıların kilidi açılacak ve dörtlü flaşörler iki kere yanıp sönecektir.
3. Kapı kilitleri uzaktan kumanda ile açıldıktan sonra, 30 saniye içinde herhangi bir kapı açılmadığı takdirde, kapılar otomatik olarak yeniden kilitlenir.

### **i** Bilgilendirme

- **Bilgi ve eğlence sistemindeki Ayarlar menüsünden 'Kapı Kilidi Açıldığında' tercihi seçilirse dış dikiz aynası açılır. Seçiniz:**
  - **Kurulum > Araç Ayarları > Aydınlatma > Karşılama Aynası/Işığı > Kapı Kilidi Açıldığında**
- **Dış kapı kolundaki dokunmatik sensör, akıllı anahtar dış kapı kolundan 0,7-1 m mesafe içerisinde bulunursa çalışır.**
- **Arabanız yıkanırken veya sağanak yağmur yüzünden dış kapı kolundaki dokunmatik sensör tetiklenirse kapılar kilitlenebilir veya kilitler açılabilir.**

- **Kapıların yanlışlıkla kilitlenmesini ya da kilitlerinin açılmasını önlemek için:**

Akıllı anahtar üzerindeki kilit tuşuna basınız, sonra hemen kilit tuşuyla birlikte kilit açma tuşuna 4 saniyeden uzun bir süre basınız. Dörtlü flaşörler dört defa yanıp söner. Bu süre içerisinde dış kapı kolundaki dokunmatik sensöre dokunulsa da kapılar kilitlenmez veya kilitleri açılmaz.

Bu fonksiyonu devre dışı bırakmak için akıllı anahtar üzerindeki kilitleme veya kilit açma tuşuna basınız.

- **Aşağıdaki durumlarda kapılar kilitlenemez veya kapıların kilidi açılmaz.**
  - Dokunmatik sensöre eldiven varken dokunulduğunda
  - Kapıya aniden yaklaşırsanız

### **i** Bilgilendirme

Aracınız yıkanırken veya yağmur yağdığı anda dokunmatik sensörün istenmediği halde çalışmasının engellenmesi için dokunmatik sensör temasa duysuz hale gelebilir. Bu, bir arıza değildir.

### **Bagaj kapağının açılması**

Bagaj kapağını açmak için:

1. Akıllı anahtarın üzerinizde olduğundan emin olunuz.
2. Bagaj tutamağındaki düğmeye basınız veya akıllı anahtardaki Bagaj kapağı düğmesini (3) 1 saniyeden fazla basılı tutunuz. Dörtlü flaşörler iki kez yanıp söner ve bagaj kapağı açılır.

Açılan bagaj kapağını kapatmak için akıllı anahtardaki Bagaj Kapağı Açma/Kapatma düğmesini (3) basılı tutunuz. Bagaj kapağı kapatılırken düğmeyi bırakırsanız, bagaj kapağı çalışmayı durdurur ve yaklaşık 5 saniye süren bir bildirim sesi verilir.

### **i** Bilgilendirme

Bagaj açma/kapama düğmesi sadece, akıllı anahtar bagaj kapağından 0.7 m mesafe içinde ise çalışır.

### Aracın uzaktan çalıştırılması

Akıllı anahtar üzerindeki Uzaktan Çalıştırma düğmesini (4) kullanarak aracı çalıştırabilirsiniz.

Aracı uzaktan çalıştırmak için:

1. Araca 10 m mesafe içindeyken akıllı anahtardaki kapı kilidi düğmesine basınız.
2. Kapı kilitleme düğmesine bastıktan sonra 4 saniye içerisinde Uzaktan Çalıştırma düğmesine (4) 2 saniyeden uzun süre basınız.
3. Araç çalışacaktır.
4. Uzaktan çalıştırma fonksiyonunu kapatmak için, Uzaktan Çalıştırma düğmesine (4) bir kez basınız.

### Bilgilendirme

- Uzaktan çalıştırma yapılabilmesi için aracın P (Park) konumunda olması gerekir.
- Üzerinizdeki akıllı anahtar kayıtlı bir anahtar değilse araç kapanır.
- Aracı uzaktan çalıştırdıktan sonra 10 dakika içinde araca binmezseniz araç kapanır.
- Akıllı anahtar araca 10 metreden daha uzak bir mesafede ise Uzaktan Çalıştırma düğmesi (4) çalışmayabilir.
- Kaput veya bagaj kapağı açıksa araç uzaktan çalıştırılmayacaktır.

### Uzaktan kumandayla aracı ileri veya geriye doğru hareket ettirme

**Varsa**

Sürücü akıllı anahtar üzerindeki İleri veya Geri düğmesini (5, 6) kullanarak aracı ileriye veya geriye doğru hareket ettirebilir.

**Daha fazla bilgi için, 7.Bölümdeki "Remote Smart Parking Assist 2 (RSPA 2)" konusuna bakınız.**

### Aracı çalıştırma

Anahtarı sokmadan aracı çalıştırabilirsiniz.

**Daha fazla bilgi için, Bölüm 6'daki "Çalıştırma/Durdurma Düğmesi" konusuna bakınız.**

### Bilgilendirme

Akıllı anahtar bir süre hareket ettirilmezse akıllı anahtar kullanımındaki tespit fonksiyonu duraklar. Tespit fonksiyonunun yeniden devreye girmesi için akıllı anahtarı kaldırınız.

### NOT

**Akıllı anahtar hasarını önlemek için:**

- Zarar görmemesi veya bozulmaması için akıllı anahtarı serin ve kuru bir yerde muhafaza ediniz. Neme ya da yüksek sıcaklığa maruz kalması halinde akıllı anahtarın iç devreleri bozulabilir ve cihaz garanti kapsamında çıkabilir.
- Akıllı anahtarı düşürmeyiniz ve fırlatmayınız.
- Akıllı anahtarı çok yüksek sıcaklıklardan koruyunuz.

### Akıllı anahtarın kaybolması

Bir araca azami üç adet akıllı anahtar kaydı yapılabilir. Akıllı anahtarlarınızı kaybederseniz, aracınızı olası hırsızlıktan korumak için, HYUNDAI yetkili servislerimize başvurmanızı öneririz.

### Akıllı anahtar ile ilgili uyarılar

Aşağıdaki durumlar meydana geldiği zaman, akıllı anahtar çalışmayabilir:

- Akıllı anahtarın, vericinin çalışmasını bozabilecek radyo istasyonu gibi bir radyo vericisi veya havaalanının yakınında olması.
- Akıllı anahtarın çift yönlü bir telsiz sisteme veya bir cep telefonuna yakın bir konumda olması durumunda.
- Aracınızın yakınındaki başka bir aracın akıllı anahtarının çalışması.
- Akıllı anahtarın herhangi bir normal elektronik cihazın veya kredi kartının yanında bırakılmıştır.

Akıllı anahtar doğru çalışmadığı zaman, kapıyı mekanik anahtarla açınız ve kapa-yınız. Akıllı anahtarla ilgili bir sorun olması durumunda HYUNDAI yetkili servisimize başvurmanızı öneririz.

Akıllı anahtar cep telefonunuza yakın ise, anahtara giden sinyal cep telefonunun normal çalışma sinyali tarafından engellenebilir. Bu durum özellikle telefonla çağrı yaparken, çağrı alırken, yazılı mesaj gönderirken ve/veya e-mail alırken geçerlidir. Sinyallerinin birbirine karışmaması için akıllı anahtar ve cep telefonunuzu pantolon veya ceket cebi gibi yerlerde yan yana bulundurmaktan mümkün olduğunca kaçınınız.

### NOT

- **Akıllı anahtar elektromanyetik dalgaları bloke eden elektromanyetik maddelerden uzak tutunuz.**
- **Araçtan ayrıldığınızda akıllı anahtar daima yanınızda bulundurunuz. Akıllı anahtar aracın yakınında ise araç aküsü boşalabilir.**

### Pil değişimi

Akıllı Anahtar düzgün çalışmıyorsa, pili yeniyle değiştirerek deneyiniz.

Pil Tipi: CR2450

Pilin değiştirilmesi:

1. Akıllı anahtarın arka kapağını açmak için anahtar deliğine (1) ince bir nesne sokunuz ve kapağı kanırtarak açınız.



2. Eski pili çıkarınız ve yeni pili takınız. Pilin konumunun doğru olduğundan emin olunuz.

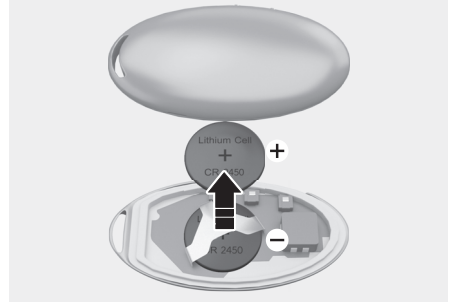

3. Akıllı anahtarın arka kapağını yerine takınız.

Akıllı anahtarınızda bir hasar olabileceği konusunda şüpheniz varsa veya anahtarın düzgün çalışmadığını düşünüyorsanız, yetkili HYUNDAI servisine başvurmanızı öneririz.



### UYARI

**BU ÜRÜNDE BİR ADET DÜĞME TİPİ PİL BULUNMAKTADIR.**

**Yutulması durumunda, lityum düğme pil 2 saat içinde ciddi veya ölümcül rahatsızlıklara neden olabilir. Pilleri çocukların erişemeyeceği bir yerde saklayınız. Pillerin yutulduğunu veya vücudun herhangi bir yerinden içeri giriş yaptığını düşünüyorsanız, derhal tıbbi yardıma baş-vurunuz.**



### Bilgilendirme



**Pillerin uygun şekilde imha edilmemesi, çevre ve insan sağlığı için zararlı olabilir. Aküyü yerel yasalara ve düzenlemelere uygun olarak imha ediniz.**

### İmmobilizer sistemi

İmmobilizer sistemi aracınızı hırsızlığa karşı korur. Düzgün kodlanmamış bir anahtar (veya yanlış bir anahtar) kullanılırsa, araç devre dışı kalır.

Çalıştırma/Durdurma düğmesi ON konumuna getirildiğinde, immobilizer sistemi lambası kısa bir süre yanmalı ve akabinde sönmelidir. Göstergedeki immobilizer lambası yanıp sönmeye başlarsa, sistem anahtarın kodunu algılamamış demektir.

Çalıştırma/Durdurma düğmesini önce OFF konumuna, sonra tekrar ON konumuna getiriniz.

Bazı durumlarda, yakınlarda başka bir akıllı anahtar varsa veya anahtarlık gibi metal bir nesne akıllı anahtarda parazite neden oluyorsa, araç akıllı anahtarınızı algılamayabilir.

Böyle bir durumda aracınız çalışmayabilir. Aracı tekrar çalıştırmayı denemeden önce akıllı anahtarın yakınındaki metal nesnelere ve anahtarları çıkarınız.

Eğer sistem anahtarın kodunu defalarca algılamaz ise, HYUNDAI yetkili servisine başvurmanız önerilir.

Bu sistemi değiştirmeye veya başka bir cihaz ilave etmeye kalkışmayınız. Aracınızı çalışmaz duruma getiren elektrik problemleri ile sonuçlanabilir.



### UYARI

**Hırsızlığı önlemek için, yedek anahtarları aracınızda bırakmayınız. İmmobilizer şifreniz benzersiz bir müşteri şifresidir ve gizli tutulmalıdır.**

### NOT

**Anahtarınızın içindeki alıcı/verici, immobilizer sisteminin önemli bir parçasıdır. Yıllar boyu problemsiz hizmet verecek şekilde tasarlanmıştır. Ancak nem, statik elektrik ve kötü kullanım olması durumunda immobilizer sistem arızası olabilir.**

## KAPI KİLİTLERİ

### Kapıların dışarıdan kilidinin açılması (Manuel tip)

#### Akıllı anahtar

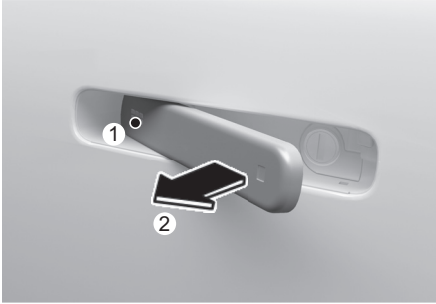

Akıllı Anahtarı yanınızda taşıırken ön dış kapı kolundaki (oymalı kısım) düğmeye basmanız durumunda tüm kapılar açılacaktır.

Dörtlü flaşörler iki kez yanıp sönecek ve ayrıca iki kez bildirim sesi duyulacaktır.

Kapıların kilidi açıldığında veya kapı kolunun (1) önüne basıldığında, kapı kolunun tutmacı dışarı çıkacaktır (2).

Kapıyı açmak için dış kapı kolunu çekiniz.

### Kapıların dışarıdan kilidinin açılması (Elektrikli tip)

+Varsa

#### Akıllı anahtar

##### Sürücü yaklaştığında kilit açma sistemi

Sürücü akıllı anahtar üzerindeyken araca yaklaştığında dış kapı kolu dışarı çıkar ve kapıların kilidi açılır.

Sürücü, bilgi ve eğlence ekranında **Sürücü Yaklaştığında Kilit Açma** sistemini etkinleştirebilir/devre dışı bırakabilir.

Yalnızca sürücü koltuğu tarafında Sürücü Yaklaştığında Kilit Açma sistemini etkinleştirmek için Bilgi ve Eğlence sistemindeki **Ayarlar > Araç > Kapı > Tüm kapıların kilidini Aç** tercihini seçiniz.

Sürücü Yaklaştığında Kilit Açma sistemini etkinleştirmek için Bilgi ve Eğlence sisteminde **Ayarlar > Araç > Kapı > Sürücü Yaklaştığında Kilidi Aç** tercihini seçiniz. Sürücü akıllı anahtar üzerindeyken araca yaklaştığında dış kapı kolu dışarı çıkar ve kapıların kilidi açılır. Sürücü Yaklaştığında Kilit Açma sistemi devre dışı bırakılırsa, sürücü akıllı anahtarla araca yaklaştığında kapı kolu dışarı çıkmayacaktır. Sürücü Yaklaştığında Kilit Açma sistemi devre dışı bırakıldığında kapıların kilidini açmak için kapı kolunun üzerindeki kilitleme/kilit açma sensörüne (oymalı kısım) dokununuz.

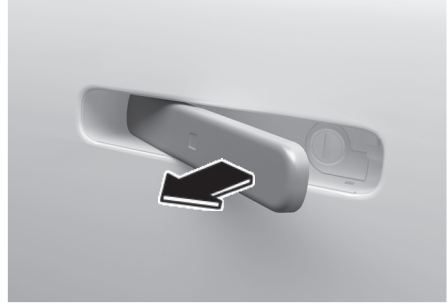
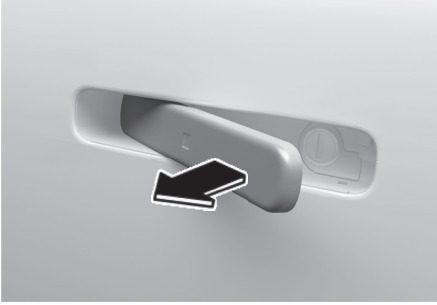
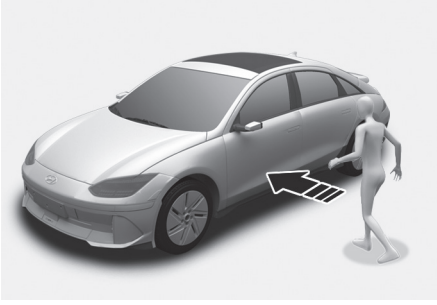

- **'Sürücü Yaklaştığında Kilit Açma'** etkinleştirildiğinde:
  - Üzerinizde akıllı anahtar bulunurken sürücü veya ön yolcu koltuğunun kapısına yaklaşırsanız (1 metre (40 inç) boyunca) dış kapı kolları dışarı çıkar ve kapıların kilidi açılır. Bu durumda, dörtlü flaşörler iki kez yanıp söner ve iki kez de bildirim sesi verilir.
  - İlk kez yaklaşmanızdan sonra araç her 5 saniyede bir akıllı anahtarı algılamaya çalışır, anahtar algılanmazsa kapılar otomatik olarak kilitlenir ve kapı kolları içeri girer.

- **'Sürücü Yaklaştığında Kilit Açma'** devre dışı bırakıldığında: Akıllı anahtara sahipken araca yaklaşırsanız bile kapı kolu dışarı çıkmaz. Kapı kolları dışarı çıktığında dış kapı koluna basarsanız kapıların kilidi açılır.
- Kapılardan biri açılmadığı takdirde kapılar otomatik olarak kilitlenecek ve 30 saniye sonra kollar içeri doğru girecektir.

### **i** Bilgilendirme

**Pilin bitmesi gibi acil durumlarda, dış elektrikli kapı kolu manuel kapı kolu şeklinde kullanılabilir.**

## Kapıların dışarıdan kilitlenmesi (Manuel tip)

### Akıllı anahtar



Akıllı Anahtarı yanınızda taşıırken ön dış kapı kolundaki (oymalı kısım) düğmeye basmanız durumunda tüm kapılar açılacaktır.

Dörtlü flaşörler yanıp sönecek ve ayrıca bir kez bildirim sesi duyulacaktır.

Kapatmak için kapıyı itiniz.

## Kapıların dışarıdan kilitlenmesi (Elektrikli tip)

+ Varsa

### Akıllı anahtar

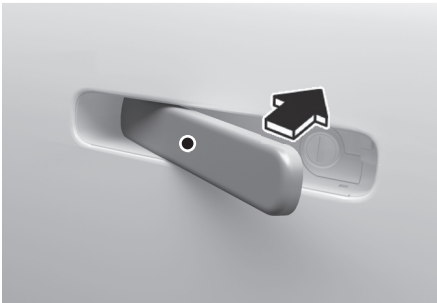

Tüm kapılar kapalıyken ve Akıllı Anahtar yanınızdayken ön dış kapı kolundaki (oymalı kısım) dokunmatik sensöre dokunduğunuzda dış kapı kolu geri çekilecek ve kapılar kilitlenecektir.

Dörtlü flaşörler yanıp sönecek ve ayrıca bir kez bildirim sesi duyulacaktır.

### NOT

- Kapının, akıllı anahtar, kapı kilitleme düğmesi veya kapı kilitleme svici ile birkaç kere üst üste hızla açılıp kilitlenmesi halinde, devrenin korunması ve sistem bileşenlerinin zarar görmemesi için, sistem geçici olarak çalışmayı durdurabilir. Ayrıca, “Sürücü Yaklaştığında Kilit Açma” sistemi çalışmayabilir. Sistemin birden fazla işlem nedeniyle çalışmaması durumunda yeterli bir süre geçtikten sonra çalıştırmayı deneyiniz.
- “Sürücü Yaklaştığında Kilit Açma” sistemi sürekli olarak çalıştırılmaz. Tüm kapılar kapalıyken belirli bir süre sonra tekrar deneyiniz.

### i Bilgilendirme

- Soğuk ve nemli havalarda, kapı kilidi ve kapı mekanizmaları, donma nedeniyle, düzgün çalışmayabilir.
- Kapının, araç anahtarı ya da kapı kilitleme düğmesi ile birkaç kere üst üste hızla açılıp kilitlenmesi halinde, devrenin korunması ve sistem bileşenlerinin zarar görmemesi için, sistem geçici olarak çalışmayı durdurabilir.
- Araç yıkılırken
  - Kendi kendine araba yıkama  
Dış kapı kolunu kapalı ve kapıyı kilitli tutunuz.  
Kapının kilidini açık tutmak için dış kapı kolunu elle geri itiniz. Bu işlev kapı kolunun hasar görmesini önlemektedir ve kilit açma düğmesine basıldığında kapı kolu tekrar dışarı çıkar.
  - Otomatik araba yıkama  
Dış kapı kolunu kapalı ve kapıyı kilitli tutunuz.  
Akıllı Anahtar araçta değilse, aracı kapatınız ve dış kapı kolunun çalışmasını önlemek için Akıllı Anahtarı araçtan en az 2 m uzakta tutunuz.

### Mekanik anahtar

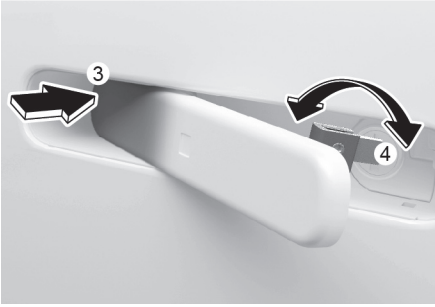
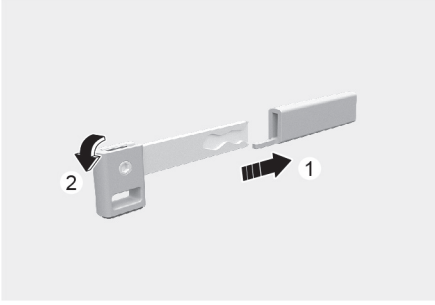

Anahtar korumasını (1) çıkardıktan sonra mekanik anahtarın düğmesini (2) çeviriniz.

Kapı kolunun arka kısmını açığa çıkarmak için kapı kolunun ön kısmına (3) basınız. Kapı kolunun ön kısmına basmaya devam ederken, mekanik anahtarı (4) kilide takınız.

Kapıyı kilitlemek için anahtarı aracın önüne (sol tarafına) doğru çeviriniz. Kilidi açmak için anahtarı aracın arka (sağ) tarafına doğru çeviriniz.

#### NOT

Kapıya ve kapı koluna aşırı kuvvet uygulamayınız. Bu kapıya ve kapı koluna zarar verebilir.

Mekanik anahtar sadece sürücünün kapı kolunu kilitler/kapı kolunun kilidini açar. Daha fazla bilgi için, bu bölümdeki "Acil durumlarda" konusuna bakınız.

### **i** Bilgilendirme

Kapı kolu veya anahtar deliği donduğu için açılmadığı durumlarda, anahtar deliğine hafifçe vurunuz veya anahtar deliğini dolaylı yolla ısıtınız (elinizin ısısı gibi).

### Kapıların içeriden kilitlenmesi/kilitlerin açılması

#### Kapı kolu ile

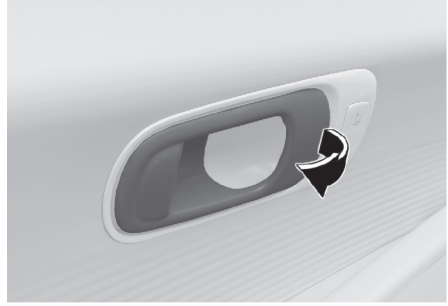

#### Ön kapı

Kapı kilitli olduğu zaman, iç kapı kolu çekildiğinde, kapının kilidi açılır.

#### Arka kapı

Kapı kilitli olduğu zaman, iç kapı kolu çekildiğinde, kapının kilidi açılır. Eğer iç kapı kolu bir defa daha çekilirse, kapı açılır.



### **i** Bilgilendirme

Eğer siz aracın içindeyken elektrikli kapı kilidi çalışmazsa, araçtan çıkmak için aşağıdaki tekniklerden bir veya birkaçını deneyiniz:

- Kapı açma fonksiyonunu tekrar deneyiniz (elektronik olarak ve elle) aynı anda kapı kolunu çekiniz.
- Diğer kapı kilitlerini ve kollarını (arka ve ön) açmayı deneyiniz.
- Ön camı indiriniz ve kapıyı dışarıdan açmak için mekanik anahtarı kullanınız.

## Merkezi kilit düğmesi



Merkezi kapı kilidi düğmesi orta konsolda bulunur. Düğme bir  sembolüyle gösterilir. Kilit açma düğmesi bir  sembolüyle gösterilir.

Kapı kilidi düğmesine (1) basıldığında, aracın tüm kapıları kilitlenir.

Kilit açma düğmesine (2) basıldığında (kapı göstergesi ışığı yanarken) tüm araç kapılarının kilidi açılır.

Akıllı anahtar aracın içindeyse ve kapılardan herhangi birisi açıksa, kilitleme svicine (1) basılsa bile kapılar kilitlenmez.

### NOT

**Akıllı anahtar araçtaysa ve ön kapı açıksa merkezi kapı kilitleme düğmesi (1) kapıları kilitleyemez.**

## Acil durumlarda



Batarya boşalması gibi acil durumlarda, kapıları kilitlemenin tek yolu dış anahtar deliğine mekanik anahtar takmaktır.

Dış anahtar deliği olmayan kapılar aşağıdaki şekilde kilitlenebilir:

1. Kapıyı açınız.
2. Anahtarı acil durum kapı kilidi deliğine yerleştiriniz ve kilitli konuma getiriniz.
3. Kapıyı güvenli bir şekilde kapatınız.

## Bilgilendirme

Elektrikli kapı kilidi düğmesi çalışmıyorsa (örneğin, aracın bataryası bittiyse) veya bagaj kapalıysa, güç geri gelene kadar bagajı açamazsınız.

## UYARI

- Araç hareket halindeyken kapılar daima tamamen kapalı ve kilitli olmalıdır. Kapıların kilitleri açık ise, bir çarpışma durumunda araçtan dışarı fırlama riski artar.
- Araç hareket halinde iken sürücü veya yolcu tarafı iç kapı kolunu çekmeyiniz.

## UYARI

Yaşlıları, çocukları veya hayvanları aracınızda yalnız bırakmayınız. Kapalı bir aracın içi aşırı sıcak olabileceği için, bu durum araç içinde bırakılan ve dışarı çıkamayan yaşlılara, çocuklara veya hayvanlara ciddi şekilde zarar verebilir ve hatta ölümlerine neden olabilir. Çocuklar aracın kendilerini yaralayabilecek olan özelliklerini çalıştırabilirler veya araca girmeye çalışan kişiler çocuklara zarar verebilirler.

## UYARI

Aracınızı daima emniyete alınız.

Aracınızı kilidi açık olarak bırakmak, aracınıza gizlenen birinin size veya diğer yolculara zarar verme potansiyel riskini artırır.

Aracınızı emniyet altına almak için, fren pedalına basarken vitesi P (Park) konumuna getirin, el frenini çekin ve Çalıştırma/Durdurma düğmesini LOCK/OFF konumuna getirin, tüm camları kapatın, tüm kapıları kilitleyiniz ve anahtarı mutlaka yanınıza alınız.

## DİKKAT

Yaklaşan bir araç veya yaya varken kapının açılması, hasara veya yaralanmaya neden olabilir. Kapıları açarken dikkatli olunuz ve kapı hizasında araca yaklaşmakta olan araç, motosiklet, bisiklet ve yaya olup olmadığına bakınız.

## UYARI

Araç içinde uzun süre kalırsanız hava durumu çok sıcak veya soğuk iken rahatsızlık riski veya hayati tehlike sözü konusu olabilir. Araç içinde birisi varken aracı dışardan kilitlemeyiniz.

## Deadlocks (Sabit Kilitleme)

 Varsa

Bazı araçlar bir deadlock (sabit kilitleme) sistemi ile donatılmıştır. Araç güvenliğine ilave bir önlem sağlayan deadlock sistemi devreye girdikten sonra, bir kapının içerden veya dışardan açılmasını önler.

Sabit kilitleme sistemi ile bir aracı kilitlemek için, kapılar mutlaka akıllı anahtar kullanılarak kilitlemelidir. Aracın kilidini açmak için, akıllı anahtar mutlaka tekrar kullanılmalıdır.

## Otomatik kapı kilitleme ve kilit açma özellikleri

Aracınızda bilgi ve eğlence sisteminde seçtiğiniz ayarlara göre otomatik olarak kilitleme özellikleri bulunmaktadır.

### Hıza Duyarlı Otomatik Kilitleme

Bu özellik bilgi ve eğlence sisteminde etkinleştirildiğinde, araç 15 km/s değerini aştığında tüm kapılar otomatik olarak kilitletir.

### Araç Kapalıyken Otomatik Kilit Açma

Bu özellik bilgi ve eğlence sisteminde etkinleştirildiğinde, araç kapatıldığında tüm kapılar otomatik olarak kilitletir.

Detaylı bilgi için ayrıca verilen bilgi ve eğlence sistemi kılavuzuna bakınız.

### Ek kilit açma güvenlik özelliği hava yastığı

Ek bir güvenlik işlevi olarak, hava yastıklarının açılmasına neden olan bir çarpışma olduğunda, tüm kapıların kilitleri otomatik olarak açılır.

## Arka kapı çocuk emniyet kilitleri

+ Varsa

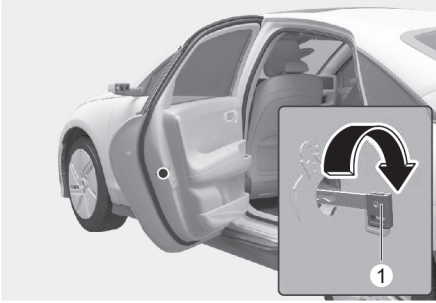

Çocuk emniyet kilidi, arkada oturan çocukların arka kapıları açmalarını önlemek içindir. Araçta çocukların olduğu zamanlarda, arka kapı emniyet kilitleri kullanılmalıdır.

Çocuk emniyet kilidi, her arka kapının kenarına yerleştirilmiştir. Çocuk emniyet kilidi kilitli konumdayken, iç kapı kolu çekilse bile arka kapı açılmaz.

Çocuk emniyet kilidini kilitlemek için, deliğe küçük düz bıçaklı bir gereç (tornavida v.b.) (1) yerleştiriniz ve gösterildiği gibi kilitleme konumuna getiriniz.

Arka kapının aracın içinden açılması için, çocuk emniyet kilidini açınız.

### UYARI

**Araç hareket halindeyken çocuklar kazara arka kapıları açarsa, araçtan dışarı düşebilirler. Araçta çocukların olduğu zamanlarda, mutlaka arka kapı emniyet kilitleri kilitli olmalıdır.**

## HIRSIZLIK ALARM SİSTEMİ

Bu sistem aracınızı ve kıymetli eşyalarınızı korumaya yardım eder. Aşağıdakilerden biri meydana gelirse, bir korna sesi duyulur ve dörtlü flaşör sürekli yanıp söner:

- Bir kapının akıllı anahtar kullanmadan açılması.
- Bagaj kapağının akıllı anahtar kullanmadan açılması.
- Aracın kaputu açıldı.

Alarm 30 saniye devam eder, sonra sistem sıfırlanır. Alarmı kapatmak için, kapıları akıllı anahtar ile açın.

Kapıları ve bagaj kapağını kilitledikten 30 saniye sonra, Hırsızlık Önleyici Alarm Sistemi otomatik olarak ayarlanır. Sistemi devreye sokmak için, kapıları ve bagaj kapağı mutlaka uzaktan kumandalı anahtar veya akıllı anahtar ile aracın dışından kilitlemelisiniz veya dış kapı kollarının dokunmatik sensörüne dokunmalı veya düğmesine akıllı anahtar yakınızdaki iken basmalısınız.

Sistemin devreye girdiğini göstermek için dörtlü flaşörler yanıp söner ve bildirim sesi bir kez çalar.

Güvenlik sistemi devreye girdiğinde, herhangi bir kapı, bagaj kapağı veya kaput akıllı anahtar kullanılmadan açılırsa alarm devreye girer.

Motor kaputu, bagaj kapağı veya herhangi bir kapı tamamen kapatılmazsa, Hırsızlık Önleyici Alarm Sistemi devreye girmez. Sistem devreye girmez ise, motor kaputunun, bagaj kapağının veya kapıların tamamen kapalı olup olmadıklarını kontrol ediniz.

Bu sistemi değiştirmeye veya başka bir cihaz ilave etmeye kalkışmayınız.

## **i** Bilgilendirme

- Tüm yolcular araçtan çıkmadan önce, kapıları kilitlemeyiniz. Sistem devreye girdikten sonra, son yolcu aracı terk ederse, alarm devreye girer.
- Aracın alarmı akıllı anahtarla devre dışı bırakılmadı ise, kapıları mekanik anahtarla açın ve akıllı anahtarla Çalıştırma/Durdurma düğmesine doğrudan basarak motoru çalıştırınız.
- Aracın kilidinin açılmasıyla sistem devre dışı kalırsa ama kapılardan herhangi biri veya bagaj kapağı 30 saniye içinde açılmazsa, kapılar yeniden kilitlenecek ve sistem otomatik olarak yeniden devreye girecektir.

## **i** Bilgilendirme



Hırsızlık alarm sistemi ile donatılmış araçlarda aşağıdaki bilgilerin bulunduğu bir etiket vardır:

1. UYARI
2. GÜVENLİK SİSTEMİ

## ARKA KOLTUK YOLCU ALARMI (ROA)

**+**Varsa

Arka Koltuk Yolcu Alarmı sürücünün arka koltukta yolcu olduğunu unutarak aracı terk etmesini engellemek için verilir.

### Sistem ayarları

Arka Koltuk Yolcu Alarmının kullanılabilmesi için bilgi ve eğlence sistemindeki Ayarlar menüsünden etkinleştirilmesi gerekir.

Seçiniz:

- Kurulum> Araç Ayarları > Kolaylık > Arka Koltuk Yolcu Alarmı

## **i** Bilgilendirme

Yazılım güncellemelerinden sonra bilgi ve eğlence sistemi değişebilir. Daha fazla bilgi için, bilgi ve eğlence sistemi birlikte verilen kılavuza ve hızlı başvuru kılavuzuna bakınız.

### Sistemin çalışması

- İlk uyarı  
Aracı durdurup arka kapıyı açıp kapattıktan sonra sürücü kapısını açtığınızda, gösterge panelinde "**Arka koltukları kontrol ediniz**" uyarı mesajı belirir.
- İkinci uyarı (sensör varsa)  
İlk uyarıdan sonra, ikinci uyarı, sürücü kapısı kapatıldıktan ve tüm kapılar kilitlendikten sonra araçta herhangi bir hareket algılanması durumunda devreye girer. Korna yaklaşık 25 saniye öter. Sistem hareket algılamaya devam ettiği sürece, uyarı 8 defaya kadar verilecektir.  
Alarmı durdurmak için, kapıları akıllı anahtar ile açın.
- Kapı kilitledikten sonra sistem araç içerisindeki hareketleri 10 dakika boyunca algılar.

## **i** Bilgilendirme

- İkinci sesli ikaz, her zaman ilkinin ön bir uyarı vermesinden sonra devreye girer.
- Arka Koltuk Yolcu Alarmı yük bölmesinde hareket algılandığı zaman da etkinleşir.
- İkinci uyarı, yalnızca araçta sensör varsa etkinleştirilir.

### Sistem önlemleri

- Tüm camların kapandığından emin olunuz. Cam açıksa, alakasız bir hareketi (örneğin rüzgar veya böcek) algılayan sensör alarmın çalışmasına neden olabilir.

Sensör

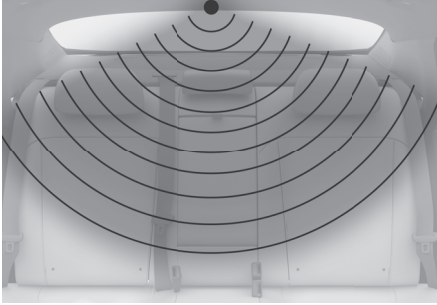

- Arka Koltuk Yolcu Alarmının ikinci uyarısını kullanmak istemiyorsanız, gösterge panelinde ilk uyarı görüntülenene kadar direksiyon simidindeki 'OK' düğmesine basınız. Bunu yapmak, ikinci uyarıyı devre dışı bırakır.

Gösterge paneli



Direksiyon simidi

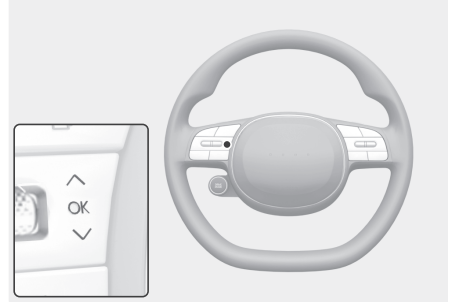

- Araç uzaktan çalıştırılırsa (Uzaktan Çalıştırma Özelliği varsa), içerideki hareket algılama durur.
- Sürücü veya yolcu koltuğunda hareket tespit edilirse uyarı çalışabilir.
- Kapılar aracın içerisinde yolcu varken kilitlenirse alarm çalışabilir.
- Aracın bir darbe alması durumunda bir uyarı verilebilir.
- Araçta kutular veya nesnelere istiflenmişse, sistem kutuları veya nesnelere algılayamaz. Veya kutular veya nesnelere koltuk üzerinde yük teşkil etmesi durumunda uyarı çalışabilir.
- Sürücü veya yolcu koltuğunda hareket tespit edilirse uyarı çalışabilir.
- Uyarı, kapılar kilitliken, araba yıkama veya çevredeki titreşim ya da gürültü gibi sebepler nedeniyle çalışabilir.
- Araç içerisinde metalik veya sıvı içerikli nesnelere varken alarm çalışabilir.

 **UYARI**

Aracınızda Arka Koltuk Yolcu Alarmı (ROA) özelliği olsa bile, aracı terk etmeden önce daima arka koltuğu kontrol ettiğinizden emin olunuz.

Arka Koltuk Yolcu Alarmı (ROA) aşağıdaki durumlarda çalışmayabilir:

- Araç belirli bir süre düşük hızda seyrettiği veya hiç hareket etmediği zaman.
- Çocuklar çocuk koltuğuna oturtulmamışsa.
- Algılama sinyali bir koltuk veya CRS tarafından engellendiği için (örneğin öne bakan CRS'de bir çocuk varsa) zayıflamışsa.
- Arka koltuklar dışında bir yerde hareket algılanırsa.
- Arka koltuktaki yolcunun üzeri battaniye gibi metalik bir madde içeren bir kumaşla örtülmüşse.
- Araç içerisindeki bir nesne sensörün önünü kapatıyorsa.
- Sensör yabancı maddelerle kirlenmişse.
- Arka koltuktaki bir hayvan sensör tarafından algılanamayacak kadar küçükse veya hemen hemen hiç hareket etmiyorsa.
- Sonradan takılan nesnelere nedeniyle iç tavanın deformasyonu olmuş veya zarar görmüşse.
- Aracın etrafında elektronik parazit varsa
- Sistemi etkileyebilecek başka çevresel nedenler varsa.

## Uygunluk beyanı

Radyo frekansı bileşenlerinin (ROA Radar Sensörü) uygun olduğu yönetmelikler:

- Avrupa ve CE sertifikasına tabi ülkeler için

Declaration of Conformity  
Radiocontrolled Vehicle components



We, IEE International Electronics & Engineering, abbreviated "IEE S.A.", a Luxembourg société anonyme, having its registered office at Zone Industrielle, 12 rue Pierre Richardot, L-6488 Echternach, Grand-Duchy of Luxembourg and registered with the Luxembourg Trade and Companies' Register under number B 134858, declare under our sole responsibility that the above named product is in conformity with the relevant Union harmonisation legislation:

- 2011/85/EU - European RoHS Directive
- 2014/53/EU - Radio Equipment Directive

The original declaration of conformity can be consulted at: IEE S.A., Legal Department, 1 rue du Campus, L-7795 Bissen, Luxembourg.

frequency band 60-64 GHz  
Maximum Output Power 13 dBm (20 mW)

## BÜTÜNLEŞİK HAFIZA SİSTEMİ



Bütünleşik Hafıza Sistemi, Sürücü Koltuk Pozisyonu için tek bir düğmeye basarak aşağıdaki hafıza ayarlarını kaydetmeye ve çağırılmaya olanak sağlar.

- Sürücü koltuk pozisyonu
- Dış dikiz aynası konumu
- Göz Hizası Göstergesi (HUD) konumu

### UYARI

**Bütünleşik hafıza sistemini araç hareket halinde iken asla çalıştırmayınız.**

**Araç kontrolünün kaybedilmesine yol açabilir ve ciddi yaralanmalar, ölümlü veya maddi hasarlı bir kazayla sonuçlanabilir.**

### Bilgilendirme

- Akü çıkarıldığında hafıza ayarları silinir.
- Bütünleşik hafıza sistemi normal bir şekilde çalışmıyorsa, sistemin yetkili HYUNDAI servisi tarafından kontrol edilmesini öneririz.

## Sürücü koltuğu pozisyonlarının hafızaya kaydedilmesi

1. Çalıştırma/Durdurma düğmesi ON konumunda iken vitesi P (Park) konumuna alınız.
2. Sürücü koltuğu konumunu, dış dikiz aynası konumunu ve Göz Hizası Göstergesi yüksekliğini istediğiniz konuma ayarlayınız.
3. Düğmeye (1 veya 2) basılı tutunuz. Sistemde bir kez bip sesi duyulur ve bilgi ve eğlence ekranında 'Sürücü 1 (veya 2) ayarları kaydedildi' mesajı görüntülenir.

## Koltuk pozisyon hafızasını çağırma

1. Çalıştırma/Durdurma düğmesi ON konumunda iken vitesi P (Park) konumuna alınız.
2. İsteddiğiniz hafıza düğmesine basınız (1 veya 2). Sistem bir defa "bip" sesi verir, daha sonra sürücü koltuğu konumu, dış dikiz aynası konumu ve göz hizası göstergesi yüksekliği kaydedilen konumlara otomatik olarak ayarlanır.
3. Bilgi ve eğlence sistemi ekranında "Driver 1 (or 2) settings applied (Sürücü 1 (veya 2) ayarları uygulandı)" ifadesi görünür.

### Bilgilendirme

- Hafıza düğmesini (2) ayarladığınız sırada hafıza düğmesini (1) değiştirirken, (1) ayarlama yapmayı duraklatmak için hafıza düğmesine (1) basınız, ardından tekrar hafıza düğmesine (2) basınız.
- Kaydedilen pozisyonlar modu etkinken koltuğu, dış dikiz aynasını ve göz hizası göstergesi ekranını ayarlarsanız, manuel olarak ayarlanan ayarlar uygulanacaktır.

### Sistemin sıfırlanması

Bütünleşik hafıza sisteminin düzgün çalışmadığı durumlarda sistemi sıfırlamak için aşağıdaki işlemleri gerçekleştiriniz.

#### **Bütünleşik hafıza sisteminin sıfırlanması**

1. Aracı durdurunuz ve vitesi P (Park) konumuna ve Çalıştırma/Durdurma düğmesini ON konumuna getirerek sürücü kapısını açınız.
2. Sürücü koltuğunu ve koltuk arkalığını en ön konuma ayarlayınız.
3. Memory düğmesine basınız ve aynı anda (yaklaşık iki saniye boyunca) sürücü koltuğu hareket düğmesini ileri doğru itiniz.
4. Bip sesi geldiğinde Memory düğmesini ve sürücü koltuğu hareket düğmesini bırakınız.

#### **Bütünleşik hafıza sistemini sıfırlarken**

1. Sıfırlama işlemi bir bildirim sesiyle başlar.
2. Sürücü koltuğu ve koltuk arkılığı geriye doğru yatırılırken bir bildirim sesi gelir.
3. Sürücü koltuğu ve koltuk arkılığı varsayılan konuma (orta konuma) getirilirken bir bildirim sesi gelir.

Ancak, aşağıdaki durumlarda sıfırlama işlemi ve bildirim sesi durabilir.

- Hafıza düğmesine tekrar basıldığında.
- Koltuk kontrol düğmesine basıldığında.
- Vites P (Park) konumundan çıkartıldığında.
- Aracın hızı 3 km/saati aşarsa.
- Sürücü kapısı kapalı ise.

#### **NOT**

- **Bütünleşik hafıza sistemi sıfırlanırken, eğer sıfırlama işlemi ve bildirim sesi yarıda kesilirse sıfırlama işlemine baştan başlayınız.**
- **Bütünleşik hafıza sistemi sıfırlanmadan önce sürücü koltuğunun hareket alanında nesne olmadığından emin olunuz.**

- **Bütünleşik hafıza sistemi sıfırlandıktan sonra, sürücü koltuğu hafızada bulunan konumların geri çağırılması için yeniden ayarlanmalı ve bu ayarlar kaydedilmelidir.**

### Koltuğa Kolay Erişim

Koltuğa Kolay Erişim, sürücü koltuğunu ve direksiyonu otomatik olarak aşağıdaki şekilde hareket ettirir:

- Araçtan ayrılma:

Çalıştırma/Durdurma Düğmesi kapalı, aracın vitesi P (Park) konumundayken ve sürücü kapısı açıkken sürücü koltuğu aşağıdaki gibi hareket edecektir.

- Sürücü koltuğu: Bilgi ve eğlence sistemindeki Ayarlar menüsünden seçilen mesafeye bağlı olarak geriye doğru hareket eder.

Fakat, sürücü koltuğu ile arka koltuklar arasında yeterli boşluk yoksa sürücü koltuğu arkaya doğru hareket etmeyebilir.

- Araca binme:

Çalıştırma/Durdurma Düğmesi ACC, AÇIK veya ÇALIŞTIR konumundayken, akıllı anahtar üzerinizdeyken ve Çalıştırma/Durdurma Düğmesi kapalıyken sürücü koltuğu kapalıysa sürücü koltuğu aşağıdaki gibi hareket edecektir.

- Sürücü koltuğu: Orijinal konumuna geri döner.

- **Koltuğa Kolay Erişim** fonksiyonunu bilgi ve eğlence sistemi menüsünden ayarlayabilirsiniz. Seçiniz:

- Sürücü koltuğu

**Kurulum > Araç Ayarları > Koltuk > Koltuğa Kolay Erişim > Sürücü Koltuğu Kolay Geçiş > Geniş/Normal/Kapalı**

#### **i Bilgilendirme**

Yazılım güncellemelerinden sonra bilgi ve eğlence sistemi değişebilir. Daha fazla bilgi için, bilgi ve eğlence sistemi birlikte verilen kılavuza ve hızlı başvuru kılavuzuna bakınız.

## DİREKSİYON SİMİDİ

### Motordan Elektrik Destekli Direksiyon (MDPS)

Bu sistem direksiyonu çevirmenize yardımcı olur. Araç kapatılmışsa veya elektrik destekli direksiyon sistemi çalışmaz hale gelirse, araca halen yön verebilirsiniz ama bunun için daha fazla güç kullanmanız gerekir.

Aracın normal seyri sırasında direksiyon için gereken kuvvette bir değişiklik fark edecek olursanız, sistemin HYUNDAI yetkili servisi tarafından kontrol edilmesini öneririz.



#### DİKKAT

Elektrik Destekli Direksiyon normal şekilde çalışmazsa, gösterge panelinde gösterge lambası yanar ve "Motordan elektrik destekli direksiyonu kontrol edin" mesajı görülür. Araca yön verebilirsiniz, fakat bunun için daha fazla güç gerekir. Aracınızı vakit kaybetmeden bir HYUNDAI yetkili servisine götürüp sistemi kontrol ettirmenizi öneririz.



#### Bilgilendirme

Aracın normal çalışması sırasında aşağıdaki belirtiler meydana gelebilir:

- Çalıştırma/Durdurma düğmesi "ON (AÇIK)" konumuna getirildikten hemen sonra direksiyon ağırlaşabilir. Bu, MDPS sistemi arıza teşhis sürecini yerine getirirken meydana gelir. Arıza teşhis süreci tamamlanınca, direksiyon için gereken kuvvet normal durumuna döner.
- 12V akünün voltajı düşük olduğunda, direksiyonun hareketi daha çok kuvvet gerektirebilir. Ancak, bu geçici bir durumdur, dolayısıyla akü şarj edildikten sonra normal durumuna geri dönecektir.
- Çalıştırma/Durdurma düğmesinin "ON" veya "OFF" konumuna getirilmesinden sonra MDPS rölesinden bir klik sesi gelebilir.

- Araç dururken veya çok düşük hızdayken EPS motor sesi duyulabilir.
- Düşük sıcaklıkta direksiyonu çalıştırırken anormal sesler gelebilir. Sıcaklık yükseldiğinde, bu ses yok olur. Bu normal bir durumdur.
- MDPS'te bir hata tespit edildiğinde, ciddi kazaları önlemek için direksiyon destek fonksiyonu devreye girmez. Gösterge panelinin lambaları yanabilir veya direksiyon ağırlaşabilir. Bu arıza belirtilerinin görülmesi durumunda aracınızı ilk fırsatta güvenli bir yere çekiniz. Sistemin olabildiğince erken bir şekilde yetkili bir HYUNDAI servisi tarafından kontrol edilmesini öneririz.

### Yükseklik ayarlı/Teleskopik direksiyon

Direksiyonu rahat bir konuma ayarlarken direksiyon simidini yüzünüze değil, göğsünüze bakacak şekilde ayarlayınız. Gösterge panelindeki lambaları ve göstergeleri görebildiğinizden emin olunuz. Direksiyon simidini ayarladıktan sonra, yerine oturduğundan emin olmak için direksiyonu hem aşağı hem de yukarı doğru hareket ettirin.

Direksiyonun konumunu daima aracı sürmeye başlamadan önce ayarlayınız.



#### UYARI

Araç hareket halindeyken direksiyon simidini kesinlikle ayarlamaya kalkışmayınız. Aksi halde aracın kontrolünü kaybedebilir ve kazaya neden olabilirsiniz.

#### NOT

Direksiyon simidi yüksekliğini ayarlarken, ayar mekanizması zarar görebileceğinden, lütfen sertçe itme ve çekme yapmayınız.

### El ile ayarlama

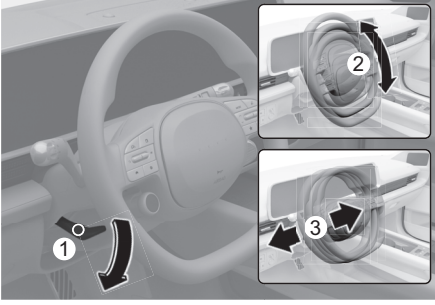

Direksiyon simidi açısını ve yüksekliğini ayarlamak için:

1. Kilit açma kolunu (1) aşağı doğru çekiniz.
2. Direksiyon simidini istenen açı (2) ve ileri/geri mesafeye (3) ayarlayınız.
3. Direksiyon simidini yerinde kilitlemek için, kilit açma kolunu yukarı çekiniz.

### **i** Bilgilendirme

**Kilit açma kolu bazen tam olarak devreye girmeyebilir. Bu durum kilitleme mekanizmasının dişlileri birbirine tam olarak geçmediğinde yaşanabilir. Bu durum yaşanırsa, kilitleme/kilit açma kolunu aşağı çekip direksiyonu yeniden ayarlayınız, sonra kolu tekrar yukarı ittirerek direksiyonu sabitleyiniz.**

### Korna



Kornayı çalmak için, direksiyonun üzerindeki korna sembolüyle gösterilen alana basınız (şekle bakınız). Korna, sadece bu alana basıldığında çalar.

### **NOT**

**Kornayı çalmak için, şiddetle veya yumruğunuz ile korna üzerine vurmuyunuz. Kornaya sivri uçlu bir nesne ile basmayınız.**

### Isıtmalı direksiyon simidi

**+ Varsa**

Bilgi ve eğlence sistemi

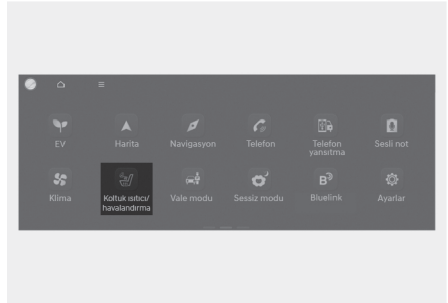

Araç çalışırken bilgi ve eğlence sistemi ana ekranındaki Isıtma/Havalandırma simgesine dokununuz.

Klima kontrol paneli



Ön klima kontrol panelinde  düğmesine basınız.

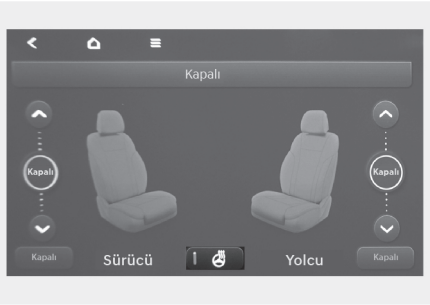

Araç çalışırken direksiyon simidini ısıtmak için ısıtılmalı direksiyon simidi simgesine dokununuz.

- Direksiyonu ısıtmak için Isıtma/Havalandırma koltuklarındaki ısıtılmalı direksiyon simgesine dokununuz.
- Auto. Klima Ayarlarını Kullanan Kontroller (sürücü koltuğu için).

Direksiyon Simidi Isıtıcı, aracın çalışması sırasında, ortam sıcaklığına bağlı olarak direksiyon simidi sıcaklığını otomatik olarak kontrol eder.

Bu fonksiyon, bilgi ve eğlence sisteminde Ayarlar menüsünden etkinleştirilerek kullanılabilir.

Seçiniz:

- Kurulum > Araç Ayarları > Koltuk > Isıtıcı/Havalandırma Özellikleri > Otomatik Ayarlama için Klima Ayarlarına Bağlantı > Direksiyon Isıtıcı

## **i** Bilgilendirme

Yazılım güncellemelerinden sonra bilgi ve eğlence sistemi değişebilir. Daha fazla bilgi için, bilgi ve eğlence sistemi birlikte verilen kılavuza ve hızlı başvuru kılavuzuna bakınız.

- Isıtılmalı direksiyon simidi, çalıştırma/durdurma düğmesi ON konumuna getirildiğinde OFF durumuna döner. Bununla birlikte, Klima Ayarlarını Kullanan Otom. Kontrollerin Ayarları fonksiyonu AÇIK konumdaysa, direksiyon ısıtıcısı dış sıcaklığa bağlı olarak açılıp kapanacaktır.

## **NOT**

**Direksiyon simidine herhangi bir aksesuar veya kılıf takmayınız. Kılıf veya aksesuar, ısıtılmalı direksiyon simidi sisteminde hasara neden olabilir.**

## AYNALAR

### İç dikiz aynası

Aracınızı sürmeye başlamadan önce iç dikiz aynasının doğru pozisyonda olup olmadığını kontrol ediniz. Dikiz aynasını, arka camdan gelen görüntüyü tam ortalanacak şekilde ayarlayınız.

#### **UYARI**

Görüşünüzün engellenmemesine dikkat ediniz. Arka koltuğa veya yük bölmesine veya arka koltuk başlıklarının arkasına arka camdan görüşünüzü kapatacak şekilde nesnelere koymayınız.

#### **UYARI**

Bir kaza veya hava yastığının açılması sırasında ciddi yaralanmaları önlemek için dikiz aynasını değiştirmeyiniz ve geniş bir ayna takmayınız.

#### **UYARI**

Araç hareket halindeyken aynayı kesinlikle ayarlamaya kalkışmayınız. Aksi halde aracın kontrolünü kaybedebilirsiniz ve kazaya neden olabilirsiniz.

#### **NOT**

Aynayı temizleyeceğiniz zaman, cam temizleyici ile ıslatılmış kağıt havlu veya benzeri bir malzeme kullanınız. Cam temizleyiciyi doğrudan ayna üzerine püskürtmeyiniz. Çünkü bu, sıvı temizleyicinin ayna gövdesinin içine girmesine neden olabilir.

### Gündüz/gece dikiz aynası

+ Varsa



Bu ayarlamayı yola çıkmadan önce ve gündüz/gece ayar kolu gündüz konumundayken yapınız.

Gece sürüşü sırasında arkanızdaki araçların farlarından gelen ışığı azaltmak için, gündüz/gece ayar kolunu kendinize doğru çekiniz.

Gece konumundayken geri görüş netliğinin biraz azaldığını unutmayınız.

### Elektrikli Krom Ayna (ECM)

+ Varsa

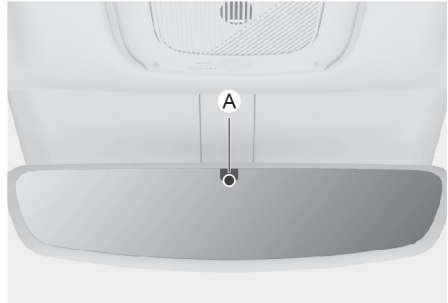

[A] Gösterge

Bazı araçlarda gece sürüşlerinde veya ışığın yetersiz olduğu sürüş koşullarında göz kamaşmasını engellemeyi sağlayan bir elektrokromik ayna bulunmaktadır.

Araç çalışırken, dikiz aynasına monte edilmiş olan sensör tarafından yansımaya otomatik olarak kontrol edilir. Sensör, aracın etrafındaki ışık seviyesini algılar ve arkanızdaki araçtan gelen far yansımalarını otomatik olarak kontrol ederek ayarlar.

Vites geri (R) konumuna getirildiğinde, sürücünün aracın arka kısmını daha iyi görebilmesi için ayna otomatik olarak en parlak ayar seviyesine geçer.

## Dış dikiz aynaları

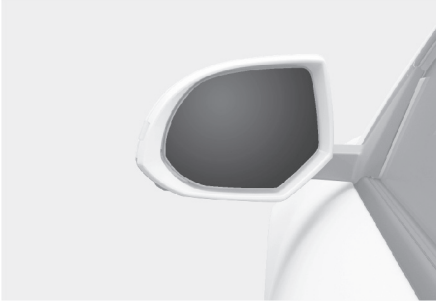

Aracınızın hem sağ, hem sol dış dikiz aynaları ile donatılmıştır. Aynalar kumanda düğmesiyle uzaktan ayarlanabilir. Dış dikiz aynaları, araç otomatik araba yıkamadan veya dar bir sokaktan geçerken zarar görmemeleri için katlanabilir.

Sağ ve sol dış dikiz aynalarının açısı dışbükeydir. Aynada görülen nesnelere, görünüşünden daha yakındır.

Şerit değiştirmeden önce diğer araçlarla olan mesafenizi görmek için iç dikiz aynasını kullanınız veya bizzat kendiniz dönüp bakınız.

Aracınızı sürmeye başlamadan önce dış dikiz aynalarını mutlaka istediğiniz konuma getiriniz.

### UYARI

Aracı kullanırken dış dikiz aynalarını el ile katlamaya veya ayarlamaya kalkışmayınız. Aksi halde aracın kontrolünü kaybedebilirsiniz ve kazaya neden olabilirsiniz.

### NOT

- Ayna yüzeyinden buzu kazımayınız; bu, cam yüzeyine hasar verebilir.

- Ayna buzla sıkışmışsa, aynayı ayarlamak için güç kullanmayınız. Onaylı bir buz çözücü sprey (radyatör antifrizi değil) veya çok sıcak suyla sünger ya da yumuşak bez kullanınız veya aracı sıcak bir yere alıp buzun erimesini bekleyiniz.
- Aynayı aşındırıcı sert malzemelerle ve petrol bazlı temizlik ürünleriyle temizlemeyiniz.

## Dikiz aynalarının ayarlanması

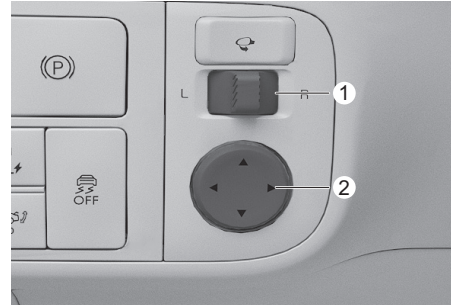

Dikiz aynalarının ayarlanması:

1. Çalıştırma/Durdurma düğmesi ACC, ON veya START konumundayken dikiz aynasını ayarlamak için, düğmenin (1) ya L (sol) ya da R (sağ) tarafına basınız.
2. Seçilen aynayı yukarı, aşağı, sola veya sağa konumlandırmak için ayna kumanda düğmesini (2) kullanınız.
3. Ayar işleminden sonra, ayarın bozulmasını önlemek için kolu (1) orta konuma getiriniz.

### NOT

- Azami ayar açısına ulaştığında aynaların hareketi durur, fakat düğme basılı olduğu sürece motor çalışmaya devam eder. Düğmeye gereğinden uzun basmayınız, motor zarar görebilir.
- Dikiz aynalarını elle ayarlamaya çalışmayın. Aksi takdirde aynanın motora zarar verebilirsiniz.

### Dikiz aynalarının katlanması

#### Katlama düğmesi



Dikiz aynaları düğmeye basılarak katlanabilir veya normal konuma getirilebilir.

#### Bilgi ve eğlence sistemi ayarları

##### • Kapı kilidi açıldığında

Bilgi ve eğlence sistemindeki Ayarlar menüsünden **Kurulum > Araç Ayarları > Aydınlatma > Karşılama Aynası/Işığı > Kapı Kilidi Açıldığında** seçiliyse,

- Kapı akıllı anahtar ile kilitlendiğinde veya kilidi açıldığında, ayna katlanır veya normal konumuna gelir.
- Kapı, dokunmatik sensör veya dış kapı kolundaki düğme ile kilitlendiğinde veya kilidi açıldığında, ayna katlanır veya normal konumuna gelir.

##### • Sürücü araca yaklaşınca etkinleşir

Bilgi ve eğlence sistemindeki Ayarlar menüsünden **Kurulum > Araç Ayarları > Aydınlatma > Karşılama Aynası/Işığı > Sürücü Araca Yaklaştığında Kilit Açma** tercihini seçerseniz ve araca akıllı anahtar üzerinizdeyken yaklaşırsanız aracın aynaları açılır.

### **i** Bilgilendirme

Yazılım güncellemelerinden sonra bilgi ve eğlence sistemi değişebilir. Daha fazla bilgi için, bilgi ve eğlence sistemi birlikte verilen kılavuza ve hızlı başvuru kılavuzuna bakınız.

### **i** Bilgilendirme

Aracı 15 km/sa veya daha hızlı sürdüğünüzde güvenliğiniz için dış dikiz aynalarının otomatik katlanma fonksiyonu devre dışı kalır.

#### **NOT**

Elektrikli tip dış dikiz aynası, çalıştırma/durdurma düğmesi OFF konumundayken bile çalışır. Ancak, gereksiz akü boşalmasını önlemek için, araç çalışmıyorken aynalarda kapsamlı ayarlama yapmayınız.

#### **NOT**

Elektrikli dış dikiz aynalarını el ile katlamayınız. Bu, motor arızasına neden olabilir.

### Geri park yardımı

#### **+** Varsa

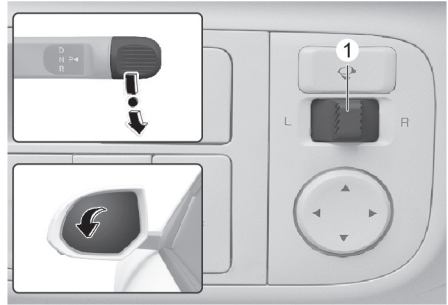

Vites R (Geri) konumuna getirildiğinde dış dikiz aynalarının svitçeleri geri geri sürüş esnasında kolaylık sağlamak için aşağı doğru döner.

Dış dikiz aynası düğmesinin (1) konumu aynaların hareket edip etmeyeceğini belirler:

#### Nasıl çalışır

- Sol/Sağ: L (sol) veya R (sağ) düğmesi seçildiğinde, her iki dış dikiz aynası aşağıya doğru hareket eder.
- Boş: Hiçbir düğme seçilmediğinde, dış dikiz aynaları çalışmayacaktır.

Dış dikiz aynaları aşağıdaki koşulların herhangi birisi oluştuğunda otomatik olarak orijinal konumlarına gelir:

- Çalıştırma/Durdurma düğmesi OFF veya ACC konumuna getirilirse.
- Vites R (Geri) dışında herhangi bir konuma getirilirse.
- Dış dikiz aynası ayar düğmesi seçilmemişse.

### **Ger i park yardımı kullanıcı ayarları mod u**

Ger i giderken kullanabileceğiniz aşağıyı gösteren aynanın açısıyla arkanızı görm eniz zorsa, dış dikiz aynasının açısını değiştirebilirsiniz.

Araç ilk teslim edildiğinde, sürücünün görüşünün kapanmaması için sol ve sağ dış dikiz aynasının aşağı açısı farklı ayarlanmıştır.

1. Aracın durduğundan emin olunuz.
2. Fren pedalına basınız ve vitesi R (Geri) konumuna getiriniz. L (Sol) veya R (Sağ) kol seçildiğinde, her iki dış dikiz aynası açısı da temel ayar konumuna aşağı doğru hareket edecektir.
3. Ayarlamak istediğiniz dış dikiz aynasını seçmek için L veya R kolunu hareket ettiriniz. Ardından, dış dikiz aynasını istediğiniz açığa ayarlamak için “▼, ▲, ◀, ▶” düğmesine basınız.
4. Ayarlanan dış dikiz aynası açısını kaydetmek için açığı ayarladıktan sonra, dişliyi R (Geri) dışında başka bir konuma kaydırınız veya L ve R kollarını nötr konuma getiriniz (L ve R kolları seçilmemiş konuma).
5. Yukarıdaki prosedürdeki 1'den 4'e kadar olan bölümü inceleyerek diğer dış dikiz aynasını ayarlayınız.

### **Arka park yardımı kullanıcı ayarları modunu yeniden ayarlama**

Dış dikiz aynası açısını temel açığa geri döndürmek için vitesi R (Geri) konumuna getiriniz ve ayna açısını vites P (Park), N (Boş) ve D (Sürüş) konumundayken olduğundan daha yükseğe ayarlayınız.

### **NOT**

**Her iki dış dikiz aynasının açısını değiştirdikten, her bir ayna için 1'den 4'e kadar olan prosedürün teker teker açılarını sırasıyla değiştirilmesi önerilmektedir.**

## DİJİTAL YAN AYNA (DSM)

+ Varsa

DSM Kamerası



DSM Monitörü

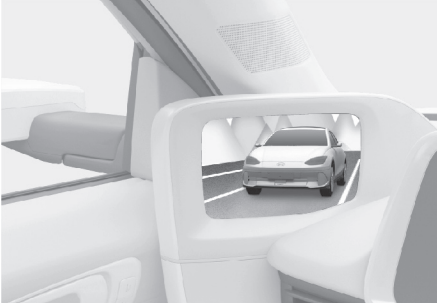

Dijital yan aynalar, dış dikiz aynalarının yerine kullanılmaktadır ve aracın içindeki ekranda dikiz aynasının görüntüsünü görüntüleyerek şerit değiştirmenize yardımcı olur.

### **i** Bilgilendirme

- DSM monitörünün parlaklığı gösterge panelinin parlaklığına bağlıdır.
- DSM kamerası açısı, Entegre Hafıza Sistemine (IMS) bağlıdır.

### **!** UYARI

Aracı kullanırken DSM kameralarını el ile katlamaya veya ayarlamaya kalkışmayınız. Siz araba kullanırken dikkatinizi dağıtabilir ve kazaya neden olabilir.

### **!** DİKKAT

- Dijital yan aynalar arkanızı görüntülü olarak gösterir, bu nedenle görüntü gerçek görüntüden farklı olabilir ve ayarlanan konumun dışında görüş alanınız olmaz. Sürüş esnasında dikkatli olunuz.
- DSM monitörünün ekranı, doğrudan güneş ışığı gibi güçlü ışık kaynakları nedeniyle bulanık görünebilir ve aradaki aracın ışık veya farları tarafından geçici olarak engellenebilir. Aracın etrafını görmek için iç dikiz aynasını kullanınız.
- Bazı durumlarda, DSM monitörünün odak dışı kalması veya yanlış renkler görüntülemesi gibi bir görüntü hataları oluşabilir. Bu, hareketli nesnelere net bir şekilde görmeyi zorlaştırır ve monitörü uzun süre izlediğinizde gözlerinizin yorulmasına neden olur.
- Aracı sürerken daima aracınızın durumuna dikkat ediniz. Araçta bir arıza olduğunu düşünüyorsanız hemen güvenli bir yere park ediniz ve yetkili bir HYUNDAI bayisine başvurunuz.
- DSM monitörünün ekranı net değilse, monitör lensleri kirlenmiş veya sisli olabilir. Aracı sürmeden önce sisi veya yabancı maddeleri temizlemek için DSM kamerasının lenslerini siliniz veya buz çözücüyü etkinleştiriniz. Silerken lense zarar vermeye dikkat ediniz ve buz çözücünün sizi yakmamasına dikkat ediniz.

## Dijital yan aynaların kullanımı

### **DSM ekranının açılması**



Kapıların kilidini açtığınızda veya aracı uzaktan çalıştırdığınızda, dijital yan aynalar çalışmaya hazırlanacaktır. Bir kapıyı veya DSM kameralarını açtığınızda, DSM monitörleri açılır.

### DSM monitörlerini kapatma

- Aracı durdurup kapıları kilitlediğinizde veya aracı durdurduktan yedi dakika sonra DSM monitörleri otomatik olarak kapanır ve DSM kameraları katlanır.
- Araç açıkken DSM kameralarını katlarsanız, DSM monitörlerinde siyah bir ekran görüntülenir ve araç dijital yan aynaların katlandığını size bildirir.
- DSM monitörleri, araç ve kapı durumu gibi çeşitli koşullara bağlı olarak otomatik olarak açılır veya kapanır.

### DSM uyarıları ve göstergeleri

DSM monitörlerinde görüntülenen uyarılar ve göstergeler aşağıdaki gibidir.

	Açıklama
	<p>Sürüş asistanı uyarısı</p> <ul style="list-style-type: none"> <li>• Kör Nokta Çarpışmayı Önleme Yardımcısı (BCA)</li> <li>• Güvenli Çıkış Uyarısı (SEW)</li> <li>• Arka Çapraz Trafik Çarpışma Önleme Yardımcısı (RCCA)</li> </ul>
	DSM kontrol göstergesi
	Geniş görüş modu değişim göstergesi

### Yönergeleri görüntüleme

Şerit değiştirmek için dönüş sinyali göstergesini açtığınızda, DSM monitörlerinde dikiz aynanın ekranı ve şerit değiştirme yönergeleri görüntülenecektir.

- Kırmızı: Aracın arkasından 3m uzakta
- Turuncu: Aracın arkasından 12m uzakta

### Özellikleri ayarlama

1. Bilgi ve eğlence sisteminde **Kurulum > Araç Ayarları > Kolaylık > Dijital Yan Ayna seçeneğine basınız.**
2. Özelliği etkinleştirmek veya devre dışı bırakmak için **Şerit değiştirme yardım kılavuzu** tercihini seçiniz.

### Bilgilendirme

Yazılım güncellemelerinden sonra bilgi ve eğlence sistemi değişebilir. Daha fazla bilgi için, bilgi ve eğlence sistemi birlikte verilen kılavuza ve hızlı başvuru kılavuzuna bakınız.

### Kılavuzu görüntüleme koşulları

Dönüş sinyali göstergesi açık.

### Kılavuzu kaldırma koşulları

- Araç kapatılır.
- Dönüş sinyali göstergesi kapalı.
- Dörtlü flaşörler yanmakta.

### DİKKAT

- Şerit değiştirme kılavuzları, aracınıza ve yol koşullarına bağlı olarak gerçek durumdan farklı olabilir.
- Şerit değiştirmek için dönüş sinyali göstergesini önceden açınız ve şerit değiştirmeden önce şeritte yeterince yer açınız.

## DSM kameralarının ayarlanması

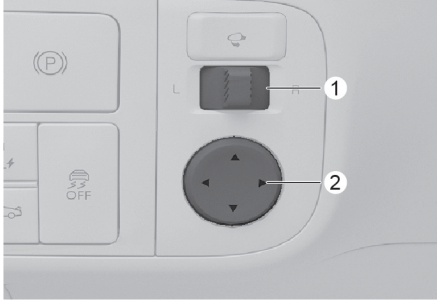

1. Çalıştırma/Durdurma Düğmesi ACC, AÇIK veya başlangıç konumundayken DSM kamera seçim kolunu (1) hareket ettirerek L (Sol) veya R (Sağ) seçeneğini belirleyiniz.
2. Kamera açısını ayarlamak için DSM kamera ayar düğmesini (2) kullanınız.

### NOT

DSM kameralarının manuel olarak ayarlamayınız. DSM kameralarının manuel olarak ayarlanması ilgili parçalara zarar verebilir.

## DSM kameralarının katlanması/açılması

### DSM kamerası katlama düğmesi



B5007801

DSM kameralarını katlamak veya açmak için DSM kamerası katlama düğmesine basınız.

## Kapı kilidi açıldığında (bilgi ve eğlence sistemi)

Bilgi ve eğlence sisteminde Kurulum > Araç Ayarları > Aydınlatma > Karşılama Aynası/Işığı > Kapı Kilidi Açıldığında tercihini seçerseniz,

- Kapıları kilitlerken DSM kameraları katlanacaktır.
  - Akıllı anahtarın üzerindeki kapı kilidi düğmesine (⏏) basarak
  - Ön dış kapı kollarındaki kapı kilitleme sensörüne dokunarak (oymalı kısım)
- Kapıların kilidini açtığınızda DSM kameraları açılacaktır.
  - Akıllı anahtarın üzerindeki kapı kilidi açma düğmesine (⏏) basarak
  - Ön dış kapı kollarındaki kapı kilitleme sensörüne dokunarak (oymalı kısım)

'Kapı Kilidi Açıldığında' seçildiğinde, 'Sürücü Araca Yaklaştığında Etkinleştir' tercihini seçebilirsiniz. 'Sürücü Yaklaştığında Etkinleştir' tercihinizi seçerseniz, araca akıllı anahtar üzerinden yaklaştığınızda DSM kameraları açılır.

### **i** Bilgilendirme

Yazılım güncellemelerinden sonra bilgi ve eğlence sistemi değişebilir. Daha fazla bilgi için, bilgi ve eğlence sistemi birlikte verilen kılavuza ve hızlı başvuru kılavuzuna bakınız.

### **i** Bilgilendirme

Aracı 15 km/sa veya daha hızlı sürdüğünüzde güvenliğiniz için DSM kameralarının katlanma fonksiyonu devre dışı kalır.

**NOT**

- Çalıştırma/Durdurma Düğmesi kapalı konumdayken DSM kameralarını kontrol edebilirsiniz, ancak aşırı fazla kontrol etmeniz aracın bataryasını boşaltabilir.
- DSM kameralarını katlamak veya açmak için daima DSM kamerası katlama düğmesini kullanınız. Kameraların manuel olarak katlanması veya açılması motora zarar verebilir. Ayrıca, aracı sürerken DSM kameralarından titreşimler veya sesler gelebilir ve bu da dışlilerin doğru şekilde takılmadığını gösterir. Bu durumda, katlama düğmesini kullanarak kamerayı tekrar katlayıp açarak dışlileri devreye sokunuz.
- DSM kamerası lenslerini veya DSM monitörlerini temizlerken, temizleyiciyi cihazlara doğrudan püskürtmeyiniz. Bunun yerine yumuşak bir havlu veya bezi cihazların üzerine kapatınız. Temizleyiciyi doğrudan lenslere veya monitörlere püskürtürseniz, temizleyici cihazların içine girerek bir arızaya neden olabilir.
- DSM kamera lenslerinin yüzeyinden buzu kazımayınız. Bunu yapmak lenslere zarar verebilir.
- Kamera lenslerinden kar veya buzu çıkarmak için ılık veya sıcak su kullanmayınız. Bunu yapmak lenslerde çatlamalara neden olabilir.
- DSM kamerası buzlanmadan dolayı sıkışmışsa, kamerayı ayarlamak için güç kullanmayınız. Onaylı bir buz çözücü sprey kullanınız veya aracı sıcak bir yere alıp buzun erimesini bekleyiniz.

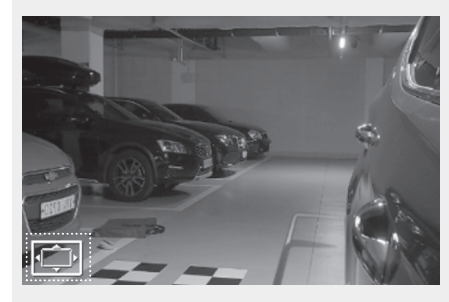
**Geri giderken geniş görünüme geçme****i Bilgilendirme**

- Geri giderken DSM monitörlerinde görüntülenen yönergeler aşağıdaki noktaları gösterir.
  - Aracın yanından 0,3 m (11 inç) uzakta
  - Aracın arkasından 0,5 m (11 inç) ve 1 m (39 inç) uzakta
- Aracın vitesini N (Boş) veya D (Sürüş) konumuna getirdiğinizde ve aracı 10 km/s veya daha fazla bir hızda sürdüğünüzde geniş görünüm devre dışı bırakılacaktır.
- Geniş görünüm, yalnızca geri giderken geniş görünüme geçme özelliği etkinleştirildiğinde görüntülenir. Vites P (Park), N (Boş) ve D (Sürüş) konumundayken DSM monitöründe orijinal görünüm görüntülenir.

### Geniş görüşün kullanımını ayarlama



L (Sol) veya R (Sağ) tercihlerini seçmek için DSM kamerası seçim kolunu (1) kullanın.

- R (Ters) vitese geçtiğinizde, DSM monitörleri geniş görünüm sağlayacaktır.
- DSM kamerası seçim kolunu (1) ortaya alırsanız, DSM monitörleri geniş görüşe geçmez.



### DİKKAT

Dijital yan aynada bir hata varsa, DSM monitörleri arkayı göstermez ve gösterge panelinde DSM sistemini kontrol etmenizi bildiren bir uyarı mesajı görüntülenir. Bu meydana gelirse, iç dikiz aynasını kullanarak çevreyi kontrol ediniz ve aracınızı hemen güvenli bir yere park edip yetkili bir HYUNDAI bayisine başvurunuz.

### DSM ekran parlaklığını ayarlama

Çalıştırma/Durdurma Düğmesi AÇIK konumdayken, bilgi ve eğlence sisteminde parlaklığı değiştirmek için **Kurulum** > **Ekran Parlaklığı** tercihini seçiniz.

- Otomatik Parlaklık veya Manuel Parlaklık ayarı (yağmur sensörü varsa)
- Ekran Parlaklığı (Gündüz/Gece) ayarı (yağmur sensörü yoksa)



### Bilgilendirme

Yazılım güncellemelerinden sonra bilgi ve eğlence sistemi değişebilir. Daha fazla bilgi için, bilgi ve eğlence sistemi birlikte verilen kılavuza ve hızlı başvuru kılavuzuna bakınız.

### DSM kamerası buz çözücüsü

Buz çözücüyü manuel olarak açmak için sileceği veya arka cam buz çözücüsünü açınız. Özellik belirli bir süre için etkinleştirilecektir.

## CAMLAR

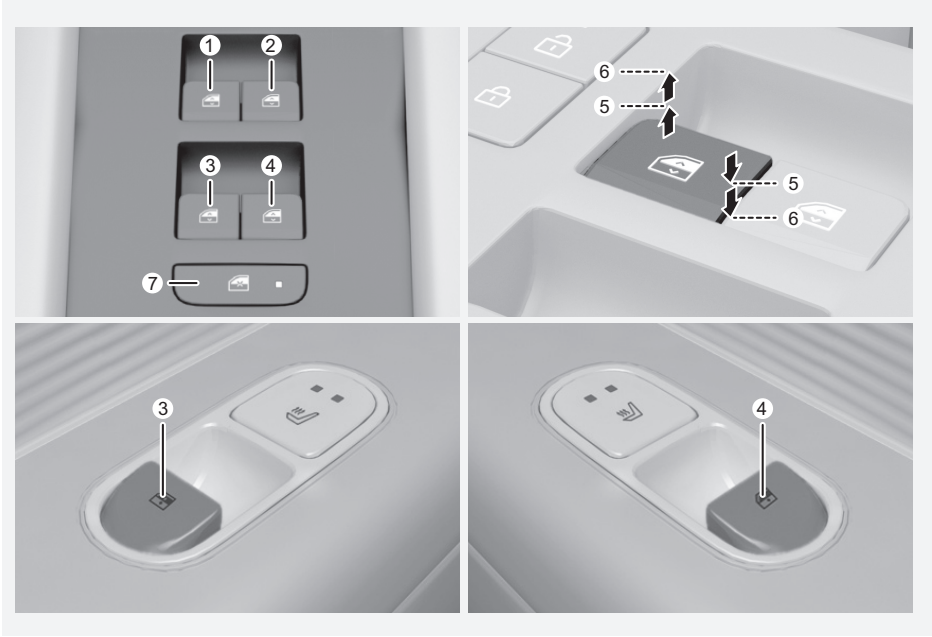

- (1) Sürücü kapısı elektrikli cam düğmesi
- (2) Ön yolcu kapısı elektrikli cam düğmesi
- (3) Arka kapı (sol) elektrikli cam düğmesi
- (4) Arka kapı (sağ) elektrikli cam düğmesi
- (5) Cam açma ve kapama
- (6) Otomatik elektrikli cam
- (7) Elektrikli cam kilitleme düğmesi

### Elektrikli camlar

Camları indirebilmek ve kaldırmak için, çalıştırma/durdurma düğmesi mutlaka "ON" konumunda olmalıdır. Ön kapı camı elektrikli cam düğmesi orta konsolda bulunur ve arka yolcu camlarının çalışmasını engelleyebilen elektrikli cam kilidi düğmesi vardır. Arka kapı camlarının elektrikli cam düğmesi arka kapılardadır. Elektrikli camlar, Çalıştırma/Durdurma düğmesi ACC veya OFF konumuna getirildikten sonra yaklaşık 3 dakika çalıştırılır. Ancak, eğer ön kapılar açılırsa, Elektrikli Camlar 3 dakikalık süre içinde bile çalışmazlar.

### Cam açma ve kapama

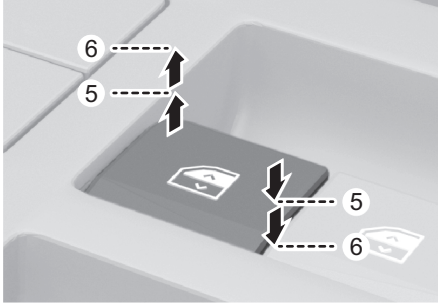

Açmak için:

Cam düğmesine aşağıya doğru ilk tutma konumuna (5) kadar basınız. Camı durdurmak için düğmeyi bırakınız.

Kapatmak için:

Cam düğmesini yukarıya doğru ilk tutma konumuna (5) kadar çekiniz. Camı durdurmak istediğiniz zaman cam düğmesini bırakınız.

### Otomatik cam kaldırma/indirme düzeneği

Elektrikli cam düğmesine, ikinci tutma konumuna kadar (6) bir anlık basmak, düğme bırakılsa bile, camın tamamen indirilmesini veya kaldırılmasını sağlar. Cam hareket ederken istenen tutma konumunda durdurmak için, düğmeyi yukarı çekiniz veya aşağıya basınız ve bırakınız.

### ⚠ UYARI

- Çocuklar araç içinde yalnızken, aracı çalışır durumda ve anahtarları araç içinde bırakmayınız. Çocuklar yalnızken camı açabilir ve bu da ciddi yaralanmalara neden olabilir.
- Sürüş sırasında, ciddi yaralanmalardan kaçınmak için camdan dışarıya kafanızı, kollarınızı veya diğer vücut uzuvlarınızı veya nesnelere sarkıtmayınız.

### Elektrikli camların sıfırlanması

Eğer elektrikli camlar normal çalışmıyorsa, otomatik cam sistemi aşağıdaki şekilde sıfırlanmalıdır:

1. Çalıştırma/Durdurma düğmesine basarak ON konumuna getiriniz.
2. Sürücü camını kapatınız ve elektrikli cam düğmesini en az bir saniye boyunca çekiniz.

Elektrikli camlar sıfırlandıktan sonra normal çalışmıyorsa, sistemin HYUNDAI yetkili servisi tarafından kontrol edilmesini öneririz.

### ⚠ UYARI

Otomatik geri açılma özelliği elektrikli cam sisteminin sıfırlanması sırasında etkinleşmez. Camları kapatmadan önce, yaralanmaları veya araç hasarını önlemek için, vücut uzuvlarının veya diğer nesnelere camdan güvenli uzaklıkta olmasına dikkat ediniz.

### Otomatik geri döndürme

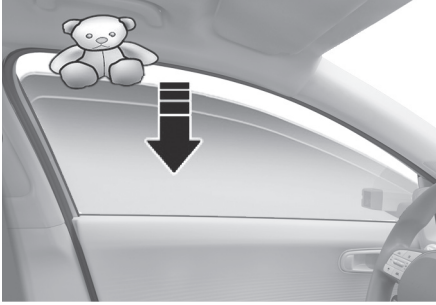

Camlar otomatik olarak kapanırken herhangi bir engel algırsa, engelin kaldırılmasını sağlamak için durur ve yaklaşık 30 cm aşağı iner.

Eğer elektrikli cam düğmesi devamlı yukarıya çekildiğinde cam dirençle karşılaşır, camın yukarıya doğru hareketi durur ve sonra yaklaşık 2,5 cm iner.

Ve eğer otomatik geri açılma özelliği ile cam indikten sonra elektrikli cam düğmesi 5 saniye içinde tekrar devamlı yukarıya çekilirse, otomatik geri döndürme özelliği çalışmaz.

### **i** Bilgilendirme

Otomatik geri açılma özelliği, sadece düğme ikinci tutma konumuna çekilerek "Otomatik Kapama" özelliği kullanıldığında etkindir.

### **!** UYARI

Camları kapatmadan önce, yaralanmaları veya araç hasarını önlemek için, vücut uzuvlarının veya diğer nesnelerin camdan güvenli uzaklıkta olmasına dikkat ediniz.

Cam ile cam kanalı arasına giren 4 mm'den küçük çaptaki nesnelere otomatik olarak kapanan cam tarafından algılanmayabilir; bu durumda cam kapanıp ters yöne dönmez.

### Elektrikli cam kilit düğmesi

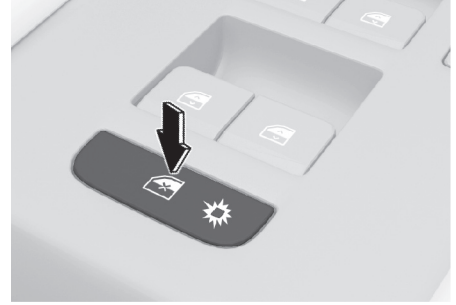

Sürücü elektrikli cam kilitleme düğmesine basarak arka yolcu kapılarındaki otomatik cam düğmelerini etkisiz hale getirebilir.

Elektrikli cam kilitleme düğmesine basıldığında:

- Arka yolcu kumandası, arka yolcu elektrikli camını çalıştıramayacaktır.
- Ön yolcu kontrol biriminin ön yolcu camını çalıştırdığını ve sürücü ana kontrol biriminin tüm elektrikli camları çalıştırdığını unutmayınız.

### **!** UYARI

Çocukların elektrikli camlarla oynamalarına izin vermeyiniz. Sürücü kapısındaki elektrikli cam kilitleme düğmesini LOCK (KİLİTLİ) konumunda tutun. Bir çocuğun gözetimsiz olarak camı hareket ettirmesi, ciddi yaralanma veya ölüme sonuçlanabilir.

### **NOT**

- Elektrikli cam sisteminde olası bir hasarı önlemek için, iki veya daha fazla camı aynı anda açıp kapamayınız. Bu, aynı zamanda sigortanın ömrünü de uzatır.
- Sürücü kapısındaki ana düğme ile herhangi bir başka elektrikli cam düğmesine asla aynı anda farklı yönlerde basmayınız. Aksi takdirde, cam durur ve açılmaz veya kapatılamaz.

## Uzaktan cam açma/kapatma fonksiyonu

+ Varsa

Tip A



Tip B



Araç durdurulmuş olsa bile Kapı Kilitleme (1) veya Kapı Kilidini Açma (2) düğmelerine basarak camları açıp kapayabilirsiniz.

- Kapı Kilitleme düğmesine 3 saniyeden uzun süre basınız. Kapı kilitleme düğmesine bastığınızda kapılar kilitlenecek ve camlar yukarı hareket edecektir.
- Kapı Kilit açma düğmesine 3 saniyeden daha fazla süre ile basınız. Kapı kilidi açma düğmesine bastığınız sürece kapıların kilidi açılacak ve camlar aşağı inecektir.

## i Bilgilendirme

- Uzaktan cam açma/kapama fonksiyonu, sadece araçta Emniyetli Elektrikli Cam varsa çalışır.
- Aracınız çalışır haldeyken araçtan uzaklaşırsanız uzaktan kumandalı cam açma/kapatma fonksiyonu bir anda durabilir. Aracınıza yakın bir konumda olunuz ve camın hareketini takip edin.
- Camlar belli bir kuvvet ile hareketi engellendiği zaman çalışmasını durdurabilirler. Bununla birlikte diğer camlar çalışmaya devam edecektir. Tüm camların kapalı olduğundan emin olunuz.
- Uzaktan cam açma/kapama fonksiyonu kullanılarak camlar açıldığında kapı kilitlerinin de açıldığını lütfen unutmayınız.

## ! UYARI

Uzaktan kumandayla kapama fonksiyonunu kullanacağınız zaman kol, el, baş gibi hareketi engelleyecek uzuvların kapı boşluğundan uzakta olduğundan emin olunuz.

## GENİŞ AÇILIR TAVAN

**Varsa**

Eğer aracınızda açılır tavan varsa, baş üstü konsol üzerinde yer alan açılır tavan kontrol düğmesi ile açılır tavanınızı eğimli hale getirebilir veya kaydırabilirsiniz.



Açılır tavan yalnızca Çalıştırma/Durdurma düğmesi ON veya START konumundayken açılıp kapatılabilir.

Açılır tavan Çalıştırma/Durdurma düğmesi ACC veya OFF konumuna getirildikten sonra yaklaşık 3 dakika çalıştırılabilir. Ancak, eğer ön kapı açılırsa, açılır tavan bu 3 dakikalık süre içinde dahi çalışmaz.

### **UYARI**

- Açılır tavanı veya açılır tavan perdesini aracınız hareket halinde değilken ayarlayınız. Araç kontrolünün kaybedilmesine ve can veya mal kaybıyla sonuçlanacak kazalara yol açabilir.
- Çocuklar araç içinde yalnızken, aracı çalışır durumda ve anahtarları araç içinde bırakmayınız. Çocuklar yalnızken açılır tavanı çalıştırabilirler, bu da, ciddi yaralanmalara neden olabilir.
- Aracın üstüne oturmayınız. Bu, yaralanmalara veya araç hasarına sebebiyet verebilir.

### **NOT**

Aracın üzerinde port bagaj rafları takılıysa veya tavanda bagaj varsa açılır tavanı çalıştırmayınız.

## Elektrikli açılır tavan perdesi

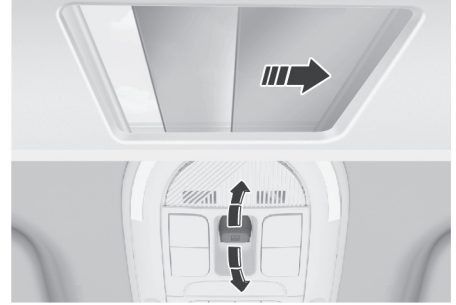

Açılır tavan camından içeri giren güneş ışığını engellemek için elektrikli açılır tavan perdesini kullanın.

- Açılır tavan düğmesini geriye doğru çekip birinci çentik konumuna getirirseniz elektrikli açılır tavan perdesi otomatik olarak kayarak açılır.
- Açılır tavan svicini ileriye doğru itip birinci çentik konumuna getirirseniz elektrikli açılır tavan perdesi otomatik olarak kapanacaktır. Ancak, eğer açılır tavan camı açıksa önce cam kapanacaktır.

Elektrikli açılır tavan perdesinin kaymasını herhangi bir noktada durdurmak için, açılır tavan kumanda düğmesini herhangi bir yöne itiniz.

### **NOT**

Elektrikli açılır tavan perdesini elinizle itmeyin veya çekmeyiniz. Aksi takdirde elektrikli açılır tavan perdesine zarar verebilir veya arızaya neden olabilirsiniz.

### **Bilgilendirme**

Elektrikli açılır tavan perdesinde malzemesinin özelliği nedeniyle kırışıklıklar oluşması normaldir.

### Açılır tavan kaldırarak açma/kapama

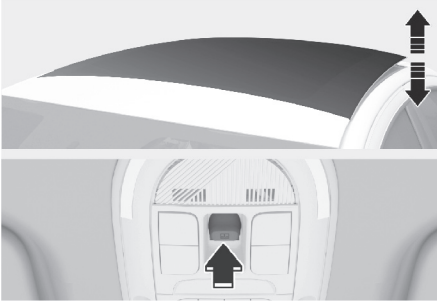

- Açılır tavan kumanda düğmesini yukarı doğru iterseniz, açılır tavan camı yukarı kalkar. Ancak, eğer elektrikli açılır tavan perdesi kapalıysa, önce elektrikli açılır tavan perdesi açılacaktır.
- Açılır tavan camı eğimli açıldığı zaman açılır tavan kumanda düğmesini yukarı veya ileri doğru iterseniz, açılır tavan camı otomatik olarak kapanır.

Açılır tavanın kaymasını herhangi bir noktada durdurmak için, açılır tavan kumanda kolunu herhangi bir yöne ittiniz.

### Kaydırmalı açma/kapama

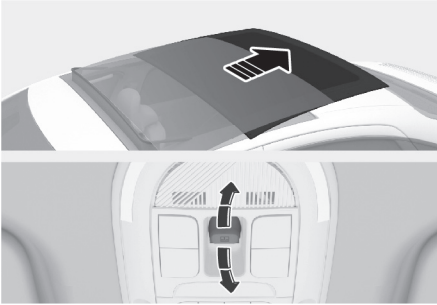

- Açılır tavan düğmesini geriye doğru itip birinci çentik konumuna getirirseniz açılır tavan camı açılır. Ancak, eğer açılır tavan perdesi kapalıysa, önce elektrikli açılır tavan perdesi açılacaktır.

Açılır tavan düğmesini ileriye doğru itip birinci çentik konumuna getirirseniz açılır tavan camı kapanır. Ancak açılır tavan camı kapatılırsa elektrikli açılır tavan perdesi de kapanacaktır.

- Açılır tavan düğmesini ileriye itip veya geriye çekip ikinci çentik konumuna getirirseniz elektrikli açılır tavan perdesi ve açılır tavan camı otomatik olarak çalışır (otomatik kaydırma özelliği). Açılır tavanın kaymasını herhangi bir noktada durdurmak için, açılır tavan kumanda kolunu herhangi bir yöne ittiniz.

### Otomatik geri döndürme

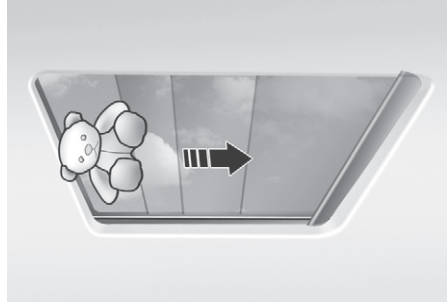

Elektrikli açılır tavan perdesi veya camı otomatik olarak kapanırken bir engel algı-larsa ters yöne doğru hareket etmeye başlar ve sonra belli bir noktada durur.

Bu geri dönme fonksiyonu eğer elektrikli açılır tavan perdesi veya camıyla açılır tavan çerçevesinin arasına ince veya yumuşak bir nesne sıkışırsa çalışmayabilir.

### ⚠ UYARI

- Açılır tavanı çalıştırmadan önce kafaların, diğer vücut uzuvlarının veya diğer nesnelerin camdan uzak olmasına dikkat ediniz. Vücut kısımlarının ya da nesnelerin sıkışması yaralanmalara veya aracın zarar görmesine neden olabilir.
- Otomatik geri döndürme fonksiyonunu test etmek için vücut kısımlarınızı asla bilerek kullanmayınız. Elektrikli açılır tavan perdesi veya camı ters yöne hareket edebilir ama yaralanma riski vardır.

**NOT**

- Açılır tavan tam olarak açık, kapalı veya eğik konuma geldikten sonra açılır tavan düğmesine basmaya devam etmeyiniz. Açılır tavanın motoru zarar görebilir.
- Kaydırarak açma/kapama, yükseklik ayarlı açma/kapama vs. gibi fonksiyonların çok sık kullanılması motorun ya da açılır tavan sisteminin bozulmasına neden olabilir.
- Açılır tavan rayında biriken tozu düzenli olarak temizleyiniz.
- Açılır tavanla tavan paneli arasında biriken toz ses yapabilir. Tavanı açınız ve temiz bir bez kullanarak tozu düzenli olarak temizleyiniz.
- Sıcaklık donma noktasının altındayken veya açılır tavan kar veya buzla kaplıyken açılır tavanı açmaya çalışmayınız. Aksi halde açılır tavan düzgün çalışmayabilir ve güç kullanarak açılırsa kırılabilir.
- Yağmur yağdıktan veya araç yıkandıktan hemen sonra açılır tavanı açmayın, açık halde kullanmayınız. Açılır tavadan içeri giren su aracın iç kısmını ıslatabilir.
- Sürüş esnasında herhangi bir bagaj eşyasını açılır tavadan dışarı uzatmayınız. Araç aniden durdurulduğu takdirde zarar görebilir.

**UYARI**

Araç hareket halindeyken başınızı, kollarınızı, vücut kısımlarınızı veya nesneleri açılır tavadan dışarı çıkartmayınız. Araç aniden durursa yaralanmalar yaşanabilir.

**Açılır tavanın sıfırlanması**

Bazı durumlarda açılır tavanın sıfırlanması gerekebilir. Açılır tavanın sıfırlanmasını gerektirebilecek bazı durumlar şunlardır:

- 12 voltluk bataryanın bağlantısının kopması veya şarjının bitmesi
- Açılır tavan motorunun sigortasının değiştirilmesi
- Açılır tavanın tek dokunuşla OTOMATİK AÇMA/KAPAMA fonksiyonunun düzgün çalışmaması

Açılır tavanın sıfırlanması:

1. Sıfırlama işleminin araç çalışır haldeyken yapılması tavsiye edilir. Aracı vites P (Park) konumundayken çalıştırınız.
2. Elektrikli açılır tavan perdesinin ve açılır tavan camının tamamen kapalı konumunda olduğundan emin olunuz. Elektrikli açılır tavan perdesi ve açılır tavan camı açıksa, düğmeyi ileri doğru ittirerek açılır tavan perdesini ve açılır tavan camını tamamen kapatınız.
3. Elektrikli açılır tavan perdesi ve açılır tavan camı tamamen kapandığında düğmeyi bırakınız.
4. Düğmeyi ileri doğru ittirerek elektrikli açılır tavan perdesini ve açılır tavan camını hafifçe hareket ettiriniz. Sonra, düğmeyi serbest bırakınız.

5. Açılır tavan düğmesini yeniden ileri itti-  
rerek elektrikli açılır tavan perdesini ve-  
ya açılır tavan camını açıp kapatınız.  
İşlem tamamlanana kadar kolu bırak-  
mayınız.

Bu işlem esnasında düğmeyi bırakacak  
olursanız işleme 2. aşamadan tekrar  
başlayınız.

### **i** Bilgilendirme

Aracın aküsü çıkarıldığında veya boşaldı-  
ğında veya açılır tavan sigortası attığında  
sistem sıfırlanmazsa açılır tavan normal  
şekilde çalışmayabilir.

### **Açılır tavan açık uyarısı**

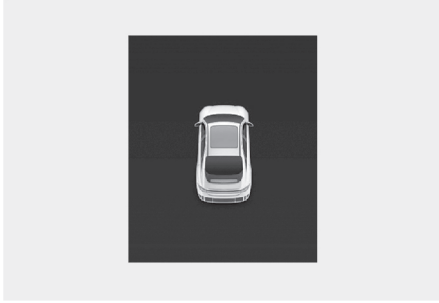

Sürücü açılır tavan tamamen kapanma-  
dan aracı durdurursa, uyarı bildirim sesi  
birkaç saniye boyunca duyulur ve gös-  
terge paneli ekranında açılır tavan açık  
uyarısı görüntülenir. Aracınızı terk eder-  
ken, açılır tavanı emniyetli bir şekilde ka-  
payınız.

### **⚠ DİKKAT**

Aracınızı terk ederken, açılır tavanın tam  
olarak kapandığından emin olunuz.  
Açılır tavan açık bırakılırsa, içeri giren  
yağmur veya kar aracın iç kısmının ıslan-  
masına neden olabilir. Ayrıca, araçtan  
uzaklaştığı anlarda açılır tavanın açık  
bırakılması hırsızlara davetiye olacaktır.

## KAPUT

### Kaputun açılması



1. Aracı park ediniz ve el frenini çekiniz.
2. Kaputu açmak için açma kolunu çekiniz. Kaput hafifçe açılır.

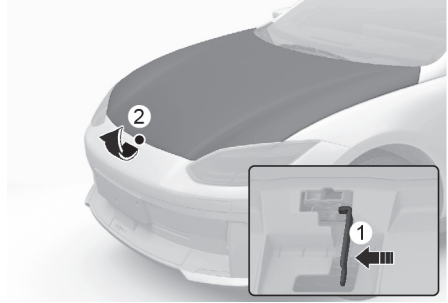

3. Aracın önüne gidiniz, kaputu biraz kal-  
dırınız, kaput merkezindeki yardımcı  
kaput açma kolunu (1) yukarıya doğru  
çekerek kaputu (2) açınız.

## Kaputun kapatılması

1. Kaputu kapatmadan önce, motor bölümünün içini ve etrafını aşağıdaki amaçlarla kontrol ediniz:
  - Aletler veya diğer gevşek nesnelere çıkarılmıştır.
  - Tüm eldivenler, bezler veya diğer yanıcı maddeler çıkarılmıştır.
  - Motor bölümündeki tüm dolum kapakları sıkı ve doğru bir şekilde kapatılmış olmalıdır.
2. Kaputu yarıya kadar (kapalı pozisyonundan yaklaşık 30 cm. kaldırılmış şekilde) indiriniz ve yerine oturana kadar bastırınız. Kaputun kilitli olduğundan emin olmak için iki kez kontrol edin. Kaput az da olsa havaya kalkabiliyorsa, güvenli bir şekilde kilitlenmemiş demektir. Tekrar açıp daha güçlü bir şekilde kapatınız.

### UYARI

- **Kaputu kapatmadan önce, kaput açıklığından tüm engellerin kaldırıldığından emin olunuz. Yükseklik tam olarak ayarlanmamışsa, kaput otomatik olarak yukarı veya aşağı hareket edecektir. İstenmeyen kaput hareketlerinden kaynaklanan hasarın farkında olunuz.**
- **Aracı hareket ettirmeden önce, kaputun iyice kilitlenmış olduğunu mutlaka iki defa kontrol edin. Gösterge panelinde kaput açık gösterge lambası veya mesajı görüntülenmediğinden emin olun. Hareket halinde iken kaputun açılması, bir kazaya neden olabilecek şekilde sürücünün görüşünü tümüyle engelleyebilir.**
- **Kaput kaldırılmış durumdayken aracı hareket ettirmeyiniz. Bu durum görüşünüzü engelleyebilir ve bir çarpışmaya neden olabilir.**

## ÖN BAGAJ

Kaputun açıldığında ön bagaj ortaya çıkar ve eşyalarınızı orada saklayabilirsiniz.

Tip A



Tip B



### Bilgilendirme

Ön bagaj ağırlık kapasitesi

- 2WD : 25 kg
- AWD: 10 kg

Mevcut ön bagaj ağırlığı teknik özelliklere bağlıdır.

## UYARI

- ASLA ön bagajın içine girmeye çalışmayınız. Ölümcül bir yaralanmaya neden olacaktır.
- Kaputu kapatmadan önce, kaput açıklığından tüm engellerin kaldırıldığından emin olunuz. Yükseklik tam olarak ayarlanmamışsa, kaput otomatik olarak yukarı veya aşağı hareket edecektir. İstenmeyen kaput hareketlerinden kaynaklanan hasarın farkında olunuz.
- Araçta çakmak, propan tüpü veya diğer yanıcı/patlayıcı maddeleri asla tutmayınız. Araç uzun sürelerle yüksek sıcaklığa maruz kaldığı takdirde bu maddeler tutuşabilir ve/veya patlayabilir.

## DİKKAT

- Ön bagajın bagaj hacim kapasitesini aşmayınız. Ön bagaj fazla ağır olduğunda ciddi şekilde hasar görebilir.
- Kırılgan nesnelere ön bagajda saklamayınız.
- Sürüş esnasında ön bagaj kapağını DAİMA güvenli bir şekilde kapalı tutunuz. Aracın içindeki eşyalar araç hızı ile aynı hızda hareket eder. Hızlı bir şekilde durmanız veya dönmeniz gerekiyorsa veya bir kaza yaparsanız, ön bagajınızda bulunan malzemeler zarar görebilir.
- Ön bagaja su püskürtmeyiniz. Ön bagaj motor bölmesinin ortasına yerleştirildiği için aracın sürüş sistemi hasar görebilir.
- Ön bagajda herhangi bir sıvı depolarken dikkatli olunuz. Ön bagajın dışına sıvı sızarsa, motor bölmesindeki elektrikli cihazlara hasar verebilir.

## NOT

Olası hırsızlık olaylarından sakınmak için değerli eşyalarınızı bu bölmelerde bırakmayınız.

## ELEKTRİKLİ BAGAJ KAPAĞI

### Elektrikli bagaj kapağı kullanım koşulları

Elektrikli bagaj kapağı aracın hızı 3 km/s'nin altında olduğunda çalışır.

## UYARI

- Çocukları veya hayvanları aracınızda asla yalnız bırakmayınız. Çocuklar elektrikli bagaj kapağını çalıştırabilir. Bu durum kendilerinin ya da başkalarının yaralanmasına veya aracın zarar görmesine neden olabilir.
- Elektrikli bagaj kapağın veya akıllı bagajı kullanmadan önce bagajın etrafında insan veya nesne olmadığından ve yeterli alan olduğundan emin olunuz. Bagajla temas ciddi yaralanma, araçta hasar veya çevredeki nesnelere hasar (örneğin duvarlar, tavanlar, araçlar gibi) gibi durumlara sonuçlanabilir.
- Elektrikli bagaj kapağını çalıştırmadan önce kapağın etrafında hiç kimsenin veya hiçbir nesnenin olmamasına dikkat ediniz. Eşyaları veya yolcuları içeriye almadan veya indirmeden önce bagaj kapağının tamamen açılmasını veya kapanmasını bekleyiniz.

## NOT

- Elektrikli bagaj kapağını manuel olarak açmayınız veya kapamayınız. Bu durum elektrikli bagaj kapağında hasar meydana getirebilir. Akü boşaldığı veya söküldüğü zaman, elektrikli bagaj kapağının manuel olarak açılması veya kapatılması gerekli olduğunda, aşırı kuvvet uygulamayınız.
- Araç kapalıyken elektrikli bagaj kapağını arka arkaya 10 defadan fazla çalıştırmayınız (READY göst. kapalı). Bataryanın boşalmasını önlemek için elektrikli bagaj kapağı tekrar tekrar kullanılacaksa elektrikli bagaj kapağını araç açıkken (READY göst. açıkken) kullanınız.

- Bagajı uzun süre açık bırakmayınız. Bu durum bataryanın boşalmasına neden olabilir.
- Elektrikli bagaj kapağının herhangi bir parçasını değiştirmeye veya onarmaya kalkışmayınız. HYUNDAI yetkili servisine danışmanızı öneririz.
- Elektrikli bagaj kapağını aşağıdaki koşullar altında çalıştırmayınız. Elektrikli bagaj kapağı düzgün şekilde çalışmayabilir.
  - Aracı incelemek veya lastiği değiştirmek için aracın bir tarafını kaldırmak
  - Eğimli veya engebeli bir yolda park etmek.
- Otomatik araba yıkamayı kullanmadan önce bagajı tamamen kapatınız ve merkezi kapı kilidi düğmesini kullanarak tüm kapıları ve bagajı kilitleyiniz.
- Açma/kapama düğmesinin dışında bulunan elektrikli bagaj kapağına doğrudan yüksek basınçlı su püskürtmeyiniz. Bagaj kapağı yanlışlıkla açılabilir.

### **i** Bilgilendirme

- Soğuk ve nemli havalarda, dış elektrikli bagaj kapağı açma düğmesi donma nedeniyle düzgün çalışmayabilir. Bu durumda, harici güç bagajı açma/kapama düğmesini kullanmadan önce buz temizleyiniz veya akıllı anahtar veya gösterge panelindeki elektrikli bagaj kapağını açma/kapama düğmesini kullanınız.
- Akıllı anahtarı bagajda bırakıp bagajı kapatırsanız, yaklaşık 5 saniye boyunca bir uyarı sesi duyulur. Bu durumda, bagajın dışındaki elektrikli bagaj kapağını açma düğmesine basarak bagajı açınız.
- Bagajda kar gibi engeller varsa bagaj otomatik olarak açılmayabilir. Engelleyici maddeyi kaldırdıktan sonra tekrar açmayı deneyiniz.
- Bagaj kapağı açılırken durduğu takdirde, eğimli bir yolda iken bagaj kapağının aniden kapanabilme riskine dikkat ediniz.

## Elektrikli bagaj kapağını kullanma

### *Elektrikli bagaj kapağını açma/kapama düğmesi (Akıllı anahtar)*



Bagaj kapalıyken, elektrikli bagaj kapağı açma/kapama düğmesine 1,5 saniye basınız. Bagaj kapağı bir uyarı sesiyle açılacaktır. Bagaj açılırken, elektrikli bagaj kapağının çalışmasını durdurmak için düğmeye basınız. Bagaj açıldığında, bagajı kapatmak için elektrikli bagaj kapağını açma/kapama düğmesine basılı tutunuz. Bagaj kapanırken düğmeyi bırakırsanız, elektrikli bagaj kapağının çalışması duracaktır ve 5 saniye boyunca bir uyarı sesi duyulacaktır. Ayrıca, Akıllı anahtar aracın çalışma menzili içinde değilse, bagajın çalışması duracaktır ve 5 saniye boyunca bir uyarı sesi duyulacaktır.

### *Elektrikli bagaj kapağını açma/kapama düğmesi (Gösterge paneli)*

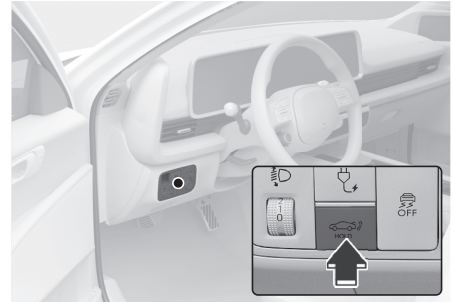

Bagaj kapalıyken, elektrikli bagaj kapağını açma/kapama düğmesine basınız. Elektrikli bagaj kapağı bir uyarı sesiyle açılacaktır.

Bagaj açılırken, elektrikli bagaj kapağının çalışmasını durdurmak için düğmeye basınız.

Bagaj açıldığında, elektrikli bagaj kapağını kapatmak için bagaj açma/kapama düğmesine basılı tutunuz. Bagaj kapanırken düğmeyi bırakırsanız, elektrikli bagaj kapağının çalışması duracaktır ve 5 saniye boyunca bir uyarı sesi duyulacaktır.

### **Elektrikli bagaj kapağı açma düğmesi (elektrikli bagaj kapağının dışında)**

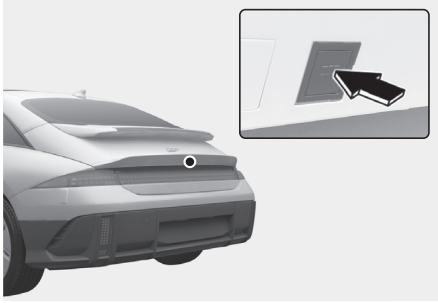

Bagaj kapalıyken, bagajı açmak için elektrikli bagaj kapağını açma düğmesine basınız.

Araç kilitliyse, Akıllı anahtar üzerinizdeyken elektrikli bagaj kapağını açma düğmesine basınız.

Bagaj açılırken, elektrikli bagaj kapağının çalışmasını durdurmak için düğmeye basınız.

### **Elektrikli bagaj kapağını kapama düğmesi (Elektrikli bagaj kapağının içinde)**



Elektrikli bagaj kapağını kapama düğmesine basınız. Bagaj bir uyarı sesiyle kapanacaktır.

Bagaj kapanırken, elektrikli bagaj kapağının çalışmasını durdurmak için düğmeye basınız.

### **Elektrikli bagaj kapağını kilitleme düğmesi (Elektrikli bagaj kapağının içinde)**



Akıllı anahtar taşıırken Elektrikli bagaj kapağını kilitleme düğmesine basınız. Elektrikli bagaj kapağı bir uyarı sesiyle kapanacak ve kilitlenecektir. Buna ek olarak, tüm kapılar da kilitlenecektir. Bagaj kapanacak ve kilitlenecek ve kapılar yalnızca araç veya tüm kapılar kapalıyken kilitlenecektir.

### **Elektrikli bagaj kapağını manuelden otomatikte geçirme**

Bagaj açıldığında belirli bir miktarın üzerinde gücü manuel olarak uygularsanız, elektrikli bagaj kapağı sistemi yönü algılayıp otomatik olarak kapanır veya açılır.

- Bagaj kaldırıldığında elektrikli bagaj kapağı tamamen açılır.
- Bagaj indirildiğinde elektrikli bagaj kapağı tamamen kapanır.

### **i Bilgilendirme**

Bagaj belirli bir yüksekliğin üzerindeyken açılmazsa, elektrikli bagaj kapağı düzgün çalışmayabilir.

### Otomatik geri döndürme

Elektrikli bagaj kapağının çalışması sırasında, elektrikli bagaj kapağı herhangi bir engel algıarsa, kapak durur veya tamamen açılır. Şu durumlarda, otomatik geri döndürme özelliği düzgün çalışmayabilir veya beklenmedik şekillerde çalışabilir:

- Otomatik geri alma özelliği, tespit edilen direnç belirli bir seviyenin altındaysa veya kapağın neredeyse tamamen kapanmasına yakınsa direnç algılanmayabilir.
- Otomatik geri alma özelliği, herhangi bir engel olmadan güçlü bir darbe uygulandığında çalışabilir.



### UYARI

**Otomatik geri dönüş sisteminin çalışıp çalışmadığını kontrol etmek için bilinçli olarak herhangi bir nesneyi veya vücut uzvunuzu elektrikli bagaj kapağının yoluna asla koymayınız. Ciddi bir yaralanma veya araçta ve nesnede hasar meydana gelebilir.**



### Bilgilendirme

Bagaj kapağı açılmaya veya kapatılmaya çalışılırken otomatik geri dönme fonksiyonu iki kereden fazla çalışırsa, elektrikli bagaj kapağı çalışmayı durdurabilir. Bu durumda, bagajı manuel olarak dikkatlice açınız veya kapatınız ve 30 saniye sonra elektrikli bagaj kapağını tekrardan otomatik olarak çalıştırmayı deneyiniz.

### Elektrikli bagaj kapağını sıfırlama

Elektrikli bagaj kapağının sıfırlanması için:

1. Araç kapalıyken veya açıkken (READY göstergesi kapalı veya açıkken) vitesi P (Park) konumuna getiriniz.
2. Elektrikli bagaj kapağını kapatma iç düğmesine basarken, elektrikli bagaj kapağını açma dış düğmesine 3 saniyeden fazla basınız. Bildirim sesi duyulur.
3. Bagajı manuel olarak yavaşça kapatınız.
4. Elektrikli bagaj kapağını açma dış düğmesine basınız. Bagaj kapağı bir bildirim sesi ile açılacaktır.

Sıfırlamayı tamamlamak için bagaj tamamen açılana kadar bekleyiniz. Bagaj tamamen açılmadan durursa sıfırlama işlemi tamamlanamaz.



### Bilgilendirme

- Aracın aküsünün çıkarılması veya boşalması sonrasında veya elektrikli bagaj kapağı sigortası attığında sistem sıfırlanmazsa elektrikli bagaj kapağı normal şekilde çalışmayabilir.
- Yukarıdaki işlemten sonra elektrikli bagaj kapağı düzgün şekilde çalışmaz ise, sisteminizi HYUNDAI yetkili servisinde kontrol edilmesini öneririz.

## Bagaj kapağı acil açma fonksiyonu

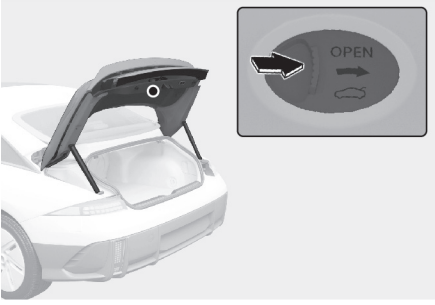

### • Bagajın içinde

Aracınıza bagajın içinde yer alan bir adet bagaj kapağı acil durum açma kolu konulmuştur. Birisi yanlışlıkla bagajda kilitli kalmış ise, bagaj, bagaj kapağı kolunu ok yönünde hareket ettirerek ve iterek açılabilir.

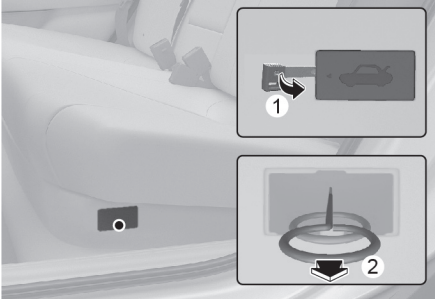

### • Aracın içi

Batarya boşaldığında veya araçta bir sorun olduğunda elektrikli bagaj kapağını manuel olarak açmak için aşağıdaki prosedürü izleyiniz:

1. Mekanik bir anahtar kullanarak arka koltuğun altındaki kablo kapağını (1) çıkarınız.
2. Kablo halkasını (2) sonuna kadar çekiniz. Elektrikli bagaj kapağının kilidi açılır.
3. Bagajı açmak için kapağını itiniz.

### ⚠ UYARI

- Bagaj kapağı acil emniyet açma kolunun araçtaki yerini ve kazayla bagajda kilitli kalmanız durumunda bagaj kapağının nasıl açılacağını sürücü ve yolcuların bilmesi gerekmektedir.
- Herhangi birinin aracın bagajına girmesine ASLA izin vermeyiniz.
- Açma kolunu sadece acil durumda kullanınız.

### NOT

Kapağı çıkarırken çizmemeye veya sonrasında kaybetmemeye dikkat ediniz.

### i Bilgilendirme

Kablo sıkıca sabitlenmiştir, bu nedenle çekilmesi zor olabilir. Bu yüzden, Acil durum açılışında halkayı çekmek için lütfen tornavida gibi bir alet kullanınız.

## AKILLI BAGAJ KAPAĞI

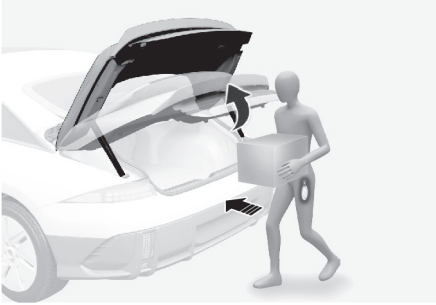

Akıllı anahtarı olan araçlarda akıllı bagaj kapağı sistemini kullanarak bagaj kapağını otomatik olarak açabilirsiniz.

### Akıllı Bagaj kapağını kullanma

Eller serbest akıllı bagaj sistemi şu durumlarda kullanılabilir:

- Bilgi ve eğlence sistemi ekranındaki Ayarlar menüsünde akıllı bagaj opsiyonu etkin hale getirildiğinde.
- Tüm kapılar kapandıktan ve kilitlendikten 15 saniye sonra akıllı bagaj aktive edilip hazır hale getirildiğinde.
- Akıllı anahtar aracın arkasındaki alanda 3 saniye boyunca algılanırsa akıllı bagaj açılır.
- Şarj soketinin bağlantısını keserken akıllı bagaj etkinleştirilir.

### **i** Bilgilendirme

Akıllı bagaj aşağıdaki durumlarda çalışmaz:

- Bir kapı kilitli veya kapalı değilse.
- Akıllı anahtar tüm kapılar kapandıktan ve kilitlendikten sonra 15 saniye içinde algılanırsa.
- Akıllı anahtar tüm kapılar kapandıktan ve kilitlendikten sonra 15 saniye içinde ve ön kapı kollarından 1,5 m mesafede iken algılanmışsa (Karşılama Aynası olan araçlar için)
- Akıllı anahtar araç içindeyse.
- Araç şarj ediliyor.

#### 1. Ayarlar

Akıllı bagaj kapağı, bilgi ve eğlence sistemi ekranında Ayarlar menüsünden etkinleştirilerek kullanılabilir. Seçiniz:

- **Kurulum > Araç Ayarları > Kapı > Akıllı Bagaj**

### **i** Bilgilendirme

**Yazılım güncellemelerinden sonra bilgi ve eğlence sistemi değişebilir. Daha fazla bilgi için, bilgi ve eğlence sistemi birlikte verilen kılavuza ve hızlı başvuru kılavuzuna bakınız.**

#### 2. Algılama ve uyarı

Akıllı bagajın algılama mesafesi aracın arkasındaki alanda yaklaşık 50-100 cm'dir. Akıllı anahtar elinizdeyken algılama alanına girerseniz, dörtlü flaşörler yanıp söner ve araç çalıştırılmadan önce bildirim sesi verilir.

### **i** Bilgilendirme

**Algılama alanına yanlışlıkla girerseniz ve dörtlü flaşörler yanıp sönmeye ve bildirim sesi de verilmeye başlanırsa akıllı anahtar ile birlikte araçtan uzaklaşınız. Bagaj kapalı kalır.**

#### 3. Otomatik açma

Dörtlü flaşörlerin yanıp sönmelerinden ve bildirim sesinin 6 kez çalmasından sonra akıllı bagaj açılır.

### Akıllı bagajın devre dışı bırakılması

Akıllı anahtar Algılama ve Uyarı kademesinde iken anahtar üzerindeki herhangi bir tuşa basılırsa, akıllı bagaj fonksiyonu devre dışı kalır.

Akıllı anahtarı kullanma:

- Kapı kilidini açma tuşuna basarsanız, akıllı bagaj işlevi geçici olarak devre dışı kalır. 30 saniye boyunca herhangi bir kapıyı açmazsanız, akıllı bagaj yeniden devreye girer.
- Bagaj kapağı açma tuşuna 1 saniyeden uzun basarsanız, bagaj kapağı açılır.
- Akıllı bagaj Algılama ve Uyarı aşamasında olmadığında dahi kapı kilidi düğmesine veya bagaj açma/kapama düğmesine basarsanız akıllı bagaj etkinleştirilir.

### Algılama alanı

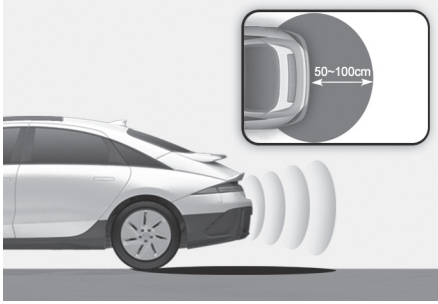

- Akıllı bagajın algılama mesafesi aracın arkasındaki yaklaşık 50-100 cm'dir. Akıllı anahtar elinizdeyken algılama alanına girerseniz, dörtlü flaşör lambaları yanıp söner ve uyarı sesi yaklaşık 3 saniye öterek sizi bagaj kapağının açılacağı konusunda uyarır.
- Akıllı anahtar 3 saniye içerisinde algılama alanının dışına çıkarsa uyarı sesi durur.

### **i** Bilgilendirme

- Aşağıdaki durumlardan herhangi birinin olması halinde akıllı bagaj düzgün bir şekilde çalışmayabilir:
  - Akıllı anahtarın, vericinin çalışmasını bozabilecek radyo istasyonu gibi bir radyo vericisi veya havaalanının yakınında olması.
  - Akıllı anahtarın çift yönlü bir telsiz sistemine veya bir cep telefonuna yakın bir konumda olması durumunda.
  - Aracınızın yakınındaki başka bir aracın Akıllı anahtarının çalışması.
  - Sıcaklık sıfır derecenin altına düşer.
- Akıllı bagaj algılama alanı şu durumlarda değişebilir:
  - Araç yokuşta park edilmişse.
  - Aracın bir tarafı diğer tarafında göre daha yüksekte veya alçakta kalmışsa.

## ELEKTRİKLİ ŞARJ YUVASI

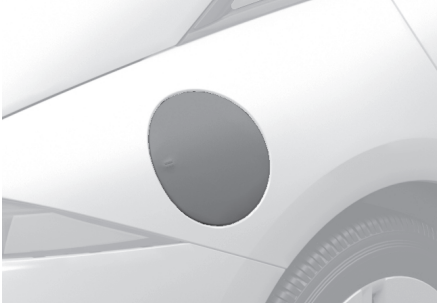

Sürücü şarj yuvasını aşağıdaki yöntemlerle açıp kapatabilir:

- Vites P (Park) konumundayken, şarj yuvasını açmak/kapatmak için yuvaya basınız
- Şarj yuvasının iç kısmında bulunan Kapat düğmesine basınız
- Ses tanınmanın kullanılması

### NOT

- Şarj yuvası buzlanma nedeniyle açılmazsa, kapağın ayrılması amacıyla üzerine hafifçe vurarak buzların kırılmasını sağlayınız. Gerekirse buzu eritmek için elinizin sıcaklığını kullanınız veya aracı ılık bir yere taşıyınız ve buzun erimesini bekleyiniz. Şarj yuvasını zorla açmaya çalışmayınız veya şarj yuvasını açmak için onaylanmamış aletler kullanmayınız.
- Şarj yuvasını kapattıktan sonra, şarj yuvasının tamamen kapalı olduğundan emin olmak için yuvayı tekrar itiniz.
- Aracı sürmeden önce şarj yuvasının kapalı olduğundan emin olunuz. Şarj yuvası açılırsa, şarj yuvasının mekanik parçaları hasar görebilir.
- Şarj yuvasını kapattıktan sonra, gösterge lambasının kapalı olduğunu kontrol ettiğinizden emin olunuz.
- Aracı şarj ettikten sonra, şarj giriş yuvasını doğru şekilde kapatınız. Şarj

girişi yuvası yanlış kapatılırsa, şarj girişi ve şarj yuvası hasar görebilir.

- Şarj yuvasını açılırken şarj yuvasını zorlamayınız. Şarj yuvası hareket etmeyi durdurabilir. Ayrıca, şarj yuvasının ve ilgili parçalarının elektrik mekanizması ciddi şekilde hasar görebilir.
- Aracı yıkarken şarj yuvasına doğrudan yüksek basınçlı su püskürtmeyiniz. Yüksek basınç şarj yuvasına zarar verebilir.

### ⚠ DİKKAT

- Şarj yuvası kapağı yanlara doğru açılıyor. Şarj yuvası açık veya kapalıken çevreyi kontrol ediniz. Başınızın veya uzuvlarınızın şarj yuvasına çarpmasına veya sıkışmasına dikkat ediniz.
- Şarj yuvasına zarar vermemek ve başka kazalara neden olmak için menteşeyi tutmayınız.

### i Bilgilendirme

- Şarj yuvası otomatik olarak kapanır:
  - Şarj soketi çıkarılmışken
  - Yuva açıldığında şarj soketi belirli bir süre bağlıdır
  - Vites P (Park) konumunda değilse
- Bataryayı (12 V) değiştirdikten sonra, şarj yuvası otomatik açma mekanizmasının düzgün çalışıp çalışmadığını kontrol etmek için şarj yuvasını bir kez açıp kapatınız.

Daha fazla bilgi için, Bölüm 1'deki "Elektrikli aracınızı şarj etme" konusuna bakınız.

## GÖZ HIZASI GÖSTERGESİ

+ Varsa

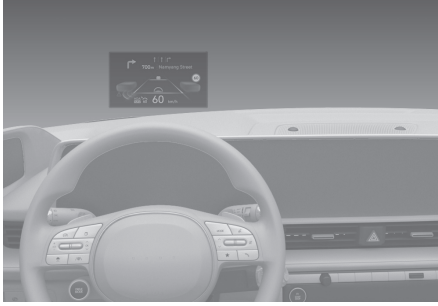

Göz Hızası Göstergesi sürücünün sürüş esnasında şeffaf bir ekrana yansıtılan bilgileri gözünü yoldan ayırmadan güvenli bir şekilde takip edebilmesini sağlayan opsiyonel bir özelliktir.

### Göz Hızası Göstergesi Ayarları

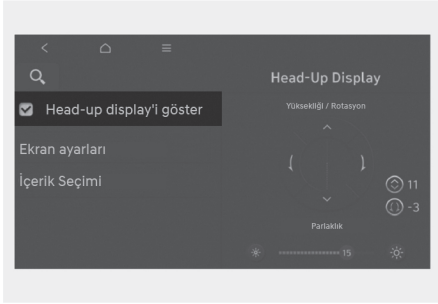

- Göz Hızası Göstergesi bilgi ve eğlence sisteminde Ayarlar menüsünden etkinleştirilerek kullanılabilir.

**Kurulum > Araç Ayarları > Baş Üstü Ekranı > Göz Hızası Göstergesini Etkinleştir** tercihinizi seçiniz.

- Göz hızası göstergesini etkinleştirdikten sonra Göz Hızası Göstergesi'nin '**Gösterge Yüksekliği**' ve '**İçerik Seçimi**' ayarlarını değiştirebilirsiniz.

## i Bilgilendirme

Yazılım güncellemelerinden sonra bilgi ve eğlence sistemi değişebilir. Daha fazla bilgi için, bilgi ve eğlence sistemi birlikte verilen kılavuza ve hızlı başvuru kılavuzuna bakınız.

### Göz hızası göstergesi bilgilendirme



- (1) Trafik bilgilendirme
- (2) Anlık Yol Tarifi (TBT) navigasyon bilgileri
- (3) Hız göstergesi bilgileri
- (4) SCC hız bilgilerini ayarlayınız
- (5) SCC araç mesafe bilgileri
- (6) Şerit Takip Yardımı bilgisi
- (7) Şerit Güvenlik bilgileri
- (8) Kör Nokta Emniyeti bilgisi
- (9) Otoyol Otomatik Hız Değişimi bilgisi
- (10) Otoyol Sürüş Yardımı bilgisi
- (11) Çevredeki araç bilgileri

## Göz Hizası Göstergesi kullanımı sırasında alınan önlemler

- Göz hizası göstergesindeki bilgileri okumak aşağıdaki durumlarda zor olabilir.
  - Sürücü, koltuğunda doğru konumlanmamışsa
  - Sürücü polarize filtrelili gözlük takarsa
  - Göz hizası gösterge kapağı üzerinde bir cisim varsa
  - Araç ıslak bir yolda kullanılıyorsa
  - Uygun olmayan aydınlatma aksesuarları araç içine takılmış veya araç dışından içeri gelen bir ışık varsa
  - Sürücü gözlük takarsa
  - Sürücü kontakt lens takarsa

Göz hizası göstergesindeki bilgileri okumak zor olduğunda göz hizası göstergesi görüntü konumunu veya parlaklık seviyesini bilgi ve eğlence sistemi ekranındaki Ayarlar menüsünden ayarlayabilirsiniz.

- Göz hizası göstergesinde görüntülenen bilgiler kısmen önünüzdeki yolla çakıştığından, aracı sürerken yorgunluk ve rahatsızlık hissedebilirsiniz. Yorgun veya rahatsız hissederseniz, göstergeyi ayarlayınız ve belirtiler devam ederse aracı sürmeden önce göz hizası göstergesini kapatınız.
- Güvenliğiniz için, ayarları yapmadan önce aracı durdurduğunuzdan emin olunuz.
- Aracın ön camında renkli cam veya başka tipte metalik film kaplama kullanmayın. Aksi takdirde göz hizası göstergesi üzerindeki görüntüler görülemez.
- Ön göğüs paneli üzerine aksesuar koymayınız veya ön cama herhangi bir nesne yapıştırmayınız.

- Ön camı değiştireceğiniz zaman göz hizası göstergesi kullanımı için tasarlanmış bir cam kullanın. Aksi takdirde ön cama yansıtılan görüntüler çift görülebilir.

### UYARI

- **Göz Hizası Göstergesindeki Kör Nokta Güvenliğine ilişkin uyarı bilgileri tamamlayıcıdır. Sadece fonksiyonlara güvenerek şerit değiştirmeyin. Şerit değiştirmeden önce mutlaka etrafınıza bakın.**  
Artırılmış gerçeklik modunda sürüş rotası yönlendirme ekranı yardımcı bir işlevdir. Navigasyon ekranını kontrol ettiğinizden emin olunuz.
- **Göz Hizası Göstergesi açıkken aracı kullandığınızda daima yolda dikkat ediniz.**

### Bilgilendirme

Göz Hizası Göstergesi, GPL, LGPL, MPL ve diğer açık kaynaklı lisans yazılımlarını içermektedir. İlgili kaynak kodu da dahil olmak üzere tüm lisans bildirimleri şu adreste bulunmaktadır:

<http://www.mobis.co.kr/opensource/list.do> .

Sürücünün, bu ürünü satın aldıktan sonraki 3 yıl içinde MOBIS\_OSS-request@mobis.co.kr aracılığıyla yerleşik yazılımın açık kaynak kodunu talep etmesi halinde, depolama cihazı maliyetini ve teslimat maliyetini kapsayan minimum maliyetli bir CD-ROM veya başka bir depolama cihazı gönderilecektir.

## ARAÇ SİSTEMİ OTA GÜNCELLEMESİ

**Varsa**

OTA (Over The Air) yazılım güncellemesi özelliği, yazılımı kablosuz bir şekilde en son sürüme güncelleyebilmenizi sağlar. Bu özelliği kullanarak araç sisteminizi en yeni yazılımlarla güncel tutabilirsiniz.

### Yazılımı indirme

En son yazılım araç sürüldüğü sırada otomatik olarak indirilebilir. En son yazılım başarıyla indirildikten sonra, telefonunuzda veya araç ekranında yazılım güncellemesinin mevcut olduğuna dair bir bildirim alacaksınız.

### Yazılım güncellemesini kabul etme

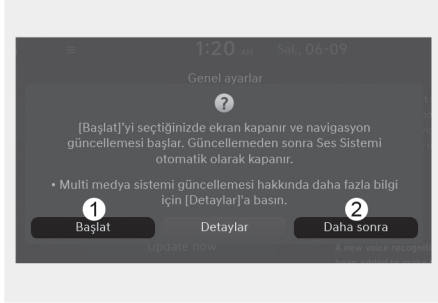

Araç kapatıldıktan sonra, araç sistemi güncellemeyi başlatmanıza olanak sağlayacaktır.

- Güncellemeyi başlatmak için **'Başlat'** (1) tercihine basınız.
- Güncellemeyi ertelemek için **'Sonra'** (2) tercihine basınız.

## Yazılım güncellemesine hazırlanma

Ekrandaki **'Başlat'** düğmesine basarsanız, araç güncellemeyi otomatik olarak yüklemeye başlayacaktır. Aşağıdaki koşulların yerine getirilmesi gerekmektedir:

- Araç kapalı olmalıdır.
- Vites P (Park) konumunda olmalıdır.
- Elektronik El Freni (EPB) serbest bırakılmamalıdır.
- Farlar kapalı olmalıdır.
- Kaput kapalı olmalıdır.
- Batarya yeterli seviyede olmalıdır.
- Güncelleştirilecek sistemler çalışmamalıdır.

### **i** Bilgilendirme

Batarya ve sistem durumu araç tarafından otomatik olarak kontrol edilecektir.



- Hemen güncellemek için **'Şimdi Güncelle'** düğmesine basınız.
- Güncellemeyi iptal etmek için **'Güncellemeyi İptal Et'** tercihine basınız.

## Yazılım güncelleme



Güncellenmenin ilerleyişini ekranda görebilirsiniz.

Güncelleme tamamlandıktan sonra, telefonunuza veya araç ekranına yazılım güncellemesinin tamamlandığına dair bir bildirim gelecektir.

### **i** Bilgilendirme

Batarya gücünden tasarruf etmek için ekran 3 dakika sonra otomatik olarak kapanacaktır. Ekran otomatik olarak kapanırsa, Çalıştırma/Durdurma düğmesine basarak güncelleme ilerlemesini kontrol edebilirsiniz.

### **i** Bilgilendirme

- Güncelleme başladıktan sonra araçtan çıkabilirsiniz.
- OTA yazılım güncelleme özelliği yalnızca HYUNDAI Bağlı Servisleri kullanıcıları tarafından kullanılabilir.
- Güncelleme detayları indirilen yazılım versiyonuna göre değişiklik gösterebilir.
- HYUNDAI'nin marka internet sitesindeki OTA yazılım güncellemesine yönelik bildirimine göz atınız.
- Güncelleme başarısız olursa, güncelleme kurtarma işlemi otomatik olarak devam edecektir. Eğer yazılım güncellemesini yüklemeyi başarılı bir kurtarma sonrasında bile yeniden denemek isterseniz, HYUNDAI ile iletişime geçmenizi öneririz.

- Güncelleme veya kurtarma başarısız olursa, HYUNDAI Çağrı Merkezi ile iletişime geçmenizi öneririz.
- Güncelleme tamamlandıktan sonra araca yeni işlevler veya geliştirmeler gelebilmektedir. Daha fazla bilgi için HYUNDAI marka web üzerinden "OTA Yazılım Güncellemesi" sayfasına bakınız veya ekrandaki QR kodunu tarayınız.

### **NOT**

- Güncelleştirme sırasında aşağıdaki kısıtlamalara uyunuz.
  - Güncelleme sırasında aracı kullanamazsınız. Güncelleme için yeterince vaktiniz olduğundan emin olunuz ve güncelleme işlemi başlatmadan önce aracı güvenli bir yere park ediniz.
  - Uzaktan çalıştırma da dahil olmak üzere uzaktan özellikleri kullanamazsınız.
  - Arka Koltuk Yolcu Alarmı özelliği çalışmayabilir. Arka koltukta yolcu olup olmadığını kontrol ediniz.
- Güncellemeye başlamadan önce güncelleme için gerekli herhangi bir koşul değiştirilirse güncelleme otomatik olarak iptal edilecektir.
- Güncelleştirme başladıktan sonra güncelleştirmeyi iptal edemezsiniz.
- Herhangi bir araç yazılımı üzerinde değişiklik yaparsanız veya başka bir yazılımla değiştirirseniz, OTA yazılım güncelleme özelliğini kullanamazsınız.
- Güncelleme sırasında kaputu açmayınız veya araçtaki bataryayı değiştirmeyiniz. Güncelleştirme başarısız olabilir.
- Araçtaki OBD (Yerleşik Teşhis) terminaline herhangi bir türde bir arıza teşhis aracına bağlıysa, araçta güncelleme yapılamaz. Araçtaki OBD terminaline bağlı arıza teşhis aracını çıkarıp aracı yeniden başlattıktan sonra aracı güncelleyebilirsiniz.
- Güncelleme başarılı bir şekilde tamamlanmazsa, HYUNDAI ile iletişime geçmenizi şiddetle önermekteyiz.

## AYDINLATMALAR

### Dış aydınlatmalar

#### Aydınlatma kontrolü

Işıkları çalıştırmak için, kontrol kolunun ucundaki düğmeyi aşağıdaki konumlardan birisine çeviriniz:

Tip A

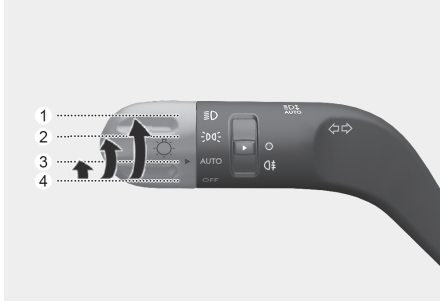

Tip B

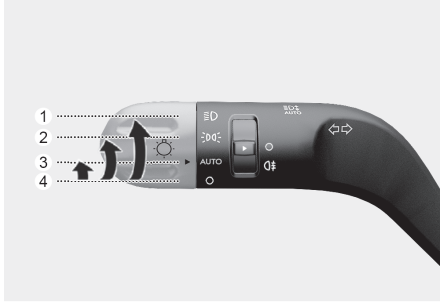

Tip C

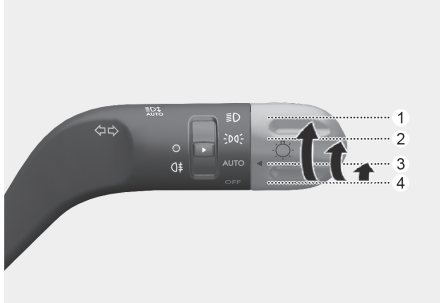

- (1) OFF (KAPALI)
- (2) OTOMATİK farlar
- (3) Park lambası
- (4) Farlar

#### Gündüz Farları (DRL)

Gündüz farları (DRL) gün ışığında aracınızı diğerlerinin görmesini kolaylaştırır (özellikle gün batımında ve gün doğumu esnasında).

Araç çalıştırıldığında otomatik olarak açılır. Gündüz Farı (DRL) sistemi aşağıdaki durumlarda kapanır:

- Araç kapalıysa
- Farlar açık.
- El freni etkinken araç çalışır haldedir (Gündüz Farları (DRL) sürüş başlayana kadar kapalı kalır.)

#### **i** Bilgilendirme

DRL sistemini sürüş esnasında el frenini çektiğinizde farları yakıp ardından farları kapatarak devreden çıkarabilirsiniz.

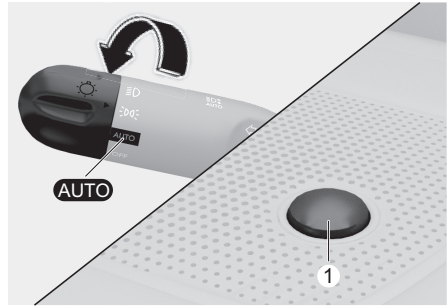

#### OTOMATİK farlar

Park lambası ve farlar ön camın üst kısmındaki ortam aydınlatması sensörü (1) tarafından ölçülen gün ışığı miktarına göre otomatik olarak AÇILIR veya KAPANIR.

OTOMATİK far özelliği devrede olsa bile, gece saatlerinde, sisli havalarda veya yağmurda sürüş yaparken veya tünel ya da kapalı otopark gibi karanlık yerlere girdiğinizde farları manuel olarak ON (AÇIK) konumuna getirmeniz önerilir.

**NOT**

- Ön camın üst kısmındaki sensörün (1) üzerine herhangi bir şey örtmeyiniz veya dökmeyiniz.
- Sensörü cam temizleyicisi ile temizlemeyiniz. Bu temizleyiciler sensörün çalışmasını engelleyebilecek bir film tabakası bırakabilir.
- Aracınızın ön camında renkli cam ya da başka tür metalik film kaplama varsa, OTOMATİK far sistemi düzgün çalışmayabilir.

**Park lambası (P)**

Park (pozisyon) lambaları, plaka lambası ve gösterge paneli aydınlatmaları AÇIK'tır.

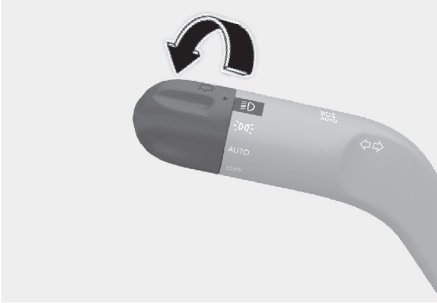
**Farlar (D)**

Far, plaka lambası ve gösterge paneli aydınlatmaları AÇIK'tır.

**i Bilgilendirme**

Farları açmak için, çalıştırma/durdurma düğmesi mutlaka "ON" konumunda olmalıdır.

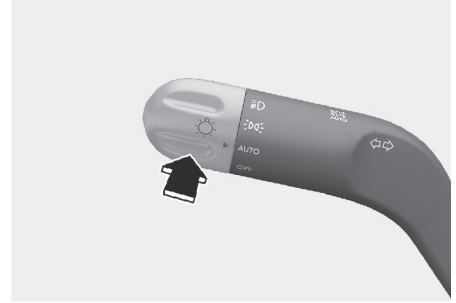
**Uzun far çalışması**

Uzun farları açmak için, kolu kendinizden ileri doğru itin. Kol esas konumuna geri dönecektir.

Uzun huzmeli göstergesi, uzun huzmeli farlar açıldığında yanar.

Uzun huzmeli farı kapatmak için, kolu kendinize doğru çekiniz. Bu durumda, kısa huzmeli farlar yanacaktır.

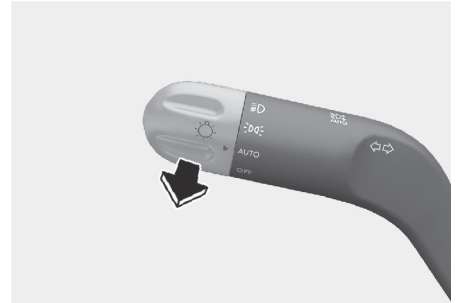

Uzun huzmeli farları yakmak için, kolu kendinize doğru çekiniz ve sonra bırakınız. Uzun farlar kolu kendinize doğru çektiğiniz sürece açık kalır.

### Dönüş ve şerit değiştirme sinyalleri

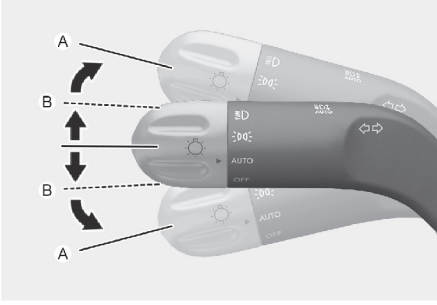

Bir dönüş sinyali vermek üzere, sola dönmek için kolu aşağı doğru, sağa dönüş yapmak için yukarı doğru (A) itiniz.

Eğer göstergelerden birisi devamlı yanıyor ve yanıp sönmüyorsa veya anormal şekilde yanıp sönmüyorsa, sinyal ampullerinden birisi yanmış olabilir ve değiştirilmesi gerekir.

#### Tek Dokunuşlu Dönüş Sinyali

Tek Dokunuşlu Dönüş Sinyali'ni kullanmak için sinyal kolunu yukarı veya aşağı çevirerek (B) konumuna getirin ve sonra bırakın.

Şerit değiştirme sinyalleri 3, 5 veya 7 kez yanıp söner.

Bilgi ve eğlence sisteminde **Kurulum > Araç Ayarları > Aydınlatma > Tek Dokunuşla Dönüş Sinyali** (veya **Tek dokunuşla gösterge**) > **3 kere yanıp sönmeye/5 kere yanıp sönmeye/7 kere yanıp sönmeye/Kapalı** tercihini seçerek Tek Dokunuşla Dönüş Sinyali fonksiyonunu etkinleştirebilir veya yanıp sönmeye sayısını seçebilirsiniz.



#### Bilgilendirme

**Yazılım güncellemelerinden sonra bilgi ve eğlence sistemi değişebilir. Daha fazla bilgi için, bilgi ve eğlence sistemi birlikte verilen kılavuza ve hızlı başvuru kılavuzuna bakınız.**

### Arka sis lambası

+Varsa

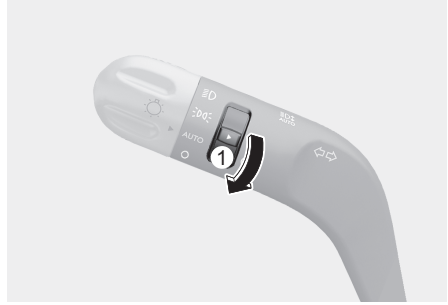

Arka sis lambasını açmak için:

Far svicini far açma konumuna getiriniz, ardından far kolunu (1) çevirerek arka sis lambası konumuna getiriniz.

Arka sis lambalarını kapatmak için, aşağıdakilerden birini yapınız:

- Far svici kapatınız.
- Far svicini yeniden arka sis lambası konumuna getiriniz.

#### Akü tasarruf fonksiyonu

Bu özelliğin amacı, akünün boşalmasını önlemektir. Sürücü aracı kapattığı ve sürücü tarafındaki kapıyı açtığı zaman, sistem otomatik olarak park lambalarını söndürür.

Bu özellik sayesinde sürücü, gece vakti yolun kenarına park ettiği zaman park lambaları otomatik olarak kapatılacaktır.

Öte yandan araç durdurulduktan sonra far svici ON konumunda kaldığı takdirde, sürücü kapısı açılrsa dahi lambalar, park lambaları konumuna veya AUTO (varsa) konumuna alınır.

Araç durdurulduktan sonra lambaları tekrar açmak gerektiği takdirde direksiyon kolundaki far svicini kullanarak park lambalarını OFF konumuna alıp sonra tekrar ON konumuna alınır.

### Eşlik Etme Aydınlatması fonksiyonu

Farlar AÇIK iken Çalıştırma/Durdurma düğmesi ACC konumunda veya OFF konumundaysa farlar (ve/veya park lambaları) yaklaşık 5 dakika açık kalır. Ancak, eğer sürücü kapısı açılıp kapatılırsa farlar 15 saniye sonra kapanır. Ayrıca, araç kapalı iken, eğer sürücü kapısı açılıp kapatılırsa, farlar (ve/veya park lambaları) 15 saniye sonra kapanır.

Farlar (ve/veya park lambaları), akıllı anahtardaki kilitleme düğmesine iki kez basılarak veya far kolu OFF veya AUTO konumuna getirilerek kapatılabilir.

Bilgi ve eğlence sisteminde **Kurulum** > **Araç Ayarları** > **Aydınlatma** > **Eşlik Etme Aydınlatması** (veya **Far zaman aşımı**) tercihini seçerek far gecikmesi işlevini etkinleştirebilirsiniz.

### **i** Bilgilendirme

**Yazılım güncellemelerinden sonra bilgi ve eğlence sistemi değişebilir. Daha fazla bilgi için, bilgi ve eğlence sistemi birlikte verilen kılavuza ve hızlı başvuru kılavuzuna bakınız.**

### **NOT**

**Eğer sürücü, sürücü kapısı dışında diğer bir kapıdan aracı terk ederse, akü tasarruf fonksiyonu devreye girmez ve far geciktirme fonksiyonu otomatik olarak kapanmaz.**

**Akünün boşalmasına neden olabilir. Akünün boşalmasını önlemek için, araçtan çıkmadan önce farları manuel olarak far svicinden KAPATINIZ.**

### Far yükseklik ayar düğmesi

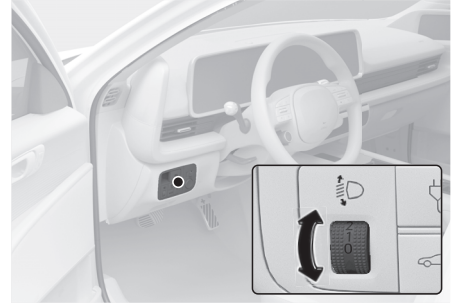

### Manuel tip

**+** Varsa

Far seviyesini yolcu sayısı ve bagajdaki yük ağırlığına göre ayarlamak için, far yükseklik ayar düğmesini çeviriniz.

Düğmenin üzerindeki değer ne kadar yüksek olursa, farın seviyesi o kadar alçalır. Far huzmesini daima doğru yükseklik seviyesinde tutunuz, aksi takdirde farlarınız karşınızdaki araç sürücülerinin gözlerini kamaştırabilir.

Aşağıda, değişen yük miktarları için uygun far yükseklik düğmesi konumları verilmektedir. Listelenenlerden farklı yüklenme durumunda, düğme konumunu en yakın biçimde belirleyiniz.

Yüklenme durumu	Düğme konumu
Sadece sürücü	0
Sürücü + Ön yolcu	0
Tüm yolcular (sürücü dahil)	1
Tüm yolcular (sürücü dahil) + Azami izin verilen yük	2
Sürücü + Azami izin verilen yük	3

### UYARI

Aracın arka bölümü, arkadan oturan yolcular nedeni ile aşağıya doğru alçalmasına rağmen, far huzmesinin seviyesi değişmiyor ise, sistemin, HYUNDAI yetkili servisine kontrol ettirilmesini öneririz. Kablo tesisatını kendiniz kontrol etmeye veya değiştirmeye kalkışmayınız.

### Otomatik tip

 Varsa

Bu, sürücünün gece görünürlüğünü sağlamak ve yolcuların yorgunluğunu azaltmak için aracın eğimi araç ağırlığındaki değişimden (yolcuların ve yükün ağırlığı) dolayı değiştiğinde farların açısını otomatik olarak ayarlayan bir cihazdır. Farklı koşullar altında sabit açılı aydınlatma da sağlayabilir.

### DİKKAT

**Yolcu sayısındaki veya araç yükündeki değişikliklerden dolayı araç geriye doğru eğildiğinde otomatik far açısı ayar cihazı çalışmıyorsa veya üst veya alt eğim nedeniyle far açısı belirli bir açıda çalışmıyorsa, sistemin HYUNDAI yetkili servisi tarafından denetlenmesini önermekteyiz. Kablo tesisatını kendiniz kontrol etmeye veya değiştirmeye kalkışmayınız.**

## Karşılama sistemi

 Varsa

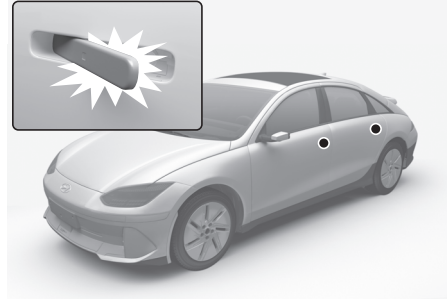

Karşılama sistemi sürücü araca yaklaşıırken aracın ışıklarını yakarak sürücünün görünür olmasını sağlar.

### **Kapı kolu lambası**

Tüm kapılar (ve bagaj kapağı) kapalı ve kilitliken aşağıdakilerden birisi yapıldığında kapı kolu lambası yaklaşık 15 saniye yanacaktır.

Akıllı anahtar üzerindeki kapı kilidini açma tuşuna basıldığı zaman.

Akıllı anahtar yanınızdayken elinizi dış kapı koluna koyduğunuzda. Bilgi ve eğlence sistemindeki Ayarlar menüsünden **Kurulum > Araç Ayarları > Aydınlatma > Karşılama Aynası/Işığı > Sürücü Yaklaştığında Etkinleştir** tercihi seçilirse, araca akıllı anahtara sahip biri yaklaştığında ışıklar yanar.

### Bilgilendirme

Yazılım güncellemelerinden sonra bilgi ve eğlence sistemi değişebilir. Daha fazla bilgi için, bilgi ve eğlence sistemi birlikte verilen kılavuza ve hızlı başvuru kılavuzuna bakınız.

### Far ve park lambası

Far svici ON konumundayken ve tüm kapılar (ve bagaj kapağı) kapatılıp kilitlendiğinde, akıllı anahtar üzerindeki kapı kilidi açma düğmesine basılırsa farlar ve park lambası yaklaşık 15 saniye boyunca yanar. Far svici AUTO konumundaya farların ve park lambalarının yalnızca dışarı karanlık olduğunda yanacağını unutmayınız.

Bu işlevi açmak için Ayarlar menüsünden **Kurulum > Araç Ayarları > Aydınlatma > Eşlik Etme Aydınlatması (veya Far zaman aşımı)** tercihini seçiniz.

### İç lamba

Tavan lambası düğmesi  konumunda ve tüm kapılar (ve bagaj kapağı) kapalı ve kilitli olduğunda, aşağıdakilerden birisi yapılırsa, kabin lambası 30 saniye için yanar.

- Akıllı anahtar üzerindeki kapı kilidini açma tuşuna basıldığı zaman.
- Akıllı anahtar yanınızdayken elinizi dış kapı koluna koyduğunuzda.

Bu süre içerisinde akıllı anahtar üzerindeki kapı kilitleme tuşuna basarsanız, lambalar derhal söner.

## İÇ AYDINLATMALAR

### UYARI

**Karanlıkta sürüş yaparken iç lambaları açmayınız. İç lambalar görüşünüzü engelleyebilir ve bir kazaya neden olabilir.**

### NOT

**Motor çalışmıyorken iç aydınlatmaları uzun süre kullanmayınız, aksi takdirde akü boşalacaktır.**

### Tavan lambası OTOMATİK kapanma

Tavan lambaları motor durdurulduktan ve kapılar kapatıldıktan yaklaşık 20 dakika sonra otomatik olarak söner. Bir kapı açıksa, lamba motor durdurulduktan 25 dakika sonra söner. Eğer kapılar akıllı anahtarla kilitlenir ve hırsızlık alarmı açık konuma getirilirse, lambalar beş saniye sonra söner.

### Ön lambalar

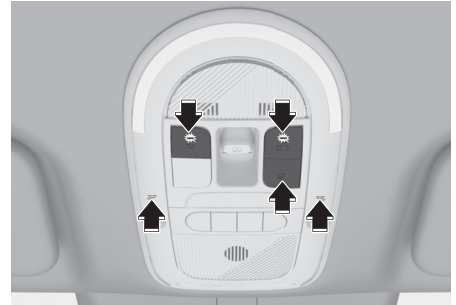

### Ön Okuma Lambası ( ):

Okuma lambasını açmak veya kapamak için iki ikondan birine dokununuz. Bu lamba, sürücü ve ön yolcunun okuma lambası olarak veya kişisel ışık olarak rahatça kullanması için spot ışık üretir.

### Kapı lambası (☞):

Ön veya arka kapılar açıldığında ön veya arka kabin lambaları yanar. Kapılar akıllı anahtar ile açıldığında, herhangi bir kapı açık olmadığı sürece ön ve arka lambalar yaklaşık 30 saniye boyunca yanar. Kapı kapatıldığında ön ve arka kabin lambaları yaklaşık 30 saniye sonra kademeli olarak söner. Ancak, Çalıştırma/Durdurma düğmesi ON konumundayken veya tüm kapılar kilitliyken, ön ve arka lambalar hemen söner. Çalıştırma/durdurma düğmesi ACC veya OFF konumundayken bir kapı açılırsa, ön ve arka lambalar yaklaşık 10 dakika yanık kalır.

### Kabin lambası (☞):

Ön/arka koltukların kabin lambasını açmak için tuşa basınız.

### Mod lambası (☞):

Mod lambasını etkinleştirmek için düğmeye basınız. Işıkları kapatmak için aynı tercihe tekrar basınız.

## Arka lambalar

Kabin lambası

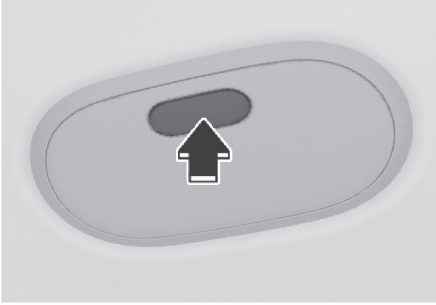

## Makyaj aynası lambası

+Varsa



Lambayı açmak veya kapamak için düğmeye basınız.

- ☞: Bu düğmeye basıldığında lamba yanar.
- : Bu düğmeye basıldığında lamba söner.

### NOT

Makyaj aynası lambası kullanılmadığı zaman, düğmeyi daima kapalı konumunda tutunuz. Lamba söndürülmeden güneşlik kapatılırsa, aküyü boşaltabilir veya güneşliğe hasar verebilir.

## Torpedo gözü lambası

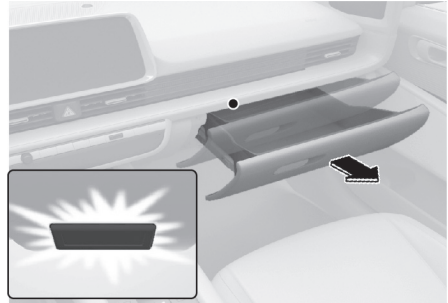

Torpedo gözünün açılması ışıkların üzerine bulunmaktadır. Torpedo gözü tamamen kapanmadığında, ışık yanmaya devam edebilir.

## Mod lambası

Ön Göğüs Paneli Mod lambası



Kapı mod lambası

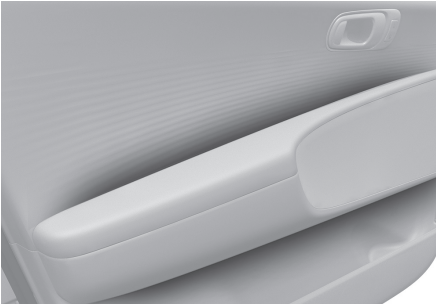

- Ortam ışıklarının parlaklığını ve rengini ayarlamak için Bilgi ve eğlence sisteminde **Kurulum > Araç Ayarları > Aydınlatma > Ortam Işığı** tercihini seçiniz.
- Aracınızı gece veya düşük ışıklı sürüş koşullarında sürerken, sensörler aracın etrafındaki ışık seviyesini algılar ve ortam ışıklarının parlaklığını otomatik olarak ayarlamaktadır. Otomatik parlaklık ayarını açmak/kapatmak için **Kurulum > Araç Ayarları > Aydınlatma > Ortam Işığı > Karanlıkta Kısıt** tercihini seçiniz.
- Bilgi ve eğlence sisteminde **Kurulum > Araç Ayarları > Aydınlatma > Ortam Işığı > Sürüş Moduna Bağla** tercihini seçtiğinizde, sürücü ve ön yolcunun ortam ışıkları, sürüş moduna uygun renkte ayarlanır. Arka koltukta, hıza bağlı iç aydınlatma seçili değilken **'Sürüş Moduna Bağla'** işlevi seçilirse, arka koltuk-

taki ortam ışıkları sürüş moduyla birlikte renk değiştirir.

- Bilgi ve eğlence sisteminde **Kurulum > Araç Ayarları > Aydınlatma > Ortam Işığı > Hız Uyarısına Bağla** tercihini seçtiğinizde, sürücünün ve ön yolcunun ortam ışıkları kırmızıya döner ve hız sınırını aştığınızda yanıp söner. Arka koltukta, **'Hız ile Aydınlatmayı Senkronize Et'** işlevi seçildiğinde, **'Hız Uyarısına Bağlantı'** işlevi ayarlanmış olsa bile ortam ışıkları yanmaz, fakat hız sınırını aştığınızda rengi kırmızıya döner ve yanıp söner.
- Bilgi ve eğlence sisteminde **Kurulum > Araç Ayarları > Aydınlatma > Ortam Işığı > Aydınlatmayı Hız ile Senkronize Et** tercihini seçtiğinizde, sürücünün ve ön yolcunun ortam ışıklarının parlaklığı hıza göre değişir. Arka koltukta, **'Aydınlatmayı Hız ile Senkronize Et'** işlevi seçildiğinde, ortam ışıkları yalnızca P (park) konumundayken açılır. Bununla birlikte, **'Hız Uyarısına Bağla'** işlevi seçilirse, hız sınırını aştığınızda arka koltuk ortam ışıkları da kırmızı renkte yanıp söner.
- Bilgi ve eğlence sisteminde **Kurulum > Araç Ayarları > Aydınlatma > Ortam Işığı > Ses Tanımaya Bağla'** tercihini seçtiğinizde ve direksiyondaki ses tanıma düğmesine bastığınızda, gösterge panelinin ortam ışıkları aydınlatmasının uzunluğu kullanıcının ses seviyesine ve aracın yönlendirme sisteminin sesinin perdesine göre değişir.
- Sürücü araca bindiğinde gösterge panelindeki karşılama animasyonu eşliğinde ortam ışıkları sırasıyla açılır. Sürücü araçtan inerken gösterge panelindeki hoşçakalın animasyonu eşliğinde ortam ışıkları sırasıyla kapanır.
- Araç sürülebilir olduğunda (gösterge paneli READY göstergesi açıkken), gösterge paneli ortam ışıkları yanar. Ancak, duruş modu etkinken ortam ışıkları açılmaz.

## Ön bagaj ışıkları

Kaput açıldığında ışıklar yanar.  
Kaput tamamen kapanmadığında ışıklar yanmaya devam eder.

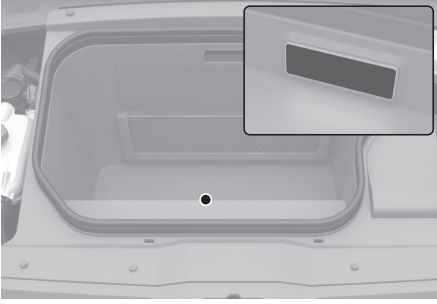

### **NOT**

Kaputu kapattıktan sonra ışıkların tamamen kapalı olduğundan emin olunuz. Aracı çalıştırmadan ışıklar açık bırakılırsa, ışıklar yanar ve bataryanın boşalmasına neden olabilir.

## Bagaj bölmesi lambası

Bagaj açırken ışıklar yanar.

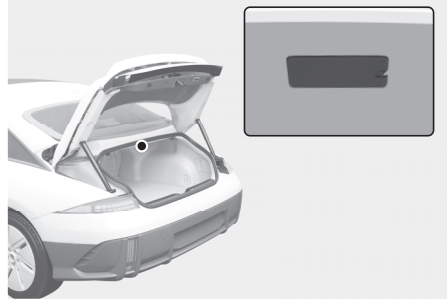

### **NOT**

Bagajı kapattıktan sonra ışıkların tamamen kapalı olduğundan emin olunuz. Aracı çalıştırmadan ışıklar açık bırakılırsa, ışıklar yanar ve bataryanın boşalmasına neden olabilir.

## UZUN FAR YARDIMI (HBA)

+ Varsa

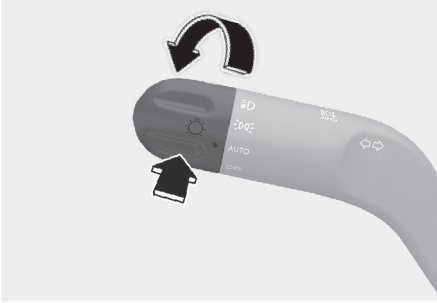

Uzun Far Yardımı (HBA), far mesafesini (uzun far ve kısa var arasında değiştirir) tespit edilen araçların far parlaklığına ve belirli yol koşullarına göre otomatik olarak ayarlayacaktır.

### Algılama sensörü



(1) ön görünüm kamerası

Ön görünüm kamerası, seyir halinde ortam ışığını ve parlaklığını algılamak için bir algılama sensörü olarak kullanılır.

Algılama sensörünün ayrıntılı konumu için yukarıdaki resmi inceleyin.

### NOT

- Uzun Far Yardımı özelliğini optimum performans düzeyinde tutmak için ön görünüm kamerasının her zaman iyi durumda olmasına özen gösteriniz.
- Ön görünüm Kamerasının önlemleri hakkında daha fazla bilgi edinmek için 7. bölümdeki “Ön Çarpışma Önleme Yardımcısı (FCA)” kısmına bakınız.

## Uzun Far Yardımı ayarları

### Ayar özellikleri

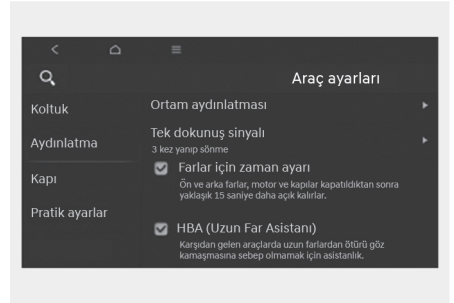

Çalıştırma/Durdurma düğmesi ON konumundayken Ayarlar menüsünden **Aydınlatma** > **Uzun Far Yardımı** (veya **HBA (Uzun Far Yardımı)**)'nı seçerek Uzun Far Yardımı'nı açabilir veya seçimi kaldırarak işlevi devre dışı bırakabilirsiniz.



### UYARI

**Güvenliğiniz için, aracı güvenli bir alanda park ettikten sonra ayarlarınızı değiştiriniz.**

## Uzun Far Yardımının çalışması

### Sistem ekranı ve kontrolü

- Ayarlar menüsünden '**Uzun Far Yardımı**'nı seçtikten sonra Uzun Far Yardımı aşağıdaki şekilde çalışır.
  - Far svicini AUTO konumuna getiriniz ve far kolunu gösterge paneline doğru itiniz. Gösterge panelinde Uzun Far Yardımı (AUTO) gösterge lambası yanar ve Uzun Far Yardımı etkinleşir.

- Uzun Far Yardımı etkinleştirildiğinde, aracın hızı 40 km/saati aştığı anda uzun far yanar. Araç hızı 25 km/saati altında olduğunda, uzun far açılmaz ve Uzun Far Yardımı (HBA) göstergesi gösterge panelinde beyaz renkte görüntülenir.
- Uzun farlar açıkken gösterge panelinde Uzun Far (HBA) ışığı yanar.
- Uzun Far Yardımı çalışırken, eğer far kolu veya düğmesi kullanılırsa Uzun Far Yardımı şu şekilde işler:
  - Uzun far kapalıyken far kolunu kendinize doğru çekerseniz, uzun far Uzun Far Yardımı'nı kapatmadan yanar. Far svicini serbest bıraktığınızda, kol orta konuma döner ve uzun far kapanır.
  - Uzun far, Uzun Far Yardımı (HBA) tarafından açıldığında far kolunu kendinize doğru çekerseniz kısa far yanar ve işlev devre dışı kalır.
  - Far svici AUTO'dan başka bir konuma (far/konum/kapalı) getirilirse, Uzun Far Yardımı kapanır ve bu durumu bildiren ışık yanar.
- Uzun Far Yardımı çalışırken, uzun far aşağıdaki koşullarda kısa fara döner:
  - Yaklaşan aracın farı algılandığında.
  - Öndeki aracın arka farı algılandığında.
  - Motosiklet veya bir bisikletin farı veya arka lambası algılandığında.
  - Çevre yeterince aydınlık olduğunda ve uzun farlara ihtiyaç duyulmadığında.
  - Sokak lambaları ve diğer lambalar algılandığında.

### Bilgilendirme

Gösterge panelinin veya temanın teknik özelliklerine bağlı olarak görüntüler veya renkler farklı görüntülenebilir.

## Uzun Far Yardımı arızası ve sınırlamaları

### Uzun Far Yardımı arızası



Uzun Far Yardımı'nın düzgün çalışmadığı durumlarda **"Uzun Far Yardımı sistemini kontrol edin"** uyarı mesajı görünür ve gösterge panelinde  gösterge lambası yanar. Aracın, HYUNDAI yetkili servisine kontrol ettirilmesini öneririz.

### Uzun Far Yardımının sınırlamaları

Aşağıdaki durumlarda Uzun Far Yardımı düzgün çalışmayabilir:

- Karşıdan gelen veya öndeki araçtan gelen ışık, lambalardaki bir hasardan ötürü ya da araç görüş alanında olmadığı için vs. algılanmıyorsa.
- Karşıdan gelen veya öndeki aracın farı tozla, karla veya suyla kaplanmışsa.
- Öndeki aracın farları kapalı ama sis farları açıksa.
- Şekli araba farına benzeyen bir lamba varsa.
- Aracın farları zarar görmüşse veya düzgün şekilde tamir edilmemişse.
- Farlar düzgün bir şekilde hizalanmamışsa.
- Virajlı ve dar bir yolda, bozuk zeminli bir yolda veya yokuş yukarı veya aşağı gidiliyorsa.
- Bir kavşakta veya virajda öndeki aracın yalnızca bir kısmı görünüyorsa.

- Karşıda bir trafik ışığı, ışık yansıtıcı bir trafik işareti, parlak ışıklı bir trafik işareti veya ayna varsa.
- Karşıda geçici bir reflektör veya flaş varsa (inşaat alanı).
- Yol koşulları kötü, örneğin ıslak, buzlu veya karla kaplı olduğunda.
- Bir virajdan aniden araç çıktığında.
- Araç patlak lastik nedeniyle kaldırılmış veya çekiliyorsa.
- Karşıdan gelen veya önde giden araçtan gelen ışık egzoz dumanı, duman, sis, kar, su, buz veya farların buğulanması gibi nedenlerden ötürü algılanmıyorsa.

## **i** Bilgilendirme

Ön Görüş Kamerasının sınırlamaları hakkında daha fazla bilgi edinmek için 7. bölümdeki “Ön Çarpışma Önleme Yardımcısı (FCA)” kısmına bakınız.

## **!** UYARI

- Uzun Far Yardımı zaman zaman gerektiği şekilde çalışmayabilir. Uzun Far Yardımı sadece sizin konforunuz içindir. Yol koşullarını kontrol etmek ve güvenli sürüş tekniklerini uygulamak daima sürücünün sorumluluğundadır.
- Uzun Far Yardımı fonksiyonu normal bir şekilde çalışmadığında, uzun far ile kısa far konumu değişimini manuel olarak yapınız.
- Ön kamerayı başlatırken (yeniden başlatma gibi), Uzun Far Yardımı işlevi yaklaşık 15 saniye çalışmayabilir.

## AKILLI ÖN AYDINLATMA SİSTEMİ (IFS)

**+**Varsa

Akıllı Ön Aydınlatma Sistemi, aracı gece sürerken uzun farlarınız açıkken sürücü için net bir görüş sağlar.

### Sistem ayarları

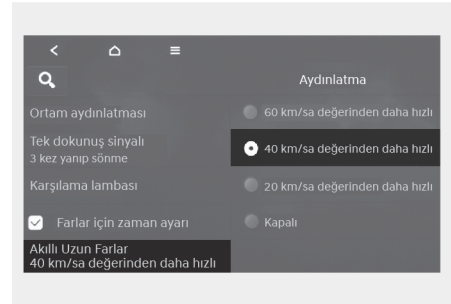

Çalıştırma/Durdurma Düğmesi açık konumdayken, Akıllı Ön Aydınlatma Sistemini açmak için Ayarlar menüsünden **Kurulum** > **Araç Ayarları** > **Aydınlatma** > **Akıllı Uzun Farlar** tercihini seçiniz veya bu işlevi devre dışı bırakmak için seçimi kaldırınız.

## **!** UYARI

Güvenliğiniz için, aracı güvenli bir alanda park ettikten sonra ayarlarınızı değiştiriniz.

## **i** Bilgilendirme

Soldan direksiyonlu bir ülkeden sağdan direksiyonlu bir ülkeye giderken veya tam tersi bir yolculukta sürücü tarafındaki farın kapanması için Seyahat Modunun açık olması gerekmektedir.

Seyahat modunu açmak için Bilgi ve Eğlence sisteminden **Kurulum** > **Araç** > **Işık** > **Seyahat Modu** tercihini seçiniz.

## Sistemin çalışması

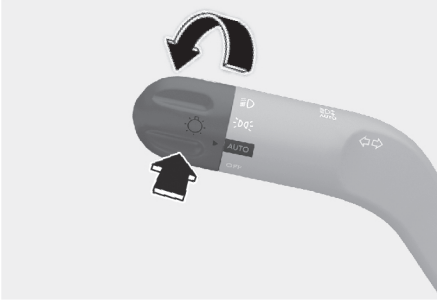

Ayarlar menüsünden '**Akıllı Uzun Far**' seçtikten sonra Akıllı Ön Aydınlatma Sistemi aşağıdaki şekilde çalışır.

- Far svcini AUTO konumuna getiriniz ve far kolunu gösterge paneline doğru itiniz. Gösterge panelinde Akıllı Ön Aydınlatma Sistemi (IFS) gösterge lambası yanar ve sistem etkinleşir.
- Sistem etkinleştirildiğinde, Akıllı Ön Aydınlatma Sistemi bilgi ve eğlence sisteminde ayarlanan hıza göre çalışacaktır. Sistemin aktivasyonu, araç hızı 40 km/saatin üzerinde olduğunda çalışacak şekilde ayarlanmıştır.
- Ön görünüm kamerası yaklaşmakta olan bir araç veya önünüzde bir araç algılanırsa, uzun farların LED'i kısmen kapanır.
- Akıllı Ön Aydınlatma Sistemi, yüksek hızda (yaklaşık 100 km/s'nin üzerinde) sürerken yaklaşmakta olan bir aracı veya önünüzdeki bir aracı algılayarsa, sürücü farı kapanır ve yalnızca yolcu tarafı farı sistem tarafından kontrol edilir.

## Sistem arızası ve sınırlamaları

### Sistem arızası



Akıllı Ön Aydınlatma Sistemi düzgün çalışmadığında, gösterge panelinde birkaç saniye boyunca '**Akıllı Ön Far Sistemini (IFS) Kontrol Et**' uyarı mesajı gözükür.

Mesaj kaybolduktan sonra, AFS ve  gösterge panelinde gösterge yanık halde kalacaktır. Sistemin, HYUNDAI yetkili servisine kontrol ettirilmesini öneririz.



Ön görünüm kamerasını kir, kar veya birikinti engellediğinde, Akıllı Ön Aydınlatma Sistemi geçici olarak düzgün çalışmayabilir. Bu durumda gösterge panelinde bir uyarı mesajı görüntülenecektir.

Bu tür kir, kar veya birikintiler giderildiğinde sistem normal şekilde çalışacaktır.

Araç çalışır duruma getirildikten sonra herhangi bir nesne veya aracın algılanmadığı alanlarda (örneğin; açık arazi) Akıllı Ön Aydınlatma Sistemi doğru çalışmayabilir.

Ayrıca, gösterge panelinde bir uyarı görüntülenmemesine rağmen sistem düzgün çalışmıyor olabilir.

### **Sistem sınırlamaları**

Aşağıdaki durumlarda Akıllı Ön Aydınlatma Sistemi düzgün çalışmayabilir:

- Bir araçtan gelen ışık, lambalardaki bir hasardan ötürü ya da araç görüş alanında olmadığı için vs. algılanmıyorsa.
- Bir aracın farı tozla, karla veya suyla kaplanmışsa.
- Bir aracın farları kapalı ama sis farları açıksa.
- Şekli araba farına benzeyen bir lamba varsa.
- Aracın farları zarar görmüşse veya düzgün şekilde tamir edilmemişse.
- Farlar düzgün bir şekilde hizalanmamışsa.
- Virajlı ve dar bir yolda, bozuk zeminli bir yolda veya yokuş yukarı veya aşağı gidiliyorsa.
- Bir kavşakta veya virajda öndeki aracın yalnızca bir kısmı görünüyorsa.
- Karşıda bir trafik ışığı, ışık yansıtıcı bir trafik işareti, parlak ışıklı bir trafik işareti veya ayna varsa.
- Karşıda geçici bir reflektör veya flaş varsa (inşaat alanı).
- Yol koşulları kötü, örneğin ıslak, buzlu veya karla kaplı olduğunda.
- Bir virajdan aniden araç çıktığında.
- Araç patlak lastik nedeniyle kaldırılmış veya çekiliyor.
- Çok sayıda sokak lambası var veya ortam parlak.
- Bir aracın farları; egzoz dumanı, duman, sis, kar vb. nedenlerle algılanmadığında.
- Ön cam yabancı madde ile kaplanmış.

**NOT**

Ön görünüm kamerasının sınırlamaları hakkında daha fazla bilgi edinmek için 7. bölümdeki “Ön Çarpışma Önleme Yardımcısı (FCA)” kısmına bakınız.

**UYARI**

- Bazen Akıllı Ön Aydınlatma Sistemi düzgün çalışmayabilir. Sistem sadece sizin konforunuz içindir. Yol koşullarını kontrol etmek ve güvenli sürüş tekniklerini uygulamak daima sürücünün sorumluluğundadır.
- Sistem normal bir şekilde çalışmadığında, uzun far ile kısa farın konumlarını manuel olarak değiştiriniz.

## SİLECEKLER VE YIKAYICILAR

Tip A

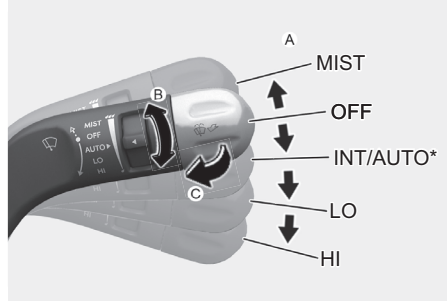

Tip B

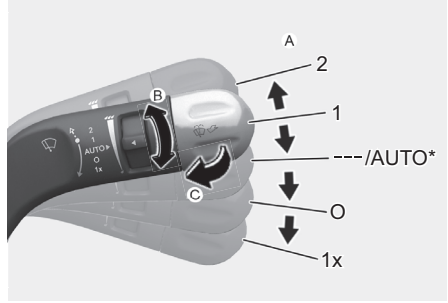

Tip C

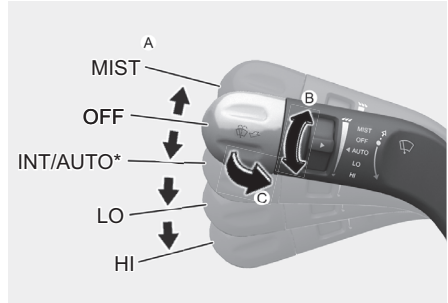

**A. Silecek devir kontrolü**

- BUĞU / 1x – Tek silme
- OFF / O - Kapalı
- --- / INT – Fasilalı silme
- AUTO\* – Otomatik kontrollü silme
- LO / 1 - Düşük silecek hızı

- HI / 2 - Yüksek silecek hızı

\*: varsa

B. Fasilalı silme süresi ayarı/ Otomatik silme süresi ayarı\*

C. Kısa silmelerle yıkama

## Ön cam silecekleri

Çalıştırma/durdurma düğmesi ON konumundayken aşağıdaki şekilde çalıştırın.

BUĞU (1x):

Tek tur silme için, kolu yukarı (veya aşağı) hareket ettiriniz ve bırakınız. Kol bu konumda tutulursa, silecekler devamlı çalışır.

OFF (KAPALI (O)):

Silecek çalışmaz.

INT (---):

Silecekler aynı silme aralıklarında fasıllı olarak çalışır. Otomatik kontrollü silme süresini değiştirmek için, hız kontrol düğmesini (B) çeviriniz.

AUTO:

Ön camın üst ucunda bulunan yağmur sensörü yağın yağmur miktarını algılar ve silme hızını uygun aralığa ayarlar. Yağmur hızlandıkça, silecekler de daha hızlı çalışır. Yağmur durunca, silecekler de durur. Otomatik kontrollü silme süresini değiştirmek için, hız kontrol düğmesini çeviriniz.

LO (1):

Silecek daha düşük hızda çalışır.

HI (2):

Silecek daha yüksek hızda çalışır.

## Bilgilendirme

Ön camda yoğun kar veya buz birikmesi varsa, sileceklerin düzgün çalışmasını sağlamak için çalıştırmadan önce cama yaklaşık 10 dakika kar ve/veya buz eriyene kadar buz çözme uygulayınız.

Silecek ve cam yıkayıcı sistemini kullanmadan önce kar ve/veya buzu temizlemezseniz, bu silecek ve cam yıkayıcı sistemine zarar verebilir.

## AUTO (otomatik) kontrol

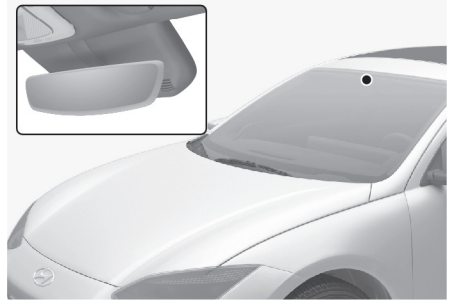

Ön camın üst ucunda bulunan yağmur sensörü yağın yağmur miktarını algılar ve silme hızını uygun aralığa ayarlar.

Sileceklerin çalışma süresi yağışa bağlı olarak otomatik olarak kontrol edilir.

Yağmur durunca, silecekler de durur.

Hassasiyet ayarını değiştirmek için, hassasiyet kontrol düğmesini çeviriniz.

Çalıştırma/Durdurma düğmesi ON konumunda iken silecek düğmesi AUTO moduna getirilirse, sistemin kendisini kontrol etmesi için silecek bir kere çalışır. Silecek kullanılmadığı zaman sileceği OFF (O) konumuna getiriniz.

## UYARI

**Araç çalışırken ve ön cam silecek düğmesi AUTO modunda iken, silecekler nedeniyle yaralanmayı önlemek için:**

- Yağmur sensörüne bakan ön camın üst kısmına dokunmayınız.
- Ön camın üst ucunu ıslak veya nemli bezle silmeyiniz.
- Ön cam üzerine basınç uygulamayınız.

### NOT

- Aracı yıkarken, sileceklerin otomatik çalışmasını önlemek için silecek svicini OFF (O) konumuna getiriniz. Eğer araç yıkanırken düğme AUTO konumunda bırakılırsa, silecek çalışabilir ve hasar görebilir.
- Ön camın yolcu tarafının üst ucunda bulunan sensör muhafazasını çıkartmayınız. Sistem parçalarında garanti kapsamında karşılanamayacak hasarlar oluşabilir.
- Bir foto sensör kullanıldığı için, aracı sürerken taş veya toz yüzünden meydana gelen ortam ışığındaki ani değişikliklere bağlı olarak geçici bir arıza meydana gelebilir.

### Ön cam yıkayıcıları



Cama, cam yıkama sıvısı püskürtmek ve silecekleri 1-3 tur çalıştırmak için, kolu OFF (O) konumundayken hafifçe kendinize doğru çekiniz. Püskürtme ve sileceklerin çalışması, kolu bırakana kadar devam eder. Cam yıkayıcı çalışmaz ise, silecek su deposuna su ilave etmelisiniz.

### Silecek suyu kullanılırken iç sirkülasyonun kullanılması

Silecek suyu kullanıldığında, silecek suyu na ait istenmeyen kokuların aracın içine daha az girmesini sağlamak için, aracın dışındaki hava sıcaklığına göre sirkülasyon modu ve klima otomatik olarak devreye girer. Bu fonksiyon çalışırken temiz hava modunu seçerseniz fonksiyon belli bir süre sonra yeniden başlar. Bu fonksiyon, soğuk hava koşulları ya da aracın kapatılması gibi durumlarda çalışmayabilir.

Daha fazla bilgi için, bu bölümdeki “Klima kontrol ilave özellikleri” konusuna bakınız.

### UYARI

Dış sıcaklık sıfırın altında olduğunda, silecek sıvısının ön camda donmasını ve ciddi yaralanma veya ölümlerle sonuçlanabilecek bir kazaya neden olabilecek şekilde görüşünüzün engellenmesini önlemeye yardımcı olabilmesi için, buz çözme fonksiyonunu kullanarak ön camı DAİMA ısıtınız.

### NOT

- Yıkama pompasının zarar görmesini önlemek için, sileceklerin su deposu boşken yıkayıcıyı çalıştırmayınız.
- Silecekler ve ön cama zarar vermemek için, cam kuru iken silecekleri çalıştırmayınız.
- Silecek kollarına ve diğer parçalara zarar vermemek için, silecekleri elle hareket ettirmeye kalkışmayınız.
- Silecek ve cam yıkayıcı sisteminin zarar görmesini önlemek için, kış mevsiminde ve soğuk havada antifriz özellikli cam yıkama suyu kullanınız.

## OTOMATİK KLİMA KONTROL SİSTEMİ

Klima kontrol paneli

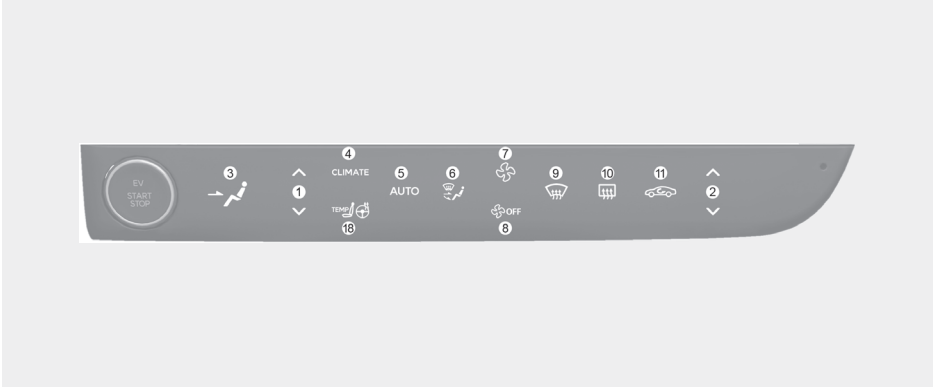

Bilgi ve eğlence sistemi (Klima)



Klima kontrol paneli ve bilgi ve eğlence sisteminin gerçek şekli çizimden farklı olabilir.

- (1) Sürücü tarafı sıcaklık kontrolü
- (2) Yolcu tarafı sıcaklık kontrolü
- (3) Hava akış yönünü görüntüleme
- (4) Klima bilgi ve eğlence ekranını görüntüleme
- (5) AUTO (otomatik kontrol)
- (6) Mod seçim tuşu
- (7) Fan hızını artırma
- (8) Fan hızı azaltma/KAPALI
- (9) Ön cam buz çözücü
- (10) Arka cam buz çözücü
- (11) Hava giriş kontrolü
- (12) Sadece sürücü modu
- (13) A/C (Klima) Açık/Kapalı

- (14) Isıtma açık/kapalı
- (15) SYNC
- (16) Ortam sıcaklığı göstergesi
- (17) Sistem kapalı
- (18) Koltuk ısıtıcı/havalandırma bilgi ve eğlence ekranı



### **Bilgilendirme**

**Dokunmatik ekrandaki parmak izlerini nazikçe silmek için temiz, yumuşak bir mikrofiber bez kullanınız.**

## Klima

Klima kontrol paneli



Bilgi ve eğlence ekranında klima bilgilerini görüntülemek için '**KLİMA**' simgesine dokununuz.

Bilgi ve eğlence sistemi

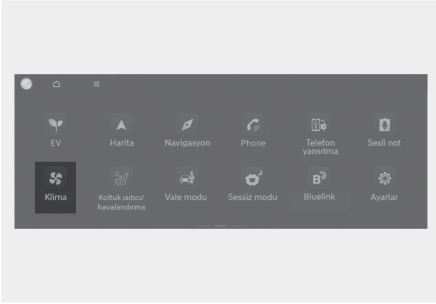

Klima bilgileri ekranını görüntülemek için araç açıkken ana bilgi ve eğlence ekranında '**Klima**' tercihi seçiniz.

## Otomatik sıcaklık kontrol modu

1. Fan hızını (seviye 1-3) seçmek için '**OTOMATİK**' simgesine basınız veya bilgi ve eğlence ekranındaki '**OTOMATİK**' simgesine dokununuz.

Klima kontrol paneli



2. Sıcaklığı sıcaklık kontrol simgesiyle ayarlayınız.

Bilgi ve eğlence sistemi

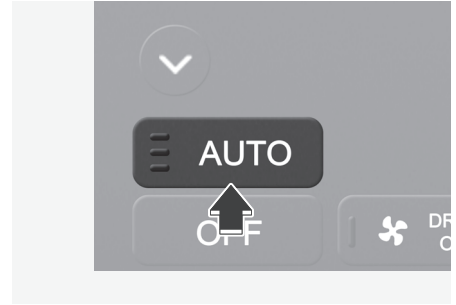

Seviye	AUTO göstergesi	Klima Bilgisi	Fan Hızı seviyesi
3		UZUN	1-8
2		ORTA	1-6
1		DÜŞÜK	1-4

Fan hızı seviyesi yalnızca manuel olarak değiştirilebilmektedir.

OTOMATİK klima kontrolü açıkken aşağıdaki sistemler sırasıyla ayarlanabilmektedir. Bu sistemler ayarlandığında, OTOMATİK gösterge ışıkları kapanacaktır.

- Fan Hızı seviyesi
- A/C (Klima)
- Mod seçimi
- Ön cam buz çözücü (Buz çözücü kapatıldığında otomatik gösterge ışığı yanar)

Rahatlığınızı ve klima kontrolünün verimliliğini artırmak için, AUTO tuşunu kullanınız ve sıcaklığı 22°C'ye ayarlayınız.

Sıcaklık birimini °C'dan °F'a veya °F'dan °C'a değiştirmek için:

Bilgi ve eğlence sistemindeki Ayarlar menüsünden **Kurulum > Genel Ayarlar > Birim > Sıcaklık Birimi > °C/°F** tercihini seçiniz.

### Bilgilendirme

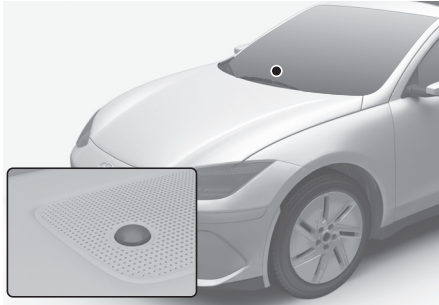

Isıtma ve soğutma sisteminin kontrolünü daha iyi yapabilmek için ortam aydınlatması/solar sensör yakınına kesinlikle bir şey koymayınız.



## Manual sıcaklık kontrolü

Isıtma ve soğutma sistemi, 'AUTO' fonksiyonu seçilerek otomatik çalıştırılabildiği gibi, manuel olarak da kontrol edilebilir. Bu durumda sistem, seçilen işlevlerle verilen talimata uygun çalışır.

Otomatik çalıştırmayı kullanırken 'AUTO' tuşu dışındaki bir diğer fonksiyona basıldığında, seçilmeyen fonksiyonlar otomatik olarak kontrol edilir.

1. Aracı çalıştırınız.
2. Modu istenilen konuma getiriniz.

Isıtma ve soğutmanın etkinliğini iyileştirmek için, modları aşağıdaki şekilde seçiniz:

- Isıtma: 
- Soğutma: 

3. Sıcaklık kontrol düğmesini istenilen konuma getiriniz.
4. Hava giriş kontrolünü Taze hava veya İç Sirkülasyon konumuna getiriniz.
5. Fan hızını istenen hıza ayarlayınız.
6. Eğer klima istenirse, klima sisteminin açık konumuna getiriniz.
7. Sistemin tam otomatik kontrolüne geri dönmek için 'OTOMATİK' tercihini seçiniz.

## Mod seçimi

Klima kontrol paneli



Bilgi ve eğlence sistemi



### Hava akış yönü

İstediğiniz hava akış yönünü seçmek için bilgi ve eğlence ekranındaki hava akış yönü simgesine dokununuz. Seçilen hava akış yönü bilgi ve eğlence ekranında görüntülenecektir.

### Hava akış yönü

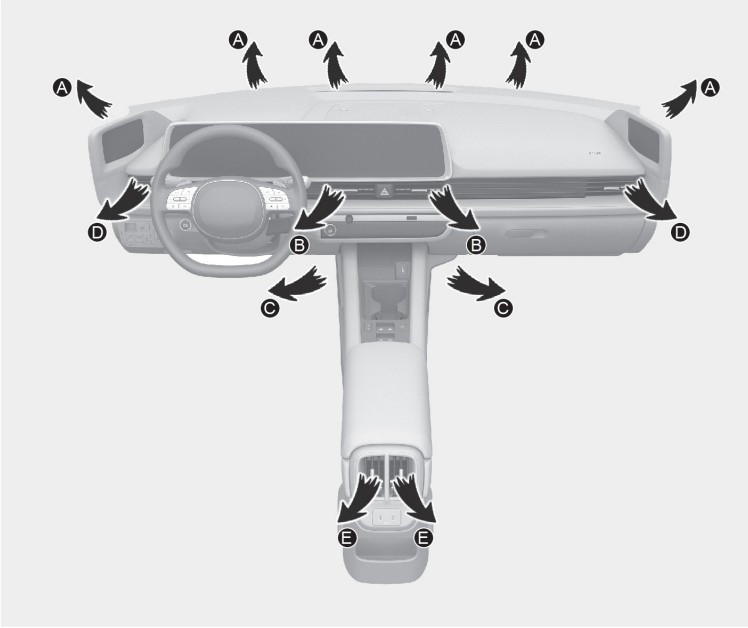

Mod seçim sembolü veya tuşu, havalandırma sisteminden geçen havanın akış yönünü kontrol eder.

**Yüz Seviyesi (B, D)**

Hava akışı vücudun üst bölümüne ve yüze doğru yönlendirilir. Ayrıca, her hava çıkışı, kendisinden çıkan havayı yönlendirmek için kontrol edilebilir.

**İki Seviyeli (B, D, C, E, F)**

Hava akışı yüz ve yer seviyesi çıkışlarına doğru yöneltilir.

**Tüm Seviyeler (A, B, C, D, E, F)**

Hava akışı yüz, yer ve ön cam seviyesi çıkışlarına doğru yöneltilir.

**Yer Seviyesi (A, C, D, E)**

Havanın büyük kısmı yere, küçük bir kısmı da ön cam ile yan camlara yönlendirilir.

**Yer/Buz Çözme Seviyesi (A, C, D, E)**

Havanın büyük kısmı yere ve ön cama, küçük bir kısmı da yan camlara yönlendirilir.

**Buz Çözme-Seviyesi (A, D)**

Havanın büyük kısmı ön cama, az bir kısmı da yan camlara yönlendirilir.

**Ön cam buz çözücü****Buz Çözme Seviyesi (A, D)**

Simgeye bastığınızda gösterge ışığı yanacak ve klima kontrol panelinde ön cam buz çözücü göstergesi görünecektir.

Havanın büyük kısmı ön cama, az bir kısmı da yan camlara yönlendirilir.

Buğu çözme modu etkinleştirildiğinde, Temiz hava modu seçilir ve dış sıcaklığa göre klima ayarlanır.

Simgeye tekrar basılırsa, gösterge ışığı söner ve önceki ayarlara geri dönlür.

### Gösterge paneli hava kanalları

Ön Koltuk

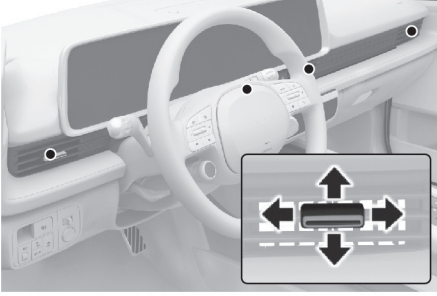

Arka koltuk

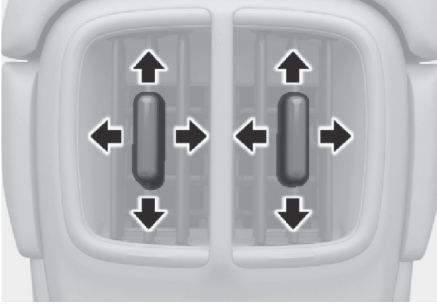

Gösterge paneli hava çıkış kanalının hava akışı, ayarlama kolu kullanılarak yukarı/aşağı veya sağa/sola doğru yönlendirilebilir.

Hava akışı, hava ayarlama kolu kullanılarak da kapatılabilir.

#### Ön Koltuk

- Kollardan tık sesi çıkıp kollar kilitlenene kadar kolu koltuktan yatay olarak uzaklaştırınız. Kilidi açmak ve hareket ettirmek için kolu hafifçe oturma konumuna doğru hareket ettiriniz.

#### Arka koltuk

- Hava akışını kapatmak için kolu aşağı doğru hareket ettiriniz. Hava akışını açmak için kolu yukarı doğru hareket ettiriniz.

### Sıcaklık kontrolü

Klima kontrol paneli

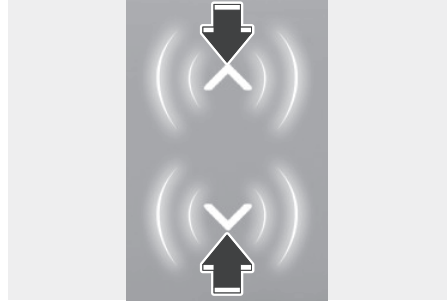

Bilgi ve eğlence sistemi

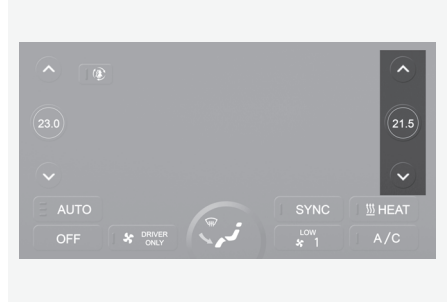

Sıcaklığı seçmek için  $\wedge$  veya  $\vee$  simgelerine dokununuz.

Düğmeyi döndürdüğünüz zaman, sıcaklık her konum için 0,5°C artırılabilir veya azaltılabilir. En düşük sıcaklık ayarına alınınca klima aracın içini hızlıca soğutmak için sürekli olarak çalışır. İç ortam sıcaklığı yeterince soğutulduktan sonra **'OTOMATİK'** tercihinizi seçiniz ve sıcaklığı 22°C'ye (72°F) ayarlayınız.

## SYNC



### Sıcaklık ve hava akış yönünü eşit olarak ayarlama

'SYNC' tercihine bastığınızda (gösterge ışığı yanar), yolcunun sıcaklığı ve hava akış yönü sürücü kontrolüyle aynı şekilde ayarlanacaktır.

### Sıcaklık ve hava akış yönünü ayrı ayrı ayarlama

'SYNC' tercihine bastığınızda (gösterge lambası kapalı), tüm koltukların sıcaklığı ve hava akış yönü ayrı ayrı ayarlanacaktır.

### Hava girişi kontrolü

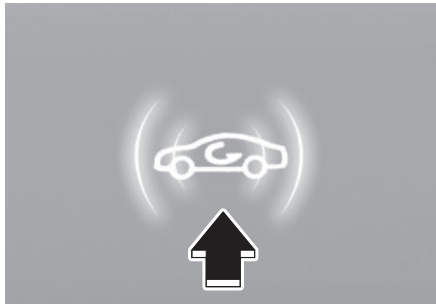

Hava girişi kontrol düğmesi ya Temiz hava modu (dış hava) ya da İç hava sirkülasyon modu (kabin havası) seçilerek kullanılır.

## İç sirkülasyon modu

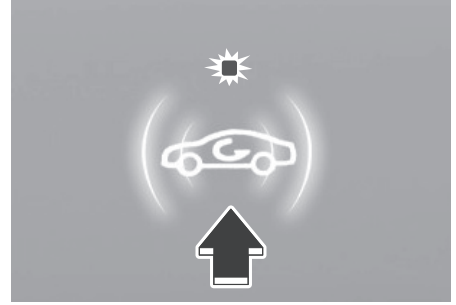

İç hava sirkülasyon konumu seçildiği zaman, yolcu bölmesi içinde bulunan hava ısıtma sistemi kanalıyla emilir ve seçilen işleve bağlı olarak ısıtılır veya soğutulur.

## Temiz hava modu

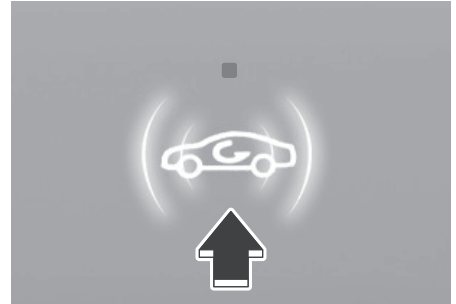

"Temiz hava" konumu seçildiği zaman, araç içine dışarıdan hava girer ve seçilen fonksiyona bağlı olarak ısıtılır veya soğutulur.

## **i** Bilgilendirme

Sistemin öncelikle Temiz Hava modunda çalıştırılması önerilir. İç hava sirkülasyon modunu geçici olarak yalnızca gerektiğinde kullanınız. Isıtıcının İç hava sirkülasyon modunda ve klima açılmadan uzun süre kullanılması ön camın buğulanmasına neden olabilir. Ayrıca, İç hava sirkülasyon modunda klimanın uzun süreli kullanımı kabinde aşırı kuru, nemsiz bir hava oluşmasına neden olabilir ve durağan hava nedeniyle küflü bir hava kokusu ortaya çıkabilir.

## ⚠ UYARI

- Klima kontrol sisteminin İç hava sirkülasyon modunda uzun süre kullanılmaya devam edilmesi, kabin içindeki yolcularda uyusukluğa neden olabilir. Aksi halde aracın kontrolünü kaybedebilir ve kazaya neden olabilirsiniz.
- Klima kontrol sisteminin klima KAPALI haldeyken İç hava sirkülasyon modunda kullanılmaya devam edilmesi, kabin içindeki nemin artmasına neden olabilir. Bu, ön camın buğulanmasına ve görüş seviyesinin azalmasına neden olabilir.
- Camlar açıkken ya da ısıtıcı veya klimayı AÇIK konuma getirerek uzun süre park edilmiş araç içinde kalmayınız veya aracınızda uyumayınız. Bunu yapmak, kabindeki karbondioksit seviyesini artırabilir ve bu da ciddi rahatsızlıklara veya ölüme neden olabilir.

## Fan hızı kontrolü

Klima kontrol paneli

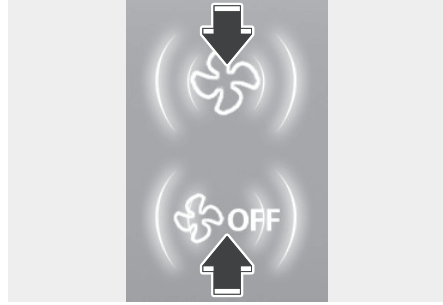

Bilgi ve eğlence sistemi

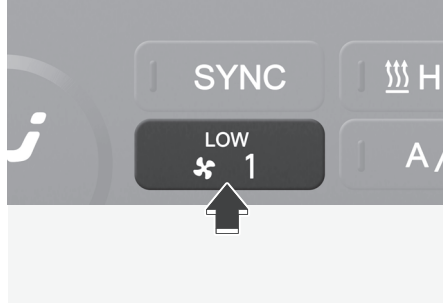

Fan hızı klima kontrol panelindeki  OFF simgesinden istenen hıza ayarlanabilir. Yüksek fan hızında o kadar çok hava verilir.

 OFF simgesine basılı tutmak fanı kapatır.

## Bilgilendirme

Mikrofon sesini iyileştirmeye yardımcı olmak için, ses tanımayı etkinleştirdiğinizde veya eller serbest moduna geçtiğinizde fan hızı birkaç dakika otomatik olarak yavaşlayabilir.

## NOT

Çalıştırma/Durdurma düğmesi OFF konumunda iken fanı çalıştırmak, bataryanın boşalmasına neden olabilir. Fanı araç çalıştığı zaman çalıştırınız.

### Sadece sürücü



'SADECE SÜRÜCÜ' simgesine (  ) dokunursanız, bilgi ve eğlence sistemindeki klima kontrol ekranındaki gösterge lambası yanar, soğuk hava çoğunlukla sürücü koltuğuna doğru üflenir. Ancak, iç havanın kalitesini korumak için soğuk havanın bir kısmı diğer oturma pozisyonu kanallarından gelebilir.

Ön yolcu koltuğunda yolcu yokken bu sembolü kullanırsanız, enerji tüketimi azalacaktır.

'SADECE SÜRÜCÜ' düğmesi aşağıdaki koşullarda kapalı konuma gelecektir:

1. Buz çözücü açık
2. SADECE SÜRÜCÜ düğmesine tekrar dokununuz

### Klima

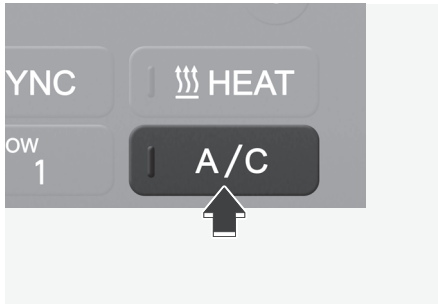

Klima kontrol ekranındaki '**KLİMA**' simgesine dokununuz. Bilgi ve eğlence ekranında klima bilgileri ekranı görünecektir. Klimayı açmak (gösterge ışığı açık) ve kapatmak için bilgi ve eğlence ekranındaki A/C simgesine dokununuz.

### HEAT simgesi

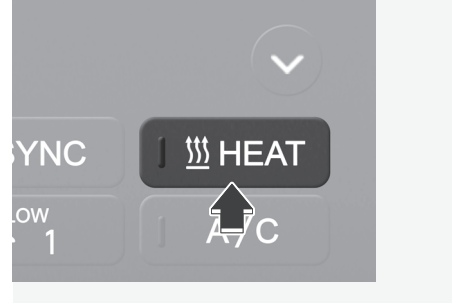

İklim kontrol ekranındaki '**KLİMA**' simgesine dokununuz. Bilgi ve eğlence ekranında klima bilgileri ekranı görünecektir. Isıtıcıyı açmak için bilgi ve eğlence ekranındaki ISI simgesine dokununuz (gösterge ışığı yanacaktır).

Düğmeye tekrar dokunarak ısıtıcıyı kapatınız.

Klima ve ısıtıcı bataryadan gelen enerjiyi kullanır. Isıtıcıyı veya klimayı çok uzun süre kullanırsanız, çok fazla enerji tüketimi nedeniyle kalan şarjla gidilebilecek mesafe azalabilir.

İhtiyacınız yoksa ısıtıcıyı ve klimayı kapatınız.

### OFF (Kapalı) modu

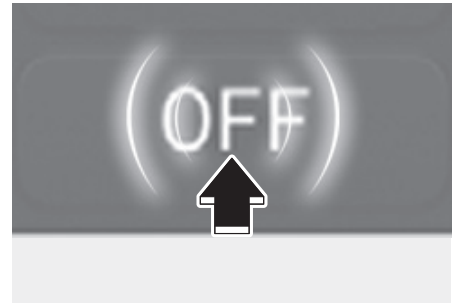

Klima kontrol sistemini kapatmak için '**OFF**' tuşuna basınız.

## Sistemin çalışması

### Soğutma/Havalandırma

1. Bilgi ve eğlence ekranından Yüz Seviyesi (﷎) modunu seçiniz.
2. Hava giriş kontrolünü taze hava veya iç sirkülasyon konumuna getiriniz.
3. Sıcaklığı istenilen konuma getiriniz.
4. Fan hızını istenen hıza ayarlayınız.

### Isıtma

1. Bilgi ve eğlence ekranından Yer Seviyesi (﷎) modunu seçiniz.
2. Hava giriş kontrolünü taze hava veya iç sirkülasyon konumuna getiriniz.
3. Sıcaklığı istenilen konuma getiriniz.
4. Fan hızını istenen hıza ayarlayınız.
5. İstendiği takdirde, kabine girmeden önce havanın nemini alıp ısıtmak için ısı ayar düğmesi yüksek sıcaklığa klima da AÇIK konuma getirilir.

Ön cam buğulanırsa, Ön Buz Çözme (﷎) modunu seçiniz.

### Çalıştırma İpuçları

- Toz ve istenmeyen kokuların havalandırma sisteminden araç içine girmesini önlemek için, hava giriş kontrolünü geçici olarak iç hava sirkülasyonu konumuna getiriniz. Dışarıdan gelen hoş olmayan hava azaldığında kontrolü İç Sirkülasyon modundan Temiz hava moduna getiriniz. Bu sürücünün dikkatini toparlayabilmesini ve rahat etmesini sağlar.
- Ön camdaki iç buğulanmayı önlemek için, hava giriş kontrolünü temiz hava konumuna ve fan hızını istenen konuma getiriniz, klima sistemini açınız ve sıcaklık kontrol düğmesini istenen sıcaklığa ayarlayınız.

### Klima

HYUNDAI aracınızın Klima Sistemi, R-134a veya R-1234yf soğutucuları ile doludur.

1. Klima bilgilerini bilgi ve eğlence ekranında görüntülemek için **'KLİMA'** sim- gesine dokununuz.
2. Klimayı etkinleştirmek için klima bilgileri ekranındaki **'A/C'** simgesini (göster- ge ışığı yanarken) seçiniz.
3. Sıcaklığı düşük olarak ayarlayınız.
4. Mod seçim simgesine dokunarak hava akış yönünü ayarlayınız.
5. Klimayı açmak için **'ISI'** simgesine (gösterge ışığı kapalıyken) dokununuz. Maksimum soğutma istendiğinde, sıcaklığı en düşük konuma ayarlayınız ve ardından fan hızı kontrolünü en yüksek ayara getiriniz.

### Klima sistemi çalıştırma ipuçları

- Eğer araç sıcak havada doğrudan güneş altında park edilmişse, araç içindeki sıcak havanın dışarı çıkması için kısa süreliğine camları açınız.
- Yeterli soğutma elde edildikten sonra, iç hava sirkülasyonundan temiz hava modu konumuna geri getiriniz.
- Yağmurlu veya nemli günlerde camların içindeki nemi azaltmak için, camları ve cam tavan (veya solar tavan) kapatıp klimayı çalıştırarak araç içindeki nemi düşürünüz.
- Sistemden azami performansı elde edebilmek için, klima sistemini her ay birkaç dakikalığına da olsa çalıştırınız.
- Klimayı aşırı derecede çalıştırırsanız, dış hava sıcaklığı ile ön camın sıcaklığı arasındaki fark ön camın dış yüzeyinin buğulanmasına neden olabilir; bu da görüşü engeller. Bu durumda, mod seçme düğmesini ﷎ konumuna ve fan hızı kontrol düğmesini daha düşük bir hıza ayarlayınız.

## Sistem bakımı

### Polen filtresi

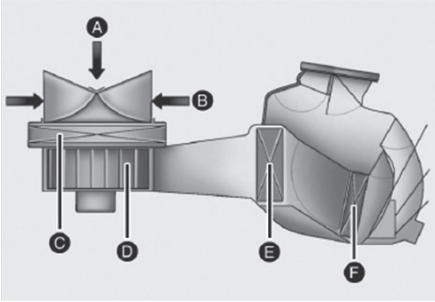

- [A] Dış hava
- [B] İç Hava Sirkülasyonu
- [C] Polen filtresi
- [D] Klima Fanı
- [E] Evaporatör peteği
- [F] PTC ve iç kondenser

Polen filtresi ön bagajın arkasına takılır. Isıtma ve klima sistemi aracılığıyla araca giren toz ve diğer kirletici maddeleri filtre eder.

Polen filtresinin HYUNDAI yetkili servisi tarafından periyodik bakım programına göre değiştirilmesini öneririz. Eğer aracınız tozlu veya bozuk yol gibi ağır şartlarda kullanılıyor ise, polen filtresinin daha sık aralıklarla kontrol edilmesi ve değiştirilmesi gerekir.

Hava akışı azalır, sistemin yetkili bir HYUNDAI servisinde kontrol edilmesini öneririz.

### **Klima soğutucu gazı ve kompresör yağı miktarının kontrolü**

Soğutucu gazı miktarı düşükse, klimanın performansı azalır. Aşırı dolun aynı zamanda klima sisteminin performansını düşürür.

Bu nedenle, klima sisteminin çalışmasında bir anormallik varsa, sistemi HYUNDAI yetkili servisinde kontrol ettirmenizi öneririz.

### NOT

Doğru cins ve miktarda yağ ve soğutucu kullanılması çok önemlidir. Aksi halde, klima kompresörü hasar görebilir ve sistemde anormal çalışma meydana gelebilir. Hasarı önlemek için, aracınızdaki klima sisteminin bakımı sadece eğitimli ve sertifikalı teknisyenler tarafından yapılmalıdır.



### UYARI

R-134a ile doldurulmuş araçlar



**Soğutucu gazı çok yüksek basınç altında çalıştırıldığı için, klima sisteminin bakımı sadece eğitimli ve sertifikalı teknisyenler tarafından yapılmalıdır.**

**Bütün soğutucular uygun ekipmanla tahliye edilmelidir.**

**Soğutucu gazların doğrudan atmosfere havalandırılması insana ve çevreye zararlıdır. Bu uyarılara dikkat edilmemesi ciddi yaralanmalara neden olabilir.**

**UYARI**

R-1234yf ile doldurulmuş araçlar



Soğutucu gazı çok yüksek basınç altında ve hafif derecede yanıcı olduğu için, klima sisteminin bakımı sadece eğitimli ve sertifikalı teknisyenler tarafından yapılmalıdır. Doğru cins ve miktarda yağ ve soğutucu kullanılması çok önemlidir. Bütün soğutucular uygun ekipmanla tahliye edilmelidir.

Soğutucu gazların doğrudan atmosfere havalandırılması insana ve çevreye zararlıdır. Bu uyarılara dikkat edilmemesi ciddi yaralanmalara neden olabilir.

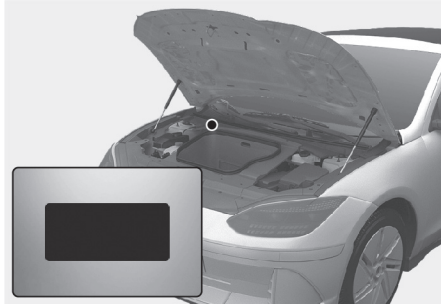

**Klima soğutucu gazı etiketi**

Aracınıza hangi klima soğutucu gazının konulduğunu motor bölmesinin ön kısmında bulunan etiketten öğrenebilirsiniz.

Tip A

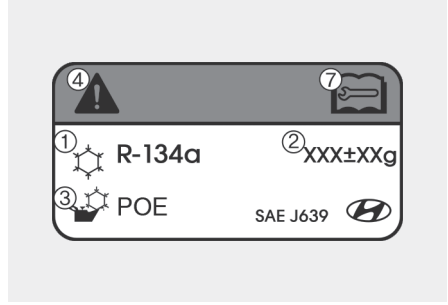

Tip B

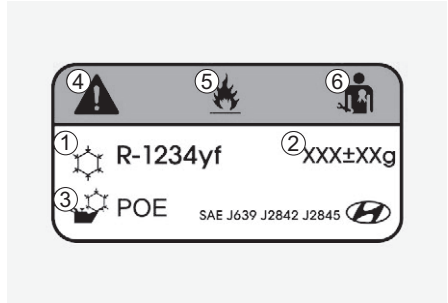

Klima soğutucu gazı etiketinin üzerindeki her bir sembol ve teknik özelliğin anlamı aşağıdaki gibidir:



- (1) Soğutucuların sınıflandırılması
- (2) Soğutucu miktarı
- (3) Kompresör yağı sınıfı
- (4) Dikkat
- (5) Alev alabilen soğutucu gaz
- (6) Klima sistemi bakımının yetkili bir tekniker tarafından yapılması
- (7) Servis el kitabı

## ÖN CAM BUZ ÇÖZME VE BUĞU GİDERME



### UYARI

#### Ön cam ısıtması

Aşırı nemli havalarda soğutma yapılırken  konumunu kullanmayınız. Dış hava sıcaklığı ile ön camın sıcaklığı arasındaki fark ön camın dış yüzeyinin buğulanmasına neden olabilir; bu da görüşü engelleyerek ciddi yaralanmayla veya ölümlü sonuçlanacak kazalara yol açabilir. Bu durumda, mod seçme düğmesini  konumuna ve fan hızı kontrol düğmesini daha düşük bir hıza ayarlayınız.

- Maksimum buz çözme performansı istendiğinde, sıcaklık kontrol tuşunu en sıcak ayara getirin ve fan hızı kontrolü tuşunu en yükseğe ayarlayın.
- Buz çözme veya buğu giderme sırasında yere sıcak hava üflenmesi istenirse, mod ayarını yer buz çözme konumuna ayarlayınız.
- Aracınızı hareket ettirmeden önce ön camdaki, arka camdaki, dış dikiz aynalarındaki ve bütün yan camlardaki kar ve buzları temizleyin.
- Isıtıcı ve buz çözücü verimini yükseltmek ve ön camın içten buğulanma olasılığını azaltmak için, kaput ve kaporadaki hava girişleri çevresinde bulunan buz ve karları temizleyin.

## Ön camın içindeki buğuyu gidermek için

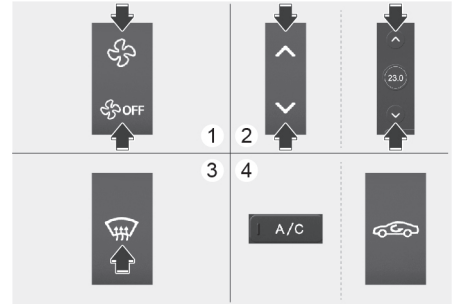

1. İstenen fan hızını seçiniz.
2. İstenen sıcaklığı seçiniz.
3. Buz çözücü simgesine () dokununuz.
4. Buğu çözme modu etkinleştirildiğinde, Temiz hava modu seçilir ve dış sıcaklığa göre klima ayarlanır.

Hava giriş kontrolünün Temiz hava modunda olduğundan emin olunuz. Hava girişi kontrol göstergesi lambası yanıyor, Temiz hava modunu etkinleştirmek için sembole bir kez dokununuz (göstergesi ışığı KAPALI).

() konumu seçilirse fan hızı otomatik olarak artırılır.

## Ön camın dışındaki buzlanmayı gidermek için

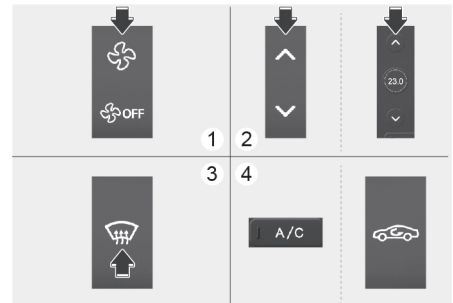

1. Fan hızını en yüksek konuma getiriniz.
2. Sıcaklık ayarını en sıcak konumuna ayarlayınız.

3. Buz çözücü simgesine (☸) dokununuz.

4. Buğu çözme modu etkinleştirildiğinde, Temiz hava modu seçilir ve dış sıcaklığa göre klima ayarlanır.

Hava giriş kontrolünün Temiz hava modunda olduğundan emin olun. Hava girişi kontrol gösterge lambası yanıyor, Temiz hava modunu etkinleştirmek için sembole bir kez dokununuz (gösterge ışığı KAPALI).

☸ konumu seçilecek olursa, düşük fan hızı yüksek fan hızına ayarlanır.

### Buğu giderme çalışma prensibi

Ön camın içten buğulanması olasılığını azaltmak için, klimanın hava girişleri veya ☸ konuları gibi bazı belirli koşullara göre, otomatik olarak kontrol edilir. Buğu giderme işlevini iptal etmek veya sıfırlamak için, aşağıdakileri yapınız.

1. Çalıştırma/Durdurma düğmesine basarak ON konumuna getiriniz.
2. Buz çözücü simgesi olan (☸) veya (☸) tercihine dokununuz.
3. Klima simgesine dokunurken, hava girişi kontrol simgesine 3 saniye içinde en az 5 kez dokununuz.

Hava giriş kontrolü göstergesi buğu giderme prensibinin devre dışı bırakıldığını göstermek için 3 kez yanıp sönecektir. Buğu giderme mantığını tekrar etkinleştirmek için adımları tekrarlayınız.

Hava giriş kontrolü göstergesi buğu giderme prensibinin devreye girdiğini göstermek için 6 kez yanıp sönecektir.

Akü boşalmış veya bağlı değilse, sistem buğu giderme modunda olacak şekilde sıfırlanacaktır.

## Arka cam buz çözücüsü

### NOT

**Arka camın iç yüzeyine yapıştırılmış olan buz çözücü iletkenlere zarar vermemek için, camı temizlerken asla keskin aletler veya aşındırıcı içeren cam temizleyiciler kullanmayınız.**

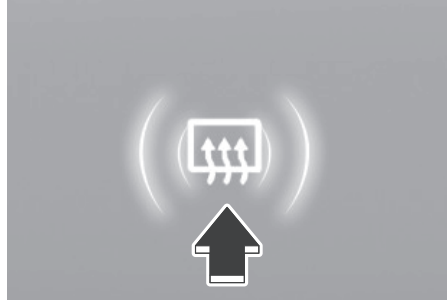

Buz çözücü, araç çalışırken camı ısıtarak, arka camın iç ve dış tarafındaki buzlanmayı veya buğuyu giderir.

- Arka cam buz çözme işlevini etkinleştirmek için, orta kumanda panelinde bulunan arka cam buz çözücüsü sembolüne dokununuz. Buz çözücü AÇIK konumdayken arka cam buz çözücü düğmesinin üzerindeki ışık yanar.
- Buz çözücüyü kapatmak için, arka cam buz çözücü düğmesine tekrar dokununuz.

### **i** Bilgilendirme

- Arka cam üzerinde yoğun kar birikmesi varsa, buz çözücüyü çalıştırmadan önce karı temizleyiniz.
- Arka cam buz çözücüsü, yaklaşık 20 dakika sonra veya Çalıştırma/Durdurma düğmesi OFF konumuna getirildiğinde otomatik olarak kapanır.

### **Dış dikiz aynası buz çözücüsü**

Aracınızda dış arka dikiz aynası buz çözücü sistemi varsa, sistem arka cam buz çözücüyü çalıştırdığınız anda çalışır.

## KLİMA KONTROL İLAVE ÖZELLİKLERİ

### Otomatik buğu giderme sistemi

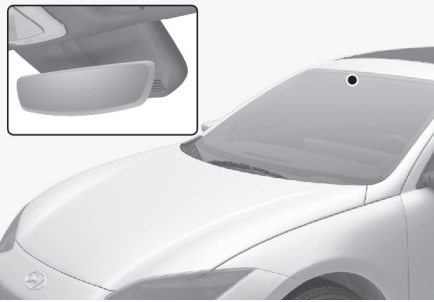

Otomatik buğu giderme sistemi, ön camın iç tarafındaki buğulanmayı otomatik şekilde algılayarak, ön camın iç tarafının buğulanma olasılığının azalmasına yardım eder.

### **i** Bilgilendirme

Otomatik buğu giderme sistemi, dış hava sıcaklığı  $-10^{\circ}\text{C}$ 'nin altında olduğunda normal çalışmayabilir.



Otomatik Buğu Giderme sistemi çalıştığında, gösterge yanar.

Araçta yüksek miktarda nem algılanırsa, Otomatik Buğu Giderme Sistemi etkinleştirilecektir. Aşağıdaki adımlar otomatik olarak gerçekleştirilecektir:

- Avrupa hariç
  - Adım 1) Klima çalışacaktır.
  - Adım 2) Hava giriş kontrolü Temiz Hava moduna geçer.
  - Adım 3) Mod buz çözme modundan ön cama doğrudan hava verme moduna geçer.
  - Adım 4) Fan hızı MAX. olarak ayarlanır.
- Avrupa için
  - Adım 1) Klima çalışacaktır.
  - Adım 2) Hava giriş kontrolü Temiz Hava moduna geçer.
  - Adım 3) Fan hızı MAX. olarak ayarlanır.
  - Adım 4) Mod buz çözme modundan ön cama doğrudan hava verme moduna geçer.

Otomatik Buğu Giderme Sistemi devrede olduğunda, klima kapalı veya iç hava sirkülasyon konumu manuel olarak seçilirse, Otomatik Buğu Giderme Sistemi Göstergesi manuel çalışmanın iptal edildiğini bildirmek için 3 kere yanıp söner.

### **Otomatik Buğu Giderme Sisteminin açılması veya kapatılması**

#### Klima kontrol sistemi

Çalıştırma/Durdurma düğmesi ON konumunda iken, ön cam buz çözme sembolüne 3 saniye dokununuz. Otomatik Buğu Giderme Sistemi kapatıldığında, "ADS OFF (ADS KAPALI)" sembolü 3 kere yanıp söner ve klima kontrol bilgi ekranında "ADS OFF (ADS KAPALI)" gösterilir.

Otomatik Buğu Giderme Sistemi çalıştırıldığında, "ADS OFF (ADS KAPALI)" sembolü herhangi bir sinyal vermeden 6 kere yanıp söner.

#### Bilgi ve eğlence sistemi

Otomatik Buğu Giderme Sistemi bilgi ve eğlence sistemi ekranında **Kurulum > Araç Ayarları > Klima > Buğu/Buz Çözme Seçenekleri > Otomatik Buğu Çözme** seçilerek açılıp kapatılabilir.

### **i** Bilgilendirme

Yazılım güncellemelerinden sonra bilgi ve eğlence sistemi değişebilir. Daha fazla bilgi için, bilgi ve eğlence sistemi birlikte verilen kılavuza ve hızlı başvuru kılavuzuna bakınız.

### **i** Bilgilendirme

- **Klima, Otomatik Buğu Giderme Sistemi** tarafından açıldığında, klimayı kapatmak isterseniz, gösterge 3 kere yanıp söner ve klima kapatılmaz.
- Verimli ve etkili olmasını sağlamak için, **Otomatik Buğu Giderme Sistemi** çalışırken iç hava sirkülasyon modunu seçmeyiniz.
- **Otomatik Buğu Giderme Sistemi** çalışırken, fan hızı ayar düğmesi, sıcaklık ayar düğmesi ve hava giriş kontrol düğmelerinin tümü devre dışı bırakılır.

### **NOT**

Ön camın üst kısmında bulunan sensör muhafazasını çıkartmayınız. Sistem parçalarında garanti kapsamında karşılansayacak hasar oluşabilir.

## Otomatik nem giderme

### **+ Varsa**

Hava kalitesini artırmak ve ön cam buğulanmasını azaltmak için, hava sirkülasyon modu dışarısının sıcaklığına bağlı olarak yaklaşık 5 dakika sonrası otomatik olarak kapanır ve temiz hava moduna geçer.

### **Otomatik Nem Giderme özelliğinin açılıp kapatılması**

#### Klima kontrol sistemi

Otomatik Nem Giderme özelliğini açmak veya kapatmak için Yüz seviyesini seçin (→) ve hava giriş kontrolü (↺) düğmesine üç saniye içerisinde en az beş kere basınız. Otomatik Nem Giderme açıldığında, hava girişi kontrolü düğmesinin ışığı 6 kez yanıp söner. Devre dışı bırakıldığında, gösterge 3 kere yanıp söner.

### Bilgi ve eğlence sistemi

Otomatik Nem Giderme bilgi ve eğlence sisteminden **Kurulum > Araç Ayarları > Klima > Otomatik Havalandırma > Otomatik Nem Giderme** seçilerek açılıp kapatılabilir.

### **i** Bilgilendirme

**Batarya (12 V) boşalırsa veya bağlantısı kesilirse, Otomatik nem giderme ayarları sıfırlanır. Otomatik nem giderme seçeneğini açmak veya kapatmak için ayarları yeniden ayarlayınız.**

### **NOT**

Yazılım güncellemelerinden sonra bilgi ve eğlence sistemi değişebilir. Daha fazla bilgi için, bilgi ve eğlence sistemi birlikte verilen kılavuza ve hızlı başvuru kılavuzuna bakınız.

## Açılır tavan iç hava sirkülasyonu

### **+ Varsa**

Açılır tavan açıldığında temiz hava modu otomatik olarak seçilir. Bu süre içerisinde hava giriş kontrolü tuşuna basarsanız, iç hava sirkülasyon modu seçilir, ancak 3 dakika sonra dış (temiz) hava konumuna geri döner. Açılır tavan kapalı olduğunda, hava giriş konumu seçilmiş olan orijinal konuma geri döner.

## Silecek suyu kullanılırken iç sirkülasyonun kullanılması

Silecek suyu kullanılan durumlarda, yıkama sıvısına ait istenmeyen kokuların aracın içine daha az girmesini sağlamak için iç sirkülasyon modu otomatik olarak devreye girer.

## Silecek Suyu Kullanıldığında Etkinleştir özelliğinin açılması veya kapanması

### Klima kontrol sistemi

Bilgi ve eğlence sisteminden **Kurulum** > **Araç Ayarları** > **Klima** > **Dahili Hava Sirkülasyonu** > **Yıkama Sıvısı Kullanımında Etkinleştirme** tercihini seçerek Yıkama Sıvısı Kullanımında Etkinleştirme'yi açıp kapatabilirsiniz.

### **i** Bilgilendirme

Yazılım güncellemelerinden sonra bilgi ve eğlence sistemi değişebilir. Daha fazla bilgi için, bilgi ve eğlence sistemi birlikte verilen kılavuza ve hızlı başvuru kılavuzuna bakınız.

## İç sirkülasyon modu plus

**+** Varsa

- Bu fonksiyon bir tünelden geçerken kirli havanın araca girmesini önlemek için, navigasyonun harita bilgisine ve araç hızına bağlı olarak bir tünele girmeden önce camları otomatik olarak kapatır ve klima kontrol sistemini yaklaşık 7 saniyelğine iç sirkülasyon moduna geçirir.
- Camlar bir tünele ve hava sirkülasyonu gerektiren alana girmeden önce otomatik olarak kapanır. Camlar alan geçildikten sonra önceki konumda açılır. Cam açılmadan önce elektrikli cam düğmesi çalıştırılırsa, cam önceden olduğu konuma geri döner.
- Bu fonksiyon, bilgi ve eğlence sisteminde Ayarlar menüsünden etkinleştirilerek kullanılabilir. Seçiniz:
  - **Kurulum** > **Araç Ayarları** > **Klima** > **Hava Devridaimi** > **Diğerleri**

### **i** Bilgilendirme

Yazılım güncellemelerinden sonra bilgi ve eğlence sistemi değişebilir. Daha fazla bilgi için, bilgi ve eğlence sistemi birlikte verilen kılavuza ve hızlı başvuru kılavuzuna bakınız.

## Klima kontrol ayarlarına bağlı otomatik kontroller (sürücü koltuğu için)

Sürücü koltuğu ısıtıcısı, havalandırmalı koltuk ve ısıtılmalı direksiyon simidinin sıcaklığı, araç çalıştığı sırada aracın iç ve dış sıcaklığına bağlı olarak otomatik olarak kontrol edilir.

Bu özelliklerin kullanılabilmesi için bilgi ve eğlence sistemi ekranındaki Ayarlar menüsünden etkin hale getirilmeleri gerekir. Seçiniz:

- **Kurulum** > **Araç Ayarları** > **Koltuklar** > **Isıtıcı/Havalandırma Özellikleri** > **Otomatik Ayarlama için Klima Ayarlarına Bağlantı** > **Sürücü Koltuğu Isıtıcı/Havalandırma**

Otomatik Konfor Kontrolü hakkında daha fazla bilgi için, 3. bölümdeki "Koltuk ısıtıcıları" ve "Havalandırılmalı koltuklar" başlıklarına ve bu bölümdeki "Isıtılmalı direksiyon simidi" başlığına bakınız.

## Akıllı havalandırma

Akıllı havalandırma sistemi, aracı klima kontrol sistemi kapalıyken sürdüğünüzde, sıcaklık ve nemi otomatik olarak algılayarak/kontrol ederek yolcu bömesinin içindeki hoş/temiz havayı korur. Akıllı havalandırma sistemi çalışmaya başladığında '**AKILLI HAVALANDIRMA AÇIK**' mesajı 5 saniye boyunca belirir.

- Klima kontrol sisteminin KLİMA FANINI KAPATMA düğmesi seçildiğinde akıllı havalandırma sistemi çalışmayı durdurur.
- Klima kontrol sisteminin herhangi bir düğmesi seçildiğinde akıllı havalandırma sistemi çalışmayı durdurur.
- Araç düşük hızda sürüldüğünde akıllı havalandırma sistemi çalışmayabilir.

## EŞYA SAKLAMA BÖLMELERİ

### ⚠ UYARI

Araçta çakmak, propan tüpü veya diğer yanıcı/patlayıcı maddeleri asla tutmayınız. Araç uzun sürelerle yüksek sıcaklığa maruz kaldığı takdirde bu maddeler tutuşabilir ve/veya patlayabilir.

### ⚠ UYARI

Sürüş esnasında bu gözlerin kapaklarını DAİMA güvenli şekilde kapalı tutunuz. Aracın içindeki eşyalar araç hızı ile aynı hızda hareket eder. Aniden durur veya viraj alırsanız veya bir çarpışma olursa, eşyalar kabin içinde uçabilir ve eğer sürücüye veya bir yolcuya çarparsa yaralanmaya neden olabilir.

### NOT

Olası hırsızlık olaylarından sakınmak için değerli eşyalarınızı bu bölmelerde bırakmayınız.

## Orta konsol saklama bölmesi

### Konsol Kutusu



Açmak için:

Kol dayanağı üzerindeki mandalı sıkıca tutunuz sonra kapağı kaldırınız.

- Bu alan eşya saklama bölmesidir.

## Torpedo gözü

Tip A

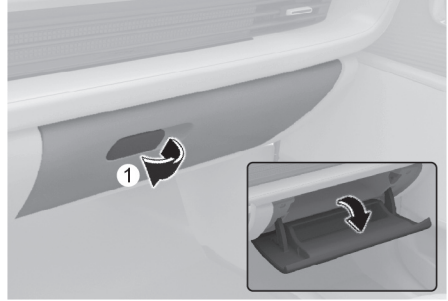

Tip B

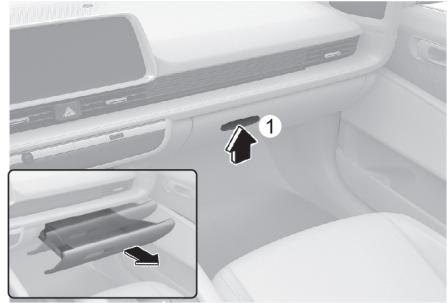

Açmak için:

Kolu (1) çekiniz.

### ⚠ UYARI

Kullandıktan sonra torpedo gözünü kapağını DAİMA kapatınız.

Açık bir torpedo gözü kapağı bir kaza durumunda yolcunun, emniyet kemerini takmış olsa bile, ciddi şekilde yaralanmasına neden olabilir.

### NOT

Torpedo gözüne aşırı kuvvet uygulanması kayar raya veya kola zarar verebilir.

## İÇ ÖZELLİKLER

### Bardak tutucu

Ön



Arka

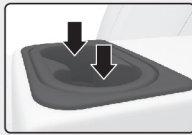

Bardaklar veya küçük meşrubat kutuları bardak tutucusuna yerleştirilebilir.

### ⚠ UYARI

- Bardak tutucusunu kullanırken içeceğinizin dökülmesini önlemek için, ani kalkış ve frenlerden kaçınınız. Sıcak sıvı dökülecek olursa, kendinizi yakabilirsiniz. Bu tür yanmalar sürücünün araç hakimiyetini kaybetmesi sonucunda kazaya neden olabilir.
- İçinde sıcak sıvı bulunan kapaksız ve sabitlenmemiş bardakları, şişeleri, meşrubat kutularını, vs. araç hareket halindeyken bardak tutucusuna koymayınız. Ani duruş ve çarpışma sırasında yaralanmalara neden olabilir.
- Bardak tutucularında sadece yumuşak bardak kullanınız. Sert malzemeler kaza sırasında yaralanmanıza neden olur.

### ⚠ UYARI

İçecek şişelerini veya kutularını direkt gün ışığından uzakta tutunuz, sıcak araçta bunları bulundurmayınız. Patlayabilirler.

### NOT

- İçeceklerin etrafa dökülmesini önlemek için, sürüş sırasında kapaklarını sıkıca kapatınız. Sıvılar dökülürse, aracın elektrik/ elektronik sistemine girebilir ve elektrikli/elektronik parçalarda hasar yapabilir.
- Dökülen sıvıları temizlerken bardak koyma bölmesini kurutmak için sıcak hava kullanmayınız. Bu, iç kısma zarar verebilir.

## Güneşlik

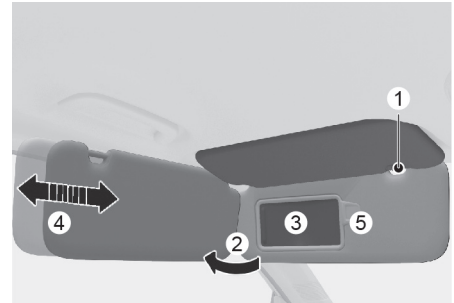

Güneşliği kullanmak için aşağı doğru çekiniz.

Yan camdan içeri giren güneşi engellemek için güneşliği aşağı doğru çekerek kelepçesinden (1) çıkartınız ve cama doğru (2) çeviriniz.

Makyaj aynasını kullanmak için, güneşliği aşağıya çekiniz ve aynanın kapağını (3) kaydırınız.

Güneşliği ileri veya geriye doğru (4) gerektiği kadar ayarlayın (varsa). Biletleri koymak için, bilet tutucuyu (5) kullanın.

Kullandıktan sonra makyaj aynasının kapağını iyice kapatınız ve güneşliği orijinal yerine getiriniz.

**UYARI**

**Güvenliğiniz için, güneşliği kullanırken görüşünüzü engellemeyiniz.**

**NOT**

- Güneşlik üzerindeki makyaj aynasının yanında bulunan hazneye (5) otoban veya park biletlerinizi koyabilirsiniz. Bilet haznesine biletlerinizi koyarken zarar vermeye dikkat ediniz. Hazneye zarar vermek için birden fazla bilet koymamaya özen gösteriniz.
- Makyaj aynası lambası kullanılmadığı zaman, düğmeyi daima kapalı konumunda tutunuz. Lamba söndürülmeden güneşlik kapatılırsa, aküyü boşaltabilir veya güneşliğe hasar verebilir.

**Güç çıkışı**

Ön

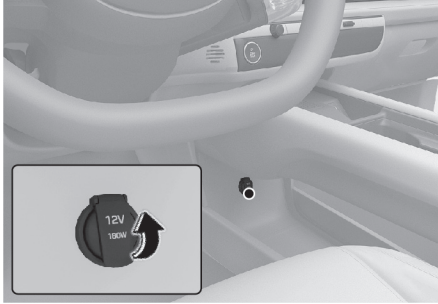

Bagaj bölmesi



Güç çıkışı, aracın elektrikli sistemleri ile kullanılmak üzere tasarlanmış cep telefonu veya diğer cihazlara güç beslemek için tasarlanmıştır. Bu cihazlar, araç çalışırken, 180 W'dan (Watt) daha az bir güç çekmelidir.

**UYARI**

**Elektrik çarpmalarından sakınınız. Parmagınızı veya yabancı bir maddeyi (pim, vb.) güç çıkışına sokmayınız veya güç çıkışına ıslak elle dokunmayınız.**

**NOT**

**Güç çıkışının hasar görmesini önlemek için:**

- Güç çıkışını sadece araç çalışırken kullanınız ve kullandıktan sonra aksesuarları güç çıkışından çıkartınız. Araç kapalı iken aksesuarların uzun bir süre güç çıkışına takılı kalması akünün boşalmasına neden olabilir.
- Yalnız 180W'dan az güç çeken, 12V elektrikli aksesuarları kullanınız.
- Güç çıkışını kullanırken klimayı veya ısıtıcıyı en düşük konumunda çalıştırınız.
- Kullanmadığınız zaman kapağı kapatınız.
- Bazı elektronik aygıtlar aracın güç çıkışına bağlandıklarında elektronik parazite neden olabilir. Bu aygıtlar aracınızda kullanılan diğer elektronik sistemlerde veya aygıtlarda aşırı parazit ve arızalara neden olabilmektedir.
- Fiş sonuna kadar itiniz. İyi temas sağlanamazsa, fiş aşırı ısınabilir veya sigorta atabilir.
- Ters akım koruması olan pilli elektrik/elektronik aygıtları takınız. Aksi halde, pildeki akım aracın elektrik/elektronik sistemine akar ve sistem arızasına neden olabilir.

## USB Şarj Portu

+ Varsa

Ön

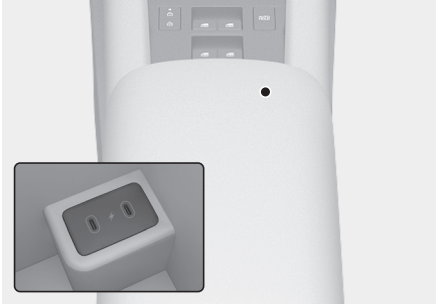

Arka



USB şarj portu, bir USB kablosu kullanarak şarj olan küçük boyutlu elektrikli cihazların pillerini şarj etmek için tasarlanmıştır.

Çalıştırma/durdurma düğmesi ON veya START konumundayken elektrikli cihazlar şarj edilebilir.

Pil şarj durumu harici cihazdan izlenebilir.

Kullandıktan sonra USB kablosunu USB portundan ayırınız.

- Akıllı telefonlar veya tablet bilgisayarlar yeniden şarj edildiklerinde ısınabilirler. Bu durum, şarj sisteminde bir arıza olduğunu göstermez.
- Farklı bir şarj yöntemi kullanan akıllı telefon veya tablet bilgisayarlar düzgün şarj edilemeyebilir. Bu durumda, cihazınızın özel şarj portunu kullanınız.

- Şarj ucu sadece bir cihazı şarj etmek içindir. Şarj girişini, ses dosyası OYNATMAK veya bilgi ve eğlence sisteminde görüntü oynatmak için kullanmayınız.

### NOT

- Araç çalışırken USB şarj portunu kullanınız. Araç dururken aksesuarların uzun bir süre USB şarj portuna takılı kalması bataryanın boşalmasına neden olabilir.
- USB şarj portunun hasar görmesini önlemek için:
- Güç çıkışına yabancı nesnelere sokmayınız veya sıvı dökmeyiniz. USB şarj girişi hasarlı olabilir.
- Tükettiği akım 2.100 mA'yı (2,1 A) aşan cihazları kullanmayınız.

## Kablosuz akıllı telefon şarj sistemi

+ Varsa

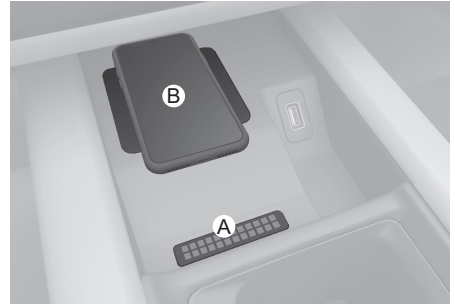

[A] Gösterge ışığı  
[B] Şarj etme alanı

Bazı modellerde kablosuz akıllı telefon şarj portu bulunmaktadır.

Sistem tüm kapılar kapalı olduğunda ve Çalıştırma/Durdurma düğmesi ON veya START konumunda iken kullanılabilir.

### Akıllı telefonu şarj etme

Kablosuz akıllı telefon şarj sistemi yalnızca Qi özellikli akıllı telefonları şarj eder (Qi). Akıllı telefonunuzun kablosuz şarj özelliği teknolojisini destekleyip desteklemediğini öğrenmek için akıllı telefonun aksesuar kapağındaki etiketi okuyunuz veya akıllı telefon üreticinizin web sitesini ziyaret ediniz.

Kablosuz şarj ünitesine kablosuz şarj özellikli bir akıllı telefon koyduğunuzda kablosuz şarj işlemi başlar.

1. Akıllı anahtar dahil diğer eşyaları kablosuz şarj ünitesinde tutmayınız. Bunu yapmazsanız, kablosuz şarj işlemi kesilebilir. Akıllı telefonu şarj alanının ortasına koyunuz.
2. Akıllı telefon şarj olurken gösterge ışığı turuncu renkte yanar. Şarj dolumu tamamlandığında gösterge ışığı yeşile döner.
3. Bilgi ve eğlence sistemindeki Ayarlar menüsünden kablosuz şarj fonksiyonunu etkinleştirebilir veya devreden çıkarabilirsiniz. Seçiniz:

**Kurulum > Araç Ayarları > Kolaylık > Mobil Cihazlardan Kablosuz Şarj Sistemi**

### Bilgilendirme

- Yazılım güncellemelerinden sonra bilgi ve eğlence sistemi değişebilir. Daha fazla bilgi için, bilgi ve eğlence sistemi birlikte verilen kılavuza ve hızlı başvuru kılavuzuna bakınız.
- Kapaklı akıllı telefonlarda kablosuz şarjı kullanırken akıllı telefonu kapağı kapatılmış ve cihazın arkası kablosuz şarj ünitesinin ortasına gelecek şekilde yerleştiriniz.

Eğer akıllı telefonunuz şarj olmuyorsa:

- Akıllı telefonun konumunu şarj alanının üstünde hafifçe değiştiriniz.
- Gösterge ışığının turuncu yandığından emin olun.

Kablosuz şarj sisteminde bir arıza olduğunda gösterge 10 saniye boyunca turuncu renkte yanıp söner.

Bu durumda, geçici olarak şarj işlemi durdurun ve yeniden akıllı telefonunuzu şarj etmeyi deneyin.

Araç KAPALI (OFF) konuma geldikten ve ön kapı açıldıktan sonra akıllı telefon şarj halen şarj ünitesinde bulunuyorsa, sistem, gösterge paneli ekranında görüntülenen bir mesajla sizi uyarır.

Bazı üreticilerin akıllı telefonlarında, telefon kablosuz şarj ünitesinin üzerinde unutulsa bile sistem sizi uyardırmayabilir. Bu, bazı akıllı telefonlarının özelliklerinden kaynaklanmaktadır. Kablosuz şarj sisteminde bir sorun yoktur.

### NOT

- iPhone gibi kablosuz şarj standardı (Qi) sertifikasına sahip olmayan akıllı telefonlar normal şekilde şarj olmayabilir.
- Akıllı telefonunuzu şarj alanına yerleştirirken, en uygun şarj performansı için telefonu alanın tam ortasına yerleştiriniz. Telefonunuz alanın köşesine doğru kayarsa, şarj etme işlemi daha yavaş gerçekleşebilir ve bazı durumlarda telefon fazlaca ısınabilir.
- Aracın çalışması veya kapıların kilitlenmesi/kilidinin açılması gibi bazı durumlarda akıllı anahtar kullanıldığında kablosuz şarj işlemi geçici olarak durabilir.
- Bazı akıllı telefonlarda, telefon tam olarak şarj olsa dahi şarj gösterge ışığının rengi maviye dönmeyebilir.
- Kablosuz akıllı telefon şarj sisteminin iç sıcaklığı normal olmayan bir şekilde artarsa, kablosuz şarj işlemi geçici olarak durabilir. Sıcaklık belli bir seviyeye düştüğünde, kablosuz şarj işlemi yeniden başlar.

- Kablosuz akıllı telefon şarj sistemi ile akıllı telefon arasına bozuk para gibi metal bir nesne girerse kablosuz şarj işlemi geçici olarak durabilir.
- Kendini koruma özelliği olan bazı akıllı telefonlar şarj edilirken kablosuz şarj hızı azalabilir ve tamamen durabilir.
- Akıllı telefonun kalın bir kılıfı varsa kablosuz şarj mümkün olmayabilir.
- Akıllı telefon, şarj alanına tam olarak temas etmezse kablosuz şarj işlemi düzgün yapılamayabilir.
- Kredi kartları, telefon kartları veya tren bileti gibi bazı manyetik nesnelere kablosuz şarj esnasında akıllı telefonun yanında bırakılırlarsa zarar görebilirler.
- Kablosuz şarj fonksiyonu olmayan bir akıllı telefon ya da metalik bir nesne şarj alanının üzerine konulursa, hafif bir ses duyulabilir. Bu hafif ses, şarj alanına yerleştirilen nesnenin aracın algılama uygunluğundan kaynaklanmaktadır. Bu durum, herhangi bir şekilde aracınızı veya akıllı telefonunuzu etkilemez.

### **i** Bilgilendirme

Çalıştırma/Durdurma düğmesi OFF konumundaysa, şarj işlemi de durur.

## Araç İçi Güç Kaynağı (V2L)

+ Varsa

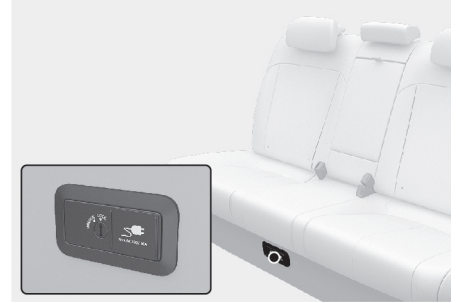

Araç İçi Güç Kaynağı (V2L) merkezi arka koltuğa monte edilmiştir. V2L, araçta çeşitli elektrikli ev aletlerini kullanmak için yeterli elektrik sağlayan kullanışlı bir özelliktir.

V2L, orta arka koltuk tabanına monte edilmiştir.

Daha fazla bilgi için, 1. Bölümdeki "V2L işlevini kullanma" konusuna bakınız.

## Saat

Saat bilgi ve eğlence sisteminde ayarlanabilir.

Daha fazla bilgi için, bilgi ve eğlence sistemi birlikte verilen kılavuza ve hızlı başvuru kılavuzuna bakınız.

## **!** UYARI

Saati sürüş sırasında ayarlamaya çalışmayınız. Bunu yapmak sürücünün dikkatinin dağılmasına ve yaralanma veya ölümlerle sonuçlanabilecek kazaların yaşanmasına neden olabilir.

## Palto askısı

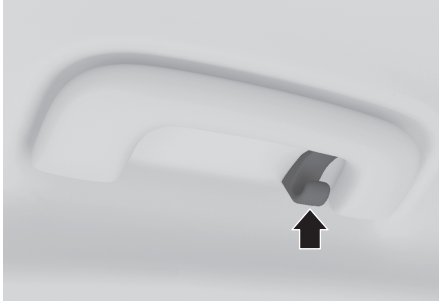

Bu kancalar büyük veya ağır nesnelere tutmak için tasarlanmamıştır.

### UYARI

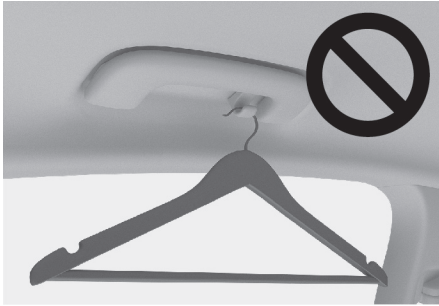

Elbise dışında, askı gibi veya diğer sert eşyaları asmayınız. Ayrıca, elbiselerin ceplerine ağır, keskin veya kırılabilir eşyalar da koymayınız. Kaza halinde veya perde hava yastığı açıldığı zaman, bu durum araç hasarına veya yaralanmaya neden olabilir.

## Paspas kancaları

Ön paspasları araca tutturmak için, DAİMA Paspas kancalarını kullanınız. Ön döşeme paspasındaki kancalar paspasların ileri doğru kaymasını önler.

### UYARI

Paspasların üzerine ekstra paspas veya örtü koymayınız. Eğer Dört Mevsim paspas kullanacaksanız, öncesinde orijinal paspasları kaldırınız. Yalnızca kancalara takılabilecek şekilde tasarlanmış paspasları kullanınız.

### UYARI

Araca paspas yerleştirilirken mutlaka sunlara dikkat edilmelidir.

- Ön döşeme halısına bir döşeme paspası yerleştirmeden önce halı üzerine yapılandırılmış koruyucu film tabakasını söktüğünüzden emin olunuz. Aksi takdirde, döşeme paspası koruyucu film üzerinde serbestçe hareket edebileceğinden dolayı istemsiz ani frenleme ve hızlanmaya neden olabilir.
- Aracı sürmeden önce, paspasların araçtaki kancalara tutturulmasını sağlayın.
- Araçtaki paspas kancalarına sağlam olarak tutturulamayan HERHANGİ bir paspası kullanmayınız.
- Paspasları üst üste yerleştirmeyiniz (örneğin; halı gibi bir paspasın üzerine lastik paspas gibi). Her yere sadece tek bir paspas konmalıdır.

**ÖNEMLİ** - Aracınız, paspasın emniyetli olarak tutacak şekilde tasarlanmış olan sürücü tarafı paspas kancaları ile üretilmiştir. Pedal hareketini engellemek için, HYUNDAI Aracı size aracınıza uygun HYUNDAI paspasını kullanmanızı önermektedir.

## BİLGİ VE EĞLENCE SİSTEMİ

### NOT

- Başka yerden satın alınan bir HID farı takarsanız, aracınızın ses ve elektronik cihazları düzgün çalışmayabilir.
- Parfüm, kozmetik yağ, güneş kremi, el losyonu ve oda spreyi gibi kimyasalların iç parçalara temas etmemesine dikkat ediniz. Bunlar renk değişimine veya hasara neden olabilir.

### USB portu

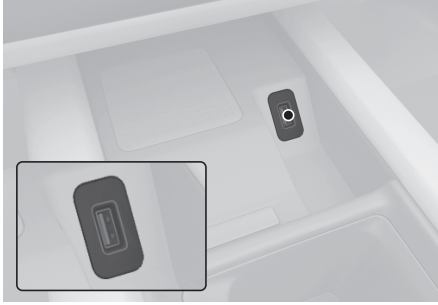

Ses aygıtlarını aracın USB portuna bağlamak için USB kablosu kullanabilirsiniz.

### **i** Bilgilendirme

Güç çıkışına bağlı portatif bir ses cihazını kullanırken, çalma sırasında parazit olabilir. Bu durumda portatif ses cihazının kendi güç kaynağını kullanınız.

### Anten

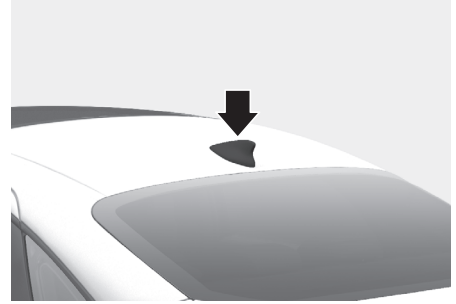

Köpekbalığı Sırtı Anten AM, FM yayın sinyallerini alır ve veri iletir.

### Direksiyon simidi uzaktan kumandaları

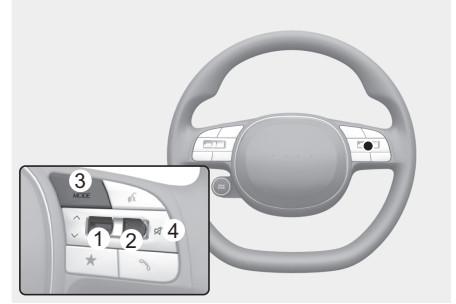

### NOT

Müzik sisteminin uzaktan kumandasında aynı anda birden çok tuşa basmayınız.

### VOLUME (VOL + / VOL -) (1)

- Sesi artırmak SES tuşunu yukarı ittirin.
- Sesi azaltmak için SES tuşunu aşağı indirin.

### SEEK/PRESET (∧/∨) (2)

Eğer SEEK/PRESET düğmesi yukarı veya aşağı hareket ettirilirse ve 0,8 saniye veya daha uzun bir süre bu şekilde tutulursa, aşağıdaki modlarda çalışır:

- RADYO modu  
OTOMATİK ARAMA tuşu görevini görür. Siz tuşu bırakana kadar ARAMAYA devam edecektir.
- Medya modu  
FF/REW (Hızlı İleri - Geri Sarma) tuşu görevini görür.

Eğer SEEK/PRESET düğmesi yukarı veya aşağı hareket ettirilirse, aşağıdaki modlarda işlev görür:

- RADYO modu  
AYARLI İSTASYON YUKARI/AŞAĞI tuşu görevini görür.
- Medya modu  
ŞARKI YUKARI/AŞAĞI tuşu görevini görür.

### MOD (3)

Radyo veya AUX arasında seçim yapmak için MODE tuşuna basınız.

### SESSİZ (MUTE) (4)

- Sessize almak veya sesi açmak için MUTE (MUTE) düğmesine basınız.

### **i** Bilgilendirme

Yazılım güncellemelerinden sonra bilgi ve eğlence sistemi değişebilir. Daha fazla bilgi için, bilgi ve eğlence sistemi birlikte verilen kılavuza ve hızlı başvuru kılavuzuna bakınız.

## Bilgi ve eğlence sistemi



### **i** Bilgilendirme

Yazılım güncellemelerinden sonra bilgi ve eğlence sistemi değişebilir. Daha fazla bilgi için, bilgi ve eğlence sistemi birlikte verilen kılavuza ve hızlı başvuru kılavuzuna bakınız.

## Ses tanıma

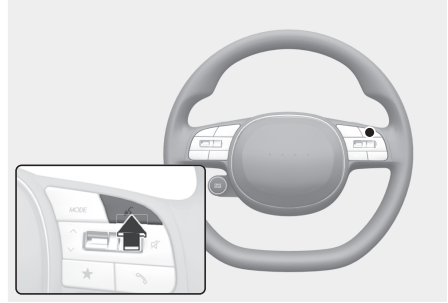

### **i** Bilgilendirme

Yazılım güncellemelerinden sonra bilgi ve eğlence sistemi değişebilir. Daha fazla bilgi için, bilgi ve eğlence sistemi birlikte verilen kılavuza ve hızlı başvuru kılavuzuna bakınız.

## Bluetooth® Wireless Technology

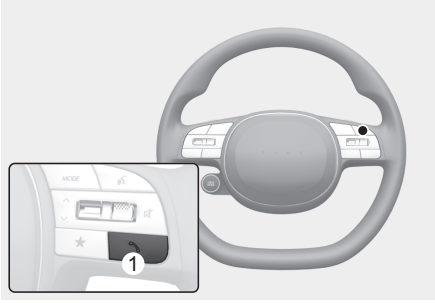

1. Arama / Cevaplama / Çağrı sonlandırma düğmesi
2. Mikrofon



### Bilgilendirme

Yazılım güncellemelerinden sonra bilgi ve eğlence sistemi değişebilir. Daha fazla bilgi için, bilgi ve eğlence sistemi birlikte verilen kılavuza ve hızlı başvuru kılavuzuna bakınız.



### DİKKAT

Sürücünün dikkatini dağıtmamak ve kazaya yol açmamak için cihazı çok fazla kullanmamaya özen gösteriniz.



# 6. Aracınızı Sürerken

Sürüş öncesi.....	6-3
Aracınıza binmeden önce.....	6-3
Çalıştırmadan önce.....	6-3
Çalıştırma/Durdurma Düğmesi .....	6-4
Çalıştırma/Durdurma düğmesi konumları .....	6-5
Aracın çalıştırılması.....	6-6
Aracın kapatılması.....	6-7
Uzaktan Kumandalı Çalıştırma.....	6-7
Şanzıman.....	6-8
Şanzımanın kullanımı.....	6-8
Gösterge paneli ekran mesajları .....	6-12
İyi sürüş teknikleri .....	6-13
Rejeneratif frenleme sistemi (fren ayar kulakçığı) .....	6-14
Rejeneratif frenleme sistemini kullanma .....	6-14
Rejeneratif frenleme sisteminin sınırlamaları .....	6-15
Tek pedalla sürüş .....	6-15
i-PEDAL kullanımı.....	6-16
Akıllı geri kazanım sistemini kontrol ediniz.....	6-17
Akıllı Geri Kazanım sistemi açık/kapalı .....	6-17
Akıllı Geri Kazanım sistemi çalışma koşulları.....	6-18
Akıllı Geri Kazanım seviyesi ayarları.....	6-18
Akıllı geri kazanım sisteminin duraklatılması .....	6-19
Ön sensörler (Ön radar) .....	6-19
Sensör sorunlarından kaynaklı sistem uyarısı .....	6-19
Akıllı Geri Kazanım sisteminde alınması gereken önlemler .....	6-20
Fren sistemi.....	6-22
Elektrik destekli frenler.....	6-22
Fren diskini aşınma göstergesi.....	6-23
Elektronik El Freni (EPB).....	6-23
Auto hold .....	6-27
Fren Diskini Temizleme .....	6-29
Kilitlenmeyi Önleyen Fren Sistemi (ABS).....	6-30
Elektronik Denge Kontrolü (ESC).....	6-31
Araç Stabilite Yönetimi Programı (VSM).....	6-34
Yokuş Kalkış Destek Sistemi (HAC).....	6-34
Acil Durum Fren Sinyali (ESS).....	6-35

Çoklu Çarpışma Önleme Freni (MCB).....	6-35
Fren Asistanı Sistemi (BAS).....	6-36
İyi Frenleme Önerileri.....	6-37
Tüm Tekerleklerden Çekiş (AWD).....	6-37
Acil durumlar.....	6-39
Sürüş Modu Entegre Kontrol Sistemi (2WD).....	6-40
Sürüş modu.....	6-40
Sürüş Modu Entegre Kontrol Sistemi (AWD).....	6-42
Sürüş modu.....	6-42
Sürüş modlarının davranışları.....	6-44
Aktif hava klapesi.....	6-45
Arıza.....	6-45
Etkin Ses Tasarımı.....	6-46
Özel sürüş koşulları.....	6-46
Tehlikeli sürüş koşulları.....	6-46
Aracın sallanması.....	6-46
Düzgün viraj alma.....	6-47
Gece sürüşü.....	6-47
Yağmurda sürüş.....	6-47
Su taşkını olan alanlarda sürüş.....	6-48
Otobanda sürüş.....	6-48
Kış mevsiminde sürüş.....	6-48
Karlı veya buzlu yol koşulları.....	6-48
Kış önlemleri.....	6-51
Römork çekme.....	6-52
Bir römork çekmeye karar verirsiniz?.....	6-53
Römork çekme ekipmanı.....	6-56
Römorkla Sürüş.....	6-57
Römork çekerken aracınızın bakımı.....	6-59
Araç ağırlığı.....	6-59
Aşırı yükleme.....	6-60

## SÜRÜŞ ÖNCESİ

### Aracınıza binmeden önce

- Tüm camların, dış dikiz aynalarının ve dış aydınlatmalarının temiz ve açık olduğundan emin olunuz.
- Buğu, kar veya buzu temizleyiniz.
- Lastiklerin düzensiz aşınma ve zedelenme durumunu gözle kontrol ediniz.
- Herhangi bir sızıntıya karşı aracın altını kontrol ediniz.
- Geri gidecekseniz, arkanızda herhangi bir engel bulunmadığından emin olunuz.

### Çalıştırmadan önce

- Motor kaputunun, bütün kapıların, ve bagaj kapağının kapalı ve kilitli olduğundan emin olunuz.
- Koltuğun ve direksiyonun konumunu ayarlayınız.
- İç ve dış dikiz aynalarını ayarlayınız.
- Bütün ışıkların çalıştığından emin olunuz.
- Kemerinizi takınız. Bütün yolcuların emniyet kemerlerini bağlayıp bağlamadığını kontrol ediniz.
- Araç ON konumdayken gösterge panelindeki uyarı lambaları ve ölçümleri ile göstergedeki uyarı mesajlarını kontrol ediniz.
- Taşıdığınız eşyaların düzgün bir şekilde yerleştirilmiş ve sabitlenmiş olup olmadığını kontrol ediniz.

### UYARI

**ÖLÜM veya CİDDİ YARALANMA RİSKİNİ** azaltmak için, aşağıdaki önlemleri alınız:

- **Emniyet kemerinizi DAİMA** takınız. Araç hareket halindeyken tüm yolcular kemerlerini düzgün şekilde takmış olmalıdır. Daha fazla bilgi için, Bölüm 3'teki "Emniyet kemerleri" konusuna bakınız.

- Aracı daima dikkatli bir şekilde kullanınız. Diğer sürücülerin ve yayaların dikkatsiz olabileceklerini ve hata yapabileceklerini göz önünde bulundurunuz.
- Sadece sürüşe odaklanınız. Sürücü dikkatinin dağılması kazalara neden olabilir.
- Aracınızla öndeki araç arasında geniş bir mesafe bırakınız.

### UYARI

**ASLA** alkol veya uyuşturucu olarak araç kullanmayınız.

Uyuşturucu olarak veya alkollü olarak araç kullanmak tehlikelidir ve bir kazaya, CİDDİ YARALANMAYA veya ÖLÜME neden olabilir.

Alkollüyken araba kullanmak, her yıl karayolunda meydana gelen ölümlerin bir numaralı nedenidir. Az bir miktar alkol bile reflekslerinizi, algılamanızı ve karar verme yetkinliğinizi etkiler. Bir tane içki bile değişen şartlara ve acil durumlara tepki verme kabiliyetinizi azaltır ve fazladan her miktar içki ile reaksiyon süreniz kötüleşir.

Uyuşturucu etkisindeyken araç kullanmak, alkolün etkisinde araç kullanmak kadar, hatta daha da tehlikelidir.

Alkol veya uyuşturucu etkisindeyken araç kullanırsanız, ciddi bir kaza yapma riskiniz çok yüksektir. Alkol veya uyuşturucu alıyorsanız, araç kullanmayınız. Alkol veya uyuşturucu alan bir sürücünün aracına binmeyiniz. Bildiğiniz bir sürücüyü tercih ediniz veya taksi çağırınız.

## ÇALIŞTIRMA/ DURDURMA DÜĞMESİ



Ön kapı her açıldığında Çalıştırma/Durdurma düğmesinin ışığı yanar ve kapı kapatıldıktan 30 saniye sonra söner.

### UYARI

Acil durumlarda aracı kapatmak için: **ÇALIŞTIRMA/DURDURMA** düğmesini iki saniyeden daha fazla basılı tutun **VEYA ÇALIŞTIRMA/DURDURMA** düğmesine hızlı bir şekilde üç kez basıp bırakınız (üç saniye içerisinde).

Araç hâlâ hareket halindeyse, vites N (Boş) konumundayken fren pedalına basmadan Çalıştırma/Durdurma düğmesine basarak aracı tekrar çalıştırabilirsiniz.

### UYARI

- Acil durumlar haricinde araç hareket halinde iken Çalıştırma/Durdurma Düğmesine ASLA basmayınız. Bu durumda araç kapanır ve direksiyon ve fren sistemleri için güç desteğinde kayıp olur. Bu, direksiyon kontrolünü ve fren işlevini zorlaştırarak kazaya sebep olabilir.
- Sürücü koltuğunu terk etmeden önce vitesi mutlaka P (Park) konumuna getirin, el frenini çekiniz, Çalıştırma/Durdurma düğmesini OFF konumuna getiriniz ve Akıllı Anahtarı yanınıza alınız. Bu önlemler alınmazsa, araç beklenmeyen ve ani bir şekilde hareket edebilir.
- Araç hareket halindeyken ASLA direksiyonun arasından Çalıştırma/Durdurma düğmesine veya başka bir kumandaya uzanmayınız. Elinizin veya kolunuzun bu bölgede bulunması, araç kontrolünün kaybına neden olabilir ve bu bir kazayla sonuçlanabilir.

## Çalıştırma/Durdurma düğmesi konumları

Düğme konumu	İşlem	Notlar
<b>OFF (KAPALI)</b>	Araç kapatmak için, vites P (Park) konumundayken Çalıştırma/Durdurma düğmesine basınız. Araç D (Sürüş), R (Geri) veya N (Boş) konumundayken Çalıştırma/Durdurma Düğmesine basılırsa vites otomatik olarak P (Park) konumuna geçer.	Direksiyon simidi uygun biçimde kilitlememiş ise, sürücü kapısını açtığınızda sesli uyarı verir.
<b>ACC</b>	Düğme OFF konumundayken, fren pedalına basmadan Çalıştırma/Durdurma düğmesine basınız. Elektrikli aksesuarların bazıları kullanılabilir. Direksiyon simidinin kilidi açılır.	<ul style="list-style-type: none"> <li>Çalıştırma/Durdurma düğmesini 1 saatten fazla ACC konumunda bırakırsanız, akünün boşalmasını önlemek için akü gücü otomatik olarak kapanır.</li> <li>Direksiyon simidi uygun şekilde kilitlemez ise, Çalıştırma/Durdurma düğmesi çalışmaz. Serbest bırakmak için direksiyon simidini sağa ve sola çevirirken Çalıştırma/durdurma düğmesine basınız.</li> </ul>
<b>ON</b>	Çalıştırma/Durdurma düğmesine ACC konumundayken fren pedalına basmadan basın. Gösterge lambaları araç çalıştırılmadan önce kontrol edilebilir.	Akünün boşalmasını önlemek için, araç çalışmadığı zaman Çalıştırma/Durdurma düğmesini ON konumunda bırakmayınız.
<b>START</b>	Araç çalıştırmak için, fren pedalına basın, sonra vites P (Park) konumundayken Çalıştırma/Durdurma düğmesine basınız.	Eğer Çalıştırma/Durdurma düğmesine fren pedalına basmadan basarsanız, araç çalışmaz ve Çalıştırma/durdurma düğmesi aşağıdaki gibi değişir: <b>OFF &gt; ACC &gt; ON &gt; OFF</b> veya <b>ACC</b>



### Bilgilendirme

Çalıştırma/Durdurma düğmesi vites bir süredir P (Park) konumundayrsa akünün boşalmasını önlemek için ACC veya ON konumundan OFF konumuna geçer. Bu fonksiyon çalıştığında arka lambalar söner. Arka lambaları yeniden kullanmak için, direksiyon kolunu üzerindeki far sviçini önce OFF, sonra ON konumuna getiriniz.

## Aracın çalıştırılması

### UYARI

- Aracınızı kullanırken daima uygun tipte ayakkabılar giyiniz. Yüksek topuklular, kayak botları, sandalet, parmak arası terlik, vb. gibi uygun olmayan ayakkabılar, fren ve gaz pedallarını iyi kullanabilmenizi engelleyebilir.
- Gaz pedalına basarak aracı çalıştırmayınız.  
Araç hareket edebilir ve bu bir kazaya neden olabilir.

### Bilgilendirme

- Araç Çalıştırma/Durdurma düğmesine basılarak çalıştırılır ama akıllı anahtarın aracın içinde olması gerekir.
- Akıllı anahtar araç içinde olsa bile, sürücüdenden uzaktaysa araç çalışmayabilir.
- Çalıştırma/Durdurma düğmesi ACC veya AÇIK konumda olduğunda, eğer herhangi bir kapı açık ise, sistem akıllı anahtarı kontrol eder. Akıllı anahtar araç içinde değilse "🔌" göstergesi yanıp söner ve "Anahtar araç içerisinde değil" uyarısı belirir. Bütün kapılar kapandığı zaman, sesli uyarı yine de 5 saniye boyunca duyulacaktır. ACC konumundayken veya araç hazır (READY) modundayken akıllı anahtarı aracın içinde tutunuz.

### Aracın çalıştırılması

1. Akıllı anahtarı daima yanınızda taşıyınız.
2. El freninin çekildiğinden emin olunuz.
3. Vites düğmesini mutlaka P (Park) konumuna alınız.
4. Fren pedalına basınız.
5. Çalıştırma/Durdurma düğmesine basın. Araç çalıştığında "READY" göstergesi yanar.

### Bilgilendirme

- Aracınızı çalıştırırken ayağınızın daima frende olmasına dikkat ediniz. Aracı çalıştırırken gaz pedalına basmayınız. Motor ısınırken fazla gaz vermezsiniz.
- Ortam sıcaklığı düşükse, "🔌" göstergesi her zaman olduğundan daha uzun süre boyunca yanabilir.

### NOT

Araç hasarını önlemek için:

- Araç hareket halindeyken (READY) göstergesi sönerse, vitesi P (Park) konumuna getirmeye teşebbüs etmeyiniz.  
Eğer yol ve trafik koşulları elveriyorsa, araç hâlâ hareket halindeyken vitesi N (Boş) konumuna getirebilir ve Çalıştırma/Durdurma düğmesine basarak aracı tekrar çalıştırabilirsiniz.
- Aracınızı iterek veya çekerek çalıştırmayı denemeyiniz.

### NOT

Araç hasarını önlemek için:

Stop lambası sigortasının attığı durumlar dışında Çalıştırma/durdurma düğmesine 10 saniyeden uzun süre basmayınız.

Stop lambası sigortası yandığı zaman, aracı normal şekilde çalıştıramazsınız. Sigortayı yenisiyle değiştiriniz. Sigortayı değiştiremiyorsanız, Çalıştırma/durdurma düğmesi ACC konumundayken Çalıştırma/durdurma düğmesini 10 saniye basılı tutarak aracı çalıştırabilirsiniz.

"READY" gösterge ışığı kapalıyken fren pedalına birçok kez basmak, 12 V bataryanın boşalması olasılığını arttıracaktır. Güvenliğiniz için, aracı çalıştırmadan önce mutlaka fren pedalına basınız.

## **i** Bilgilendirme

### Sanal Motor Sesi Sistemi (VESS)

VESS, yayaların aracın farkına varmasını sağlamak için sanal motor sesi üretir. VESS, araç sürüldüğünde etkinleşir. Araç P (Park) konumundayken VESS çalışmaz.

## **!** DİKKAT

- Araçtan motor sesi gelmediği için çevrenize dikkat ediniz ve dikkatli sürünüz.
- Park ettikten sonra veya trafik ışıklarından geçerken, lütfen yolda çocuk veya bir engel olmadığını kontrol ediniz.
- Geri giderken arkanızı kontrol ediniz. Yayalar aracın sesini tanıyamayabilir.

### Acil durumda çalıştırma

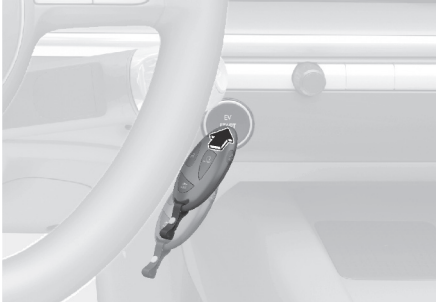

Eğer akıllı anahtarın pili bitmek üzereyse veya akıllı anahtar düzgün çalışmıyorsa, aracı akıllı anahtarla Çalıştırma/durdurma düğmesine yukarıdaki resimde gösterilen şekilde basarak çalıştırabilirsiniz.

## Aracın kapatılması

1. Aracı durdurup fren pedalına sonuna kadar basınız.
2. Vitesi P (Park) konumuna getiriniz.
3. Çalıştırma/Durdurma düğmesini OFF konumuna getiriniz ve el frenini çekiniz.
4. Gösterge panelinde 'READY' gösterge ışığının kapalı olduğundan emin olunuz.

## **!** DİKKAT

Gösterge panelindeki "READY" gösterge ışığı hala yanıyorsa, araç kapanmamış demektir ve vites P (Park) dışında herhangi bir konuma getirildiğinde hareket edebilir.

## Uzaktan Kumandalı Çalıştırma

Tip A



B Tipi



Akıllı anahtar üzerindeki Uzaktan Çalıştırma düğmesini kullanarak aracı çalıştırabilirsiniz.

Aracı uzaktan çalıştırmak için:

1. Araca 10 metre mesafe içinde iken kapı kilitleme düğmesine basınız.
  2. Kapıları kilitledikten sonra 4 saniye içinde uzaktan çalıştırma (Ⓢ) düğmesine 2 saniyeden fazla basınız.
  3. Uzaktan çalıştırma fonksiyonunu kapatmak için, Uzaktan Çalıştırma (Ⓢ) düğmesine bir kez basınız.
- Akıllı anahtar araçtan 10 metreden uzakta ise Uzaktan Çalıştırma düğmesi (Ⓢ) çalışmayabilir.
  - Kaput veya bagaj kapağı açıksa araç uzaktan çalıştırılmayacaktır.
  - Uzaktan çalıştırma yapılabilmesi için aracın P (Park) konumunda olması gerekir.
  - Kaydı yapılmamış bir akıllı anahtarla araca binerseniz araç durur.
  - Aracı uzaktan çalıştırdıktan sonra 10 dakika içinde araca binmezseniz araç kapanır.

## ŞANZİMAN

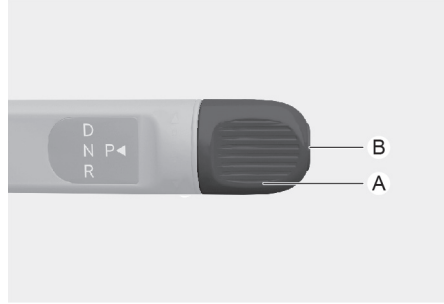

[A] Döner vites kadranı  
[B] P düğmesi

## Şanzımanın kullanımı

Vitesi değiştirmek için fren pedalına basınız ve döner vites kadranını döndürünüz.

## ⚠ UYARI

**Ciddi yaralanma veya ölüm riskini azaltmak için:**

- Aracı D (Sürüş) veya R (Geri) vitese geçirmeden önce aracınızın etrafında insan, özellikle de çocuk olup olmadığını DAİMA kontrol ediniz.
- Sürücü koltuğundan ayrılmadan önce, aracın daima P (Park) konumuna getirildiğinden emin olunuz, ardından el frenini uygulayınız ve Çalıştırma/Durdurma Düğmesine basarak aracı kapalı konuma getiriniz. Bu önlemler alınmazsa, araç beklenmeyen ve ani bir şekilde hareket edebilir.

## Döner vites kadranı

### P (Park)

P (Park) konumuna getirmeden önce daima tam olarak durunuz.

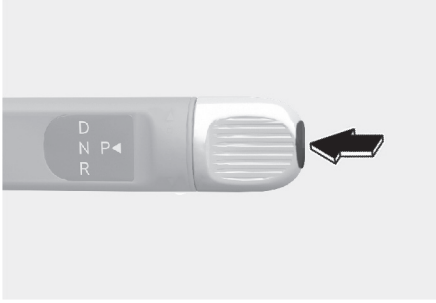

Vitesi P (Park) konumuna almak için fren pedalına basarken P düğmesine basınız.

Aracı vites R (Geri), N (Boş) veya D (Sürüş) konumundayken kapatırsanız, vites otomatik olarak P (Park) konumuna geçer.



### UYARI

- Araç hareket halindeyken vitesi P (Park) konumuna almak, aracın kontrolünü kaybetmenize neden olur.
- Araç durduktan sonra, aracı mutlaka P (Park) konumuna alınız, el frenini çekiniz ve aracı durdurunuz.
- Yokuşta park ederken vitesi P (Park) konumuna alınız ve aracın yokuş aşağı kaymasını önlemek için el frenini çekiniz.



### Bilgilendirme

Elektronik El Freni (EPB) olan araçlarda, vites P (Park) konumuna alındığında EPB otomatik olarak uygulanır.

### Otomatik vites P (Park) konumuna gelir

Aşağıdaki koşullarda güvenlik sebepleri nedeniyle vites otomatik olarak P (Park) konumuna getirilir.

- Araç, vites R (Geri), D (Sürüş) veya N (Boş) konumundayken kapatıldığında.

- Araç çalıştığı sırada sürücü kapısı açık olduğunda, vites R (Geri), D (Sürüş) veya N (Boş) konumundayken araç durduğunda.
- Sürücü kapısı vites N (Boş) konumundayken açık ve araç ise kapalı olduğunda.

Vitesin P (Park) konumunda olması gereken durumlarda, gösterge panelini kontrol ederek daima vitesin P (Park) konumunda olup olmadığını kontrol ediniz.

### R (Geri)

Aracı geriye doğru sürerken bu konumu kullanınız.

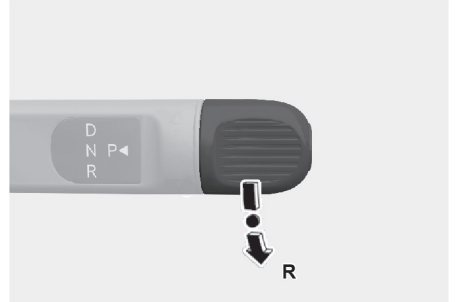

Vitesi R (Geri) konumuna almak için, fren pedalına basarken döner vites kadranını R (Geri) konumuna çeviriniz.

Araç R (Geri) konumundayken durdurulduğunda sürücü kapısını açarsanız vites otomatik olarak P (Park) konumuna geçecektir.

Bununla birlikte, araç hareket halindeyse, vites şanzımanının hasar görmesini önlemek için otomatik olarak P (Park) konumuna geçmeyebilir.

Döner vites kadranının yönü, tekerleğin yönü ile aynıdır.

### NOT

**R (Geri) vitesine takarken veya geri vitesten çıkarırken daima aracı tam olarak durdurunuz; araç hareket halindeyken, vites R (Geri) konumuna alınırsa şanzıman hasar görür.**

### N (Boş)

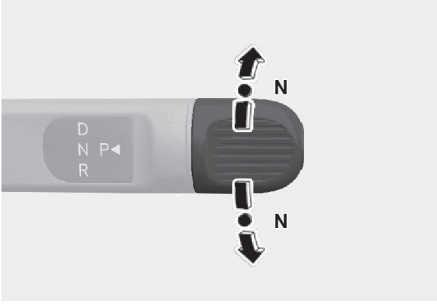

Vitesi N'ye (Boş) almak için, fren pedalına basarken döner vites kadranını N (Boş) konumuna getiriniz.

N (boş) konumundan herhangi bir vitese geçerken, daima fren pedalına basınız.

Aracı N (Boş) konumunda kapatırsanız, vites otomatik olarak P (Park) konumuna geçer.

Ancak araç kapalıyken N (Boş) konumunda kalmanız gerekiyorsa, aşağıdaki açıklamada bulunan "Araç kapalıyken N (Boş) konumunda kalmak için" bölümüne bakınız.

Döner vites kadranını N (Boş) konumuna döndürmek için, döner vites kadranını saat yönünde veya saat yönünün tersine bir kez döndürünüz.

Geçerli vites konumu D (Sürüş) konumundaysa, döner vites kadranını saat yönünün tersine çeviriniz. Vites konumu R (Geri) konumundayken, döner vites kadranını saat yönünde çeviriniz.

### Araç kapalıyken N (Boş) konumunda kalmak için

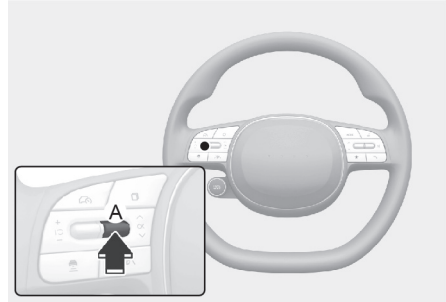

Araç ACC durumuna getirildikten sonra N (Boş) konumunda kalmak istiyorsanız aşağıdakileri yapınız.

1. Araç çalışırken Auto Hold özelliğini kapatınız ve Elektronik El Frenini kaldırınız.
2. Fren pedalına basarken vitesi N (Boş) konumuna getiriniz.
3. Ayağınızı fren pedalından çektiğinizde, gösterge paneli ekranında **'Tamam düğmesine basılı tutunuz, Boşta kalmak için direksiyondaki TAMAM düğmesine basılı tutunuz'** mesajı görünecektir.
4. Direksiyon simidindeki OK düğmesine 1 saniyeden uzun süreyle basın ve basılı tutunuz.
5. Gösterge paneli ekranında **"Araç (N) konumunda kalacak. İptal etmek için vites değiştirin"** (veya **"Araç kapalıyken, vites N konumunda kalır"**) mesajı

görüldüğünde fren pedalına basarken Çalıştırma/Durdurma düğmesine basınız. Fakat, sürücü kapısını açarsanız, vites otomatik olarak P (Park) konumuna ve Çalıştırma/Durdurma Düğmesi de kapalı hale geçer.

### NOT

- **Vites N (Boş) konumundayken Çalıştırma/Durdurma Düğmesi ACC konumunda olacaktır. ACC konumunda iken kapıların kilitlenemeyeceğini veya ACC konumunda uzun süre kalırsa akünün (12 V) boşalabileceğini unutmayınız.**
- **Otomatik araç yıkamaya başlamadan önce Elektronik El Frenini (EPB) manuel olarak kaldırınız. EPB uygulanırsa araca veya otomatik araç yıkamaya zarar gelebilir.**

### **i** Bilgilendirme

Elektronik El Freni (EPB) uygulandığında, fren pedalına basarken EPB düğmesine basınız. Vites N (Boş) konumuna geçse bile EPB otomatik olarak kaldırılmadığı için Elektronik El Freni'nin (EPB) manuel olarak kaldırılması gerekmektedir.

### D (Sürüş)

Bu, normal sürüş konumudur.

Şanzıman yol koşullarına göre rejeneratif frenleme sistemini otomatik olarak devreye sokar.

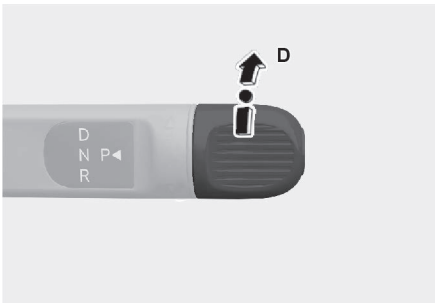

Vitesi D (Sürüş) konumuna kaydırmak için, fren pedalına basarken döner vites kadranını D (Sürüş) konumuna çeviriniz.

Araç D (Sürüş) konumundayken durdurulduğunda sürücü kapısını açarsanız vites otomatik olarak P (Park) konumuna geçecektir.

Bununla birlikte, araç hareket halindeyse, vites şanzımanının hasar görmesini önlemek için otomatik olarak P (Park) konumuna geçmeyebilir.

### NOT

**Vitesi D (Sürüş) konumuna getirmeden önce daima tam olarak durunuz.**



### DİKKAT

**Aracı dik bir yokuşta durduktan sonra başladığınızda, vites D (Sürüş) konumunda olsa bile, gaz veya fren pedalına basmazsanız araç geriye kayabilir ve bu da kazaya neden olabilir.**

### **Akü (12V) boşalırsa**

Akü boşalmışsa vites değiştiremezsiniz.

Aracınızı takviye ile çalıştırınız (Bölüm 8'deki "Takviyeyle çalıştırma (12 V akü)" konusuna bakınız) veya HYUNDAI yetkili servisine danışmanızı öneririz.

### **Park etme**

Daima tamamen durunuz ve fren pedalına basmaya devam ediniz. Aracı P (Park) konumuna getiriniz, el frenini çekerek Çalıştırma/Durdurma düğmesine basarak KAPALI konumuna getiriniz. Araçtan çıkacağınız zaman anahtarı da yanınıza alınız.

## Gösterge paneli ekran mesajları

### **Vites deęiřt. için fren pedalına basınız**



Vites deęiřtirilirken fren pedalına basılmazsa bu mesaj görülür. Fren pedalına basıp vitesi öyle deęiřtiriniz.

### **Durduktan sonra vitesi P konumuna getirin**



Bu mesaj araç hareket halindeyken vites P (Park) konumuna getirildiğinde belirir. Vitesi P (Park) konumuna almadan önce aracı durdurunuz.

### **Vites deęiřtirme sistemi arızası!**



Bu mesaj, vites deęiřtirme dişlisi P (Park) konumunda düzgün çalışmadığında görüntülenmektedir.

Aracı HYUNDAI yetkili servisinde kontrol ettirmenizi öneririz.

### **Vites deęiřtirme kadranını kontrol ediniz**



Bu mesaj, döner vites kadranında bir arıza olduğunda görüntülenmektedir.

Aracı HYUNDAI yetkili servisinde kontrol ettirmenizi öneririz.

### **P düğmesini kontrol edin.**



P (Park) düğmesinde bir sorun olduğunda bu mesaj görülür.

Aracı HYUNDAI yetkili servisinde kontrol ettirmenizi öneririz.

### **Döner vites kadranı sıkışmış**



Bu mesaj, döner vites kadranı döndürüldükten sonra normal konumuna geri gelemediğinde görüntülenmektedir.

Aracı HYUNDAI yetkili servisinde kontrol ettirmenizi öneririz.

### **İyi sürüş teknikleri**

- Gaz pedalına basarken vitesi P (Park) veya N (Boş) konumundan bir başka konuma asla getirmeyiniz.

- Araç hareket halinde iken vitesi P (Park) konumuna asla getirmeyiniz.

R (Geri) veya D (Sürüş) konumuna geçmeden önce, aracın tamamen durduğundan emin olunuz.

- Sürüş esnasında vitesi N (Boş) konumuna getirmeyiniz. Sürüş sırasında vites N (Boş) konumuna kaydırılırsa. Bu da kaza riskini artırabilir.

Ayrıca araç hareket halindeyken vitesi yeniden D (Sürüş) konumuna getirmek de şanzımana ciddi zarar verebilir.

- Yokuş yukarı veya yokuş aşağı ileri yönde sürüş için vitesi mutlaka D (Sürüş) konumuna, geri sürüş için ise vitesi R (Geri) konumuna getiriniz. D (Sürüş) veya R (Geri) vitesi seçtikten sonra, sürüşe başlamadan önce gösterge panelinde gösterilen vites konumunu kontrol ediniz. Araç seçilen vitesin aksi yönde hareket ederse, araç durabilir ve fren performansının düşmesi nedeniyle ciddi bir kaza meydana gelebilir.

- Aracı ayağınızı frende tutarak SÜRMEYİNİZ. Pedala hafifçe de olsa sürekli basmak frenlerin aşırı ısınmasına, aşınmasına ve arızalanmasına neden olabilir.

- Aracı terk etmeden önce, MUTLAKA el frenini çekiniz. Aracın hareketsiz kalmasını sağlamak için, vitesi P (Park) konumuna getirmek yeterli olmaz.

- Kaygan yol yüzeylerinde çok dikkatli araç kullanınız. Özellikle frenleme, hızlanma veya vites değiştirme sırasında dikkat ediniz. Kaygan yol yüzeylerinde, araç hızında ani bir değişim, çekiş lastiklerinin yol tutuşunun zayıflamasına ve kazayla sonuçlanabilecek şekilde araç hakimiyetini kaybetmenize neden olabilir.

- En uygun araç performansı ve yakıt tüketimi, gaz pedalına yumuşak bir şekilde basılarak ve bırakılarak elde edilir.



## UYARI

**CİDDİ YARALANMA** veya **ÖLÜM** riskini azaltmak için:

- **Emniyet kemerinizi DAİMA** takınız. Bir çarpışma esnasında, emniyet kemeri takmamış bir kişinin ciddi şekilde yaralanma veya ölme ihtimali, emniyet kemeri takmış bir kişiye nazaran önemli ölçüde daha yüksektir.
- **Virajlarda ve köşe dönüşlerde yüksek hız yapmayınız.**
- **Sert veya ani şerit değiştirme ve keskin dönüşler gibi ani direksiyon hareketleri yapmayınız.**
- **Yüksek hızlarda araç hakimiyetini kaybettiğinizde devrilme riski büyük ölçüde artar.**
- **Araç hakimiyetinin kaybedilmesine en çok neden olan durumlar araç lastiklerinden birinin veya daha fazlasının yoldan çıkması ve sürücünün yeniden yola dönmek için direksiyonu gerekenden fazla kırmasıdır.**
- **Aracınızın yoldan çıkması durumunda, direksiyonu ani kırmayınız. Bunun yerine, normal şeride geri dönmeden önce, aracınızı yavaşlatınız.**
- **HYUNDAI size belirtilen tüm hız sınırlarına uymanızı önermektedir.**

## REJENERATİF FRENLEME SİSTEMİ (FREN AYAR KULAKÇIĞI)

Rejeneratif frenleme sistemi, aracın rejeneratif frenleme yoğunluğunu kontrol etmek için fren ayar kulakçığını kullanır. Aracın yakıt verimliliğini artırır ve sürücünün daha iyi bir sürüş deneyimine sahip olmasına yardımcı olur.



### Bilgilendirme

Rejeneratif frenleme sistemi, freni devreye sokmak için elektrik motorunu kullanır. Elektrik motoru, aracın yavaşlamasından sağlanan kinetik enerjiyi elektriğe dönüştürür ve yüksek voltajlı bataryayı şarj eder.

### Rejeneratif frenleme sistemini kullanma

#### ***Fren ayar kulakçıklarını kullanma***

Rejeneratif frenleme sistemini kullanmak için fren ayar kulakçıklarını aşağıda gösterildiği gibi çalıştırınız.

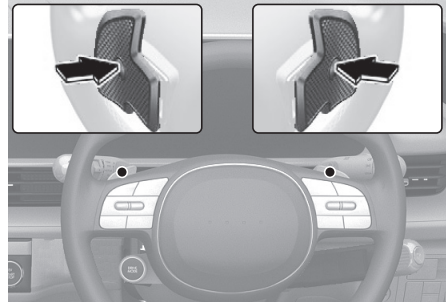

- Rejeneratif frenleme yoğunluğu seviyesini 1 kademe yükseltmek için sol fren ayar kulakçığını (+D) bir kez çekiniz. Yavaşlama yoğunluğunu artıracaktır.
- Rejeneratif frenleme yoğunluğu seviyesini 1 kademe düşürmek için sağ fren ayar kulakçığını (-D) bir kez çekiniz. Yavaşlama yoğunluğunu azaltacaktır.

- Rejeneratif frenleme yoğunluğu seviyesini yükseltmeye devam etmek için sol fren ayar kulakçığını (+) 0,5 saniyeden fazla çekiniz. Fren ayar kulakçıklarını çekili tutmak, aracı durduracaktır. Daha fazla bilgi için, bu bölümdeki "Tek pedalla sürüş" konusuna bakınız.
- (Akıllı Geri Kazanım sistemi açıkken) Akıllı Geri Kazanım sistemini kapatmak için sağ kulakçığı (-) 1 saniyeden fazla çekili tutunuz. Daha fazla bilgi için, bu bölümdeki "Akıllı geri kazanım sistemini kontrol ediniz" konusuna bakınız.

### Rejeneratif frenleme miktarının kontrol edilmesi



Seçilen rejeneratif frenleme seviyesi gösterge panelinde gösterilir. Rejeneratif frenleme seviyesi 0'a düşürüldükten sonra araç kapatılıp tekrar açıldığında, fren seviyesi 1'e geçecektir.

### Rejeneratif frenleme sisteminin sınırlamaları

Aşağıdaki durumlarda fren ayar kulakçığı kullanılarak rejeneratif frenleme yoğunluğu değiştirilemez:

- [+(-)] ve [-(+)] fren ayar kulakçıkları aynı anda çekildiğinde.
- Araç fren pedalına basılarak yavaşlatıldığında.
- Akıllı Hız Sabitleyici etkinleştirildiğinde.
- Batarya tamamen şarj edilmiş durumda ya da rejeneratif frenleme sürekli olarak çalıştırıldığında
- KAR modu etkinleştirildiğinde

Rejeneratif frenleme seviyesinin başlangıç ayarı ve ayarlanabilir aralığı, seçilen Sürüş moduna göre değişebilir.

Sürüş modu	Ayarlanabilir Aralık
KAR	0'dan 1'e
ECO	0'dan 3'e
NORMAL	0'dan 3'e
SPORT	0'dan 3'e

Daha fazla bilgi için, bu bölümdeki "Sürüş Modu Entegre Kontrol Sistemi (2WD)" veya "Sürüş Modu Entegre Kontrol Sistemi (AWD)" konusuna bakınız.

### Tek pedalla sürüş

Tek pedalla sürüş, rejeneratif frenlemenin yoğunluğunu kontrol etmek için aracın rölantide seyri sırasında direksiyondaki fren ayar kulakçığını kullanır. Sürücünün frene basmadan aracı durdurmasına yardımcı olmaktadır.

### **i** Bilgilendirme

**Rölantide Seyir (Coasting), fren pedalına ve gaz pedalına basmadan aracı sürme işlemidir. Rölantide seyri sırasında araç gücü yerine sürüş enerjisinin ataletini kullanır.**

### **Tek pedalla sürüşün kullanımı**

Rölantide seyir halindeyken tek pedalla sürüş modunu etkinleştirmek için sol fren ayar kulakçığını (⊕) 0,5 saniyeden fazla çekiniz.

- Araç hızı 3 km/saat'in üzerinde olduğunda önceden ayarlanmış rejeneratif frenleme seviyesine dönmek için fren ayar kulakçığını bırakınız.
- Araç hızı 3 km/s'nin altındaysa, sürücü fren ayar kulakçığını serbest bırakmasına rağmen araç frene basmaya devam edecektir.
- Araç durduktan sonra fren ayar kulakçığını serbest bırakmak, aracı sabit tutacaktır.



### **DİKKAT**

- Aracın ve yolun durumuna bağlı olarak tek pedalla sürüş işlevi etkin olmasına rağmen araç durmayabilir. Çevrenizi kontrol ediniz ve yavaşlamak için fren pedalına basınız.
- Sürücü, fren seviyesini artırmak için sol fren ayar kulakçığını (⊕) çekerken gaz pedalına basarsa, tek pedalla sürüş işlevi i-PEDAL işlevi gibi çalışır. Bu durumda, araç hızı fren ayar kulakçığıyla kontrol edilemez.

### **Tek pedalla sürüşün sınırlamaları**

Aşağıdaki durumlarda, tek pedalla sürüş işlevi etkin olmasına rağmen araç durmayabilir. Aracı durdurmak için fren pedalına basınız.

- Bir yokuşta sürerken veya araç tekrar tekrar sürülüp durdurulduğunda
- Araç yokuşun sonuna geldiğinde
- Aracı buzlu, yağmurlu veya çamurlu olan kaygan bir yüzeyde sürerken
- Tekerleklerde balans ayarı zayıfsa
- Bir tekerlek kayması veya tekerlek dönüşü meydana geldiğinde

- Aracın taşıdığı yük çok ağır olduğunda
- Araç bir tarafa yatık olduğunda
- Lastikler çok fazla aşındığında

### **EPB'nin otomatik olarak çekilmesi**

Aracı durdurmak ve elektronik el frenini (EPB) otomatik olarak devreye sokmak için tek pedalla sürüş işlevini kullanınız.

Araç durdurulduktan sonra, aşağıdaki koşullardan herhangi biri yerine getirildiğinde EPB otomatik olarak devreye girecektir

- Sürücünün emniyet kemeri ve sürücü kapısı açık.
- Vites N (Boş) konumunda.
- Motor kaputu açılsın.
- Bagaj açık.
- Araç durduktan sonra 5 dakika geçtiyse
- Tek pedalla sürüş modu diğer nedenlerden dolayı sınırlı.

### **i-PEDAL kullanımı**

i-PEDAL, sürücünün sadece gaz pedallıyla aracı hızlandırmasına, yavaşlatmasına ve durdurmasına yardımcı olur.

### **i-PEDAL'ı açma/kapatma**

- i-PEDAL'ı açma

Rejeneratif frenleme seviyesi 3'teyken sol fren ayar kulakçığını (⊕) bir kez çekiniz. i-PEDAL açılır ve gösterge panelinde 'i-PEDAL' mesajı görüntülenir. Akıllı Geri Kazanım sistemi açıkken i-PEDAL kullanılamaz. i-PEDAL'ı kullanmadan önce Akıllı Geri Kazanım sistemini kapatınız.

- i-PEDAL'ı kapatma:

İşlev açıkken sağ fren ayar kulakçığını (⊖) bir kez çekiniz. Aksi takdirde, işlev açıkken vitesi R (Geri), ardından D (Sürüş) konumuna kaydırınız. Bu durumda i-PEDAL devre dışı bırakılır ve rejeneratif frenleme seviyesi 3 olarak ayarlanır.

## DİKKAT

- Araca ve yol durumuna bağlı olarak, i-PEDAL işlevi aktif olmasına rağmen araç durmayabilir. Çevrenizi kontrol ediniz ve araç hızını kontrol etmek için fren pedalına basınız.
- Kaygan yollarda i-PEDAL kullanmayınız.

### *i-PEDAL'in sınırlamaları*

Aşağıdaki durumlarda, i-PEDAL uygun şekilde çalıştırılmış olmasına rağmen araç durmayabilir. Aracı durdurmak için frene basınız.

- Bir yokuşta sürerken veya araç tekrar tekrar sürülüp durdurulduğunda
- Araç yokuşun sonuna geldiğinde
- Aracı buzlu, yağmurlu veya çamurlu olan kaygan bir yüzeyde sürerken
- Tekerleklerde balans ayarı zayıfsa
- Bir tekerlek kayması veya tekerlek dönüşü meydana geldiğinde
- Aracın taşıdığı yük çok ağır olduğunda
- Araç bir tarafa yatıyor olduğunda
- Lastikler çok fazla aşındığında

## AKILLI GERİ KAZANIM SİSTEMİ

Akıllı geri kazanım sistemi, araçtan araca mesafeyi, yol eğimini ve hız kameralarını tanır ve rölantide seyir (coasting) halindeyken rejeneratif frenleme seviyesini kontrol eder. Yakıt verimliliğini ve sürücü rahatlığını artırmak için pedallara gereksiz yere basmayı azaltır.

### Bilgilendirme

- **Rölantide Seyir (Coasting), fren pedalına ve gaz pedalına basmadan elde edilen araç hareketi için kullanılır. Rölantide seyri sırasında araç gücü yerine sürüş enerjisinin ataletini kullanır.**
- **Rejeneratif frenleme sistemi, freni devreye sokmak için elektrik motorunu kullanır. Elektrik motoru, aracın yavaşlamasından sağlanan kinetik enerjiyi elektriğe dönüştürür ve yüksek voltajlı bataryayı şarj eder.**

### Akıllı Geri Kazanım sistemi açık/kapalı

Akıllı Geri Kazanım sistemini kullanmak için vites kolunu aşağıda gösterildiği gibi kullanınız.

- Akıllı geri kazanım sistemini açma: Hazır göstergesi açıkken, vitesi D (Sürüş) konumuna getiriniz ve sağ fren ayar kulakçığını (☞) bir saniyeden fazla çekiniz.



Akıllı geri kazanım sistemi açık ve rejeneratif frenleme seviyesi OTOMATİK olarak görüntülenir.

- Akıllı geri kazanım sistemini kapatma: Akıllı geri kazanım sistemi açıkken, sağ fren ayar kulakçığını (-D) bir saniyeden fazla çekiniz. Gösterge paneli 'OTOMATİK' yerine rejeneratif frenleme seviyesini gösterecek ve akıllı geri kazanım sistemi kapanacaktır.
- Tek pedalla sürüşü kullanma: Akıllı Geri Kazanım sistemi açıkken, sol fren ayar kulakçığını (+D) 0,5 saniyeden fazla çekiniz (Daha fazla bilgi için bu bölümdeki "Tek pedalla sürüş" alanına bakınız.)

Akıllı Geri Kazanım sistemi açıkken i-PEDAL kullanılamaz. i-PEDAL'ı kullanmadan önce Akıllı Geri Kazanım sistemini kapatınız.

### Akıllı Geri Kazanım sistemi çalışma koşulları

Rejeneratif frenleme seviyesi OTOMATİK olarak görüntülendiğinde ve araç hızı 10 km/s'nin (6 mil/s) üzerinde olduğunda, sistem aşağıdaki koşullar altında rejeneratif frenleme seviyesini otomatik olarak kontrol edecektir.

- Yol eğimi değiştiğinde
- Öndeki araçla mesafe azalır veya artarsa
- Öndeki aracın hızı azalır veya artarsa

### ⚠ DİKKAT

- Sürüş emniyeti gösterge lambası yandığında, akıllı geri kazanım sistemi düzgün çalışmaz. Yavaşlamak için fren pedalına basınız.
- Rejeneratif frenleme yoğunluğunu yol eğimine bağlı olarak ayarlayan işlev, yalnızca rejeneratif frenleme seviyesi 0 olduğunda etkilidir. Rejeneratif frenleme seviyesi 1 veya daha fazlaysa, fren yoğunluğu yol eğimine göre önemli ölçüde değişmez.

### Akıllı Geri Kazanım seviyesi ayarları

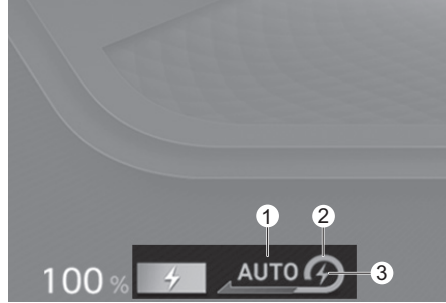

Akıllı Geri Kazanım sistemi açıkken gösterge panelinde 'OTOMATİK' (1) yazısı görüntülenir. Koşullara bağlı olarak, sistem rejeneratif frenleme seviyesini (2) ayarlar. Aracınız başka bir aracı fark ettiğinde gök mavisi renginde bir gösterge ışığı (3) yanar.

### Akıllı Geri Kazanımın varsayılan ayarı

Akıllı Geri Kazanım sisteminin varsayılan fren seviyesi değiştirilebilir. Varsayılan fren seviyesini en düşük seviyeye ayarlayınız ve sistemin fren yoğunluğunu otomatik olarak ayarlamasına izin veriniz.

Akıllı Geri Kazanım sisteminin varsayılan seviyesini değiştirmek için, sistem açıkken sağ fren ayar kulakçığını (-D) bir kez çekiniz.

## Akıllı Geri Kazanım Yoğunluğu Ayarı

Akıllı Geri Kazanım sisteminin rejeneratif frenleme yoğunluğu, sürücünün tercihine göre ayarlanabilir. Fren yoğunluğunu ayarlamak, yavaşlamayı daha hızlı veya daha yavaş hale getirmektedir.

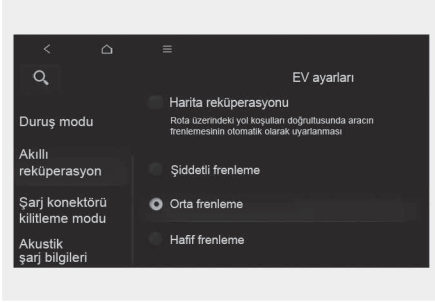

Akıllı Geri Kazanım sisteminin rejeneratif frenleme seviyesini ayarlamak için Bilgi ve eğlence sisteminde **Ayarlar (Kurulum) > EV > Akıllı Geri Kazanım (Akıllı Rejenerasyon Sistemi)** bölümüne gidiniz.

## Akıllı geri kazanım sisteminin duraklatılması

Akıllı Geri Kazanım sistemi aşağıdaki koşullarda geçici olarak kapatılır. Sistem kapalıyken, sürücünün çevresine dikkat etmesi ve yavaşlamak için fren pedalına basması gerekmektedir.

- Vites, N (Boş), R (Geri) veya P (Park) konumundayrsa.
- Akıllı Hız Sabitleyici AÇIK
- Elektronik Denge Kontrolü (ESC) aktifleşirse.
- ABS etkin

## Ön sensörler (Ön radar)

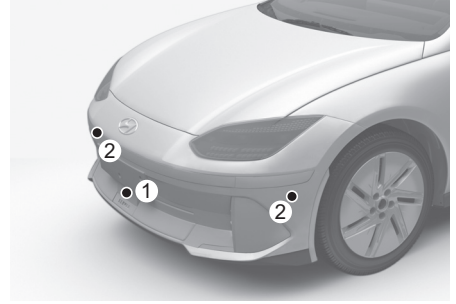

- (1) Ön radar
- (2) Ön köşe radarı

Ön sensörler, rejeneratif frenleme yoğunluğunu kontrol etmek için öndeki araca olan mesafeyi ölçmektedir. Sensör kar, yağmur veya diğer yabancı maddelerle kaplıysa sensörlerin performansı bozulabilir ve Akıllı Geri Kazanım sistemi kapanabilir. Sensörleri daima temiz tutunuz.

## Sensör sorunlarından kaynaklı sistem uyarısı



Akıllı Geri Kazanım sistemi, ön sensörlerin yabancı maddelerle kaplanması veya başka nedenlerden dolayı kapatılırsa, yukarıdaki uyarı mesajı görüntülenir. Ayrıca 'OTOMATİK' yazısı yerine rejeneratif frenleme seviyesi görüntülenir.

Sensörlerdeki yabancı maddeleri temizleyiniz ve sağ fren ayar kulakçığının kolunu (-) bir saniyeden fazla çekerek sistemi tekrar açınız.

Sensörler temizlendikten sonra uyarı mesajı görüntülenmeye devam ederse, durumun incelenmesi için yetkili bir HYUNDAI bayisini ziyaret etmenizi önermekteyiz.

### Akıllı Geri Kazanım sisteminde alınması gereken önlemler

Akıllı Geri Kazanım sistemi, bir güvenlik özelliği değildir ve sadece sürücünün rahatlığı için kullanılmaktadır. Akıllı geri kazanım sistemi freni tamamen devreye sokmaz ve kazaları otomatik olarak önlemez. Sürücü, sistem açık olmasına rağmen aracı kendi kararıyla güvenli bir şekilde sürmelidir.

Sıkı sıkıya trafikle veya kötü yollar nedeniyle sistem yol durumunu tanımakta zorluk çekiyorsa, Akıllı Geri Kazanım sistemi düzgün çalışmayabilir. Sürüş sırasında daima güvenli mesafeyi koruyunuz ve yavaşlamak için fren pedalına basınız.

Akıllı Geri Kazanım sisteminin güvenli ve verimli kullanımı için aşağıdaki talimatları izleyiniz.

#### Genel önlemler

- Daima öndeki araca olan güvenli mesafeyi ve güvenli fren mesafesini koruyunuz.
- Her zaman beklenmedik durumlara hazırlanınız ve gerektiğinde yavaşlamak için fren pedalına basınız. Akıllı geri kazanım sistemi yayaalara, aniden duran araçlara ve karşı şeritten gelen araçlara tepki verememektedir.
- Önünüzdeki araç sık sık şerit değiştirirse, tehlikeli durumlara hazırlıklı olmak için gözünüzü yoldan ayırmayınız. Bu durumda Akıllı Geri Kazanım sistemi geç kalabilir ve yan şeritlerden gelen araç hareketlerine uygunsuz şekilde yanıt verebilir.
- Sürücü, aracı durdururken fren pedalına basmalıdır.
- Aşağıdaki koşullarda yavaşlamak için fren pedalına basınız.

- Aracın arka kısmında bulunan yük sebebiyle aracın ön kısmı yukarı kalktığına.
- Sürücünün eli direksiyondayken.
- Araç şeridin ortasında gitmediğinde.
- Aracı çok dar veya çok kavslü bir yolda sürerken.
- Akıllı Geri Kazanım sistemi, güçlü elektromanyetik dalgalara maruz kaldığında geçici olarak kapanabilir.
- Araç hız radarı kamerasına yaklaştığında rölantide seyrete başlarsanız Akıllı Geri Kazanım sistemi freni devreye sokar ve araç hız sınırını koruyamazdır. Her zaman yol ve trafik kurallarına uyunuz.

#### Ön sensörler için alınması gereken önlemler

- Sensöre veya çevresine fiziksel bir etki uygulanmadığından emin olunuz. Ani darbe nedeniyle sensör yerinden çıkarsa, sistem düzgün çalışmayabilir ve gösterge paneli herhangi bir uyarı göstermeyebilir. Sensör fiziksel darbelerle maruz kalırsa, durumun incelenmesi için yetkili bir HYUNDAI bayisini ziyaret etmenizi önermekteyiz.
- Sensörler ve çevresi, sensör kapakları ve araç ızgarası her zaman temiz tutulmalıdır.
- Sensöre ve algılama aralığına kaplama veya çıkartma gibi aksesuarlar takmayınız veya araç ızgarasını değiştirmeyiniz. Bu sensör performansını etkileyebilir.
- Sensör kapağında daima orijinal parçalar kullanınız ve kapağı boyamayınız.
- Aracı yıkarken sensör kapağının zarar görmesini önlemek için yumuşak kumaş kullanınız.
- Arabayı yıkarken ızgaranın arkasındaki sensöre doğrudan yüksek basınçlı su püskürtmeyiniz.

### Araç tanıma için alınması gereken önlemler

- Akıllı geri kazanım sistemi yavaş tepki verdiğinde veya araç bir yokuş veya eğimden geçerken ön sensörler önünüzde olan aracı aniden tanıyabilir. Bu durumda rejeneratif frenleme yoğunluğu artar ve araç yavaşlayabilir.

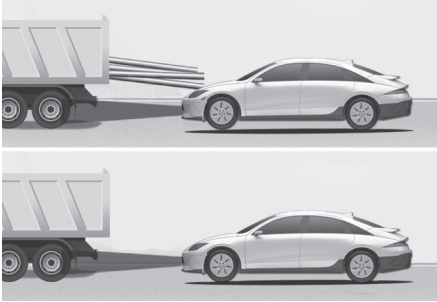

- Ön sensörler, ilerideki araç sizinle aynı şeritte olsa bile aşağıdaki durumlarda o aracı tanıyamaz.
  - Motosikletler veya bisikletler gibi dar taşıtlar
  - Bir tarafa doğru şeritten çıkmış araçlar
  - Yavaş hareket eden araçlar veya ani yavaşlayan araçlar
  - Yüksüz römorklar gibi, arka profili küçük olan araçlar
- Önünüzde bulunan aracın önündeki araç durduğunda ve önünüzdeki araç şerit değiştirdiğinde, ön sensörler duran aracı tanıyamaz.

### Virajlarda alınması gereken önlemler



- Eğer bir viraja doğru seyrediyorsanız, ön sensörler önünüzdeki aracı tanıyamaz. Rejeneratif frenleme yoğunluğu otomatik olarak azaltılabilir ve bu da aracı hızlandırabilir.

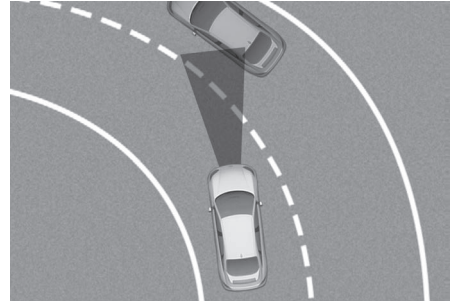

- Virajlı bir yolda, ön sensörler diğer şeritteki araçları aynı şeritte veya önünüzde giden bir araç olarak algılayabilir. Bu durumda rejeneratif frenleme yoğunluğu artabilir ve aracınız yavaşlayabilir. Hızınızın fazlasıyla düşmesini önlemek için çevrenizi kontrol ediniz ve gaz pedalına basınız.
- Ön sensörler öndeki aracı aniden tanırsa, rejeneratif frenleme yoğunluğu artabilir ve araç yavaşlayabilir.

## Yokuşta alınması gereken önlemler

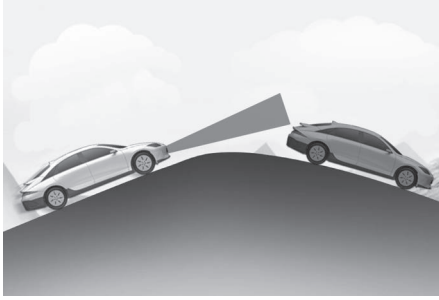

- Araç bir yokuşun sonunda veya yokuşun değiştiği bir yerde Rölantide seyir (coasting) halindeyken, ön sensörler öndeki aracı tanıyamayabilir veya aniden tanıyabilir. Rejeneratif frenleme yoğunluğunu ayarlayabilir ve araç hızını değiştirebilir.
- Yokuş yukarı veya aşağı inerken çevreyi kontrol ediniz ve yavaşlamak için fren pedalına basınız.

## Şerit değiştirmede alınması gereken önlemler

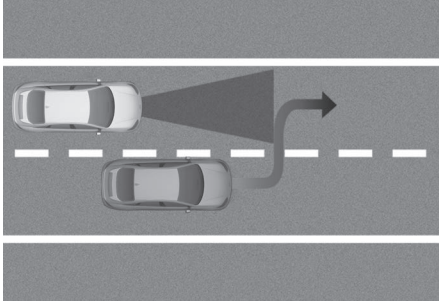

- Yanınızdaki şeritte bulunan bir araç aracınızın önüne doğru ilerliyorsa, ön sensörler aracı yalnızca tamamen algılama aralığının içindeyken tanıyabilir.
- Ön sensörler aniden şerit değiştiren araçları geç tanıyabilir.

## FREN SİSTEMİ

### Elektrik destekli frenler

Aracınız, normal kullanımda otomatik olarak ayarlanan güç yardımcı frenler ile donatılmıştır.

Aracın elektrik kesintisi durumunda frenlerin güç desteği çalışmayacaktır. Aracınızı yine de durdurabilirsiniz, ancak normalden daha fazla kuvvet ve daha fazla pedal hareketi gerekecektir. Bununla birlikte duruş mesafesi güç yardımcı frenlere nazaran daha uzun olur.

### **i** Bilgilendirme

- Bazı sürüş veya hava koşullarında fren pedalına bastığınızda geçici olarak bir ses duyabilirsiniz. Bu normaldir ve frenlerinizde bir problem olduğunu göstermez.
- Buzlanma önleyici kimyasalların olduğu yollarda sürüş esnasında bu maddeler yüzünden fren sesi veya normalin üzerinde bir lastik aşınması olabilir. Trafikğin güvenli olduğu bir noktada frene fazladan basarak fren disklerini ve balatalarını buzlanma önleyici kimyasallardan arındırınız.

### **!** UYARI

Aşağıdaki önlemleri alınız:

- Aracı ayağınızı frende tutarak **SÜRMEYİNİZ**. Bu, anormal derecede yüksek fren ısınmasına, fren balata ve disklerinin aşırı aşınmasına ve artan durma mesafelerine neden olur. Bu nedenle, hızınızı azaltmak için sol fren ayar kulakçığıyla (+D) rejenerasyon fren seviyesini artırınız.
- Uzun veya dik bir yokuştan aşağı inerken, fren pedalını aşırı kullanmadan hızınızı düşürmek ve rejeneratif frenleme seviyesini artırmak için fren ayar kulakçığını kullanınız. Devamlı frene basmak, frenlerin aşırı ısınmasına ve fren performansının geçici olarak kaybına neden olur.

- Frenlerin ıslak olması, aracın güvenli bir şekilde yavaşlama becerisini bozar. Frenlerin ıslak olması fren mesafesini artırdığından ve gürültü sorunlarına neden olduğundan, rejeneratif frenleme sisteminin 0 adımı seçiniz ve frenleme sisteminizi kurutmak için diğer araçlarla aranızdaki güvenli mesafeyi koruyup fren pedalına yaklaşık 10 kez basınız. Bu prosedür, sistem arızası olmayan rejeneratif frenleme sisteminizi kısıtlayarak sürüş mesafesini azaltabilir. Arabanızı yıkadıktan veya ıslak yol koşullarında sürdükten sonra fren sisteminizi kontrol ediniz.

### NOT

- "READY" Göstergesi yanmıyorsa fren pedalına basmaya devam etmeyiniz. Batarya boşalabilir.
- Frenleme esnasında ses ve titreşim olması normaldir.
- Normal çalışma koşullarında aşağıdaki durumlarda elektrikli fren pompası sesi ve motor titreşimi olabilir:
  - Pedala aniden basılırsa.
  - Pedala kısa aralıklarla arka arkaya basılırsa.
  - Frenleme esnasında ABS fonksiyonu devreye girerse.

## Fren diski aşınma göstergesi

Fren balataları aşındığında ve yeni balatalar gerektiğinde, ön veya arka frenlerinizden yüksek tonda bir uyarı sesi duyarsınız. Bu ses gelip gidebilir veya fren pedalına her bastığınızda duyulabilir.

### NOT

**Pahalı fren tamirlerinden kaçınmak için, aşınmış fren balataları ile sürmeye devam etmeyiniz.**

## Bilgilendirme

Fren balatalarını daima komple ön veya arka set olarak değiştiriniz.

## UYARI

Sık frenleme, parçaları deforme edebilir ve fren diskini aşındırarak frenleme sırasında titreşime yol açabilir. Aşırı frenlemeden kaynaklanan fren hasarını önlemek için hız sınırına uyunuz.

Aşırı frenlemeden kaynaklanan fren aşınması, gürültü, titreşim veya yüksek hızda tekrar tekrar frenleme, pistlerde yarış vb. gibi sebeplerden dolayı frenlerin deformasyonu garanti kapsamında tutulabilir.

## Elektronik El Freni (EPB)

### El freninin çekilmesi

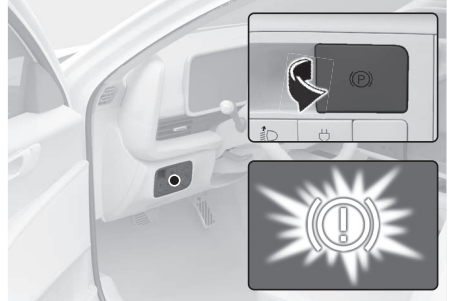

EPB'yi (Elektronik El Freni) uygulamak için:

1. Fren pedalına basınız ve basılı tutunuz.
2. EPB düğmesini yukarı çekiniz.

El Freni gösterge lambasının yandığından emin olunuz.

EPB (Elektronik El Freni) aşağıdaki durumda otomatik olarak uygulanabilir:

- Başka sistemler tarafından talep edilmiş.
- Sürücü, Auto Hold devrede iken motoru kapatır.

### Acil frenleme

Sürüş sırasında fren pedalında bir sorun varsa, EPB düğmesini çekip öyle tutmak suretiyle acil frenleme yapmak mümkündür. Frenleme sadece EPB düğmesini tuttuğunuz sürece mümkündür. Ancak, fren mesafesi normalden daha uzun olacaktır.



### UYARI

**CİDDİ YARALANMA veya ÖLÜM riskini azaltmak için, acil durum dışında araç hareket halindeyken EPB'yi çalıştırmayınız. Fren sistemine hasar verebilir ve bir kazaya sebep olabilirsiniz.**



### Bilgilendirme

Acil frenleme sırasında, sistemin çalıştığını göstermek üzere el freni gösterge lambası yanar.

### NOT

EPB sistemi acil frenleme için kullanıldığında, sürekli bir ses duyarsanız veya bir yanık kokusu alırsanız, sistemin HYUNDAI yetkili servisinde kontrol edilmesini öneririz.

### El freninin indirilmesi



EPB'yi (Elektronik El Freni) serbest bırakmak için:

1. Çalıştırma/Durdurma düğmesini ON veya START konumuna getiriniz.
2. Fren pedalına basarken EPB Düğmesine basınız.

El Freni gösterge lambasının sönmesine dikkat ediniz.

EPB'yi (Elektronik El Freni) otomatik olarak ayırmak için:

- Vites P (Park) konumunda  
Araç çalışırken fren pedalına basınız ve vitesi P (Park) konumundan R (Geri) veya D (Sürüş) konumuna geçiriniz.
- Vites N (Boş) konumunda  
Araç çalışırken fren pedalına basınız ve vitesi N (Boş) konumundan R (Geri) veya D (Sürüş) konumuna geçiriniz.
- Aşağıdaki şartları sağlayınız.
  1. Emniyet kemerlerinin takılı olduğundan, kaputun ve bagajın kapalı olduğundan emin olunuz.
  2. Araç çalışırken fren pedalına basınız ve vitesi P (Park) konumundan R (Geri) veya D (Sürüş) konumuna geçiriniz.
  3. Gaz pedalına basınız.  
El Freni gösterge lambasının sönmesine dikkat ediniz.



### Bilgilendirme

- Orta Doğu için, EPB emniyet kemeri takılı olsa da olmasa da serbest kalır.
- Güvenliğiniz için, Araç Çalıştırma/Durdurma düğmesi OFF (KAPALI) konumunda olsa bile EPB'yi çekebilir (yeterli batarya gücü olması koşuluyla), ancak indiremezsiniz.
- Güvenliğiniz için, yokuş aşağı giderken veya geri manevra yaparken, fren pedalına basınız ve el frenini EPB düğmesi ile manuel olarak serbest bırakınız.

### NOT

- EPB svici ayrılmış olmasına rağmen el freni gösterge lambası hala yanıyorsa, sistemi yetkili bir HYUNDAI servisinde kontrol ettirmenizi öneririz.
- Aracı EPB uygulanmış durumda kullanmayınız. Bu durum fren balatasının ve fren rotorunun aşırı aşınmasına neden olabilir.

## Uyarı mesajları

EPB'yi bırakmak için, emniyet kemerini bağlayınız, kapıyı, motor kaputunu ve bagaj kapağını kapatınız.

EPB'yi çözmek için,  
emniyet kemerini  
bağlayın, kapıları,  
motor kaputunu ve  
bagajı kapatın

- EPB uygulanmış durumda sürmeye çalışırsanız, bir uyarı sesi duyulur ve bir mesaj belirir.
- Eğer sürücü emniyet kemeri takılmamış ve kaput veya bagaj kapağı açık ise, bir uyarı sesi gelir ve bir mesaj belirir.
- Araç ile ilgili bir problem varsa, bir uyarı sesi gelir ve bir mesaj belirir.

Bu durum meydana gelirse, fren pedalına basınız ve EPB düğmesine basarak serbest bırakınız.

## UYARI

- Aracı terk ederken veya park ederken, daima tam olarak durunuz ve fren pedalına basmaya devam ediniz.

Vitesi P (Park) konumuna alınız, EPB düğmesini çekiniz ve Çalıştırma/Durdurma Düğmesini OFF konumuna getiriniz. Araçtan çıkacağınız zaman anahtarı da yanınıza alınız.

Park yerinde P (Park) konumuna tam olarak getirilmeyen araçlar, istenmeden de olsa hareket ederek gerek sizin gerekse başka kişilerin yaralanmasına neden olacağından tehlike oluştururlar.

- Aracı tanımayan birisinin EPB düğmesine dokunmasına ASLA izin verme-

yiniz. Eğer EPB istemeden bırakılırsa, ciddi yaralanmalara neden olabilir.

- Sadece ayağınızın kuvvetlice fren pedalında olduğu durumlarda EPB'yi serbest bırakınız.

## DİKKAT

Kışın, Elektronik El Freni (EPB) ile ilgili cihaz donabilir ve elektrikli el freni çalışmayabilir. Elektronik El Frenini (EPB) kullanmayınız, vites P (Park) konumundayken düz bir yüzeye park ediniz. Gerekirse tekerleklerin altındaki tekerlek takozlarını kullanınız. Vites P (Park) konumuna alındığında Elektronik El Freni (EPB) otomatik olarak uygulanırsa, Auto Hold'u kapatınız ve el frenini kullanmak için Elektronik El Freni (EPB) düğmesine basınız.

## NOT

- El freni devrede iken gaz pedalına basmayınız. EPB devrede iken gaz pedalına basarsanız, uyarı sesi duyulur ve bir mesaj belirir. El freninde hasar meydana gelebilir.
- El freni devrede iken sürüş yapıldığında, fren sistemi aşırı ısınabilir ve erken aşınmaya veya fren parçalarının arızalanmasına neden olabilir. Aracı hareket ettirmeden önce, elektronik el freninin (EPB) serbest bırakılmış ve El Fren gösterge lambasının sönmüş olduğundan emin olunuz.

## Bilgilendirme

- EPB'yi çalıştırırken veya devreden çıkarırken bir “klik” sesi duyulabilir. Bu durumlar normaldir ve EPB'nin normal çalışmakta olduğunu gösterir.
- Anahtarlarımızı bir park görevlisine veya valeyeye bıraktığınızda, kendisine EPB'nin nasıl çalıştığı hakkında bilgi veriniz.

### AUTO HOLD kapanıyor! Fren pedalına basın



Auto Hold konumundan EPB konumuna geçiş düzgün çalışmıyorsa, bir uyarı sesi duyulur ve bir mesaj belirir.

### El freni otomatik olarak uygulandı



Auto Hold devrede iken EPB uygulanırsa, bir uyarı sesi duyulur ve bir mesaj belirir.

### EPB arızası

Elektronik El Freni (EPB) uyarı ışığı Çalıştırma/Durdurma düğmesi ON konumuna getirildiğinde yanar ve sistem normal çalışıyorsa yaklaşık 3 saniye sonra söner.

EPB arıza uyarı ışığı yanmaya devam ediyorsa, sürüş sırasında yanıyor veya Çalıştırma/Durdurma düğmesi ON konumuna getirildiğinde yanmıyorsa, EPB ile ilgili bir arıza olabilir.

Bu durumda, sistemin yetkili bir HYUNDAI servisi tarafından kontrol edilmesini öneririz.

ESC gösterge lambası ESC'nin düzgün çalışmadığını göstermek için yandığı zaman EPB uyarı ışığı yanabilir, ancak bu durum EPB'de bir arıza olduğu anlamına gelmez.

### NOT

- **EPB gösterge lambası hala yanıyorsa, sistemin HYUNDAI yetkili servisinde kontrol edilmesini öneririz.**
- **EPB düğmesi yukarı çekilmesine rağmen, el freni gösterge lambası yanmaz veya yanıp sönmeye başlarsa, EPB uygulanmamış olabilir.**
- **EPB gösterge lambası yandığında, el freni gösterge lambası yanıp sönerse, düğmeye basınız, sonra yukarı çekiniz. Bunu bir kez daha tekrarlayınız. EPB uyarı lambası sönmeye başlarsa, sistemi yetkili bir HYUNDAI servisinde kontrol ettiriniz.**

### El freni gösterge lambası



Araç Çalıştırma/Durdurma düğmesini ON konumuna getirerek el freni uyarı ışığını kontrol ediniz.

Bu lamba Çalıştırma/durdurma düğmesi START veya ON konumundayken el freni çekildiğinde yanar.

Araç hareket ettirmeden önce, el freninin tam bırakılmış ve el freni gösterge lambasının sönmüş olduğundan emin olunuz.

Motor çalışırken el freni indirildiğinde, El Freni gösterge lambası sönmüyorsa, fren sisteminde bir arıza olabilir. Derhal kontrol edilmesi gerekir.

Mümkünse, aracı derhal durdurunuz. Bu mümkün değilse, aracı kullanırken çok dikkatli olunuz ve sürmeye ancak emniyetli bir yere ulaşınca kadar devam ediniz.

### **EPB (Elektronik El Freni) svici ayırmadığı zaman**

EPB svici normal olarak ayırmaz ise, aracın düşük kasalı bir çekiciye yüklenerek, sistemin HYUNDAI yetkili servisinde kontrol edilmesini öneririz.

### **Auto hold**

Sürücünün aracı fren pedalına basarak tamamen durdurmasından sonra, Auto Hold (Yokuş Kalkış Yardımcısı) sistemi fren pedalına basılmamış olsa bile aracı sabit durumda tutar.

#### **Açmak için:**

1. Sürücü kapısı ve kaput kapalı iken fren pedalına ve sonra AUTO HOLD düğmesine basınız. Beyaz AUTO HOLD göstergesi yanar ve sistem standby (bekleme) konumuna geçer.



2. Eğer fren pedalına basarak aracı tamamen durdurursanız, Auto Hold aracı sabit durumda tutmak için fren basıncını korur. Gösterge beyazdan yeşile döner.



(1) Beyaz:

(2) Yeşil

3. Fren pedalını bıraksanız bile, araç sabit durmaya devam eder.
4. EPB uygulanmış ise, Auto Hold serbest kalacaktır.

#### **Bırakmak için:**

Vites kolu D (Sürüş) veya düz vites modunda iken gaz pedalına basarsanız, Auto Hold sistemi otomatik olarak devreden çıkar ve araç hareket etmeye başlar. AUTO HOLD göstergesi yeşilden beyaza döner.

#### **⚠ UYARI**

Gaz pedalına basılarak Auto Hold otomatik olarak devreden çıkarıldığında, aracınızın etrafına mutlaka göz gezdiriniz.

Yumuşak bir kalkış için gaz pedalına yavaşça basınız.

### **İptal etmek için:**

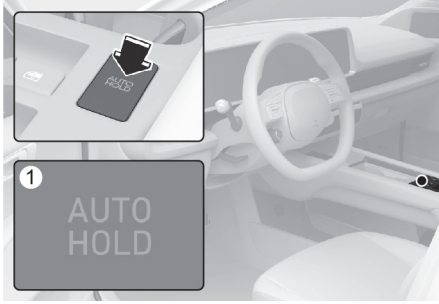

(1) OFF (KAPALI)

1. Fren pedalına basınız ve basılı tutunuz.
  2. [AUTO HOLD] düğmesine basınız.
- AUTO HOLD Göstergesi kapanır.

### **⚠ UYARI**

Aracın beklenmedik ve ani hareketini önlemek amacıyla, aşağıdakileri yapmadan önce Auto Hold işlevini iptal etmek için DAİMA fren pedalına basınız:

- Yokuş aşağı sürmek.
- Aracı R'de (Geri) kullanmak.
- Aracı park ediniz.

### **i Bilgilendirme**

- Auto Hold aşağıdaki durumlarda düzgün çalışmaz:
  - Vites P (Park) konumundayken
  - El freni (EPB) çekilmiş ise
- Güvenliğiniz için, Auto Hold sistemi aşağıdaki durumlarda otomatik olarak EPB konumuna geçer:
  - Sürücü kapısı açıksa
  - Bagaj açıldı
  - Motor kaputu açılırsa.
  - Araç 10 dakikadan fazla sabit durumda
  - Araç dik bir eğimde duruyorsa

- Araç birçok defa hareket ettiyse

Bu durumlarda fren gösterge lambası yanar, AUTO HOLD göstergesi yeşilden beyaza geçer ve bir sesli uyarı duyulur ve EPB'nin otomatik olarak devreye girdiğini bildirmek için bir mesaj belirir. Tekrar kalkış yapmadan önce, fren pedalına basınız, aracın yakın çevresini kontrol ediniz ve EPB düğmesini kullanarak el frenini manuel olarak serbest bırakınız.

- Auto Hold çalışırken, mekanik gürültü işitebilirsiniz. Bununla birlikte, bu normal bir çalışma gürültüsüdür.
- Auto Hold sistemi bekleme konumundayken veya çalışırken araç yeniden başlatılırsa, Auto Hold sistemi bekleme konumunda çalışmaya devam eder.

### **NOT**

Eğer AUTO HOLD göstergesi sarı renge dönerse, AUTO HOLD sistemi düzgün çalışmıyor demektir. HYUNDAI yetkili servisine danışmanızı öneririz.

### **⚠ UYARI**

- Motoru çalıştırdığınız zaman, gaz pedalına yavaşça basınız.
- Güvenliğiniz için, yokuş aşağı giderken, geri geri giderken veya aracı park ederken Auto Hold sistemini iptal ediniz.

### **NOT**

Eğer sürücü kapısı veya kaput algılama sisteminde bir arıza varsa, Auto Hold sistemi düzgün çalışmayabilir. HYUNDAI yetkili servisine danışmanızı öneririz.

## Uyarı mesajları

### El freni otomatik olarak uygulandı



Auto Hold devrede iken EPB uygulanırsa, bir uyarı sesi duyulur ve bir mesaj belirir.

### AUTO HOLD kapanıyor! Fren pedalına basın



Auto Hold konumundan EPB konumuna geçiş düzgün çalışmıyorsa, bir uyarı sesi duyulur ve bir mesaj belirir.

Bu mesaj görüntülediğinde, Auto Hold ve EPB çalışmayabilir. Güvenliğiniz için, fren pedalına basınız.

### AUTO HOLD iptali için fren pedalına basın



Auto Hold işlevini AUTO HOLD düğmesine basarak devreden çıkartırken fren pedalına basmazsanız bir uyarı duyulur ve bir mesaj belirir.

## Fren Diskini Temizleme

Aracınızı sürerken frene bastığınızda bir ses duyarsanız veya fren diski paslanırsa Fren Diskini Temizleme işlevini kullanınız. Bu işlev sesi ve pası azaltmaya yardımcı olur. Fren Diski Temizliği yapılırken rejeneratif frenleme kısıtlanır, bu da elektrik enerjisi verimliliğini düşürebilir.

AUTO HOLD düğmesine 3 saniyeden fazla basılı tutunuz.

- Gösterge panelinde "**Fren Diski Temizleniyor**" mesajı görüntülediğinde Fren Diski Temizliği çalışmaya başlar.
- Rejeneratif frenleme, aracı sürerken frene yaklaşık 10 kez basıldığında kapatılır (sürüş koşullarına bağlı olarak değişebilir). Bu işlev sesi ve pası azaltmaya yardımcı olur.
- İşlem tamamlandığında fren Diski Temizleme işlevi otomatik olarak kapanacaktır. Ayrıca, aracı kapatarak veya Auto Hold düğmesine 3 saniyeden fazla basarak işlemi tamamlanmadan önce kapatabilirsiniz.

## Kilitlenmeyi Önleyen Fren Sistemi (ABS)



### UYARI

**Kilitlenmeyi Önleyen Fren Sistemi (ABS) veya Elektronik Denge Kontrolü (ESC) sistemi yanlış veya tehlikeli manevralar nedeniyle ortaya çıkabilecek kazaları önleyemez. Acil frenleme sırasında araç hakimiyeti iyileştirilmişse de, mutlaka önünüzdeki araç ile güvenli bir mesafe koruyunuz. Zor yol koşullarında araç hızı mutlaka düşürülmelidir. Aşağıda sıralanan koşullarda, ABS veya ESC sistemi olan araçların duruş mesafesi, bu sistemlerin olmadığı araçlardan daha uzun olabilir.**

**Aşağıdaki koşullarda aracınızı düşük hızlarda sürünüz:**

- **Gevşek zemin, çakıllı veya karla kaplı yollarda.**
- **Yol yüzeyinin çukurlu ve engebeli olduğu yollarda.**
- **Aracınızda lastik zinciri takılı ise.**

**ABS veya ESC ile donatılmış araçlarda emniyet özellikleri yüksek hızda sürüş esnasında veya viraj alırken denenmemelidir. Bu, sizi ve diğer araçları tehlikeye sokar.**

ABS sistemi, frenleme sırasında kızaklamayı önlemeye yardım eden elektrik destekli bir sistemdir. ABS sistemi sürücünün direksiyona hakim olmasına ve aynı anda fren yapmasına izin verir.

### ABS'nin Kullanımı

Acil bir durumda ABS'den azami faydayı elde etmek için, fren basıncını değiştirmeyiniz ve frenleri pompalamaya çalışmayınız. Fren pedalına mümkün olduğunca sert basınız.

Tekerlekleri kilitleyecek şartlarda frene basarsanız, frenlerden bir ses duyarsınız veya fren pedalında bununla ilgili bir his algılayarsınız. Bu normaldir ve ABS'nizin devrede olduğunu gösterir.

ABS sistemi, aracın durma süresini veya mesafeyi azaltmaz.

Daima önünüzdeki araçla aranızda emniyetli bir mesafe bulundurunuz.

ABS sistemi, bir virajı çok hızlı almaya çalışmak veya ani bir şerit değişikliği yapmak gibi ani yön değişikliklerinden kaynaklanan bir kaymayı önlemez. Yol ve hava şartlarına göre daima güvenli bir hızda sürünüz.

ABS denge kaybını önleyemez. Sert fren yaparken, direksiyonu daima dikkatli kullanınız. Direksiyon simidinin şiddetli ve sert hareketi, aracınızın karşıdan gelen trafiğe doğru yön değiştirmesine veya yolun dışına çıkmasına neden olabilir.

Gevşek ve düz olmayan yol zeminlerinde ABS'nin çalışması, normal fren sistemine sahip araçlara göre daha uzun bir mesafede durmaya sebep olabilir.

ABS (ABS) uyarı ışığı Çalıştırma/Durdurma düğmesi ON konumuna getirildikten sonra birkaç saniye boyunca yanmaya devam eder.

Bu süre içerisinde ABS kendi üzerinde bir arıza teşhis işlemi gerçekleştirir ve her şey normale ışık söner. Işık sönmüyorsa, ABS'nizde bir sorun olabilir. Mümkün olduğu kadar çabuk HYUNDAI yetkili servisine başvurmanızı öneririz.



### UYARI

**Eğer ABS uyarı ışığı (ABS) yanıyor ve sönmüyorsa, ABS'de bir sorun olabilir. Fren gücünüz normal çalışır. Ağır yaralanma veya ölüm riskini azaltmak için, hiç vakit kaybetmeden HYUNDAI yetkili servisinizle irtibata geçmenizi öneririz.**

### NOT

**Çekişin iyi olmadığı, örneğin buzlanmış bir yolda sürerken ve devamlı fren yaparken, ABS sürekli olarak devrede kalabilir ve ABS uyarı ışığı (ABS) yanabilir. Aracı güvenli bir yere çekip kapatınız.**

**Aracı yeniden çalıştırınız. Eğer ABS gösterge lambası sönmüşse, ABS sisteminiz normaldir.**

**Aksi halde, ABS sisteminizde bir sorun olabilir. Mümkün olduğu kadar çabuk HYUNDAI yetkili servisine başvurmanızı öneririz.**

## **i** Bilgilendirme

Akü boşaldığı için aracınızı takviye ile çalıştırdığımız zaman, ABS uyarı ışığı (ABS) yanabilir. Bunun nedeni düşük akü voltajıdır. ABS'nizde arıza olduğu anlamına gelmez. Yola çıkmadan önce akünüzü şarj ettiriniz.

## Elektronik Denge Kontrolü (ESC)

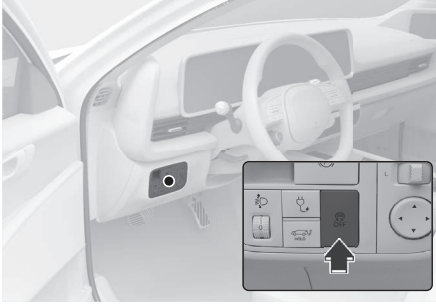

Elektronik Denge Kontrolü viraj alma manevraları esnasında aracı dengelemeye yardımcı olur.

ESC direksiyonu nereye kırdığınızı ve aracın gerçekte nereye gittiğini kontrol eder. ESC sistemi aracın frenlerinden herhangi birine frenleme basıncı uygular ve elektrikli aracın kontrol sistemine müdahale ederek sürücünün aracı istenen rotada tutmasına yardım eder. Güvenli sürüş uygulamalarının ikamesi değildir. Hızınızı ve sürüşünüzü daima yol koşullarına göre ayarlayınız.

## **!** UYARI

Viraj alma esnasında aracınızı asla yol koşullarının elvermediği hızda sürmeyiniz. ESC kazaları önleyemez.

Dönüşlerde aşırı hız, ani manevralar ve ıslak zeminlerde kayma ciddi kazalarla sonuçlanabilir.

## ESC'nin çalışması

### ESC ON durumu

Çalıştırma/Durdurma düğmesi ON konumundayken ESC ve ESC OFF göstere ışıkları yaklaşık üç saniye boyunca yanar ve söner. Her iki ışık da söndükten sonra ESC devreye girer.

### Devredeyken



ESC devredeyken, ESC gösterge lambası yanıp söner:

- Tekerlekleri kilitleyecek şartlarda frene basarsanız, frenlerden bir ses duyarsınız veya fren pedalında bununla ilgili bir his algıarsınız. Bu normaldir ve ESC'nizin devrede olduğunu gösterir.
- ESC sistemi devreye girdiğinde araç gaz pedalına normal koşullardaki gibi tepki vermeyebilir.
- ESC devreye girdiğinde Hız Sabitleyici Kontrol Sistemi kullanımda idiyse, Hız Sabitleyici Kontrol Sistemi otomatik olarak devreden çıkar. Hız Sabitleyici Kontrol Sistemi yol koşulları elverdiği zaman tekrar devreye sokulabilir. Bölüm 7'deki "Hız Sabitleyici (CC)" konusuna bakınız (varsa).

### ESC OFF durumu



ESC çalışmasını iptal etmek için :

- Durum 1

ESC OFF düğmesine kısa basınız. ESC OFF göstergesi ışığı ve "**Çekiş Kontrol Sistemi devre dışı**" mesajı yanar. Bu durumda ESC'nin çekiş kontrolü fonksiyonu (elektrikli araç kontrol yönetimi) devre dışı bırakılır, fakat ESC'nin fren kontrolü fonksiyonu (frenleme kontrolü) çalışmaya devam eder.

- Durum 2

ESC OFF düğmesine 3 saniyeden daha fazla süre boyunca basılı tutunuz. ESC OFF göstergesi ışığı ve/veya "**Çekiş & Denge Kontrolü devredışı**" mesajı belirir ve bir uyarı sesi çalar. Bu durumda hem ESC'nin çekiş kontrolü fonksiyonu (elektrikli araç kontrol yönetimi) hem de ESC'nin fren kontrolü fonksiyonu (frenleme kontrolü) devre dışı bırakılır.

ESC kapalıyken Çalıştırma/Durdurma düğmesi OFF konumuna getirilse ESC kapalı kalır. Araç yeniden çalıştırılınca, ESC otomatik olarak yeniden açılır.

ESC (elektrikli araç kontrol birimi) devre dışı bırakıldığında, aracı sürerken ani direksiyon kontrolünde bulunursanız araç çekişi ve stabiliteyi kaybedecektir. Lastiğin bağlı bileşenleriyle çarpışması mümkündür. Güvenliğiniz için aracı sürerken ESC'yi kapatmamanızı önermekteyiz.

### Gösterge ışıkları

ESC göstergesi lambası (yanıp söner)



ESC OFF gösterge lambası (yanar)



Çalıştırma/Durdurma düğmesi ON konumuna getirildiğinde ESC gösterge lambası yanar ve sonra ESC sistemi normal çalışıyorsa söner.

ESC devredeyken ESC gösterge lambası yanıp söner.

ESC gösterge lambası sönmüyorsa, aracınızda ESC sistemi ile ilgili bir arıza olabilir. Bu gösterge lambası yandığı zaman, aracınızı hiç vakit kaybetmeden en yakın HYUNDAI yetkili servisinde kontrol ettirmenizi öneririz.

ESC sistemi kapatılınca ESC OFF gösterge lambası yanar.



### UYARI

**ESC yanıp söniyorsa bu ESC sisteminin devrede olduğunu gösterir:**

**Yavaş sürünüz ve asla hızlanmaya çalışmayınız. ESC gösterge lambası yanıp sönerken, ESC OFF düğmesine ASLA basmayınız. Aksi takdirde aracın kontrolünü kaybedip kaza yapabilirsiniz.**

**NOT**

Aynı anda değişik lastiklerle veya farklı ebatlarda jantlar ile aracın sürülmesi ESC sisteminde arızaya neden olabilir. Lastikleri değiştirmeden önce dört lastiğin ve jantın hepsinin aynı boyutta olmasına dikkat ediniz. Aracınızı asla farklı boyutlarda jant ve lastik takılmış halde kullanmayınız.

**ESC OFF (KAPALI) iken kullanım****Sürerken**

ESC KAPALI konumunu sadece, kara veya çamura gömülmüş bir araçta çekiş kuvvetini sağlamak için ESC çalışmasını geçici olarak durdurarak, aracın serbest duruma gelmesine yardım etmek üzere kısa süreli olarak kullanabilirsiniz.

Sürüş esnasında ESC'yi kapatmak için, düz bir yol zeminindeyken ESC OFF tuşuna basınız.

**NOT****Şanzıman hasarını önlemek için:**

- ESC, ABS ve el freni göstere lambaları yanarken, bir akstaki lastiklerin aşırı kaymasına izin vermeyiniz. Bu konudaki onarımlar araç garantisini kapsamaz. Motor gücünü azaltınız ve bu ışıklar yanarken, lastikleri aşırı olarak kaydırmayınız.
- Araç bir dinamometre üzerinde çalışırken ESC'yi mutlaka kapatın (ESC OFF ışığı yanar).

**Bilgilendirme**

- ESC'nin kapatılması ABS veya standart fren sisteminin çalışmasını etkilemez.
- Rejeneratif frenleme sisteminin 0 adımını seçiniz ve fren diski temizliğini verimli bir şekilde uygulamak için fren pedalına yaklaşık 10 kez basınız.

Fren diski temizliği, rejeneratif frenleme sistemini kısıtlayarak sürüş mesafesini

azaltabilir. Fren diski temizlendikten sonra rejeneratif frenleme sistemi geri etkinleştirebilmektedir.

Fren diski temizlendikten sonra rejeneratif frenleme sistemi geri yüklenmezse, aracı yetkili bir HYUNDAI bayisine inceletmenizi önermekteyiz.

**Araç Stabilite Yönetimi Programı (VSM)**

Araç Stabilite Yönetimi, Elektronik Denge Kontrolü'nün (ESC) bir işlevidir. Dört lastikteki çekişi bir anda dengeye hale getirebilecek ıslak, kaygan ve bozuk yollarda aniden hızlanıldığında veya fren yapıldığında aracın dengede durmasına yardım eder.

**UYARI**

Araç Stabilite Yönetimi'ni kullanırken aşağıdaki önlemleri alınız:

- Aracın hızını ve öndeki araç ile olan mesafeyi DAİMA kontrol ediniz. VSM, güvenli sürüş uygulamalarının ikamesi değildir.
- Yol şartlarına göre asla çok hızlı sürmeyiniz. VSM kazaları önleyemez. Kötü havada, kaygan ve asfaltlanmış yolda aşırı hız, ciddi bir kaza ile sonuçlanabilir.

**VSM'nin çalışması****Çalışırken**

ESC'yi çalıştıracak şartlarda frene basarsanız, frenlerden bir ses duyarsınız veya fren pedalında bununla ilgili bir his algılırsınız. Bu normaldir ve VSM'nizin devrede olduğunu gösterir.

### Bilgilendirme

VSM aşağıdaki durumlarda çalışmaz:

- Eğimli ya da yokuş tarzi banket yolda sürüş.
- Geriye sürüş durumunda
- ESC OFF gösterge ışığı yanıyorken.
- MDPS (Motor Tahrikli Elektrikli Direksiyon) sistemi gösterge lambası (⚠️) yanıyorken ya da yanıp sönüyorken.

#### VSM OFF durumu

VSM'nin çalışmasını durdurmak için ESC OFF düğmesine basınız. ESC OFF (OFF) gösterge lambası yanar.

VSM'yi açmak için, ESC OFF tuşuna yeniden basınız. ESC OFF gösterge lambası söner.

### UYARI

ESC gösterge lambası (⚠️) veya MDPS uyarı lambası (⚠️) yanık kalıyor ve yanıp sönüyorsa, aracınızın VSM sistemi ile ilgili bir arızası olabilir. Bu gösterge lambası yandığı zaman, aracınızı hiç vakit kaybetmeden en yakın HYUNDAI yetkili servisinde kontrol ettirmenizi öneririz.

### NOT

Aynı anda değişik lastiklerle veya farklı ebatlarda jantlar ile aracın sürülmesi VSM sisteminde arızaya neden olabilir. Lastiklerini değiştirmeden önce dört lastiğin ve jantın hepsinin aynı boyutta olmasına dikkat ediniz. Aracınızı asla farklı boyutlarda jant ve lastik takılmış halde kullanmayınız.

### Yokuş Kalkış Destek Sistemi (HAC)

Yokuş Kalkış Destek sistemi yokuş yukarı duran bir aracın hareketlenmesi sırasında aracın geri kaymasını önlemeye yardımcı olur. Frenler sistem tarafından otomatik olarak yaklaşık 2 saniye (HAC çalışırken gaz pedalına hafifçe basıldığında maksi-

mum 5 saniye) çalıştırılır ve gaz pedalına basıldığında veya 2 saniye sonra fren bırakılır.

### UYARI

Aracı yokuş yukarı konumda çalıştıracığınız zamanlarda ayağınız daima gaz pedalına basmaya hazır konumda olsun. Yokuş Kalkış Destek Sistemi yalnızca yaklaşık 2 saniye (HAC çalışırken gaz pedalına hafifçe basıldığında maksimum 5 saniye) çalışır.

### Bilgilendirme

- Yokuş Kalkış Destek Sistemi vites P (Park) veya N (Boş) konumundayken çalışmaz.
- Yokuş Kalkış Destek Sistemi, ESC (Elektronik Denge Kontrolü) kapalı olsa bile devreye girer. Ancak, ESC normal çalışmadığında devreye girmez.

### Acil Durum Fren Sinyali (ESS)

Acil Durum Fren Sinyali, aniden ve kuvvetlice frene basılırsa, stop lambasını yakıp söndürerek arkadaki sürücüyü uyarır.

Aşağıdaki durumlarda sistem devreye girer:

- Araç aniden durur. (Yavaşlama kuvveti 7 m/s'yi, sürüş hızı ise 55 km/saat'i geçer.)
- Sürüş hızı 55km/saat'in üzerindeyken ABS devreye girerse.

Stop lambalarını yakıp söndürdükten sonra flaşör otomatik olarak AÇILIR:

- Sürüş hızı, 40 km/s altında iken,
- ABS devreden çıkarıldığında ve
- Ani frenleme durumu bittiğinde.

Dörtlü flaşör kapanır:

- Araç belirli bir süre düşük hızda seyrettiği zaman.

Sürücü düğmeye basarak flaşörü manuel olarak KAPATABİLİR.



## Bilgilendirme

**Dörtlü flaşörler zaten yanıyorsa, Acil Durum Fren Sinyali çalışmaz.**

## Çoklu Çarpışma Önleme Freni (MCB)

Çoklu Çarpışma Önleme Freni, hava yastığının açıldığı kazalarda freni otomatik kontrol ederek daha fazla kazanın meydana gelme riskini azaltır.

### Sistemin çalışması

- Çoklu Çarpışma Önleme Freni, hava yastığının açıldığı andan itibaren, fren pedalına ve gaz pedalına basma şiddetini kısa bir süre takip eder. Aşağıdaki koşullardan biri yerine geldiğinde, sistem devreye girer:
  - Çarpışma sırasında araç hızının 180 km/saat düzeyinin altında olması.
  - Fren pedalına ve gaz pedalına sert basılması.
- Çoklu Çarpışma Önleme Freni devredeyken sürücü fren pedalına belirli bir düzeyin üstünde bastığında, frenleme gücü, Çoklu Çarpışma Önleme Freni sisteminin otomatik frenlemesinden öncelikli hale gelir. Ancak, sürücünün ayağını fren pedalından çekmesi durumunda, Çoklu Çarpışma Önleme Freni sistemi otomatik frenlemeyi sürdürür.

### Sistem kapalı

Çoklu Çarpışma Önleme Freni, aşağıdaki durumlarda devre dışı kalır:

- Gaz pedalına belirli bir düzeyin üstünde basılması.
- Aracın durması.
- ESC (Elektronik Denge Kontrolü) veya elektronik cihazların arızalı olması.
- Sistemin normal çalışmadığı durumlarda.
- Çoklu Çarpışma Önleme Freni sisteminin freni otomatik olarak yönetmeye başlamasının üstünden on saniye geçmesi.



### UYARI

- Çoklu Çarpışma Önleme Freni, bir çarpışmanın ardından aracın hızını azaltsa da, ikinci bir çarpışmayı önlemez. Başka tehlikeli durumlardan kaçınmak için gaz pedalına basarak çarpışma bölgesinden uzaklaşabilirsiniz.
- Çoklu Çarpışma Önleme Freni aracı durdurduktan sonra, sistem frenleri yönetmeyi bırakır. Sürücünün başka kazaları önlemek için, duruma göre fren veya gaz pedalına basması gerekir.

## Fren Asistanı Sistemi (BAS)

Fren Yardımı Sistemi sürüş esnasında ani frenlemenin gerekli olduğu durumlarda frene ani ve sert şekilde basıldığında ekstra basınç sağlar.

Fren Yardımı Sistemi, ABS'nin (Kilitlenme Önleyici Fren Sistemi) devreye girme süresini ve dolayısıyla ABS müdahalesi için gereken ekstra basıncı sağlayarak fren mesafesini azaltır.

### **BAS çalışması**

- Araç hızı 30 km/s'den fazla olduğunda ve ABS devreye girmediğinde.
- Fren pedalına belli bir seviyenin üzerinde bir güçle basıldığında.
- Yol yüzeyindeki sürtünme belli bir seviyenin üzerinde olduğunda.

### **BAS çalışması devre dışı**

- Araç hızının 10 km/saatten az olması durumunda
- Fren pedalına belirli koşullar altında basılır.
- Yol yüzeyindeki sürtünme belli bir seviyenin altında olduğunda.



### **UYARI**

**Sistem sürücünün sürüş alışkanlıklarına, fren pedalına ne güçle basıldığına ve yol yüzeyinin durumuna bağlı olarak çalışmayabilir.**

## İyi Frenleme Önerileri



### **UYARI**

**Aracı terk ederken veya park ederken, daima tam olarak durunuz ve fren pedalına basmaya devam ediniz. Aracı P (Park) konumuna getiriniz, sonrasında el frenini çekerek Çalıştırma/Durdurma düğmesine basarak KAPALI konumuna getiriniz.**

**El freni kullanılmadan veya tam olarak çekilmeden park edilmiş araçlar kayabilir ve sürücünün ve başkalarının yaralanmasına sebep olabilir. Aracı terk etmeden önce, MUTLAKA el frenini çekiniz.**

Frenlerin ıslak olmamasına dikkat ediniz. Eğer araç su birikintisinden geçerse veya yakanırsa, frenler ıslanabilir. Frenler ıslak olduğunda, her zamanki kadar çabuk durmaz. Islanmış frenler aracın bir tarafa çekmesine neden olabilir.

Frenleri kurutmak için, frenleme hareketi normal seviyeye gelene kadar bir kaç kere frenlere basınız. Frenleme performansı normal seviyeye gelmiyorsa, aracı en kısa zamanda durdurmanızı ve kontrol için HYUNDAI yetkili servisine başvurmanızı öneririz.

Aracı ayağınızı frende tutarak SÜRMEYİNİZ. Pedala hafifçe de olsa sürekli basmak frenlerin aşırı ısınmasına, aşınmasına ve arızalanmasına neden olabilir.

Sürüş sırasında bir lastik patlarsa, hafifçe frene basınız ve yavaşlarken aracı düz konumda tutunuz. Yeterince yavaşladıktan sonra, aracınızı yol kenarına çekerek güvenli bir yerde durunuz.

Aracın ileri doğru kaymasını önlemek üzere araç durdurulduğunda, ayağınızı fren pedalında kuvvetlice tutunuz.

## TÜM TEKERLEKLERDEN ÇEKİŞ (AWD)

**Varsa**

Tüm Tekerleklerden Çekiş (AWD) etkinleştirildiğinde, itici kuvvetler ön ve arka tekerleklerle uygun şekilde dağıtılır. Dik yokuşlar, asfaltsız veya kaygan gibi zorlu yol koşullarında araçların itici gücünü en üst düzeye çıkararak sürüş performansını artırabilir.

Elektronik AWD'nin avantajları

1. Düz stabilitenin iyileştirilmesi
2. Virajlarda sürüş performansının iyileştirilmesi
3. Islak ve kumlu yollar gibi koşullarda stabilitenin sağlanması.
4. Sürüş modu otomatik kontrol birimiyle enerji verimliliğinin iyileştirilmesi.

### **i** Bilgilendirme

AWD araçlar, gerekli duruma göre motorun angajman durumunu değiştirebilir. Sürüş modunun otomatik olarak değiştirilmesi (2WD/AWD), enerji verimliliğini ve sürüş stabilitesini artırmaya yardımcı olur.

### **U**YARI

**CİDDİ YARALANMA veya ÖLÜM riskini azaltmak için:**

- Virajlarda ve köşe dönüşlerde yüksek hız yapmayınız.
- Sert veya ani şerit değiştirme ve keskin dönüşler gibi ani direksiyon hareketleri yapmayınız.
- Yüksek hızlarda araç hakimiyetini kaybettiğinizde devrilme riski büyük ölçüde artar.
- Araç hakimiyetinin kaybedilmesine en çok neden olan durumlar araç lastiklerinden birinin veya daha fazlasının yoldan çıkması ve sürücünün yeniden yola dönmek için direksiyonu gerekenden fazla kırmasıdır.
- Aracınızın yoldan çıkması durumunda, direksiyonu ani kırmayınız. Bunun yerine, normal şeride geri dönmeden önce, aracınızı yavaşlatınız.

### **NOT**

- Seviyesi aracın alt seviyesinden daha yüksek olan sulardan geçmeyiniz.
- Çamur veya sudan çıktıktan sonra frenlerinizin durumunu kontrol ediniz. Aracınız düşük hızda seyrederken, normal frenleme seviyesi elde edene kadar fren pedalına bir kaç defa basınız.
- Kum, çamur veya su gibi arazi şartlarında sürüş yapıyorsanız, periyodik bakım aralığınızı daha kısa tutunuz (Bölüm 9'daki "Zor kullanım koşullarında bakım"a bakınız).
- Arazide kullandıktan sonra aracınızı özellikle aracın altını daima iyice yıkayınız.
- Aracın dört lastiğinin de aynı tipte ve boyutta olmasına dikkat ediniz.
- AWD özellikli aracın çekici üzerinde çekilmesini sağlayınız.

### **Güvenli AWD çalışması**

#### **Sürüş öncesi**

- Bütün yolcuların emniyet kemeri taktıklarından emin olunuz.
- Dik ve direksiyona her zamankinden daha yakın oturunuz. Direksiyonu sizin için rahat bir konuma ayarlayınız.

#### **Karlı veya buz kaplı yollarda sürerken**

- Gaz pedalına yumuşak bir şekilde basarak yavaşça kalkış yapınız.
- Kar lastikleri veya lastik zinciri kullanınız.
- Önünüzde giden araç ile kendi aracınızın arasında yeterli mesafeyi korumalısınız.
- Rejeneratif frenleme kullanmak, yokuş aşağı inerken aracı kullanmanıza yardımcı olur. Ancak rejeneratif frenleme kullanarak yavaşlarken aracı kontrol etmekte zorlanabilirsiniz, bu nedenle üçüncü seviye rejeneratif frenlemeyi kullanmaktan mümkün olduğunca kaçınınız.
- Kaymayı önlemek için, hız yapma, ani hızlanma, ani frene basma ve virajlara hızla girmekten kaçınınız.

- Araç yokuş yukarı durdurulursa aracı tekrar başlatmak zordur. Diğer araçlardan uzak durunuz ve yavaş sürünüz.

### **i** Bilgilendirme

Kar lastiği kullanacağınız zaman dört tekerleğe de kar lastiği takınız.

Lastik zincirlerini arka lastiklere takınız.

Bu durumda sürüş hızı 30 km/s'nin altında olmalıdır ve sürüş mesafesi en aza indirilmelidir. Lastik zincirleri takılıyken yüksek hızlı veya uzun süreli sürüş, AWD sisteminde arızaya veya hasara neden olabilir.

Kar Lastikleri ve Lastik Zincirleri hakkında daha fazla bilgi için bu bölümdeki "Kış mevsiminde sürüş" konusuna bakınız.

### Kum veya çamurda sürüş

- Yavaş ve sabit hızı koruyunuz.
- Gerekirse çamurda sürüş için lastik zinciri kullanınız.
- Önünüzde giden araç ile kendi aracınızın arasında yeterli mesafeyi korumalısınız.
- Aracın hızını düşürün ve daima yol şartlarını kontrol ediniz.
- Saplanmayı önlemek için, hız yapma, ani hızlanma, ani frene basma ve virajlara hızla girmekten kaçınınız.

### **NOT**

Araç kar, kum veya çamura saplandığında, çekiş sağlamak için çekiş tekerleklerinin altına kaymaz bir malzeme yerleştiriniz VEYA aracı kurtarabilecek bir sallama hareketi için tekerleklerle yavaşça ileri ve geri patinaj yaptırınız.

### Yokuş yukarı veya aşağı sürüş

- Yokuş yukarı sürüş
  - Kalkış yapmadan önce, yokuş yukarı sürüşün mümkün olup olmadığını kontrol ediniz.
  - Mümkün olduğu kadar düz sürünüz.

- Yokuş aşağı sürüş
  - Yokuş aşağı sürerken vites değiştirmeyiniz. Vitesi yokuş aşağı sürüşe başlamadan seçiniz.
  - Mümkün olduğu kadar düz sürünüz.

### **!** UYARI

Çok dik yokuşları çıkar veya inerken çok dikkatli olunuz. Eğim, arazi, su ve çamur koşullarına bağlı olarak araç takla atabilir.

### **!** UYARI

Dik yokuşların kenarından sürmeyiniz. Tekerlek açısındaki hafif bir değişim aracı dengeleştirir veya aracın ileriye hareketi durursa dengeli bir aracın dengesi kaybedilebilir. Aracınız devrilebilir ve ciddi yaralanma veya ölüme yol açabilir.

### İlave sürüş koşulları

- Sürüşten önce arazi koşullarını öğreniniz.
- Arazide daima dikkatli sürünüz ve tehlikeli yerlerden uzak durunuz.
- Sert rüzgarda yavaş sürünüz.
- Viraj alırken araç hızını azaltınız. Viraj alırken aracın hızını düşürünüz. 4WD araçların ağırlık merkezi geleneksel AWD araçlardan daha yüksektir, bu da viraja çok hızlı girildiğinde devrilme ihtimalini arttırır.
- Arazide giderken direksiyon simidini daima sıkıca tutunuz.

### **!** UYARI

Arazide sürüş yaparken direksiyonu iç tarafından tutmayınız. Ani direksiyon manevrasından veya yerdeki nesnelere gelen darbelerle ilgili direksiyon tepkisinden dolayı kolunuzu incitebilirsiniz. Direksiyon hakimiyetini kaybederek ciddi yaralanma veya ölüme neden olabilirsiniz.

## Acil durumlar

### Lastikler

Lastikleri deęiřtirirken drt lastięin de aynı boyut, tr, diř yapısında, marka ve yk tařıma kapasitesinde olmasına dikkat ediniz.

#### UYARI

Aracınızda orijinal olarak bulunandan farklı ebat ve tipte lastik ve jant kullanmayınız. Bunlar aracınızın gvenlik ve performansını etkileyebilir, direksiyon arızalarına ya da devrilme ve ciddi yaralanmalara yol aabilir.

#### UYARI

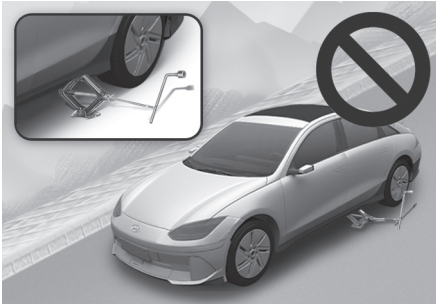

AWD bir ara kriko zerinde kaldırılırken aracı asla alıřtırmayınız. Ara krikodan kayabilir veya yuvarlanabilir ve sizin ve etrafınızdakilerin ciddi yaralanmasına veya lmne neden olabilir.

### Aracın ekilmesi

AWD aralar, tekerlekli bir vin ve tekerlekli ekme arabaları ya da dz kasa bir ekipmanla tm tekerlekler yere deęmeyecek biimde ekilmelidir. Daha fazla bilgi iin, Blm 8'deki "Aracın ekilmesi" konusuna bakınız.

### Ara muayenesi

- Aracın ara lifti stnde alıřtırılması gerekirse, drt tekerlekten herhangi birini durdurmaya alıřmayın. Bu durum AWD sistemine zarar verebilir.
- Ara liftinde ara alıřır haldeyken el frenini asla ekmeyin. Bu durum AWD sistemine zarar verebilir.

### Dinamometre testi

AWD bir ara zel bir drt teker řasi dinamometresi zerinde test edilmelidir.

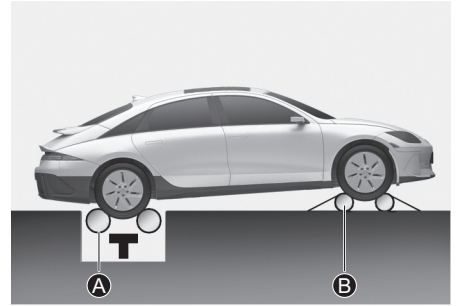

[A] Test bandı (Hız ler),  
[B] Geici Boř Merdaneler

AWD aralar 2WD test bandında test edilmemelidir. 2WD test bandının kullanılması gerekiyorsa, ařaęıdaki prosedr uygulanmalıdır:

1. Aracınız iin nerilen lastik basınlarını kontrol ediniz.
2. Hız ler testi iin, arka tekerlekleri řekilde gsterildięi gibi test merdanesinin zerine yerleřtiriniz.
3. El frenini indiriniz.
4. n tekerleri, řekilde grldę gibi, o anda atıl olan silindirin stne yerleřtiriniz.

#### UYARI

Dinamometre zerinde ara viteste iken, aracın n tarafında durmayınız. Ara ileriye fırlayarak ciddi yaralanma veya lme neden olabilir.

## SÜRÜŞ MODU ENTEGRE KONTROL SİSTEMİ (2WD)

+ Varsa

### Sürüş modu



Sürüş modu sürücünün tercihine veya yol şartlarına göre seçilebilir.



DRIVE MODE (Sürüş Modu) düğmesine her basıldığında mod değişir.

### **NORMAL mod**

Normal mod aracı ana yollarda, şehir merkezinde ve otoyollarda sürerken kullanılan bir sürüş modudur.

### **ECO modu**

ECO modu, motorları ve şanzımanı kontrol ederek enerji verimliliğini artıran bir sürüş modudur.

Elektrik enerjisi verimliliği sürücünün sürüş alışkanlıklarına ve yol koşullarına göre değişir.

- ECO modu seçildiğinde, gösterge panelinde ECO göstergesi yanar ve ortam ışıklarının rengi değişir.
- ECO modu devreye girdiğinde:
  - Gaz pedalına orta kuvvette basılırsa hızlanma tepkisi biraz azalabilir.
  - Klima performansı sınırlıdır.

Elektrik enerjisi verimliliğinin artırılmasına destek olmak için ECO modu etkinleştirildiğinde yukarıdaki durumlarla karşılaşılması normaldir.

### **ECO modu çalışmasının sınırlamaları**

ECO modu çalışırken aşağıdaki durumlar oluşursa, ECO göstergesinde hiçbir değişiklik olmasa bile sistemin çalışması sınırlanır.

- Soğutma sıvısı sıcaklığı düşük olduğunda:
  - Motor performansı normale dönünceye kadar sistem sınırlanır.
- Yokuş çıkarken:
  - Motor torku sınırlı olduğundan sistemin yokuş yukarı sürüş sırasında güç kazanımı sınırlı olacaktır.

### **SPORT modu**

SPORT modu, motorları ve şanzımanı kontrol ederek sürüş performansını artıran bir sürüş modudur.

SPORT modunda, elektrik enerjisi verimliliği düşebilir.

- SPORT modu seçildiğinde, gösterge panelinde SPORT göstergesi yanar ve ortam ışıklarının rengi değişir.
- Araç yeniden çalıştırıldığında sürüş modu NORMAL moda geri dönecektir. SPORT modunu kullanmak istiyorsanız SPORT modunu tekrar seçiniz.

## KAR modu

KAR modu karlı yollarda güvenli sürüş sağlar.

- KAR modunu seçmek için sürüş modu düğmesine basılı tutunuz.
- KAR modu seçildiğinde, gösterge panelinde KAR göstergesi yanar ve ortam ışıklarının rengi değişir.

## NOT

- **Karda ve buzda gaz pedalına yumuşak bir şekilde basınız.**
- **Önünüzdeki araçlarla aranızda mesafe koyunuz.**
- **Anlık hızlanma, yavaşlama ve direksiyonun kontrolünü kaybetmekten kaçınınız. Karda ani hareketlerde bulunmak kazaya neden olabilir.**

## SÜRÜŞ MODUM

SÜRÜŞ MODUM ayarında, her işlev için araç performansını ayarlayabilirsiniz.

**SÜRÜŞ MODUM** ayarlarını yapılandırmak için bilgi ve eğlence sisteminde **Kurulum (Ayarlar) > Araç > Sürüş Modu > Kişiselleştirme > SÜRÜŞ MODUM** tercihini seçiniz.

	SÜRÜŞ MODUM
Güç çıkışı	Maksimize/Normal/Minimize
Hızlanma hassasiyeti	Yüksek/Orta/Düşük
Direksiyon	NORMAL/SPORT

SÜRÜŞ MODUM modunu seçmek için sürücü modu düğmesine basılı tutunuz. Gösterge panelinde SÜRÜŞ MODUM göstergesi yanacaktır.

- SÜRÜŞ MODUM ayarlarının yapılandırılması kontrol birimi değiştirilirse veya yazılımı güncellenirse başlatılabilir.

## SÜRÜŞ MODU ENTEGRE KONTROL SİSTEMİ (AWD)

+Varsa

### Sürüş modu



Sürüş modu sürücünün tercihine veya yol şartlarına göre seçilebilir.



DRIVE MODE (Sürüş Modu) düğmesine her basıldığında mod değişir.

### **NORMAL mod**

Normal mod, yol koşullarında sürüş modunu (2WD/AWD) otomatik olarak değiştiren bir sürüş modudur.

### **ECO modu**

ECO modu, araçların motorunun gerekli duruma göre devreye girme durumunu değiştirebileceği bir sürüş modudur. Sürüş modunu (2WD/AWD) otomatik olarak ayarlamak enerji verimliliğini artırmaya yardımcı olur.

Elektrik enerjisi verimliliği sürücünün sürüş alışkanlıklarına ve yol koşullarına göre değişir.

- ECO modu seçildiğinde, gösterge panelinde ECO göstergesi yanar ve ortam ışıklarının rengi değişir.
- ECO modu devreye girdiğinde:
  - Gaz pedalına orta kuvvette basılırsa hızlanma tepkisi biraz azalabilir.
  - Klima performansı sınırlıdır.
  - Şanzımanın vites değiştirme düzeni değişebilir.

Elektrik enerjisi verimliliğinin artırılmasına destek olmak için ECO modu etkinleştirildiğinde yukarıdaki durumlarla karşılaşılması normaldir.

### **ECO modu çalışmasının sınırlamaları**

ECO modu çalışırken aşağıdaki durumlar oluşursa, ECO göstergesinde hiçbir değişiklik olmasa bile sistemin çalışması sınırlanır.

- Soğutma sıvısı sıcaklığı düşük olduğunda:

Motor performansı normale dönünceye kadar sistem sınırlanır.

- Yokuş çıkarken:

Motor torku sınırlı olduğundan sistemin yokuş yukarı sürüş sırasında güç kazanımı sınırlı olacaktır.

### **SPORT modu**

SPORT modu, AWD sistemini sabitleyip şanzımanı kontrol ederek sürüş performansını artıran bir sürüş modudur.

SPORT modunda, elektrik enerjisi verimliliği düşebilir.

- SPORT modu seçildiğinde, gösterge panelinde SPORT göstergesi yanar ve ortam ışıklarının rengi değişir.
- Araç yeniden çalıştırıldığında sürüş modu NORMAL moda geri dönecektir. SPORT modunu kullanmak istiyorsanız SPORT modunu tekrar seçiniz.

### **KAR modu**

KAR modu, motorun angajman durumunu gereken duruma göre değiştirerek sürüş performansını artıran bir sürüş modudur. Sürüş modunun otomatik olarak değiştirilmesi (2WD/AWD) sürüş stabilitesinin iyileştirilmesine yardımcı olur.

- KAR modunu seçmek için sürüş modu düğmesine basılı tutunuz.
- KAR modu seçildiğinde, gösterge panelinde KAR göstergesi yanar ve ortam ışıklarının rengi değişir.
- KAR modu etkinleştirildiğinde, sürüş gücü otomatik olarak dört tekerleğe dağıtılır ve aracın stabilitesi artar.

### **NOT**

- **Karda ve buzda gaz pedalına yumuşak bir şekilde basınız.**
- **Önünüzdeki araçlarla aranızda mesafe koyunuz.**
- **Anlık hızlanma, yavaşlama ve direksiyonun kontrolünü kaybetmekten kaçınınız. Karda ani hareketlerde bulunmak kazaya neden olabilir.**

## SÜRÜŞ MODUM

SÜRÜŞ MODUM ayarında, her işlev için araç performansını ayarlayabilirsiniz.

**SÜRÜŞ MODUM** ayarlarını yapılandırmak için bilgi ve eğlence sisteminde **Kurulum (Ayarlar) > Araç > Sürüş Modu > Kişiselleştirme > SÜRÜŞ MODUM** tercihini seçiniz.

	SÜRÜŞ MODUM
Güç çıkışı	Maksimize/Normal/Minimize
Hızlanma hassasiyeti	Yüksek/Orta/Düşük
Direksiyon	NORMAL/SPORT
Aktarma organları	AWD/AUTO AWD/2WD

SÜRÜŞ MODUM modunu seçmek için sürücü modu düğmesine basılı tutunuz. Gösterge panelinde SÜRÜŞ MODUM göstergesi yanacaktır.

- Aracı 2WD şeklinde sürerken, AWD aşağıdaki koşullar altında çalışacaktır:
  - Aracı düşük hızda sürme veya durma
  - Aracı yokuş yukarı veya kaygan bir yolda sürme
  - Arka tekerlek motorunda arıza
- SÜRÜŞ MODUM ayarlarının yapılandırılması kontrol birimi değiştirilirse veya yazılımı güncellenirse başlatılabilir.

## Sürüş modlarının çalışma şekilleri

Her bir bileşenin çalışma şekli, hangi tahrik modunun seçildiğine göre değişmektedir.

Sürüş modu	KAR	NORMAL	ECO	SPORT
Çalışma şekli	Karda sürüş	Normal sürüş modu	Yüksek elektrik enerjisi verimliliği modu	Sportif sürüş modu
Düğmenin etkinleştirilmesi	1 Saniyeden fazla basınız.	Basın	Basın	Basın
Gösterge panelindeki gösterge	KAR	NORMAL	ECO	SPORT
Klima sistemi kontrolü	NORMAL	NORMAL	ECO (ECO/NORMAL) *1	NORMAL
Hız limiti	-	-	-	-
Rejeneratif frenleme seviyesi	0-1	0-3		
FREN MODU	NORMAL/ SPORT *1	NORMAL/ SPORT *1	NORMAL/ SPORT *1	NORMAL/ SPORT *1

\*1 Her sürüş modu için sürüş koşulunu, Bilgi ve Eğlence sistemindeki sürüş modu ayarında ayarlamak mümkündür ve daha fazla bilgi için ayrı olarak verilen kılavuza bakınız.

## AKTİF HAVA KLAPESİ



Aktif hava klapesi sistemi, araç bileşenlerini soğutmak ve enerji verimliliğini artırmak için ön tamponun altındaki hava klapesini kontrol eder.

### **i** Bilgilendirme

Aktif hava klapesi sistemi araç koşulu etkin olmaksızın devreye girebilmektedir (Park, sürüş, şarj, v.b.).

## Arıza



Dış etkenler nedeniyle hava klapesi geçici olarak açılmışsa veya kontrol birimi kar veya yağmur gibi nedenlerden dolayı kirlenmişse aktif hava klapesi sistemi normal çalışmayaabilir.

Ekranda “**Aktif hava klapesi sistemini kontrol ediniz**” mesajı görüntülendiğinde, aracı güvenli bir yerde durdurunuz ve hava klapesinin durumunu kontrol ediniz.

Yabancı maddelerin temizlenmesi gibi gerekli işlemleri yaptıktan ve 10 dakika bekledikten sonra aracı tekrar çalıştırınız. Açılır pencere görüntülenmeye devam ederse, HYUNDAI yetkili servisine danışmanızı öneririz.

### **⚠** DİKKAT

- Açılır pencereden bağımsız olarak hava klapeleri aynı konumda değil aracı durdurup 10 dakika bekleyip aracı çalıştırınız ve hava klapesini kontrol ediniz.
- Aktif hava klapesi sistemi motorları tarafından çalıştırılır. Hareketine müdahale etmeyiniz veya aşırı güç uygulamayınız. Bu, arızaya sebep olabilir.

## AKTİF SES TASARIMI

+ Varsa

- Aktif Ses Tasarımı, sürüş moduna, araç hızına ve gaz pedalına bağlı olarak çeşitli sanal sürüş sesleri sağlamaktadır. Ses seviyesini ayarlayabilir, hızlanma pedalı tepkisi ve ses stili ayarlarını değiştirebilirsiniz.
- Bilgi ve eğlence sistemindeki Etkin Ses Tasarımının ses seviyesini değiştirmek için: **Kurulum > Araç > Aktif Ses Tasarımı**, veya **Kurulum > Ses > Aktif Ses Tasarımı**.
- Aktif Ses Tasarımının ses seviyesi, seçilen sürüş moduna (Eco, Normal, Sport) göre ayarlanmaktadır.
- Aracın hoparlörünün ve amplifikatörünün yetkisiz olarak değiştirilmesi, Aktif Ses Tasarımının arızalanmasına neden olabilir.

### Bilgilendirme

Yazılım güncellemelerinden sonra bilgi ve eğlence sistemi değişebilir. Daha fazla bilgi için, bilgi ve eğlence sistemi birlikte verilen kılavuza ve hızlı başvuru kılavuzuna bakınız.

## ÖZEL SÜRÜŞ KOŞULLARI

### Tehlikeli sürüş koşulları

Su, kar, buz, çamur, kum gibi sürüş koşulları ile karşılaştığınızda, aşağıdaki önlemleri uygulayınız:

- Dikkatli sürünüz ve daha uzun fren mesafesi bırakınız.
- Ani frenlemeden ve direksiyonu ani kırmaktan kaçınınız.
- Aracınız kara, çamura veya kuma saplarsa, gereksiz patinajı önlemek için aracın hızını yavaş yavaş düşürünüz.
- Buz, kar veya çamura saplandığınızda ilave çekiş sağlaması için çekiş lastiklerinin altına kum, kaya tuzu serpiniz, zincir takınız veya başka bir kaymayan malzeme kullanınız.

### UYARI

**Aracı kaygan bir yüzeyde sürerken lastik hızının aniden değiştirilmesi lastiklerin kaymasına neden olabilir. Kaygan yüzeylerde sürerken dikkatli olunuz.**

### Aracın sallanması

Kar, kum veya çamurdan kurtarmak için aracı sallamak gerekiyorsa, önce ön lastiklerin etrafındaki alanı temizlemek için direksiyonu sağa ve sola çeviriniz. Sonra vitesi R (geri) ile bir ileri vites arasında ileri ve geri alınız.

Lastiklerin patinaj yapmasını önlemeye çalışınız ve aracı çok hızlı kullanmayınız.

Şanzımanın aşınmasını önlemek için, vitesi lastiklerin patinajı bittikten sonra değiştiriniz. Vites değiştirirken ayağınızı gaz pedalından çekiniz ve şanzıman vitesine geçince hafifçe gaz pedalına basınız. Lastiklerin ileri ve geri yönde yavaşça patinaj yapması, aracı serbest duruma getiren bir sallama hareketine neden olur.



## UYARI

Araç sıkıştığında ve aşırı patinaj olduğunda, lastiklerdeki sıcaklık çok hızlı biçimde yükselebilir. Lastikler hasar görürse, lastik inmesi veya lastik patlaması gerçekleşebilir. Bu durum tehlike arz etmektedir - sizin ve başka kişilerin yaralanmasına sebep olabilir. Aracınızın etrafında insan veya nesnelere varken, böyle bir şeye teşebbüs etmeyiniz.

Araç kurtarmaya çalışırken araç aşırı ısınabilir ve motor bölümünün yanmasına veya başka hasarlara yol açabilir. Motorun ya da lastiklerin aşırı ısınmasını engellemek için lastiklerin patinaj yapmasını önlemeye çalışınız. Lastiklere 56 km/saat hız üzerinde patinaj yaptırmayınız.



## Bilgilendirme

**Araç sallanmadan önce ESC sistemi KAPATILMALIDIR.**

## NOT

**Birkaç sallamadan sonra hâlâ kurtulamadıysanız, aracı bir çekiciye çektilererek motorun aşırı ısınmasını, şanzımanın ve lastiklerin zarar görmesini önleyiniz. 8. Bölüm'deki "Aracın çekilmesi" konusuna bakınız.**

## Düzgün viraj alma

Viraj alırken, özellikle yol yüzeyi ıslak olduğunda fren yapmaktan veya vites değiştirmekten kaçınınız. İdeal olan, virajları düşük hızla dönmektir.

## Gece sürüşü

Gece sürüşleri gündüz sürüşlerine nazaran daha çok tehlike arz eder. Hatırlamak için bazı ipuçları şunlardır:

- Gece görmek, özellikle cadde ışıklarının bulunmadığı bölgelerde, daha zor olabileceği için, yavaş kullanınız ve diğer araçlarla aranızda daha fazla mesafe bırakınız.

- Diğer araçların farlarından gelen yansımayı azaltmak için aynalarınızı ayarlayınız.
- Farlarınızı temiz tutunuz ve farların düzgün açıda olduğundan emin olunuz. Kirli veya yanlış ayarlanmış farlar gece görmeyi daha da zorlaştırır.
- Karşıdan gelen araçların farlarına doğrudan bakmayınız. Geçici olarak körleşebilirsiniz ve gözünüzün karanlığa tekrar alışması uzun zaman alabilir.

## Yağmurda sürüş

Yağmur ve ıslak yollar sürüşü tehlikeli hale getirebilir. Yağmurda veya kaygan zeminde araç kullanırken göz önünde tutmanız gereken birkaç nokta:

- Yavaşlayınız ve ek takip mesafesi sağlayınız. Sağanak yağmur görmeyi zorlaştırır ve aracınızı durdurmak için gerekli mesafeyi arttırır.
  - Hız sabitleyiciyi KAPATINIZ (varsa).
  - Camda çizik veya silinmemiş alan kalıyorsa silecek lastiklerinizi değiştiriniz.
  - Lastik diş derinliğinin yeterli olduğundan emin olunuz. Lastikleriniz yeterli dişe sahip değilse, kaygan zeminde ani bir duruş kaymaya ve olası bir kazaya neden olabilir.
- Daha fazla bilgi için, Bölüm 9'daki "Lastik değiştirme" konusuna bakınız.
- Başkalarının sizi görmelerini kolaylaştırmak için farlarınızı yakınız.
  - Geniş su birikintilerinden çok hızlı geçmek frenlerinizi etkileyebilir. Su birikintisinden geçmek zorundaysanız, yavaş geçmeye çalışınız.

- Frenlerinizin ıslanmış olabileceğini düşünüyorsanız, frenler normale dönmeye kadar, sürerken hafifçe frene basınız.

### "Su üzerinde Kızaklama Etkisi"

Yol yeteri kadar ıslak ise ve siz de yeteri kadar yüksek hızda gidiyorsanız, aracınızın yol ile teması azdır veya hiç yoktur ve gerçekten su üzerinde gidiyordur. Yol ıslak olduğunda, en iyi öneri YAVAŞLAMAKTIR.

Lastik dişleri azaldıkça, ıslak yolda kayma riski artar, bölüm 9'daki "Lastik değiştirme" konusuna bakınız.

### Su taşkını olan alanlarda sürüş

Su seviyesinin jant göbeğinin altından daha alçakta olduğundan emin olmadıkça, Su taşkını olan yerlerden geçmeyiniz. Su birikintilerinden geçerken yavaş sürünüz. Fren performansı azalmış olabileceği için, yeterli durma mesafesi bırakınız.

Sudan geçtikten sonra, düşük hızda giderken frene hafifçe basarak frenleri kurutunuz.

### Otobanda sürüş

#### Lastikler

Lastik basıncını belirtilen şekilde ayarlayınız. Düşük basınç aşırı ısınmaya veya lastik hasarına yol açabilir.

Aşınmış veya hasarlı lastikleri kullanmayınız. Bunlar çekişi azaltır veya frenleme işlemini engelleyebilir.

#### Bilgilendirme

**Lastiklerinizi asla üzerinde belirtilen maksimum şişirme basıncının üzerinde şişirmeyiniz.**

#### Soğutucu sıvı ve yüksek voltajlı batarya

Otoyolda yüksek hızda araç kullanmak elektrik enerjisi tüketimini artırır, daha düşük, orta hızda gitmek ise daha verimlidir. Otoyolda araç kullanırken elektrikli enerjiden tasarruf etmek için orta hızda gidiniz.

Aracınızı kullanmadan önce hem soğutma sıvısı seviyesini hem de elektrik enerjisi seviyesini mutlaka kontrol ediniz.

## KIŞ MEVSİMİNDE SÜRÜŞ

Sert kış koşulları hızlı lastik aşınmalarını ve diğer sorunları beraberinde getirir. Kışın sürüş sırasında, bu sorunları asgariye indirmek için aşağıda verilmekte olan önerileri yerine getirmelisiniz:

### Karlı veya buzlu yol koşulları

Önünüzdeki araç ile aranızdaki yeterli mesafeyi korumalısınız.

Frene yavaşça basınız. Hız yapmak, ani hızlanmak, ani frene basmak ve virajlara hızla girmek potansiyel olarak tehlikeli hareketlerdir. Karlı veya buzlu yollarda ani fren yapılması aracın kaymasına yol açabilir.

Aracınızı karla kaplı bir yolda sürmek için zincir takmanız gerekebilir.

Daima acil durum ekipmanları bulundurunuz. Bu gibi ekipmanlar arasında, lastik zincirleri, çekme halatı veya çekme zincirleri, el feneri, işaret fişekleri, kum, havlu, akü şarj kabloları, buz kazıyıcı, eldivenler, tulum, örtü, battaniye, vb. yer alır.

### Kış lastikleri



#### UYARI

**Kış lastikleri, aracın orijinal lastikleri ile aynı ebatta ve tipte olmalıdır. Aksi halde, aracınızın emniyeti ve sürüşü olumsuz yönde etkilenebilir.**

Eğer aracınıza kış lastikleri takarsanız, bunların orijinal lastiklerle aynı ebatta ve yük aralığında radyal lastikler olmasına dikkat ediniz. Aracınızın yol tutuşunu tüm hava koşullarında dengelemek için kış lastiklerini dört tekerleğe de takınız. Kış lastiklerinin kuru yollarda sağladığı çekiş, aracınızın orijinal lastiklerininkindi kadar yüksek olmayabilir. Lastik satıcısından azami hız önerilerini öğreniniz.

## **i** Bilgilendirme

**Çivili lastiklerinin kullanımıyla ilgili olası sınırlamalar sebebiyle; yerel yönetmelikleri kontrol etmeden aracınıza takmayınız.**

### **Yaz lastikleri**

**Varsa**

- Kuru yollarda sürüş performansını en üst düzeye çıkarmak için yaz lastikleri kullanılmaktadır.
- Sıcaklık 7°C'nin altındaysa veya aracınızı karlı veya buzlu yollarda sürüyorsanız, lastik tutuşu önemli ölçüde zayıfladığından yaz lastikleri fren performansını ve çekiş gücünü kaybeder.
- Sıcaklık 7°C'nin altındaysa veya karlı veya aracınızı buzlu yollarda sürüyorsanız, güvenli bir sürüş elde etmek için aracınızın standart lastiğiyle aynı büyüklükteki kar lastiklerini veya dört mevsim lastiklerini takınız. Hem kar hem de dört mevsim lastiklerinde M+S işaretleri bulunmaktadır.
- M+S lastiklerini kullanırken, güvenli sürüş sağlamak için aynı üreticinin ürettiği aynı lastik sırtı olan lastikleri kullanınız.
- Standart yaz lastiğinden daha düşük maksimum hıza sahip M+S lastikleriyle sürüş yaparken, M+S lastikleri için belirlenmiş hızı aşmamaya dikkat ediniz.

### **Lastik zincirleri (Telli zincirler)**

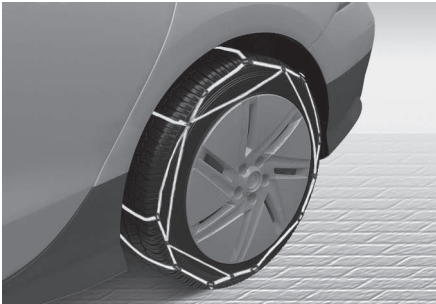

Radyal lastiklerin yanakları diğer lastik tiplerinden daha ince olduğundan, bazı tip lastik zincirlerinin takılması lastiklere hasar vere-

bilir. Bu nedenle, lastik zinciri yerine kış lastiklerinin kullanılması önerilir. Lastik zincirinin mutlaka kullanılması gerekiyorsa, orijinal HYUNDAI parçaları kullanınız ve lastik zincirlerini zincirler ile verilen talimatlara göre takınız. Uygun olmayan lastik zinciri nedeniyle aracınıza gelecek olan bir hasar araç üreticisinin garantisi dışındadır.

Lastik zincirlerini sadece arka tekerleklere takınız.

## **! UYARI**

**Lastik zinciri kullanımı aracın yol tutuşunu olumsuz yönde etkileyebilir.**

- **30 km/sa. veya zincir üreticisinin önerdiği hız limitinin altında sürünüz.**
- **Dikkatli sürünüz ve tümseklerden, çukurlardan, keskin dönüşlerden ve aracı zıplatacak diğer tehlikelerden kaçınız.**
- **Keskin dönüşlerden ve lastikleri kilitleyebilecek frenlemelerden kaçınız.**

## **i** Bilgilendirme

- **Lastik zincirlerini yalnızca çift olarak ve arka lastiklere takınız. Lastiğe zincir takılmasının sürüş gücünü arttıracak ancak yana savrulmaları önlemeyeceği unutulmamalıdır.**
- **Çivili lastiklerinin kullanımıyla ilgili olası sınırlamalar sebebiyle; yerel yönetmelikleri kontrol etmeden aracınıza takmayınız.**

### Lastik zincirleri (Auto Sock)



Radyal lastiklerin yanakları diğer lastik tiplerinden daha ince olduğundan, bazı tip lastik zincirlerinin takılması lastiklere hasar verebilir. Bu nedenle, lastik zinciri yerine kış lastiklerinin kullanılması önerilir.

Alüminyum alaşımlı jantlarla donatılmış araçlara zincir takmayın; zincir jantlara hasar verebilir. Mutlaka kar zinciri kullanılması gerekiyorsa, AutoSock (örgü tipi kar zinciri) kullanın. Uygun olmayan lastik zincirinin kullanılması nedeniyle aracınızda oluşabilecek hasarlar araç üreticisinin garanti kapsamının dışındadır.

Lastik zincirlerini sadece arka tekerleklerle takınız.



### DİKKAT

**Aracı yaklaşık 0,5-1 km sürdükten sonra güvenli montajı sağlamak için daima zincir kurulumunu montajın uygunluğu açısından kontrol ediniz. Eğer gevşekse, zincirleri sıkılaştırın veya yeniden takınız.**

### Zincirin takılması

Lastik zinciri takarken, üreticinin talimatlarını takip ediniz ve mümkün olduğu kadar sıkı takınız. Zincir takılı iken yavaş (30 km/saatın altında) sürünüz. Eğer zincirlerin gövdeye veya şasiye temas ettiğini duyarsanız, durup zincirleri sıkılaştırınız. Hâlâ temas ediyorsa, gürültü geçene kadar yavaşlayınız. Temizlenmiş yola çıkar çıkmaz lastik zincirlerini çıkarınız.

Kar zinciri takarken aracı trafikten uzak, düz bir yere park ediniz. Aracın Dörtlü Flaşörlerini yakınız ve (eğer varsa) üçgen acil durum reflektörlerini aracın arkasına koyunuz. Kar zincirlerini takmadan önce mutlaka vitesi P (Park) konumuna alın, el frenini çekin ve aracı kapatınız.

### NOT

**Lastik zincirlerini kullanacağınız zaman:**

- Yanlış boyutlu zincirler veya yanlış takılmış zincirler aracınızın fren balatalarına, süspansiyonuna, gövdesine ve tekerleklerine hasar verebilir.
- SAE “S” sınıfı veya tel zincir kullanınız.
- Zincirlerin gövdeye temas etmesi nedeniyle bir ses işitirseniz, araç gövdesine teması önlemek için zinciri tekrar sıkınız.
- Gövdenin zarar görmesini önlemek için aracı 0,5-1 km sürdükten sonra zincirleri tekrar sıkılaştırınız.
- Alüminyum jantları olan araçlarda lastik zinciri kullanmayınız. Zorunda kalırsanız, tel tipi zincir kullanınız.
- Aracınıza zarar vermemek için lastik boyutunun teknik özelliklerine uygun lastik zincirleri takınız.
  - 18 inç lastiklerde 15 mm'den (0,59 inç) küçük zincirler kullanılmaktadır.
  - 20 inç lastikler AutoSock (örgü tipi kar zinciri) kullanılmaktadır.

## Kış önlemleri

### Akü ve kabloların kontrolü

Kış sıcaklıkları akü performansına etki eder. Akü ve kabloları 9. bölümde belirtildiği gibi kontrol ediniz. Akü şarj seviyesi, HYUNDAI yetkili servisi veya bir servis istasyonu tarafından kontrol edilebilir.

### Kilitlerin donmaya karşı korunması

Kilitlerin donmasını önlemek için, anahtar deliklerine onaylı buz çözücü sıvı veya gliserin püskürtünüz. Bir kilit deliği buzla kaplanmışsa, buz çözmek için üzerine onaylı buz çözücü sıvı püskürtünüz. Bir kilidin iç kısmı donmuşsa, ısıtılmış bir anahtarla çözmeye çalışınız. Yaralanmayı önlemek için ısıtılmış anahtar dikkatle kullanınız.

### Onaylı ve markalı antifrizli cam temizleyici kullanınız

Cam yıkayıcısının donmasını önlemek için, cam yıkama suyuna belirtilen onaylı cam yıkama antifriz çözeltisi ekleyiniz. Antifrizli cam yıkayıcı HYUNDAI yetkili servisinden ve çoğu yedek parça satıcısından temin edilebilir. Araç boyasının zarar görmesini önlemek için soğutma sıvısı veya bir başka tip antifriz çözeltisi kullanmayınız.

### El freninizin donmasına izin vermeyiniz

Bazı koşullarda, el freniniz çekili durumda donabilir. Genellikle arka frenlerin çevresinde veya yakınlarında kar veya buzlanma varsa veya frenler ıslanmışsa bu durumla karşılaşılır. El freninin donma riski varsa, el frenini geçici olarak çekerek, vitesi P (Park) konumuna alınız. Ayrıca aracın kaymaması için, arka lastiklere takoz koyunuz. Daha sonra el frenini indiriniz.

### Araç altında buz ve kar birikmesini önleyiniz

Bazı koşullarda, araç altında çamurluk seviyesine kadar kar veya buz birikebilir. Sert kış koşullarında araç sürerken, aracın altını düzenli olarak kontrol etmeli ve ön tekerlekler ile direksiyon bileşenlerinin engellenmediğinden emin olmalısınız.

### Acil durum donanımlarını bulundurunuz

Hava koşullarına bağlı olarak, uygun acil durum donanımını beraberinizde taşımalısınız. Bu gibi ekipmanlar arasında, lastik zincirleri, çekme halatı veya zincirleri, el feneri, işaret fişekleri, kum, havlu, akü-şarj kabloları, buz kazıyıcı, eldivenler, tulum, örtü, battaniye, vb. yer alır.

### Motor bölmesine nesne veya malzeme koymayın.

Nesneleri veya malzemeleri motor bölmesine koymak motor arızasına sebep olabilir. Bu tür hasarlar üretici garantisinin kapsamına girmez.

## RÖMORK ÇEKME

Aracınızla römork çekmeyi düşünüyorsanız, ilk olarak bununla ilgili bulunduğunuz yerdeki yasal koşulları öğreniniz. Çünkü, römork, araç veya bir başka tip araç çekme veya çekme aparatları ile ilgili yürürlükteki yasalardan birbirinden farklı olabilmektedir. Çekme işlemi öncesinde ayrıntılar ile ilgili HYUNDAI yetkili servisini ile temasa geçmenizi öneririz. Römork çekmenin, aracınızı tek başına kullanmaktan farklı olduğunu unutmayınız. Römork çekmek aracın yol tutuşunda, dayanıklılığında ve elektrik enerjisi tüketiminde değişikliğe neden olur. Başarılı ve emniyetli römork çekme doğru ekipmanlar gerektirir ve bunlar doğru kullanılmalıdır. Uygun olmayan şekilde römork çekme nedeniyle aracınıza gelecek olan bir hasar araç üreticisinin garanti kapsamı dışındadır. Bu bölüm testlerle kanıtlanmış birçok önemli römork çekme ipuçları ve emniyet kurallarını içerir. Bunların birçoğu sizin ve yolcularınızın emniyeti için önemlidir. Lütfen bir römork çekmeden önce bu bölümü dikkatle okuyunuz.

### UYARI

Aşağıdaki önlemleri alınız:

- Doğru ekipmanı kullanmazsanız ve/veya biçimsiz sürerseniz, römork çekerken araç hakimiyetini kaydedebilirsiniz. Örneğin, eğer römork çok ağırsa, frenleme performansı azalabilir. Siz ve yolcularınız ciddi veya ölümcül şekilde yaralanabilirsiniz. Römorku, ancak bu bölümdeki tüm adımları eksiksiz yerine getirerek çekmeye başlayınız.
- Çekmeden önce, toplam römork ağırlığının, GCW'nun (Brüt Birleşik Ağırlık), GVW'nun (Brüt Araç Ağırlığı), GAW'nun (Brüt Aks Ağırlığı) ve römork king pin yükünün sınır dahilinde olduğundan emin olunuz.

### Bilgilendirme

Avrupa için

- Arka akslar üzerinde teknik olarak izin verilen azami yük %15'i aşmamalıdır ve araç için izin teknik olarak izin verilen azami yüklü durum %10'u veya 100 kg'ı, hangisi daha düşükse, onu aşmamalıdır. Bu durumda, M1 sınıfındaki bir araç için 100 km/saatlik hızı ve N1 sınıfındaki bir araç için 80 km/saatlik hızı aşmayınız.
  - M1 sınıfındaki bir araç bir römorku çeki-yorsa, römork kaplin sistemine gelen ilave yük, lastiğin azami yük değerlerini aşabilir, ancak %15'i geçemez. Bu durumda, 100 km/saat değerini aşmayınız ve lastik hava basıncını en az 0.2 bar arttırınız.
- \* M1: binek araç (9 koltuklu veya altı)  
\* N1: ticari araç (3.5 ton veya altı)

### DİKKAT

- Bir römorku çekerken daima yola bakınız. Aracınıza takılan çekme tertibatına bir römork bağlandığında, aşağıdaki işlevler otomatik olarak kapatılacaktır:
  - Önden Çarpışmayı Önleme Yardımcısı
  - Şeritte Tutma Yardımcısı
  - Kör Nokta Çarpışmayı Önleme Yardımcısı
  - Güvenli Çıkış Uyarısı
  - Hız sabitleyici
  - Akıllı Hız Sabitleyici
  - Navigasyon Destekli Akıllı Hız Sabitleyici
  - Şerit Takip Yardımı
  - Otoyol Sürüş Yardımı
  - Arka Çapraz Trafik Çarpışma Önleme Yardımı
  - Arka Park Mesafesi Uyarısı (PDW)
  - Park Halinde Çarpışma Önleme Yardımı

- Uzaktan Akıllı Park Yardımı

Her işlev hakkında daha fazla bilgi almak için 7. Bölüm'e bakınız.

Aracınıza takılan çekme tertibatı, orijinal bir HYUNDAI bileşeni olmalıdır. Daha fazla bilgi almak için yetkili bir HYUNDAI bayisi ürününe bakınız.

- Eğer araca römork veya çeki demiri takılmış durumdaysa, arka köşe radarının performansı olumsuz etkilenebilir.
- Arka köşe radarı civarına bir römork, taşıyıcı araç veya diğer bir ekipman takıldıysa, Kör Nokta Çarpışmayı Önleme Yardımcısı, Güvenli Çıkış Uyarısı, Arka Çapraz Trafik Çarpışma Önleme Yardımı düzgün çalışmayabilir veya beklenmedik şekillerde çalışabilir.

## Bir römork çekmeye karar vererseniz?

Bir römork çekmeye karar verdiğinizde dikkat etmeniz gereken bazı önemli noktalar şunlardır:

- Savrulma kontrolü kullanmayı düşününüz. Savrulma kontrolü hakkında römork bağlantı parçası satıcısından bilgi alabilirsiniz.
- Aracın normal rodaj yapmasını sağlamak için, aracınızın ilk 2.000 km sürecinde herhangi bir çekme yapmayınız. Bu kuralın yerine getirilmemesi, motorda ciddi hasara yol açabilir.
- Römork çekeceğiniz zaman, çekme kiti, vb. ilave gereksinimler hakkında daha fazla bilgi için yetkili bir HYUNDAI servisine danışmanızı öneririz.
- Aracınızı daima makul bir hızda (100 km/saatten az) veya öngörülen çekme hızı sınırında kullanınız.
- Uzun bir yokuş çıkarken 70 km/sa. veya belirtilen hızın, hangisi daha düşükse, üzerine çıkmayınız.
- Aşağıdaki sayfalarda verilen ağırlık ve yük sınırlarını dikkatlice inceleyiniz.

## Römork ağırlığı

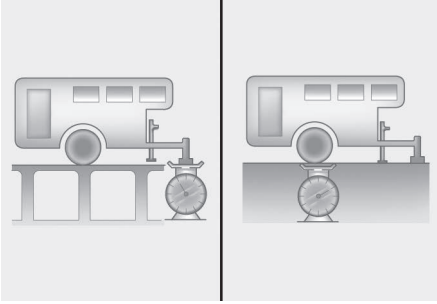

### Uzantı Yüğü/Toplam Römork Ağırlığı

Bir römorkun maksimum güvenli ağırlığı nedir? Asla frenleri ile birlikte azami römork ağırlığından daha ağır olmamalıdır. Fakat bu bile çok ağır olabilir. Bu, römorkunuzu nasıl kullanmayı planladığınıza bağlıdır. Örneğin, hız, yükseklik, yol zeminleri, dış sıcaklık ve aracınızın hangi sıklıkta römork çekeceği, hepsi önemlidir. İdeal römork ağırlığı aynı zamanda aracınızda bulunan herhangi bir özel ekipmana da bağlıdır.

## King Pin ağırlığı

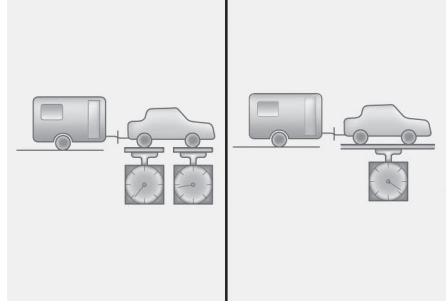

### Brüt Aks Ağırlığı/Brüt Araç Ağırlığı

King pin yükü, ölçülmesi önemli bir ağırlıktır, çünkü aracınızın toplam Brüt Araç Ağırlığını (GVW) etkiler. King pin ağırlığı, izin verilen azami römork king pin yükü limitleri içinde, toplam yüklü römork ağırlığının en çok %10'u kadar olmalıdır. Römorkunuzu yükledikten sonra, ağırlıkların uygun olduğunu görebilmek için römorkunuzu ve king pini ayrı ayrı tartmalısınız. Eğer uygun değilse, römork içindeki bazı nesnelere hareket ettirerek bunu düzeltebilirsiniz.

## ⚠ UYARI

### Aşağıdaki önlemleri alınız:

- Römork arkasına ön tarafından daha fazla ağırlık yerleştirmeyiniz. Ön taraf toplam römork ağırlığının yaklaşık %60'ı kadar; arka taraf toplam römork ağırlığının yaklaşık %40'ı kadar yüklenmelidir.
- Römorkun veya römork çekme ekipmanının azami ağırlık limitlerini asla geçmeyiniz. Yanlış yükleme aracınızın hasar görmesi ve/veya yaralanma ile sonuçlanabilir. Ağırlıkları ve yükü ticari bir kantarda veya kantarı bulunan bir otoyol kantar istasyonunda kontrol ediniz.

**Bir römork çekerken referans ağırlık ve mesafe (Avrupa için)**

Özellik		Standart tip	Uzun menzilli tip
Azami römork ağırlığı kg.	Fren sistemi ile	750	1.500
	Fren sistemi olmadan	750	750
Bağlantı aparatı üzerinde izin verilen azami dikey statik yük kg.		100	100
Arka tekerlek merkezinden bağlantı noktasına önerilen mesafe mm.		1.155	1.155

## Römork çekme ekipmanı

### Bağlantı parçaları

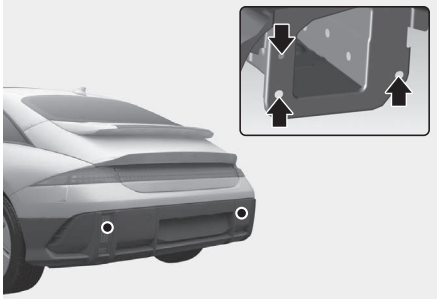

### **i** Bilgilendirme

Çekme bağlantısı takma delikleri arka lastiklerin arkasındaki gövde altının her iki tarafında bulunmaktadır.

Doğru bağlantı ekipmanına sahip olmak önemlidir. Yandan vuran rüzgarlar, yanınızdan geçen büyük kamyonlar ve bozuk zeminli yollar, doğru bağlantıya ihtiyacınız olduğunu gösteren birkaç sebeptir. İzlenmesi gereken bazı kuralları:

- Bir römork bağlantısı için aracınızın gövdesinde herhangi bir delik açmanız gerekiyor mu? Gerekliyorsa, sonradan römorku bıraktığınızda bu delikleri kapattığınızdan emin olunuz. Eğer doldurmasanız, egzozdan gelen karbon monoksit (CO) ve ayrıca kir ve su aracınızın içine girebilir.
- Aracınızın tamponları römork bağlantısına uygun değildir. Tamponlarınıza geçici veya diğer tampon tipi bağlantı parçaları takmayınız. Sadece aracın şasisine takılan, tampona bağlı olmayan bağlantı parçaları kullanınız.
- Arka plakanın herhangi bir kısmı veya aracın aydınlatma araçları, mekanik kaplin cihazı ile kapatılmamalıdır.

Arka plaka ve/veya aydınlatma cihazları, herhangi bir mekanik kaplin cihazı ile kısmen kapanması durumuna karşı, alet kullanılmadan kolaylıkla çıkarıla-

mayan veya konumu değiştirilemeyen mekanik kaplin cihazlarının kullanımına izin verilmemektedir (kaplin cihazı üreticisi tarafından verilen, kolay kullanım, örn. 20Nm'yi aşmayan güç ile kullanılabilen anahtar hariç)

Sabit ve kullanılmayan mekanik kaplin cihazının her zaman çıkarılması gerektiğini veya arka plaka ve/veya arka aydınlatma cihazları, herhangi bir mekanik kaplin cihazı ile kapanmışsa yerinin değiştirilmesi gerektiğini lütfen unutmayınız.

- HYUNDAI aksesuarı çeki kancası HYUNDAI yetkili servisinde mevcuttur.

### **Emniyet zincirleri**

Aracınızla römork arasında daima zincir takmalısınız.

Emniyet zincirleri hakkında kullanım talimatı, bağlantı parçası üreticisi veya römork üreticisi tarafından verilmiş olabilir. Emniyet zincirlerini bağlamak için üreticisinin önerilerine uyunuz. Daima römorkunuzla birlikte dönebilmenize yetecek kadar boşluk bırakınız. Emniyet zincirlerinin yere sürtünmesine asla izin vermeyiniz.

### **Römork frenleri**

Römorkunuzda bir frenleme sistemi varsa, bunun yerel yönetmeliklere uygun olduğunu ve normal bir şekilde takılmış ve çalışmakta olduğundan emin olunuz.

Eğer römorkunuz, römork frenleri yüklenmeden azami römork ağırlığını geçiyorsa, bu durumda kendi frenleri olması ve bunların yeterli olması gerekir. Römork frenleri için talimatı mutlaka okuyup uygulayınız, böylece onları düzgün şekilde takabilir, ayarlayabilir ve bakımını yapabilirsiniz. Aracınızın fren sisteminin modifiye edilmediğinden emin olunuz.



## UYARI

Fren sisteminin doğru şekilde kurduğunuzdan kesinlikle emin olmadan, römorku kendi frenleri ile kullanmayınız. Bu, amatörlerin yapabileceği bir iş değildir. Bu iş için deneyimli, yetkin bir römork servisi kullanınız.

## Römorkla Sürüş

Bir römork çekmek belirli bir deneyim gerektirir. Yola çıkmadan önce, römorkunuzu tanımalısınız. Aracı römorkun ek yüküyle idare etme ve frenleme hissine kendinizi alıştırmalısınız. Kullanmakta olduğunuz aracın artık çok daha uzun olduğuna ve aracınızın römorksuz halinden daha zor hareket ettiğini aklınızda tutunuz.

Yola çıkmadan önce, römork bağlantısını ve platformunu, emniyet zincirlerini, elektrik soketlerini, ışıklarını, lastiklerini ve frenlerini kontrol ediniz.

Sürüş sırasında, arada bir römork içindeki yüklerin sağlam olduğunu ve lambalar ile römork içindeki diğer lambaların normal çalışmakta olduğunu kontrol ediniz.



## Bilgilendirme

Ortam sıcaklığı 0°C'den (32°F) düşük ve yüksek voltajlı bataryanın kalan değeri düşük olduğunda, römorklu aracın gücü düşebilir ve bu da yokuş yukarı giderken hızlanmakta zorlanmanıza veya hızınızın düşmesine neden olabilir.

Araca römork bağlı halde sürerken, ortam sıcaklığı 0°C'den (32°F) düşükse, yüksek voltajlı bataryayı %50'den fazla şarj ettiğinizden emin olunuz.

## Mesafe

Önünüzdeki araçla aranızda, aracınızı römorksuz kullanırken bıraktığınızın en az iki katı mesafe bırakınız. Bu, ani fren veya dönüş yapmak gereken durumları önlemenize yardımcı eder.

## Sollama

Römork çekerken daha uzun bir sollama mesafesine ihtiyacınız olur. Ve, artmış olan araç uzunluğu nedeniyle, şeridinize dönmeden önce geçtiğiniz aracın çok daha ilerisine gitmeniz gerekir.

## Geri gitme

Direksiyonun alt kısmını bir elinizle tutunuz. Römorku sola hareket ettirmek için elinizi sola doğru hareket ettiriniz. Römorku sağa hareket ettirmek için elinizi sağa doğru hareket ettiriniz. Geriye daima çok yavaş gidiniz ve mümkünse birisinin size kılavuzluk etmesini sağlayınız.

## Dönüş yapma

Bir römorkla döneceğiniz zaman, normalden daha geniş dönün. Bunu yaparsanız römorkunuz yumuşak banketlere çıkmaz, kaldırımlara, trafik levhalarına, ağaçlara veya başka nesnelere çarpmaz. Sarsıntılı veya ani manevralardan kaçınınız. Oldukça önceden sinyal veriniz.

## Dönüş sinyalleri

Bir römork çekerken, aracınızda farklı sinyal lambaları ve ilave tesisat olmalıdır. Gösterge panelinizdeki yeşil oklar bir dönüş veya şerit değiştirme sinyali verdiğinizde yanıp söner. Doğru bağlandığında, römork sinyalleri de yanıp söner diğer sürücülere döneceğinizi veya şerit değiştireceğinizi bildirir.

Gösterge panelinizdeki yeşil oklar dönüşlerde, römorkun ampulleri yanmış bile olsa, yanıp söner. Böylece, arkanızdaki sürücüler sinyalinizi görmedikleri halde, siz gördüklerini zannedebilirsiniz. Arada bir römork ampullerinin çalışıp çalışmadığını kontrol etmek önemlidir. Ayrıca, kabloları her söktüğünüzde ve yeniden taktığınızda da ışıkları kontrol etmelisiniz.



### UYARI

Römork aydınlatma sistemini doğrudan araç aydınlatma sistemine bağlamayın. Onaylanmış bir römork kablo donanımı kullanınız. Bunu kullanmamak aracınızın elektrik sisteminin hasar görmesine ve/veya yaralanmanıza neden olabilir. Yardım için, **HYUNDAI** yetkili servisine başvurmanızı öneririz.

### Engelibeli yollarda sürüş

Uzun veya dik bir yokuştan aşağı inmeye başlamadan önce hızınızı düşürünüz.

Uzun yokuşları çıkarken motorun aşırı ısınmasını önlemek için hızınızı 70 km/s civarına düşürünüz.

### NOT

**Motorun aşırı ısınmasını önlemek için:**

- Eğer azami brüt araç ağırlığı ve azami römork ağırlığı ile römork çekiyorsanız, motor aşırı ısınabilir. Bu şartlarda sürerken, soğuyana kadar aracın rölantide çalışmasına izin veriniz. Yeniden hareket etmek için motorun yeterince soğumasını bekleyiniz.
- Bir römork çekerken, özellikle yokuş çıkarken aracınızın hızı trafiğin genel akışından çok daha yavaş olabilir. Eğimli yolda römork çekerken sağ şeridi kullanınız. Aracınızın hızını, römorklu araçlar için belirlenmiş azami hız limitine, eğimin dikliğine ve römorkunuzun ağırlığına göre ayarlayınız.

### Yokuşlarda park etme

Genel olarak, aracınıza bir römork bağlı ise, yokuşta park etmeyiniz.

Ancak, römorkunuzu yokuşta park etmek zorundaysanız, şu şekilde yapınız:

1. Aracınızı park yerine çekiniz. Direksiyonu kaldırıma doğru çeviriniz (yokuş aşağı iseniz sağa, yokuş yukarı iseniz sola).
2. Vitesi P (Park) konumuna getiriniz.

3. El frenini çekiniz ve kontağı kapatınız.
4. Araç yokuş aşağı olduğunda römorkun lastiklerinin altına takoz yerleştiriniz.
5. Aracı çalıştırınız, frene basınız, vitesi boşa alınız, el frenini indiriniz ve takozlar yükü emene kadar frenleri yavaşça bırakınız.
6. Frene tekrar basınız ve el frenini çekiniz.
7. Araç yokuş yukarı park edildiğinde, vitesi 1'e veya P (Park) konumuna, yokuş aşağı park edildiğinde ise R (Geri) konumuna getiriniz.
8. Kontaklı kapatınız ve ayağınızı frenden çekiniz, fakat el frenini çekilmiş olarak bırakınız.



### UYARI

**Ciddi veya ölümcül yaralanmayı önlemek için:**

- El frenini iyice çekmeden aracı terk etmeyiniz. Eğer aracı çalışır durumda bıraktıysanız, araç aniden hareket edebilir. Siz veya diğer kişiler ciddi veya ölümcül şekilde yaralanabilirsiniz.
- Aracı yokuşta tutmak için gaz pedalına basmayınız.

### Yokuşa park edilmiş aracı kullanma

1. Vitesin P (Park) konumunda olduğu durumlarda aşağıdakileri yapacağınız zaman frene basınız ve ayağınızı fren pedalından çekmeyiniz:
  - Aracınızı çalıştıracığınız zaman;
  - Vitesi geçiriniz; ve
  - El frenini indiriniz.
2. Ayağınızı yavaşça fren pedalından çekiniz.
3. Römork takozlardan kurtulana kadar yavaşça hareket ediniz.
4. Durunuz ve birisinin takozları toplayıp yerine yerleştirmesini sağlayınız.

## Römork çekerken aracınızın bakımı

Düzenli olarak römork çektiğinizde aracınızın normalden daha sık bakıma ihtiyacı olur. Özellikle dikkat edilmesi gereken önemli unsurlar; şanzıman sıvısı, aks yağlayıcısı ve soğutma sistemi sıvısıdır. Sıkça kontrol edilmesi gereken diğer önemli bir nokta frenlerin durumudur. Eğer römork çekiyorsanız, yolculuğunuza başlamadan önce bu işlemleri gözden geçirmek iyi bir fikirdir. Römorkunuzun ve bağlantı parçasının da bakımlarını yapmayı unutmayınız. Römorkunuzla birlikte verilen bakım programını takip ediniz ve periyodik olarak kontrol ediniz. Tercihen, kontrolleri her gün sürüşe başlamadan önce yapınız. Bağlantı parçasının tüm somun ve civatalarının sıkılmış olması çok önemlidir.

### NOT

**Araç hasarını önlemek için:**

- **Römork kullanımı nedeniyle ağırlaşan yük yüzünden, sıcak günlerde veya yokuş çıkarken hararet oluşabilir.**
- **Çekme işlemi esnasında şanzıman yağını daha sık kontrol edin.**

## ARAÇ AĞIRLIĞI

Sürücü kapısı eşiğindeki iki etiket, aracınızın ne kadar ağırlık taşıyabilecek şekilde tasarlandığını gösterir: Lastik ve Yük Bilgilendirme Etiketleri ve Tip Onay Etiketleri

Aracınızı yüklemeye başlamadan önce, aracınızın ağırlık derecelerini aracın özelliklerinden ve aracın Tip Onay Etiketleri'nden öğrenmek için aşağıdaki şartlara dikkat ediniz:

### **Baz Boş Ağırlık**

Yüksek voltajlı batarya ve tüm standart malzemeleriyle birlikte aracın ağırlığıdır. Yolcular, yük veya isteğe bağlı ekipman buna dahil değildir.

### **Araç Boş Ağırlığı**

Yeni aracınızı bayiden aldığınız zamanki ağırlığı artı üzerinde bulunan donanımları kapsayan ağırlıktır.

### **Yük Ağırlığı**

Bu rakam Baz Boş Ağırlığa ilave edilen, yük ve isteğe bağlı ekipman da dahil, tüm ağırlıkları kapsar.

### **GAWR (Brüt Aks Ağırlığı)**

Bu, araç boş ağırlığı ve tüm yolcular da dahil, her bir aksa (ön ve arka) yüklenen toplam ağırlıktır.

### **GAWR (Brüt Aks Ağırlığı Oranı)**

Bu, tek bir aksın (ön veya arka) taşıyabileceği azami izin verilen ağırlıktır. Bu rakamlar Tip Onay Etiketinde gösterilmiştir. Her akstaki toplam yük asla GAWR değerini geçmemelidir.

### **GVW (Brüt Araç Ağırlığı)**

Bu, Baz Boş Ağırlık artı fiili Ağırlık artı yolculardır.

### **GVWR (Brüt Araç Ağırlığı Oranı)**

Bu, tam yüklü aracın (tüm opsiyonlar, ekipman, yolcular ve yük dahil) izin verilen azami ağırlığıdır. GVWR değeri, sürücü kapı eşiğinde bulunan Tip Onay Etiketinde gösterilir.

## Aşırı yükleme



### **UYARI**

Aracınızın Brüt Aks Ağırlığı Derecesi (GAWR) ve Brüt Araç Ağırlığı Derecesi (GVWR) sürücü (veya ön yolcu) kapısındaki Tip Onay Etiketinde gösterilir. Bu dereceleri aşmak kazaya veya aracın hasar görmesine neden olabilir. Yükünüzün ağırlığını her nesneyi (ve insanları) araca koymadan önce tartarak hesaplayabilirsiniz. Aracınızı aşırı yüklemeye dikkat ediniz.

# 7. Sürücü destek sistemi

Sürücü destek sistemi bildirimi.....	7-4
Ön Çarpışma Önleme Yardımcısı Ünitesi (FCA).....	7-4
Ön Çarpışmayı Önleme Yardımcısı ayarları.....	7-7
Ön Çarpışmayı Önleme Yardımcısının çalışması.....	7-9
Ön Çarpışmayı Önleme Yardımcısı arızası ve sınırlamaları.....	7-20
Şeritte Tutma Yardımcısı (LKA).....	7-28
Şeritte Tutma Yardımcısı ayarları.....	7-28
Şeritte Tutma Yardımcısının çalışması.....	7-29
Şeritte Tutma Yardımcısı arızası ve sınırlamaları.....	7-31
Kör Nokta Çarpışmayı Önleme Yardımcısı (BCA).....	7-34
Kör Nokta Çarpışmayı Önleme Yardımcısı ayarları.....	7-35
Kör Nokta Çarpışmayı Önleme Yardımcısının çalışması.....	7-37
Kör Nokta Çarpışmayı Önleme Yardımcısı arızası ve sınırlamaları.....	7-39
Güvenli Çıkış Uyarısı (SEW).....	7-44
Güvenli Çıkış Uyarısı ayarları.....	7-44
Güvenli Çıkış Uyarısının çalışması.....	7-45
Güvenli Çıkış Uyarısı arızası ve sınırlamaları.....	7-46
Hız Limitleyici (MSLA).....	7-48
Hız Limitleyici'nin çalışması.....	7-48
Akıllı Hız Limitleyicisi (ISLA).....	7-50
Akıllı Hız Limitleyicisi ayarları.....	7-50
Akıllı Hız Limitleyicisi'nin çalışması.....	7-51
Akıllı Hız Limitleyicisi arızası ve sınırlamaları.....	7-53
Sürücü Dikkati Uyarısı (DAW).....	7-55
Sürücü Dikkati Uyarısı ayarları.....	7-55
Sürücü Dikkati Uyarısı'nın çalışması.....	7-55
Sürücü Dikkati Uyarısı arızası ve sınırlamaları.....	7-57
Kör Nokta Görüntüleme Ekranı (BVM).....	7-60
Kör Nokta Görüntüleme Ekranı ayarları.....	7-60
Kör Nokta Görüntüleme Ekranı'nın çalışması.....	7-60
Kör Nokta Görüntüleme Ekranı arızası.....	7-61
Hız Sabitleyici (CC).....	7-61
Hız Sabitleyicinin çalışması.....	7-61
Akıllı Hız Sabitleyici Kontrolü (SCC).....	7-64
Akıllı Hız Sabitleyici ayarları.....	7-65

Akıllı Hız Sabitleyicinin çalışması .....	7-66
Akıllı Hız Sabitleyici arızası ve sınırlamaları.....	7-74
Navigasyon Destekli Akıllı Hız Sabitleyici (NSCC) .....	7-80
Navigasyon Destekli Akıllı Hız Sabitleyici ayarları .....	7-80
Navigasyon Destekli Akıllı Hız Sabitleyici'nin çalışması.....	7-80
Navigasyon Destekli Akıllı Hız Sabitleyicisine ilişkin sınırlamalar .....	7-82
Şerit Takip Yardımı (LFA).....	7-84
Şerit Takip Yardımı ayarları.....	7-85
Şerit Takip Yardımının çalışması .....	7-85
Şerit Takip Yardımı arızası ve sınırlamaları.....	7-87
Otoyol Sürüş Yardımı (HDA) .....	7-87
Otoyol Sürüş Yardımı ayarları.....	7-89
Otoyol Sürüş Yardımının çalışması.....	7-90
Otoyol Sürüş Yardımı arızası ve sınırlamaları .....	7-96
Arka Görüş Ekranı (RVM).....	7-98
Arka Görüş Ekranı ayarları.....	7-98
Arka Görüş Ekranının çalışması .....	7-99
Arka Görüş Ekranı arızası ve sınırlamaları .....	7-101
Çevre Görüş Ekranı (SVM).....	7-101
Çevre Görüşü Ekranı ayarları .....	7-102
Çevre Görüşü Ekranının çalışması .....	7-103
Çevre Görüşü Ekranı arızası ve sınırlamaları .....	7-105
Arka Çapraz Trafikte Çarpışma Önleme Yardımı (RCCA) .....	7-106
Arka Çapraz Trafikte Çarpışma Önleme Yardımı ayarları.....	7-106
Arka Çapraz Trafikte Çarpışma Önleme Yardımının çalışması .....	7-107
Arka Çapraz Trafikte Çarpışma Önleme Yardımcısı arızası ve sınırlamaları .....	7-110
Ön/Arka Park Mesafesi Uyarısı (PDW).....	7-114
Ön/Arka Park Mesafesi Uyarısı ayarları.....	7-114
Ön/Arka Park Mesafesi Uyarısı'nın çalışması .....	7-115
Ön/Arka Park Mesafesi Uyarısı arızası ve sınırlamaları .....	7-117
Ön/Yan/Arka Park Mesafesi Uyarısı (PDW) .....	7-119
Park Mesafe Uyarısı Ayarları .....	7-119
Park Mesafesi Uyarısının çalışması.....	7-120
Park Mesafesi Uyarısı arızası ve sınırlamaları .....	7-122
Arka Park Çarpışma Önleme Yardımcısı (PCA).....	7-125

## 7. Sürücü destek sistemi

Arka Park Çarpışma Önleme Yardımcısı ayarları .....	7-125
Arka Park Çarpışma Önleme Yardımcısının çalışması.....	7-126
Arka Park Çarpışma Önleme Yardımcısı arıza ve kısıtlamaları .....	7-127
Ön/Yan/Arka Park Çarpışma Önleme Yardımcısı (PCA) .....	7-130
Park Halinde Çarpışma Önleme Yardımı Ayarları .....	7-131
Park Çarpışma Önleme Yardımcısının çalışması.....	7-131
Park Çarpışma Önleme Yardımcısı arıza ve sınırlamaları.....	7-133
Uzaktan Akıllı Park Yardımı 2 (RSPA 2).....	7-136
Uzaktan Akıllı Park Yardımı ayarları .....	7-139
Uzaktan Akıllı Park Yardımı'nın çalışması.....	7-139
Uzaktan Akıllı Park Yardımı arızası ve kısıtlamaları .....	7-156
Uygunluk beyanı.....	7-162
Ön Radar .....	7-162
Arka köşe radarı .....	7-165

## SÜRÜCÜ DESTEK SİSTEMİ BİLDİRİMİ

Bilgi ve eğlence yazılım versiyonu nedeniyle sürücü yardımı sisteminin fonksiyonlarının tanımı kullanım kılavuzundakinden farklı olabilir. Bu durumda, ayrı olarak temin edilen basit kılavuzdaki QR kodunu taratarak güncellemeler hakkında ayrıntılı bilgi edinebilirsiniz.

## ÖN ÇARPIŞMA ÖNLEME YARDIMCISI ÜNİTESİ (FCA)

 Varsa

### Temel fonksiyon

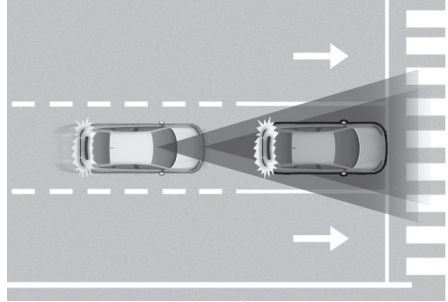

Ön Çarpışma Önleme Yardımcısı, öndeki aracı algılayıp izleyerek veya yolda bulunan bir yayayı veya bisikletliyi, motorsikleti algılayarak sürücüyü bir uyarı mesajı ve uyarı ile bir çarpışmanın an meselesi olduğu konusunda uyaracak ve acil frenleme yapacak şekilde tasarlanmıştır.

Ayrıca, aracı yüksek hızda sürerken, Ön Çarpışma Önleme Yardımcısı, ön ve bitişik şeritlerdeki araçların tespit edilmesine yardımcı olacaktır. Şerit değiştirirken bir çarpışma olma ihtimali yakınsa, Öndeki Araçla Çarpışmadan Kaçınma, çarpışmayı önlemeye yardımcı olmak için acil fren uygular. (varsa)

### **Kavşakta Dönüş Fonksiyonu**

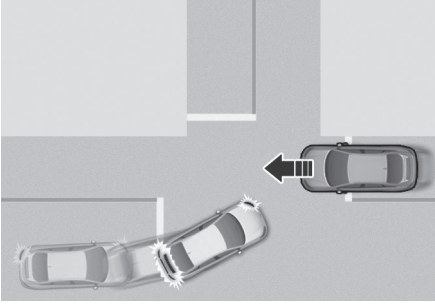

Kavşakta Dönüş fonksiyonu, kavşakta sinyal vererek sola (soldan direksiyonlu) veya sağa (sağdan direksiyonlu) dönüş sırasında acil frenleme yaparak yan şeritte yaklaşan araç ile çarpışmanın önlenmesine yardımcı olabilir.

### **Kavşak Geçişi Fonksiyonu**

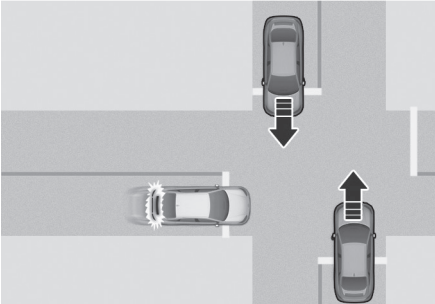

Kavşak Geçişi işlevi, acil fren uygulayarak bir kavşağı geçerken sol veya sağ taraftan yaklaşmakta olan araçlarla çarpışmayı önlemeye yardımcı olabilir.

### **Direkt karşıdan gelen araç fonksiyonu**

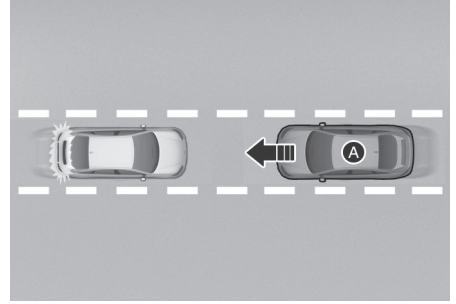

[A] Gelen araç

Direkt Karşıdan Gelen Araç işlevi, karşı taraftan gelen bir aracın algılanıp ona göre çarpışma anındaki hızın azaltılmasına yardımcı olur.

### **Yaklaşmakta Olan Araca Göre Şerit Değiştirme İşlevi**

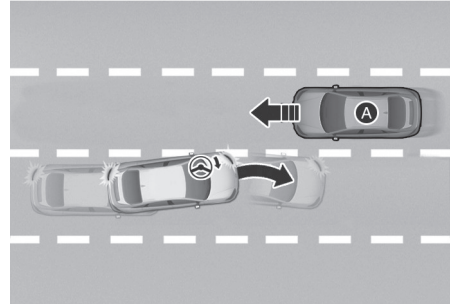

[A] Gelen araç

Yaklaşmakta olan araca Göre Şerit Değiştirme işlevi, sürücünün direksiyonuna yardımcı olarak şerit değiştirirken yaklaşmakta olan bir araçla çarpışmayı önlemeye yardımcı olur.

## Yandaki Araca Göre Şerit Değişirme İşlevi

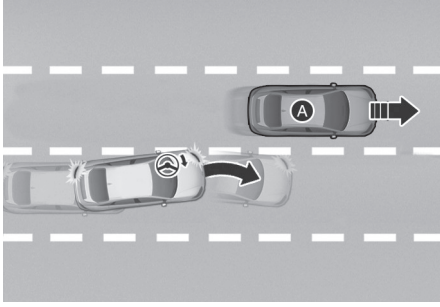

[A] Ön-yan araçlar

Yandaki araca göre Şerit Değişirme işlevi, sürücünün direksiyonuna yardımcı olarak şerit değiştirirken yandaki şeritte bir araçla çarpışmasını önlemeye yardımcı olur.

## Önleyici Manevra Asistanı İşlevi

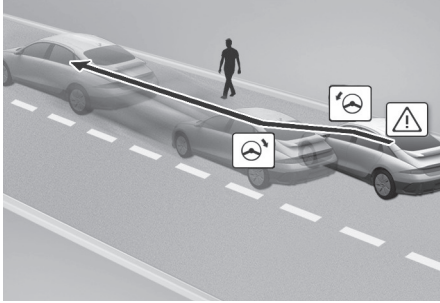

### • Sürücü manevra yardımı

Önleyici Manevra Asistanı işlevi, sizinle aynı şeritte ve önünüzde giden bir araç, yaya veya bisikletliyle çarpışmanızı önlemeye yardımcı olur. Bir çarpışma riski tespit edildiğinde, Önleyici Manevra Asistanı işlevi sürücüyü uyarır ve sürücü kazadan kaçınmak için direksiyonu hareket ettirir sürücünün manevrasına yardımcı olur.

### • Kaçınma manevrası yardımı

Kaçınma Manevrası Yardımı aynı şeritte ön taraftaki yayalarla veya bisikletlilerle çarpışmayı önler. Bir çarpışma riski tespit edildiğinde, Önleyici Manevra Asistanı

işlevi sürücüyü uyarır ve şeritte kazadan kaçınmak için yeterli alan varsa sürücünün manevrasına yardımcı olur.

## Algılama sensörü

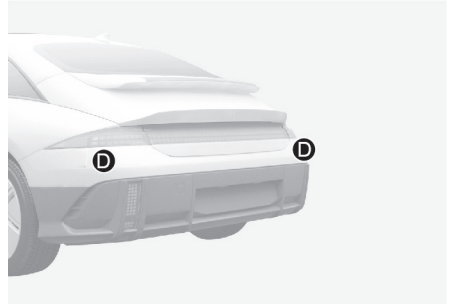
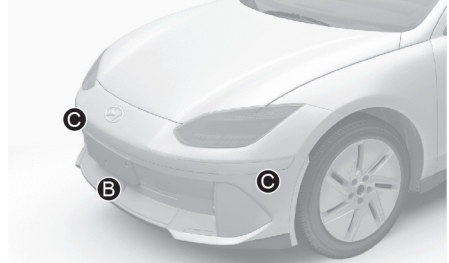

- [A] Ön görüş kamerası
- [B] Ön radar
- [C] Ön köşe radarı (varsa)
- [D] Arka köşe radarı (varsa)

Algılama sensörlerinin ayrıntılı yeri için yukarıdaki resme bakınız.

## DİKKAT

Algılama sensörünün optimum performansını korumak için, aşağıdaki önlemleri alınız:

- ASLA algılama sensörünü veya sensör grubunu sökmeyiniz veya sensör grubunda herhangi bir hasara neden olmayınız.
- Algılama sensörleri değişir ya da tamir edilirse, aracın HYUNDAI yetkili servisi tarafından gözden geçirilmesini öneririz.
- ASLA ön cama herhangi bir aksesuar veya çıkartma takmayınız ve ön camı renklendirmeyiniz.
- Ön görüş kamerasını kuru tutmaya çok dikkat ediniz.
- Asla gösterge paneli üzerine herhangi bir yansıtıcı nesne (örneğin; beyaz kağıt, ayna gibi) yerleştirmeyiniz.
- Ön cama herhangi bir nesne veya aksesuar koymayınız. Bunlar klima kontrol sisteminin buğu giderme performansını ve buz çözme fonksiyonunu olumsuz etkileyebilir, bu da Sürücü Yardımı sistemlerinin çalışmasını engelleyebilir.
- Ön radar kapağının yakınına plaka çerçevesi veya çıkartma, film veya tampon koruması gibi bir nesne yerleştirmeyiniz.
- Plakanın konumunu değiştirmeyiniz. Ön radarın algılama ve müdahale performansı etkilenebilir.
- Ön radarı ve kapağını daima temiz tutunuz ve bu parçaların üzerinde kir ve kalıntı birikmesine izin vermeyiniz.

Aracı yalnızca yumuşak bir bezle yıkayınız. Sensöre veya sensör kapağına tazyikli su püskürtmeyiniz.

- Radara veya radar çevresine gereksiz kuvvet uygulanması veya hasar görmesi durumunda, gösterge panelinde uyarı mesajı görünmesi de Ön Çarpışma Önleme Yardımcısı doğru bir biçimde çalışmayabilir. Aracınızı HYUNDAI yetkili servisine kontrol ettirmenizi öneririz.
- Hasar görmüş ön radar kapağını onarmak veya değiştirmek için yalnızca orijinal

parçalar kullanınız. Ön radar kapağını boyamayınız.

- Ön köşe radarı ve/veya arka köşe radarı olan araçlar
  - Ön köşe radarının veya arka köşe radarının yakınına plaka çerçevesi veya tampon çıkartması, film veya tampon koruması gibi nesnelere koymayınız.
  - Eğer tampon değiştirilmiş veya ön köşe radarının ya da arka köşe radarının etrafı hasar görmüş ya da boyanmışsa, sistem düzgün çalışmayabilir.
  - Eğer bir römork, portbagaj, vb. takılmışsa, arka köşe radarının performansı olumsuz etkilenebilir veya Ön Çarpışma Önleme Yardımcısı düzgün şekilde çalışmayabilir.

## Ön Çarpışmayı Önleme Yardımcısı ayarları

### Ön Taraf Emniyeti

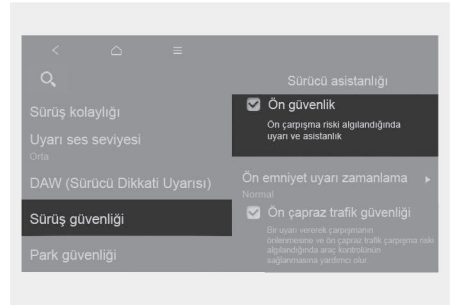

İşlevlerin her birini ayarlamak için araç çalışır durumdayken, ayarlar menüsünden **Kurulum (Ayarlar) > Araç > Sürücü Asistanlığı > Sürüş Emniyeti > Ön Taraf Emniyeti** seçeneğini seçiniz veya seçimi kaldırınız.

- Ön Taraf Emniyeti'nin seçilmesi durumunda, Ön Çarpışma Önleme Yardımcısı çarpışma risk düzeyine göre bir uyarı mesajı, bir sesli uyarı ile sürücüyü uyarır. Frenleme yardımı çarpışma riski seviyesine bağlı olarak uygulanacaktır. Ön Taraf Emniyeti seçimi kaldırılırsa, Ön

Taraf Emniyeti kapanır. Gösterge panelinde (🚨) gösterge lambası yanar.

### Ön Kavşak Trafik Güvenliği

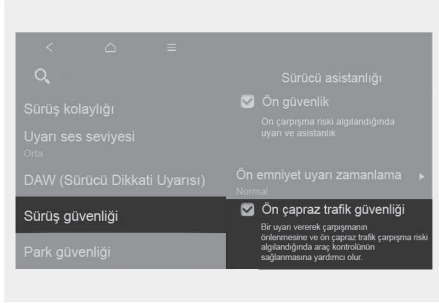

Araç açıkken Kavşak Geçişi işlevini açmak için Ayarlar menüsünden **Kurulum (Ayarlar) > Araç > Sürücü asistanı > Sürüş Güvenliği > Ön Kavşak Trafik Güvenliği** tercihini seçiniz ve işlevi kapatmak için seçimi kaldırınız.

### Ön/Yan Güvenlik



Araç açıkken Kavşak Geçişi işlevini açmak için Ayarlar menüsünden **Kurulum (Ayarlar) > Araç > Sürücü asistanı > Sürüş Güvenliği > Ön/Yan güvenlik** tercihini seçiniz ve işlevi kapatmak için seçimi kaldırınız.

- Ön/Yan Güvenlik seçeneğinin seçilmesi durumunda, Ön Çarpışma Önleme Yardımcısı çarpışma risk düzeyine göre direksiyon titreşimi, bir uyarı mesajı, bir sesli uyarı ile sürücüyü uyarır. Frenleme yardımı çarpışma riski seviyesine bağlı olarak uygulanacaktır. 'Ön/Yan Güvenlik' seçilmemişse, Ön/Yan Güvenlik özelliği

kapanır. Gösterge panelinde (🚨) gösterge lambası yanar.

### UYARI

Araç her çalıştırıldığında, FCA (Ön Çarpışma Önleme Yardımcısı) da daima etkinleşir. Ancak 'Ön Taraf Emniyeti' seçimi kaldırıldığında, sürücünün her zaman çevresine dikkat etmesi ve aracı yönlendirmesi gerekir.

### DİKKAT

- Ön Taraf Emniyeti ayarları "Temel fonksiyon" ve "Kavşakta Dönüş" ve Direkt Karşıdan Gelen" öğelerini içerir.
- Ön Kavşak Trafik Güvenliği ayarında 'Kavşak Geçişi' de bulunmaktadır.
- Ön/Yan güvenlik ayarında, 'Yaklaşan Araca Göre Şerit Değiştirme', 'Yandaki Araca Göre Şerit Değiştirme' ve 'Önleyici Manevra Asistanı (varsas) bulunmaktadır.
- 'Ön Taraf Emniyeti' seçimi kaldırılırsa, 'Ön Kavşak Trafik Güvenliği' ve 'Ön/Yan Güvenlik' seçildiğinde bile Kavşak Geçişi işlevi çalışmayacaktır. (varsas)

### Ön Güvenlik Uyarı Zamanlaması

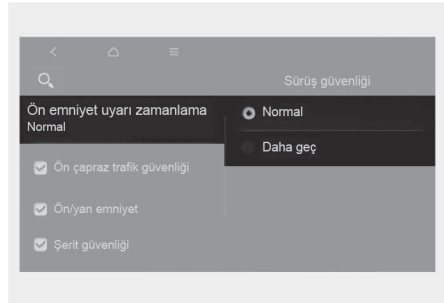

Ön Çarpışma Önleme Yardımcısı sisteminin ilk uyarı etkinleşme süresini değiştirmek için, ayarlar menüsünden **Kurulum (Ayarlar) > Araç > Sürücü asistanı > Sürüş Emniyeti > Ön Güvenlik uyarı zamanlaması** seçeneğini

seçiniz. Uyarı zamanı '**Standart (Normal)**' veya '**Geç**' olarak ayarlanabilir.

- Normal sürüş koşullarında '**Standart (Normal)**' seçeneğini seçiniz. Uyarı Zamanlaması hassassa, uyarı '**Geç**' olarak değiştirin.
- '**Geç**' seçeneği seçilirse Ön Çarpışma Önleme Yardımcısı sürücüyü daha geç uyarır.

## DİKKAT

- Yine de, Uyarı zamanlaması için '**Standart**' seçilmiş olsa bile, eğer önde algılanan araç aniden durursa uyarı geç devreye girebilir.
- Uyarı zamanlaması için '**Geç**' seçeneğini trafik hafif ve seyir hızınız düşük olduğunda seçiniz.

## Bilgilendirme

- Uyarı Zamanlamasını değiştirirseniz, diğer Sürücü destek sistemlerinin de Uyarı Zamanları değişebilir.
- Araç yeniden çalıştırıldığında, Uyarı Zamanlamasının son ayarı korunur.

## Uyarı Sesi ve Dokunsal Uyarı

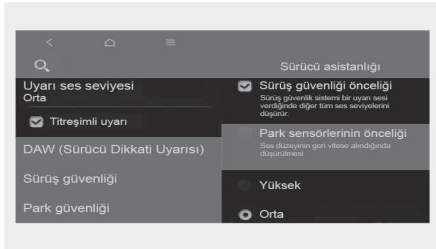

Araç çalışırken, ayarlar menüsünden **Kurulum (Ayarlar) > Araç > Sürücü Asistanı > Uyarı sesi seviyesi** Ön Çarpışmayı Önleme Yardımcısı uyarı sesi seviyesini değiştirebilirsiniz.

Uyarı sesi için '**Kapalı**' seçili olsa da, Uyarı sesi kapanmaz, fakat '**Düşük**' ses olarak ayarlanır.

'**Sürüş Güvenliği Önceliği**' seçilirse, güvenli sürüş için sesli uyarıyla sürücüyü uarmak için ses seviyesi geçici olarak azalacaktır.

Araç çalışırken, Ayarlar menüsünden Dokunsal Uyarıyı (varsa) açıp kapatmak için **Kurulum (Ayarlar) > Araç > Sürücü asistanı > Dokunsal Uyarı** tercihini seçiniz.

## Bilgilendirme

- Uyarı sesi seviyesini ve Dokunsal uyarıyı değiştirirseniz, diğer Sürücü Destek Sistemlerinin de Uyarı sesi seviyesi ve Dokunsal uyarısı değişebilir.
- Araç yeniden çalıştırıldığında, Uyarı Sesi Seviyesi ve Dokunsal uyarının son ayarı korunur.
- Aracın teknik özelliklerine bağlı olarak bir Ayar menüsü olmayabilir.
- Uyarı sesi '**Kapalı**' olarak seçiliyken dokunsal uyarının seçimi kaldırıldığında, Uyarı sesi etkinleşecek ve '**Orta**' olarak ayarlanacaktır.
- Dokunsal uyarı seçiliyken Uyarı sesi '**Kapalı**' olarak seçildiğinde Dokunsal uyarı etkinleştirilir.
- Bölgeye ve bilgi ve eğlence sistemi yazılım güncellemesine bağlı olarak Ayarlar menüsünde bu bölüm 'Uyarı Sesi ve Dokunsal' veya 'Uyarı Yöntemleri' olarak görünebilir.

## Ön Çarpışmayı Önleme Yardımcısının çalışması

### Temel fonksiyon

Ön Çarpışma Önleme Yardımcısının temel fonksiyonu, çarpışma riski düzeyine bağlı olarak uyarı vermek ve aracın kontrolüne yardımcı olmaktır: 'Çarpışma Uyarısı', 'Acil Durum Freni' ve 'Aracı durdurma ve fren kontrolünü sonlandırma'.

### Çarpışma uyarısı

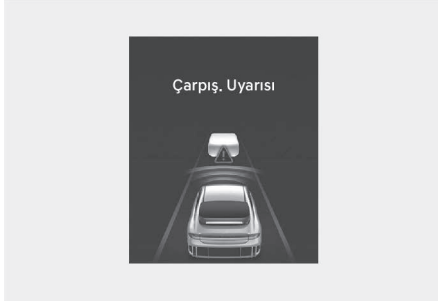

- Sürücüyü bir çarpışma riskine karşı uarmak amacıyla, Ön Taraf Emniyeti uyarı lambası (☘) yanıp söner, gösterge panelinde '**Çarpışma Uyarısı**' mesajı görünür, sesli bir uyarı duyulur ve direksiyon simidi titir.
- Önde bir aracın veya motorsikletin algılanması durumunda sistem, aracınızın hızı yaklaşık 10-200 km/saat aralığındayken çalışır.
- Bu fonksiyon aracınızın hızı yaklaşık 10-85 km/saat aralığındayken, önde bir yaya veya bisikletli algılanırsa çalışır.

### Acil Durum Freni

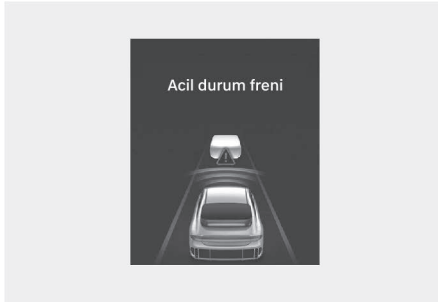

Sürücüyü ani frenleme yardımı yapılacağı konusunda uarmak için, Ön Taraf Emniyeti uyarı lambası (☘) yanıp söner, gösterge panelinde '**Acil Durum Freni**' uyarı mesajı görünür, sesli bir uyarı duyulur ve direksiyon simdi titir.

Acil durum freni aşağıdaki koşullarda çalışır.

- Araç veya motorsiklet:

	Araç sürüşü	Duran araç
Zayıf frenleme	yaklaşık 10-200 km/sa	.
Güçlü frenleme	yaklaşık 10-130 km/sa	yaklaşık 10-75 km/sa (6-47 mph)*

\*: Öndekiyle Çarpışmadan Kaçınma Asistanı şerit değiştirilse dahi öndeki araçla kaza yapmaktan kaçınmanın zor olduğu kararına vardığında. Aracın çevresine bağlı olarak işlevin çalışma aralığı azalabilir. (varsa)

- Yaya veya bisikletli:

Bu işlev aracınızın hızı yaklaşık 10-65 km/s aralığındayken çalışır.

### Aracı durdurma ve fren kontrolünü sonlandırma

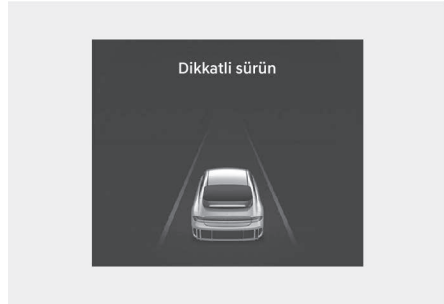

- Acil durum frenlemesi nedeniyle araç durduğu zaman, gösterge panelinde '**Dikkatli sürün**' uyarı mesajı görülür. Güvenliğiniz için sürücünün fren pedalına hemen basması ve çevresini kontrol etmesi gerekir.
- Araç yaklaşık 2 saniyelik acil frenleme ile durdurulduktan sonra fren kontrolü sonlanır.

### **i** Bilgilendirme

Çarpışma uyarısı veya acil frenleme sisteminin sesli uyarısını kapatmak için dörtlü flaşöre basın.

## Kavşakta Dönüş Fonksiyonu

Kavşakta Dönüş fonksiyonu, çarpışma riski düzeyine göre sürücüyü uyarır ve aracın kontrol edilmesine yardımcı olur: 'Çarpışma uyarısı', 'Acil Durum Freni' ve 'Aracı durdurma ve fren kontrolünü sonlandırma'

### Çarpışma uyarısı

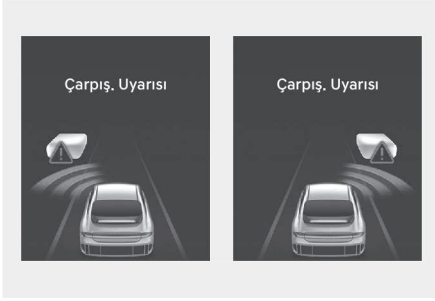

- Sürücüyü bir çarpışma riskine karşı uyararak amacıyla, Ön Taraf Emniyeti uyarı lambası (☹️) yanıp söner, gösterge panelinde '**Çarpışma Uyarısı**' mesajı görünür, sesli bir uyarı duyulur ve direksiyon simidi titrer.
- Bu fonksiyon, aracınızın hızı yaklaşık 10-30 km/s arasında, ve yaklaşan aracın veya motosikletin hızı ise yaklaşık 30-70 km/s arasında olduğunda çalışır.

### Acil Durum Freni

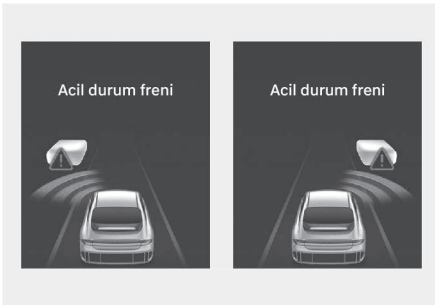

- Sürücüyü ani frenleme yardımı yapılacağı konusunda uyararak için, Ön Taraf Emniyeti uyarı lambası (☹️) yanıp söner, gösterge panelinde '**Acil Durum Freni**'

uyarı mesajı görünür, sesli bir uyarı duyulur ve direksiyon simdi titrer.

- Acil frenleme durumunda, yaklaşan araç ile çarpışmayı önlemek için frenleme, yüksek frenleme gücüyle desteklenir.
- Bu fonksiyon, aracınızın hızı yaklaşık 10-30 km/s arasında, ve yaklaşan aracın veya motosikletin hızı ise yaklaşık 30-70 km/s arasında olduğunda çalışır.

### **i** Bilgilendirme

Sürücü koltuğu soldaysa, Kavşakta Dönüş fonksiyonu yalnızca sola dönerken devreye girer. Sürücü koltuğu sağdaysa, bu fonksiyon yalnızca sağa dönüşte devreye girer.

### Aracı durdurma ve fren kontrolünü sonlandırma

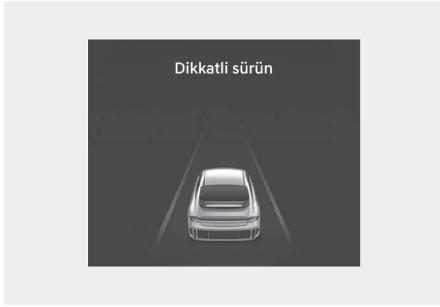

- Acil durum frenlemesi nedeniyle araç durduğu zaman, gösterge panelinde **'Dikkatli sürün'** uyarı mesajı görülür. Güvenliğiniz için sürücünün fren pedalına hemen basması ve çevresini kontrol etmesi gerekir.
- Araç yaklaşık 2 saniyelik acil frenleme ile durdurulduktan sonra fren kontrolü sonlanır.

### **i** Bilgilendirme

Çarpışma uyarısı veya acil frenleme sisteminin sesli uyarısını kapatmak için dörtlü flaşöre basın.

### **Kavşak Geçişi Fonksiyonu**

Kavşak Geçişi fonksiyonu, çarpışma riski düzeyine göre sürücüyü uyarır ve aracın kontrol edilmesini sağlar: **'Çarpışma uyarısı'**, **'Acil Durum Freni'** ve **'Aracı durdurma ve fren kontrolünü sonlandırma'**

### Çarpışma uyarısı



- Sürücüyü bir çarpışma riskine karşı uyararak amacıyla, Ön Taraf Emniyeti uyarı lambası (⚠️) yanıp söner, gösterge panelinde **'Çarpışma Uyarısı'** mesajı görünür, sesli bir uyarı duyulur ve direksiyon simidi titrer.
- Bu fonksiyon, aracınızın hızı yaklaşık 10-55 km/s arasında ve kavşak geçişi yapan aracın hızı ise yaklaşık 10-60 km/s arasında olduğunda çalışır.

### Acil Durum Freni



- Sürücüyü ani frenleme yardımı yapılacağı konusunda uyarmak için, Ön taraf emniyeti uyarı lambası (🚨) yanıp söner, gösterge panelinde '**Acil Durum Freni**' uyarı mesajı görünür, sesli bir uyarı duyulur ve direksiyon simdi titrer.
- Acil frenleme durumunda, çaprazdan gelen araç ile çarpışmayı önlemek için frenleme, yüksek frenleme gücüyle desteklenir.
- Bu fonksiyon, aracınızın hızı yaklaşık 10-55 km/s arasında ve kavşak geçişi yapan aracın hızı ise yaklaşık 10-40 km/s arasında olduğunda çalışır.

### Aracı durdurma ve fren kontrolünü sonlandırma

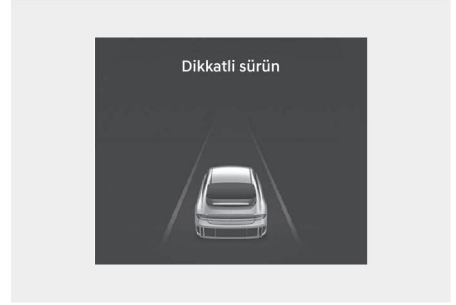

- Acil durum frenlemesi nedeniyle araç durduğu zaman, gösterge panelinde '**Dikkatli sürün**' uyarı mesajı görülür. Güvenliğiniz için sürücünün fren pedalına hemen basması ve çevresini kontrol etmesi gerekir.
- Araç yaklaşık 2 saniyelik acil frenleme ile durdurulduktan sonra fren kontrolü sonlanır.



### DİKKAT

Aracınız veya karşıdan gelen araç düz gitmiyorsa, Karşıdan Gelen Araç uyarısı ve müdahalesi geç kalabilir veya hiç çalışmayabilir.



### Bilgilendirme

Çarpışma uyarısı veya acil frenleme sisteminin sesli uyarısını kapatmak için dörtlü flaşöre basın.

### **Direkt karşıdan gelen araç fonksiyonu**

Direkt karşıdan gelen araç fonksiyonu, çarpışma riski düzeyine göre sürücüyü uyarır ve aracın kontrol edilmesini sağlar: 'Çarpışma Uyarısı', 'Acil Durum Freni' ve 'Aracı durdurma ve fren kontrolünü sonlandırma'.

#### **Çarpışma uyarısı**

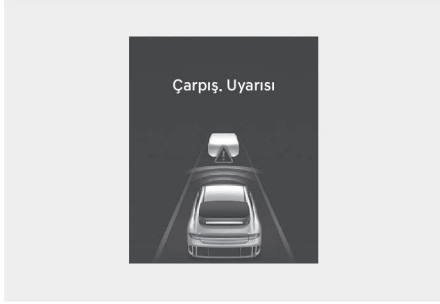

- Sürücüyü bir çarpışma riskine karşı uyararak amacıyla, Ön taraf emniyeti uyarı lambası (🚨) yanıp söner, gösterge panelinde '**Çarpışma Uyarısı**' mesajı görünür, sesli bir uyarı duyulur ve direksiyon simidi titrer.
- Fonksiyon, aracınızın hızı yaklaşık 10~130 km/sa arasındayken ve karşıdan gelen aracın algılanan hızı yaklaşık 25 km/sa üzerinde ve karşıdan gelen motosikletin hızı yaklaşık 10 km/sa'nın üzerinde olduğunda çalışacaktır.

### **Acil Durum Freni**

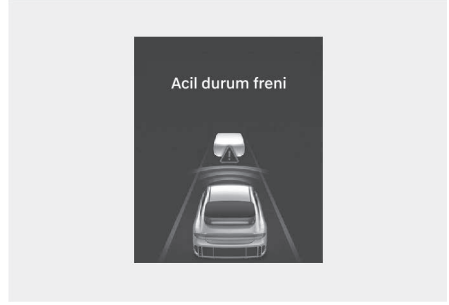

- Sürücüyü ani frenleme yardımı yapılacağı konusunda uyararak için, Ön taraf emniyeti uyarı lambası (🚨) yanıp söner, gösterge panelinde '**Acil Durum Freni**' uyarı mesajı görünür, sesli bir uyarı duyulur ve direksiyon simidi titrer.
- Acil frenleme durumunda, yaklaşan araç ile çarpışmayı önlemek için frenleme, yüksek frenleme gücüyle desteklenir.
- Fonksiyon, aracınızın hızı yaklaşık 30~130 km/sa arasındayken ve karşıdan gelen aracın algılanan hızı yaklaşık 10 km/sa üzerinde olduğunda çalışacaktır.

## Aracı durdurma ve fren kontrolünü sonlandırma

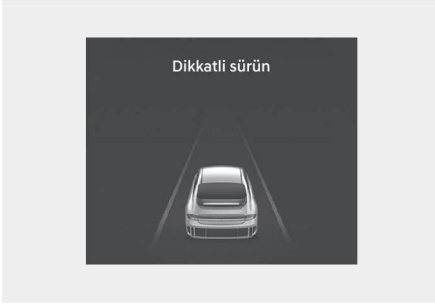

- Acil durum frenlemesi nedeniyle araç durduğu zaman, gösterge panelinde **'Dikkatli sürün'** uyarı mesajı görülür. Güvenliğiniz için sürücünün fren pedalına hemen basması ve çevresini kontrol etmesi gerekir.
- Araç yaklaşık 2 saniyelik acil frenleme ile durdurulduktan sonra fren kontrolü sonlanır.

### DİKKAT

Aracınız veya karşıdan gelen araç düz gitmiyorsa, Direkt Karşıdan Gelen Araç uyarısı ve müdahalesi geç kalabilir veya hiç çalışmayabilir.

### Bilgilendirme

Çarpışma uyarısı veya acil frenleme sisteminin sesli uyarısını kapatmak için dörtlü flaşöre basın.

## Yaklaşmakta Olan Araca Göre Şerit Değiştirme işlevi

Karşıdan Gelen Araca Göre Şerit Değiştirme fonksiyonu, çarpışma riski düzeyine göre sürücüyü uyarır ve aracın kontrol edilmesini sağlar: "Çarpışma uyarısı" ve "Acil durum manevrası"

### Çarpışma uyarısı

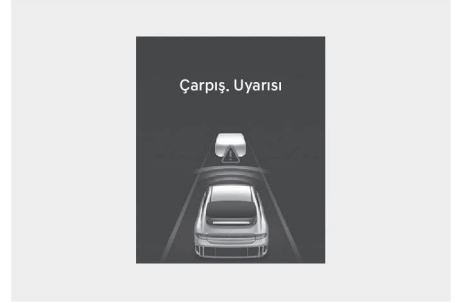

- Sürücüyü bir çarpışma riskine karşı uyararak amacıyla, Acil durum manevrası uyarı lambası (⚠) yanıp söner, gösterge panelinde **'Çarpışma Uyarısı'** mesajı görünür, sesli bir uyarı duyulur ve direksiyon simidi titrer.
- Bu işlev, araç hızınız yaklaşık 40-145 km/s (25-90 mil/s) arasında olduğunda ve yaklaşmakta olan araç veya motorlu iki tekerlekli araç hızı yaklaşık 10 km/s'nin (6 mil/s) üzerinde olduğunda ve aracınızla arasındaki göreceli hız yaklaşık 200 km/s'nin (124 mil/s) altında olduğunda çalışacaktır.

## Acil Durum Manevrası

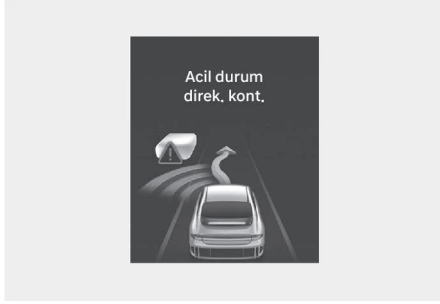

- Sürücüyü acil durum manevrası yapılacağı konusunda uarmak için, Acil durum manevrası uyarı lambası (🚨) yanıp söner, gösterge panelinde '**Acil durum manevrası**' mesajı görünür, sesli bir uyarı duyulur ve direksiyon simdi titrer.
- Acil durum manevrası gerektiğinde, direksiyona yaklaşmakta olan araçla çarpışmayı önleme işlevi yardımcı olur.
- Bu işlev, araç hızınız yaklaşık 40-145 km/s (25-90 mil/s) arasında olduğunda ve yaklaşmakta olan araç veya motorlu iki tekerlekli araç hızı yaklaşık 10 km/s'nin (6 mil/s) üzerinde olduğunda ve aracınızla arasındaki göreceli hız yaklaşık 200 km/s'nin (124 mil/s) altında olduğunda çalışacaktır.

## Yandaki Araca Göre Şerit Değişirme işlevi

Yandaki Araca Göre Şerit Değişirme fonksiyonu, çarpışma riski düzeyine göre sürücüyü uyarır ve aracın kontrol edilmesini sağlar: "Çarpışma uyarısı" ve "Acil durum manevrası"

### Çarpışma uyarısı

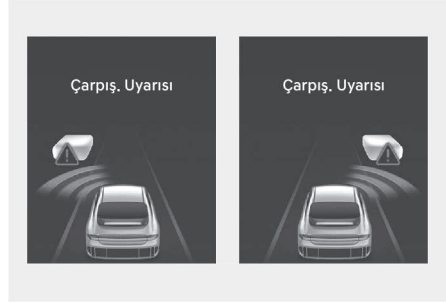

- Sürücüyü bir çarpışma riskine karşı uarmak amacıyla, Acil durum manevrası gösterge lambası (🚨) yanıp söner, gösterge panelinde '**Çarpışma Uyarısı**' mesajı görünür, sesli bir uyarı duyulur ve direksiyon simdi titrer.
- Bu işlev aracınızın hızı yaklaşık 40-145 km/s arasındayken çalışır.

## Acil Durum Manevrası



- Sürücüyü acil durum manevrası yapılacağı konusunda uarmak için, Acil durum manevrası uyarı lambası (🚨) yanıp söner, gösterge panelinde '**Acil durum manevrası**' mesajı görünür, sesli bir uyarı duyulur ve direksiyon simdi titrer.
- Acil durum manevrası gerektiğinde, direksiyona önde ve yanda olan araçla çarpışmayı önleme işlevi yardımcı olur.
- Bu işlev aracınızın hızı yaklaşık 40-145 km/s arasındayken ve önde bir araç ve motosiklet sürüş halindeyken çalışır.

## ⚠️ DİKKAT

- Yandaki Araca Göre Şerit Değiştirme işlevi, önünüzdeki aracın hızı 0 km/s (0 mil/s) ise çalışmaz.
- Ön Köşe ve Arka köşe radarının algılama menzili standart yol genişliğine göre belirlendiğinden, dar yollarda Yandaki Araca Göre Şerit Değiştirme işlevi iki yan şeritteki diğer araçları algılayıp sizi uyarabilir. Bunun aksine, geniş bir yolda, Yandaki Araca Göre Şerit Değiştirme fonksiyonu yan şeritte giden bir aracı algılamayabilir ve sizi uyarımayabilir.
- Çarpışmayı Önleme Yardımı, aşağıdaki durumlarda devre dışı bırakılır:
  - Aracınız bir sonraki şeride belirli bir mesafede girerse
  - Aracınız çarpışma riskinden uzak ise
  - Direksiyon simidi aniden dönerse
  - Fren pedalına basıldığında

- Ön Çarpışma Önleme Yardımcısı devredeyse
- Yandaki Araca Göre Şerit Değiştirme işlevinin devreye girmesi veya şerit değişikliğinin ardından şeridin ortasına geçmeniz gerekir. Araç şeridin ortasında seyretmediği sürece Yandaki Araca Göre Şerit Değiştirme fonksiyon devreye girmez.

## **i** Bilgilendirme

- Bir kaza beklendiğinde, Yandaki Araca Göre Şerit Değiştirme işlevi direksiyona yardımcı olmaz ve yalnızca sürücüyü bir çarpışma konusunda uyarır.
- Sürücü koltuğu sol taraftaysa, siz sola döndüğünüzde, sağ taraftaysa siz sağa döndüğünüzde çarpışma uyarısı sistemi çalışacaktır.

## Önleyici Manevra Asistanı işlevi

Önleyici Manevra Asistanı işlevi, aracı uyaracak ve 'Acil durum manevrası' ile kontrol edecektir.

### Acil durum manevrası (Sürücü manevra yardımcısı)



- Sürücüyü acil durum manevrası yapılacağı konusunda uyararak için, Acil durum manevrası uyarı lambası (⚠️) yanıp söner, gösterge panelinde '**Acil durum manevrası**' uyarı mesajı görünür, sesli bir uyarı duyulur ve direksiyon simdi titrer.
- Önde motosikletli yaya ve bisikletli olan bir araçla çarpışma riski varsa, sürücü çarpışmayı önlemek için aracı yönlendirdiğinde çarpışmayı önlemeye yardımcı olmak için direksiyona yardımcı olunacaktır.
- Bu işlev aracınızın hızı yaklaşık 40-85 km/s arasındayken çalışır.

### Acil durum manevrası (Önleyici Manevra Asistanı)



- Sürücüyü acil durum manevrası yapılacağı konusunda uyararak için, Acil durum manevrası uyarı lambası (⚠️) yanıp söner, gösterge panelinde '**Acil durum manevrası**' uyarı mesajı görünür, sesli bir uyarı duyulur ve direksiyon simdi titrer.
- Önde bir yaya ve bisikletli ile çarpışma riski yüksekse ve acil durum frenini çalıştıracak araç hızı çalışma aralığındaysa sürüş şeridinde çarpışmayı önleyecek alan olduğunda çarpışmayı önlemeye yardımcı olmak için direksiyona yardımcı olacaktır.
- Bu işlev aracınızın hızı yaklaşık 65-75 km/s arasındayken çalışır.

### ⚠️ DİKKAT

- Acil durum manevrası çalışırken direksiyon otomatik olarak dönebilir.
- Risk faktörleri ortadan kalktığında acil durum manevrası otomatik olarak iptal edilir. Gerekirse, sürücünün aracı yönlendirmesi gerekir.
- Direksiyon sıkı tutulursa veya ters yönde yönlendirilirse acil durum manevrası çalışmayabilir veya çalışma sırasında iptal edilebilir.
- Bir araç, motosikletli, yaya veya bisikletliyle çarpışmayı önlemek için direksiyona yardım edildiğinde, diğer nesnelere (araçlar, motosikletliler, yayalar veya bisikletliler) çarpışmalar bekleniyorsa, Önleyici Manevra Asistanı iptal edilir.

- Sürüş şeridinde çarpışmayı önlemek için yeterli alan yoksa, Önleyici Manevra Asistanı çalışmayabilir.



## Bilgilendirme

Uyarı iletileri hakkında daha fazla bilgi için bu bölümdeki “Ön Çarpışmayı Önleme Yardımcısının çalışması” alanındaki Çarpışma Uyarısına bakınız.



## UYARI

Ön Çarpışmayı Önleme Yardımcısını (FCA) kullanırken aşağıdaki önlemleri alınız:

- Güvenliğiniz için, Ayarlarınızı mutlaka aracı güvenli bir alanda park ettikten sonra değiştirin.
- Ön Çarpışma Önleme Yardımcısı her durumda devreye girmez ve tüm çarpışmaları önleyemez.
- Aracın kontrolünden sürücü sorumludur. Sadece Ön Çarpışma Önleme Yardımcısına güvenmeyiniz. Bunun yerine, güvenli bir frenleme mesafesini muhafaza ediniz ve gerekirse aracın hızını azaltmak için fren pedalına basınız veya aracı durdurunuz.
- Ön Çarpışma Önleme Yardımcısını insanlar, nesnelere vs. üzerinde kasıtlı olarak kesinlikle kullanmayınız. Bu durum ciddi bir yaralanmaya veya ölüme sebebiyet verebilir.
- Eğer sürücü bir çarpışmayı önlemek için frene basarsa, FCA (Ön Çarpışma Önleme Yardımcısı) sistemi devreye girmeyebilir.
- Yol ve sürüş koşullarına bağlı olarak, Ön Çarpışma Önleme Yardımcısı sürücüyü geç uyarabilir veya hiç uyarımayabilir.
- Ön Çarpışma Önleme Yardımcısının çalışması sırasında araç aniden durarak yolcuların yaralanmasına ve serbest halde bulunan nesnelere hareket etmesine yol açabilir. Emniyet kemerini her zaman takınız ve serbest halde bulunan nesnelere daima güvenli şekilde tutunuz.

- Başka bir sistemin uyarı mesajı görüntüleniyor veya sesli uyarı veriliyorsa, Ön Çarpışma Önleme Yardımcısı uyarı mesajı görülmeyebilir ve sesli uyarı verilmeyebilir.
- Bulduğunuz ortam gürültülü ise Ön Çarpışma Önleme Yardımcısının uyarı sesini duyamayabilirsiniz.
- Yol ve çevre koşullarına bağlı olarak, Ön Çarpışma Önleme Yardımcısı düzgün çalışmayabilir veya gerekmediği halde devreye girebilir.
- Ön Çarpışma Önleme Yardımcısı bir problem olsa dahi aracın temel frenleme performansı düzgün bir şekilde çalışır.
- Acil frenleme sırasında sürücü gaz pedalına fazla basarsa veya direksiyonu ani bir şekilde kırarsa Ön Çarpışma Önleme Yardımcısının frenleme kontrolü otomatik olarak devre dışı kalır.



## DİKKAT

- Aracın, motosikletlilerin, öndeki yaya veya bisikletlilerin ve çevresinin durumuna bağlı olarak, Ön Çarpışma Önleme Yardımcısının çalışması için hız aralığı azaltılabilir ve Ön Çarpışma Önleme Yardımcısının çalışması sınırlı olabilir veya çalışmayabilir.
- Ön Çarpışma Önleme Yardımcısı, yaklaşan aracın durumu, sürüş yönü, hızı ve çevreye göre risk düzeyini değerlendirerek belirli koşullarda devreye girer.
- Aracın hızı çok yüksekse veya öndeki araçla olan mesafe çok fazla ise, Ön Çarpışma Önleme Yardımcısı kısıtlanabilir veya devre dışı bırakılabilir.
- Çevredeki bir araçla çarpışma beklendiğinde, Yaklaşmakta Olan Araca Göre Şerit Değiştirme, Yandaki araca göre Şerit Değiştirme ve Önleyici Manevra Asistanı size direksiyon konusunda yardımcı olamaz, yalnızca sizi bir çarpışma konusunda uyarır (varsa).

## **i** Bilgilendirme

- Çarpışmanın muhtemel olduğu bir durumda, sürücünün yaptığı frenleme yetersiz olduğu zaman Ön Çarpışma Önleme Yardımcısı frenlemeye destek olabilir.
- Gösterge panelindeki görseller ve renkler ayarlar menüsündeki panel tipine veya seçilen temaya göre değişebilir.

## Ön Çarpışmayı Önleme Yardımcısı arızası ve sınırlamaları

### Ön Çarpışma Önleme Yardımcısı arızası

A Tipi/B Tipi



Ön Çarpışmayı Önleme Yardımcısının doğru bir biçimde çalışmaması durumunda, **'Ön güvenlik sistemlerini kontrol edin'** ve **'Ön/Yan Güvenlik Sistemini kontrol edin'** uyarı mesajı görünür ve gösterge panelinde  $\Delta$ ,  $\text{☹}$  ve  $\text{☹}$  gösterge lambaları yanar. Aracı HYUNDAI yetkili servisinde kontrol ettirmenizi öneririz.

### Ön Çarpışma Önleme Yardımcısı devre dışı bırakıldı

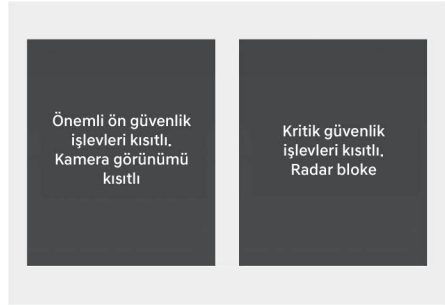

Ön görüş kamerasının bulunduğu ön cam, ön radar kapağı, tampon (varsa) veya sensör, kar veya yağmur gibi yabancı bir maddeyle kaplı olduğunda, algılama performansı düşebilir ve FCA (Ön Çarpışma Önleme Yardımcısı) geçici olarak sınırlanabilir veya devre dışı kalabilir.

Bu durumda, 'Kritik Ön güvenlik sistemleri etkisizleştirilir. Kamera görüş alanı engellendi' uyarı mesajı veya **'Kritik Ön güvenlik sistemleri etkisizleştirildi. Radar engellendi'** uyarı mesajı görünür ve gösterge panelinde  $\Delta$ ,  $\text{☹}$  ve  $\text{☹}$  gösterge lambaları yanar.

Ön Çarpışma Önleme Yardımcısı kar, yağmur veya yabancı maddelerden temizlendiğinde düzgün çalışacaktır.

Eğer Ön Çarpışma Önleme Yardımcısı engel (kar, yağmur veya yabancı madde) (arka tampona bağlı römork, taşıyıcı, vs. dahil) kaldırıldıktan sonra, normal şekilde çalışmıyorsa, aracınızın HYUNDAI yetkili servisi tarafından kontrol edilmesini öneririz.

## UYARI

- Gösterge panelinde uyarı mesajı veya gösterge lambası görünmese dahi, FCA (Ön Çarpışma Önleme Yardımcısı) düzgün çalışmayabilir.
- Araç çalışır duruma getirildikten sonra herhangi bir nesne veya aracın algılanmadığı alanlarda (örneğin; açık arazi) Ön Çarpışma Önleme Yardımcısı (FCA) doğru çalışmayabilir.
- Kameranın görüş alanı engelliyken veya kamera arızalırken araç kapatılıp yeniden çalıştırılırsa bu koşul devam eder. Bu yüzden Ön Çarpışma Önleme Yardımcısı düzgün çalışmayabilir.

### **Ön Çarpışma Önleme Yardımcısına ilişkin sınırlamalar**

Şu durumlarda, Ön Çarpışma Önleme Yardımcısı düzgün çalışmayabilir veya beklenmedik şekillerde çalışabilir:

- Algılama sensörü veya etrafındakiler kirlenmiş veya hasar görmüşse
- Ön görüş kamerasının etrafındaki sıcaklık ortama bağlı olarak yüksek veya düşükse
- Renklendirilmiş, film çekilmiş veya kaplanmış ön cam, hasarlı cam, veya yapışmış yabancı maddelerin (etiket, böcek, vb.) engellemesi ile kamera lensi kirlenmişse
- Nem giderilmemiş veya ön camda donmuşsa
- Yıkama suyu sürekli püskürtülüyor veya silecek açıksa
- Yoğun yağmur, kar veya siste sürüş
- Ön görüş kamerasının görüş alanı güneş parlaması ile engelleniyor
- Sokak ışıkları veya karşıdan gelen trafik ışıkları ıslak yol yüzeyinden, örneğin bir su birikintisinden yansıyor
- Göğüs paneline bir nesne konulmuş
- Aracımız çekiliyor
- Ortamın fazla aydınlık olması
- Etraf, örneğin bir tünel vb. gibi, çok karanlık
- Açık havadaki aydınlık, örneğin bir tünele girerken veya çıkarken olduğu gibi aniden değiştiğinde.
- Dışarıdaki aydınlık az ve farlar açık ya da canlı değil
- Buhar, duman veya gölgede sürüş
- Aracın, motorsikletin, yayanın veya bisikletlinin yalnızca bir kısmının algılanması
- Öndeki araç bir otobüs, ağır kamyon, olağan dışı kasaya sahip bir kamyon, treyler, vd. ise
- Öndeki aracın veya motorsikletin stop lambaları yok, stop lambaları alışılmadık şekilde yerleştirilmiş, vb.
- Dışarıdaki aydınlık az ve stop lambaları açık değil veya canlı değil
- Öndeki aracın arkası küçük veya araç normal görünmüyor, örneğin araç yana yatmış, devrilmiş veya aracın yanını görünüyor, vd.
- Öndeki aracın yerden yüksekliği düşük veya yüksek
- Aracın önüne aniden bir araç, motorsiklet, yaya veya bisikletli çıkarsa
- Ön radarın etrafındaki tampon darbe almış, hasar görmüş veya ön radar yerinde değil
- Ön radarın etrafındaki sıcaklık yüksek veya düşükse
- Bir tünel veya demir köprüden geçiliyor
- Az sayıda araç veya yapının bulunduğu geniş alanlarda (örn. çöl, çayırılık, banliyö, vb.) sürüş
- İnşaat bölgesi, demiryolu, vb. gibi metal nesnelerin bulunduğu alanların yakınında sürerken
- Yakında bir korkuluk, yandaki araç, vb. gibi ön radarda çok iyi yansıyan bir madde var
- Öndeki bisiklet, ön radarı yansıtmayan bir malzemedan yapılmışsa
- Öndeki araç veya motorsiklet geç algılanırsa

- Öndeki araç veya motosiklet bir nesne tarafından aniden engellenirse
- Öndeki araç veya motosiklet aniden şerit değiştiriyor veya aniden hızını azaltıyor
- Öndeki aracın veya motosikletin şekli bozulmuş
- Öndeki araç karla kaplı
- Şeritten ayrılıyor veya şeride geri dönüyorsunuz
- Kararsız sürüş
- Döner kavşaktasınız ve öndeki araç veya motosiklet algılanmadı
- Sürekli olarak bir daire etrafında dönüyorsunuz
- Öndeki aracın alışılmadık bir biçimi var
- Öndeki araç yokuş yukarı veya yokuş aşağı sürüyor
- Eğer bir yaya veya bisikletli eğiliyorsa veya tam dik şekilde yürümüyorsa, tam olarak tespit edilemez

- Yayanın veya bisikletlinin üzerinde algılanmasını zorlaştıracak giysi veya ekipmanlar olursa



Yukarıdaki görselde, ön görüş kamerasının ve ön radarın araç, yaya ve bisikletli olarak algılayabildiği görüntü gösterilmektedir.

- Öndeki yaya veya bisikletli çok hızlı hareket ediyorsa
- Öndeki yaya veya bisikletli kısa boyluysa veya eğilmişse
- Öndeki yayanın veya bisikletlinin hareket kabiliyeti kısıtlıysa
- Öndeki yaya veya bisikletli, sürüş yönüne dik hareket ediyorsa
- Önde çok sayıda yaya, bisikletli veya büyük bir kalabalık varsa
- Yaya, arka planın içine karışarak yayanın fark edilmesini zorlaştıran giysiler giyiyorsa
- Yayanın veya bisikletlinin, çevresindeki benzer şekilli yapılardan ayırt edilmesi zor ise
- Kavşak yakınındaki bir yaya, bisikletli, trafik işaretleri, binalar, vs. yanından geçiyorsanız
- Park yerinde sürüş
- Bilet gişesi, inşaat alanı, stabilize yollar, kısmi kaplamalı yollar, muntazam olmayan yollar, hız kasisleri vs. üzerinden geçerken
- Eğimli, kavisli, vb. bir yolda sürüş
- Ağaçlar veya sokak lambaları bulunan bir yolda sürüş

- Olumsuz yol koşulları sürüş esnasında aracın aşırı titreşim yapmasına neden oluyorsa
- Ağır yük, anormal lastik basıncı, vb. nedeniyle aracımızın yüksekliği düşük veya fazla
- Ağaçların veya otların fazla büyüdüğü dar bir yoldan geçiyorsanız
- Kuvvetli radyo dalgaları veya elektriksiz gürültü gibi elektromanyetik dalga girişimi varsa

### **Kavşaktan Geçiş, Şerit Değiştirme Karşından Gelen Araç, Şerit Değiştirme Yan Taraftan Gelen Araç, Kaçınma Manevrası Yardımı fonksiyonu (varsa)**

- Ön köşe radarının veya arka köşe radarının etrafındaki sıcaklık yüksek veya düşük
- Arka köşe radarı etrafına bir römork veya taşıyıcı takılması
- Ön köşe radarı veya arka köşe radarı kar, yağmur, kir vs. ile kaplanmış
- Ön köşe radarının ve arka köşe radarının etrafındaki tampon, çıkartma, tampon koruyucu, bisiklet taşıma aparatı, vb. gibi nesnelere kapanmış
- Ön köşe radarının ve arka köşe radarının etrafındaki tampon darbe almış, hasar görmüş veya radar yerinden çıkmış
- Ön köşe radarı veya arka köşe radarı diğer araçlar, duvarlar veya sütunlar tarafından engellenmiş
- Bir karayolu (veya otopan) rampasında sürüş
- Korkuluk veya duvarın ikili yapıda olduğu yollarda sürüş
- Diğer araçlar aracımızın arkasına çok yakın seyrediyor veya diğer araç aracımızın çok yakınından geçiyor
- Diğer aracın hızı sizi kısa sürede geçecek kadar yüksek
- Aracınız diğer bir aracın yanından geçiyor
- Aracınız yanınızdaki araç ile aynı anda çalışmış ve hızlanmıştr

- Yan şeritteki araç sizden iki şerit uzağa gittiğinde veya sizden iki şerit uzaktaki bir araç hemen yanınızdaki şeride girdiğinde.
- -Bir motosiklet veya bisiklet algılandığında
- Düz yataklı römork gibi bir araç algılandığında
- Otobüs veya kamyon gibi bir araç algılandığında
- Bir yaya, hayvan, alışveriş arabası veya bebek puseti gibi hareket eden küçük bir engel algılandığında
- Spor araba gibi yüksek olmayan bir araç algılandığında
- Yağmur, kar, toz, kum, yağ veya su birikintileri gibi yabancı cisimler nedeniyle şeridi görmek zor ise
- Şerit çizgisinin rengi yolun renginden ayırt edilemiyorsa
- Yolda şeride yakın yerlerde işaretler varsa veya yol üzerindeki işaretler şerit çizgilerine benziyorsa
- Şerit çizgisinin üzerine orta refüjün, ağaçların, korkulukların, gürültü bariyerlerinin vs. gölgesi düşüyorsa
- Şerit sayısı artıyor veya azalıyor ya da şerit çizgileri kesişiyorsa
- Yolda ikiden fazla şerit çizgisi varsa
- Şerit çizgileri anlaşılacak şekilde karışık veya inşaat alanı benzeri yapıların içerisinde kalmışsa
- Zigzag şeritler, yaya geçitleri ve yol işaretleri gibi yol çizgileri varsa
- Kavşak civarında şerit çizgileri aniden kayboluyorsa
- Şerit çok geniş veya çok darsa
- Şeritsiz bir bordür veya yol kenarı varsa
- Öndeki araç şerit çizgisini kapatarak gidiyorsa
- Öndeki araca olan mesafe çok kısaysen



### **UYARI**

- Virajda sürüş sırasında

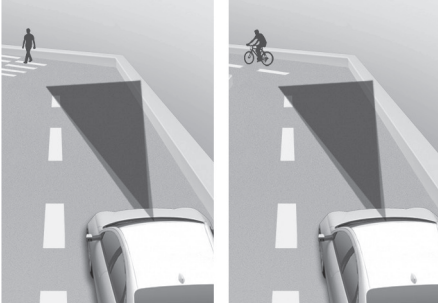
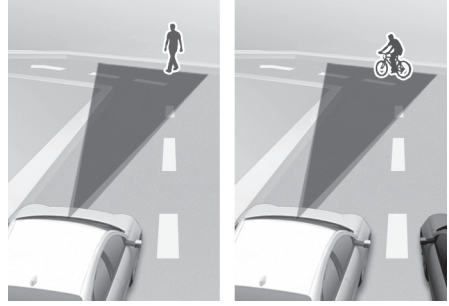
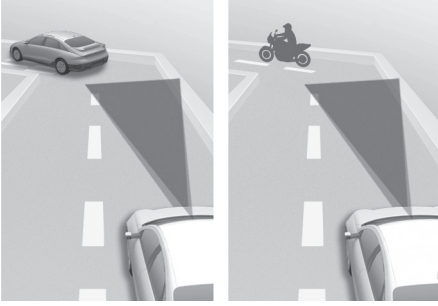

Virajlı bir yolda giderken Ön Çarpışma Önleme Yardımcısı yan şeritteki veya şeridin dışındaki bir aracı, motosikleti, yayayı veya bisikletliyi kendi şeridinde olarak algılayabilir.

Bu durumda Ön Çarpışma Önleme Yardımcısı sürücüyü gereksiz yere uyarabilir ve fren veya direksiyon kontrolü (varsa) yapabilir. Daima aracın etrafındaki trafik koşullarını kontrol ediniz.

Ön Çarpışma Önleme Yardımcısı, sensörlerin performansını olumsuz etkileyen virajlı yollarda sürerken önünüzdeki araçları, motosikletleri, yayaları veya bisikletlileri algılamayabilir. Bu, gerektiğinde uyarı, frenleme veya manevra yardımı (varsa) olmamasına yol açabilir.

Virajlı bir yolda sürüş sırasında, güvenli bir frenleme mesafesini muhafaza ediniz ve gerekirse güvenli mesafeyi sağlamak üzere aracı yönlendiriniz ve hızınızı düşürmek için fren pedalına basınız.

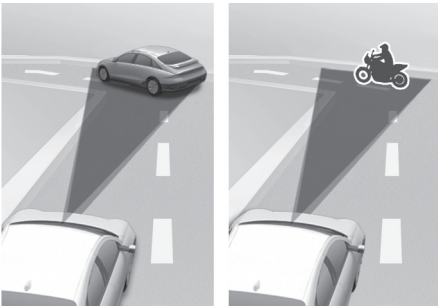

- Eğimli bir yolda sürüş

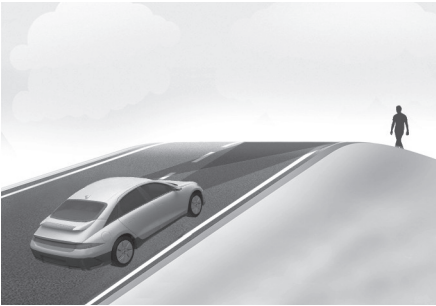
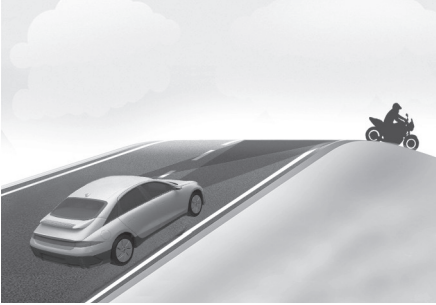
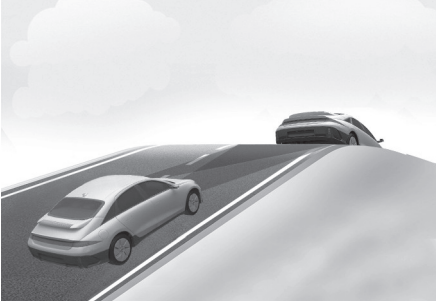

Ön Çarpışmayı Önleme Yardımcısı, sensörlerin performansını olumsuz etkileyen yokuş yukarı veya yokuş aşağı yollarda önünüzdeki araçları, motosikletleri, yayaları veya bisikletlileri algılamayabilir.

Bu, gereksiz uyarıya, frenleme yardımına veya manevra yardımına (varsa) veya gerektiğinde uyarı, frenleme yardımına veya manevra yardımını (varsa) verilmemesine neden olabilir.

Ayrıca, ileride aniden bir araç, motosiklet, yaya veya bisikletli algılandığında, araç aniden yavaşlayabilir.

Yokuş yukarı veya yokuş aşağı seyir halindeyken gözünüzü yoldan ayırmamaya özen gösteriniz ve gerekirse, güvenli mesafeyi sağlamak üzere aracınızı yönlendiriniz ve sürüş hızınızı düşürmek için fren pedalına basınız.

• Şerit değiştirme



[A] Aracımız,  
[B] Şerit değiştiren araç

Bir araç, yan şeritten sizin şeridinize geçtiğinde, sensörün algılama menziline girene dek sensör tarafından algılanamaz. Ön Çarpışma Önleme Yardımcısı, şeritler arasında ani geçişler yapan bir aracı hemen algılayamaz. Bu durumda, güvenli bir frenleme mesafesini muhafaza ediniz ve gerekirse güvenli mesafeyi sağlamak üzere aracınızı yönlendiriniz ve hızınızı düşürmek için fren pedalına basınız.

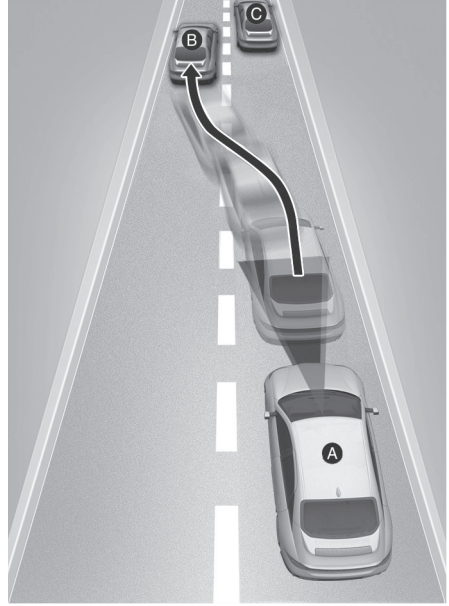

[A] Aracımız,  
[B] Şerit değiştiren araç  
[C] Aynı şeritte araç

Önünüzdeki bir araç şerit değiştirdiğinde, Ön Çarpışma Önleme Yardımcısı artık önünüzde olan yeni aracı hemen algılayamaz. Bu durumda, güvenli bir frenleme mesafesini muhafaza ediniz ve gerekirse güvenli mesafeyi sağlamak üzere aracınızı yönlendiriniz ve hızınızı düşürmek için fren pedalına basınız.

- Araç algılama

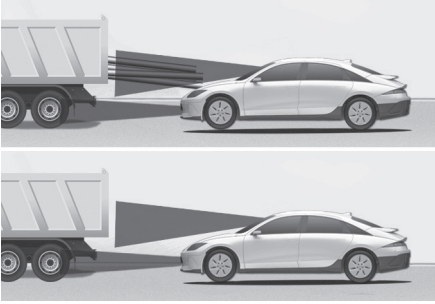

Eğer önünüzdeki araçta kabinden arkaya doğru dışarı çıkan bir yük varsa veya önünüzdeki aracın yerden yüksekliği daha fazlaysa, daha fazla dikkat gerekir. FCA (Ön Çarpışma Önleme Yardımcısı) araçtan dışarı çıkan yükü algılamayabilir. Bu gibi durumlarda, arkadaki nesne ile aranızda güvenli bir frenleme mesafesi muhafaza ediniz ve gerekirse güvenli mesafeyi sağlamak üzere aracınızı yönlendiriniz ve hızınızı düşürmek için fren pedalına basınız.

## ⚠ UYARI

- Güvenlik nedeniyle, römork veya başka bir araç çekeceğiniz zaman Ön Çarpışma Önleme Yardımcısını mutlaka kapatınız.
- Ön Çarpışma Önleme Yardımcısı, araçlara, motosikletlere, yayalara ve bisikletlilere benzer şekil veya özelliklerde nesnelerin algılanması durumunda da devreye girebilir.
- FCA (Ön Çarpışma Önleme Yardımcısı) sistemi, bisikletleri, veya valiz, market arabaları ya da bebek arabaları gibi daha küçük tekerlekli nesnelere tespit etmez.
- Ön Çarpışma Önleme Yardımcısı, güçlü elektromanyetik dalgaların etkisi altında düzgün çalışmayabilir.
- FCA (Ön Çarpışma Önleme Yardımcısı), araç çalıştırdıktan veya ön görüş kamerası başlatıldıktan sonraki 15 saniye boyunca çalışmayabilir.

## ŞERİTTE TUTMA YARDIMCISI (LKA)

+ Varsa

Şeritte Tutma Yardımcısı, belirli bir hızın üzerinde seyrederken şerit çizgilerinin (veya yol kenarlarının) algılanmasını sağlamak üzere tasarlanmıştır. Şeritte Tutma Yardımcısı aracın dönüş sinyali vermeden şerit değiştirmesi durumunda sürücüyü uyarır veya aracın şeritten ayrılmasını önlemek için sürücünün direksiyon kontrolüne otomatik olarak yardımcı olur.

### Algılama sensörü



[A] Ön görüş kamerası

Ön görüş kamerası, şerit çizgilerini (veya yol kenarlarını) algılamak için bir algılama sensörü olarak kullanılır.

Algılama sensörünün ayrıntılı konumu için yukarıdaki resmi inceleyin.

### ⚠ DİKKAT

Ön görüş kamerası önlemleri hakkında daha fazla bilgi için bu bölümdeki "Ön Çarpışma Önleme Yardımcısı Ünitesi (FCA)" konusuna bakınız.

## Şeritte Tutma Yardımcısı ayarları

### Şerit Güvenliği

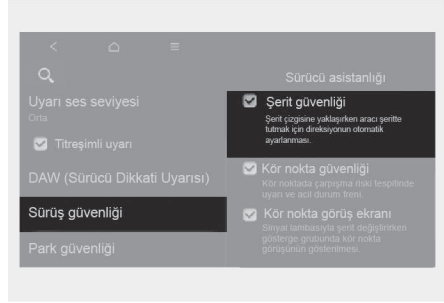

İşlevlerin her birini ayarlamak için araç çalışır durumdaiken, ayarlar menüsünden **Kurulum (Ayarlar) > Araç > Sürücü Asistanı > Sürüş Güvenliği > Şerit Emniyeti** seçeneğini seçiniz.

"Şerit Güvenliği" seçeneği seçilirse, Şeritte Tutma Yardımcısı şerit değiştirildiğini algıladığında sürücünün direksiyon kontrolüne otomatik olarak yardım ederek aracın şeridinden çıkmasını önler. Şerit Güvenliği seçimi kaldırılırsa Şeritte Tutma Yardımcısı kapanır ve gösterge panelinde sarı renkli (🚨) gösterge ışığı yanar.

### ⚠ UYARI

- Şeridin ortasında sürüş sırasında, Şeritte Tutma Yardımcısı direksiyonu kontrol etmez.
- Sürücünün her zaman çevresine dikkat etmesi gerekir. "Şerit Güvenliği" seçimi kaldırılırsa Şeritte Tutma Yardımcısı size yardım edemez.

## Uyarı Sesi ve Dokunsal Uyarı

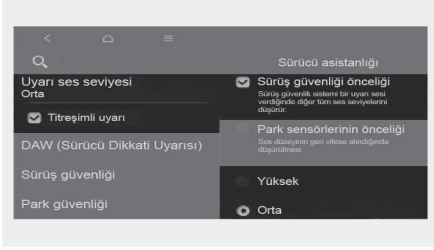

Araç çalışırken, ayarlar menüsünden **Kurulum (Ayarlar) > Araç > Sürücü Asistanı > Uyarı sesi seviyesi** Şeritte Tutma Yardımcısı uyarı sesi seviyesini değiştirebilirsiniz.

Direksiyon simidi titreşim özelliği açılıp kapatılabilir. Ayarlar menüsünden varsa **Kurulum (Ayarlar) > Araç > Sürücü asistanı > Dokunsal Uyarı** tercihini seçiniz.

'Sürüş güvenliği önceliği' seçilirse, sürücüyü güvenli sürüş için sesli uyarı ile uyarmak amacıyla ses seviyesi geçici olarak azalacaktır.

### **i** Bilgilendirme

- Uyarı sesi seviyesini ve Dokunsal uyarıyı değiştirirseniz, diğer Sürücü Destek Sistemlerinin de Uyarı sesi seviyesi ve Dokunsal uyarısı değişebilir.
- Araç yeniden çalıştırıldığında, Uyarı Sesi Seviyesi ve Dokunsal uyarının son ayarı korunur.
- Aracın teknik özelliklerine bağlı olarak bir Ayar menüsü olmayabilir.
- Uyarı sesi "Kapalı" olarak seçiliyken dokunsal uyarı kaldırıldığında, Uyarı sesi etkinleştirilecek ve "Orta" olarak ayarlanacaktır.
- Dokunsal uyarı seçiliyken Uyarı sesi 'Kapalı' olarak seçildiğinde Dokunsal uyarı etkinleştirilir.
- Bölgeye ve bilgi ve eğlence sistemi yazılım güncellemesine bağlı olarak Ayarlar menüsünde bu bölüm 'Uyarı Sesi ve Dokunsal' veya 'Uyarı Yöntemleri' olarak görünebilir.

## Şeritte Tutma Yardımcısının çalışması

### Şeritte Tutma Yardımcısı fonksiyonunun açılması ve kapatılması

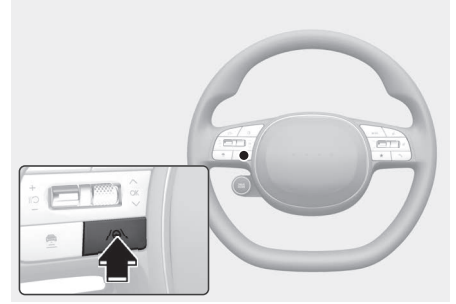

Araç her çalıştırıldığında, Şeritte Tutma Yardımcısı da etkinleşir. Gösterge panelinde gri renkli (🚗) gösterge lambası yanar. Şeritte Tutma Yardımcısı etkin durumdayken, sistemi devre dışı bırakmak için Şeritte Sürüş Yardımı (/⊕) düğmesini basılı tutunuz.

### **i** Bilgilendirme

Şeritte Sürüş Yardımı düğmesine basılı tutulduğunda, Şerit Güvenliği uyarı kapanır.

## Uyarı ve kontrol

Şeritte Tutma Yardımcısı, Şeritten Ayrılma Uyarısı ve Şeritte Tutma Yardımcısı ile sürücüyü uyarır ve aracın kontrolünü sağlar.

### Şeritten Ayrılma Uyarısı

Sol



Sağ



- Aracın, önündeki planlanan şeritten ayrıldığını sürücüye bildirmek için gösterge panelinde yeşil renkli (↔) gösterge lambası yanıp söner. Aracın kaydığı yöne bağlı olarak gösterge panelinde şerit çizgisi yanıp söner ve sesli uyarı verilir. Ayrıca, direksiyon simidi de titrer (varsa).
- Şeritten Ayrılma Uyarısı aracınızın hızı 60-200 km/s arasındayken çalışır.

## Şeritte Tutma Yardımcısı

- Aracın, önündeki planlanan şeritten ayrıldığını sürücüye bildirmek için gösterge panelinde yeşil renkli (↔) gösterge lambası yanıp söner ve direksiyon, aracı şeridin içinde tutmak için gerekli ayarlamaları yapar.
- Şeritte Tutma Yardımcısı aracınızın hızı 60-200 km/s arasındayken çalışacaktır.

## Eller direksiyonda değil uyarısı

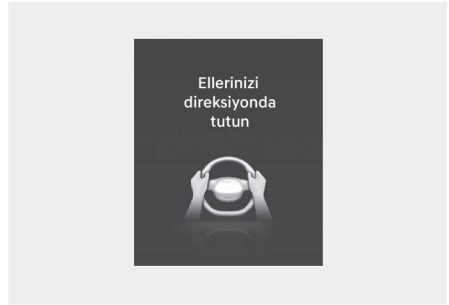

Sürücünün ellerini direksiyondan birkaç saniye çekmesi durumunda, gösterge panelinde **'Ellerinizi direksiyonda tutun'** uyarı mesajı görünür ve kademeli olarak sesli uyarı verilir.

## ⚠ UYARI

- Direksiyon simidinin çok sıkı tutulması veya belirli bir dereceden fazla çevrilmiş olması durumunda, direksiyon desteği sağlanamayabilir.
- Şeritte Tutma Yardımcısı her zaman devrede olmaz. Aracı her zaman kendi şeridinde tutmak ve güvenli şekilde yönlendirmek sürücünün sorumluluğundadır.
- Yol koşullarına bağlı olarak, "Eller direksiyonda değil" uyarı mesajı geç verilebilir. Sürüş sırasında elleriniz daima direksiyon simidinde bulunmalıdır.
- Direksiyon simidi çok hafif bir şekilde tutuluyorsa, Şeritte Tutma Yardımcısı sürücünün ellerinin direksiyonda olduğunu algılayamayacağı için "Eller

direksiyonda değil" uyarı mesajı görünebilir.

- Direksiyon simidine herhangi bir obje takarsanız "Eller direksiyonda değil" uyarısı özelliği düzgün çalışmayabilir.

## **i** Bilgilendirme

- Gösterge paneli ayarları hakkında daha fazla bilgi için 4. bölümdeki "Cluster display control" kısmına bakınız.
- Şerit çizgileri (veya yol kenarları) algılandığında, gösterge panelindeki şerit çizgileri griden beyaza döner ve yeşil renkli (↔) gösterge lambası yanar.

Şerit algılanmadı



Şerit algılandı

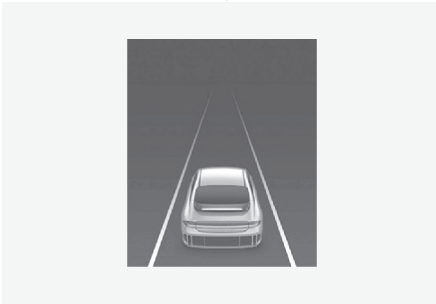

- Gösterge panelindeki görseller ve renkler panel tipine veya seçilen temaya göre değişebilir.
- Aracın kumandası Şeritte Tutma Yardımcısı tarafından yapılırsa bile, sürücü direksiyonu kumanda edebilir.

- Direksiyon simidi, Şeritte Tutma Yardımcısı tarafından kontrol edildiğinde, desteklenmediği duruma nazaran daha ağır veya hafif hissedilebilir.

## Şeritte Tutma Yardımcısı arızası ve sınırlamaları

### Şeritte Tutma Yardımcısı arızası



Şeritte Tutma Yardımcısının doğru bir biçimde çalışmaması durumunda, '**Şerit Güvenliği sistemini kontrol edin**' uyarı mesajı görünür ve gösterge panelinde sarı (↔) gösterge lambası yanar. Bu durumda, aracı HYUNDAI yetkili servisinde kontrol ettirmenizi öneririz.

### Şeritte Tutma Yardımcısı devre dışı bırakıldı

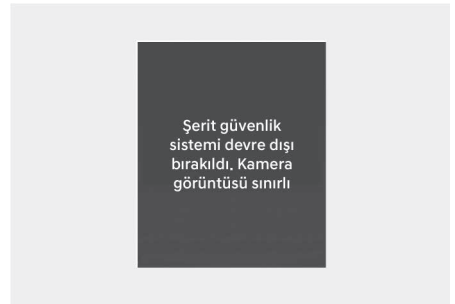

Ön görüş kamerasının bulunduğu ön cam veya sensör, kar veya yağmur gibi yabancı bir maddeyle kaplı olduğunda, algılama performansı düşebilir ve Şeritte Tutma

Yardımcısı geçici olarak sınırlanabilir veya devre dışı kalabilir.

Bu durumda, '**Şeritte Tutma Yardımcısı sistemi devre dışı bırakılır. Kamera görüş alanı engellendi**' uyarı mesajı ve ana (Δ) ışığı veya Şeritte Tutma Yardımcısı uyarı ışığı (↖↘) gösterge panelinde görülür.

Şeritte Tutma Yardımcısı kar, yağmur veya yabancı maddelerden temizlendiğinde düzgün çalışacaktır.

Eğer Şeritte Tutma Yardımcısı yabancı madde kaldırıldıktan sonra doğru şekilde çalışmıyorsa, aracın HYUNDAI yetkili servisi tarafından kontrol edilmesini öneririz.



### UYARI

- Gösterge panelinde ilgili bir uyarı görüntülenmemesine rağmen Şeritte Tutma Yardımcısı düzgün çalışmıyor olabilir.
- Kameranın görüş alanı engelliyken veya kamera arızalıyken araç kapatılıp yeniden çalıştırılırsa bu koşul devam eder. Bu nedenle Şeritte Tutma Yardımcısı düzgün çalışmayabilir.

### **Şeritte Tutma Yardımcısına ilişkin sınırlamalar**

Şeritte Tutma Yardımcısı, şu durumlarda düzgün şekilde veya beklediği gibi çalışmayabilir:

- Aşağıdaki nedenlerle şerit kirlenmiş veya zor algılanabilir durumdaysa:
- Şerit çizgileri (veya yol kenarının) yağmur, kar, kir, yağ vs. ile kaplıysa.
- Şerit çizgisinin (veya yol kenarının) rengi yoldan ayırt edilebilir değilse
- Yolda (veya yol kenarlarında) şerit veya çizgilerin (ya da yol kenarlarının) çevresinde şerit işaretlerine (veya yol kenarına) benzeyen izler varsa
- Şerit çizgileri (veya yol kenarının) belirsiz veya zarar görmüşse

- Şerit çizgisi (veya yol kenarı), orta çizgi, ağaç, korkuluk, gürültü bariyerleri, vb. tarafından gölgelenmişse
- Şerit sayısı artıyor veya azalıyor ya da şerit çizgileri (veya yol kenarları) kesişiyorsa
- Yolda ikiden fazla şerit çizgisinin (veya yol kenarının) olması
- Şerit çizgileri (veya yol kenarları) karışık olduğunda veya inşaat alanı içinde kaldığında
- Zigzag şeritler, yaya geçitleri ve yol işaretleri gibi yol çizgileri varsa
- Kavşak civarında şerit çizgileri aniden kayboluyorsa
- Şerit veya yol genişliği çok geniş veya çok dar ise
- Şeritsiz bir yol kenarı varsa
- Yol üzerinde gişe, kaldırım vs. gibi bir sınır yapısı varsa
- Öndeki araca olan mesafe fazla kısa veya öndeki araç şerit çizgisini (veya yol kenarını) kapatıyor ise



### Bilgilendirme

Ön görüş kamerası sınırlamaları hakkında daha fazla bilgi için bu bölümdeki "Ön Çarpışma Önleme Yardımcısı Ünitesi (FCA)" konusuna bakınız.



## UYARI

Şeritte Tutma Yardımcısını kullanırken aşağıdaki önlemleri alınız:

- Güvenli sürüşten ve aracın kontrolünden sürücü sorumludur. Sadece Şeritte Tutma Yardımcısına güvenerek aracı tehlikeli bir şekilde kullanmayınız.
- Yol koşulları ve çevreye bağlı olarak Şeritte Tutma Yardımcısı devre dışı kalabilir veya düzgün çalışmayabilir. Sürüş sırasında daima dikkatli olunuz.
- Şeridin düzgün bir biçimde algılanmaması durumunda, “Şeritte Tutma Yardımcısına ilişkin sınırlamalar” bölümüne bakınız.
- Güvenlik nedeniyle, römork veya başka bir araç çekeceğiniz zaman Şeritte Tutma Yardımcısını mutlaka kapatınız.
- Yüksek hızlarda sürüş sırasında direksiyon kontrol edilmez. Sürücü Şeritte Tutma Yardımcısını kullanırken hız sınırlarına daima uymalıdır.
- Başka bir sistemin uyarı mesajı görüntüleniyor veya sesli uyarı veriliyorsa, Şeritte Tutma Yardımcısı uyarı mesajı görülmeyebilir ve sesli uyarı verilmeyebilir.
- Bulduğunuz ortam gürültülü ise Şeritte Tutma Yardımcısı uyarı sesini duyamayabilirsiniz.
- Direksiyon simidine bir nesne takarsanız, direksiyona gerekli destek sağlanamayabilir.
- Şeritte Tutma Yardımcısı, araç çalıştırıldıktan veya ön görüş kamerası başlatıldıktan sonraki 15 saniye boyunca çalışmayabilir.
- Şeritte Tutma Yardımcısı şu durumlarda çalışmayabilir:
  - Dönüş sinyali veya dörtlü flaşör sistemi etkin ise
  - Şeritte Tutma Yardımcısı devreye girdiğinde veya şerit değiştirdikten hemen sonra araç şeridin ortasında sürülüyorsa.

- ESC (Elektronik Denge Kontrolü) veya VSM (Araç Denge Yönetimi) aktif ise
- Araç keskin bir virajı dönüyorsa.
- Aracın hızı 55 km/saatten az veya 210 km/saatten fazla ise
- Araç ani şerit değişiklikleri yaparsa
- Araç aniden fren yaparsa.

## KÖR NOKTA ÇARPIŞMAYI ÖNLEME YARDIMCISI (BCA)

**Varsa**

Kör Nokta Çarpışmayı Önleme Yardımcısı, yaklaşan araçların algılanarak sürücünün kör noktaları izlenmesini ve olası çarpışmaların uyarı mesajı ve sesli uyarı ile sürücüye bildirilmesini sağlamak için tasarlanmıştır.

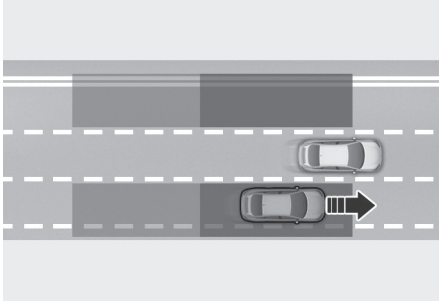

Kör Nokta Çarpışmayı Önleme Yardımcısı, kör nokta bir araç olduğunun algılanmasını ve sürücüye bildirilmesini sağlar.

### **DİKKAT**

Algılama aralığı aracınızın hızına bağlı olarak değişebilir. Kör nokta bir araç olsa bile, Kör Nokta Çarpışmayı Önleme Yardımcısı yüksek hızda geçtiğinizde sizi uyarmayabilir.

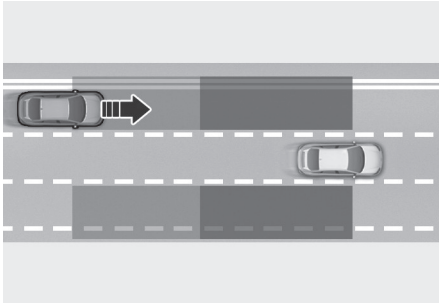

Kör Nokta Çarpışmayı Önleme Yardımcısı, kör noktadan yüksek hızda yaklaşan araçların algılanmasını ve sürücüye bildirilmesini sağlar.

### **DİKKAT**

Uyarı zamanlaması yüksek hızla yaklaşan aracın hızına bağlı olarak değişebilir.

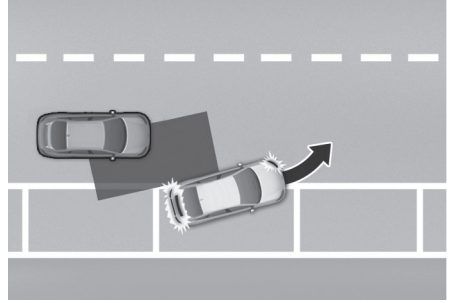

Bir park yerinden ileri doğru çıkma sırasında, Kör Nokta Çarpışmayı Önleme Yardımcısı kör noktadan yaklaşan bir araçla çarpışma riski olduğuna kanaat getirirse, frenleme yaparak bir çarpışmanın önlenmesine yardımcı olabilir.

### **Algılama sensörü**

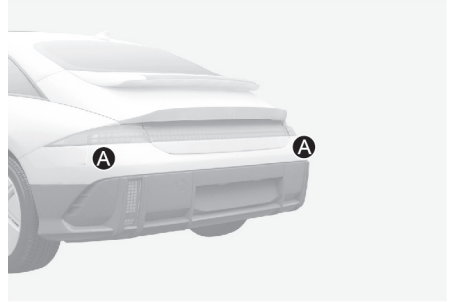

[A] Arka köşe radarı

Algılama sensörlerinin ayrıntılı yeri için yukarıdaki resme bakınız.

### **DİKKAT**

Algılama sensörünün optimum performansını korumak için, aşağıdaki önlemleri alınız:

- ASLA algılama sensörü grubunu sökmeyiniz veya sensör grubunda herhangi bir hasara neden olmayınız.
- Arka köşe radarına veya yakınına herhangi bir şekilde bir darbe gelirse veya hasar görürse, gösterge panelinde Kaçınma Yardımı mesajı verilmese bile, BCA (Kör Nokta Çarpışma Önleme Yardımı) sistemi düzgün çalışmayabilir. Aracı HYUNDAI yetkili servisinde kontrol ettirmenizi öneririz.
- Arka köşe radarları değiştirilmiş veya onarılmışsa, aracın HYUNDAI yetkili servisine kontrol ettirilmesini öneririz.
- Arka köşe radarının bulunduğu arka tamponu onarmak için sadece orijinal parçaları kullanınız.
- Arka köşe radarlarına sahip orijinal arka tampon parçaları performanslarını kanıtlamışlardır. Arka tamponun değiştirilmesi veya boyanması, Kör Nokta Çarpışma Önleme Yardımı performansının düşmesine neden olabilir. Parçaların değiştirilmesi veya onarılması gerekmesi durumunda nitelikli ürünler kullandığımızdan emin olunuz.
- Ön radar kapağının yakınına plaka çerçevesi veya çıkartma, film veya tampon koruması gibi bir nesne yerleştirmeyiniz.
- Eğer tampon değiştirilmiş veya arka köşe radarının etrafı hasar görmüş ya da boyanmışsa, BCA (Kör Nokta Çarpışma Önleme Yardımı) düzgün çalışmayabilir.
- Eğer bir römork, portbagaj, vb. takılmışsa, arka köşe radarının performansını olumsuz etkileyebilir veya BCA (Kör Nokta Çarpışma Önleme Yardımı) çalışmayabilir.

## Kör Nokta Çarpışmayı Önleme Yardımcısı ayarları

### Kör Nokta Emniyeti

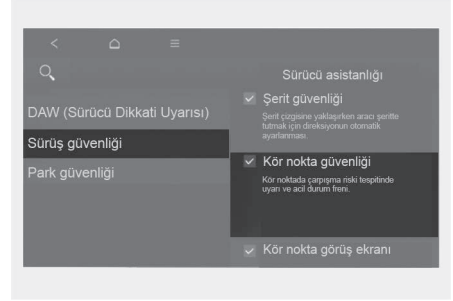

İşlevlerin her birini ayarlamak için araç çalışır durumdayken, ayarlar menüsünden **Kurulum (Ayarlar) > Araç > Sürücü asistanı > Sürüş Güvenliği > Kör Nokta Emniyeti** seçeneğini seçiniz.

- "Kör Nokta Emniyeti" seçeneğinin seçilmesi durumunda, Kör Nokta Çarpışma Önleme Yardımı çarpışma risk düzeyine göre değişen bir uyarı mesajı, bir sesli uyarı ile sürücüyü uyarır. Frenleme yardımı park çıkışı için çarpışma riski seviyesine bağlı olarak uygulanacaktır.



Kör Nokta Çarpışmayı Önleme Yardımcısı kapalıyken araç yeniden çalıştırıldığında, gösterge panelinde "**Kör nokta güvenlik sistemi kapalı**" mesajı görünür.

Ayarı 'Kör Nokta Emniyeti' konumuna getirmeniz durumunda, dış dikiz aynasındaki gösterge lambası üç saniye yanıp söner. Ayrıca, araç çalışır durumdayken, 'Kör Nokta Emniyeti'

konumu seçildiğinde, dış dikiz aynasındaki uyarı lambası üç saniye yanıp söner.

### UYARI

Sürücünün her zaman çevresine dikkat etmesi ve aracı yönlendirmesi gerekir. "Kör nokta emniyeti" seçimi kaldırılırsa, Kör Nokta Çarpışmayı Önleme Yardımcısı size yardım edemez.

### Bilgilendirme

Araç yeniden çalıştırıldığında, Kör Nokta Çarpışmayı Önleme Yardımcısı son uyarı korunur.

Sistemlerinin de Uyarı sesi seviyesi ve Dokunsal uyarısı değişebilir.

- Bölgeye ve bilgi ve eğlence sistemi yazılım güncellemesine bağlı olarak Ayarlar menüsünde bu bölüm 'Uyarı Sesi ve Dokunsal' veya 'Uyarı Yöntemleri' olarak görünebilir.

### DİKKAT

Uyarı sesi seviyesi ayarı, Kör Nokta Çarpışmayı Önleme Yardımcısının tüm fonksiyonları için geçerlidir.

## *Uyarı sesi ve dokunsal uyarı*

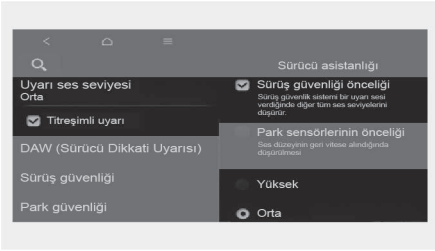

Araç çalışırken, ayarlar menüsünden **Kurulum (Ayarlar) > Araç > Sürücü asistanı > Uyarı Sesi seviyesi** BCA (Kör Nokta Çarpışma Önleme Yardımı) uyarı sesi seviyesini değiştirebilirsiniz.

'Sürüş güvenliği önceliği' seçilirse, sürücüyü güvenli sürüş için sesli uyarı ile uyarmak amacıyla ses seviyesi geçici olarak azalacaktır.

Araç açıkken Ayarlar menüsünden Dokunsal uyarıyı açmak veya kapatmak için **Kurulum (Ayarlar) > Araç > Sürücü asistanı > Dokunsal Uyarı** tercihini seçiniz (varsa).

### Bilgilendirme

- Uyarı sesi seviyesini ve Dokunsal uyarıyı değiştirdikten sonra, diğer Sürücü Destek

## Kör Nokta Çarpışmayı Önleme Yardımcısının çalışması

### Sürüş Uyarısı

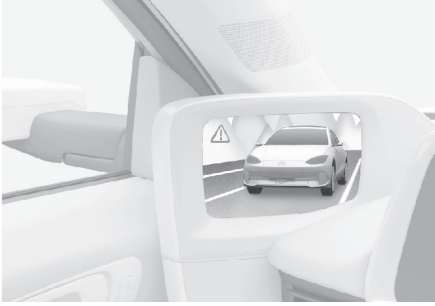
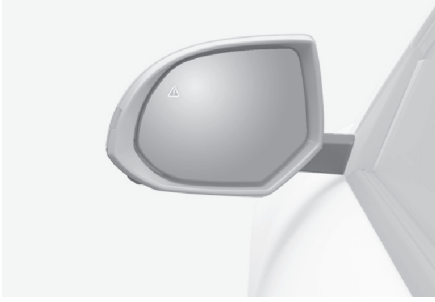

- Sürücüyü bir araç algılandığında uarmak amacıyla, dış dikiz aynasındaki ve Göz Hizası Göstergesindeki uyarı lambası yanar (varsa).
- Kör Nokta Çarpışma Uyarısı Sistemi, aracınızın hızı 20 km/saatin üstünde ve kör noktadaki aracın hızı 10 km/saatin üstünde olduğunda devreye girer.
- Algılanan aracın yönünde dönüş sinyali verildiğinde, çarpışma uyarısı devreye girer.
- Sürücüyü bir çarpışma için uarmak amacıyla, dış dikiz aynası ve göz hizası göstergesindeki uyarı lambası yanıp söner (varsa). Aynı zamanda sesli bir uyarı duyulur.
- Dönüş sinyali kapandığında çarpışma uyarısı iptal olur ve Kör Nokta Çarpışmayı Önleme Yardımcısı araç algılama durumuna geri döner.

### ⚠ UYARI

- Arka köşe radarının algılama menzili standart yol genişliğine göre belirlendiğinden, dar yollarda Kör Nokta Çarpışmayı Önleme Yardımcısı iki yan şeritteki diğer araçları algılayıp sizi uyarabilir. Bunun aksine, geniş bir yolda, Kör Nokta Çarpışmayı Önleme Yardımcısı yan şeritte giden bir aracı algılamayabilir ve sizi uyarımayabilir.
- Tehlike uyarı ışığı yanıp sönerken dönüş sinyali çarpışma uyarısı devreye girmez.

### i Bilgilendirme

Eğer sürücü koltuğu sol taraftaysa, sola döndüğünüzde çarpışma uyarısı verilebilir. Sol şeritteki araçlarla uygun bir mesafeyi koruyunuz. Eğer sürücü koltuğu sağ taraftaysa, sağa döndüğünüzde çarpışma uyarısı verilebilir. Sağ şeritteki araçlarla uygun bir mesafeyi koruyunuz.

Gösterge panelindeki görseller ve renkler ayarlar menüsündeki panel tipine veya seçilen temaya göre değişebilir.

### Çarpışmayı Önleme Yardımı (paralel park çıkışında)



- Sürücüyü bir çarpışma için uarmak amacıyla, dış dikiz aynasındaki uyarı lambası yanıp söner ve gösterge panelinde bir uyarı mesajı görünür. Aynı zamanda sesli bir uyarı duyulur, Göz Hizası

Göstergesindeki uyarı lambası yanıp söner (varsa) ve direksiyon titrer.

- Kör nokta alanındaki araçla çarpışmayı önlemeye yardımcı olmak için, acil frenlemeye yardım edilir.
- Kör Nokta Çarpışmayı Önleme Yardımcısı, aracınızın hızı 3 km/saatin altında ve kör noktadaki aracın hızı 5 km/saatin altında olduğunda devreye girer.

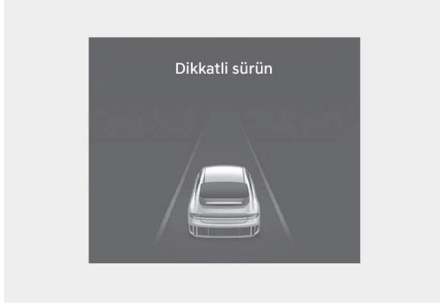

- Acil durum frenlemesi nedeniyle araç durduğu zaman, gösterge panelinde **'Dikkatli sürün'** uyarı mesajı görülür. Güvenliğiniz için sürücünün fren pedalına hemen basması ve çevresini kontrol etmesi gerekir.
- Araç yaklaşık 2 saniyelik acil frenleme ile durdurulduktan sonra fren kontrolü sonlanır.

### UYARI

Kör Nokta Çarpışmayı Önleme Yardımcısını kullanırken aşağıdaki önlemleri alın:

- Güvenliğiniz için, Ayarlarınızı mutlaka aracı güvenli bir alanda park ettikten sonra değiştirin.
- Başka bir sistemin uyarı mesajı görüntüleniyor veya sesli uyarı veriliyorsa, Kör Nokta Çarpışmayı Önleme Yardımcısı uyarı mesajı görülmeyebilir ve sesli uyarı verilmeyebilir.
- Bulduğunuz ortam gürültülü ise Kör Nokta Çarpışmayı Önleme Yardımcısının uyarı sesini duyamayabilirsiniz.
- Eğer sürücü bir çarpışmayı önlemek için fren yaparsa, Kör Nokta Çarpışmayı Önleme Yardımcısı devreye girmeyebilir.
- Kör Nokta Çarpışmayı Önleme Yardımcısı çalıştığı zaman, sürücü gaz pedalına fazla bastığında sistemin frenleme kontrolü otomatik olarak devreden çıkar.
- Kör Nokta Çarpışmayı Önleme Yardımcısının çalışması sırasında araç aniden durarak yolcuların yaralanmasına ve serbest halde bulunan nesnelere hareket etmesine yol açabilir. Emniyet kemerini her zaman takınız ve serbest halde bulunan nesnelere daima güvenli şekilde tutunuz.
- Kör Nokta Çarpışmayı Önleme Yardımcısında bir problem olsa dahi aracın temel direksiyon ve frenleme işlevi düzgün bir şekilde çalışır.
- Kör Nokta Çarpışmayı Önleme Yardımcısı her durumda devreye girmez ve tüm çarpışmaları önleyemez.

- Yol ve sürüş koşullarına bağlı olarak, Kör Nokta Çarpışmayı Önleme Yardımcısı sürücüyü geç uyarabilir veya hiç uyarımayabilir.
- Sürücü her zaman aracın kontrolünü muhafaza etmelidir. Kör Nokta Çarpışmayı Önleme Yardımcısına bağlı kalmayın. Güvenli bir frenleme mesafesini muhafaza ediniz ve gerekirse aracın hızını azaltmak için fren pedalına basınız veya aracı durdurunuz.
- Kör Nokta Çarpışmayı Önleme Yardımcısını kesinlikle insanlar, hayvanlar, nesnelere vs. üzerinde kullanmayınız. Bu durum ciddi bir yaralanmaya veya ölüme sebebiyet verebilir.



## UYARI

Elektronik Denge Kontrolünün (ESC) durumuna bağlı olarak fren kontrolü doğru bir biçimde devreye girmeyebilir.

Şu durumlarda yalnızca uyarı verilir:

- Elektronik Denge Kontrolü (ESC) uyarı lambası yandığında
- Elektronik Denge Kontrolü (ESC) farklı bir fonksiyonda devredeyken

## Kör Nokta Çarpışmayı Önleme Yardımcısı arızası ve sınırlamaları

### Kör Nokta Çarpışmayı Önleme Yardımcısı arızası



Kör Nokta Çarpışma Uyarısı doğru bir biçimde çalışmaması durumunda, '**Kör nokta güvenlik sistemlerini kontrol edin**' uyarı mesajı gösterge panelinde birkaç saniye görünür ve gösterge panelinde ana (▲) gösterge lambası yanar. Bu durumda, aracı HYUNDAI yetkili servisinde kontrol ettirmenizi öneririz.



Dış dikiz aynası gösterge lambası düzgün çalışmadığında, gösterge panelinde '**Yan dikiz aynası gösterge lambasını kontrol edin**' (veya '**Dış ayna uyarı sembolünü kontrol edin**') mesajı birkaç saniye gösterge panelinde görünür ve ana (△) gösterge lambası yanar. Bu durumda, aracı HYUNDAI yetkili servisinde kontrol ettirmenizi öneririz.

### ***Kör Nokta Çarpışmayı Önleme Yardımcısı devre dışı bırakıldı***



Arka köşe radarının çevresindeki arka tamponun kar veya yağmur gibi yabancı maddelerle kaplanması veya römork veya taşıyıcı monte edilmesi durumunda, algılama performansı düşebilir ve Kör Nokta Çarpışmayı Önleme Yardımcısı sistemi geçici olarak sınırlanabilir veya devre dışı kalabilir.

Bu durumda, '**Kör Nokta Emniyeti sistemi etkisizleştirildi. Radar engellendi**' uyarı mesajı gösterge panelinde görülür.

Kör Nokta Çarpışmayı Önleme Yardımcısı bu tür yabancı maddeler veya römork vs. kaldırılıp araç yeniden çalıştırıldığında düzgün şekilde çalışacaktır.

Eğer Kör Nokta Çarpışmayı Önleme Yardımcısı yabancı madde kaldırıldıktan sonra düzgün şekilde çalışmıyorsa, aracın yetkili bir HYUNDAI servisi tarafından kontrol edilmesini öneririz.

### **UYARI**

- Gösterge panelinde ilgili bir uyarı görüntülenmemesine rağmen Kör Nokta Çarpışmayı Önleme Yardımcısı Kontrolü düzgün çalışmıyor olabilir.
- Kör Nokta Çarpışmayı Önleme Yardımcısı, araç çalıştırdıktan hemen sonra herhangi bir nesnenin algılanmadığı veya araç çalıştırıldıktan hemen sonra yabancı bir cismin algılama sensörünü engellediği alanlarda (açık arazi v.b.) doğru çalışmayabilir.



## DİKKAT

Bir römork, portbagaj, vb. takarken Kör Nokta Çarpışmayı Önleme Yardımcısını kapatın. Bitirdiğiniz zaman Kör Nokta Çarpışmayı Önleme Yardımcısı Sistemini açınız.

### ***Kör Nokta Çarpışmayı Önleme Yardımcısına ilişkin sınırlamalar (BCA)***

Şu durumlarda, Kör Nokta Çarpışmayı Önleme Yardımcısı düzgün çalışmayabilir veya beklenmedik şekillerde çalışabilir:

- -Şiddetli kar, şiddetli yağmur vs. gibi olumsuz hava koşullarının olması
- Arka köşe radarı kar, yağmur, kir, vb. ile kaplanmış.
- Arka köşe radarının çevresindeki sıcaklık yüksek veya düşük
- Bir karayolu rampasında sürüş
- Döşenmiş yolda (veya dış zeminde) normalde olmaması gereken metalik bir malzeme (örneğin genellikle demiryolu inşası sebebiyle) kalmış olabilir.
- Aracın yanında gürültü önleme bariyerleri, korkuluklar, ayırıcı bariyerler, giriş bariyerleri, sokak lambaları, işaretler, tüneller, duvarlar, vb. (çift binalar dahil) gibi sabit bir engel var
- Az sayıda araç veya yapının bulunduğu geniş alanlarda (örn. çöl, çayırılık, banliyö, vb.) sürüş
- Ağaçların veya otların fazla büyüdüğü dar bir yoldan geçiyorsanız
- Yoldaki bir su birikintisi gibi, ıslak bir yol zemininde sürüş
- Diğer araçlar aracınızın arkasına çok yakın seyrediyor veya diğer araç aracınızın çok yakınından geçiyor
- Diğer aracın hızı sizi kısa sürede geçecek kadar yüksek
- Aracınız diğer bir aracın yanından geçiyor
- Aracınız şerit değiştiriyor
- Aracınız yanınızdaki araç ile aynı anda çalışmış ve hızlanmış

- Yan şeritteki araç sizden iki şerit uzağa gittiğinde veya sizden iki şerit uzaktaki bir araç hemen yanınızdaki şeride girdiğinde.
- Arka köşe radarı civarına bir römork, taşıyıcı araç veya diğer bir ekipman takılması
- Arka köşe radarının etrafındaki tampon bir tampon çıkartması, tampon koruyucu, bisiklet taşıma aparatı, vb. gibi nesnelere kapanmış
- Arka köşe radarının etrafındaki tampon darbe almış, hasar görmüş veya radar yerinden çıkmış
- Ağır yük, anormal lastik basıncı, vb. nedeniyle aracınızın yükseklığı düşük veya fazla

Aşağıdaki nesnelere algılandığı zaman, Kör Nokta Çarpışmayı Önleme Yardımcısı düzgün çalışmayabilir veya beklenmedik şekillerde çalışabilir:

- -Bir motosiklet veya bisiklet algılandığında
- Düz yataklı römork gibi bir araç algılandığında
- Otobüs veya kamyon gibi bir araç algılandığında
- Bir yaya, hayvan, alışveriş arabası veya bebek puseti gibi hareket eden bir engel algılandığında
- Spor araba gibi yüksek olmayan bir araç algılandığında

Aşağıdaki koşullarda fren kontrolü çalışmayabilir, sürücünün dikkatli olması gerekir:

- Bozuk veya kasisli bir yolda ya da beton yama üzerinde giderken araçta sert titreşim olduğunda
- Kar, su birikintisi, buz, vb. nedeniyle kayganlaşmış bir zeminde giderken
- Lastik basıncı düşük olduğunda veya lastik hasar görmüşse
- Fren sistemi modifiye edilmişse.
- Araç ani şerit değişiklikleri yaparsa.

## **i** Bilgilendirme

Ön görüş kamerası sınırlamaları hakkında daha fazla bilgi için bu bölümdeki "Ön Çarpışma Önleme Yardımcısı Ünitesi (FCA)" ve "Şeritte Tutma Yardımcısı (LKA)" konusuna bakınız.

## **!** UYARI

- Virajda sürüş sırasında

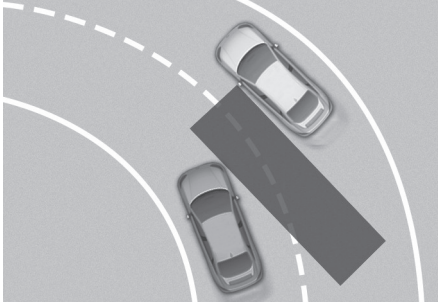

Kör Nokta Çarpışmayı Önleme Yardımcısı, virajlı bir yolda sürüş sırasında doğru çalışmayabilir. Sistem yan şeritteki aracı algılayamayabilir.

Aracı kullanırken, daima yol ve sürüş koşullarına dikkat ediniz.

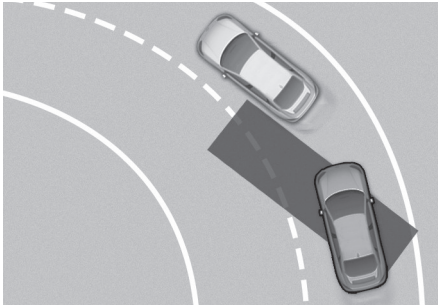

Kör Nokta Çarpışmayı Önleme Yardımcısı, virajlı bir yolda sürüş sırasında doğru çalışmayabilir. Fonksiyon, aynı şeritteki bir aracı algılayabilir.

Aracı kullanırken, daima yol ve sürüş koşullarına dikkat ediniz.

- Eğimli bir yolda sürüş

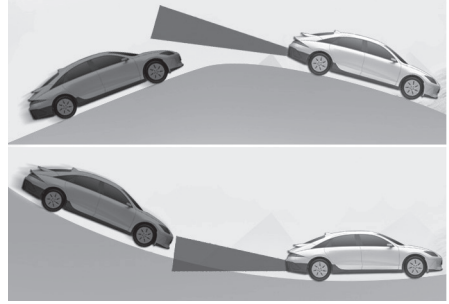

Kör Nokta Çarpışmayı Önleme Yardımcısı, eğimli bir yolda sürüş sırasında doğru çalışmayabilir. Fonksiyon yan şeritteki aracı tespit edemeyebilir veya yeri veya binayı doğru algılayamayabilir. Aracı kullanırken, daima yol ve sürüş koşullarına dikkat ediniz.

- Yolun birleştiği / bölündüğü yerlerde sürüş sırasında

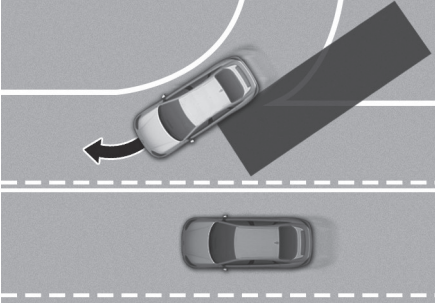

Kör Nokta Çarpışmayı Önleme Yardımcısı, yolun birleştiği veya bölündüğü noktalarda sürüş sırasında doğru çalışmayabilir. Sistem yan şeritteki aracı algılayamayabilir.

Aracı kullanırken, daima yol ve sürüş koşullarına dikkat ediniz.

- Şerit yüksekliklerinin farklı olduğu yerlerde sürerken

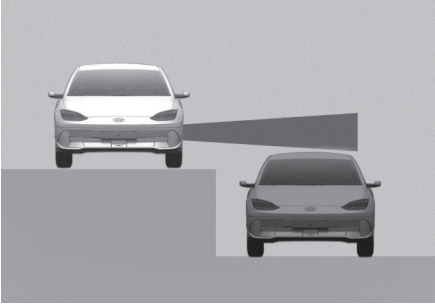

Şerit yüksekliklerinin farklı olduğu yerlerde sürerken Kör Nokta Çarpışmayı Önleme Yardımcısı düzgün çalışmayabilir. Sistem şerit yüksekliklerinin farklı olduğu yollardaki aracı tespit edemeyebilir (örn. kavşak alt geçitlerinde, kademeli ayrılmış kavşaklarda, vs.).

Aracı kullanırken, daima yol ve sürüş koşullarına dikkat ediniz.

## UYARI

- Bir römork veya başka bir araç çekerken, Kör Nokta Çarpışmayı Önleme Yardımcısını mutlaka kapatın.
- Kör Nokta Çarpışmayı Önleme Yardım Sistemi, güçlü elektromanyetik dalgaların etkisi altında düzgün çalışmayabilir.
- Kör Nokta Çarpışmayı Önleme Yardımcısı, araç çalıştırıldıktan ya da ön görüş kamerası veya arka köşe radarları başlatıldıktan sonraki 3 saniye boyunca devreye girmeyebilir.

## GÜVENLİ ÇIKIŞ UYARISI (SEW)

+ Varsa

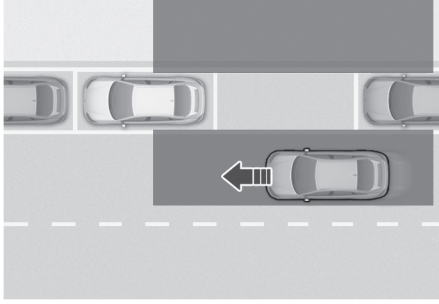

Araç durduktan sonra, yolcu bir kapıyı açar açmaz arkadan yaklaşan bir araç algılandığında, çarpışmayı önlemeye yardımcı olmak için Güvenli Çıkış Uyarısı, bir mesaj ve sesli bir uyarı ile sürücüyü uyarır.

### ⚠ DİKKAT

Uyarı zamanlaması yüksek hızla yaklaşan aracın hızına bağlı olarak değişebilir.

### Algılama sensörü

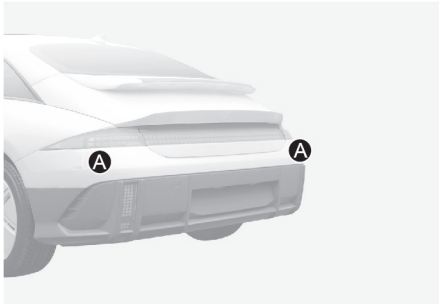

[A] Arka köşe radarı

Algılama sensörlerinin ayrıntılı yeri için yukarıdaki resme bakınız.

### ⚠ DİKKAT

Arka köşe radarlarına ilişkin önlemler hakkında daha fazla bilgi için bu bölümdeki "Kör Nokta Çarpışmayı Önleme Yardımcısı (BCA)" konusuna bakınız.

## Güvenli Çıkış Uyarısı ayarları

### Çıkış Güvenliği

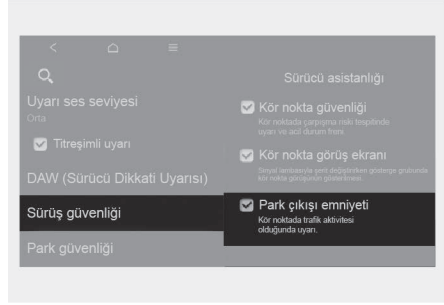

Araç açıkken Güvenli Çıkış Uyarısını açmak veya kapatmak için Ayarlar Menü'sünden **Kurulum (Ayarlar) > Araç > Sürücü asistanı > Sürüş Güvenliği > Güvenli Çıkış** tercihini seçiniz.

### ⚠ UYARI

Sürücünün her zaman çevresine dikkat etmesi gerekir. "Çıkış güvenliği" seçimi kaldırılırsa, Güvenli Çıkış Uyarısı size yardımcı olamaz.

### i Bilgilendirme

Araç yeniden çalıştırıldığında, Güvenli Çıkış Uyarısı son uyarı korunur.

## Uyarı sesi seviyesi

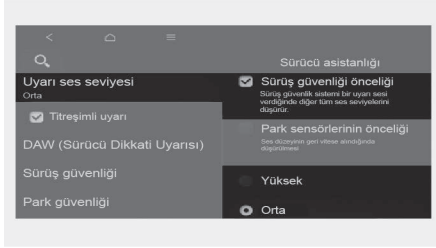

Araç çalışırken, ayarlar menüsünden **Kurulum (Ayarlar) > Araç > Sürücü Asistanı > Uyarı sesi seviyesi** Güvenli Çıkış Uyarısı sesinin seviyesini değiştirebilirsiniz.

Uyarı sesi için "Kapalı" olarak seçilse de, Uyarı sesi kapanmaz, ancak "Düşük" olarak ayarlanır. 'Sürüş güvenliği önceliği' seçilirse, sürücüyü güvenli sürüş için sesli uyarı ile uyararak amacıyla ses seviyesi geçici olarak azalacaktır.

## **i** Bilgilendirme

- Uyarı sesi seviyesini değiştirirseniz, diğer Sürücü Destek Sistemlerinin Uyarı sesi seviyesi de değişebilir.
- Araç yeniden çalıştırıldığında, Uyarı Sesi Seviyesi son ayarı korunur.
- Aracın teknik özelliklerine bağlı olarak bir Ayar menüsü olmayabilir.

## Güvenli Çıkış Uyarısının çalışması

### Güvenli Çıkış Uyarısı

Güvenli Çıkış Uyarısı, araçtan çıkarken Çarpışma uyarısıyla aracı kontrol edecek ve uyaracaktır.

## Araçtan çıkarken çarpma uyarısı

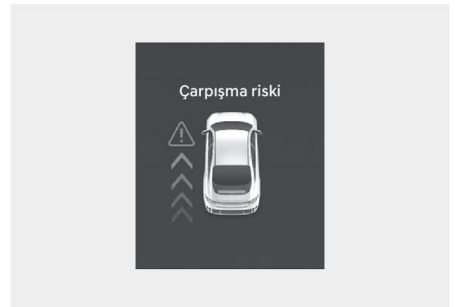
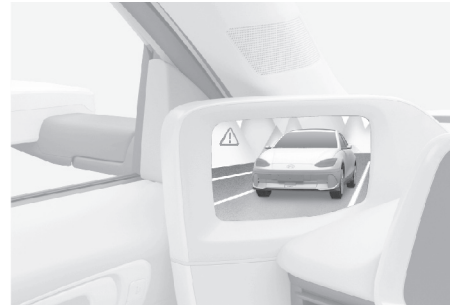
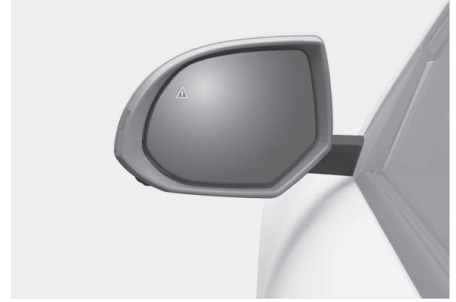

- Arkadan yaklaşan bir araç tespit edildiği sırada herhangi bir kapı açılırsa, gösterge panelinde '**Çarpışma Uyarısı**' uyarı mesajı belirecek ve sesli bir uyarı verilecektir.
- Güvenli Çıkış Yardımı, aracınızın hızı 3 km/saatin altında, arkadan yaklaşan aracın hızı ise 6 km/saatin üstünde olduğunda devreye girer.

## ⚠ UYARI

Güvenli Çıkış Uyarısı kullanırken aşağıdaki önlemleri alınız:

- Güvenliğiniz için, Ayarlarınızı mutlaka aracı güvenli bir alanda park ettikten sonra değiştirin.
- Başka bir sistemin uyarı mesajı görüntüleniyor veya sesli uyarı veriliyorsa, Güvenli Çıkış Uyarısı mesajı görülmeyebilir ve sesli uyarı verilmeyebilir.
- Bulduğunuz ortam gürültülü ise Güvenli Çıkış Uyarısı sesini duyamayabilirsiniz.
- Güvenli Çıkış Uyarısı her durumda devreye girmez veya tüm çarpışmaları önleyemez.
- Yol ve sürüş koşullarına bağlı olarak, Güvenli Çıkış Uyarısı sürücüyü geç uyarabilir veya hiç uyarımayabilir. Her zaman aracın etrafını kontrol edin.
- Sürücü ve yolcular, araçtan çıkarken oluşabilecek kazalardan sorumludur. Araçtan çıktığınızda her zaman etrafı kontrol edin.

## i Bilgilendirme

- Araç kapatıldıktan sonra, Güvenli Çıkış Uyarısı yaklaşık 3 dakika çalışır ancak kapılar kilitlendiği zaman durur.
- Gösterge panelindeki görseller ve renkler ayarlar menüsündeki panel tipine veya seçilen temaya göre değişebilir.

## Güvenli Çıkış Uyarısı arızası ve sınırlamaları

### Güvenli Çıkış Uyarısı arızası



Güvenli Çıkış Uyarısı doğru bir biçimde çalışmaması durumunda, **'Kör nokta güvenlik sistemlerini kontrol edin'** uyarı mesajı gösterge panelinde birkaç saniye görünür ve gösterge panelinde ana (⚠) gösterge lambası yanar. Bu durumda, aracı HYUNDAI yetkili servisinde kontrol ettirmenizi öneririz.

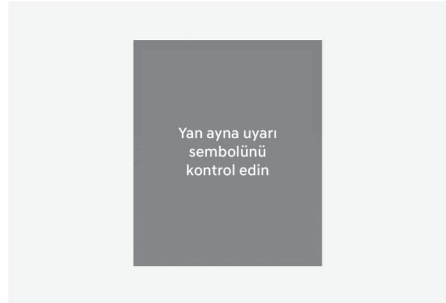

Dış dikiz aynası gösterge lambası düzgün çalışmadığında, gösterge panelinde **'Yan dikiz aynası gösterge lambasını kontrol edin'** (veya **'Dış ayna uyarı sembolünü kontrol edin'**) mesajı birkaç saniye gösterge panelinde görünür ve ana (⚠) gösterge lambası yanar. Bu durumda, aracı HYUNDAI yetkili servisinde kontrol ettirmenizi öneririz.

## Güvenli Çıkış Uyarısı devre dışı bırakıldı

Kör nokta güvenlik sistemleri etkisizleştirildi, Radar blokajı

Arka köşe radarının çevresindeki arka tamponun kar veya yağmur gibi yabancı maddelerle kaplanması veya römork veya taşıyıcı monte edilmesi durumunda, algılama performansı düşebilir ve Güvenli Çıkış Yardımı geçici olarak sınırlanabilir veya devre dışı kalabilir.

Bu durumda, **'Kör Nokta Emniyeti sistemi etkisizleştirildi. Radar engellendi'** uyarı mesajı gösterge panelinde görülür.

Güvenli Çıkış Uyarısı sistemi bu tür yabancı maddeler veya römork vs. kaldırılıp araç yeniden çalıştırıldığında düzgün şekilde çalışacaktır.

Eğer Güvenli Çıkış Uyarısı yabancı madde kaldırıldıktan sonra doğru şekilde çalışmıyorsa, aracın yetkili bir HYUNDAI servisi tarafından kontrol edilmesini öneririz.

### UYARI

- Gösterge panelinde ilgili bir uyarı görüntülenmemesine rağmen Güvenli Çıkış Uyarısı düzgün çalışmıyor olabilir.
- Güvenli Çıkış Uyarısı, araç çalıştırdıktan hemen sonra herhangi bir nesnenin algılanmadığı veya araç çalıştırdıktan hemen sonra yabancı bir cismin algılama sensörünü engellediği alanlarda (açık arazi v.b.) doğru çalışmayabilir.

### DİKKAT

Bir römork, portbagaj, vb. takarken Güvenli Çıkış Uyarısı Sistemini kapatınız. Bitirdiğiniz zaman Güvenli Çıkış Uyarısı Sistemini açınız.

### Güvenli Çıkış Uyarısına ilişkin sınırlamalar

Şu durumlarda, Güvenli Çıkış Uyarısı düzgün çalışmayabilir veya beklenmedik şekillerde çalışabilir:

- Ağaçlar veya bitkilerin fazla büyümüş olduğu yerlerde araçtan çıkma
- Yolun ıslak olduğu yerlerde araçtan çıkma
- Yaklaşan aracın hızı çok yüksek veya çok yavaş

### Bilgilendirme

Arka köşe radarına ilişkin kısıtlamalar hakkında daha fazla bilgi için bu bölümdeki "Kör Nokta Çarpışmayı Önleme Yardımcısı (BCA)" konusuna bakınız.

### UYARI

- Güvenli Çıkış Uyarısı, güçlü elektromanyetik dalgaların etkisi altında düzgün çalışmayabilir.
- Güvenli Çıkış Uyarısı, araç çalıştırıldıktan veya arka köşe radarları başlatıldıktan sonraki 3 saniye boyunca çalışmayabilir.
- Kameranın görüş alanı engelliye veya kamera arızalıyken araç kapatılıp yeniden çalıştırılırsa bu koşul devam eder. Bu nedenle Güvenli Çıkış Uyarısı düzgün çalışmayabilir.

## HIZ LİMİTLEYİCİ (MSLA)

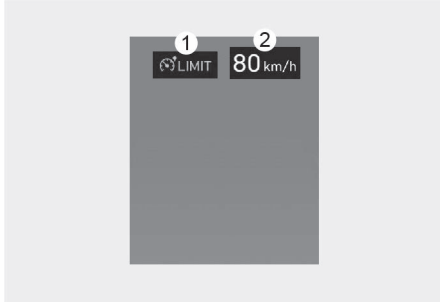

- (1) Hız Limitleyici göstergesi
- (2) Ayarlanan hız

Belirli bir hızın üzerine çıkmayı istemediğiniz zaman, hız sınırını ayarlayabilirsiniz.

Aracımız ayarlanan hızı aşarsa, Hız Limitleyici devreye girer ve hızı limitlerin içerisine girene kadar düşürür (ayarlanmış hız sınırı yanıp söner ve uyarı alarmı duyulur).

### Hız Limitleyici'nin çalışması

#### *Hız sınırının ayarlanması*

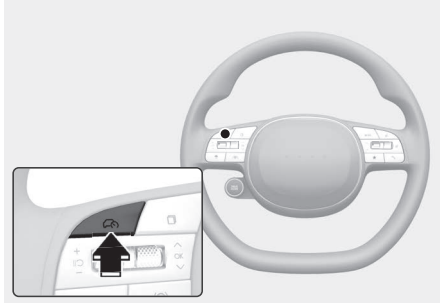

1. Ayarlamak istediğiniz hızda seyrederken Sürüş Yardımı (LDW) düğmesini basılı tutunuz. Gösterge panelinde Hız Limitleyici (LIMIT) göstergesi yanar.

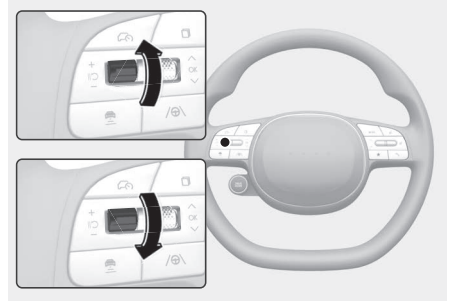

2. Düğmeyi + için yukarıya, - için aşağıya itiniz ve istenen hız geldiğinde serbest bırakınız.

Düğmeyi + için yukarıya, - için aşağıya doğru basılı tutunuz. Hız değeri önce 10'un en yakın katına yükselir veya düşer, ardından 10 km/saat aralıklarla artırılır veya azaltılır.



3. Ayarlanmış hız sınırı, gösterge panelinde gösterilir.

Önceden ayarlanmış hız sınırının üzerine çıkmak isterseniz, gaz pedalına baskı noktasının ötesinde basarak roketleme fonksiyonunu etkinleştiriniz.

Ayarlanmış hız sınırı yanıp söner ve aracın hızı sınır dahiline girinceye kadar uyarı alarmı çalışır.

### Hız Limitleyicinin geçici olarak duraklatılması

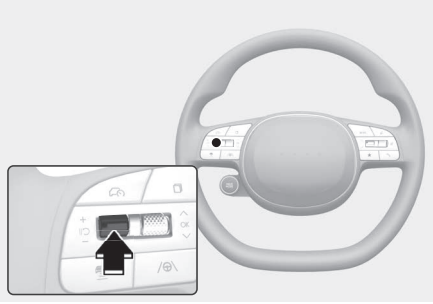

Ayarlanmış hız sınırını geçici olarak devre dışı bırakmak için **||** düğmesine basınız. Ayarlanmış hız sınırı devre dışı kalır, ancak Hız sınırı (LIMIT) göstergesi yanmaya devam eder.

### Hız Limitleyicinin tekrar etkinleştirilmesi

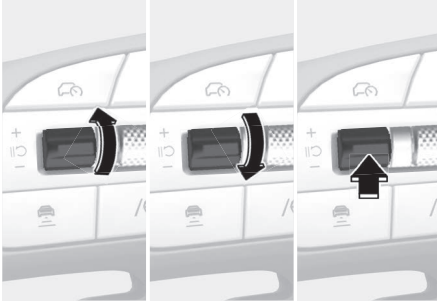

Sistem duraklatıldıktan sonra Hız Limitleyici'yi tekrar etkinleştirmek için +, - veya **||** düğmesini çalıştırınız.

+ düğmesini veya - düğmesini kullanırsanız araç hızı gösterge panelinde görülen mevcut hıza ayarlanır.

**||** düğmesine bastığımızda, araç hızı önceden ayarlanmış hıza geri döner.

### Hız Limitleyicinin kapatılması

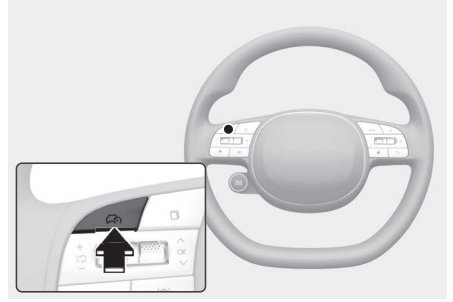

Hız Limitleyiciyi kapatmak için Sürüş Yardımı (S) düğmesine basınız. Hız Limitleyicisi (LIMIT) gösterge ışığı söner.

### **!** UYARI

Hız Limitleyicisini kullanırken aşağıdaki önlemleri alınız:

- Araç hızını her zaman ülkenizdeki hız sınırına göre ayarlayınız.
- Yanlışlıkla bir hız sınırı belirlemediğiniz için, sistem kullanımda olmadığında Hız Limitleyici'yi kapalı tutunuz. Hız Limitleyicisi (LIMIT) göstergesinin kapalı olduğundan emin olun.
- Hız Limitleyici, doğru ve güvenli sürüşün yerine geçmez. Sürücü, beklenmeyen ve ani durumlarından kaçınmak için daima dikkatli araç kullanmak zorunluluğundadır. Yol koşullarına her zaman dikkat ediniz.

## AKILLI HIZ LİMİTLEYİCİSİ (ISLA)

+ Varsa

Akıllı Hız Limitleyicisi, algılanan yol işaretleri ve navigasyon sisteminden aldığı bilgileri kullanarak sürücüyü ilgili yolun hız sınırı konusunda bilgilendirir. Ayrıca, Akıllı Hız Limitleyicisi sürücünün ilgili yolun hız sınırı içinde kalmasına yardımcı olur.

### ⚠ DİKKAT

- Fonksiyonun başka ülkelerde kullanılması durumunda, Akıllı Hız Limitleyicisi düzgün çalışmayabilir.
- Aracınıza navigasyon cihazı takılırsa, Akıllı Hız Limitleyicisi özelliğinin düzgün çalışması için navigasyon cihazının düzenli olarak güncellenmesi gerekir.
- Yazılım güncellemelerinden sonra bilgi ve eğlence sistemi değişebilir. Daha fazla bilgi için, bilgi ve eğlence sistemi birlikte verilen kılavuza ve hızlı başvuru kılavuzuna bakınız.

### Algılama sensörü



[A] Ön görüş kamerası

Algılama sensörünün ayrıntılı konumu için yukarıdaki resmi inceleyin.

### ⚠ DİKKAT

Ön görüş kamerası önlemleri hakkında daha fazla bilgi için bu bölümdeki "Ön Çarpışma

Önleme Yardımcısı Ünitesi (FCA)" konusuna bakınız.

## Akıllı Hız Limitleyicisi ayarları

### Hız sınırı

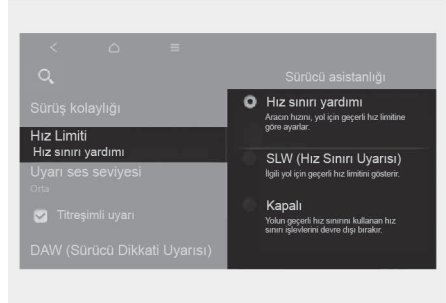

İşlevlerin her birini ayarlamak için araç çalışır durumdayken, ayarlar menüsünden **Kurulum (Ayarlar) > Araç > Sürücü asistanı > Hız Limiti** seçeneğini seçiniz veya seçimi kaldırmınız.

Ülke seçimi: Navigasyon sistemi kullanılmıyorsa, hız limitini ayarlamak için ülkeyi manuel olarak seçebilirsiniz.

- 'Hız Sınırı Yardımı' seçiliyse, Akıllı Hız Limitleyicisi sürücüyü hız sınırı ve diğer yol işaretleri konusunda bilgilendirir. Akıllı Hız Limitleyicisi ayrıca, sürücünün hız sınırı içinde kalmasını sağlamak için sürücüyü Hız Limitleyicinin ve/veya Akıllı Hız Sabitleyicinin hızını değiştirmesini bildirir.
- Eğer Hız limiti uyarısı seçiliyse, Akıllı Hız Limitleyicisi sürücüyü hız limiti konusunda bilgilendirir. Bunun yanında Akıllı Hız Limitleyicisi, aracın hız sınırı üstünde bir hızla kullanılması durumunda sürücüyü uyarır.
- 'Kapalı' seçilirse Akıllı Hız Limitleyicisi kapanır. (⊖) gösterge lambası yanar.

### ⚠ UYARI

Güvenliğiniz için, Ayarlarımızı mutlaka aracı güvenli bir alanda park ettikten sonra değiştirin.

## Uyarı sesi seviyesi

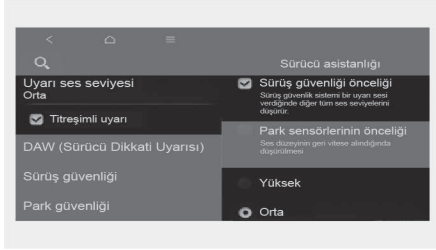

Araç çalışırken, Bilgi ve eğlence sisteminde ayarlar menüsünden **Kurulum (Ayarlar)** > **Araç** > **Sürücü asistanı** > **Uyarı sesi** Uyarı sesi seviyesini Akıllı Hız Limitleyicisi için "Yüksek", "Orta" veya "Düşük" olarak değiştirebilirsiniz.

Uyarı sesi için 'Kapalı' seçili olsa da, Uyarı sesi kapanmaz, ancak "Düşük" olarak ayarlanır.

## i Bilgilendirme

- Uyarı sesi seviyesini değiştirirseniz, diğer Sürücü Destek Sistemlerinin Uyarı sesi seviyesi de değişebilir.
- Araç yeniden çalıştırıldığında, Uyarı Sesi Seviyesi son ayarı korunur.
- Aracın teknik özelliklerine bağlı olarak bir Ayar menüsü olmayabilir.

## ⚠ UYARI

Güvenliğiniz için, Ayarlarınızı mutlaka aracı güvenli bir alanda park ettikten sonra değiştirin.

## Akıllı Hız Limitleyicisi'nin çalışması

### Uyarı ve kontrol

Akıllı Hız Limitleyicisi, 'Hız sınırını göstermek', 'Aşırı hız uyarısı yapmak' ve 'Ayarlanmış hızı değiştirmek' yoluyla uyarır ve aracı kontrol eder.

## Hız sınırını göstermek

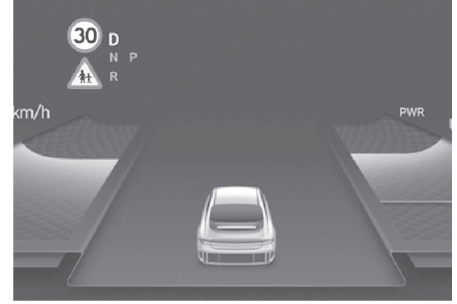

Hız sınırı bilgisi, gösterge panelinde gösterilir.

## i Bilgilendirme

- Yoldaki hız sınırı bilgisi algılanmazsa ekranda "---" işareti görülür. Yol işaretlerinin algılanmasında güçlük yaşıyorsa lütfen "Akıllı Hız Limitleyicisine ilişkin sınırlamalar" bölümünü inceleyiniz.
- Akıllı Hız Limitleyicisi, hız sınırının yanı sıra diğer yol işareti bilgilerini de sağlar. Sağlanan ek yol işareti bilgileri, ülkenize göre farklılık gösterebilir.
- Hız sınırı veya öndeki aracı geçme kısıtlaması işaretinin altında gösterilen ek işaret, işarete uyulması gereken koşulu ifade eder. Ek işaretin tanınmaması durumunda, işaret boş gösterilir.
- Gösterge panelindeki görseller ve renkler panel tipine veya seçilen temaya göre değişebilir.

### Aşırı hız uyarısı

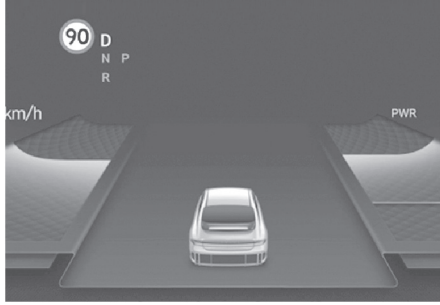

Gösterilen hız sınırının üstünde bir hızda seyir sırasında, kırmızı hız sınırı göstergesi yanıp söner ve sesli uyarır.

### Ayarlanmış hızı değiştirme

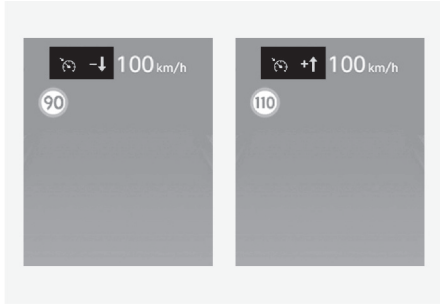

Hız Limitleyici veya Akıllı Hız Sabitleyici devredeyken yolun hız sınırının değişmesi durumunda, sürücüye ayarlanmış hızın değiştirilmesi gerektiği yukarı veya aşağı ok işareti ile gösterilir. Bu durumda sürücü, direksiyon simidindeki + veya - tuşuna basarak, ayarlanan hızı hız sınırına göre değiştirebilir.

### Ayarlanan Hızı Otomatik Değiştirme (Navigasyon varsa)

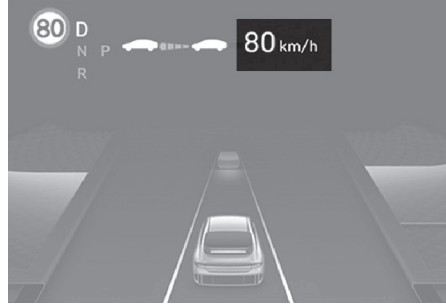

Hız Limitleyici veya Akıllı Hız Sabitleyici aracın hızını hız limitine göre belirlenmesine yardımcı olur. Seyir hızı, hız limiti ile aynıysa hız limiti değiştiğinde araç kendi hızını otomatik olarak değiştirir. Bu fonksiyon hız limiti 70 km/s veya daha fazla olan yollarda çalışır. Bu fonksiyon devredeyken, seyir hızı gösterge panelinde yeşil renkte görülür.

### ⚠ UYARI

- Ayarlanmış hızı yolun hız sınırına göre değiştirdikten sonra dahi araç, hız sınırından yüksek bir hızda sürülebilir. Gerekirse, fren pedalına basarak seyir hızınızı düşürünüz.
- Yolun hız sınırının 30 km/saatin altında olması durumunda, ayarlanmış hızı değiştirme işlevi çalışmaz.
- Akıllı Hız Limitleyicisi, gösterge panelinde sürücünün ayarladığı hız birimlerini kullanarak çalışır. Hız birimi, ülkenizde kullanılan hız birimine ayarlanmamış ise, Akıllı Hız Limitleyicisi düzgün çalışmayabilir.

## **i** Bilgilendirme

- Hız Limitleyicinin çalışması hakkında daha fazla bilgi için bu bölümdeki “Hız Limitleyici (MSLA)” konusuna bakınız.
- Akıllı Hız Sabitleyicinin çalışması hakkında daha fazla bilgi için bu bölümdeki “Akıllı Hız Sabitleyici Kontrolü (SCC)” konusuna bakınız.

## Akıllı Hız Limitleyicisi arızası ve sınırlamaları

### Akıllı Hız Limitleyicisi arızası

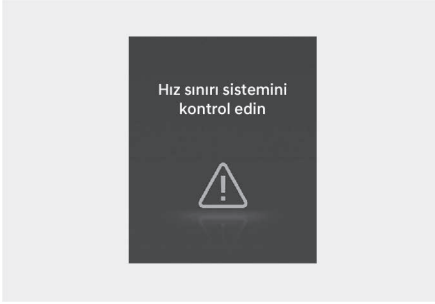

Akıllı Hız Limitleyicisi sisteminin doğru bir biçimde çalışmaması durumunda, "**Hız Sınırı Sistemini kontrol edin**" uyarı mesajı gösterge panelinde birkaç saniye görünür ve gösterge panelinde ana (Δ) gösterge lambası ve (⊖) gösterge lambası yanar. Bu durumda, aracı HYUNDAI yetkili servisinde kontrol ettirmenizi öneririz.

### Akıllı Hız Limitleyicisi devre dışı bırakıldı

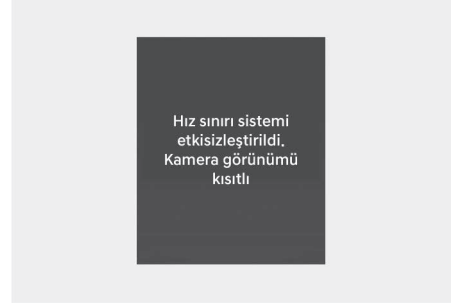

Ön görüş kamerasının bulunduğu ön cam, kar veya yağmur gibi yabancı bir maddeyle kaplı olduğunda, algılama performansı düşebilir ve Akıllı Hız Limitleyicisi Yardımı geçici olarak sınırlanabilir veya devre dışı kalabilir. Bu durumda, gösterge panelinde "**Hız sınırı sistemi etkisizleştirildi. Kamera görüş alanı engellendi**" uyarı mesajı görünür ve gösterge panelinde (⊖) uyarı lambası yanar.

Akıllı Hız Limitleyicisi kar, yağmur veya yabancı maddelerden temizlendiğinde doğru şekilde çalışacaktır.

Eğer Akıllı Hız Limitleyicisi yabancı madde kaldırıldıktan sonra doğru şekilde çalışmıyorsa, aracın HYUNDAI yetkili servisi tarafından kontrol edilmesini öneririz.

### **!** UYARI

- Gösterge panelinde uyarı mesajı veya gösterge lambası görünmese dahi, Akıllı Hız Limitleyicisi düzgün çalışmayabilir.
- Kameranın görüş alanı engelliyken veya kamera arızalıyken araç kapatılıp yeniden çalıştırılırsa bu koşul devam eder. Bu durumda Akıllı Hız Limitleyicisi düzgün çalışmayabilir.

### Akıllı Hız Limitleyicisine ilişkin sınırlamalar

Şu durumlarda, Akıllı Hız Limitleyicisi düzgün çalışmayabilir veya beklenmedik şekillerde çalışabilir:

- Yol işaretinin kirlenmiş veya seçilemez olması
- Yağmur, kar, sis vs. gibi olumsuz hava koşulları nedeniyle yol işaretini görmek zor ise
- Yol işareti net değilse veya hasar görmüşse
- Yol işareti, çevredeki nesnelere veya gölgeler nedeniyle kısmen kararmışsa
- Yol işaretleri standartlara uygun değilse
- Yol işareti üzerindeki yazı veya figür, standarttan farklıysa
- Yol işareti, ana yol ve çıkış yolu arasında veya ayrılan yollar arasında duruyorsa
- Çıkış yolu üzerinde bulunan yol levhasında koşullu yol levhası bulunmuyorsa
- İşaret başka bir araca takılmışsa
- Araçla yol işaretleri arasındaki mesafe çok fazlaysa
- Yol işaretleri çok parlaksa
- Akıllı Hız Limitleyicisi sokak tabelalarındaki veya diğer yol işaretlerindeki sayıları veya şekilleri yanlışlıkla hız sınırı olarak algılasa
- Sürüş yaptığınız yolun yakınında bir yol levhası algılandıysa
- Yol tabelasının yanında başka trafik levhaları varsa
- Birbirine yakın halde birden çok tabela varsa
- Aşgari hız sınırı tabelası yanlış tanındıysa
- Yolda minimum hız sınırı işareti varsa
- Örneğin bir tünel girerken veya çıkarken ya da bir köprü'nün altından geçerken olduğu gibi, aydınlık aniden değiştiğinde
- Gece saatlerinde veya tünelde farlar yanmadığında veya farların parlaklığı düşük olduğunda
- Güneş ışığı yansımaları, sokak lambaları veya karşı yönden gelen araçlar nedeniyle yol işaretleri zor okunuyorsa
- Navigasyon veya GPS bilgilerinde hata varsa
- Sürücü navigasyonun yönlendirmesine uymazsa

- Sürücü aracı navigasyon sistemine henüz girmemiş yeni bir yolda kullanıyorsa.
- Ön görüş kamerasının görüş alanı güneş parlaması ile engelleniyor
- Keskin veya sürekli virajlı bir yolda sürüş sırasında
- Hız kasislerinden geçerken veya dik yokuşlarda inip çıkarken ya da sağa veya sola dönerken
- Araç şiddetli bir şekilde sarsılıyorsa
- Araç yeni açılmış bir yolda kullanılıyorsa
- Sürüş esnasında navigasyonun yazılımı güncelleniyorsa
- Sürüş esnasında navigasyon yeniden başlatılırsa

### **UYARI**

- Akıllı Hız Limitleyicisi sürücünün yola ait hız sınırına uymasına yardımcı olan ek bir fonksiyondur ve doğru hız sınırını göstermeyebilir veya seyir hızını doğru bir biçimde kontrol etmeyebilir.
- Araç hızını her zaman bölgenizdeki hız sınırına göre ayarlayınız.
- Akıllı Hız Limitleyicisi, araç çalıştırıldıktan veya ön kamera başlatıldıktan sonraki 15 saniye boyunca çalışmayabilir.

### **Bilgilendirme**

Ön görüş kamerası sınırlamaları hakkında daha fazla bilgi için bu bölümdeki "Ön Çarpışma Önleme Yardımcısı Ünitesi (FCA)" konusuna bakınız.

## SÜRÜCÜ DIKKATI UYARISI (DAW)

**Varsa**

### Temel fonksiyon

Sürücü Dikkati Uyarısı, seyir halinde iken sürüş hızını, sürüş süresini vs. analiz ederek sürücünün dikkat düzeyinin belirlenmesine yardımcı olabilir. Sürücü Dikkati Uyarısı sürücünün dikkat düzeyi belirli bir seviyenin altına düştüğünde mola verilmesini önerir.

### Öndeki Araç Kalktı Uyarısı fonksiyonu

Öndeki Araç Kalktı Uyarısı özelliği, önde duran aracın hareket etmeye başladığı algılandığında sürücüyü bilgilendirir.

### Algılama sensörü



[A] Ön görüş kamerası

Seyir halinde sürüş hızı ve öndeki aracın kalkışını algılamaya yardımcı olmak için, ön görüş kamerası bir algılama sensörü olarak kullanılır.

Algılama sensörünün ayrıntılı konumu için yukarıdaki resmi inceleyin.

## ⚠️ DİKKAT

- Sürücü Dikkati Uyarısı özelliğini optimum performans düzeyinde tutmak için ön görüş kamerasının her zaman iyi durumda olmasına özen gösteriniz.
- Ön görüş kamerası önlemleri hakkında daha fazla bilgi için bu bölümdeki "Ön Çarpışma Önleme Yardımcısı Ünitesi (FCA)" konusuna bakınız.

## Sürücü Dikkati Uyarısı ayarları

### Öndeki araç kalktı uyarısı

İşlevi ayarlamak için araç çalışır durumdayken, ayarlar menüsünden **Kurulum (Ayarlar) > Araç > Sürücü asistanı > Sürücü Dikkati Uyarısı** seçeneğini seçiniz veya seçimi kaldırınız.

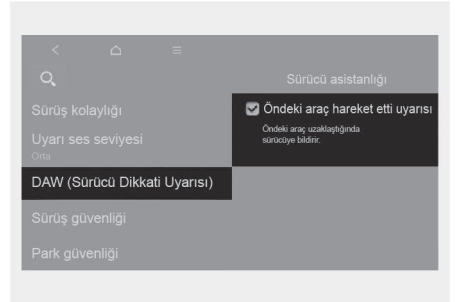

- "Öndeki Araç Kalktı Uyarısı" seçilirse, bu fonksiyon önde duran aracın hareket etmeye başladığı algılandığında sürücüyü bilgilendirir.

## Sürücü Dikkati Uyarısı'nın çalışması

### Temel fonksiyon

Sürücü Dikkati Uyarısının temel fonksiyonu, sürücüyü "Lütfen mola verin" uyarısında bulunmaktadır.

## Mola verme



- Sürücünün dikkat düzeyi 1'in altında olduğunda, gösterge panelinde '**Lütfen mola verin**' mesajı gösterilir ve Sürücü Dikkati Uyarısı gösterge lambası (☹) yanar ve sürücünün mola vermesini öneren sesli bir uyarı verilir.
- Sürücü Dikkati Uyarısı, toplam sürüş süresi 4 dakikadan kısa olduğunda veya son mola önerisinin üstünden 4 dakika geçmeden mola önerisinde bulunmaz.
- "Mola Verin" uyarısı aracınızın hızı yaklaşık 0-200 km/saat aralındayken çalışır.

## ⚠ UYARI

Güvenliğiniz için, aracı güvenli bir alanda park ettikten sonra ayarlarınızı değiştiriniz.

## ⚠ DİKKAT

- Sürücü yorgun hissetmese dahi, sürüş hızı ve davranışına göre Sürücü Dikkati Uyarısı mola önerisi verebilir.
- Sürücü Dikkati Uyarısı tamamlayıcı bir fonksiyondur ve sürücünün dikkat düzeyinin düşük olup olmadığını belirleyemeyebilir.
- Yorgunluk hisseden bir sürücü, Sürücü Dikkati Uyarısı tarafından mola önerisi yapılmamış olsa bile, güvenli bir yerde mola vermelidir.

## i Bilgilendirme

Gösterge paneli ayarları hakkında daha fazla bilgi için 4. bölümdeki "Cluster display control" kısmına bakınız.

## Öndeki Araç Kalktı Uyarısı fonksiyonu



Öndeki araç uzaklaşıyor Öndeki duran aracın hareket ettiği algılandığında, Öndeki Araç Kalktı Uyarısı, gösterge panelinde "**Öndeki araç uzaklaşıyor**" mesajını gösterip sesli bir uyarı vererek sürücüyü bilgilendirir.

## ⚠ UYARI

- Başka bir sistemin uyarı mesajı görüntüleniyor veya sesli uyarı veriliyorsa, Öndeki Araç Kalktı Uyarısının uyarı mesajı görülmeyebilir ve sesli uyarı verilmeyebilir.
- Güvenli sürüşten ve aracın kontrolünden sürücü sorumludur.

## DİKKAT

- Öndeki Araç Kalktı Uyarısı tamamlayıcı bir fonksiyondur ve öndeki duran araç her hareket ettiğinde sürücüyü bilgilendirmeyebilir.
- Hareket etmeden önce aracın önünü ve yol koşullarını mutlaka kontrol ediniz.

## Bilgilendirme

Gösterge panelindeki görseller ve renkler ayarlar menüsündeki panel tipine veya seçilen temaya göre değişebilir.

## Sürücü Dikkati Uyarısı arızası ve sınırlamaları

### Sürücü Dikkati Uyarısı arızası

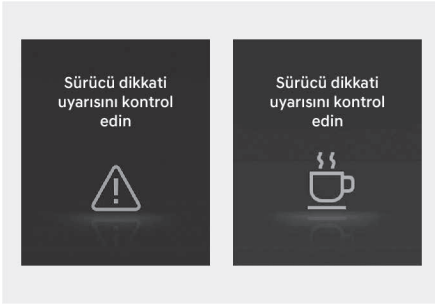

Sürücü Dikkati Uyarısı sisteminin doğru bir biçimde çalışmaması durumunda, "**Dikkatsiz Sürüş Uyarısı Sistemini kontrol edin**" uyarı mesajı gösterge panelinde birkaç saniye görünür ve ana (▲) gösterge lambası ve sürücü dikkati uyarısı (☺) gösterge lambası gösterge panelinde yanar. Bu durumda, aracı HYUNDAI yetkili servisinde kontrol ettirmenizi öneririz.

### Sürücü Dikkati Uyarısı devre dışı bırakıldı



Ön görüş kamerasının bulunduğu ön cam, kar veya yağmur gibi yabancı bir maddeyle kaplı olduğunda, algılama performansı düşebilir ve Sürücü Dikkati Uyarısı geçici olarak sınırlanabilir veya devre dışı kalabilir. Bu durumda, "**Dikkatsiz Sürüş Uyarısı devre dışı bırakıldı. Kamera görüş alanı engellendi**" uyarı mesajı gösterge panelinde görülür. Sürücü Dikkati Uyarısı kar, yağmur veya yabancı maddelerden temizlendiğinde düzgün şekilde çalışacaktır. Eğer Sürücü Dikkati Uyarısı yabancı madde kaldırıldıktan sonra doğru şekilde çalışmıyorsa, aracınızın yetkili bir HYUNDAI servisi tarafından kontrol edilmesini öneririz.

## UYARI

- Araç çalışır duruma getirildikten sonra herhangi bir nesnenin doğru algılanmadığı alanlarda (örneğin; açık arazi) Sürücü Dikkati Uyarısı doğru çalışmayabilir.
- Kameranın görüş alanı engelliyken veya kamera arızalıyken araç kapatılıp yeniden çalıştırılırsa bu koşul devam eder. Bu nedenle Sürücü Dikkati Uyarısı düzgün çalışmayabilir.

### **Sürücü Dikkati Uyarısına ilişkin sınırlamalar**

Aşağıdaki durumlarda Sürücü Dikkati Uyarısı düzgün çalışmayabilir:

- Araç ile sert manevralar yapılırken
- Araç kasıtlı olarak şeritlerin üzerinden sık geçiyorsa
- Araç, Şeritte Tutma Yardımcısı gibi Sürücü Destek sistemlerinin kontrolünde ise

### **Öndeki Araç Kalktı Uyarısı fonksiyonu**

- Önünüze aniden bir araç girdiğinde

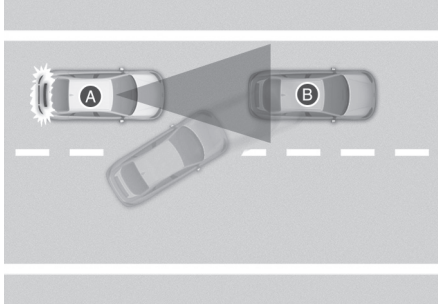
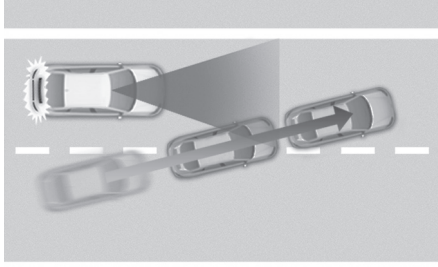

[A] Aracınız,  
[B] Araç öne

Aracınızın önüne aniden bir araç girdiğinde, Öndeki Araç Kalktı Uyarısı doğru bir biçimde çalışmayabilir.

- Öndeki araç ani bir dönüş yaptığında

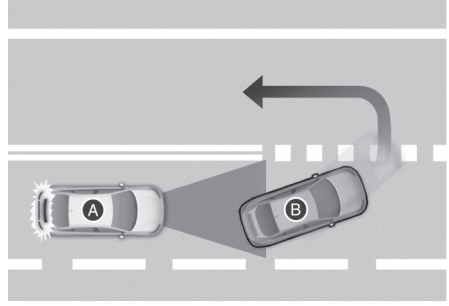

[A] Aracınız,  
[B] Araç öne

Öndeki araç, aniden sola veya sağa dönüş ya da U-dönüşü yaptığında, Öndeki Araç Kalktı Uyarısı doğru bir biçimde çalışmayabilir.

- Öndeki araç ani kalkış yaptığında

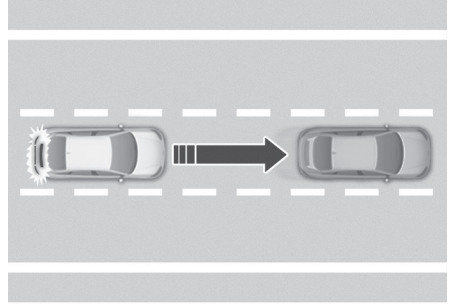

Önünüzdeki aracın aniden kalkması durumunda, Öndeki Araç Kalktı Uyarısı düzgün çalışmayabilir.

- Önünüzdeki araç ile aranızda bir yaya veya bisiklet olduğunda



Önünüzdeki araç ile aranızda yaya(lar) veya bisiklet(ler) varsa, Öndeki Araç Kalktı Uyarısı düzgün çalışmayabilir.

- Park yerinde

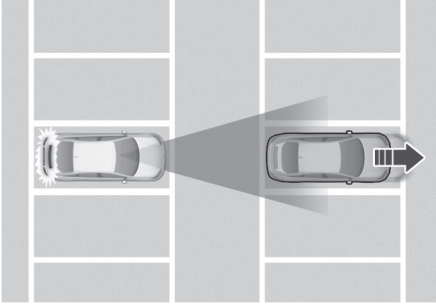

Önünüze park edilmiş bir araç sizden uzaklaştığında, Öndeki Araç Kalktı Uyarısı, park etmiş aracın uzaklaştığını bildirebilir.

- Gişe, kavşak ve benzeri yerlerden geçerken

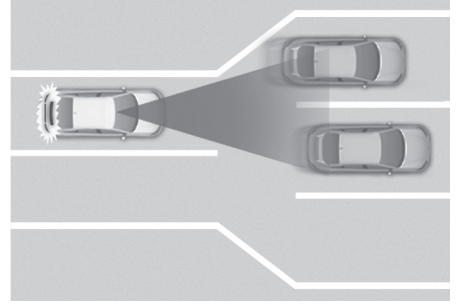

Çok sayıda aracın olduğu bir gişe veya kavşaktan ya da şeritlerin sık sık birleştiği veya ayrıldığı bir yerden geçerken, Öndeki Araç Kalktı Uyarısı düzgün çalışmayabilir.

### UYARI

Sürücü Dikkati Uyarısı, araç çalıştırdıktan veya ön görüş kamerası başlatıldıktan sonraki yaklaşık 15 saniye boyunca çalışmayabilir.

### Bilgilendirme

Ön görüş kamerası önlemleri hakkında daha fazla bilgi için bu bölümdeki "Forward Collision Avoidance Assist (FCA)" konusuna bakınız.

## KÖR NOKTA GÖRÜNTÜLEME EKRANI (BVM)

Varsa

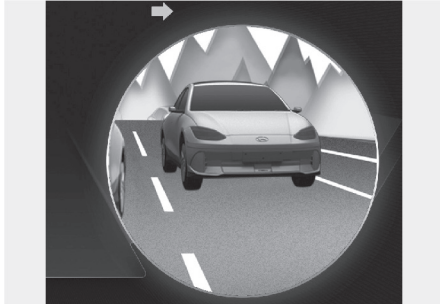

Kör Nokta Görüntüleme Ekranı dönüş sinyali verildiğinde aracın arkasındaki kör nokta alanını gösterge panelinde göstererek güvenli şekilde şerit değiştirmeye yardımcı olur.

### Algılama sensörü

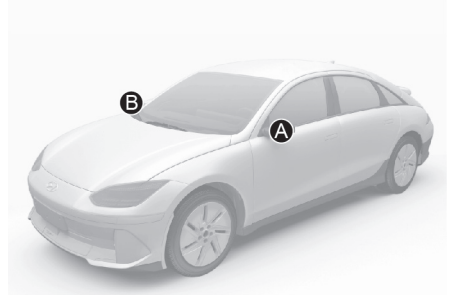

[A] SVM yan görüş kamerası (kamera aynanın alt kısmındadır)

[B] SVM yan görüş kamerası (kamera aynanın alt kısmındadır)

Algılama sensörlerinin ayrıntılı yeri için yukarıdaki resme bakınız.

### Kör Nokta Görüntüleme Ekranı ayarları

#### Ayar özellikleri

#### Kör Nokta Görüntüleme

Araç açıkken Kör Nokta Görüntüleme Ekranını açmak veya kapatmak için Ayarlar Menüsünden **Kurulum (Ayarlar) > Araç > Sürücü asistanı > Sürüş Güvenliği > Kör Nokta Görüntüleme Ekranı** terciğini seçiniz.

### Kör Nokta Görüntüleme Ekranı'nın çalışması

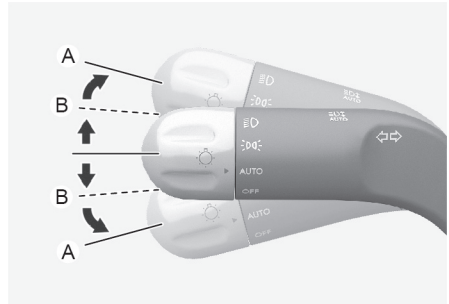

Kör Nokta Görüntüleme Ekranı dönüş sinyali çalıştırılıp durdurulduğunda çalışır ve durur.

### Çalışma şartları

Sağ veya sol dönüş sinyali çalıştığında, gösterge panelinde o yönün görüntüsü görülür.

### Kapalı koşulları

- Dönüş sinyali kapatıldığında gösterge paneli ekranındaki görüntü de gider.
- Dörtlü flaşörler yanıp sönerken, dönüş sinyalinin durumundan bağımsız olarak Kör Nokta Görüntüleme Ekranı kapanır.
- Gösterge panelinde diğer önemli bilgiler görüntülenirken Kör Nokta Görüntüleme Ekranı kapanabilir.

### Kör Nokta Görüntüleme Ekranı arızası

Kör Nokta Görüntüleme Ekranı düzgün çalışmıyorsa veya gösterge paneli ekranı titriyorsa veya kamera görüntüsü düzgün şekilde görüntülenmiyorsa, aracınızın bir HYUNDAI yetkili servisi tarafından kontrol edilmesini öneririz.

### ⚠ UYARI

- Gösterge paneli ekranındaki görüntü, nesnenin gerçek mesafesinden farklı olabilir. Güvenlik için aracın çevresini doğrudan kontrol etmeyi unutmayınız.
- Kamera merceğini her zaman temiz tutunuz. Mercek yüzeyini yabancı maddelerin kaplaması durumunda, kamera performansı etkilenebilir ve Kör Nokta Görüntüleme Ekranı düzgün şekilde çalışmayabilir.

## HIZ SABİTLEYİCİ (CC)

+ Varsa

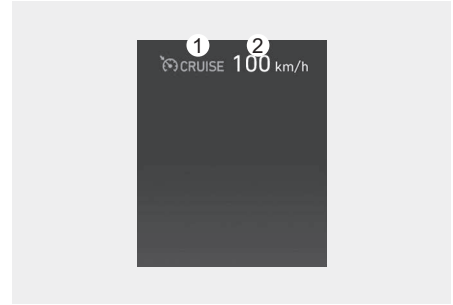

- (1) Hız sabitleyici göstergesi
- (2) Ayarlanan hız

Hız Sabitleyici Kontrolü, gaz pedalına basmak zorunda kalmadan aracı 30 km/saatin üzerindeki hızlarda sürmenizi sağlar.

### Hız Sabitleyicinin çalışması

#### Ayarlanmış hız

1. 30 km/saat üzerinde olması gereken, istenen hız seviyesine hızlanınız.

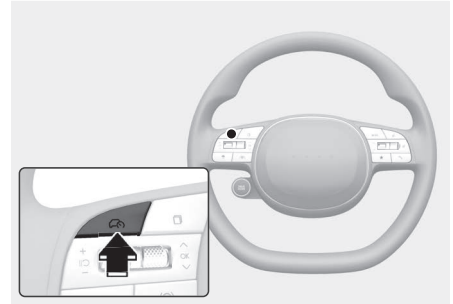

1. Ayarlamak istediğiniz hızda seyrederken Sürüş Yardımı (S) düğmesine basın. Gösterge panelinde hız ayarlama ve Cruise (CRUISE) göstergesi yanar.
2. Gaz pedalını serbest bırakınız. Gaz pedalına basılmasa dahi, araç ayarlanmış hızı korur.

## **i** Bilgilendirme

- Araç yokuş-aşağı veya yokuş-yukarı giderken hafif yavaşlayabilir veya hızlanabilir.
- Sürüş Yardımı düğmesi sembolü, aracınızın seçeneğine göre çeşitlilik gösterir.

### **Hızı arttırmak için**

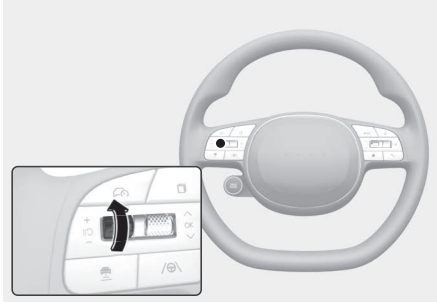

- + düğmesini yukarı itiniz ve hemen bırakınız. Bu şekilde düğmeye her bastığınızda ayarlanan hız saatte 1 km artar.
- Gösterge panelinde ayarlı hızı izlerken, düğmeyi yukarı (+) itiniz ve bırakmayınız. Ayarlanan hız, önce 10'un en yakın katına çıkarılır ve ardından düğmeye her basıldığında sabitlenen hız saatte 10 km artar.

İstenen hız gösterildiğinde düğmeyi bırakınız, araç bu hızı çıkacaktır.

### **Hızı azaltmak için**

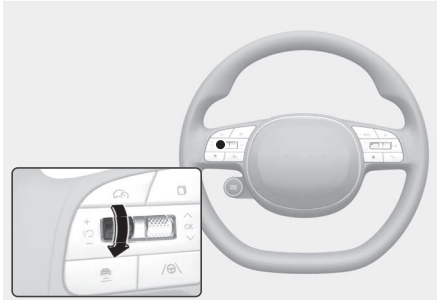

- Düğmeyi aşağı (-) itiniz ve hemen bırakınız. Bu şekilde düğmeye her bastığınızda ayarlanan hız saatte 1 km azalır.
- Gösterge panelinde ayarlı hızı izlerken, düğmeyi aşağı (-) itiniz ve bırakmayınız. Ayarlanan hız, önce 10'un en yakın katına düşürülür ve ardından düğmeye her basıldığında sabitlenen hız saatte 10 km azalır.

Muhafaza etmek istediğiniz hızda düğmeyi serbest bırakınız.

### **Geçici olarak hızlanma**

Hız Sabitleyici devredeyken geçici olarak hızlanmak isterseniz gaz pedalına basınız.

Ayarlı hızı geri dönmek için, ayağınızı gaz pedalından çekiniz.

Artırdığınız hızda giderken + düğmesini yukarı veya - düğmesini aşağı iterseniz, ayarlanan seyir hızı mevcut artırılmış hız olarak ayarlanır.

### **Hız Sabitleyicinin geçici olarak duraklatılması**

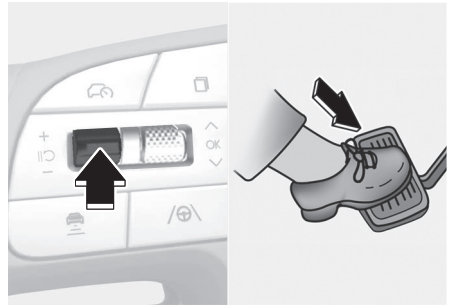

Aşağıdaki durumlarda Hız Sabitleyici Kontrolü duraklatılır:

- Fren pedalına basıldığında.
- ||○ düğmesine basıldığında.
- Vites N (Boş) konuma alındığında.
- Aracın hızı yaklaşık 30 km/s'nin altına düşürüldüğünde
- Araç hızını yaklaşık 190 km/s'den (120 mil/s) daha yükseğe çıkarılması

- Elektronik el freni sisteminin (EPB) çalıştırılması.
- Elektronik Denge Kontrolü (ESC) aktifleşirse.

Ayarlanan hız devre dışı kalır, ancak Hız Sabitleyici Kontrolü (ⓈCRUISE) göstergesi yanmaya devam eder.

### NOT

Hız Sabitleyici bu kılavuzda bahsedilmeyen bir durumda duraklayacak olursa, aracınızı HYUNDAI yetkili servisine kontrol ettirmenizi öneririz.

### Hız Sabitleyicinin tekrar etkinleştirilmesi

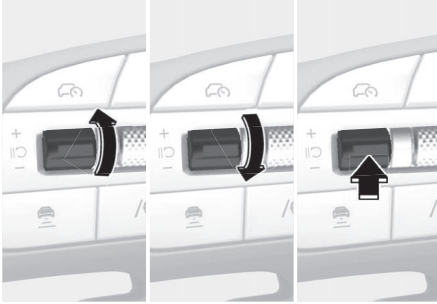

+, - veya ||Ⓢ düğmesini çalıştırın.

+ düğmesini veya - düğmesini kullanırsanız araç hızı gösterge panelinde görülen mevcut hıza ayarlanır.

||Ⓢ düğmesine bastığınızda, araç hızı önceden ayarlanmış hıza geri döner.

Hız Sabitleyici fonksiyonunun çalışmaya kaldığı yerden devam etmesi için araç hızının 30 km/s'nin üzerinde olması gerekir.

### ⚠ UYARI

(||Ⓢ) düğmesini kullanmadan önce sürüş koşullarını kontrol ediniz. ||Ⓢ düğmesine bastığımızda sürüş hızı aniden artabilir veya azalabilir.

### Hız Sabitleyicinin Kapatılması

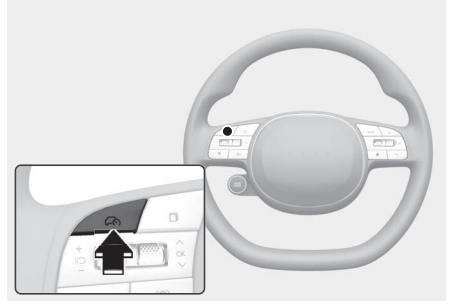

Hız Sabitleyici Kontrolünü kapatmak için Sürüş Yardımı (↶) düğmesine basınız. Hız Sabitleyici (ⓈCRUISE) göstergesi söner.

Hız Sabitleyici Kontrolünü kullanmadığınız durumlarda kapatmak için mutlaka Sürüş Yardımı (↶) düğmesine basınız.

### i Bilgilendirme

Aracınızda Hız Limitleyici varsa, Hız Sabitleyici Kontrolünü kapatmak için Sürüş Yardımı düğmesini basılı tutunuz. Ancak, Hız Limitleyici açılacaktır.

## UYARI

Hız Sabitleyici Kontrolünü kullanırken aşağıdaki önlemleri alınız:

- Araç hızını her zaman ülkenizdeki hız sınırına göre ayarlayınız.
- Hız sınırını istemsiz olarak ayarlamaktan kaçınmak için sistem kullanımında olmadığında Hız Sabitleyici Kontrolünü kapalı tutun. Hız Sabitleyici (🚦)CRUISE) göstergesinin yanmadığından emin olun.
- Hız Sabitleyici Kontrolü, doğru ve güvenli sürüşün yerine geçmez. Sürücü, beklenmeyen ve ani durumlarından kaçınmak için daima dikkatli araç kullanmak zorunluluğundadır.
- Beklenmeyen ve ani durumların olmasını önlemek için, gözünüzü yoldan asla ayırmayınız. Yol koşullarına her zaman dikkat ediniz.
- Aracı sabit hızda tutmanın güvenli olmayabileceği durumlarda, Hız Sabitleyici Kontrolünü kullanmayın:
  - Ağır trafikte seyrederken veya trafik koşulları sabit hızda sürüşü güçleştirdiğinde
  - Yağmurlu, buzlu veya kar kaplı yollarda sürüş sırasında
  - Tepelik veya rüzgarlı yollarda sürüş sırasında
  - Rüzgarlı bölgelerde sürüş sırasında
  - (Sis, kar, yağmur veya kum fırtınası gibi olumsuz hava koşullarından kaynaklanabilecek) sınırlı görüş alanıyla sürüş sırasında
- Araca bağlı bir römork olduğunda Hız Sabitleyici Kontrolünü kullanmayın.

## AKILLI HIZ SABİTLEYİCİ KONTROLÜ (SCC)

 Varsa

Akıllı Hız Sabitleyici Kontrolü, öndeki aracı algılamaya, istenen hızı ve öndeki araç ile minimum mesafeyi korumaya yardımcı olmak için tasarlanmıştır.

### *Sollama Hızlanma Yardımı*

Akıllı Hız Sabitleyici devredeyken sistem sürücünün öndeki aracı geçmek istediğine kanaat getirirse hızlanma desteği sağlar.

### *Sürüş Stiline Göre*

 Varsa

Akıllı Hız Sabitleyici, sürücünün sürüş stiline göre değişen araçlar arası mesafe, hızlanma, reaksiyon hızı gibi faktörleri hesaba katarak çalışacaktır.

## Algılama sensörü

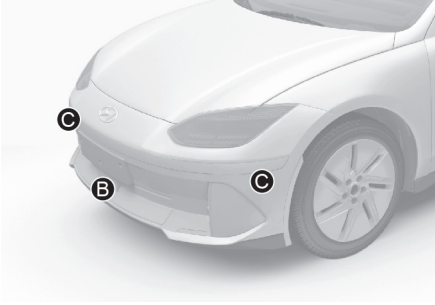

- [A] Ön görüş kamerası,  
[B] Ön radar,  
[C] Ön köşe radarı (varsa)

Ön görüş kamerası ve ön radar, öndeki araçları algılamak için algılama sensörü olarak kullanılır.

Algılama sensörünün ayrıntılı konumu için yukarıdaki resmi inceleyin.

### DİKKAT

Akıllı Hız Sabitleyici Kontrolünün performansını optimum düzeyde tutmak için ön görüş kamerası ve ön radarın her zaman iyi durumda olmasına özen gösteriniz.

Ön görüş kamerası ve ön radara ilişkin önlemler hakkında daha fazla bilgi için bu bölümdeki "Ön Çarpışma Önleme Yardımcısı Ünitesi (FCA)" konusunu inceleyiniz.

## Akıllı Hız Sabitleyici ayarları

### Akıllı Hız Sabitleyici

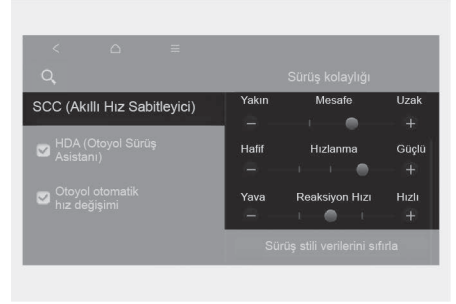

Mesafe, Hızlanma, Yanıt (Tepki) Hızını manüel değiştirmek için araç çalışır durumdayken, bilgi ve eğlence sisteminde ayarlar menüsünden **Kurulum (Ayarlar) > Araç > Sürücü asistanı > Sürüş konforu > SCC (Akıllı Hız Sabitleyici)** seçeneğini seçiniz.

### Sürüş Stili ayarları

 Varsa



Araç açıkken sürücünün sürüş biçimini kontrol etmek ve her sürüş stilini elle değiştirmek için Ayarlar menüsünden **Kurulum (Ayarlar) > Araç > Sürücü asistanı > Sürüş konforu > SCC (Akıllı Hız Sabitleyici) > Sürüş stiline göre** tercihini seçiniz.

### **i** Bilgilendirme

- "Sürüş stiline göre" tercihi destekleniyorsa, bunu **Kurulum (Ayarlar) > Araç > Sürücü Asistanı > Sürüş Konforu > SCC (Akıllı Hız Sabitleyici)** menüsünden seçebilirsiniz.
- SCC (Akıllı hız sabitleyici) "Sürüş stiline göre" olarak seçili çalışırken, Araç Mesafesi (⊖) düğmesine basılı tutarsanız, 'Sürüş stiline göre' özelliği devre dışı bırakılır. Araç Mesafesi (⊖) düğmesine tekrar basılı tutarsanız, 'Sürüş biçimi ayarı' etkinleştirilir.
- Sürüş stiline bağlı olarak, ayarlar sürücünün aracı ne zaman sürdüğünü sürekli olarak öğrenir.
- Sürüş stiline göre tercihi devre dışı bırakıldığında, sürücünün araç mesafesi, hızlanma, tepki hızı gibi sürüş biçimi aynı seviyede kalacaktır.
- Sürüş biçiminde Ana Mod etkinleştirildiğinde veya devre dışı bırakıldığında görüntülenen araç mesafesi, hızlanma, tepki hızı gibi sürüş biçimi basamakları aynı olsa bile kontrol edilecek sürüş stili farklı olabilir.

### **Uyarı sesi seviyesi**

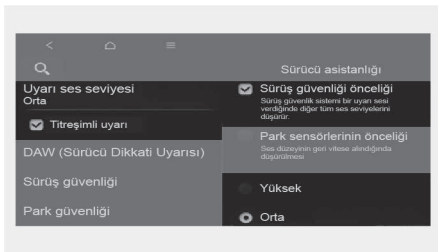

Araç çalışırken, ayarlar menüsünden **Kurulum (Ayarlar) > Araç > Sürücü Asistanı > Uyarı sesi seviyesi** Akıllı Hız Sabitleyici sesi seviyesini değiştirebilirsiniz. Uyarı sesi için "Kapalı" olarak seçilse de, Uyarı sesi kapanmaz, ancak "Düşük" olarak ayarlanır.

'Sürüş güvenliği önceliği' seçilirse, sürücüyü güvenli sürüş için sesli uyarı ile uymak amacıyla ses seviyesi geçici olarak azalacaktır.

### **i** Bilgilendirme

- Araç yeniden çalıştırıldığında, Uyarı Sesi Seviyesi son ayarı korunur.
- Uyarı sesi seviyesini değiştirirseniz, diğer Sürücü yardımı sistemlerinin Uyarı sesi seviyesi de değişebilir.

## Akıllı Hız Sabitleyicinin çalışması

### **Çalışma şartları**

#### Temel fonksiyon

Akıllı Hız Sabitleyici Kontrolü, aşağıdaki koşullar karşılandığında devreye girer.

- Vites D (Sürüş) konumunda ise
- Sürücü kapısı kapalı ise
- Elektronik El freni çekilmemişse (EPB)
- Aracınızın hızı, çalışma hız aralığında ise
  - 10-200 km/s: önünde araç olmadığı zaman
  - 0-200 km/s: önünde bir araç olduğu zaman
- ESC (Elektronik Denge Kontrolü) veya ABS (Kilitlenme Önleyici Fren Sistemi) devredeyse

Akıllı Hız Sabitleyici aşağıdaki koşullarda çalışmaz;

- Sürücü kapısı açıkta
- Araç devri yüksekse
- EPB (Elektronik El Freni) çekilmişse
- ESC (Elektronik Denge Kontrolü) veya ABS (Kilitlenme Önleyici Fren Sistemi) araç kontrolünde etkin çalışıyorsa
- Ön Çarpışma Önleme Yardımcısı fren kontrolü devrede ise
- Uzaktan Akıllı Park Yardımı fren kontrolü çalışıyorsa (varsa)

## **i** Bilgilendirme

Başka bir aracın arkasında durduğunda, sürücü fren pedalına basılıyken Akıllı Hız Sabitleyiciyi açabilir.

### Hızlanma Yardımı için çalışma koşulları

Sollama Hızlanma Yardımının devreye girmesi için, Akıllı Hız Sabitleyici Kontrolünün devrede olması, dönüş sinyali göstergesinin (soldan direksiyon için) sola dönüş için etkinleştirilmesi veya (sağdan direksiyon için) sağa dönüş için etkinleştirilmesi ve aşağıdaki koşulların yerine getirilmesi gerekir:

- Aracınızın hızının 60 km/saatten fazla olması halinde
  - Aracınızın önünde algılanan bir araç olması
- Sollama için Hızlanma Yardımı aşağıdaki koşullarda çalışmaz;
- Dörtlü flaşör açıksa
  - Öndeki araçla mesafeyi korumak için araç hızı düşürülmüşse

## **!** UYARI

- Dönüş sinyali göstergesi (soldan direksiyonda) sola dönüş için veya (sağdan direksiyonda) sağa dönüş için etkinleştirildiğinde ve önde bir araç olduğunda, araç geçici olarak hızlanabilir. Yol koşullarına her zaman dikkat ediniz.
- Ülkenizde geçerli sürüş yönünden bağımsız olarak, Sollama için Hızlanma Yardımı, gerekli koşullar yerine geldiğinde devreye girer. Sürüş yönünün farklı olduğu ülkelerde bu fonksiyonu kullanırken yol koşullarını mutlaka kontrol edin.

## Akıllı Hız Sabitleyicinin açılması

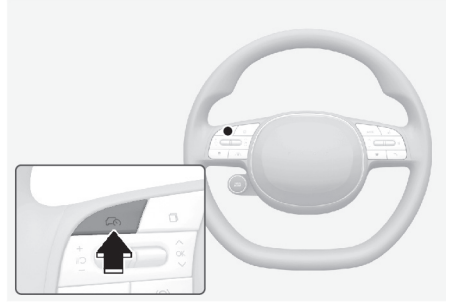

- Akıllı Hız Sabitleyici sistemini etkinleştirmek için Sürüş Yardımı düğmesine basınız. Hız, gösterge panelinde yazan geçerli hıza ayarlanacaktır.
- Önünüzde araç yoksa ayarlanan hız korunabilir, ancak önünüzde araç varsa, önünüzdeki araç ile mesafeyi korumak için hız artırılabilir. Öndeki araç hızlanırsa, aracınız ayarlanan hıza çıktıktan sonra sabit hızda seyrederek.

## **i** Bilgilendirme

Aracınızın hızı 0-30 km/saat arasındaysa, Sürüş Yardımı düğmesine bastığınızda Akıllı Hız Sabitleyici Kontrolü hızı 30 km/saat olarak ayarlar.

### Araç mesafesinin ayarlanması

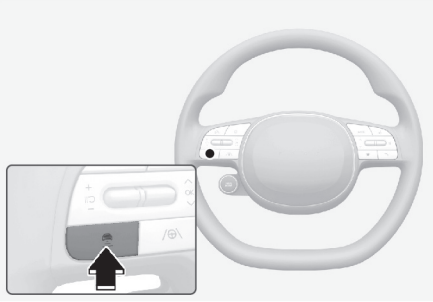

Düğmeye her basıldığında araç takip mesafesi şu şekilde değişir:

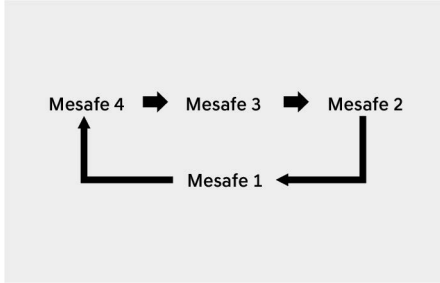

### **i** Bilgilendirme

- 90 km/saat hız ile seyrediyorsanız, mesafe şöyle korunur:  
Mesafe 4 - yaklaşık 53 m  
Mesafe 3: yaklaşık 40 m  
Mesafe 2 - yaklaşık 30 m  
Mesafe 1: yaklaşık 25 m
- Araç yeniden çalıştırıldığında veya Akıllı Hız Sabitleyici geçici olarak devre dışı bırakıldığında mesafe son ayarlanan mesafe olarak ayarlanır.

### Ayarlanan hızı artırma

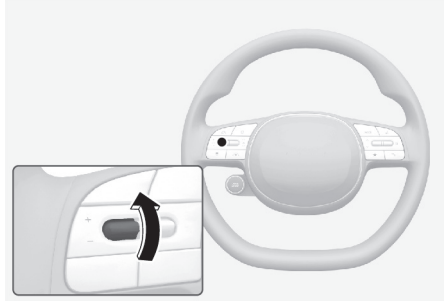

- + düğmesini yukarı itiniz ve hemen bırakınız. Bu şekilde düğmeye her bastığınızda ayarlanan hız saatte 1 km artar.
- Gösterge panelinde ayarlı hızı izlerken, düğmeyi yukarı (+) itiniz ve bırakmayınız. Bu şekilde düğmeye her bastığınızda ayarlanan hız saatte 10 km artar. İstenen hız gösterildiğinde düğmeyi bırakınız, araç bu hızı çıkacaktır. Ayarlı hızı 200 km/sa değerine kadar arttırabilirsiniz.

### **!** UYARI

+ düğmesini kullanmadan önce sürüş koşullarını kontrol ediniz. + düğmesini basılı tuttuğunuzda, sürüş hızı aniden artabilir.

### Ayarlanmış hızı azaltma

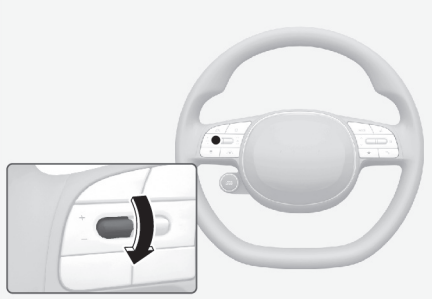

- Düğmeyi aşağı (-) itiniz ve hemen bırakınız. Bu şekilde düğmeye her bastığınızda ayarlanan hız saatte 1 km azalır.
- Gösterge panelinde ayarlı hızı izlerken, düğmeyi aşağı (-) itiniz ve bırakmayınız. Bu şekilde düğmeye her bastığınızda ayarlanan hız saatte 10 km azalır. Muhafaza etmek istediğiniz hızda düğmeyi serbest bırakınız. Hızı 30 km/saate kadar düşürebilirsiniz.

### Akıllı Hız Sabitleyicinin geçici olarak iptal edilmesi

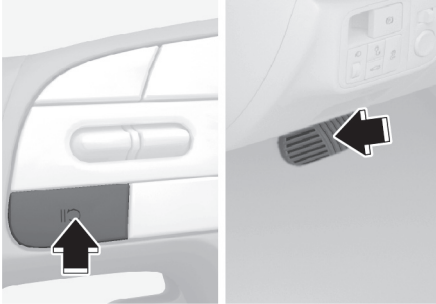

Akıllı Hız Sabitleyici Kontrolünü iptal etmek için  $\text{||}\odot$  düğmesine veya fren pedalına basınız.

### Akıllı Hız Sabitleyicinin tekrar etkinleştirilmesi

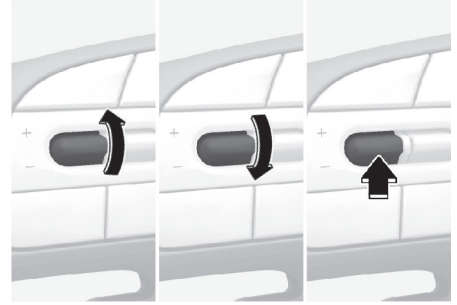

Sistem devre dışı kaldıktan sonra Akıllı Hız Sabitleyici'yi tekrar etkinleştirmek için +, - veya  $\text{||}\odot$  düğmesini çalıştırınız.

+ düğmesini veya - düğmesini kullanırsanız araç hızı gösterge panelinde görülen mevcut hız ayarlanır.

$\text{||}\odot$  düğmesine bastığınızda, araç hızı önceden ayarlanmış hızı geri döner.

### UYARI

( $\text{||}\odot$ ) düğmesini kullanmadan önce sürüş koşullarını kontrol ediniz.  $\text{||}\odot$  düğmesine bastığınızda sürüş hızı aniden artabilir veya azalabilir.

### Akıllı Hız Sabitleyicinin Kapatılması

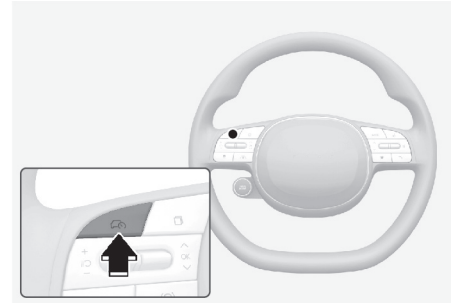

Akıllı Hız Sabitleyici Kontrolünü kapatmak için Sürüş Yardımı ( $\text{OFF}$ ) düğmesine basınız.

## **i** Bilgilendirme

Aracınızda Hız Limitleyici varsa, Akıllı Hız Sabitleyici Kontrolünü kapatmak için Sürüş Yardımı ( ) düğmesini basılı tutunuz. Ancak, Hız Limitleyici açılacaktır.

## **!** UYARI

Sviçleri ve düğmeleri aynı anda kullanmayınız. Akıllı Hız Sabitleyici aşağıdaki durumlarda düzgün çalışmayabilir:

### **Sistem ekranı ve kontrolü**

#### **Temel fonksiyon**

Akıllı Hız Sabitleyici Kontrolünün çalışma durumunu, gösterge panelindeki Sürüş Yardımı görünümünde görebilirsiniz. 4.Bölümdeki "Cluster display" konusuna bakınız.

Akıllı Hız Sabitleyici, sistemin durumuna bağlı olarak aşağıdaki gibi görüntülenir.

Çalıştırma

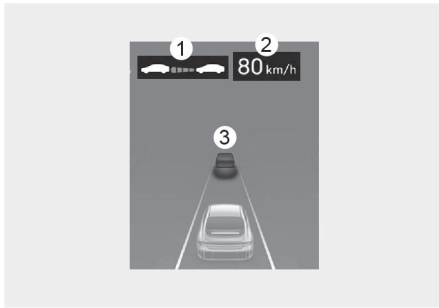

Geçici olarak iptal edildi

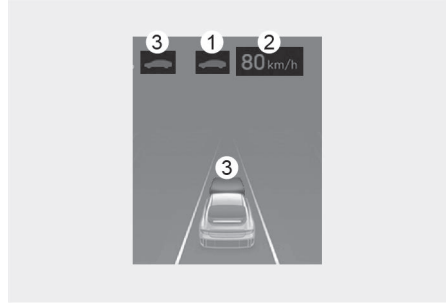

- Devredeyken
  1. Önde araç olup olmadığı ve seçilen mesafe seviyesi
  2. Ayarlanan hız
  3. Önde araç olup olmadığı ve hedef araç mesafesi
- Geçici olarak iptal edildiğinde
  1. Aracınız (korumalı)
  2. Önceden ayarlı hız (korumalı)
  3. Aracınız ve mesafe seviyeniz (korumalı) (varsa)

## **i** Bilgilendirme

- Gösterge panelinde öndeki aracın mesafesi, sizin aracınız ve öndeki araç arasındaki gerçek mesafeye göre görüntülenir.
- Hedef mesafe, aracın hızına ve ayarlanan mesafe düzeyine göre değişebilir. Araç hızı düşükse, araç mesafesi değişse dahi hedef araç mesafesi az miktarda değişebilir.
- Gösterge panelindeki görseller ve renkler ayarlar menüsündeki panel tipine veya seçilen temaya göre değişebilir.

## Geçici olarak hızlanma

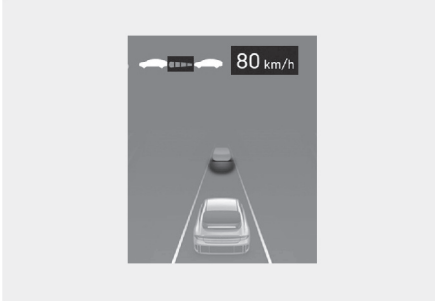

Akıllı Hız Sabitleyici Kontrolü devredeyken aracın önceden ayarlanmış hızını değiştirmeden bir süreliğine hızlanmak isterseniz, gaz pedalına basınız. Gaz pedalına basılırken, ayarlanan hız, mesafe düzeyi ve hedef mesafe, gösterge panelinde yanıp söner. Ancak, gaz pedalına basma gücü yetersiz kalırsa aracın hızı düşebilir.

### UYARI

Önünüzde araç olduğunda dahi hız ve mesafe otomatik kontrol edilmediğinden, geçici olarak hızlanırken dikkatli olunuz.

### **Sürüş stiline göre özelliğinin çalışması**

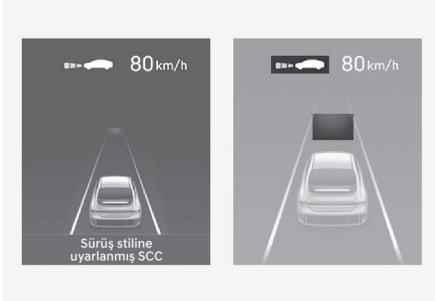

## **Akıllı Hız Sabitleyicinin geçici olarak iptal edilmesi**



- Araç hızının 210 km/saatten fazla olması durumunda
- Araç belirli bir süre düşük hızda seyrettiği zaman.
- Gaz pedalına belirli bir süre boyunca sürekli basılması
- Akıllı Hız Sabitleyici Kontrolünün çalışması için gerekli koşulların yerine getirilmemesi

Akıllı Hız Sabitleyici otomatik olarak geçici olarak iptal edildiğinde, gösterge panelinde "Akıllı Hız Sabitleyici devre dışı" (veya SCC (Akıllı Hız Sabitleyici) iptal edildi' ) uyarı mesajı görünür ve sürücüyü uyararak için sesli bir uyarı verilir.

### Bilgilendirme

Araç Akıllı Hız Sabitleyici etkinken durduğunda sistem geçici olarak iptal edilirse EPB (Elektronik El Freni) uygulanabilir.

### UYARI

Akıllı Hız Sabitleyici geçici olarak iptal edildiğinde, öndeki araç ile aranızdaki mesafe korunmaz. Seyir halindeyken gözünüzü yoldan ayırmamaya özen gösteriniz ve gerekirse, güvenli mesafeyi sağlamak üzere sürüş hızınızı düşürmek için fren pedalına basınız.

### *Akıllı Hız Sabitleyici koşulları sağlanmadı*



Sistemin çalışma koşullarının sağlanmadığı durumlarda Sürüş Yardımı düğmesi, + düğmesi, - düğmesi veya  düğmesi çalıştırılırsa, gösterge panelinde '**Akıllı Hız Sabitleyici şart, mevcut değil**' (veya '**SCC(Akıllı Hız Sabitleyici) şart, mevcut değil**') mesajı görünür ve bir sesli uyarı verilir.

### *Trafik durumunda*



Trafikte, eğer önünüzdeki araç durursa sizin aracınız da durur. Ayrıca, önünüzdeki araç

hareket ettiğinde, sizin aracınız da hareket eder. Ek olarak, araç durduktan ve belli bir süre geçtikten sonra, '**Hızlanmak için butonu veya pedali kullanın**' mesajı, gösterge panelinde görüntülenir. Sürüşe başlamak için, gaz pedalına basınız veya + düğmesini, - düğmesini veya  düğmesini çalıştırınız.

### *İlerideki yol koşulları uyarısı*



Aşağıdaki durumda, sürücüyü ilerideki yol koşullarıyla ilgili uyarmak için gösterge panelinde '**Çevrenizdeki araçlara dikkat edin**' uyarı mesajı görünür ve sesli uyarı verilir.

- Belirli bir hızın altında sürüş sırasında, Akıllı Hız Sabitleyici Kontrolü öndeki araçla mesafeyi korurken öndeki aracın gözden kaybolması.

### UYARI

Aniden önünüze çıkabilecek araçlara ve nesnelere daima dikkat ediniz ve gerekirse, güvenli mesafeyi sağlamak üzere sürüş hızınızı düşürmek için fren pedalına basınız.

## Çarpışma uyarısı

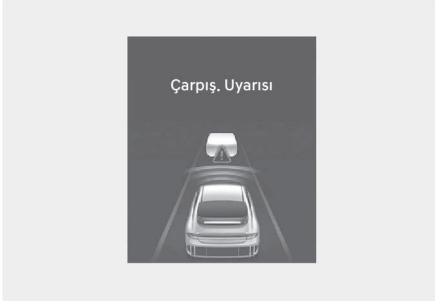

Akıllı Hız Sabitleyici Kontrolü devredeyken öndeki araçla yüksek çarpışma riski varsa, sürücüyü uarmak için gösterge panelinde 'Çarpışma uyarısı' uyarı mesajı görünür ve sesli bir uyarı verilir. Seyir halindeyken gözünüzü yoldan ayırmaya özen gösteriniz ve gerekirse, güvenli mesafeyi sağlamak üzere sürüş hızınızı düşürmek için fren pedalına basınız.

### UYARI

Aşağıdaki durumlarda Akıllı Hız Sabitleyici Kontrolü sürücüye çarpışma uyarısı yapmayabilir.

- Öndeki aracın yakında olması veya öndeki aracın sizin aracınızdan hızlı veya sizin aracınızla aynı hızda olması
- Öndeki aracın çok yavaş veya duruyor olması
- Akıllı Hız Sabitleyici Kontrolü etkinleştirildikten hemen sonra gaz pedalına basılması

### UYARI

Akıllı Hız Sabitleyici Kontrolünü kullanırken aşağıdaki önlemleri alınız:

- Akıllı Hız Sabitleyici Kontrolü, doğru ve güvenli sürüşün yerine geçmez. Öndeki aracın hızını ve uzaklığını kontrol etmekten her zaman sürücü sorumludur.
- Akıllı Hız Sabitleyici Kontrolü, beklenmedik ve ani durumları veya

karmaşık sürüş durumlarını algılamayabileceğinden, her zaman sürüş koşullarına dikkat edin ve aracınızın hızını kontrol ediniz.

- Hız sınırını istemsiz olarak ayarlamaktan kaçınmak için fonksiyon kullanımında olmadığında Akıllı Hız Sabitleyici Kontrolünü kapalı tutun.
- Araç duruyor olsa dahi, Akıllı Hız Sabitleyici Kontrolü devredeyken kapıyı açmayın ve aracı terk etmeyiniz.
- Seçilen hız ve araç takip mesafesine daima dikkat ediniz.
- Yol koşulları ve araç hızına göre güvenli mesafeyi koruyunuz. Araç, yüksek hızda sürüş sırasında takip mesafesi çok kısa ise, ciddi bir çarpışma meydana gelebilir.
- Öndeki araçla mesafeyi korurken, öndeki aracın gözden kaybolması durumunda Akıllı Hız Sabitleyici ayarlanmış hız çıkmak için aniden hızlanabilir. Beklenmeyen ve ani durumlara her zaman dikkat ediniz.
- Araç hızı, yokuş yukarı sürüş sırasında azalır, yokuş aşağı sürüş sırasında artabilir.
- Bir aracın aniden araya girmesi gibi durumlara karşı her zaman dikkatli olunuz.
- Güvenlik nedeniyle, römork veya başka bir araç çekeceğiniz zaman Akıllı Hız Sabitleyici Kontrolünü mutlaka kapatınız.
- Aracınız çekilirken Akıllı Hız Sabitleyici Kontrolünü mutlaka devre dışı bırakınız.
- Akıllı Hız Sabitleyici Kontrolü, güçlü elektromanyetik dalgaların etkisi altında düzgün çalışmayabilir.
- Akıllı Hız Sabitleyici Kontrolü, öndeki bir engeli algılamayıp çarpışmaya yol açabilir. Beklenmeyen ve ani durumların olmasını önlemek için, gözünüzü yoldan asla ayırmayınız.
- Önünüzde seyreden ve sık şerit değiştiren araçlar Akıllı Hız Sabitleyici'nin tepkilerinde gecikmeye veya sistemin aslında yan şeritte olan bir araca tepki vermesine yol açabilir. Beklenmeyen ve ani

durumların olmasını önlemek için, gözünüzü yoldan asla ayırmayınız.

- Uyarı mesajı görüntülenmediğinde veya sesli uyarı verilmediğinde dahi çevrenize her zaman dikkat ediniz ve sürüş güvenliğine özen gösteriniz.
- Başka bir sistemin uyarı mesajı görüntüleniyor veya uyarı sesi veriliyorsa, Akıllı Hız Sabitleyicinin uyarı mesajı görülmeyebilir ve uyarı sesi verilmeyebilir.
- Bulduğunuz ortam gürültülü ise Ön Çarpışma Önleme Yardımcısının uyarı sesini duyamayabilirsiniz.
- Sürücünün yol açtığı trafik ihlalleri veya kazalardan araç üreticisi sorumlu değildir.
- Aracın hızını her zaman bölgenizdeki hız sınırının altına ayarlayınız.
- Sürücünün sürüş tarzı değişirse araç mesafesi, hızlanma ve tepki hızı değişebilir.

### DİKKAT

- Araç, araç içi mesafe, hızlanma ve reaksiyon hızı gibi sürücünün gerçek sürüş tarzını yansıtan unsurların analiz edilmesi için yeterince süre sürülmelidir.
- Sürüş stiline göre sürücünün sürüş tarzını belirlerken sürücünün değişip değişmediğini dikkate almaz.
- Kar, yağmur, sis veya dik yokuşlar gibi özel koşullarda araç kullanıyorsanız, araç sürücünün her zamanki sürüş tarzına göre kullanılmayabilir.

### Bilgilendirme

- Akıllı Hız Sabitleyici Kontrolü, araç çalıştırıldıktan veya ön görüş kamerası veya ön radar başlatıldıktan sonraki 15 saniye boyunca çalışmayabilir.
- Frenler Akıllı Hız Sabitleyici Kontrolü ile kontrol edildiğinde bir ses duyabilirsiniz.

- Sürüş Stiline Göre modu, sürücünün sürüş biçimini veya sürüş güvenliğini etkileyen sürüş koşullarını yansıtmayabilir.
- Sürüş Stiline Göre modu, araçlar arası mesafe, hızlanma ve reaksiyon hızı dışında başka bir sürüş stilini yansıtmaz.

## Akıllı Hız Sabitleyici arızası ve sınırlamaları

### *Akıllı Hız Sabitleyici arızası*



Akıllı Hız Sabitleyici Kontrolünün doğru bir biçimde çalışmaması durumunda, '**SCC (Akıllı Hız Sabitleyici Kontrolü) sistemini kontrol edin**' uyarı mesajı görünür ve gösterge panelinde () gösterge lambası yanar. Aracı HYUNDAI yetkili servisinde kontrol ettirmenizi öneririz.

### *Akıllı Hız Sabitleyici devre dışı bırakıldı*

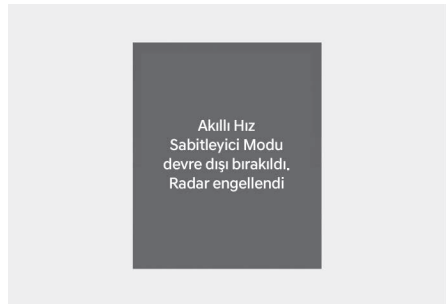

Ön radar kapağı veya sensörü kar, yağmur veya yabancı maddelerle kaplı olduğunda, algılama

performansı düşebilir ve Akıllı Hız Sabitleyici Kontrolü geçici olarak sınırlanabilir veya devre dışı kalabilir.

Bu durumda, **Akıllı Hız Sabitleyici devre dışı bırakılır. Radar engellendi"** (veya "SCC (Akıllı Hız Sabitleyici) devre dışı bırakıldı. Radar engellendi") uyarı mesajı gösterge panelinde belirli bir süre kalır.

Akıllı Hız Sabitleyici kar, yağmur veya yabancı maddelerden temizlendiğinde düzgün şekilde çalışacaktır.

### UYARI

Gösterge panelinde ilgili bir uyarı görüntülenmemesine rağmen Akıllı Hız Sabitleyici Kontrolü düzgün çalışmıyor olabilir.

### DİKKAT

Araç ON konumuna getirildikten sonra algılanacak bir şeyin olmadığı alanlarda (örn. açık arazi) Akıllı Hız Sabitleyici Kontrolü doğru çalışmayabilir.

### ***Akıllı Hız Sabitleyicisine ilişkin sınırlamalar***

Şu durumlarda, Akıllı Hız Sabitleyici düzgün şekilde çalışmayabilir veya sistem beklenmedik şekillerde çalışabilir:

- Algılama sensörü veya etrafındakiler kirlenmiş veya hasar görmüşse
- Yıkama suyu sürekli püskürtülüyor veya silecek açıksa

- Renklendirilmiş, film çekilmiş veya kaplanmış ön cam, hasarlı cam, veya yapışmış yabancı maddelerin (etiket, böcek, vb.) engellemesi ile kamera lensi kirlenmişse
- Nem giderilmemiş veya ön camda donmuşsa
- Ön görüş kamerasının görüş alanı güneş parlaması ile engelleniyor
- Sokak ışıkları veya yaklaşan bir aracın ışıkları ıslak yol yüzeyinden, örneğin bir su birikintisinden yansıyor
- Ön görüş kamerasının etrafındaki sıcaklık yüksek veya düşükse
- Göğüs paneline bir nesne konulmuş
- Ortamın fazla aydınlık olması
- Etraf, örneğin bir tünel vb. gibi, çok karanlık
- Açık havadaki aydınlık, örneğin bir tünele girerken veya çıkarken olduğu gibi aniden değiştiğinde.
- Dışarıdaki aydınlık az ve farlar açık ya da canlı değil
- Yoğun yağmur, kar veya siste sürüş
- Buhar, duman veya gölgede sürüş
- Aracın yalnızca bir kısmının algılanması
- Öndeki aracın stop lambaları yok, stop lambaları alışılmadık şekilde yerleştirilmiş, vb.
- Dışarıdaki aydınlık az ve stop lambaları açık değil veya canlı değil
- Öndeki aracın arkasının çok küçük olması veya normal görünmemesi (örneğin, devrilmiş, ters dönmüş vs. olması)

- Öndeki aracın yerden yüksekliği düşük veya yüksek
- Aracın önüne aniden bir aracın çıkması
- Aracınız çekiliyor
- Bir tünel veya demir köprüden geçiliyor
- İnşaat bölgesi, demiryolu, vb. gibi metal nesnelerin bulunduğu alanların yakınında sürerken
- Yakında bir korkuluk, yandaki araç, vb. gibi ön radarda yansıyan bir nesne
- Ön radarın etrafındaki tampon darbe almış, hasar görmüş veya ön radar yerinde değil
- Ön radarın etrafındaki sıcaklık yüksek veya düşükse
- Az sayıda araç veya yapının bulunduğu geniş alanlarda (örn. çöl, çayırılık, banliyö, vb.) sürüş
- Öndeki aracın, ön radarı yansıtmayan bir malzemedan yapılmış olması
- Karayolu (veya otoyol) yol ayrımı veya geniş yakınından geçerken
- Kar, su birikintisi, buz, vb. nedeniyle kayganlaşmış bir zeminde giderken
- Virajda sürüş sırasında
- Öndeki araç geç algılandı
- Öndeki araç aniden bir nesne tarafından engelleniyor
- Öndeki araç aniden şerit değiştiriyor veya aniden hızını azaltıyor
- Öndeki aracın şekli bozulmuş
- Öndeki aracın hızı çok fazla veya düşük
- Önde bir araç varken, aracınız düşük hızda şerit değiştiriyor
- Öndeki araç karla kaplı
- Kararsız sürüş
- Döner kavşaktasınız ve öndeki araç algılanmadı
- Sürekli olarak bir daire etrafında dönüyorsunuz
- Park yerinde sürüş
- İnşaat alanı, stabilize yollar, kısmi kaplamalı yollar, muntazam olmayan yollar, hız kasisleri vs. üzerinden geçerken
- Eğimli, kavisli, vb. bir yolda sürüş
- Ağaçlar veya sokak lambaları bulunan bir yolda sürüş
- Olumsuz yol koşulları sürüş esnasında aracın aşırı titreşim yapmasına neden oluyorsa
- Ağır yük, anormal lastik basıncı, vb. nedeniyle aracınızın yüksekliği düşük veya fazla
- Ağaçların veya otların fazla büyüdüğü dar bir yoldan geçiyorsanız
- Kuvvetli radyo dalgaları veya elektriksel gürültü gibi elektromanyetik dalga girişimi varsa
- Virajda sürüş sırasında

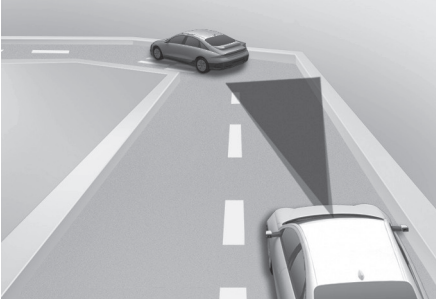

Akıllı Hız Sabitleyici, virajlarda aynı şeritteki bir aracı algılamayabilir ve aracın hızını ayarlanmış hıza yükseltebilir. Ayrıca, ileride aniden bir araç algılandığında, araç aniden yavaşlayabilir.

Virajlarda uygun ayarlanmış hızı seçin ve ilerideki yol ve sürüş koşullarına uygun bir biçimde gaz ve fren pedallarına basın.

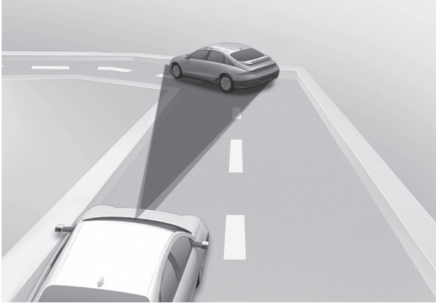

Yan şeritteki bir araç nedeniyle aracınızın hızı düşebilir.

Gaz pedalına basınız ve uygun ayarlanmış hızı seçiniz. Yol koşullarının, Akıllı Hız Sabitleyici Kontrolünün doğru bir biçimde kullanılmasına uygun olduğundan emin olunuz.

- Eğimli bir yolda sürüş

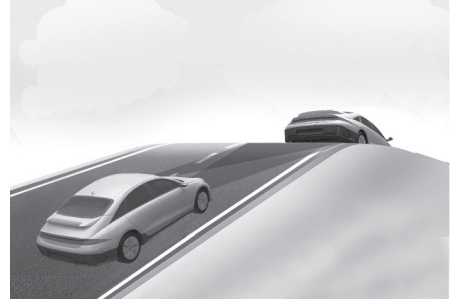

Yokuş yukarı veya yokuş aşağı sürüş sırasında, Akıllı Hız Sabitleyici Kontrolü, şeridinizdeki hareketli bir aracı algılamayabilir ve aracınızın hızını Ayarlı hıza çıkarabilir. Ayrıca, ileride aniden bir araç algılandığında, araç aniden yavaşlar.

Yokuşlarda uygun ayarlanmış hızı seçin ve ilerideki yol ve sürüş koşullarına uygun bir biçimde gaz ve fren pedallarına basınız.

### • Şerit değiştirme



[A] Aracınız,  
[B] Şerit değiştiren araç

Bir araç, yan şeritten sizin şeridinize geçtiğinde, sensörün algılama menziline girene dek sensör tarafından algılanamaz. Akıllı Hız Sabitleyici Kontrolü, şeritler arasında ani geçişler yapan bir aracı hemen algılayamaz. Bu durumda, güvenli bir frenleme mesafesini muhafaza ediniz ve gerekirse güvenli mesafeyi sağlamak üzere hızınızı düşürmek için fren pedalına basınız.

### • Algılama sırasındaki durumlar sınırlıdır

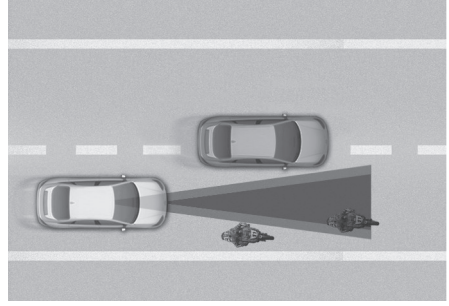

Aşağıdaki gibi durumlarda sensör, şeridinizdeki bazı araçları, yaya veya hayvanları algılayamaz:

- Bir tarafa doğru şeritten çıkmış araçlar
- Yavaş hareket eden araçlar veya ani yavaşlayan araçlar
- Yerden daha yüksek araçlar veya aracın arkasından dışarı taşan bir yük taşıyan araçlar
- Ağır yüklerden dolayı önü kalkmış araçlar
- Aracınızın yaklaşık 2m mesafedeki araçlar
- Gelen araçlar
- Duran araçlar
- Römork gibi, arka profili küçük olan araçlar
- Motosikletler veya bisikletler gibi dar taşıtlar
  - Özel araçlar
  - Hayvanlar veya yaya

Aracın hızını, yol ve sürüş koşullarına göre, fren pedalına basarak ayarlamamız gerekir.

Aşağıdaki gibi durumlarda sensör, öndeki aracı algılayamaz:

- Aracınızın yönünü değiştirmeniz
- Dar veya keskin virajlı yollarda sürüş sırasında

Aracın hızını, yol ve sürüş koşullarına göre, fren pedalına basarak ayarlamamız gerekir.

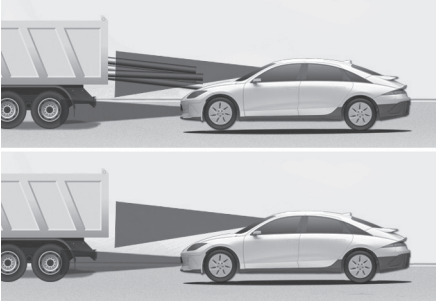

- Öndeki aracın bir kavşakta gözden kaybolması durumunda, aracınız hızlanabilir.

Aracı kullanırken, daima yol ve sürüş koşullarına dikkat ediniz.

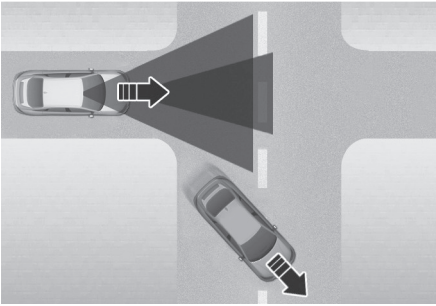

- Önünüzdeki bir araç şerit değiştirdiğinde, Akıllı Hız Sabitleyici Kontrolü artık önünüzde olan yeni aracı hemen algılayabilir.

Aracı kullanırken, daima yol ve sürüş koşullarına dikkat ediniz.

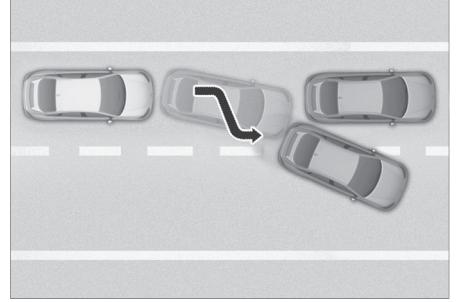

- Aracınız önündeki araç ile belirli bir mesafe korurken yayalara daima dikkat ediniz.

## NAVİGASYON DESTEKLİ AKILLI HIZ SABİTLEYİCİ (NSSC)

Varsa

Navigasyon Destekli Akıllı Hız Sabitleyici, Akıllı Hız Sabitleyici devredeyken navigasyon sisteminin sağladığı yol bilgilerini kullanarak otoyolda sürüş sırasında yol koşullarına göre aracın belirli bir hızda seyretmesini sağlayabilir.

### **i** Bilgilendirme

- Navigasyon Destekli Akıllı Hız Sabitleyici, yalnızca geçiş kontrollü yapılan belirli otoyollarda kullanılabilir.
  - Geçiş kontrollü otoyol, yüksek hızlı kesintisiz trafik akışı sağlayan, giriş ve çıkış sayısı sınırlı yolları ifade eder. Geçiş kontrollü yollara yalnızca binek araç ve motosikletlerin girişine izin verilir.
- Ek otoyollar, gelecekteki navigasyon güncellemeleriyle genişletilebilir.

### **i** Bilgilendirme

Navigasyon Destekli Akıllı Hız Sabitleyici, otoyolların ana yollarında çalışmakta olup, yol ayrımlarında ve kavşaklarda çalışmaz.

### **Otoyolda Virajda Otomatik Yavaşlama**

Araç hızının yüksek olması durumunda, Otoyolda Virajda Otomatik Yavaşlama özelliği, navigasyon sisteminde yer alan viraj bilgisine göre virajlarda sürüş güvenliği sağlamanıza yardımcı olmak için geçici olarak aracınızı yavaşlatır veya aracınızın hızlanmasını sınırlar.

## Navigasyon Destekli Akıllı Hız Sabitleyici ayarları



Navigasyon Destekli Akıllı Hız Sabitleyiciyi etkinleştirmek için araç çalışır durumdayken Ayarlar menüsünden **Kurulum (Ayarlar) > Araç > Sürücü Asistanı > Sürüş konforu > Otoyol Otomatik Hız Değişimi** seçeneğini seçiniz ve sistemi devre dışı bırakmak için seçimi kaldırınız.

### **i** Bilgilendirme

Navigasyon Destekli Akıllı Hız Sabitleyicide bir sorun olduğunda, fonksiyon Ayarlar menüsünden ayarlanamaz.

## Navigasyon Destekli Akıllı Hız Sabitleyici'nin çalışması

### **Çalışma şartları**

Navigasyon Destekli Akıllı Hız Sabitleyici, ancak aşağıdaki koşulların tümünün yerine getirilmesi durumunda çalışmaya hazır olur:

- Akıllı Hız Sabitleyici Kontrolünün devrede olması
- Otoyolların ana yollarının kullanılması

### **i** Bilgilendirme

Akıllı Hız Sabitleyicinin çalışması hakkında daha fazla bilgi için bu bölümdeki "Akıllı Hız Sabitleyici Kontrolü (SCC)" konusuna bakınız.

### **Navigasyon Destekli Akıllı Hız Sabitleyici ekranı ve kontrolü**

Navigasyon Destekli Akıllı Hız Sabitleyici çalışırken, gösterge panelinde şu şekilde görünür:



#### **Navigasyon Destekli Akıllı Hız Sabitleyici bekleme konumu**

Çalışma koşulları uygun olduğunda yeşil **NAV** göstergesi yanar.

#### **Navigasyon Destekli Akıllı Hız Sabitleyici'nin çalışması**

Hız kontrolü etkinken yeşil **NAV** gösterge ışığı yanıp söner.

#### **Sürücü tarafından geçici olarak iptal edildi veya kesintiye uğratıldı**

Akıllı Hız Sabitleyici geçici olarak iptal edildiğinde veya navigasyon sistemi bir rota araması gibi Navigasyon Destekli Akıllı Hız Sabitleyicinin aracı kontrol edemediği anlarda, gösterge panelinde gri **NAV** gösterge ışığı yanar.

Sürücü gaz pedalına bastığında beyaz **NAV** gösterge ışığı yanıp söner.

### **UYARI**



Aşağıdaki durumlarda “Dikkatli sürün” uyarı mesajı görünür:

- Navigasyon Destekli Akıllı Hız Sabitleyicinin aracınızın hızını güvenli bir düzeye düşürmemesi

### **Bilgilendirme**

Gösterge panelindeki görseller ve renkler ayarlar menüsündeki panel tipine veya seçilen temaya göre değişebilir.

#### **Otoyolda Virajda Otomatik Yavaşlama**

- Araç, otoyolda yaklaşan viraja göre hızını düşürür ve virajı geçtikten sonra hızlanarak Akıllı Hız Sabitleyici ayarlanan hızına gelir.
- Aracın hız düşürme süresi, aracın hızına ve virajın açısına göre değişir. Sürüş hızı ne kadar yüksek olursa, hız düşürme o kadar erken başlar.

## Navigasyon Destekli Akıllı Hız Sabitleyicisine ilişkin sınırlamalar

Navigasyon Destekli Akıllı Hız Sabitleyici Kontrolü, aşağıdaki durumlarda düzgün çalışmayabilir:

- Navigasyonun düzgün çalışmaması
- Bilgi ve eğlence sisteminin normal bir biçimde çalışmaması nedeniyle harita bilgilerinin iletilmemesi
- Navigasyonda hız sınırı ve yol bilgilerinin güncel olmaması
- Gerçek zamanlı GPS verisi veya harita bilgisi hatası nedeniyle harita bilgilerinin gerçek yoldan farklı olması
- Navigasyonun seyir halindeyken bir rota araması
- Tünel gibi yerlerde GPS sinyallerinin kesilmesi
- Bir yolun ikiye ayrılıp, daha sonra tekrar birleşmesi
- Sürücünün navigasyonda belirlenmiş güzergahтан ayrılması
- Navigasyonun sıfırlanmasıyla hedefe giden güzergahın değiştirilmesi veya iptal edilmesi
- Aracın bir servis istasyonu veya dinlenme tesisine girmesi
- Android Auto veya Car Play'in devrede olması
- Navigasyonun, aracın mevcut konumunu tespit edememesi (örn. genel yollara bitişik üst geçitler dahil olmak üzere yükseltilmiş yollar veya yakında paralel yolların olması)
- Navigasyonun seyir halinde güncelleniyor olması
- Navigasyonun seyir halinde yeniden başlatılıyor olması
- Bazı bölümlerin hız sınırının yol durumlarına göre değişiklik göstermesi
- Yapım halindeki bir yoldan geçerken
- Kontrollü bir yoldan geçerken
- Şiddetli yağmur, şiddetli kar vs. gibi olumsuz hava koşullarının olması
- Keskin virajlı bir yoldan geçerken

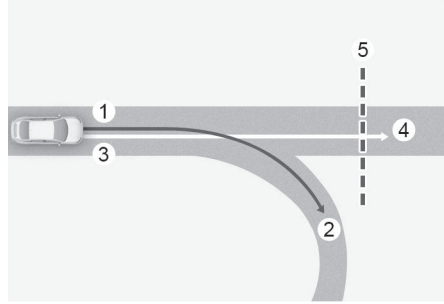

- (1) Ayarlanan güzergah
- (2) Belirlenen hat,
- (3) Sürüş güzergahı,
- (4) Ana yol
- (5) Yolun virajlı bölümü

- Navigasyonda ayarlanan güzergah (belirlenen hat) ile sürüş güzergahı (ana yol) arasında fark olduğunda, Otoyolda Virajda Otomatik Yavaşlama özelliği, sürüş güzergahının ana yol olarak tanınmasına kadar devreye girmeyebilir.
- Navigasyonda ayarlanan güzergah yerine ana yolda seyredilmesiyle ana yol sürüş güzergahı olarak tanındığında, Otoyolda Virajda Otomatik Yavaşlama özelliği devreye girer. Virajın uzaklığına ve aracın mevcut hızına bağlı olarak, aracın yavaşlaması yeterli olmayabilir veya araç aniden yavaşlayabilir.

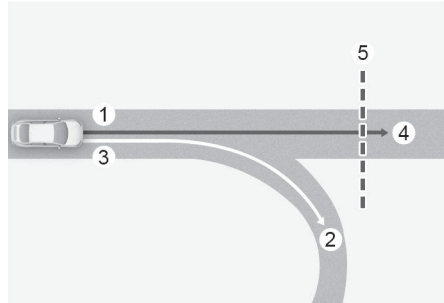

- (1) Ayarlanan güzergah
- (2) Belirlenen hat,
- (3) Sürüş güzergahı,
- (4) Ana yol
- (5) Yolun virajlı bölümü

- Navigasyon güzergahı (ana yol) ile sürüş güzergahı (belirlenen hat) arasında fark olduğunda, Otoyolda virajda otomatik yavaşlama özelliği, ana yolun viraj bilgisine göre devreye girer.
- Otoyol yol ayırımına veya kavşağa girerek güzergahtan çıktığınız tespit edildiğinde, Otoyolda Virajda Otomatik Yavaşlama özelliği devreye girmez.

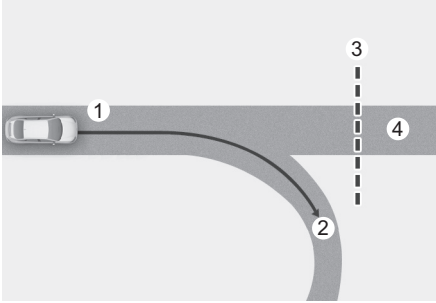

- (1) Sürüş güzergahı,
- (2) Belirlenen hat,
- (3) Yolun virajlı bölümü
- (4) Ana yol

- Navigasyonda ayarlanan bir varış noktası yoksa, Otoyolda virajda otomatik yavaşlama özelliği, ana yoldaki viraj bilgisine göre devreye girer.
- Ana yoldan ayrılırsanız dahi, otoyolun virajlı bölümünün navigasyon bilgileri nedeniyle Otoyolda Virajda Otomatik Yavaşlama özelliği geçici olarak devreye girebilir.

### UYARI

- Navigasyon Destekli Akıllı Hız Sabitleyici Kontrolü, güvenli sürüş uygulamalarının yerine geçmez, sadece bir konfor fonksiyonudur. Gözünüzü hiçbir zaman yoldan ayırmayın. Trafik kurallarını ihlal edecek davranışlardan kaçınmak sürücünün sorumluluğudur.
- Navigasyon hız sınırı bilgileri, yolun asıl hız sınırı bilgilerinden farklı olabilir. Yolun veya şeridin kendisinin hız sınırını kontrol etmek, sürücünün sorumluluğudur.

- Otoyol ana yolundan çıktığınız anda Navigasyon Destekli Akıllı Hız Sabitleyici Kontrolü otomatik olarak devre dışı kalır. Aracı kullanırken, daima yol ve sürüş koşullarına dikkat ediniz.
- Önde araç olması ve aracın sürüş koşulları nedeniyle Navigasyon Destekli Akıllı Hız Sabitleyici Kontrolü devreye girmeyebilir. Aracı kullanırken, daima yol ve sürüş koşullarına dikkat ediniz.
- Güvenlik nedeniyle, römork veya başka bir araç çekeceğiniz zaman Navigasyon Destekli Akıllı Hız Sabitleyici Kontrolünü mutlaka kapatınız.
- Otoyol üzerinde bir gişeden geçtikten sonra, Navigasyon Destekli Akıllı Hız Sabitleyici Kontrolü birinci şeride göre devreye girer. Diğer şeritlerden birine girmeniz durumunda, Navigasyon Destekli Akıllı Hız Sabitleyici düzgün çalışmayabilir.
- Navigasyon Destekli Akıllı Hız Sabitleyici Kontrolü devredeyken sürücü gaz pedalına basarsa, araç hızlanır ve bu fonksiyon aracı yavaşlatmaz. Ancak, gaz pedalına basma gücü yetersiz kalırsa aracın hızı düşebilir.
- Navigasyon Destekli Akıllı Hız Sabitleyici Kontrolü devredeyken sürücünün hızlanıp hız pedalından ayağını çekmesi durumunda, araç yeterince yavaşlamayabilir veya kısa sürede güvenli bir hıza düşebilir.
- Virajın çok büyük veya çok küçük olması durumunda, Navigasyon Destekli Akıllı Hız Sabitleyici Kontrolü devreye girmeyebilir.

### Bilgilendirme

- Navigasyonun yönlendirmesi ve Navigasyon Destekli Akıllı Hız Sabitleyici Kontrolünün devreye girmesi veya devre dışı kalması arasında gecikme olabilir.
- Gösterge panelinde ve navigasyonda görülen hız bilgisi farklı olabilir.

- Akıllı Hız Sabitleyici Kontrolünün ayarlanmış hızından düşük bir hızda seyretseniz dahi, ilerideki virajlı kısımlar nedeniyle hızlanma sınırlanabilir.
- Kavşak, dinlenme tesisi gibi bir yere girmek üzere ana yoldan çıkarken Navigasyon Destekli Akıllı Hız Sabitleyici Kontrolünün devrede olması durumunda, fonksiyon belirli bir süre devrede kalabilir.
- Bozuk satırlı yollar, dar şeritler ve benzeri yol koşulları nedeniyle Navigasyon Destekli Akıllı Hız Sabitleyici Kontrolünün sağladığı yavaşlama yeterli gelmeyebilir.

## ŞERİT TAKİP YARDIMI (LFA)

**+** Varsa

Şerit Takip Yardımı, şerit çizgilerinin ve(ya) yoldaki araçların algılanmasını sağlayacak biçimde tasarlanmış olup, sürücünün aracı şeritte ortalamak üzere yönlendirmesine yardımcı olur.

### Algılama sensörü



[A] Ön görüş kamerası

Ön görüş kamerası, şerit çizgilerini ve öndeki araçları algılamak için bir algılama sensörü olarak kullanılır.

Algılama sensörünün ayrıntılı konumu için yukarıdaki resmi inceleyin.

### **!** DİKKAT

Ön görüş kamerası önlemleri hakkında daha fazla bilgi için bu bölümdeki "Ön Çarpışma Önleme Yardımcısı Ünitesi (FCA)" konusuna bakınız.

## Şerit Takip Yardımı ayarları

### Uyarı sesi seviyesi

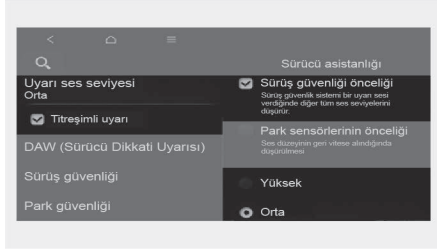

Araç açıkken bilgi ve eğlence sistemindeki ayarlar menüsünden Eller direksiyonda değil uyarısının Uyarı sesi seviyesini değiştirmek için **Kurulum (Ayarlar) > Araç > Sürücü asistanı > Uyarı Sesi** veya **Kurulum (Ayarlar) > Ses > Sürücü asistanı** tercihini seçiniz.

'Sürüş güvenliği önceliği' seçilirse, sürücüyü güvenli sürüş için sesli uyarı ile uyarmak amacıyla ses seviyesi geçici olarak azalacaktır.

## Şerit Takip Yardımının çalışması

### Şerit Takip Yardımının açılıp kapatılması

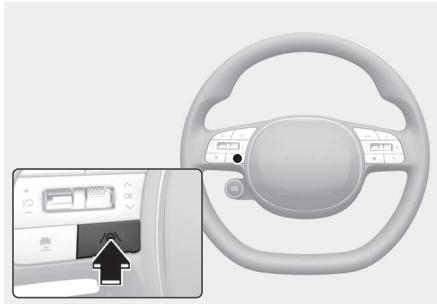

Şerit Takip Yardımını etkinleştirmek için, araç çalışır durumdayken direksiyon üzerinde yer alan Şeritte Sürüş Yardımı düğmesine basınız. Gösterge panelinde gri veya yeşil renkli (⊖) gösterge lambası yanar.

Fonksiyonu kapatmak için düğmeye tekrar basınız.

## Şerit Takip Yardımı

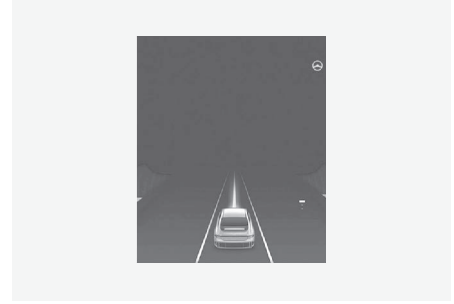

Öndeki araç ve(ya) her iki şerit çizgisi de algılanır ve aracınızın hızı 180 km/saatten düşük olursa, gösterge panelinde yeşil (⊖) gösterge lambası yanar ve Şerit Takip Yardımı, direksiyona destek sağlayarak aracın şeritte ortalanmasına yardımcı olur.

### ⚠ DİKKAT

Direksiyona destek sağlanmadığında, beyaz (⊖) gösterge lambası yanıp söner ve griye döner.

## Eller direksiyonda değil uyarısı



Sürücünün ellerini direksiyondan birkaç saniye çekmesi durumunda, "**Ellerinizi direksiyonda tutun**" uyarı mesajı görünür ve kademeli olarak sesli uyarı verilir.

Birinci aşama: Uyarı mesajı

İkinci aşama: Uyarı mesajı (kırmızı direksiyon simidi) ve sesli uyarı



Eller direksiyonda değil uyarısının ardından sürücünün hala ellerini direksiyona koymaması durumunda, '**Şerit Takip Yardımı devredışı**' (veya '**LFA (Şerit Takip Yardımı) iptal edildi**') uyarı mesajı görülür ve Şerit Takip Yardımı otomatik olarak devre dışı kalır.

## UYARI

- Direksiyon simidinin çok sıkı tutulması veya belirli bir dereceden fazla çevrilmiş olması durumunda, direksiyon desteği sağlanamayabilir.
- Şerit Takip Yardımı her zaman devreye girmez. Aracı her zaman kendi şeridinde tutmak ve güvenli şekilde yönlendirmek sürücünün sorumluluğundadır.
- Yol koşullarına bağlı olarak, "Eller direksiyonda değil" uyarı mesajı geç verilebilir. Sürüş sırasında elleriniz daima direksiyon simidinde bulunmalıdır.
- Direksiyon simidi hafif bir şekilde tutuluyorsa, Şerit Takip Yardımı sürücünün ellerinin direksiyonda olduğunu algılamadığı için "Eller direksiyonda değil" uyarı mesajı görünebilir.
- Direksiyon simidine herhangi bir obje takarsanız "Eller direksiyonda değil" uyarısı özelliği düzgün çalışmayabilir.

## Bilgilendirme

- Gösterge paneli ayarları hakkında daha fazla bilgi için 4. bölümdeki "Cluster display control" kısmına bakınız.
- Şerit çizgileri algılandığında, gösterge panelindeki şerit çizgileri griden beyaza döner.

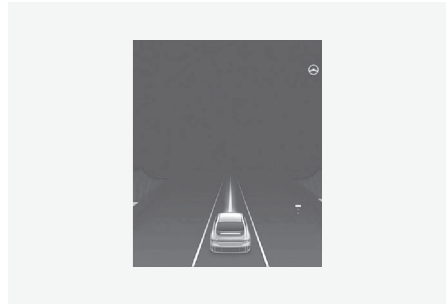

- Gösterge panelindeki görseller ve renkler panel tipine veya ayarlar menüsünden seçilen temaya göre değişebilir.
- Şerit çizgileri algılanmazsa, Şerit Takip Yardımının direksiyon kontrolü, önde araç olup olmamasına ve aracın sürüş koşullarına bağlı olarak sınırlı olabilir.
- Aracın kumandası Şerit Takip Yardımı tarafından yapılsa bile, sürücü direksiyonu kumanda edebilir.
- Direksiyon simidi, Şerit Takip Yardımı tarafından kontrol edildiğinde, desteklenmediği duruma nazaran daha ağır veya hafif hissedilebilir.

## Şerit Takip Yardımı arızası ve sınırlamaları

### Şerit Takip Yardımı arızası

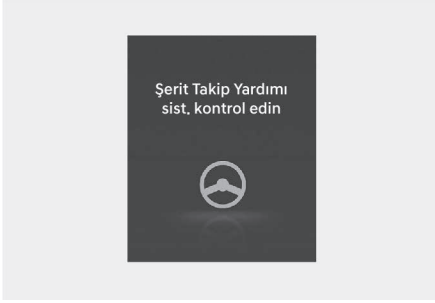

Şerit Takip Yardımının düzgün çalışmaması durumunda, gösterge panelinde '**Şerit Takip Yardımı sistemini kontrol edin**' (veya '**Şerit Takip Yardımı (LFA) sist. kontrol edin**') uyarı mesajı birkaç saniye görünür ve gösterge panelinde ana (Δ) gösterge lambası yanar. Bu durumda, aracı HYUNDAI yetkili servisinde kontrol ettirmenizi öneririz.

### Şerit Takip Yardımına ilişkin sınırlamalar

Şerit Takip Yardımının sınırlamaları hakkında daha fazla bilgi için, bu bölümdeki "Şeritte Tutma Yardımcısı (LKA)" konusuna bakınız.



### Bilgilendirme

Şerit Takip Yardımı kullanımı sırasında verilen "Uyarılar" hakkında daha fazla bilgi için, bu bölümdeki "Şeritte Tutma Yardımcısı (LKA)" konusuna bakınız.

## OTOYOL SÜRÜŞ YARDIMI (HDA)

**Varsa**

### Temel fonksiyon

Otoyol Sürüş Yardımı, otoyolda sürüş sırasında aşağıdakileri yapmak üzere tasarlanmıştır:

- Öndeki araçları tespit etmeye yardımcı olmak
- Öndeki şeritleri tespit etmeye yardımcı olmak
- Öndeki araca olan mesafeyi korumaya yardımcı olmak
- Ayarlı hızı korumaya yardımcı olmak
- Aracı şeritte ortalamaya yardımcı olmak

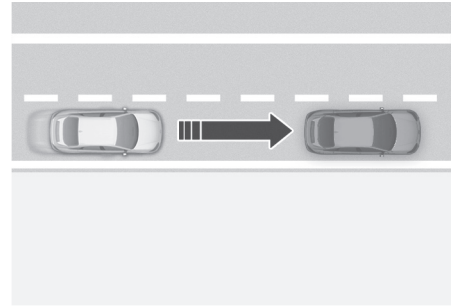

### Otoyol Şerit Değişirme Yardımı (varsa)

Otoyol Şerit Değişirme Yardımı işlevi, şerit değişiminin mümkün olduğuna karar verirse, aracın sürücünün dönüş sinyali düğmesini hafifçe hareket ettirdiği yöne doğru şerit değiştirmeye yardımcı olur.

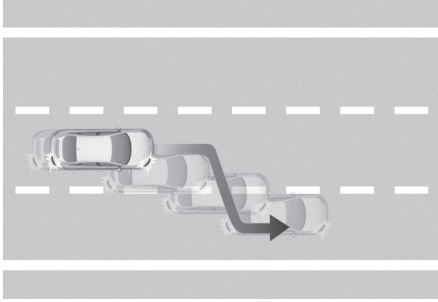

### **i** Bilgilendirme

- Otoyol Sürüş Yardımı, yalnızca geçiş kontrolü yapılan belirli otoyollarda kullanılabilir.
- Geçiş kontrollü otoyol, yüksek hızlı kesintisiz trafik akışı sağlayan, giriş ve çıkış sayısı sınırlı yolları ifade eder. Geçiş kontrollü yollara yalnızca binek

araç ve motosikletlerin girişine izin verilir.

- Ek otoyollar, gelecekteki navigasyon güncellemeleriyle genişletilebilir.

### **i** Bilgilendirme

Otoyol Sürüş Yardımı, otoyolların ana yollarında çalışmakta olup, yol ayrımlarında ve kavşaklarda çalışmaz.

### *Algılama sensörü*



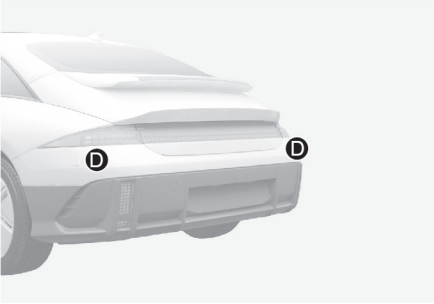
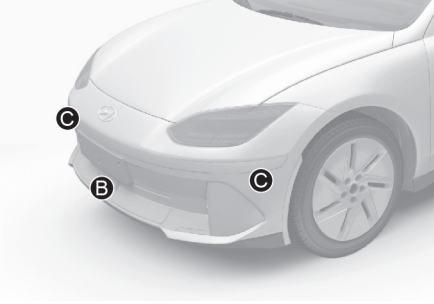

- [A] Ön görüş kamerası,  
 [B] Ön radar,  
 [C] Ön köşe radarı (varsa),  
 [D] Arka köşe radarı (varsa)

Algılama sensörlerinin ayrıntılı yeri için yukarıdaki resme bakınız.

## DİKKAT

Algılama sensörlerine ilişkin önlemler hakkında daha fazla bilgi için bu bölümdeki "Ön Çarpışma Önleme Yardımcısı Ünitesi (FCA)" konusunu inceleyiniz.

## Otoyol Sürüş Yardımı ayarları



İşlevlerin her birini ayarlamak için araç çalışır durumdayken, ayarlar menüsünden **Kurulum (Ayarlar) > Araç > Sürücü asistanı > Sürüş Güvenliği** seçeneğini seçiniz veya seçimi kaldırınız.

### Temel fonksiyon

"HDA (Otoyol Sürüş Yardımı)" seçildiyse, öndeki araç ile mesafe korunur, önceden ayarlanan hız korunur, aracın şeridin ortasında gitmesi sağlanır.

### Otoyol Şerit Değiştirme Yardımı

 Varsa

"Şerit değiştirme yardımı (otoyol)" seçilirse, sürücünün şerit değiştirmesine yardımcı olur.

### Bilgilendirme

- "HDA (Otoyol Sürüş Yardımı)" seçilmediğinde, "Şerit değiştirme yardımı (otoyol)" uyarı değiştirilemez.
- Fonksiyonlarda bir sorun olduğunda, Ayarlar değiştirilemez. Aracın, HYUNDAI yetkili servisine kontrol ettirilmesini öneririz.
- Araç yeniden çalıştırıldığında, Uyarı sesi seviyesi son ayar fonksiyon(lar) tarafından korunur.

### UYARI

Güvenliğiniz için, ayarlarınızı mutlaka araç güvenli bir alanda park ettikten sonra değiştirin.

### Uyarı sesi seviyesi

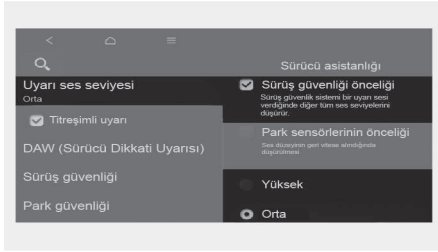

Araç çalışırken, Bilgi ve eğlence sisteminde ayarlar menüsünden **Kurulum (Ayarlar) > Araç > Sürücü asistanı > Uyarı sesi seviyesi** seçimi yaparak uyarı sesi seviyesini değiştirebilirsiniz.

Uyarı sesi seviyesi için "Kapalı" seçilmiş olsa bile, Eller direksiyonda değil Uyarısı "Düşük" seviyede duyulacaktır.

Eğer Ayarlar menüsünden "Sürüş güvenliği önceliği" seçilirse, güvenlik uyarısı alındığında araç diğer tüm ses düzeylerini azaltır.

### **i** Bilgilendirme

- Uyarı sesi seviyesini değiştirirseniz, diğer Sürücü yardımı sistemlerinin Uyarı sesi seviyesi de değişebilir.
- Araç yeniden çalıştırıldığında, Uyarı Sesi Seviyesi son ayarı korunur.
- Aracın teknik özelliklerine bağlı olarak bir Ayar menüsü olmayabilir.

## Otoyol Sürüş Yardımının çalışması

### Temel fonksiyon

#### Çalışma durumunu görüntüleme

Otoyol Sürüş yardımının çalışma durumunu, gösterge panelindeki Sürüş Yardımı görünümünde görebilirsiniz. 4.Bölümdeki "View modes" konusuna bakınız.

Otoyol Sürüş Yardımı, sistemin durumuna bağlı olarak aşağıdaki gibi görüntülenir.

#### Çalışma durumu

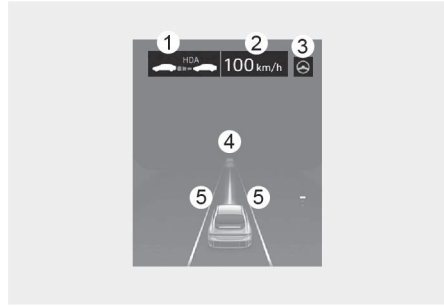

#### Bekleme konumu

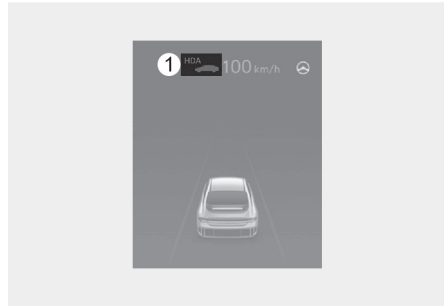

1. Otoyol Sürüş Yardımı göstergesi ile önde araç olup olmadığı ve seçilen mesafe seviyesi görüntülenir.

- Otoyol Sürüş Yardımı Gösterge Lambası (HDA)
  - Yeşil HDA: Çalışma durumu
  - Gri HDA: Bekleme konumu
  - Beyaz HDA yanıp söner: Gaz pedalı basılı durumda

2. Ayarlanan hız

3. Şerit Takip Yardımı göstergesi

4. Önde araç olup olmadığı ve hedef araç takip mesafesi

5. Şeridin saptanıp saptanmadığı

### **i** Bilgilendirme

- Ekran hakkında daha fazla bilgi için, bu bölümdeki "Akıllı Hız Sabitleyici Kontrolü

(SCC)” ve “Şerit Takip Yardımı (LFA)” bölümlerine bakın.

- Gösterge panelindeki görseller ve renkler ayarlar menüsündeki panel tipine veya seçilen temaya göre değişebilir.

### Otoyol Sürüş Yardımının çalışması

Otoyol Sürüş yardımı şu durumlarda çalışır:

- Otoyolların ana yollarında sürüş esnasında ve Sürüş Yardımı düğmesine basılarak Otoyol Sürüş Yardımı açıldığında.
- Şeritte Kalma Yardımı ve Akıllı Hız Sabitleyici çalışırken otoyolların ana yollarına girildiğinde



### Durdurduktan sonra yeniden başlatma

**Otoyol Sürüş Yardımı çalıştığında, aracınız, öndeki araç durduğunda, duracaktır.** Ayrıca, önünüzdeki araç, durduktan 30 sn. sonra hareket ettiğinde, sizin aracınız da hareket eder. Ek olarak, araç durduktan ve 30 saniye geçtikten sonra, "**Hızlanmak için butonu veya pedali kullanın**" mesajı, gösterge panelinde görüntülenir. Sürüşe başlamak için, gaz pedalına basınız veya + düğmesini, - düğmesini veya  $\square$  düğmesini çalıştırınız.

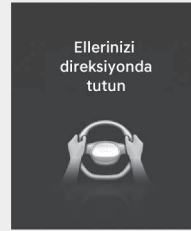

### Eller direksiyonda değil uyarısı

Sürücünün ellerini direksiyondan birkaç saniye çekmesi durumunda, "**Ellerinizi direksiyonda tutun**" uyarı mesajı görünür ve kademeli olarak sesli uyarı verilir.

Birinci aşama: Uyarı mesajı

İkinci aşama: Uyarı mesajı (kırmızı direksiyon simidi) ve sesli uyarı

A Tipi/B Tipi



Eller direksiyonda değil uyarısının ardından sürücünün hala ellerini direksiyona koymaması durumunda, "**HDA (Otoyol Sürüş Yardımı) iptal edildi** (veya '**Otoyol Sürüş Yardımı**

**iptal edildi'**) uyarı mesajı görülür ve Otoyol Sürüş Yardımı ve Şerit Değişirme Yardımcısı otomatik olarak devre dışı kalır.

A Tipi/B Tipi



### Sürüş hızı sınırı

Otoyol Sürüş Yardımı, Eller direksiyonda değil uyarısı ile iptal edildiğinde, sürüş hızı sınırlandırılacaktır.

Sürüş Hız Sınırı işlevi çalışırken, **'Sürücünün kavraması algılanmadı. Hız kısıtlandı'** (veya **'Sürücünün kavrayışı algılanmamıştır Sürüş hızı sınırlandırılacaktır'**) uyarı mesajı gösterge panelinde görünür ve sürekli bir sesli uyarı duyulur.

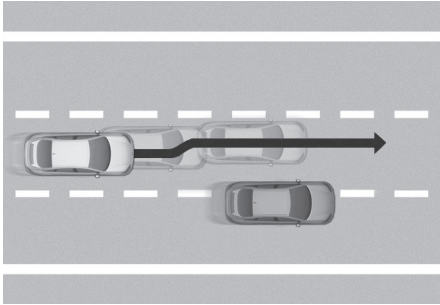

### Araç şerit içinde bir tarafa sürme (varsa)

Araç hızı 60 km/s'nin (40 mil/s) üzerinde olduğunda, çevrenizdeki bir araç yakın size yakın gidiyorsa, aracımız güvenli sürüşe yardımcı olmak için direksiyonu diğer aracın ters yönünde hareket ettirecektir.

Şeridin her iki tarafında da size yakın seyreden araçlar varsa, fonksiyon şeridin karşı tarafına doğru yön değiştirmez.

### Otoyol Sürüş Yardımının duraklatılması

Otoyol Sürüş Yardımı çalışırken, Akıllı Hız Sabitleyici Kontrolü geçici olarak iptal edildiğinde, Otoyol Sürüş Yardımı bekleme durumuna gelir. Bu durumda, Şerit Takip Yardımı doğru şekilde çalışacaktır.

### Bilgilendirme

- Sürüş Hız Sınırı aracı saatte 60 km'nin altında sürmenize yardım eder. Bu sırada, öndeki araç nedeniyle araç yavaşlar. Araç yavaşladıktan sonra otomatik olarak hızlanamaz.
- Aşağıdaki durumlarda Sürüş Hız Sınırı modu devreden çıkar:
  - Sürücü direksiyonu tekrar kavradığında
  - Sürücü Şeritte Sürüş Yardımı düğmesine basarak Şerit Takip Yardımını açtığı zaman
  - +, - ||| svici veya  düğmesi çalıştırıldığında veya gaz pedalı ya da fren pedalına basıldığında

## Otoyol Şerit Değiştirme Yardımı

Varsa

### Çalışma durumunu görüntüleme

Otoyol Şerit Değiştirme Yardımının çalışma durumunu, gösterge panelindeki Sürüş Yardımı görünümünde görebilirsiniz. 4.Bölümdeki "View modes" konusuna bakınız.

Otoyol şerit değiştirme yardımı fonksiyonu, sistemin durumuna bağlı olarak aşağıdaki gibi görüntülenir.

Hazır/Çalışıyor



Beklemede/İptal edildi

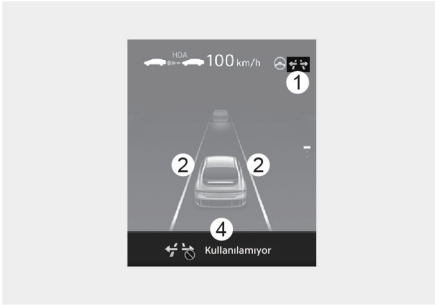

### 1. Otoyol Şerit Değiştirme Yardımı Gösterge Lambası

- Yeşil ışık YANAR: Hazır durumu
- Yeşil ışık yanıp söner: Çalışma durumu
- Gri yanar: Bekleme konumu
- Beyaz yanıp söner: İptal durumu (yalnızca belirli bir süre görüntülenir)

### 2. Şerit çizgisi

Şerit çizgisi, Otoyol Şerit Değiştirme Yardımı göstergesi (1) ile aynı şekilde

görüntülenir. Fakat, işlev bekleme modundaydı, şerit çizgisinin algılanıp algılanmadığını gösterir.

### 3. Yeşil ok ve gölge

Yeşil ok, fonksiyon çalışmaya başladıktan belli bir süre sonra ve şerit değiştirme işlemi tamamlanana kadar görülür.

### 4. Mesaj

- Dönüş sinyali kullanılsa bile işlev çalışmadığında mesaj görüntülenir.
- İşlev çalışırken iptal edildiğinde mesaj görüntülenir.



### Otoyol Şerit Değiştirme Yardımını açmak için

Otoyol Şerit Değiştirme Yardımı fonksiyonu aşağıdaki koşullar karşılandığında devreye girer.

- Sürüş Yardımı düğmesi veya Şeritte Sürüş Yardımı düğmesi, Otoyol Sürüş Yardımını açmak için kullanılır.
- Direksiyonda OK düğmesine bastığınızda, gösterge panelinde Otoyol Şerit Değiştirme Yardımcısı'nı kullanmak isteyip istemediğinizle ilgili bir mesaj görüntülenir.

### Otoyol Şerit Değiştirme Yardımı çalışmaya hazır

Otoyol Şerit Değiştirme Yardımı fonksiyonu etkinleştirileceği zaman, fonksiyon aşağıdaki şartların tamamı sağlanırsa çalışmaya hazır hale gelir:

- Otoyol Sürüş Yardımı çalışırken
- Şerit Takip Yardımı çalışıyor

- Aracınız açıldıktan sonra arkasında bir araç birden fazla kez algılanırsa
- Aracınızın hızının 60 km/saatten fazla olması halinde
- Gösterge panelinde Eller direksiyonda değil uyarısı görüldüğünde
- Dörtlü Flaşör kapalı

### **i** Bilgilendirme

- Şerit Değiştirme Yardımcısı işlevi açıkken (gösterge açık), Dönüş sinyali göstergesi veya dörtlü flaşörler çalışıyor olsa bile LFA (Şerit Takip Yardımı) iptal edilmeyecektir.
- Şerit Değiştirme Yardımcısı işlevi, aşağıdaki yol koşullarında sürüldüğünde otomatik olarak kapanır:
  - Tek sürüş şeridi
  - İlerisinde kavşak veya yaya geçidi olan bir yol
  - Orta şerit, korkuluk gibi bir yapısı olmayan bir yol.
  - Yolda ileride bir yaya veya bisikletli var
- İşlev hazır durumdayken araç hızı 55 km/s'nin (34 mil/s) altındaysa, işlev bekleme durumuna geçer.

### **!** UYARI

Otoyol Şerit Değiştirme Yardımı işlevi kapatıldığında, direksiyon yardımı geçici olarak iptal edilir. Sürüş sırasında daima dikkatli olunuz.

## Otoyol Şerit Değiştirme Yardımının çalışması

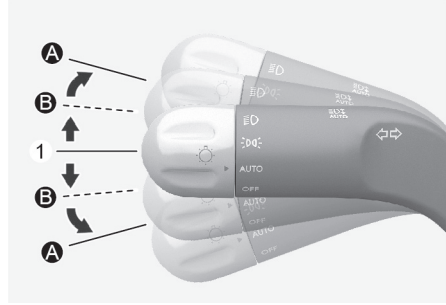

### (1) Merkez

Fonksiyon hazır durumdayken (☞ göstergesi yeşil) dönüş sinyali kolunu A veya B konumuna doğru yukarı veya aşağı ittiğinizde ve aşağıdaki koşulların tümü yerine getirildiğinde Otoyol Şerit Değiştirme Yardımı işlevi çalışacaktır:

- Sürücünün elleri direksiyon simidindeyse
- Değiştirilen şerit tarafında bir çarpışma riski yoksa
- Değiştirilen şerit tarafında kesik çizgili, değiştirilebilir şerit varsa
- Önden Çarpışmayı Önleme Yardımcısı ve Kör Noktada Çarpışmayı Önleme Yardımcısı uyarısı yoksa
- Araç şeridi ortalayacak şekilde sürülüyorsa (şeridin bir tarafına yakın olarak sürülmemelidir)
- Aracı kullandığımız veya şerit değiştirmek üzere olduğunuz yol, fonksiyonun çalışabileceği bir yolken

### **i** Bilgilendirme

- Otoyol Şerit Değiştirme Yardımı, dönüş sinyali kolu A konumuna getirildiğinde çalışmaktadır. Şeride geçmeden önce dönüş sinyali kolu merkeze (1) getirilirse, Otoyol Şerit Değiştirme Yardımı iptal edilecektir. Şeride geçtikten sonra dönüş sinyali kolu merkeze (1) getirilirse, Otoyol Şerit Değiştirme Yardımı şeridi değiştirir ve şerit değiştirme tamamlandıktan sonra dönüş sinyalini kapatır.

- Dönüş sinyali kolu belirli bir süre B konumuna getirildiğinde yeşil ok belirecektir. Bu sırada, kol serbest bırakıldığında ve orijinal konumuna (1) geri döndüğünde bile şerit değiştirmeye yine de yardımcı olacaktır.
- İşlev şerit değiştirme yaparken, dönüş sinyali kolu tutulmadığında bile dönüş sinyali göstergesi yanıp sönecek ve şerit değişimi tamamlandığında dönüş sinyali göstergesi kapanacaktır.
- Otoyol şerit değiştirme yardımı, otoyolun girişinde veya çıkışında çalışmaz.

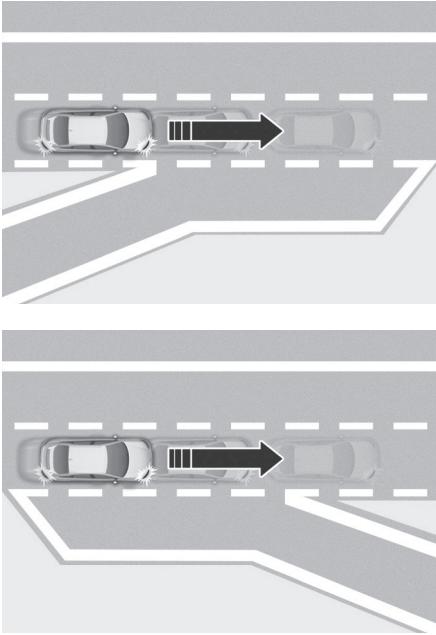

### Otoyol Şerit Değiştirme Yardımının duraklatılması

Hazır durumu şartlarından herhangi birinin karşılanmaması durumunda veya araç aşağıdaki yollardan birine girdiğinde Otoyol Şerit Değiştirme Yardımı fonksiyonu bekleme moduna geçer:

- Otoyol girişine belirli bir mesafedeki yollar
- Bir sapak veya kavşak olmadan biten yollar

- Keskin virajlı yollar
- Dar şeritli yollar

### Otoyol Şerit Değiştirme Yardımı'nın iptal edilmesi

İşlev şu durumlarda iptal edilecektir:

- Otoyol Şerit Değiştirme Yardımı işlevi çalışırken dönüş sinyali kolu A konumuna ve şeride geçmeden önce merkeze (1) getirilirse
- Dönüş sinyali kolu, şerit değiştirmenin ters yönünde gösterilirse
- Direksiyonun keskin şekilde döndürülmesi durumunda

### ⚠ UYARI

- Otoyol Sürüş Yardımı çalışırken, aşağıdakilerden biri gerçekleşirse işlev iptal edilir:
  - Otoyol Sürüş Yardımı kapalı
  - Şerit Takip Yardımı veya Akıllı Hız Sabitleyici kapatılır veya geçici olarak iptal edilirse
  - Gösterge panelinde Eller direksiyonda değil uyarısı varsa
  - Dörtlü flaşör açıkksa
  - Ön Çarpışma Önleme Yardımcısı veya Kör Nokta Çarpışma Uyarısı mesajları görüntülenir
  - Ön Çarpışma Önleme Yardımcısı ve Kör Çarpışmayı Önleme uyarısı olmamasına rağmen, bir yandaki şeritte olası çarpışma tespit edilirse
  - Değiştirilecek şerit kaybolursa
  - Değiştirilecek şerit algılanmazsa
  - Dönüş sinyallerinde bir sorun varsa
  - Otoyol Şerit Değiştirme Yardımı işlevi kapalıysa (Ayarlar menüsünden işlev kapatıldığında, yol tek yönlü bir yola dönüştüğünde, ileride bir kavşak veya yaya geçidi olduğunda, orta şerit ve korkuluk gibi yapısı olmayan bir yola girdiğinizde veya sürdüğünüz şeritte bir yaya veya bisikletli varsa bu işlev kapanır.)

- Aracın hızı 55 km/saatten az olduğunda.
- İşlev çalışırken, iptal edildiğinde, sürüş koşullarına bağlı olarak araç şeridinin ortasına doğru hareket edebilir veya direksiyon desteği durabilir. Aracı kullanırken, daima yol ve sürüş koşullarına dikkat ediniz.
- İşlev, kavşak veya yaya geçidi gibi yayaların veya bisikletlilerin bulunduğu yollarda düzgün çalışmayabilir. Aracı kullanırken, daima yol ve sürüş koşullarına dikkat ediniz.

## Otoyol Sürüş Yardımı arızası ve sınırlamaları

### Otoyol Sürüş Yardımı arızası

A Tipi/B Tipi



Otoyol Sürüş Yardımı veya Otoyol Şerit Değiştirme fonksiyonunun doğru bir biçimde çalışmaması durumunda, "Otoyol Sürüş Yardımı (HDA) sistemini kontrol edin" veya "Şerit değiştirme asistanı işlevini kontrol edin" uyarı mesajı görünür ve gösterge panelinde  uyarı lambası yanar. Aracın, HYUNDAI yetkili servisine kontrol ettirilmesini öneririz.

### UYARI

- Güvenli sürüş için aracı kontrol etmekten her zaman sürücü sorumludur.
- Sürüş sırasında elleriniz daima direksiyon simidinde bulunmalıdır.

- Otoyol Sürüş Yardımı, aracı sürerken sürücüye yardımcı olan bir destek fonksiyonudur, tamamen otonom bir sürüş sistemi değildir. Her zaman yol durumunu kontrol edin ve gerekiyorsa güvenli sürüş için uygun önlemleri alın.
- Gözünüzü hiçbir zaman yoldan ayırmayın. Trafik kurallarını ihlal edecek davranışlardan kaçınmak sürücünün sorumluluğudur. Sürücünün yol açtığı trafik ihlalleri veya kazalardan araç üreticisi sorumlu değildir.
- Otoyol Sürüş Yardımı bütün trafik durumlarını algılayamayabilir. Otoyol Sürüş Yardımı, sistemin sınırlamaları nedeniyle olası çarpışmaları algılayamayabilir. Sistemin sınırlamalarının daima farkında olunuz. Araçlar, motosikletler, bisikletler, yayalar veya belirlenemeyen nesnelere veya korkuluk, gişe benzeri yapılar, araca çarpabilecek engeller olarak algılayamayabilir.
- Otoyol Sürüş Yardımı aşağıdaki durumlarda otomatik olarak kapanacaktır:
  - Dinlenme alanları, kesişme noktaları, kavşaklar vb. gibi Otoyol Sürüş Yardımı'nın çalışmadığı yollarda sürüş
  - Navigasyon güncellenirken veya yeniden başlatılırken düzgün çalışmaz
- Otoyol Sürüş Yardımı, yol koşullarına (navigasyon bilgisi) ve çevreye bağlı olarak çalışabilir veya devreden çıkabilir.
- Şerit Takip Yardımı fonksiyonu, ön görüş kamerası şeritleri düzgün algılayamadığında veya Eller direksiyonda değil uyarısı açıkken geçici olarak devre dışı kalabilir.
- Bulduğunuz ortam gürültülü ise Otoyol Sürüş Yardımının uyarı sesini duyamayabilirsiniz.
- Eğer araç, viraj dönerken belirli bir hızın üzerinde gidiyorsa, aracımız bir tarafa kayabilir veya sürüş şeridinden çıkabilir.
- Güvenlik nedeniyle, römork veya başka bir araç çekeceğiniz zaman Otoyol Sürüş Yardımını mutlaka kapatınız.

- 'Eller direksiyonda değil' uyarı mesajı, direksiyonun duruşuna veya yol şartlarına göre erken veya geç görüntülenebilir. Sürüş sırasında elleriniz daima direksiyon simidinde bulunmalıdır.
- Kendi güvenliğiniz için, Otoyol Sürüş Yardımını kullanmadan önce lütfen kullanım kılavuzunu okuyunuz.
- Otoyol Sürüş Yardımı, araç çalıştığı sırada, algılama sensörleri veya navigasyon yeniden başlatıldığında çalışmayacaktır.

### **Otoyol Sürüş Yardımının sınırlamaları**

Otoyol Sürüş Yardımı ve Otoyol Şerit Değiştirme fonksiyonu, şu durumlarda doğru veya beklendiği gibi çalışmayabilir:

- Navigasyonun güncellenmemiş olması nedeniyle, harita bilgileri ve gerçek yol birbirinden farklı
- Gerçek zamanlı GPS verisi veya harita bilgisi hatası nedeniyle harita bilgilerinin gerçek yoldan farklı olması
- Bilgi-eğlence sistemi; yol arama, video çalma, ses tanıma vb. fonksiyonların aynı anda çalışmasından dolayı fazla yüklendi.
- Tünel gibi yerlerde GPS sinyallerinin kesilmesi
- Navigasyonun sıfırlanmasıyla hedefe giden güzergahın değiştirilmesi veya iptal edilmesi
- Aracın bir servis istasyonu veya dinlenme tesisine girmesi
- Android Auto veya Car Play'in devrede olması
- Navigasyonun, aracın mevcut konumunu tespit edememesi (örn. genel yollara bitişik üst geçitler dahil olmak üzere yükseltilmiş yollar veya yakında paralel yolların olması)
- Beyaz tek noktalı şerit çizgisi veya yol kenarı algılanamadığında
- Yol inşaat vb. nedenlerle geçici olarak kısıtlanıyor.
- Yolda orta şerit, korkuluk vb. yapı yok

- Şerit değiştirme yönünde değiştirilebilir bir şerit var

### **Bilgilendirme**

Ön Görüş Kamerası, ön radar, ön köşe radarı ve arka köşe radarına ilişkin sınırlamalar hakkında daha fazla bilgi için bu bölümdeki "Ön Çarpışma Önleme Yardımcısı Ünitesi (FCA)" konusuna bakınız.

## ARKA GÖRÜŞ EKRANI (RVM)

+ Varsa

Arka Görüş Ekranı, aracın arasındaki alanı göstererek park ederken veya geri çıkarken size yardımcı olur.

### Algılama sensörü

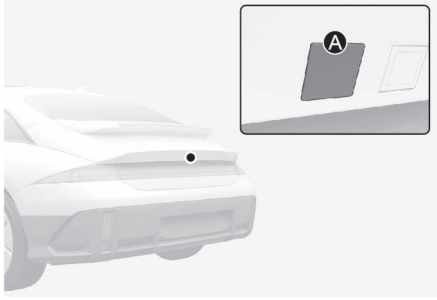

[A] Arka geniş görüş kamerası  
Algılama sensörünün ayrıntılı konumu için yukarıdaki resmi inceleyin.

## Arka Görüş Ekranı ayarları

### Uyarı sesi seviyesi

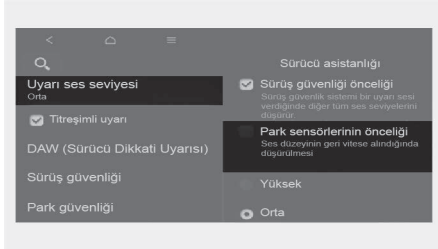

Araç çalışırken, Bilgi ve eğlence sisteminde ayarlar menüsünden **Kurulum (Ayarlar)** > **Araç** > **Sürücü asistanı** > **Uyarı sesi seviyesi** > **Arka uyarı önceliği** seçeneğini seçiniz.

'Ters uyarı önceliği' seçilirse, güvenli park için Dikiz Ekranı çalışırken ses seviyesi geçici olarak azalacaktır.

### i Bilgilendirme

- Uyarı sesi seviyesini değiştirirseniz, diğer Sürücü Destek Sistemlerinin Uyarı sesi seviyesi de değişebilir.
- Araç yeniden çalıştırıldığında, Uyarı Sesi Seviyesi son ayarı korunur.
- Aracın teknik özelliklerine bağlı olarak bir Ayar menüsü olmayabilir.

### Kamera ayarları

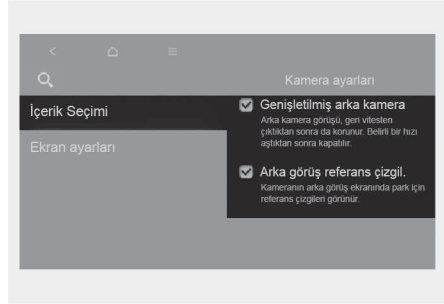

- Arka Görüş Ekranı 'İçerik Seçimi' 'ni değiştirmek için Çevre Görüşü Ekranı devredekten ekrandaki ayarlar simgesine (⚙️) dokununuz veya motor çalışır durumda iken **Kurulum (Ayarlar)** > **Araç** > **Sürücü Asistanı** > **Park Güvenliği** > **Kamera ayarları** seçeneğini seçiniz.
- İçerik Seçiminden, "Arka görüş referans çizgilerinin" ayarlarını değiştirebilirsiniz.

### i Bilgilendirme

Aracın teknik özelliklerine bağlı olarak bir Ayar menüsü olmayabilir.

### Arka kamera kullanımının genişletilmesi

Araç çalışır haldeyken Ayarlar menüsünden **Kamera ayarları** > **İçerik Seçimi** > **Arka kamera kullanımının genişletilmesi** seçeneklerini seçerek veya seçimlerini kaldırarak Arka Geniş Görüş Ekranı'nı açıp kapatabilirsiniz.

### Arka görüş referans çizgileri

Arka görüş referans çizgileri seçeneği seçilirse, bilgi ve eğlence sistemi ekranının sol kısmında arka görüş park çizgileri ve arka üstten görünüm kılavuz çizgileri görülür.

### **i** Bilgilendirme

- Arka Görüş Park Yardımının yatay kılavuz çizgisi araçtan 0.5 m, 1 m ve 2.3 m mesafeleri gösterir.
- Arka Üst Görüş Park Yardımı'nın yatay kılavuz çizgisi araçtan 0,3 ila 1,5 m arası mesafeyi gösterir.

## Arka Görüş Ekranının çalışması

### Park/Görünüm düğmesi

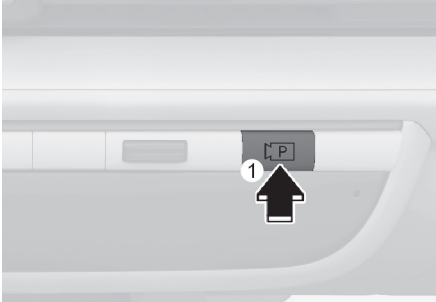

Arka Görüş Ekranının açılması için vites P (Park), konumundayken Park/Görünüm düğmesine (1) basınız.

Arka Görüş Ekranının açılması için vites D (Sürüş) veya N (Boş) konumunda sürüş sırasında Park/Görünüm düğmesine (1) basınız.

### Arka görüş



### Çalışma şartları

- Vitesi R (Geri) konumuna getiriniz. Ekranda geri görüş belirecektir.
- Vites P (Park) konumundayken Park/Görünüm düğmesine (1) basın. Ekranda arka görüş çıkacaktır.
- **(P)** dokunduğunuzda, ekranda arka görüş görüntülenecektir.

### Kapalı koşulları

- Vites R (Geri) konumundayken arka görüş kapatılamaz.
- Vites P (Park) konumuna geldikten sonra ekranda arka görüş varken Park/Görünüm düğmesine (1) tekrar basınız. Arka görüş kapanacaktır.
- Vitesi R (Geri) konumundan P (Park) konumuna getiriniz. Arka görüş kapanacaktır.

### **i** Bilgilendirme

Vites R (Geri) konumundayken arka görüş ekranı kapanmaz.

## Arka Üstten görünüm



(**1**) Simgesine dokunduğunuzda, ekranda üstten görünüm açılır ve park etme sırasında aracınızın arkasına olan uzaklık gösterilir.

## Geniş Arka Görüş Ekranı

Genişletilmiş Dikiz Ekranı işlevi, vites R (Geri), N (Nötr) veya D (Sürüş) konumunda olduğunda arka görünümü göstermeye devam eder.

### Çalışma şartları

P (Park), N (Boş) veya D (Sürüş) konumuna geçirildiyse veya aracın hızı 10 km/s'nin altında iken.

### Kapalı koşulları

- Araç hızı saatte 10 km'nin üstüne çıktığında, arka görüş kapanır.
- Vitesi P (Park) konumuna getiriniz. Arka görüş kapanacaktır.
- Park/Görünüm düğmesine (1) tekrar bastığınızda, arka görünüm kapanır.

## Seyir halinde arka görüş



Geri giderken yardımcı olması amacıyla sürücü, seyir halindeyken ekranda arka görüşü kontrol edebilir.

### Çalışma şartları

Vites D (Sürüş) veya N (Boş) konumundayken Park/Görünüm düğmesine (1) basınız. Ekranda sürüş arka görüntüsü çıkacaktır.

### Kapalı koşulları

- Park/Görünüm düğmesine (1) tekrar bastığınızda, sürüş arka görüntüsü kapanır.
- Bilgi ve eğlence sistemi düğmelerinden (2) birine bastığınızda, sürüş arka görüntüsü kapanır.
- Vitesi P (Park) konumuna getiriniz. Sürüş arka görüntüsü kapanacaktır.

### Devredeyken

Vites R (Geri) konumuna alındığında, ekranda Sürüş arka görüntüsü gösterilirken, ekran arka görüşüne geçer.

## Arka Görüş Ekranı arızası ve sınırlamaları

### Arka Görüş Ekranı arızası

Arka Görüş Ekranı düzgün çalışmıyorsa, ekran titriyorsa veya kamera görüntüsü düzgün bir şekilde görüntülenmiyorsa, aracınızı bir HYUNDAI yetkili servisine kontrol ettirmenizi tavsiye ederiz.

### Arka Görüş Ekranına ilişkin sınırlamalar

Araç kış aylarında uzun süre çalıştırılmadığında veya kapalı bir otoparka park edildiğinde, egzoz dumanı görüntüyü kısa süreliğine bulanıklaştırabilir.

### UYARI

- Arka görüş kamerası, aracın arkasındaki tüm alanı kapsamaz. Sürücünün park etmeden veya geri çıkmadan önce iç ve dış dikiz aynasından aracın arkasını mutlaka kontrol etmesi gerekir.
- Ekrandaki görüntü, nesnenin gerçek mesafesinden farklı olabilir. Güvenlik için aracın çevresini doğrudan kontrol etmeyi unutmayınız.
- Arka görüş kamerasının merceğini daima temiz tutunuz. Mercek yüzeyini yabancı maddelerin kaplaması durumunda, kamera performansı etkilenebilir ve Arka Görüş Ekranı düzgün çalışmayabilir. Ancak, yüksek alkali içeren güçlü deterjanlar gibi kimyasal çözücüler veya uçucu organik çözücüler (benzin, aseton vs) kullanmayınız. Bu, kameranın lensine zarar verebilir.

## ÇEVRE GÖRÜŞ EKRANI (SVM)

 Varsa

Çevre Görüşü Ekranı, sürücünün aracın etrafını görmesine izin vererek park etmeye yardımcı olabilir.

### Algılama sensörü

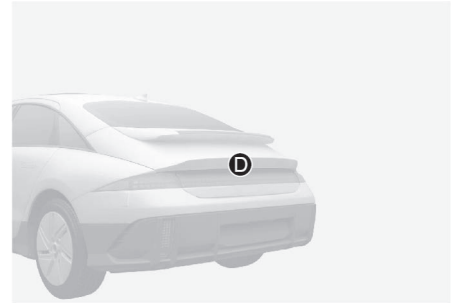
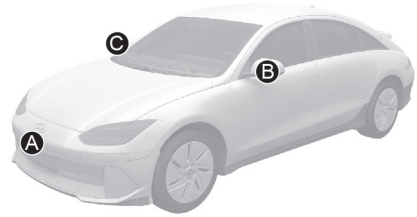

- [A] Ön geniş görüş kamerası  
 [B] Geniş yan görüş kamerası (Dış dikiz aynasının altında)  
 [C] Geniş yan görüş kamerası (Dış dikiz aynasının altında)  
 [D] Arka geniş görüş kamerası

Algılama sensörlerinin ayrıntılı yeri için yukarıdaki resme bakınız.

## Çevre Görüşü Ekranı ayarları

### Uyarı sesi seviyesi

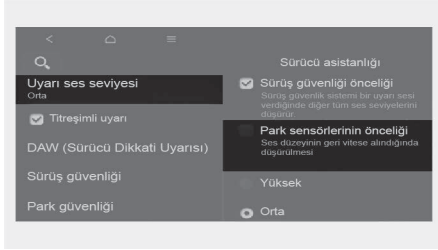

Araç açıkken bilgi ve eğlence sistemindeki ayarlar menüsünden **Kurulum(Ayarlar) > Araç > Sürücü asistanı > Uyarı Sesi > Park Güvenliği Önceliği** veya **Kurulum (Ayarlar) > Ses > Sürücü asistanı > Park Güvenliği Önceliği** tercihini seçiniz.

'Park Güvenliği Önceliği' seçilirse, güvenli park için Çevre Görüşü Ekranı çalışırken ses seviyesi geçici olarak azalacaktır.

### Kamera ayarları

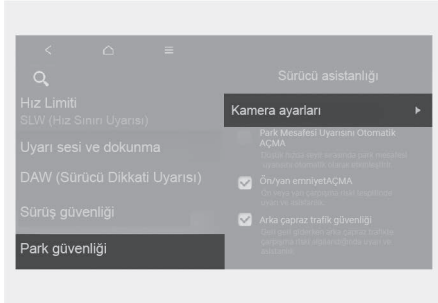

- Çevre Görüş Ekranı "Ekran İçerikleri" veya Ekran Ayarlarını" değiştirmek için Çevre Görüşü Ekranı devredeyken ekrandaki ayarlar simgesine (⚙️) dokununuz veya motor çalışır durumdayken **Kurulum (Ayarlar) > Araç > Sürücü Asistanı > Park Emniyeti > Kamera Ayarları** seçeneğini seçiniz.
- Ekran İçerikleri menüsünden, Üstten Görünüm Park Çizgileri (Üstten Görünüm referans çizgileri), Arka Görüş Park Çizgileri (Arka Görünüm referans çizgileri)

ve Park Mesafe Uyarısı öğelerinin ayarlarını değiştirebilirsiniz.

### **i** Bilgilendirme

Araçın teknik özelliklerine bağlı olarak bir Ayar menüsü olmayabilir.

### Park Mesafesi Uyarısı

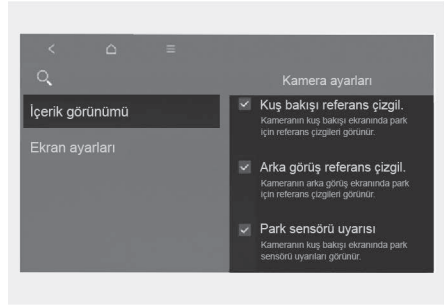

'Park Mesafesi Uyarısı' seçildiğinde park yardımı uyarısı Çevre Görüşü Ekranının sağ tarafında görüntülenir.

### Üst Görüş Park Yardımı

Üstten Görünüm Park Yardımı (Üstten Görünüm referans çizgileri) seçildiğinde Çevre Görüşü Ekranının sağ tarafında park yardımı görüntülenir.

### **i** Bilgilendirme

Arka Üst Görüş Park Yardımı'nın yatay kılavuz çizgisi araçla bagaj kapağı arasındaki 0,3 m ile 2 m arası olan açılma mesafesini gösterir.

### Arka Görüş Park Yardımı

Arka Görüş Park Çizgileri (Arka Görüş referans Çizgileri) seçildiğinde park yardımı arka görünümde görüntülenir.

### **i** Bilgilendirme

Yatay kılavuz çizgisi 0.5 m, 1 m ve 2.3 m.lik mesafeleri gösterir.

## Çevre Görüşü Ekranı Otomatik Açık

İşlevi kullanmak için araç çalışır haldeyken, Ayarlar menüsünden **Sürücü asistanı > Park emniyeti > Çevre görüşü monitörü Açık** seçeneğini seçiniz.

## i Bilgilendirme

Çevre görüşü ekranı otomatik Açık hakkında daha fazla bilgi için, bu bölümdeki "Çevre Görüş Ekranı (SVM)" konusuna bakınız.

## Çevre Görüşü Ekranının çalışması

### Park/Görünüm düğmesi

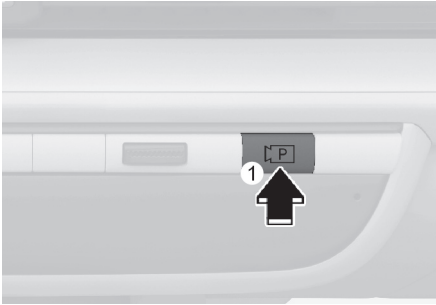

Çevre Görüşü Ekranını etkinleştirmek için Park/Görünüm düğmesine (1) basınız.

Fonksiyonu kapatmak için düğmeye tekrar basınız.

### Ön görünüm



Vites N (Boş) veya D (Sürüş) konumundayken park yardımı için ekranda ön tarafın görüntüsü gösterilir. Görünüm düğmesini (2) kullanarak üst görünüm, ön görünüm ve yan görünümü seçebilirsiniz.

### Çalışma şartları

- Vites N (Boş) veya D (Sürüş) konumuna geçirildiyse veya aracın hızı 10 km/s'nin altında iken.
- Vites, D (Sürüş) veya N (Boş) konumundayken ve aracın hızı 10 km/s veya altındayken Park/Görünüm düğmesine (1) kısa bir süre basılır.
- Çevre Görüşü Ekranı Otomatik Açık fonksiyonu aşağıdaki koşullar karşılandığında devreye girer:
  - Ayarlar menüsünden **Sürücü Asistanı > Park emniyeti > Çevre görüşü monitörü Açık** seçildiğinde, park görünümünde ön görünüm belirir.

### Kapalı koşulları

- Park/Görünüm düğmesi (1) veya Bilgi ve eğlence sistemi düğmesine (3) basılır.
- Araç hızının 10 km/saatin üzerindedir.
- Vites P (Park) konumuna getirilir.

## **i** Bilgilendirme

Araç hızı 10 km/s'nin (6 mil/s) üzerinde olduğunda Çevre Görüşü Ekranı kapanacaktır ve araç hızı 10 km/s'nin (6 mil/s) altına düşmesine rağmen Çevre Görüşü Ekranı tekrar açılmayacaktır.

### **Arka görüş**

Vites R (Geri) veya P (Park) konumundayken park yardımı için ekranda arka tarafın görüntüsü gösterilir. Görünüm düğmesini (2) kullanarak üst görünüm, ön görünüm ve yan görünümü seçebilirsiniz.

### **Çalışma şartları**

- Vites R (Geri) konumunda
- Vites, P (Park) konumundayken Park/Görünüm düğmesine (1) basılır.

### **Kapalı koşulları**

- Vites R (Geri) konumundan P (Park) konumuna geçirildiyse.
- Vites, P (Park) konumundayken Park/Görünüm düğmesine (1) basılır.

## **i** Bilgilendirme

Vites R (geri) konumundayken bilgi ve eğlence sistemi düğmesine (3) basıldığında kapanmaz.

### **Seyir halinde arka görüş**

Geri giderken yardımcı olması amacıyla sürücü, seyir halindeyken ekranda arka görüşü kontrol edebilir. Ayrıca, bilgi ve eğlence sistemindeki görünüm düğmesine (2) basarak seçmek istediğiniz görünüm modunu değiştirebilirsiniz.

Seyir halinde arka görüş işlevi aşağıdaki koşullar altında açılacaktır:

- Aracı 10 km/s'nin (6 mil/s) üzerinde sürerken Park /Görünüm düğmesine (1) basılırsa.
- Aracı 10 km/s'nin (6 mil/s) altında sürerken görünüm düğmeleri (2) arasından **3** seçilirse.

Seyir halinde arka görüş işlevi aşağıdaki koşullar altında kapanacaktır:

- Park/Görünüm düğmesi (1) veya Bilgi ve eğlence sistemi düğmesine (3) basılır.
- Vites P (Park) konumuna getirilir.
- Aracı 10 km/s'nin (6 mil/s) altında sürerken diğer görüntüleme modları seçilirse.

## **i** Bilgilendirme

- Seyir halinde arka görüş işlevi açık olduğunda, araç hızından bağımsız olarak sürüş sırasında açık kalır.
- Geri giderken seyir halinde arka görüş olduğunda, ekran arka görünüme geçer.
- Aracı sürerken dikiz ekranı tekrar açıldığında, önceki görünüm modu görüntülenecektir.

### **3 boyutlu görünüm**

3D görünüm, aracın etrafındaki görünümü çeşitli açılardan gösterir.

Ekrana dokunarak açıları değiştirebilirsiniz. İlk açığa geri dönmek için 3D görünüm düğmesine tekrar basınız.

3D görünüm, aşağıdaki koşullar altında görünüm düğmeleri (2) arasından 3D görünüm seçildiğinde açılacaktır:

- Araç hızı 10 km/sa altındayken vites P (Park), N (Boş) veya D (Sürüş) konumundadır.
- Çevre Görüş Ekranı, vites R (Geri) konumundayken açılır.

Vites P (Park), N (Boş) veya D (Sürüş) konumunda olduğu zaman, 3D görünüm aşağıdaki durumlarda kapanacaktır:

- Vites P (Park) konumuna getirilir.
- Park/Görünüm düğmesine (1) tekrar basılır.
- Bilgi ve eğlence sistemi düğmesine (3) basıldığında.
- Giriş düğmesine (2) basılırsa.
- Araç hızının 10 km/saattin üzerindedir.

Vites R (geri) konumundayken, aşağıdaki koşullar altında 3D görünüm kapanacaktır.

- Vites P (Park) konumuna getirilir.

## **i** Bilgilendirme

3D görünüm yönlendirmeleri göstermez.

## Çevre Görüşü Ekranı arızası ve sınırlamaları

### **Çevre Görüşü Ekranı arızası**

Çevre Görüşü Ekranı düzgün çalışmıyorsa, ekran titriyorsa veya kamera görüntüsü düzgün bir şekilde görüntülenmiyorsa, aracımızı bir HYUNDAI yetkili servisine kontrol ettirmenizi tavsiye ederiz.

### **Çevre Görüşü Ekranına ilişkin sınırlamalar**

- Araç kış aylarında uzun süre çalıştırılmadığında veya kapalı bir otoparka park edildiğinde, egzoz dumanı görüntüyü kısa süreliğine bulanıklaştırabilir.
- Aşağıdaki durumlarda ekran anormal bir şekilde görüntülenebilir ve ekranın sol üst kısmında bir ikon görünür:
  - Bagaj açıldı
  - Sürücü veya ön yolcu kapısının açılması
  - Dikiz aynası katlanmışsa

## **!** UYARI

- Aracı hareket ettirmeden önce herhangi bir nesne veya engel olmadığından emin olmak için MUTLAKA aracın etrafına bakınız. Ekrandaki görüntü, nesnenin gerçek konumundan farklı olabilir.
- Ekrandaki görüntü, nesnenin gerçek mesafesinden farklı olabilir. Güvenlik için aracın çevresini doğrudan kontrol etmeyi unutmayınız.
- Çevre Görüşü Ekranı düz bir yüzeyde kullanılmak üzere tasarlanmıştır. Bu nedenle, bordür veya hız kasisi gibi farklı yüksekliklerin olduğu yollarda kullanıldığında ekrandaki görüntü doğru görünmeyebilir.
- Kamera merceğini her zaman temiz tutunuz.

Mercek yüzeyini yabancı maddelerin kaplaması durumunda, kamera performansı etkilenebilir ve Çevre Görüş Ekranı düzgün çalışmayabilir. Ancak, yüksek alkali içeren güçlü deterjanlar gibi kimyasal çözücüler veya uçucu organik çözücüler (benzin, aseton vs) kullanmayınız. Bu, kameranın lensine zarar verebilir.

## **i** Bilgilendirme

Çevre Görüşü Ekranı, araçtaki kameraları kullanarak bilgi ve eğlence sistemi vasıtasıyla aracın etrafının görüntüsünü gösterir. Ekrandaki görüntü, çevre koşullarına bağlı olarak gerçek durumdan farklı olabilir.

## ARKA ÇAPRAZ TRAFİKTE ÇARPIŞMA ÖNLEME YARDIMI (RCCA)

+ Varsa

Arka Çapraz Trafikte Çarpışma Önleme Yardımı, aracımız geriye doğru hareket ederken arka soldan ve sağdan yaklaşan araçların algılanmasına yardımcı olmak ve bir uyarı mesajı ve sesli uyarı ile çarpışmanın an meselesi olduğu konusunda sürücüyü uyarmak üzere tasarlanmıştır. Ayrıca, çarpışmayı önlemek için frenleme desteği sağlanır.

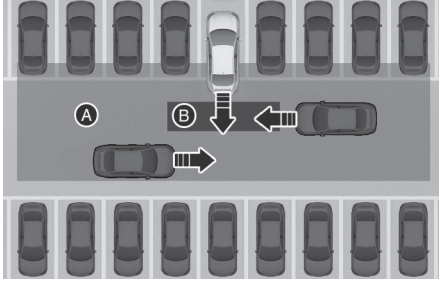

- [A] Arka Çapraz Trafik Çarpışma Uyarısı sistemi çalışma menzili,  
[B] Arka Çapraz Trafik Çarpışma Önleme Yardımı çalışma menzili,



### DİKKAT

Uyarı zamanlaması yüksek hızla yaklaşan aracın hızına bağlı olarak değişebilir.

### Algılama sensörü

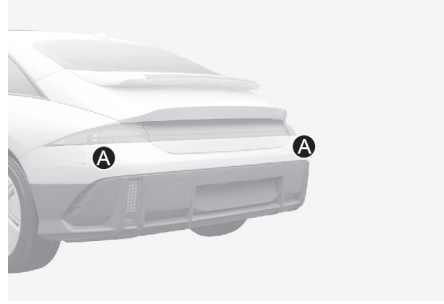

[A] Arka köşe radarın Algılama sensörlerinin ayrıntılı yeri için yukarıdaki resme bakınız.

### i Bilgilendirme

Arka köşe radarına ilişkin önlemler hakkında daha fazla bilgi için bu bölümdeki "Kör Nokta Çarpışmayı Önleme Yardımcısı (BCA)" konusuna bakınız.

## Arka Çapraz Trafikte Çarpışma Önleme Yardımı ayarları

### Arka Çapraz Trafik Emniyeti

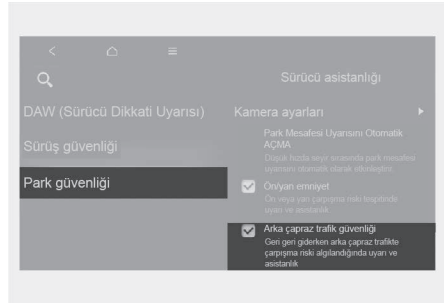

Arka Çapraz Trafikte Çarpışma Önleme Yardımını etkinleştirmek için araç çalışır durumda iken, Ayarlar menüsünden **Kurulum (Ayarlar) > Araç > Park emniyeti > Arka çapraz trafik emniyeti** seçeneğini seçiniz ve

fonksiyonu devre dışı bırakmak için seçimi kaldırdık.

## UYARI

Araç yeniden çalıştırıldığında Arka Çapraz Trafikte Çarpışma Önleme Yardımı mutlaka açılır. Araç tekrar çalıştırdıktan sonra 'Kapalı' seçildiğinde, sürücünün her zaman çevresine dikkat etmesi ve aracı dikkatli sürmesi gerekir.

### Uyarı Sesi ve Dokunsal Uyarı

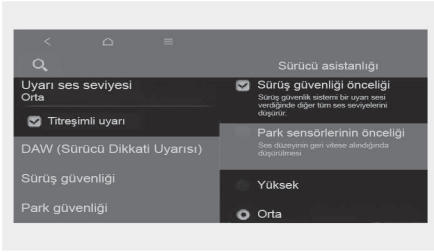

Araç çalışırken, ayarlar menüsünden **Kurulum (Ayarlar) > Araç > Sürücü asistanı > Uyarı Sesi seviyesi** Arka Çapraz Trafik Çarpışma Önleme Yardımı uyarı ses seviyesini değiştirebilirsiniz.

Araç çalışırken, Ayarlar menüsünden Dokunsal Uyarıyı (varsa) açıp kapatmak için **Kurulum (Ayarlar) > Araç > Sürücü asistanı > Dokunsal Uyarı** tercihini seçiniz.

## Bilgilendirme

- Uyarı sesi seviyesini değiştirirseniz, diğer Sürücü yardımı sistemlerinin Uyarı sesi seviyesi de değişebilir.
- Araç yeniden çalıştırıldığında, Uyarı Sesi Seviyesi son ayarı korunur.
- Aracın teknik özelliklerine bağlı olarak bir Ayar menüsü olmayabilir.
- Uyarı sesi 'Kapalı' olarak seçiliyken dokunsal uyarı kaldırıldığında, Uyarı sesi etkinleştirilecek ve 'Orta' olarak ayarlanacaktır.

- Dokunsal uyarı seçiliyken Uyarı sesi 'Kapalı' olarak seçildiğinde Dokunsal uyarı etkinleştirilir.
- Bölgeye ve bilgi ve eğlence sistemi yazılım güncellemesine bağlı olarak Ayarlar menüsünde bu bölüm 'Uyarı Sesi ve Dokunsal' veya 'Uyarı Yöntemleri' olarak görünebilir.

## Arka Çapraz Trafikte Çarpışma Önleme Yardımının çalışması

Arka Çapraz Trafikte Çarpışma Önleme Yardımı, çarpışma riski düzeyine göre sürücüyü uyarır ve aracın kontrol edilmesine yardımcı olur: 'Çarpışma Uyarısı', 'Acil Durum Freni' ve 'Aracı durdurma ve fren kontrolünü sonlandırma'.

### Çarpışma uyarısı



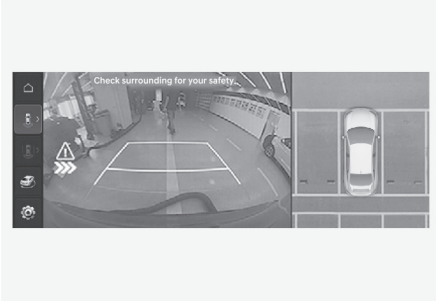

- Aracın sol/sağ tarafından bir aracın yaklaştığı konusunda sürücüyü uyararak için dış dikiz aynasının dışındaki gösterge lambası yanıp söner ve gösterge panelinde bir uyarı görünür. Aynı zamanda sesli bir uyarı duyulur. Eğer Arka Görüş Ekranı çalışıyorsa, bilgi ve eğlence sisteminin ekranında bir uyarı görünür.
- Arka Çapraz Trafikte Çarpışma Önleme Yardımcısı aşağıdaki koşulların hepsi sağlandığında çalışır:
  - Vites R (Geri) konumunda
  - Araç hızı 8 km/saatten
  - Yaklaşan aracın, aracınızın sol veya sağ tarafından yaklaşık 25 m mesafe içinde olması
  - Soldan veya sağdan yaklaşan aracın hızı saatte 5 km'nin üzerinde

### **i** Bilgilendirme

- Eğer çalışma koşulları sağlanıyorsa, aracınızın hızı 0 km/s olsa bile soldan veya sağdan bir araç yaklaştığında bir uyarı verilir.
- Gösterge panelindeki görseller ve renkler panel tipine veya seçilen temaya göre değişebilir.

## Acil Durum Freni



- Aracın sol/sağ tarafından bir aracın yaklaştığı konusunda sürücüyü uyararak için dış dikiz aynasının dışındaki gösterge lambası yanıp söner ve gösterge panelinde bir uyarı mesajı görünür. Aynı zamanda sesli bir uyarı duyulur. Bilgi ve eğlence sisteminde bir uyarı görünür.
- Arka Çapraz Trafikte Çarpışma Önleme Yardımcısı aşağıdaki koşulların hepsi sağlandığında çalışır:
  - Vites R (Geri) konumunda

- Araç hızı 8 km/saatten
- Yaklaşan aracın, aracınızın sol veya sağ tarafından yaklaşık 1,5 m mesafe içinde olması
- Soldan veya sağdan yaklaşan aracın hızı saatte 5 km'nin üzerinde
- Soldan ve sağdan yaklaşan araçlarla çarpışmanın önlenmesine yardımcı olmak için acil frenleme desteği sağlanır.

## UYARI

Fren kontrolü, şu durumlarda sona erer:

- Yaklaşan araç, algılama menzili dışında olduğunda
- Yaklaşan araç, aracınızın arkasından geçerken
- Yaklaşan araç, aracınıza doğru gitmediğinde
- Yaklaşan araç yavaşladığında
- Sürücü, yeterli güçle fren pedalına bastığında

### *Aracı durdurma ve fren kontrolünü sonlandırma*

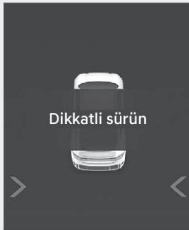

- Acil durum frenlemesi nedeniyle araç durduğu zaman, gösterge panelinde **'Dikkatli sürün'** uyarı mesajı görülür.
- Güvenliğiniz için sürücünün fren pedalına hemen basması ve çevresini kontrol etmesi gerekir.

- Araç yaklaşık 2 saniyelik acil frenleme ile durdurulduktan sonra fren kontrolü sonlanır.
- Acil frenleme sırasında sürücü fren pedalına fazla güç kullanarak basarsa Arka Çapraz Trafikte Çarpışma Önleme Yardımcısı frenleme kontrolü otomatik olarak devre dışı kalır.

## UYARI

Arka Çapraz Trafikte Çarpışma Önleme Yardımcısını kullanırken aşağıdaki önlemleri alınız:

- Güvenliğiniz için, Ayarlarınızı mutlaka aracı güvenli bir alanda park ettikten sonra değiştirin.
- Başka bir sistemin uyarı mesajı görüntüleniyor veya sesli uyarı veriliyorsa, Arka Çapraz Trafikte Çarpışma Önleme Yardımcısı uyarı mesajı görülmeyebilir ve sesli uyarı verilmeyebilir.
- Bulduğunuz ortam gürültülü ise Arka Çapraz Trafikte Çarpışma Önleme Yardımcısının uyarı sesini duyamayabilirsiniz.
- Eğer sürücü bir çarpışmayı önlemek için fren yaparsa, Arka Çapraz Trafikte Çarpışma Önleme Yardımcısı devreye girmeyebilir.
- Arka Çapraz Trafikte Çarpışma Önleme Yardımcısının çalışması sırasında araç aniden durarak yolcuların yaralanmasına ve serbest halde bulunan nesnelere hareket etmesine yol açabilir. Emniyet kemerini her zaman takınız ve serbest halde bulunan nesnelere daima güvenli şekilde tutunuz.
- Arka Çapraz Trafikte Çarpışma Önleme Yardımcısı bir problem olsa dahi aracın temel frenleme performansı düzgün bir şekilde çalışır.
- Arka Çapraz Trafikte Çarpışma Önleme Yardımcısı devredeyken sürücü gaz pedalına fazla güç kullanarak basarsa fonksiyonun frenleme kontrolü otomatik olarak devre dışı kalır.

- Arka Çapraz Trafikte Çarpışma Önleme Yardımcısı her durumda devreye girmez ve tüm çarpışmaları önleyemez.
- Yol ve sürüş koşullarına bağlı olarak, Arka Çapraz Trafikte Çarpışma Önleme Yardımcısı sürücüyü geç uyarabilir veya hiç uyarımayabilir.
- Aracın kontrolünden sürücü sorumludur. Sadece Arka Çapraz Trafikte Çarpışma Önleme Yardımcısına güvenerek hareket etmeyiniz. Bunun yerine, güvenli bir frenleme mesafesini muhafaza ediniz ve gerekirse aracın hızını azaltmak için fren pedalına basınız veya aracı durdurunuz.
- FCA (Arka Çapraz Trafikte Çarpışma Önleme Yardımcısı) sistemini insanlar, hayvanlar, nesnelere vs. üzerinde kesinlikle kasıtlı olarak kullanmayınız. Bu durum ciddi bir yaralanmaya veya ölüme sebebiyet verebilir.

### DİKKAT

Elektronik Denge Kontrolünün (ESC) durumuna bağlı olarak fren kontrolü doğru bir biçimde devreye girmeyebilir.

Şu durumlarda yalnızca uyarı verilir:

- Elektronik Denge Kontrolü (ESC) uyarı lambası yandığında
- Elektronik Denge Kontrolü (ESC) farklı bir fonksiyonda devredeyken

### Bilgilendirme

Arka Çapraz Trafikte Çarpışma Önleme Yardımcısı frenlemeye yardım ediyorsa, sürücünün hemen fren pedalına basıp aracın çevresini kontrol etmesi gerekir.

- Sürücü yeterli güçle fren pedalına bastığında, fren kontrolü sona erer.
- Vitesi R (Geri) konumuna geçirdikten sonra soldan ve sağdan yaklaşan araçlar için frenleme kontrolü bir kez devreye girer.

## Arka Çapraz Trafikte Çarpışma Önleme Yardımcısı arızası ve sınırlamaları

### Arka Çapraz Trafikte Çarpışma Önleme Yardımcısı arızası



Arka Çapraz Trafikte Çarpışma Önleme Yardımcısı sisteminin doğru bir biçimde çalışmaması durumunda, "**Arka çapraz trafik güvenlik sistemlerini kontrol edin**" uyarı mesajı gösterge panelinde birkaç saniye görünür ve gösterge panelinde ana () gösterge lambası yanar. Bu durum gerçekleşirse, aracınızı HYUNDAI yetkili servisine kontrol ettirmenizi öneririz.

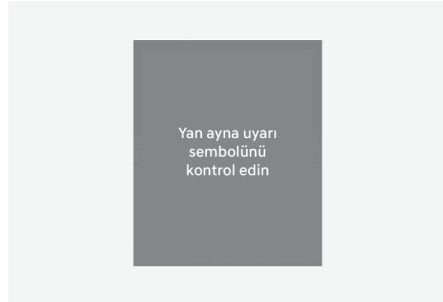

Dış dikiz aynası gösterge lambası düzgün çalışmadığında, gösterge panelinde "**Yan dikiz aynası gösterge lambasını kontrol edin**" (veya "**dış ayna uyarı sembolünü kontrol edin**") mesajı birkaç saniye gösterge panelinde görünür ve ana () gösterge lambası yanar. Bu durumda, aracı HYUNDAI yetkili servisinde kontrol ettirmenizi öneririz.

## Arka Çapraz Trafikte Çarpışma Önleme Yardımcısı devre dışı

Arka çapraz trafik güvenliği sistemleri etkisizleştirildi. Radar blokajı

Arka köşe radarının çevresindeki arka tamponun kar veya yağmur gibi yabancı maddelerle kaplanması veya römork veya taşıyıcı monte edilmesi durumunda, algılama performansı düşebilir ve Arka Çapraz Trafikte Çarpışma Önleme Yardımcısı geçici olarak sınırlanabilir veya devre dışı kalabilir.

Eğer bu meydana gelirse, ‘**Arka çapraz trafik emniyeti**’ sistemi devre dışı kalır. **Radar engellendi**" uyarı mesajı gösterge panelinde görülür.

Arka Çapraz Trafikte Çarpışma Önleme Yardımcısı bu tür yabancı maddeler veya römork vb. kaldırıldığında düzgün şekilde çalışır.

Eğer Arka Çapraz Trafikte Çarpışma Önleme Yardımcısı yabancı madde kaldırıldıktan sonra düzgün şekilde çalışmıyorsa, aracın yetkili bir HYUNDAI servisi tarafından kontrol edilmesini öneririz.

## ⚠ UYARI

- Gösterge panelinde uyarı mesajı görünmemesine rağmen, Arka Çapraz Trafikte Çarpışma Önleme Yardımcısı düzgün çalışmayabilir.
- Araç çalışır duruma getirildikten sonra herhangi bir cisim tespit edilmeyen alanlarda (örn. açık arazi) Arka Çapraz Trafikte Çarpışma Önleme Yardımcısı doğru çalışmayabilir.

## ⚠ DİKKAT

Bir römork, portbagaj, vb. takarken Arka Çapraz Trafikte Çarpışma Önleme Yardımcısı sistemini kapatınız. Bitirdiğiniz zaman Arka Çapraz Trafikte Çarpışma Önleme Yardımcısı Sistemini açınız.

## Arka Çapraz Trafikte Çarpışma Önleme Yardımcısına ilişkin sınırlamalar

Şu durumlarda, Arka Çapraz Trafikte Çarpışma Önleme Yardımcısı düzgün çalışmayabilir veya beklenmedik şekillerde çalışabilir:

- Ağaçlar veya otların aşırı büyümüş olduğu yerden ayrılırken
  - Yolların ıslak olduğu yerlerden ayrılırken
  - Yaklaşan aracın hızı yüksek veya yavaş
- Aşağıdaki koşullarda fren kontrolü çalışmayabilir, sürücünün dikkatli olması gerekir:
- Bozuk veya kasisli bir yolda ya da beton yama üzerinde giderken araçta sert titreşim olduğunda
  - Kar, su birikintisi, buz, vb. nedeniyle kayganlaşmış bir zeminde giderken
  - Lastik basıncı düşük olduğunda veya lastik hasar görmüşse
  - Fren sistemi modifiye edilmişse.
  - Uzaktan Akıllı Park Yardımının devrede olması (varsa)

## **i** Bilgilendirme

Arka köşe radarına ilişkin kısıtlamalar hakkında daha fazla bilgi için bu bölümdeki "Kör Nokta Çarpışmayı Önleme Yardımcısı (BCA)" konusuna bakınız.

## **!** UYARI

- Bir araç veya binanın yakınında sürüş

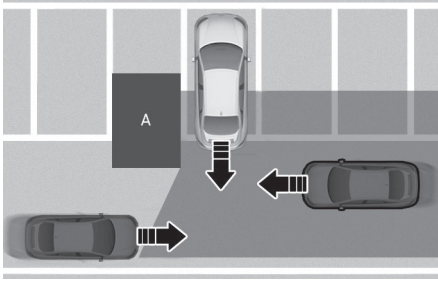

[A] Bina

Bir araç veya binanın yakınında sürerken Arka Çapraz Trafikte Çarpışma Önleme Yardımcısı sınırlı kalabilir ve soldan ya da sağdan yaklaşan aracı algılayamaz. Bu durumda, fonksiyon sürücüyü uyarımayabilir veya gerektiğinde frenleri kontrol etmeyebilir.

Geri giderken her zaman çevrenizi kontrol ediniz.

- Araç karmaşık bir park ortamında olduğu zaman

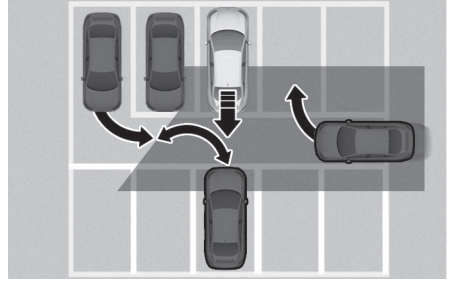

Arka Çapraz Trafikte Çarpışma Önleme Yardımcısı park eden veya aracınızın yanından geçen araçları algılayamayabilir (örneğin, aracınızın yanından hızla geçen bir araç, aracın arka tarafında park eden veya çıkan bir araç, yaklaşan bir araç dönüş yaptığında, vs.) Bu durumlarda, fonksiyon gereksiz yere sürücüyü uyarabilir ve fren yapabilir.

Geri giderken her zaman çevrenizi kontrol ediniz.

- Araç çaprazlamasına park edildiğinde

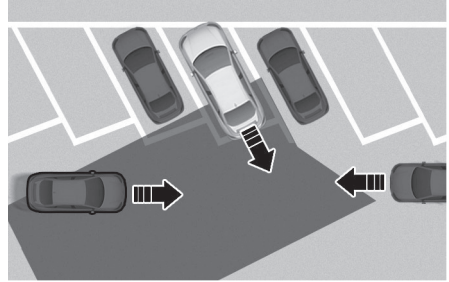

Çaprazlama geri giderken Arka Çapraz Trafikte Çarpışma Önleme Yardımcısı sınırlı kalabilir ve soldan ya da sağdan yaklaşan aracı algılayamaz. Bu durumda, fonksiyon sürücüyü uyarımayabilir veya gerektiğinde frenleri kontrol etmeyebilir.

Geri giderken her zaman çevrenizi kontrol ediniz.

- Araç bir yokuşta veya yokuşun yakınında olduğunda

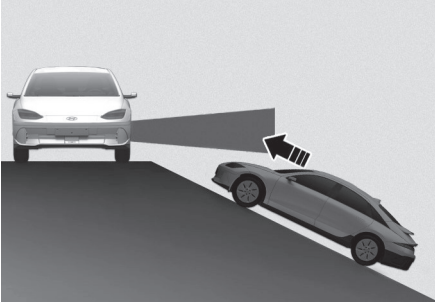

Araç yukarı veya aşağı yönde bir eğimdeyken Arka Çapraz Trafikte Çarpışma Önleme Yardımcısı sınırlı kalabilir ve soldan ya da sağdan yaklaşan aracı algılayamaz. Bu durumda, fonksiyon sürücüyü uyarmayabilir veya gerektiğinde frenleri kontrol etmeyebilir.

Geri giderken her zaman çevrenizi kontrol ediniz.

- Bir binanın bulunduğu park yerine çekilmesi

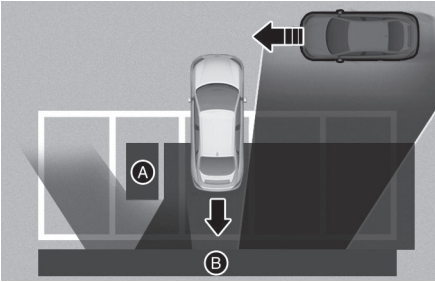

[A] Bina  
[B] Duvar

Arka veya yan alanında bir duvar ya da yapı bulunan bir park yerine geri park ederken, Arka Çapraz Trafikte Çarpışma Önleme Yardımcısı önünüzden geçen araçları algılayabilir. Bu durumlarda, fonksiyon gereksiz yere sürücüyü uyarabilir ve fren yapabilir.

Geri giderken her zaman çevrenizi kontrol ediniz.

- Araç geriye doğru park edildiğinde

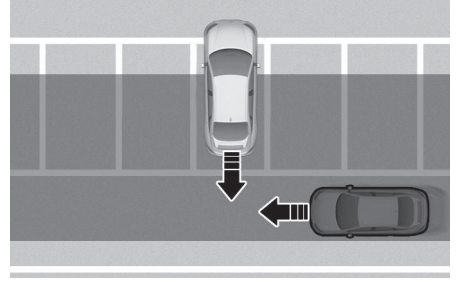

Bir park yerine geri park ederken Arka Çapraz Trafikte Çarpışma Önleme Yardımcısı arkanızdan geçen araçları algılayabilir. Bu durumlarda, fonksiyon gereksiz yere sürücüyü uyarabilir ve fren yapabilir.

Geri giderken her zaman çevrenizi kontrol ediniz.

### UYARI

- Güvenlik nedeniyle, römork çekeceğiniz zaman Arka Çapraz Trafik Çarpışma Önleme Yardımcısını mutlaka kapatınız.
- Arka Çapraz Trafikte Çarpışma Önleme Yardımcısı, güçlü elektromanyetik dalgaların etkisi altında düzgün çalışmayabilir.
- Arka Çapraz Trafikte Çarpışma Önleme Yardımcısı araç çalıştırdıktan veya arka köşe radarları başlatıldıktan sonraki 3 saniye boyunca çalışmayabilir.

## ÖN/ARKA PARK MESAFESİ UYARISI (PDW)

**Varsa**

Ön/Arka Park Mesafesi Uyarısı, araç düşük hızlarda ileri veya geri giderken belirli bir mesafeye kadar bir engel algılandığında sürücünün uyarılmasını sağlamaya yardımcı olabilir.

### Algılama sensörü

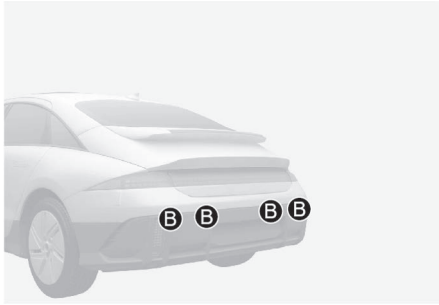
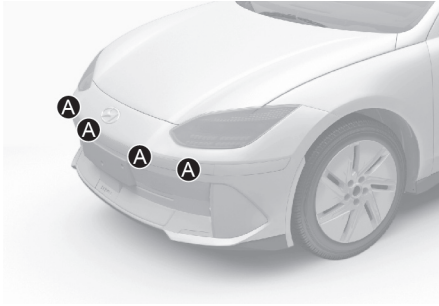

[A] Ön ultrasonik park sensörleri,  
[B] Arka ultrasonik park sensörleri

Algılama sensörlerinin ayrıntılı yeri için yukarıdaki resme bakınız.

## Ön/Arka Park Mesafesi Uyarısı ayarları

### Uyarı sesi seviyesi

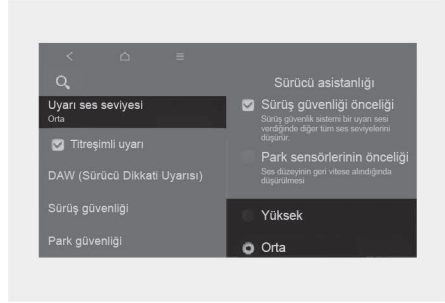

Araç çalışırken, Bilgi ve eğlence sisteminde ayarlar menüsünden **Kurulum (Ayarlar) > Araç > Sürücü asistanı > Uyarı sesi seviyesi** uyarı sesi seviyesini değiştirebilirsiniz.

Uyarı sesi için "Kapalı" olarak seçilse de, Uyarı sesi kapanmaz, ancak "Düşük" olarak ayarlanır. (varsa)

### **i** Bilgilendirme

- Uyarı sesi seviyesini değiştirirseniz, diğer Sürücü yardımcı sistemlerinin Uyarı sesi seviyesi de değişebilir.
- Araç yeniden çalıştırıldığında, Uyarı Sesi Seviyesi son ayarı korunur.
- Aracın teknik özelliklerine bağlı olarak bir Ayar menüsü olmayabilir.
- Bilgi ve eğlence yazılım güncellemesi nedeniyle sürücü yardımcı sisteminin fonksiyonlarının tanımı kullanım kılavuzundakinden farklı olabilir. Bu durumda, ayrı olarak temin edilen basit kılavuzdaki QR kodunu taratarak güncellemeler hakkında ayrıntılı bilgi edinebilirsiniz.

### Park Mesafe Uyarısı Otomatik Açık

"Park Mesafe Uyarısı Otomatik Açık" fonksiyonunu kullanmak için Bilgi ve eğlence sistemi ayarlar menüsünden **Kurulum (Ayarlar) > Araç > Sürücü asistanı > Park Emniyeti > Park Mesafe Uyarısı Otomatik Açık** seçiniz.

### **i** Bilgilendirme

'Park Mesafesi Uyarısı Otomatik Açık' seçildiğinde, Park Emniyeti düğmesi göstergesi (P<sub>MA</sub>) açık kalır.

## Ön/Arka Park Mesafesi Uyarısı'nın çalışması

### Park emniyeti düğmesi

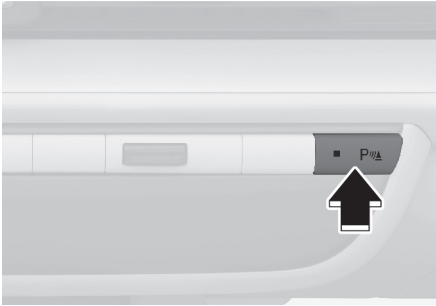

Ön/Arka Park Mesafesi Uyarısını açmak için Park Emniyeti (P<sub>MA</sub>) düğmesine basınız. Fonksiyonu kapatmak için düğmeye tekrar basınız.

- Vites R (Geri) konumuna alındığında, Park Mesafe Uyarısı otomatik olarak devreye girer (Park Emniyeti düğmesi gösterge lambası yanar).

### Ön Park Mesafesi Uyarısı

Ön Park Mesafesi Uyarısı, aşağıdaki koşullardan biri geçerli olduğunda devreye girer.

- Arka Park Mesafesi Uyarısı etkin konumdayken vites R (Geri) konumundan D (Sürüş) konumuna geçirildiyse
- Vites D (Sürüş) konumunda ve Park Emniyeti düğmesi gösterge lambası yanıyorsa
- Fonksiyon kapalı iken vitesi D (Sürüş) konumuna alın (Bilgi ve eğlence sistemi ayarlar menüsünde sadece **Kurulum (Ayarlar) > Araç > Sürücü asistanı > Park emniyeti > Park Mesafesi Uyarısı Otomatik Açık** seçildiği zaman.)
- Vites R konumunda (sadece ön köşe uyarısı açık)

### **i** Bilgilendirme

- Ön Park Mesafesi Uyarısı, yalnızca araç hızı öne doğru 10 km/sa düzeyinin altındayken çalışır.
- Araç hızı 30 km/sa üzerine çıkarsa Ön Park Mesafesi Uyarısı devre dışı bırakılır. Araç hızı 10 km/sa altına düşse bile yeniden devreye girmeyecektir.

Bilgi ve eğlence sistemi ayarlar menüsünde sadece **Kurulum (Ayarlar) > Araç > Sürücü asistanı > Park emniyeti > Park Mesafesi Uyarısı Otomatik Açık** seçilmediği zaman).

Nesneye olan uzaklık	İleri doğru sürüş sırasında uyarı göstergesi	Uyarı sesi
60-100 cm		Alarm fasıllalı olarak çalar
30-60 cm		Daha sık aralıklarla çalar.
30 cm içinde		Sürekli biçimde çalar.

- Ultrasonik sensörler, algılama aralığındaki bir kişi, hayvan veya nesneyi algıladığında, ilgili sensörün gösterge lambası yanar. Ayrıca bir sesli uyarı duyulur.
- Aynı anda ikiden fazla nesne algılanırsa, en yakın olan nesne için bir uyarı sesi duyulacaktır.
- Göstergenin resimdeki biçimi aracın üzerindeki farklı olabilir.



### Arka Park Mesafesi Uyarısı

Arka Park Mesafesi Uyarısı aşağıdaki koşullarda çalışır.

- Vites R (Geri) konumunda.

### Bilgilendirme

Arka Park Mesafesi Uyarısı, araç hızı arkaya doğru 10 km/sa düzeyinin altındayken çalışır.

Nesneye olan uzaklık	Geri sürüş sırasında uyarı göstergesi	Uyarı sesi
60-120 cm		Alarm fasıllalı olarak çalar
30-60 cm		Daha sık aralıklarla çalar.
30 cm içinde		Sürekli biçimde çalar.

- Ultrasonik sensörler, algılama aralığındaki bir kişi, hayvan veya nesneyi algıladığında, ilgili sensörün gösterge lambası yanar. Ayrıca bir sesli uyarı duyulur.
- Aynı anda ikiden fazla nesne algılanırsa, en yakın olan nesne için bir uyarı sesi duyulacaktır.
- Göstergenin resimdeki biçimi aracın üzerindeki farklı olabilir.

## Ön/Arka Park Mesafesi Uyarısı arızası ve sınırlamaları

### Park Mesafesi Uyarısı arızası

Araç çalıştırıldıktan sonra, vites R (Geri) konumuna alındığında Park Mesafesi Uyarısı sisteminin düzgün çalıştığını göstermek üzere bir bip sesi duyulur.

Ancak, eğer aşağıdakilerden birisi veya birkaçı meydana gelirse, ilk önce ultrasonik sensörün hasarlı veya yabancı madde ile engellenmiş olup olmadığını kontrol ediniz. Hala düzgün çalışmıyorsa, aracımızı HYUNDAI yetkili servisinde kontrol ettirmenizi öneririz.

- Sesli uyarı duyulmuyor.
- Sesli alarm kesik kesik duyuluyor.
- Gösterge panelinde 'Ultrasonik sensör bloke ya da çalışmıyor' uyarı mesajı görünür.



### Park Mesafesi Uyarısı devre dışı bırakıldı



Bu durumda "**Park Mesafesi Uyarısı sistemi kısıtlı. Ultrasonik sensör engelleniyor**" uyarı mesajı gösterge panelinde görülür. Park Mesafesi Uyarısı kar, yağmur veya yabancı maddelerden temizlendiğinde düzgün şekilde çalışacaktır.

Eğer Park Mesafesi Uyarısı engel (kar, yağmur veya yabancı madde) (arka tampona bağlı römork, taşıyıcı, vs. dahil) kaldırıldıktan sonra, düzgün şekilde çalışmıyorsa, aracın HYUNDAI yetkili servisi tarafından kontrol edilmesini öneririz.

### Ön/Arka Park Mesafesi Uyarısına ilişkin sınırlamalar

- Park Mesafesi Uyarısı aşağıdaki durumlarda düzgün çalışmayabilir:
  - Sensörde nem donmuşsa
  - Sensör kar veya su gibi maddeler ile kaplanmışsa (Bu yabancı maddeler temizlendiğinde Ön/Arka Park Mesafesi Uyarısı düzgün çalışacaktır.)
  - Hava aşırı sıcak veya soğuksa
  - Sensör veya sensör grubu sökülmüşse
  - Sensörün yüzeyine sert şekilde basılmış veya sert bir nesne ile vurulmuşsa
  - Sensörün yüzeyi keskin bir nesne ile çizilmişse
  - Sensörler veya etrafındaki alana yüksek basınçlı yıkama makinesi ile doğrudan su püskürtülmüşse
- Park Mesafesi Uyarısı aşağıdaki durumlarda arızalanabilir:

- Şiddetli yağmur veya su sıçraması mevcut
- Sensörün yüzeyinde su akıyor
- Başka bir aracın sensörlerinden etkilenmiş
- Sensörün üzeri karla veya buzla kaplanmış ise
- Bozuk yolda, micirli yolda veya çalıklılarda sürüş
- Sensörün yakınında ultrasonik dalgalar üreten nesnelere var
- Plakanın asıl konumundan farklı bir noktaya takılmış olması
- Tampon yüksekliği veya arka ultrasonik sensör montajı modifiye edilmiş
- Ultrasonik sensörlerin etrafına donanım veya aksesuar takılması
- Aşağıdaki yabancı maddeler algılanmayabilir:
  - İp, zincir veya küçük çubuk gibi keskin veya ince nesnelere.
  - Kare bir sütunun köşesi gibi dar nesnelere
  - Kumaş, süngersi madde veya kar gibi sensör frekansını emebilecek nesnelere.
  - Çapı 14 cm'den dar ve boyu 1 metreden kısa olan nesnelere
  - Ultrasonik sensörlere çok yakın yayalar, hayvanlar veya nesnelere



### UYARI

- Park Mesafesi Uyarısı tamamlayıcı bir sistemdir. Park Mesafesi Uyarısı fonksiyonunun çalışması çeşitli faktörler (buna çevresel koşullar dahildir) tarafından olumsuz olarak etkilenebilir. Park etmeden önce ve park ederken ön ve arka görüşü kontrol etmekten her zaman sürücü sorumludur.
- Yeni aldığımız aracın garantisini, Park Mesafesi Uyarısı arızasından kaynaklanan kaza ve araç hasarlarını karşılamaz.
- Nesnelere, yayaların ve özellikle çocukların yakınında araç sürerken çok dikkatli olunuz. Bazı nesnelere, nesnenin uzaklığı, boyutu veya malzemesinin sensörün etkinliğini sınırlayabilecek olması nedeniyle, arka ultrasonik park sensörleri tarafından algılanmayabilir.
- Park Mesafesi Uyarısı sizi algılama sırasına göre uyarır. Bu aracın hızını ya da kişinin, hayvanın veya nesnenin şekline göre değişir.
- Eğer Park Mesafesi Uyarısı düzgün çalışmıyorsa, aracınızın yetkili bir HYUNDAI servisi tarafından kontrol edilmesini öneririz.

## ÖN/YAN/ARKA PARK MESAFESİ UYARISI (PDW)

Varsa

Ön/Yan/Arka Park Mesafesi Uyarısı, araç düşük hızlarda ileri veya geri giderken belirli bir mesafeye kadar bir engel algılandığında sürücünün uyarılmasını sağlamaya yardımcı olabilir.

### Algılama sensörü

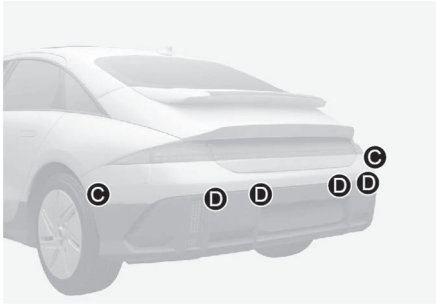
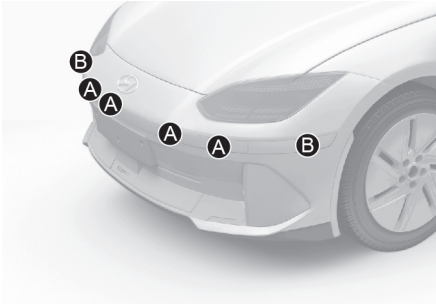

- [A] Ön ultrasonik park sensörleri  
 [B] Ön yan ultrasonik park sensörleri,  
 [C] Arka yan ultrasonik sensörleri,  
 [D] Arka ultrasonik park sensörleri

Algılama sensörlerinin ayrıntılı yeri için yukarıdaki resme bakınız.

## Park Mesafe Uyarısı Ayarları

### Uyarı sesi seviyesi

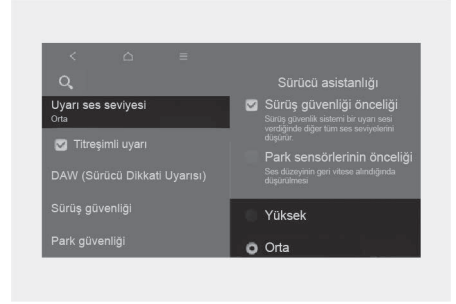

Araç çalışırken, Bilgi ve eğlence sisteminde Ayarlar menüsünden **Kurulum (Ayarlar) > Araç > Sürücü asistanı > Uyarı sesi seviyesi** seçenekleri ile Uyarı sesi seviyesini değiştirebilirsiniz.

Uyarı sesi için "Kapalı" olarak seçilse de, Uyarı sesi kapanmaz, ancak "Düşük" olarak ayarlanır. (varsa)

### i Bilgilendirme

- Uyarı sesi seviyesini değiştirirseniz, diğer Sürücü yardımı sistemlerinin Uyarı sesi seviyesi de değişebilir.
- Araç yeniden çalıştırıldığında, Uyarı Sesi Seviyesi son ayarı korunur.
- Aracın teknik özelliklerine bağlı olarak bir Ayar menüsü olmayabilir.
- Bilgi ve eğlence yazılım güncellemesi nedeniyle sürücü yardımı sisteminin kılavuzundakinden farklı olabilir. Bu durumda, ayrı olarak temin edilen basit kılavuzdaki QR kodunu taratarak güncellemeler hakkında ayrıntılı bilgi edinebilirsiniz.

### Park Mesafe Uyarısı Otomatik Açık

"Park Mesafe Uyarısı Otomatik Açık" fonksiyonunu kullanmak için Bilgi ve eğlence sistemi ayarlar menüsünden **Kurulum (Ayarlar) > Araç > Sürücü asistanı > Park**

## Emniyeti > Park Mesafe Uyarısı Otomatik Açık seçiniz.

### Bilgilendirme

- 'Park Mesafesi Uyarısı Otomatik Açık' seçildiğinde, Park Emniyeti düğmesi göstergesi (P<sub>MA</sub>) açık kalır.

## Park Mesafesi Uyarısının çalışması

### Park emniyeti düğmesi

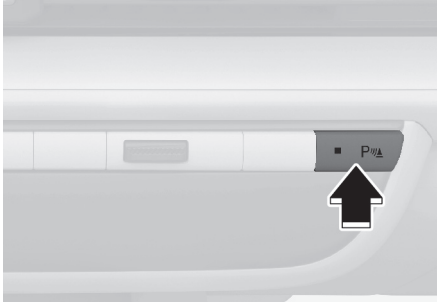

Ön/Arka Park Mesafesi Uyarısını açmak için Park Emniyeti (P<sub>MA</sub>) düğmesine basınız. Fonksiyonu kapatmak için düğmeye tekrar basınız.

- Vites R (Geri) konumuna alındığında, Park Mesafe Uyarısı otomatik olarak devreye girer (Park Emniyeti düğmesi gösterge lambası yanar).

## Ön Park Mesafesi Uyarısı

Ön Park Mesafesi Uyarısı aşağıdaki koşullarda çalışır.

- Arka Park Mesafesi Uyarısı etkin konumdayken vites R (Geri) konumundan D (Sürüş) konumuna geçirildiyse
- Vites D (Sürüş) konumunda ve Park Emniyeti (P<sub>MA</sub>) düğmesi gösterge lambası yanıyorsa
- Fonksiyon kapalı iken vitesi D (Sürüş) konumuna alın  
Bilgi ve eğlence sistemi ayarlar menüsünde sadece **Kurulum (Ayarlar) > Araç > Sürücü asistanı > Park emniyeti > Park Mesafesi Uyarısı Otomatik Açık** seçildiği zaman).
- Vites R (Geri) konumuna alın (sadece ön köşe uyarısı açık)

### Bilgilendirme

- Ön Park Mesafesi Uyarısı, yalnızca araç hızı öne doğru 10 km/sa düzeyinin altındayken çalışır.
- Araç hızı 30 km/sa üzerine çıkarsa Ön Park Mesafesi Uyarısı devre dışı bırakılır. Araç hızı 10 km/sa altına düşse bile yeniden devreye girmeyecektir.

Bilgi ve eğlence sistemi ayarlar menüsünde sadece **Kurulum (Ayarlar) > Araç > Sürücü asistanı > Park emniyeti > Park Mesafesi Uyarısı Otomatik Açık** seçilmediği zaman).

Nesneye olan uzaklık	İleri doğru sürüş sırasında uyarı göstergesi	Uyarı sesi
60-100 cm		Alarm fasıllı olarak çalar
30-60 cm		Daha sık aralıklarla çalar.
30 cm		Sürekli biçimde çalar.

- Ultrasonik sensörler, algılama aralığındaki bir kişi, hayvan veya nesneyi algıladığında, ilgili sensörün gösterge lambası yanar. Ayrıca bir sesli uyarı duyulur.
- Aynı anda ikiden fazla nesne algılanırsa, en yakın olan nesne için bir uyarı sesi duyulacaktır.
- Göstergenin resimdeki biçimi aracın üzerindeki farklı olabilir.

### Yan Park Mesafesi Uyarısı



Yan Park Mesafesi Uyarısı aşağıdaki koşullarda çalışır.

- Vites R (Geri) konumunda.
- Vites R (Geri) konumundan D (Sürüş) konumuna geçirildiyse.
- Vites D (Sürüş) konumunda ve Park Emniyeti (P<sub>W</sub>) düğmesi gösterge lambası yanıyorsa
- Fonksiyon kapalı iken vitesi D (Sürüş) konumuna alın

Bilgi ve eğlence sistemi ayarlar menüsünde sadece **Kurulum (Ayarlar) > Araç > Sürücü Asistanı > Park Emniyeti > Park Mesafesi Uyarısı Otomatik Açık** seçildiği zaman).

### Bilgilendirme

- Yan Park Mesafesi Uyarısı, araç hızı öne doğru 10 km/sa düzeyinin altındayken çalışır.
- Yan Park Mesafesi Uyarısı, yalnızca Ön veya Arka Park Mesafesi Uyarısı etkinken çalışır.

Nesneye olan uzaklık	İleri doğru sürüş sırasında uyarı göstergesi	Uyarı sesi
60-100 cm		-
30-60 cm		-
30 cm		Sürekli biçimde çalar.

- Ultrasonik sensörler, algılama aralığındaki bir kişi, hayvan veya nesneyi algıladığında, ilgili sensörün gösterge lambası yanar.
- Araç yolunun Kenarından itibaren 30 cm sonrasında yol üzerinde bir nesne tespit edilirse sesli bir uyarı verilir.
- Aracın yolunun Kenarı dışında bir nesne algılanırsa, yalnızca uyarı göstergesi görüntülenecektir.
- Göstergenin resimdeki biçimi aracın üzerindeki farklı olabilir.



### Arka/Yan Park Mesafesi Uyarısı

Arka/Yan Park Mesafesi Uyarısı aşağıdaki koşullarda çalışır.

- Vites R (Geri) konumunda.

### **i** Bilgilendirme

Yan Park Mesafesi Uyarısı, yalnızca Ön veya Arka Park Mesafesi Uyarısı etkinken çalışır.

Nesneye olan uzaklık	Geri sürüş sırasında uyarı göstergesi	Uyarı sesi
60-120 cm (Köşe: 60-100 cm)		Alarm fasıllı olarak çalar
30-60 cm		Daha sık aralıklarla çalar.
30 cm		Sürekli biçimde çalar.

- Ultrasonik sensörler, algılama aralığındaki bir kişi, hayvan veya nesneyi algıladığında, ilgili sensörün gösterge lambası yanar. Ayrıca bir sesli uyarı duyulur.
- Aynı anda ikiden fazla nesne algılanırsa, en yakın olan nesne için bir uyarı sesi duyulacaktır.
- Göstergenin resimdeki biçimi aracın üzerindeki farklı olabilir.

### Park Mesafesi Uyarısı arızası ve sınırlamaları

#### Park Mesafesi Uyarısı arızası

Araç çalıştırdıktan sonra, vites R (Geri) konumuna alındığında Park Mesafesi Uyarısı

sistemini düzgün çalıştığını göstermek üzere bir bip sesi duyulur.

Ancak, eğer aşağıdakilerden birisi veya birkaçı meydana gelirse, ilk önce ultrasonik sensörün hasarlı veya yabancı madde ile engellenmiş olup olmadığını kontrol ediniz. Hala düzgün çalışmıyorsa, aracınızı HYUNDAI yetkili servisinde kontrol ettirmenizi öneririz.

- Sesli uyarı duyulmuyor.
- Sesli alarm kesik kesik duyuluyor.
- **"Park Mesafesi Uyarısı sistemini kontrol edin"** uyarı mesajı gösterge panelinde görülür.

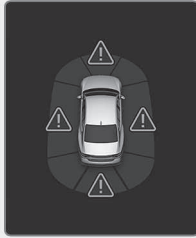

## **Park Mesafesi Uyarısı devre dışı bırakıldı**

Park mesafe uyarısı sistemi kısıtlı, Ultrasonik sensör bloke

Bu durumda **"Park Mesafesi Uyarısı sistemi kısıtlı. Ultrasonik sensör engelleniyor"** uyarı mesajı gösterge panelinde görülür. Park Mesafesi Uyarısı kar, yağmur veya yabancı maddelerden temizlendiğinde düzgün şekilde çalışacaktır. Eğer Park Mesafesi Uyarısı engel (kar, yağmur veya yabancı madde) (arka tampona bağlı römork, taşıyıcı, vs. dahil) kaldırıldıktan sonra, düzgün şekilde çalışmıyorsa, aracın HYUNDAI yetkili servisi tarafından kontrol edilmesini öneririz.

## **Park Mesafesi Uyarısına ilişkin sınırlamalar**

- Park Mesafesi Uyarısı aşağıdaki durumlarda düzgün çalışmayabilir:
  - Sensörde aşırı nem veya don var
  - Sensör kar veya su gibi yabancı maddeler ile kaplanmışsa (Bu yabancı maddeler temizlendiğinde Park Mesafesi Uyarısı düzgün çalışacaktır.)
  - Hava aşırı sıcak veya soğuksa
  - Sensör veya sensör grubu sökülmüşse
  - Sensörün yüzeyine sert şekilde basılmış veya sert bir nesne ile vurulmuşsa
  - Sensörün yüzeyi keskin bir nesne ile çizilmişse
  - Sensörler veya etrafındaki alana yüksek basınçlı yıkama makinesi ile doğrudan su püskürtülmüşse
- Park Mesafesi Uyarısı aşağıdaki durumlarda arızalanabilir:

- Şiddetli yağmur veya su sıçraması mevcut
- Sensörün yüzeyinde su akıyor
- Başka bir aracın sensörlerinden etkilenmiş
- Sensörün üzeri karla veya buzla kaplanmış ise
- Bozuk yolda, micirli yolda veya çalılıklarda sürüş
- Sensörün yakınında ultrasonik dalgalar üreten nesnelere var
- Plakanın asıl konumundan farklı bir noktaya takılmış olması
- Tampon yüksekliği veya arka ultrasonik sensör montajı modifiye edilmiş
- Ultrasonik sensörlerin etrafına donanım veya aksesuar takılması
- Aşağıdaki yabancı maddeler algılanmayabilir:
  - İp, zincir veya küçük çubuk gibi keskin veya ince nesnelere.
  - Kare bir sütunun köşesi gibi dar nesnelere
  - Kumaş, süngersi madde veya kar gibi sensör frekansını emebilecek nesnelere.
  - Çapı 14 cm'den dar ve boyu 1 metreden kısa olan nesnelere
  - Ultrasonik sensörlere çok yakın yayalar, hayvanlar veya nesnelere
  - Ön köşe ultrasonik sensörü ile arka köşe ultrasonik sensörü arasındaki Yan alanda bir nesne veya Yan tarafa yaklaşan bir nesne



### UYARI

- Park Mesafesi Uyarısı tamamlayıcı bir sistemdir. Park Mesafesi Uyarısı fonksiyonunun çalışması çeşitli faktörler (buna çevresel koşullar dahildir) tarafından olumsuz olarak etkilenebilir. Park etmeden önce ve park ederken ön ve arka görüşü kontrol etmekten her zaman sürücü sorumludur.
- Yeni aldığımız aracın garantisini, Park Mesafesi Uyarısı arızasından kaynaklanan kaza ve araç hasarlarını karşılamaz.
- Nesnelere, yayaların ve özellikle çocukların yakınında araç sürerken çok dikkatli olunuz. Bazı nesnelere, nesnenin uzaklığı, boyutu veya malzemesinin sensörün etkinliğini sınırlayabilecek olması nedeniyle, arka ultrasonik park sensörleri tarafından algılanmayabilir.
- Park Mesafesi Uyarısı sizi algılama sırasına göre uyarır. Bu aracın hızını ya da kişinin, hayvanın veya nesnenin şekline göre değişir.
- Eğer Park Mesafesi Uyarısı düzgün çalışmıyorsa, aracınızın yetkili bir HYUNDAI servisi tarafından kontrol edilmesini öneririz.

## ARKA PARK ÇARPIŞMA ÖNLEME YARDIMCISI (PCA)

Varsa

Arka Park Çarpışma Önleme Yardımcısı, geri çıkarken bir yaya veya nesneyle çarpışma olasılığını azaltmak için sürücüyü uyarır veya frenleme desteği sağlar.

### Algılama sensörü

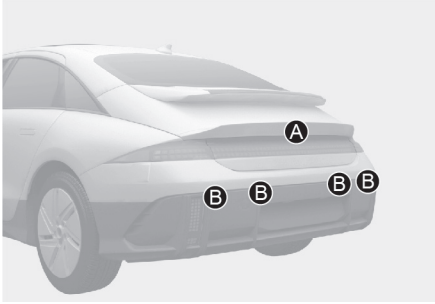

[A] Arka geniş görüş kamerası,  
[B] Arka ultrasonik park sensörleri

Algılama sensörlerinin ayrıntılı yeri için yukarıdaki resme bakınız.

## Arka Park Çarpışma Önleme Yardımcısı ayarları

### Park Emniyeti

İşlevlerin her birini ayarlamak için araç çalışır durumdayken, Ayarlar menüsünden **Kurulum (Ayarlar) > Araç > Sürücü Asistanı > Park Emniyeti** seçeneğini seçiniz veya seçimi kaldırmız.

- "Arka Emniyet" seçilirse, Arka Park Çarpışma Önleme Yardımcısı arkadan bir yayayla veya cisimle çarpışma ihtimali yüksekse sürücüyü uyarır ve frenlemeye yardım eder.

### i Bilgilendirme

Araç yeniden çalıştırıldığında, "Arka Güvenlik" son ayarı korunur.

### Uyarı Sesi ve Dokunsal Uyarı

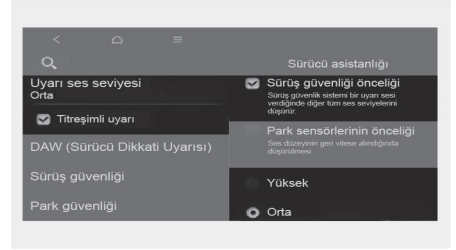

Araç çalışırken, Bilgi ve eğlence sisteminde ayarlar menüsünden **Kurulum (Ayarlar) > Araç > Sürücü asistanı > Uyarı sesi seviyesi** uyarı sesi seviyesini değiştirebilirsiniz.

Uyarı sesi için "Kapalı" olarak seçilse de, Uyarı sesi kapanmaz, ancak "Düşük" olarak ayarlanır. (varsa)

Araç çalışırken, Ayarlar menüsünden Dokunsal uyarıyı açmak veya kapatmak için **Kurulum (Ayarlar) > Araç > Sürücü asistanı > Dokunsal Uyarı** tercihini seçiniz (varsa).

### i Bilgilendirme

- Uyarı sesi seviyesini ve Dokunsal uyarıyı değiştirirseniz, diğer Sürücü Destek Sistemlerinin de Uyarı sesi seviyesi ve Dokunsal uyarısı değişebilir.
- Araç yeniden çalıştırıldığında, Uyarı Sesi Seviyesi ve Dokunsal uyarının son ayarı korunur.
- Aracın teknik özelliklerine bağlı olarak bir Ayar menüsü olmayabilir.
- Dokunsal uyarı seçiliyken Uyarı sesi 'Kapalı' olarak seçildiğinde Dokunsal uyarı etkinleştirilir.
- Bölgeye ve bilgi ve eğlence sistemi yazılım güncellemesine bağlı olarak Ayarlar menüsünde bu bölüm 'Uyarı Sesi ve Dokunsal' veya 'Uyarı Yöntemleri' olarak görünebilir.

## Arka Park Çarpışma Önleme Yardımcısının çalışması

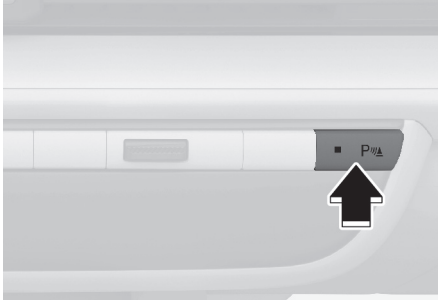

### Arka Park Çarpışma Önleme Yardımını Açma/Kapatma

'Etkin arka asistan' veya Arka Park Çarpışma Önleme Yardımcısını açmak veya kapatmak için Park emniyeti (PWA) düğmesine basınız ve 2 saniyeden fazla basılı tutunuz.

### Çalışma şartları

Arka Park Çarpışma Önleme Yardımcısı aracın arkasında bir yaya ile veya bir cisimle çarpışma riski tespit ederse sesli uyarıyla ve gösterge panelinde görüntülenen bir uyarı mesajıyla sürücüyü uyarır. Çevre Görüşü Ekranı etkinken, bilgi ve eğlence sistemi ekranında bir uyarı görünür.

Çarpışma kaçınılmazsa, Arka Park Çarpışma Önleme Yardımcısı size fren yaparken yardımcı olur.

Ayarlar menüsünden **Park Güvenliği** > **Arka Güvenlik** tercihini seçiniz.

Arka Park Çarpışma Önleme Yardımcısı, aşağıdaki koşullar yerine getirildiğinde etkinleştirilir:

- Bagaj ve kapı kapalı
- Elektronik El Freni (EPB) serbest bırakılır
- Bir römork bağlı değilse
- Vites R (Geri) konumunda
- Araç hızının 10 km/saatten düşük olması durumunda (yayaları algılama)
- Araç hızı 4 km/sa'nın altında ise (nesnelere algılanıyorsa)
- Arka görüş kamerası ve arka ultrasonik sensörler gibi Arka Park Çarpışma Önleme Yardımı bileşenlerinin normal durumda olması

Arka Park Çarpışma Önleme Yardımcısı etkinleştirildiğinde, gösterge panelinde araç resminin arkasında bir çizgi çıkar.



### **i** Bilgilendirme

Arka Park Çarpışma Önleme Yardımcısı, vites R (Geri) veya D (Sürüş) konumuna getirildikten sonra yalnızca bir kez devreye girer. Arka Park Çarpışma Önleme Yardımcısını tekrar etkinleştirmek için vitesi başka bir konumdan R (Geri) veya D (Sürüş) konumuna getiriniz.

### **Kapalı koşulları**

Çarpışma kaçınılmazsa, Arka Park Çarpışma Önleme Yardımcısı size fren yaparken yardımcı olur.

Fren yardımcı 5 dakika sonra serbest bırakılır. Hemen fren pedalına basılıp aracın çevresi kontrol edilmelidir.

Fren yardımcısı aşağıdaki durumlarda da serbest bırakılır:

- Vites P (Park) veya D (Sürüş) konumuna getirildiğinde.
- Fren pedalına yeterli güçle basılmışsa

## **i** Bilgilendirme

Geri geri giderken Arka Park Çarpışma Önleme Yardımcısı etkinleştirildiğinde, fren kontrolü 5 dakika sonra salıverilecek ve Elektronik El Freni (EPB) devreye girecektir.

## Arka Park Çarpışma Önleme Yardımcısı arıza ve kısıtlamaları

### Arka Park Çarpışma Önleme Yardımcısı arızası

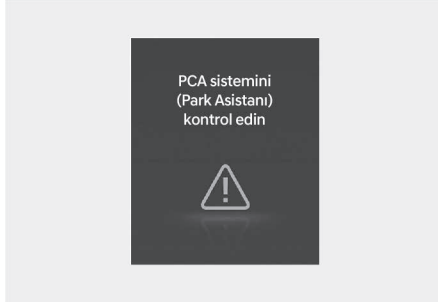

Arka Park Çarpışma Önleme Yardımcısı veya diğer ilgili fonksiyonlar düzgün çalışmıyorsa, gösterge panelinde "**Park Çarpışma Önleme Yardımcısı Sistemini kontrol edin**" uyarı mesajı görülür ve Arka Park Çarpışma Önleme Yardımcısı otomatik olarak kapanır. Aracı HYUNDAI yetkili servisinde kontrol ettirmenizi öneririz.

### Arka Park Çarpışma Önleme Yardımcısının devre dışı bırakılması



'Park Sırasında Çarpışmadan Kaçınma Yardım sistemi sınırlıdır. Kameranın önü kapanmıştır' veya 'Park Sırasında Çarpışmadan Kaçınma Yardım sistemi sınırlıdır. Ultrasonik sensör engellendi' uyarı mesajı aşağıdaki durumlar oluştuğunda gösterge panelinde görüntülenir:

- Kamera veya ultrasonik sensörün (sensörlerin) kar, yağmur vb. yabancı maddelerle kaplı olması
- -Şiddetli kar, şiddetli yağmur vs. gibi olumsuz hava koşullarının olması

Bu durumda, Arka Park Çarpışma Önleme Yardımcısı kapanabilir veya düzgün çalışmayabilir. Kameraların ve ultrasonik sensörlerin temiz olup olmadığını kontrol ediniz.

## **Arka Park Çarpışma Önleme Yardımının kısıtlamaları**

Aşağıdaki durumlarda, bir yaya veya nesne varsa dahi, Arka Park Çarpışma Önleme Yardımcısı frenleme desteği sağlamayabilir veya sürücüyü uyarmayabilir:

- Araçla ilgili sorunlar
  - Fabrika çıkışlı olmayan bir donanım veya aksesuar takılmış
  - Aracınız bir kaza veya başka bir nedenle dengersiz
  - Tampon yüksekliği veya arka ultrasonik sensör montajı modifiye edilmiş
  - Geniş arka görüş kamerası(kameraları) veya ultrasonik sensörün/sensörlerin zarar görmesi
  - Arka geniş görüş kamerası(ları) veya ultrasonik sensör(ler) kar, kir, vd. gibi bir yabancı maddeyle kirlenmiş.
  - Ağır yük, anormal lastik basıncı, vb. nedeniyle aracınızın yüksekliği düşük veya fazla
  - Bir ışık kaynağı veya şiddetli yağmur, sis, kar vb. olumsuz hava koşulları, arka geniş görüş kamerasını bulanıklaştırabilir.
- Çevredekiler ile ilgili sorunlar
  - Ortamın fazla aydınlık veya karanlık olması
  - Dış sıcaklığın fazla yüksek veya fazla düşük olması
  - Rüzgarın sert (20 km/saat üstü) veya arka tampona dik esmesi
  - Yakınımda olan, araç kornaları, yüksek sesli motosikletler veya havalı kamyon frenleri gibi aşırı gürültü çıkaran nesnelere
  - Aracınızın yakınında aynı frekansa sahip bir ultrasonik sensör var
  - Yolun kaygan veya eğimli olması
  - Ön görüş kamerası yayanın görüntüsünün arka plandan ayrırt edilemez olması
  - Yaya veya cisimler ile ilgili sorunlar
  - Yayaları algılamak zor

- Araç ile yaya arasında zemin yükseklik farkı olması
- Yayanın aracın arka kenarına yakın olması
- Yayanın dik durmaması
- Yayanın, algılanandan kısa veya uzun olması
- Yaya, arka planın içine karışarak yayanın fark edilmesini zorlaştıran giysiler giyiyorsa
- Yayanın ultrasonik dalgaları iyi yansıtmayan bir giysi giyiyor olması
- Nesnenin boyutunu, yüksekliği veya şekli nedeniyle ultrasonik dalgaları iyi yansıtmasa (örneğin, alçak nesne, dar nesne, dairesel sütun, küçük sütun, kare sütun köşeleri, çalı, bordürler, arabalar, duvar kenarı, vesaire.)
- Yayanın veya nesnenin hareket halinde olması
- Yayanın veya nesnenin, aracın arkasına çok yakın olması
- Yayanın veya cismin arkasında duvar gibi büyük bir nesnenin olması
- Nesnenin, aracınızın ön veya arka merkezinde olmaması
- Nesnenin arka tampona paralel olmaması
- Sensörler yayaları ve nesnelere algılayamıyorsa
- Sürüş durumu ile ilgili sorunlar varsa
  - Sürücünün vitesi R (Geri) veya D (Sürüş) konumuna geçirdikten hemen sonra hareket etmesi durumunda
  - Sürücünün gaza basması veya araçla daire çizmesi
  - Araç çalıştırdıktan hemen sonra araç sürülürse



### **UYARI**

Arka Park Çarpışma Önleme Yardımıcısı (FCA) kullanırken aşağıdaki önlemleri alınız:

- Sürüş sırasında her zaman dikkatli olunuz. Güvenli sürüş ve frenlemeden her zaman sürücü sorumludur.

- Sürüş sırasında, bir uyarı olup olmamasına bakılmaksızın, yol ve trafik koşullarına daima dikkat ediniz.
- Bir yaya veya nesne olup olmadığından emin olmak için, aracı hareket ettirmeden önce daima aracın etrafına bakınız.
- Bazı durumlarda, Arka Park Çarpışma Önleme Yardımcısının performansı değişebilir. Araç hızı 4 km/s'nin altındaysa Arka Park Çarpışma Önleme Yardımı yalnızca yaya tespit edildiğinde çarpışma önleme yardımı sunar. Aracınızı kullanırken daima çevrenize bakınız ve dikkatli olunuz.
- Bazı koşullarda, Arka Park Çarpışma Önleme Yardımcısının işlevişi değişebilir. Araç art arda ileri ve geri hareket ederse, Arka Park Çarpışma Önleme Yardımcısı frenlemeye yardımcı olamayabilir veya sürücüyü uyaramayabilir. Aracınızı kullanırken daima dikkat ediniz.
- Bazı nesnelere, nesnenin uzaklığı, boyutu veya malzemesinin sensörün etkinliğini sınırlayabilecek olması nedeniyle, ultrasonik park sensörleri tarafından algılanmayabilir.
- Yol ve çevre koşullarına bağlı olarak, Arka Park Çarpışma Önleme Yardımcısı düzgün çalışmayabilir veya gerekmediği halde devreye girebilir.
- Yalnızca Arka Park Çarpışma Önleme Yardımcısı'na güvenerek araç kullanmayınız. Aksi takdirde, araç hasarı veya yaralanma meydana gelebilir.
- Arka Park Çarpışma Önleme Yardımcısı, güçlü elektromanyetik dalgaların etkisi altında düzgün çalışmayabilir.
- Araç ses sisteminin yüksek sesle çalınması, Arka Park Çarpışma Önleme Yardımcısı uyarı seslerinin duyulmasını engelleyebilir.
- Aracınızı bağlı bir römorku çekerken Arka Park Çarpışma Önleme Yardımcısını kapatınız. Geri vitesinde çekme ve hareket etme sırasında, Arka Park Çarpışma Önleme Yardımcısı römorku algılayarak devreye girer.
- Elektronik Denge Kontrolünün (ESC) durumuna bağlı olarak fren kontrolü doğru bir biçimde devreye girmeyebilir.

Şu durumlarda yalnızca uyarı verilir:

- Elektronik Denge Kontrolü (ESC) uyarı lambası yandığında
- Elektronik Denge Kontrolü (ESC) farklı bir fonksiyonda devredeyken

## DİKKAT

Algılama sensörlerinin optimum performansını korumak için, aşağıdaki önlemleri alınız:

- Geniş arka görüş kameralarını ve ultrasonik park sensörlerini her zaman temiz tutunuz.
- Kamera merceğini temizlerken asitli herhangi bir temizleyici veya alkali deterjan kullanmayınız. Yalnız hafif bir sabun veya nötr bir deterjanla temizleyip su ile iyice durulayınız.
- Geniş arka görüş kameralarına, arka ultrasonik park sensörlerine veya yakın bölgelerine doğrudan yüksek basınçlı su püskürtmeyiniz. Aksi takdirde, geniş açılı kameralar veya ultrasonik park sensörleri arızalanabilir.
- Geniş açılı kameraların veya ultrasonik sensörlerinin yakınına çıkartma veya tampon koruması gibi nesnelere takmayın ve tamponu boyamayınız. Aksi takdirde Arka Park Çarpışma Önleme Yardımcısının performansı olumsuz etkilenebilir.

## DİKKAT

- Bir çarpışmayı önlemek için ani frenleme yapıldığında bir ses duyulabilir.
- Mevcut durumda kemer uyarı sesi benzeri bir uyarı alarmı veriliyorsa, Arka Park Çarpışma Önleme Yardımcısı uyarı sesi vermeyebilir.
- Tampon hasar görmüşse, değiştirilmişse veya onarılmışsa Arka Park Çarpışma Önleme Yardımcısı düzgün çalışmayabilir.

- Geniş açılı kameralar veya ultrasonik park sensörlerinin bileşenlerini kesinlikle sökmezsiniz veya bu parçaların üstüne vurmazsınız.
- Geniş arka görüş kameralarına veya ultrasonik park sensörlerine gereksiz kuvvet uygulamayınız. Geniş açılı kameraların veya ultrasonik park sensörünün/sensörlerinin zorlanarak hizasının bozulması durumunda Arka Park Çarpışma Önleme Yardımcısı düzgün çalışmayabilir. Aracı HYUNDAI yetkili servisinde kontrol ettirmenizi öneririz.

### **i** Bilgilendirme

Arka Park Çarpışma Önleme Yardımcısı, yayaları ve nesnelere aşağıdaki durumlarda algılayabilir:

- Yayanın aracın arkasında durması
- Aracınızın arka tarafının orta kısmında, araç gibi büyük bir engelin olması

## ÖN/YAN/ARKA PARK ÇARPIŞMA ÖNLEME YARDIMCISI (PCA)

**Varsa**

Ön/Yan/Arka Park Çarpışma Önleme Yardımcısı, düşük hızda sürüş sırasında bir yaya veya nesneyle çarpışma olasılığını azaltmak için sürücüyü uyarabilir veya frenleme desteği sağlayabilir.

### Algılama sensörü

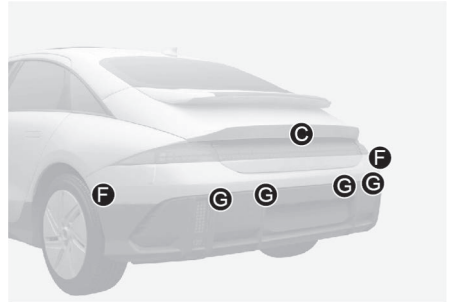
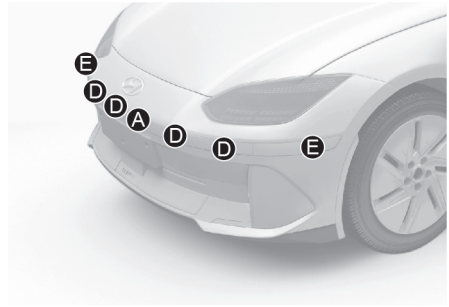
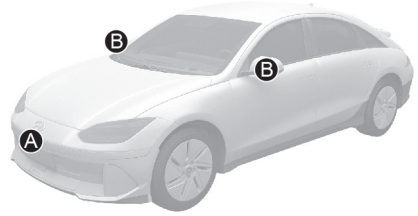

- [A] Ön geniş görüş kamerası
- [B] Geniş yan görüş kamerası (Dış dikiz aynasının altında)
- [C] Arka geniş görüş kamerası
- [D] Ön ultrasonik park sensörleri
- [E] Ön yan ultrasonik park sensörleri,
- [F] Arka yan ultrasonik sensörleri,
- [G] Arka ultrasonik park sensörleri

Algılama sensörlerinin ayrıntılı yeri için yukarıdaki resme bakınız.

## Park Halinde Çarpışma Önleme Yardımı Ayarları

### Park Emniyeti

İşlevlerin her birini ayarlamak için araç çalışır durumdayken, ayarlar menüsünden **Kurulum (Ayarlar) > Araç > Sürücü Asistanı > Park Emniyeti** seçeneğini seçiniz veya seçimi kaldırınız.

- "Ön/Arka Emniyet" seçilirse, Park Halinde Çarpışma Önleme Yardımı önden ya da yandan bir yayayla veya cisimle çarpışma ihtimali yüksekse sürücüyü uyarır ve frenlemeye yardım eder.
- "Arka Emniyet" seçilirse, Park Çarpışma Yardımı arkadan bir yayayla veya cisimle çarpışma ihtimali yüksekse sürücüyü uyarır ve frenlemeye yardım eder.

### i Bilgilendirme

'Ön/Yan güvenlik' yalnızca 'Arka Güvenlik' seçildiğinde seçilebilir. Araç yeniden çalıştırıldığında, "Arka Güvenlik" seçilir ve "Ön/Yan Güvenlik" ayarının son ayarı korunur.

### Uyarı Sesi ve Dokunsal Uyarı

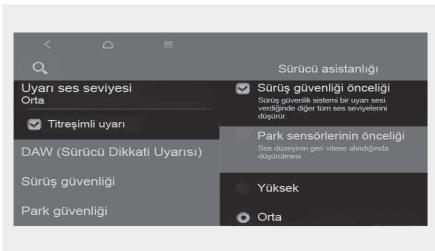

Araç çalışırken, Bilgi ve eğlence sisteminde ayarlar menüsünden **Kurulum (Ayarlar) > Araç > Sürücü asistanı > Uyarı sesi seviyesi** seçimi yaparak Uyarı sesi seviyesini değiştirebilirsiniz.

Uyarı sesi için 'Kapalı' seçili olsa da, Uyarı sesi kapanmaz, ancak "Düşük" olarak ayarlanır.

Araç çalışırken, Ayarlar menüsünden Dokunsal uyarıyı açmak veya kapatmak için **Kurulum (Ayarlar) > Araç > Sürücü asistanı > Dokunsal Uyarı** tercihini seçiniz (varsa).

### i Bilgilendirme

- Uyarı sesi seviyesini ve Dokunsal uyarıyı değiştirirseniz, diğer Sürücü Destek Sistemlerinin de Uyarı sesi seviyesi ve Dokunsal uyarısı değişebilir.
- Araç yeniden çalıştırıldığında, Uyarı Sesi Seviyesi ve Dokunsal uyarının son ayarı korunur.
- Aracın teknik özelliklerine bağlı olarak bir Ayar menüsü olmayabilir.
- Dokunsal uyarı seçiliyken Uyarı sesi 'Kapalı' olarak seçildiğinde Dokunsal uyarı etkinleştirilir.
- Bölgeye ve bilgi ve eğlence sistemi yazılım güncellemesine bağlı olarak Ayarlar menüsünde bu bölüm 'Uyarı Sesi ve Dokunsal' veya 'Uyarı Yöntemleri' olarak görünebilir.

## Park Çarpışma Önleme Yardımcısının çalışması

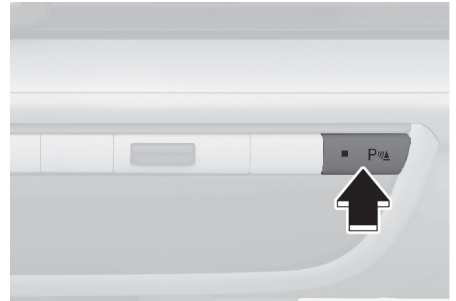

### Park Halinde Çarpışma Önleme Yardımının açılması/kapatılması

'Etkin arka asistan' veya Park Çarpışma Önleme Yardımcısını açmak veya kapatmak için Park emniyeti (P) düğmesine basınız ve 2 saniyeden fazla basılı tutunuz.

### Çalışma şartları

Park Çarpışma Önleme Yardımcısı aracın arkasında bir yaya ile veya bir cisimle çarpışma riski tespit ederse sesli uyarıyla ve gösterge panelinde görüntülenen bir uyarı mesajıyla sürücüyü uyarır. Çevre Görüşü Ekranı etkinken, bilgi ve eğlence sistemi ekranında bir uyarı görünür.

Çarpışma kaçınılmazsa, Park Çarpışma Önleme Yardımcısı size fren yaparken yardımcı olur.

Ayarlar menüsünden **Park Güvenliği** > **Arka Güvenlik** tercihini seçiniz.

Park Çarpışma Önleme Yardımcısı, aşağıdaki koşullar yerine getirildiğinde etkinleştirilir:

#### Arka Güvenliği

- Bagaj ve kapı kapalı
- Elektronik El Freni (EPB) serbest bırakılır
- Bir römork bağlı değilse
- Vites R (Geri) konumunda
- Araç hızının 10 km/saatten düşük olması durumunda (yayaları algılama)
- Araç hızı 4 km/sa'nın altında ise (nesneler algılanıyorsa)
- Arka görüş kamerası ve arka ultrasonik sensörler gibi Park Çarpışmayı Önleme Yardımı bileşenlerinin normal durumda olması

#### Ön/Yan Güvenliği

- Bilgi ve eğlence sistemindeki Park Güvenliği ayarları menüsünden Ön/Yan güvenliği seçilir.
- Bagaj ve kapı kapalı
- Elektronik El Freni (EPB) serbest bırakılır
- Bir römork bağlı değilse
- Vites R (Geri) veya D (Sürüş) konumunda.

- Araç hızı 4 km/s'nin altında (yayalar, nesneler için)
- Arka görüş kamerası ve arka ultrasonik sensörler gibi Park Çarpışmayı Önleme Yardımı bileşenlerinin normal durumda olması

Park Çarpışma Önleme Yardımcısı etkinleştirildiğinde, gösterge panelinde araç resminin arkasında bir çizgi çıkar.

- Arka Güvenliği: Araç görüntüsünün arkasında
- Ön/Yan Güvenliği: Araç görüntüsünün önünde



### **i** Bilgilendirme

Park Çarpışma Önleme Yardımcısı, vites R (Geri) veya D (Sürüş) konumuna getirildikten sonra yalnızca bir kez devreye girer. Park Çarpışma Önleme Yardımcısını tekrar etkinleştirmek için vitesi başka bir konumdan R (Geri) veya D (Sürüş) konumuna getiriniz.

### **Kapalı koşulları**

#### Ön/Yan Güvenliği

Fren yardımı, vites D (Sürüş) konumuna getirildikten 2 saniye ve R (Geri) konumuna getirildikten 5 dakika sonra bırakılır. Hemen fren pedalına basılıp aracın çevresi kontrol edilmelidir.

Fren yardımcıları aşağıdaki durumlarda da serbest bırakılır:

- Vites P (Park) veya R (Geri) konumuna getirilir

- Fren pedalına yeterli güçle basılmışsa

### Arka Güvenliği

Fren yardımcısı 5 dakika sonra serbest bırakılır. Hemen fren pedalına basılıp aracın çevresi kontrol edilmelidir.

Fren yardımcısı aşağıdaki durumlarda da serbest bırakılır:

- Vites P (Park) veya D (Sürüş) konumuna getirildiğinde.
- Fren pedalına yeterli güçle basılmışsa

### **i** Bilgilendirme

Geri geri giderken Park Çarpışma Önleme Yardımcısı etkinleştirildiğinde, fren kontrolü 5 dakika sonra salıverilecek ve Elektronik El Freni (EPB) devreye girecektir.

## Park Çarpışma Önleme Yardımcısı arıza ve sınırlamaları

### Park Çarpışma Önleme Yardımı arızası

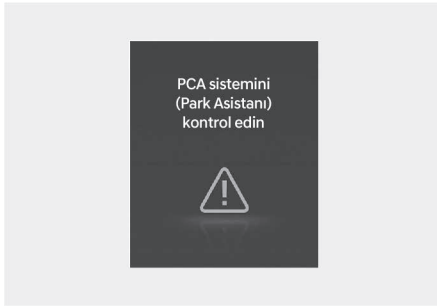

Park Çarpışma Önleme Yardımcısı veya diğer ilgili fonksiyonlar düzgün çalışmıyorsa, gösterge panelinde "**Park Çarpışma Önleme Yardımcısı Sistemini kontrol edin**" uyarı mesajı görülür ve Park Çarpışma Önleme Yardımcısı otomatik olarak kapanır. Aracı HYUNDAI yetkili servisinde kontrol ettirmenizi öneririz.

### Park Çarpışma Önleme Yardımcısının devre dışı bırakılması



'Park Sırasında Çarpışmadan Kaçınma Yardım sistemi sınırlıdır. Kameranın önü kapanmıştır ' veya 'Park Sırasında Çarpışmadan Kaçınma Yardım sistemi sınırlıdır. Ultrasonik sensör engellendi' uyarı mesajı aşağıdaki durumlar oluştuğunda gösterge panelinde görüntülenir:

- Kamera veya ultrasonik sensörün (sensörlerin) kar, yağmur vb. yabancı maddelerle kaplı olması
- -Şiddetli kar, şiddetli yağmur vs. gibi olumsuz hava koşullarının olması

Bu durumda, Park Çarpışma Önleme Yardımcısı kapanabilir veya düzgün çalışmayabilir. Kameraların ve ultrasonik sensörlerin temiz olup olmadığını kontrol ediniz.

## **Park Çarpışma Önleme Yardımcısına ilişkin sınırlamalar**

Aşağıdaki durumlarda, bir yaya veya nesne varsa dahi, Park Çarpışma Önleme Yardımcısı frenleme desteği sağlamayabilir veya sürücüyü uyarımayabilir:

- Araçla ilgili sorunlar
  - Fabrika çıkışlı olmayan bir donanım veya aksesuar takılmış
  - Aracınız bir kaza veya başka bir nedenle dengersiz
  - Tampon yüksekliği veya arka ultrasonik sensör montajı modifiye edilmiş
  - Geniş arka görüş kamerası(kameraları) veya ultrasonik sensörün/sensörlerin zarar görmesi
  - Arka geniş görüş kamerası(ları) veya ultrasonik sensör(ler) kar, kir, vd. gibi bir yabancı maddeyle kirlenmiş.
  - Bir ışık kaynağı veya şiddetli yağmur, sis, kar vb. olumsuz hava koşulları, arka geniş görüş kamerasını bulanıklaştırabilir.
  - Ağır yük, anormal lastik basıncı, vb. nedeniyle aracınızın yüksekliği düşük veya fazla
- Çevredekiler ile ilgili sorunlar
  - Ortamın fazla aydınlık veya karanlık olması
  - Dış sıcaklığın fazla yüksek veya fazla düşük olması
  - Rüzgarın sert (20 km/saat üstü) veya arka tampona dik esmesi
  - Yakınımda olan, araç kornaları, yüksek sesli motosikletler veya havalı kamyon frenleri gibi aşırı gürültü çıkaran nesnelere
  - Aracınızın yakınında aynı frekansa sahip bir ultrasonik sensör var
  - Yolun kaygan veya eğimli olması
  - Ön görüş kamerası yayanın görüntüsünün arka plandan ayrırt edilemez olması
- Yaya veya cisimler ile ilgili sorunlar
  - Yayaları algılamak zor

- Araç ile yaya arasında zemin yükseklik farkı olması
- Yayanın aracın arka kenarına yakın olması
- Yayanın dik durmaması
- Yayanın, algılanandan kısa veya uzun olması
- Yaya, arka planın içine karışarak yayanın fark edilmesini zorlaştıran giysiler giyiyorsa
- Yayanın ultrasonik dalgaları iyi yansıtmayan bir giysi giyiyor olması
- Nesnenin boyutunu, yüksekliği veya şekli nedeniyle ultrasonik dalgaları iyi yansıtmasa (örneğin, alçak nesne, dar nesne, dairesel sütun, küçük sütun, kare sütun köşeleri, çalı, bordürler, arabalar, duvar kenarı, vesaire.)
- Yayanın veya nesnenin hareket halinde olması
- Yayanın veya nesnenin, aracın arkasına çok yakın olması
- Yayanın veya cismin arkasında duvar gibi büyük bir nesnenin olması
- Nesnenin, aracınızın ön veya arka merkezinde olmaması
- Nesnenin arka tampona paralel olmaması
- Sensörler yayaları ve nesnelere algılayamıyorsa
- Sürüş durumu ile ilgili sorunlar varsa
  - Sürücünün vitesi R (Geri) veya D (Sürüş) konumuna geçirdikten hemen sonra hareket etmesi durumunda
  - Sürücünün gaza basması veya araçla daire çizmesi
  - Araç çalıştırdıktan hemen sonra araç sürülürse

## **UYARI**

Park Çarpışma Önleme Yardımcısını (FCA) kullanırken aşağıdaki önlemleri alınız:

- Sürüş sırasında her zaman dikkatli olunuz. Güvenli sürüş ve frenlemeden her zaman sürücü sorumludur.

- Sürüş sırasında, bir uyarı olup olmamasına bakılmaksızın, yol ve trafik koşullarına daima dikkat ediniz.
- Bir yaya veya nesne olup olmadığından emin olmak için, aracı hareket ettirmeden önce daima aracın etrafına bakınız.
- Bazı durumlarda, Park Çarpışma Önleme Yardımcısının performansı değişebilir. Araç hızı 4 km/s'nin altındaysa Park Çarpışma Önleme Yardımı yalnızca yaya tespit edildiğinde çarpışma önleme yardımı sunar. Aracımızı kullanırken daima çevrenize bakınız ve dikkatli olunuz.
- Bazı koşullarda, Park Çarpışma Önleme Yardımcısının işleyişi değişebilir. Araç art arda ileri ve geri hareket ederse, Park Çarpışma Önleme Yardımcısı frenlemeye yardımcı olamayabilir veya sürücüyü uyarılamayabilir. Aracımızı kullanırken daima dikkat ediniz.
- Bazı nesnelere, nesnenin uzaklığı, boyutu veya malzemesinin sensörün etkinliğini sınırlayabilecek olması nedeniyle, ultrasonik park sensörleri tarafından algılanmayabilir.
- Yol ve çevre koşullarına bağlı olarak, Park Çarpışma Önleme Yardımcısı düzgün çalışmayabilir veya gerekmediği halde devreye girebilir.
- Yalnızca Park Çarpışma Önleme Yardımı'na güvenerek araç kullanmayınız. Aksi takdirde, araç hasarı veya yaralanma meydana gelebilir.

## DİKKAT

- Bir çarpışmayı önlemek için ani frenleme yapıldığında bir ses duyulabilir.
- Mevcut durumda kemer uyarı sesi benzeri bir uyarı alarmı veriliyorsa, Park Çarpışma Önleme Yardımcısı uyarı sesi vermeyebilir.
- Tampon hasar görmüşse, değiştirilmişse veya onarılmışsa Park Çarpışmayı Önleme Yardımı düzgün çalışmayabilir.

- Park Çarpışma Önleme Yardımcısı, güçlü elektromanyetik dalgaların etkisinde düzgün çalışmayabilir.
- Araç ses sisteminin yüksek sesle çalınması, Park Çarpışma Önleme Yardımcısı uyarı seslerinin duyulmasını engelleyebilir.
- Aracımıza bağlı bir römorku çekerken Park Çarpışma Önleme Yardımcısını kapatınız. Geri viteste çekme ve hareket etme sırasında, Park Çarpışmayı Önleme Yardımı römorku algılayarak devreye girer.
- Elektronik Denge Kontrolünün (ESC) durumuna bağlı olarak fren kontrolü doğru bir biçimde devreye girmeyebilir. Şu durumlarda yalnızca uyarı verilir:
  - Elektronik Denge Kontrolü (ESC) uyarı lambası yandığında
  - Elektronik Denge Kontrolü (ESC) farklı bir fonksiyonda devredeyken

## DİKKAT

Algılama sensörlerinin optimum performansını korumak için, aşağıdaki önlemleri alınız:

- Geniş arka görüş kameralarını ve ultrasonik park sensörlerini her zaman temiz tutunuz.
- Kamera merceğini temizlerken asitli herhangi bir temizleyici veya alkali deterjan kullanmayınız. Yalnız hafif bir sabun veya nötr bir deterjanla temizleyip su ile iyice durulayınız.
- Geniş arka görüş kameralarına, arka ultrasonik park sensörlerine veya yakın bölgelerine doğrudan yüksek basınçlı su püskürtmeyiniz. Aksi takdirde, geniş açılı kameralar veya ultrasonik park sensörleri arızalanabilir.
- Geniş açılı kameraların veya ultrasonik sensörlerinin yakınına çıkartma veya tampon koruması gibi nesnelere takmayın ve tamponu boyamayınız. Aksi takdirde Park Çarpışma Önleme Yardımcısının performansı olumsuz etkilenebilir.
- Geniş açılı kameralar veya ultrasonik park sensörlerinin bileşenlerini kesinlikle

sökmeyiniz veya bu parçaların üstüne vurmuyunuz.

- Geniş arka görüş kameralarına veya ultrasonik park sensörlerine gereksiz kuvvet uygulamayınız. Geniş açılı kameraların veya ultrasonik park sensörünün/sensörlerinin zorlanarak hizasının bozulması durumunda Park Çarpışma Önleme Yardımcısı düzgün çalışmayabilir. Aracı HYUNDAI yetkili servisinde kontrol ettirmenizi öneririz.

### **i** Bilgilendirme

Park Çarpışma Önleme Yardımcısı, yayaları ve nesnelere aşağıdaki durumlarda algılayabilir:

- Yayanın aracın arkasında durması
- Aracınızın arka tarafının orta kısmında, araç gibi büyük bir engelin olması

## UZAKTAN AKILLI PARK YARDIMI 2 (RSPA 2)

**Varsa**

Uzaktan Akıllı Park yardımı araç sensörleri vasıtasıyla direksiyonu, araç hızını ve vites değişimlerini kontrol ederek sürücünün park yerlerine giriş ve çıkışları aracın dışından kumanda etmesini sağlar.

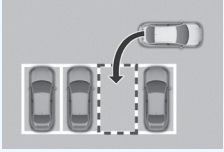
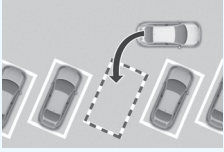
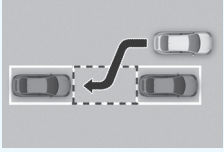
Fonksiyon	Açıklama
Uzaktan Çalıştırma	Uzaktan kumandayla ileri veya geriye doğru park etme 
Akıllı Park veya Uzaktan Akıllı Park	Dik geri park 
	Diagonal geri park etme 
	Paralel geri park etme 

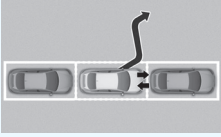
Fonksiyon	Açıklama
Akıllı Çıkış	İleri doğru paralel çıkış 

- Uzaktan Akıllı Park ve Uzaktan Çalıştırma fonksiyonu akıllı anahtar kullanılarak aracın dışından çalıştırılabilir.
- Akıllı Park ve Akıllı Çıkış işlevi aracın içinden çalıştırılabilmektedir.
- Akıllı Park ve Uzaktan Akıllı Park işlevi, sürücüye dikey geri park etme, çapraz geri park etme ve paralel geri park etme konusunda yardımcı olur.
- Akıllı Çıkış fonksiyonu, sürücüye paralel ileri çıkışta yardımcı olur.
- Uzaktan Akıllı Park Yardımı devredeyken Park Mesafesi Uyarısı ve Çevre Görüşü Ekranı da devreye girer. Daha fazla bilgi için, bu bölümdeki "Ön/Arka Park Mesafesi Uyarısı (PDW)" ve "Çevre Görüş Ekranı (SVM)" konularına bakınız.
- Uzaktan Akıllı Park Yardımı, geniş açılı kamerayla park hatlarını tanıyarak park etmeye yardımcı olur.

## Algılama sensörleri

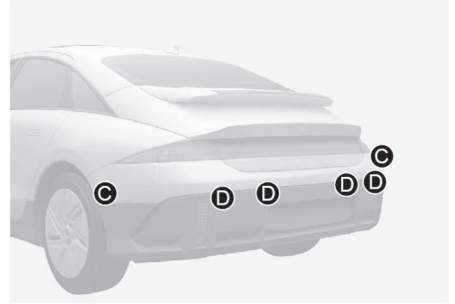
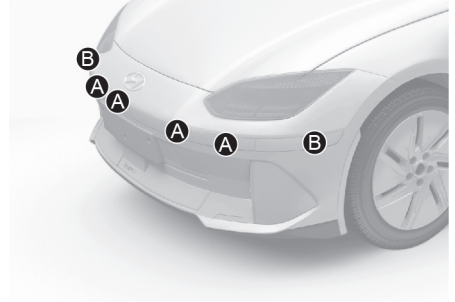

- [A] Ön ultrasonik park sensörleri  
 [B] Ön köşe ultrasonik sensörler  
 [C] Arka köşe ultrasonik sensörler,  
 [D] Arka ultrasonik park sensörleri

Algılama sensörlerinin ayrıntılı yeri için yukarıdaki resme bakınız.

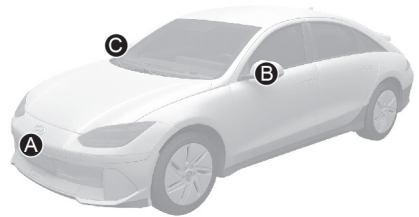

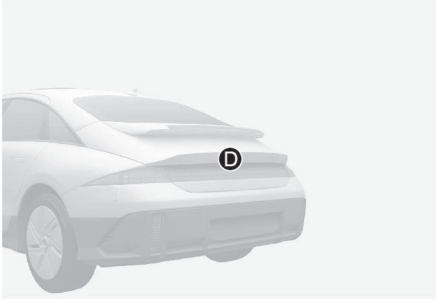

- [A] Ön geniş görüş kamerası
- [B] Geniş yan görüş kamerası
- [C] Geniş yan görüş kamerası
- [D] Arka geniş görüş kamerası

Algılama sensörlerinin ayrıntılı yeri için yukarıdaki resme bakınız.



## DİKKAT

Algılama sensörlerinin optimum performansını korumak için, aşağıdaki önlemleri alınız:

- ASLA ultrasonik sensörü veya sensör grubunu sökmeyiniz veya sensör grubunda herhangi bir hasara neden olmayınız.
- Aracın tampon yüksekliğinde veya ultrasonik sensör bağlantısında değişiklik yapıldığı ya da bunlar hasar gördüğü takdirde Uzaktan Akıllı Park Yardımı çalışmayabilir. Fabrikada takılmamış herhangi bir donanım veya aksesuar da sensör performansını engelleyebilmektedir.
- Ultrasonik sensör donmuş, kar, kir veya suyla kirlendiği zaman, bulaşan maddeler yumuşak bir bez ile temizleninceye kadar sensör çalışmayabilir.
- Ultrasonik sensörü itmeyin, çizmeyin ve sensöre vurmuyunuz. Sensörde hasar meydana gelebilir.
- Ultrasonik sensörlere veya yakın bölgelerine doğrudan yüksek basınçlı su püskürtmeyiniz.
- Kamera merceğini her zaman temiz tutunuz. Mercek yüzeyini yabancı maddelerin kaplaması durumunda, kamera performansı etkilenebilir ve Uzaktan Akıllı Park Yardımı düzgün çalışmayabilir.

- Dikiz aynasına sert bir darbe geldikten sonra dikiz aynasını manuel olarak ayarlamayınız veya Uzaktan Akıllı Park Yardımı kullanmayınız. Bir kaza meydana geldiğinde veya dış dikiz aynası manuel olarak çalıştırıldığında, Uzaktan Akıllı Park Yardımı düzgün çalışmayabilir.

## Uzaktan Akıllı Park Yardımı ayarları

### Uyarı sesi seviyesi

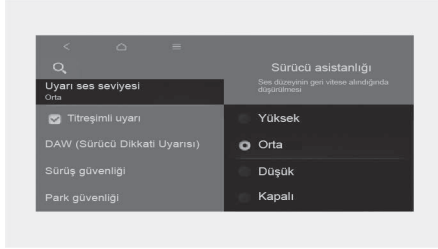

Araç çalışırken, Bilgi ve eğlence sisteminde ayarlar menüsünden **Kurulum (Ayarlar) > Araç > Sürücü asistanı > Uyarı sesi seviyesi** seçimi yaparak Uyarı sesi seviyesini değiştirebilirsiniz.

Uyarı sesi için 'Kapalı' seçili olsa da, Uyarı sesi kapanmaz, ancak "Düşük" olarak ayarlanır.

### **i** Bilgilendirme





- Uyarı sesi seviyesini değiştirirseniz, diğer Sürücü yardımı sistemlerinin Uyarı sesi seviyesi de değişebilir.

- Araç yeniden çalıştırıldığında, Uyarı Sesi Seviyesi son ayarı korunur.
- Araçın teknik özelliklerine bağlı olarak bir Ayar menüsü olmayabilir.
- Bilgi ve eğlence yazılım güncellemesi nedeniyle sürücü yardımı sisteminin fonksiyonlarının tanımı kullanım kılavuzundakinden farklı olabilir. Bu durumda, ayrı olarak temin edilen basit kılavuzdaki QR kodunu taratarak güncellemeler hakkında ayrıntılı bilgi edinebilirsiniz.
- Bölgeye ve bilgi ve eğlence sistemi yazılım güncellemesine bağlı olarak Ayarlar menüsünde bu bölüm 'Uyarı Sesi ve Dokunsal' veya 'Uyarı Yöntemleri' olarak görünebilir.

## Uzaktan Akıllı Park Yardımı'nın çalışması

### Uzaktan Akıllı Park Yardımı düğmesi

Park/Görünüm düğmesi	Park emniyeti düğmesi	Akıllı anahtar

Konum	Adı	Sembol	Açıklama
Aracın içi	Park/ Görünüm düğmesi		Park/Görünüm düğmesini basılı tutarak Uzaktan Akıllı Park Yardımı fonksiyonunu etkinleştirin. Ön/Arka Park Mesafesi uyarısı da otomatik olarak etkinleşir. Bununla birlikte, işlevler durumlara bağlı olarak farklılık gösterebilir. Sonraki sayfalarda daha fazla bilgi almak için her işlevin açıklamasına bakınız. İşlevi çalıştırmak için Akıllı Park veya Akıllı Çıkış işlevi açıkken Park /Görünüm düğmesine basılı tutunuz.
	Park emniyeti düğmesi		Uzaktan Akıllı Park Yardımı'nın çalışmasını sonlandırmak için Uzaktan Akıllı Park Yardımı çalışırken Park Emniyeti düğmesine basınız.
Akıllı anahtar	Uzaktan Çalıştırma düğmesi		Aracı uzaktan çalıştırmak için, kapıyı araç kapalı durumdayken kilitledikten sonra Uzaktan Çalıştırma düğmesine basın. Fonksiyonun çalışmasını sonlandırmak için Uzaktan Akıllı Park veya Uzaktan Çalıştırma fonksiyonu çalışırken Uzaktan Çalıştırma düğmesine basın.
	İleri düğmesi		Uzaktan Akıllı Park işlevini kullanırken, hangi yön düğmesine basıldığına bakılmaksızın, düğmeye basıldığında park etme desteklenir. Uzaktan Çalıştırma fonksiyonu kullanılırken, araç düğmeye basıldığı sürece basılan düğmenin yönünde hareket eder.
	Geri düğmesi		

## Uzaktan Çalıştırma

### Çalışma sırası

Uzaktan Çalıştırma fonksiyonu şu sırayla çalışır:

1. Uzaktan kumandayla ileri veya geriye doğru hareket etmeye hazırlanma
2. Uzaktan kumandayla ileri veya geriye doğru hareket etme

### 1. Uzaktan kumandayla ileri veya geriye doğru hareket etmeye hazırlanma

Uzaktan Çalıştırma fonksiyonunu çalıştırmanın iki yöntemi vardır.

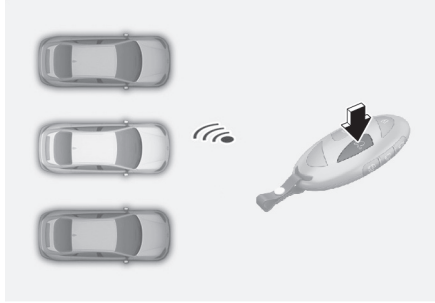

Yöntem 1. Fonksiyonun araç kapalıyken kullanılması

- Araca belirli bir mesafedeyken akıllı anahtardaki kapı kilitleme (🔒) düğmesine basarak tüm kapıları kilitleyin.
- Uzaktan Çalıştırma düğmesini (🔑) 4 saniye içerisinde araç çalışıncaya kadar basılı tutunuz.

Aracın uzaktan çalıştırılması hakkında daha fazla bilgi için, Bölüm 6'daki "Remote start" konusuna bakınız.

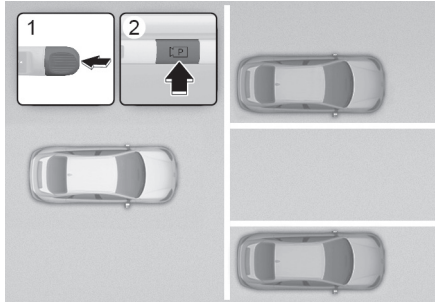



Yöntem 2. Fonksiyonun araç çalışırken kullanılması

1. Uzaktan Çalıştırma fonksiyonunu kullanmak istediğiniz alanın önüne aracınızı park edin ve vitesi P (Park) konumuna getirin.
2. Park/Görünüm düğmesi (P) düğmesini basılı tutarak Akıllı Park Yardımı fonksiyonunu etkinleştiriniz.
  - Bilgi ve eğlence sisteminin ekranında "Uzaktan Kumanda Ediliyor" mesajı görülür.
3. Akıllı anahtarı yanınıza alarak araçtan inin ve bütün kapıları kapatın.

### **i** Bilgilendirme

- Bilgi ve eğlence sisteminde "Kabul" seçeneğinin seçilmesi ve bilgi ve eğlence sisteminin Uzaktan Çalıştırma fonksiyonunu kullanmak için düzgün bir şekilde çalışması gerekir.
- Yöntem 2, araç 5 km/s'nin (3 mil/s) üzerine sürüldükten sonra kullanılabilir.
- Uzaktan Akıllı Park Yardımıyla park tamamlandıktan sonra işlev tekrar açılırsa, Yöntem 2 ile Uzaktan Çalıştırma işlevi kullanılabilir.

## 2. Uzaktan kumandayla ileri veya geriye doğru hareket etme

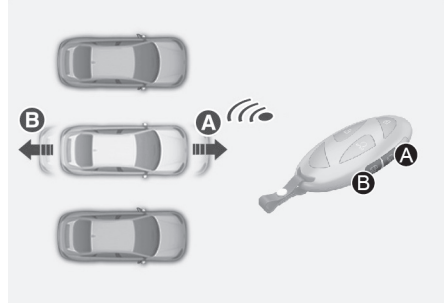

1. Akıllı anahtar üzerindeki İleri (A) veya Geri (B) düğmelerinden birini basılı tutunuz.
  - Uzaktan Akıllı Park Yardımı direksiyonu, aracın hızını ve vites değişimlerini otomatik olarak kumanda eder. Araç basılan düğmenin yönünde hareket eder.
  - Uzaktan Çalıştırma işlevi etkinken, düğmeyi bırakırsanız araç durur ve işlev kontrolü duraklar. Düğme yeniden basılı tutulduğunda fonksiyon tekrar çalışmaya başlar.
2. Araç hedef konuma ulaşana kadar İleri (A) veya Geri (B) düğmesini basılı tutunuz.
3. Uzaktan Çalıştırma hareketi tamamlandığında akıllı anahtar ile araca binin veya aracın dışından akıllı anahtar üzerindeki Uzaktan Çalıştırma (HOLD) düğmesine basın.
  - Mesaj, bilgi ve eğlence sisteminde belirecektir. Araç otomatik olarak P (Park) konumuna geçecek ve el frenini etkinleştirecektir.
  - Uzaktan Çalıştırma (HOLD) düğmesine basıldığında araç kapanacaktır. Sürücü araçtaysa, araç AÇIK konumunu koruyacaktır.

### **i** Bilgilendirme

- Uzaktan Çalıştırma işlevi, aracın dışındaki akıllı anahtarı kullanarak aracı uzaktan kontrol edebilir.

- Uzaktan Çalıştırma fonksiyonunu kullanacağınız zamanlarda tüm akıllı anahtarların aracın dışında olduğundan emin olunuz.
- Uzaktan Çalıştırma fonksiyonu yalnızca akıllı anahtar araca 4 m mesafe içinde işe çalışır. Akıllı anahtar üzerindeki İleri veya Geri düğmesine basılmasına rağmen araç hareket etmiyorsa, araçla aranızdaki mesafeyi kontrol edin ve düğmeye yeniden basın.
- Akıllı anahtarın algılama mesafesi elektrik iletim kulesi, yayın istasyonu vs. gibi radyo dalgalarından etkilenme durumuna göre değişiklik gösterebilir.
- Araç yöntem 1 kullanılarak ileri doğru hareket ettirildiğinde bu işlem parktan çıkış olarak algılanır ve araç 4 metre ilerleyerek etrafta park çizgisi, herhangi bir yaya, hayvan veya nesne olup olmadığını kontrol eder. Kontrol sonrası onay geldikten sonra aracın ön kısmındaki duruma göre direksiyon kontrol edilir.
- Araç yöntem 2 kullanılarak uzaktan kumandayla ileri doğru hareket ettirildiğinde bu işlem park etme olarak algılanır ve direksiyon ön kısmındaki duruma göre kontrol edilerek aracın park yerine girmesi ve hizalanması sağlanır. Ancak, aracın etrafında park çizgileri, yaya, hayvan, nesne vs olduğu durumlarda fonksiyonun performansı düşebilir.
- Uzaktan geriye doğru hareket etmek için hem Yöntem 1 hem de 2, önce direksiyon hizalanır ve ardından araç yalnızca düz hareket ettirilir.

## UYARI

- Uzaktan Çalıştırma fonksiyonunu kullanırken tüm yolcuların araçtan inmiş olduğundan emin olun.
- Aracın bataryasının şarjı bittiyse veya Uzaktan Akıllı Park Yardımı dar park yerlerine park edildiğinde arıza veriyorsa, Uzaktan Çalıştırma fonksiyonu çalışmaz. Aracınızı mutlaka araca kolayca inip binebileceğiniz genişlikteki yerlere park edin.
- Park yerine bağlı olarak, aracınızı park etmiş olduğunuz yerden Uzaktan Çalıştırma fonksiyonunu kullanarak çıkamayabileceğinizi lütfen unutmayın.
- Park ettikten sonra aracın etrafındaki durum diğer araçların hareketleri nedeniyle değişebilir. Böyle bir durumda Uzaktan Çalıştırma fonksiyonu çalışmayabilir.
- Aracınızı terk etmeden önce camları ve açılır tavanı kapatın ve kapıları kilitlemeden önce aracın durmuş olduğundan emin olun.

## Uzaktan Çalıştırma fonksiyonunun çalışma durumu

Çalışma durumu	Akıllı anahtar LED	Dörtlü flaşör
Kontrol altında	Yeşil LED ışık sürekli olarak yanıp söner	-
Duraklatıldı	Kırmızı LED ışık sürekli olarak yanıp söner	Yanıp söner
Kapalı	Kırmızı LED ışık yaklaşık 4 saniye yanar ve sonra söner	3 kere yanıp söndükten sonra söner

Çalışma durumu	Akıllı anahtar LED	Dörtlü flaşör
Bitti	Yeşil LED ışık yaklaşık 4 saniye yanar ve sonra söner	1 kere yanıp söndükten sonra söner

## Bilgilendirme

- Ülkenizdeki yasal düzenlemelere bağlı olarak dörtlü flaşörle çalışma durumu bildirimini özelliği kullanılamayabilir.
- Akıllı anahtar araca yeterli çalışma mesafesi içerisinde değilse (yaklaşık 4 m), üzerindeki LED ışık yanmaz veya yanıp sönmeyebilir. Akıllı anahtarı çalışma mesafesi içerisinde kullanın.

### Uzaktan Çalıştırma fonksiyonunun çalışırken kapatılması

- Bilgi ve eğlence sisteminde 2. yöntemi kullanmakta olan sürücüyü talimatlar gelmekte iken Park/Görünüm (P/P) düğmesine basın.
- Bilgi ve eğlence ekranında 2. yöntemi kullanmakta olan sürücüyü talimatlar gelmekte iken vitesi P (Park) dışında diğer bir konuma getirin.
- Park Emniyeti (P<sub>em</sub>) düğmesine basın veya bilgi ve eğlence sistemi ekranında "İptal" seçeneğini seçin.
- Araç Uzaktan Çalıştırma fonksiyonu tarafından kontrol edilirken akıllı anahtar üzerindeki Uzaktan Çalıştırma (U<sub>o</sub>) düğmesine basınız. Uzaktan Çalıştırma fonksiyonu kapanır. Bu sırada araç da kapanır.
- Akıllı anahtarı yanınıza alarak araca binin. Uzaktan Çalıştırma fonksiyonu kapanır. Bu sırada araç çalışmaya devam eder.

### Fonksiyon aşağıdaki durumlarda duraklar:

- Aracın hareket etmekte olduğu yönde bir yaya, hayvan veya nesne varsa

- Kapı veya bagaj açıkken
- İleri (F) veya Geri (R) düğmesi basılı tutulmuyorsa
- Akıllı anahtar üzerindeki birden fazla tuşa aynı anda basılıyorsa
- Akıllı anahtar araca 4m mesafe içerisinde çalıştırılmıyorsa
- Çalışan akıllı anahtar dışında başka bir akıllı anahtarın düğmesine basılıyorsa (Uzaktan Çalıştırma düğmesi hariç)
- Araç geriye doğru hareket ederken Kör Nokta Çarpışma Uyarısı veya Arka Çapraz Trafikte Çarpışma Önleme Yardımı çalışıyorsa
- Akıllı anahtardaki Uzaktan Çalıştırma fonksiyonu düğmesine basılarak araç 7 m hareket ederse (düğmeye her basıştaki maksimum hareket mesafesi)

### Fonksiyon aşağıdaki durumlarda iptal olur:

Uzaktan Çalıştırma fonksiyonu iptal edildiğinde araç otomatik olarak durur, vites P (Park) konumuna geçer ve EPB (Elektronik El Freni) çekilir.

- Direksiyon simidinin döndürülmesi durumunda
- Araç hareket halindeyken vites değiştirildiğinde
- Araç hareket halindeyken EPB çalıştırıldığında
- Motor kaputu açılırsa.
- Tüm kapılar kapalıyken fren veya gaz pedalına basıldığında
- Sürücü kapısı açıkken fren pedalına basıldığında akıllı anahtar aracın dışındaysa
- Ani hızlanma olduğunda
- Araç savrulduğunda
- Tekerlek bir engele takılmışsa ve hareket edemiyorsa
- Uzaktan Çalıştırma özelliği çalışmaya başladıktan sonra yaklaşık 3 dakika 50 saniye geçti
- Yokuşun eğimi çalışma aralığından fazlaysa

- Fonksiyon 1 dakikadan uzun süre duraklatıldıysa
- Uzaktan Çalıştırma fonksiyonu kullanıldıktan sonra aracın toplam hareket mesafesi 14 m'yi geçtiyse
- Direksiyon, vites kolu, fren ve sürüş kontrolleri düzgün çalışmıyor
- Akıllı anahtarlar bir sorun varsa veya akıllı anahtarın pili azaldıysa
- Kaygan yol koşulları nedeniyle ABS, TCS veya ESC sistemi çalışıyor
- Hırsızlık Alarm Sistemi'nin alarmı çalıyor
- Şarj yuvası açık

### **Akıllı Park, Uzaktan Akıllı Park**

Park işlevi, Park /Görünüm (P) düğmesini kullanarak Akıllı Park Etmeyi ve Akıllı anahtarları kullanarak Uzaktan Akıllı Park Etmeyi içermektedir.

#### **Çalışma sırası**

Park etme fonksiyonu aşağıdaki sırayla çalışır:

1. Park etmeye hazırlanma
2. Park yeri arama
3. Park tipinin ve çalışma modunun seçilmesi
4. Akıllı Park
5. Uzaktan Akıllı Park Etme

### **1. Park etmeye hazırlanma**



1. Araç çalışır durumdayken fren pedalına basıp vitesi D (Sürüş) veya N (Boş) konumuna getiriniz.

2. Park/Görünüm düğmesi (P) düğmesini basılı tutarak Uzaktan Akıllı Park Yardımı fonksiyonunu etkinleştirin.

### **i Bilgilendirme**

- Bilgi ve eğlence sisteminde "Kabul" seçeneğinin seçilmesi ve bilgi ve eğlence sisteminin Park fonksiyonunu kullanarak için düzgün bir şekilde çalışması gerekir.
- Aracı 5 km/s'nin (3 mil/s) üzerinde sürüyorsanız, vites N (Nötr) konumundayken Park Etme işlevini kullanabilirsiniz.

### **2. Park yeri arama**



Park halindeki araçlara yaklaşık 100 cm mesafe bırakarak yavaşça ilerleyiniz.

Park hatlarını veya park edilmiş araçların yanındaki, önündeki veya arkasındaki boşlukları tespit ederek bir park yeri arar.

Bir park yeri araması tamamlandığında, bilgi ve eğlence sisteminde, aramanın tamamlandığını bildiren sesli bir mesaj görünecektir.

Bilgi ve eğlence sisteminde 'Park Türünü Seçiniz' yazısı görüntülenecek ve seçilen park yeri Çevre Görüşü Ekranının Üstten Görünümü ekranında görünecektir.

### **i Bilgilendirme**

- Uzaktan Akıllı Park Yardımı, yalnızca park hatları görüldüğünde veya park edilmiş araçlar olduğunda park yerlerini arayabilir ve aracı sürdükten sonra çıkan boş alanlar veya kullanılmayan bir aracın önündeki boş alanlar park yeri olarak aranamaz.

- Park yeri ararken araç 20 km/saat üstü bir hıza çıkarsa, bilgi ve eğlence sisteminde yavaşlamanızı belirten bir mesaj görünür. Araç hızı saatte 30 km'nin üstüne çıktığında, Park fonksiyonu kapanır.
- Park alanına ek olarak aracı hareket ettirmek için yeterli yer olduğunda park yeri arama işlemi tamamlanır.
- Park yeri aramanın tamamlandığını bildiren sesli uyarı duyulsa bile, çevreye bağlı olarak arama tamamlama hemen iptal edilebilir.

### Bilgilendirme

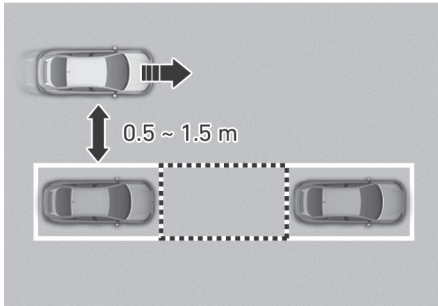

- Mesafe 50 cm'den az veya 150 cm'den fazla olduğunda, Uzaktan Akıllı Park Yardımı, park yeri arayamayabilir.
- Park halindeki araçlara belirli bir mesafe korumadığınız takdirde, park yeri arama performansı düşebilir.
- Ultrasonik sensörün olağan dışı performansı veya çevrenin etkisi nedeniyle, Park işlevi park yeri olsa bile park yeri arayamayabilir veya park için uygun olmayan bir yer arayabilir.
- Park yeri eğimliyse veya köşegense, görüntülenen park türü, seçilmesi gereken gerçek park türünden farklı olabilir. Bu durumda, park türünü seçmeyiniz ve başka bir park yeri arayınız.

### 3. Park tipinin ve çalışma modunun seçilmesi



- Park türü - Dikey geri (Sol/Sağ), Paralel geri (Sol/Sağ)  
Araç fren pedalına basılarak durdurulduğunda, istediğiniz park tipini seçmek için bilgi ve eğlence sistemine dokununuz.

### Bilgilendirme

- Park türü seçim ekranı görüldükten sonra aracı durdurmadan sürmeye devam ederseniz, Uzaktan Akıllı Park Yardımı önceki aşamaya geri dönecek ve bir park yeri arayacaktır.
- Park türü seçilmeden önce Park /Görünüm () düğmesine basılarak park etme işlevi istemeden iptal edilirse, araç durdurulurken düğmeye tekrar basılı tutarak park türü seçim aşamasına dönebilirsiniz.

### UYARI

Park türünü seçmeden önce park alanının uygun olup olmadığını kontrol etmeniz gerekmektedir. Uzaktan Akıllı Park Yardımı ile aranan park yeri darsa veya park için uygun değilse, Park türünü seçmeyiniz ve başka bir park yeri arayınız.



- Çalışma modu - Uzaktan Park, Akıllı Park  
Bir park türü seçtikten sonra, bilgi ve eğlence sistemi Uzaktan Akıllı Park işlevi ve Akıllı Park işleviyle size rehberlik edecektir. Uzaktan Akıllı Park Yardımını çalıştırmak için talimatları izleyiniz.

### **i** Bilgilendirme

- Seçtiğiniz işlevin kullanım talimatları ekranda görüntülenecektir.
- Park Etme fonksiyonu talimatlarını yerine getirirken ayağınızı fren pedalından çekmeyiniz. Araç hareket ettiğinde, Uzaktan Akıllı Park Yardımı kapanacaktır.

### **i** Bilgilendirme



Uzaktan Akıllı Park Yardımı Uzaktan Akıllı Park işlevini etkinleştiremezse, bilgi ve eğlence sisteminde yalnızca Akıllı Park kılavuzu görüntülenir.

## 4. Akıllı Park

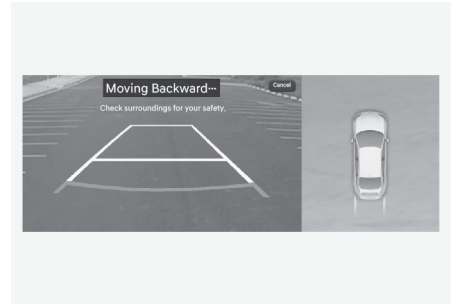
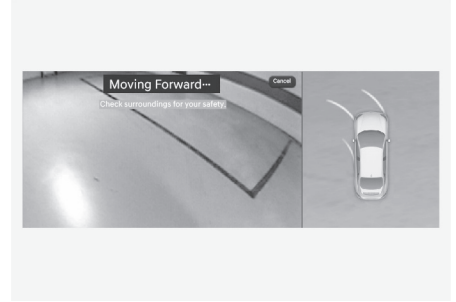

1. Fren pedalına basıp aracı durdurduğunuzda Park /Görünüm ( $\text{P}$ ) düğmesine basınız.
2. Park /Görünüm ( $\text{P}$ ) düğmesine basarken fren pedalını serbest bırakınız.
  - Uzaktan Akıllı Park Yardımı direksiyonu, aracın hızını ve vites değişimlerini otomatik olarak kumanda eder.
  - Akıllı Park Etme işlevi çalışırken Park /Görünüm ( $\text{P}$ ) düğmesine basılı tutmazsanız işlev duracak ve işlev kontrolü duraklayacaktır. Park/Görünüm düğmesi ( $\text{P}$ ) yeniden basılı tutulduğunda fonksiyon tekrar çalışmaya başlar.
3. Park Etme tamamlanana kadar Park /Görünüm ( $\text{P}$ ) düğmesine basılı tutunuz.
  - Araç hedef park konumuna ulaştığında, bilgi ve eğlence sisteminde park etme işleminin tamamlandığını bildiren bir mesaj görünecektir. Araç otomatik olarak P (Park) konumuna geçecek ve EPB (Elektronik El Freni) etkinleştirecektir.

4. Aracın konumunu değiştirmeniz gerekiyorsa, aracınızı manuel olarak park ediniz.

### **i** Bilgilendirme

- Kapı açıksa veya emniyet kemeri takılı değilse Akıllı Park işlevi çalışmaz.
- Park konumu göstergesi Çevre Görüş Ekranı'nda görüntülenir ve araç Akıllı Park fonksiyonu tarafından ilk kez park yerine sokulana kadar görüntülenmeye devam eder.
- Akıllı Park fonksiyonu çalışırken aracın hızı fren pedalına basılarak ayarlanabilir. Ancak, gaz pedalına basılsa dahi araç hızlanmaz.
- Park yerinin koşullarına bağlı olarak, eğer araç bir park sınırlayıcısı tarafından durdurulursa, park işlemi tamamlanabilir.

### 5. Uzaktan Akıllı Park Etme



1. Fren pedalına basınız ve vitesi P (Park) konumuna getiriniz.
2. Akıllı anahtarınızı yanınıza alarak araçtan inin ve bütün kapıları kapatın.
3. Akıllı anahtardaki İleri (⏪) veya Geri (⏩) düğmelerinden birine basınız.
  - Düğmeye basıldığı sırada, Uzaktan Akıllı Park Yardımı, direksiyonu, aracın hızını ve vites değişimlerini otomatik olarak kumanda eder.
  - Uzaktan Akıllı Park işlevi çalışırken, düğmeye basılı tutmazsanız araç duracak ve işlev kontrolü duraklayacaktır. Düğme

yeniden basılı tutulduğunda fonksiyon tekrar çalışmaya başlar.

4. Park işlemi tamamlanana kadar İleri (⏪) veya Geri (⏩) düğmesine basılı tutunuz.

- Araç hedef park konumuna ulaştığında, bilgi ve eğlence sisteminde park etme işleminin tamamlandığını bildiren bir mesaj görünecektir. Araç otomatik olarak P (Park) konumuna geçecek, EPB (Elektronik El Freni) devreye girecek ve araç kapanacaktır.

5. Aracın konumunu değiştirmeniz gerekiyorsa, aracınızı manuel olarak park ediniz.

### **i** Bilgilendirme

- Uzaktan Akıllı Park işlevini çalıştırırken, tüm akıllı anahtarların aracın dışında olduğundan emin olunuz.
- Uzaktan Akıllı Park fonksiyonu yalnızca akıllı anahtar araca 4 m mesafe içinde ise çalışır. Akıllı anahtar üzerindeki Uzaktan İleri veya Geri düğmesine basılmasına rağmen araç hareket etmiyorsa, araçla aranızdaki mesafeyi kontrol edin ve düğmeye yeniden basın.
- Akıllı anahtarın algılama mesafesi elektrik iletim kulesi, yayın istasyonu vs. gibi radyo dalgalarından etkilenme durumuna göre değişiklik gösterebilir.
- Park konumu göstergesi Çevre Görüş Ekranı'nda görüntülenir ve araç Akıllı Park fonksiyonu tarafından ilk kez park yerine sokulana kadar görüntülenmeye devam eder.
- Park yerinin koşullarına bağlı olarak, eğer araç bir park sınırlayıcısı tarafından durdurulursa, park işlemi tamamlanabilir.

### **!** UYARI

- Uzaktan Akıllı Park fonksiyonu kullanılırken tüm yolcuların araçtan inmiş olduğundan emin olun.

- Uzaktan Akıllı Park Etme fonksiyonu tamamlandığında veya kapatıldıktan sonra aracınızı terk etmeden önce camları ve açılır tavanı kapatın ve kapıları kilitlemeden önce aracın durmuş olduğundan emin olun.

**Park işlevi çalışma durumu**

- Akıllı Park işlevi

Çalışma durumu	Dönüş sinyali
Kontrol altında	Park yönündeki dönüş sinyali ilk dönüş tamamlanana kadar yanıp söner.



- Akıllı Park işlevi

Çalışma durumu	Akıllı anahtar LED	Dörtlü flaşör	Dönüş sinyali
Kontrol altında	Yeşil LED ışık sürekli olarak yanıp söner	-	Park yönündeki dönüş sinyali ilk dönüş tamamlanana kadar yanıp söner.
Duraklatıldı	Kırmızı LED ışık sürekli olarak yanıp söner	Yanıp söner	-
Kapalı	Kırmızı LED ışık yaklaşık 4 saniye yanar ve sonra söner	3 kere yanıp söndükten sonra söner	-
Bitti	Yeşil LED ışık yaklaşık 4 saniye yanar ve sonra söner	1 kere yanıp söndükten sonra söner	-

### Bilgilendirme

- Ülkenizdeki yasal düzenlemelere bağlı olarak dörtlü flaşör ve dönüş sinyalinin çalışma durumu değişebilir.
- Akıllı anahtar araca yeterli çalışma mesafesi içerisinde değilse (yaklaşık 4 m), üzerindeki LED ışık yanmaz veya yanıp sönmez. Akıllı anahtarı çalışma mesafesi içerisinde kullanın.

### **Park fonksiyonunun çalışır durumda iken kapatılması**

- Aşağıdaki aşamada Park/Görünüm () düğmesine basınız:
  - Park yeri arama
  - Park tipi seçme
- Aşağıdaki aşamada vitesi R (Geri) konumuna getiriniz:
  - Park yeri arama
  - Park tipi seçme
  - Çalışma modunu seçiniz
- Park Fonksiyonunu kapatmak için Park Emniyeti () düğmesine basın veya bilgi ve eğlence sistemi ekranında "İptal" seçeneğini seçin.
- Akıllı Park işlevi çalışırken:
  - Araç fren pedalına basarak durdurulduğunda ve vites değiştirildiğinde Park Etme fonksiyonu

kapanır. Bu süre içerisinde EPB (Elektronik El Freni) çekilemez.

- Uzaktan Akıllı Park işlevi çalışırken:
  - Akıllı anahtar üzerindeki Uzaktan Çalıştırma (🔌) düğmesine basınız. Park etme fonksiyonu kapanır.



### **Bilgilendirme**

Akıllı anahtar yanınıza alarak araca binin. Park Etme fonksiyonu kapanır. Bu sırada araç çalışmaya devam eder.

### **Fonksiyon aşağıdaki durumlarda durur:**

- Akıllı Park
  - Aracın hareket etmekte olduğu yönde bir yaya, hayvan veya nesne varsa
  - Kapı veya bagaj açıkken
  - Sürücünün emniyet kemeri takılı değilken
  - Araç geriye doğru hareket ederken Kör Nokta Çarpışmayı Önleme Yardımcısı veya Arka Çapraz Trafik Çarpışma Önleme Yardımı çalışıyorsa
  - Park /Görünüm (P) düğmesine basılı tutulmadığında
  - Fren pedalına basılarak araç durdurulduğunda.
- Uzaktan Akıllı Park Etme
  - Aracın hareket etmekte olduğu yönde bir yaya, hayvan veya nesne varsa
  - Kapı veya bagaj açıkken
  - İleri (F) veya Geri (R) düğmesi basılı tutulmuyorsa
  - Akıllı anahtar üzerindeki birden fazla tuşa aynı anda basılıyorsa
  - Akıllı anahtar araca 4m mesafe içerisinde çalıştırılmıyorsa
  - Çalışan akıllı anahtar dışında başka bir akıllı anahtarın düğmesine basılıyorsa
  - Kör Nokta Çarpışmayı Önleme Yardımcısı, Arkadan Çapraz Trafik Çarpışmasından Kaçınma Yardımı veya Park Sırasında Çarpışmadan Kaçınma Yardımı çalışır

Park işlevi duraklatıldığında, araç otomatik olarak duracaktır. Fonksiyonun duraklatılmasına neden olan durum ortadan kalkınca fonksiyon da çalışmaya devam edebilir.

### **Fonksiyon aşağıdaki durumlarda iptal olur:**

- Akıllı Park
  - Direksiyon simidinin döndürülmesi durumunda
  - Araç hareket halindeyken vites değiştirildiğinde
  - Araç hareket halindeyken EPB çalıştırıldığında
  - Motor kaputu açılırsa.
  - Sürücü emniyet kemeri çıkartmadan kapıyı açarsa
  - Ani hızlanma olduğunda
  - Araç savrulduğunda
  - Tekerlek bir engele takılmışsa ve hareket edemiyorsa
  - Aracın önünde ve arkasında aynı anda yayalar, hayvanlar veya nesnelere varsa
  - Akıllı Park fonksiyonu çalışmaya başladıktan sonra yaklaşık 3 dakika 50 saniye geçmiyorsa
  - Yokuşun eğimi çalışma aralığından fazlaysa
  - Fonksiyon 1 dakikadan uzun süre duraklatıldıysa
  - Direksiyon, vites kolu, fren ve sürüş kontrolleri düzgün çalışmıyor
  - Kaygan yol koşulları nedeniyle ABS, TCS veya ESC sistemi çalışıyor
  - Şarj yuvası açık

Akıllı Park fonksiyonu iptal edildiğinde araç otomatik olarak durur, vites P (Park) konumuna geçer ve EPB (Elektronik El Freni) çekilir.

- Uzaktan Akıllı Park Etme
  - Direksiyon simidinin döndürülmesi durumunda
  - Vites değiştirildiğinde
  - Araç hareket halindeyken EPB çalıştırıldığında
  - Motor kaputu açılırsa.
  - Tüm kapılar kapalıyken fren veya gaz pedalına basıldığında

- Sürücü kapısı açıkken fren pedalına basıldığında akıllı anahtar aracın dışındaysa
- Ani hızlanma olduğunda
- Araç savrulduğunda
- Tekerlek bir engele takılmışsa ve hareket edemiyorsa
- Aracın önünde ve arkasında aynı anda yayalar, hayvanlar veya nesnelere varsa
- Uzaktan Akıllı Park fonksiyonu çalışmaya başladıktan sonra yaklaşık 3 dakika 50 saniye geçmişse
- Yokuşun eğimi çalışma aralığından fazlaysa
- Fonksiyon 1 dakikadan uzun süre duraklatıldıysa
- Direksiyon, vites kolu, fren ve sürüş kontrolleri düzgün çalışmıyor
- Akıllı anahtarlar bir sorun varsa veya akıllı anahtarın pili azaldıysa
- Kaygan yol koşulları nedeniyle ABS, TCS veya ESC sistemi çalışıyor
- Hırsızlık Alarm Sistemi'nin alarmı çalışıyorsa
- Şarj yuvası açık

Uzaktan Akıllı Park fonksiyonu iptal edildiğinde araç otomatik olarak durur, vites P (Park) konumuna geçer ve EPB (Elektronik El Freni) çekilir.

## **Akıllı Çıkış**

### **Çalışma sırası**

Akıllı Çıkış fonksiyonu aşağıdaki sırayla çalışır:

1. Çıkışa hazırlanma
2. Alanı kontrol etme
3. Çıkış yönünü seçme
4. Akıllı Çıkış

## **1. Çıkışa hazırlanma**

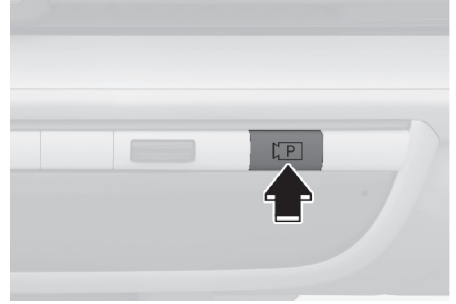

1. Araç çalışır durumdayken fren pedalına basıp vitesi P (Park) veya N (Boş) konumuna getiriniz.
2. Park/Görünüm düğmesi (R/P) düğmesini basılı tutarak Uzaktan Akıllı Park Yardımı fonksiyonunu etkinleştirin.

## **i Bilgilendirme**

- Bilgi ve eğlence sisteminde "Kabul" seçeneğinin seçilmesi ve bilgi ve eğlence sisteminin Akıllı Çıkış fonksiyonunu kullanmak için düzgün bir şekilde çalışması gerekir.
- Aracı 5 km/s'nin (3 mil/s) altına sürüp vitesi P (Park) veya N (Nötr) konumuna getirdiğinizde Akıllı Çıkış işlevi kullanılabilir.
- Uzaktan Akıllı Park Yardımı ile paralel park tamamlandıktan sonra işlev tekrar açılırsa, Akıllı Çıkış işlevi kullanılabilir.

## 2. Alanı kontrol etme



Araç fren pedalına basılarak durdurulduğunda, aracın sensörleri yakındaki nesnelere uzaklığını algılar ve çıkış alanını kontrol eder.

Bir park yeri kontrolü tamamlandığında, bilgi ve eğlence sisteminde, aramanın tamamlandığını bildiren sesli bir mesaj görünecektir.

### UYARI

- Alan kontrolü yapılırken araç çıkış yönünde yaya, hayvan veya nesne ile çarpışma riski varsa Akıllı Çıkış işlevi güvenliğinizi için kapatılabilir.
- Alan kontrolü tamamlanmış olsa bile, kör noktadaki nesnelere sensörler tarafından algılanamaz. Doğrudan kör nokta alanını kontrol etmeniz ve işlevi kullanmaya devam etmeniz gerekmektedir.

### Bilgilendirme

Ultrasonik sensörün olağan dışı performansı veya çevrenin etkisi nedeniyle, Park işlevi park yeri olsa bile park yeri arayamayabilir veya park için uygun olmayan bir yer arayabilir.

Daha fazla bilgi için, bu bölümdeki “Uzaktan Akıllı Park Yardımı 2 (RSPA 2)” konusuna bakınız.

## 3. Çıkış yönünü seçme



Araç fren pedalına basılarak durdurulduğunda, istediğiniz çıkış yönünü seçmek için bilgi ve eğlence sistemine dokununuz.

### UYARI

Çıkış Yönünü seçmeden önce, çıkış alanının uygun olup olmadığını kontrol etmeniz gerekmektedir.

Uzaktan Akıllı Park Yardımı ile aranan çıkış alanı dar veya uygun değilse (çevredeki araçlar dikey olarak park etmişse) Akıllı Çıkış işlevini kullanmayınız.

## 4. Akıllı Çıkış



1. Fren pedalına basıp aracı durdurduğunuzda Park /Görünüm (P) düğmesine basınız.
2. Park /Görünüm (P) düğmesine bastığınızda, fren pedalını talimatlara göre bırakınız.
  - Uzaktan Akıllı Park Yardımı direksiyonu, aracın hızını ve vites değişimlerini otomatik olarak kumanda eder.

- Akıllı Çıkış işlevi çalışırken Park /Görünüm (P) düğmesine basılı tutmazsanız araç duracak ve işlev kontrolü duraklayacaktır. Park/Görünüm düğmesi (P) yeniden basılı tutulduğunda fonksiyon tekrar çalışmaya başlar.

### 3. Çıkana kadar Park /Görünüm (P) düğmesine basılı tutunuz.

- Araç hedef çıkış konumuna ulaştığında, bilgi ve eğlence sisteminde çıkışın tamamlandığını bildiren bir mesaj görünecektir.

## **i** Bilgilendirme

- Kapı açıkça veya emniyet kemeri takılı değilse Akıllı Çıkış işlevi çalışmaz.
- Akıllı Çıkış fonksiyonu çalışırken aracın hızı fren pedalına basılarak ayarlanabilir. Ancak, gaz pedalına basılsa dahi araç hızlanmaz.
- Eğer çıkış fren pedalına basılarak tamamlanırsa, Akıllı Çıkış fonksiyonu vites D (Sürüş) konumundayken çalışır.
- Eğer çıkış gaz pedalına basılarak tamamlanırsa, gaz pedalının çalışması için ayağınızı bir kere gaz pedalından çekmeniz gerekir.
- Çıkış tamamlandıktan sonraki 4 saniye içerisinde araçta fren veya gaz pedalına basmak gibi bir işlem olmazsa vites otomatik olarak P (Park) konumuna geçer ve EPB (Elektronik El Freni) çekilir.
- Çıkış işlevi tamamlandıktan sonra aracı sürmeden önce daima çevreyi kontrol ediniz.

## Akıllı Çıkış çalışma durumu

Çalışma durumu	Dönüş sinyali
Kontrol altında	Çıkış yönünün dönüş sinyali, çıkış tamamlanana veya Akıllı Çıkış iptal edilene kadar yanıp söner.

## Çalışan Akıllı işlevler nasıl kapatılır

- Aşağıdaki aşamada Park/Görünüm (P) düğmesine basınız:
  - Alanı kontrol etme
  - Çıkış yönünü seçme
- Aşağıdaki aşamada vitesi R (Geri) konumuna getiriniz:
  - Alanı kontrol etme
  - Çıkış yönünü seçme
- Çıkış İşlevini kapatmak için Park Emniyeti (P) düğmesine basın veya bilgi ve eğlence sistemi ekranında "İptal" seçeneğini seçin.
- Akıllı Çıkış işlevi çalışırken fren pedalına basarak araç durdurulur ve vites değiştirilirse Park fonksiyonu kapanır. Bu süre içerisinde EPB (Elektronik El Freni) çekilemez.

## Fonksiyon aşağıdaki durumlarda duraklar:

- Aracın hareket etmekte olduğu yönde bir yaya, hayvan veya nesne varsa
- Kapı veya bagaj açıkken
- Sürücünün emniyet kemeri takılı değilken
- Araç geriye doğru hareket ederken Kör Nokta Çarpışmayı Önleme Yardımcısı veya Arka Çarpaz Trafik Çarpışma Önleme Yardımı çalışıyorsa
- Park /Görünüm (P) düğmesine basılı tutulmadığında
- Fren pedalına basılarak araç durdurulduğunda.

Çıkış fonksiyonu duraklatıldığında araç durur. Fonksiyonun duraklatılmasına neden olan

durum ortadan kalkınca fonksiyon da çalışmaya devam edebilir.

**Fonksiyon aşağıdaki durumlarda iptal olur:**

- Akıllı Çıkış
  - Direksiyon simidinin döndürülmesi durumunda
  - Araç hareket halindeyken vites değiştirildiğinde
  - Araç hareket halindeyken EPB çalıştırıldığında
  - Motor kaputu açılırsa.
  - Sürücü emniyet kemerini çıkartmadan kapıyı açarsa
  - Ani hızlanma olduğunda
  - Araç savrulduğunda
  - Tekerlek bir engele takılmışsa ve hareket edemiyorsa
  - Aracın önünde ve arkasında aynı anda yayalar, hayvanlar veya nesnelere varsa
  - Akıllı Çıkış fonksiyonu çalışmaya başladıktan sonra yaklaşık 3 dakika 50 saniye geçmişse
  - Yokuşun eğimi çalışma aralığından fazlaysa
  - Fonksiyon 1 dakikadan uzun süre duraklatılmışsa
  - Direksiyon, vites kolu, fren ve sürüş kontrolleri düzgün çalışmıyor
  - Kaygan yol koşulları nedeniyle ABS, TCS veya ESC sistemi çalışıyor
  - Şarj yuvası açık

Akıllı Çıkış fonksiyonu iptal edildiğinde araç otomatik olarak durur, vites P (Park) konumuna geçer ve EPB (Elektronik El Freni) çekilir.

## Uzaktan Akıllı Park Yardımı arızası ve kısıtlamaları

### Uzaktan Akıllı Park Yardımı arızası

#### Uzaktan Akıllı Park Yardımı kontrolü



Uzaktan Akıllı Park Yardımı fonksiyonunun düzgün çalışmaması durumunda, bilgi ve eğlence sistemi ekranında "**Park Yardımını Kontrol Edin**" uyarı mesajı görülür. Bu mesaj görülürse Uzaktan Akıllı Park Yardımı fonksiyonunu kullanmamanızı ve aracınızı bir HYUNDAI yetkili servisine kontrol ettirmenizi öneririz.

#### Uzaktan Akıllı Park Yardımı'nın iptal edilmesi



Uzaktan Park Yardımı çalışırken fonksiyon iptal edilebilir ve park etme sırasından bağımsız olarak "**Park Yardımı İptal Edildi**" uyarı mesajı görülebilir. Durumlara bağlı olarak başka mesajlar da görülebilir. Aracınızı Uzaktan Park Yardımı kullanarak park ederken bilgi ve eğlence ekranında görülen talimatlara uyunuz. Uzaktan Akıllı Park Yardımı'nı kullanırken mutlaka etrafınızı kontrol ediniz ve dikkatli olunuz.

## Uzaktan Akıllı Park Yardımı'nın bekleme moduna alınması



'Park Yardımı Koşulları Karşılanmadı' mesajı aşağıdaki durumlarda görüntülenecektir:

- 'Park Yardımı Koşulları Karşılanmadı' mesajı görüldüğünde ve Park/Görünüm (P) düğmesi basılı tutulduğunda Uzaktan Akıllı Park Yardımı fonksiyonu beklemeye alınır. Uzaktan Akıllı Park Yardımı'nın çalışıp çalışmadığını kontrol etmek için bir süre sonra Park/Görünüm (P) düğmesini yeniden basılı tutunuz.
- Akıllı anahtarın pili azaldığında. Akıllı anahtarın pil seviyesini kontrol edin.

## Uzaktan Akıllı Park Yardımına ilişkin sınırlamalar

Aşağıdaki durumlarda Uzaktan Akıllı Park Yardımı aracı park etme veya park yerinden çıkarma performansı sınırlanabilir, çarpışma riski olabilir veya Uzaktan Akıllı Park Yardımı fonksiyonu kapanabilir. Gerekirse, aracı park etme ve park yerinden çıkarma işlemini manuel olarak yapınız.

- Direksiyon simidine bir nesne takılması
- Araca kar zinciri, stepne veya farklı boyutta lastik takılması
- Lastik hava basıncının standart düzeyden düşük veya yüksek olması
- Aracınıza, aracınızdan daha uzun veya geniş bir yükün yüklenmiş veya aracınıza bağlanmış olması
- Rot balans ayarında sorun olması
- Aracınızın bir tarafa önemli düzeyde eğik olması
- Aracınıza çeki demiri takılmış olması

- Plakanın asıl konumundan farklı bir yere takılmış olması
- Uzaktan Akıllı Park Yardımı etkinleştirildiğinde ultrasonik park sensörünün üstünde veya altında bir insan, hayvan veya cisim varsa
- Park yerinin kıvrımlı veya çapraz olması
- Park alanının yakınında insan, hayvan veya bir nesne (çöp kutusu, bisiklet, motosiklet, alışveriş arabası, dar bir sütun vs.) gibi bir engel olması
- Park alanının yakınında yuvarlak bir sütun veya dar bir sütun ya da yangın söndürücü vs. gibi nesnelerin çevrelediği bir sütun olması
- Yol yüzeyinin engebeli (bordür taşı döşeli, hız kasisi vs.) olması
- Yolun kaygan olması
- Park yerinin, kamyon gibi, yerden daha yüksek veya büyük bir aracın yakınında olması
- Park yerinin eğimli olması
- Çizgili park yerinin yol yüzeyi kar ve su birikintileri nedeniyle ıslaksa veya park yerinin içinde bir yol işareti varsa
- Çizgili park yerinin yol yüzeyi yol çatlakları nedeniyle engebeliyse
- Park çizgisi çok ince veya kalınsa
- Park çizgisi kısmen silinmiş veya bulanıksa
- Park çizgisi insanlar, hayvan veya kar ve kutu gibi nesnelere tarafından engellenmişse.
- Şiddetli rüzgar olması
- Uzaktan Akıllı Park Yardımı'nın bozuk sathıllı yollarda, çakıllı yollarda, ağaçlık alanda vs. kullanılması
- Ultrasonik park sensörünün performansı, aşırı sıcak veya soğuk havadan etkilenir
- Ultrasonik park sensörünün üzerinin kar veya suyla kaplanmış olması
- Yakında ultrasonik dalgalar üreten bir cismin olması

- Ultrasonik sensörlerin yakınında iletişim fonksiyonu açık bir kablosuz cihaz çalışıyorsa
  - Aracınızın, başka bir aracın Park Mesafesi Uyarısından etkilenmesi
  - Tamponun aldığı bir darbe nedeniyle sensörün yanlış konuma gelmesi
  - Dış dikiz aynasında hasar olması nedeniyle kameralar yanlış monte edilmiş veya yerinde değilse
  - Ultrasonik sensör şu durumlarda aşağıdaki nesnelere algılayamaz:
    - İp, zincir veya küçük çubuk gibi keskin veya ince nesnelere
    - Çapı 14 cm'den dar ve boyu 1 metreden kısa olan nesnelere
    - Kumaş, süngersiz madde veya kar gibi sensör frekansını emebilecek nesnelere
    - Kare bir sütunun köşesi gibi dar bir nesne
    - Ultrasonik sensör yakınında insan, hayvan veya nesne
  - Kameralar, aşağıdaki durumlarda park çizgisini ve nesnelere doğru şekilde tanıyamaz veya algılayamaz:
    - Etrafta küçük nesnelere (kaldırım gibi), keskin nesnelere veya ince nesnelere (ip gibi) varsa
    - İnsanlar, hayvanlar veya nesnelere araca çok yakınsa veya araçtan çok uzaktaysa
    - Nesnelere kamyonet gibi daha yüksek konumda nesnelere
    - Kameralar kir veya nem sebebiyle engellenmişse
    - Kamera parlak ışığa maruz kalıyorsa
    - Çevre çok karanlıksa
    - Işık yüzeyden yansırıyorsa
- Aşağıdaki durumlarda Uzaktan Akıllı Park Yardımı düzgün çalışmayabilir:
- Eğimli yerlere park ederken

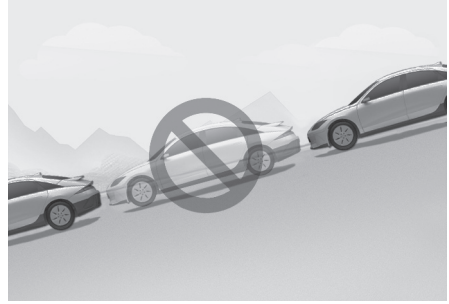

Araç eğimli bir yerde duruyorken manuel olarak park ediniz ve araçtan çıkınız.

- Bozuk satırlı yollara park ederken



Uzaktan Akıllı Park Yardımı, aracın kayması veya çakıl ya da taş parçaları gibi yol koşulları nedeniyle aracın hareket edememesi durumunda devreden çıkabilir.

- Bir kamyonun arkasına park ederken



Otobüs veya kamyon gibi yerden yüksek araçların çevresinde Uzaktan Akıllı Park Yardımı fonksiyonunu kullanmayın. Aksi takdirde, kaza meydana gelebilir.

- Bir sütunun yakınına park ederken

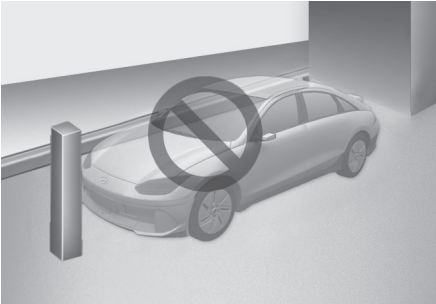

Park yerinin yakınında dar bir cisim, yuvarlak bir sütun, köşeli bir sütun veya yangın söndürücü vs. gibi nesnelere çevrelenmiş bir sütun varsa Uzaktan Akıllı Park Yardımı'nın performansı düşebilir veya bir engele çarpılabilir. Sürücünün aracı manuel olarak park etmesi gerekir.

- Yanlış hizalanmış bir aracın yanına park etme

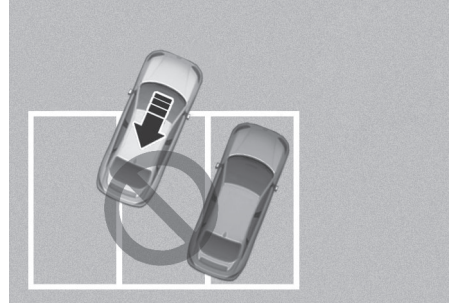

Yanlış hizalanmış araçların yanındaki bir alana park ederken Uzaktan Akıllı Park Yardımı kullanılıyorsa, aracımız düzgünce park edilemeyebilir.

Ancak bir park çizgisi varsa ve doğru tespit edilirse aracımız park çizgisi ile hizalı olarak park edecektir.

- Bir duvarın yanındaki park yerinden çıkarken veya dar bir alana park ederken

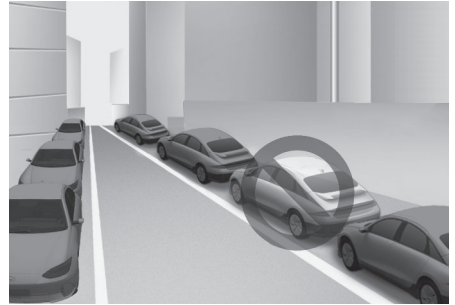

- Uzaktan Akıllı Park Yardımı, bir duvarın yanındaki dar bir park yerinden çıkarken düzgün çalışmayabilir. Park yerinden çıkarken etrafta yaya, hayvan veya bir cisim olup olmadığını kontrol ediniz.
- Güvenliğiniz için, Uzaktan Akıllı Park Yardımı, park yerlerinin park etmek için gereken minimum alandan daha dar olduğu yerlerde park yeri aramaz.

Dar bir alana park ederken Uzaktan Akıllı Park Yardımı düzgün çalışmayabilir. Park ederken etrafta yaya,

hayvan veya bir cisim olup olmadığını kontrol ediniz.

- Karlı havada park ederken



Kar yağışı ultrasonik sensörün veya geniş görüş kamerasının çalışmasını etkileyebilir veya araç park edilirken yolun kaygan olması durumunda Uzaktan Akıllı Park Yardımı devre dışı kalabilir.

- Normal olmayan bir park yeri

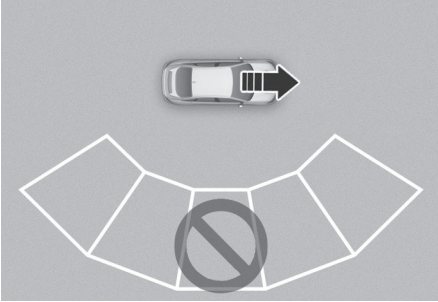

Park hatları paralel olmadığında Uzaktan Akıllı Park Yardımı düzgün çalışmayabilir. Park alanı sensör tarafından tanınmasına rağmen park etmeyiniz.

- Eğimli park alanı

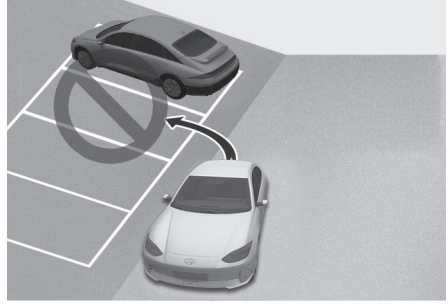

Uzaktan Akıllı Park Yardımı, eğimli veya kavisli bir yol yüzeyinde düzgün çalışmaz. Park alanı sensör tarafından tanınmasına rağmen park etmeyiniz.

- Çapraz park ederken

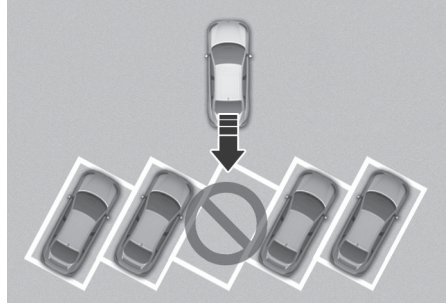

Çapraz bir park alanında uzaktan yönlendirme işlevi düzgün çalışmayabilir.

### UYARI

Uzaktan Akıllı Park Yardımı'nı kullanırken aşağıdaki önlemleri alın:

- Uzaktan Akıllı Park Yardımı'nı kullanarak park yerlerine güvenli bir şekilde girip çıkmak sürücünün sorumluluğudur.
- Uzaktan Akıllı Park Yardımı'nı kullanırken güvenliğinizi için aracın hareket ettiği yönde durmayın.
- Uzaktan Akıllı Park Yardımını kullanırken her zaman etrafınızı mutlaka kontrol edin. Eğer sensöre yakınlarsa veya sensörün kör

nokta alanındalarsa yayalara, hayvanlara veya cisimlere çarpabilirsiniz.

- Uzaktan Akıllı Park Yardımı devredeyken aniden bir insan, hayvan veya cismin çıkması durumunda çarpışma meydana gelebilir.
- Uzaktan Akıllı Park Yardımı'nı alkollüyken kullanmayın.
- Çocukların veya başka kişilerin akıllı anahtarı kullanmasına izin vermeyin.
- Uzaktan Akıllı Park Yardımı uzun bir süre boyunca sürekli olarak kullanılırsa yardım sisteminin performansı bundan olumsuz etkilenebilir.
- Aracın bir yanına eğik olması gibi, rot balans ayarının gerekli olduğu durumlarda, Uzaktan Akıllı Park Yardımı düzgün çalışmayabilir. Aracı HYUNDAI yetkili servisinde kontrol ettirmenizi öneririz.
- Uzaktan Akıllı Park Yardımı tarafından fren yapılırsa veya sürücü fren pedalına basarsa bir ses duyulabilir.
- Uzaktan Akıllı Park Yardımı yaya, hayvan veya nesne ile çarpışmayı önlemek için ani fren yapabilir.
- Uzaktan Akıllı Park Yardımı'nı yalnızca aracın güvenli bir şekilde hareket edebileceği kadar geniş park alanlarında kullanınız.
- Uzaktan Akıllı Park Yardımı düzgün bir şekilde çalışmadığı takdirde, aracı HYUNDAI yetkili servisinde kontrol ettirmenizi öneririz.

### NOT

- Uzaktan Akıllı Park Yardımı devredeyken Ön/Arka Park Mesafesi Uyarısı sisteminin 3. aşama uyarı sesinin (sürekli bip) duyulması, algılanan engelin aracınıza yakın olduğu anlamına gelir. Bu sürede Uzaktan Akıllı Park Yardımı çalışmayı geçici olarak durdurur. Aracımızın çevresinde yaya, hayvan veya herhangi bir cisim olmadığından emin olunuz.
- Frenlerin çalışmasına bağlı olarak, araç hareket halindeyken stop lambaları yanabilir.
- Soğuk havada uzun süre park halinde kalmış bir araç uzaktan çalıştırıldığında aracın durumuna göre Uzaktan Akıllı Park Yardımı fonksiyonu geç çalışabilir veya iptal olabilir.

## UYGUNLUK BEYANI

+ Varsa

### Ön Radar

Radyo frekans bileşenleri aşağıdakilerden oluşur:

- Avrupa ve diğer Avrupa bölgeleri için

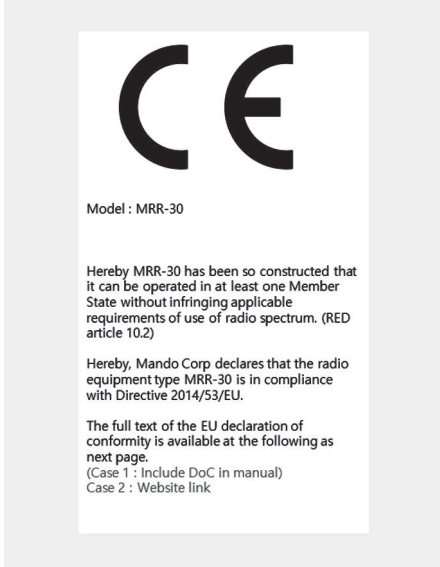

### Arka köşe radarı

Radyo frekans bileşenleri (arka köşe radarı) aşağıdakileri içerir:

- Avrupa ve CE sertifikasına tabi ülkeler için (SRR5 GEN2)



- Avrupa ve CE sertifikasına tabi ülkeler için (SRR5 GEN1)



# 8. Acil Durumlar

Dörtlü flaşör sistemi .....	8-2
Araç hareket halinde iken meydana gelen acil durumlar .....	8-2
Sürüş sırasında araç stop ederse .....	8-2
Eğer kavşaklar veya geçişlerde araç stop ederse .....	8-2
Sürüş sırasında lastiğiniz patladıysa .....	8-3
Araç çalışmazsa .....	8-3
EV bataryasının şarj göstergesinin düşük seviyede olmadığını teyit edin .....	8-3
Takviye ile çalıştırma (12 V akü) .....	8-4
Lastik Basınç Göstergesi (TPMS) .....	8-7
Basıncın kontrolü .....	8-7
Lastik basınç göstergesi sistemi .....	8-8
Düşük Lastik Basıncı gösterge lambası .....	8-9
Düşük lastik basıncı konum göstergesi ve lastik basıncı göstergesi .....	8-9
TPMS (Lastik Basınç Göstergesi) Arıza Göstergesi .....	8-9
TPMS'li Bir Lastiği Değiştirme .....	8-10
Lastiğiniz patladıysa (Lastik Tamir Kiti ile) .....	8-12
Giriş .....	8-12
Lastik Tamir Kitinin Güvenli Kullanımı Hakkında Notlar .....	8-13
Lastik Tamir Kitinin Parçaları .....	8-14
Lastik Patladığında Lastik Tamir Kitinin Kullanımı .....	8-15
Lastik basıncının ayarlanması .....	8-17
Araçın çekilmesi .....	8-18
Çekme hizmeti .....	8-18
Çıkartılabilen çekme kancası .....	8-19
Acil durum malzemeleri .....	8-20
Yangın söndürücü .....	8-20
İlk yardım çantası .....	8-20
Üçgen reflektör .....	8-20
Lastik basınç göstergesi .....	8-20
Acil Durum Çağrı Sistemi .....	8-22
Veri işleme hakkında bilgi .....	8-24
Acil Durum Çağrı Sistemi .....	8-25

## DÖRTLÜ FLAŞÖR SİSTEMİ

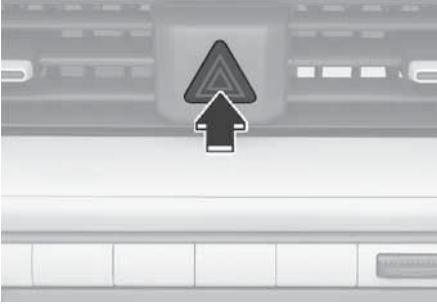

Dörtlü flaşör, diğer sürücülerin, sizin aracınıza yaklaşırken, sollarken veya geçerken aşırı dikkatli olmaları için bir uyarı görevi yapar.

Acil onarım yaparken veya araç yol kenarında durduğu zaman kullanılmalıdır.

Dörtlü flaşörü açık veya kapalı duruma getirmek için, Çalıştırma/ Durdurma düğmesi herhangi bir konumdayken dörtlü flaşör düğmesine basınız. Dörtlü flaşör düğmesi ön konsol ortasındadır. Tüm sinyal lambaları aynı anda yanıp söner.

- Dörtlü flaşör, aracınız hareket halinde olsun veya olmasın çalışır.
- Dörtlü flaşör açıkken dönüş sinyalleri çalışmaz.

## ARAÇ HAREKET HALİNDE İKEN MEYDANA GELEN ACİL DURUMLAR

### Sürüş sırasında araç stop ederse

- Aracınızı düz bir doğrultuda sürerken hızınızı yavaşça azaltınız. Dikkatli bir şekilde aracınızı sağa çekerek güvenli bir yere park ediniz.
- Dörtlü flaşörlerinizi yakınız.
- Aracı tekrar çalıştırmayı deneyiniz. Aracınız çalışmıyorsa, HYUNDAI yetkili servisimize başvurmanızı veya diğer yetkin bir servisten destek almanızı öneririz.

### Eğer kavşaklar veya geçişlerde araç stop ederse

Eğer kavşaklar veya geçişlerde araç stop ederse, etraf güvenli olduğu takdirde, vites kolunu N (Boş) konumuna getiriniz ve aracı emniyetli bir alana itiniz.

"Araç kapalı konumdayken vitesin N (Boş) konumunda kalması için 6. bölümdeki "Araç kapalıyken N (Boş) konumunda kalmak için" konusuna bakınız.

## Sürüş sırasında lastiğiniz patladıysa

Sürüş sırasında lastik patladığında:

- Ayağınızı gaz pedalından çekiniz ve araç düz doğrultuda giderken kendi kendine durmasını bekleyiniz. Ani fren yapmayınız veya yolun sağına çekmeye çalışmayınız. Bu durum sizin araç hakimiyetini kaybedip kaza yapmanıza yol açabilir. Araç yeterince yavaşladığında, dikkatle frene basarak yolun sağına çekiniz. En kısa zamanda yoldan çıkarak sağlam, düz bir zemin üzerinde durunuz. Otobanda iseniz iki trafik yolu arasındaki orta refüje park etmeyiniz.
- Araç durduğu zaman, dördü flaşör düğmesine basın, vitesi P (Park) konumuna getirin, el frenini çekin ve Çalıştırma/Durdurma düğmesini OFF konumuna getiriniz.
- Yolcuların tümünü araçtan indiriniz. Yolcuların aracın yola bakan tarafında değil, diğer tarafta durmalarını sağlayınız.
- Patlak bir lastiği değiştirirken, bu bölümün ilerisinde yer alan talimata uyunuz.

## ARAÇ ÇALIŞMAZSA

### EV bataryasının şarj göstergesinin düşük seviyede olmadığını teyit edin

- Vitesi mutlaka P (Park) konumuna alın. Araç sadece vites P (Park) konumundayken çalışır.
- 12V Akü bağlantılarını kontrol ediniz, temiz ve sağlam olduğundan emin olunuz.
- Araç iç ışıklarını açınız. Marşa bastığınızda ışıklar sönmeye yüz tutuyor veya sönyorsa 12V akü boşalmış demektir.

Aracınızı iterek veya çekerek çalıştırmaya kalkışmayınız. Bu durum aracınızda hasara neden olabilir.

## TAKVİYE İLE ÇALIŞTIRMA (12 V AKÜ)

Eğer yanlış yapılırsa, takviye ile çalıştırmak tehlikeli olabilir. Ciddi yaralanmaları veya araç hasarını önlemek için, bu bölümdeki takviye ile çalıştırma yöntemini takip ediniz. Takviye ile nasıl çalıştıracağınız konusunda kuşkunuz varsa, aracınızı takviye ile çalıştırma işini yetkin bir teknisyene veya araç çekme servisine bırakmanızı şiddetle tavsiye ederiz.

### UYARI

Akünün yakınında çalışırken veya aküyü kullanırken, sizin ve etrafınızdakilerin CİDDİ ŞEKİLDE YARALANMASINI veya ÖLÜMÜNÜ önlemek için, daima aşağıdaki uyarıları dikkate alınız:



Bir akü ile çalışırken, aşağıdaki talimatı dikkatlice okuyunuz ve izleyiniz.



Asit sıçramalarına karşı gözleri korumak için tasarlanmış göz koruyucu kullanınız.



Her türlü alev, kıvılcım veya sigara malzemesini aküden uzak tutunuz.



Akü hücrelerinde yüksek derede yanıcı bir gaz olan hidrojen mevcuttur ve ateşlendiği zaman patlayabilir.



Pilleri çocukların erişemeyeceği bir yerde saklayınız.



Aküler yüksek derecede aşındırıcı özelliği olan sülfürik asit içerirler. Asidin gözlerinize, cildinize veya giysilerinize temas etmesine izin vermeyiniz.

Eğer gözlerinize asit gelirse, gözlerinizi en az 15 dakika temiz suyla yıkayınız ve derhal tıbbi yardım alınız. Eğer asit cildinize temas ederse, bölgeyi tamamen yıkayınız. Bir acı veya yanma hissederseniz, derhal tıbbi yardım isteyiniz.

- Plastik muhafazalı bir aküyü kaldırırken, muhafazanın üzerine aşırı baskı uygularsanız, akü asidi kaçağı meydana gelebilir. Bir akü kaldırıcı ile veya çapraz köşelerden el ile kaldırınız.
- Akünüz donmuş ise, aracı takviye ile çalıştırmaya kalkışmayınız.
- Aracın akü kabloları aküye bağlandığı zaman, ASLA aküyü tekrar şarj etmeye kalkışmayınız.

- Elektrikli ateşleme sistemi yüksek voltaj ile çalışır.  
Çalıştırma/Durdurma düğmesi ON durumunda veya araç çalışır durumunda iken sistemdeki bu parçalara ASLA dokunmayınız.
- Elektrikli ateşleme sistemi yüksek voltaj ile çalışır. Çalıştırma/Durdurma düğmesi AÇIK durumunda veya (READY) göstergesi AÇIK durumunda iken sistemdeki bu parçalara ASLA dokunmayınız.
- Takviye kablolarının uçlarının birbiri ile temas etmesine izin vermeyiniz. Bu kıvılcım çıkmasına neden olabilir.
- Takviye ile çalıştıracağınız zaman akü donmuşsa veya elektrolit seviyesi düşükse, çatlayabilir veya patlayabilir.
- (-) ucunu doğrudan aktarma kablosuna bağlamayınız. (-) ucunu araçtaki aktarma kablosundan uzakta bulunan metal parçalardan birine bağlayınız. Aktarma kablosuna doğrudan (-) bağlantı patlamaya neden olabilir.
- Takviye ile çalıştırma için yalnızca 12 V akü kullandığınızdan emin olunuz. Takviyeyle çalıştırma için farklı voltajlara sahip akülerin kullanılması, aküye zarar verebilir ve hatta bir patlamaya neden olabilir.

### **Takviyeyle çalıştırma prosedürü**

#### **i Bilgilendirme**

**Aracınızı aktarma kablosuyla çalıştırdığınızda, motor bölmesindeki bağlantı kablosu terminalini kullanınız.**

1. Takviye kablolarının ulaşması için, araçları birbirine yeteri kadar yaklaştırınız, ancak araç kaporta parçalarının temas etmesine izin vermeyiniz.
2. Araç tamamen durdurulmuş olsa bile, motor bölmesindeki fanlardan ve hareketli parçalardan uzak durunuz.
3. Radyo, lamba, klima vs. gibi tüm elektrikli cihazları kapayın. Vitesi P (Park) pozisyonuna getiriniz ve el frenini çekiniz. İki aracı da KAPALI konumuna getiriniz.

4. Motor kaputunu açınız.
5. Ön bagajın iç kısmında bulunan akü kapağını çıkarınız.
6. Motor bölmesi sigorta kutusu kapağını çıkarınız.

#### **⚠ DİKKAT**

**Takviye ile çalıştırmadan önce, ters kutup bağlantısını önlemek için pozitif (+) ve negatif (-) terminaleri doğru tanımladığınızdan emin olunuz.**

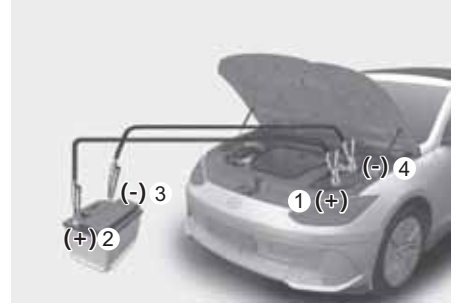

7. Takviye kablolarını tam olarak şekildeki sırayla bağlayınız. Önce, bir takviye kablosunu aracınızın (1) kırmızı, artı (+) takviye terminaline birleştiriniz.
8. Takviye kablosunun diğer ucunu yardımcı aracın (2) kırmızı, artı (+) akü/takviye terminaline bağlayınız.
9. İkinci takviye kablosunu yardımcı aracın (3) siyah, eksi (-) akü / takviye terminaline bağlayınız.
10. İkinci takviye kablosunun diğer ucunu aracınızın (4) siyah, eksi (-) şasi ucuna bağlayınız.

Takviye kablolarının doğru akü ve takviye kutupları veya doğru şasi dışında herhangi bir şeye temas etmesine izin vermeyiniz. Bağlantıları yaparken akünün üzerine eğilmeyiniz.

#### **⚠ UYARI**

**Takviye kablosunu boşalmış akünün eksi (-) takviye terminaline bağlamayınız. Kıvılcımlanma akünün patlamasına ve kişisel yaralanmaya veya araçta hasara neden olabilir.**

11.Yardımcı aracı çalıştırınız ve birkaç dakika çalıştırmaya devam ediniz. Sonra aracınızı çalıştırınız.

12.Akünün sonradan tekrar çalışabilmesi için aracınızı en az 30 dakika rölantide veya sürüş halinde çalıştırarak yeterli düzeyde şarj almasını sağlayınız. Tamamen bitmiş bir akünün tamamen şarj olabilmesi için 60 dakikalık bir motor çalışma süresi gerekebilir. Araç daha az bir süre ile çalıştırılırsa, akü tekrar çalışmayabilir.

Eğer birkaç denemeden sonra aracınız çalışmaz ise, muhtemelen servise ihtiyacı vardır. Böyle bir durumda lütfen yetkili servis yardımına başvurunuz. Eğer akününüzün boşalma nedeni belli değilse, aracınızı HYUNDAI yetkili servisinde kontrol ettirmenizi öneririz.

Takviye kablolarını birleştirdiğiniz sıranın tam tersine göre ayırınız.

1. Takviye kablosunu aracınızın (4) siyah, eksi (-) şasi ucundan ayırınız.
2. Takviye kablosunun diğer ucunu yardımcı aracın (3) siyah, eksi (-) akü/şasi ucundan ayırınız.
3. İkinci takviye kablosunu yardımcı aracın (2) kırmızı, artı (+) akü/takviye terminalinden ayırın.
4. Takviye kablosunun diğer ucunu aracınızın (1) kırmızı, artı (+) takviye terminalinden ayırınız.

### Bilgilendirme



**Pillerin uygun şekilde imha edilmemesi, çevre ve insan sağlığı için zararlı olabilir. Aküyü yerel yasalara ve düzenlemelere uygun olarak imha ediniz.**

### **NOT**

**Aracınızın hasar görmesini önlemek için:**

- **Aracınızı takviye ile çalıştırmak için, sadece 12 Voltluk bir güç kaynağı (akü veya takviye sistemi) kullanınız.**
- **Aracınızı iterek çalıştırmak suretiyle takviyeli çalıştırmaya kalkışmayınız.**
- **Aracınızı takviyeyle çalıştırdıktan sonra akü kapağının ve kablosunun sıkıca oturduğundan daima emin olunuz. Aksi takdirde ilgili parçaların zarar görmesine, ses problemine veya yabancı maddelerin nüfuz etmesine neden olabilir.**

### **UYARI**

**Aracınızı takviye ile çalıştırırken artı (+) ve eksi (-) kabloların birbirine temas etmemesine dikkat ediniz. Kıvılcımlanma kişisel yaralanmaya neden olabilir.**

## LASTİK BASINÇ GÖSTERGESİ (TPMS)

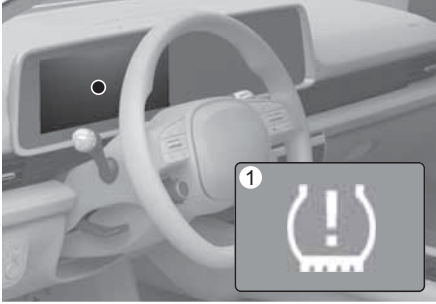

- (1) Düşük Lastik Basıncı Göstergesi/TPMS Arıza Göstergesi
- (2) Düşük lastik basıncı konum göstergesi ve lastik basıncı göstergesi (Gösterge paneli ekranda görünür)

## Basıncın kontrolü



- Gösterge paneli ekranındaki yolculuk görünümünde lastik basıncını kontrol edebilirsiniz.
- 4. Bölümdeki "Görüntüleme modları" konusuna bakınız.
- Araç çalıştıktan beş dakika sonra lastik basıncı gösterilir.
- Araç durdurulduğunda eğer lastik basıncı ekrana gelmiyorsa, "**Görüntüleme için aracı sürün**" mesajı ekranda görülecektir. Aracı sürdükten sonra lastik basıncını kontrol ediniz.
- Ekranda gösterilen lastik basıncı değerleri lastik basıncı sayacında ölçülenden farklılık gösterebilir.
- Lastik basıncını bilgi ve eğlence sistemi ekranındaki Ayarlar menüsünden değiştirebilirsiniz. Seçiniz:
  - **Kurulum > Genel Ayarlar > Birim > Lastik Hava Basıncı Birimi > psi/ kPa/bar**

### **i** Bilgilendirme

Yazılım güncellemelerinden sonra bilgi ve eğlence sistemi değişebilir. Daha fazla bilgi için, bilgi ve eğlence sistemi birlikte verilen kılavuza ve hızlı başvuru kılavuzuna bakınız.

## Lastik basınç göstergesi sistemi



### UYARI

Aşırı veya yetersiz şişirme, lastik ömrünü kısaltır, araç kullanmayı olumsuz olarak etkiler ve bir kazaya sebebiyet verecek şekilde araç hakimiyetini kaybettirecek ani lastik patlamalarına neden olabilir.

Yedek lastik de (eğer verilmişse) dahil tüm lastikler ayda bir soğukken kontrol edilmeli ve araç üreticisinin araç etiketinde veya lastik basınç etiketinde önerdiği basınçla şişirilmelidir (Eğer aracınızda araç etiketinde veya lastik basınç etiketinde belirtilenden farklı ebatta lastikler varsa, o lastiklere uygun hava basıncını belirlemelisiniz.).

Aracınız, ilave bir emniyet önlemi olarak, lastiklerinizden birisinde veya birkaçında bariz bir inme olduğunda düşük lastik basıncı göstergesinin yanmasını sağlayan Lastik Basınç Göstergesi (TPMS) ile donatılmıştır. Buna göre, düşük lastik basıncı göstergesi yandığı zaman, mümkün olan en kısa sürede durmalı ve lastiklerinizi kontrol etmeli, uygun basınçla şişirmelisiniz. Önemli derecede inmiş lastiklerle araç sürmek lastiklerin aşırı ısınmasına ve hasarlanmasına neden olur.

İnik lastikler aynı zamanda enerji verimliliğini ve lastik ömrünü de azaltır ve aracın yol tutuşunu ve durma kabiliyetini etkileyebilir.

Lütfen TPMS'nin uygun lastik bakımı yerine geçmediğini unutmayın; lastikteki inme TPMS düşük lastik basıncı göstergesinin yanmasını tetikleyecek seviyeye düşmese bile, doğru lastik basıncını muhafaza etmek sürücünün sorumluluğudur.

Aracınızda TPMS'nin düzgün çalışmadığını gösteren bir TPMS arıza göstergesi de bulunur. TPMS arıza göstergesi düşük lastik basıncı sinyal lambasına bağlıdır. Sistem bir arıza algıladığında, sinyal lambası yaklaşık bir dakika kadar yanıp söner, sonra devamlı yanık kalır. Arıza devam ettikçe, bu sıralama araç her çalıştığında devam eder.

Arıza göstergesi yandığında, sistem düşük lastik basıncını tespit edemeyebilir veya bunun sinyalini veremeyebilir. TPMS arızaları değişik nedenlerle oluşabilir, örneğin araca değişik lastikler veya jantlar takılması TPMS'nin düzgün çalışmasını engelleyebilir.

Bir veya daha fazla lastiği veya jantı değiştirdiğinizde, değiştirilen lastik veya jantların TPMS'nin düzgün çalışmasına olanak verdiğinden emin olmak için, daima TPMS arıza göstergesini kontrol ediniz.

### NOT

Aşağıdakilerden biri meydana gelirse, aracı, yetkili bir HYUNDAI servisinde kontrol ettirmenizi öneririz.

1. Düşük lastik basıncı göstergesi/TPMS arıza göstergesi, araç çalışırken veya çalıştırma/durdurma düğmesi "ON" konumuna getirildiği zaman 3 saniye süreyle yanmaz ise.
2. TPMS arıza göstergesi yaklaşık 1 dakika yanıp söndükten sonra, yanar durumda kalır.
3. Düşük lastik basıncı konum göstergesi yanık kalırsa.

## Düşük Lastik Basıncı gösterge lambası



## Düşük lastik basıncı konum göstergesi ve lastik basıncı göstergesi



Lastik Basıncı Göstergesi uyarı göstergeleri yandığı ve uyarı mesajı gösterge ekranında görüntülediği takdirde, lastiklerinizden birisinde veya birkaçında bariz bir basınç düşüşü var anlamına gelir. Düşük lastik basıncı konum göstergesi, ilgili pozisyon ışığının yanmasıyla hangi lastiğin basıncında önemli düşme olduğunu gösterir.

Eğer her iki gösterge de yanıyorsa, derhal hızınızı azaltın, sert dönüşlerden kaçının ve artan durma mesafelerini göz önüne alın. Mümkün olan en kısa sürede durmalı ve lastiklerinizi kontrol etmelisiniz. Sürücü tarafındaki orta sütunun dış paneli üzerinde bulunan araç etiketi veya lastik basıncı etiketinde belirtilen basınçlara göre lastikleri şişiriniz.

Eğer bir benzin istasyonuna ulaşamıyorsanız veya lastik basılan havayı tutmuyorsa, lastiği stepne ile değiştiriniz.

Düşük basınçlı lastik onarıncaya ve araca takılıncaya kadar, Düşük Lastik Basıncı Göstergesi yanmaya devam eder ve TPMS Arıza göstergesi de bir dakika için yanıp söner ve yanmaya devam eder (araç yaklaşık 10 dakika 25 km/saatin üstünde bir hızla sürüldüğünde).

### ⚠ DİKKAT

Eğer lastik basıncı sıcak hava için önerilen lastik basıncına göre ayarlanmışsa, kışın veya soğuk havada Düşük Lastik Basıncı Göstergesi yanabilir. Bu, TPMS'nizin arızalı olduğunu göstermez, çünkü ısıdaki düşme lastik basıncının da orantılı şekilde düşmesine neden olur.

Aracınızla sıcak bir bölgeden soğuk bir bölgeye veya soğuk bir bölgeden sıcak bir bölgeye gittiğinizde veya dış hava sıcaklığı önemli ölçüde arttığında veya düştüğünde, lastik basıncını kontrol etmeli ve önerilen basınca ayarlamalısınız.

### ⚠ UYARI

#### Düşük Basıncı Hasarı

Önemli derecede düşük lastik basıncı aracı dengesiz yapar ve araç kontrolünün kaybına ve daha uzun frenleme mesafelerine neden olur.

Düşük basınçlı lastiklerle sürmeye devam etmek, lastiklerin aşırı ısınmasına ve hasarlanmasına neden olabilir.

## TPMS (Lastik Basınç Göstergesi) Arıza Göstergesi

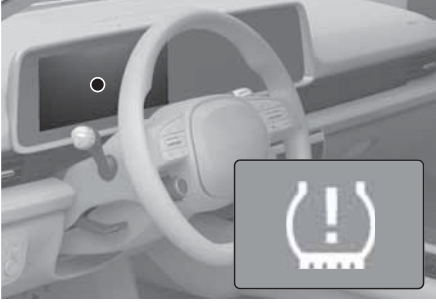

Lastik Basınç Göstergesinde bir sorun olduğunda, TPMS arıza göstergesi bir dakika kadar yanıp söndükten sonra sürekli yanar.

Sistemin, bir an önce HYUNDAI yetkili servisine kontrol ettirilmesini öneririz.

### NOT

**TPMS ile ilgili bir arıza varsa, Düşük Lastik Basıncı Konum Göstergesi, araçta düşük basınçlı lastik olsa bile göstermeyecektir.**

### NOT

**Aracınız polis merkezleri, devlet ve kamu binaları, radyo yayın istasyonları, askeri tesisler, hava alanları, alıcı-verici kuleleri, vs. gibi elektrik güç besleme kablolarının veya radyo vericilerinin yakınındayken TPMS Arıza Göstergesi bir dakika kadar yanıp söndükten sonra sürekli yanabilir.**

**Ayrıca, kar zincirleri veya bilgisayar, şarj aleti, uzaktan kumandalı şarj sistemi, navigasyon, vs. gibi elektronik cihazlar kullanılırsa TPMS Arıza Göstergesi yanabilir. Bu, Lastik Basınç Göstergesinin (TPMS) normal çalışmasını etkileyebilir.**

## TPMS'li Bir Lastiği Değiştirme

Eğer bir lastiğiniz patlamışsa, Düşük Lastik Basıncı ve Konum göstergeleri yanar. Patlak lastiği en kısa sürede HYUNDAI yetkili servisinde tamir ettirmenizi veya stepne ile değiştirmenizi öneririz.

### NOT

**Lastiği tamir etmek ve/veya şişirmek için asla HYUNDAI yetkili servisi tarafından onaylanmamış veya aracınızın muadili olmayan lastik tamir malzemesi kullanmanız tavsiye edilmemektedir. HYUNDAI yetkili servisi tarafından onaylanmamış veya aracınız için muadil olmayan sıvı conta malzemesi, lastik basınç sensörüne hasar verebilir.**

Stepne (varsa), Lastik Basınç Göstergesi ile donatılmamıştır. Düşük basınçlı lastik veya patlak lastik, stepne ile değiştirildiğinde, Düşük Lastik Basıncı Göstergesi yanmaya devam eder. Bununla birlikte, TPMS Arıza göstergesi, araç yaklaşık 10 dakika süre ile 25 km/saatin üstünde bir hızla sürülürse, bir dakika için yanıp söner ve yanmaya devam eder.

Lastik Basınç Göstergesi sensörüne sahip bir orijinal lastik, önerilen basınca göre şişirilip araca takıldığında, Düşük Lastik Basıncı Göstergesi ve TPMS arıza göstergesi birkaç dakika sürüş sonrası söner.

Eğer göstergeler aracın hareketinden birkaç dakika sonra sönmezse yetkili bir HYUNDAI servisine danışmanızı öneririz.

Her tekerlek, supabın arkasında lastiğe monte edilmiş bir lastik basıncı sensörü ile donatılmıştır (stepne hariç). TPMS'ye özel jantlar kullanmalısınız. Lastiklerinize daima yetkili bir HYUNDAI servis tarafından bakım yapılması önerilir.

Bir lastiğin inik olduğunu sadece bakarak tespit edemeyebilirsiniz. Daima iyi kalitede bir lastik basıncı sayacı kullanınız. Sıcak (sürüşten dolayı) bir lastiğin soğuk bir lastiğe göre daha yüksek basınca sahip olacağını lütfen unutmayınız.

Soğuk lastik; 3 saat yerinde duran veya bu 3 saatlik süre içinde 1,6 km'den az yol kat etmiş olan lastiktir.

Lastik basıncını ölçmeden önce lastiklerin soğumasını bekleyiniz. Önerilen basınçta hava basmadan önce lastiğin soğuk olduğundan daima emin olunuz.

### UYARI

- TPMS, yoldaki engeller ve çukurlar gibi dış etkenler nedeniyle oluşan şiddetli ve ani oluşan lastik hasarları için sizi uyaramaz.
- Araçta herhangi bir dengesizlik hissederseniz, derhal ayağınızı gazdan çekiniz, kademeli olarak hafif kuvvetle frene basınız ve yolun emniyetli bir bölümüne yanaşınız.

### UYARI

Lastik Basınç Göstergesi (TPMS) parçalarını kurcalamak, modifiye etmek veya iptal etmek, sistemin sürücüyü düşük lastik basıncı durumları ve/veya TPMS arızaları hakkında uyarma özelliğini engelleyebilir. Lastik Basınç Göstergesi (TPMS) parçalarını kurcalamak, modifiye etmek veya iptal etmek, aracın o bölümüyle ilgili garantiyi geçersiz kılabilir.

### UYARI

#### Avrupa için

- Bu TPMS'nin çalışmasına engel olabilir.
- Piyasada sunulan tekerleklerde TPMS sensörü bulunmayabilir.

Güvenliğiniz için, değişim için kullanacağınız parçaları HYUNDAI yetkili servisinden temin etmenizi öneririz.

- Piyasa malı tekerlek kullanıyorsanız, HYUNDAI yetkili servisi tarafından onaylanmış TPMS sensörü veya aracınız için onaylanmış eşdeğer bir ürün kullanmanızı öneririz. Aracınızda TPMS sensörü bulunmuyorsa veya TPMS düzgün çalışmıyorsa, ülkenizde yapılan periyodik araç muayenelerinden geçemeyebilirsiniz.

## LASTİĞİNİZ PATLADIYSA (LASTİK TAMİR KİTİ İLE)

+ Varsa



Güvenli kullanım için, kullanımdan önce bu kullanma kılavuzunu dikkatlice okuyunuz ve talimatları takip ediniz.

- (1) Kompresör
- (2) Sıvı conta kabı

Lastik Tamir Kiti, geçici bir lastik tamir işlemidir, lastiğin en kısa sürede yetkili bir HYUNDAI servisi veya aracınız için onaylı denk bir servis tarafından kontrol edilmesi önerilir.



### DİKKAT

**İki veya daha fazla lastik patlamışsa, Lastik Tamir Kiti içinde bir sıvı conta olduğu ve sadece bir patlak lastik için kullanıldığından, lastik tamir kiti kullanmayınız.**



### UYARI

Lastik yanaklarındaki patlakları tamir etmek için Lastik Tamir Kiti kullanmayınız. Bu durum, lastik arızası nedeniyle kazaya sebep olabilir.



### UYARI

Lastiğinizi en kısa zamanda tamir ediniz. Lastik Tamir Kiti ile şişirilen lastik her an hava basıncını kaybedebilir.

## Giriş

Bir lastiğiniz patlasa bile Lastik Tamir Kitini kullanarak hareket edebilirsiniz.

Sıvı conta maddesi, bir binek otosunda çivi veya benzeri nesnelere lastiğin havasını indiren çoğu lastik patlamalarında delikleri etkili ve rahat bir şekilde kapatır.

Lastiğin tam olarak tamir edildiğinden emin olduktan sonra, lastiği değiştirmek için bir servise veya lastik tamircisine ulaşmaya kadar, 80 km/s azami hızla dikkatli bir şekilde (200 km kadar mesafe) gidebilirsiniz.

Özellikle büyük patlakları olan veya yan tarafı hasar görmüş olan bazı lastikler tam olarak tamir edilemeyebilir.

Lastikteki hava basınç kaybı lastiğin performansını ciddi biçimde etkileyebilir.

Bu nedenle, özellikle araç çok yüklüyse veya bir römork kullanılıyorsa, ani direksiyon hareketlerinden veya diğer sürüş manevralarından kaçınılmalıdır.

Lastik Tamir Kiti, kalıcı bir lastik tamir metodu olarak tasarlanmamıştır ve sadece bir lastik için kullanılır.

Bu talimatta, patlak lastiği geçici bir şekilde basit ve güvenilir olarak nasıl tamir edeceğinizi adım adım gösterilmektedir.

"Lastik Tamir Kitinin Güvenli Kullanımı Hakkında Notlar" bölümünü okuyunuz.



### UYARI

**Patlak veya hava basıncı yetersiz bir lastik ile yol alma nedeniyle bir lastik ciddi olarak hasar gördüyse, Lastik Tamir Kitini kullanmayınız.**

**Sadece lastiğin dış bölgelerinde bulunan patlak yerler Lastik Tamir Kiti kullanılarak tamir edilebilir.**

## Lastik Tamir Kitinin Güvenli Kullanımı Hakkında Notlar

- Aracınızı, Lastik Tamir Kiti ile hareketli trafikten uzakta çalışabileceğiniz şekilde, yolun kenarına park ediniz.
- Düz bir yerde olsanız bile, aracınızın hareket etmeyeceğinden emin olmak için, daima el frenini çekiniz.
- Lastik Tamir Kitini sadece binek otosu lastiklerinin onarımında veya şişirme işleminde kullanınız. Sadece lastiğin dış bölgelerinde bulunan patlak yerler Lastik Tamir Kiti kullanılarak tamir edilebilir.
- Motosikletlerde, bisikletlerde veya diğer başka tip lastiklerde kullanmayınız.
- Lastik ve jant hasarlı ise güvenliğinizi için Lastik Tamir Kiti kullanmayınız.
- Yaklaşık 4 mm'den büyük lastik hasarlarında Lastik Tamir Kiti kullanımı etkili olmayabilir.
- Eğer lastik, Lastik Tamir Kiti ile yola uygun duruma getirilemiyorsa, yetkili bir HYUNDAI servisine başvurmanızı öneririz.
- Patlak veya hava basıncı yetersiz bir lastik ile yol alma nedeniyle bir lastik ciddi olarak hasar gördüyse, Lastik Tamir Kitini kullanmayınız.
- Lastiğe saplanmış olan çivi veya vida gibi herhangi bir yabancı nesneyi çıkartmayınız.
- Araç açık havada ise, aracı "ON" (READY) göstergesi AÇIK-ON) konumunda bırakınız. Aksi halde, çalışan kompresör araç aküsünü boşaltabilir.
- Lastik Tamir Kitini kullanırken asla gözetimsiz bırakmayınız.
- Kompresörü sürekli olarak 10 dakikadan fazla çalıştırmayınız. Aksi halde aşırı ısınabilir.
- Çevre sıcaklığı -30°C'nin altında ise Lastik Tamir Kiti sistemini kullanmayınız.
- Sıvı contanın cilt ile teması durumunda, bol suyla bu bölgeyi yıkayınız. Tahriş devam ederse, tıbbi destek arayınız.
- Sıvı contanın gözlerle teması durumunda gözlerinizi en az 15 dakika yıkayınız. Tahriş devam ederse, tıbbi destek arayınız.
- Sıvı contanın yutulması durumunda ağzınızı durulayınız ve bol miktarda su içiniz. Diğer taraftan bilinci yerinde olmayan kişiye asla bir şey vermeyiniz ve derhal tıbbi bir destek arayınız.
- Uzun süreli sıvı contasına maruz kalmak böbrek, vs. gibi vücut dokularına zarar verebilir.

## Lastik Tamir Kitinin Parçaları

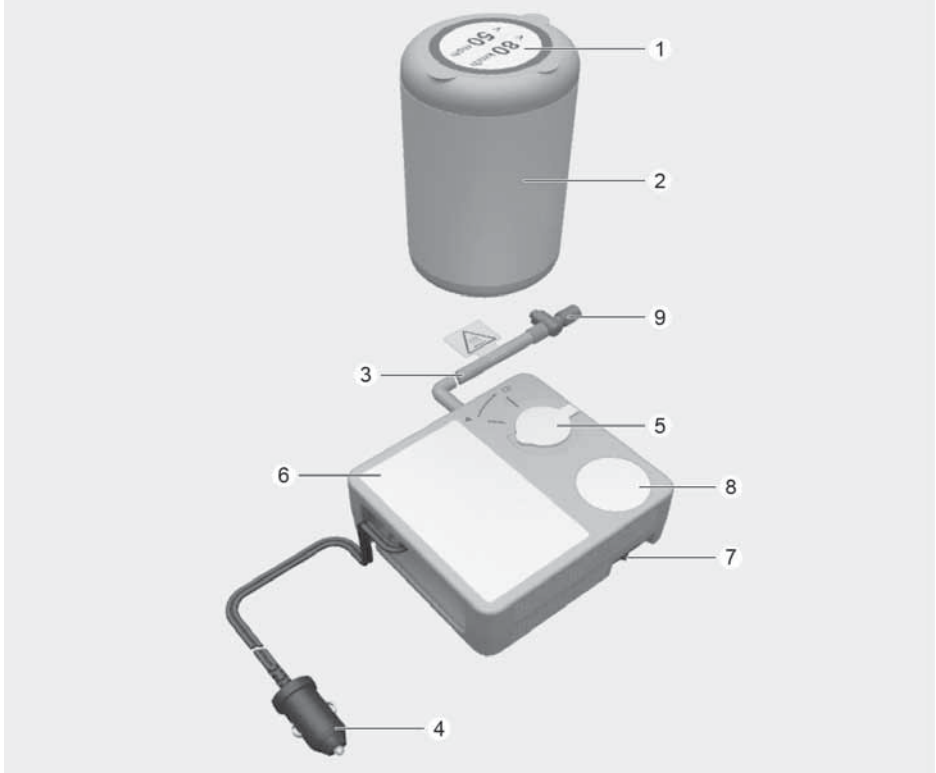

- (1) Hız sınırları etiketi
- (2) Sıvı conta kabı ve hız sınırlarını içeren etiket,
- (3) Dolum hortumu
- (4) Elektrik bağlantısı için soketler ve kablo,
- (5) Sıvı conta kabı tutucusu
- (6) Kompresör
- (7) Açma/Kapama düğmesi
- (8) Lastik şişirme basıncını göstermek için basınç sayacı
- (9) Lastik şişirme basıncını azaltma düğmesi

Soketler, kablo ve bağlantı hortumu kompresör muhafazasında bulunur. Belirtilen sıraya kesinlikle sadık kalınız. Aksi halde yüksek basınç altındaki sıvı conta kaçabilir.

### UYARI

#### **Süresi Dolmuş Sıvı Conta**

**Süresi sona erdikten sonra lastik sıvı contasını kullanmayınız (sıvı conta kabı üstüne son kullanma tarihi yapıştırılmıştır). Bu durum lastik arızası riskini arttırabilir.**

## ⚠ UYARI

### Sıvı Conta

- Çocuklardan uzak tutunuz.
- Gözle temasını önleyiniz.
- Yutmayınız.

## Lastik Patladığında Lastik Tamir Kitinin Kullanımı

### ⚠ DİKKAT



Hız sınırlamalarını içeren etiketi (1) sıvı conta kabından (2) çıkartınız ve sürücüyü çok hızlı gitmemesini hatırlatmak üzere, aracın içinde mesela direksiyon simidi üzeri gibi bir yere görünür bir şekilde yerleştiriniz.

### ⚠ DİKKAT

**Yalnızca basınç ayarı gerekiyorsa, bu bölümdeki "Lastik basıncının ayarlanması" konusuna bakınız.**  
Lastik Tamir Kitinin Kullanımı öncesi, sızdırmazlık maddesi üzerindeki açıklama-yı tam olarak anlamış olunuz.



1. Sıvı conta kabını (2) çalkalayınız.



2. Sıvı conta kabı (2) kapağını ve sıvı conta kabı tutucusu (5) kapağını çıkarınız ve kabı sıvı conta kabı tutucusuna vidalayınız.
3. Dolum hortumundaki kompresör valfinin kilitli olduğundan emin olunuz.
4. Valfin kapağını sökünüz ve dolum hortumunu (3) lastik valfine vidalayınız.



**⚠ DİKKAT**

Sıvı conta dolum hortumunu supaba takınız. Aksi durumda, muhtemelen dolum hortumunu tıkanarak, sıvı conta geriye doğru akabilir.



5. Kompresörün kapalı olduğundan emin olunuz ve kompresör güç kablosunu (4) araç prizine takınız.
6. Araç çalışır (READY göstergesi ON) durumundayken, kompresörü açın ve uygun basınçla sıvı contayı doldurması için yaklaşık 5-7 dakika çalışmasına izin verin (Bölüm 2'deki "Lastikler ve jantlar konusuna bakınız). Doldurduktan sonraki lastik şişirme basıncı önemli değildir ve daha sonra kontrol edilip düzeltilir.

Lastiğin fazla şişirilmemesine dikkat ediniz ve dolum yaparken lastikten uzakta durunuz.

**⚠ DİKKAT**

**Lastik basıncı**

**Lastik basıncı 200 kPa (29psi) değerinin altında ise aracınızı sürmeye devam etmeyiniz. Bu durum, ani lastik arızası nedeniyle kazaya sebep olabilir.**

7. Kompresörü kapatınız.
8. Sıvı conta kabından ve lastik supabından hortumları sökünüz.  
Lastik Tamir Kitini araçtaki yerine yerleştiriniz.

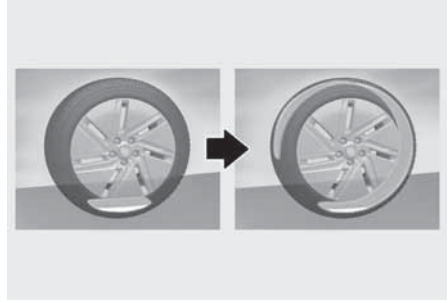

9. Lastikteki sıvı contayı eşit şekilde dağıtmak için hemen yaklaşık 7-10 km (yaklaşık 10 dakika) yol alınız.

80 km/saatlik hızı aşmayınız. Mümkün ise, 20 km/saat hızın altına düşmeyiniz.

Sürüş sırasında, anormal titreşim veya başka bir sorun yaşarsanız, hızı azaltınız ve emniyetli şekilde yolun kenarına gelinceye kadar dikkatle sürünüz.

Yol yardımı veya çekici çağırınız.

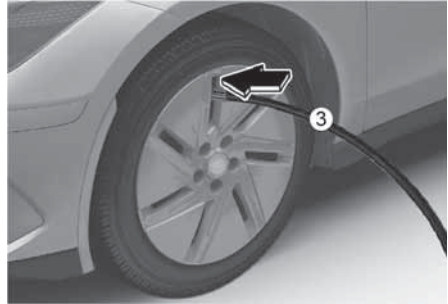

10. Yaklaşık 7~10 km (veya yaklaşık 10 dakika) yol aldıktan sonra, güvenli bir yerde durunuz.

11. Kompresörün doldurma hortumunu (3) doğrudan lastik supabına bağlayınız.

12. Kompresör güç kablosunu araç prizine takınız.

13. Lastik basıncını önerilen lastik basıncına ayarlayınız.

Araç AÇIK durumdayken (READY göstergesi AÇIK) aşağıdaki gibi ilerleyiniz.

- Şişirme basıncını arttırmak için: Kompresör üzerindeki svici açınız. Mevcut basıncı kontrol etmek için, kompresörü kapatınız.
- Şişirme basıncını azaltmak için: Kompresör üzerindeki düğmeye (9) basınız.

### NOT

Kompresörün 10 dakikadan fazla çalışmasına izin vermeyiniz. Aksi halde cihaz aşırı ısınarak hasar görebilir.

### i Bilgilendirme

Kompresör çalışırken, basınç göstergesi gerçek okunan değerden daha yüksek gösterebilir. Sağlıklı lastik basınç okuması yapmak için, kompresörün kapatılması gereklidir.

### ⚠ DİKKAT

Eğer şişirme basıncı muhafaza edilemezse, aracı bir kez daha sürünüz ve adım 9'a başvurunuz.

Sonra 10 'den 13'e kadar adımları tekrarlayınız.

Yaklaşık 4 mm.den büyük lastik hasarlarında Lastik Tamir Kiti kullanımı etkili olmayabilir.

Eğer lastik, Lastik Tamir Kiti ile yola uygun duruma getirilemiyorsa, yetkili bir HYUNDAI servisine başvurmanızı öneririz.

### ⚠ UYARI

Lastik şişirme basıncı en az 220 kPa (32 psi) olmalıdır. Değilse, sürmeye devam etmeyiniz.

Yol yardımı veya çekici çağırınız.

### ⚠ DİKKAT

Lastik Hava Basıncı Sensörü (TPMS sistemi varsa)

Lastiği yeni bir lastik ile değiştirdiğinizde, lastik basınç sensöründeki ve tekerlekteki sıvı conta temizlenmelidir ve

lastik basınç sensörleri kontrol edilmelidir. Bu işlemi HYUNDAI yetkili servisinde yaptırmanızı öneririz.

### i Bilgilendirme

Araçta lastiklerin tamir edilmesi veya değişimi sırasında bijonlar 11-13 kgf·m.lik bir tork ile sıkılmalıdır.

### Lastik basıncının ayarlanması

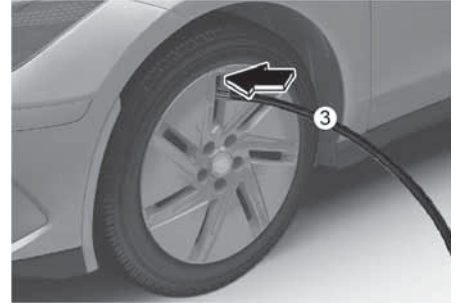

1. Aracınızı güvenli bir yerde park ediniz.
2. Kompresörün doldurma hortumunu (3) doğrudan lastik supabına bağlayınız.
3. Kompresör güç kablosunu araç prizine takınız.
4. Lastik basıncını önerilen lastik basıncına ayarlayınız.

Araç AÇIK durumdayken (READY göstergesi AÇIK) aşağıdaki gibi ilerleyiniz.

- Şişirme basıncını arttırmak için: Kompresör üzerindeki svici açınız. Mevcut basıncı kontrol etmek için, kompresörü kapatınız.
- Şişirme basıncını azaltmak için: Kompresör üzerindeki düğmeye (9) basınız.

### NOT

Kompresörün 10 dakikadan fazla çalışmasına izin vermeyiniz. Aksi halde cihaz aşırı ısınarak hasar görebilir.

## **i** Bilgilendirme

- Kompresör çalışırken, basınç göstergesi gerçek okunan değerden daha yüksek gösterebilir. Sağlıklı lastik basınç okuması yapmak için, kompresörün kapatılması gereklidir.
- Araçta lastiklerin tamir edilmesi veya değişimi sırasında bijonlar 11-13 kgf·m'lik bir tork ile sıkılmalıdır.

## **!** DİKKAT

Lastiğin patlamadığı durumlarda lastik tamir kitini kullanmayınız. Sadece basınç ayarını yapınız.

## **!** UYARI

Lastik şişirme basıncı en az 220 kPa (32 psi) olmalıdır. Değilse, sürmeye devam etmeyiniz.

Yol yardımı veya çekici çağırınız.

## ARACIN ÇEKİLMESİ

### Çekme hizmeti

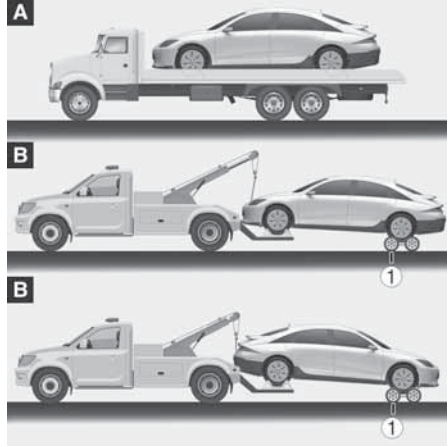

(1) Tekerlek krika

Eğer acil durumda çekme gerekiyorsa, bunun yetkili bir HYUNDAİ servisi veya ticari bir kurtarma şirketi tarafından yapılmasını öneririz.

Araça hasar verilmesini önlemek için doğru kaldırma ve çekme prosedürleri uygulanmalıdır. Tekerlekli çekici veya düz kasa kullanımı önerilir.

İki çeker araçlarda, aracı ön tekerlekleri yerde (tekerlekli taşıyıcı olmadan) ve arka tekerlekleri kaldırılmış olarak çekmek uygundur.

Yüklü tekerleklerden biri ya da süspanسیون elemanlarından biri zarar görürse, ya da araç yerde iken arka tekerleklerinden çekilirse, arka tekerleklerin altında bir çekme arabası kullanınız.

Ticari bir kurtarma aracı tarafından çekilirken ve tekerlekli taşıyıcı kullanılmadan, araç önünden değil, daima arkasından kaldırılmalıdır.

## ⚠ DİKKAT

- Aracı arka tekerlekleri yerde olarak çekmeyiniz. Çünkü bu araca hasar verir.



AWD araçlar, tekerlekli bir vinç ve tekerlekli çekme arabaları ya da düz kasa bir ekipmanla tüm tekerlekler yere değmeyecek biçimde çekilmelidir.

### **Aracı çekmeden önce kısa mesafe hareket ederken alınacak önlemler**

Yalnızca bir çekiciye yükleme yaparken veya aracın yeniden konumlandırılması gerektiğinde 5 km/saat veya daha düşük bir hızla 10 m mesafedeki kısa mesafelere hareket ediniz.

Bu sırada vitesin N (Boş) konumda olması ve el freninin indirilmiş olması gerekir. Şanzımanı ve el frenini kullanmak mümkün değilse, aracı arka tekerlek kaldırılmış halde çekiniz.

## NOT

Aracı, römork tertibatı veya gövde ve şasi parçalarından kaldırmayınız. Aksi takdirde araç hasar görebilir.

## ⚠ DİKKAT

Askı tipi ekipman kullanmayınız. Tekerlekli kriko veya düz kasa ekipmanı kullanınız.



## Çıkarılabilen çekme kancası

1. Bagaj kapağını açınız ve çekme kancasını alet kutusundan çıkartınız.
2. Delik kapağını çıkarınız.



3. Tampon deliği kapağının alt kısmını ittiriniz.

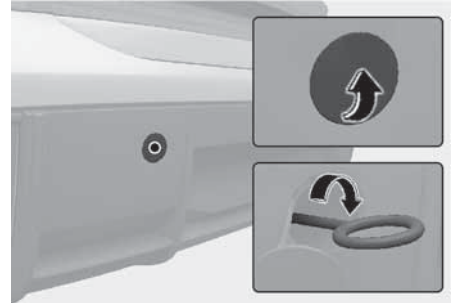

- Tampon deliği kapağının üst kısmını ittiriniz.
  - Tampon deliği kapağının alt kısmını çekiniz.
4. Çeki demiri tam oturuncaya kadar saat yönünde çevirerek deliğe monte ediniz.
  5. Kullandıktan sonra çeki demirini çıkarınız ve kapağı yerine takınız.

## NOT

Çekme kancasının doğru şekilde sıkılmaması araçta hasara ve bağlantılı parçaların deforme olmasına sebep olabilir.



### DİKKAT

Çekme kancasının düzgün şekilde sıkıldığından emin olunuz. Aksi takdirde, çekme sırasında çekme kancası araçtan ayrılıp fırlayarak ciddi yaralanmaya veya kazaya neden olabilir.

## ACİL DURUM MALZEMELERİ

**+**Varsa

Aracınız, acil durumlarda yardımcı olmak üzere acil durum malzemelerine sahiptir.

### Yangın söndürücü

#### NOT

Bu araç, araçtaki elektrikten kaynaklanan yangınlara özel olarak tozlu yangın söndürücü ile donatılmıştır. Su veya başka uygun olmayan yangın söndürücünün kullanılması elektrik çarpmasına ve ikincil hasara neden olabilir. Araçta bulunan yangın söndürücü ile yangın kontrol altına alınamıyorsa, yangına yaklaşmaktan kaçınınız ve derhal itfaiyeyi arayınız. Yangının elektrikli araçtan kaynaklandığını mutlaka belirtiniz.

Küçük bir yangın çıkarsa ve yangın söndürücüyü kullanmayı biliyorsanız, aşağıdaki maddeleri dikkatlice uygulayınız.

1. Yangın söndürücü üzerinde bulunan ve kolun kaza ile basılmasını engelleyen emniyet pimini çekiniz.
2. Söndürücünün püskürtücüsünü yangının tabanına doğru yöneltiniz.
3. Yangından yaklaşık olarak 2,5 m uzakta durun ve söndürücüyü püskürtmek için kolu sıkınız. Kolu bırakırsanız, püskürme durur.
4. Söndürücünün püskürtücüsünü yangının tabanında ileri geri hareket ettiriniz. Ateş sönmüş gibi görüldükten sonra tekrar yanabilir, dikkatlice takip ediniz.

### İlk yardım çantası

İlk yardım için kullanılmak üzere, makas, bandaj, yapışkan bant, vs. temin edilmiştir.

## Üçgen reflektör

Problemlerden dolayı aracınızı yol kenarında park ettiğiniz zaman, acil durumlarda yoldaki diğer araçları uyarmak için üçgen reflektörü yerleştiriniz.

## Lastik basınç göstergesi

**Varsa**

Lastikler günlük kullanımda zamanla basınç kaybedebilirler. Bu durum genellikle hava kaçağı olan bir lastiğin işareti değildir, sadece normal kayıptır. Lastik basınçlarını daima lastikler soğuk durumda (Soğuk lastik; 3 saat yerinde duran veya bu 3 saatlik süre içinde 1,6 km'den az yol kat etmiş olan lastiktir) iken kontrol ediniz. Zira lastik basıncı sıcaklık ile birlikte artmaktadır.

Lastik basıncını kontrol etmek için aşağıdaki işlemleri yapınız:

1. Lastiğin jantında bulunan supap kapağını sökünüz.
2. Ölçü aletini lastik supabına bastırınız. Başladığınız zaman bir miktar hava sızar ve eğer göstereye sıkıca bastırmazsanız daha fazla hava sızar.
3. Kaçak yaratmayacak kadar bastırmanız durumunda gösterge çalışacaktır.
4. Lastik basıncının düşük veya yüksek olup olmadığını görmek için, gösteredeki lastik basıncını okuyunuz.
5. Lastik basıncını öngörülen basıncına göre ayarlayınız. Bölüm 2'deki "Lastikler ve jantlar" konusuna bakınız.
6. Lastik supap kapağını tekrar takınız.

## UYARI

- Bir kaza meydana geldiğinde aracınızı güvenli bir yere park ediniz. Yüksek voltajlı bataryadan elektrik kaçağını önlemek için aracı kapatınız ve Yüksek voltajlı bataryanın svicindeki sarı etiketi çekerek yüksek voltajlı bataryayı kapatınız. Ayrıca kapatmak için yardımcı akünün (12 V) kablosunu çıkarınız. Hem (+) kabloyu hem de (-) kabloyu çıkardığınızdan emin olunuz.
- Şarj esnasında soğutma fanına dokunmayınız. Yüksek voltajlı elektrik kablo-suna (turuncu), soketine, elektrikli aksama ve cihazlara dokunmayınız.
- Bir kaza meydana geldiğinde, hasarlı yüksek voltajlı bataryadan öldürücü gaz ve sıvı sızabilir. Gaz ve sıvıya dokunmamaya veya bunlara maruz kalmamaya dikkat ediniz. Aracın içine yanıcı veya zehirli gaz sızıntısı olduğunda camları açın ve aracı güvenli bir yere geçmek suretiyle tahliye ediniz. Sızan sıvı gözlerinizle temas ettiğinde gözlerinizi temiz suyla yıkayınız. Sıvı cildinize temas ettiğinde tuzlu suyla yıkayınız. Daha sonra derhal tıbbi yardım alınız.
- Araca su basmaya başladığında, aracı derhal kapatınız ve aracı güvenli bir yere geçmek suretiyle tahliye ediniz. Güvenliğiniz için itfaiyeyi aramanızı ve/veya yetkili bir HYUNDAI servisine başvurmanızı öneririz.
- Yangın yüksek voltajlı bataryaya sıçradığında ilave yangın çıkabilir. Bu durumda aracın çekilmesi esnasında bir itfaiye aracı eşlik etmelidir.

## ACIL DURUM ÇAĞRI SİSTEMİ

+ Varsa

Araç, müdahale ekiplerine acil arama yapmak için Acil Durum Çağrı Sistemine bağlı bir cihazla\* donatılmıştır. Acil Durum Çağrı Sistemi, Avrupa yollarında trafik kazaları veya diğer\*\* kazalar meydana geldiğinde kullanılan otomatik bir acil çağrı hizmetidir. (sadece bu sistem için düzenlemeye sahip ülkelerde)

Sistem, Avrupa karayollarında bir kaza durumunda hizmet gönderen tek kuruluşun bir görevlisiyle temasa geçilmesini sağlar. (sadece bu sistem için düzenlemeye sahip ülkelerde)

Kullanım şartları Kullanıcı Kılavuzunun yanı sıra Garanti ve Servis Kılavuzunda belirtilmiş olan Acil Durum Çağrı Sistemi, aracın konumu, araç tipi, VIN (aracın şasi numarası) gibi bilgiler de dahil olmak üzere) verileri Kamu Güvenliği Yanıtlama Noktasına (PSAP) iletir.

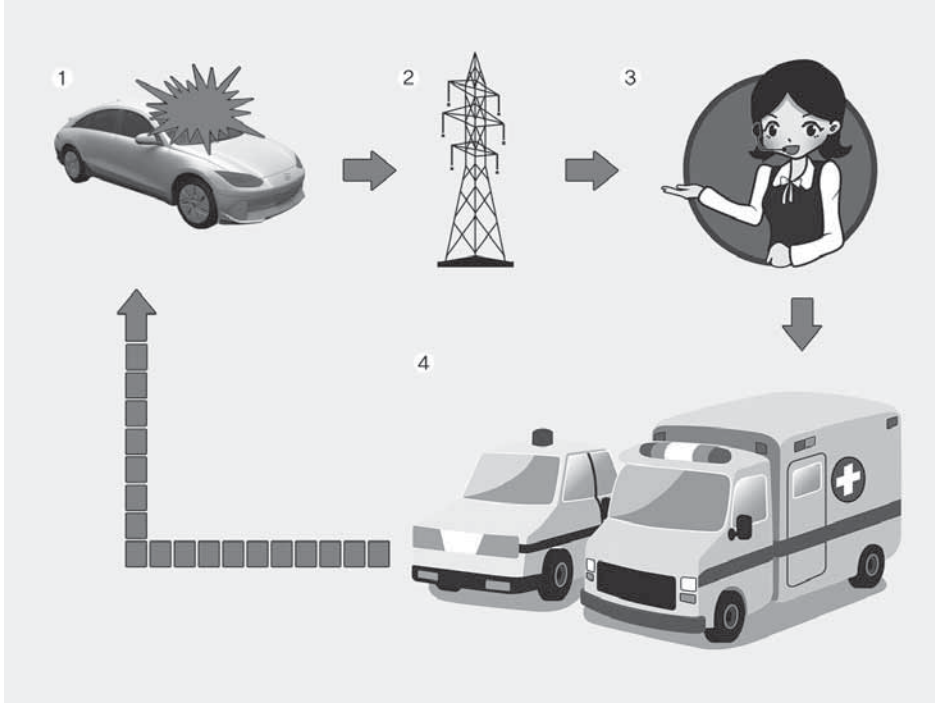

1. Yol kazası
2. Kablosuz ağı
3. Kamu Güvenliği Yanıtlama Noktası (PSAP)
4. Kurtarma

## **i** Bilgilendirme

**Kullanıcı Kılavuzunda belirtilen ve aracın içine monte edilmiş olan Acil Durum Çağrı cihazı, Acil Durum Çağrı Sistemi ile bağlantıyı sağlayan ekipmandır.**

“Diğer kazalar”, Avrupa yollarında (yalnızca bu sistem için düzenlemeleri olan ülkelerde) meydana gelen ve insanların yaralanmalarına neden olan ve/veya yardım sağlanmasını gerektiren kazaları ifade eder. Herhangi bir kazanın kaydedilmesi durumunda aracı durdurulması, SOS düğmesine (düğmenin yeri “Acil Durum Çağrı (EĞER DONANIM MEVCUTSA)” bölümünde bulunan resimde belirtilmektedir) basılması gereklidir. Bir çağrı yaparken sistem, aracı Kamu Güvenliği Yanıtlama Noktası'nın (PSAP) bir görevlisine bağladıktan sonra acil durum çağrısının nedenini açıklamak için, görüşmenin yapıldığı araç hakkında bilgi toplar.

Acil Durum Çağrı Sisteminde depolanan veriler, sürücüyü ve yolculara kurtarma işlemlerinde yardımcı olmak üzere kurtarma merkezine ulaştırılır, kurtarma işlemi tamamlandıktan sonra veriler silinir.

### **Araç içi Acil Çağrı Sisteminin tanımı (Avrupa için)**

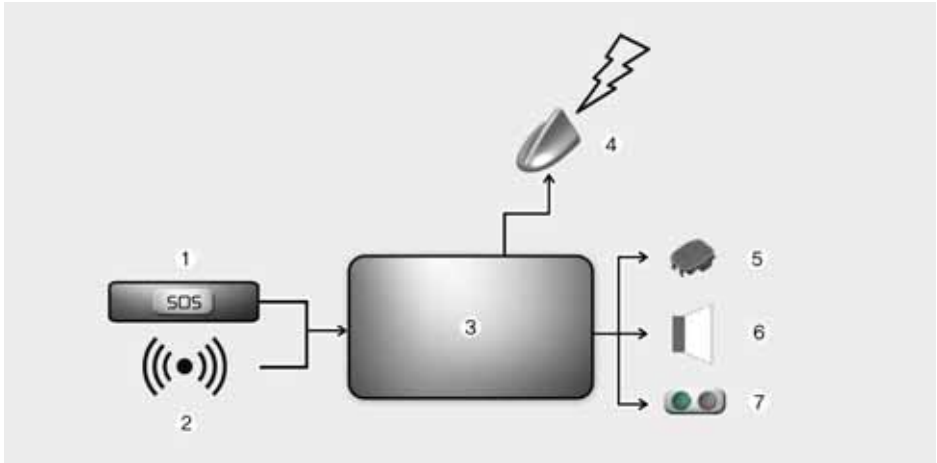

(1) SOS tuşu; (2) Çarpışma sinyali; (3) Acil durum çağrı sistemi; (4) Anten; (5) MİKROFON; (6) Hoparlör; (7) LED'ler

112 tabanlı araç içi Acil Çağrı Sistemine genel bakış, çalıştırılması ve fonksiyonları: Bu bölüme bakın. 112 tabanlı e-Çağrı hizmeti kamu yararına yönelik bir hizmet olup erişim ücretsizdir.

112 tabanlı araç içi e-Çağrı Sistemi varsayılan olarak etkinleştirilmiş haldedir. Ciddi bir kaza durumunda araç içi sensörler vasıtasıyla otomatik olarak devreye girer.

Ayrıca, araçta çalışmayan bir TPS sistemi varsa, ciddi bir kaza durumunda da otomatik olarak tetiklenecektir.

112 tabanlı araç içi e-Çağrı Sistemi, gerektiğinde manüel olarak da tetiklenebilir. Sistemi manüel olarak devreye almak için talimatlar: Bu bölüme bakınız.

112 tabanlı araç içi e-Çağrı içi sistemini devre dışı bırakacak kritik bir sistem arızası durumunda, araçtaki kişilere aşağıdaki ikaz verilecektir: Bu bölüme bakınız.

### Veri işleme hakkında bilgi

Kişisel verilerin 112 tabanlı araç içi e-Çağrı araç içi sistemi vasıtasıyla işlenmesi, Avrupa Parlamentosu ve Konseyinin 95/46/EC (1) ve 2002/58/EC (2) Direktiflerinde belirtilen kişisel verilerin korunmasına ilişkin kurallara uygun olacak ve özellikle 95/46/EC (3) Direktifinin 7 (d) Maddesi uyarınca bireylerin hayati çıkarlarının korunması zorunluluğuna dayanacaktır.

Bu tür verilerin işlenmesi, kesinlikle acil e-Çağrının Avrupa'nın tek acil durum numarası 112'nin kullanım amaçları ile sınırlıdır.

#### Veri türleri ve bunların alıcıları

112 tabanlı araç içi e-Çağrı Sistemi sadece aşağıdaki verileri

toplayabilir ve işleyebilir:

- Araç Tanıtım Numarası
- Araç tipi (binek aracı ya da hafif ticari araç)
- Aracın yakıt deposu tipi (benzin/dizel/CNG/LPG/elektrik/hidrojen)
- Aracın son geçtiği yerler ve seyahatin yönü
- Sistemin otomatik olarak devreye alınması ile ilgili günlük dosyası ve zaman damgası
- Diğer ek bilgiler (eğer varsa): Uygulanmaz

112 tabanlı araç içi e-Çağrı Sistemi tarafından işlenen verilerin alıcıları, Avrupa'nın tek acil durum numarası 112'ye gelen ilk e-Çağrılarını almak ve işlemek üzere buldukları ülkenin ilgili kamu otoriteleri tarafından belirlenen ilgili kamu güvenliği yanıtlama noktalarıdır. Ek bilgiler (varsa) Uygulanmaz

1. Kişisel verilerin işlenmesi ve bu verilerin serbest dolaşımı konusunda kişilerin

korunmasına ilişkin Avrupa Parlamentosu ve Konseyinin 24 Ekim 1995 tarihli 95/46/EC Direktifi (Resmi Gazete (OJ) L 281, 23.11.1995, sayfa 31).

2. Elektronik iletişim sektöründe kişisel verilerin işlenmesi ve gizliliğin korunmasına ilişkin Avrupa Parlamentosunun ve Konseyinin 12 Temmuz 2002 tarihli 2002/58/EC Direktifi (Gizlilik ve elektronik iletişim Direktifi) (Resmi Gazete (OJ) L 201, 31.7.2002, sayfa 37).
3. Kişisel verilerin işlenmesi ve bu verilerin serbest dolaşımı konusunda gerçek kişilerin korunmasına ilişkin 95/46/EC Direktifi, Avrupa Parlamentosu ve Konseyinin 27 Nisan 2016 tarihli (EU) 2016/679 Yönetmeliği (Genel Veri Koruma Yönetmeliği) ile yürürlükten kaldırılmıştır. (Resmi Gazete (OJ) L 119, 4.5.2016, sayfa 1). Yönetmelik 25 Mayıs 2018 tarihi itibarıyla yürürlüğe girmiştir.

#### Veri işleme için düzenlemeler

112 tabanlı araç içi e-Çağrı Sistemi, sistem belleğindeki verilerin bir e-Çağrı tetiklenmeden önce sistemin dışında bulunmasını sağlayacak şekilde tasarlanmıştır. Ek açıklamalar (varsa): Uygulanmaz

112 tabanlı araç içi e-Çağrı Sistemi, izlenmeyecek ve normal çalışma durumunda sürekli izlemeye tabi olmayacak şekilde tasarlanmıştır. Ek açıklamalar (varsa): Uygulanmaz

112 tabanlı araç içi e-Çağrı Sistemi, sistem iç belleğindeki verilerin otomatik olarak ve sürekli kaldırılmasını sağlayacak şekilde tasarlanmıştır.

Sistemin normal işleyişi için gerekli olan aracın son üç güncel konumunun her zaman maksimumda tutulabilmesi için, sistemin dahili hafızasında araç konum verilerinin sürekli olarak üzerine yazılır.

112 tabanlı araç içi e-Çağrı sistemdeki aktivite verileri günlüğü, acil durum

e-Çağrısını işleme amacına ulaşabilmesi için gerekenden daha uzun süre ve herhangi bir durumda acil e-Çağrının başlatıldığı andan itibaren 13 saatten daha uzun süre tutulmaz. Ek açıklamalar (varsa): Uygulanmaz

### **Veri konusu kişinin haklarını kullanma yöntemleri**

Veri konusu kişi (aracın sahibi) verilere erişme ve işlenmesi 95/46 /EC Direktifi hükümlerine uymayan, kendisiyle ilgili verilerin düzeltilmesini, silinmesini veya engellenmesini usulünce talep etme hakkına sahiptir. Verilerin açıklandığı üçüncü şahıslara, imkansız olmadıkça veya oranatsız bir çaba gösterilmedikçe, bu Yönergeye uygun olarak yapılan düzeltme, silme veya engelleme hakkında bilgi verilmelidir.

Veri konusu kişi, kişisel verilerinin işlenmesi sonucu haklarının ihlal edildiğini düşünürse, yetkili veri koruma makamına şikayette bulunma hakkına sahiptir.

Erişim isteklerini işlemekten sorumlu olan servisle iletişime geçin (eğer varsa): Uygulanmaz

## Acil Durum Çağrı Sistemi



Yolcu mahallinde kurulu bulunan Acil Durum Çağrı Sistemi elemanları:

- (1) SOS Tuşu
- (2) LED

SOS düğmesi: Sürücü / yolcu, düğmeye basarak hizmet gönderen tek kuruluşu acilen arayabilir.

LED Çalıştırma/Durdurma düğmesi ON konumunda iken LED'ler 3 saniye yanar. Akabinde bunlar sistemin normal çalışması sırasında kapanırlar.

Sistemde bazı sorunların olması durumunda gösterge panelinde SOS gösterge lambası yanar.

### Otomatik kaza raporlama



- (1) Bir trafik kazası durumunda sistemin çalıştırılması
- (2) Kamu Güvenliği Yanıtlama Noktası (PSAP) ile bağlantı
- (3) Acil durum servisleri

Acil Durum Çağrı cihazı, araç kazası durumunda uygun kurtarma işlemleri için otomatik olarak Kamu Güvenliği Yanıtlama Noktasına (PSAP) acil arama yapar.

Acil Durum Çağrı Sistemi, bir trafik kazası tespit edildiğinde kaza verilerini uygun acil hizmetler ve destek için otomatik olarak Kamu Güvenliği Yanıtlama Noktasına (PSAP) iletir.

Bu durumda acil durum çağrısı, SOS düğmesine basılarak sonlandırılmaz ve Acil Durum Çağrı Sistemi, çağrıyı alan acil durum görevlisi acil durum çağrısının bağlantısını kesene kadar bağlı kalır.

Küçük trafik kazalarında, Acil Durum Çağrı Sistemi acil arama yapamaz. Bununla birlikte, SOS düğmesine basılıp manüel olarak acil durum çağrısı yapılabilir.



### DİKKAT

**Mobil iletişim, GPS ve Galileo sinyallerinin olmadığı durumlarda sistemin çalışması mümkün değildir.**

## Manuel kaza raporlama

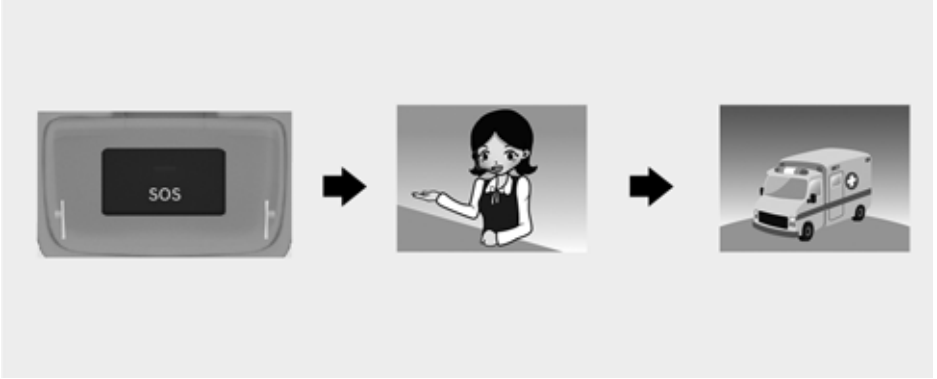

Sürücü veya yolcu, gerekli acil durum servislerini aramak için SOS düğmesine basmak suretiyle manüel olarak Acil Durum Cevaplama Noktasına (PSAP) acil durum araması yapabilir.

Acil durum servislerine Acil Durum Çağrı Sistemi üzerinden yapılan bir çağrı, sadece bağlantı kurulmadan önce SOS düğmesine tekrar basılarak iptal edilebilir.

Acil durum çağrısının manuel modda etkinleştirilmesinden sonra Acil Durum Çağrı Sistemi, SAO düğmesine basılmak suretiyle trafik kazası verilerini ya da diğer kazanın verilerini (uygun acil hizmetler ve destek için) otomatik olarak Kamu Güvenliği Yanıtlama Noktasına (PSAP) iletir.

Sürücü veya yolcu SOS düğmesine yanlışlıkla basarsa, düğmeye tekrar basılarak işlem iptal edilebilir (Rusya için).

3 saniye içinde düğmeye tekrar basılarak iptal edilebilir. Sonrasında iptal edilemez (Rusya hariç).

Trafik kazası veya başka bir kazası durumunda acil durum çağrısının manuel modda etkinleştirilebilmesi için şunlar gereklidir:

1. Kendiniz ve karayolundaki diğer kişilerin güvenliğini sağlamak üzere aracı trafik kurallarına uygun bir şekilde durdurunuz;
2. SOS düğmesine basınız, düğme basılı iken kablosuz telefon iletişim ağlarında cihazın SOS kaydı yapılır, cihazın teknik şartlarına uygun olarak araç ve bulunduğu yer ile ilgili minimum veri seti toplanır. Bundan sonra, acil durum çağrısının nedenlerini (şartlarını) netleştirmek için Acil Durum Çağrı Sistemi görevlisi ile bağlantı kurulur.
3. Acil durum çağrısının nedenleri netleştirildikten sonra Kamu Güvenliği Yanıtlama Noktası (PSAP) görevlisi acil durum servislerini harekete geçirir ve acil durum çağrısını tamamlar.

Acil durum çağrısı yukarıda belirtilen prosedüre uygun olarak yapılmazsa acil durum çağrısının doğru olmadığı kabul edilecektir.



## UYARI

**Acil Durum Çağrı Sistemine bataryadan acil durum güç beslemesi**

- **Avrupa dahili e-Çağrı Sisteminin bataryası, acil durumlarda çarpışma nedeniyle aracın ana güç kaynağının kesilmesi durumunda 1 saat boyunca güç sağlar.**
- **Acil Durum Çağrı Sisteminin bataryası her dört yılda bir değiştirilmelidir. Daha fazla bilgi için, Bölüm 9'daki "Periyodik bakım hizmetleri" konusuna bakınız.**

### ***Kırmızı yanan LED (sistem arızası)***

Sürüş esnasında kırmızı LED yanarsa, bu Acil Durum Çağrı Sisteminde bir arıza olduğunu gösterir. Acil Durum Çağrı Sistemini HYUNDAI yetkili servisinde derhal kontrol ettirmenizi öneririz.

Aksi takdirde, aracınızda bulunan Acil Durum Çağrı Sistemi cihazının düzgün çalışması garanti edilmez. Yukarıda belirtilen şartların dikkate alınmaması neticesinde ortaya çıkacak sonuçlardan aracın sahibi sorumludur.

### ***Keyfi Kaldırma veya Değişiklik Yapma***

Acil Durum Çağrı Sistemi yardım talebi için acil durum servislerine çağrı yapar. Bu nedenle, Acil Durum Çağrı Sistemi ayarlarında yapılacak herhangi bir keyfi kaldırma veya değişiklik, sürüş güvenliğinizi etkileyebilir. Bu durumda ayrıca Kamu Güvenliği Yanıtlama Noktasına (PSAP) hatalı acil durum çağrıları yapılabilir. Bu nedenle, aracınızdaki Acil Durum Çağrı Sisteminin donanım ayarlarında kendiniz ya da üçüncü şahıslar tarafından herhangi bir değişiklik yapılmamasını rica ediyoruz.

# 9. Bakım

Motor bölmesi.....	9-3
Bakım servisleri.....	9-4
Kullanıcının sorumluluğu.....	9-4
Kullanıcı bakımı uyarıları.....	9-4
Kullanıcı bakımı.....	9-5
Kullanıcı bakım programı.....	9-5
Periyodik bakım hizmetleri .....	9-7
Normal bakım programı .....	9-8
Normal bakım programı .....	9-9
Zorlu kullanım koşullarında periyodik bakım .....	9-10
Periyodik bakım işlemlerinin açıklamaları.....	9-11
Soğutma sistemi .....	9-11
Soğutma Suyu .....	9-11
Şanzıman yağı .....	9-11
Fren hortumları ve boruları.....	9-11
Fren hidroliği .....	9-11
Fren diskleri, balataları, kaliperleri ve rotorları .....	9-11
Süspansiyon bağlantı cıvataları .....	9-11
Direksiyon kutusu, bağlantı ve körükleri/ alt kol bilyalı mafsalı.....	9-11
Ön aks ve körükler.....	9-11
Klima soğutucusu .....	9-11
Soğutma Suyu.....	9-12
Fren hidroliği.....	9-12
Fren hidroliği seviyesinin kontrolü.....	9-12
Şanzıman yağı.....	9-13
Yıkama suyu .....	9-14
Cam yıkama suyu seviyesinin kontrolü .....	9-14
Polen filtresi .....	9-14
Filtre kontrolü.....	9-14
Filtre değişimi.....	9-14
Silecek lastikleri .....	9-15
Silecek lastikleri kontrolü.....	9-15
Silecek lastiğinin değiştirilmesi.....	9-15

Akü (12 V) .....	9-17
Akü bakımı için .....	9-18
Akü kapasitesi etiketi .....	9-19
Akünün şarj edilmesi .....	9-19
Sıfırlamalar .....	9-20
Lastikler ve jantlar .....	9-20
Lastik bakımı .....	9-20
Önerilen soğuk lastik havası basınçları .....	9-21
Lastik basıncının ölçülmesi .....	9-21
Lastik rotasyonu .....	9-22
Tekerlek rot ve lastik balans ayarı .....	9-22
Lastik değiştirme .....	9-22
Jant değiştirme .....	9-23
Lastik yol tutuşu .....	9-23
Lastik bakımı .....	9-23
Lastik yanağındaki etiketler .....	9-23
Düşük yanak yükseklikli (profilli) lastikler .....	9-26
Sigortalar .....	9-27
Ön göğüs panelinde sigorta değişimi .....	9-28
Motor bölmesi panelinde sigorta değiştirme .....	9-29
Sigorta/röle paneli açıklaması .....	9-30
Ampuller .....	9-41
Far, park lambası, sinyal lambası, Gündüz Farı ampulü değişimi .....	9-42
Yan sinyal lambası değişimi .....	9-42
Far yükseklik ayarı (Avrupa için) .....	9-43
Arka lamba grubunun değişimi .....	9-47
Üçüncü fren lambası değişimi .....	9-47
Plaka lambası değişimi .....	9-47
Ön bagaj lambasının değiştirilmesi .....	9-48
İç lambanın değiştirilmesi .....	9-48
Aracın iç ve dış bakımı .....	9-50
Dış bakım .....	9-50
İç bakım .....	9-54

## MOTOR BÖLMESİ



Araçtaki gerçek motor bölümü şekildedekinden farklı olabilir.

- (1) Soğutma suyu deposu
- (2) Ön cam yıkama suyu deposu
- (3) Fren hidroliği deposu
- (4) Sigorta kutusu
- (5) Akü (12 V)
- (6) Ön Bagaj
- (7) Klima kontrol sistemi hava filtresi

## BAKIM SERVİSLERİ

Bakım ve kontrol işlemlerini yaparken araca ve size bir zarar gelmemesi için azami özeni göstermelisiniz.

Aracınızın HYUNDAI yetkili servisi tarafından bakım ve onarımının yapılmasını tavsiye ederiz. HYUNDAI yetkili servisi, size üst düzeyde servis hizmeti sağlamak amacıyla HYUNDAI'nin yüksek kalite standartlarını yerine getirir ve bu konuda HYUNDAI'den destek alır.

### Kullanıcının sorumluluğu

Bakım servislerinin zamanında, uygun yapılması ve kayıtlarının tutulması kullanıcının sorumluluğundadır.

Aracınızın gerekli bakım işlemlerinin, ilerideki sayfalarda görülen programlı servis tablolarına uygun olarak ve doğru bir şekilde yapıldıklarını gösteren belgeleri muhafaza etmelisiniz. Servis ve bakım işlemlerinizin, aracınızın garanti koşulları ile uyumlu olarak yapılmasını sağlamak için bu bilgilere ihtiyacınız vardır.

Ayrıntılı garanti bilgileri aracınızın Garanti Belgesi'nde mevcuttur.

Kusurlu bakım veya bakım eksikliğine bağlı onarım veya ayar işlemleri garanti kapsamında değildir.

### Kullanıcı bakımı uyarıları

Kusurlu, eksik veya yetersiz servis, aracınızda hasara, kazalara veya kişisel yaralanmalara yol açabilecek kullanım sorunlarına neden olabilir. Bu bölümde uygulanması kolay servis bakım hususlarına ilişkin bilgiler verilmektedir.

Aracınızda herhangi bir şekilde tadilat yapılmamalıdır. Bu tür modifikasyonlar aracınızın performansını, emniyetini ve dayanıklılığını olumsuz yönde etkileyebilir ve buna ek olarak, aracın sınırlı garanti şartlarını ihlal edebilir.

### NOT

**Garanti süresi içindeki araç sahibi tarafından yapılan/yaptırılan bakımlar garanti kapsamını etkileyebilmektedir. Ayrıntılı bilgi için, araç ile birlikte verilmiş olan Garanti Belgesi kitapçığına bakınız. Servis veya bakım işlemleri için tereddüdünüz varsa, sistemi HYUNDAI yetkili servisinde kontrol ettirmenizi öneririz.**

## KULLANICI BAKIMI

### UYARI

Araç üzerinde servis bakım işinin yapılması tehlikeli olabilir. İşin yapılması ile ilgili doğru alet ve donanım ya da yeterli bilgi ve deneyime sahip değilseniz, işlemin HYUNDAI yetkili servisinde yapılmasını öneririz. Bakım çalışmalarını yapmadan önce DAİMA şu önlemleri alınız:

- Aracınızı düz bir zemine park ediniz. Aracı P (Park) konumuna getiriniz, el frenini çekerek Çalıştırma/Durdurma düğmesine basarak KAPALI konumuna getiriniz.
- Aracın kaymasını önlemek için, tekerleklerle (ön ve arka) takoz yerleştiriniz.  
Hareketli parçalara sıkışabilecek gevşek giysi ya da takıları çıkarınız.
- Her türlü alev, kıvılcım veya sigarayı batarya parçalarından uzak tutunuz.

### UYARI

**Araç üzerinde bakım yapılmadan önce aracı Start/Stop düğmesini OFF konumuna getirerek kapattığınızdan emin olunuz.**

Aşağıdaki listeler, aracınızın emniyetli ve güvenli bir şekilde kullanılmasını sağlamaya yardımcı olmak için kullanıcı veya HYUNDAI yetkili servisi tarafından, belirtilen aralıklarla yapılması gereken kontrol ve incelemeleri göstermektedir.

Herhangi bir olumsuz durumda derhal bir Hyundai yetkili servisine başvurunuz.

Araç Bakım Kontrolleri genellikle garanti kapsamında değildir ve işçilik, parça ve kullanılan yağlayıcı bedelleri sizden talep edilir.

Araçtaki elektrik kontrol sistemi, yapay kalp ve yapay iç organların arızalanmasına veya üzerinde başka olumsuz etkilere neden olabilir. Elektrik kontrol sisteminin yapay organlar üzerindeki etkisini medikal ürün üreticisinden mutlaka öğreniniz.

## Kullanıcı bakım programı

### **Şarj etmek için durduğunuzda:**

- Soğutma suyu haznesindeki soğutma suyunun seviyesini kontrol ediniz.
- Ön cam yıkama suyu seviyesini kontrol ediniz.
- Lastik havalarını kontrol ediniz.

### UYARI

**Motor bölmesi sıcakken soğutma suyu seviyesini kontrol edecekseniz dikkatli olunuz. Bu, motor soğutma suyunun dışarı fışkırmasına ve ciddi şekilde yanma ve diğer yaralanmalara neden olabilir.**

### **Aracınızı kullanırken:**

- Direksiyonda titreşim olup olmadığını kontrol ediniz. Direksiyonda olası sertleşmelere veya gevşemelere ya da doğru gidiş rotasındaki kaymalara dikkat ediniz.
- Düz, pürüzsüz bir yolda giderken aracınızın sürekli olarak bir yöne kayması veya direksiyonun bir yöne “çekmesi” gibi bir durumun varlığını kontrol ediniz.
- Fren yaparken olağan dışı seslere, bir yana çekme olup olmadığına, fren pedalının boşluğuna veya sertliğine dikkat ediniz.
- Şanzımda kaydırma veya kullanımında değişimler olursa, şanzıman yağ seviyesini kontrol ediniz.
- Şanzımanın P (Park) fonksiyonunu kontrol ediniz.
- El frenini kontrol ediniz.
- Aracınızın altından yağ sızıntısı olup olmadığını kontrol ediniz (Klima sisteminden, kullanım sırasında veya kullanımın ardından su damlaması normaldir).

### **En az ayda bir:**

- Soğutma suyu haznesindeki soğutma suyunun seviyesini kontrol ediniz.
- Fren lambaları, sinyal lambaları ve dördü flaşör de dahil olmak üzere, bütün dış lambaların çalışmasını kontrol ediniz.
- Stepne de dahil olmak üzere eskimiş, düzensiz olarak aşınmış veya zedelenmiş olan tüm lastiklerin hava basıncını kontrol ediniz.
- Tekerlek bijonlarını kontrol ediniz.

### **Yılda en az iki kez: (Örneğin, her Bahar ve Sonbahar)**

- Radyatör, ısıtıcılar ve klima hortumlarında sızıntı veya hasar olup olmadığını kontrol ediniz.
- Ön cam yıkama suyu püskürtücüsünü ve sileceklerin çalışmasını kontrol ediniz. Cam silme suyu ile ıslatılmış temiz bir bezle silecek lastiklerini temizleyiniz.
- Ön farı kontrol edin.
- Tüm emniyet kemerlerinin çalışmasını ve olası aşınmaları kontrol ediniz.

### **Yılda en az bir kez:**

- Karoseri ve kapılardaki su boşalma deliklerini temizleyiniz.
- Kapı menteşelerini ve motor kaputu menteşelerini yağlayınız.
- Kapı ve motor kaputu kilit ve mandallarını yağlayınız.
- Kapılardaki lastik contaları yağlayınız.
- Klima sistemini kontrol ediniz.
- Şanzıman bağlantılarını ve kumandalarını inceleyin ve yağlayın.
- Aküyü (12V) ve kutuplarını temizleyiniz.
- Fren hidroliği seviyesini kontrol ediniz.

## PERİYODİK BAKIM HİZMETLERİ

Araç, genellikle aşağıdaki koşullardan hiçbirinin mevcut olmadığı yerlerde kullanılıyorsa, Normal Bakım Programını takip ediniz. Aşağıdaki koşullardan herhangi biri mevcutsa mutlaka Zorlu Koşullarda Periyodik Bakım'ı uygulayınız.

- Olağan sıcaklıkta 8 km'den daha az ya da dondurucu sıcaklıkta 16 km'den daha az kısa mesafelerde art arda sürüş.
- Kaba zeminli, tozlu, çamurlu, asfalt olmayan, mıcırli ve tuz dökülmüş yollarda kullanım
- Soğuk havalarda tuz veya diğer paslandırıcı maddelerin kullanıldığı alanlarda sürüş
- Yoğun tozlu koşullarda sürüş
- Ağır trafik koşullarında sürüş
- Ortam sıcaklığı 32°C'den yüksek olan bir ortamda, yoğun trafikte batarya gücünün %50'sinden fazlasının tüketildiği sürüş.
- Römork ya da karavan çekerek veya yüklü portbagajla sürüş
- Devriye aracı, taksi, diğer ticari amaçlı araç veya çekici araç olarak kullanma
- Sürekli yüksek hızlı ve ani hızlanmalı/yavaşlamalı sürüş
- Sık sık dur-kalk koşullarında kullanım.

Aracınız yukarıda belirtilen koşullarda kullanılıyorsa, Normal Bakım Programında belirtilenlerden daha sık kontrol, parça, yağ değişimi ya da ilavesi yapılmalıdır. Çizelgede gösterilen sürelerden veya mesafelerden sonra, önerilen aralıklarla bakım yapmaya devam ediniz.

## Normal bakım programı

Aşağıdaki bakımlar, iyi bir araç performansı için mutlaka yaptırılmalıdır.

Garantinizi korumak için tüm servis faturalarınızı saklayınız. Hem ay hem de kilometre verilmiş ise, bakım, bunların hangisinin önce geleceğine bağlı olarak yapılmalıdır.

BAKIM PERİYODLARI	Ay sayısı veya sürüş mesafesi, hangisi daha önce dolarsa.								
	Aylar	12	24	36	48	60	72	84	96
	Km×1,000	15	30	45	60	75	90	105	120
BAKIM KONUSU									
Soğutma sistemi		K	K	K	K	K	K	K	K
Soğutma Suyu *1	Standart	Başlangıçta, her 200.000 km'de bir veya 10 yılda bir değiştiriniz; daha sonrasında her 40.000 km'de bir veya 24 ayda bir değiştiriniz.							
Şanzıman (Red.) yağı					K				K
12V yardımcı akünün durumu	Standart	K	K	K	K	K	K	K	K
Tüm elektrik sistemi		K	K	K	K	K	K	K	K
Fren boruları, hortumları ve bağlantıları		K	K	K	K	K	K	K	K
Fren pedalı		K	K	K	K	K	K	K	K
El freni		K	K	K	K	K	K	K	K
Fren hidroliği		K	D	K	D	K	D	K	D
Fren diskleri ve balatalar		K	K	K	K	K	K	K	K

\*1 Soğutma suyunun değişmesi veya eklenmesi için yetkili HYUNDAI servisimize başvurmanızı öneririz.

K: Kontrol ediniz ve gerekiyorsa ayarlayınız, düzeltiniz, temizleyiniz veya değiştiriniz.

D: Yenileyiniz veya değiştiriniz.

## Normal bakım programı

BAKIM PERİYODLARI	Ay sayısı veya sürüş mesafesi, hangisi daha önce dolarsa.									
	Aylar	12	24	36	48	60	72	84	96	
	Km×1,000	15	30	45	60	75	90	105	120	
BAKIM KONUSU										
Direksiyon kutusu, bağlantı ve körükleri		K	K	K	K	K	K	K	K	
Aks ve aks körükleri		K	K	K	K	K	K	K	K	
Lastik (basınç ve dış aşınması)		K	K	K	K	K	K	K	K	
Ön süspansiyon rotilleri		K	K	K	K	K	K	K	K	
Şasi ve kaportadaki cıvata ve somunlar		K	K	K	K	K	K	K	K	
Klima soğutucu maddesi		K	K	K	K	K	K	K	K	
Klima kompresörü		K	K	K	K	K	K	K	K	
Polen filtresi	Standart	D	D	D	D	D	D	D	D	
Avrupa dahili acil çağrı sistemi pili (varsa) / BAE acil çağrı sistemi pili (varsa)		Her 4 yılda bir değiştirin								

D: Kontrol ediniz ve gerekiyorsa ayarlayınız, düzeltiniz, temizleyiniz veya değiştiriniz.

K: Yenileyiniz veya değiştiriniz.

## Zorlu kullanım koşullarında periyodik bakım

Aşağıda sıralanan bakım konuları, güç koşullarda çalışan araçlarda daha sık uygulanmalıdır.

Uygun bakım aralıkları için aşağıdaki tabloya bakınız.

D: Değiştiriniz

K: Kontrol ediniz ve gerekiyorsa ayarlayınız, düzeltiniz, temizleyiniz veya değiştiriniz.

Bakım konusu	Bakım işlemi	Bakım periyodları	Sürüş şartları
Şanzıman (Red.) yağı	D	Her 120.000 km'de bir	A, B, E, F, H, J
Direksiyon kutusu, bağlantı ve körükleri	K	Koşullara bağlı olarak, daha sık değiştiriniz.	C, D, E, F, G
Ön süspansiyon rotilleri	K	Koşullara bağlı olarak, daha sık değiştiriniz.	B, D, C, E, F
Disk frenler ve balatalar, kaliperler ve rotorlar	K	Koşullara bağlı olarak, daha sık değiştiriniz.	B, C, D, E, F, G, H, I, J
Aks ve aks körükleri	K	Koşullara bağlı olarak, daha sık değiştiriniz.	B, C, D, E, F, G, H, I
Polen filtresi	D	Koşullara bağlı olarak, daha sık değiştiriniz.	B,D,F

### Zorlu sürüş koşulları

- A. Olağan sıcaklıkta 8 km'den daha az ya da dondurucu sıcaklıkta 16 km'den daha az kısa mesafelerde art arda sürüş
- B. Kaba zeminli, tozlu, çamurlu, asfalt olmayan, mıcır ve tuz dökülmüş yollarda kullanım
- C. Soğuk havalarda tuz veya diğer paslandırıcı maddelerin kullanıldığı alanlarda sürüş
- D. Yoğun tozlu koşullarda sürüş
- E. Ortam sıcaklığı 32°C'den yüksek olan bir ortamda, yoğun trafikte batarya gücünün %50'sinden fazlasının tüketildiği sürüş.
- F. Peş peşe yokuş yukarı, yokuş aşağı ya da dağlık bölgelerde sürüş
- G. Bir römork ya da karavan çekme ya da portbagaj kullanımı
- H. Devriye aracı, taksi, diğer ticari amaçlı araç veya çekici araç olarak kullanma
- I. Sürekli yüksek hızlı ve ani hızlanmalı/yavaşlamalı sürüş
- J. Sık sık dur-kalk koşullarında kullanım.

## PERİYODİK BAKIM İŞLEMLERİNİN AÇIKLAMALARI

### Soğutma sistemi

Soğutma sistemine ait radyatör, soğutma suyu haznesi, hortumlar ve bağlantı parçaları gibi parçalarda herhangi bir sızdırma veya hasar olup olmadığını kontrol ediniz. Hasar görmüş bir parça değiştirilmelidir.

### Soğutma Suyu

Motor soğutma suyunun bakım programı ile belirtilen aralıklarda değiştirilmesi gerekir.

### Şanzıman yağı

Şanzıman yağı, bakım programında belirtilen aralıklara göre kontrol edilmelidir.

### Fren hortumları ve boruları

Gözle kontrol ederek doğru takılıp takılmadığını, sürtünme, çatlak, deformasyon veya kaçak olup olmadığını kontrol ediniz. Bozulmuş veya hasar görmüş parçaları en kısa zamanda değiştiriniz.

### Fren hidroliği

Fren hidroliği deposundaki fren hidroliği seviyesini kontrol edin. Hidrolik seviyesi, deponun yan tarafında bulunan “MIN” ve “MAX” işaretlerinin arasında olmalıdır. Sadece DOT 4 özelliklerine sahip yağ kullanınız.

### Fren diskleri, balataları, kaliperleri ve rotorları

Aşırı aşınma olup olmadığını görmek için balataları, diski ve rotoru kontrol ediniz. Kaliperlerde sıvı sızıntısı kontrolü yapınız.

Fren disk, kampana ve balatalarının aşınma limitlerini kontrol etmek üzere daha fazla bilgi için, HYUNDAI web sitesine bakınız.

(<http://service.hyundai-motor.com>)

### Süspansiyon bağlantı civataları

Süspansiyon bağlantılarında gevşeme ve hasar kontrolü yapınız. Yeniden öngörülen torka sıkınız.

### Direksiyon kutusu, bağlantı ve körükleri/ alt kol bilyalı mafsalı

Araç durmuş halde ve çalışmıyorken, direksiyon simidinde aşırı boşluk olup olmadığını kontrol ediniz. Bağlantılarda eğrilik ve hasar olup olmadığını kontrol ediniz. Körükler ve bilyalı mafsallarda bozulma, çatlak veya hasar kontrolü yapınız.

Hasar görmüş bir parça değiştirilmelidir.

### Ön aks ve körükler

Ön aksları, körükleri ve kelepçeleri çatlak, bozulma veya hasar bakımından kontrol ediniz. Hasarlı parçaları değiştiriniz ve gerektiğinde gres doldurunuz.

### Klima soğutucusu

Klima boruları ve bağlantılarını kaçak ve hasar bakımından kontrol ediniz.

## SOĞUTMA SUYU



Tüm soğutma sistemi hortumlarının ve ısıtıcı hortumlarının durumlarını ve bağlantılarını kontrol ediniz. Balon yapmış veya deforme olmuş hortumları değiştiriniz. Motor bölümünde bulunan parçalar soğukken, soğutucu seviyesi soğutucu haznesinin yanındaki MAX veya F ve MIN veya L işaretleri arasında olacak şekilde doldurulmalıdır.

Soğutma suyu seviyesi düştüğünde, aracı HYUNDAI yetkili servisine kontrol ettirmenizi öneririz.

Sadece elektrikli araçlarda kullanıma özel soğutma suyu kullanın, başka tür su veya antifriz eklemek araca zarar verebilir.

### UYARI



Soğutma fanı elektrikli motoru, araç çalışmıyorken çalışmaya devam edebilir veya çalışmaya başlayabilir ve bu da ciddi yaralanmalara sebep olabilir. Ellerinizi, giysilerinizi ve aletleri soğutma fanının pervanelerinden uzak tutunuz.

Elektrik motoru (soğutma fanı için); aracın soğutma suyu sıcaklığı, soğutma sistemi basıncı ve araç hızına göre kontrol edilir. Aracın soğutma suyu sıcaklığı düşüğe, elektrik motoru otomatik olarak durur. Bu normal bir durumdur.

## FREN HİDROLİĞİ

### Fren hidroliği seviyesinin kontrolü

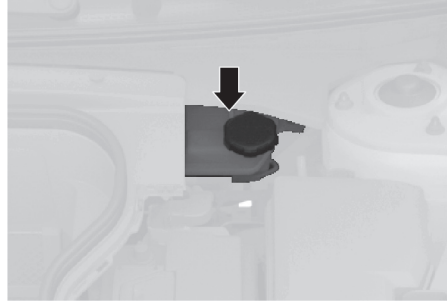

Depodaki hidrolik seviyesini düzenli olarak kontrol ediniz. Hidrolik seviyesi, deponun yan tarafında bulunan MAX ve MIN işaretlerinin arasında olmalıdır.

Fren hidroliği eklemek için haznenin kapağını açmadan önce, fren hidroliğinin kirlenmesini önlemek için kapağın çevresini iyice temizleyiniz.

Seviye düşükse, belirtilen fren hidroliğini MAX seviyesine kadar ekleyiniz. Gidilen mesafeye bağlı olarak seviye düşer. Bu, fren balatalarının aşınmasına bağlı, normal bir durumdur. Hidroliğin seviyesi aşırı düşükse, fren sistemini HYUNDAI yetkili servisine kontrol ettirmenizi öneririz.

### UYARI

Fren sistemine sık sık hidrolik ilave edilmesi gerekiyorsa, bu fren sisteminde bir sızıntı olduğunu işaret ediyor olabilir. Aracın, HYUNDAI yetkili servisine kontrol ettirilmesini öneririz.

### UYARI

Fren hidroliğinin gözünüze sıçramasına dikkat ediniz. Eğer gözlerinize fren sıvısı sıçarsa, gözlerinizi en az 15 dakika temiz suyla yıkayınız ve derhal tıbbi yardım alınız.

**NOT**

- Fren hidroliğinin aracın boyalı kısımlarına temas etmemesine dikkat ediniz; yüzeyin boyasını bozulmasına neden olur.
- Uzun bir süre açık havaya maruz kalmış olan fren hidroliğinin kalitesi bozulmuş olabileceği için, ASLA kullanmayınız. Uygun bir şekilde bertaraf edilmelidir.
- Yanlış tipte bir fren hidroliği kullanmayınız. Fren sisteminize girebilecek birkaç damla mineral bazlı motor yağı dahi fren sistemi aksamına zarar verebilir.

**Bilgilendirme**

Yalnızca önerilen fren hidroliğini kullanınız (Bölüm 2'deki "Önerilen yağlar ve kapasiteler" konusuna bakınız).

**ŞANZIMAN YAĞI**

Araçta şanzıman yağı seviye göstergesi yoktur. Şanzıman yağını her 60.000 km'de bir düzenli olarak kontrol ediniz. Araç zorlu koşullar altında kullanılıyorsa, aracı zorlu kullanım koşullarında bakıma göre kontrol etmenizi ve yetkili bir HYUNDAI servisine danışmanızı öneririz.

## YIKAMA SUYU

### Cam yıkama suyu seviyesinin kontrolü

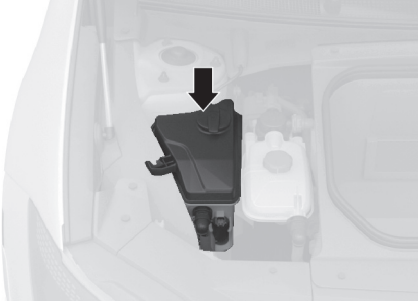

Cam yıkama suyu deposundaki seviyeyi kontrol ediniz, gerekiyorsa uygun seviyeye getiriniz. Özel cam yıkama suyu mevcut değilse, musluk suyu da kullanılabilir. Ancak, soğuk havalarda donmaya karşı korumak için antifriz özellikli cam yıkama suyu karışımını kullanınız.

### UYARI

Ciddi bir yaralanma veya ölüm riskini önlemek için, yıkama suyunu kullanırken aşağıdaki güvenlik uyarılarını takip ediniz:

- Soğutma suyunu veya antifrizi cam yıkama suyu deposuna koymayınız. Antifrizli su ön cama püskürtüldüğünde görüşü aşırı derecede engeller ve aracın kontrolünün kaybedilmesi ile bir kazaya ve boyalı yüzeylerin veya döşemenin bozulmasına neden olabilir.
- Bujileri ya da alevi yıkama suyu ya da yıkama suyu deposu ile temas ettirmeyiniz. Yıkama suyu alkol içerebilir ve yanıcı olabilir.
- Yıkama suyunu içmeyiniz ve ciltle temasından kaçınınız. Cam yıkama suyu insanlar ve hayvanlar için zararlıdır.
- Yıkama suyunu çocuklardan ve hayvanlardan uzak tutunuz.

## POLEN FİLTRESİ

### Filtre kontrolü

Polen filtresi Araç Bakım Programı'na göre değiştirilmelidir. Araç, hava kirliliği yüksek olan kentlerde veya tozlu yollarda uzun süre kullanılacak olursa, daha sık kontrol edilmeli ve filtreler daha erken değiştirilmelidir. Polen filtresini aşağıdaki işlemleri gerçekleştirerek değiştiriniz ve diğer parçalara zarar vermeye özen gösteriniz.

### Filtre değişimi

1. Motor kaputunu açınız.
2. Ön bagaj kolunu (1) kullanarak ön bagaj kapağını açınız.

Tip A

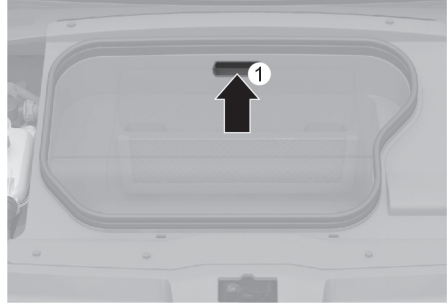

Tip B



3. Kapağın sol (3) tarafındaki kilidi (2) basılı tutunuz.



4. Polen filtresini değiştiriniz.  
5. Takma işlemi, sökme işleminin ters sırası ile yapılır.



- Filtreden ses gelmesini engellemek ve verimliliği artırmak için yeni polen filtresini doğru yönde ve ok sembolü (↓) aşağıya bakacak şekilde takınız.
- Polen filtresini değiştirdikten sonra daima ön bagaj kapağının sıkıca kapatıldığından emin olunuz.

Aksi takdirde motor bölmesinde iç hasara, gürültü sorununa veya yabancı maddelerin girmesine neden olabilir.

## SİLECEK LASTİKLERİ

### Silecek lastiklerinin kontrolü

Ön camın veya silecek lastiklerinin yabancı maddelerle kirlenmesi cam sileceklerinin performansını etkiler.

Genel kirlenme kaynakları böcekler, ağaçlardan damlayan öz suları ve bazı araç yıkayıcılarının kullandıkları sıcak cilalardır. Lastikler iyi temizlemiyorsa, hem camı ve hem de silecek lastiklerini iyi bir temizleyici veya yumuşak bir deterjanla temizleyiniz ve temiz su ile durulayınız.

### NOT

**Silecek lastiklerine, kollarına ve diğer bileşenlere zarar gelmemesi için, aşağıdakileri yapmayınız:**

- Benzin, kerosen (gazyağı), boya tineri veya benzer solvent ve güçlü temizlik deterjanları silecekler üzerinde veya yakınında kullanmak.
- Silecekleri elle hareket ettirmeye çalışılmak.
- Orijinal olmayan silecek lastiklerini kullanmak.

### **i** Bilgilendirme

Otomatik araç yıkayıcılarında kullanılan sıcak ticari cilaların ön camın temizlenmesini zorlaştırdığı bilinmektedir.

### **i** Bilgilendirme

Silecek lastikleri tüketilen parçalardır. Sileceklerin normal aşınması araç garanti kapsamının dışındadır.

### Silecek lastiğinin değiştirilmesi

Silecekler gerektiği şekilde silmiyorsa, lastikleri aşınmış veya çatlamış olabilir ve değiştirilmeleri gerekir.

**NOT**

- Kaputa veya silecek kollarına zarar gelmesini engellemek için, silecek kolları yalnızca tam silmiş konumdayken kaldırılmalıdır.
- Sürüş öncesi daima silecek kollarını ön cama doğru yatırınız.

**Ön cam silecek lastiğinin değiştirilmesi**

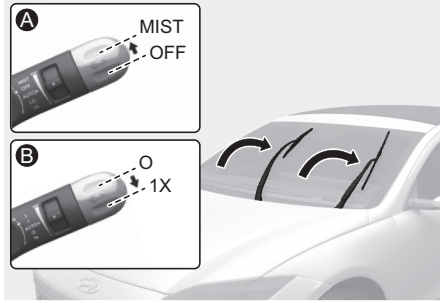

Aracı kapattıktan sonra 20 saniye içinde silecek kolunu MIST (veya 1x) konumuna kaldırınız (veya indiriniz) ve silecekler en üst silme konumuna gelene kadar 2 saniyeliğine o konumda tutunuz.

Bu sefer cam sileceklerini yukarı kaldırebilirsiniz.

**Tip A**

1. Silecek lastiğinin klipsini yukarı kaldırınız. Ardından silecek lastiğini yukarı kaldırınız.

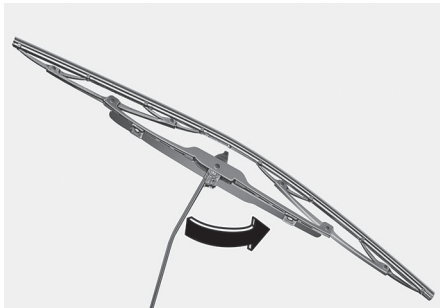

2. Kilidi (1) iterken silecek lastiğini (2) aşağı çekiniz.

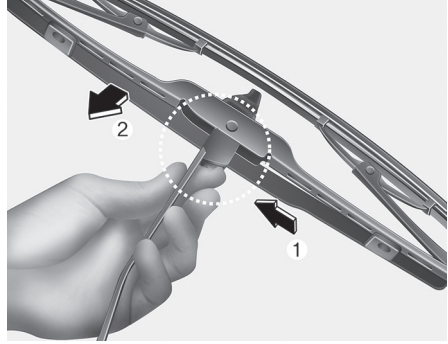

3. Silecek lastiğini silecek kolundan çıkarınız.

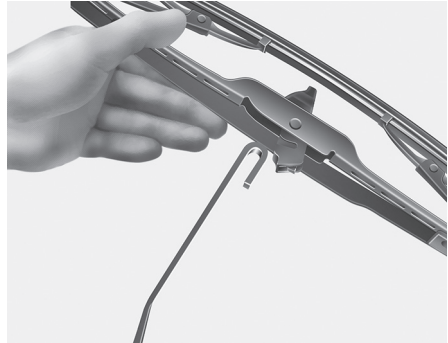

4. Sökmenin tersi sırada yeni silecek lastik takımını takınız.
5. Silecek kolunu ön cama geri çeviriniz.

**Tip B**

1. Silecek lastiğinin klipsini (1) yukarı kaldırınız. Ardından silecek lastiğini yukarı kaldırınız.

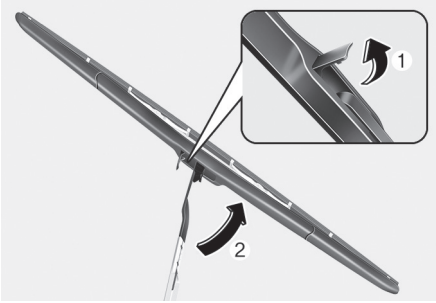

2. Klipse (3) basınız. Daha sonra lastiği silecek kolundan ileri doğru iterek sökünüz (4).

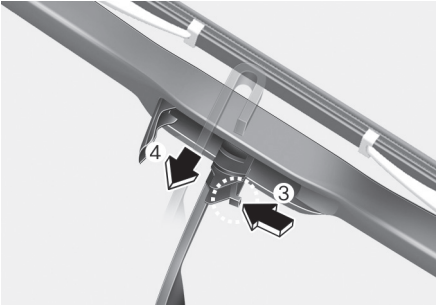

3. Silecek lastiğini silecek kolundan (5) çıkarınız.



4. Sökmenin tersi sırada yeni lastik takımını takınız.
5. Silecek kolunu ön cama geri çeviriniz.

**AKÜ (12 V)****⚠ UYARI**

Akünün yakınında çalışırken veya aküyü kullanırken, sizin ve etrafınızdakilerin **CİDDİ ŞEKİLDE YARALANMASINI** veya **ÖLÜMÜNÜ** önlemek için, daima aşağıdaki uyarıları dikkate alınız:



Bir akü ile çalışırken, aşağıdaki talimatı dikkatlice okuyunuz ve izleyiniz.



Asit sıçramalarına karşı gözleri korumak için tasarlanmış göz koruyucu kullanınız.



Her türlü alev, kıvılcım veya sigara malzemesini aküden uzak tutunuz.



Akü hücrelerinde yüksek derede yanıcı bir gaz olan hidrojen mevcuttur ve ateşlendiği zaman patlayabilir.



Aküleri çocukların erişemeyeceği bir yerde saklayınız.



Aküler yüksek derecede aşındırıcı özelliği olan sülfürik asit içerirler. Asidin gözlerinize, cildinize veya giysilerinize temas etmesine izin vermeyiniz.

Eğer gözlerinize asit gelirse, gözlerinizi en az 15 dakika temiz suyla yıkayınız ve derhal tıbbi yardım alınız. Eğer asit cildinize temas ederse, bölgeyi tamamen yıkayınız. Bir acı veya yanma hissederseniz, derhal tıbbi yardım isteyiniz.

- Plastik muhafazalı bir aküyü kaldırırken, muhafazanın üzerine aşırı baskı uygularsanız, akü asidi kaçağı meydana gelebilir. Bir akü kaldırmaya yardımcı olarak veya çapraz köşelerden el ile kaldırınız.
- Akünüz donmuş ise, aracı takviye ile çalıştırmaya kalkışmayınız.
- Aracın akü kabloları aküye bağlandığı zaman, ASLA aküyü tekrar şarj etmeye kalkışmayınız.
- Elektrikli ateşleme düğmesi yüksek voltaj ile çalışır. Çalıştırma/Durdurma düğmesi AÇIK durumunda veya READY göstergesi AÇIK durumunda iken sistemdeki bu parçalara ASLA dokunmayınız.

### NOT

Akünüzün hasar görmesini önlemek için aracınızın aküsü ile ilgili daima bu yönlendirmelere uyunuz:

- Düşük sıcaklığa sahip bölgelerde aracı uzun süre kullanmadığınız zaman, aküyü çıkarınız ve kapalı bir mekanda bekletiniz.
- Sıcaklığı düşük bölgelerde akü muhafazasının hasar görmesini önlemek için aküyü daima tam şarjlı tutunuz.
- Akü terminallerinin ıslanmasını önleyiniz. Akünün performansı düşebilir ve yaralanmaya neden olabilir. Bagaja herhangi bir sıvı koyarken dikkatli olunuz.
- Aküyü eğmeyiniz.
- İzin verilmeyen elektronik cihazları aküye bağlarsanız, akünün şarjı boşalabilir. İzin verilmeyen elektrikli cihazları asla kullanmayınız.

### Akü bakımı için

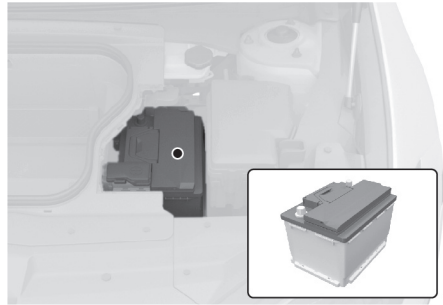

- Akünün sağlam bir şekilde bağlı olduğunu belli aralıklarla kontrol ediniz.
- Akünün üstünü temiz ve kuru tutunuz.
- Terminaler ve bağlantılar temiz, sıkı ve petrol jeli veya terminal gresi ile kaplanmış olarak tutulmalıdır.
- Aküden sıçrayabilecek akü suyunu derhal su ve karbonat eriyiği ile yıkayınız.
- Araç uzun bir süre kullanılmıyorsa, akü kutup bağlantılarını ayırınız.

## Akü kapasitesi etiketi



### Bilgilendirme

Araçta gerçek akü etiketi şekildekinden farklı olabilir.

1. CMF60L-DIN (12 V): HYUNDAI akü model ismi
2. 60Ah (20HR): Nominal kapasite (Amper saat)
3. 550A: SAE/EN'e göre amper cinsinden soğuk test akımı
4. RC 92 dak: Nominal yedek kapasite (dakika olarak)

## Akünün şarj edilmesi

### Akü şarj edici tarafından

Aracınızda bakım gerektirmeyen, kalsiyum bazlı bir akü vardır.

- Akü kısa zamanda boşalacak olursa (örneğin, araç kullanılmazken farların veya iç lambaların açık kalmasına bağlı olarak), 10 saat süreyle yavaş şarj ile şarj ediniz.
- Aracın kullanılması sırasındaki yüksek akım yüküne bağlı olarak akü zaman içinde boşalıyorsa, iki saat süre ile 20-30 Amperde hızlı şarj uygulayınız.



### UYARI

Patlamalar veya asit yanıkları nedeniyle **CİDDİ YARALANMA** veya **ÖLÜM** riskinden kaçınmak için aracınızın aküsünün şarj ederken daima bu talimatları izleyiniz:

- Bakım işlemine veya akü şarjına başlamadan önce bütün aksesuarları ve aracı kapatınız.
- Her türlü alev, kıvılcım veya sigara malzemesini aküden uzak tutunuz.
- Daima açık havada veya iyi havalandırılmış bir yerde çalışınız.
- Şarj sırasında aküyü kontrol ederken koruyucu gözlük kullanınız.
- Akü araçtan çıkartılmalı ve iyi havalandırılan bir yere yerleştirilmelidir.
- Şarj sırasında aküyü gözlemleyiniz ve akü hücreleri hızlı bir şekilde kaynamaya başlarsa şarj akımını düşürünüz veya durdurunuz.
- Akü sokulurken önce eksi akü kablosu sökülmeli ve takarken en son bağlantıdır. Akü şarj bağlantılarını aşağıdaki sıra ile sökünüz.
  1. Şarj cihazının Açma/Kapama svicini kapatınız.
  2. Akünün eksi kutbuna bağlı olan eksi bağlantı maşasını açınız.
  3. Akünün artı kutbuna bağlı olan artı bağlantı maşasını açınız.
- Akü değiştireceğiniz zaman yeni akünüzü HYUNDAI yetkili servisinden temin etmenizi öneririz.

### Takviyeyle Çalıştırma

İyi bir akü üzerinden takviye ile çalıştırdıktan sonra, motoru kapatmadan önce aracı 20-30 dakika sürünüz. Akü yeterli bir şekilde yeniden şarj olmadan motoru kapatırsanız, araç yeniden çalışmayabilir. Takviyeyle çalıştırma prosedürleri ile ilgili daha fazla bilgi için 8. bölümde bulunan "Takviyeyle çalıştırma (12 V akü)" kısmına bakınız.

## Bilgilendirme



Akülerin uygun şekilde imha edilmemesi, çevre ve insan sağlığı için zararlı olabilir. Aküyü yerel yasalara ve düzenlemelere uygun olarak imha ediniz.

## Sıfırlamalar

Akü boşaldığında veya kutup başları söküldüğünde aşağıdaki öğelerin sıfırlanmaları gerekebilir.

- Sürüş Bilgisi/Şarj Ettikten Sonra/Toplam Bilgi (Görüntüleme modları içindeki öğeler) (Bkz. bölüm 4)
- Entegre Hafıza Sistemi (Bkz. bölüm 5)
- Elektrikli Camlar (Bkz. bölüm 5)
- Geniş Açılır Tavan(Bkz. bölüm 5)
- Elektrikli Bagaj Kapağı (Bkz. bölüm 5)
- Otomatik Klima Kontrol Sistemi (Bkz. bölüm 5)
- Saat (Bkz. Bilgi ve eğlence sistemi kılavuzu)
- Bilgi ve eğlence sistemi (Bkz. Bilgi ve eğlence sistemi kılavuzu)

## LASTİKLER VE JANTLAR

### UYARI

Hasarlı veya deforme olmuş lastik kullanımında aracın kontrolünü kaybedebilir ve kazaya neden olabilirsiniz. **ÖLÜM** veya **CİDDİ YARALANMA RİSKİNİ** azaltmak için, aşağıdaki önlemleri alınız:

- Aylık olarak lastiklerinizin basıncını, olası aşınmaları ve zedelenmeleri kontrol ediniz.
- Aracınız için önerilen soğuk lastik basıncı bu kılavuzda ve sürücü tarafındaki yan merkezi direktteki etikette bulunmaktadır. Lastik basıncını ölçmek için bir lastik basınç sayacı kullanınız. Havası düşük veya fazla şişirilmiş lastikler araç hakimiyetinin kaybolmasına neden olabilir.
- Aracınızın lastiklerinin basıncını her ölçüşünüzde yedek lastiğin (varsa) de basıncını ölçünüz.
- Eskimiş, düzensiz şekilde aşınmış veya zedelenmiş olan lastikleri kullanmayınız. Aşınmış lastikler, fren etkinliğinin kaybolmasına, direksiyon veya yol tutuşunun zayıflamasına yol açar.
- Lastikleri değiştireceğiniz zaman **MUTLAKA** araçta orijinal olarak takılı olan lastiklerle aynı boyutta, tipte, yapıda ve diş desenine sahip lastikleri tercih edin. Önerilen ebatların dışında lastik veya jant kullanımı; araç hakimiyetiyle ilgili sorunlara, araç hakimiyetinin kaybolmasına ve aracınızın Kilitlenmeyi Önleyen Fren Sistemi (ABS) üzerinde negatif bir etkiye neden olabilir ve bunlar da ciddi bir kazayla sonuçlanabilir.

## Lastik bakımı

İyi bir bakım, güvenlik ve azami elektrik enerjisi tasarrufu için, daima önerilen lastik basınçlarını uygulamalı, yük sınırlarını aşmamalı ve aracınız için önerilen ağırlık dağılımına dikkat etmelisiniz.



Tüm değerler (boyutlar ve basınçlar) sürücü tarafı orta sütundaki etikette görülebilir.

## Önerilen soğuk lastik havası basınçları

Bütün lastik basınçları (yedek lastik de dahil) lastikler soğukken ölçülmelidir. “Soğuk lastik” ifadesi, aracın en az üç saattir kullanılmadığı veya 1,6 km'den daha az kullanılmış olduğu durumu belirtmektedir.

Isınmış lastik basınçları normal olarak önerilen soğuk lastik basınçlarından 28 ila 41 KPa (4 ila 6 psi) fazladır. Sıcak lastiklerde basıncı ayarlamak için hava boşaltmayınız, aksi halde basınç çok düşük olur. Önerilen şişirme basınçları için Bölüm 2'deki “Lastikler ve jantlar” konusuna bakınız.

## UYARI

**En rahat sürüş için, araç hakimiyeti ve en az lastik aşınması için önerilen lastik basınçları uygulanmalıdır.**

**Aşırı veya yetersiz şişirilme, lastik ömrünü kısaltır, araç kullanmayı olumsuz olarak etkiler ve bir kazaya sebebiyet verecek şekilde araç hakimiyetini kaybettirecek ani lastik patlamalarına neden olabilir.**

**Aşırı inik lastikler şiddetli ısı oluşumuna neden olup, lastik patlamasına, lastik elyafının ayrılmasına veya diğer lastik hasarlarına yol açabilirler; bunun sonucu olarak da araç hakimiyetinin kaybedilmesine bağlı kazalar oluşabilir. Bu risk, sıcak havalarda veya yüksek hızla uzun mesafeler giderken daha yüksektir.**

## DİKKAT

- **İnik lastikler, aşırı aşınmaya ve elektrik enerjisinin tüketiminin artmasına da neden olur. Lastiklerde deformasyon da meydana gelebilir. Lastik basınçlarının gereken düzeylerde olmasına dikkat ediniz. Bir lastiğin sık sık şişirilmesi gerekiyorsa, lastiği HYUNDAI yetkili servisinde kontrol ettirmenizi öneririz.**
- **Aşırı şişirilmiş lastikler sert bir sürüşe, lastik tabanının ortasında aşınmaya ve yoldaki tehlikelere bağlı hasarlarına olasılığına neden olurlar.**

## Lastik basıncının ölçülmesi

Lastiklerinizi ve stepnenizi en az ayda bir kere veya daha sık kontrol ediniz.

### Kontrolün yapılması

Lastik basıncını ölçmek için kaliteli bir lastik basıncı ölçüm aleti kullanın. Lastiklere bakarak onların nasıl şişirilmiş olduklarını anlayamazsınız. Radyal lastikler inik bile olsalar, iyi şişirilmiş gibi görünürler.

Lastik supabındaki supap kapağını açınız. Basıncı ölçmek için ölçü aletini sıkıca supaba bastırınız. Soğuk durumdaki lastiğin basıncı lastik üzerindeki ve yüklem etiketindeki önerilen basınca uyuyorsa, başka bir ayar yapmaya gerek yoktur. Basıncı düşükse, önerilen düzeye gelene kadar şişiriniz. Lastik supap yuvalarına supap kapaklarını yerleştirdiğinizden emin olunuz. Supap kapağı olmadan, kir veya nem supap deliğine girebilir ve hava kaçağına neden olur. Supap kapağı yoksa, en kısa zamanda yenisini temin ediniz.

Lastik aşırı şişecek olursa, lastik supabının ortasındaki iğneye basarak basıncı düşürünüz. Ölçü aleti ile lastik basıncını tekrar ölçünüz. Lastik supap yuvalarına supap kapaklarını yerleştirdiğinizden emin olunuz. Supap kapağı olmadan, kir veya nem supap deliğine girebilir ve hava kaçağına neden olur. Supap kapağı yoksa, en kısa zamanda yenisini temin ediniz.

## Lastik rotasyonu

HYUNDAI, lastik sırtlarının aşınmasını dengelemek için her 12,000 km'de bir veya düzensiz aşınma devam ediyorsa daha sık olacak şekilde lastiklerin yerlerinin değiştirilmesini önerir.

Lastiklerin yerlerini değiştirirken balanslarını da kontrol ediniz.

Lastiklerin yerlerinin değiştirilmesi sırasında düzensiz aşınmaları ve zedelenmeleri kontrol ediniz. Anormal aşınma genellikle hatalı lastik basınçlarından, yanlış tekerlek (rot) ayarlarından, balansı bozuk jantlardan, sert fren yapmaktan ve keskin viraj almaktan kaynaklanır. Lastiklerin sırtında veya yanaklarında balon veya tümsekler olup olmadığını kontrol ediniz. Bu sözü edilenlerden herhangi birinin mevcut olduğunu görürseniz lastiği değiştiriniz. Doku veya elyaf görülüyorsa da lastiği değiştiriniz. Lastiklerin yerlerini değiştirdikten sonra ön ve arka lastiklerin basınçlarını doğru değerlerine getirmeyi ve bijen somunlarının sıkılığını kontrol etmeyi unutmayınız (Uygun tork; 11~13 kgf.m).

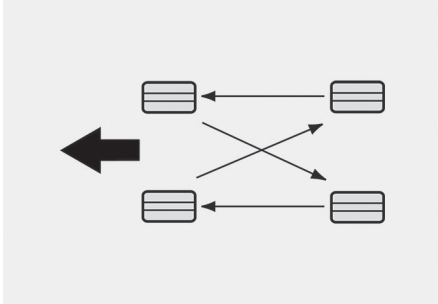

Lastiklerin yerlerinin her değiştirilişinde fren disk ve balatalarında aşınma olup olmadığı kontrol edilmelidir.

## **i** Bilgilendirme

Simetrik olmayan lastiğin dışı ve içi fark edilebilir. Simetrik olmayan bir lastik takarken, "dış" yazılı tarafı dışa bakacak şekilde takmayı unutmayınız. "İç" yazılı taraf dışa bakacak şekilde takılırsa, aracın performansı üzerinde olumsuz etkisi olur.

## **!** UYARI

- **Küçük stepne, lastik rotasyonunda dikkate alınmaz.**
- **Çapraz katlı lastikler ile radyal katlı lastikleri aynı anda kesinlikle kullanmayınız. Bu, araç hakimiyetinin kaybolmasına neden olacak ve kazayla sonuçlanabilecek araç hakimiyetiyle ilgili sorunlar meydana getirir.**

## Tekerlek rot ve lastik balans ayarı

Lastiklerinize en uzun ömrü ve en iyi genel performansı sağlamak için aracınızın tekerlekleri fabrikada hassas olarak ayarlanmış ve balans ayarları yapılmıştır.

Çoğunlukla, tekerleklerinizin tekrar ayarlanmasına gerek yoktur. Ancak, olağan dışı bir lastik aşınması görürseniz veya aracınız bir tarafa çekiyorsa, ayarların yenilenmesi gerekebilir.

Düz bir yolda giderken aracınızın titreştiğini hissederseniz, balans ayarlarınızın yeniden yapılması gerekiyor olabilir.

## **NOT**

**Doğru olmayan tekerlek balansı aracınızın alüminyum jantlarına zarar verebilir. Lastik başına düşen ağırlık ve hız standartlarına dikkat ediniz.**

## Lastik değiştirme



[A] Sırt aşınması göstergesi

Lastik düzgün olarak aşınmışsa, sırtta kesiksiz bir şerit halinde sırt aşınma gösterebilir.

gesi görülür. Bu, lastikte kalan sırtın kalınlığının 1,6 mm'den daha az olduğunu gösterir. Bu durumda lastiği değiştiriniz.

Lastiği değiştirmek için bu şeridin tüm sırtta görülmesini beklemeyiniz.



## UYARI

**ÖLÜM veya CİDDİ YARALANMA riskini azaltmak için:**

- Eskimiş, düzensiz şekilde aşınmış veya zedelenmiş olan lastikleri kullanmayınız. Aşınmış lastikler, fren etkinliğinin kaybolmasına, direksiyon ve yol tutuşunun zayıflamasına yol açar.
- Lastikleri değiştirirken, DAİMA araç ile verilen orijinal lastik ebatlarındaki lastikler kullanılmalıdır. Önerilen ebatların dışında lastik veya jant kullanımı; araç hakimiyetiyle ilgili sorunlara, araç hakimiyetinin kaybolmasına ve aracınızın Kilitlenmeyi Önleyen Fren Sistemi (ABS) üzerinde negatif bir etkiye neden olabilir ve bunlar da ciddi bir kazayla sonuçlanabilir.
- Lastiklerin (jantların) değişiminde, iki ön lastiği ya da arka iki lastiği çift olarak değiştirmeniz tavsiye edilir. Sadece tek tekerliği değiştirmek aracın yön hakimiyetine ciddi etkileri olabilir.
- Lastikler, kullanılmamış olsalar bile, zamanla niteliklerini kaybederler. HYUNDAI, sırt durumuna bakılmaksızın, lastiklerin 6 yıllık normal kullanım süreleri sonunda değiştirilmesini tavsiye ediyor.
- Sıcak havalara veya ağır yük taşımaya bağlı olarak lastiklerin ısınması yaşanma sürecini hızlandırabilir. Bu uyarıya dikkat edilmemesi halinde ani lastik patlamaları görülebilir ve bunun sonucunda, araç hakimiyeti kaybedileceği için bir kaza meydana gelebilir.



## UYARI

**Kazayla sonuçlanabilecek yedek lastik arızalarından sakınmak için mümkün olan en kısa sürede orijinal lastik onarılmalı veya değiştirilmelidir. Küçük step- ne sadece acil durumlarda kullanın içindir. Küçük stepne kullanılırken aracınızı 80 km/sa. hızın üzerinde kullanmayınız.**

## Jant değiştirme

Herhangi bir nedenle metal jantları değiştirirken, çap, iz genişliği ve yanak çıkıntısı olarak orijinali ile aynı olmasına dikkat ediniz.

## Lastik yol tutuşu

Aşınmış, uygun basınçta şişirilmemiş veya kaygan yüzeyle yollarda lastiklerin yol tutuşu azalabilir. Dış aşınma göstergeleri ortaya çıktığı zaman lastiklerin değiştirilmeleri gerekir. Araç hakimiyetini kaybetme olasılığı olduğu için, yağmurlu, karlı veya buzlu yollarda hızınızı düşürünüz.

## Lastik bakımı

Doğru lastik basınçlarının yanı sıra doğru tekerlek (rot) ayarları da lastik aşınmasının azaltılmasına yardımcı olur. Bir lastiğinizin düzensiz olarak aşınmış olduğunu görürseniz, tekerlek (rot) ayarlarını servisimize kontrol ettiriniz.

Yeni lastik taktığınız zaman balans ayarlarını yaptırmayı unutmayınız. Bu, aracınızın sürüş konforunu ve lastik ömrünü artırır. Ayrıca, lastik janttan çıkartılacak olursa balans ayarlarının tekrar yapılması gerekir.

## Lastik yanağındaki etiketler

Buradaki bilgiler lastiğin ana özelliklerini belirtir ve güvenlik standardı sertifikası için lastik kimlik numarasını (TIN) da gösterir. TIN numarası, bir iade durumunda lastiği belirlemek amacıyla kullanılabilir.

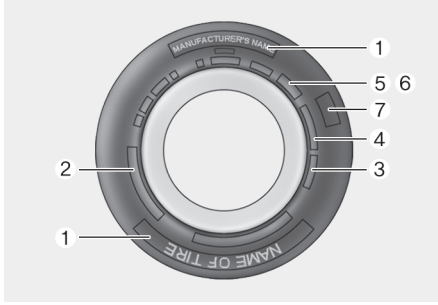

### 1. Üretici veya marka adı

Üretici veya Marka adını gösterir.

### 2. Lastik boyutu tanımlaması

Lastiğin yanağında lastik ölçüleri belirtilmiştir. Aracınıza yeni lastik alacağınız zaman bu bilgilere ihtiyacınız vardır. Lastik ölçü numarasındaki harflerin ve rakamların ne anlama geldiği aşağıda anlatılmıştır.

Örnek tekerlek boyutu tanıtımı:

(Bu numaralar yalnız örnek olmaları amacıyla verilmiştir, aracınıza bağlı olarak, sizin aracınızın lastik ölçüleri farklı olabilir.)

#### 245/40R20 99W

245 - Milimetre cinsinden lastik iz genişliği.

40 - Yanak kalınlık oranı. Lastik iz genişliğinin bir yüzdesi olarak kesit yüksekliğidir.

R - Lastiğin yapı kodu (Radyal).

20 - İnc cinsinden jant çapı.

99 - Yük endeksi; lastiğin taşıyabileceği azami yük ile ilgili sayısal bir kod.

W - Hız Değeri Sembolü Daha fazla bilgi için bu bölümde hız değerleri çizelgesine bakınız.

#### Jant boyutu tanımlaması

Değiştirmeniz gerektiğinde size yardımcı olacak önemli bilgiler, tekerlekler üzerinde yazılıdır. Jant ölçü numarasındaki harflerin ve rakamların ne anlama geldiği aşağıda anlatılmıştır.

Örnek jant boyutu tanıtımı:

#### 8.5 X 20

8,5 - İnc olarak jant eni.

J - Jant konturu tanımlaması.

20 - İnc cinsinden jant çapı.

#### Lastik hız değerleri

Aşağıdaki çizelge, kullanılmakta olan binek araba lastikleri için çeşitli farklı hız değerlerini göstermektedir. Hız değeri, lastiğin yanağında yazılı olan lastik ölçüsü tanımlamasının bir bölümüdür. Bu sembol, lastiğin azami güvenli sürüş hızını göstermektedir.

Hız Değeri Sembolü	Azami Hız
S	180 km/saat
T	190 km/saat
H	210 km/saat
V	240 km/saat
W	270 km/saat
Y	300 km/saat

### 3. Lastik ömrünün kontrol edilmesi (TIN: Lastik Tanıtım Numarası)

Üretim tarihine bağlı olarak, altı yıldan daha uzun süre kullanılmış olan lastikler (stepne dahil) yenileriyle değiştirilmelidir. Üretim tarihini lastiğin yanağında DOT kodu olarak (muhtemelen lastiğin iç tarafında) görebilirsiniz. DOT kodu, rakamlar ve İngilizce harflerden oluşan bir karakterler dizisidir. DOT kodunun son dört hanesi (karakterleri) üretim tarihini gösterir.

#### DOT : XXXX XXXX 0000

DOT kodunun ilk kısmı fabrikanın kod numarası, lastik ölçüsü ve diş desenini belirtir, son dört sayı ise üretim haftası ve yılını gösterir.

Örneğin:

DOT XXXX XXXX 5022, lastiğin 2022 yılının 50. haftasında üretilmiş olduğunu belirtir.

#### 4. Lastik tabakalarının kompozisyonu ve malzemesi

Lastik içindeki kauçuk kaplı doku tabakaları veya katmanları sayısı. Üreticiler, lastik içinde kullanılan, çelik, naylon, polyster ve benzeri malzemeleri de belirtmek zorundadır. “R” harfi, radyal tabakalı yapıyı belirtir. “D” harfi de çapraz veya verev yapı anlamına gelir. “B” harfi ise kuşaklı verev yapıyı belirtir.

#### 5. İzin verilen azami şişirme basıncı

Bu numara, lastiğe basılabilecek en fazla miktardaki hava basıncını gösterir. İzin verilen azami şişirme basıncını aşmayınız.

#### 6. Azami yük değeri

Bu numara, lastiğin taşıyabileceği azami yükü kilogram ve pound olarak gösterir. Aracınızın lastiklerini değiştirirken, daima orijinal lastiklerle aynı yük değerlerine sahip lastikler kullanınız.

#### 7. Standart lastik kalitesi sınıfı

Kalite sınıfları yerine göre lastiğin yan tarafında dış sırtı ile azami kesit genişliği arasında bulunabilir.

Örneğin:

TREADWEAR 200 (dış aşınması)

TRACTION AA (çekiş)

TEMPERATURE A (sıcaklık)

#### Lastik sırtı dayanıklılığı

Lastik sırtı dayanıklılık sınıfı, özel bir resmi test pistinde, kontrollü koşullar altında test edilen lastiğin dayanma değeri ile ilgili göreceli bir değerdir. Örneğin, 150 sınıfı bir lastik resmi pistte, 100 sınıfı bir lastiğe göre bir buçuk kat (1½) daha fazla dayanır.

Lastiklerin göreceli performansları, kullanım koşullarına bağlıdır; ancak, sürüş alışkanlıklarındaki farklılıklara, uygulanan servis işlemlerine, değişik yol özelliklerine ve iklime bağlı olarak normlardan önemli ölçüde farklı da olabilirler.

Bu sınıflandırmalar, binek aracı lastiklerinin yanaklarında yazılıdır. Aracınızda standart veya seçmeli olarak bulunan lastikler, sınıflandırma açısından farklı olabilirler.

#### Çekiş - AA, A, B & C

Çekiş sınıfları, en yüksekte en düşüğüne kadar, AA, A, B ve C'dir. Bu sınıflar resmî, özel asfalt veya beton test zeminlerinde, kontrollü koşullarda ölçülen, lastiklerin ıslak zeminde durma yeteneğini gösterir. C işaretli bir lastik zayıf çekiş performansına sahiptir.



#### UYARI

**Bu lastiğin çekiş sınıfı düz sürüş sırasında yapılan fren çekiş testlerinde belirlenir ve hızlanma, keskin viraj alma, ıslak zeminde kayma veya en üst çekiş durumlarındaki fren karakteristiklerini içermez.**

#### Sıcaklık -A, B & C

Sıcaklık sınıfları A (en yüksek), B ve C'dir, ve özel laboratuvar test tekerleklerinde, kontrollü koşullarda test edilen, lastiğin ısı üretmeye karşı dayanıklılığını ve ısıyı yayma yeteneğini gösterir.

Maruz kalınan yüksek sıcaklık, lastiğin malzemesinin bozulmasına ve ömrünün kısalmasına neden olabilir ve aşırı sıcaklık ani lastik patlamalarına da yol açabilir. B ve A sınıfları, laboratuvar test tekerleklerinde ölçülen, yasal düzenlemelerin gerektirdiği asgari değerlerden daha yüksek performans düzeylerini gösterir.



#### UYARI

**Lastik sıcaklık sınıfı, doğru olarak şişirilmiş ve aşırı yüklenmemiş lastiklerde belirlenir. Aşırı hız, yetersiz şişirilmiş lastikler, fazla şişirilmiş lastikler veya aşırı yük, birlikte veya ayrı ayrı, ısı oluşmasına ve muhtemel ani lastik patlamalarına neden olabilir. Aksi halde aracın kontrolünü kaybedebilir ve kazaya neden olabilirsiniz.**

## Düşük yanak yükseklikli (profilili) lastikler

+ Varsa

Düşük yanak yükseklikli (profilili) lastiklerin yanak yüksekliği 50'nin altındadır.

Düşük yanaklı lastikler, sürüş ve frenleme için optimize edildiğinden, yanakları standart bir lastikten biraz daha sert olur. Ayrıca düşük yanaklı lastikler genellikle geniş şekilde tercih edilmektedir ve sonuç olarak yol yüzeyi ile daha büyük bir temas alanı sağlıyor. Bazı durumlarda standart lastiklerle karşılaştırıldığında daha fazla yol gürültüsüne sebep olabilirler.



### DİKKAT

Düşük yanak yükseklikli lastiklerin yan duvarı normal lastiklere göre kısadır. Bu nedenle, düşük yanak yükseklikli tekerlek ve lastikler kolay zarar görür. Aşağıdaki talimatları takip ediniz.

- Bozuk bir yolda veya arazide giderken, lastikler ve jantların zarar görmemesi için dikkatli olunuz. Sürüşü tamamladıktan sonra, lastikleri ve jantları kontrol ediniz.
- Yoldaki bir çukurdan, hız tümseğinden, rögar kapağından veya kaldırım kenarı taşından geçerken lastiklerin ve tekerleklerin zarar görmeyeceği şekilde aracı yavaşça sürünüz.
- Lastik bir darbe aldığı anda, lastik durumunu kontrol ediniz. HYUNDAI yetkili servisine danışmanızı öneririz.

- Lastik hasarını önlemek için lastik durumunu ve basıncını her 3.000 km'de bir kontrol ediniz.
- Lastik hasarını sadece gözlerinizle fark etmeniz zordur. Lastik hasarını işaret eden bir durum olduğunda, hava sızıntısı sonucunda oluşabilecek bir hasarı önlemek için lastiği kontrol edin ve değiştiriniz.
- Lastik bozuk bir yolda, arazide veya yol çukuru, rögar kapağı ya da kaldırım kenar taşı gibi engellerin üzerinde giderken hasar görürse, bu garanti kapsamına girmez.
- Lastik bilgisi, lastiğin yan duvarında belirtilmiştir.

## SİGORTALAR

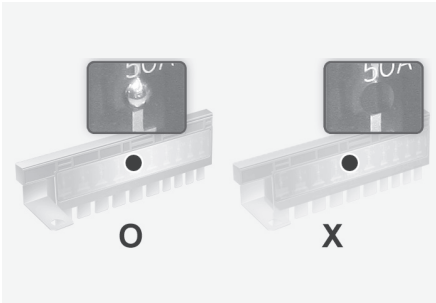
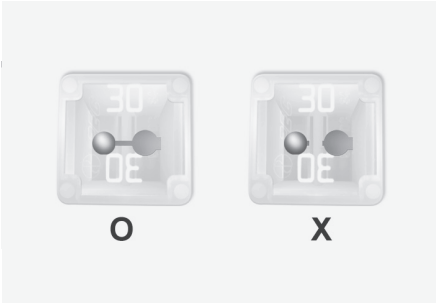
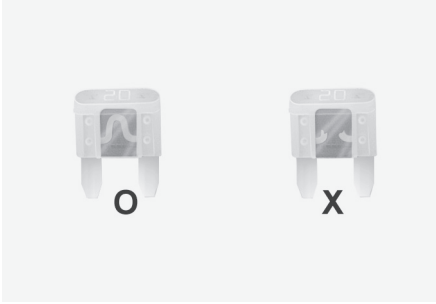

Aracın elektrik sistemi aşırı elektrik yüküne karşı sigortalarla korunmuştur.

Bu araçlarda, biri sürücünün yan panelinin döşemesinde ve diğeri de motor bölümünde olmak üzere 5 sigorta paneli vardır.

Arabanızın ışıklarından aksesuarından veya kumandalarından biri çalışmazsa, ilgili devrenin sigortasını kontrol ediniz. Bir sigorta atınca içindeki tel erir veya hasarlanır.

Elektrik sistemi çalışmıyorsa önce sürücü tarafındaki sigorta panelini kontrol ediniz. Atmış bir sigortayı değiştireceğiniz zaman, aracı ve tüm elektrikli aksamı kapatınız ve sonra negatif akü kablosunun bağlantısını sökünüz. Atan sigortaların yerine daima aynı değerde bir sigorta takınız.

Değiştirilen sigorta da atarsa, bu elektrik sisteminde bir sorun olduğunu gösterir. Bu sigortanın ilgili olduğu sistemi kullanmaktan kaçınınız. Bu konu hakkında hiç vakit kaybetmeden bir HYUNDAI yetkili servisine başvurmanızı öneririz.

### ⚠ UYARI

**Sigortaların yerine asla aynı değerdeki sigortadan başka bir şey takmayınız.**

- Daha yüksek kapasitedeki sigorta, hasara veya bir yangın tehlikesine yol açar.
- Doğru sigorta yerine, geçici onarım için bile olsa, bir tel veya alüminyum folyo bağlamayınız. Kablo tesisatında önemli hasarlara veya hatta yangına neden olabilir.

### NOT

**Sigortaları çıkartmak için bir tornavida veya benzeri bir metal nesne kullanmayınız. Metaller kısa devreye ve sistemin hasar görmesine neden olabilir.**

## Ön göğüs panelinde sigorta değişimi

Sürücü tarafı



1. Aracın kontağını kapatınız.
2. Diğer bütün düğmeleri kapalı konuma getiriniz.
3. Sigorta kutusu kapağını çıkartınız.
4. Aranılan sigortanın yerini saptamak için sigorta paneli kapağının içindeki etikete bakınız.

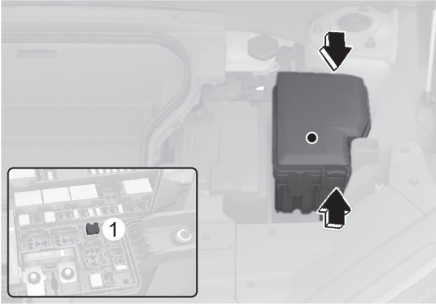

5. Şüpheli sigortayı dışarıya doğru çekiniz. Motor bölmesi sigorta panelinde bulunan sökme aletini (1) kullanınız.
6. Sökülen sigortayı kontrol ediniz, yanmışsa değiştiriniz. Yedek sigortalar, gösterge paneli sigorta panellerinde (veya motor bölümündeki sigorta panelinde) bulunur.
7. Aynı değerde bir sigortayı iterek yerleştiriniz ve maşaların arasına tam olarak oturmasına dikkat ediniz. Sigorta gevşek duruyorsa, HYUNDAI yetkili servisine başvurmanızı öneririz.

Acil bir durumda eğer yedek sigortanız yoksa, aracınızı kullanmak için gerek duymadığınız (sigara çakmağı sigortası gibi) bir devreden sökeceğiniz aynı değerdeki bir sigortayı kullanın.

Farlar veya başka elektrikli aksam çalışmıyor, ama sigortalar sağlamsa, motor bölümündeki sigorta paneline bakın. Sigorta yanmış ise, aynı değerde bir sigorta ile değiştiriniz.

## Motor bölümü panelinde sigorta değişirme

### Bıçak sigorta / Kartuş sigorta

Bıçak tipi sigorta

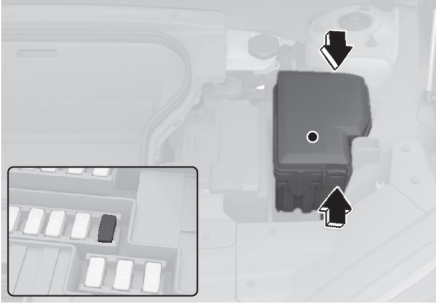

Kartuş tipi sigorta

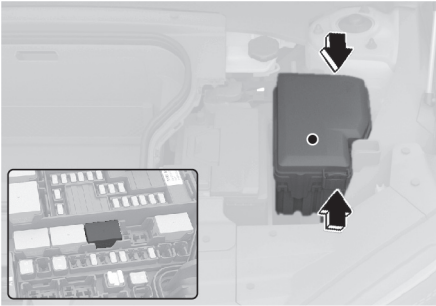

1. Aracın kontağını kapatınız.
2. Diğer bütün düğmeleri kapalı konuma getiriniz.
3. Sigorta paneli kapağını üstüne bastırıp yukarı doğru çekerek açın.
4. Sökülen sigortayı kontrol ediniz, yanmışsa değiştiriniz. Sigortayı sökmek veya takmak için motor bölümü sigorta panelinde bulunan sökme aletini kullanınız.
5. Aynı değerde bir sigortayı iterek yerleştiriniz ve maşaların arasına tam olarak oturmasına dikkat ediniz. Sigorta gevşek duruyorsa, HYUNDAI yetkili servisine başvurmanızı öneririz.

### NOT

Motor bölümündeki sigorta panelini kontrol ettikten sonra, kapağı sıkıca kapatın. Kapak güvenli bir şekilde takıldı ise, bir "klik" sesi duyabilirsiniz. Güvenli bir şekilde takılmaz ise, su girişi elektrik arızalarına neden olabilir.

### Çoklu sigorta

Çoklu tip

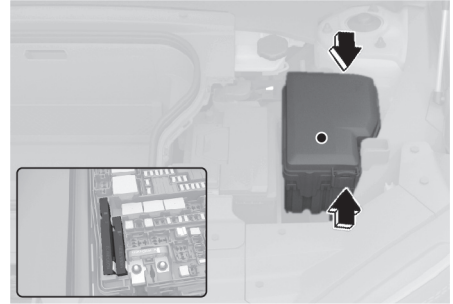

Çoklu sigorta atmışsa, HYUNDAI yetkili servisine başvurmanızı öneririz.

## Sigorta/röle paneli açıklaması

### Gösterge paneli sigorta paneli

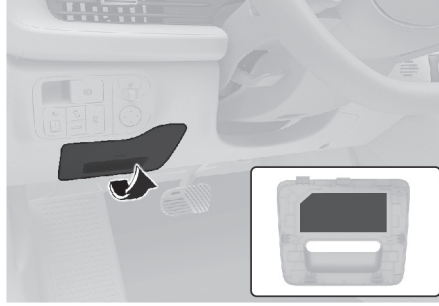







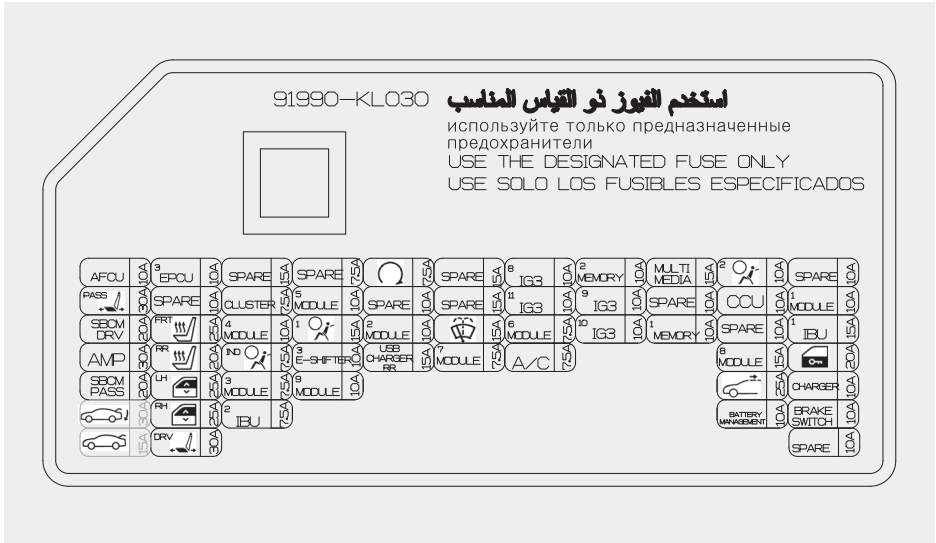



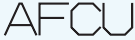

Sigorta/röle kutusu kapağının içinde sigorta/röle adlarını ve değerlerini belirten sigorta/röle etiketini görebilirsiniz.

### **i** Bilgilendirme

Bu kullanım kılavuzunda yer alan sigorta paneli açıklaması aracınıza birebir uymayabilir, burada bulunan bilgiler kılavuzun yazım zamanı için geçerlidir. Aracınızın sigorta kutusunu incelerken, sigorta kutusu etiketine bakınız.





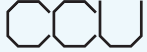



## Gösterge paneli sigorta paneli













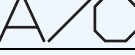

Sigorta Adı	Sembol	Sigorta Değeri	Devre Korunmalı
AFCU		10 A	Sürücü/Yolcu Kapısı Dış Kolu
EPCU3		10 A	Arka İntertör
START		7.5 A	IBU, VCU
IG3 8		10 A	Araç İçi Sıcaklık Sensörü, Klima Kumanda Modülü, Klima PTC Isıtıcısı, Gösterge Paneli, CCU, AVNT Ana Ünite
MEMORY 2		10 A	Gösterge Paneli, ADAS Ünitesi (Park)
MULTIMEDIA		15 A	AVNT Ana Ünitesi
AIRBAG2		10 A	SRS Kontrol Modülü
P/SEAT PASS		30 A	Elektrikli Sürücü Koltuğu Düğmesi, Sürücü Koltuğu Ünitesi
CLUSTER		7.5 A	Gösterge Paneli, Göz Hizası Göstergesi
MODULE5		10 A	Veri Bağlantı Soketi, Elektro krom ayna, A/V & Navigasyon Ana Ünitesi, Akıllı Ön Aydınlatma Sistemi, Far SOL/SAĞ, AMP, Akustik Tasarım İşlemcisi, Akıllı Telefon Kablosuz Şarj Cihazı, Sürücü/Yolcu Elektrikli Koltuk Modülü, Ön Havalandırmalı Koltuk Kontrol modülü, Ön Koltuk Isıtıcısı Kontrol Modülü, Arka Elektrikli Koltuk SOL/SAĞ Modülü, Arka Koltuk Isıtıcısı Kontrol Modülü
IG3 11		10 A	Elektronik Klima Kompresörü
IG3 9		10 A	Arka İntertör, BMU
CCU		10 A	CCU

Sigorta Adı	Sembol	Sigorta Değeri	Devre Korumalı
MODULE1	1 MODULE	10 A	Dörtlü Flaşör Düğmesi, Çok Fonksiyonlu Düğme, Veri Bağlantı Soketi, Yağmur Sensörü, P/R Bağlantı Bloğu (Fan Rölesi), Merkezi Elektrikli Cam Düğmesi, Dış Ayna Düğmesi, Klima Kumanda Modülü, Ön Konsol Mod Lambası, Sürücü/Yolcu/Arka Sol /SAĞ Kapı Mod Lambası, UIP Sireni, PTL Ünitesi

## Gösterge paneli sigorta paneli

Sigorta Adı	Sembol	Sigorta Değeri	Devre Korunmalı
SBCM DRV		20 A	Sürücü Tarafı Gövde Kontrol modülü
S/HEATER FRT		25 A	Ön Havalandırılmalı Koltuk Kontrol Modülü, Ön Koltuk Isıtıcısı Kontrol Modülü
MODULE4	4 MODULE	10 A	Ön/Arka Köşe Radarı Sol/Sağ, Arka İntertör (Sistem), Ön Görüş Kamerası, IBU, ADAS Ünitesi (Park/Sürüş), Ön Konsol Svici, VESS Ünitesi, DSM Ekranı (Sürücü/Yolcu), Akıllı Hız Sabitleyici Radarı
AIRBAG1	1 	15 A	SRS Kontrol Modülü
MODULE2	2 MODULE	10 A	AMP, Akustik Tasarım İşlemcisi, P/E Bağlantı Bloğu (Güç Çıkışı Rölesi), IBU, ADAS Park ECU'su, A/V ve Navigasyon Klavyesi, A/V ve Navigasyon Ana Ünitesi, Veri Bağlantı Birimi, Merkezi İletişim Birimi
WASHER		15 A	Çok Fonksiyonlu Sviç
MODULE6	6 MODULE	7.5 A	IBU
IG3 10	10 IG3	10 A	SCU, Arka Elektronik Yağ Pompası, VCMS, V2L Ünitesi, ICCU
MEMORY1	1 MEMORY	10 A	Akustik Tasarım İşlemcisi, Göz Hizası Göstergesi, Veri Bağlantı Birimi, Klima Kumanda Modülü, Mod Lambası Ünitesi
IBU1	1 IBU	15 A	IBU
AMP		30 A	AMP
S/HEATER RR		20 A	Arka Koltuk Isıtıcısı Kontrol Modülü
A/BAG IND	IND 	7.5 A	Baş Üstü Konsolu Lambası
E-SHIFTER3	3 E-SHIFTER	10 A	Elektronik Vites Düğmesi

## Gösterge paneli sigorta paneli

Sigorta Adı	Sembol	Sigorta Değeri	Devre Korumalı
USB CHARGER RR		25 A	Arka USB Portu #1,#2,#3,#4
MODULE7		7.5 A	Kullanılmıyor
A/CON		7.5 A	Klima Kumanda Modülü
MODUL8		15 A	Sürücü IMS Modülü, Yolcu Koltuğu Ünitesi
DOOR LOCK		20 A	Kapı Kilitleme/Kilit Açma Rölesi, Sürgü Kilit Rölesi
SBCM PASS		20 A	Yolcu Tarafı Gövde Kontrol modülü
P/WINDOW LH		25 A	Arka Elektrikli Cam Düğmesi SOL, Arka Emniyetli Elektrikli Cam Modülü SOL, Sürücü Elektrikli Cam Modülü, Sürücü/Yolcu Elektrikli Cam Modülü
MODULE3		7.5 A	Stop lambası Svici, Merkezi Elektrikli Cam Düğmesi, Çok Fonksiyonlu Düğme
MODULE9		10 A	Merkezi İletişim Birimi, Veri Bağlantı Birimi
WIDE SUNROOF		25 A	Geniş açılır tavan
CHARGER		10 A	VCMS, ICCU, Şarj Cihazı Soketi Kilitleme/Kilit Açma Rölesi
POWER TRUNK		30 A	PTL Ünitesi
P/WINDOW RH		25 A	Sürücü/Yolcu Emniyeti Elektrikli Cam Modülü, Arka Emniyetli Elektrikli Cam Modülü SOL, Arka Elektrikli Cam Düğmesi SOL, Sürücü Elektrikli Cam Düğmesi
IBU2		7.5 A	IBU
BMS		10 A	BMU

Sigorta Adı	Sembol	Sigorta Değeri	Devre Korumalı
BRAKE SWITCH	BRAKE SWITCH	10 A	Stop Lambası Svici, IBU
TRUNK		15 A	Bagaj açma Rölesi
P/SEAT DRV		30 A	Elektrikli Sürücü Koltuğu Düğmesi, Sürücü IMS Modülü

### Motor bölgesi sigorta paneli

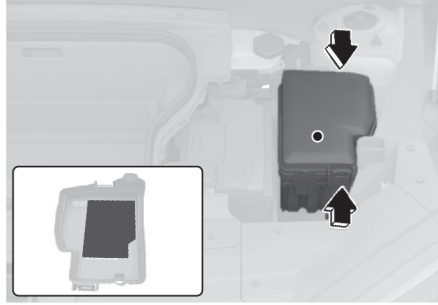

Sigorta/röle kutusu kapağının içinde sigorta/röle adlarını ve değerlerini belirten sigorta/röle etiketini görebilirsiniz.

### **i** Bilgilendirme

Bu kullanım kılavuzunda yer alan sigorta paneli açıklaması aracınıza birebir uymayabilir, burada bulunan bilgiler kılavuzun yazım zamanı için geçerlidir. Aracınızın sigorta panelini incelerken, sigorta paneli etiketine bakınız.

91955-K1.040

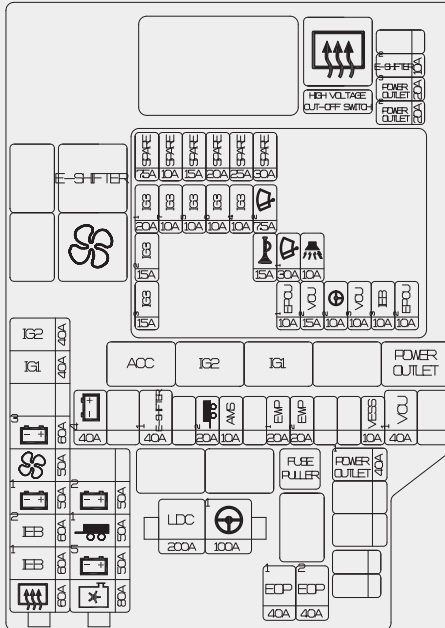















USE THE DESIGNATED FUSE AND RELAY ONLY  
 USE SÖĞÜLÖS FUSİBLES Y RELEVADRES ESPECIFICADOS

используйте только предназначенные предохранители и реле











استخدم الفيوز و المرسل المتعيين

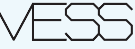

## Motor bölümü sigorta paneli

Tipi	Sigorta Adı	Sembol	Sigorta Değeri	Devre Korunmalı
ÇOKLU SİGORTA 1	LDC		200 A	ICCU (LDC), P/R Bağlantı Bloğu (Sigorta: POWER OUTLET1, EOP1, EOP2, LDC2)
	MDPS1**		100 A	MDPS Ünitesi
ÇOKLU SİGORTA 2	RR HTD		60 A	GÜÇ/BÖL Bağlantı Kutusu (Röle 10)
	IEB1	<sup>1</sup> 	60 A	IEB Ünitesi
	IEB2	<sup>2</sup> 	50 A	IEB Ünitesi
	B+1	<sup>1</sup> 	50 A	ICU Bölmesi Bağlantı Bloku (Sigorta: IPS1, IPS2, IPS3, IPS4, IPS6)P/R Bağlantı Bloğu (RÖL.5, RÖL.7)
	FAN		50 A	GÜÇ/BÖL Bağlantı Kutusu (Röle 9)
	B+3	<sup>3</sup> 	60 A	ICU Bölmesi Bağlantı Bloku (SİGORTA: F1,F2,F13,F24,F34, F44,F50,F54)
	IG1		40 A	GÜÇ/BÖL Bağlantı Kutusu (Röle 1, RÖL. 3)
	IG2		40 A	GÜÇ/BÖL Bağlantı Kutusu (Röle 2)
ÇOKLU SİGORTA 3	SOĞUTMA FANI		80 A	Soğutma Fanı Motoru
	B+5	<sup>5</sup> 	50 A	PCB Bloğu (Ana Röle, Sigorta: VCU2, EPCU1, WIPER1, B/A HORN, HORN)
	RÖMORK	<sup>1</sup> 	50 A	Römork Soketi
	B+2	<sup>2</sup> 	50 A	ICU Bölmesi Bağlantı Bloku (Sigorta: IPS5, IPS7, IPS8, IPS9)



\*1 MDPS (Motor Tahrikli Hidrolik Direksiyon) EPS (Elektrik Destekli Direksiyon) ile aynıdır.

## Motor bölümü sigorta paneli

Tipi	Sigorta Adı	Sembol	Sigorta Değeri	Devre Korunmalı
SİGORTA	B+4		40 A	ICU Bağlantı Bloğu (Uzun Süreli Yük Mandalı Rölesi-Sigorta: F10,F11,F21,F22,F32,F33,F41,F42,F47,F48,F52,F53,F56)
	E-SHIFTER1		40 A	GÜÇ/BÖL Bağlantı Kutusu (Röle 8, Sigorta: F13)
	RÖMORK2		20 A	Römork Soketi
	AMS		10 A	12 V batarya
	EWP1		20 A	Elektronik Su Pompası #1 (HV Batarya)
	EWP2		20 A	Elektronik Su Pompası #2 (HV Batarya)
	VESS		10 A	VESS Ünitesi
	VCU1		40 A	VCU(AWD)
	POWER OUTLET1		40 A	GÜÇ/BÖL Bağlantı Kutusu (Röle 5)
	EOP1		40 A	Arka Elektronik Yağ Pompası

Tipi	Sigorta Adı	Sembol	Sigorta Değeri	Devre Korumalı
SİGORTA	EOP2	<sup>2</sup> EOP	40 A	Ön Elektronik Yağ Pompası
	E-VİTES SİSTEMİ2	<sup>2</sup> E-SHIFTER	10 A	SCU, Elektronik Vites Düğmesi, P/R Bağlantı Bloğu (RLY. 8)
	POWER OUTLET3	<sup>3</sup> POWER OUTLET	20 A	Arka Elektrik çıkışı
	POWER OUTLET2	<sup>2</sup> POWER OUTLET	20 A	Ön Güç Çıkışı
	WIPER1	<sup>1</sup> 	30 A	PCB Bloğu (Silecek Ana Rölesi)
	EPCU1	<sup>1</sup> EPCU	10 A	Ön İnvörtör (AWD)
	H/ALARM1		10 A	PCB Bloğu (Hırsızlık Alarmı Korna Rölesi)
	HORN		15 A	PCB Bloğu (Korna Rölesi)

## Motor bölümü sigorta paneli

Sigorta Adı	Sembol	Sigorta Değeri	Devre Korumalı
WIPER2	<sup>2</sup> 	7.5 A	IBU
VCU2	<sup>2</sup> VCU	15 A	VCU
IG3 1	<sup>1</sup> IG3	20 A	ICU Bölmesi Bağlantı Bloku (Sigorta : F7,F18,F19,F30)
IG3 3	<sup>3</sup> IG3	15 A	Elektronik Su Pompası
IG3 5	<sup>5</sup> IG3	10 A	Klima Soğutma Valfi, Elektronik Su Pompası Bataryası #1, #2
VCU3	<sup>3</sup> VCU	10 A	VCU
IG3 4	<sup>4</sup> IG3	10 A	VCU
IEB3	<sup>3</sup> IEB	10 A	IEB Ünitesi
IG3 6	<sup>6</sup> IG3	10 A	BMS Soğutma Suyu 3 Yollu Valf
MDPS2 <sup>*1</sup>	<sup>2</sup> 	10 A	MDPS Ünitesi
IG3 2	<sup>2</sup> IG3	15 A	Ön İntertör (AWD)
IG3 7	<sup>7</sup> IG3	10 A	Soğutma Fanı Motoru, Ön Elektronik Yağ Pompası (AWD)
EPCU2	<sup>2</sup> EPCU	10 A	Ön İntertör (AWD)

\*1 MDPS (Motor Tahrikli Hidrolik Direksiyon) EPS (Elektrik Destekli Direksiyon) ile aynıdır.

## AMPULLER

Araçta bulunan ampullerin birçoğunun değiştirilmesi için HYUNDAI yetkili servisine başvurmanızı öneririz. Aracın ampullerinin değiştirilmesi kolay değildir, çünkü ampülü söküp çıkarmak için diğer bazı parçaların da sökülmesi gerekir. Bu, özellikle Far ampullerini değiştirmek için ön far grubunu sökmeniz gerektiğinde karşınıza çıkabileceğiniz bir durumdur.

Far grubunun sökülmesi/takılması sırasında araca zarar verebilirsiniz.

### UYARI

- Bir farda herhangi bir işlem yapmadan önce, aracın ani hareketini ve olası elektrik çarpmalarını önlemek için frene basınız, vitesi P (Park) konumuna getiriniz, el frenini çekiniz, çalıştırma/durdurma düğmesini OFF konumuna getiriniz ve aracı terk edeceğiniz zaman anahtarı yanınıza alınız.
- Ampullerin sıcak olma ve parmaklarınıza yakabilme ihtimalini unutmayınız.

### NOT

Yanmış olan bir ampulün aynı güç değerinde olan yenisi ile değiştirilmesi gerekir. Aksi halde, sigortaya veya elektrik kablolarına zarar verebilirsiniz.

### NOT

Far lensinin zarar görmesini önlemek için, kimyasal çözücü veya kuvvetli deterjanlar ile temizlik yapmayınız.

### Bilgilendirme

Bu araç far içlerinin nemden dolayı buğulanmasına karşı nem giderici ile donatılmıştır. Nem giderici bir sarf malzemesidir ve performansı kullanılan süreye ve çevreye bağlı olarak değişebilir. Far içinde nemden dolayı meydana gelen buğulanma uzun bir süre devam ediyorsa, bu konu hakkında HYUNDAI yetkili servisine başvurmanızı öneririz.

### Bilgilendirme

Sürüş sonrası araç yıkırsa veya araç nemli havalarda gece sürülürse, far ve arka lamba lensleri buzlu gibi görünebilir. Bunun nedeni, lambaların içi ile dışı arasındaki sıcaklığın farklı oluşudur. Bu aracınızda herhangi bir sorun olduğuna işaret etmez. Lambadaki nem yoğunlaştığında, far açık bir sürüş sonrası yok olur. Yok olma seviyesi, lamba boyutuna, lamba konumuna ve çevresel koşullara bağlı olarak değişebilir. Ancak, nem yok olmazsa, aracın HYUNDAI yetkili servisi tarafından gözden geçirilmesini öneririz.

### Bilgilendirme

- Normal çalışan bir farın ışığı, aracın elektrikli kontrol sistemi dengelenirken kısa bir süre için titreyebilir. Ancak, bu kısa süreli titremeden sonra far sönmüyorsa veya ışığı titremeye devam ediyorsa, sistemi bir HYUNDAI yetkili servisinde kontrol ettirmenizi öneririz.
- Park lambası düğmesine basıldığında lambalar yanmayabilir ama far lambasına basıldığında park lambası ve farlar yanabilir. Bunun nedeni şebeke hatası veya aracın elektrik kontrol sistemindeki bir arıza olabilir. Bu durumda sistemi bir HYUNDAI yetkili servisinde kontrol ettirmenizi öneririz.

### Bilgilendirme

Far grubu yeniden takıldıktan sonra veya bir kazadan sonra far seviye ayarının yapılması gerekir.

### Bilgilendirme

Trafik Değişimi (Avrupa için)  
Kısa far dağılımı asimetriktir. Trafik akış yönü farklı olan bir ülkeye giderseniz, bu asimetrik kısım karşıdan gelen araç sürücüsünün gözlerini kamaştırır. Göz kamaşmasını önlemek için, ECE kuralı çeşitli teknik çözümler sunar (örneğin dış otomatik değiştirme sistemi, yapışkan bant, aşağı

ayarlama gibi). Bu farlar karşıdan gelen araç sürücüsünün gözlerini kamaştırılmak üzere tasarlanmıştır. Böylece, trafik akış yönü farklı olan bir ülkede farlarınızı değiştirmeye gerek yoktur.

## Far, park lambası, sinyal lambası, Gündüz Farı ampulü değişimi

Tip A

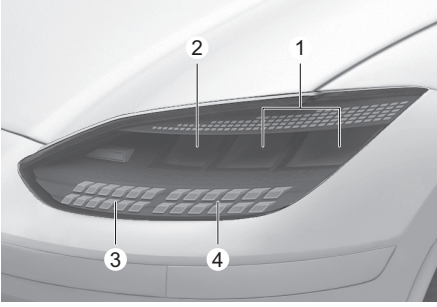

B Tipi

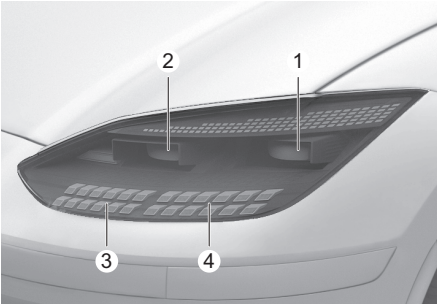

- (1) Farlar (Uzun)
- (2) Farlar (Kısa)
- (3) Park lambası/Gündüz Farı
- (4) Sinyal lambası

LED lamba çalışmıyorsa, sistemi bir HYUNDAI yetkili servisinde kontrol ettirmenizi öneririz.

Birleşik ünite oldukları için LED farlar tek bir ünite gibi değiştirilemezler. LED farlar ünite ile birlikte değiştirilmelidir.

Aracın ilgili parçaları zarar görebileceği için, LED lambayı uzman bir teknisyen kontrol etmeli veya onarmalıdır.

## Yan sinyal lambası değişimi

Tip A



B Tipi

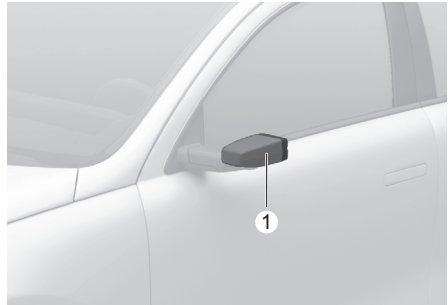

LED lamba (1) çalışmıyorsa, sistemi bir HYUNDAI yetkili servisinde kontrol ettirmenizi öneririz.

Birleşik ünite oldukları için LED farlar tek bir ünite gibi değiştirilemezler. LED farlar ünite ile birlikte değiştirilmelidir.

Aracın ilgili parçaları zarar görebileceği için, LED lambayı uzman bir teknisyen kontrol etmeli veya onarmalıdır.

## Far yükseklik ayarı

Tip A

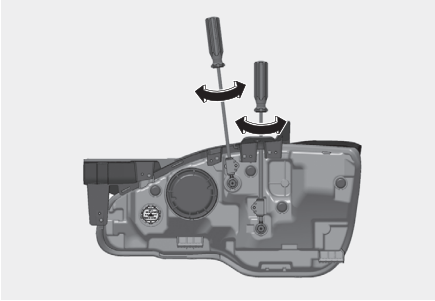

B Tipi

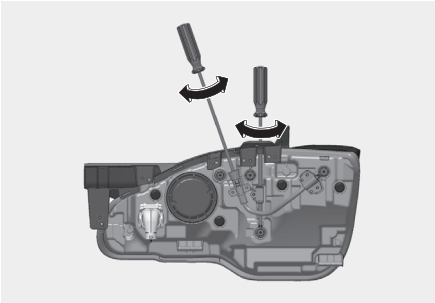

1. Lastikleri öngörülen basınca şişiriniz ve sürücü, stepne ve aletler dışındaki yükleri araçtan çıkarınız.
2. Aracı düz bir zemine yerleştiriniz.
3. Ekranda dikey çizgiler (ilgili farın ortasından geçen dikey çizgiler) ve yatay bir çizgi (farların ortasından geçen yatay çizgi) çiziniz.
4. Far ve akü normal durumda iken, en parlak kısım yatay ve dikey çizgilere düşecek şekilde farların yüksekliğini ayarlayınız.
5. Kısa farın ve uzun farın yüksekliğini sola veya sağa ayarlamak için, tornavidayı saatin yönünde veya ters yönünde çeviriniz.

Kısa ve uzun farın yüksekliğini yukarı veya aşağı ayarlamak için, tornavidayı saatin yönünde veya ters yönünde çeviriniz.

## Yükseklik ayar noktası

Tip A

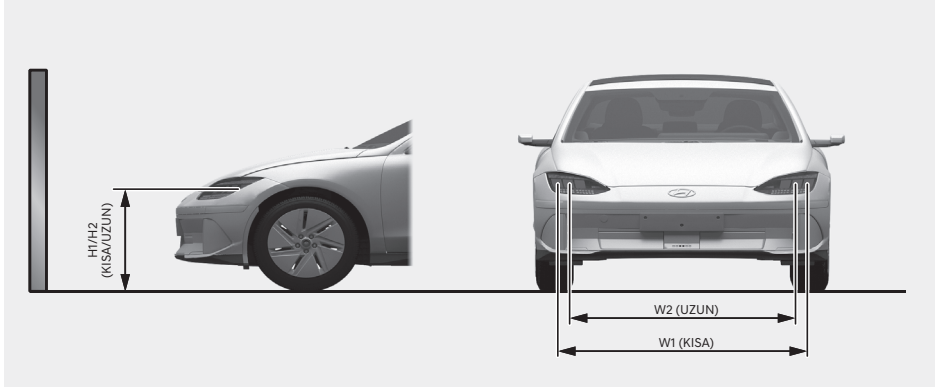

Tip B

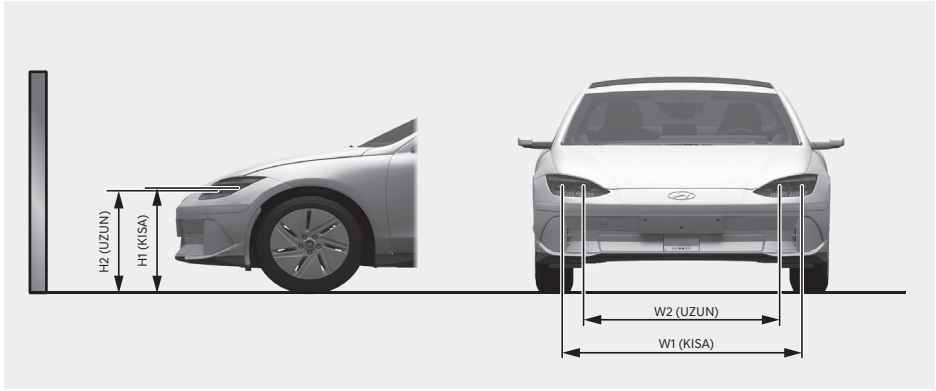

H1 : Far ampulünün merkezi ile zemin arasındaki yükseklik (Düşük)

H2 : Far ampulünün merkezi ile zemin arasındaki yükseklik (Uzun far)

W1 : İki far ampulünün merkezleri arasındaki mesafe (Kısa Far)

W2 : İki far ampulünün merkezleri arasındaki mesafe (Uzun far)

ARACIN DURUMU	LAMBA TİPİ	H1	H2	W1	W2
SÜRÜCÜSÜZ	Tip A	725 mm	725 mm	1520 mm	1446 mm
	B Tipi	722 mm	713 mm	1516 mm	1256 mm
SÜRÜCÜ İLE BİRLİKTE	Tip A	715 mm	715 mm	1520 mm	1446 mm
	B Tipi	712 mm	703 mm	1516 mm	1256 mm

**Kısa Far**

10 m ekrana bağlı olarak

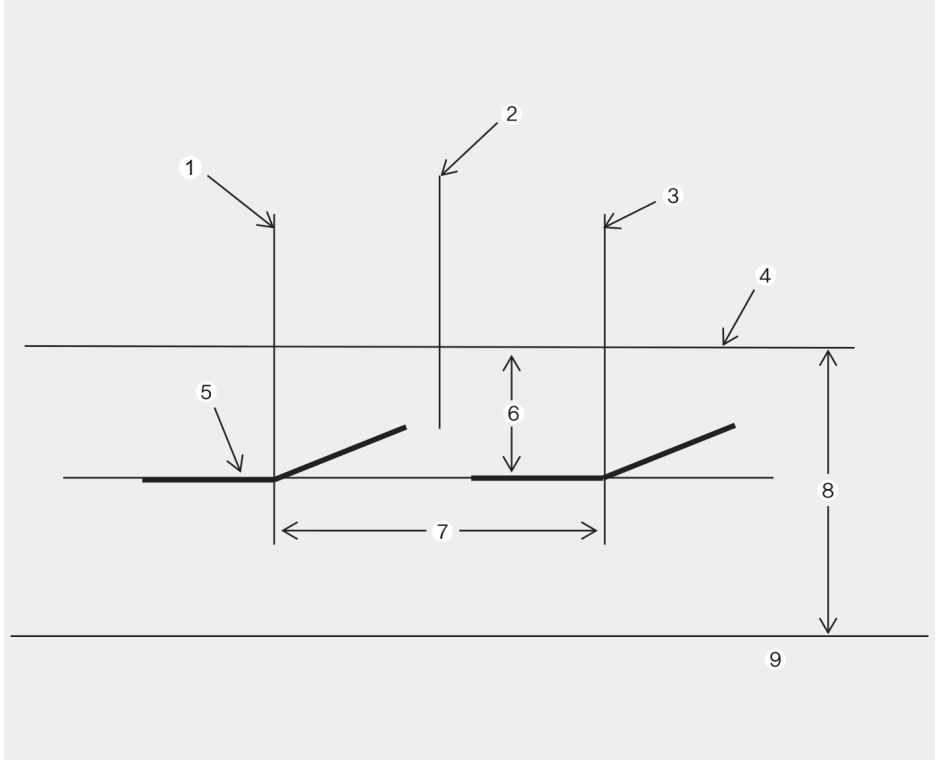

- (1) Sol far ampul merkezinin dikey çizgisi
- (2) Araç eksen
- (3) Sağ far ampul merkezinin dikey çizgisi
- (4) Far ampul merkezinin yatay çizgisi
- (5) Kesişme çizgisi
- (6) 100
- (7) W1 (Kısa far)
- (8) H1 (Kısa far)
- (9) Zemin

1. Sürücü araçta yok iken kısa farı açınız.
2. Kesişme çizgisi, çizimde gösterilen kesişme çizgisinde gösterilmelidir.
3. Kısa farın yüksekliğini ayarlarken, dikey yükseklik, yatay yükseklik ayarlandıktan sonra ayarlanmalıdır.
4. Far yükseklik ayar sistemi varsa, far yükseklik ayar sisteminin svcini "0" konumuna ayarlayınız.

## Arka lamba grubunun deęiřimi

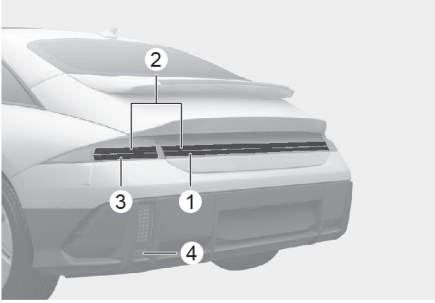

- (1) Stop lambası
- (2) Arka lamba/Stop lambası
- (3) Sinyal lambası
- (4) Geri Vites lambası/Arka sis lambası

LED lamba alıřmıyorsa, sistemi bir HYUNDAI yetkili servisinde kontrol ettirmenizi oneririz.

Birleřik nite oldukları iin LED farlar tek bir nite gibi deęiřtirilemezler. LED farlar nite ile birlikte deęiřtirilmelidir.

Aracın ilgili paraları zarar grebileceęi iin, LED lambayı uzman bir teknisyen kontrol etmeli veya onarmalıdır.

## nc fren lambası deęiřimi

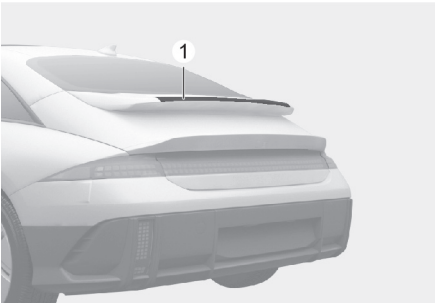

LED lamba (1) alıřmıyorsa, sistemi bir HYUNDAI yetkili servisinde kontrol ettirmenizi oneririz.

Birleřik nite oldukları iin LED farlar tek bir nite gibi deęiřtirilemezler. LED farlar nite ile birlikte deęiřtirilmelidir.

Aracın ilgili paraları zarar grebileceęi iin uzman bir teknisyen, LED lambayı kontrol etmeli veya onarmalıdır.

## Plaka lambası deęiřimi

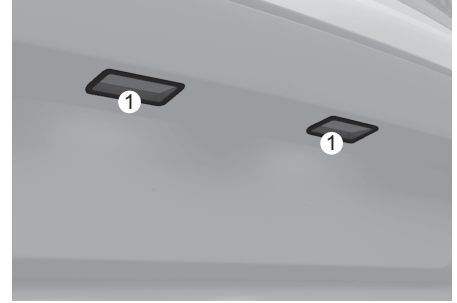

LED lamba (1) alıřmıyorsa, sistemi bir HYUNDAI yetkili servisinde kontrol ettirmenizi oneririz.

Birleřik nite oldukları iin LED farlar tek bir nite gibi deęiřtirilemezler. LED farlar nite ile birlikte deęiřtirilmelidir.

Aracın ilgili paraları zarar grebileceęi iin, LED lambayı uzman bir teknisyen kontrol etmeli veya onarmalıdır.

## Ön bagaj lambasının değiştirilmesi

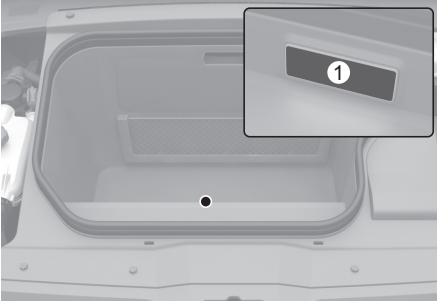

LED lamba (1) çalışmıyorsa, sistemi bir HYUNDAI yetkili servisinde kontrol ettirmenizi öneririz.

Birleşik ünite oldukları için LED farlar tek bir ünite gibi değiştirilemezler. LED farlar ünite ile birlikte değiştirilmelidir.

Aracın ilgili parçaları zarar görebileceği için, LED lambayı uzman bir teknisyen kontrol etmeli veya onarmalıdır.

## İç lambanın değiştirilmesi

Birinci sıra lambası (varsa)



Arka koltuk kabin lambası

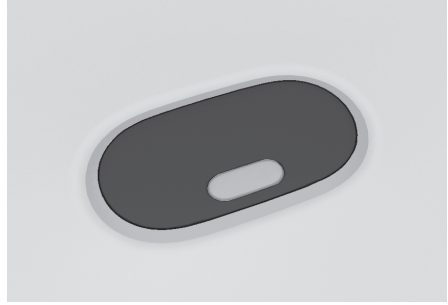

Ön konsol lambası (varsa)



Kapı mod lambası (varsa)

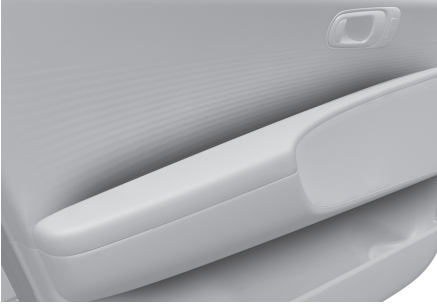

Torpido gözü lambası

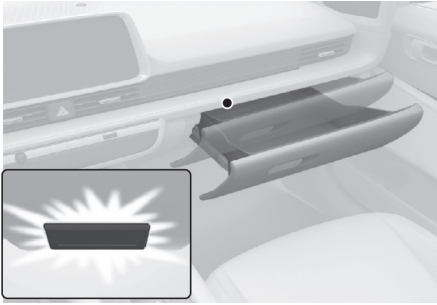

LED lamba (1) çalışmıyorsa, sistemi bir HYUNDAI yetkili servisinde kontrol ettirmenizi öneririz.

Birleşik ünite oldukları için LED lambalar tek bir ünite gibi değiştirilemezler. LED lambalar ünite ile birlikte değiştirilmelidir.

Aracın ilgili parçaları zarar görebileceği için uzman bir teknisyen, LED lambayı kontrol etmeli veya onarmalıdır.

## ARACIN İÇ VE DIŞ BAKIMI

### Dış bakım

#### NOT

**Paslanmaz çelikten bir tabela veya camdan cepheye sahip bir binanın yakınına park ettiğinizde ve bu tip tabelalardan veya binalardan güneş ışığı yansımaya durumunda aracın tampon, spoyler, çıta, lamba veya diğer dikiz aynası benzeri dış plastik parçaları zarar görebilir. Dış plastik parçaların hasar görmesini önlemek için yansıma söz konusu olan alanlara park etmekten kaçınılmalı veya bir araba örtüsü kullanılmalıdır. (Araç dışına uygulanmış plastik eklentiler değişkenlik gösterebilir.)**

#### Aracın dışı ile ilgili genel uyarı

Bir kimyasal temizleyici veya cila kullanırken etiketteki talimata uyulması çok önemlidir. Etiketle görülen tüm dikkat ve uyarı talimatlarını okuyunuz.

#### Boya bakımı

##### Yıkama

Aracınızın boyasını paslanma ve bozulmaya karşı korumak için sık sık, ayda en az bir kez ılık veya soğuk su ile iyice yıkayınız.

Aracınızı arazide kullanıyorsanız, her arazi yolculuğunun ardından da yıkamalısınız. Toz, kir, çamur ve diğer yabancı maddelerin temizlenmesine özellikle özen gösteriniz. Kapıların alt kenarlarındaki ve marşpiyellerdeki drenaj deliklerinin açık ve temiz olmasına dikkat ediniz.

Böcekler, katran, ağaç öz suları, kuş pislikleri, endüstriyel kirler ve benzeri birikintiler hemen temizlenmezlerse aracınızın boyasını bozabilirler.

Derhal musluk suyu ile yıkamak bile bazen bu kirleri tamamen temizlemek için yeterli olmayabilir. Boyalı yüzeylerde kullanıma uygun, yumuşak bir sabun kullanılmalıdır.

Yıkadıktan sonra, ılık veya soğuk su ile aracı iyice durulayınız. Boyanın üstünde sabunlu suyu kurumaya bırakmayınız.

#### Yüksek basınçlı yıkama

• Yüksek basınçlı yıkayıcılar kullanıldığında, araçtan yeterli uzaklıkta olmasına dikkat ediniz.

Yetersiz mesafe veya aşırı basınç, boya, trim, kapı, cam lastiği ve diğer bileşenlerde hasara ya da suyun sızmasına yol açabilir.

- Kameraya, sensörlere veya yakın bölgelerine yüksek basınçlı su püskürtmeyiniz. Yüksek basınçlı sudan uygulanan şok nedeniyle cihaz normal çalışmayaabilir.
- Su çıkışı körüklere (lastik ya da plastik kapaklar) veya soketlere yakın tutmayınız. Bunlar yüksek basınçlı su ile temas gelirse hasar görebilir.



#### UYARI

**Yıkama işlemi bittikten sonra, frenlerin sudan etkilenip etkilenmediğini kontrol etmek için aracı yavaş bir şekilde sürerken frenleri test edip öyle yola çıkın. Frenlerin performansı etkilenmişse, yavaş bir hızla seyrederken frenlere hafifçe basarak kurumalarını sağlayınız.**

#### NOT

- **Sert sabunlar, kimyasal deterjanlar veya sıcak su kullanmayınız ve aracınızı sıcakken veya güneş altında yıkamayınız.**
- **Aracınızın yan camlarını yıkarken dikkatli olunuz.**
- **Özellikle, yüksek basınçlı su kullanımında, pencerelerden su sızabilir ve içerisini ıslatabilir.**
- **Plastik kısımların zarar görmesini önlemek için, kimyasal çözücü veya kuvvetli deterjanlar ile temizlik yapmayınız.**

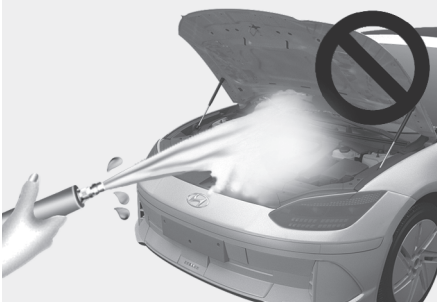

- Motor bölümünün su ile yıkanması burada yer alan elektrik devrelerinin arıza yapmasına neden olabilir.
- Su veya diğer sıvılar ön bagajdan motor bölmesine akarak elektrikli/elektronik parçalara zarar verebileceğini hatırlayarak su veya diğer sıvıların araç içindeki elektrikli/elektronik parçalarla temas etmesine asla izin vermeyiniz.

#### NOT

**Mat boyalı araç (varsa)**

Aracınızın yüzeyine zarar verebileceği için döner fırçalarla yıkama yapan otomatik araç yıkama makinaları kullanılmamalıdır. Araç yüzeyini yüksek sıcaklıkla yıkayan buharlı temizleyici, çıkarılması zor olan yaprak parçalarının kalması ve yağın yapışmasına sebep olabilir.

Aracınızı yıkarken yumuşak bir bez (mikrofiber havlu veya sünger v.b.) kullanınız ve mikrofiber havlu ile kurulayınız. Aracınızı elle yıkama sırasında wax ile cilalama yapan bir temizleyici kullanmamalısınız. Araç yüzeyi çok kirli (kum, kir, toz, pislik, vs.) ise, aracı yıkamadan önce suyla yüzeyi temizleyiniz.

#### Pasta cila uygulaması

İyi bir cila kaplaması, aracınızın boyasını kire ve toza karşı korur. Aracınızın iyi bir cila kaplamasına sahip olması onu korumanıza yardımcı olacaktır.

Su, boyanın üstünde boncuk boncuk toplanmıyorsa, aracınızı cilalayınız.

Cilalamadan önce daima aracınızı yıkayınız ve kurutunuz. Kaliteli sıvı veya krem şeklinde bir cila kullanınız ve kullanma talimatını iyice okuyunuz. Tüm metal aksamı korumak ve parlaklıklarını muhafaza etmek için cilalayınız.

Yağ, katran ve benzeri maddelerin bir leke çıkarıcısı ile temizlenmesi genellikle boyanın üstündeki cilayı da çıkarır. Aracın diğer tarafları cilalanmaya gerek duymasa bile, bu yerleri tekrar cilalayınız.

#### NOT

- Toz ve kirlerin kuru bir bezle silinerek temizlenmesi cilanın çizilmesine neden olur.
- Kromajlı ve eloksal alüminyum yüzeylerde çelik yünü, aşındırıcı temizleyiciler ve alkali ya da kostik katkılı sert deterjanlar kullanmayınız. Bu, koruyucu tabakaya zarar verir ve renk değişimine veya aracın boyasının bozulmasına neden olur.

#### NOT

**Mat boyalı araç (varsa)**

Deterjan, aşındırıcı cila ve cila gibi herhangi bir cila koruyucu kullanmayınız. Wax cila uygulandığı durumlarda, cilayı hemen bir silikon sökücü kullanarak temizleyiniz ve yüzeyde zift veya zift kalıntıları varsa temizlemek için bir zift sökücü kullanınız. Bununla birlikte, boyalı alana çok fazla basınç uygulamaya dikkat ediniz.

### **Boya bozulmaları onarımı**

Boyalı yüzeylerdeki derin çizikler veya taş izleri hemen onarılmalıdır. Üstü açılan metaller kolayca paslanır ve hemen onarılmadıkça büyük masraflara yol açabilir.

#### **NOT**

**Aracınızın kaportası hasarlanır ve kaporta onarımına veya parça değişimine gerek duyulursa, onarılan veya değiştirilen parçalara kaporta atölyesinde korozyon önleyici uygulandığından emin olunuz.**

#### **NOT**

**Mat boyalı araç (varsa)**

Araçların mat boyalı olması halinde, sadece hasarlı alanın değiştirilmesi mümkün değildir ve parçanın tümünün onarımı gereklidir. Araç hasarlıysa ve boya gerekliyse, aracınızın HYUNDAI yetkili servisi tarafından bakım ve onarımının yapılmasını tavsiye ederiz. Onarımlarda ilk baştaki kalitenin sağlanması güç olacağından azami dikkat gösteriniz.

### **Parlak metal yüzeylerin bakımı**

- Boya üstündeki katran ve böcek izlerini çıkartmak için bir kazıyıcı veya sert bir cisim değil, katran çıkarıcı kullanınız.
- Parlak metal parçaların yüzeylerini korumak için kaplama cilası veya kromaj koruyucu kullanınız ve ovarak iyice parlatınız.
- Kış aylarında veya sahil bölgelerinde parlak metal yüzeyleri daha güçlü bir kaplama cilası veya koruyucusu ile kaplayınız. Gerekliyorsa, parçaları aşındırıcı olmayan petrol jeli veya koruyucu bir bileşik ile kaplayınız.

### **Araç altı bakımı**

Buzlanma ve kar için yollarda kullanılan aşındırıcı maddeler ve toz şasinin altında birikebilir. Bu maddeler temizlenmezse, aracın altındaki şasi, karter gibi aksamalara pas koruyucusu uygulanmış bile olsa, hızlı bir paslanma başlayabilir.

Aracın altını ve tekerlek açıklıklarını ayda bir kez, her arazi yolculuğunun ardından ve her kış sezonunun sonunda ılık veya soğuk su ile iyice yıkayınız. Özellikle bu bölgelere dikkat ediniz, çünkü buralardaki tüm çamur ve kirleri görmek zordur. Yol kirlerini ıslatmak ama tamamen çıkartmadan bırakmak yarardan çok zarar sağlar. Kapıların alt kenarları, marşpiyeler ve şasi parçalarında kirlenerek tıkanmaları gereken drenaj delikleri vardır. Bu bölgelerin içinde kalabilecek su paslanmaya neden olur.



#### **UYARI**

**Yıkadıktan sonra, frenlerin sudan etkilenip etkilenmediklerini görmek için, aracı yavaşça sürerken frenleri kontrol ediniz. Frenlerin performansı etkilenmişse, yavaş bir hızla seyrederken frenlere hafifçe basarak kurumalarını sağlayınız.**

### **Alüminyum jant bakımı**

Alüminyum jantlar koruyucu, şeffaf bir cila ile kaplanmıştır.

- Alüminyum jantlarda aşındırıcı temizlik maddeleri, parlaticı bileşikler, solventler veya tel fırça kullanmayınız.
- Soğuduktan sonra jantı temizleyiniz.
- Yalnız hafif bir sabun veya nötr bir deterjanla temizleyip su ile iyice durulayınız. Ayrıca, tuzlanmış yollarda kullanılan tekerlekleri de temizleyiniz.
- Jantları yüksek hızlı otomobil yıkama fırçaları ile yıkamayınız.
- Asitli veya alkali deterjanlar içeren temizlik malzemelerini kullanmayınız.

### **Korozyona karşı koruma**

**Hyundai'nizin korozyona karşı korunması**

HYUNDAI kimyasal aşınmaya karşı en ileri tasarım ve üretim uygulamalarıyla en üst kalitede araçlar üretmektedir. Bununla birlikte, bu, işin yalnızca bir parçasını oluşturur. Hyundai'nizin uzun vadeli paslanma koruma direncinin sağlanabilmesi için, kullanıcının işbirliği ve yardımı da ayrıca gerekmektedir.

### Korozyona yol açan genel nedenler

Aracınızda paslanmaya yol açan en yaygın nedenler arasında aşağıdakiler gelmektedir:

- Yol tuzları, pislikler nem ile birlikte aracın altında birikme yapar.
- Herhangi bir boya veya koruyucu kaplamanın, metal yüzeyleri açığa çıkararak korozyona neden olan taş, çakıl, sürünme veya küçük çizik ve çökmeler sonucu açığa çıkması.

### Aşırı korozyon görülen bölgeler

Aracınızın sürekli oksitleyici malzemeler ile yüz yüze olduğu bölgelerde paslanmaya karşı koruma özellikle önem taşır. Aşırı korozyona yol açan nedenlerin bazıları, yol tuzları, toz kontrolü için kullanılan kimyasal maddeler, deniz havası ve endüstriyel kirliliktir.

### Nem korozyonu besler

Nem, korozyonun ortaya çıkmasına neden olan bir ortam yaratır. Örneğin, korozyon; yüksek nem ve sıcaklıklar donma seviyesinin hemen üzerinde olduğunda hızlanır. Bu koşullar altında, pasla yol açan malzeme, çok yavaş buharlaşan nem aracılığı ile araç yüzeyine temas ettirilmiş olur.

Özellikle çamur, korozyona yol açan unsurlardan biridir, çünkü kuruması uzun süre alır ve nemin araç ile uzun süreli temas etmesine neden olur. Kurumuş görünse bile, içinde paslanmayı hızlandıran nem barındırabilir.

Yüksek sıcaklık, iyi havalandırılmamış ve bu nedenle nemin hapsedildiği parçalarda paslanmayı hızlandırır. Bütün bu nedenle, aracın temiz tutulması ve çamur veya yabancı madde birikiminin önlenmesi önem taşır. Bu özellikle aracın görünen kısımları için değil, araç altı için de geçerlidir.

### Korozyonun engellenmesi

Aracınızı temiz tutun.

Paslanmayı önlemenin en iyi yolu, aracınızı temiz tutmak ve pas yapan maddelerden uzak tutmaktır. Araç altının temiz tutulmasına özel önem gösterilmelidir.

- Yol tuzlarının kullanıldığı, deniz kıyısı veya endüstriyel kirliliğin ve asit yağmurlarının, vs. yaşandığı yüksek pas oluşumuna yol açan bir bölgede yaşıyorsanız, korozyonu önlemek için ilave önlem almalısınız. Kışın, en az ayda bir araç altına hortum tutarak yıkatin ve kış bittiğinde, araç altının temiz olduğundan emin olun.
- Aracınızın altını temizlerken çamurlukların altındaki ve diğer görünmeyen bölgelerdeki parçalara özel dikkat gösterin. Araç altını iyice yıkayınız ve araç altında birikmiş çamurları ıslatmak yerine, paslanmaya karşı etkin koruma için iyice çıkarılmış olduğundan emin olunuz. Birikmiş çamur ve paslandırıcı maddelerin temizlenmesi için basınç altında su veya buhar etkili olur.
- Kapı alt panelleri, çamurluk panelleri ve şasinin temizlenmesi sırasında, tahliye deliklerinin tıkanmamış olduğu ve böylece nemin araç parçaları içinde paslanmayı hızlandıracak şekilde birikmediğinden emin olunmalıdır.

### Garajınızı kuru tutunuz

Aracınızı ıslak, yeterli havalandırılmamış garaj içinde park etmeyiniz. Bu durum özellikle aracınızı garaj içinde yıkadığınızda veya araç üzerinde hala daha kar, buz veya çamur varken aracı garajda park ettiğinizde söz konusudur. Isıtılıyor bile olsa, yeterince havalandırılarak nemin atılmamış olduğu garajlarda paslanma gözlelenebilir.

### Boya ve döşemelerin durumu

Boya üzerindeki çizik veya taş vuruqları, paslanmayı önlemek üzere en kısa zamanda "rötuş" boya ile kaplanmalıdır. Çıplak metal görünüyorsa, yetkili bir kaporta atölyesinde gözden geçirtmenizi öneririz.

Kuş pislikleri çok aşındırıcıdır ve birkaç saat içinde boyalı yüzeylere zarar verir. Kuş pisliklerini en kısa sürede temizleyiniz.

## İç bakım

### İç kısım genel uyarılar

Parfüm ve kozmetik yağ gibi kostik solüsyonların aracın içindeki parçalara temas etmemesine özen gösterin. Bu maddeler hasara veya renk değişimine neden olabilir. Bunlar iç parçalara dokunacak olursa, derhal silerek temizleyiniz. Araç içi yüzeylerin doğru şekilde temizlenme yöntemlerini görmek için kılavuza bakınız.

### NOT

- Suyun veya diğer sıvıların aracın içindeki elektrikli/elektronik parçalarla temas etmesine asla izin vermeyiniz. Aksi halde hasar görebilirler.
- Deri ürünleri (direksiyon, koltuklar vs.) temizlerken, nötr deterjanlar veya düşük alkol içeren çözeltiler kullanınız. Yüksek alkol içeren çözeltiler veya asit/alkali deterjanlar kullanırsanız, derinin rengi atabilir veya yüzey soyulabilir.

### İç döşemenin ve dekoratif aksamın temizlenmesi

#### Araç iç yüzeyleri (varsa)

Bir fırçalı süpürge veya elektrikli süpürge ile iç yüzeylerdeki toz ve yapışmamış kirleri temizleyiniz. Gerekirse iç yüzeyleri sıcak su ve deterjan içermeyen yumuşak bir temizlik malzemesi karışımıyla temizleyiniz (tüm temizlik malzemelerini kullanmadan önce göz önünde olmayan bir alanda deneyiniz).

### Kumaş (varsa)

Bir fırçalı süpürge veya elektrikli süpürge ile kumaş yüzeylerdeki toz ve yapışmamış kirleri temizleyiniz. İç döşeme veya halılar için önerilen hafif sabunlu eriyik ile temizleyiniz. Yeni oluşmuş lekeleri derhal bir kumaş lekesi temizleyicisi ile temizleyiniz. Hemen temizlenmeyen yeni oluşmuş lekeler kumaşın içine işler ve renginin bozulmasına neden olabilirler. Malzemelerin bakımı gereğince yapılmazsa, yanmazlık özellikleri de etkilenebilir.

### NOT

**Önerilen temizleyici ve temizleme yöntemlerinin dışında bir şeyin kullanılması kumaşın görünümünü ve yanmazlık özelliklerini bozabilir.**

#### Deri (varsa)

- Koltuk Derisinin Özellikleri
  - Hayvan derisinden imal edilen deri, kullanımın mümkün olması için özel işlemden geçmiştir. Doğal bir ürün olması sebebi ile her bir kısmının kalınlığı veya yoğunluğu değişebilir. Sıcaklık ve neme bağlı esneme ve sarkmaların doğal sonucu olarak kırışmalar meydana çıkabilir.
  - Daha iyi bir konfor sunabilmesi için koltuklar esneyen kumaş ile kaplanmıştır.
  - Gövdeye temas eden kısımlar kıvrımlı ve sürüş konforu ve sabit tutan yan destek kısmı yüksektir.
  - Kullanım sonucu doğal olarak kırışmalar ortaya çıkabilir. Bu durum ürünün bir arızası değildir.

### NOT

- **Kullanıma bağlı doğal olarak ortaya çıkan kırışma ve aşınmalar garanti kapsamında değildir.**
- **Metal aksesuarlı kemerler, fermuarlar veya arka cepteki anahtarlar koltuk kumaşına hasar verebilir.**

- **Koltukların ıslanmadığından emin olunuz. Bu doğal derinin yapısını değiştirebilir.**
- **Ağırtılmış kot ve giysiler koltuk kumaş yüzeyini kirletebilir.**

### **Deri koltukların bakımı**

- Koltukları vakumlu bir süpürge cihazı ile periyodik olarak üstündeki tozdan ve kumdan arındırınız. Derinin aşınmasını ve hasar görmesini engeller ve kalitesini muhafaza eder.
- Doğal deri koltuk kılıfını kuru veya yumuşak bir bezle sıklıkla siliniz.
- Uygun deri koruyucu kullanımı kaplamanın aşınmasını engelleyebilir ve rengin korunmasına destek olabilir. Deri kaplamasını ve koruma materyalini talimatları okuyarak ve bir uzmana danışarak gerçekleştirdiğinizden emin olun.
- Açık renkli deri (bej, krem beji, V.b.) kolayca kirlenebilir ve lekeler fark edilecektir. Koltukları sık sık temizleyiniz.
- Islak bez ile silmekten kaçınınız. Bu, yüzeyin çatlamasına sebep olabilir.
- **Deri koltukların temizlenmesi**
  - Tüm kirliliği süre geçmeden temizleyin. Her bir kir tipinin çıkarılması için aşağıdaki talimatlara bakınız.
  - Kozmetik ürünler (güneş kremi, fondoten, vs.)  
Beze temizleyici kremi sürüp kirlenmiş bölgeyi siliniz. Kremi ıslak bez ile silin ve kuru bez ile ıslaklığı alınız.
  - İçecekler (kahve, meyve suyu, vs.)  
Az miktarda doğal deterjan uygulayınız ve kirlenme çıkana kadar siliniz.

- Yağ  
Emici bir bez ile yağlı süre geçmeden çıkarınız ve yalnız doğal deri için kullanılan bir leke çıkarıcı ile siliniz.
- Sakız  
Buz ile sakızı sertleştiriniz ve yavaşça sökünüz.

### **Emniyet kemeri kayışlarının temizlenmesi**

Emniyet kemerlerinin şeritlerini, iç döseme ve halılar için önerilen herhangi bir hafif sabunlu eriyelekle temizleyiniz. Sabun ile ilgili talimatları izleyiniz. Emniyet kemeri kayışlarını çamaşır suyuyla siler veya yeniden boyarsanız kayışların zayıflamasına neden olabilirsiniz.

### **Camların iç kısmının temizliği**

Camların iç yüzeyleri buğulanıyorsa (yağlı bir tabaka ile kaplanmışsa), bir cam silicisi ile temizlenmeleri gerekir. Cam temizleyicisinin kabındaki talimatı uygulayınız.

### **NOT**

**Arka camların iç kısmını kazımayınız veya çizmeyiniz. Aksi takdirde arka cam buğu giderici ızgaraları hasar görebilir.**



# Fihrist

---

## A

"Elektrikli aracınızı kullanmaya başlarken" hakkında .....	1-6
<b>Acil Durum Çağrı Sistemi .....</b>	<b>8-22</b>
Veri işleme hakkında bilgi (Avrupa için).....	8-25
Acil Durum Çağrı Sistemi 8-26	
<b>Acil durum malzemeleri .....</b>	<b>8-20</b>
Yangın söndürücü .....	8-20
İlk yardım çantası .....	8-20
Lastik basınç göstergesi .....	8-21
Üçgen reflektör.....	8-21
<b>Açık Kaynak Yazılım Bildirimi .....</b>	<b>2-21</b>
<b>Akıllı bagaj kapağı .....</b>	<b>5-49</b>
Akıllı Bagaj kapağını kullanma .....	5-49
Akıllı bagajın devre dışı bırakılması .....	5-50
Algılama alanı.....	5-50
<b>Akıllı geri kazanım sistemi .....</b>	<b>6-17</b>
Ön sensörler (Ön radar).....	6-19
Akıllı geri kazanım sisteminin duraklatılması .....	6-19
Akıllı Geri Kazanım sisteminde alınması gereken önlemler .....	6-20
Akıllı Geri Kazanım seviyesi ayarları .....	6-18
Akıllı Geri Kazanım sistemi açık/kapalı .....	6-17
Akıllı Geri Kazanım sistemi çalışma koşulları .....	6-18
Sensör sorunlarından kaynaklı sistem uyarısı .....	6-19
<b>Akıllı Hız Limitleyicisi (ISLA) .....</b>	<b>7-50</b>
Akıllı Hız Limitleyicisi arızası ve sınırlamaları .....	7-53
Akıllı Hız Limitleyicisi ayarları .....	7-50, 7-51
<b>Akıllı Hız Sabitleyici Kontrol sistemi (SCC) .....</b>	<b>7-65</b>
Akıllı Hız Sabitleyici arızası ve sınırlamaları.....	7-76
Akıllı Hız Sabitleyici Çalıştırma.....	7-67
Akıllı Hız Sabitleyici ayarları .....	7-66
<b>Akıllı Ön Aydınlatma Sistemi (IFS) .....</b>	<b>5-67</b>
Sistem ayarları .....	5-67
Sistemin çalışması .....	5-68
Sistem arızası ve sınırlamaları .....	5-68
<b>Aktif hava klapesi .....</b>	<b>6-45</b>
Arıza .....	6-45
<b>Akü (12 V) .....</b>	<b>9-17</b>
Akü kapasitesi etiketi .....	9-19
Akünün şarj edilmesi .....	9-19
Akü bakımı için.....	9-18
Sıfırlama işlemleri .....	9-20
<b>Ampul watt değerleri .....</b>	<b>2-11</b>
<b>Ampuller.....</b>	<b>9-40</b>
Ön bagaj lambasının değiştirilmesi .....	9-49
Far yükseklik ayarı (Avrupa için).....	9-42
Far, park lambası, sinyal lambası, Gündüz Farı ampulü değişimi .....	9-41
Üçüncü fren lambası değişimi .....	9-48
İç lamba ampulünün değiştirilmesi.....	9-49
Plaka lambası değişimi.....	9-48

Arka lamba grubunun deęiřimi .....	9-48
Yan sinyal lambası deęiřimi .....	9-41
<b>Aracın çekilmesi</b> .....	<b>8-18</b>
Çıkarılabilen çekme kancası .....	8-19
Çekme iřlemi.....	8-18
<b>Aracınıza eriřim</b> .....	<b>5-5</b>
Akıllı anahtar .....	5-5
İmmobilizer sistemi .....	5-10
<b>Araç aęırlığı ve bagaj hacmi</b> .....	<b>2-15</b>
<b>Araç aęırlığı</b> .....	<b>6-59</b>
Ařırı Yükleme .....	6-60
<b>Araç Ayarları (bilgi ve eęlence sistemi)</b> .....	<b>4-29</b>
Aracınızın ayarlarını yapma .....	4-29
<b>Araç çalışmazsa</b> .....	<b>8-3</b>
EV bataryasının řarj göstergesinin düşük seviyede olmadığını teyit edin.....	8-3
<b>Araç hareket halinde iken meydana gelen acil durumlar</b> .....	<b>8-2</b>
Eęer kavřaklar veya geçiřlerde araç stop ederse .....	8-2
Sürüş sırasında araç stop ederse.....	8-2
Sürüş sırasında lastięiniz patladıysa.....	8-3
<b>Araç iç ve dıř bakımı</b> .....	<b>9-50</b>
Dıř bakım.....	9-50
İç bakım .....	9-54
<b>Araç sertifikasyon etiketi</b> .....	<b>2-17</b>
<b>Araç sistemi OTA güncellemesi</b> .....	<b>5-54</b>
Yazılım indirme .....	5-54
Yazılım güncellemesini kabul etme .....	5-54
Yazılım güncellemesine hazırlanma .....	5-54
Yazılım güncelleme .....	5-55
<b>Araç tanıtım numarası (VIN)</b> .....	<b>2-17</b>
<b>Arka Çapraz Trafik Çarpıřma Önleme Yardımcısı (RCCA)</b> .....	<b>7-107</b>
Arka Çapraz Trafik Çarpıřma Önleme Yardımcısı arızası ve sınırlamaları.....	7-111
Arka Çapraz Trafik Çarpıřma Önleme Yardımının çalışması.....	7-108
Arka Çapraz Trafik Çarpıřma Önleme Yardımı ayarları .....	7-107
<b>Arka Görüş Ekranı (RVM)</b> .....	<b>7-99</b>
Arka Görüş Ekranı arızası ve sınırlamaları .....	7-102
Arka Görüş Ekranının Çalışması .....	7-100
Arka Görüş Ekranı Ayarları.....	7-99
<b>Arka Koltuk Yolcu Alarmı (ROA)</b> .....	<b>5-18</b>
Sistem ayarları .....	5-18
Sistemin çalışması .....	5-18
Uygunluk beyanı .....	5-20
<b>Arka Park Çarpıřma Önleme Yardımcısı (PCA)</b> .....	<b>7-126</b>
Arka Park Çarpıřma Önleme Yardımcısı arıza ve kısıtlamaları .....	7-128
Arka Park Çarpıřma Önleme Yardımcısının çalışması.....	7-127
Arka Park Çarpıřma Önleme Yardımcısı ayarları .....	7-126
<b>Aydınlatmalar</b> .....	<b>5-56</b>
Dıř aydınlatmalar .....	5-56
İç aydınlatmalar .....	5-60

<b>Aynalar</b> .....	<b>5-26</b>
İç dikiz aynası .....	5-26
Dış dikiz aynaları .....	5-27
Geri park yardımı .....	5-28

## B

<b>Bakım servisleri</b> .....	<b>9-4</b>
Kullanıcı bakımı uyarıları .....	9-4
Kullanıcının sorumluluğu .....	9-4
<b>Bilgi ve eğlence sistemi</b> .....	<b>5-99</b>
USB portu .....	5-99
Anten .....	5-99
Direksiyon simidi uzaktan kumandaları .....	5-99
Bilgi ve eğlence sistemi.....	5-100
Ses tanıma.....	5-100
Bluetooth® Wireless Technology.....	5-101
<b>Bütünleşik hafıza sistemi</b> .....	<b>5-21</b>
Sürücü koltuğu pozisyonlarının hafızaya kaydedilmesi .....	5-21
Koltuk pozisyon hafızasını çağırma .....	5-21
Sistemin sıfırlanması .....	5-22
Kolay koltuk geçişi .....	5-22

## C

<b>Cam yıkama suyu</b> .....	<b>9-14</b>
Cam yıkama suyu seviyesinin kontrolü.....	9-14
<b>Camlar</b> .....	<b>5-35</b>
Elektrikli camlar .....	5-36

## Ç

<b>ÇALIŞTIRMA/DURDURMA düğmesi</b> .....	<b>6-4</b>
Uzaktan Çalıştırma .....	6-7
Çalıştırma/durdurma düğmesi konumu .....	6-5
Aracın çalıştırılması .....	6-6
Aracın kapatılması .....	6-7
<b>Çevre Görüşü Ekranı (SVM)</b> .....	<b>7-102</b>
Çevre Görüşü Ekranı arızası ve sınırlamaları.....	7-106
Çevre Görüşü Ekranı Çalıştırma.....	7-104
Çevre Görüşü Ekranı Ayarları .....	7-103
<b>Çocuk emniyet sistemi (CRS)</b> .....	<b>3-29</b>
Önerimiz: Orta konumdaki çocuklar .....	3-29
Çocuk Emniyet Sisteminin Seçimi (CRS) .....	3-29
Çocuk Emniyet Sisteminin Montajı (CRS) .....	3-31

## D

<b>Dış Görünüm (Arka görünüm)</b> .....	<b>2-3</b>
<b>Dış Görünüm (Ön görünüm)</b> .....	<b>2-2</b>

<b>Dijital yan ayna (DSM) .....</b>	<b>5-30</b>
Dijital yan aynaların kullanımı .....	5-30
DSM uyarıları ve göstergeleri.....	5-31
Yönergeleri görüntüleme .....	5-31
DSM kameralarının ayarlanması .....	5-32
DSM kameralarının katlanması/açılması .....	5-32
Geri giderken geniş görünüme geçme .....	5-33
DSM ekran parlaklığını ayarlama .....	5-34
DSM kamerası buz çözücüsü.....	5-34
<b>Direksiyon Simidi Kumandaları Genel Görünümü.....</b>	<b>2-7</b>
<b>Direksiyon simidi .....</b>	<b>5-23</b>
Motordan Elektrik Destekli Direksiyon (MDPS).....	5-23
Yükseklik ayarlı/Teleskopik direksiyon .....	5-23
Korna .....	5-24
Isıtmalı direksiyon simidi.....	5-24
<b>Dörtlü flaşör sistemi .....</b>	<b>8-2</b>

## E

<b>Elektrikli Aracınız ile sürüş .....</b>	<b>1-53</b>
Elektrikli araç sürüş bilgilerinin kontrol edilmesi .....	1-54
Aracın çalıştırılması ve durdurulması .....	1-53
<b>Elektrikli aracınızı anlama .....</b>	<b>1-7</b>
Elektrikli Aracınızın Özellikleri .....	1-7
Elektrikli Araç Yönetimi ile İlgili Diğer Güvenlik Önlemleri .....	1-9
Yüksek voltajlı batarya kullanımı sırasında alınacak önlemler .....	1-8
<b>Elektrikli aracınızı şarj etme .....</b>	<b>1-11</b>
Elektrikli aracınızı şarj etme .....	1-11, 1-14
Şarj etmeyi hemen durdurun .....	1-31
DC şarj cihazını kullanma .....	1-22
Taşınabilir şarj cihazı (ICCB) kullanma .....	1-26
AC şarj cihazını kullanma .....	1-20
<b>Elektrikli araç teknik özellikleri.....</b>	<b>2-10</b>
<b>Elektrikli bagaj kapağı .....</b>	<b>5-44</b>
Elektrikli bagaj kapağı kullanım koşulları .....	5-45
Elektrikli bagaj kapağını kullanma .....	5-47
Elektrikli bagaj kapağını sıfırlama .....	5-47
Bagaj kapağı acil açma fonksiyonu .....	5-48
<b>Elektrikli şarj yuvası .....</b>	<b>5-51</b>
<b>Emniyet kemerleri .....</b>	<b>3-20</b>
Emniyet kemeri güvenlik önlemleri.....	3-20
Emniyet kemeri uyarı lambası .....	3-21
Emniyet kemeri bağlama sistemi .....	3-23
Emniyet kemeri ek güvenlik önlemleri.....	3-26
Emniyet kemerlerinin bakımı .....	3-28
<b>Entegre Bellek Sistemi .....</b>	<b>5-21</b>
Koltuk pozisyon hafızasını çağırma .....	5-21
Sistemin sıfırlanması .....	5-21
Kolay koltuk geçişi .....	5-22
Sürücü koltuğu pozisyonlarının hafızaya kaydedilmesi .....	5-21

<b>Eşya saklama bölmeleri</b> .....	<b>5-92</b>
Orta konsol saklama bölgesi.....	5-92
Torpedo gözü .....	5-92
<b>Etkin Ses Tasarımı</b> .....	<b>6-46</b>
<b>EV modu işlevlerini kullanma</b> .....	<b>1-33</b>
Enerji bilgilerinin kontrol edilmesi .....	1-34
EV modu ekran yapılandırmasını kontrol etme .....	1-33
Araç içi Güç kaynağı (V2L) kullanırken bataryaya boşalma sınırı koyma.....	1-40
Elektrikli araç özel fonksiyonlarının ayarlanması .....	1-41
Planlanmış şarj ve klimayı ayarlama .....	1-38
Bir sonraki sürüş saatini ayarlama .....	1-37

## F

<b>Fren hidroliği</b> .....	<b>9-12</b>
Fren hidroliği seviyesinin kontrolü .....	9-12
<b>Fren sistemi</b> .....	<b>6-22</b>
ABS Fren Sistemi (ABS) .....	6-30
Auto Hold .....	6-27
Fren Asistanı Sistemi (BAS).....	6-35
Fren Diskini Temizleme .....	6-29
Fren diskleri aşınma göstergesi.....	6-23
Elektronik El Freni (EPB).....	6-23
Elektronik Denge Kontrolü (ESC) .....	6-31
Acil Durum Fren Sinyali (ESS).....	6-34
İyi frenleme uygulamaları .....	6-36
Yokuş kalkış destek sistemi (HAC) .....	6-34
Çoklu Çarpışma Önleme Freni (MCB) .....	6-35
Elektrik destekli frenler .....	6-22
Araç Stabilite Yönetimi Programı (VSM).....	6-33

## G

<b>Geniş açılır tavan</b> .....	<b>5-39</b>
<b>Gösterge paneli ekranı modları</b> .....	<b>4-25</b>
Gösterge paneli ekran kontrolleri.....	4-25
Görüntüleme modları.....	4-25
<b>Gösterge paneli</b> .....	<b>4-2</b>
Gösterge paneli ekran mesajları.....	4-16
Gösterge ve sayaçlar .....	4-3
Gösterge paneli kontrolü .....	4-3
Güç/Şarj Göstergesi .....	4-4
Şanzıman konum göstergesi .....	4-6
Yüksek voltajlı bataryanın şarj durumu (SOC) göstergesi .....	4-4
Uyarı ve gösterge lambaları .....	4-6
<b>Göz Hizası Göstergesi</b> .....	<b>5-52</b>
Göz Hizası Göstergesi ayarları .....	5-52
Göz hizası göstergesi bilgilendirme .....	5-52
Göz Hizası Göstergesi kullanımı sırasında alınan önlemler .....	5-53

<b>Güvenli Çıkış Uyarısı (SEW)</b> .....	<b>7-44</b>
Güvenli Çıkış Uyarısı arızası ve sınırlamaları .....	7-46
Güvenli Çıkış Uyarısı Çalıştırma .....	7-45
Güvenli Çıkış Uyarısı Ayarları .....	7-44

## H

<b>Hava yastığı - İlave güvenlik sistemi</b> .....	<b>3-39</b>
Hava yastıkları nerededir? .....	3-40
Hava yastığı sistemi nasıl çalışır? .....	3-45
Bir Hava Yastığı açıldıktan sonra ne beklenmelidir? .....	3-47
Hava Yastığım çarpışmada neden açılmadı? .....	3-48
SRS Bakımı .....	3-52
İlave güvenlik önlemleri .....	3-53
Hava yastığı uyarı etiketleri.....	3-53
<b>Hava Yastığım çarpışmada neden açılmadı?</b> .....	<b>3-49</b>
<b>Hırsızlık Alarm Sistemi</b> .....	<b>5-17</b>
<b>Hız Limitleyici (MSLA)</b> .....	<b>7-48</b>
Hız Limitleyicinin Çalışması .....	7-48
<b>Hız Sabitleyici (CC)</b> .....	<b>7-62</b>
Hız Sabitleyicinin çalışması.....	7-62

## İ

<b>İç aydınlatmalar</b> .....	<b>5-62</b>
Ön lambalar .....	5-62
Ön Bagaj kapağı lambası .....	5-65
Torpedo gözü lambası .....	5-63
Tavan lambası otomatik kapanma .....	5-62
Bagaj bölmesi lambası .....	5-65
Mod lambası .....	5-64
Arka lambalar .....	5-63
<b>İç görünüm</b> .....	<b>2-4</b>
<b>İç özellikler</b> .....	<b>5-93</b>
Bardak tutucu .....	5-93
Güneşlik .....	5-93
Güç çıkışı .....	5-94
USB Şarj Portu .....	5-95
Kablosuz akıllı telefon şarj sistemi.....	5-95
Araç içi Güç Kaynağı (V2L) .....	5-97
Saat .....	5-97
Palto askısı .....	5-98
Paspas kancaları .....	5-98

## K

<b>Kapı kilitleri</b> .....	<b>5-11</b>
Kapıların dışarıdan kilidinin açılması (Manuel tip).....	5-11
Kapıların dışarıdan kilidinin açılması (Elektrikli tip).....	5-11
Kapıların dışarıdan kilitlemesi (Manuel tip) .....	5-13
Kapıların dışarıdan kilitlemesi (Elektrikli tip).....	5-13
Kapıların içeriden kilitlemesi/kilitlerin açılması.....	5-14

Deadlocks (Sabit Kilitleme).....	5-16
Otomatik kapı kilitleme ve kilit açma özellikleri .....	5-16
Arka kapı çocuk emniyet kilitleri .....	5-17
<b>Kaza veya yangına karşı alınacak önlemler .....</b>	<b>1-65</b>
Elektrikli araç alev alırsa .....	1-65
Elektrikli araç suya batmışsa .....	1-65
Elektrikli aracın çekilmesi gerekiyorsa .....	1-66
Elektrikli Araç Kazaları ile İlgili Diğer Güvenlik Önlemleri .....	1-67
<b>Kış mevsiminde sürüş .....</b>	<b>6-48</b>
Karlı veya buzlu yol koşulları.....	6-48
Kış Önlemleri.....	6-51
<b>Klima kompresörü etiketi .....</b>	<b>2-19</b>
<b>Klima kontrol ilave özellikleri .....</b>	<b>5-89</b>
Otomatik buğu giderme sistemi.....	5-89
Otomatik nem giderme.....	5-90
Açılır tavan iç hava sirkülasyonu .....	5-90
Silecek suyu kullanılırken iç sirkülasyonun kullanılması .....	5-90
İç sirkülasyon modu plus. ....	5-91
Klima kontrol ayarlarına bağlı otomatik kontroller (sürücü koltuğu için).....	5-91
Akıllı havalandırma .....	5-91
<b>Klima sistemi.....</b>	<b>2-14</b>
<b>Koltuklar .....</b>	<b>3-3</b>
Güvenlik önlemleri .....	3-4
Ön koltuklar.....	3-5
Arka koltuklar .....	3-11
Koltuk başlığı .....	3-13
Koltuk ısıtıcı.....	3-16
Havalandırmalı koltuk .....	3-19
<b>Kör Nokta Çarpışmayı Önleme Yardımcısı (BCA) .....</b>	<b>7-34</b>
Kör Nokta Çarpışmayı Önleme Yardımcısı arızası ve sınırlamaları .....	7-39
Kör Nokta Çarpışmayı Önleme Yardımcısı'nın çalışması.....	7-37
Kör Nokta Çarpışmayı Önleme Yardımcısı'nın ayarları .....	7-35
<b>Kör Nokta Görüntüleme Ekranı (BVM) .....</b>	<b>7-60</b>
Kör Nokta Görüntüleme Ekranı Arızası.....	7-61
Kör Nokta Görüntüleme Ekranının Çalışması .....	7-61
Kör Nokta Görüntüleme Ekranı ayarları .....	7-61
<b>Kullanıcı bakımı .....</b>	<b>9-5</b>
Kullanıcı bakım programı .....	9-5

## L

<b>Lastiğiniz Patladıysa (Lastik Tamir Kiti ile) .....</b>	<b>8-12</b>
Lastik Tamir Kiti parçaları.....	8-14
Lastik basıncının ayarlanması.....	8-17
Giriş.....	8-12
Lastik Tamir Kitinin Güvenli Kullanımı Hakkında Notlar .....	8-13
Lastik Patladığında Lastik Tamir Kitinin Kullanımı .....	8-15
<b>Lastik Basınç Göstergesi (TPMS) .....</b>	<b>8-7</b>
TPMS'li Bir Lastiği Değiştirme.....	8-10
Lastik basıncının kontrolü .....	8-7
Düşük lastik basıncı konum göstergesi ve lastik basıncı göstergesi .....	8-9

Düşük Lastik Basıncı gösterge lambası .....	8-9
Lastik Basınç Göstergesi .....	8-8
TPMS (Lastik Basınç Göstergesi) Arıza Göstergesi .....	8-10
<b>Lastik özellikleri ve basınç etiketi .....</b>	<b>2-18</b>
<b>Lastikler ve jantlar .....</b>	<b>2-12, 9-20</b>
Lastik basıncının ölçülmesi .....	9-21
Düşük yanaklı lastik .....	9-26
Önerilen soğuk lastik havası basınçları .....	9-21
Lastik bakımı .....	9-20
Lastik bakımı .....	9-23
Lastik değiştirme .....	9-22
Lastik rotasyonu .....	9-22
Lastik yanağındaki etiketler .....	9-23
Lastik yol tutuşu .....	9-23
Tekerlek ayarları ve lastik balans ayarı .....	9-22
Jant değiştirme .....	9-23
<b>Lastiklerin yük ve hız kapasitesi .....</b>	<b>2-13</b>

## M

<b>Motor Bölmesi Genel Görünümü .....</b>	<b>2-8</b>
<b>Motor bölgesi .....</b>	<b>9-3</b>
<b>Motor kaputu .....</b>	<b>5-42</b>
Kaputun açılması .....	5-42
Kaputun kapatılması .....	5-43
<b>Motor numarası .....</b>	<b>2-18</b>

## N

<b>Navigasyon Destekli Akıllı Hız Sabitleyici Kontrol Sistemi (NSCC) .....</b>	<b>7-81</b>
Navigasyon Destekli Akıllı Hız Sabitleyici'nin sınırlamaları .....	7-83
Navigasyon Destekli Akıllı Hız Sabitleyici Çalıştırma .....	7-81
Navigasyon Destekli Akıllı Hız Sabitleyici Ayarları .....	7-81

## O

<b>Orta konsol görünümü .....</b>	<b>2-5</b>
<b>Otomatik klima kontrol sistemi .....</b>	<b>5-73</b>
Klima .....	5-75
Otomatik sıcaklık kontrol modu .....	5-75
Manual sıcaklık kontrolü .....	5-76
Sistemin çalışması .....	5-84
Sistem bakımı .....	5-85
<b>Otoyol Sürüş Yardımı (HDA) .....</b>	<b>7-89</b>
Otoyol Sürüş Yardımı arızası ve sınırlamaları .....	7-97
Otoyol Sürüş Yardımının çalışması .....	7-91
Otoyol Sürüş Yardımı ayarları .....	7-90

## Ö

<b>Ölçüler</b> .....	<b>2-9</b>
<b>Ön bagaj</b> .....	<b>5-43</b>
<b>Ön bagaj ağırlık kapasitesi</b> .....	<b>2-15</b>
<b>Ön cam buz çözme ve buğu giderme</b> .....	<b>5-87</b>
Ön camın içindeki buğuyu gidermek için .....	5-87
Ön camın dışındaki buzlanmayı gidermek için .....	5-87
Buğu giderme çalışma prensibi .....	5-88
Arka cam buz çözücüsü .....	5-88
<b>Ön Çarpışma Önleme Yardımcısı Ünitesi (FCA)</b> .....	<b>7-4</b>
Ön Çarpışma Önleme Yardımcısı arızası ve sınırlamaları .....	7-20
Ön Çarpışma Önleme Yardımcısının çalışması.....	7-10
Ön Çarpışma Önleme Yardımcısının ayarları.....	7-7
<b>Ön/Arka Park Mesafesi Uyarısı (PDW)</b> .....	<b>7-115</b>
Ön/Arka Park Mesafesi Uyarısı arızası ve sınırlamaları .....	7-118
Ön/Arka Park Mesafesi Uyarısı Çalışması .....	7-116
Ön/Arka Park Mesafesi Uyarısı Ayarları.....	7-115
<b>Ön/Arka Park Mesafesi Uyarısı (PDW)</b> .....	<b>7-120</b>
Park Mesafesi Uyarısı arızası ve sınırlamaları .....	7-124
Park Mesafesi Uyarısı Çalıştırma .....	7-121
Park Mesafesi Uyarısı Ayarları.....	7-120
<b>Ön/Yan/Arka Park Çarpışma Önleme Yardımcısı (PCA)</b> .....	<b>7-131</b>
Park Çarpışma Önleme Yardımcısı arıza ve kısıtlamaları.....	7-134
Park Çarpışma Önleme Yardımcısının çalışması .....	7-133
Park Halinde Çarpışma Önleme Yardımı Ayarları .....	7-132
<b>Önemli güvenlik önlemleri</b> .....	<b>3-2</b>
Hava yastığı tehlikeleri .....	3-2
Daima emniyet kemerinizi takınız .....	3-2
Hız kontrolü .....	3-2
Sürücünün dikkatinin dağılması .....	3-2
Aracınızın güvenli durumda tutulması .....	3-2
Tüm çocuklara emniyet kemeri takınız .....	3-2
<b>Önerilen yağlar ve kapasiteler</b> .....	<b>2-16</b>
<b>Özel sürüş koşulları</b> .....	<b>6-46</b>
Gece sürüşü .....	6-47
Su taşkını olan alanlarda sürüş .....	6-48
Yağmurda sürüş.....	6-47
Tehlikeli sürüş koşulları .....	6-46
Otobanda sürüş .....	6-48
Aracın sallanması.....	6-46
Düzgün viraj alma .....	6-47

## P

<b>Periyodik bakım hizmetleri</b> .....	<b>9-7</b>
Zorlu kullanım koşullarında periyodik bakım .....	9-10
Normal bakım programı .....	9-8, 9-9
<b>Periyodik bakım işlemlerinin açıklamaları</b> .....	<b>9-11</b>
Klima soğutucusu .....	9-11
Fren diskleri, balataları, kaliperleri ve rotorları .....	9-11

Fren hidroliği .....	9-11
Fren hortumları ve boruları .....	9-11
Soğutma Suyu .....	9-11
Soğutma sistemi .....	9-11
Ön aks ve körükler .....	9-11
Şanzıman yağı .....	9-11
Direksiyon kutusu, bağlantı ve körükleri/ alt kol bilyalı mafsalı .....	9-11
Süspansiyon bağlantı cıvataları .....	9-11
<b>Polen filtresi .....</b>	<b>9-14</b>
Filtre kontrolü .....	9-14
Filtre değişimi .....	9-14

## R

<b>Rejeneratif frenleme sistemi (fren ayar kulakçığı) .....</b>	<b>6-14</b>
Tek pedalla sürüş .....	6-15
Rejeneratif frenleme sisteminin sınırlamaları .....	6-15
i-PEDAL kullanımı .....	6-16
Rejeneratif frenleme sistemini kullanma .....	6-14
<b>Römork çekme .....</b>	<b>6-52</b>
Römorkla Sürüş .....	6-57
Bir römork çekmeye karar vererseniz .....	6-53
Römork çekerken aracınızın bakımı .....	6-59
Römork çekme ekipmanı .....	6-56

## S

<b>Sigortalar .....</b>	<b>9-26</b>
Sigorta/Röle paneli açıklaması .....	9-29
Gösterge paneli sigorta değişimi .....	9-27
Motor bölmesi panelinde sigorta değiştirme .....	9-28
Silecek lastikleri .....	9-15
Silecek lastikleri kontrolü .....	9-15
Silecek lastiğinin değişimi .....	9-15
<b>Silecekler ve yıkayıcılar .....</b>	<b>5-70</b>
Ön cam silecekleri .....	5-71
Ön cam yıkayıcıları .....	5-72
<b>Soğutma Suyu .....</b>	<b>9-12</b>
<b>Sürücü destek sistemi .....</b>	<b>7-1</b>
<b>Sürücü destek sistemi bildirimini .....</b>	<b>7-4</b>
<b>Sürücü Dikkati Uyarısı (DAW) .....</b>	<b>7-55</b>
Sürücü Dikkati Uyarısı arızası ve sınırlamaları .....	7-57
Sürücü Dikkati Uyarısı Çalıştırma .....	7-56
Sürücü Dikkati Uyarısı Ayarları .....	7-56
<b>Sürücü Modu Entegre Kontrol Sistemi (2WD) .....</b>	<b>6-40</b>
Sürüş modu .....	6-40
<b>Sürücü modu entegre kontrol sistemi (AWD) .....</b>	<b>6-41</b>
Sürüş modu .....	6-41
Sürüş modlarının davranışları .....	6-44
<b>Sürüş öncesi .....</b>	<b>6-3</b>
Aracınıza binmeden önce .....	6-3
Çalıştırmadan önce .....	6-3

## Ş

<b>Şanzıman.....</b>	<b>6-8</b>
Gösterge paneli ekran mesajları.....	6-12
İyi sürüş teknikleri .....	6-13
Şanzımanın kullanımı .....	6-8
<b>Şanzıman yağı .....</b>	<b>9-13</b>
<b>Şerit Takip Yardımcısı (LFA) .....</b>	<b>7-85</b>
Şerit Takip Yardımı arızası ve sınırlamaları .....	7-88
Şerit Takip Yardımının çalışması.....	7-86
Şerit Takip Yardımı Ayarları.....	7-86
<b>Şeritte Tutma Yardımcısı (LKA) .....</b>	<b>7-28</b>
Şeritte Tutma Yardımcısı arızası ve sınırlamaları.....	7-31
Şeritte Tutma Yardımcısının çalışması.....	7-29
Şeritte Tutma Yardımcısı Ayarları .....	7-28

## T

<b>Takviye ile Çalıştırma (12 V Akü) .....</b>	<b>8-4</b>
<b>Tüm Tekerleklerden Çekiş (AWD) .....</b>	<b>6-37</b>
Acil Durum Önlemleri.....	6-39

## U

<b>Uygunluk beyanı .....</b>	<b>2-19, 7-162</b>
Ön radar .....	7-162
Arka köşe radarı .....	7-162
<b>Uzaktan Akıllı Park Yardımı 2 (RSPA 2) .....</b>	<b>7-138</b>
Uzaktan Akıllı Park Yardımı arızası ve kısıtlamaları .....	7-157
Uzaktan Akıllı Park Yardımı'nın çalışması .....	7-141
Uzaktan Akıllı Park Yardımı ayarları .....	7-140
<b>Uzun Far Yardımı (HBA) .....</b>	<b>5-65</b>
Uzun Far Yardımı ayarları .....	5-65
Uzun Far Yardımının çalışması .....	5-65
Uzun Far Yardımı arızası ve sınırlamaları .....	5-66

## V

<b>V2L işlevini kullanma .....</b>	<b>1-46</b>
V2L işlevini kullanırken alınması gereken güvenlik önlemleri .....	1-46
V2L problemlerini çözme .....	1-51
Araç içinde elektrik kullanma .....	1-49
Araç dışında elektrik kullanma .....	1-48

## Y

<b>Yardımcı Batarya Koruyucu+.....</b>	<b>1-52</b>
--	-------------

## Tanıtma ve Kullanma Klavuzu

Bu belge 6502 sayılı Tüketicinin Korunması Hakkında Kanun ve bu Kanun'a dayanılarak yürürlüğe konulan Tanıtma ve Kullanma Kılavuzu Uygulama Esaslarına dair Yönetmelik uyarınca hazırlanmıştır.

- (1) Malın Kullanım ömrü 10 (on) yıldır.
- (2) Malın ayıplı olduğunun anlaşılması durumunda tüketici;
  - a) Satılanı geri vermeye hazır olduğunu bildirerek sözleşmeden dönme,
  - b) Satılanı alıkoyup ayıp oranında satış bedelinden indirim isteme,
  - c) Aşırı bir masraf gerektirmediği takdirde, bütün masrafları satıcıya ait olmak üzere satılanın ücretsiz onarılmasını isteme,
  - ç) İmkân varsa, satılanın ayıpsız bir misli ile değiştirilmesini isteme, seçimlik haklarından birini kullanabilir. Satıcı, tüketicinin tercih ettiği bu talebi yerine getirmekle yükümlüdür.
- (3) Ücretsiz onarım veya malın ayıpsız misli ile değiştirilmesi hakları üretici veya ithalatçıya karşı da kullanılabilir. Bu fıkradaki hakların yerine getirilmesi konusunda satıcı, üretici ve ithalatçı müteselsilen sorumludur. Üretici veya ithalatçı, malın kendisi tarafından piyasaya sürülmesinden sonra ayıbın doğduğunu ispat ettiği takdirde sorumlu tutulmaz.
- (4) Ücretsiz onarım veya malın ayıpsız misli ile değiştirilmesinin satıcı için orantısız güçlükleri beraberinde getirecek olması hâlinde tüketici, sözleşmeden dönme veya ayıp oranında bedelden indirim haklarından birini kullanabilir. Orantısızlığın tayininde malın ayıpsız değeri, ayıbın önemi ve diğer seçimlik haklara başvurmanın tüketici açısından sorun teşkil edip etmeyeceği gibi hususlar dikkate alınır.
- (5) Ücretsiz onarım veya malın ayıpsız misli ile değiştirilmesi haklarından birinin seçilmesi durumunda bu talebin satıcıya, üreticiye veya ithalatçıya yöneltilmesinden itibaren azami kırk beş iş günü içinde yerine getirilmesi zorunludur. Ancak, bu Kanununun 58'inci maddesi uyarınca çıkarılan yönetmelik eki listede yer alan mallara ilişkin, tüketicinin ücretsiz onarım talebi, yönetmelikte belirlenen azami tamir süresi içinde yerine getirilir. Aksi hâlde tüketici diğer seçimlik haklarını kullanmakta serbesttir.
- (6) Tüketicinin sözleşmeden dönme veya ayıp oranında bedelden indirim hakkını seçtiği durumlarda, ödemiş olduğu bedelin tümü veya bedelden yapılan indirim tutarı derhâl tüketiciye iade edilir.
- (7) Seçimlik hakların kullanılması nedeniyle ortaya çıkan tüm masraflar, tüketicinin seçtiği hakkı yerine getiren tarafça karşılanır. Tüketici bu seçimlik haklarından biri ile birlikte 11/1/2011 tarihli ve 6098 sayılı Türk Borçlar Kanunu hükümleri uyarınca tazminat da talep edebilir.

- (8) Tüketiciler, şikâyet ve itirazları konusundaki başvurularını Tüketici Mahkemelerine veya Tüketici Hakem Heyetlerine yapabilirler.
- (9) Garanti kapsamındaki ürünlerin arızasının on iş günü içerisinde giderilememesi halinde, üretici veya ithalatçı tarafından, malın tamiri tamamlanıncaya kadar, benzer özelliklere sahip başka bir mal tüketicinin kullanımına tahsis edilecektir.

# HYUNDAI Yetkili Servis Listesi

ADANA / Seyhan	<b>ERTUĞRUL OTOMOTİV</b>	Turhan Cemal Beniker Bulvarı No:610 Mersin Yolu Üzeri	Tel: (0322) 429 25 25 (Pbx)	Fax: (0322) 429 29 19
ADANA / Yüreğir	<b>NOYANER OTOMOTİV</b>	Eski Ceyhan Yolu üzeri 4.km (Et.Balık Kurumu Karşısı) Yüreğir	Tel: (0322) 370 09 09	Fax: (0322) 370 09 10
AFYONKARAHİSAR	<b>GÜRSER OTOMOTİV</b>	Felzi Çakmak Mh. Atatürk Bulvarı Erkenen Kasabası No:9 Afyonkarahisar	Tel: (0272) 213 80 37	Fax: (0272) 213 26 60
AKSARAY	<b>ÇAĞ OTOMOTİV</b>	Konya Bulvarı Tacin Mahallesi No. 36 / Aksaray	Tel: (0382) 216 00 41	Fax: (0382) 216 00 45
ANKARA / Balgat	<b>ATA OTOMOTİV</b>	Mediana Bulvarı (Konya yolu) No. 148 Çukurambar - Balgat	Tel: (0312) 378 38 38	Fax: (0312) 220 51 51
ANKARA / Hasköy	<b>ANKAB OTOMOTİV</b>	İrân Başışuğ Caddesi No. 201 - Hasköy	Tel: (0312) 338 24 24 - 347 75 75	Fax: (0312) 339 83 73
ANKARA / Etimesgut	<b>ŞİMASI ALTINSOY OTO.</b>	İstanbul Yolu 12. Km. Bahçelapın Mah. 6.Cad. No:1-2 Etimesgut	Tel: (0312) 278 22 22	Fax: (0312) 278 17 15
ANTALYA	<b>CANGARLAR OTO.</b>	Altınova Sinan Mahallesi Serik Caddesi No. 243/1	Tel: (0242) 340 17 17	Fax: (0242) 340 65 65
ANTALYA / Alanya	<b>ALANSES OTOMOTİV</b>	Güllepinarı Mah. Keykubat Bulvarı Ticaret Lisesi Karşısı 07400	Tel: (0242) 515 05 15	Fax: (0242) 515 27 40
ANTALYA / Manavgat	<b>ALANSES OTOMOTİV</b>	Çevreyolu üzeri Sogun Bulv. No:1	Tel: (0242) 777 06 06 - 07	Fax: (0242) 743 32 41
AYDIN / Efeler	<b>SURTAŞ OTOMOTİV</b>	Ovaeymir Mah.Çine Caddesi, Muğla Karayolu Üzeri, 3.Km. No. 17, Efeler	Tel: (0256) 226 45 25	Fax: (0256) 226 45 26
BALIKESİR / Bandırma	<b>BAŞ-TAŞ OTOMOTİV</b>	17 Eylül Mah. Gönen Yolu No:24/A	Tel: (0266) 712 25 25	Fax: (0266) 714 88 24
BALIKESİR / Edremit	<b>UYTUNLAR OTOMOTİV</b>	İzmir Yolu Üzeri 2. Km. - Edremit	Tel: (0266) 373 20 20	Fax: (0266) 373 20 20
BURSA / Osmangazi	<b>ŞENTÜRK OTOMOTİV</b>	Yeni Yabova Yolu 5. Km. No. 397 - Osmangazi	Tel: (0224) 211 18 00	Fax: (0224) 211 76 86
BURSA / Nilüfer	<b>İNALLAR OTOMOTİV</b>	İzmir Yolu 11. Km No: 375, 16120 - Nilüfer	Tel: (0224) 413 66 00	Fax: (0224) 413 64 91
ÇANAKKALE	<b>SÖNMEZLER OTO.</b>	Armutlu Mevkii Yeni İzmir Yolu Sokak No:1 - Kepez	Tel: (0286) 263 00 53 - 263 03 53	Fax: (0286) 263 64 04

## HYUNDAI Yetkili Servis Listesi

<b>ÇORUM</b>	<b>KARATAŞ OTOMOTİV</b>	Mimar Sinan Mah. Ankara Yolu Bulvarı 3. Km No: 11	Tel: (0364) 333 10 52	Fax: (0364) 235 00 97
<b>DENİZLİ</b>	<b>TURKUAZ OTOMOTİV</b>	Bozburun Mahallesi Menderes Bulvarı No: 290 Merkezefendi	Tel: (0850) 808 99 77	Fax: (0850) 221 04 03
<b>DIYARBAKIR</b>	<b>ÇANUŞOĞLU OTO.</b>	Bağcılar Mah. Urfa Bulvarı 500 Evler Kavşağı No:237/1 Bağlar	Tel: (0412) 318 24 85 - 87	Fax: (0412) 318 24 34
<b>DÜZCE</b>	<b>ÖZENER OTOMOTİV</b>	Doğanlı Köyü D-100 Karayolu Üzeri	Tel: (0380) 549 79 14 - 15 - 16	Fax: (0380) 549 79 60
<b>ELAZİĞ</b>	<b>KUBİLAY OTOMOTİV</b>	Ataşehir Mahallesi Malatya Caddesi No:535/1 Merkez	Tel: (0424) 281 30 26	Fax: (0424) 281 27 16
<b>ERZURUM</b>	<b>ÇİHAN PETROL OTO.</b>	Tortum Yolu Üzeri 1. Km.	Tel: (0442) 242 31 31	Fax: (0442) 242 26 36
<b>ESKİŞEHİR / Tepebaşı</b>	<b>SEYHAH OTOMOTİV</b>	Battiment Mahallesi, Bursa Karayolu üzeri 10. km No: 716	Tel: (0222) 315 15 55	Fax: (0222) 315 15 64
<b>GAZİANTEP</b>	<b>AYINTAP OTOMOTİV</b>	Mürcahitler Mh. G. Muhtar Paşa Bk. 9 Nolu Cd. No. 30 Şehitkamil	Tel: (0342) 323 66 66	Fax: (0342) 323 59 59
<b>HATAY / Antakya</b>	<b>ARSLANOĞLU OTO.</b>	İskenderun Yolu Üzeri 7. Km.	Tel: (0326) 285 63 63	Fax: (0326) 285 63 70
<b>İSPARTA</b>	<b>BOZAL OTOMOTİV</b>	Antalya-İsparta Karayolu Üzeri 2.Km. 37 / 1 Sav Kasabası-Merkez	Tel: (0246) 228 70 00	Fax: (0246) 228 25 55
<b>İSKENDERUN</b>	<b>ARSLANOĞLU OTO.</b>	Antakya Yolu Üzeri Karapellik Mevkii 7. Km.	Tel: (0326) 456 13 00	Fax: (0326) 456 13 00
<b>İSTANBUL / Samandıra</b>	<b>MAR OTOMOTİV</b>	Eyjüp Sultan Mah. No:3 Samandıra, Sancaktepe	Tel: (0216) 311 20 18	Fax: (0216) 561 02 24
<b>İSTANBUL / Yenibosna</b>	<b>NEV OTOMOTİV</b>	Yeni Bosna Merkez Mh. Karak Sk. No:11 D:1/4. Bahçeşehir	Tel: (0212) 451 19 00 (Pbx)	Fax: (0212) 552 05 60
<b>İSTANBUL / Çekmeköy</b>	<b>ÇOŞKUN OTOMOTİV</b>	Mimar Sinan Mah. Barbaros Cad. No. 9	Tel: (0216) 643 43 43	Fax: (0216) 641 86 19-20
<b>İSTANBUL / Kağıthane</b>	<b>ELMAS OTOMOTİV</b>	Hamidiye Mahallesi Arıatolu Caddesi No. 2 Candere Yolu	Tel: (0212) 222 58 58	Fax: (0212) 326 91 29
<b>İSTANBUL / Avcılar</b>	<b>ERDEMİR OTO.</b>	E5 Londra Asfaltı Haramidere Sanayi Sitesi D-1 Blok No. 206	Tel: (0212) 422 85 05	Fax: (0212) 422 85 08

# HYUNDAI Yetkili Servis Listesi

<b>İSTANBUL / Bayrampaşa</b>	<b>ERK OTOMOTİV</b>	Kartalteppe Mahallesi 67. Sokak No.2	Tel: (0212) 616 44 00 (Pbx)	Fax: (0212) 563 81 81
<b>İSTANBUL / Maltepe</b>	<b>HUNKO OTOMOTİV</b>	E5 Yanyol, Girne Mah. Doğuşkent Cad. No.3	Tel: (0216) 417 92 92	Fax: (0216) 388 83 55
<b>İSTANBUL / Ümraniye</b>	<b>KAYNAK OTOMOTİV</b>	Esenşehir Mah. Kürkçiler Cad. Sefir Sok. No.5, Dudaçlı	Tel: (0216) 540 80 80	Fax: (0216) 449 32 50
<b>İSTANBUL / Maslak</b>	<b>MASLAK OTOMOTİV</b>	Dereboyu Caddesi No. 303 Kat. 2	Tel: (0212) 276 38 60	Fax: (0212) 276 38 69
<b>İSTANBUL / Üsküdar</b>	<b>UÇAR OTOMOTİV</b>	Altunzade, Kısıklı Caddesi No. 73	Tel: (0216) 422 30 40	Fax: (0216) 422 30 37
<b>İSTANBUL / Zeytinburnu</b>	<b>ODAK OTOMOTİV</b>	Cevizlibağ Mattepe Mh. Londra Asfaltı Cd. No.40 /A Zeytinburnu	Tel: (0212) 449 13 33	Fax: (0212) 482 66 55
<b>İZMİR / Bayraklı</b>	<b>YÜKSEL İŞ OTOMOTİV</b>	Anadolı Caddesi No. 29-31	Tel: (0232) 498 88 00	Fax: (0232) 486 04 03
<b>İZMİR / Gazemir</b>	<b>HUNKO OTOMOTİV</b>	Birbaşı Reşatbey, Akçay Cad. No:47, Gazemir	Tel: (0232) 423 4 423	Fax: (0232) 423 4 423
<b>KAHRAMANMARAŞ</b>	<b>PODYUM OTOMOTİV</b>	Barbaros Mah. Batı Çevre Yolu No:62 /A Onikişubat	Tel: (0344) 234 14 14	Fax: (0344) 234 51 01
<b>KARS</b>	<b>CIHAN OTOMOTİV</b>	Karacaören Mevkii Çevre Yolu Üzeri	Tel: (0474) 213 52 03	Fax: (0474) 213 52 10
<b>KAYSERİ</b>	<b>HB İNOTO OTOMOTİV</b>	Osman Kavuncu Bulvarı, Anbar Mah. Ankara Yolu No.566	Tel: (0352) 311 51 11	Fax: (0352) 311 33 66
<b>KIRŞEHİR</b>	<b>ÇAĞ OTOMOTİV</b>	Kıncım Mah. Ankara-Kayseri Cad. No:6 /1 Merkez	Tel: (0386) 214 14 14	Fax: (0386) 214 14 20
<b>KOCAELİ / İzmit</b>	<b>FERTAN OTOMOTİV</b>	Sanayi Mah. Nazar Sk. No:18	Tel: (0262) 335 56 00	Fax: (0262) 335 56 62
<b>KOCAELİ / Gebze</b>	<b>GÖRTAN OTOMOTİV</b>	K.Çeşme Mah. İstanbul Cad. E-5 Yanyol No. 91	Tel: (0262) 643 62 50	Fax: (0262) 643 62 56
<b>KONYA</b>	<b>ÖNTUR OTOMOTİV</b>	Fevzi Çakmak Mah. Ankara Cad No. 198	Tel: (0332) 236 66 66 - 236 55 55	Fax: (0332) 233 59 05
<b>KÜTAYHA</b>	<b>KARŞEÇ OTOMOTİV</b>	Eskişehir karayolu üzeri 3. km No:54-43100 Kütahya	Tel: (0274) 225 15 50	Fax: (0274) 225 15 52

## HYUNDAI Yetkili Servis Listesi

<b>MALATYA</b>	<b>ŞAMPİYON OTOMOTİV</b>	Çevre Yolu Kömür Tezi Önü Shell İstasyon Yanı	Tel:(0422) 336 77 22	Fax: (0422) 336 83 36
<b>MARDİN</b>	<b>KASIM TUĞMANER OTO.</b>	Kızıltepe Yolu Üzeri Havaalanı Çıvan Kızıltepe	Tel:(0482) 312 09 09	Fax: (0482) 312 33 00
<b>MERSİN / Mezitli</b>	<b>DERYA OTOMOTİV</b>	Hyundai Plaza Tes. C.M.K. Bulvarı Fatih Mah. Mezitli	Tel:(0324) 359 75 00 (Pbx)	Fax: (0324) 359 75 09
<b>MUĞLA / Fethiye</b>	<b>ACARLAR OTOMOTİV</b>	Yarankavak Mevkii Yankımar Köyü	Tel:(0252) 623 99 16	Fax: (0252) 623 99 14
<b>ORDU</b>	<b>ATEŞ OTOMOTİV</b>	Karapınar mah. 1127 sok. No.1 Altınordu	Tel:(0452) 666 87 87	Fax: (0452) 666 97 77
<b>RİZE</b>	<b>METELER OTOMOTİV</b>	Boğaz Mahallesi Çiftkavak Mevki	Tel:(0464) 223 66 44	Fax: (0464) 223 78 87
<b>SAKARYA</b>	<b>FERHAT OTMOTİV</b>	Hanlıköy Mah. Eskişehir Cad. No. 64/1	Tel:(0264) 276 91 11 - 275 62 91	Fax: (0264) 276 91 14
<b>SAMSUN / Kurtlukent</b>	<b>KAMER OTOMOTİV</b>	Samsun-Ordu Yolu 8.km 19 Mayıs Mh. Atatürk Bk. Kızılk	Tel:(0362) 266 68 88	Fax: (0362) 266 68 24
<b>SIVAS</b>	<b>İN OTO OTOMOTİV</b>	Gültepe Mahallesi Ankara Karayolu 3. Km.	Tel:(0346) 226 20 00	Fax: (0346) 226 30 60
<b>ŞANLIURFA</b>	<b>CANBEYLİ OTOMOTİV</b>	Akpınar Mahallesi Recep Tayyip Erdoğan Bulvarı No:330	Tel:(0414) 341 00 66	Fax: (0414) 347 98 03
<b>TEKİRDAĞ / Çorlu</b>	<b>ATMAŞ OTOMOTİV</b>	İstanbul Yolu E-5 üzeri, Önerler Kavşağı	Tel:(0282) 685 44 40 - 41 - 42	Fax: (0282) 685 45 15
<b>TEKİRDAĞ</b>	<b>GENÇLER OTOMOTİV</b>	Değirmenahı Mahallesi İstanbul Yolu 4. Km.	Tel:(0282) 293 35 15 - 293 34 45	Fax: (0282) 293 35 45
<b>TRABZON</b>	<b>ÇAHIRLAR OTOMOTİV</b>	Kaştüstü Mevki, Şarua	Tel:(0462) 341 20 40	Fax: (0462) 341 45 90
<b>UŞAK</b>	<b>ÇİFTÇİOĞLU OTOMOTİV</b>	Feriz Çakmak Mah.Gazi Bulvarı, No. 86/A	Tel:(0276) 231 33 70 (Pbx) - 231 63 15	Fax: (0276) 231 64 07
<b>VAN</b>	<b>AHSEN OTOMOTİV</b>	İpek Yolu Üzeri 4. Km.	Tel:(0432) 217 94 94	Fax: (0432) 217 53 63
<b>YALOVA</b>	<b>ONURLU OTOMOTİV</b>	Yalova-Zmit Yolu 8. Km.	Tel:(0226) 351 73 06 - 351 42 19	Fax: (0226) 351 42 10

## HYUNDAI Yetkili Servis Listesi

<b>ZONGULDAK</b>	<b>SİMGE OTOMOTİV</b>	K.Ereğli, Müftü Mahallesi Çetin Apatay Bulvarı No. 16	Tel: (0372) 322 90 70 (5 Hat)	Fax: (0372) 322 90 20
<b>KKTC / Lefkoşa</b>	<b>OTOTÜRK TİC.LTD.</b>	Dr. Fazıl Küçük Bulvarı No. 206 Haspolat/Lefkoşa	Tel: (0392) 444 90 09	Fax: (0392) 223 58 95

Güncel Hyundai yetkili servis listesi için  
Hyundai resmi web sitesini ([www.hyundai.com.tr](http://www.hyundai.com.tr)) ziyaret ediniz.

22.05.2023 tarihinde geçerli olan Hyundai Yetkili Servis listesidir.

