

# **TUCSON Hybrid**

# **TUCSON Plug-in hybrid**

# INSTRUKSJONSBOK

Drift  
Vedlikehold  
Spesifikasjoner

All informasjon i denne instruksjonsboken gjelder for utgivelsestidspunktet. HYUNDAI forbeholder seg imidlertid retten til å gjøre endringer til enhver tid, slik at vi kan gjennomføre vår policy med kontinuerlig produktutvikling.

Denne håndboken gjelder for alle modeller av denne bilen og omfatter beskrivelser og forklaringer til både ekstra- og standardutstyr. Du kan derfor finne materiale i denne håndboken som ikke gjelder for din spesielle bil.

## **FORSIKTIG: MODIFIKASJONER PÅ DIN HYUNDAI**

Din HYUNDAI må ikke modifiseres på noen måte. Slike modifikasjoner kan virke negativt inn på ytelse, sikkerhet og holdbarhet på din HYUNDAI, og kan i tillegg ugyldiggjøre betingelsene i den begrensede garantien som gjelder for bilen. Enkelte modifikasjoner kan også være brudd på bestemmelser vedtatt av Samferdselsdepartementet og andre offentlige etater i ditt land.

## **TO-VEIS RADIO ELLER MOBILTELEFON- INSTALLASJONER**

Bilen din er utstyrt med elektronisk drivstoffinnsprøytning og andre elektroniske komponenter. En to-veis radio eller mobiltelefon som er installert/justert feil, kan virke negativt inn på elektroniske systemer. Vi anbefaler derfor at du følger radioproducentens instruksjoner nøye eller kontakter HYUNDAI-forhandleren din for forholdsregler eller spesielle instruksjoner hvis du velger å installere en slik enhet.

## **ADVARSEL! (HVIS MONTERET)**

Kjøretøyet er utstyrt med en enhet tilknyttet Pan-european eCall-systemet som ringer til nødetatstjenestene. Uautorisert inngrep i Pan-european eCall-systemet med en installasjon av utstyr som ikke har blitt anbefalt av kjøretøyproduzenten og/eller en autorisert HYUNDAI-forhandler kan forårsake en feilaktig funksjon. Dette gjelder kjøretøysystemene og dets deler, og gjelder den enkelte enheten i Pan-european eCall-systemet. Hvis denne feilen inntreffer, kan systemet foreta feilaktige telefonsamtaler, som forårsaker svikt i enheten (i biler), i tilfeller der det skjer trafikkuhell. I disse tilfellene trengs det beredskapsassistanse.

Dette kan være kritisk og livsfarlig!

## ADVARSLER FOR SIKKERHET OG SKADE PÅ BILEN

Denne instruksjonsboken omfatter informasjon med overskriftene FARE, ADVARSEL, FORSIKTIG og MERK.

Disse overskriftene har følgende betydning:



### **FARE**

**FARE** indikerer en farlig situasjon, som hvis den ikke unngås, vil føre til død eller alvorlig personskade.



### **ADVARSEL**

**ADVARSEL** indikerer en farlig situasjon, som hvis den ikke unngås, kan føre til død eller alvorlig personskade.



### **FORSIKTIG**

**FORSIKTIG** indikerer en farlig situasjon, som hvis den ikke unngås, kan føre til mindre eller moderat personskade.

### **MERK**

**MERK** indikerer en situasjon, som hvis den ikke unngås, kan føre til skade på bilen.





## Innholdsfortegnelse

Forord / Oversikt over hybridsystemet	1
Informasjon om bilen	2
Sikkerhetssystem	3
Instrumenter	4
Praktiske funksjoner	5
Kjøring med bilen	6
Førerassistansesystem	7
Nødsituasjoner	8
Vedlikehold	9
Innholdsfortegnelse	I

## FORORD

Gratulerer, og takk for at du valgte HYUNDAI. Det er en glede å ønske deg velkommen til det voksende antallet innsiktsfulle mennesker som kjører HYUNDAI. Vi er veldig stolte over den avanserte teknologien og den høye kvaliteten i hver HYUNDAI vi bygger.

Instruksjonsboken vil introdusere deg for funksjoner og drift av din nye HYUNDAI. For å bli kjent med din nye HYUNDAI, slik at du kan nyte den fullt ut, må du lese denne instruksjonsboken nøye før du kjører den nye bilen din.

Denne instruksjonsboken inneholder viktig sikkerhetsinformasjon og instruksjoner som er beregnet på å gjøre deg kjent med bilens kontroller og sikkerhetsfunksjoner, slik at du kan bruke bilen trygt.

Denne instruksjonsboken inneholder også informasjon om vedlikehold som er ment å forbedre trygg drift av bilen. Det anbefales at all service og vedlikehold av bilen utføres av en autorisert HYUNDAI-forhandler. HYUNDAI-forhandlere er klare til å gi høy kvalitet på service, vedlikehold og annen assistanse som trengs.

Denne instruksjonsboken skal regnes som en permanent del av bilen din og bør oppbevares i bilen, slik at du kan se i den til enhver tid. Instruksjonsboken skal være med bilen hvis du selger den, slik at den neste eieren får viktig informasjon om bruk, sikkerhet og vedlikehold.

## HYUNDAI MOTOR COMPANY



### FORSIKTIG

**Alvorlig motor- og girkasseskade kan oppstå som følge av bruk av drivstoff og smøremiddel av dårlig kvalitet som ikke møter HYUNDAI-kravene. Du må alltid bruke drivstoff og smøremidler av høy kvalitet som møter kravene i listen på side 2-24 i avsnittet Bilens spesifikasjoner i instruksjonsboken.**

Opphavsrett 2021 HYUNDAI Motor Company. Med enerett. Ingen del av denne publikasjonen må reproduseres, lagres i noe datasystem eller overføres i noen form eller på noen måte uten forutgående skriftlig tillatelse fra HYUNDAI Motor Company.

## SLIK BRUKER DU DENNE INSTRUKSJONSBOKEN

Vi ønsker å hjelpe deg med å få mest mulig kjøreglede ut av bilen din. Instruksjonsboken kan være til hjelp på mange måter. Vi anbefaler på det sterkeste at du leser hele instruksjonsboken. Du må lese avsnittene ADVARSEL og FORSIKTIG i instruksjonsboken for å minimere sjansene for død eller personskade.

Illustrasjoner supplerer teksten i denne instruksjonsboken for best mulig forklaring på hvordan du kan nyte bilen. Ved å lese instruksjonsboken lærer du om funksjoner, viktig sikkerhetsinformasjon og kjøretips ved ulike veiforhold.

Den generelle utformingen av denne instruksjonsboken inneholder også en innholdsfortegnelse. Bruk indeksen når du ser etter et bestemt område eller tema; den har en alfabetisk oversikt over all informasjon i instruksjonsboken.

Avsnitt: Denne instruksjonsboken har åtte avsnitt pluss innholdsfortegnelse. Hvert kapittel begynner med en kort liste over innholdet, så du kan med en gang se om avsnittet har den informasjonen du ønsker.

## SIKKERTHETSMELDINGER

Din og andres sikkerhet er svært viktig. Denne instruksjonsboken gir deg mange sikkerhetsforholdsregler og driftsproedyrer. Denne informasjonen varsler deg om potensielle farer som kan skade deg eller andre samt skade bilen din.

Det finnes sikkerhetsmeldinger på bilens merker, og i denne håndboken beskrives disse faremomentene og hvordan du kan unngå eller redusere farene.

Advarslene og instruksjonene i denne instruksjonsboken er for din sikkerhet. Hvis sikkerhetsadvarslene og instruksjonene ikke følges, kan det føre til alvorlig personskade eller død.

Gjennom denne boken brukes FARE, ADVARSEL, FORSIKTIG, MERK og SYMBOL FOR SIKKERHETSADVARSEL.



Dette er symbolet for sikkerhetsadvarslere. Det brukes for å advare deg om potensiell risiko for personskade. Overhold alle sikkerhetsmeldinger som kommer etter dette symbolet for å unngå mulig personskade eller død. Symbolet for sikkerhetsadvarslere står oppført før ordene FARE, ADVARSEL og FORSIKTIG.



### FARE

**FARE** indikerer en farlig situasjon, som hvis den ikke unngås, vil føre til død eller alvorlig personskade.



### FORSIKTIG

**FORSIKTIG** indikerer en farlig situasjon, som hvis den ikke unngås, kan føre til mindre eller moderat personskade.



### ADVARSEL

**ADVARSEL** indikerer en farlig situasjon, som hvis den ikke unngås, kan føre til død eller alvorlig personskade.

### MERK

**MERK** indikerer en situasjon, som hvis den ikke unngås, kan føre til skade på bilen.

## KRAV TIL DRIVSTOFF

### **Blyfri**

#### **For Europa**

Vi anbefaler deg å bruke blyfri bensin med et oktantal på RON 95 eller høyere, for maksimal ytelse på bilen. Du kan bruke blyfri bensin med et oktantal på RON 91~94 men det kan føre til ubetydelig reduksjon i ytelsen på bilen. (Ikke bruk metanolblandet drivstoff)

#### **Unntatt Europa**

Det nye kjøretøyet ditt er designet for å fungere optimalt ved bruk av blyfritt drivstoff som har en oktanvurdering på RON (Research Octane Number) 91 / AKI (Anti-Knock Index) 87 eller høyere. (Ikke bruk metanolblandet drivstoff)

Den nye bilen er konstruert for å gi maksimal ytelse med BLYFRITT DRIVSTOFF, så vel som å minimere eksosutslippene og forurensing av tennpluggene.

### **MERK**

**BRUK ALDRI BLYHOLDIG DRIVSTOFF.** Hvis du bruker blyholdig drivstoff, vil det skade katalysatoren og oksygensensoren i motorens kontrollsystem og ha innvirkning på utslippskontrollen.

Alvorlig slitasje og sprekker i stempelring, ventil osv. kan også oppstå, og det kan høres bankestøy fra motoren.

Du må aldri tilsette andre rensmidler for drivstoffsystem til drivstofftanken enn det som er spesifisert. Vi anbefaler at systemet kontrolleres hos en autorisert HYUNDAI-forhandler.



### **ADVARSEL**

- Ikke "topp opp" etter at fyllepistolen automatisk stenger ved påfylling.
- Sjekk alltid at tanklokket er satt forsvarlig på for å unngå drivstoffsøl i tilfelle en ulykke.

### **Blyholdig (utstyrsavhengig)**

I noen land er bilen konstruert for å bruke blyholdig bensin. Når du skal bruke blyholdig bensin, anbefaler vi at du spør en autorisert HYUNDAI-forhandler.

Oktantallet på blyholdig bensin er det samme som som det blyfrie.

### ***Bensin som inneholder alkohol og metanol***

Gasohol er en blanding av bensin og etanol (også kjent som kornsprit), og bensin eller gasohol som inneholder metanol (også kjent som tre-sprit) blir markedsført sammen med eller i stedet for blyholdig eller blyfri bensin.

Ikke bruk gasohol som inneholder mer enn 10 % etanol, og ikke bruk bensin eller gasohol som inneholder metanol. Slike drivstoff kan svekke kjøreegenskapene og skade drivstoffsystemet, motorkontrollsystemet og utslippskontrollsystemet.

Bruk ikke gasohol av noe slag hvis det oppstår problemer med kjøreegenskapene.

Skade på bilen eller problemer med kjøreegenskapene kan ikke dekkes av fabrikantens garanti, hvis de er resultat av bruk av:

1. Gasohol som inneholder mer enn 10 % etanol.
2. Bensin eller gasohol som inneholder metanol.
3. Blyholdig drivstoff eller blyholdig gasohol.

### **MERK**

**Bruk aldri gasohol som inneholder metanol. Bruk ikke gasoholprodukter av noe slag som hemmer kjøreegenskapene.**

### ***Bruk av drivstofftilsetninger***

Bruk av drivstofftilsetninger som:

- Drivstofftilsetning av silikon
- Drivstofftilsetning av MMT (Mangan, Mn)
- Drivstofftilsetning av ferrocen (jernbasert)
- Andre metallbaserte drivstofftilsetninger

Kan føre til sylinderfeilttenning, dårlig akselerasjon, motorstans, tilstopping av motoren, kraftig bankelyd, skade på katalysatoren eller unormal rust, og kan forårsake skade på motoren som resulterer i redusert levetid på kraftoverføringen. Feilindikatorlampen (MIL) kan tennes.

### **MERK**

**Skade på drivstoffsystemet eller problemer med ytelsen, som er forårsaket av bruk av denne typen drivstoff, vil kanskje ikke dekkes av nybilgarantien.**

### **Bruk av MTBE**

Vi anbefaler at drivstoff som inneholder MTBE (Methyl Tertiary Butyl Ether) over 15,0 % vol. (Oksygeninnhold med en vekt på 2,7 %) ikke må brukes på bilen din.

Drivstoff som inneholder mer enn 15,0 % vol. MTBE (Oksygeninnhold med en vekt på 2,7 %) kan redusere bilens ytelse og produsere dampplås eller føre til vanskelig start.

### **MERK**

**Den begrensede garantien på den nye bilen din dekker ikke skade på drivstoffsystemet og ytelsesproblemer som skyldes bruk av drivstoff som inneholder metanol eller drivstoff med MTBE (Methyl Tertiary Butyl Ether)-innhold over 15,0 % vol. (oksygeninnhold 2,7 % av vekten.)**

### **Bruk ikke metanol**

Ikke bruk drivstoff som inneholder metanol (tresprit) i bilen. Denne drivstofftypen kan redusere bilens ytelse og skade komponenter i drivstoffsystemet, motorkontrollsystemet og utslippskontrollsystemet.

### **Drivstofftilsetninger**

HYUNDAI anbefaler at du bruker blyfri bensin med et oktantal på RON 95 eller høyere. For kunder som ikke bruker bensin av god kvalitet, og som har problemer med å starte eller der motoren ikke går jevnt, anbefales det at en flaske tilsetningsstoff tilsettes drivstofftanken i henhold til vedlikeholdsplanen (**se kapittel 9, "Normal vedlikeholdsplan"**).

Tilsetningsstoffer er tilgjengelig fra din autoriserte HYUNDAI-forhandler, sammen med informasjon om hvordan de brukes. Ikke bland andre tilsetningsstoffer.

### **Kjøre i andre land**

Hvis du skal kjøre bilen i et annet land må du:

- Følg alle forskrifter om registrering og forsikring.
- Sørg for at det finnes riktig drivstoff tilgjengelig.

## **BILMODIFIKASJONER**

- Det bør ikke foretas endringer på bilen. Endringer på bilen kan påvirke kjøreegenskapene, sikkerheten eller levetiden og kan være i strid med gjeldende lover og forskrifter for sikkerhet og utslipp.

I tillegg vil skader eller reduserte kjøreegenskaper som oppstår grunnet endringer ikke dekkes av garantien.

- Hvis du anvender uautoriserte elektroniske enheter, kan det forårsake at bilen ikke fungerer normalt, skade på ledningsnett, utlading av batteri og brann. Ikke bruk ikke-godkjente elektroniske enheter for din egen sikkerhet.

**MERK**

**Enkelte varsellyder (inkludert velkomst/farvellyder, virtuelle motorlyder, Road Active Noise Control, osv.) er generert fra de ytre forsterkerne. Vi anbefaler at du kjøper HYUNDAI Parts for å erstatte en ytre forsterker, hvis det er nødvendig. Uautoriserte produkter kan forårsake en funksjonsfeil på de ytre forsterkerne.**

## ANVISNINGER FOR KJØREADFERD

Som med andre biler av denne typen må det utvises riktig kjøreadferd. Ellers kan føreren miste kontrollen, det kan skje en ulykke eller bilen kan velte.

Bestemte trekk ved denne bilens design (høyere bakkeklaring, spor, etc.) gir bilen et høyere tyngdepunkt enn andre typer biler. Den er med andre ord ikke laget for å kjøre i svinger i samme fart som konvensjonelle biler med tohjulstrekk. Unngå skarpe svinger og brå manøvre. Som nevnt må det utvises riktig kjøreadferd. Ellers kan føreren miste kontrollen, det kan skje en ulykke eller bilen kan velte. Les retningslinjene for kjøring i "Redusere risikoen for velting" i kapittel 6 i denne håndboken.

## INNKJØRING AV BILEN

Ved å følge noen enkle forholdsregler for bilens første 1.000 km kan du maksimere bilens ytelse, driftsøkonomi og levetid.

- Kjør ikke med uforsvarlig høyt motorturtall.
- Hold motorhastigheten mellom 2.000 og 4.000 o/min. under kjøring.
- Ikke hold samme fart i lange perioder om gangen, verken rask eller sakte. Varierende motorhastighet er nødvendig for å kjøre inn motoren.
- Unngå bråstopp (bortsett fra i nødsituasjoner) for å kjøre inn bremsene.
- Drivstofføkonomi og motorytelse kan variere, avhengig av bilens innkjøringsprosess og stabiliseres etter å ha kjørt ca. 6.000 km. Nye motorer kan forbruke mer olje i bilens innkjøringsperiode.
- Ikke bruk tilhenger i løpet av bilens første 2.000 km.

## RETURNERE BRUKTE BILER (FOR EUROPA)

HYUNDAI organiserer en miljømessig forsvarlig behandling for biler som skal kasseres og tilbyr å ta tilbake din HYUNDAI-bil som skal kasseres i henhold til European Union (EU)-direktiv for biler som skal kasseres.

Du kan få detaljert informasjon på din nasjonale HYUNDAI hjemmeside.



## HEV-SYSTEM (HYBRID ELECTRIC VEHICLE)

HYUNDAIs hybrid-elektriske bil (HEV) bruker både bensinmotoren og den elektriske motoren for kraft. Den elektriske motoren kjører på et HEV-batteri med høy spenning.

Avhengig av kjøreforholdene veksler HEV-computeren mellom å bruke forbrenningsmotoren, elmotoren eller begge samtidig.

Drivstoffeffektiviteten forbedres når forbrenningsmotoren går på tomgang eller når bilen bare drives av elmotoren med HEV-batteriet.

HEV-batteriladingen må opprettholdes, derfor vil motoren noen ganger være på, selv om det er på tomgang for å fungere som en generator. Batteriet lades også under fartsreduksjon og regenerativ bremsing.

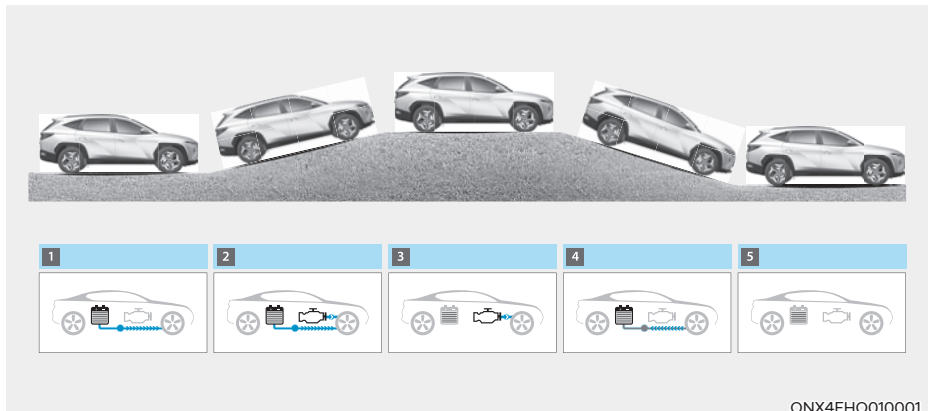

## PHEV-SYSTEM (PLUG-IN HYBRID ELECTRIC VEHICLE)

HYUNDAI Plug-in Hybrid Electric Vehicle (PHEV) kombinerer egenskapene fra en vanlig elektrisk hybridbil og en helt elektrisk bil.

Når bilen brukes som en vanlig elektrisk hybridbil, veksler HEV-computeren mellom å bruke forbrenningsmotoren, elmotoren eller begge samtidig.

Når bilen brukes i elektrisk modus, kjøres den utelukkende på elmotoren over en bestemt distanse, inntil nivået i hybridbatteriet blir lavt. Kjøredistansen i EV-modus avhenger av kjørestil og veiforhold. Aggressive kjøremåter kan til tider aktivere forbrenningsmotoren midlertidig for maksimal kraft.

Hybridbatteriet kan lades opp fullstendig ved å koble kontakten til en ekstern, elektrisk strømkilde.

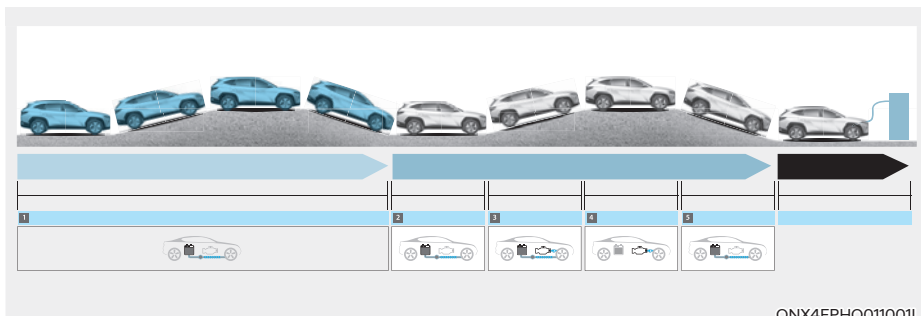

## LADE PLUG-IN-HYBRIDBILEN

### Ladeinformasjon

#### **AC-lading:**

Plug-in-hybridbilen lades ved å koble den til en AC-lader som er installert hjemme hos deg eller på en offentlig ladestasjon. (For mer informasjon, se "AC-lading".)

#### **Vedlikeholdslading:**

Plug-in-hybridbilen kan lades ved hjelp av et vanlig vegguttak. Vegguttaket i hjemmet ditt må overholde forskriftene og være i overensstemmelse med spenningen og strømstyrken (ampere/watt) som er spesifisert for bærbar lading.

### Ladetid





#### **AC-lading:**

Tar ca. 2 timer og 15 minutter ved romtemperatur. (Kan lades til 100 %.)

### Informasjon

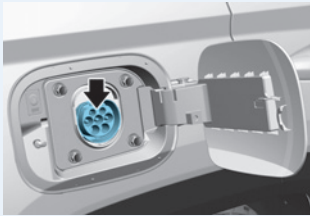
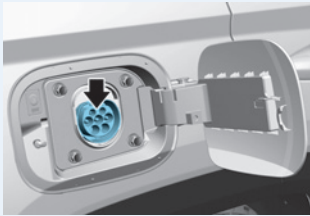
**Ladetiden for høyspenningsbatteriet kan variere, alt etter batteriets tilstand og alder, laderspesifikasjoner og omgivelsestemperatur.**

## Ladetyper

Kategori	AC-lading	Vedlikeholdslading
Ladeinntak (Bil)	 ONX4EPHQ011018L	 ONX4EPHQ011018L
Ladekontakt	 ONE1Q011088L	 ONE1Q011088L
Ladeuttak	 OLFPQ5007K	 ONX4EPHQ011019L
Slik lades bilen	Bruk AC-lader som er installert hjemme, eller en offentlig ladestasjon	Bruk vanlig nettstrøm
Ladetid	Ca. 2 timer og 15 minutter (for full oppladning, 100 %)	For lading hjemme. Vær oppmerksom på at vedlikeholdsladeren er tregere enn AC-laderen.

- Ladetiden for høyspenningsbatteriet kan variere, alt etter batteriets tilstand og alder, laderspesifikasjoner og omgivelsestemperatur.
- Et faktisk bilde av laderen og lademetoden kan variere alt etter produsenten av laderen.

## Ladestatus

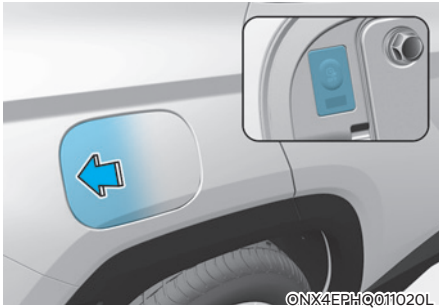

Ved lading av høyspenningsbatteriet kan ladenivået kontrolleres fra utsiden av bilen.

Klassifisering		Detaljer		Ladeindikatorlampens funksjon	
Modus	Status			Ladeinntak	Ladeknapp
A	KLAR	Ikke-ladetilstand	0 ~ 65 %	På (Gul)	Off (Av)
			65 ~ 100 %	På (Grønn)	Off (Av)
B	Sparefunksjon for hjelpebatteriet / Høyspenningsadvarsel	Varselstatus for lading av 12 V hjelpebatteri / Høyspenningsbatteri		På (Rødt)	Off (Av)
C	Lading	Lading	0 ~ 65 %	Blinker (Gult)	Off (Av)
			65 ~ 100 %	Blinker (Grønt)	Off (Av)
D	Lading fullført	Lading fullført (slås av om 5 sekunder)	100 %	På (Grønn) → AV	Off (Av)
E	Feil ved lading	Feil under lading		Blinker (Rødt)	Off (Av)
F	Planlagt lading venter	Reservert lading er i drift (slås AV etter 3 minutter)		Off (Av)	Off (Av)
G	Feil	CAN-kommunikasjonsfeilstatus		På (Grønn) → På (Oransje) → På (Rødt)	Off (Av)

## Planlagt lading (utstyrsavhengig)

- Du kan stille inn en plan for lading av bilen ved hjelp av infotainmentsystemet eller BlueLink-appen.

Se håndboken for infotainmentsystemet eller BlueLink for mer informasjon om å stille inn planlagt lading.

- Planlagt lading kan bare utføres ved bruk av AC-lader eller den bærbare laderen (ICCB: InCable Control Box).



- Når planlagt lading er innstilt og AC-laderen eller den bærbare laderen (ICCB) er koblet til lading, blinker indikatorlampen i midten (i 3 minutter) for å indikere at planlagt lading er innstilt.
- Når planlagt lading er innstilt, blir ladingen ikke iverksatt umiddelbart når AC-laderen eller den bærbare laderen (ICCB) er koblet til. Når umiddelbar lading kreves, bruker du infotainmentsystemet for å deaktivere innstillingen for planlagt lading, eller trykk på knappen for deaktivering av planlagt lading (OFF) i 2 sekunder.



- Hvis du trykker på knappen for deaktivering av planlagt lading (OFF) for å lade batteriet umiddelbart, må ladingen startes tre minutter etter at ladekabelen er koblet til. Når du trykker på knappen for deaktivering av planlagt lading (OFF) for umiddelbar lading, deaktiveres ikke innstillingen for planlagt lading fullstendig. Hvis du skal deaktivere innstillingen for planlagt lading helt, bruker du infotainmentsystemet til å gjennomføre deaktiveringen.

Se "AC-lading (Stasjon) eller vedlikeholdslading" for mer informasjon om tilkobling av AC-laderen og den bærbare laderen (ICCB).

## Ladekontaktlås

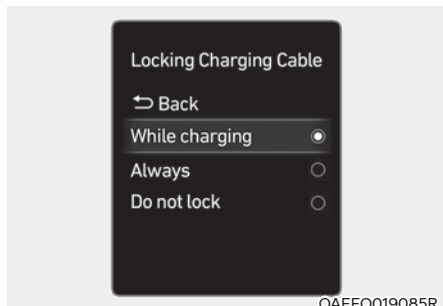

Du kan velge når ladekontakten skal låses og låses opp i ladeinntaket.

Føreren kan velge låsemodus for ladekontakt fra brukerinnstillingene på LCD-displayet ved å velge "Brukerinnstillinger → Komfort → Låsing av ladekabel".

### Når ladekontakten er låst

	Under lading	Alltid	Ikke lås (utstyrsavhengig)
Før lading	X	O	X
Under lading	O	O	X
Fullført lading	X	O	X

### "Alltid"-modus

Kontakten låses når ladekontakten settes inn i ladeinntaket. Kontakten låses inntil alle dørene låses opp av føreren. Denne modusen kan brukes for å forhindre tyveri av ladekabelen.

- Hvis ladekontakten låses opp når alle dørene er opplåst, men ladekabelen ikke kobles fra innen 15 sekunder låses kontakten igjen automatisk.
- Hvis ladekontakten låses opp når alle dørene er opplåst, men alle dørene låses igjen umiddelbart, låses kontakten igjen automatisk.

### "Under lading"-modus

Kontakten låses når ladingen starter. Kontakten låses opp når ladingen er ferdig. Denne modusen kan brukes ved lading på en offentlig ladestasjon.

### Ikke-låsemodus (utstyrsavhengig)

Kontakten låses opp, uavhengig av ladetilstanden.

Trykk på utløserknappen for ladekontakten, og koble fra kontakten.

Vær oppmerksom på eventuelt tyveri av ladekabelen.

## Forholdsregler ved lading

■ AC-lader



Et faktisk bilde av laderen og lademetoden kan variere alt etter produsenten av laderen.

### ADVARSEL

- Elektromagnetiske bølger som genereres fra laderen kan i alvorlig grad påvirke medisinsk elektrisk utstyr, som en implanterbar pacemaker.  
Ved bruk av medisinsk elektrisk utstyr som en implanterbar pacemaker, må du sørge for å spørre det medisinske teamet og produsenten om lading av elektrisk bil vil påvirke driften av den medisinske elektriske enheten. slik som en implanterbar pacemaker.
- Sjekk at det ikke er vann eller støv på ladekabelen og pluggen før du kobler til laderen og ladeinntaket. Å koble til når det er vann eller støv på ladekabelen og pluggen kan føre til brann eller elektrisk støt.
- Vær forsiktig så du ikke berører ladekontakt, ladeplugg, og ladeinntak når du kobler kabelen til laderen og ladeinntaket på bilen.

- Overhold det følgende for å unngå elektrisk støt ved lading:
  - Bruk en vanntett lader.
  - Vær forsiktig når du tar på ladekabelen og ladepluggen når du er våt på hendene eller hvis du står i vann eller snø når du kobler til ladekabelen.
  - Vær forsiktig når det lyner.
  - Vær forsiktig når ladekontakten og pluggen er våt.
- Slutt umiddelbart å lade når du merker unormale symptomer (lukt, røyk).
- Bytt ladekabel hvis kabelbelegget er skadet for å unngå elektrisk støt.
- Når du kobler til eller tar ut ladekabelen, må ta tak i ladekontakthåndtaket og ladepluggen.

Hvis du trekker i selve kabelen (uten å bruke håndtaket), kan de innvendige ledningene kobles fra eller bli skadet. Dette kan føre til elektrisk støt eller brann.

### FORSIKTIG

- Hold alltid ladekontakt og ladeplugg i ren og tørr tilstand. Sørg for å holde ladekabelen unna vann eller fuktighet.
- Bruk bare korrekt lader for lading av elbil. Bruk av annen lader kan føre til feil.
- Før du lader batteriet, må du slå av bilen.
- Når bilen slås av under lading, kan kjøleviften i motorrommet automatisk settes i gang. Ikke berør kjøleviften under lading.
- Vær forsiktig så du ikke mister ladekontakten. Ladekontakten kan bli skadet.





## ADVARSEL

- Slutt umiddelbart å lade når du merker unormale symptomer (lukt, røyk).
- Bytt ladekabel hvis kabelbelegget er skadet for å unngå elektrisk støt.
- Når du kobler til eller tar ut ladekabelen, må ta tak i ladekontaktåndtaket og ladepluggen.

Hvis du trekker i selve kablen (uten å bruke håndtaket), kan de innvendige ledningene kobles fra eller bli skadet. Dette kan føre til elektrisk støt eller brann.

## Slik kontrollerer du symbolet på ladeetiketten (For Europa)

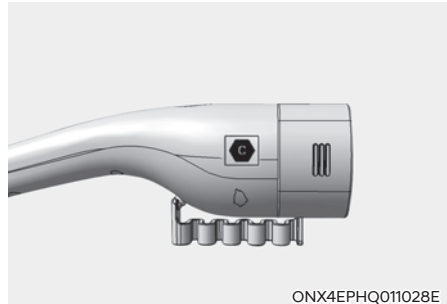
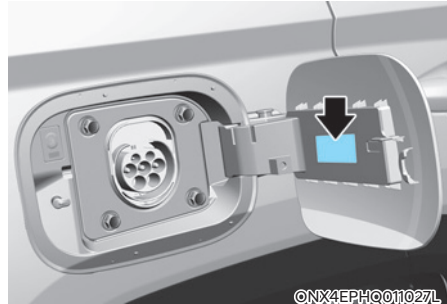

Ladeetiketten er plassert på innsiden av ladeinngangsdekselet, og du finner det rette symbolet for din biltype i ladekontaktutgangen.

### Lading med AC-lading og bærbar lader

1. Åpne ladeluken, og kontroller ladesymbolet nederst på advarselsetiketten.
2. Kontroller ladekontaktsymbolet for kabelen for AC-lading og vedlikeholdsladeren.
3. Kontroller bokstaven i ladesymbolet, og igangsett lading (Se “Symboltabellen på etiketten for elektrisk lading” i dette kapitlet).



#### ADVARSEL

**Risiko for funksjonsfeil, brann, skader osv. kan oppstå hvis ladekontakten brukes med feil symbol.**

### Etikett for elektrisk lading



ONX4EPHQ011026L

1. Advarsel for høy spenning
2. Symbol for ladeluke
3. Gå til “Slik kontrollerer du symbolet på ladeetiketten” i dette kapitlet for nærmere detaljer.
4. Ladespenning og strøm  
 ~ : AC énfase
5. Symboler for ladetype. Se “Symboltabellen på etiketten for elektrisk lading”.

## Symboltabellen på etiketten for elektrisk lading

### Lading med AC-lader og bærbar lader

Forsynings- type	Konfigurasjon	Type tilbehør	Spenningsom- råde	Symbol
Lading med AC-lader og bærbar lader	7P	Bilkontakt og inntak på bilen	$\leq 480$ V RMS	

## AC-lading

■ AC-lader



Et faktisk bilde av laderen og lademetoden kan variere alt etter produsenten av laderen.

### Slik kobler du til AC-laderen

1. Trå inn bremsepedalen og sett på parkeringsbremsen.
2. Slå AV alle brytere, gir til P (Parkering), og slå AV bilen.



3. Trykk midt på kanten på ladeluken for å åpne ladeluken.

### i Informasjon

Dersom ladeluken ikke åpner seg fordi det har lagt seg is rundt kanten, kan du banke lett eller trykke på den for å bryte opp isen og løsne luken. Ikke tving opp lokket med makt. Hvis det er nødvendig, sprayer du rundt lokket med en godkjent aviser (ikke bruk frostvæske) eller flytter kjøretøyet til et varmt sted, slik at isen smelter.

4. Sjekk om det er støv på ladekontakt og ladeinntak.



5. Ta tak i ladekontaktens håndtak og koble det til bilens inntak for AC-lading. Trykk inn kontakten til du hører en klikkelyd. Hvis ladekontakten ikke er riktig tilkoblet, kan dette føre til brann.

### i Informasjon

#### AUTO/LOCK-modus (Automatisk/lås) for ladekontakt

Ladekontakten låses i inntaket i ulike perioder avhengig av hvilken modus som er valgt.

- **LOCK-modus (Låst) :** Kontakten låses når ladekontakten settes inn i ladeinntaket.
- **AUTO-modus (Automatisk) :** Kontakten låses når ladingen starter.

Gå til “AUTO/LOCK-modus (Automatisk/lås) for ladekontakt” i dette kapittelet for mer informasjon.



6. Koble ladepluggen til en kontakt på en AC-ladestasjon for å starte ladingen.

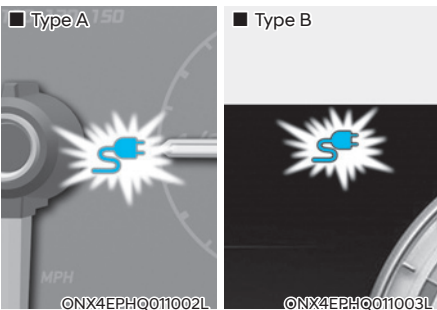

7. Kontroller om ladeindikatorlampen på høyspenningsbatteriet på instrumentpanelet er på. Lading utføres ikke når ladeindikatorlampen er AV.
- Hvis ladekontakt og ladeplugg ikke er riktig tilkoblet, kobler du ladekabelen på nytt for å lade.

## **i** Informasjon

For å kontrollere temperaturen til høyspentbatteriet under lading eller når batteritemperaturen er høy, brukes klimaanlegget til å avkjøle batteriet. Det kan generere støy eller vibrasjoner fra klimaanleggets kompressor og kjøleviften, men dette er helt normalt når høyspenningsbatteriet lades. Klimaanleggets ytelse kan svekkes på grunn av at kjølesystemet brukes til å lade høyspenningsbatteriet. Dette er helt normalt.

## **i** Informasjon

- Selv om lading er mulig med tenningsbryteren i ON/START-posisjon, må du av sikkerhetshensyn starte ladingen når tenningsbryteren er i LOCK/OFF-posisjon og bilen er satt til P (Parkering). Etter at ladingen har startet, kan du bruke elektriske komponenter som radioen ved å sette tenningsbryteren i ACC- eller ON-posisjon.
- Under AC-lading kan radiomottaket være dårlig.
- Ladeprosessen avbrytes hvis girspaken flyttes fra P (Parkering) til R (Revers)/N (Nøytral)/D (Kjør).  
For å starte ladeprosessen på nytt må du flytte girspaken til P (Parkering), sette tenningsbryteren til LOCK/OFF-posisjon og koble fra ladekabelen. Koble deretter til ladekabelen.

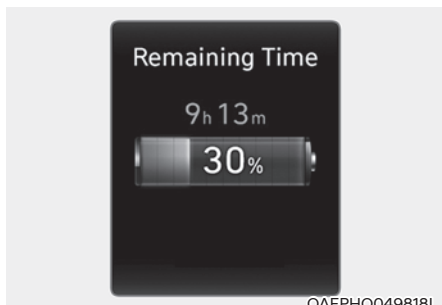

0AEPHQ049818L

8. Etter at ladingen har startet, vises den beregnede ladetiden på instrumentpanelet i ca. 1 minutt. Hvis du åpner førerdøren under lading, vises den beregnede ladetiden også på instrumentpanelet i ca. 1 minutt. Når planlagt lading er angitt, vises den anslåtte ladetiden som "--".

## **i** Informasjon

Ladetiden for høyspenningsbatteriet kan variere, alt etter batteriets tilstand og alder, laderspesifikasjoner og omgivelsestemperatur.

### **Kontrollere ladestatus**

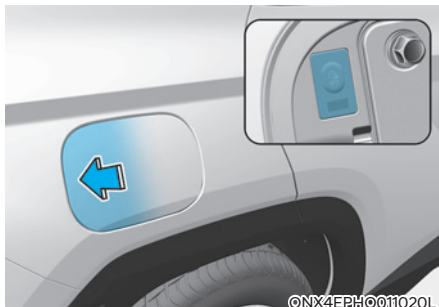

©NX4EPHQ011020L

Ved lading av høyspenningsbatteriet kan ladenivået kontrolleres fra utsiden av bilen.

Klassifisering		Detaljer		Ladeindikatorlampens funksjon	
Modus	Status			Ladeinntak	Ladeknapp
A	KLAR	Ikke-ladetilstand	0 ~ 65 %	På (Gul)	Off (Av)
			65 ~ 100 %	På (Grønn)	Off (Av)
B	Sparefunksjon for hjelpebatteriet / Høyspenningsadvarsel	Varselstatus for lading av 12 V hjelpebatteri / Høyspenningsbatteri		På (Rød)	Off (Av)
C	Lading	Lading	0 ~ 65 %	Blinker (Gult)	Off (Av)
			65 ~ 100 %	Blinker (Grønt)	Off (Av)
D	Lading fullført	Lading fullført (slås av om 5 sekunder)	100 %	På (Grønn) → AV	Off (Av)
E	Feil ved lading	Feil under lading		Blinker (Rødt)	Off (Av)
F	Planlagt lading venter	Reservert lading er i drift (slås AV etter 3 minutter)		Off (Av)	Off (Av)
G	Feil	CAN-kommunikasjonsfeilstatus		På (Grønn) → På (Oransje) → På (Rød)	Off (Av)

## Slik kobler du fra AC-laderen

■ AC-lader



1. Når ladingen er fullført, tar du ut ladepluggen fra stikkontakten på AC-ladestasjonen.

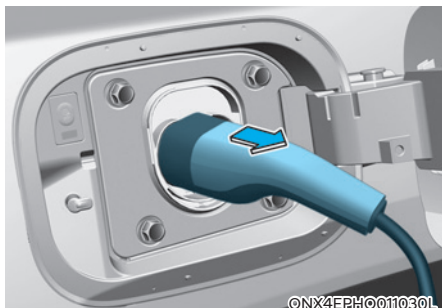

2. Ta tak i ladekontaktens håndtak og trekk mens du trykker på utløserknappen (1).

## **i** Informasjon

For å forhindre tyveri av ladekabelen kan ikke ladekontakten kobles fra inntaket når dørene er låst. Lås opp alle dørene for å koble ladekabelen fra inntaket.

Hvis bilens ladekontakt er satt til AUTO-modus (Automatisk), blir imidlertid ladekontakten automatisk låst opp fra inntaket når ladingen er fullført.

Gå til “AUTO/LOCK-modus (Automatisk/lås) for ladekontakt” i dette kapittelet for mer informasjon.

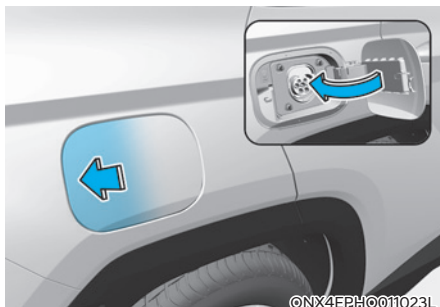

3. Sørg for at du lukker ladeluken helt.
- \* Ladedøren har ikke et låsesystem.



## Låse opp ladekontakten i en nødsituasjon

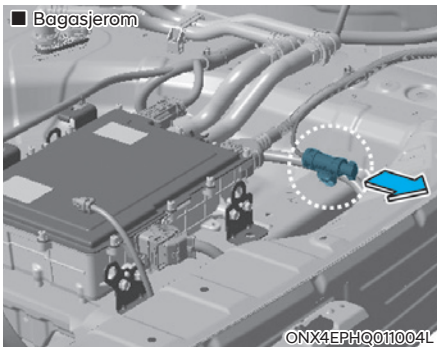

Hvis ladekontakten ikke kobles fra på grunn av utladet batteri og svikt i elektriske ledninger, åpner du bakluken og trekker litt i nødkabelen. Ladekontakten vil da bli koblet fra.

## Vedlikeholdslading

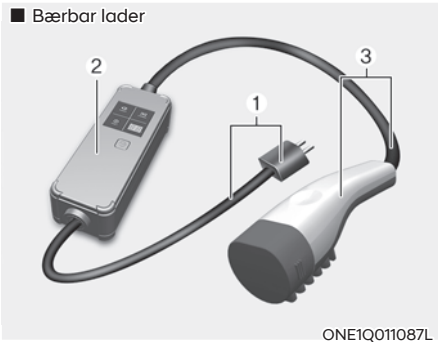

- (1) Kode og plugg (Kodesett)
- (2) Styreboks
- (3) Ladekabel og ladekontakt

Vedlikeholdslading kan brukes når AC-lading ikke er tilgjengelig med vanlig nettstrøm.

## Slik angir du ladenivå for den bærbare laderen

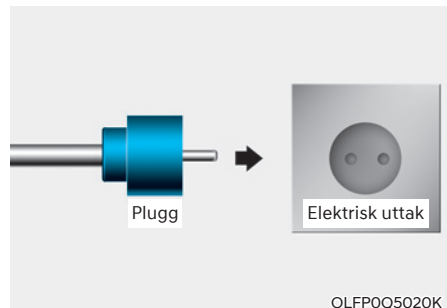

1. Kontroller merkestrømmen på strømuttaket før du kobler pluggen til uttaket.
2. Koble pluggen til det elektriske vegguttaket.
3. Kontroller displayvinduet på kontrollboksen.

■ Klar tilstand

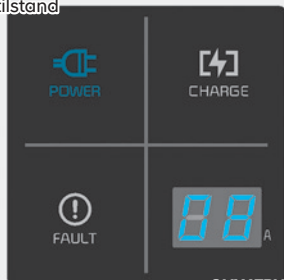

©NX4EPHQ011005L

■ Ladetilstand



©NX4EPHQ011006L



©NX4EPHQ011024L

4. I klar tilstand eller ladetilstand når feilindikatorlampen ikke blinker, trykker du på knappen (1) på kontrollboksen i minst 2 sekunder for å justere ladenivået. (Se ladekabeltype og eksempel på innstilling av ladenivå.)
5. Displayvinduet på kontrollboksen endres fra 6 A og 8 A og 10 A til 12 A hver gang du trykker på knappen (1).
6. Når ønsket ladenivå vises i displayvinduet, trykker du på knappen (1) på kontrollboksen i minst 1 sekund for å ta i bruk ønsket ladenivå. Hvis du ikke trykker på knappen innen 10 sekunder, går innstillingen tilbake til det tidligere innstilte ladenivået.
7. Når innstillingen av ladenivået er fullført, starter du ladingen i henhold til prosedyren for vedlikeholdslading.

\* Eksempel på innstilling av ICCB-ladenivå (Dette eksempelet er kun til referanse og kan variere avhengig av miljøet rundt.)

Utgangsstrøm	ICCB-ladenivå	Kontrollboksdisplayvindu
14-16 A	12 A	 <p data-bbox="826 620 977 638">ONX4EPHQ011007L</p>
13-12 A	10 A	
11-10 A	8 A	
9-8 A	6 A	

## Slik kobler du til den bærbare ladekabelen (ICCB)

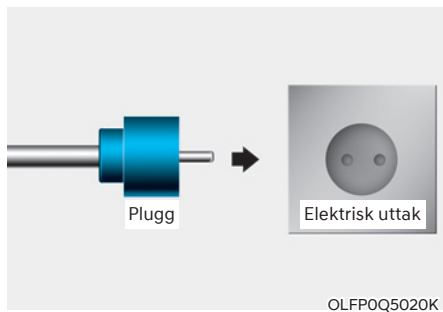

1. Koble pluggen til det elektriske vegguttaket.

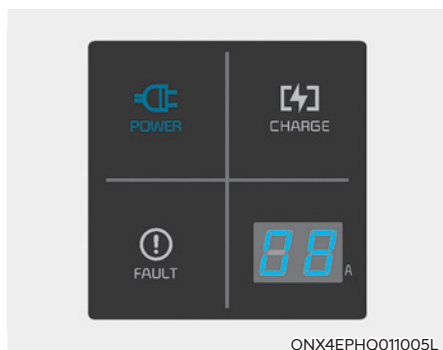

2. Sjekk om strømlampen (grønn) lyser på kontrollboksen.
3. Trå inn bremsepedalen og sett på parkeringsbremsen.
4. Slå AV alle brytere, gir til P (Parkering), og slå AV bilen.



5. Trykk midt på kanten på ladeluken for å åpne ladeluken.

## **i** Informasjon

Dersom ladeluken ikke åpner seg fordi det har lagt seg is rundt kanten, kan du banke lett eller trykke på den for å bryte opp isen og løsne luken. Ikke tving opp lokket med makt. Hvis det er nødvendig, sprayer du rundt lokket med en godkjent aviser (ikke bruk frostvæske) eller flytter kjøretøyet til et varmt sted, slik at isen smelter.

6. Sjekk om det er støv på ladekontakt og ladeinntak.

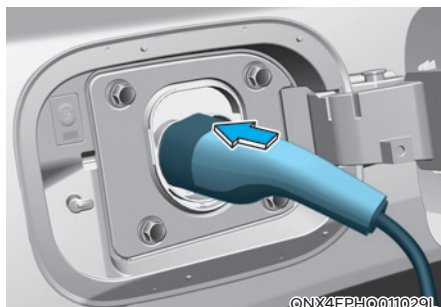

7. Ta tak i ladekontaktens håndtak og koble det til bilens inntak for AC-lading. Trykk inn kontakten til du hører en klikkelyd. Hvis ladekontakten ikke er riktig tilkoblet, kan dette føre til brann.

## **i** Informasjon

**AUTO/LOCK-modus (Automatisk/lås) for ladeinntaket**

Ladekontakten låses i inntaket i ulike perioder avhengig av hvilken modus som er valgt.

- **LOCK-modus (Låst) :** Kontakten låses når ladekontakten settes inn i ladeinntaket.
- **AUTO-modus (Automatisk) :** Kontakten låses når ladingen starter.

Gå til “AUTO/LOCK-modus (Automatisk/lås) for ladeinntak” i dette kapittelet for mer informasjon.

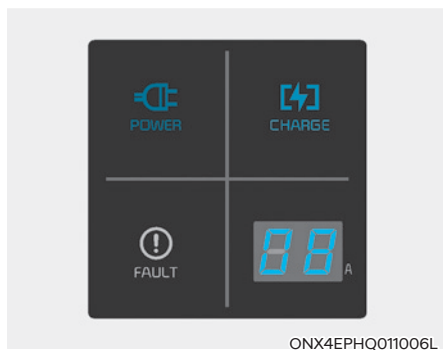

8. Ladingen starter automatisk (ladelampen blinker).

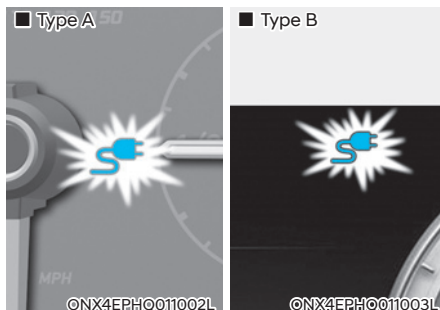

9. Kontroller om ladeindikatorlampen på høyspenningsbatteriet på instrumentpanelet er på. Lading utføres ikke når ladeindikatorlampen er AV.

Hvis ladekontakten ikke er riktig tilkoblet, kobler du til ladekabelen på nytt for å lade på nytt.

## **i** Informasjon

- Selv om lading er mulig med tenningsbryteren i ON/START-posisjon, må du av sikkerhetshensyn starte ladingen når tenningsbryteren er i LOCK/OFF-posisjon og bilen er satt til P (Parkering).

Etter at ladingen har startet, kan du bruke elektriske komponenter som radioen ved å sette tenningsbryteren i ACC- eller ON-posisjon.

- Ladeprosessen avbrytes hvis girspaken flyttes fra P (Parkering) til R (Revers)/N (Nøytral)/D (Kjør).

For å starte ladeprosessen på nytt må du flytte girspaken til P (Parkering), sette tenningsbryteren til LOCK/OFF-posisjon og koble fra ladekabelen. Koble deretter til ladekabelen.

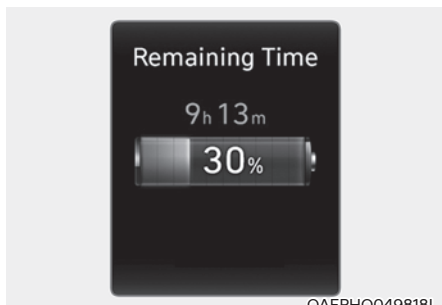

0AEPHQ049818L

10. Etter at ladingen har startet, vises den beregnede ladetiden på instrumentpanelet i ca. 1 minutt. Hvis du åpner førerdøren under lading, vises den beregnede ladetiden også på instrumentpanelet i ca. 1 minutt. Når planlagt lading er angitt, vises den anslåtte ladetiden som "--".

### **i** Informasjon

**Ladetiden for høyspenningsbatteriet kan variere, alt etter batteriets tilstand og alder, laderspesifikasjoner og omgivelsestemperatur.**

### **Kontrollere ladestatus**

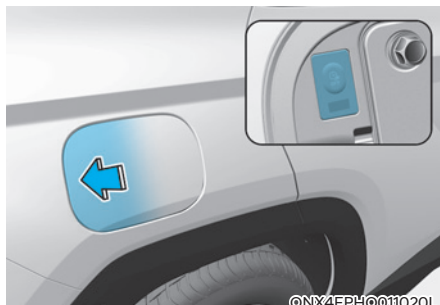

0NX4EPHQ011020L

Ved lading av høyspenningsbatteriet kan ladenivået kontrolleres fra utsiden av bilen.



Klassifisering		Detaljer		Ladeindikatorlampens funksjon	
Modus	Status			Ladeinntak	Ladeknapp
A	KLAR	Ikke-ladetilstand	0 ~ 65 %	På (Gul)	Off (Av)
			65 ~ 100 %	På (Grønn)	Off (Av)
B	Sparefunksjon for hjelpebatteriet / Høyspenningsadvarsel	Varselstatus for lading av 12 V hjelpebatteri / Høyspenningsbatteri		På (Rød)	Off (Av)
C	Lading	Lading	0 ~ 65 %	Blinker (Gult)	Off (Av)
			65 ~ 100 %	Blinker (Grønt)	Off (Av)
D	Lading fullført	Lading fullført (slås av om 5 sekunder)	100 %	På (Grønn) → AV	Off (Av)
E	Feil ved lading	Feil under lading		Blinker (Rødt)	Off (Av)
F	Planlagt lading venter	Reservert lading er i drift (slås AV etter 3 minutter)		Off (Av)	Off (Av)
G	Feil	CAN-kommunikasjonsfeilstatus		På (Grønn) → På (Oransje) → På (Rød)	Off (Av)

## Ladestatuslampe for bærbar lader

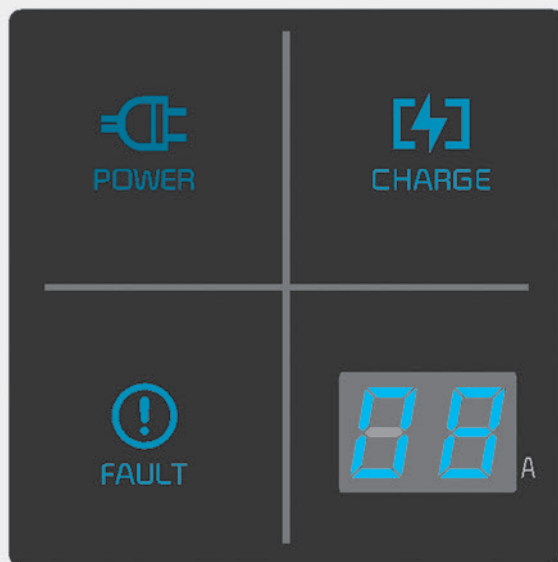
■ Styreboks



ONX4EPHQ011008L

Indikator		Detaljer
POWER (Strøm)		På : Strøm på
CHARGE (Lading)		På : Lading Blinker : Strømgrense på grunn av høy pluggtemperatur eller høy intern temperatur
FAULT (Feil)		Blinker : Feil under lading



Indikator		Detaljer		
Feilkode	88	På : Feil under lading / Feil under selvdiagnose		
		Feilkode	Element	Årsak
		E1	CP kommunikasjon	Bilkommunikasjonsfeil
		E2	Lekkasje	Strømlekkasje
		E3		Feil på lader
		E4	Pluggtemperatur	Overtemperaturadvarsel for plugg
		E5		Pluggtemperaturfeil
		E6		Feil på lader
		E7	Overstrøm	Advarsel om overstrøm under lading
		E8	Intern temperatur	Overoppheting av lader
		E9		Feil på lader
		F1	Smeltet relé	Feil på lader
		F2	GM/I	Dårlig jording av uttak
		F3	SMPS	SMPS-feil (spenningsfeil)
		F4	Strømbrudd	SMPS-feil (unormal spenning)
		F5	CP spenningsfeil	CP (-) spenningsfeil
		F6		CP (+) spenningsfeil
		F7	Sensorfeil for temperatur	Sensorfeil for temperatur for pluggen
		F8		PCB sensorfeil for intern temperatur
CHARGE LEVEL (Ladenivå)	88	Type A	Type B	Type C
		12 A	10 A	8 A
	88	10 A	8 A	7 A
		8 A	6 A	6 A
Ladestrømmen endres når knappen (1) trykkes i mindre enn 1 sekund med laderen tilkoblet et strømuttak, men ikke bilen.		* Kontrollboks		
				
		ONX4EPHQ011024L		

## Status / Diagnose / Tiltak

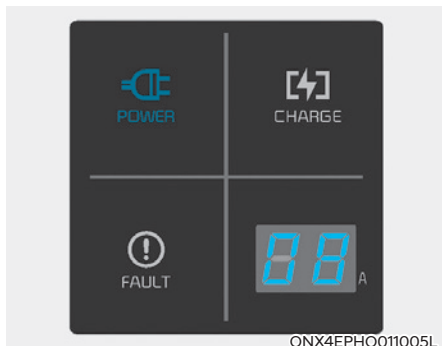

- Ladekontakten er koblet til bilen (Strømindikator : grønn PÅ)
- Pluggen er koblet til en kontakt (Strømindikator : grønn PÅ)

Vi anbefaler deg å kontakte en autorisert HYUNDAI-forhandler.

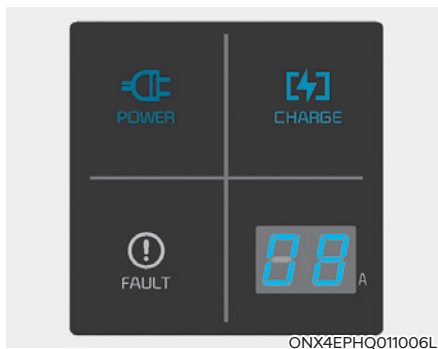

Under lading (Strømindikator : grønn PÅ, Ladeindikator : blå PÅ)

Vi anbefaler deg å kontakte en autorisert HYUNDAI-forhandler.

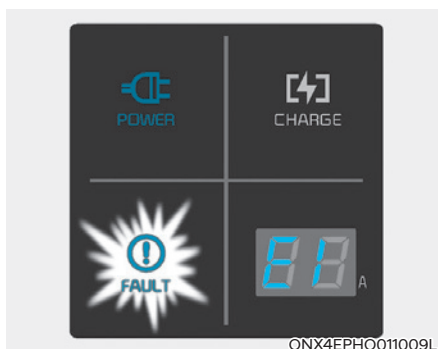

Før ladekontakten kobles til bilen (Strømindikator : grønn PÅ, Feilindikator : blinker rødt)

- Unormal temperatur
- ICCB-feil (In-Cable Control Box)

Vi anbefaler deg å kontakte en autorisert HYUNDAI-forhandler.

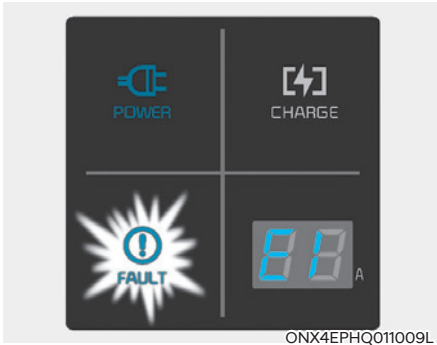

Koblet til bilen (Strømindikator : grønn PÅ, Feilindikator : blinker rødt)

- Feil i diagnostikkenhet
- Strømlekkasje
- Unormal temperatur

Vi anbefaler deg å kontakte en autorisert HYUNDAI-forhandler.

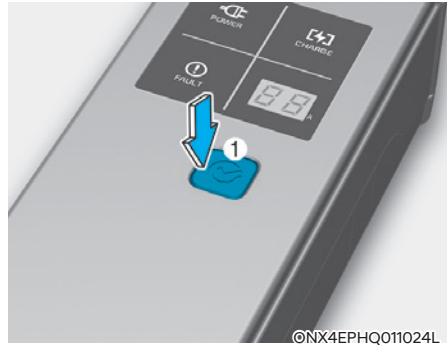

Etter å ha koblet fra og koblet til strømpluggen igjen, kan du fjerne feilen ved å trykke på knappen (1) i minst 2 sekunder. Hvis feilen ikke fjernes etter at du har gjort dette, anbefaler vi deg å kontakte en autorisert HYUNDAI-forhandler.

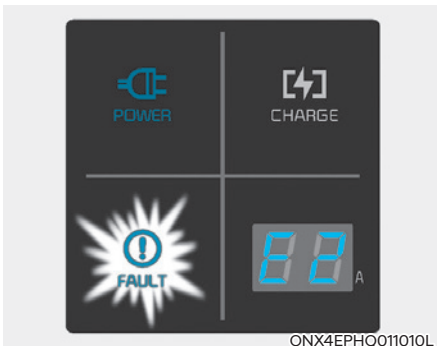

Strømlekkasje oppstår med "E2"-feilkoden (Strømindikator : grønn PÅ, Feilindikator : blinker rødt, E2 vises)

Vi anbefaler deg å kontakte en autorisert HYUNDAI-forhandler.

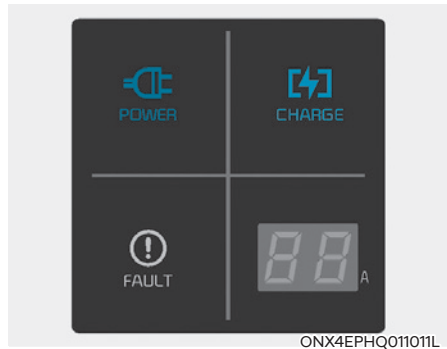

Strømsparingsmodus

- Displayvinduet for ladenivå slås av når statusen ikke endres på mer enn 1 minutt.

Vi anbefaler deg å kontakte en autorisert HYUNDAI-forhandler.

## Slik kobler du fra den bærbare ladekabelen (ICCB)



1. Ta tak i ladekontaktens håndtak og trekk mens du trykker på utløserknappen.

### **i** Informasjon

For å forhindre tyveri av ladekabelen kan ikke ladekontakten kobles fra inntaket når dørene er låst. Lås opp alle dørene for å koble ladekabelen fra inntaket.

Hvis bilens ladekontakt er satt til AUTO-modus (Automatisk), blir imidlertid ladekontakten automatisk låst opp fra inntaket når ladingen er fullført.

Gå til “AUTO/LOCK-modus (Automatisk/lås) for ladekontakt” i dette kapittelet for mer informasjon.



2. Sørg for at du lukker ladeluken helt.  
\* Ladedøren har ikke et låsesystem.

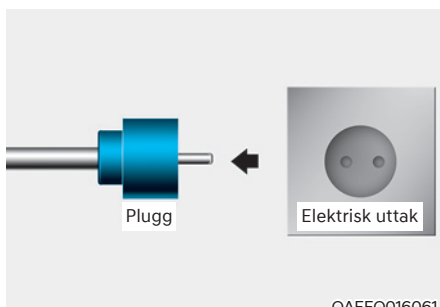

3. Trekk ut pluggen fra det elektriske vegguttaket. Ikke trekk i kabelen når du kobler fra pluggen.
4. Lukk beskyttelsesdekslet for ladekontakten, slik at fremmedlegemer ikke kan trenge inn.
5. Legg ladekabelen inn i kabelrommet for å beskytte den.

### Låse opp ladekontakten i en nødsituasjon

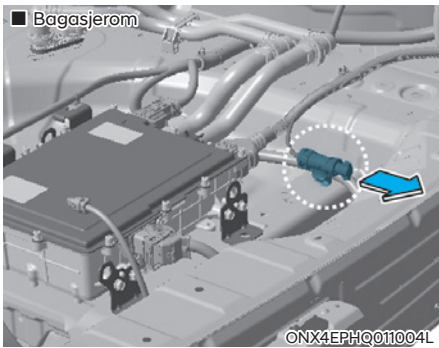

Hvis ladekontakten ikke kobles fra på grunn av utladet batteri og svikt i elektriske ledninger, åpner du bakluken og trekker litt i nødkabelen. Ladekontakten vil da bli koblet fra.

### Forholdsregler ved bærbar lader (ICCB)

- Vi anbefaler at du bruker den bærbare laderen som er sertifisert av HYUNDAI Motors.
- Ikke prøv å reparere, demontere eller tilpasse den bærbare laderen.
- Ikke bruk skjøteledning eller adapter.
- Stopp bruken umiddelbart hvis det oppstår feil.
- Ikke berør pluggen og ladekontakten med våte hender.
- Ikke berør den strømførende delen av kontakten for AC-lading og bilens AC-ladeinntak.
- Ikke koble ladekontakten til spenning som ikke er forskriftsmessig.
- Ikke bruk den bærbare laderen hvis den er slitt, har blottlagte ledere eller det foreligger noen form for skade på den bærbare laderen.
- Hvis ICCB-dekselet og AC-ladekontakten er skadet, sprukket, eller ledningene er blottlagt på noen måte, må du ikke bruke den bærbare laderen.
- Ikke la barn bruke eller berøre den bærbare laderen.

- Hold kontrollboksen fri for vann.
- Hold kontakten for AC-lading eller plugg fri for fremmede stoffer.
- Ikke trakk på ledningen eller ledningen. Ikke trekk i kabelen eller ledningen, og ikke vri eller bøyd den.
- Ikke lad når det lyner.
- Ikke slipp kontrollboksen i bakken eller sett tunge gjenstander på den.
- Ikke sett gjenstander som kan avgi høye temperaturer i nærheten av laderen under lading.
- Lading med utslitt eller skadd elektrisk veggkontakt for vanlig nettstrøm kan føre til fare for elektrisk støt. Hvis du er i tvil om tilstanden til veggkontakten for vanlig nettstrøm, må du få den kontrollert av en autorisert elektriker.
- Slutt å bruke den bærbare laderen umiddelbart hvis vegguttak eller komponenter overopphetes, eller du merker brent lukt.

## Hva du må gjøre når ladingen bråstopper

Når høyspenningsbatteriet ikke lader, må du sjekke følgende:

1. Kontroller bilens ladeinnstilling.  
(f.eks. Når planlagt lading er innstilt, blir ladingen ikke iverksatt umiddelbart når AC-laderen eller den bærbare laderen (ICCB) er koblet til.)
2. Kontroller driftsstatusen for AC-laderen og den bærbare laderen.  
(Ladestatuslampe for bærbar lader, se "Kontrollere ladestatus" for vedlikeholdslading i dette kapittelet.)  
\* Aktuell metode for indikasjon av ladestatus kan variere etter produsenten av laderen.
3. Hvis bilen ikke lader og en advarsel vises på instrumentpanelet, må du kontrollere meldingen. Se "LCD-skjermmeldinger" i dette kapittelet.
4. Hvis bilen lades som den skal med en annen lader som fungerer normalt, må du kontakte produsenten.
5. Hvis bilen ikke lades med en annen lader som fungerer normalt, anbefaler vi at du kontakter en godkjent HYUNDAI-forhandler for en inspeksjon.

## KJØRE HYBRIDBILEN

### Starte bilen

#### Biler med smartnøkkelsystem

1. Ha på deg smartnøkkelen eller la den ligge i bilen.
2. Kontroller at parkeringsbremsen er satt godt på.
3. Kontroller at girvelgeren er i P (Parkering). Med girspaken i N (Nøytral) kan du ikke starte bilen.
4. Trå på bremsepedalen.
5. Trykk på motor start/stoppknappen. Hvis hybridsystemet starter, vil indikatoren "" tennes. Uansett om motoren er kald eller varm skal den startes uten å trykke inn gasspedalen.

**Etter startprosedyren vil indikatoren "" i instrumentpanelet tennes. Se kapittel 6 for mer informasjon.**

#### ØKONOMISK og TRYGG DRIFT av hybridsystemet

- Kjør mykt. Akselerer i moderat hastighet og oppretthold en jevn fart. Unngå "bråe" starter. Ikke ha for høy hastighet mellom trafikklys. Unngå tett trafikk så sant det er mulig. Oppretthold alltid sikker avstand til andre kjøretøy, slik at du unngår unødvendig bremsing. Dette reduserer også slitasjen på bremsen.
- Det regenerative bremsesystemet genererer energi under fartsreduksjoner.
- Når det er lite strøm igjen på hybridbatteriet, lader hybridsystem opp hybridbatteriet automatisk.
- Når motoren går med girspaken i N (Nøytral), kan ikke hybridsystemet generere elektrisitet. Hybridbatteriet kan ikke lade med girvelgeren i N (Nøytral).

### Informasjon

I hybridsystemet går og stopper motoren automatisk. Når hybridsystemet er i drift, er indikatoren "" tent.

**I følgende situasjon kan motoren styre automatisk.**

- Når motoren er klar til kjøring
- Når hybridbatteriet lades opp
- Avhengig av temperaturforholdene til hybridbatteriet

### Spesielle funksjoner

Hybridbiler høres annerledes ut enn bensinbiler. Når hybridsystemet er i gang, kan det hende du hører en lyd fra hybridbatterisystemet bak baksetet. Hvis du trykker inn gasspedalen raskt, kan du høre en uvanlig lyd. Når du trår inn bremsepedalen, kan det hende du hører en lyd fra det regenerative bremsesystemet. Når hybridsystemet slås av eller på, kan det hende du hører en lyd fra motorrommet. Hvis du trår inn bremsepedalen gjentatte ganger når hybridsystemet er slått på, kan det hende du hører en lyd fra motorrommet. Ingen av disse lydene er tegn på noe feil. Dette er normalt for hybridbiler.

Hvis noe av følgende oppstår, er det normalt at du hører en motorlyd i motorrommet:

- Når hybridsystemet slås av, slippes bremsepedalen.
- Når hybridsystemet er slått av, er bremsepedalen på.
- Når døren på førersiden åpnes.

Når hybridsystemet er slått PÅ, kan bensinmotoren gå eller ikke gå. I så tilfelle kan du kjenne en vibrasjon. Dette tyder ikke på en feilfunksjon. Når indikatoren "🚗" tennes, er hybridsystemet klart til å kjøre. Selv om motoren er av, kan du betjene bilen så lenge indikatoren "🚗" er tent.

### MERK

Hybridsystemet inneholder mange elektroniske komponenter. Høyspenningskomponenter, som kabler og andre deler, kan sende ut elektromagnetiske bølger. Selv når det elektromagnetiske dekkelet blokkerer elektromagnetisk utstråling, kan elektromagnetiske bølger påvirke elektroniske enheter. Når bilen din ikke brukes i en lengre periode, vil hybridsystemet lades ut. Du må kjøre bilen flere ganger i måneden. Vi anbefaler at du kjører minst 1 time eller 16 km. Når hybridbatteriet er utladet, eller når det er umulig å hjelpestarte bilen, anbefaler vi at du kontakter HYUNDAI-forhandleren din.



### ADVARSEL

- Når du starter hybridsystemet med girvelgeren i P (Parkering) vil indikatoren "🚗" lyse opp på instrumentpanelet. Førerne kan kjøre bilen selv om bensinmotoren ikke er på.
- Når du forlater bilen skal du slå AV hybridsystemet eller sette girvelgeren i P (Parkering). Når du trykker inn gasspedalen med et uhell, eller når girspaken ikke står i P (Parkering), vil bilen plutselig bevege på seg, noe som kan føre til alvorlig personskade eller død.

### Virtuelt motorlydsystem (V ESS) (Virtual Engine Sound System)

Det virtuelle motorlydsystemet genererer motorlyd for at fotgjengere skal høre lyden fra bilen, ettersom den elektriske motoren er svært stillestående.

- Hvis giret skiftes fra P (Parkering) etter start av bilen, utløses VESS-lydsignalet.
- Når giret skiftes til R (Revers), kan man høre en ytterligere varsellyd.

### Hva gjør regenerativ bremsing?

Det bruker en elektrisk motor når hastigheten settes ned og ved bremsing, og omgjør kinetisk energi til elektrisk energi for å lade høyspenningsbatteriet.

### Batteri

- Hybrid
  - Bilen består av et høyspenningsbatteri som driver den elektriske motoren og klimaanlegget og et integrert 12 V litium-ion-polymerbatteri med HEV-batteriet som driver lampene, viskerne og lydsystemet.
  - Det integrerte 12 V-batteriet lades automatisk når bilen er i modusen klar (🚗).
- Plug-in-hybridbil
  - Bilen har et høyspenningsbatteri som driver motor og aircondition, og et ekstra batteri (12 V) som driver lamper, vindusviskere og lydanlegg.
  - Hjelpbatteriet lades automatisk når bilen er i modusen klar (🚗).



## Måler for hybridsystem

### Strømmåler

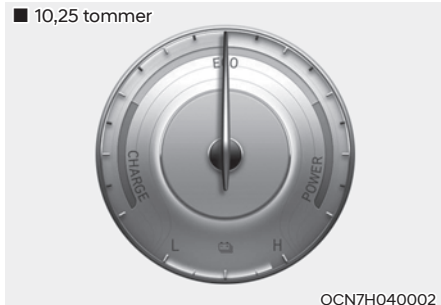
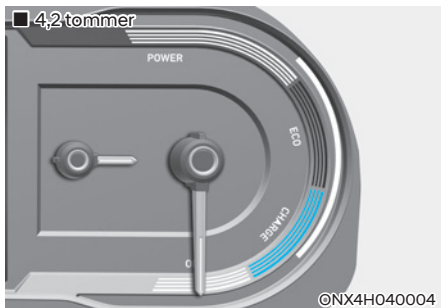

Måleren for hybridsystemet viser om gjeldende kjøring er drivstoffeffektiv eller ikke.

- **CHARGE:**  
Viser at energien som lages av bilen konverteres til elektrisk energi. (Regenerert energi)
- **ECO:**  
Viser at bilen kjøres på en miljøvennlig måte.
- **POWER:**  
Viser at bilen overskrider det økovenlige området.

Indikatoren "EV" er på eller av avhengig av hybridsystemmålerområdet.

- "EV"-indikator PÅ : Bilen kjøres med den elektriske motoren, eller bensinmotoren er stoppet.
- "EV"-indikator AV : Bilen kjøres med bensinmotoren.

## Måler for hybridbatteriets ladetilstand (SOC)

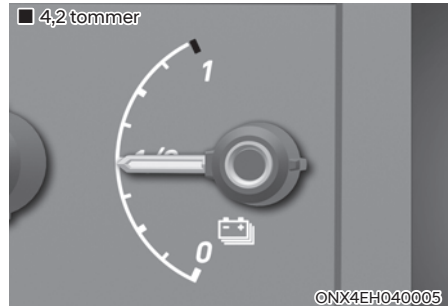

Denne måleren viser gjenværende strøm i hybridbatteriet. Hvis SOC er nær nivå "L (Lav)" vil bilen automatisk bruke motoren for å lade batteriet.

Hvis serviceindikatoren (⚠) og feilfunksjonslampen (MIL) (⚠) tennes mens SOC-måleren er nær nivået "L (Lav)", anbefaler vi imidlertid at bilen undersøkes av en autorisert HYUNDAI-forhandler.

## Plug-in-hybridmodus (Plug-in-hybridbil)

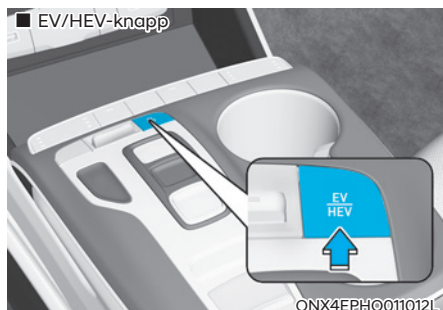

Hvis du trykker på [EV/HEV]-knappen, endres modusen for plug-in-hybridsystemet mellom elektrisk modus (CD) og hybridmodus (CS).

Hver gang modusen endres, vises det en indikator på instrumentpanelet, på følgende måte.

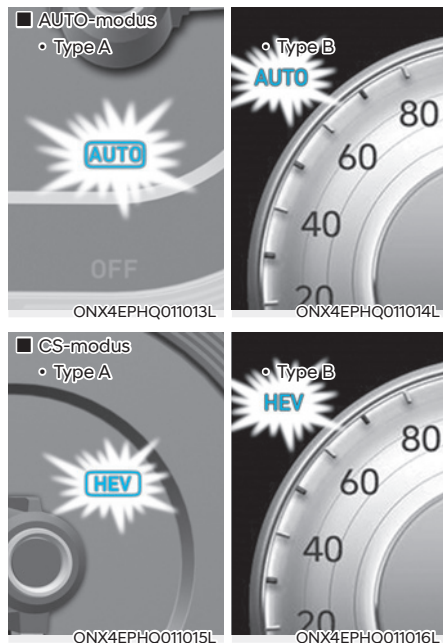

### Indikator for plug-in-hybridmodus

- CD-modus (Tapper batteriet, Elektrisk) : Høyspenningsbatteriet (hybrid) brukes for å kjøre bilen.
- AUTO-modus : CD-modus og CS-modus velges automatisk avhengig av veiforholdene.
- CS-modus (Opprettholder ladingen, Hybrid) : Høyspenningsbatteriet (hybrid) og bensinmotoren brukes for å kjøre bilen.

### **i** Informasjon

Motoren kan slås på i enkelte områder for å beskytte systemet, selv om batteriets ladespenning er høy og kjøring i elektrisk modus er mulig.

## Skjerm for infotainmentsystemet (Plug-in-hybridbil) (utstyrsavhengig)

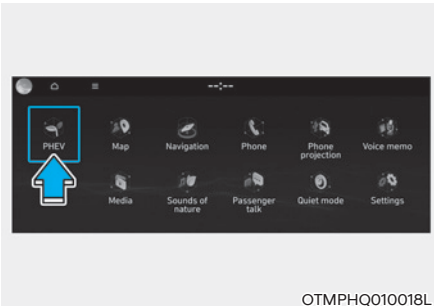

Trykk på [PHEV] på [Home]-skjermen (Hjem) eller [All menu]-skjermen (Alle menyer) for å få opp de relevante menyene for plug-in-hybrid ([ECO driving] (ECO-kjøring), [Energy information] (Energiinformasjon), [EV range] (EV-rekkevidde), [Set charging times] (Angi ladetider), [Charging stations] (Ladestasjoner), [Petrol stations] (Bensinstasjoner)).

**Du finner mer informasjon i den separate håndboken for infotainmentsystemet.**

## Hjelpebatterisparing+ (Plug-in-hybridbil)

Sparefunksjonen for hjelpebatteriet+ (Aux. Battery Saver+) er en funksjon som overvåker ladestatusen for 12 V-hjelpebatteriet. Hvis ladenivået i hjelpebatteriet er lavt, vil hovedhøyspenningsbatteriet lade hjelpebatteriet.

### **i** Informasjon

**Sparefunksjonen for hjelpebatteriet+ (Aux. Battery Saver+) er satt til PÅ når bilen leveres. Hvis funksjonen ikke er nødvendig, kan du slå den av i modus for brukerinnstillinger på instrumentpanelet. Gå til følgende side for mer informasjon.**

### **Modus**

- Syklusmodus:  
Når bilen er satt til AV med alle dører, panseret og bakluken lukket, aktiveres sparefunksjonen for hjelpebatteriet+ (Aux. Battery Saver+) periodisk i henhold til statusen for hjelpebatteriet.
- Automatisk modus:  
Når tenningsbryteren står i stillingen ON mens ladekontakten er koblet til, aktiveres funksjonen i henhold til statusen for hjelpebatteriet for å forhindre for høy utlading av hjelpebatteriet.

## **i** Informasjon

- Sparefunksjonen for batteriet+ (Aux. Battery Saver+) aktiveres i maksimalt 20 minutter. Hvis sparefunksjonen for hjelpebatteriet+ (Aux. Battery Saver+) aktiveres mer enn 10 ganger etter hverandre, vil ikke funksjonen lenger bli aktivert i automatisk modus, ettersom systemet antar at det har oppstått et problem i hjelpebatteriet. I så fall må bilen kjøres i et lite tidsrom. Funksjonen aktiveres igjen hvis hjelpebatteriet gjenopprettes til normal funksjon.
- Sparefunksjonen for hjelpebatteriet+ (Aux. Battery Saver+) kan ikke forhindre utladning av batteriet hvis hjelpebatteriet er skadet eller slitt, det benyttes som strømkilde eller uautoriserte elektroniske enheter brukes.
- Hvis sparefunksjonen for hjelpebatteriet+ (Aux. Battery Saver+) aktiveres, kan ladenivået i høyspenningsbatteriet være redusert.

## Systeminnstilling

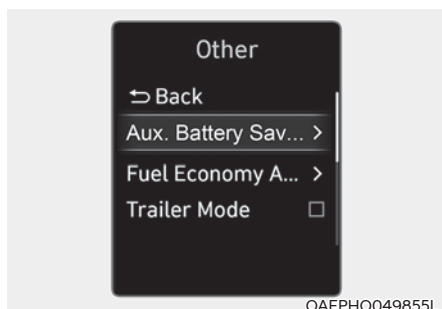

Føreren kan aktivere sparefunksjonen for hjelpebatteriet+ ved å sette tenningsbryteren til ON og velge:

“User Settings (Brukerinnstillinger) → Other (Annet) → Aux. Battery Saver+ (Sparefunksjon for hjelpebatteriet+)”

Aux. Battery Saver+ funksjonen deaktiveres når føreren avbryter systeminnstillingen.

## **!** ADVARSEL



Når funksjonen aktiveres, vil ladeindikatorlampen lyse rødt, og høyspenningselektrisitet vil strømme i bilen. Ikke ta på høyspenningsledningen (oransje), kontakten samt elektriske komponenter og enheter. Dette kan forårsake elektrisk støt og føre til skader. Utfør heller ikke noen som helst modifikasjoner på bilen. Dette kan påvirke bilens ytelse og føre til ulykker.

## Varsel- og indikatorlamper

### Klarindikator



#### Denne indikatorlampen lyser:

Når bilen er klar til å bli kjørt.

- PÅ : Normal kjøring er mulig.
- AV : Normal kjøring er ikke mulig, eller det har oppstått et problem.

Når klarindikatoren er AV eller blinker, er det et problem i systemet. Hvis dette er tilfelle, anbefaler vi at bilen kontrolleres hos en autorisert HYUNDAI-forhandler.

### EV-modusindikator



#### Denne indikatorlampen lyser:

Når bilen drives av den elektriske motoren.

### Indikator for tilkobling av ladekabel (Plug-in-hybridbil)



Denne indikatoren lyser rødt når ladekabelen er tilkoblet.

### Servicevarselampe



#### Varsellampen lyser:

- Når du har satt tenningsbryteren eller Motor Start/Stopp-knappen i PÅ-stillingen.
  - Servicevarselampen lyser opp i ca. 3 sekunder, og slukkes når alle kontrollene er utført.
- Når det er et problem med hybridbilkontrollsystemet eller maskinvaren.

Når varselampen lyser opp mens du kjører eller ikke slås AV når du har startet bilen, anbefaler vi at bilen blir kontrollert hos en autorisert HYUNDAI-forhandler.

### Varsellampe for regenerativ brems



#### Varsellampen lyser:

Når den regenerative bremsen ikke er aktivert og bremsen ikke yter godt. Dette gjør at bremsevarselampen (rød) og varselampen for regenerativ bremsing (gul) lyser opp samtidig.

Hvis dette skjer, må du kjøre forsiktig, og vi anbefaler at du får bilen kontrollert hos en autorisert HYUNDAI-forhandler. Å bruke bremsepedalen kan være mer vanskelig enn normalt, og bremselengden kan øke.

## Meldinger på LCD-display

### Klar for kjøring

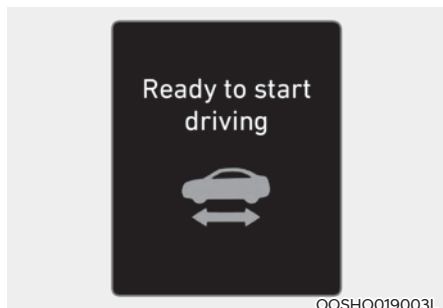

Denne meldingen vises når bilen er klar til å bli kjørt.

### Sjekk bremsene

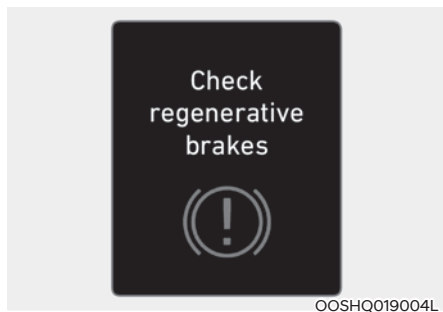

Denne meldingen vises når bremsetyelsen er lav eller når den regenerative bremsen ikke fungerer som den skal på grunn av feil i bremsesystemet.

Hvis dette skjer, kan det la lengre tid å bruke bremsen, noe som kan gjøre bremselengden større.

### Stopp kjøretøyet og sjekk bremsene

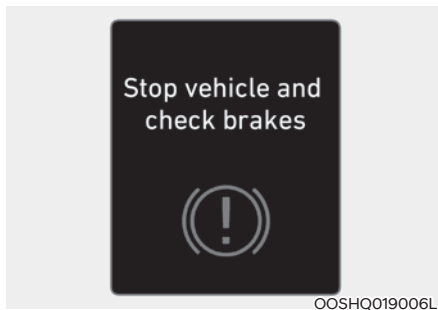

Denne meldingen vises når en feil oppstår i bremsesystemet.

Hvis dette skjer, må du parkere bilen på et trygt sted, og vi anbefaler at du tauer bilen til den nærmeste autoriserte HYUNDAI-forhandleren for å få bilen kontrollert.

### Sjekk Hybridssystem



Denne meldingen vises når det er et problem i hybridkontrollsystemet. Unngå å kjøre hvis denne varselmeldingen vises.

Hvis dette skjer, anbefaler vi at bilen kontrolleres hos en autorisert HYUNDAI-forhandler.

### **Stopp trygt, og sjekk hybridsystemet**



OOSHQ019007L

Denne meldingen vises når det er et problem i hybridkontrollsystemet. Det høres en varsellyd til problemet er løst. Unngå å kjøre hvis denne varselmeldingen vises.

Hvis dette skjer, anbefaler vi at bilen kontrolleres hos en autorisert HYUNDAI-forhandler.

### **Stopp kjøretøy og sjekk strømforsyning**



OOSHQ019009L

Denne meldingen vises når en feil oppstår i kraftforsyningsystemet.

Hvis dette skjer, må du parkere bilen på et trygt sted, og vi anbefaler at du får bilen tauet til den nærmeste autoriserte HYUNDAI-forhandleren for å få bilen kontrollert.

### **Sjekk hybridsystem. Ikke start motor**



OOSHQ019008L

Denne meldingen vises når hybridbatteriytelsen (SOC) er lav. Det høres en varsellyd til problemet er løst. Unngå å kjøre hvis denne varselmeldingen vises.

Hvis dette skjer, anbefaler vi at bilen kontrolleres hos en autorisert HYUNDAI-forhandler.

### **Sjekk virtuell motorlydsystem**

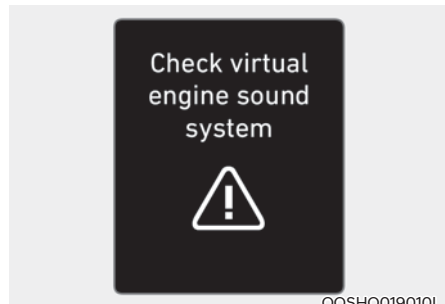

OOSHQ019010L

Denne meldingen vises når det er et problem med Virtual Engine Sound System (VESS).

Hvis dette skjer, anbefaler vi at bilen kontrolleres hos en autorisert HYUNDAI-forhandler.

### **Fyll på kjølemiddel**



Denne meldingen vises når det er nesten tomt for kjølemiddel til inverteren.

Fyll på med kjølevæske på vekselretteren.

### **Stopp kjøretøyet for å skifte batteri**



Denne meldingen vises når hybridbatteriytelsen (SOC) er lav.

Hvis dette skjer, må du parkere bilen på et trygt sted og vente til hybridbatteriet er oppladet.

### **Start motoren og unngå batteriutladning**

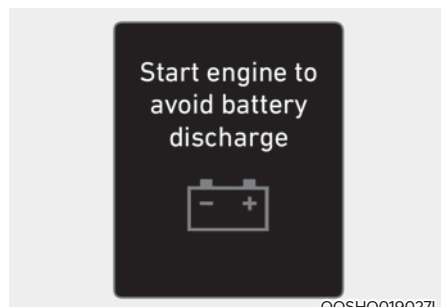

Denne meldingen vises for å informere føreren om at 12 V-batteriet kan lades ut hvis tenningsbryteren er i PÅ-stillingen (uten at indikatoren  er PÅ).

Sett bilen i modusen klar () for å hindre at 12 V-batteriet lades ut.



### **Koble fra kjøretøy for å starte (Plug-in-hybridbil)**



Denne meldingen vises når du starter motoren uten å koble fra ladekabelen. Koble fra ladekabelen, og start deretter bilen.

### **Lading avbrutt. Kontroller AC-laderen**

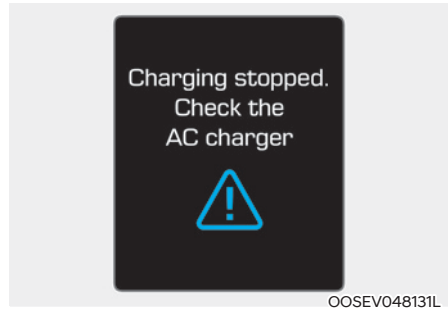

- Advarselen vises når lading er stoppet av årsakene nedenfor:
  - Det er et problem med den eksterne AC-laderen
  - Den eksterne AC-laderen sluttet å lade
  - Ladekabelen er skadet

I så fall må du kontrollere om det er problemer med den eksterne AC-laderen og ladekabelen.

Hvis det samme problemet oppstår under lading av bilen med en normalt fungerende AC-lader eller original bærbar HYUNDAI-lader, anbefaler vi at du får bilen inspisert av en godkjent HYUNDAI-forhandler.

### Lading avbrutt. Kontroller kabeltilkoblingen

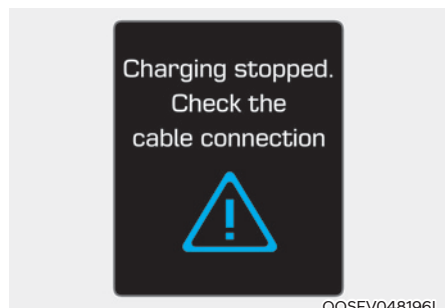

Denne advarselen vises når lading er stoppet fordi ladekontakten ikke er riktig tilkoblet ladeinngangen.

I dette tilfellet må du koble fra ladekontakten og koble den til igjen og sjekke om det er problemer (utvendig skade, fremmedlegemer osv.) med ladekontakten eller ladeinngangen.

Hvis det samme problemet oppstår under lading av bilen med en alternativ ladekabel eller original bærbar HYUNDAI-lader, anbefaler vi at du får bilen inspisert av en godkjent HYUNDAI-forhandler.

### Gjenværende tid (Plug-in-hybridbil)



Denne meldingen vises for å varsle om hvor mye tid som gjenstår før batteriet er fullt oppladet.

### Vent til drivstofflokket åpnes (Plug-in-hybridbil)



Denne meldingen vises når du prøver å åpne tanklokket mens drivstofftanken er under trykk. Vent til trykket i drivstofftanken er avlastet.

### **MERK**

- Det kan ta opptil 20 sekunder å åpne tanklokket.
- Hvis tanklokkdekelet er frosset og ikke kan åpnes etter 20 sekunder når temperaturen er under frysepunktet, banker du litt på tanklokkdekelet før du prøver å åpne det. I andre tilfeller anbefaler vi at bilen kontrolleres hos en autorisert HYUNDAI-forhandler.
- Ikke åpne dekelet med makt. Hvis det er nødvendig kan du spraye rundt dekelet med godkjent avisingsvæske (ikke bruk frostvæske for radiator) eller flytte bilen til et varmt sted og la isen smelte.

### **Sjekk drivstofflokket (Plug-in-hybridbil)**



Meldingen vises når tanklokkdekelet er åpent under kjøring eller det har oppstått en unormal tilstand.

### **Drivstofflokk åpnet (Plug-in-hybridbil)**



Denne meldingen vises når tanklokket åpnes etter at trykket i drivstofftanken er avlastet. Hvis denne meldingen vises, kan du fylle på drivstofftanken.

### **Skift til P for å lade (Plug-in-hybridbil)**

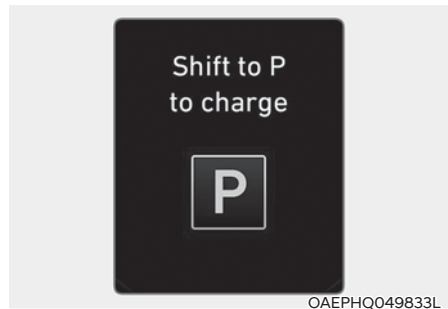

Denne meldingen vises når ladekontakten er koblet til mens girspaken står i R (Revers), N (Nøytral) eller D (Kjør). Flytt girspaken til P (Parkering) og start ladeprosessen på nytt.

**Skifter til hybridmodus for å tillate oppvarming eller bruk av klimaanlegget (Plug-in-hybridbil)**

Switching to  
Hybrid mode to  
allow heating or  
air conditioning

OAEPHQ049842L

Denne meldingen vises når bilen automatisk går til HEV-modus for oppvarming eller bruk av klimaanlegget. Dette skjer når kjølevæsketemperaturen er lav (under  $-14^{\circ}\text{C}$ ) og føreren slår på varmeapparatet eller kjøleanlegget.

Hvis kjølevæsketemperaturen stiger til over  $-14^{\circ}\text{C}$  eller føreren slår av varmeapparatet eller kjøleanlegget, går bilen tilbake til standardmodus (EV).

**Opprettholder hybridmodus for å tillate oppvarming eller bruk av klimaanlegget (Plug-in-hybridbil)**

Maintaining  
Hybrid mode to  
continue heating  
or air  
conditioning

OAEPHQ049841L

Denne meldingen vises når bilen opprettholder HEV-modus for å tillate oppvarming eller bruk av klimaanlegget. Modusen endres ikke når føreren trykker på [HEV]-knappen for å gå fra HEV-modus til EV-modus mens varmeapparatet og kjøleanlegget er på og kjølevæsketemperaturen er under  $-14^{\circ}\text{C}$ .

**Lav/høy systemtemp. Opprettholder hybridbilmodus (Plug-in-hybridbil)**

Low system temp.  
Maintaining  
Hybrid mode

EV

OAEPHQ049834L

High system temp.  
Maintaining  
Hybrid mode

EV

OAEPHQ049835L

Denne meldingen vises når temperaturen i høyspenningsbatteriet (hybrid) er for lav eller for høy. Hensikten med denne varselmeldingen er å beskytte batteriet og hybridsystemet.

**Lav/høy systemtemp. Bytter til hybridmodus (Plug-in-hybridbil)**

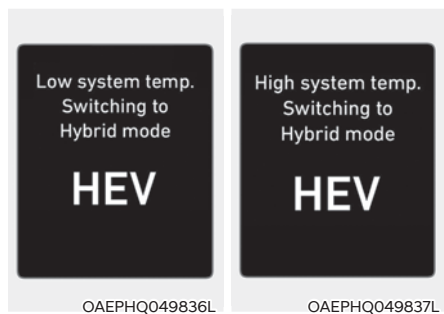

Denne meldingen vises når temperaturen i høyspenningsbatteriet (hybrid) er for lav eller for høy. Hensikten med denne varselmeldingen er å beskytte batteriet og hybridsystemet.

**Bytter til hybridmodus for å smøre motoren (Plug-in-hybridbil)**



Denne meldingen vises når bilen automatisk bytter til HEV-modus for å smøre motoren når tenningsbryteren står i ON-posisjon.

**Opprettholder hybridmodus for å beskytte motoren (Plug-in-hybridbil)**



Denne meldingen vises når [HEV]-knappen trykkes inn, men det er umulig å bytte fra HEV-modus til EV-modus på grunn av motorsmøring.

**Avslutt SPORT-modus for å bytte til EV (Plug-in-hybridbil)**



Denne meldingen vises når [HEV]-knappen trykkes inn, men det er umulig å bytte fra HEV-modus til EV-modus fordi SPORT-modus er koblet inn.

## Energiflyt

Hybridsystemet informerer føreren om energistrømmen i ulike driftsmoduser. Den gjeldende energiflyten er spesifisert i 11 moduser under kjøring.

### **Vehicle stop (Bil stoppet)**

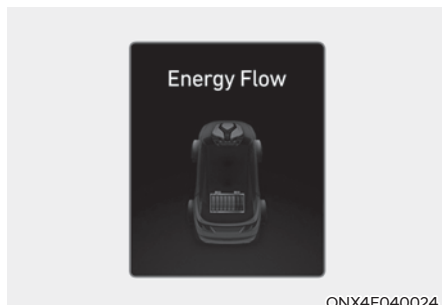

Bilen er stanset.  
(Ingen energistrøm)

### **EV propulsion (Eldrift)**

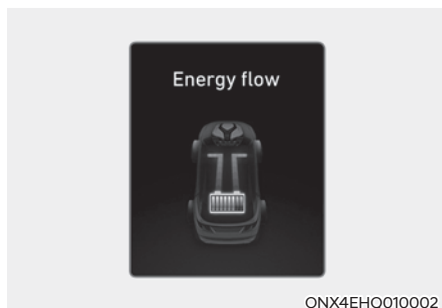

Kun elektrisk motorkraft brukes for å drive bilen.  
(Batteri → Hjul)

### **Power assist (Hjelpekraft)**

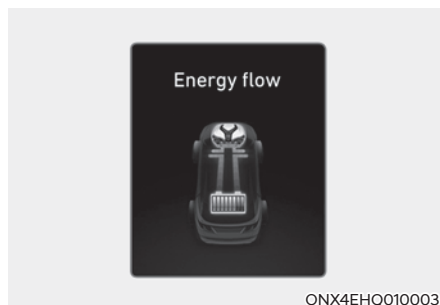

Både elmotor og forbrenningsmotor brukes til å drive bilen.  
(Batteri og forbrenningsmotor → Hjul)

### **Engine only propulsion (Forbrenningsmotordrift)**

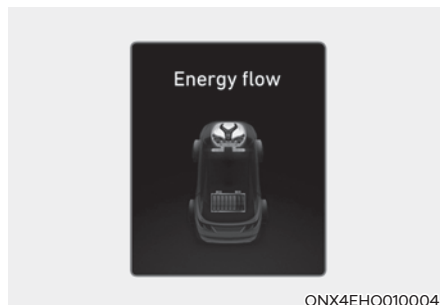

Kun motorkraft brukes for å drive bilen.  
(Forbrenningsmotor → Hjul)

### **Engine generation (Generering)**

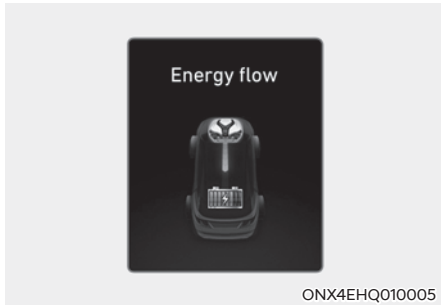

Når bilen er stoppet, lades høyspenningsbatteriet opp av motoren. (Forbrenningsmotor → Batteri)

### **Engine brake (Motorbrems)**

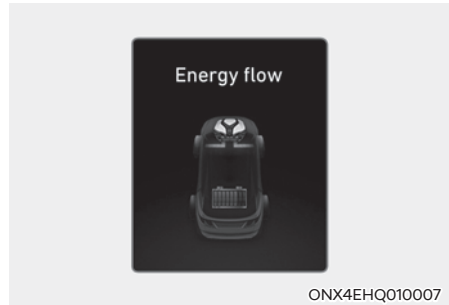

Motorbremsen brukes til å senke bilens hastighet. (Hjul → Forbrenningsmotor)

### **Regeneration (Regenerering)**

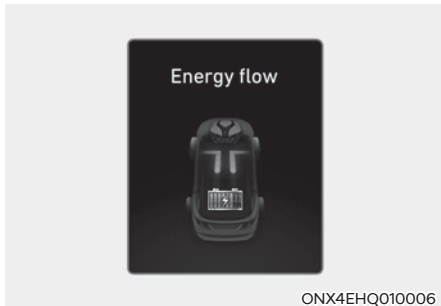

Høyspenningsbatteriet lades opp av det regenerative bremsesystemet. (Hjul → Batteri)

### **Power reserve (Reservekraft)**

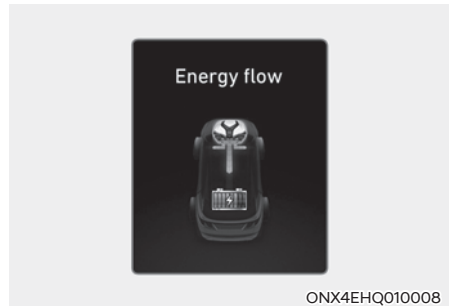

Motoren brukes til å kjøre bilen og lade opp høyspenningsbatteriet samtidig. (Forbrenningsmotor → Hjul og batteri)

**Engine generation/motor drive  
(Bensinmotorgenerering/kjøring  
med el-motor)**

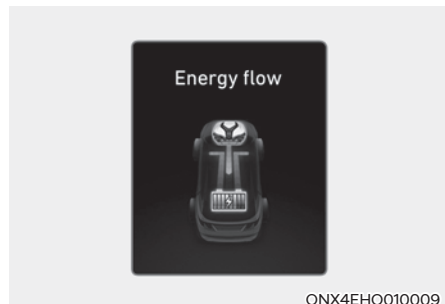

Motoren lader opp høyspenningsbatteriet. Elektrisk motorkraft brukes for å drive bilen.  
(Forbrenningsmotor → Batteri → Hjul)

**Engine generation/regeneration  
(Generering/regenerering)**

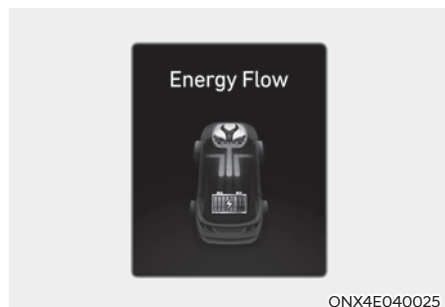

Forbrenningsmotoren og det regenerative bremsesystemet lader høyspenningsbatteriet.  
(Forbrenningsmotor og hjul → Batteri)

**Engine brake/regeneration  
(Motorbrems/regenerering)**

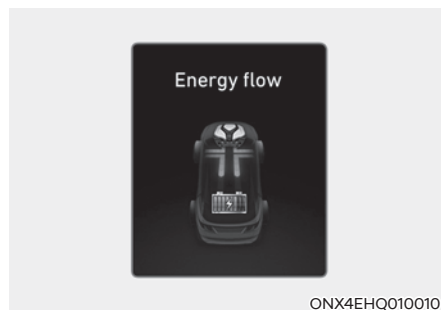

Motorbremsen brukes til å senke bilens hastighet og lade opp høyspenningsbatteriet samtidig.  
(Hjul → Forbrenningsmotor og batteri)

**Start engine to avoid battery  
discharge (Start motoren og unngå  
batteriutladning)**

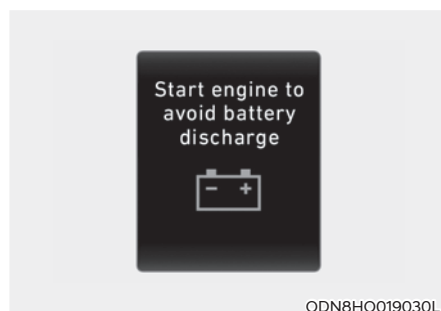

Hvis motoren ikke er slått på med ENGINE START/STOP (start/stopp-knappen) i ACC eller ON i en periode kan batteriet bli utladet. Slå på motoren for å forhindre at 12 V-batteriet lades ut.



## SIKKERHETSFORHOLDSREGLER FOR HYBRIDSYSTEM

### Hybridbilkomponenter

#### Høyspenningsbatterisystem

- HPCU (Hybridkraftkontrollenhet) \*1

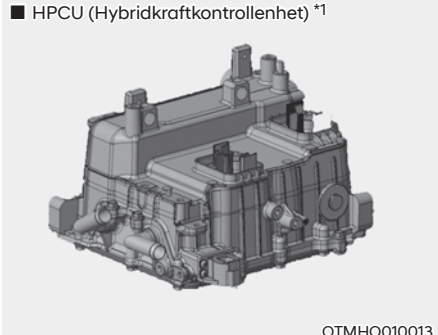

OTMHQ010013

- Høyspenningsbatterisystem \*2 (Hybridbil)

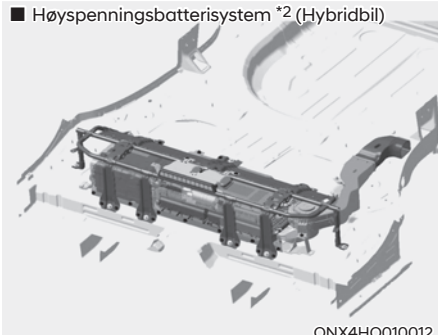

ONX4HQ010012

- Høyspenningsbatterisystem \*2 (Plug-in-hybridbil)

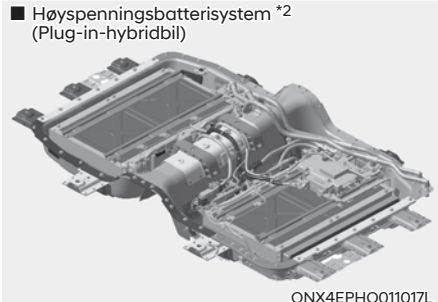

ONX4EPHQ011017L

\*1: Finnes i motorrommet

\*2: Finnes under baksetene

#### ADVARSEL

Rør ikke komponenter med oransje eller røde etiketter, inkludert ledninger, kabler og tilkoblinger. Når isolatorer eller deksler skades eller fjernes, kan det føre til alvorlig personskade eller dødsfall som følge av elektrisk støt.

#### ADVARSEL

Rør ikke HPCU når du skifter ut sikringer i motorrommet. HPCU har høy spenning. Hvis du tar på HPCU, kan det føre til elektrisk støt, alvorlig personskade eller død.

#### ADVARSEL

I hybridsystemet bruker hybridbatteriet høy spenning for å drive den elektriske motoren og andre komponenter. Dette hybridbatteriet med høy spenning kan være farlig.

Rør ikke hybridsystemet. Hvis du tar på hybridbatterisystemet, kan det føre til alvorlig personskade eller død.

## FORSIKTIG

- Ikke oppbevar ting i området bak høyspenningsbatteriet. Det kan føre til at batteriet blir ustabil i en kollisjon eller svekket ytelse.
- Ikke bruk kraft eller oppbevar mange ting over bagasjerommet. Det kan føre til at batterihuset blir deformert, noe som kan utgjøre et sikkerhetsproblem eller føre til svekket ytelse.
- Vær forsiktig når du oppbevarer brennbare væsker i bagasjerommet. Dette kan føre til forverret drift og sikkerhet hvis væsken lekker og renner inn i høyspenningsbatteriet.

■ Drivmotor \*3

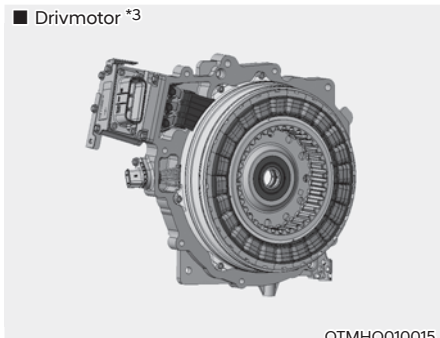

\*3: Finnes i motorrommet

## ADVARSEL

- Ikke demonter høyspenningsmotorkoblingen. Høyspenningsmotorkoblingen kan inneholde rester av høy spenning. Å komme i kontakt med høy spenning kan føre til død eller alvorlig personskade.
- Vi anbefaler at du får bilens hybridsystem kontrollert eller reparert hos en autorisert HYUNDAI-forhandler.

## ADVARSEL

- Ikke demonter eller monter høyspenningsbatterisystemet. Hvis du gjør dette, kan det føre til elektrisk støt, noe som kan føre til død eller alvorlig personskade.
- Hvis du demonterer eller monterer hybridsystemkomponenter på feil måte, kan det svekke ytelsen og påliteligheten til bilen.
- Hvis elektrolytt kommer i kontakt med kropp, klær eller øyne, må du umiddelbart skylle det med store mengder friskt vann. Har øynene undersøkt av en lege så snart som mulig.



## ADVARSEL

Ikke monter eller demonter høyspenningsbatterisystemet.

- Hvis du monterer eller demonterer høyspenningsbatterisystemet, kan det svekke bilens holdbarhet og ytelse.
- Når du vil sjekke høyspenningsbatterisystemet, anbefaler vi at du får bilen kontrollert hos en autorisert HYUNDAI-forhandler.
- Rør ikke høyspenningsbatteriet eller høyspenningskabelen som er koblet til den elektriske motoren (oransje). Dette kan føre til alvorlige brannskader og elektrisk støt. For din egen sikkerhet må du ikke røre dekslet til elektroniske komponenter og den elektroniske kabelen. Ikke ta av dekslet til elektroniske komponenter og den elektroniske kabelen. Du må spesielt aldri ta på høyspenningsbatterisystemet når hybridsystemet er i gang. Det kan føre til død eller alvorlig personskade.



## ADVARSEL

- Bruk ikke pakkemodulene (høyspenningsbatteri, inverter og konverter) for noe annet formål.
- Bruk ikke en uautorisert batterilader til å lade høyspenningsbatteriet. Det kan føre til dødsfall eller alvorlige skader.
- Plasser ikke høyspenningssystemet i nærheten av eller i en brann.
- Ikke bor i eller slå på pakkemodulen. Da kan den bli skadet. Elektrisk støt kan oppstå, noe som kan føre til alvorlig personskade eller død.

## MERK

- Når lakken på bilen skal herdes, må den ikke herdes i mer enn 30 minutter på 70 °C eller 20 minutter på 80 °C.
- Vask ikke motorrommet med vann. Vann kan føre til elektrisk støt i og skade på elektroniske komponenter.



## ADVARSEL

Hybridbilen bruker hybridbatterisysteminverteren og -konverteren til å generere høy spenning. Høy spenning i hybridbatterisystemet er veldig farlig og kan føre til alvorlige brannskader og elektrisk støt. Dette kan føre til alvorlige skader eller dødsfall.

- For din egen sikkerhet må du aldri ta på, erstatte, demontre eller fjerne hybridsystemet, inkludert komponenter, kabler og koblinger. Alvorlige brannskader eller elektrisk støt kan resultere i alvorlig personskade eller død hvis du ikke overholder denne advarselen.
- Hybridbatterisystemet kan være varmt når det er i drift. Du må alltid være forsiktig, da brannskader eller elektrisk støt kan oppstå som følge av høy spenning.
- Ikke la det komme vann eller væsker på HPCU, HSG, motoren eller sikringer. Hvis komponentene til hybridsystemet kommer i kontakt med væske kan det resultere i elektrisk sjokk.

## Servicekontaktkabel

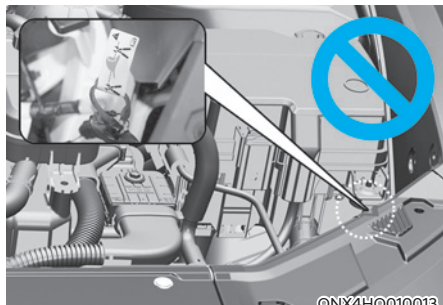

I nødsituasjoner kutter du servicekontaktkabelen for å isolere batteriets høyspenning.

### ADVARSEL

Koble aldri fra servicekontaktkabelen eller kutt kabelen med mindre det er en nødsituasjon.

Det kan oppstå alvorlige problemer, slik som at bilen ikke vil starte.

## Kjølekanal til hybridbatteri



Kjølekanalen til hybridbatteriet løper langs midten av baksetene. Kjølekanalen kjøler ned hybridbatteriet. Når kjølekanalen til hybridbatteriet blokkeres, kan hybridbatteriet overopphetes.

Rengjør kjølekanalen for hybridbatteriet regelmessig med en tørr klut.

### ADVARSEL

- Rengjør aldri kjølekanalen til hybridbatteriet med en våt klut. Hvis vann trenger inn i kjølekanalen til hybridbatteriet, kan hybridbatteriet forårsake elektrisk støt, som kan føre til alvorlig skade, personskade eller død.
- Hybridbatteriet er laget av litium-ion-polymer. Hvis hybridbatteriet håndteres feil, er det farlig for miljøet. Det kan også forårsake elektrisk støt og alvorlige brannskader, noe som kan føre til alvorlig personskade eller død.
- Søl ikke væske over kjølekanalen til hybridbatteriet. Det er svært farlig. Det kan føre til elektrisk støt eller alvorlig personskade.
- Dekk ikke kjølekanalen med andre ting.
- Plasser ikke ting i kjølekanalen til hybridbatteriet. Hvis du gjør dette, kan det føre til reduksjon av kjølekanalvolumet til hybridbatteriet. Når kjølekanalen blokkeres av andre ting, anbefaler vi at du umiddelbart kontakter HYUNDAI-forhandleren din.
- Plasser aldri en beholder med væske i på eller i nærheten av kjølekanalen. Hvis væsken søles, kan det skade hybridbatteriet som ligger i bagasjerommet.
- Sikre all last i bagasjerommet før du begynner å kjøre for å hindre at de slenger frem og tilbake. Hvis et hardt slag eller noe skarpt treffer eller trenger gjennom den innvendige veggene i bagasjerommet, kan hybridbatteriet bli skadet, noe som vil svekke ytelsen.
- Blokker ikke kjølekanalen med andre ting.

## Hvis det oppstår en ulykke



### ADVARSEL

- For din egen sikkerhet må du ikke røre kabler, koblinger og pakkemoduler med høy spenning. Høyspenne komponenter er oransje.
- Det kan være eksponerte kabler eller ledninger både i og utenfor bilen. Ta aldri på noen av disse ledningene eller kablene, da dette kan føre til elektrisk støt, personskader eller dødsfall.
- Eventuelle lekkasjer av gass eller elektrolytt fra bilen er ikke bare giftige, men også brennbare. Hvis du oppdager en slik lekkasje, må du åpne vinduene og oppholde deg på trygg avstand fra bilen og utenfor veien.  
Vi anbefaler at du umiddelbart ringer en nødtjeneste eller kontakter en autorisert HYUNDAI-forhandler og informerer dem om at en hybridbil er involvert.
- Hvis bilen blir alvorlig skadet, må du holde en trygg avstand på minst 15 meter mellom bilen din og andre biler/lett antennelige ting.



### ADVARSEL

Hvis det oppstår brann:

- Hvis det oppstår en liten brann, bruker du et brannslukningsapparat (ABC, BC) beregnet til bruk ved branner i elektriske system.  
Hvis du ikke får slukket brannen på et tidlig tidspunkt, skal du holde deg på sikker avstand fra bilen og ringe brannvesenet hurtigst mulig. Informer om at det gjelder brann i en hybridbil.  
Hvis brannen sprer seg til høyspenningsbatteriet, trengs det store mengder vann for å slukke brannen.  
Bruk av små mengder vann eller brannslukkere som ikke er ment for elektriske branner kan føre til alvorlig personskade eller død som følge av elektrisk støt.
- Hvis du ser gnister, gass, flammer eller drivstofflekkasje på bilen din, anbefaler vi at du umiddelbart ringer en nødtjeneste eller kontakter en autorisert HYUNDAI-forhandler. Informer om at det gjelder brann i en hybridbil.



### ADVARSEL

Ved nedsenking i vann:

Hvis bilen oversvømmes av vann, kan et høyspenningsbatteri forårsake støt eller brann. Derfor må du slå AV hybridssystemet, ta ut nøkkelen og komme deg til et trygt sted. Ikke forsøk å komme i fysisk kontakt med den oversvømte bilen.

Vi anbefaler at du umiddelbart kontakter en autorisert HYUNDAI-forhandler og forteller dem at en hybridbil er involvert.

## Når hybridbilen stanser

Når høyspenningsbatteriet eller 12-voltsbatteriet er utladet, eller når drivstofftanken er tom, vil hybridsystemet kanskje ikke fungere når du kjører. Hvis hybridsystemet ikke fungerer, gjør du følgende:

1. Senk bilens hastighet gradvis. Kjør ut til siden av veien og stopp i et trygt område.
2. Kontroller at girvelgeren er i P (Parkering).
3. Slå PÅ nødblinsklysene.
4. Slå AV bilen, og prøv å starte hybridsystemet på nytt samtidig som du trykker inn bremsepedalen og vrir på tenningsbryteren.
5. Hvis hybridsystemet fortsatt ikke fungerer, se "Hvis 12-voltsbatteriet er utladet" i kapittel 8.

Før bilen hjelpestartes må du sjekke drivstoffnivået og den nøyaktige prosedyren for hjelpestart. Se "Hvis 12-voltsbatteriet er utladet" i kapittel 8 for mer informasjon. Når drivstoffnivået er lavt, må du ikke forsøke å kjøre bilen kun på batterikraft. Høyspenningsbatteriet kan utlades, og hybridsystemet vil slå AV.



## 2. Informasjon om bilen

Utvendig oversikt (i) - Hybridbil.....	2-2
Utvendig oversikt (ii) - Hybridbil.....	2-4
Oversikt over kupéen - Hybridbil.....	2-6
Instrumentpanel, oversikt (i) - Hybridbil.....	2-7
Instrumentpanel, oversikt (ii) - Hybridbil.....	2-9
Motorrom - Hybridbil.....	2-10
Utvendig oversikt (i) - Plug-in-hybridbil.....	2-11
Utvendig oversikt (ii) - Plug-in-hybridbil.....	2-13
Oversikt over kupéen - Plug-in-hybridbil.....	2-15
Instrumentpanel, oversikt (i) - Plug-in-hybridbil.....	2-16
Instrumentpanel, oversikt (ii) - Plug-in-hybridbil.....	2-18
Motorrom - Plug-in-hybridbil.....	2-19
Dimensjoner.....	2-20
Forbrenningsmotor.....	2-20
Lyspærewattforbruk.....	2-21
Dekk og hjul.....	2-22
Belastning og hastighetskapasitet på dekk (for Europa).....	2-23
Klimaanlegg.....	2-23
Bilens bruttovekt.....	2-23
Bagasjevolum.....	2-23
Anbefalte smøremidler og mengder.....	2-24
Anbefalt SAE-viskositetstall.....	2-25
Bilens identifikasjonsnummer (VIN).....	2-26
Skilt med bilens identifikasjonsnummer.....	2-26
Dekkspesifikasjon og trykkmerking.....	2-26
Motornummer.....	2-27
Kompressoretikett på klimaanlegget.....	2-27
Ladeetikett.....	2-27
Etikett for kjølemiddel.....	2-27
Samsvarserklæring.....	2-28
Drivstoffetikett.....	2-28
Bensinmotor.....	2-28



## UTVENDIG OVERSIKT (I) - HYBRIDBIL

■ Foran



Den faktiske utformingen kan avvike fra illustrasjonen.

ONX4E011007L

1. Panser .....	5-38	5. Panoramaskiltak.....	5-33
2. Frontlys.....	9-49	6. Viskerblad på frontrute .....	9-18
3. Dekk og hjul .....	9-26	7. Vinduer.....	5-29
4. Sidespeil.....	5-26	8. Frontradar .....	7-14

- Foran
- N Line



Den faktiske utformingen kan avvike fra illustrasjonen.

ONX4EN011003L

1. Panser.....	5-38	5. Panoramaskiltak.....	5-33
2. Frontlys.....	9-49	6. Viserblad på frontrute .....	9-18
3. Dekk og hjul .....	9-26	7. Vinduer.....	5-29
4. Sidespeil.....	5-26	8. Frontradar .....	7-14

## UTVENDIG OVERSIKT (II) - HYBRIDBIL

■ Bak



Den faktiske utformingen kan avvike fra illustrasjonen.

ONX4E010002

1. Dør.....	5-13	5. Høytmontert bremselys.....	9-59
2. Drivstofflokk.....	5-49	6. Viskerblader på bakvindu.....	9-18
3. Kombinasjonlys bak.....	9-55	7. Antenne.....	5-105
4. Bakluke.....	5-39	8. Ryggekamera.....	7-109

- Bak
- N Line

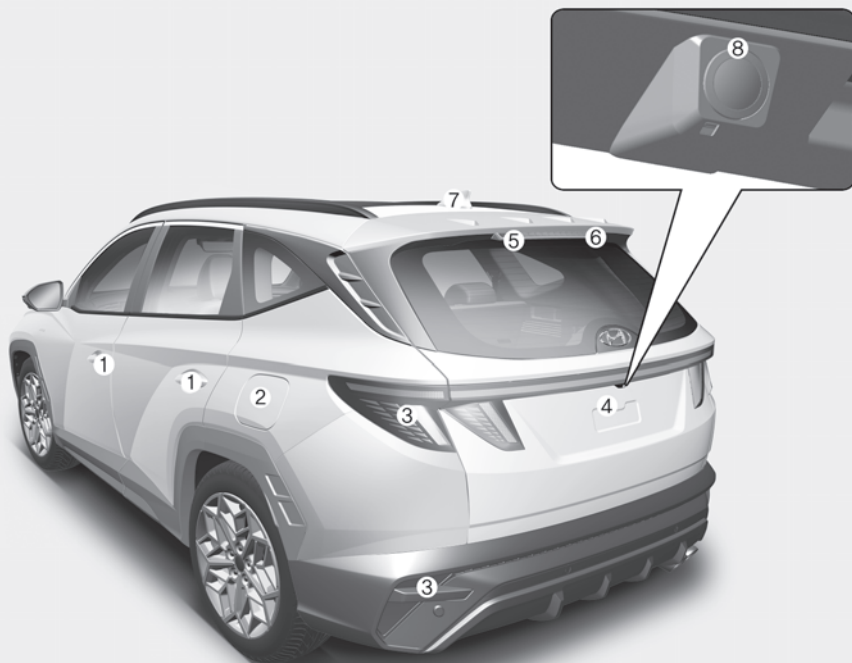

Den faktiske utformingen kan avvike fra illustrasjonen.

ONX4EN011002L

- |                            |      |                                  |       |
|----------------------------|------|----------------------------------|-------|
| 1. Dør.....                | 5-13 | 5. Høytmontert bremselys.....    | 9-59  |
| 2. Drivstofflokk.....      | 5-49 | 6. Viskerblader på bakvindu..... | 9-18  |
| 3. Kombinasjonlys bak..... | 9-55 | 7. Antenne.....                  | 5-105 |
| 4. Bakluke.....            | 5-39 | 8. Ryggekamera.....              | 7-109 |

## OVERSIKT OVER KUPÉEN - HYBRIDBIL

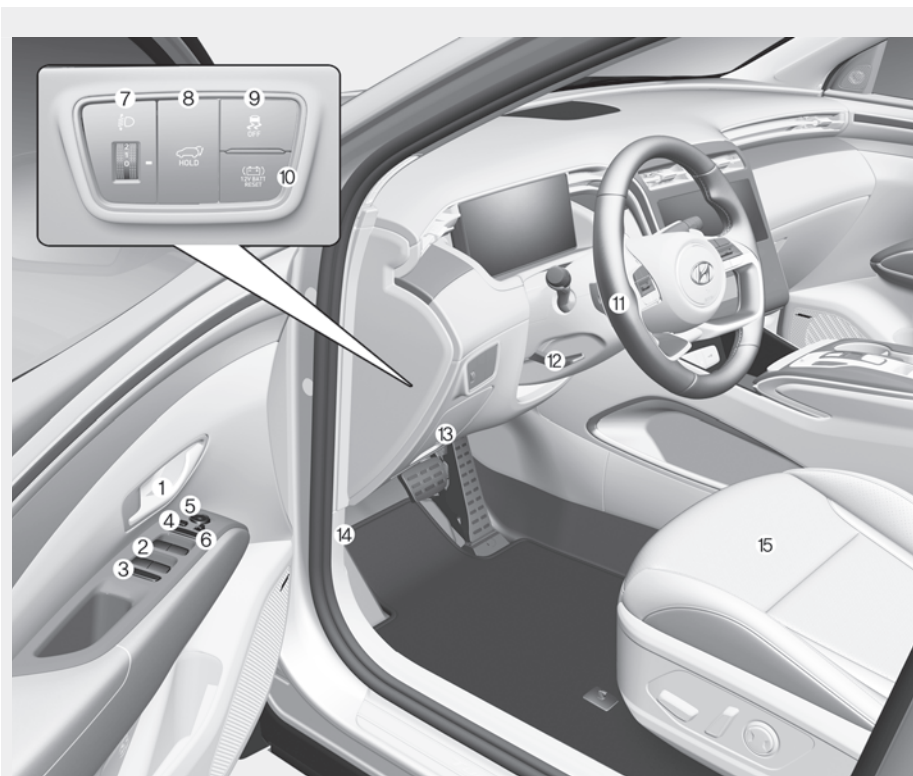

Den faktiske utformingen kan avvike fra illustrasjonen.

ONX4H010003

- |   |      |  |      |
|---|------|--|------|
| 1. Innvendig dørhåndtak.....                        | 5-15 | 8. Elektrisk bakluke.....                        | 5-43 |
| 2. Bryter for elektriske vinduer .....              | 5-29 | 9. ESC av-bryter.....                            | 6-32 |
| 3. Låsebryter for vindusheis .....                  | 5-31 | 10. Tilbakestillingsbryter for 12 V-batteri .... | 8-5  |
| 4. Bryter for innfelling av speil.....              | 5-28 | 11. Ratt.....                                    | 5-22 |
| 5. Bryter for justering av<br>utvendige speil ..... | 5-27 | 12. Rattvinkel-/teleskophendel .....             | 5-23 |
| 6. Sentrallåsbryter .....                           | 5-15 | 13. Sikringsboks.....                            | 9-38 |
| 7. Høydejustering av frontlys.....                  | 5-60 | 14. Utløserarm for panseråpning.....             | 5-38 |
|   |      | 15. Sete.....                                    | 3-3  |

## INSTRUMENTPANEL, OVERSIKT (I) - HYBRIDBIL



Den faktiske utformingen kan avvike fra illustrasjonen.

ONX4EH010004

- |                                 |       |   |                     |
|---------------------------------|-------|---|---------------------|
| 1. Instrumentpanel.....         | 4-2   | 10. DBC-knapp .....                                       | 6-38                |
| 2. Førerens airbag.....         | 3-49  | 11. Knapp for parkeringssikkerhet .....                   | 7-133               |
| 3. Motor start/stopp-knapp..... | 6-8   | 12. Knapp for parkering/<br>visning.....                  | 7-110, 7-115, 7-147 |
| 4. Infotainmentsystem .....     | 5-106 | 13. Girindikator for girkasse.....                        | 6-13                |
| 5. Bryter for nødblinklys.....  | 8-3   | 14. EPB (Bryter for elektronisk<br>parkeringsbrems) ..... | 6-22                |
| 6. Klimakontrollsystem.....     | 5-73  | 15. Auto hold-bryter .....                                | 6-27                |
| 7. Luftventilert sete .....     | 3-21  | 16. Drive-modusknapp .....                                | 6-49                |
| 8. Setevarmer.....              | 3-19  | 17. Terrengmodusknapp (offroad) .....                     | 6-42                |
| 9. Oppvarmet ratt .....         | 5-23  |   |                     |



18. Passasjerens airbag ..... 3-49  
19. Hanskerom..... 5-92  
20.USB-port .....5-105

21. Strømuttak ..... 5-96  
22. USB-lader..... 5-97  
23. Trådløst system  
for mobiltelefonlading ..... 5-97  
24. Klimakontrollsystem  
for andre seterad .....5-74

## INSTRUMENTPANEL, OVERSIKT (II) - HYBRIDBIL

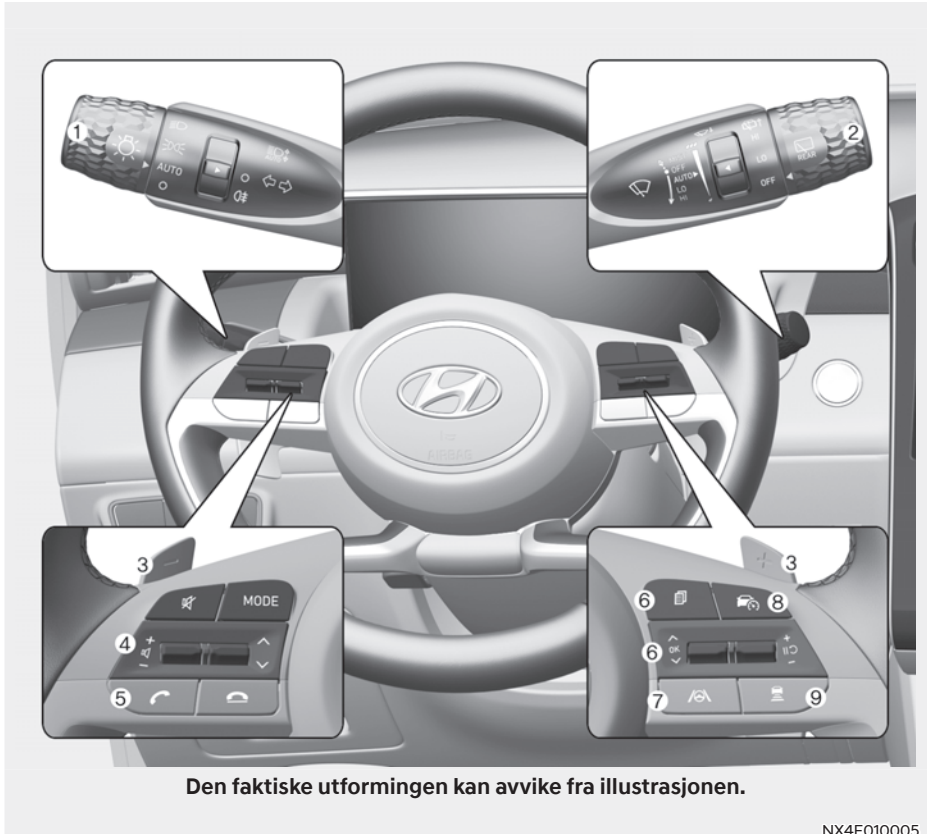

Den faktiske utformingen kan avvike fra illustrasjonen.

NX4E010005

- |   |       |  |      |
|---|-------|--|------|
| 1. Lyskontrollspak .....                      | 5-56  | 6. LCD-displaykontroll.....            | 4-33 |
| 2. Vindusvisker- og spylerbryter.....         | 5-69  | 7. Knapp for kjørefeltassistanse ..... | 7-31 |
| 3. Girskiftehendel på ratt .....              | 6-18  | 8. Kjøreassistanseknapp .....          | 7-72 |
| 4. Fjernbetjening av lydanlegget.....         | 5-105 | 9. Avstand mellom kjøretøy .....       | 7-77 |
| 5. Bluetooth® hands-free<br>telefonknapp..... | 5-107 |  |      |



## MOTORROM - HYBRIDBIL

■ Smartstream G1.6 T-GDi HEV

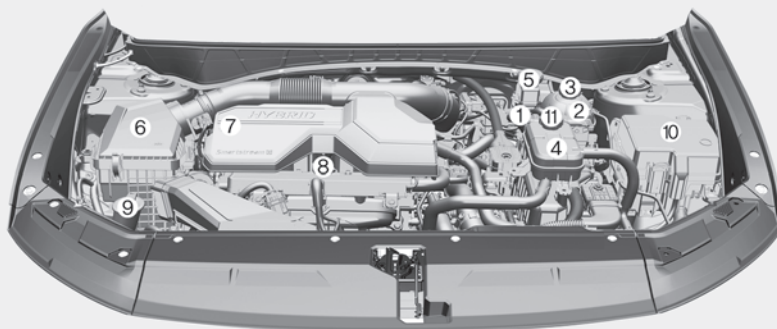

Det aktuelle motorrommet i bilen din kan være annerledes enn på illustrasjonen.

ONX4PH091001N

- |   |   |
|---|---|
| 1. ECU  | 7. Påfyllingslokk for motorolje.....9-9                 |
| 2. Kjølevæskebeholder.....9-11                      | 8. Peilepinne for motorolje .....9-9                    |
| 3. Lokk på motorens<br>kjølevæskebeholder .....9-11 | 9. Beholder for vinduspylervæske .....9-15              |
| 4. Vekselretterens<br>kjølemiddelbeholder .....9-11 | 10. Sikringsboks.....9-42                               |
| 5. Bremsvæskebeholder .....9-14                     | 11. Lokk på inverterens<br>kjølevæskebeholder .....9-11 |
| 6. Luftfilter.....9-16                              |   |

## UTVENDIG OVERSIKT (I) - PLUG-IN-HYBRIDBIL

■ Foran



Den faktiske utformingen kan avvike fra illustrasjonen.

ONX4E011007L

1. Panser.....	5-38	5. Panoramaskiltak.....	5-33
2. Frontlys.....	9-49	6. Viserblad på frontrute .....	9-18
3. Dekk og hjul .....	9-26	7. Vinduer.....	5-29
4. Sidespeil.....	5-26	8. Frontradar .....	7-14

- Foran
- N Line



**Den faktiske utformingen kan avvike fra illustrasjonen.**

ONX4EN011003L

1. Panser.....	5-38	5. Panoramaskjerm.....	5-33
2. Frontlys.....	9-49	6. Viskerblad på frontrute .....	9-18
3. Dekk og hjul .....	9-26	7. Vinduer.....	5-29
4. Sidespeil.....	5-26	8. Frontradar .....	7-14

## UTVENDIG OVERSIKT (II) - PLUG-IN-HYBRIDBIL

■ Bak



1. Dør.....	5-13	5. Høytmontert bremselys.....	9-59
2. Drivstofflokk.....	5-53	6. Viskerblader på bakvindu.....	9-18
3. Kombinasjonelys bak.....	9-55	7. Antenne.....	5-105
4. Bakluke.....	5-39	8. Ryggekamera.....	7-109

- Bak
- N Line

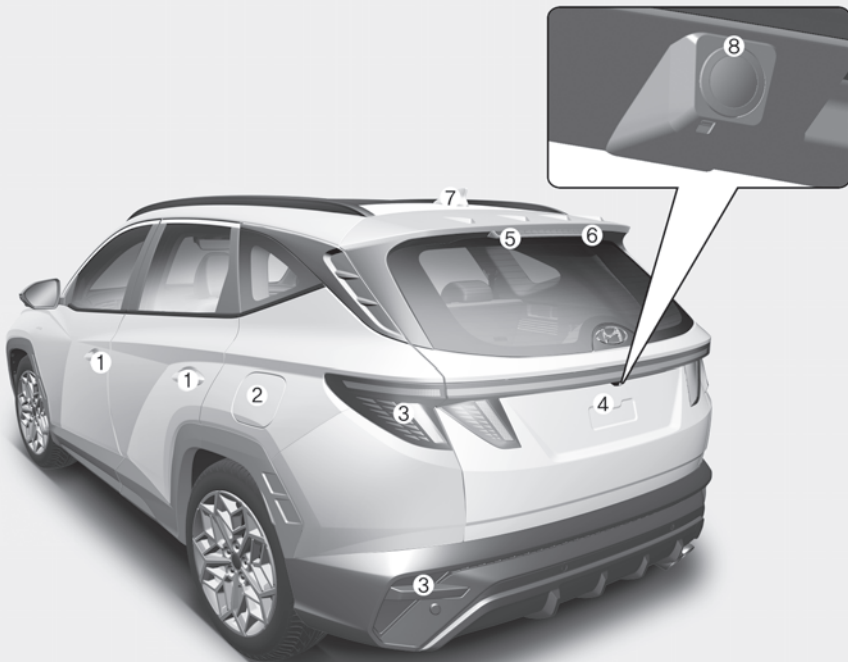

Den faktiske utformingen kan avvike fra illustrasjonen.

ONX4EN011002L

1. Dør .....	5-13	5. Høytmontert bremselys .....	9-59
2. Drivstofflokk .....	5-53	6. Viskerblader på bakvindu .....	9-18
3. Kombinasjonlys bak .....	9-55	7. Antenne .....	5-105
4. Bakluke .....	5-39	8. Ryggekamera .....	7-109

## OVERSIKT OVER KUPÉEN - PLUG-IN-HYBRIDBIL

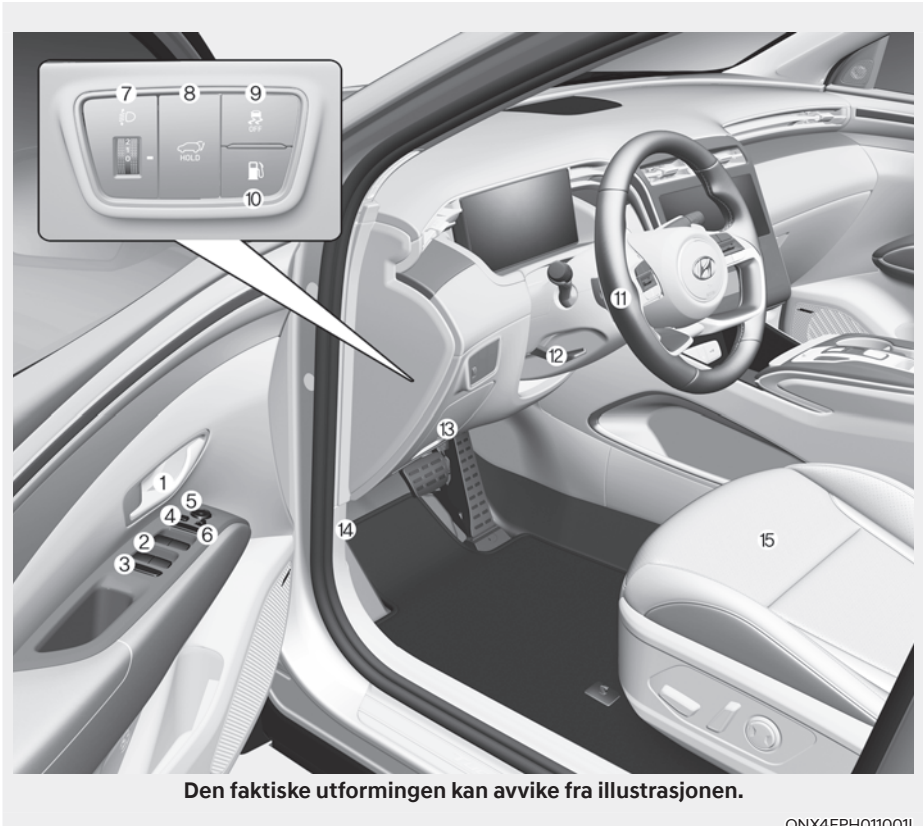

Den faktiske utformingen kan avvike fra illustrasjonen.

ONX4EPH011001L

- |   |      |   |      |
|---|------|---|------|
| 1. Innvendig dørhåndtak.....                        | 5-15 | 8. Elektrisk bakluke.....               | 5-43 |
| 2. Bryter for elektriske vinduer .....              | 5-29 | 9. ESC av-bryter.....                   | 6-32 |
| 3. Låsebryter for vindusheis .....                  | 5-31 | 10. Bryter for åpning av tanklokk ..... | 5-52 |
| 4. Bryter for innfelling av speil.....              | 5-28 | 11. Ratt .....                          | 5-22 |
| 5. Bryter for justering av<br>utvendige speil ..... | 5-27 | 12. Rattvinkel-/teleskophendel .....    | 5-23 |
| 6. Sentrallåsbryter .....                           | 5-15 | 13. Sikringsboks.....                   | 9-38 |
| 7. Høydejustering av frontlys.....                  | 5-60 | 14. Utløserarm for panseråpning.....    | 5-38 |
|   |      | 15. Sete.....                           | 3-3  |

## INSTRUMENTPANEL, OVERSIKT (I) - PLUG-IN-HYBRIDBIL



Den faktiske utformingen kan avvike fra illustrasjonen.

ONX4EPH011002L

- |                                  |       |   |                     |
|----------------------------------|-------|---|---------------------|
| 1. Instrumentpanel .....         | 4-2   | 10. DBC-knapp .....                                       | 6-38                |
| 2. Førerens airbag .....         | 3-49  | 11. Knapp for parkeringssikkerhet .....                   | 7-133               |
| 3. Motor start/stopp-knapp ..... | 6-8   | 12. Knapp for parkering/<br>visning .....                 | 7-110, 7-115, 7-147 |
| 4. Infotainmentsystem .....      | 5-106 | 13. Girindikator for girkasse .....                       | 6-13                |
| 5. Bryter for nødblinklys .....  | 8-3   | 14. EPB (Bryter for elektronisk<br>parkeringsbrems) ..... | 6-22                |
| 6. Klimakontrollsystem .....     | 5-73  | 15. Auto hold-bryter .....                                | 6-27                |
| 7. Luftventilert sete .....      | 3-21  | 16. Drive-modusknapp .....                                | 6-49                |
| 8. Setevarmer .....              | 3-19  | 17. Terrengmodusknapp (offroad) .....                     | 6-42                |
| 9. Oppvarmet ratt .....          | 5-23  |   |                     |



Den faktiske utformingen kan avvike fra illustrasjonen.

ONX4EPH011002L

18. Passasjerens airbag .....	3-49	21. Strømuttak .....	5-96
19. Hanskerom .....	5-92	22. USB-lader .....	5-97
20. USB-port .....	5-105	23. Trådløst system for mobiltelefonlading .....	5-97
		24. Klimakontrollsystem for andre seterad .....	5-74
		25. HEV-knapp .....	1-45



## INSTRUMENTPANEL, OVERSIKT (II) - PLUG-IN-HYBRIDBIL

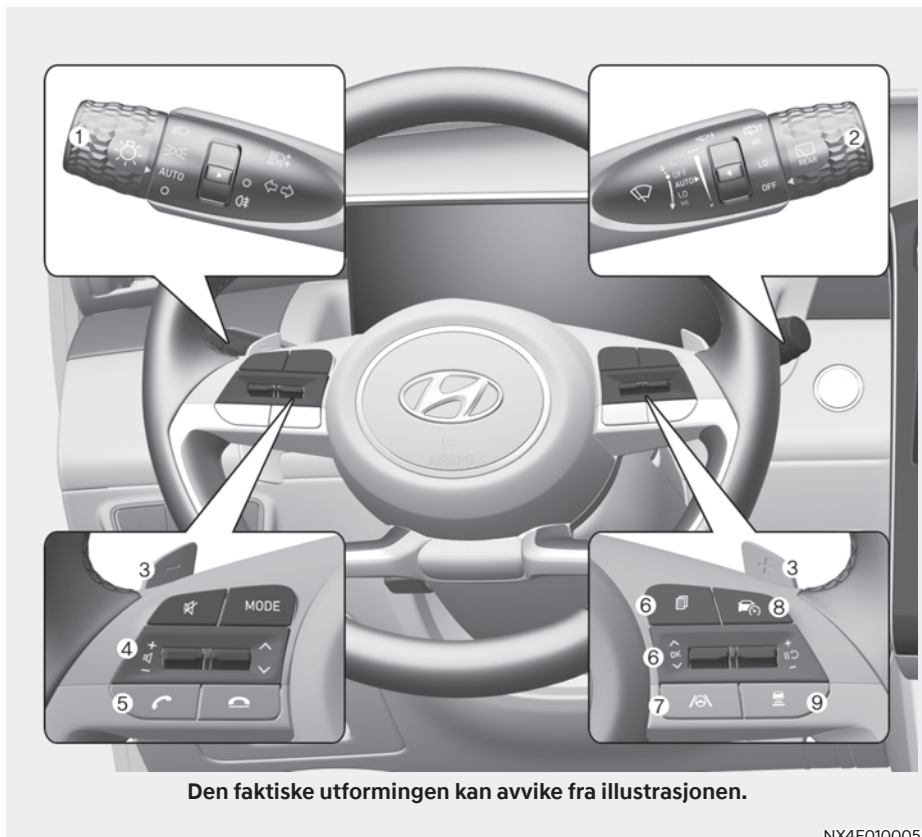

NX4E010005

- |   |       |  |      |
|---|-------|--|------|
| 1. Lyskontrollspak .....                      | 5-56  | 6. LCD-displaykontroll.....            | 4-33 |
| 2. Vindusvisker- og spylerbryter .....        | 5-69  | 7. Knapp for kjørefeltassistanse ..... | 7-31 |
| 3. Girskifthendel på ratt .....               | 6-18  | 8. Kjøreassistanseknapp .....          | 7-72 |
| 4. Fjernbetjening av lydanlegget.....         | 5-105 | 9. Avstand mellom kjøretøy .....       | 7-77 |
| 5. Bluetooth® hands-free<br>telefonknapp..... | 5-107 |  |      |

## MOTORROM - PLUG-IN-HYBRIDBIL

■ Smartstream G1.6 T-GDi PHEV

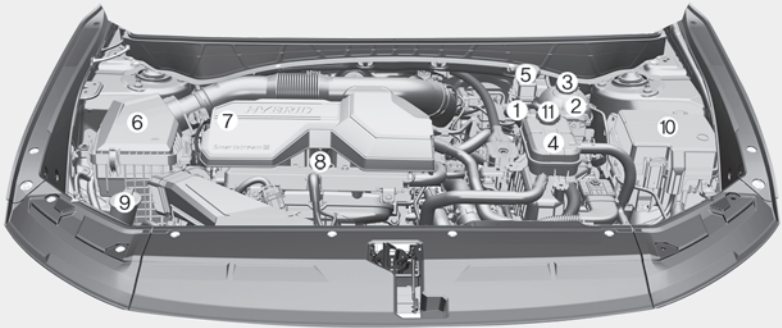

Det aktuelle motorrommet i bilen din kan være annerledes enn på illustrasjonen.

ONX4PH091001N

- |   |   |      |
|---|---|------|
| 1. ECU  | 7. Påfyllingslokk for motorolje .....               | 9-9  |
| 2. Kjølevæskebeholder.....                      | 8. Peilepinne for motorolje .....                   | 9-9  |
| 3. Lokk på motorens<br>kjølevæskebeholder ..... | 9. Beholder for vindusspylervæske .....             | 9-15 |
| 4. Vekselretterens<br>kjølemiddelbeholder ..... | 10. Sikringsboks.....                               | 9-42 |
| 5. Bremsvæskebeholder .....                     | 11. Lokk på inverterens<br>kjølevæskebeholder ..... | 9-11 |
| 6. Luftfilter.....                              |   | 9-16 |

## DIMENSJONER

Elementer	mm	
Total lengde	4.500	
Total lengde (For N line)	4.510	
Total bredde	1.865	
Total høyde	1.650	
Sporvidde	Foran	Bak
	17" : 1.630	17" : 1.637
	19" : 1.615	19" : 1.622
Sporvidde (For N line)	Foran	Bak
	19" : 1.615	19" : 1.622
Akselavstand	2.680	

## FORBRENNINGSMOTOR

Forbrenningsmotor	Slagvolum cc	Boring x Slaglengde mm	Tenningsrekkefølge	Antall sylindere
Smartstream G 1.6 T-GDi HEV/PHEV	1.598	75,6 X 89	1-3-4-2	4. i rekke

## LYSPÆREWATTFORBRUK

		Lyspære		Pæretype	Watt
Foran	Type A	Hovedlys	Høy	HB3	60
			Lav	HB3	60
		Framre kjørellys (DRL) / Parkeringslys		LED	LED
		Blinklys		PY21W	21
	Type B / C	Hovedlys	Høy	LED	LED
			Lav	LED	LED
			SBL* <sup>1</sup>	LED	LED
		Framre kjørellys (DRL) / parkeringslys		LED	LED
		Blinklys		LED	LED
	Skru på lyspæren til blinklyset (Utendørs speil)			LED	LED
Bak	Type A	Baklys		P21/5W	5/21
		Baklys/Stopplys		P21/5W	5/21
	Type B / C	Baklys		LED	LED
		Baklys/Stopplys		LED	LED
	Blinklys			PY21W	21
				LED	LED
	Tåkelys bak			PR21W	21
	Reservelys			P21W	21
				LED	LED
	Skiltlys			W5W	5
				LED	LED
Høytmontert bremselys			LED	LED	
Innvendig	Kartlys	Type A	W10W	10	
		Type B	LED	LED	
	Taklys		GIRLANDER	10	
	Personlig lampe		LED	LED	
	Hanskeromlys		W5W	5	
	Solskjermingslampe		GIRLANDER	5	
Bagasjeromlys		GIRLANDER	10		

\*1: Statisk kurvelys

## DEKK OG HJUL

Elementer	Dekkdimensjon	Hjulstørrelse	Luftrykk bar (kPa)				Tiltrekkingsmoment hjulmutre kgf·m (N·m)
			Normal last		Maksimal last		
			Foran	Bak	Foran	Bak	
Dekk i full størrelse	215/65 R17	7,0J x 17	2,4 (240)		2,4 (240)	2,75 (275)	11-13 (107-127)
	235/50 R19	7,5J x 19					
Dekk i full størrelse (For N Line)	235/50 R19	7,5J x 19					
Kompakt reservehjul	T135/90 D17	4,0T x 17	4,2 (420)				

### MERK

- Det er tillatt å legge til 20 kPa til standard dekktrykkspesifikasjon hvis det forventes kaldere temperaturer snarlig. Dekk mister vanligvis 7 kPa for hver 7 °C fall i temperaturen. Hvis det forventes ekstreme temperaturvarianter, kontroller dekktrykket om nødvendig for å holde dekktrykket riktig.
- Et luftrykk reduseres vanligvis når du kjører til et høytliggende område. Hvis du planlegger å kjøre til et høytliggende område, må du sjekke dekkstrykket på forhånd. Hvis nødvendig, fyll dem til et riktig nivå (Luftfylling etter høyde: +10 kPa/1 km).
- Må ikke overskride det maksimale dekktrykket som vises på dekkveggen.



### FORSIKTIG

Ved utskiftning av dekk må du ALLTID bruke dekk av samme størrelse, type, merke, konstruksjon og mønster som ble levert med bilen. Hvis du ikke gjør det, kan det skade de tilhørende delene eller føre til feilfunksjon.

## BELASTNING OG HASTIGHETSKAPASITET PÅ DEKK (FOR EUROPA)

Elementer	Dekkdimensjon	Hjulstørrelse	Belastningskapasitet		Fartskapasitet	
			LI *1	kg	SS *2	km/t
Dekk i full størrelse	215/65 R17	7,0J x 17	103	875	V	240
	235/50 R19	7,5J x 19	103	875	V	240
Dekk i full størrelse (For N Line)	235/50 R19	7,5J x 19	103	875	V	240
Kompakt reservehjul	T135/90 D17	4,0T x 17	104	900	M	130

\*1 LI : BELASTNING SINDEKS

\*2 SS : HASTIGHETSSYMBOL

## KLIMAAANLEGG

Elementer	Volumvekt			Klassifisering
Kjølemiddel g	R1234yf	Foran	550 ± 25	R-1234yf (For Europa) R-134a (Unntatt Europa)
	R134a	Foran	550 ± 25	
Kompressormøremiddel g	Foran		150 ± 10	POE

Vi anbefaler at du tar kontakt med en autorisert HYUNDAI-forhandler.

## BILENS BRUTTOVEKT

Forbrenningsmotor		Automat	
		2WD	4WD
Smartstream G1.6 T-GDi HEV	kg	2.175	2.245
Smartstream G1.6 T-GDi PHEV	kg	-	2.415

## BAGASJEVOLUM

Element		For Europa	Unntatt Europa
VDA (For HEV/HEV N line) [L]	Min.	616	536
	Maks.	1.795	1.715
VDA (For PHEV/PHEV N line) [L]	Min.	558	-
	Maks.	1.721	-

Min. : med seter i 2. seterad rett opp

Maks. : med seter i 2. seterad felt ned

## ANBEFALTE SMØREMIDLER OG MENGDER

Du må bare bruke smøremidler med riktig kvalitet. Dette vil sikre god ytelse og holdbarhet på motor og drivverk. Riktige smøremidler gir også motoren god effektivitet og drivstofføkonomi.

Vi anbefaler disse smøremidlene til bilen din.

Smøremiddel		Mengde	Klassifisering
Motorolje *1*2 (tapp av og fyll opp)		4,8 ℓ	SAE 0W-20, API SN PLUS/SP eller ILSAC GF-6
Girolje til automatgir-kasse		6 ℓ	MICHANG ATF SP4M-1, SK ATF SP4M-1, S-OIL ATF SP4M-1, HYUNDAI original ATF SP4M-1
Kjølevæske		7,75 ℓ	Blanding av frostvæske og vann (Fosfat-basert, etylenglykol-basert kjølevæske for aluminiumsradiator)
Kjølemiddel til inverteren	HEV	1,7 ℓ	Blanding av frostvæske og vann (Fosfat-basert, etylenglykol-basert kjølevæske for aluminiumsradiator)
	PHEV	6,4 ℓ	Kontakt en godkjent HYUNDAI-forhandler/servicepartner
Olje for bakre differensial (AWD)		0,53 ~ 0,63 ℓ	HYPOID GEAR OIL API GL-5, SAE 75W/85 (SK HCT-5 GEAR OIL 75W/85 eller LIGNENDE)
Girolje (4WD)		0,62 ~ 0,68 ℓ	
Bremsevæske*3		Som påkrevd	SAE J1704 DOT-4 LV, FMVSS 116 DOT-4, ISO4925 KLASSE-6
Drivstoff	HEV	52 ℓ	Les om "Drivstoffkrav" i kapitlet 1.
	PHEV	42 ℓ	

\*1: Se anbefalte SAE-viskositetsgrader på neste side.

\*2: Krever <API SN PLUS (eller over) helsyntetisk> motorolje. Hvis det brukes en motorolje med lavere grad (mineralolje inkl. halvsyntetisk), må motoroljen og motoroljefilteret skiftes ut i henhold til intervallet for vedlikehold under ugunstige forhold.

\*3: For å opprettholde den beste bremse- og ABS/ESC-ytelsen, anbefaler vi at du bruker original bremsevæske som følger spesifikasjonene.

- En motorolje som er API-sertifisert (American Petroleum Institute), overholder ILSAC-retningslinjene (International Lubricant Specification Advisory Committee). Vi anbefaler å bare bruke API-sertifiserte motoroljer.



## Anbefalt SAE-viskositetstall



### FORSIKTIG

**Sørg alltid for å rengjøre området rundt alle påfyllingsplugger, dreneringsplugger eller peilepinner før du kontrollerer eller tømmer smøremiddelet. Dette er spesielt viktig i støvete eller sandete områder og når bilen brukes på grusveier. Rengjøring av området rundt pluggen og peilepinnen forhindrer at skitt og grus slipper inn i motoren og beskytter andre mekanismer som kan bli skadet.**

Motoroljens viskositet (tykkelse) virker inn på drivstofføkonomi og drift i kaldt vær (motorstart og motoroljens flyteevne). Motorolje med lavere viskositet kan gi bedre drivstofføkonomi og ytelse i kaldt vær, men det kreves høyere viskositet for tilfredsstillende smøring i varmt vær. Bruk av oljer med annen viskositet enn det som er anbefalt, kan skade motoren.

Når du velger en olje, skal du ta hensyn til hvilke temperaturer bilen vil brukes i før neste oljeskift. Velg deretter anbefalt oljeviskositet fra tabellen.

		Temperaturområder for SAE-viskositetsgrader									
Temperatur	°C	-30	-20	-10	0	10	20	30	40	50	
	(°F)	-10	0	20	40	60	80	100	120		
Smartstream G 1.6 T-GDi HEV/PHEV		0W-20									



## BILENS IDENTIFIKASJONS- NUMMER (VIN)



Kjøretøyets identifikasjonsnummer (VIN) er det nummeret som brukes ved registrering av bilen og i alle juridiske forhold som gjelder eierskap etc.

Nummeret er stemplet på gulvet under høyre forsete. Åpne dekselet for å kontrollere nummeret.



VIN-nummeret er også plassert på et skilt på toppen av dashbordet. Tallet på skiltet kan lett ses gjennom frontruten fra utsiden.

## SKILT MED BILENS IDENTIFIKASJONSNUMMER



Skiltet med bilens identifikasjonsnummer (VIN) er festet på førersiden (eller passasjersiden) av midtstolpen.

## DEKKSPESIFIKASJON OG TRYKKMERKING



Dekkene som leveres på den nye bilen er valgt for å gi best mulig ytelse ved normal kjøring.

Merket for dekkinformasjon er plassert på midtstolpen på førersiden, og viser anbefalt dekktrykk.

## MOTORNUMMER

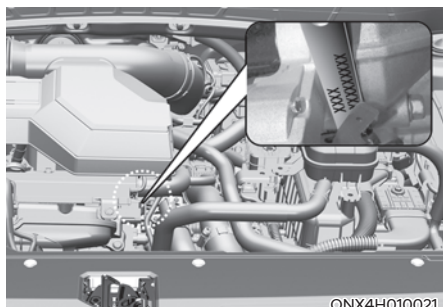

ONX4H010021

Motornummeret er trykt på motorblokken, som vist i illustrasjonen.

## KOMPRESSORETIKETT PÅ KLIMAAANLEGGET

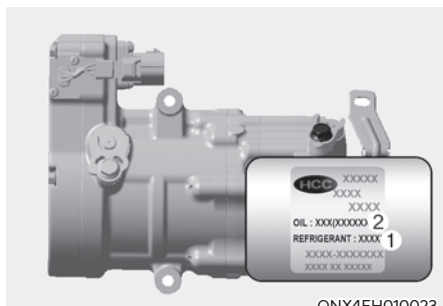

ONX4EH010023

En kompressoretikett viser hvilken type kompressor bilen er utstyrt med. bl.a. modell, delenummer, produksjonsnummer, kjølemiddel (1) og kjøleolje (2).

## LADEETIKETT (UTSTYRSVHENGIG)

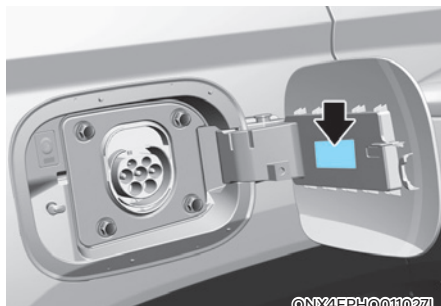

ONX4EPHQ011027L

Ladeetiketten er plassert på innsiden av ladeinngangsdekelet. For mer informasjon, se "Lade Plug-in-hybridbil" i kapittel 1.

## ETIKETT FOR KJØLEMIDDEL (UTSTYRSVHENGIG)



ONX4E011029L

Merket for kjølemedium gir informasjon om kjølemediumtype og mengde.

## SAMSVARSERKLÆRING (UTSTYRSAVHENGIG)

■ Eksempel

CE CE 0678

CE0678

Radiofrekvenskomponentene i bilen samsvarer med kravene og andre relevante bestemmelser i Direktiv 1995/5/EC.

Videre informasjon inkludert produsentens samsvarserklæring er tilgjengelig på HYUNDAIs nettsted som følger:

<http://service.hyundai-motor.com>

## DRIVSTOFFETIKETT (UTSTYRSAVHENGIG)

### Bensinmotor

Drivstoffetiketten er festet på tankdøren.

■ Hybridbil

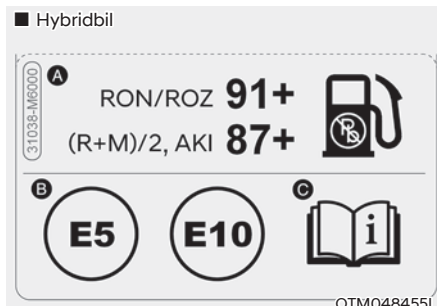

A. Oktantall for blyfri bensin.

1. RON/ROZ : Oktantall
2. (R+M)/2, AKI : Antibankeindeks

B. Identifikatorer for bensindrivstoff

- \* Disse symbolene indikerer hva slags bensin som kan brukes. Ikke bruk andre drivstofftyper.

C. Gå til "Drivstoffkrav" i kapittel 1 for mer informasjon.

■ For Europa

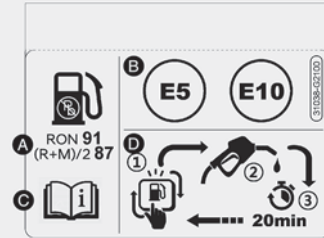

OAEPH048585

■ Unntatt Europa



OAEPH048584

A. Oktantall for blyfri bensin.

1. RON/ROZ : Oktantall
2. (R+M)/2, AKI : Antibankeindeks

B. Identifikatorer for bensindrivstoff

- \* Disse symbolene indikerer hva slags bensin som kan brukes. Ikke bruk andre drivstofftyper.

C. Gå til "Drivstoffkrav" i kapittel 1 for mer informasjon.

D. Fyll drivstoff på drivstofftanken innen 20 minutter.

# 3. Sikkerhetssystem

Viktige sikkerhetsregler .....	3-2
Bruk alltid sikkerhetsbeltet .....	3-2
Sikre alle barn .....	3-2
Farer ved kollisjonsputer.....	3-2
Uoppmerksomhet hos føreren .....	3-2
Kontroller hastigheten .....	3-2
Hold bilen i god stand .....	3-2
Seter.....	3-3
Sikkerhetsregler.....	3-4
Forseter .....	3-5
Baksete .....	3-11
Hodestøtte.....	3-15
Setevarmere .....	3-19
Luftventilert sete .....	3-21
Advarselssystem for baksetepassasjer (ROA) .....	3-22
Sikkerhetsbelter .....	3-24
Sikkerhetsregler ved bruk av sikkerhetsbelter .....	3-24
Varsellampe for setebelte.....	3-25
Sikkerhetsbeltesystem .....	3-27
Ekstra sikkerhetsregler for sikkerhetsbelter .....	3-33
Ta vare på sikkerhetsbeltene .....	3-35
Barnesetesystem .....	3-36
Vår anbefaling: Barna alltid i baksetet .....	3-36
Velge et barnesetesystem (CRS).....	3-37
Montere et barnesetesystem (CRS).....	3-39
Kollisjonspute - tilleggssikkerhetssystem .....	3-47
Plassering av kollisjonsputene .....	3-49
Slik virker kollisjonsputesystemet.....	3-54
Dette kan du forvente etter at en kollisjonsputene er utløst.....	3-57
Det må ikke monteres barnesetesystem i passasjeretset foran .....	3-58
Hvorfor blir ikke kollisjonsputen utløst i en kollisjon? (Utløsningseller ikke utløsningsforhold av kollisjonsputen).....	3-58
Vedlikeholde SRS .....	3-64
Tilleggssikkerhetsregler .....	3-65
Advarselsmerke for kollisjonspute .....	3-65

# VIKTIGE SIKKERHETSREGLER

Du finner mange sikkerhetsregler og anbefalinger gjennom hele denne delen, og i hele denne håndboken. Sikkerhetsreglene i denne delen er blant de viktigste.

## Bruk alltid sikkerhetsbeltet

Et sikkerhetsbelte er din beste beskyttelse i alle typer ulykker. Kollisjonsputer er laget for å supplere sikkerhetsbelter, ikke erstatte dem. Så selv om bilen din er utstyrt med kollisjonsputer, må du alltid sørge for at du og dine passasjerer har på seg sikkerhetsbelte og har dem på riktig måte.

## Sikre alle barn

Alle barn under 13 år skal kjøre forsvarlig i baksetet, ikke i forsetet. Spedbarn og små barn må sikres i et passende barnesetesystem. Større barn bør bruke en beltepute med hofte-/skulderbelte til de kan bruke sikkerhetsbeltet riktig uten beltepute.

## Farer ved kollisjonsputer

Selv om kollisjonsputer kan redde liv, kan de også forårsake alvorlige eller dødelige skader for passasjerer som sitter for nær dem, eller som ikke er ordentlig sikret. Spedbarn, små barn og korte voksne har størst risiko for å bli skadet av en oppblåst kollisjonspute. Følg alle instruksjonene og advarslene i denne håndboken.

## Uppmerksomhet hos føreren

Uppmerksomhet hos føreren er et alvorlig og potensielt dødelig faremoment, spesielt for uerfarne førere. Sikkerhet skal være den første tanken for den som sitter bak rattet, og føreren må være observant på en rekke potensielle distraksjoner som kan være søvnighet, strekke seg etter gjenstander, spising, personlige funderinger, andre passasjerer og bruk av mobiltelefoner.

Førerne kan bli distraheret når de flytter blikket og oppmerksomheten bort fra veien eller hendene bort fra rattet for å fokusere på annet enn kjøringen. Slik kan du redusere faren for distraksjon og ulykke:

- Still ALLTID inn mobile enheter (for eksempel MP3-spillere, telefoner, navigasjonsenheter osv.) mens bilen er parkert eller trygt stoppet.
- Bruk BARE mobilenheten din når det er tillatt etter lov og omstendighetene tillater sikker bruk. Skriv ALDRI tekstmeldninger eller e-post under kjøring. De fleste land har lover som forbyr førere å sende tekstmeldinger. Noen land og byer forbyr også førere å bruke håndholdte telefoner.
- La ALDRI bruken av en mobil enhet distrahere deg fra kjøringen. Du har et ansvar overfor passasjerene dine og andre på veien for alltid å kjøre sikkert, med hendene på rattet så vel som blikket og oppmerksomheten rettet på veien.

## Kontroller hastigheten

For høy hastighet er en viktig faktor i kollisjonsskader og dødsfall. Jo høyere hastighet, jo større er risikoen generelt, men alvorlige skader kan også forekomme ved lavere hastigheter. Kjør aldri raskere enn det som er trygt under de rådende forholdene, uansett maksimal hastighet.

## Hold bilen i god stand

Hvis et dekk eksploderer eller det skjer en mekanisk feil, kan det være ekstremt farlig. Hvis du skal redusere muligheten for slike problemer, kontroller dekktrykket regelmessig og utfør all rutinemessig vedlikeholdsservice.

## SETER

■ Venstre styrt bil

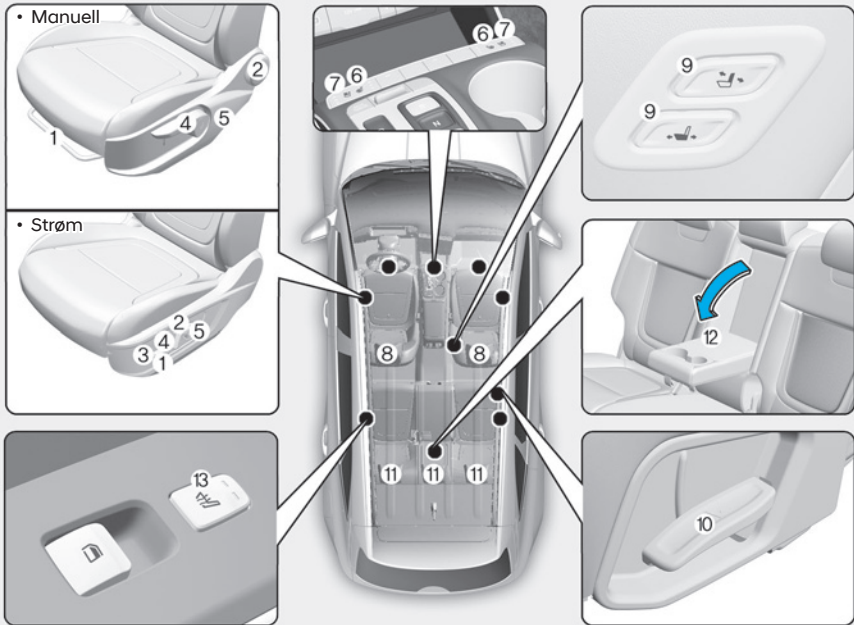

Informasjonen som er tilgjengelig kan variere basert på hvilke funksjoner som er gjeldende for bilen din.

ONX4EH030001

### Forseter

- (1) Forover og bakover
- (2) Seteryggjustering
- (3) Vinkel på setepute\*
- (4) Setehøyde
- (5) Korsryggstøtte (Førersete)\*
- (6) Setevarmer\*
- (7) Luftventilert sete\*
- (8) Hodestøtte
- (9) Innfoldingsbryter\*

### Baksete

- (10) Vinkling av seterygg og nedfelling
- (11) Hodestøtte
- (12) Armlene\*
- (13) Setevarmer\*

\* : utstyrsavhengig

### Sikkerhetsregler

Justering av setene slik at dere sitter med en sikker, komfortabel stilling spiller en viktig rolle for fører- og passasjersikkerhet sammen med sikkerhetsbeltene og kollisjonsputene hvis det skjer en ulykke.



#### ADVARSEL

**Ikke bruk en pute som reduserer friksjon mellom setet og passasjerens. Passasjerens hofter kan gli under hoftedelen av sikkerhetsbeltet under en ulykke eller en plutselig stopp.**

**Det kan føre til alvorlige eller livstruende innvendige skader, fordi sikkerhetsbeltet ikke kan fungere som det skal.**

#### Kollisjonsputer

Du kan treffe tiltak for å redusere risikoen for å bli skadet av en oppblåst kollisjonspute. Å sitte for nær en kollisjonspute øker risikoen for skade i tilfelle kollisjonsputene blåses opp. Flytt setet så langt bak som mulig fra kollisjonsputene foran, men du må fortsatt ha kontroll over bilen.



#### ADVARSEL

**Hvis du skal redusere faren for alvorlig personskade eller død på grunn av en utløst kollisjonspute, ta følgende forholdsregler:**

- Juster førersetet så langt bakover som mulig mens du beholder muligheten for å ha kontroll over bilen.
- Juster det fremre passasjeretset så langt bakover som mulig.
- Hold rattet i ringen med hendene i stillingene kl. 9 og kl. 3 for å minimere faren for skader på hendene og armene.
- Plasser ALDRI noe eller noen mellom deg og kollisjonsputen.

- **Ikke la frontpassasjerer legge føtter eller bein på dashbordet for å minimere faren for beinskader.**

#### Sikkerhetsbelter

Fest alltid sikkerhetsbeltet før du starter en tur. Passasjerene skal til enhver tid sitte oppreist og være forsvarlig sikret. Spedbarn og små barn må sikres i et passende barnesetesystem. Barn som har vokst fra en beltepute, og voksne, må sikres ved hjelp av sikkerhetsbeltene.



#### ADVARSEL

**Ta følgende forholdsregler når du justerer sikkerhetsbeltet:**

- **Bruk ALDRI ett sikkerhetsbelte for mer enn én person.**
- **Sett alltid seteryggen oppreist og plasser hoftedelen av sikkerhetsbeltet stramt og lavt over hoftene.**
- **La ALDRI barn eller små spedbarn sitte på fanget til en passasjer.**
- **Ikke strekk sikkerhetsbeltet over nakken, over skarpe kanter eller omplasser skulderbeltet bort fra kroppen.**
- **Ikke la sikkerhetsbeltet blir fastkilt eller opphengt.**

## Forseter

Forsetet kan justeres ved å bruke kontrollbryterne på ytre del av seteputen. Før du kjører, juster setet til riktig posisjon slik at du enkelt kan håndtere rattet, fotpedaler og kontroller på instrumentpanelet.



### ADVARSEL

Ta følgende forholdsregler når du justerer sikkerhetsbeltet:

- **Forsøk aldri å justere setet mens bilen beveger seg. Setet kan reagere med uventet bevegelse og forårsake tap av kontroll en bil, noe som kan føre til en ulykke.**
- **Ikke plasser noe under forsetene. Løse gjenstander i førerens fotområdet kan komme i konflikt med bruk av fotpedalene. Dette kan forårsake en ulykke.**
- **La ikke noe hindre normal stilling og riktig låsing av seteryggen.**
- **Ikke plasser en lighter på gulvet eller setet. Når du bruker setet, kan det hende at gass kommer ut av lighteren og forårsake brann.**
- **Vær ekstremt forsiktig når du plukker opp små gjenstander under setene eller mellom setet og midtkonsollen. Hendene dine kan bli kuttet eller skadet av de skarpe kanter på setemekanismen.**
- **Hvis det sitter passasjerer i baksetene må du være forsiktig når du justerer stillingen på forsetet.**
- **Pass på at setet er låst på plass etter justeringen. Hvis ikke kan setet bevege seg uventet og føre til en ulykke.**



### FORSIKTIG

Unngå personskade:

- **Ikke juster setet ditt mens du har på sikkerhetsbeltet. Hvis du beveger seteputen fremover, kan det føre til sterkt trykk mot mageregionen.**
- **Ikke la hendene eller fingrene bli fanget i setemekanismen mens setet er i bevegelse.**



## Manuell tilpassing

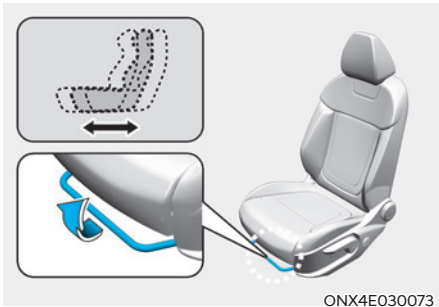

### Forover- og bakoverjustering

Flytte setet forover eller bakover:

1. Trekk opp justeringsspaken for seterammen og hold den.
2. Skyv setet til ønsket posisjon.
3. Slipp spaken, og kontroller at setet er låst i posisjon. Beveg setet framover eller bakover uten å bruke spaken. Hvis setet flytter på seg, er det ikke godt låst.

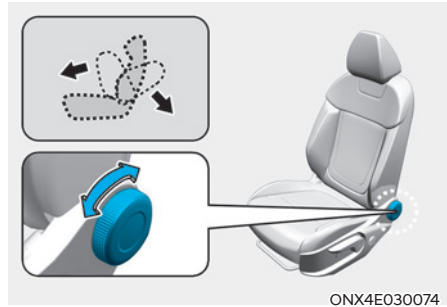

### Seteryggjustering

Legge ned seteryggen:

1. Rull seteryggknotten bakover.
2. Len deg forsiktig bakover på setet og juster seteryggen til ønsket stilling.
3. Slipp knotten og påse at seteryggen låses på plass.

Helle seteryggen

Å sitte i tilbakelent stilling når bilen er i bevegelse kan være farlig. Selv om du har sikkerhetsbeltet på, blir beskyttelsen fra sikkerhetssystemet (sikkerhetsbelter/kollisjonsputer) kraftig redusert når seteryggen ligger bakover.

## ADVARSEL

Kjør **ALDRI** med seteryggen liggende når bilen er i bevegelse.

Kjøring med hellende seterygg øker faren for alvorlig eller stor personskade ved en kollisjon eller bråstopp.

Fører og passasjerer skal **ALLTID** sitte godt tilbake i setene sine, bruke sikkerhetsbelte og ha seteryggen oppreist.

Sikkerhetsbeltene må ligge tett over hoftene og brystet for å virke som de skal. Når sikkerhetsbeltet er tilbakestilt, kan det skje at skulderbeltet ikke fungerer som tiltenkt, fordi det ikke vil ligge tett mot brystkassen. I stedet vil det være foran deg. Ved en ulykke kan du bli kastet mot sikkerhetsbeltet og få nakkeskader og andre skader.

Jo mer seteryggen heller, jo større fare er det for at hoftene til passasjerer vil skli under hoftebeltet og eller at passasjerens nakke kan treffe skulderbeltet.

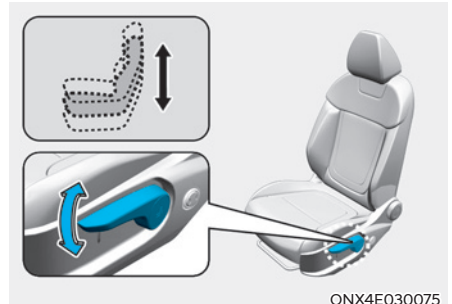

ONX4E030075

### Setehøyde

Slik endrer du høyden på seteputen:

- Skyv ned spaken flere ganger for å senke seteputen.
- Trekk opp spaken flere ganger for å heve seteputen.

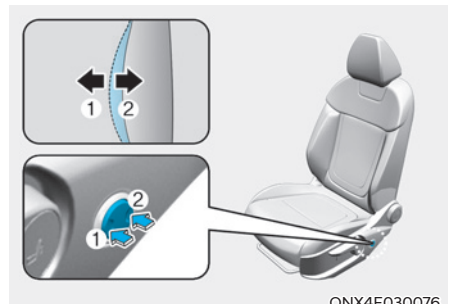

ONX4E030076

### Korsryggstøtte (for førersetet, utstyrsavhengig)

- Korsryggstøtten kan reguleres ved å trykke på knappen for korsryggstøtte på siden av setet.
- Trykk på den fremre delen av bryteren (1) for å øke støtten, eller den bakre delen av bryteren (2) for å redusere støtten.

## Elektrisk justering (utstyrsavhengig)



### ADVARSEL

La **ALDRI** barn være i bilen uten tilsyn. De elektrisk justerbare setene kan brukes når bilen er slått av.

### MERK

Slik unngår du skade på setene:

- **Stopp alltid å justere setene når setet har blitt justert forover eller bakover så langt som det er mulig.**
- **Ikke juster setene lengre enn nødvendig mens bilen er slått av. Dette kan føre til unødvendig bruk av batteriet.**
- **Ikke bruk to eller flere seter samtidig. Dette kan føre til elektrisk feil.**

### Forover- og bakoverjustering

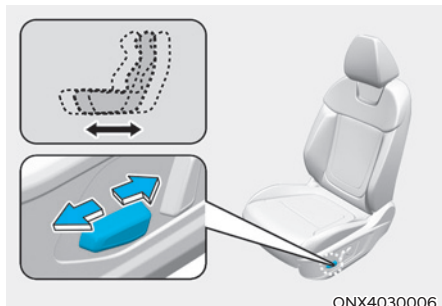

ONX4030006

Flytte setet forover eller bakover:

1. Skyv kontrollbryteren forover eller bakover.
2. Slipp bryteren så snart setet er i ønsket stilling.

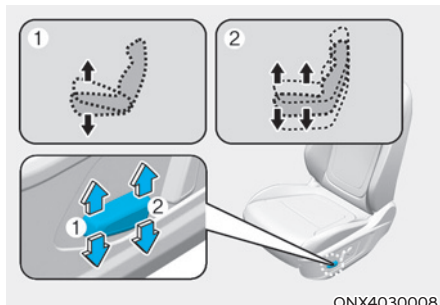

ONX4030008

### Vinkel på setepute (1, utstyrsavhengig)

Slik endrer du vinkelen på forsiden av seteputen:

Skyv den fremre delen av kontrollbryteren opp for å heve eller ned for å senke frontdelen av seteputen

Slipp bryteren så snart setet er i ønsket stilling.

### Setehøyde (2)

Slik endrer du høyden på seteputen:

Skyv den bakre delen av kontrollbryteren opp for å heve eller ned for å senke høyden på seteputen.

Slipp bryteren så snart setet er i ønsket stilling.

## Seteryggjustering

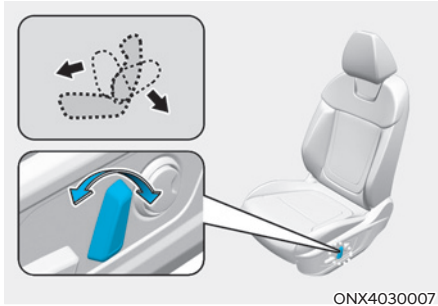

Legge ned seteryggen:

1. Skyv kontrollbryteren forover eller bakover.
2. Slipp bryteren når den får stillingen som ønskes.

Helle seteryggen

Å sitte i tilbakelemt stilling når bilen er i bevegelse kan være farlig. Selv om du har sikkerhetsbeltet på, blir beskyttelsen fra sikkerhetssystemet (sikkerhetsbelter og kollisjonsputer) kraftig redusert når seteryggen ligger bakover.



### ADVARSEL

**Kjør ALDRI med seteryggen liggende når bilen er i bevegelse.**

**Kjøring med hellende seterygg øker faren for alvorlig eller stor personskade ved en kollisjon eller bråstopp.**

**Fører og passasjerer skal ALLTID sitte godt tilbake i setene sine, bruke sikkerhetsbelte og ha seteryggen oppreist.**

Sikkerhetsbeltene må ligge tett over hoftene og brystet for å virke som de skal. Når sikkerhetsbeltet er tilbakestillt, kan det skje at skulderbeltet ikke fungerer som tiltenkt, fordi det ikke vil ligge tett mot brystkassen. I stedet vil det være foran deg. Ved en ulykke kan du bli kastet mot sikkerhetsbeltet og få nakkeskader og andre skader.

Jo mer seteryggen heller, jo større fare er det for at hoftene til passasjerer vil skli under hoftebeltet og eller at passasjerens nakke kan treffe skulderbeltet.

### Korsryggstøtte (for fører sete, utstyrsavhengig)

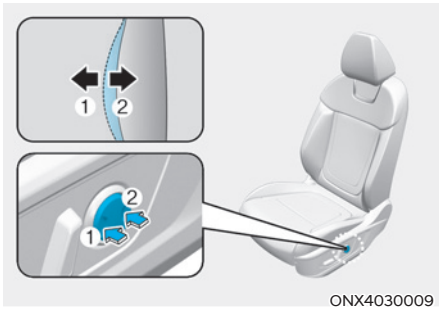

Slik justerer du korsryggstøtten:

1. Trykk på den fremre delen av bryteren (1) for å øke støtten, eller den bakre delen av bryteren (2) for å redusere støtten.
2. Slipp bryteren så snart korsryggstøtten er i ønsket stilling.

### Innfoldingsbryter (utstyrsavhengig)



Passasjerer i baksetet kan bruke bryterne til å kontrollere passasjeretsetet foran.

- Gli forover eller bakover:  
Trykk på bryteren (1) eller (2) for å flytte passasjeretsetet framover eller bakover.
- Seteryggjustering:  
Trykk på bryteren (3) eller (4) for å lene passasjeretsetet framover eller bakover.

### Lomme på seterygg

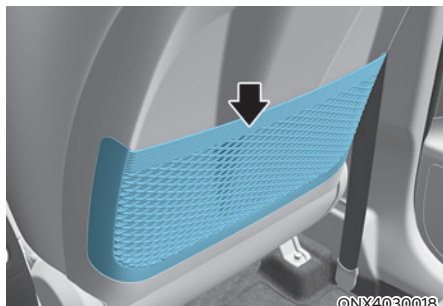

Det er lomme på baksiden av seteryggen på forsetene.



### FORSIKTIG

Ikke legg tunge eller skarpe gjenstander i setelommer. I en ulykke kan de løsne fra lommen og skade personene i bilen.

### Baksete

#### Folde ned baksetet

Bakseteryggene kan foldes ned for å gi plass til lange gjenstander eller øke bagasjekapasiteten i bilen.



### ADVARSEL

- Ikke la passasjerer sitte oppå den nedfelte seteryggen mens bilen beveger seg. Dette er ikke en riktig sittestilling, og det er ikke mulig å bruke sikkerhetsbelte. Dette kan resultere i alvorlige personskader eller dødsulykker i tilfelle kollisjon eller bråstopp.
- Gjenstander som fraktes på nedfelte seteryggen, må ikke rage over seteryggene i forsetet. Lasten kan gli fremover og føre til personskader eller materielle skader i tilfelle bråstopp.

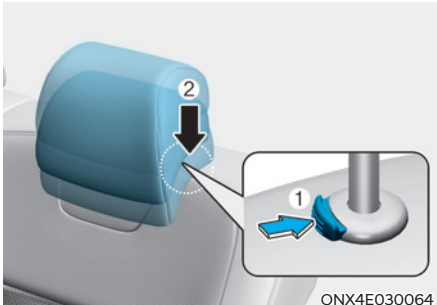

ONX4E030064

Slik feller du ned seteryggen bak:

1. Still inn seteryggen foran i oppreist stilling, og hvis nødvendig skyves forsetet forover.
2. Senk de bakre hodestøttene til laveste posisjon ved å trykke inn og slippe utløserknappen (1) og skyve hodestøtten (2) ned.



ONX4E030083

3. Plasser sikkerhetsbeltet i ytre posisjon før du legger ned setet. Hvis ikke kan sikkerhetsbeltet bli forstyrret av seteryggen.

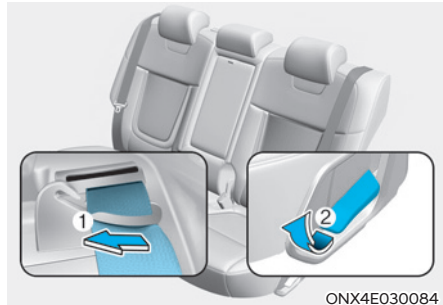

ONX4E030084

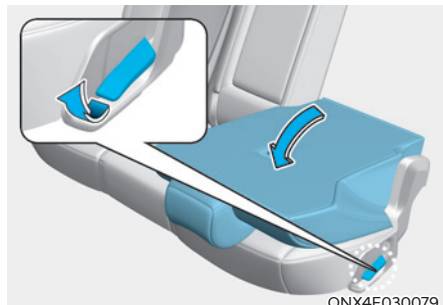

ONX4E030079

4. Ta ut beltet fra føringen (1) og trekk opp seteryggspaken (2), og fell deretter setet ned mot bilens forside.

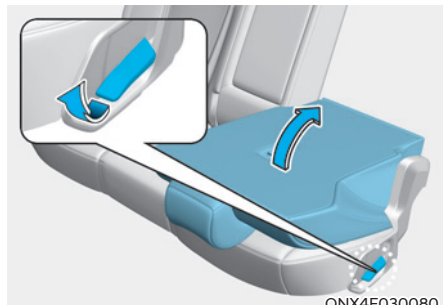

ONX4E030080

5. For å bruke baksetet løfter du seteryggen og skyver den bakover ved å løfte opp den fremre delen av nedfellingsspaken. Skyv setet tilbake til det klikker på plass. Slipp hendelen og kontroller at seteryggen er låst i posisjon.

**ADVARSEL**

Når du vender seteryggen tilbake fra en nedfelt til oppreist stilling, holder du i seteryggen og setter den sakte tilbake. Sørg for at seteryggen er helt låst i oppreist stilling ved å dytte i toppen av seteryggen. Ved en ulykke eller plutselig stopp kan en ulåst seteryggen tillate lasten å bevege seg fremover med stor kraft og komme inn i kupeen, noe som kan føre til alvorlig skade eller død.

**ADVARSEL**

Det må ikke plasseres gjenstander i baksetene fordi de ikke kan sikres ordentlig og kan treffe passasjerer i forsetet ved en kollisjon og forårsake alvorlig personskade eller død.

**ADVARSEL**

Når du vender seteryggen tilbake fra en nedfelt til oppreist stilling, holder du i seteryggen og setter den sakte tilbake. Sørg for at seteryggen er helt låst i oppreist stilling ved å dytte i toppen av seteryggen. Ved en ulykke eller plutselig stopp kan en ulåst seteryggen tillate lasten å bevege seg fremover med stor kraft og komme inn i kupeen, noe som kan føre til alvorlig skade eller død.

**ADVARSEL**

Det må ikke plasseres gjenstander i baksetene fordi de ikke kan sikres ordentlig og kan treffe passasjerer i forsetet ved en kollisjon og forårsake alvorlig personskade eller død.





### ADVARSEL

Påse at motoren er slått av, at giret er satt til P (Parkering) og at parkeringsbremsen står på under lasting eller lossing. Hvis ikke, kan bilen plutselig sette seg i bevegelse hvis giret uforvarende settes til en annen posisjon.



### FORSIKTIG

- Vær forsiktig når du laster inn gjennom baksetene for å unngå skade på bilens indre.
- Når lasten lastes gjennom baksetene, må du sørge for at lasten er ordentlig festet slik at den ikke beveger seg under kjøring.



### ADVARSEL

Lasten skal alltid sikres for å hindre at den kastes rundt i bilen i en kollisjon og forårsaker personskade. Ikke plasser gjenstander i baksetene, ettersom gjenstandene ikke kan sikres korrekt og kan slå i forsetepassasjerene i en kollisjon.

### Fjernstyrt nedfelling/oppfelling av seteryggen (utstyrsavhengig)

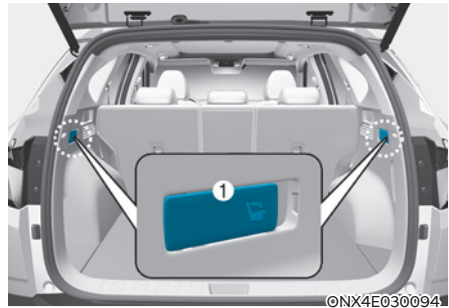

Trykk på bryteren (1) for nedfelling av baksetene på begge sider av bagasjerommet.



### ADVARSEL

#### Nedfelling av baksete

Ikke fell ned baksetene hvis det er passasjerer, kjæledyr eller bagasje i baksetene.

Dette kan føre til skader på passasjerer, kjæledyr eller bagasje.

## Armlene



Armlenet befinner i midten av baksetet. Trekk armlenet ned ved å bruke stroppen på seteryggen.

## Advarselssystem for baksetepassasjerer (bakseter) (utstyrsavhengig)

Denne funksjonen gir beskjed til føreren når du går ut av bilen og det fortsatt er passasjerer i baksetene.

Hvis du åpner døren mens det sitter passasjerer i baksetene, får du opp en varselmelding på instrumentpanelet. Dette er den første advarselen. Hvis det registreres bevegelse i baksetene etter at du har låst alle dørene, utløses advarsel nr. 2.

Husk å sjekke om det sitter passasjerer i baksetene før du går ut av bilen.

Se "Advarselssystem for baksetepassasjerer" i kapittel 3 for mer informasjon.

## Hodestøtte

For- og baksetene i bilen har justerbare hodestøtter. Hodestøttene gir komfort for passasjerene, men enda viktigere er at de er konstruert for å beskytte passasjerene mot nakkesleng og nakke- eller ryggradskader ved en ulykke. Spesielt ved en kollisjon bakfra.

### ADVARSEL

Hvis du skal redusere faren for alvorlig personskade eller død ved en ulykke, ta følgende forholdsregler når du justerer hodestøttene:

- Juster alltid hodestøttene riktig for alle passasjerer FØR du starter bilen.
- La IKKE noen sitte i setet når hodestøtten er tatt av eller snudd rundt.

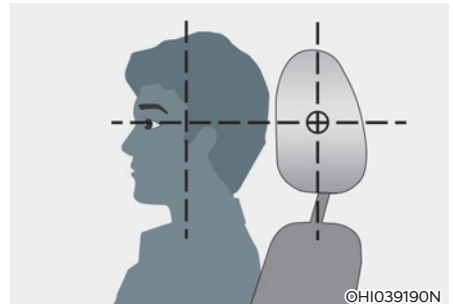

- Juster hodestøttene så midten av hodestøtten er i samme høyde som høyden ved toppen av øynene.
- Du må ALDRI justere stillingen på hodestøtten til føreren mens bilen er i bevegelse.
- Juster hodestøtten så nær passasjerens hode som mulig. Ikke bruk en setepute som holder kroppen vekk fra setet.
- Forsikre deg om at hodestøtten låser seg i stilling etter at du har justert den.

**ADVARSEL**

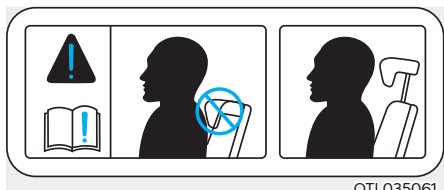

OTL035061

Når du sitter i baksetet, må du ikke justere hodestøttens høyde til laveste posisjon.

**FORSIKTIG**

Når det ikke sitter noen i baksetene, må du justere høyden på hodestøtten til laveste posisjon. Hodestøtter i baksetet kan gi redusert sikt bakover.

**MERK**

Hvis du skal unngå skade, må du **ALDRI** slå eller dra i hodestøttene.

**Hodestøtter på forsete**

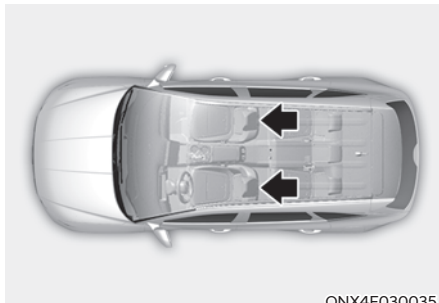

ONX4E030035

Førersetet og passasjeret foran er utstyrt med justerbare hodestøtter for å gi passasjerene sikkerhet og komfort.

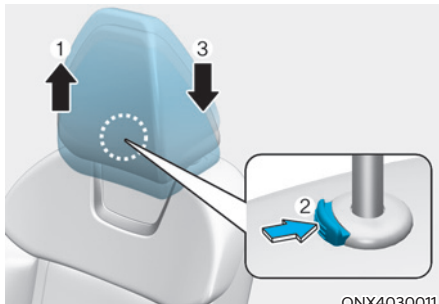

ONX4030011

**Justere høyden opp og ned**

Heve hodestøtten:

1. Dra den opp til stillingen du ønsker (1).

Senke hodestøtten:

1. Skyv og hold i utløserknappen (2) på hodestøtten.
2. Senk hodestøtten til den stillingen du ønsker (3).

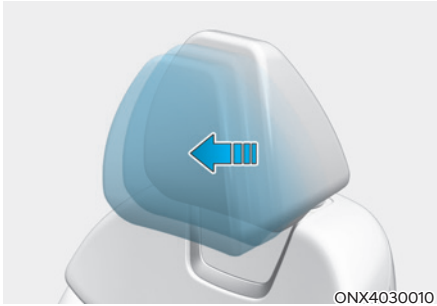

ONX4030010

### Forover- og bakoverjustering (utstyrsavhengig)

Hodestøtten kan justeres til 3 forskjellige stillinger ved å trekke hodestøtten fremover til ønsket posisjon. For å justere hodestøtten til den stillingen lengst bak, trekkes den helt frem til fremste stilling og slippes deretter.

### MERK

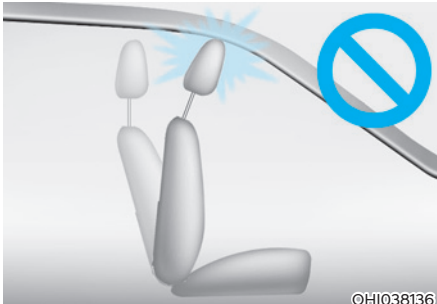

©HI038136

Hvis du legger ned seteryggen mot fronten med hodestøtten og seteputen hevet, kan hodestøtten komme i kontakt med solskjermen eller andre deler i bilen.

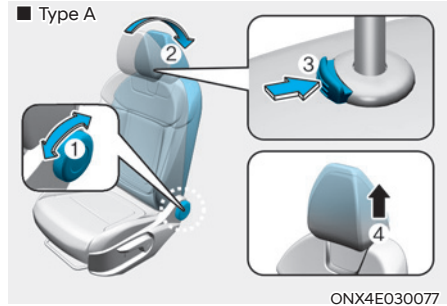

ONX4E030077

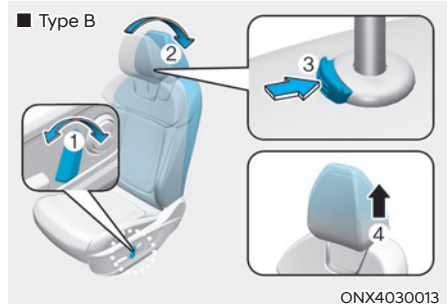

ONX4030013

### Fjerne/Sette på plass

Ta av hodestøtten:

1. Legg seteryggen bakover (2) med hellingsknotten eller bryteren (1).
2. Hev hodestøtten så langt opp som den kan gå.
3. Trykk på utløserknappen for hodestøtten (3) mens du drar hodestøtten opp (4).

### ADVARSEL

La **ALDRI** noen sitte i et sete når hodestøtten er tatt av.

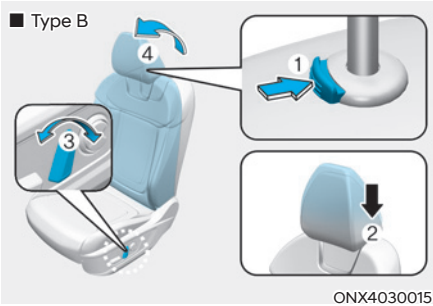
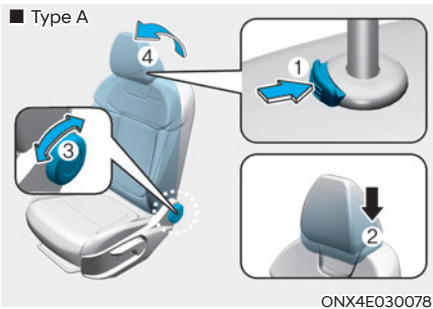

Sette hodestøtten på igjen:

1. Legg seteryggen bakover.
2. Sett stengene til hodestøtten (2) inn i hullene mens du trykker på utløserknappen (1).
3. Juster hodestøtten til riktig høyde.
4. Legg seteryggen bakover (4) med hellingsknotten eller bryteren (3).



## ADVARSEL

Pass alltid på at hodestøtten låser seg i stilling etter at montering og juster den ordentlig.

## Hodestøtter på baksete

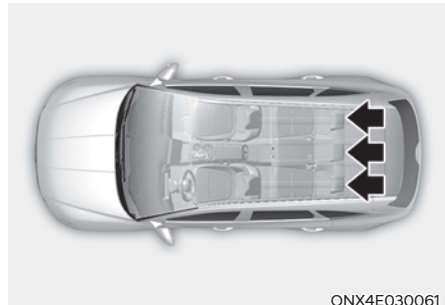

Baksetene er utstyrt med hodestøtter i alle setestillinger for å gi sikkerhet og komfort til passasjerene.

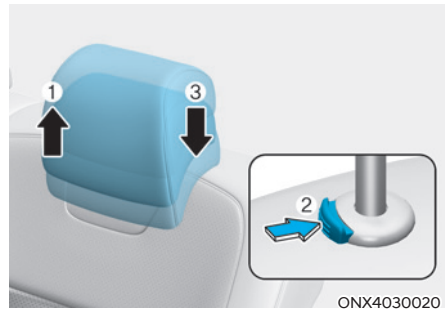

## Justere høyden opp og ned

Heve hodestøtten:

1. Dra den opp til stillingen du ønsker (1).

Senke hodestøtten:

1. Skyv og hold i utløserknappen (2) på hodestøtten.
2. Senk hodestøtten til den stillingen du ønsker (3).

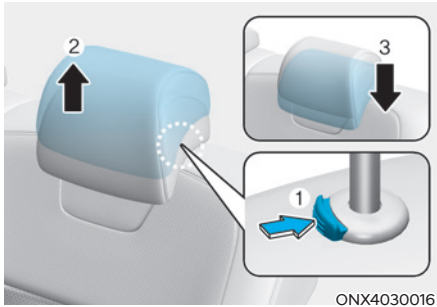

### Demontering/Ny montering

Ta av hodestøtten:

1. Hev hodestøtten så langt opp som den kan gå.
2. Trykk på utløserknappen for hodestøtten (1) mens du drar hodestøtten opp (2).

Sette hodestøtten på igjen:

1. Sett stengene til hodestøtten (3) inn i hullene mens du trykker på utløserknappen (1).
2. Juster hodestøtten til riktig høyde.

### Setevarmere (utstyrsavhengig)

Setevarmerne skal varme opp setene i kaldt vær.

I mildt vær eller under forhold hvor det ikke trengs setevarmer, må bryterne stå i OFF (AV)-stilling.



### ADVARSEL

Setevarmerne kan føre til **ALVORLIG FORBRENNING** selv ved lave temperaturer, spesielt hvis de brukes over lengre tid.

Passasjerene må kunne være i stand til å føle om setet er for varmt, og slå av setevarmeren om nødvendig.

Personer som ikke kan kjenne temperaturendringen eller smerter i huden må utvise stor forsiktighet, særlig følgende typer av passasjerer:

- Spedbarn, barn, eldre eller handikappede personer, eller sykehuspasienter.
- Personer med følsom hud eller de som lett får forbrenning.
- Trette personer.
- Berusede personer.
- Personer som tar medisiner som kan føre til sløvhet eller søvnhighet.



### ADVARSEL

Legg **ALDRI** noe på setet som isolerer mot varme når setevarmeren er i drift, for eksempel et teppe eller setepute. Dette kan føre til at setevarmeren blir overopphetet og forårsaker brann eller skade på setet.

**MERK**

Slik unngår du skade på setevarmere og setene:

- Bruk aldri løsemidler slik som lakktyner, bensen, alkohol eller bensin for å rengjøre setene.
- Tunge eller skarpe gjenstander må ikke plasseres på seter som er utstyrt med setevarmere.
- Ikke skift setetrekk. Det kan skade setevarmere.

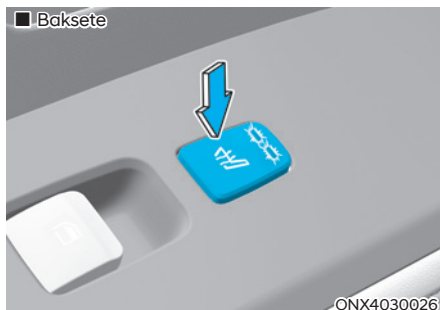

Når motoren er i gang, trykker du på en av bryterne for å varme opp førersetet eller passasjeretsetet foran.

I mildt vær eller under forhold hvor det ikke trengs setevarmere, må bryterne stå i OFF (AV)-stilling.

- Manuell temperaturkontroll  
Hver gang du trykker på bryteren endres temperaturinnstillingen i dette setet slik:

- Forsete

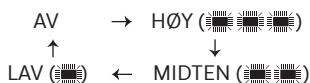

- Baksete

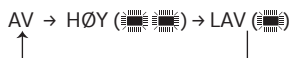

- Automatisk temperaturkontroll  
Setevarmere begynner automatisk å styre setetemperaturen for å forhindre temperaturrelaterte brannskader etter at systemet er satt til manuell kontroll.

- Forsete

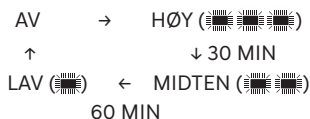

- Baksete

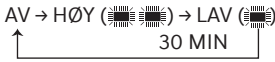

Temperaturen blir kontrollert automatisk, hvis den manuelle innstillingen har blitt satt til HØY temperatur.

- Når du trykker på bryteren i mer enn 1,5 sekunder mens setevarmen er i drift, vil setevarmen slås AV.
- Setevarmen vil være slått AV hver gang tenningsbryteren slås PÅ.
- Automatisk komfortkontroll (for fører sete) (utstyrsavhengig)
  - Det setevarmer kontrollerer temperaturen på setet automatisk etter temperaturen utenfor bilen og temperaturen som har blitt bestemt på kontrollpanelet når motoren er i gang. Hvis det har blitt trykt på knappen for setevarmen, må setevarmen bli kontrollert manuelt.

For å bruke denne funksjonen må den aktiveres fra menyen for Innstillinger på skjermen for infotainmentsystemet.

- Setevarmen vil være slått AV hver gang tenningsbryteren slås PÅ. Hvis Auto Comfort Control-funksjonen er PÅ, blir førerens setevarmer slått av og på avhengig av temperaturen omkring og temperaturen som har blitt bestemt på kontrollpanelet.

**For mer informasjon, se bruksanvisningen som ble levert sammen med bilen din.**

## **i** Informasjon

Når bryteren for setevarmerne er satt i PÅ-posisjonen, slås varmesystemet i setet automatisk av eller på, avhengig av setetemperaturen.

## Luftventilert sete (utstyrsavhengig)



Luftventilerte seter skal avkjøle forsetene ved å blåse luft gjennom små dysehull på seteoverflatene og seteryggene.

Når det ikke er nødvendig å bruke luftventilasjon, setter du bryterne i AV-stillingen.

Når motoren er i gang, trykker du på bryteren for å avkjøle fører setet eller passasjer setet foran (utstyrsavhengig).

### **MERK**

**Slik unngår du skade på setene med luftventilasjon:**

- **Bruk aldri løsemidler slik som lakktyner, bensen, alkohol eller bensin for å rengjøre setene.**
- **Unngå å søle væsker på flatene på forsetene og seteryggene. Dette kan føre til at hullene for luftventilasjonen blokkeres og ikke virker som de skal.**
- **Ikke plasser materialer som plastposer eller aviser under setene. De kan blokkere luftinntaket, noe som forårsaker at luftdysene ikke fungerer som de skal.**
- **Ikke skift setetrekk. Det kan skade luftventilasjonssetet.**
- **Hvis luftventilene ikke fungerer, start bilen på nytt. Hvis det ikke skjer noen endring, anbefaler vi at bilen kontrolleres hos en autorisert HYUNDAI-forhandler.**



- Hver gang du trykker på bryteren, endres luftstrømmen slik:

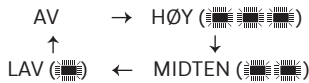

- Når du trykker på bryteren i mer enn 1,5 sekund med luftventilasjonen for setet i drift, blir den slått AV.
- Setene med luftventilasjon går som standard til AV-stillingen når tenningsbryteren dreies til PÅ-stillingen.
- Automatisk komfortkontroll (for fører sete) (utstyrsavhengig)
  - Det luftventilerte sete kontrollerer temperaturen på setet automatisk etter temperaturen utenfor bilen og temperaturen som har blitt bestemt på kontrollpanelet når motoren er i gang. Hvis knappen for det luftventilerte setet har blitt trykt på, må de luftventilerte setene bli kontrollert manuelt.  
For å bruke denne funksjonen må den aktiveres fra menyen for Innstillinger på skjermen for infotainmentsystemet.
  - Luftventilasjonen slås AV så snart tenningsbryteren slås PÅ. Hvis Auto Comfort Control-funksjonen er PÅ, blir luftventilert sete slått av og på avhengig av temperaturen omkring og temperaturen som har blitt bestemt på kontrollpanelet.

**For mer informasjon, se bruksanvisningen som ble levert sammen med bilen din.**

## Advarselssystem for baksetepassasjer (ROA) (utstyrsavhengig)

Hensikten med advarselssystemet for baksetepassasjer (ROA) er å forhindre at føreren går fra bilen med en passasjer i baksetet.

### Systeminnstilling

For å bruke det advarselssystem for baksetepassasjer må den aktiveres fra menyen for Innstillinger på skjermen for infotainmentsystemet. Velg:

- Oppsett → Bilens innstillinger → Fasilitet → Varsel om passasjerer i baksetet

**For detaljer, skann QR-koden i den separat leverte enkle håndboken.**

### Systemdrift

- Det første varselet  
Når du åpner frontdøren etter åpning og lukking av bakdøren og slår av motoren, får du opp varselmeldingen "Check rear seats (Kontroller baksetene)" på instrumentpanelet.
- Det andre varselet  
Etter det første varselet får du opp det andre varselet hvis det registreres bevegelse i bilen etter at førerdøren er lukket og alle dørene er låst. Bilhornet blir aktivert i omlag 25 sekunder. Hvis systemet fortsetter å registrere bevegelse, aktiveres varselet opptil 8 ganger.  
Lås opp døren med fjernkontrollen eller smartnøkkelen for å stoppe varselet.
- Systemet registrerer bevegelse i bilen i 8 timer etter at dørene er låst.
- Det andre varselet aktiveres bare etter forutgående aktivering av det første varselet.

## Forholdsregler for system

- Kontroller at alle vinduene er lukket. Hvis et vindu er åpent, kan varselet aktiveres hvis sensoren registrerer en tilfeldig bevegelse (for eksempel vind eller insekter).

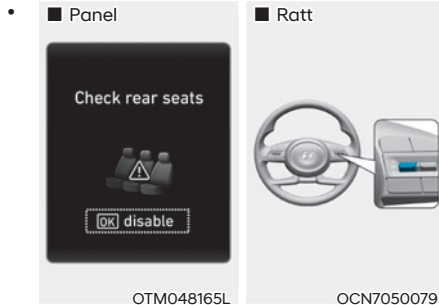

Hvis du ikke vil bruke advarselssystemet for baksetepassasjer (ROA), trykker du på OK-knappen på rattet når det første varselet vises på instrumentpanelet. Da deaktiveres det andre varselet én gang.

- Det kan aktiveres et varsel hvis det har blitt registrert bevegelse på taket.
- Hvis du har stablet esker eller gjenstander i bilen, er det ikke sikkert at systemet kan registrere hindringer. Eller så kan varselet aktiveres hvis bokser eller gjenstander faller av.
- Det kan hende at sensoren ikke fungerer på riktig måte hvis den er tildekket av fremmedlegemer.
- Varselet kan aktiveres hvis det registreres bevegelse i førersetet eller passasjeretet.
- Varselet kan aktiveres når dørene er låst ved vask av bilen eller vibrasjon/støy rundt bilen.
- Hvis bilen har blitt startet på avstand (hvis Remote Start har blitt montert), kommer det ikke til å bli oppdaget bevegelse på innsiden av bilen.



## ADVARSEL

Selv om bilen er utstyrt med advarselssystem for baksetepassasjer (ROA), må du alltid huske å sjekke baksetene før du forlater bilen.

Varsel for baksetepassasjerer kommer kanskje ikke til å bli aktivert når:

- Bevegelsen fortsetter ikke i et bestemt tidsrom, eller bevegelsen er liten.
- Baksetepassasjerer er tildekket av en hindring, for eksempel et pledd.
- Ettersom registreringsfunksjonen og det andre varselet kanskje ikke vil fungere på riktig måte avhengig av omgivelsene og bestemte tilstander som kan oppstå, må du dessuten alltid være påpasselig med å opprettholde sikkerheten for passasjerene.

## SIKKERHETSBELTER

Denne delen beskriver hvordan du bruker sikkerhetsbeltet riktig. Det beskriver også noen av de tingene du ikke skal gjøre når du bruker sikkerhetsbelter.

### Sikkerhetsregler ved bruk av sikkerhetsbelter

Fest alltid sikkerhetsbelte og sørg for at alle passasjerer har festet sikkerhetsbelte før du starter en tur. kollisjonsputer er designet for å supplere sikkerhetsbeltet som en ekstra sikkerhetsenhet, men de er ikke en erstatning. De fleste land krever at alle passasjerer på et kjøretøy bærer sikkerhetsbelter.



#### ADVARSEL

Sikkerhetsbelte må brukes av **ALLE** passasjerer når bilen beveger seg. Ta følgende forholdsregler ved justering og bruk av sikkerhetsbelter:

- Barn under 13 år skal ha riktig sikring i baksetet.
- Du må aldri la barn kjøre i passasjeret foran, hvis ikke kollisjonsputen er deaktivert. Hvis et barn sitter i passasjeret foran, flytt setet så langt bak som mulig og sikre barnet ordentlig i setet.
- La **ALDRI** spedbarn eller barn sitte i hoftebeltet til en passasjer.
- **Kjør ALDRI** med seteryggen liggende når bilen er i bevegelse.
- Ikke la barn dele et sete eller sikkerhetsbelte.
- Bruk ikke skulderbeltet under armen eller bak ryggen.

- **Bruk ikke sikkerhetsbelte over skjøre gjenstander.** Hvis det skjer en bråstopp eller kollisjon, kan sikkerhetsbeltet skade den.
- Ikke bruk sikkerhetsbeltet hvis det er vridd. Et vridd sikkerhetsbelte vil ikke beskytte deg riktig i en ulykke.
- Ikke bruk et sikkerhetsbelte hvis båndet eller festemekanismene er skadet.
- Ikke lås sikkerhetsbeltet inn i spennene for andre seter.
- Løsne aldri sikkerhetsbeltet under kjøring. Dette kan føre til at du mister kontrollen over bilen og forårsake en ulykke.
- Pass på at det ikke er noe i spennen som forstyrrer sikkerhetsbeltet. Dette kan forhindre at sikkerhetsbeltet sitter ordentlig fast.
- Det må ikke gjøres modifikasjoner eller settes på tilleggsutstyr, det vil hindre justeringsenheten fra å kunne slakkes, eller justeres for å fjerne slakk.



#### ADVARSEL

Skadde sikkerhetsbelter og beltemekanismer vil ikke virke som de skal. Skift alltid:

- Frynsete, tilsølte eller skadde bånd.
- Skadet festemekanisme.
- Hele sikkerhetsbeltet etter det har vært brukt i en ulykke, selv om det ikke er noen synlige skader på båndet.

## Varsellampe for setebelte

### Varsel for sikkerhetsbelte i førersetet

■ Instrumentpanel



1GQA20B3

Som en påminnelse til føreren vil lampen for sikkerhetsbeltevarsel for førersetet lyse i ca. 6 sekunder hver gang du slår tenningsbryteren PÅ, uansett om beltet er festet eller ikke.

Hvis du begynner å kjøre uten å feste sikkerhetsbeltet, eller du løsner beltet når du kjører i under 20 km/t eller stopper, vil tilhørende varsellampe tennes.

Hvis du begynner å kjøre uten å feste sikkerhetsbeltet, eller du løsner beltet når du kjører i 20 km/t eller raskere, vil varsellampen blinke og varsellyden utløses i ca. 100 sekunder.

Når sikkerhetsbeltet løsnes under kjøring, tennes varsellampen hvis hastigheten er under 20 km/t.

Når hastigheten er 20 km/t eller raskere, vil varsellampen blinke og varsellyden utløses i ca. 100 sekunder.

## Varsel for sikkerhetsbelte på passasjersiden foran

Som en påminnelse til passasjeren foran vil lampen for setebeltevarsel i passasjersetet foran lyse i ca. 6 sekunder hver gang du slår tenningsbryteren PÅ, uansett om beltet er festet eller ikke.

Hvis du begynner å kjøre uten å feste sikkerhetsbeltet, eller du løsner beltet når du kjører i under 20 km/t eller stopper, vil tilhørende varsellampe tennes.

Hvis du begynner å kjøre uten å feste sikkerhetsbeltet, eller du løsner beltet når du kjører i 20 km/t eller raskere, vil varsellampen blinke og varsellyden utløses i ca. 100 sekunder.

Når sikkerhetsbeltet festes under kjøring, tennes varsellampen hvis hastigheten er under 20 km/t. Når hastigheten er 20 km/t eller raskere, vil varsellampen blinke og varsellyden utløses i ca. 100 sekunder.



## ADVARSEL

**Feil sittestilling virker negativt inn på sikkerhetsbeltevarselet for setet foran. Det er viktig for føreren å instruere passasjeren om å sitte riktig som beskrevet i denne håndboken.**



## Informasjon

- Selv om det ikke sitter noen på passasjersetet foran, vil sikkerhetsbeltevarselet blinke eller lyse i seks sekunder.
- Sikkerhetsbeltevarselet for passasjersetet foran kan bli utløst hvis du plasserer bagasje på passasjersetet foran.

### **Sikkerhetsbeltevarsel for passasjer i baksetet (utstyrsavhengig)**

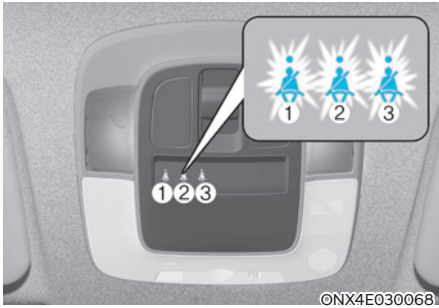

#### **For venstre og høyre baksete**

Som en påminnelse til passasjerene i baksetet vil varsellampen for sikkerhetsbelte lyse i ca. 6 sekunder hver gang du slår på tenningsbryteren, uavhengig av beltefeste.

Hvis du begynner å kjøre uten at sikkerhetsbeltet er festet, eller du setter på sikkerhetsbeltet når du kjører i under 20 km/t, fortsetter den aktuelle lampen å lyse til du setter på sikkerhetsbeltet.

Hvis du fortsetter å kjøre uten å feste sikkerhetsbeltet, eller du løsner beltet når du kjører i 20 km/t eller raskere, vil varsellyden for sikkerhetsbeltet utløses i ca. 35 sekunder og tilhørende varsellampe blinke.

Når sikkerhetsbeltet løsnes under kjøring, tennes varsellampen hvis hastigheten er under 20 km/t.

Når hastigheten er 20 km/t eller raskere, vil varsellyden blinke og varsellyden utløses i ca. 35 sekunder.



### **ADVARSEL**

**Feil sittestilling virker negativt inn på sikkerhetsbeltevarselet for baksetet.**

**Det er viktig for føreren å instruere passasjerene om å sitte riktig som beskrevet i denne håndboken.**



### **Informasjon**

- Selv om det ikke sitter noen på passasjeret i baken, vil sikkerhetsbeltevarselet blinke eller lyse i seks sekunder.
- Hvis bagasje, en datamaskin eller andre elektroniske gjenstander er plassert på baksetet, kan setebeltevarselet aktiveres.

### Før midtre baksete

Som en påminnelse til passasjerer i baksetet vil varsellampen for sikkerhetsbelte lyse i ca. 6 sekunder hver gang du slår PÅ tenningsbryteren, uavhengig av beltefeste.

Hvis sikkerhetsbeltet ikke er festet når tenningsbryteren settes til PÅ, vil varsellampen for sikkerhetsbelte lyse i ca. 70 sekunder.

Hvis du begynner å kjøre uten å feste sikkerhetsbeltet, eller du løsner beltet når du kjører i under 20 km/t, vil tilhørende varsellampe fortsette å lyse i ca. 70 sekunder.

Hvis du fortsetter å kjøre uten å feste sikkerhetsbeltet, eller du løsner beltet når du kjører i over 20 km/t, vil varsellyden for sikkerhetsbeltet utløses i ca. 35 sekunder og tilhørende varsellampe blinke.

Hvis bakdøren åpnes eller lukkes når du kjører i under 10 km/t, fungerer ikke varsellampen og varsellyden selv om du kjører i over 20 km/t.

## Sikkerhetsbeltesystem

### Hofte-/skuldersele

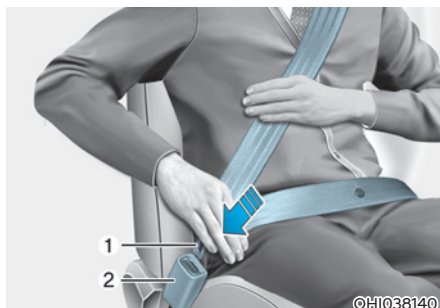

#### Feste sikkerhetsbeltet:

Trekk den ut av strammerullen og sett inn metalltungen (1) i spennen (2). Det kommer et hørbart klikk når tungen låses i spennen.

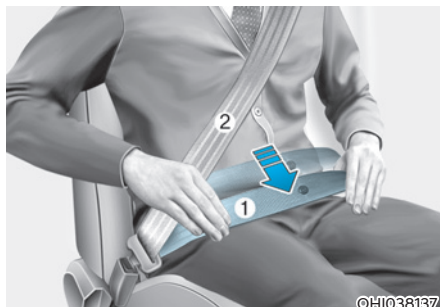

Du bør plassere hoftebeltet (1) porsjon over hoftene og skulderbeltet (2) over brystet.

Sikkerhetsbeltet justeres automatisk til riktig lengde etter at hoftebeltedelen er justert manuelt slik at det passer godt rundt hoftene dine. Hvis du lener fremover i en langsom, lett bevegelse, vil beltet strekke seg og bevege seg med deg.

Hvis det skjer et plutselig stopp eller støt, vil beltet låses på plass. Det vil også låses hvis du prøver å lene deg frem for fort.

## MERK

Trekk beltet jevnt ut og slipp det, hvis du ikke kan trekke ut sikkerhetsbeltet jevnt fra strammerullen. Etter frigivelse kan du trekke beltet jevnt ut.



## ADVARSEL

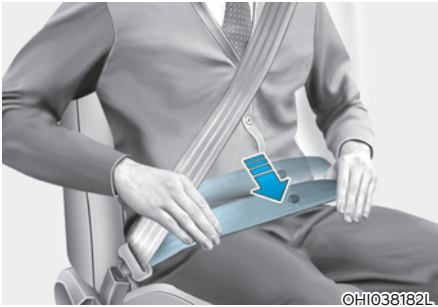

Feil plasserte sikkerhetsbelter kan øke risikoen for alvorlig skade ved en ulykke. Ta følgende forholdsregler når du justerer sikkerhetsbeltet:

- Legg hoftedelen av sikkerhetsbeltet så lavt som mulig over hoftene, ikke i midjen, slik at det ligger godt inntil kroppen. Dette gjør at de sterke bekkenbena kan absorbere styrken i et sammenstøt og redusere risikoen for indre skader.
- Plasser den ene armen under skulderbeltet og den andre over beltet, som vist på tegningen.
- Sett alltid skulderbeltets forankring i låst stilling i passende høyde.
- Plasser aldri skulderbeltet over nakken eller ansiktet.

## Høydejustering

Du kan justere høyden på skulderseleforankringen til en av 4 stillinger for å maksimal komfort og sikkerhet.

Skulderdelen skal justeres slik at den ligger midt over brystet og midt på skulderen nærmest døren, og ikke nakken din.

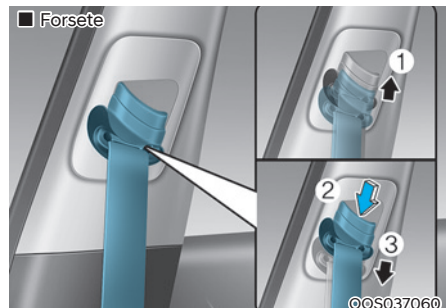

Hvis du skal justere høyden på sikkerhetsbelteforankringen, kan du senke eller heve høydejustereren til passende stilling.

Hev høydejusteringsmekanismen ved å dra den opp (1). Skyv den ned (3) mens du trykker på høydejusteringsknappen (2), for å senke den.

Slipp opp knappen for å låse festepunktet i posisjon. Prøv å skyve på høydejusteringen for å sikre at den er låst på plass.

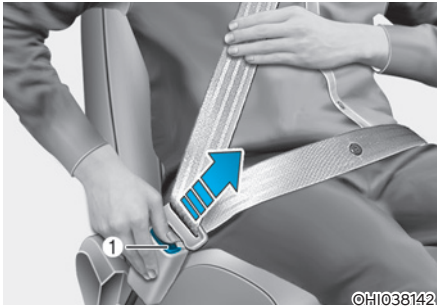

©HI1038142

### Frigjøring av sikkerhetsbelte:

Trykk på utløserknappen (1) på låsespenen.

Når den slippes, skal beltet automatisk trekke seg tilbake i strammerullen. Hvis dette ikke skjer, må du kontrollere beltet for å være sikker på at det ikke er vridd, og prøve igjen.

### Sikkerhetsbelte i midten av baksetet (3-punkts sikkerhetsbelte i midten av baksetet)

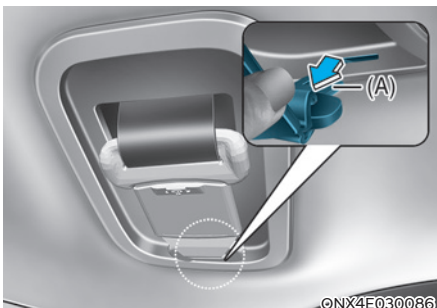

©ONX4E030086

### Slik fester du sikkerhetsbelte:

1. Trekk ut tungeplaten (A) fra hullet på beltedekselet.

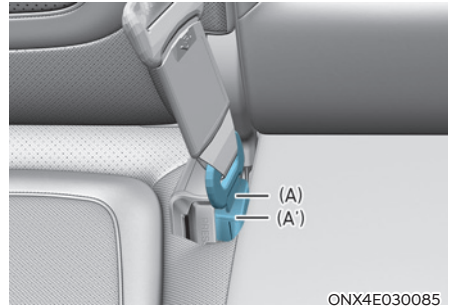

ONX4E030085

2. Sett tungeplaten (A) inn i låsen (A') til du hører et klikk som indikerer at låsen er låst. Kontroller at beltet ikke er vridd.

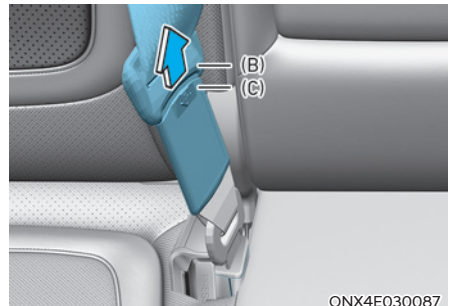

ONX4E030087

3. Trekk ut tungeplaten (B) fra lommen (C).



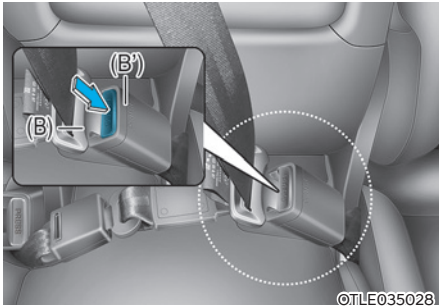

4. Trekk i tungeplaten (B) og sett den inn i låsen (B') til du hører et klikk som indikerer at låsen er låst. Kontroller at beltet ikke er vridd.

Ved bruk av sikkerhetsbeltet i midtre baksete må spennen med "CENTER"-merket brukes.

### **i** Informasjon

Trekk beltet med et fast grep ut og slipp det, hvis du ikke kan trekke ut sikkerhetsbeltet fra strammerullen. Etter frigivelse kan du trekke beltet jevnt ut.

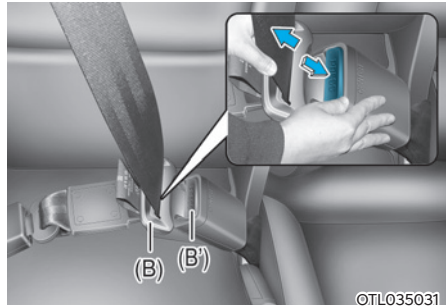

Slik løser du sikkerhetsbeltet:

1. Trykk på utløserknappen på låsen (B') og ta ut tungeplaten (B).

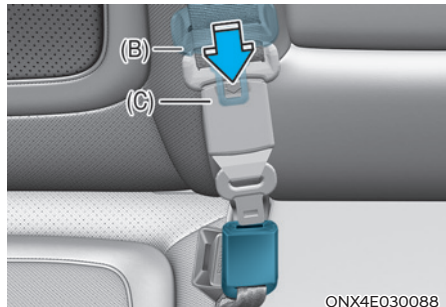

2. Skyv lommen (C) mot enden av beltet.
3. Sett tungeplaten (B) inn i lommen (C).

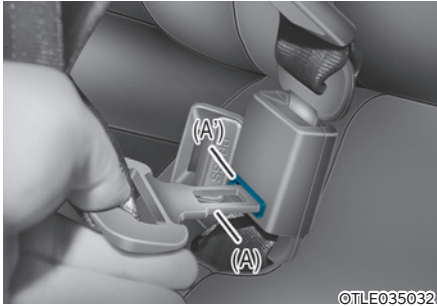

4. For å trekke inn sikkerhetsbeltet i midtre baksete setter du tungeplaten inn i belteutløsningshullet (A). Dra i sikkerhetsbeltet og la beltet trekkes inn automatisk.

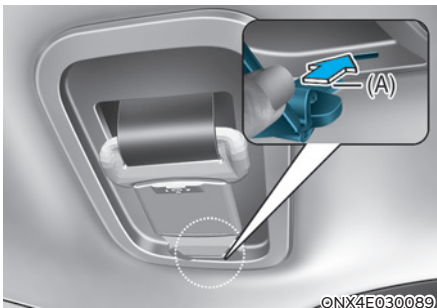

5. Sett inn tungeplaten (A) i hullet på beltedekselet.

### Forstramning av sikkerhetsbelte



- [1] : Belteforstrammer  
Forsete og baksete (utstyrsavhengig)

Bilen ditt er utstyrt med belteforstrammer på fører- og passasjerens foran (belteforstrammer). Hensikten med belteforstrammeren er å sikre at sikkerhetsbeltene sitter godt mot passasjerens kropp i visse typer front- eller sidekollisjoner. Belter med forstrammer kan aktiveres i sammenstøt der frontkollisjonen eller sidekollisjonen er kraftig nok, sammen med kollisjonsputene.

Når bilen stopper plutselig, eller hvis passasjerens forsøker å lene seg for fort, vil strammerullen låse seg.

I forbindelse med visse frontkollisjoner vil beltestrammeren bli aktivert og trekke sikkerhetsbeltet enda nærmere passasjerens kropp.

Hvis systemet registrerer overdreven stramning av førerens eller passasjerens sikkerhetsbelte når beltestrammersystemet aktiveres, vil belastningsbegrenseren i beltestrammeren frigjøre noe av presset på det aktuelle sikkerhetsbeltet (hvis belastningsgrensen er montert).



## ADVARSEL

- Bruk alltid sikkerhetsbeltet og sitt riktig i setet.
- Ikke bruk sikkerhetsbelte hvis det er vridd eller løst. Et løst eller vridd sikkerhetsbelte vil ikke beskytte deg riktig i en ulykke.
- Ikke plasser noe i nærheten av beltespennen. Dette kan virke negativt på spennen og føre til at den virker feil.
- Skift alltid belteforbeltestrammerne etter at de har vært aktivert eller etter en ulykke.
- Inspiser, vedlikehold, reparer eller erstatt aldri belteforstrammerne selv. Vi anbefaler at du får belteforstrammerne kontrollert, vedlikeholdt, reparert eller skiftet ut av en autorisert HYUNDAI-forhandler.
- Ikke slå på sikkerhetsbeltesystemet.



## ADVARSEL

Ikke berør belteforstrammerenneten i flere minutter etter at den er aktivert. Når belteforstrammermekanismen utløses under en kollisjon, kan forstrammeren bli varm og kan brenne deg.



## FORSIKTIG

Karosseriarbeid foran på bilen kan skade belteforstrammersystemet. Vi anbefaler derfor at systemet vedlikeholdes hos en autorisert HYUNDAI-forhandler.

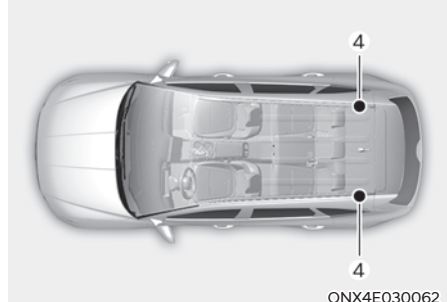
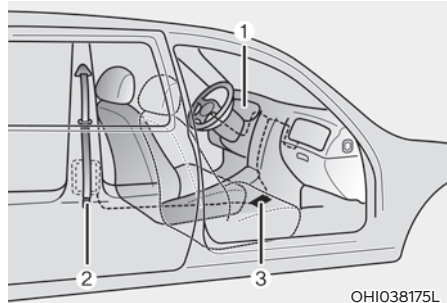

Belteforstrammersystemet består hovedsakelig av følgende komponenter. Plasseringen er vist i illustrasjonen ovenfor:

- (1) SRS-varsellampe til kollisjonspute
- (2) Belteforstrammer
- (3) SRS-styringsmodul
- (4) Beltestrammerenhet bak (utstyrsavhengig)

**MERK**

Sensoren som aktiverer SRS-styremodulen er koblet til belteforstrammersystemet. SRS-kollisjonsvarselyset på instrumentpanelet vil lyse i ca. 3 sekunder etter at tenningsbryteren er plassert i ON-stilling, og den skal da slå av.

Hvis belteforstrammeren ikke fungerer som den skal, lyser varsellampen selv om SRS-kollisjonsputen virker som den skal. Hvis varselyset ikke lyser, fortsetter å lyse eller lyser når bilen er igang, anbefaler vi at sikkerhetsbelte med belteforstrammer og/eller SRS-styremodul inspiseres av en autorisert HYUNDAI-forhandler så snart som mulig.

**Informasjon**

- Førbelastningssetebelteser kan bli aktivert i visse frontalkollisjoner eller andre situasjoner (hvis en sensor er montert).
- Når sikkerhetsbeltene med beltestrammer aktiveres, kan det høres en høy lyd, og fint støv, som kan ligne på røyk, kan ses i kupéen. Dette er normale driftsforhold og er ikke farlig.
- Selv om det er giftfritt, kan det fine støvet forårsake hudirritasjon og bør ikke innåndes i lengre perioder. Vask alle utsatte hudområder grundig etter en ulykke der belteforstrammersystemet ble aktivert.

**Ekstra sikkerhetsregler for sikkerhetsbelter****Bruk av beltet under graviditet**

Bruk alltid sikkerhetsbeltet under graviditet. Den beste måten for å beskytte et ufødt barn, er å beskytte deg selv ved å bruke sikkerhetsbelte.

Gravide kvinner bør alltid bruke 3-punktbeltet. Legg skulderbeltet over brystkassen, mellom brystene og bort fra nakken. Legg hoftelbeltet under magen slik at det ligger TETT over hoftene og bekkenbenet, under den avrundede delen av magen.

**ADVARSEL**

For å redusere faren for alvorlig personskade eller død for et ufødt barn ved en ulykke, må **ALDRI** gravide kvinner plassere hoftedelen av beltet ovenfor eller over den delen av magen der barnet ligger.

**Bruk av sikkerhetsbeltet og barn****Spedbarn eller små barn**

De fleste land har lov om barnesetesystem som krever at barn skal reise i godkjente barneseteanordninger, inkludert belteputer. Alder og høyde-/vektgrenser for når sikkerhetsbeltene kan benyttes i stedet for barnesetesystemene varierer mellom landene, så du må være oppmerksom på kravene i det land der du kjører. Småbarns- og barnesetesystemet må være riktig plassert og montert på baksetet.

For mer informasjon, se avsnittet "Barnesetesystemer" i dette kapitlet.



## ADVARSEL

**Fest ALLTID spedbarn og små barn i et barnesetesystem som passer til barnets høyde og vekt.**

**For å redusere risikoen for alvorlig skade eller død for et barn og andre passasjerer, hold ALDRI et barn i fanget eller i armene når bilen beveger seg. De voldsomme kreftene som oppstår under en ulykke, vil rive barnet ut av armene og slynge det mot det indre av bilen.**

Små barn er best beskyttet mot skade i en ulykke når de er riktig sikret i baksetet med et barnesetesystem som oppfyller kravene til sikkerhetsstandardene i ditt land. Før du kjøper barnesete, må du påse at det har et sertifiseringsmerke som tilfredsstillende gjeldende sikkerhetsstandarder i ditt land.

Barnesikringssystemet passe til barnets høyde og vekt. Kontroller denne informasjonen på etiketten på barnesetesystemet. Se avsnittet "Barnesetesystemer" i dette kapittelet.

## Større barn

Barn under 13 år og som er for store til beltepute, skal alltid sitte i baksetet og bruke de tilgjengelige 3-punktsbeltene. Et sikkerhetsbelte skal ligge over lårene og ligge tett inntil skuldrene og brystet for å holde barnet trygt fast. Kontroller jevnlig at beltet sitter som det skal. Et barns bevegelser kan sette beltet ut av posisjon. Ved en ulykke får barna best sikkerhet hvis de er sikret av et ordentlig barnesetesystem i baksetene.

Hvis store barn (over 13 år) må sitte i forsetet, skal barnet sikres med det tilgjengelige hofte-/skulderbeltet og setet skal plasseres så langt bak som mulig.

Hvis skulderbeltedelen berører barnets nakke eller ansikt noe, skal du prøve å plassere barnet nærmere midten av bilen. Hvis skulderbeltet fortsatt berører ansiktet eller nakken, må de settes tilbake i en passende beltepute i baksetet.



## ADVARSEL

- **Forsikre deg alltid om at større barn bruker sikkerhetsbeltene og at de blir justert riktig.**
- **La ALDRI skulderbeltet ligge inntil barnets hals eller ansikt.**
- **Ikke la mer enn ett barn bruke ett enkelt sikkerhetsbelte.**

## ***Bruk av sikkerhetsbelte og skadde personer***

Det skal brukes sikkerhetsbelte når det transporteres en skadet person. Kontakt en lege for spesifikke anbefalinger.

### **En person per se**

To personer må aldri forsøke å bruke ett enkelt sikkerhetsbelte (heller ikke barn). Det kan gi økt skadeomfang ved en eventuell ulykke.

### **Ikke ligg ned**

Å sitte i tilbakeleent stilling når bilen er i bevegelse kan være farlig. Selv om du har sikkerhetsbeltet på, blir beskyttelsen fra sikkerhetssystemet (sikkerhetsbelter/kollisjonsputer) kraftig redusert når seteryggen ligger bakover.

Sikkerhetsbeltene må ligge tett over hoftene og brystet for å virke som de skal.

Ved en ulykke kan du bli kastet mot sikkerhetsbeltet og få nakkeskader og andre skader.

Jo mer seteryggen heller, jo større fare er det for at hoftene til passasjerer vil skli under hoftebeltet eller at passasjerens nakke kan treffe skulderbeltet.



### **ADVARSEL**

- **Kjør ALDRI med seteryggen liggende når bilen er i bevegelse.**
- **Kjøring med hellende seterygg øker faren for alvorlig eller stor personskade ved en kollisjon eller bråstopp.**
- **Fører og passasjerer skal alltid sitte godt tilbake i setene sine, bruke sikkerhetsbelte og ha seteryggen oppreist.**

### **Ta vare på sikkerhetsbeltene**

Sikkerhetsbelter bør aldri demonteres eller modifiseres. I tillegg må sikkerhetsbeltene, spennen og rullen behandles forsiktig og ikke skades av setehengsler, dører eller annen dårlig behandling.

### **Periodisk kontroll**

Alle sikkerhetsbeltene skal inspiseres jevnlig for slitasje eller skader. Eventuelle skadede deler må skiftes ut så snart som mulig.

### **Hold beltene rene og tørre**

Sikkerhetsbeltene bør holdes rene og tørre. Hvis sikkerhetsbeltene blir skitne, kan de rengjøres med mildt såpevann og varmt vann. Blekemiddel, fargestoffer, sterke vaskemidler eller skuremidler bør ikke brukes, fordi de kan skade og svekke stoffet til sikkerhetsbeltene.

### **Skifte sikkerhetsbelter**

Hele sikkerhetsbelteenheten skal byttes ut dersom bilen har vært involvert i en ulykke. Dette bør gjøres selv om ingen skade er synlig. Vi anbefaler deg å kontakte en autorisert HYUNDAI-forhandler.

## BARNESETESYSTEM

### Vår anbefaling: Barna alltid i baksetet



#### ADVARSEL

**Sikre alltid barn riktig i bilen. Barn i alle aldre er tryggere når de er sikret i baksetet. Sett aldri et bakovervendt barnesete i passasjeret foran, med mindre kollisjonsputen på passasjersiden er deaktivert.**

Barn under 13 år skal alltid sitte i baksetet, og må alltid være ordentlig sikret med barnesetesystem, for å minimere faren for personskade ved en ulykke, bråstopp eller brå manøvrering.

Ifølge ulykkesstatistikkene er barn tryggere når de er i barnesete i baksetet enn i forsetet. Barn som er for store for barnesete må bruke sikkerhetsbeltene i bilen.

De fleste land har regler som krever at barn reiser i godkjent barnesikringsutstyr.

Lovene som regulerer alder eller høyde/vektrestriksjoner mht. hvilke sikkerhetsbelter som kan brukes i stedet for bilbarnestol varierer mellom landene, så være oppmerksom på de spesifikke kravene i landet der du befinner deg.

Barneseter må være riktig plassert og installert i bilsetet. Bruk alltid et kommersielt tilgjengelig barnesikringsutstyr som oppfyller kravene i sikkerhetsstandardene i ditt land.

### *Barnesetesystem*

Spedbarn og yngre barn skal sikres i et passende bakovervendt eller forovervendt bilsete, som først har blitt festet på riktig måte til setet i bilen. Les, og overhold advarslene og instruksjonene for monteringen og bruken som følger med barnesetesystemet.



#### ADVARSEL

- **Følg alltid produsentens instruksjoner ved montering og bruk av barnesetet.**
- **Fest alltid barnet riktig i barnesetet.**
- **Bruk aldri et spedbarnsete eller et barnesete som "hektes" over seteryggen, fordi det ikke kan gi tilstrekkelig sikring ved en ulykke.**
- **Etter en ulykke anbefaler vi at en HYUNDAI-forhandler kontrollerer barnesetesystemet, sikkerhetsbeltene, ISOFIX-festene og toppfestestroppene.**

## Velge et barnesetesystem (CRS)

Når du velger et barnesete for barnet ditt, skal du alltid:

- Sørge for at det har en etikett som bekrefter at det oppfyller sikkerhetsstandardene til ditt land.  
Barnesete kan bare monteres hvis det har godkjenning i henhold til kravene i ECE-R 44 eller ECE-R 129.
- Velg et barnesete basert på barnets høyde og vekt. Den nødvendige etiketten eller bruksanvisningen viser vanligvis denne informasjonen.
- Velg et barnesete som passer til seteposisjonen i bilen.
- Les og overhold advarslene og instruksjonene for monteringen og bruken som følger med barnesetesystemet.

### **Typen av barnesete**

Det finnes tre hovedtyper av barnesetesystemer: Bakovervendte seter, forovervendte seter og belteputer.

De er klassifisert i henhold til barnets alder, høyde og vekt.

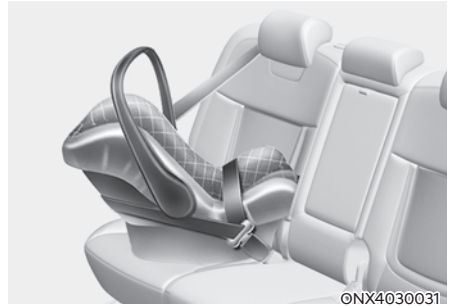

### **Bakovervendt barnesete**

Et bakovervendt barnesete gir støtte med seteflaten vendt mot barnets rygg. Beltesystemet holder barnet på plass, og ved en ulykke virker det for å holde barnet i riktig stilling i barnesetesystemet og redusere belastningen for den utsatte halsen og ryggraden.

Alle barn under 1 år må alltid kjøre i et bakovervendt barnesetesystem. Det finnes ulike typer bakovervendte barneseter: barneseter kun for spedbarn kan kun brukes bakovervendt. Konvertible og 3-i-1-barnesetesystemer har vanligvis høyere høyde- og vektgrenser for bakovervendt stilling, slik at du kan la barnet sitte bakovervendt over lengre tid.

Behold barnesetesystemene i bakovervendt stilling så lenge barnet passer innenfor høyde- og vektgrensene som tillates av produsenten av barnesetesystemet.





### Forovervendt barnesete

Et forovervendt barnesetesystem gir støtte for barnets kropp med beltene. Behold barn i et forovervendt barnesetesystem med belter inntil de når den største høyden og vekten som tillates av produsenten av barnesetesystem.

Når barnet ditt vokser ut av det forovervendte barnesetesystemet, er det klart for en beltepute.

### Belteputer

En beltepute er et system for barnesikring som er laget for å bedre tilpasningen av bilens sikkerhetsbeltesystem. En beltepute legger setebeltet slik at det passer ordentlig rundt de sterkere delene av barnets kropp. La barna sitte på beltepute til de er store nok til å passe et vanlig sikkerhetsbelte.

For at et sikkerhetsbelte skal passe skikkelig, må hoftebeltet ligge komfortabelt over låret, ikke magen. Skulderbeltet skal ligge behagelig over skulderen og brystet og ikke over halsen eller ansiktet. Barn under 13 år skal alltid være riktig sikret for å minimere risikoen for skader ved en ulykke, plutselige stopp eller brå manøvre.

## Montere et barnesetesystem (CRS)



### ADVARSEL

**Før du installerer barnesetet må du alltid:**

**Lese og følge instruksjonene om fra produsenten av barnesetet.**

**Hvis du ikke følger alle advarsler og instruksjoner kan risikoen for alvorlig skade eller død øke dersom en ulykke inntreffer.**



### ADVARSEL

**Hvis bilens hodestøtte hindrer riktig installasjon av et system for barnesikring, skal hodestøtten til den respektive sitteposisjonen justeres eller fjernes helt.**

Når du har valgt riktig barnesete for barnet ditt og sjekket at barnesetet passer ordentlig til seteposisjonen, følger tre generelle trinn for en ordentlig installasjon:

- **Feste barnesetesystemet riktig til bilen.** Alle barnesetesystemer må festes til bilen med hoftebeltet eller hofte delen av et hofte-/skulderbelte eller med ISOFIX-toppfestestropp og/eller ISOFIX-forankring og/eller med benstøtte.

- **Kontroller at barnesetesystemet er godt festet.** Etter å ha installert barnesete i bilen skal du skyve og dra setet fremover og fra side til side for å kontrollere at det er godt festet til setet. Et barnesete sikret med bilbelte skal installeres så fast som mulig. Imidlertid kan noe sideveis bevegelse forventes.

For stabil og sikker montering av et barnesete må bilsetet justeres (opp og ned, forover og bakover), slik at barnet kan sitte komfortabelt i barnesetet.

- **Feste barnet i barnesetesystem.** Forsikre deg om at barnet blir festet riktig i barnesetesystem i henhold til instruksjonene fra produsenten av systemet.



### FORSIKTIG

**Et barnesetesystem i en lukket bil kan bli veldig varmt. For å unngå brannskader skal du kontrollere sitteflate og spenner før du setter barnet i barnesetet.**

### Egnethet for hver seteposisjon for beltebaserte og ISOFIX-barneseter i henhold til FN-forskriftene

(Informasjon til bilbrukere og produsenter av barneseter)

- Ja : Egner seg for montering av barnesete i den angitte kategorien
- Nei : Egner seg ikke for montering av barnesete i den angitte kategorien
- “-” : Ikke aktuelt
- Tabellen er basert på en venstrestyrt bil. Med unntak av passasjeretset foran er tabellen gyldig for en høyrestyrt bil. For passasjeretset foran i en høyrestyrt bil kan du bruke informasjonen for seteposisjon nr. 3.

Kategorier av barneseter		Seteposisjoner						
		1	2	3		4	5	6
				Kollisjonspute PÅ	Kollisjonspute AV			
Beltebasert barnesete i "Universal"-kategorien	Alle vektgrupper	-	-	Nei	Ja <sup>1)</sup> F, R	Ja F, R	Ja F, R	Ja F, R
i-Size-barnesete	ISOFIX CRF : F2, F2X, R1, R2	-	-	Nei	Nei	Ja F, R	Nei	Ja F, R
Barnevognbag (sidevendt ISOFIX-barnesete)	ISOFIX CRF : L1, L2	-	-	Nei	Nei	Nei	Nei	Nei
ISOFIX-barnesete for spedbarn* (* : ISOFIX baby CRS)	ISOFIX CRF : R1	-	-	Nei	Nei	Ja R	Nei	Ja R
ISOFIX-barnesete for småbarn – lite	ISOFIX CRF : F2, F2X, R2, R2X	-	-	Nei	Nei	Ja F, R	Nei	Ja F, R
ISOFIX-barnesete for småbarn – stort* (* : ikke belteputer)	ISOFIX CRF : F3,R3	-	-	Nei	Nei	Ja F, R	Nei	Ja F, R
Beltepute – redusert bredde	ISO CRF : B2	-	-	Nei	Ja <sup>1)</sup>	Ja	Ja	Ja
Beltepute – full bredde	ISO CRF : B3	-	-	Nei	Ja <sup>1)</sup>	Ja	Ja	Ja

Merk<sup>1)</sup>: For å montere Universal CRS må seteryggen på første seterad være helt oppreist

Setenummer	Posisjon i bilen	Seteposisjoner
1	Venstre foran	
2	Midtre foran	
3	Høyre foran	
4	Venstre sete på 2. rad	
5	Midtre sete på 2. rad	
6	Høyre sete på 2. rad	

ONX4E030063

- \* Hvis bilens hodestøtte hindrer riktig installasjon av et system for barnesikring skal hodestøtten til den respektive sitteposisjonen justeres eller fjernes helt
- \* Sett aldri et bakovervendt barnesete i passasjeretset foran, med mindre kollisjonsputen på passasjersiden er deaktivert.

### **Anbefalt barnesete for bilen i henhold til FN-forskrifter (for Europa)**

Vektgruppe	Navn	Produsent	Festemåte	ECE godkjeningsnr.
Gruppe 0+ / I	BABY-SAFE 2 i-SIZE og BABY-SAFE i-SIZE BASE	Britax Römer	ISOFIX med støttebein, bakovervendt	R129/00 – E1 – 000008
Gruppe I	Duo Plus	Britax Römer	ISOFIX og toppfeste	R44/04 – E1 – 04301133
Gruppe II	KidFix2 R	Britax Römer	ISOFIX og bilbelte ved bruk av hoftebelteføring for CRS	R44/04 – E1 – 04301304
Gruppe III	Junior III	Graco	Bilbelte	R44/04 – E11 – 03.44.164 R44/04 – E11 – 03.44.165

### **Informasjon om produsenten av barnesikringsutstyr (for Europa)**

Britax : <http://www.britax.com>

Graco : <http://www.gracobaby.com>

### **ISOFIX-festepunkt og øvre festepunkt (ISOFIX-festesystem) for barn**

ISOFIX-systemet holder et barnesete ved kjøring og i en ulykke. Dette systemet er utviklet for å gjøre monteringen av barnesetet enklere og redusere muligheten for feilmontering av barnesetet. ISOFIX-systemet bruker festepunkter i bilen og fester på barnesetet. ISOFIX-systemet fjerner behovet for å bruke bilbelte for å feste barnesetet til baksetene.

ISOFIX-festepunkter er metallstenger bygget inn i bilen. Det er to lave festepunkter for hver ISOFIX setestilling som passer for et barnesete med lave fester.

Hvis du vil bruke ISOFIX-systemet i bilen din, må du ha et barnesete med ISOFIX-fester.

Barneseteprodusenten gir deg instruksjoner om hvordan du bruker barnesetet med festene for Isofix-festepunktene.

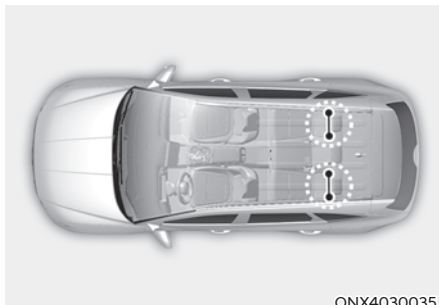

ONX4030035

ISOFIX-ankere er montert for venstre og høyre ytre seteposisjoner bak. Plasseringene er vist på tegningen.



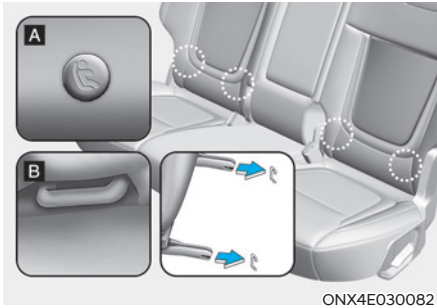

### **ADVARSEL**

**Ikke prøv å installere et barnesetesystem ved hjelp av ISOFIX-forankringer i den midtre bakseteposisjonen. Det er ingen Isofix-festepunkter for dette setet. Hvis du bruker de ytterste festepunktene til montering av barnesetet på det midtre baksetet, kan det skade festepunktene.**



ONX4E030082

[A] : Stillingsindikator for ISOFIX-forankring  
(Type A- , Type B- ) ,

[B] : ISOFIX-forankring

ISOFIX-festepunkter er plassert mellom seteryggen og seteputen på venstre og høyre sete i baksetet, vist med symboler.

I tillegg, ISOFIX-festepunkter er plassert mellom seteryggen og seteputen på venstre og høyre passasjer sete foran. (utstyrsavhengig)

### **Feste av et barnesete med ISOFIX-system**

Når du skal montere et i-Size eller ISOFIX-kompatibelt barnesetesystem på en av de bakre ytre seteposisjonene eller en av de passasjer sete foran (utstyrsavhengig):

1. Flytt bilbeltespennen bort fra ISOFIX-festene.
2. Flytt eventuelle andre gjenstander unna festene hvis de kan hindre en sikker forbindelse mellom barnesetet og ISOFIX-festene.
3. Plasser barnesetesystemet på bilens sete, fest deretter setet til ISOFIX-forankringspunktene i henhold instruksjonene fra produsenten av barnesetesystemet.
4. Følg instruksjonene fra barnesetesystemets produsent for riktig montering og tilkobling til ISOFIX-festene på barnesetesystemet til ISOFIX-forankringspunktene.



### ADVARSEL

Ta følgende forholdsregler når du bruker ISOFIX-systemet:

- Les, og følg monteringsinstruksjonene som følger med barnesetesystemet ditt.
- For å hindre at barnet når fram til og tar tak i et bilbelte som ikke er trukket inn, spennes alle ubrukte bakre setebelster fast, og trekk bilbeltene bak barnet. Barn kan bli kvalt hvis et skulderbeltet blir viklet rundt halsen og setebeltet strammes.
- Fest **ALDRI** mer enn ett barnesete til et enkelt festepunkt. Dette kan føre til at forankringen eller festet løsner eller går i stykker.
- Etter en ulykke anbefaler vi at du får ISOFIX-systemet kontrollert hos en HYUNDAI-forhandler. En ulykke kan skade ISOFIX-systemet, og det kan skje at barnesetesystemet ikke lenger gir ordentlig sikkerhet.

### Montering av et barnesete med øvre festepunkter

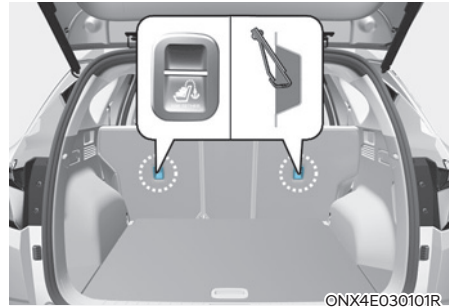

Toppforankringene for barnesetesystem er plassert bak på seteryggene.



1. Legg barnesetets toppfestestropp over seteryggen. Følg instruksjonene til barneseteproduzenten ved plassering av toppfestestroppen.
2. Koble toppfestestroppen til toppfesteforankringen, stram deretter toppfestestroppen i henhold til instruksjonene fra barneseteproduzenten for å feste barnesetesystemet ordentlig til setet.



### ADVARSEL

Ta følgende forholdsregler når du monterer toppfestet:

- Les, og følg monteringsinstruksjonene som følger med barnesetesystemet ditt.
- Fest **ALDRI** mer enn ett barnesete til et enkelt ISOFIX-toppfestepunkt. Det kan føre til at festepunktet eller festet løsner eller ryker.
- Ikke feste toppfestet til noe annet enn riktig toppfestepunkt. Det kan være det ikke fungerer skikkelig hvis det er festet til noe annet.
- Festepunkter til barnesikringsutstyr er kun laget for å tåle belastning som oppstår når barnesetene er montert på riktig måte.

**Festepunktene skal aldri brukes til sikkerhetsbelter eller sikringsutstyr for voksne passasjerer, eller til å feste gjenstander eller utstyr til bilen.**



### Feste av barnesete med hoftebelte/ skulderbelte

Hvis det ikke brukes ISOFIX-system, må alle barnesetesystemene festes til et baksete med hoftedelen av et hofte-/ skulderbelte.

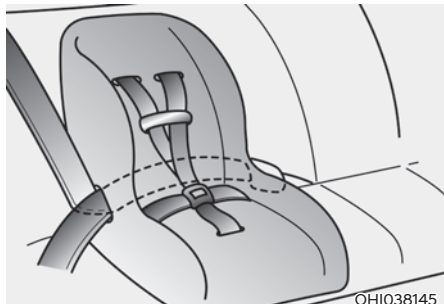

For å installere et barnesete på setet, må du gjøre følgende:

Slik monterer du barnesetesystemet på baksetene:

1. Plasser barnesetet i baksetet og før 3-punktsbeltet rundt eller gjennom barnesetesystemet. Følg produsentens instruksjoner. Pass på at bilbeltet ikke er vridd.

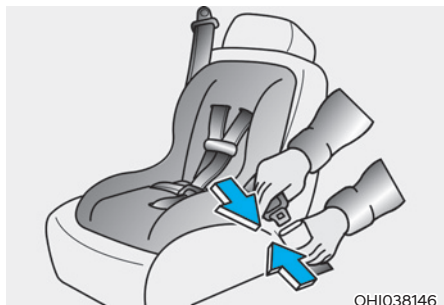

2. Fest hofte-/skulderbeltelåsen i spennen. Hør etter den distinkte klinkkelyden.

### **i** Informasjon

Plasser utløserknappen slik at den er lett å rekke ved et nødtilfelle.



3. Fjern så mye slakk som mulig ved å skyve nedover på barnesetesystemet mens du mater skulderbeltet inn i strammerullen.
4. Dytt og dra i barnesetet for å sjekke at bilbeltet holder det godt på plass.

Hvis produsenten av barnesetesystemet anbefaler at du bruker toppfestestropp sammen med hofte-/skulderbeltet, se side 3-44.

For å fjerne barnesetet trykker du på utløserknappen på spennen og drar 3-punkts sikkerhetsbeltet ut av barnesetet og lar beltet trekkes helt inn.

## KOLLISJONSPUTE - TILLEGGSSIKKERHETSSYSTEM

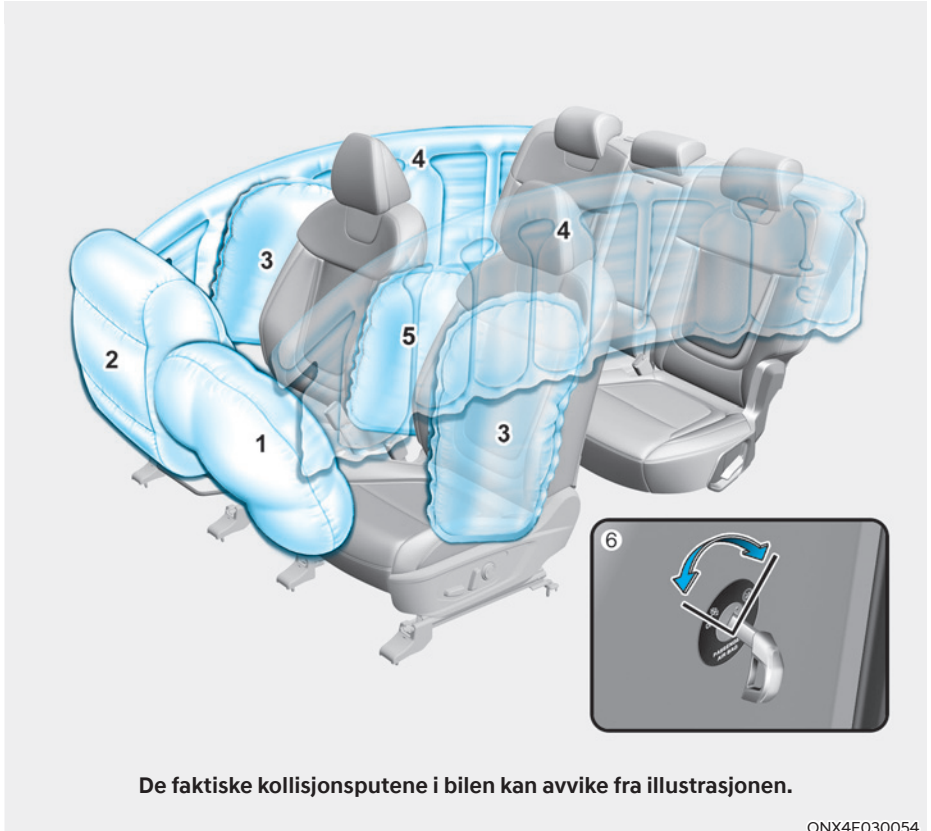

1. Førerkollisjonspute
2. Kollisjonspute på passasjersiden
3. Sidekollisjonspute\*
4. Gardinkollisjonspute\*

5. Midtre kollisjonspute foran\*
6. PÅ-/AV-bryter for kollisjonspute ved passasjersele foran\*

\* : utstyrsavhengig

Denne bilen er utstyrt med et kollisjonsputesystem på førersiden og passasjersiden foran.

De fremre kollisjonsputene er utformet for å supplere trepunktetsbeltene. For at disse kollisjonsputene skal gi beskyttelse, må sikkerhetsbeltene alltid brukes under kjøring.

Du kan bli alvorlig skadet eller drept i en ulykke hvis du ikke har på deg sikkerhetsbelte. Kollisjonsputer er laget for å supplere sikkerhetsbeltene, ikke erstatte dem.

Kollisjonsputer er heller ikke designet for å utløses i alle kollisjoner. I noen ulykker er sikkerhetsbeltene den eneste sikkerheten som beskytter deg.



### **ADVARSEL**

#### **SIKERHETSREGLER FOR KOLLISJONSPUTER**

**Bruk ALLTID sikkerhetsbelter og barnesetesystem – på hver tur, til en hver tid, for alle! Selv med kollisjonsputer kan du få alvorlig personskade eller bli drept i en kollisjon hvis du ikke bruker sikkerhetsbelte når kollisjonsputene blir utløst.**

**Du må ALDRI plassere et barnesetesystem eller en beltepute i passasjeret foran, hvis ikke kollisjonsputen er deaktivert.**

**En kollisjonspute som utløses kan med stor kraft bli slått mot barnet og forårsake alvorlig personskade eller død.**

**Spenn alltid fast barn under 13 år i baksetet. Det er det tryggeste stedet for barn i alle aldre å kjøre. Hvis et barn på 13 år eller eldre må sitte i forsetet, må han eller hun være ordentlig festet med sikkerhetsbelte, og setet skal flyttes så langt bak som mulig.**

**Alle passasjerer skal sitte oppreist med seteryggen i oppreist stilling, midt på seteputen med sikkerhetsbeltet på, bena komfortabelt strekt ut og føttene på gulvet, inntil bilen er parkert og bilen er slått av. Hvis en passasjer kommer ut av stilling i en ulykke, kan den raskt utløste kollisjonsputen treffe passasjerer med stor kraft og forårsake alvorlig personskade eller død.**

**Du og passasjerene må ikke sitte eller lene deg/dere unødvendig nær kollisjonsputen eller lene mot døren eller midtkonsollen.**

**Flytt setet så langt bak som mulig fra kollisjonsputene foran, men du må fortsatt ha kontroll over bilen.**

## Plassering av kollisjonsputene

### Kollisjonspute for fører og passasjer foran

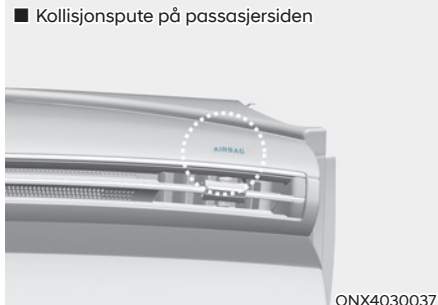
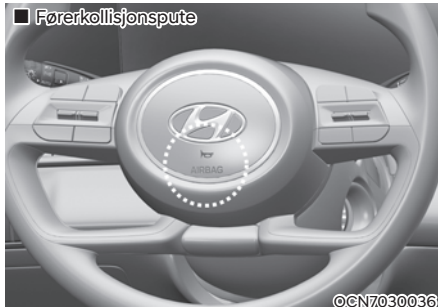

Bilen din er utstyrt med kollisjonsputer og hofte-/skulderbelter både på fører- og passasjersiden.

Tilleggssystemet består av kollisjonsputer som er montert i midten av rattet og i frontpanelet over hanskerommet på passasjersiden.

Kollisjonsputene er merket med AIR BAG preget på dekslene.

Hensikten med kollisjonsputene er å gi føreren og passasjeren foran beskyttelse i tillegg til den som oppnås bare med sikkerhetsbeltene ved en tilstrekkelig kraftig frontkollisjon.



## ADVARSEL

Hvis du skal redusere faren for alvorlig personskade eller død på grunn av utløst frontkollisjonspute, ta følgende forholdsregler:

- Sikkerhetsbeltene må brukes til enhver tid for å hjelpe til å holde passasjerene på riktig plass.
- Flytt setet så langt bak som mulig fra kollisjonsputene foran, men du må fortsatt ha kontroll over bilen.
- Len deg aldri mot døren eller midtkonsollen.
- Ikke la frontpassasjeren legge føtter eller bein på dashbordet.
- Ingen gjenstander (for eksempel kollisjonsputedeksel, mobiltelefonholder, koppholder, luftrensere eller klistremerker) skal plasseres over eller i nærheten av kollisjonsputemodulen på rattet, instrumentpanelet, frontruteglasset og frontpassasjerens panel over hanskerommet. Slike gjenstander kan forårsake skade hvis bilen kommer ut for et sammenstøt som er alvorlig nok til at kollisjonsputene utløses.
- Ikke fest gjenstander på frontruten og innsiden av speilet.



## ON/OFF (på/av)-bryter for passasjerkollisjonspute foran (utstyrsavhengig)

Formålet med bryteren er å deaktivere kollisjonsputen på passasjersiden for å kunne transportere passasjerer som har økt risiko for skader relatert til kollisjonspute på grunn av alder, størrelse eller medisinsk tilstand.



Deaktivere kollisjonsputen på passasjersiden:

Sett nøkkelen eller en lignende stiv gjenstand inn i PÅ/AV-bryteren for kollisjonsputen for passasjeret foran og skru den til AV-stilling. AV-indikatoren (⊗) for kollisjonsputen for passasjeret foran vil lyse inntil passasjerens kollisjonspute foran blir reaktivert.



Aktivere kollisjonsputen på passasjersiden:

Sett nøkkelen eller en lignende stiv enhet inn i PÅ/AV-bryteren til kollisjonsputen for passasjeret foran og skru den til PÅ-stilling. Kollisjonspute PÅ-indikatoren (⊗) for passasjeret foran lyser.

## **i** Informasjon

PÅ/AV-indikatoren for kollisjonsputen på passasjersiden foran lyser vanligvis i ca. 4 sekunder etter at tenningsnøkkelen er dreid til PÅ-stillingen. Men hvis tenningsbryteren eller ENGINE START/STOP (start/stopp-knappen) blir dreid til ON (PÅ) innen 3 minutter etter at tenningen er slått AV, lyser ikke indikatoren.

## **!** ADVARSEL

Ikke la en voksen passasjer sitte på passasjeretset når kollisjonspute AV-indikatoren for passasjeretset foran lyser. Under en kollisjon vil kollisjonsputen for passasjeretset foran ikke blåses opp hvis indikatoren lyser. Slå på kollisjonsputen for passasjeretset foran eller flytt passasjeren til baksetet.

## **!** ADVARSEL

Hvis det blir feilfunksjon på PÅ/AV-bryteren for kollisjonsputen på passasjersiden, kan følgende forhold oppstå:

- Varsellyset for kollisjonspute (🚗) på instrumentpanelet lyser.
- AV-indikatoren (🚗) for kollisjonsputen for passasjeretset foran lyser ikke, og PÅ-indikatoren (🚗) går på og av igjen. Kollisjonsputen for passasjeretset foran blåses opp i en frontkollisjon, selv om PÅ/AV-bryteren for kollisjonsputen for passasjeretset foran er satt til AV-stilling.
- Vi anbefaler at en autorisert HYUNDAI-forhandler kontrollerer PÅ/AV-bryteren for passasjerens kollisjonspute og kollisjonsputesystemet så snart som mulig.

## Sidekollisjonsputer og midtre kollisjonspute foran (utstyrsavhengig)

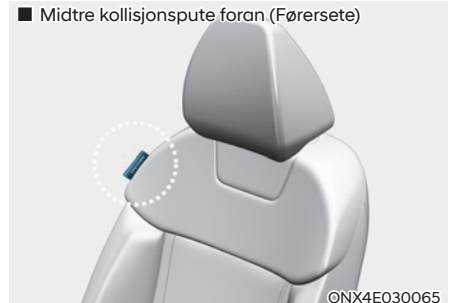
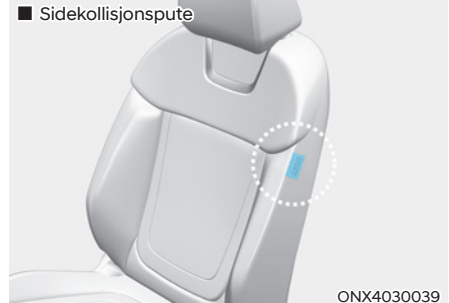

Bilen din er utstyrt med en sidekollisjonspute på hvert forsete. I tillegg er bilen utstyrt med en midtre kollisjonspute foran på indre side av føreretsets seterygg. Formålet med kollisjonsputen er å gi bilen utvidet beskyttelse i forholdet til som gis av sikkerhetsbeltet alene.

Sidekollisjonsputene og midtre kollisjonspute foran er konstruert for å utløses ved visse sidekollisjoner, avhengig av støtstyrken.

For biler som er utstyrt med veltesensor, kan midtre kollisjonspute foran, sidekollisjonsputene og/ eller gardinkollisjonsputene samt beltestrammerne på begge sider av bilen utløses hvis det registreres velt eller muligheten for velt.

Sidekollisjonsputene og midtre kollisjonspute foran er ikke konstruert for å utløses i alle sidekollisjoner eller veltesituasjoner.



### ADVARSEL

**Hvis du skal redusere faren for alvorlig personskade eller død på grunn av en utløst sidekollisjonspute, ta følgende forholdsregler:**

- Sikkerhetsbeltene må brukes til enhver tid for å hjelpe til å holde passasjerene på riktig plass.
- La ikke passasjerene lene hodet eller kroppen mot dørene, legge armene på dørene, strekke armene ut av vinduet, eller plassere gjenstander mellom dørene setene.
- Hold rattet i stillingene kl. 9 og kl. 3 for å minimere faren for skader på hendene og armene.
- Ikke bruk ekstra setetrekk. Dette kan redusere eller forhindre systemets effektivitet.
- Ikke heng opp andre gjenstander enn klær. I en ulykke kan den skade bilen eller passasjerene.
- Plasser ikke gjenstander over kollisjonsputen eller mellom kollisjonsputen og deg selv. Du må heller ikke feste gjenstander i området der kollisjonsputen blåses opp, slik som dør, glass i sidedøren, fremre og bakre stolpe.
- Ikke plasser gjenstander mellom døren og setet. De kan bli til farlige prosjektiler hvis sidekollisjonsputen blåses opp.
- Ikke installer tilbehør på siden eller nær sidekollisjonsputene.
- Ikke påføre støt på dørene når ENGINE START/STOP (start/stopp-knappen) settes i PÅ- eller START-posisjon, da dette kan føre til at kollisjonsputene på siden løses ut.
- Hvis setet eller setetrekket er skadet, anbefaler vi at systemet repareres hos en autorisert HYUNDAI-forhandler.

### Gardinkollisjonspute (utstyrsavhengig)



Sidekollisjonsgardiner er plassert langs begge sider av takskinnene, over for- og bakdørene.

De er designet for å beskytte hodet til passasjerer foran og passasjerer som sitter på sidene bak ved visse sidekollisjoner.

Vinduskollisjonsputene er konstruert for å utløses ved visse sidekollisjoner, avhengig av støtstyrken.

Kollisjonsputene på siden eller framme kan bli utløst hvis det har blitt oppdaget velting av bilen eller en mulig velting. Dette gjelder for biler der denne sensoren har blitt montert.

Vinduskollisjonsputene er ikke konstruert for å utløses i alle situasjoner med sidekollisjon eller velting.



### ADVARSEL

Hvis du skal redusere faren for alvorlig personskade eller død på grunn av en utløst vinduskollisjonspute, ta følgende forholdsregler:

- Alle passasjerer må til enhver tid bruke sikkerhetsbeltene for å hjelpe til å holde passasjerene på riktig plass.
- Fest barnesetesystemet godt og så langt fra døren som mulig.
- Ikke plasser gjenstander over kollisjonsputen. Ikke fest noen gjenstander rundt det området som kollisjonsputen blåser opp, for eksempel døren, sidedørglasset, for- og bakstolpe, takskinner.
- Ikke heng opp andre gjenstander, unntatt klær, spesielt harde eller knusbare gjenstander.  
I en ulykke kan det skade bilen eller passasjerene.
- La ikke passasjerene lene hodet eller kroppen mot dørene, legge armene på dørene, strekke armene ut av vinduet, eller plassere gjenstander mellom dørene setene.
- Du må ikke åpne eller reparere sidekollisjonsputene.



## Slik virker kollisjonsputesystemet

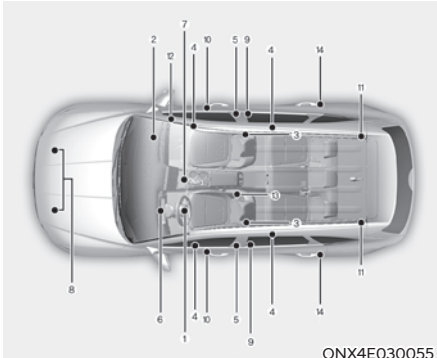

ONX4E030055

- (1) Kollisjonsputemodul på førerside
- (2) Passasjerkollisjonsputemodul, foran.
- (3) Sidekollisjonsputemoduler\*
- (4) Gardinkollisjonsputemoduler\*
- (5) Fremre belteforstrammer
- (6) Varsellampe for kollisjonspute
- (7) SRS-styringsmodul (SRSCM) / Velsesensor\*
- (8) Frontkollisjonssensorer
- (9) Sidekollisjonssensorer (akselerasjon)\*
- (10) Sidetrykksensorer (trykk)\*
- (11) Bakre belteforstrammer\*
- (12) PÅ/AV-bryter for passasjerkollisjonspute foran\*
- (13) Modul for midtre kollisjonspute foran\*
- (14) Sidekollisjonssensorer (akselerasjon)\*

\* : utstyrsavhengig

SRSCM overvåker konstant alle SRS-komponenter når tenningsbryteren står på ON, for å avgjøre om en kollisjon er alvorlig nok til at kollisjonsputene eller forstrammingen av sikkerhetsbeltet skal aktiveres.



## SRS-varsellampe (tilleggssikkerhetssystem)

Kollisjonsputevarsellampen SRS (Supplementary Restraint System) på instrumentpanelet viser symbolet for kollisjonspute i illustrasjonen. Systemet kontrollerer kollisjonsputenes elektriske system mhp. funksjonsfeil. Lampen indikerer at det er et potensielt problem med kollisjonsputesystemet, som kan inkludere side- og/eller vinduskollisjonsputer som brukes til veltebeskyttelse.



## ADVARSEL

Hvis det er feilfunksjoner i SRS, kan det hende at ikke kollisjonsputen utløses riktig ved en ulykke, og dette øker faren for alvorlig personskade eller død.

Hvis noen av de følgende forhold oppstår, er det feilfunksjon i SRS:

- Lyset tennes ikke i ca. tre til seks sekunder når tenningen settes i PÅ-stillingen.
- Lampen forsetter å lyse etter at den har lyst i ca. tre til seks sekunder.
- Varsellampen lyser opp mens du kjører bilen.
- Varsellampen lyser opp når motoren er på.

Vi anbefaler at en autorisert HYUNDAI-forhandler kontrollerer SRS så snart som mulig hvis noen av disse forholdene oppstår.

Ved en moderat til alvorlig frontkollisjon vil sensorene registrere bilens raske deselerasjon. Hvis graden av deselerasjon er høy nok, vil styreenheten utløse frontkollisjonsputene samtidig og med den nødvendige styrke.

De fremre kollisjonsputene bidrar til å beskytte føreren og passasjerene ved å reagere på frontsammenstøt, der sikkerhetsbelter alene ikke kan gi tilstrekkelig sikring. Når det er nødvendig, gir sidekollisjonsputene beskyttelse ved et sidesammenstøt eller velt ved å støtte sideregionen av kroppen.

- Kollisjonsputene blir aktivert (kan blåses opp ved behov) når tenningsbryteren er i ON (PÅ) eller innen omtrent 3 minutter etter at tenningen slås av.
- Kollisjonsputene utløses ved visse front- eller sidekollisjoner for å beskytte passasjerene fra alvorlig fysisk skade.
- Det er ingen bestemt hastighet der kollisjonsputene utløses. Generelt er kollisjonsputer designet for å blåses opp basert på alvorlighetsgraden av en kollisjon og dens retning. Disse to faktorene bestemmer om sensorene produserer et elektronisk utløsnings-/ oppblåsingsignal.
- Hvorvidt kollisjonsputen blåses opp, avhenger av en rekke faktorer, inkludert bilens hastighet, anslagsvinkler og tettheten og stivheten til bilen eller gjenstandene som bilen treffer i kollisjonen. De avgjørende faktorer er ikke begrenset til de som er nevnt ovenfor.
- Frontairbager blåses helt opp på et øyeblikk og tømmes med det samme. Det er nesten umulig for deg å se kollisjonsputer blåses opp i løpet av en ulykke. Det er mye mer sannsynlig at du bare vil se de tømte kollisjonsputene som henger ut av oppbevaringsrommet etter kollisjonen.

- I tillegg til å utløses ved alvorlige sidekollisjoner, vil biler utstyrt med veltesensor, side- og/eller gardinkollisjonsputer utløses hvis sensorsystemet registrerer en velt. Når det registreres en velt, vil gardinkollisjonsputene være utløst lengre for å hjelpe til å gi beskyttelse fra utstøting, spesielt når det brukes sammen med sikkerhetsbelter. (hvis utstyrt med en veltesensor)
- For å bidra til økt beskyttelse, må kollisjonsputene blåses raskt opp. Hastigheten til kollisjonsputeinflasjon er en konsekvens av ekstremt kort tid for å oppblåse kollisjonsputene mellom beboeren og bilkonstruksjonene før beboeren påvirkes disse strukturene. Denne inflasjonshastigheten reduserer risikoen for alvorlige eller livstruende skader og er dermed en nødvendig del av kollisjonsputedesign. Likevel kan den raske utløsningen av kollisjonsputen forårsake skader som kan omfatte skrubbsår i ansiktet, blåmerker og brukne ben, på grunn av utløsningshastigheten også gjør at kollisjonsputen utvider seg med stor styrke.
- Det finnes også omstendigheter hvor kontakt med kollisjonsputen kan forårsake alvorlig personskade, spesielt hvis passasjerene sitter for nær kollisjonsputen.

Du kan treffe tiltak for å redusere risikoen for å bli skadet av en oppblåst kollisjonspute. Den største risikoen er å sitte for nær kollisjonsputen. En kollisjonspute trenger plass til å blåses opp. Det anbefales at føreren sitter så langt som mulig mellom midten av rattet og brystet samtidig som kontrollen over bilen fortsatt opprettholdes.

■ Kollisjonsputer for fører foran (1)

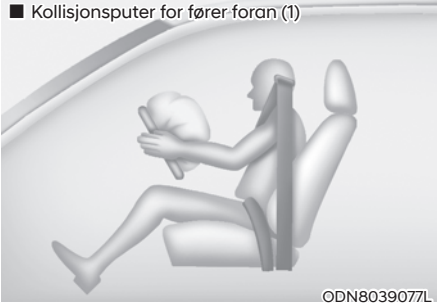

Når SRSCM konstaterer en tilstrekkelig kraftig kollisjon mot fronten av bilen, vil den automatisk utløse kollisjonsputene foran.

■ Kollisjonsputer for fører foran (2)

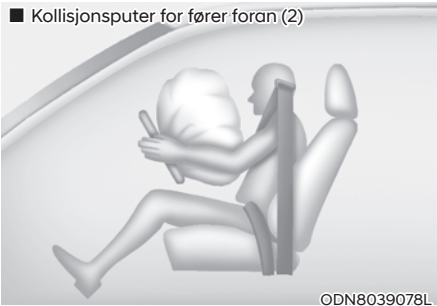

Under utløsning vil sømmene som er støpt inn i dekslene bryte, og dekslet deler seg på grunn av trykket når kollisjonsputen foldes ut. Når dekslene åpner seg videre, kan kollisjonsputene blåses helt opp.

En helt utløst kollisjonspute i kombinasjon med sikkerhetsbelte som er brukt riktig, moderer førerens eller frontpassasjerens bevegelse forover, og reduserer faren for hode- og brystskade.

■ Kollisjonsputer for fører foran (3)

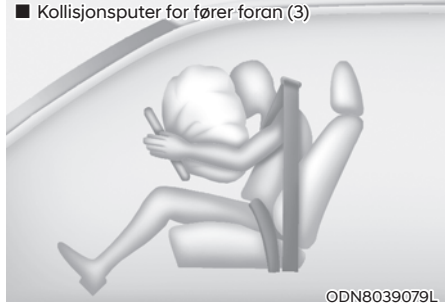

■ Kollisjonspute på passasjersiden



Etter at kollisjonsputen er helt utløst, begynner den umiddelbart å reduseres, noe som gjør at føreren kan se forover og kan styre eller bruke andre kontrollenheter.

### **ADVARSEL**

**Hvis du skal unngå at gjenstander blir farlige prosjektiler når passasjerens kollisjonsputene utløses:**

- Ikke monter eller plasser noen gjenstander (drikkeholder, CD-holder, klistremerker, osv.) på panelet over hanskerommet der kollisjonsputen for passasjer er plassert.
- Ikke sett inn en beholder med flytende luftrenser i nærheten av instrumentpanelet eller på instrumentpanelflaten.

## Dette kan du forvente etter at en kollisjonsputene er utløst

Etter at en front- eller sidekollisjonspute blåses opp, vil den veldig raskt tømmes. Oppblåsningen av kollisjonsputen forhindrer ikke føreren i å se ut av frontruten eller være i stand til å styre. Vinduskollisjonsputer kan forbli delvis oppblåst i en stund etter at de har blitt brukt.



### ADVARSEL

Etter at en kollisjonsputene er utløst, ta disse forholdsreglene:

- **Åpne vinduene og dørene så snart som mulig etter kollisjonen for å unngå for lang eksponering for røyk og pulver som frigjøres når kollisjonsputen utløses.**
- **Ikke rør kollisjonsputens interne komponenter i oppbevaringsområdet umiddelbart etter at en kollisjonspute er utløst. Delene som kommer i kontakt med en utløst kollisjonspute kan være veldig varme.**
- **Vask alltid utsatte hudområder nøye med kaldt vann og mild såpe.**
- **Vi anbefaler at en autorisert HYUNDAI-forhandler erstatter kollisjonsputen straks etter bruk. Kollisjonsputer er konstruert for kun å brukes en gang.**

## Støy og røyk fra utløsningen av kollisjonsputen

Når kollisjonsputene utløses, avgir de høy lyd og kan produsere røyk og pulver i luften inne i bilen. Dette er normalt og er et resultat av antenningen av kollisjonsputen utløsermekanisme. Etter at kollisjonsputen blåses opp, kan du føle betydelig ubehag ved å puste på grunn av kontakten med både sikkerhetsbelte og kollisjonspute i brystet, samt etter innånding røyk og pulver. Pulveret kan forverre astma for noen mennesker. Hvis du opplever åndedrettsproblemer etter en kollisjonspute-utløsning, kontakt lege omgående.

Selv om røyk og pulver ikke er giftige, kan de forårsake irritasjon i huden, øynene, nesen, halsen osv. Vask og skyll i så fall straks med kaldt vann og kontakt lege hvis symptomene vedvarer.

## Det må ikke monteres barnesetesystem i passasjeretset foran

■ Type A



OHI038169L

■ Type B

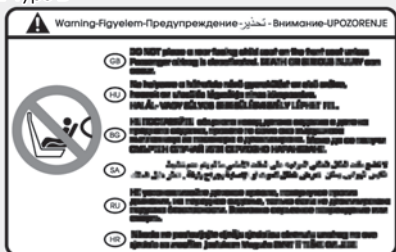

OHI038170L

Du må aldri plassere et barnsetesystem i passasjeretset foran, hvis ikke kollisjonsputen er deaktivert.

## ADVARSEL

Bruk **ALDRI** en bakovervendt barnefastholding på et sete som er beskyttet av en **AKTIV** kollisjonspute foran den, **DØD** eller alvorlig skade på **BARNEN** kan forekomme.

## Hvorfor blir ikke kollisjonsputen utløst i en kollisjon? (Utløsningseller ikke utløsningsforhold av kollisjonsputen)

Det er visse typer ulykker der kollisjonsputen ikke forventes å gi ytterligere beskyttelse. Det omfatter påkjørselbakfra, andre eller tredje kollisjoner i flere sammenhengende hendelser samt sammenstøt i lav hastighet. Skade på bilen indikerer absorpsjon av energi fra kollisjonsputen, og er ikke en indikator for om en kollisjonspute burde ha vært utløst.

## Kollisjonsputesensorer



### ADVARSEL

Slik kan du redusere faren for at en kollisjonspute skal utløses uventet og forårsake alvorlig personskade eller død:

- La det ikke komme støt fra gjenstander på de stedene hvor kollisjonsputesensorene er montert.
- Ikke utfør vedlikehold på eller rundt kollisjonsputesensorene. Hvis plasseringen eller vinkelen på sensoren endres, kan kollisjonsputene utløses selv om de ikke skulle det, eller de kan ikke utløses når de skal.
- Montering av kufangere med deler som ikke er originale HYUNDAI-deler, eller deler som ikke har tilsvarende kvalitet, kan ha en negativ innvirkning på funksjonen til kollisjonsputene.

For å sikre korrekt funksjon for kollisjonsputesystemet anbefaler vi at støtfangeren skiftes ut med originale HYUNDAI-deler eller tilsvarende reservedeler som er spesifisert for bilen din.

- Trykk på start/Stopp-knappen til AV eller ACC posisjon, og vent i 3 minutter når bilen blir tøyet vekk for å forhindre en utløsning av kollisjonsputen.
- Vi anbefaler at du får reparert alle kollisjonsputene hos en autorisert HYUNDAI-forhandler.

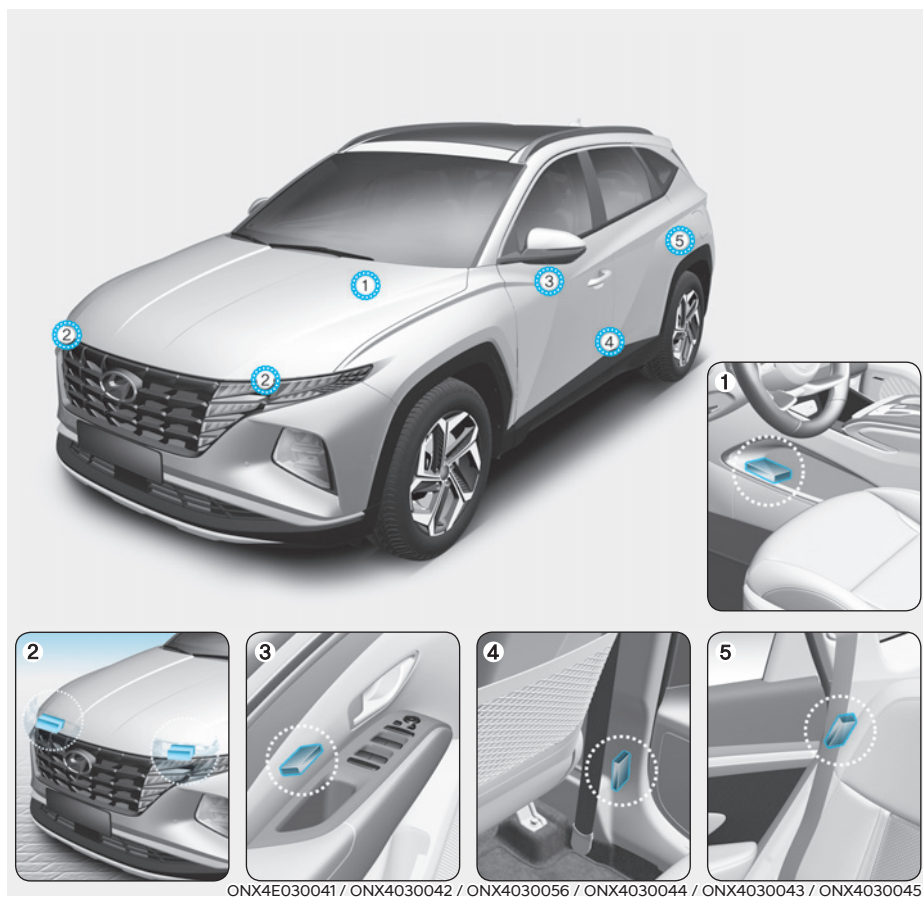

1. SRS-styringsmodul / Veltesensor\*
2. Frontkollisjonssensor
3. Sidekollisjonssensorer (Trykk)\*

4. Sidekollisjonssensorer (Akselerasjon)\*
5. Sidekollisjonssensorer (Akselerasjon)\*

\* : utstyrsavhengig

## Forhold da kollisjonsputen utløses

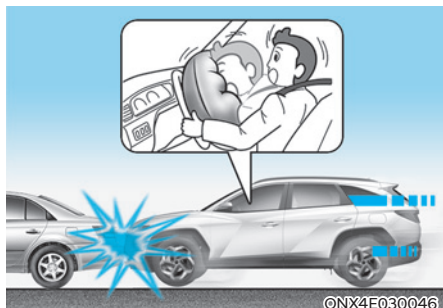

### Kollisjonsputer foran

Kollisjonsputene foran er designet for å utløses ved en frontkollisjon, avhengig av kraften på støtet ved frontkollisjonen.

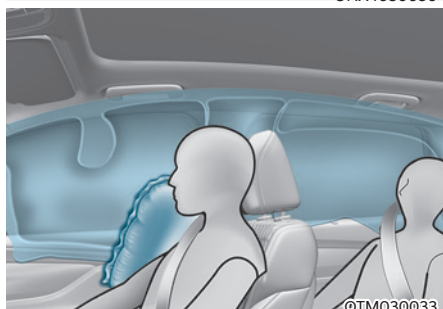
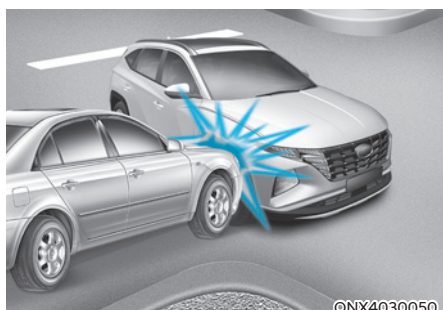

### Sidekollisjonsputer og gardinkollisjonsputer

Side- og gardinkollisjonsputene er konstruert for å utløses når en kollisjon oppdages av sidekollisjonsensorene, avhengig av hvor kraftig sammenstøtet er.

Selv om førerens og passasjerens kollisjonsputer er laget for å utløses i frontkollisjoner, kan de også utløses i andre typer kollisjoner dersom frontlsammenstøtsensorene oppdager et tilstrekkelig støt. Side- og vinduskollisjonsputen er utviklet for å utløses i sidekollisjonskollisjoner, men de kan utløses i andre kollisjoner dersom sidestøtsensorene oppdager et tilstrekkelig støt.

Side- og gardinkollisjonsputene er også konstruert for å utløses når det konstateres velt av veltesensoren. (hvis utstyrt med veltesensor)

Hvis bilens chassis er påvirket av støt eller gjenstander på dårlige veier, kan kollisjonsputene utløses. Kjør forsiktig på dårlige veier eller på overflater som ikke er konstruert for veitrafikk for å forhindre utilsiktet utløsning av kollisjonsputer.



## Forhold da kollisjonsputen ikke utløses

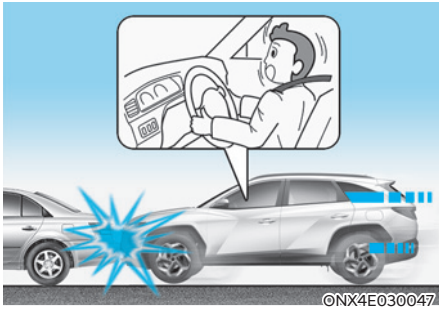

I visse lavhastighetskollisjoner utløses ikke kollisjonsputene. Kollisjonsputene er designet for å ikke utløses i slike tilfeller, fordi de ikke kan gi noen beskyttelse utover sikkerhetsbeltene i slike kollisjoner.



Frontkollisjonsputene foran er ikke designet for å utløses i kollisjoner bakfra, fordi passasjerene beveger seg bakover ved kraften fra kollisjonen. Ved slike tilfeller gir ikke de utløste kollisjonsputene noen tilleggsbeskyttelse.

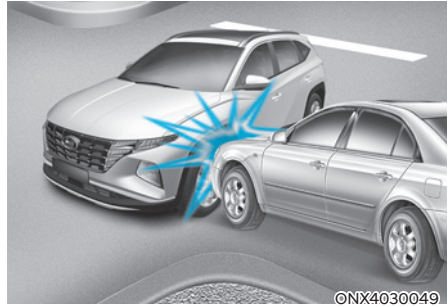

Det kan hende at kollisjonsputene foran ikke utløses ved sidekollisjoner, fordi passasjerene beveger seg i kollisjonsretningen, og ved sidekollisjoner vil dermed ikke utløsning av frontkollisjonsputen gi tilleggsbeskyttelse for passasjerene.

Side- og vinduskollisjonsputene kan imidlertid utløses avhengig av kraften på støtet.

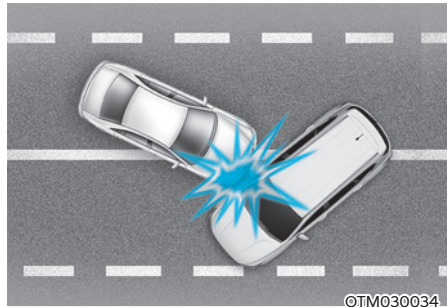

I en vinklet kollisjon kan styrken av sammenstøtet føre personene i bilen i en retning der kollisjonsputer ikke ville være i stand til å gi noen ekstra fordel, og dermed utløser ikke sensorene noen kollisjonsputer.

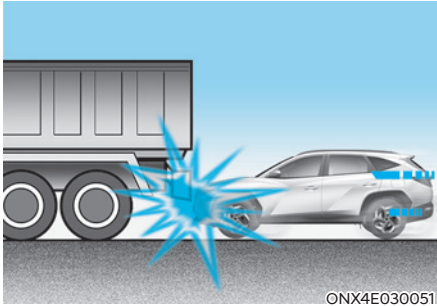

ONX4E030051

Like før et sammenstøt bremses føreren ofte kraftig opp. Slik kraftig bremsing senker den fremre delen av bilen og forårsaker at den kjører under et kjøretøy med høyere bakkeklaring. Kollisjonsputene kan ikke utløses ved en slik "underkjøring" fordi retardasjonskrefter som detekteres av sensorene kan reduseres vesentlig ved slike underkjøringskollisjoner.



ONX4030053

Kollisjonsputene foran utløses kanskje ikke ved velteulykker, fordi utløsning av kollisjonsputen foran ikke gir ekstra beskyttelse for passasjerene i slike tilfeller.

## **i** Informasjon

- **Biler med veltesensor**  
Side- og vinduskollisjonsputer kan utløses ved en velt, når det konstateres av veltesensoren.
- **Biler som ikke er utstyrt med veltesensor**  
Side- og/eller gardinkollisjonsputene kan utløses når bilen velter ved en sidekollisjon hvis bilen er utstyrt med side- og gardinkollisjonsputer.

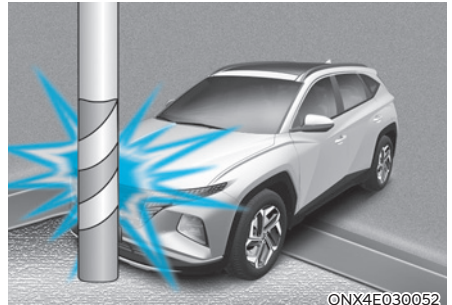

ONX4E030052

Det kan hende at kollisjonsputene ikke utløses hvis bilen kolliderer med gjenstander slik som telefonstolper eller trær, da kollisjonspunktet er konsentrert og kollisjonsenergien blir absorbert av karosseristrukturen.

### Vedlikeholde SRS

SRS er praktisk talt vedlikeholdsfritt og det er ingen deler som du kan reparere selv. Hvis varsellampen for SRS-kollisjonspute ikke lyser, eller lyser når tenningsbryteren slås PÅ, eller lyser hele tiden, anbefaler vi at systemet umiddelbart blir kontrollert av en autorisert HYUNDAI-forhandler.

Vi anbefaler at alt arbeid med SRS-systemet, slik som demontering, montering, reparasjon eller arbeid på rattet, forsetepassasjerens panel, forsetene og takbøylene må utføres hos en autorisert HYUNDAI-forhandler. Feil håndtering av SRS-systemet kan resultere i alvorlig personskade.



### ADVARSEL

Hvis du skal redusere faren for alvorlig personskade eller død, ta følgende forholdsregler:

- **Ikke forsøk å modifisere eller frakoble SRS-komponenter eller ledningsnett, inkludert tillegg av alle typer merker eller trekk eller modifikasjoner på karosseristrukturen.**
- **Ikke plasser noen gjenstander over eller nær modulene for kollisjonsputene på rattet, instrumentpanelet og panelet over hanskerommet på passasjersiden.**
- **Rengjør dekselet til kollisjonsputene med en myk klut fuktet med vanlig vann. Løsemidler eller rengjøringsmidler kan ha negativ innvirkning kollisjonsputedekslene og riktig utløsning av systemet.**
- **Vi anbefaler at du får skiftet utløste kollisjonsputer hos en autorisert HYUNDAI-forhandler.**
- **Hvis komponenter i kollisjonsputesystemet må kasseres, eller hvis bilen skal vrakes, må det tas hensyn til visse sikkerhetsregler. Vi anbefaler at du kontakter en autorisert HYUNDAI-forhandler for å få nødvendig informasjon. Unnlattelse av å følge disse forholdsregler kan øke risikoen for personskade.**

## Tilleggsikkerhetsregler

**Passasjerene skal ikke bevege seg ut av eller skifte sete mens bilen er i bevegelse.** Passasjerer som ikke bruker sikkerhetsbelte i en kollisjon eller nødstop, kan bli slengt mot innsiden av bilen, mot andre passasjerer eller ut av bilen.

**Bruk ikke tilleggsutstyr på sikkerhetsbeltene.** Innretninger som hevdes å forbedre passasjerenes komfort eller endring av sikkerhetsbeltene, kan redusere beskyttelsen av sikkerhetsbeltene og øke sjansen for alvorlig personskade ved en kollisjon.

**Sikkerhetsbeltene må ikke forandres.** Modifikasjon av sikkerhetsbeltene foran kan hindre funksjonen av tilleggsikkerhetssystemets sensorkomponenter eller sidekollisjonsputene.

**Ikke plasser gjenstander under forsetene.** Hvis det plasseres gjenstander under forsetene kan det hindre at tilleggsikkerhetssystemets sensorkomponenter og ledningsnett fungerer som det skal.

**Ikke påføre støt på dørene.** Støt på dørene når ENGINE START/STOP (start/stopp-knappen) settes i PÅ- eller START-posisjon kan føre til at kollisjonsputene løses ut.

### ***Tilleggsutstyr eller modifisering av bil som er utstyrt med kollisjonspute***

Hvis du modifiserer bilen ved å endre rammen, støtfangersystemet, fronten eller metallplater på siden, eller endrer kjørehøyden, kan det ha innvirkning på funksjonen av bilens kollisjonsputesystem.

## Advarselsmerke for kollisjonspute

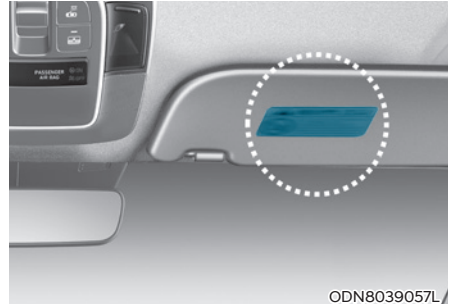

ODN8039057L

Det er satt på varseletiketter for kollisjonsputene for å varsle passasjerene om den potensielle faren ved kollisjonsputesystemet.

Forsikre deg om at du leser all informasjon i instruksjonsboken om kollisjonsputene som er montert i bilen din.



# 4. Instrumentpanel

Instrumentpanel - Hybridbil.....	4-2
Instrumentpanel - Plug-in-hybridbil .....	4-3
Instrumentpanelstyring .....	4-4
Belysning på instrumentpanel .....	4-4
Målere .....	4-4
Speedometer .....	4-4
Strømmåler.....	4-5
Tankmåler .....	4-5
Måler for hybridbatteriets ladetilstand (SOC).....	4-6
Indikator for plug-in-hybridmodus.....	4-7
Utetemperaturmåler .....	4-7
Kilometerteller .....	4-8
Kjøredistanse til tom tank .....	4-8
Drivstofføkonomi (for 10,25-tommer panel) .....	4-9
Varsellampe for isete vei.....	4-9
Girindikator for girkasse.....	4-10
Girindikator for automatgir .....	4-10
Girindikator for automatgir i modus for manuell giring (for Europa) .....	4-10
Varsel- og indikatorlamper .....	4-11
Meldinger på LCD-display .....	4-23
LCD-display .....	4-33
LCD-displaykontroll.....	4-33
LCD-displaymoduser .....	4-34
Modus for kjørecomputer .....	4-35
Sving-for-sving-modus (TBT).....	4-35
Kjøreassistanse-modus .....	4-35
Hovedvarselgruppe .....	4-36
Brukerinnstillingsmodus.....	4-37
Kjørecomputer (4,2 tommer) - Hybridbil .....	4-44
Kjøremoduser.....	4-44
Kjørecomputer (10,25 tommer) - Hybridbil .....	4-46
Kjøremoduser.....	4-46
Kjørecomputer (4,2 tommer) - Plug-in-hybridbil .....	4-49
Kjøremoduser.....	4-49
Kjørecomputer (10,25 tommer) - Plug-in-hybridbil .....	4-52
Kjøremoduser.....	4-52
Kjøretøyinnstillinger (infotainmentsystem).....	4-55
Innstilling av bilen .....	4-55

## INSTRUMENTPANEL - HYBRIDBIL

■ 4,2 tommer



■ 10,25 tommer

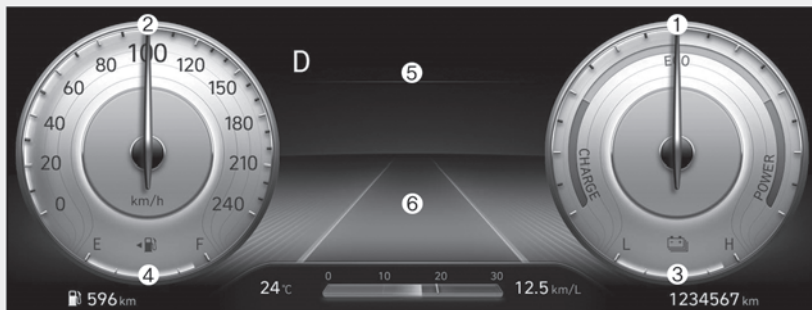

**Det faktiske panelet i bilen kan avvike fra illustrasjonen.  
For mer informasjon, se avsnittet "Målere" i dette kapitlet.**

ONX4EH041015E/ONX4H040002

- |   |  |
|---|--|
| 1. Strømmåler   | 4. Tankmåler                             |
| 2. Speedometer  | 5. Varsel- og indikatorlamper            |
| 3. Måler for batteriets ladestatus (SOC, State of Charge) | 6. LCD-display (inkludert kjørecomputer) |

## INSTRUMENTPANEL - PLUG-IN-HYBRIDBIL

■ 4,2 tommer



■ 10,25 tommer

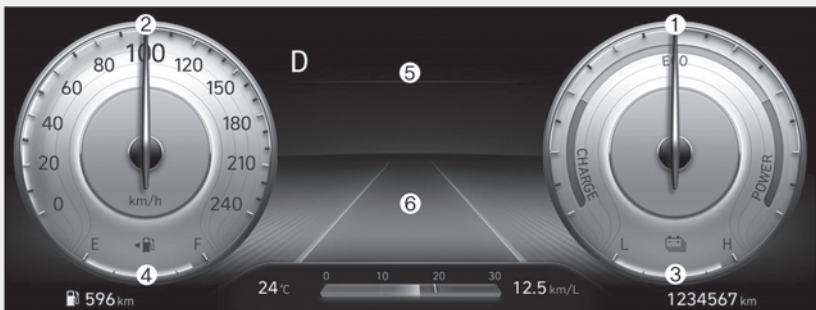

**Det faktiske panelet i bilen kan avvike fra illustrasjonen.  
For mer informasjon, se avsnittet "Målere" i dette kapitlet.**

ONX4EH040007/ONX4H040002

- |   |  |
|---|--|
| 1. Strømmåler   | 4. Tankmåler                             |
| 2. Speedometer  | 5. Varsel- og indikatorlamper            |
| 3. Måler for batteriets ladestatus (SOC, State of Charge) | 6. LCD-display (inkludert kjørecomputer) |



## Instrumentpanelstyring

### Belysning på instrumentpanel

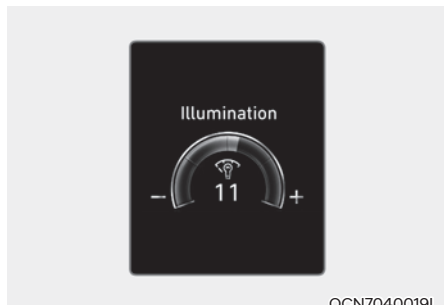

Du kan justere belysningen på instrumentpanelet på brukerinnstillingsmoduset på LCD-skjermen når motoren er på ('Belysning → Belysningsinnstilling'). Når kjøretøyets parkeringslys eller frontlys er på, kommer knappen for belysning innvendig til å bli sterkere og lampene kan bli justert.

**Hvis bilen din er utstyrt med ekstra navigasjon må du se i den separat leverte håndboken for infotainmentsystemet.**

### ADVARSEL

**Juster aldri instrumentpanelet når du kjører. Dette kan resultere i at du mister kontrollen, og føre til ulykke eller død, alvorlig personskade eller skade på kjøretøyet.**

- Lysstyrken på instrumentpanelbelysningen vises.
- Hvis lysstyrken når maksimums eller minimumsnivå, hører du en alarm.

## Målere

### Speedometer

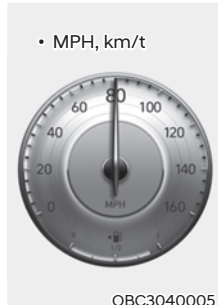
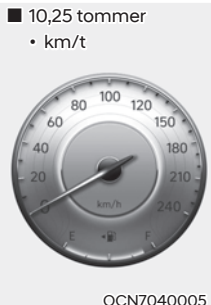
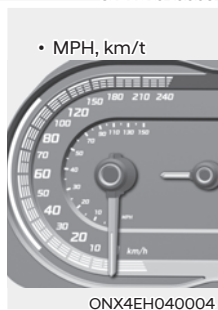
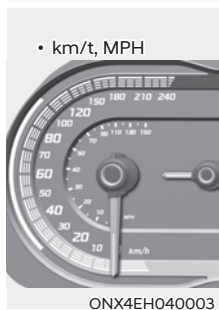
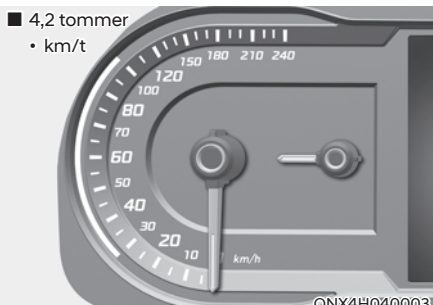

Speedometeret viser hastigheten til bilen og er kalibrert i kilometer per time (km/t) og/eller miles per time (MPH).

## Strømmåler

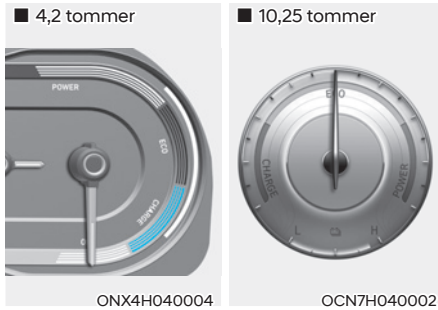

Effektmåleren angir hvorvidt gjeldende kjøreforhold er drivstoffsparende eller ikke.

- CHARGE : Viser at energien som bilen har produsert, konverteres til elektrisk energi. (Regenerert energi)
- ECO : Viser at bilen kjøres på en miljøvennlig måte.
- STRØM : Viser at bilen overgår det miljøvennlige området.

## **i** Informasjon

Indikatoren "EV" er på eller av avhengig av effektmåleområdet.

- "EV"-indikator PÅ : Bilen kjøres med den elektriske motoren, eller bensinmotoren er stoppet.
- "EV"-indikator AV : Bilen kjøres med bensinmotoren.

## Tankmåler

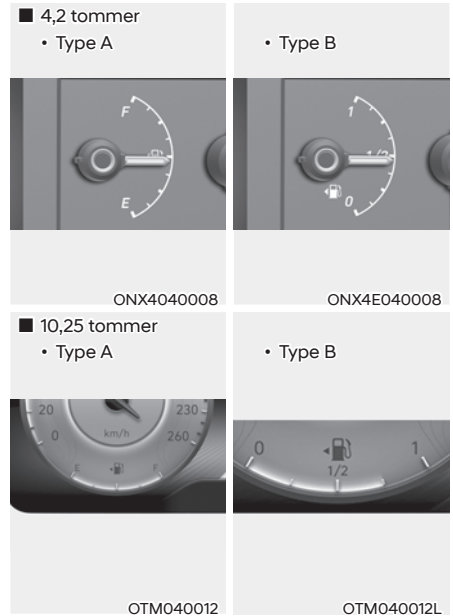

Denne måleren viser omtrent hvor mye drivstoff som er igjen i tanken.

## **i** Informasjon

- Tankkapasiteten for drivstoff kan du finne i kapittel 2.
- Tankmåleren er supplert med en varsellampe for lavt drivstoffnivå. Den lyser når drivstofftanken nesten er tom.
- I bakker eller svinger kan tankmåleren stige og falle, og varsellampen for lavt drivstoffnivå kan slå seg på tidligere enn vanlig fordi drivstoffet beveger seg i tanken.

## **!** ADVARSEL

Dersom bilen går tom for drivstoff kan dette utsette bilens passasjerer for fare. Du må stoppe og fylle drivstoff så snart som mulig etter at varsellampen lyser, eller når drivstoffmåleren kommer nær 0- eller E (Tom)-nivået.



## **MERK**

Unngå å kjøre med svært lavt drivstoffnivå. Å slippe opp for drivstoff kan føre til at motoren feiltennes, noe som skader katalysatoren.

## Måler for hybridbatteriets ladetilstand (SOC)



Denne måleren viser gjenværende strøm i hybridbatteriet. Hvis SOC er nær nivået "0 eller L (Low)", bruker bilen automatisk motoren til å lade batteriet.

Hvis serviceindikatoren () og feilfunksjonslampe (MIL) () tennes mens SOC-måleren er nær nivået "0 eller L (Low)", anbefaler vi imidlertid at bilen undersøkes av en autorisert HYUNDAI-forhandler.

## **MERK**

**Prøv aldri å starte bilen hvis drivstofftanken er tom. I en slik tilstand kan ikke motoren lade høyspenningsbatteriet i hybridsystemet. Hvis du prøver å starte bilen når det er tomt for drivstoff, vil høyspenningsbatteriet bli utladet, og det kan bli skadet.**

## Indikator for plug-in-hybridmodus

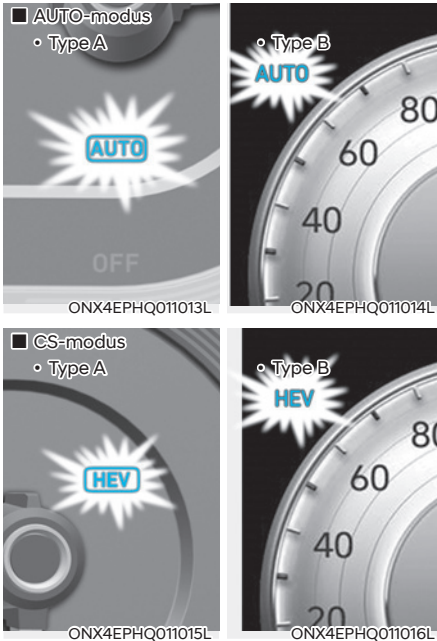

- CD-modus (Tapper batteriet, Elektrisk) : Høyspenningsbatteriet (hybrid) brukes for å kjøre bilen.
- AUTO-modus : CD-modus og CS-modus velges automatisk avhengig av veiforholdene.
- CS-modus (Opprettholder ladingen, Hybrid) : Høyspenningsbatteriet (hybrid) og bensinmotoren brukes for å kjøre bilen.

## **i** Informasjon

Motoren kan slås på i enkelte områder for å beskytte systemet, selv om batteriets ladespenning er høy og kjøring i elektrisk modus er mulig.

## Utetemperaturmåler

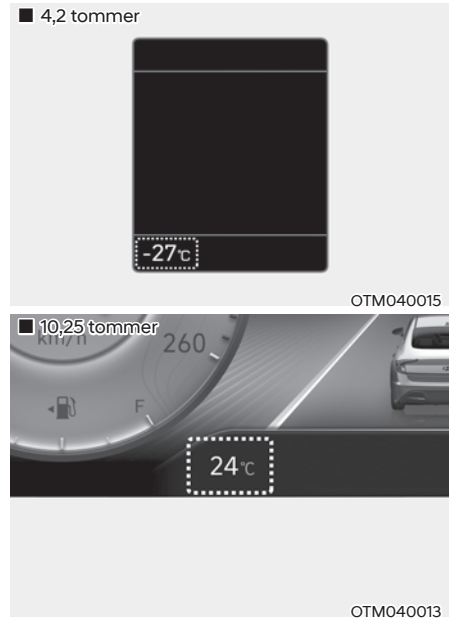

Denne måleren viser gjeldende utelufttemperaturer med 1 °C intervall. Vær oppmerksom på at temperaturen som vises på LCD-skjermen kanskje ikke endrer seg like raskt som utetemperaturen (det kan være en liten forsinkelse før temperaturen endres).

Du kan endre temperaturenhet fra °C til °F eller °F til °C i menyen Innstillinger på instrumentpanelet eller på skjermen for infotainmentsystemet:

- Gå til Oppsett → Enhet → Temperaturenhet.

Både temperaturenheten på instrumentpanelets LCD-skjerm og klimaanleggskjermen endres.

## Kilometerteller

■ 4,2 tommer



OTM040017

■ 10,25 tommer



OTM040019

Kilometertelleren viser den totale lengden bilen har kjørt og skal brukes til å avgjøre når det skal utføres periodisk vedlikehold.

## Kjøredistanse til tom tank

■ 4,2 tommer

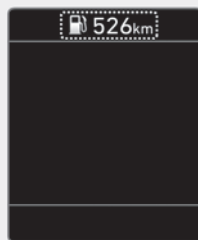

OTM040018

■ 10,25 tommer



OTM040020

- Kjøredistanse til tom tank er distansen som beregnes for hvor langt bilen kan kjøres på det resterende drivstoffet.
- Dersom den beregnede kjøredistansen er under 1 km, vil kjøredistanse til drivstofftanken er tom vises som "---".

## Informasjon

- Hvis bilen ikke står på flat mark eller batteriet har blitt frakoblet, kan det hende at denne funksjonen ikke fungerer som den skal.
- Kjøredistanse til tom tank kan være forskjellig fra den faktiske kjøredistanse og er kun et estimat.
- Trippdatamaskinen kan ikke registrere tilleggsdrivstoff hvis det fylles på mindre enn 6 liter drivstoff på bilen.
- Avstanden til tom tank kan variere mye basert på kjøreforholdene, kjørevanene og kjøretøyets tilstand.

### Drivstofføkonomi (for 10,25-tommer panel)



Den gjennomsnittlige drivstofføkonomien (1) og umiddelbar drivstofføkonomi (2) vises på bunnen av instrumentpanelet.

#### Automatisk tilbakestilling

For å tilbake stille den gjennomsnittlige drivstofføkonomien automatisk velger du mellom "Etter tenning" eller "Etter påfyll" i modusen Brukerinnstilling i "Infotainmentsystem"-skjermen.

### Varsellampe for isete vei (utstyrsavhengig)



Denne varselampen advarer føreren om at veien kan være isete. Når temperaturen på utetemperaturmåleren er under ca. 4 °C, blinker varselampen for isete vei og utetemperaturmåleren ti ganger og lyser deretter. Varsellyden høres også tre ganger.

#### **i** Informasjon

Hvis varselampen for isete vei vises under kjøring bør du være mer oppmerksom og ikke kjøre for fort, akselerere for raskt, bråbremse eller ta for skarpe svinger, osv.

## Girindikator for girkasse Girindikator for automatgir (utstyrsavhengig)

■ 4,2 tommer



OTM040016

■ 10,25 tommer



OCN7040013

Indikatoren informerer det nåværende giret.

## Girindikator for automatgir i modus for manuell giring (for Europa, utstyrsavhengig)

■ 4,2 tommer



OTM040016L

■ 10,25 tommer



OCN7040014

I manuell girmodus viser denne indikatoren hvilket gir som bør brukes for å spare drivstoff.

- Gire opp : ▲2, ▲3, ▲4, ▲5, ▲6
- Gire ned : ▼1, ▼2, ▼3, ▼4, ▼5

For eksempel

**↑3**: Indikerer at det anbefales å skifte opp til 3. gir (når girskapen står i 2. eller 1.gir).

**↓3**: Indikerer at det anbefales å skifte ned til 3. gir (når girspaken står i 4., 5. eller 6. gir).

Når systemet ikke fungerer som det skal, vises ikke indikatoren.

## Varsel- og indikatorlamper

### **i** Informasjon

Kontroller at alle varsellampene er AV etter at motoren er startet. Hvis noen av lampene fortsatt er PÅ, indikerer det en situasjon som må kontrolleres.

#### *Varsellampe for setebelte*



Denne varsellampen informerer sjåføren om at sikkerhetsbeltet ikke er festet.

**For flere detaljer, se avsnittet "Sikkerhetsbelter" i kapittel 3.**

#### *Varsellampe for kollisjonspute*



Denne varsellampen lyser:

- Når du har satt tenningsbryteren eller Motor Start/Stopp-knappen i PÅ-stillingen.
  - Kollisjonsputevarsellampen lyser i ca. 3 ~ 6 sekunder, og slukkes når alle kontrollene er utført.
- Kollisjonsputevarsellampen vil fortsette å lyse hvis det er en feil i SRS-systemets kollisjonsputefunksjon. Hvis dette skjer, anbefaler vi at bilen kontrolleres hos en autorisert HYUNDAI-forhandler.

#### *Varsellampe for parkeringsbrems og bremsevæske*



Denne varsellampen lyser:

- Når du har satt tenningsbryteren eller Motor Start/Stopp-knappen i PÅ-stillingen.
  - Parkeringsbremslampe lyser i ca. tre sekunder, og slår seg deretter av når parkeringsbremsen frigjøres.
- Når parkeringsbremsen er satt på.
- Når bremsevæsknivået i beholderen er lavt.
  - Hvis varsellampen lyser når parkeringsbremsen er frigjort, indikerer det at bremsevæsknivået i beholderen er lavt.
- Når regenererende bremsing ikke er i funksjon.

Når bremsevæsknivået i beholderen er lavt:

1. Kjør forsiktig til nærmeste sikre sted og stopp bilen.
2. Med motoren stoppet, kontroller bremsevæsknivået umiddelbart og fyll på væske etter behov (**For flere detaljer, se avsnittet "Bremsevæske" i kapittel 9**). Etter fylling av bremsevæske, kontroller alle bremsekomponentene for væskelekkasje. Hvis det oppdages en bremsevæskelekkasje, eller hvis varsellampen fortsetter å lyse, eller bremsene ikke fungerer som de skal, må du ikke kjøre med kjøretøyet. Vi anbefaler at bilen kontrolleres hos en autorisert HYUNDAI-forhandler.



### To-krets diagonalt bremsesystem

Kjøretøyet er utstyrt med et to-krets diagonalt bremsesystem. Dette betyr at du fremdeles har bremses på to hjul, selv om den ene av de to kretsene skulle svikte.

Hvis bare én krets virker, trengs det mer enn normal pedalvandring og større pedaltrykk for å stoppe bilen.

Bilen vil heller ikke stoppe på en kort distanse, med bare én del av bremsesystemet i drift.

Hvis bremsene svikter under kjøring, må du skifte til et lavere gir for å bruke motorbremsen og stoppe bilen så snart som mulig.



### ADVARSEL

**Varsellampe for parkeringsbrems og bremsevæske**

**Det kan være farlig å kjøre med bilen når varsellampen lyser. Hvis varsellampen for parkeringsbrems og bremsevæske lyser når parkeringsbremsen er frigjort, indikerer det at bremsevæsknivået er lavt.**

**Hvis dette skjer, anbefaler vi at bilen kontrolleres hos en autorisert HYUNDAI-forhandler.**

### Varsellampe for regenerativ brems



**Denne varsellampen lyser:**

Når den regenerative bremsen ikke er aktivert og bremsen ikke yter godt. Dette gjør at bremsevarsellampen (rød) og varsellampen for regenerativ bremsing (gul) lyser opp samtidig.

Hvis dette skjer må du kjøre forsiktig, og vi anbefaler at bilen kontrolleres hos en autorisert HYUNDAI-forhandler.

Å bruke bremsepedalen kan være mer vanskelig enn normalt, og bremselengden kan øke.

### Varsellampe for blokkeringsfritt bremsesystem (ABS)



**Denne varsellampen lyser:**

- Når du har satt tenningsbryteren eller Motor Start/Stop-knappen i PÅ-stillingen.
  - ABS-varsellampen lyser i ca. tre sekunder og slår seg deretter av.
- Hvis det er en feil i ABS-systemet.

Det hydrauliske bremsesystemet vil fortsatt være operasjonelt, selv om det er en feil med ABS-systemet.

### **Varsellampe for elektronisk bremsekraftfordeler (EBD)**



Når varsellampene for ABS og parkeringsbrems lyser samtidig, kan det indikere et problem med den elektroniske bremsekraftfordelingen.

Hvis dette skjer, anbefaler vi at bilen kontrolleres hos en autorisert HYUNDAI-forhandler.



### **ADVARSEL**

#### **Varsellampe for elektronisk bremsekraftfordeler (EBD)**

Hvis både varsellampene for ABS og parkeringsbrems og bremsevæske lyser, virker ikke bremsesystemet normalt og det kan oppstå en uventet og farlig situasjon ved bråbremsing.

**Unngå kjøring i høy hastighet og bråbremsing hvis dette skjer.**

**Vi anbefaler at du får kontrollert bilen hos en autorisert HYUNDAI-forhandler så snart som mulig.**

### **i Informasjon - Varsellampe for elektronisk bremsekraftfordeler (EBD)**

Hvis varsellampen for ABS lyser eller både varsellampene for ABS og parkeringsbrems og bremsevæske lyser, kan det hende at speedometeret, kilometerteller eller trippsteller ikke virker som de skal. EPS-varsellampen kan også lyse og styrekraften kan øke eller avta.

Hvis dette skjer, anbefaler vi at du får kontrollert bilen hos en autorisert HYUNDAI-forhandler så snart som mulig.

### **Varsellampe for elektronisk servostyring (EPS)**



Denne varsellampen lyser:

- Når du har satt tenningsbryteren eller Motor Start/Stopp-knappen i PÅ-stillingen.
  - Varsellampen for elektrisk servostyring lyser i ca. 3 sekunder og slår seg deretter av.
- Hvis det er en feil i EPS-systemet. Hvis dette skjer, anbefaler vi at du tar kjøretøyet til din autoriserte HYUNDAI-forhandler eller et servicesenter for å kontrollere systemet så raskt som mulig.

## Feilindikator (MIL)



Denne indikatorlampen lyser:

- Når du har satt tenningsbryteren eller Motor Start/Stopp-knappen i PÅ-stillingen.
  - Feilindikatorlampen lyser i ca. tre sekunder og slår seg deretter av.
- Når det er en feil i enten utslippskontrollsystemet, motoren eller kraftoverføringen.

Hvis dette skjer, anbefaler vi at bilen kontrolleres hos en autorisert HYUNDAI-forhandler.

### MERK

- Hvis du kjører og feilfunksjonslampen (MIL) lyser kan det forårsake skade på utslippskontrollsystemet, og dette kan innvirke på kjøreegenskapene og/eller drivstofføkonomi.
- Hvis det utvidede motorbeskyttelsessystemet aktiveres på grunn av mangel på motorolje, vil motoreffekten være begrenset. Hvis en slik tilstand vedvarer, vil indikatorlampen for funksjonsfeil lyse.

### MERK

- Hvis feilindikatoren (MIL) tenes er det fare for skader på katalysatoren, noe som kan resultere i tap av motorkraft.

Hvis dette skjer, anbefaler vi at du får kontrollert bilen hos en autorisert HYUNDAI-forhandler så snart som mulig.
- Hvis oljetrykket reduseres på grunn av for lite motorolje osv., tennes varsellampen for motoroljetrykk, og et utvidet motorbeskyttelsessystem som begrenser motorens effekt, aktiveres. Deretter tenes motorens varsellampe hvis du kjører gjentatte ganger og kjører kontinuerlig.

## Varsellampe for elektronisk parkeringsbrems (EPB) (utstyrsavhengig)

EPB

Denne varsellampen lyser:

- Når du har satt tenningsbryteren eller Motor Start/Stopp-knappen i PÅ-stillingen.
  - EPB-varsellampen lyser i ca. tre sekunder og slår seg deretter av.
- Hvis det er en feil i EPB-systemet.

Hvis dette skjer, anbefaler vi at bilen kontrolleres hos en autorisert HYUNDAI-forhandler.

### i Informasjon

Varsellampen for den elektriske parkeringsbremsen (EPB) kan lyse når indikatorlampen for det elektronisk stabilitetskontroll (ESC) lyser for å indikere at ESC ikke virker som den skal (Dette indikerer ikke at det er feilfunksjon på EPB).

## AUTO HOLD-indikator

AUTO HOLD

Denne indikatorlampen lyser:

- [Hvit] Når du aktiverer auto holdsystemet ved å trykke på AUTO HOLD-bryteren.
- [Grønn] Når du stopper bilen helt ved å trå ned bremsepedalen med auto hold-systemet aktivert.
- [Gul] Hvis det er en feil i auto hold-systemet.

Hvis dette skjer, anbefaler vi at bilen kontrolleres hos en autorisert HYUNDAI-forhandler.

For flere detaljer, se avsnittet "Auto Hold" i kapittel 6.

### Varsellampe for ladesystem



Denne varsellampen lyser:

Når batteriet ikke lader mens motoren går. Slå umiddelbart AV alt elektrisk utstyr. Prøv å ikke bruke elektrisk styrt utstyr, som de elektriske vinduene. La motoren gå.

Vi anbefaler at du får kontrollert bilen hos en autorisert HYUNDAI-forhandler så snart som mulig.

### Varsellampe for oljetrykk på motor



Denne varsellampen lyser:

Når motoroljetrykket er lavt.

Hvis oljetrykket på motoren er lavt:

1. Kjør forsiktig til nærmeste sikre sted og stopp bilen.
2. Slå av motoren og kontroller oljenivået (For mer informasjon, se avsnittet "Motorolje" i kapittel 9). Hvis nivået er lavt, må du tilsette olje.

Hvis varsellampen lyser etter at det er etterfylt olje eller hvis det ikke er olje tilgjengelig, anbefaler vi at du får kontrollert bilen hos en autorisert HYUNDAI-forhandler så snart som mulig.

(Fortsatt kjøring med varsellampen på kan medføre motorsvikt.)



### Informasjon

Når motoroljetrykket reduseres på grunn av utilstrekkelig motorolje e.l., vil varsellampen for motoroljetrykk lyse. I tillegg aktiveres det utvidede motorbeskyttelsessystemet, som begrenser motoreffekten. Hvis motoroljetrykket gjenopprettes, vil varsellampen for motoroljetrykk og det utvidede motorbeskyttelsessystemet slås av.

### MERK

Dersom motoren ikke stoppes umiddelbart etter at varsellampen for motoroljetrykk begynner å lyse, kan det føre til alvorlige skader på motoren.

### Varsellampe for lavt drivstoffnivå



Denne varsellampen lyser:

Når drivstofftanken nesten er tom.

Fyll på så snart som mulig.

### MERK

Hvis du kjører med varsellampen for lavt drivstoffnivå på, eller med drivstoffnivå under O eller E, kan det forårsake at motoren feiltenner og at katalysatoren skades.

### Servicevarsellampe



#### Denne varsellampen lyser:

- Når du har satt tenningsbryteren eller Motor Start/Stopp-knappen i PÅ-stillingen.
  - Servicevarsellampen lyser opp i ca. 3 sekunder, og slukkes når alle kontrollene er utført.
- Når det er et problem med hybridbilkontrollsystemet eller maskinvaren.

Når varsellampen lyser opp mens du kjører eller ikke slås AV når du har startet bilen, anbefaler vi at bilen blir kontrollert hos en autorisert HYUNDAI-forhandler.

### Indikator for tilkobling av ladekabel (Plug-in-hybridbil)



Denne indikatoren lyser rødt når ladekabelen er tilkoblet.

### Varsellampe for eksosystem (GPF)



- Denne varsellampen tennes når mengden sot er på et visst nivå.
- Når denne varsellampen lyser, kan den slå seg av etter kjøring i over 80 km/t i ca. 30 minutter (over 3. gir med 1.500 ~ 4.000 o/min).

Hvis denne varsellampen blinker til tross for prosedyren (LCD-advarselen vises), anbefaler vi at du får GPF-systemet kontrollert hos en autorisert HYUNDAI-forhandler.

### **MERK**

**Hvis du fortsetter å kjøre lenge etter at GPF-varsellampen har begynt å blinke, kan det oppstå skader i GPF-systemet, og drivstofforbruket kan øke.**

### **Varsellampe for overskridelse av fartsgrensen (utstyrsavhengig)**

**120**  
km/h

#### **Varsellampen blinker:**

- Når du kjører i over 120 km/t.
  - Dette er for å forhindre at du overskrider fartsgrensen.
  - Varsellyden for overskridelse av fartsgrensen utløses også i ca. fem sekunder.

### **Hovedvarsellampe**



#### **Denne varsellampen lyser:**

Når det er en feil i noen av de følgende systemene:

- Funksjonsfeil for assistansesystemet for unngåelse av frontkollisjon (utstyrsavhengig)
- Assistansesystem for unngåelse av frontkollisjon (FCA), radaren er blokkert (utstyrsavhengig)
- Funksjonsfeil for advarselssystemet for blindsonekollisjon (utstyrsavhengig)
- Advarselssystem for blindsonekollisjon, radaren er blokkert (utstyrsavhengig)
- Feil med LED-hovedlys (utstyrsavhengig)
- Feil i fjernlysassistanse (utstyrsavhengig)
- Feil i smart hastighetskontroll (utstyrsavhengig)
- Smart hastighetskontroll, radaren er blokkert (utstyrsavhengig)
- Feil i dekktrykkovervåking (TPMS)

Se på LCD-skjermen for å identifisere detaljene for varslingen.

### **Varsellampe for lavt dekktrykk**



#### **Denne varsellampen lyser:**

- Når du har satt tenningsbryteren eller Motor Start/Stopp-knappen i PÅ-stillingen.
  - Varsellampen for lavt dekktrykk lyser i ca. tre sekunder og slår seg deretter av.
- Når det er veldig lite luft i ett eller flere av dekkene. (Posisjonen til dekk med lite luft vises på LCD-skjermen.)

**For flere detaljer, se avsnittet "Overvåkingssystem for dekktrykk (TPMS)" i kapittel 8.**

**Denne varsellampen lyser etter at den har blinket i ca. 60 sekunder, eller blinker PÅ og AV med intervaller på tre sekunder gjentatte ganger.**

Hvis det er en feil i TPMS-systemet.

Hvis dette skjer, anbefaler vi at du får kontrollert bilen hos en autorisert HYUNDAI-forhandler så snart som mulig.

**For flere detaljer, se avsnittet "Overvåkingssystem for dekktrykk (TPMS)" i kapittel 8.**



## ADVARSEL

Sikkerhetshensyn når bilen skal stoppes

- TPMS kan ikke varsle deg om alvorlige og plutselige dekkskader som skyldes eksterne faktorer.
- Hvis du legger merke til at bilen er ustabil må du umiddelbart slippe opp foten fra gasspedalen, trå inn bremsepedalen gradvis og kjøre sakte til et trygt sted utenfor veibanen.

### Varsellampe for fronnsikkerhet (utstyrsavhengig)



Denne varsellampen lyser:

- Når du setter ENGINE START/STOP (start/stopp-knappen) i ON (PÅ).
  - Varsellampen forfronnsikkerhet lyser i ca. tre sekunder og slår seg deretter av.
- Når det har oppstått en funksjonsfeil i assistansen for unngåelse av frontkollisjon.

Hvis dette skjer, anbefaler vi at bilen kontrolleres hos en autorisert HYUNDAI-forhandler.

**For mer informasjon, se avsnittet "Assistentsystem for unngåelse av frontkollisjon (FCA)" i kapittel 7.**

### Filsikkerhetindikatorlampe bak (utstyrsavhengig)



Denne indikatorlampen lyser:

- [Grønn] Når driftsbetingelsene for feltholdeassistanse oppfylles.
- [Hvitt] Når driftsbetingelsene for feltholdeassistanse ikke oppfylles.
- [Gult] Hvis det har oppstått en feil i feltholdeassistansesystemet.  
Hvis dette skjer, anbefaler vi at bilen kontrolleres hos en autorisert HYUNDAI-forhandler.

**For flere detaljer, se avsnittet "Kjørefilassistanse (LKA)" i kapittel 7.**

### Varsellampe for firehjulsdreiv (4WD) (utstyrsavhengig)



Denne varsellampen lyser:

Hvis det er en feil i 4WD-systemet.  
Hvis dette skjer, anbefaler vi at bilen kontrolleres hos en autorisert HYUNDAI-forhandler.

**For mer informasjon, se "4 firehjulstrekk (4WD)" delen i kapittel 6.**

### **LED-varsellampe for hovedlys (utstyrsavhengig)**



#### **Denne varsellampen lyser:**

- Når du har satt tenningsbryteren eller Motor Start/Stopp-knappen i PÅ-stillingen.
  - Varsellampen for LED-hovedlys lyser i ca. tre sekunder og slår seg deretter av.
- Hvis det er en feil med LED-hovedlysene.
 

Hvis dette skjer, anbefaler vi at bilen kontrolleres hos en autorisert HYUNDAI-forhandler.

#### **Varsellampen blinker:**

Hvis det er en feil med en del knyttet til LED-hovedlysene.

Hvis dette skjer, anbefaler vi at bilen kontrolleres hos en autorisert HYUNDAI-forhandler.

### **MERK**

**Kontinuerlig kjøring med varsellampen for LED-hovedlysene på eller blinkende kan redusere LED-hovedlysenes levetid.**

### **Klarindikator**



#### **Denne indikatorlampen lyser:**

Når bilen er klar til å bli kjørt.

- PÅ : Normal kjøring er mulig.
- AV : Normal kjøring er ikke mulig, eller det har oppstått et problem.

Når klarindikatoren er AV eller blinker, er det et problem i systemet. Hvis dette skjer, anbefaler vi at bilen kontrolleres hos en autorisert HYUNDAI-forhandler.

### **EV-modusindikator**

# EV

#### **Denne indikatorlampen lyser:**

Når bilen drives av den elektriske motoren.



### **Indikatorlampe for elektronisk stabilitetskontroll (ESC) (utstyrsavhengig)**



Denne indikatorlampen lyser:

- Når du har satt tenningsbryteren eller Motor Start/Stopp-knappen i PÅ-stillingen.
  - Indikatorlampen for elektronisk stabilitetskontroll lyser i ca. tre sekunder og slår seg deretter av.
- Hvis det er en feil i ESC-systemet.  
Hvis dette skjer, anbefaler vi at bilen kontrolleres hos en autorisert HYUNDAI-forhandler.

Denne indikatorlampen blinker:

Mens ESC er i funksjon.

For flere detaljer, se avsnittet "Elektronisk stabilitetskontroll (ESC)" i kapittel 6.

### **Elektronisk stabilitetskontroll (ESC) OFF-indikatorlampe (utstyrsavhengig)**



Denne indikatorlampen lyser:

- Når du har satt tenningsbryteren eller Motor Start/Stopp-knappen i PÅ-stillingen.
  - ESC AV-indikatorlampen lyser i ca. tre sekunder og slår seg deretter av.
- Når du deaktiverer ESC-systemet ved å trykke på ESC AV-knappen.

For flere detaljer, se avsnittet "Elektronisk stabilitetskontroll (ESC)" i kapittel 6.

### **Indikatorlampe for startspærre (uten smartnøkkel) (utstyrsavhengig)**



Denne indikatorlampen lyser:

- Når kjøretøyet oppdager startspærren i nøkkelen med tenningsbryteren i PÅ-stillingen.
- Nå kan du starte motoren.
  - Indikatorlampen slukker etter at motoren startes.

Denne indikatorlampen blinker:

Når det er en feil med startspærresystemet.

Hvis dette skjer, anbefaler vi at bilen kontrolleres hos en autorisert HYUNDAI-forhandler.

### **Indikatorlampe for startspærre (med smartnøkkel) (utstyrsavhengig)**



Indikatorlampen lyser i opptil 30 sekunder:

Hvis bilen oppdager smartnøkkelen i bilen mens Motor Start/Stopp-knappen står i stillingen ACC eller PÅ.

- Når smartnøkkelen er oppdaget kan du starte motoren.
- Indikatorlampen slukker etter at motoren startes.

Denne indikatorlampen blinker noen få sekunder:

Når smartnøkkelen ikke er i bilen.

- Hvis smartnøkkelen ikke er oppdaget, kan du ikke starte motoren.

**Indikatorlampen lyser i opptil 2 sekunder og slukkes:**

Hvis smartnøkkelen er i kjøretøyet og Motor Start/Stopp-knappen er PÅ, men kjøretøyet ikke finner smartnøkkelen.

Hvis dette skjer, anbefaler vi at bilen kontrolleres hos en autorisert HYUNDAI-forhandler.

**Denne indikatorlampen blinker:**

Når det er en feil med startsperrsystemet.

Hvis dette skjer, anbefaler vi at bilen kontrolleres hos en autorisert HYUNDAI-forhandler.

**Indikatorlampe for bremsekontroll i nedoverbakke (DBC) (utstyrsavhengig)**



**Denne indikatorlampen lyser:**

- Når du har satt tenningsbryteren eller Motor Start/Stopp-knappen i PÅ-stillingen.
  - Indikatorlampen for bremsekontroll i nedoverbakke lyser i ca. tre sekunder og slår seg deretter av.
- Når du aktiverer systemet ved å trykke på DBC-knappen.

**Denne indikatorlampen blinker:**

Bremsekontrollen i nedoverbakker fungerer som den skal.

**Denne indikatorlampen lyser gult:**

Når det er en systemfeil med bremsekontrollen i nedoverbakker.

Hvis dette skjer, anbefaler vi at bilen kontrolleres hos en autorisert HYUNDAI-forhandler.

**For flere detaljer, se Downhill Brake Control (DBC)-system i kapittel 6.**

**Blinklysendikator**



**Denne indikatorlampen blinker:**

Når du betjener blinklyshendelen.

Hvis noe av det følgende forekommer, kan det være en feil i blinklyssystemet.

- Blinklyslampen lyser, men blinker ikke
- Blinklyslampen blinker raskt
- Blinklyslampen lyser ikke i det hele tatt

Hvis noe av dette skjer, anbefaler vi at bilen kontrolleres hos en autorisert HYUNDAI-forhandler.

**Indikatorlampe for fjernlys**



**Denne indikatorlampen lyser:**

- Når hovedlysene er på og i fjernlysstillingen.
- Når blinklyshendelen trekkes i fjernlysblinkstilling.

**Indikatorlampe for nærlys**



**Denne indikatorlampen lyser:**

Frontlyktene er PÅ.

### **Indikatorlampe for lys PÅ**



Denne indikatorlampen lyser:

Når baklysene eller hovedlyset står på.

### **Tåkeindikatorlampe bak (utstyrsavhengig)**



Denne indikatorlampen lyser:

Når tåkelysene bak er på.

### **Indikatorlampe for fjernlysassistanse (HBA) (utstyrsavhengig)**



Denne indikatorlampen lyser:

- Når fjernlysene er på med lysbryteren i AUTO-lysstillingen.
- Hvis bilen oppdager møtende kjøretøy eller kjøretøy foran, skifter fjernlysassistenten fra fjernlys til nærlys automatisk.

**For mer informasjon, se avsnittet "Fjernlysassistanse (HBA)" i kapittel 5.**

### **Cruiseindikatorlampe (utstyrsavhengig)**



Denne indikatorlampen lyser:

Når cruisekontrollsystemet er aktivert.

**For mer informasjon, se "Hastighetskontroll (CC)" i kapittel 7.**

### **Indikatorlampe for SPORT-modus (utstyrsavhengig)**



Denne indikatorlampen lyser

Når du velger "SPORT"-modus som kjøremodus.

**For mer informasjon, se "Innebygd kontrollsystem for DRIVE-modus" i kapittel 6.**

### **Indikatorlampe for ECO-modus (utstyrsavhengig)**



Denne indikatorlampen lyser

Når du velger "ECO"-modus som kjøremodus.

**For mer informasjon, se "Innebygd kontrollsystem for DRIVE-modus" i kapittel 6.**

## Meldinger på LCD-display

### **Skift til P (for smartnøkkelsystem)**

Denne meldingen vises hvis du prøver å slå av bilen uten at girspaken står i stillingen P (Parkering).

Hvis dette skjer, går Motor Start/Stopp-knappen i stillingen ACC.

### **Lav nøkkelbatterie (for smartnøkkelsystem)**

Denne meldingen vises hvis batteriet i smartnøkkelen er utladet når du setter Motor Start/Stopp-knappen i AV-stillingen.

### **Trykk START knappen mens du dreier rattet (for smartnøkkelsystem)**

Denne meldingen vises hvis rattet ikke låses opp normalt når du trykker inn Motor Start/Stopp-knappen.

Trykk på Motor Start/Stopp-knappen mens du dreier rattet til høyre og venstre.

### **Sjekk rattlåssystem (for smartnøkkelsystem)**

Denne meldingen vises hvis rattet ikke låses normalt når du setter Motor Start/Stopp-knappen i stillingen AV.

### **Trykk bremsepedalen for å starte motoren (for smartnøkkelsystem)**

Denne meldingen vises hvis Motor Start/Stopp-knappen endres til ACC-stillingen to ganger ved å trykke ned knappen gang på gang uten å trå ned bremsepedalen.

Du kan starte kjøretøyet ved å trykke inn bremsepedalen og deretter trykket på Motor Start/Stopp-knappen.

### **El. nøkkel ikke i kjøretøyet (for smartnøkkelsystem)**

Denne meldingen vises hvis smartnøkkelen ikke er i kjøretøyet når du trykker på Motor Start/Stopp-knappen.

Skru alltid av motoren før du forlater bilen din.

### **El.nøkkel ikke funnet (for smartnøkkelsystem)**

Denne meldingen vises hvis smartnøkkelen ikke oppdages når du trykker på Motor Start/Stopp-knappen.

### **Trykk START knappen igjen (for smartnøkkelsystem)**

Denne meldingen vises hvis du ikke kan starte kjøretøyet når Motor Start/Stopp-knappen trykkes inn.

Hvis dette skjer, kan du prøve å starte motoren ved å trykke på Motor Start/Stopp-knappen igjen.

Hvis advarselen vises hver gang du trykker på Motor Start/Stopp-knappen, anbefaler vi at du får kontrollert bilen hos en autorisert HYUNDAI-forhandler.

### **Trykk START knappen med nøkkel (for smartnøkkelsystem)**

Denne meldingen vises hvis du trykker på Motor Start/Stopp-knappen mens varselmeldingen Key not detected (nøkkel ikke oppdaget) vises.

Nå blinker lyset i startspærreindikatoren.

### **Sjekk BRAKE SWITCH sikring (for smartnøkkelsystem)**

Denne meldingen vises hvis sikringen til bremsebryteren er koblet fra.

Sikringen må skiftes før motoren startes.

Hvis det ikke er mulig kan du starte motoren ved å trykke på Motor Start/ Stopp-knappen i 10 sekunder i ACC-stillingen.

### **12 V-batteri lades ut pga. eksterne elektriske enheter**

Denne meldingen vises hvis 12 V-batterispenningen er svak pga. ikke-standard elektrisk utstyr (f.eks. dashbordkamera) under parkering. Kontroller at ikke batteriet utlades.

Hvis meldingen vises etter å ha fjernet ikke-standard elektrisk utstyr, anbefaler vi at kjøretøyet inspiseres av en autorisert HYUNDAI-forhandler.

### **Indikator for åpen dør, panser eller bakluke**

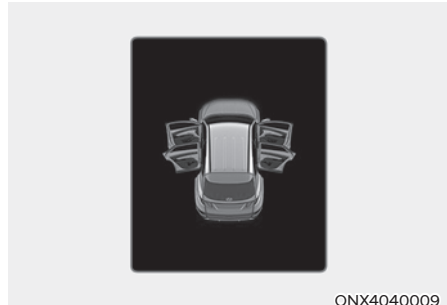

Denne advarselen vises hvis en dør, panseret eller bakluken er åpen. Advarselen indikerer hvilken dør som er åpen på displayet.



### **FORSIKTIG**

**Før du kjører med bilen må du bekrefte at døren/panseret/bagasjerommet er helt lukket.**

### Indikator for åpent soltak (utstyrsavhengig)



Dette varselet vises hvis du slår av motoren mens soltaket er åpent. Lukk soltaket helt igjen før du forlater bilen.

### Lav dekktrykk



Denne advarselen vises hvis dekktrykket er lavt. Det aktuelle dekket utheves.

**For flere detaljer, se avsnittet "Overvåkingssystem for dekktrykk (TPMS)" i kapittel 8.**

### Lys

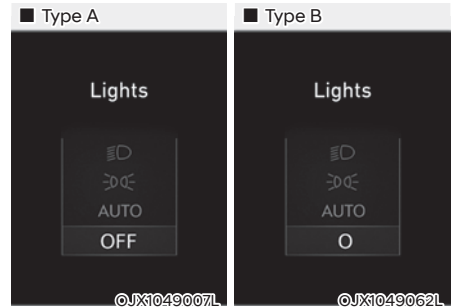

Denne indikatoren viser hvilket utvendig lys som er valgt med lyskontrollen.

Du kan slå visning av vindusvisker/lys på og av fra Brukerinnstillinger på LCD-displayet. Velg:

- Innstillinger → Brukerinnstillinger → Enhet → Vindusvisker-/lysdisplay

### Vindusvisker

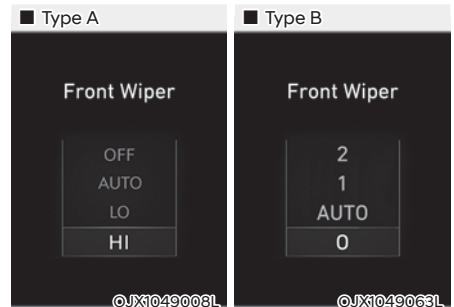

Denne indikatoren viser vindusviskerhastigheten som er valgt med vindusviskerkontrollen.

Du kan slå visning av vindusvisker/lys på og av fra Brukerinnstillinger på LCD-displayet. Velg:

- Innstillinger → Brukerinnstillinger → Enhet → Vindusvisker-/lysdisplay

### **Lav spylervæske (utstyrsavhengig)**

Denne meldingen vises hvis spylervæsknivået er lavt.

Fyll spylevæsketanken.

### **Lavt drivstoff**

Denne meldingen vises hvis drivstofftanken er nesten tom.

Når denne meldingen vises, tennes varsellampen for lavt drivstoffnivå på instrumentpanelet.

Det anbefales å se etter den nærmeste bensinstasjonen og fylle drivstoff så snart som mulig.

### **MERK**

**Ikke kjør bilen med lite drivstoff. Hybridbatteriskader kan oppstå når drivstofftanken er helt tom.**

### **Motoren er overopphetet**

Denne meldingen vises når motorens kjølevæsketemperatur er over 120 °C. Dette betyr at motoren er overopphetet og kan være skadet

**Se avsnittet "Overoppheting" i kapittel 7 hvis bilen overopphetes.**

### **Sjekk eksosanlegg (utstyrsavhengig)**

Denne meldingen vises hvis det er et problem med GPF-systemet. GPF varsellampen vil også blinke. Hvis dette skjer, anbefaler vi at GPF-systemet blir kontrollert av en autorisert HYUNDAI-forhandler.

GPF : Bensinpartikkelfilter

### **Sjekk frontlys (utstyrsavhengig)**

Denne meldingen vises hvis ikke hovedlysene fungerer som de skal. Det kan hende at en av hovedlyspærene må skiftes.

Pass på at du skifter den utbrente pæren med en ny som har samme wattstyrke.

### **Sjekk blinklys (utstyrsavhengig)**

Denne meldingen vises hvis ikke blinklysene fungerer som de skal. Det kan hende at en pære må skiftes.

Pass på at du skifter den utbrente pæren med en ny som har samme wattstyrke.

### **Sjekk bremselys (utstyrsavhengig)**

Denne meldingen vises hvis ikke stopplysene fungerer som de skal. Det kan hende at en pære må skiftes.

Pass på at du skifter den utbrente pæren med en ny som har samme wattstyrke.

### **Sjekk tåkelys (utstyrsavhengig)**

Denne meldingen vises hvis ikke tåkelysene fungerer som de skal. Det kan hende at en pære må skiftes.

Pass på at du skifter den utbrente pæren med en ny som har samme wattstyrke.

### **Kontroller LED-frontlys (utstyrsavhengig)**

Denne meldingen vises hvis det er et problem med LED-hovedlyset. Vi anbefaler at bilen kontrolleres hos en autorisert HYUNDAI-forhandler.

### **Klar for kjøring**

Denne meldingen vises når bilen er klar til å bli kjørt.

### **Sjekk bremsene**

Denne meldingen vises når bremseytelsen er lav eller når den regenerative bremsen ikke fungerer som den skal på grunn av feil i bremsesystemet.

Hvis dette skjer, kan det la lengre tid å bruke bremsen, noe som kan gjøre bremselengden større.

### **Stopp kjøretøyet og sjekk bremsene**

Denne meldingen vises når en feil oppstår i bremsesystemet.

Hvis dette skjer, må du parkere bilen på et trygt sted, og vi anbefaler at du tauer bilen til den nærmeste autoriserte HYUNDAI-forhandleren for å få bilen kontrollert.

### **Sjekk Hybridsystem**

Denne meldingen vises når det har oppstått et problem i hybridsystemet. Unngå å kjøre hvis denne varselmeldingen vises.

Hvis dette skjer, anbefaler vi at bilen kontrolleres hos en autorisert HYUNDAI-forhandler.

### **Stopp trygt, og sjekk hybridsystemet**

Denne meldingen vises når det har oppstått et problem i hybridsystemet. Det høres en varsellyd til problemet er løst. Unngå å kjøre hvis denne varselmeldingen vises.

Hvis dette skjer, anbefaler vi at bilen kontrolleres hos en autorisert HYUNDAI-forhandler.

### **Sjekk hybridsystem. Ikke start motor**

Denne meldingen vises når hybridbatteriytelsen (SOC) er lav. Det høres en varsellyd til problemet er løst. Unngå å kjøre hvis denne varselmeldingen vises.

Hvis dette skjer, anbefaler vi at bilen kontrolleres hos en autorisert HYUNDAI-forhandler.

### **Stopp kjøretøyet og sjekk strømforsyning**

Denne meldingen vises når en feil oppstår i kraftforsyningsssystemet.

Hvis dette skjer, må du parkere bilen på et trygt sted, og vi anbefaler at du får bilen tauet til den nærmeste autoriserte HYUNDAI-forhandleren for å få bilen kontrollert.

### **Sjekk virtuell motorlydsystem**

Denne meldingen vises når det er et problem med Virtual Engine Sound System (VESS).

Hvis dette skjer, anbefaler vi at bilen kontrolleres hos en autorisert HYUNDAI-forhandler.

### **Fyll på kjølemiddel**

Denne meldingen vises når det er nesten tomt for kjølemiddel til inverteren.

Fyll på med kjølevæske på vekselretteren.

### **Stopp kjøretøyet for å skifte batteri**

Denne meldingen vises når hybridbatteriytelsen (SOC) er lav.

Hvis dette skjer, må du parkere bilen på et trygt sted og vente til hybridbatteriet er oppladet.

### **Start motoren og unngå batteriutladning**

Denne meldingen vises for å informere føreren om at 12 V-batteriet kan lades ut hvis tenningsbryteren er i PÅ-stillingen (uten at indikatoren  er PÅ).

Sett bilen i modusen klar () for å hindre at 12 V-batteriet lades ut.



### Sjekk bremsene

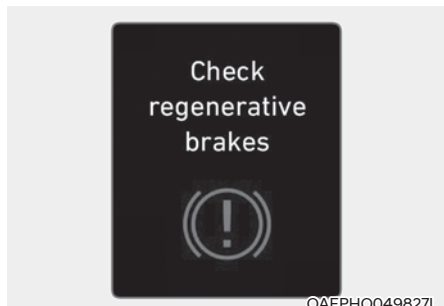

OAEPHQ049827L

Denne meldingen vises når bremselytelsen er lav eller når den regenerative bremsen ikke fungerer som den skal på grunn av feil i bremsesystemet.

I så fall kan det ta lenger tid å betjene bremsepedalen og bremselengden kan bli økt.

### Sjekk virtuellmotorlydsystem

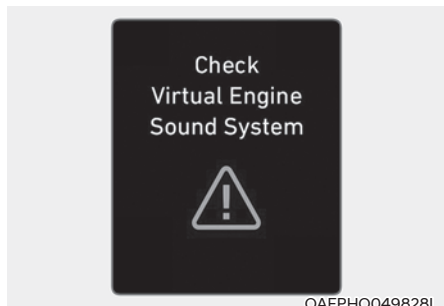

OAEPHQ049828L

Denne meldingen vises når det er et problem med Virtual Engine Sound System (VESS).

Hvis dette er tilfelle, anbefaler vi at bilen kontrolleres hos en autorisert HYUNDAI-forhandler.

### Koble fra kjøretøy for å starte (Plug-in-hybridbil)

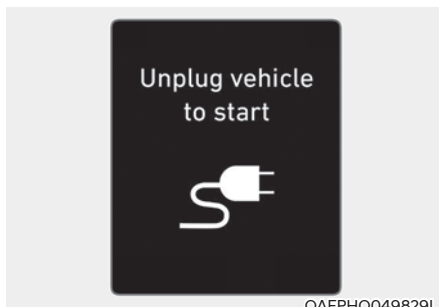

OAEPHQ049829L

Denne meldingen vises når du starter motoren uten å koble fra ladekabelen. Koble fra ladekabelen, og start deretter bilen.

### Gjenstående tid (Plug-in-hybridbil)

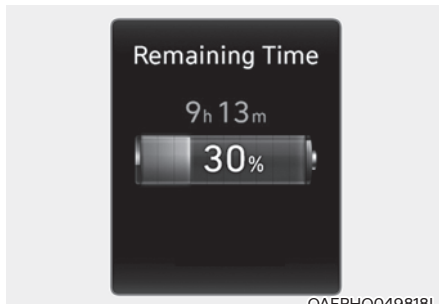

OAEPHQ049818L

Denne meldingen vises for å varsle om hvor mye tid som gjenstår før batteriet er fullt oppladet.

### Vent til drivstofflokket åpnes (Plug-in-hybridbil)



OAEPHQ049830L

Denne meldingen vises når du prøver å åpne tanklokket mens drivstofftanken er under trykk. Vent til trykket i drivstofftanken er avlastet.

### Sjekk drivstofflokket (Plug-in-hybridbil)



OAEPHQ049831L

Meldingen vises når tanklokkdekelet er åpent under kjøring eller det har oppstått en unormal tilstand.

#### **MERK**

- Det kan ta opptil 20 sekunder å låse opp tanklokket.
- Dersom tanklokkdekelet ikke åpner seg fordi det har lagt seg is rundt kanten kan du banke lett eller trykke på det for å bryte opp isen og løsne dekelet.
- Ikke åpne dekelet med makt. Hvis det er nødvendig kan du spraye rundt dekelet med godkjent avisingsvæske (ikke bruk frostvæske for radiator) eller flytte bilen til et varmt sted og la isen smelte.

### **Drivstofflokk åpnet (Plug-in-hybridbil)**



Denne meldingen vises når tankklokken åpnes etter at trykket i drivstofftanken er avlastet. Hvis denne meldingen vises, kan du fylle på drivstofftanken.

### **Skift til P for å lade (Plug-in-hybridbil)**

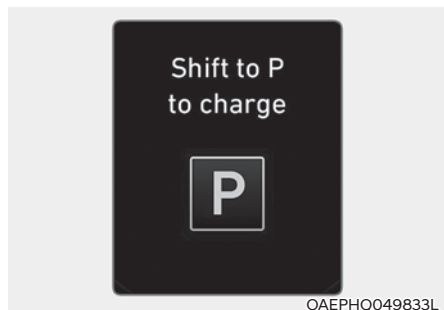

Denne meldingen vises når ladekontakten er koblet til mens girspaken står i R (Revers), N (Nøytral) eller D (Kjør). Flytt girspaken til P (Parkering) og start ladeprosessen på nytt.

### **Skifter til Hybrid-modus for å tillate oppvarming eller klimaanlegg (Plug-in-hybridbil)**



Denne meldingen vises når bilen automatisk går til HEV-modus for oppvarming eller bruk av klimaanlegget. Dette skjer når kjølevæsketemperaturen er lav (under  $-14^{\circ}\text{C}$ ) og føreren slår på varmeapparatet eller kjøleanlegget. Hvis kjølevæsketemperaturen stiger til over  $-14^{\circ}\text{C}$  eller føreren slår av varmeapparatet eller kjøleanlegget, går bilen tilbake til standardmodus (EV).

**Opprettholder hybridmodus for å tillate oppvarming eller bruk av klimaanlegget (Plug-in-hybridbil)**

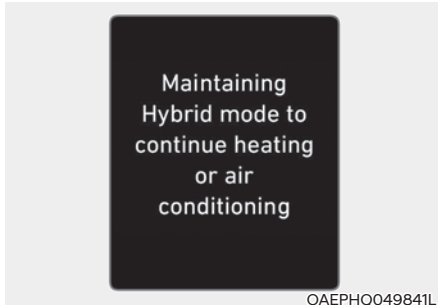

Denne meldingen vises når bilen opprettholder HEV-modus for å tillate oppvarming eller bruk av klimaanlegget. Modusen endres ikke når føreren trykker på [HEV]-knappen for å gå fra HEV-modus til EV-modus mens varmeapparatet og kjøleanlegget er på og kjølevæsketemperaturen er under -14 °C.

**Lav/høy systemtemp. Opprettholder hybridmodus (Plug-in-hybridbil)**

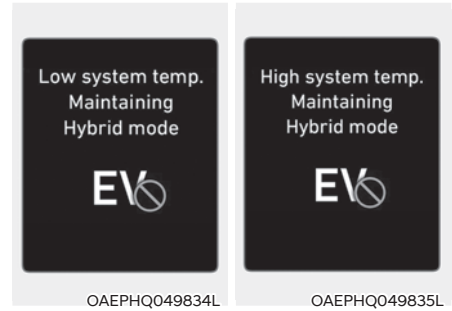

Denne meldingen vises når temperaturen i høyspenningsbatteriet (hybrid) er for lav eller for høy. Hensikten med denne varselmeldingen er å beskytte batteriet og hybridsystemet.

**Lav/høy systemtemp. Bytter til hybrid-modus (Plug-in-hybridbil)**

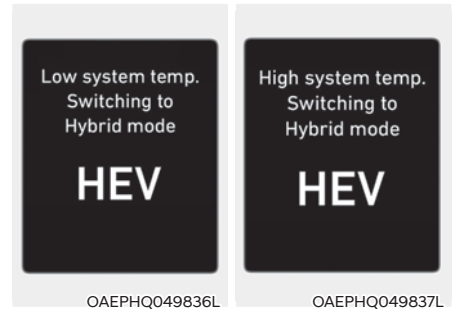

Denne meldingen vises når temperaturen i høyspenningsbatteriet (hybrid) er for lav eller for høy. Hensikten med denne varselmeldingen er å beskytte batteriet og hybridsystemet.

**Bytter til hybridmodus for å smøre motoren (Plug-in-hybridbil)**



Denne meldingen vises når bilen automatisk bytter til HEV-modus for å smøre motoren når tenningsbryteren står i ON-posisjon.

**Avslutt SPORT-modus for å bytte til EV (Plug-in-hybridbil)**



Denne meldingen vises når [HEV]-knappen trykkes inn, men det er umulig å bytte fra HEV-modus til EV-modus fordi SPORT-modus er koblet inn.

**Opprettholder hybridmodus for å beskytte motoren (Plug-in-hybridbil)**





Denne meldingen vises når [HEV]-knappen trykkes inn, men det er umulig å bytte fra HEV-modus til EV-modus på grunn av motorsmøring.

## LCD-DISPLAY

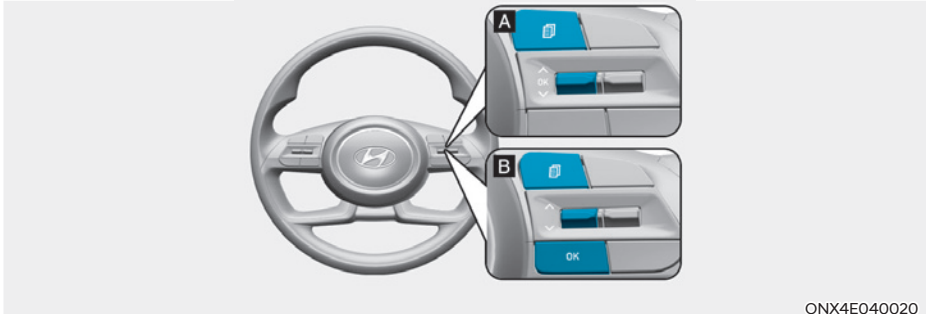



### LCD-displaykontroll



LCD-displaymodus kan endres ved hjelp av betjeningsknappene.

Bryter	Funksjon
	Modusknapp for å endre moduser
	MOVE-knapp (Flytt) for å endre elementer
OK	VELG/FORHÅNDSINNSTILLE-knappen for å stille inn og forhåndsinnstille det punktet som er valgt

## LCD-displaymoduser

Moduser	Symbol	Forklaring
Kjørecomputer		Denne modusen viser kjøreinformasjon som trippsteller, drivstofføkonomi og så videre. Se "Kjørecomputer" i dette kapittelet for mer informasjon.
Sving for sving		Denne modus viser status for navigasjon.
Kjøreassistanse		<ul style="list-style-type: none"> <li>- Feltholdeassistanse</li> <li>Smart hastighetskontroll</li> <li>Filfølgassistert</li> <li>- Advarsel for førerens oppmerksomhet</li> <li>- Fordeling av kjørekraft (4WD)</li> </ul>
Brukerinnstillinger		I denne stillingen kan du endre innstillingene for dører, lamper osv.
Advarsel		Denne innstillingen viser varselmeldinger relatert til lampefeil osv. Denne innstillingsinformasjonen er relatert til dekktrykket (TPMS) og statusen på kjørekraftfordelingen.

**Informasjonen kan variere basert på hvilke funksjoner bilen har.**

### Modus for kjørecomputer



ONX4E040022

Tripptellermodus viser informasjon knyttet til kjøretøyets kjøreparametere, inkludert drivstofføkonomi, triptellerinformasjon og kjøretøyhastighet.

For mer informasjon, se **Kjørecomputer**.

### Sving-for-sving-modus (TBT)

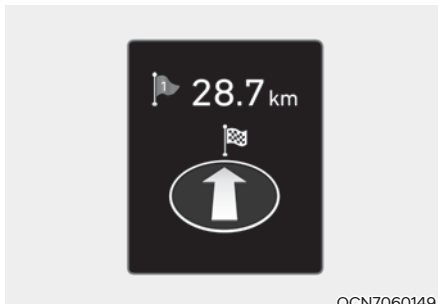

OCN7060149

Sving-for-svingnavigasjon, distanse/tid til destinasjonsinformasjonen vises når sving-for-svingvisningen har blitt valgt.

### Kjøreassistanse-modus

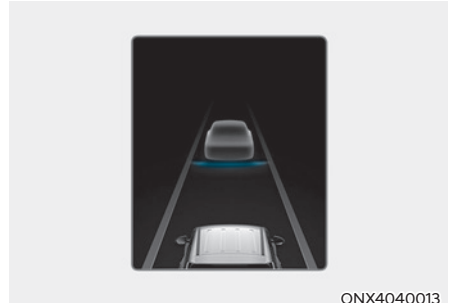

ONX4040013

#### LKA/SCC/HDA

Denne modusen viser statusen for feltholdeassistanse, smart hastighetskontroll og assistanse for motorveikjøring.

Se informasjonen for hver funksjon i kapittel 7 for flere detaljer.

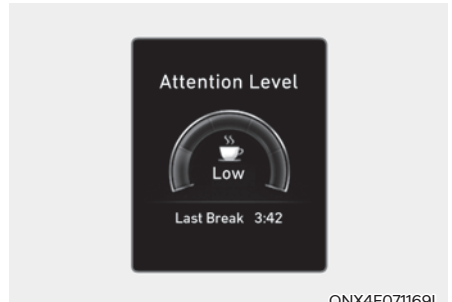

ONX4E071169L

#### Føreroppmerksomhetsvarsel

Denne innstillingen viser statusen til advarselen for førerens oppmerksomhet.

**Gå til Advarsel for førerens oppmerksomhet (DAW) for mer informasjon i kapittel 7.**





### Fordeling av kjørekraft (4WD)

Denne modusen viser informasjon om fordeling av kjørekraft (4WD).

**For detaljer informasjon, se "Kjøring med firehjulstrekk" i kapittel 6.**

### Hovedvarselgruppe

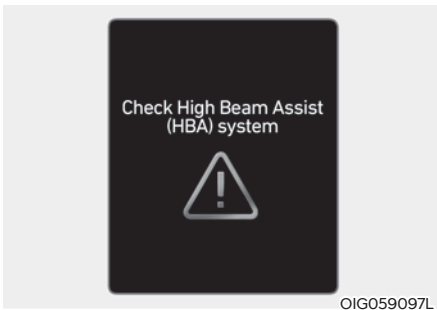

Denne varselampen informerer føreren om følgende situasjoner:

- Funksjonsfeil for assistansesystemet for unngåelse av frontkollisjon (utstyrsavhengig)
- Assistansesystem for unngåelse av frontkollisjon (FCA), radaren er blokkert (utstyrsavhengig)
- Funksjonsfeil for advarselssystemet for blindsonekollisjon (utstyrsavhengig)
- Advarselssystem for blindsonekollisjon, radaren er blokkert (utstyrsavhengig)
- Feil med LED-hovedlys (utstyrsavhengig)

- Feil i fjernlysassistanse (utstyrsavhengig)
- Feil i smart hastighetskontroll (utstyrsavhengig)
- Smart hastighetskontroll, radaren er blokkert (utstyrsavhengig)
- Feil i dekktrykkovervåking (TPMS)

Hovedvarselampen lyser én eller flere av situasjonene ovenfor oppstår.

På dette tidspunktet vil hovedvarselikonet (⚠) vises ved siden av Brukerinnstillinger-ikonet (⚙) på LCD-displayet.

Dersom varselsituasjonen løser seg, slukkes hovedvarselampen mens hovedvarselsikonet slukker.



### Dekktrykk

Denne modusen viser informasjon om dekktrykk.

**For flere detaljer, se Overvåkingssystem for dekktrykk (TPMS) i kapittel 8.**

## Brukerinnstillingsmodus



I denne modus kan du endre innstillingene for dashbord, dører, lamper osv.

1. Førerassistanse
2. Panel
3. Lys
4. Dør
5. Komfort
6. ECO-kjøretøy
7. Enheter
8. Reset

**Informasjonen kan variere basert på hvilke funksjoner bilen har.**

### Rediger innstilling etter å ha skiftet til P

Denne advarselmeldingen lyser hvis du prøver å velge et punkt på brukerinntillingene mens du kjører.

- Av hensyn til sikkerheten bør du parkere bilen, sette på parkeringsbremsen og sette giret til P (Parkering) før du endrer brukerinntillingene.

### Hurtigveiledningshjelp

Denne stillingen gir rask veiledning om systemer i brukerinntilling.

Velg et punkt, trykk og hold på OKknappen.

**Hvis du vil ha mer informasjon om hvert system, se i denne instruksjonsboken.**

### Informasjon

**Når infotainmentsystemet vises, er bare brukerinntillingene på infotainmentsystemet støttet men brukerinntillingene på instrumentpanelet er ikke støttet.**

## 1. Førerassistanse

Elementer	Forklaring
Kjørekomfort	<ul style="list-style-type: none"> <li>• HDA (Kjøringsinnstilling motorvei)</li> </ul> For å slå systemet for assistanse for motorveikjøring på eller av. <b>For mer informasjon, se "System for assistanse for motorveikjøring (HDA)" i kapittel 7.</b> <ul style="list-style-type: none"> <li>• Automatisk fartskontroll på motorveien</li> </ul> For å slå navigasjonsbasert smart hastighetskontroll på eller av. <b>For mer informasjon, se "Navigasjonsbasert smart hastighetskontroll (NSCC)" i kapittel 7.</b>
Hastighetsgrense	For å justere hastighetsgrensen. <ul style="list-style-type: none"> <li>• Fartsgrenseforskyvning</li> <li>• Fartsgrenseassistanse / Fartsgrensevarsel / Av</li> </ul> <b>For mer informasjon, se "Intelligent fartsgrenseassistanse (ISLA)" i kapittel 7.</b>
Tidsstyring av varslar	For justering av varsellydnivået i førerassistansesystemet. <ul style="list-style-type: none"> <li>• Normal / Sent</li> </ul>
Lydnivåvarslar	For justering av varsellydnivået i førerassistansesystemet. <ul style="list-style-type: none"> <li>• Høyt / Middels / Lavt / Av</li> </ul>
Haptisk varsel	For justering av det haptiske varselet i førerassistansesystemene. <ul style="list-style-type: none"> <li>• På / Av</li> </ul>
DAW (Føreroppmerksomhetsvarsel)	<ul style="list-style-type: none"> <li>• Varsel om at ledebil kjører</li> </ul> For å slå funksjonen for kjørevarsel for bil foran på eller av. <ul style="list-style-type: none"> <li>• Uoppmerksomhetsvarsel</li> </ul> For å gjøre oppmerksom på førerens uoppmerksomme kjøring. <b>For detaljer informasjon, se "Advarsel for førerens oppmerksomhet (DAW)" i kapittel 7.</b>
Frontsikkerhet	For å justere assistansesystemet for unngåelse av frontkollisjon. <ul style="list-style-type: none"> <li>• Aktiv assistanse / Bare advarsel / Av</li> </ul> <b>Gå til "Assistansesystem for unngåelse av frontkollisjon (FCA)" for mer informasjon i kapittel 7.</b>
Filsikkerhet	For justering av feltholdeassistanse <ul style="list-style-type: none"> <li>• Assistanse / Bare advarsel / Av</li> </ul> <b>For flere detaljer, se "Kjørefilassistanse (LKA)" i kapittel 7.</b>

\* Informasjonen kan variere basert på hvilke funksjoner bilen har.

Elementer	Forklaring
Blindsonesikkerhet	<ul style="list-style-type: none"> <li>• Blindsonevisning For å aktivere eller deaktivere skjermen for blindsonervisning. <b>For mer informasjon, se “Skjerm for blindsonervisning (BVM)” i kapittel 7.</b></li> <li>• SEW (Gå trygt ut av bilen) For å slå varselet for sikker utgang på eller av. <b>Gå til “Varsel for sikker utgang (SEW)” i kapittel 7 for mer informasjon.</b></li> <li>• Aktiv assistanse / Bare advarsel / Av For å aktivere eller deaktivere skjermen for blindsonervisning. <b>For mer informasjon, se “Skjerm for blindsonervisning (BVM)” i kapittel 7.</b></li> </ul>
Parkerings-sikkerhet	<ul style="list-style-type: none"> <li>• Omgivelsesvisning autom. på For å aktivere eller deaktivere overvåkningssystemet med 360-graders visning <b>For mer informasjon, se “Overvåkningssystem med 360-graders visning (SVM)” i kapittel 7.</b></li> <li>• Advarsel for parkeringsavstand automatisk på For å aktivere og deaktivere advarselen for parkeringsavstand. <b>For mer informasjon, se “Forover/bakover advarselssystem for parkeringsavstand (PDW)” i kapittel 7.</b></li> <li>• Aktiv assistanse bak / Bare advarsel bak / Av For å slå funksjonen for Aktiv assistanse bak på eller av. <b>Gå til “Assistansesystem for unngåelse av kollisjon ved rygging (PCA)” for mer informasjon i kapittel 7.</b></li> <li>• Bakre sidesikkerhet For å slå funksjonen for advarsel om kollisjon med kryssende trafikk bak på eller av. <b>For mer informasjon se “Assistanse for unngåelse av krysstrafikkollisjon ved rygging (RCCA)” i kapittel 7.</b></li> </ul>

\* Informasjonen kan variere basert på hvilke funksjoner bilen har.

## 2. Panel

Elementer	Forklaring
Tilbakestill forbruk	<ul style="list-style-type: none"> <li>• Når bilen starter</li> <li>• Etter fylling av drivstoff</li> <li>• Manuelt</li> </ul> For å tilbake stille den viste drivstofføkonomien.
Vindusvisker/Lys Display	For å slå vindusvisker/lys-modus på eller av. Når slått på viser LCD-skjermen den valgte vindusvisker/lys-modusen når du endrer modus.
Trafikkskilt	For å stille inn trafikklysene som vises
Lydvol. på panel	For å justere volumet på taleveiledningen.
Advarsel om glatt føre	For å slå funksjonen for advarsel om isete vei på eller av.
Utvalg Tema	Du kan velge temaet på enheten. <ul style="list-style-type: none"> <li>• Type A panelet : Tema A / Tema B / Tema C</li> <li>• Type B panelet : Knytt til kjøremodus / CLASSIC A / CLASSIC B / CLASSIC C / CUBE</li> </ul>
Blindsonevisning	For å aktivere eller deaktivere blindsonevisning.

## 3. Lys

Elementer	Forklaring
Belysning	For å justere belysningsnivået. <ul style="list-style-type: none"> <li>• Level 1~20</li> </ul>
One Touch Blinklys	<ul style="list-style-type: none"> <li>• Av : Hurtigblinklys blir deaktivert.</li> <li>• 3, 5, 7 Blinklys : Blinklyset vil blinke 3, 5 eller 7 ganger ved en lett bevegelse av blinklyshendelen.</li> </ul> <b>Du finner mer informasjon under "Lys" i kapittel 5.</b>
Lysstyrke Ambient (utstyrsavhengig)	<ul style="list-style-type: none"> <li>• Av</li> <li>• Level 1/2/3/4</li> </ul>
Ambientbelysning Farge (utstyrsavhengig)	<ul style="list-style-type: none"> <li>• Polarhvit/Månehvit/Isblått/Havblått/Grønn/Orkidegrønt/Gult/Solnedgangsrødt/Lilla/Lyselilla</li> </ul>
Frontlysforsinkelse	For å slå funksjonen for hovedlysforsinkelse av eller på. <b>Du finner mer informasjon under "Lys" i kapittel 5.</b>
HBA (Fjernlysassistent)	For å aktivere eller deaktivere frontlysassistansefunksjonen. <b>Se "Fjernlysassistent (HBA)" i kapittel 5 for mer informasjon.</b>

\* Informasjonen kan variere basert på hvilke funksjoner bilen har.

## 4. Dør

Elementer	Forklaring
Lås automatisk	<ul style="list-style-type: none"> <li>• Aktiveres ved giring : Alle dører låses automatisk hvis giret skiftes fra P (Parkering) til R (Revers), N (Nøytral) eller D (Kjør). (Bare når motoren er i gang.)</li> <li>• Aktiver fart : Alle dører låses automatisk når bilens hastighet overstiger 15 km/t.</li> <li>• Av : Automatisk dørlås er deaktivert.</li> </ul>
Lås opp automatisk	<ul style="list-style-type: none"> <li>• I P-gir : Alle dører låses automatisk opp hvis giret settes til P (Parkering). (Bare når motoren er i gang.)</li> <li>• Nøkkel ut/skru av kjøretøyet : Alle dører låses automatisk opp når tenningsnøkkelen tas ut av tenningsbryteren eller ENGINE START/STOP (start/stopp-knappen) settes til OFF.</li> <li>• Av : Automatisk opplåsing blir avbrutt.</li> </ul>
To-trykk åpning	For å aktivere eller deaktivere funksjonen for opplåsing med to trykk.
Power-bakluge	Hvis du merker av for dette elementet, vil den elektriske baklugefunksjonen aktiveres. <b>Se "Elektrisk bakluge" i kapittel 5 for mer informasjon.</b>
Åpningshastighet for elektrisk bakluge	For justering av hastigheten på den elektriske bakluken. <ul style="list-style-type: none"> <li>• Hurtig/Normal</li> </ul> <b>Se "Elektrisk bakluge" i kapittel 5 for mer informasjon.</b>
Åpningshøyde for elektrisk bakluge	For justering av åpningshøyden på den elektriske bakluken. <ul style="list-style-type: none"> <li>• Helt åpen/Level 3/Level 2/Level 1/Brukerhøyde-innstillinger</li> </ul>
Automatisk lukking av bakluge	-
Smart bakluge	Slik aktiverer eller deaktiverer du smart-bagasjerommet. <b>Se "Smart bakluge" i kapittel 5 for mer informasjon.</b>

\* Informasjonen kan variere basert på hvilke funksjoner bilen har.

## 5. Komfort

Elementer	Forklaring
Sete Komforttilgang	<ul style="list-style-type: none"> <li>• AV : Funksjonen for enkel inn- og utstigning blir deaktivert.</li> <li>• Normal/Utvidet : Når du slår av motoren, glir føreraset automatisk litt (Normal) eller langt (Utvidet) bakover, slik at du kan komme seg inn og ut av bilen på en komfortabel måte.</li> </ul> <p><b>Se "Minnesystem for førerseteposisjon" i kapittel 5 for mer informasjon.</b></p>
Baksetepassasjer alarm	<p>For å slå varsel for baksetepassasjer på eller av.</p> <p><b>Se "Varsel for baksetepassasjer (ROA)" i kapittel 5 for mer informasjon.</b></p>
Autom. utf. speil og tenn. lys	<ul style="list-style-type: none"> <li>• Når dør låses opp : Sidespeilene foldes ut og velkomstlysene slås automatisk på</li> <li>• Når fører nærmer seg : Ved opplåsing av døren: Sidespeilene foldes ut og velkomstlysene slås automatisk på</li> </ul> <p><b>For mer informasjon, se "Velkomstsystemet" i kapittel 5.</b></p>
System for trådløs lading	<p>For å slå det trådløse ladesystemet i forsetet på eller av.</p> <p><b>For mer informasjon, se "Trådløs mobillading" i kapittel 5.</b></p>
Automatisk bakvindusvisker	<p>For å slå velkomstspeilfunksjonen på eller av.</p> <p>Hvis du flytter giret fra D til R når vindusviskerne er i gang, kommer vindusviskerne bak til å fungere automatisk. Hvis du deretter flytter giret fra R til D, kommer de bakre vindusviskerne til å slutte å fungere.</p>
Utvidet tyverisikring	<p>For å aktivere eller deaktivere den avanserte antityveriinnstillingen.</p>
Serviceintervall	<ul style="list-style-type: none"> <li>• Serviceintervall</li> </ul> <p>For å slå serviceintervall-funksjonen på eller av.</p> <ul style="list-style-type: none"> <li>• Sett intervall</li> </ul> <p>Hvis menyen for serviceintervall er aktivert, kan du justere tid og distanse.</p> <ul style="list-style-type: none"> <li>• Reset</li> </ul> <p>For tilbakestilling av funksjonen for serviceintervall.</p>

\* Informasjonen kan variere basert på hvilke funksjoner bilen har.

## 6. ECO-kjøretøy

Elementer	Forklaring
Grønn sone EL-modus	For å slå EV-kjøring grønn sone på eller av. * Grønn sone EL-modus : Når brukeren velger "Kjøring grønn sone", kjører bilen i EV-modus i så stor utstrekning som mulig for å beskytte miljøet (basert på kartinformasjon – skoleområde, park, innendørs parkeringsanlegg osv.).
Trille-modus	<ul style="list-style-type: none"> <li>• Coasting-modus : På/Av For å informere føreren når vedkommende starter kjøringen fra gasspedalen ved å få informasjon fra navigasjonssystemet.</li> <li>• Lyd For å justere lyden til systemet i trillemodus.</li> </ul>
Starte coasting	<ul style="list-style-type: none"> <li>• Tidlig/Normal/Sent For å velge innstillinger når coasting pop-up vises.</li> </ul>
Eco-rulling	For å aktivere eller deaktivere eco-coasting.
Låsing av ladekabel	For innstilling av låsemodus for ladekabelen. <ul style="list-style-type: none"> <li>• Under lading, Alltid, Ikke lås</li> </ul>
SPAREFUNKSJON FOR HJELPEBATTERIET +	Slik aktiverer eller deaktiverer du Sparefunksjon for hjelpebatteriet + Når aktivert kan høyspentbatteriet brukes til å holde 12 V-batteriet ladet.

## 7. Enheter

Elementer	Forklaring
Speedometer enhet	For å velge fartenheten (km/t, MPH)
Temperaturenhet	Velg temperaturenhet (°C, °F).
Drivstofforbruk enhet	Velg drivstofforbruksenhet (km/L, L/100km, MPG).
Dekktrykk enhet	Velg enhet for dekktrykket (psi, kPa, bar).

## 8. Reset

\* Informasjonen kan variere basert på hvilke funksjoner bilen har.



## Kjørecomputer (4,2 tommer) - Hybridbil

Kjørecomputeren er et mikroprosessorstyrt informasjonssystem som viser informasjon knyttet til kjøringen.

### **i** Informasjon

Noe førerinformasjon som er lagret i tripp telleren (f.eks. bilens gjennomsnittshastighet), tilbakestilles hvis batteriet blir koblet fra.

### Kjøremoduser

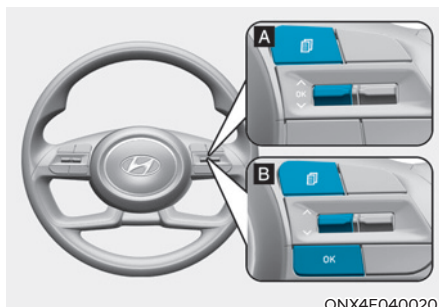
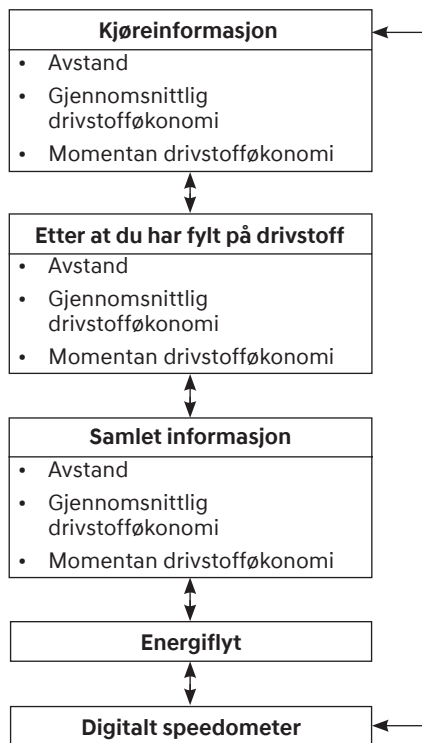

ONX4E040020

For å endre tripp-stilling bruker du " $\wedge$ ,  $\vee$ "-bryteren på rattet.

- **Manuell tilbakestilling**  
Hvis du vil tilbakestille bilens drivstofføkonomi manuelt, trykker du på OK-knappen på rattet i mer enn ett sekund når gjennomsnittlig drivstofføkonomi vises.
- **Automatisk tilbakestilling**  
For å tilbakestille den gjennomsnittlige drivstofføkonomien automatisk velger du mellom "Etter tenning" eller "Etter påfyll" i modusen Brukerinnstilling i LCD-displayet.
  - Etter tenning: Når motoren har vært slått AV i tre minutter eller mer, tilbakestilles gjennomsnittlig drivstofføkonomi automatisk.
  - Etter at du har fylt på drivstoff: Gjennomsnittlig drivstofføkonomi tilbakestilles automatisk etter fylling av 6 liter drivstoff eller mer og kjøring i over 1 km/t.

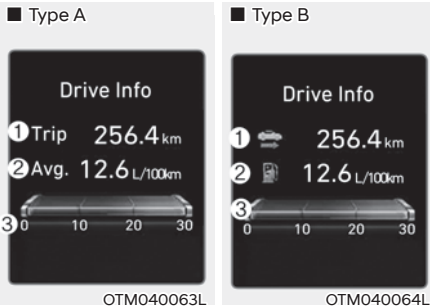

### Kjøreinformatjon

Reiseavstand (1), gjennomsnittlig drivstofføkonomi (2) och drivstofføkonomi i øyeblikket (3) vises.

Informasjonen kombineres for hver oppstartssyklus. Når motoren har vært avslått i minst tre minutter, vil imidlertid skjermbildet Kjøreinformatjon tilbakestilles.

For å justere manuelt, kan du trykke på OK knappen på rattet i mer enn 1 sekunder når 'Kjøreinformatjon' vises.

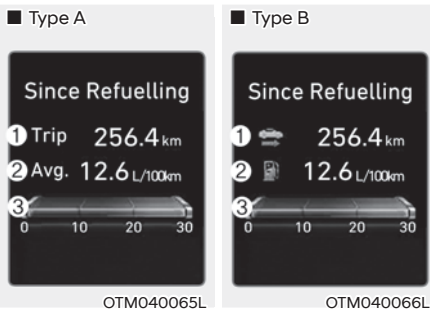

### Etter at du har fylt opp tanken igjen

Reiseavstand (1), gjennomsnittlig drivstofføkonomi (2) och drivstofføkonomi i øyeblikket (3) vises etter påfylling.

For å justere manuelt, kan du trykke på OK knappen på rattet i mer enn 1 sekunder når 'Etter påfylling' vises.

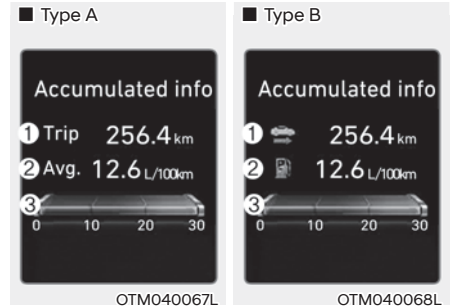

### Samlet informatjon

Akkumulert reiseavstand (1), gjennomsnittlig drivstofføkonomi (2) och drivstofføkonomi i øyeblikket (3) vises.

Informasjonen er akkumulert fra siste tilbakestilling.

For å justere manuelt, kan du trykke på OK knappen på rattet i mer enn 1 sekunder når 'Samlet informatjon' vises.

### i Informatjon

Når reisedistansen når den maksimale verdien, opprettholdes den maksimale verdien eller den tilbakestilles automatisk, avhengig av hvilket land du holder til i.

- Reisedistanseområde: 0,0 ~ 9.999,9 km

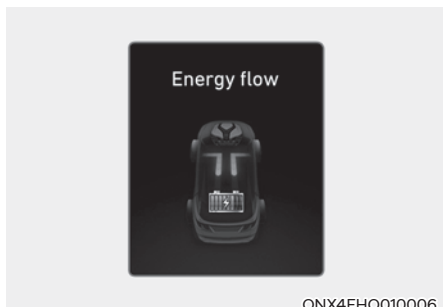

### Energiflyt

Hybridsystemet informerer føreren om energistrømmen i ulike driftsmoduser. Den gjeldende energiflyten er spesifisert i 11 moduser under kjøring.

For mer informasjon, se “Velkomstsyste­met” i kapittel 1.

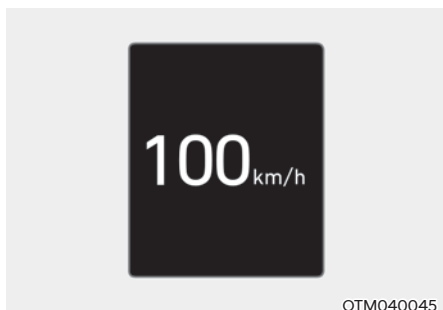

### Digitalt speedometer

Dette digitale speedometeret viser bilens hastighet.

## Kjørecomputer (10,25 tommer) - Hybridbil

Kjørecomputeren er et mikroprosessorstyrt informasjonssystem som viser informasjon knyttet til kjøringen.

### Informasjon

Noe førerin­for­mas­jon som er lagret i tripp­tel­le­ren (f.eks. bilens gjennomsnittshastighet), tilbakestilles hvis batteriet blir koblet fra.

### Kjøremoduser

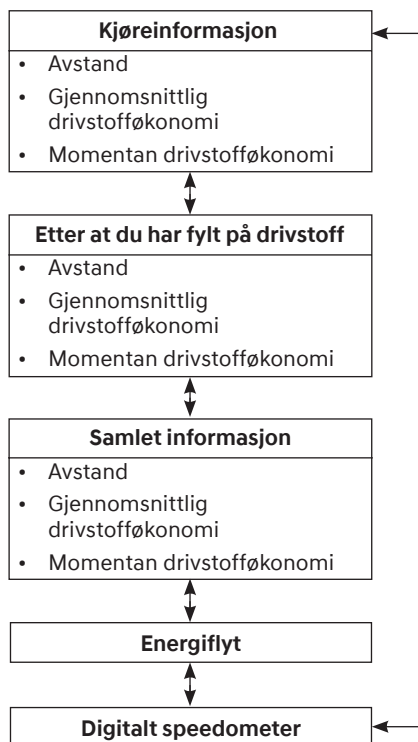

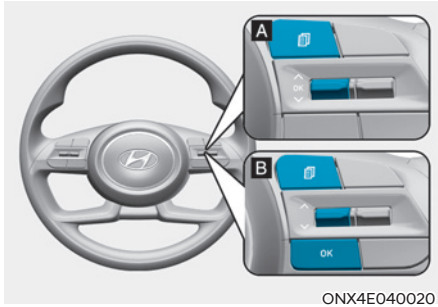

For å endre tripp-stilling bruker du " $\wedge$ ", " $\vee$ "-bryteren på rattet.

- **Manuell tilbakestilling**  
Hvis du vil tilbakestille bilens drivstofføkonomi manuelt, trykker du på OK-knappen på rattet i mer enn ett sekund når gjennomsnittlig drivstofføkonomi vises.
  - **Automatisk tilbakestilling**  
For å tilbakestille den gjennomsnittlige drivstofføkonomien automatisk velger du mellom "Etter tenning" eller "Etter påfyll" i modusen Brukerinnstilling i LCD-displayet.
    - Etter tenning: Når motoren har vært slått AV i tre minutter eller mer, tilbakestilles gjennomsnittlig drivstofføkonomi automatisk.
    - Etter at du har fylt på drivstoff: Gjennomsnittlig drivstofføkonomi tilbakestilles automatisk etter fylling av 6 liter drivstoff eller mer og kjøring i over 1 km/t.
- \* For et 10,25 tommer instrumentpanel kan du sjekke drivstofføkonomien i midtre del nederst på panelet.

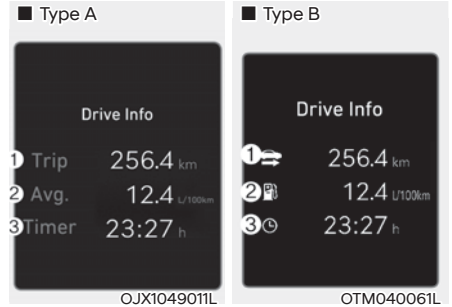

### Kjøreinformasjon

Reiseavstand (1), gjennomsnittlig drivstofføkonomi (2) och den totale kjøretiden (3) vises.

Informasjonen kombineres for hver oppstartssyklus. Når motoren har vært avslått i minst tre minutter, vil imidlertid skjermbildet Kjøreinformasjon tilbakestilles.

For å justere manuelt, kan du trykke på OK knappen på rattet i mer enn 1 sekunder når 'Kjøreinformasjon' vises.

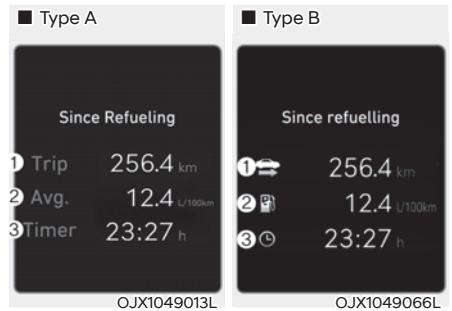

### Etter at du har fylt opp tanken igjen

Reiseavstand (1), gjennomsnittlig drivstofføkonomi (2) och den totale kjøretiden (3) vises etter påfylling.

For å justere manuelt, kan du trykke på OK knappen på rattet i mer enn 1 sekunder når 'Etter påfylling' vises.

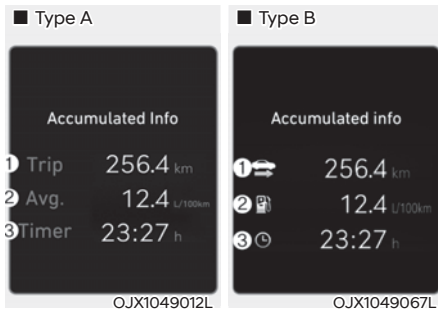

### Samlet informasjon

Akkumulert reiseavstand (1), gjennomsnittlig drivstofføkonomi (2) og den totale kjøretiden (3) vises.

Informasjonen er akkumulert fra siste tilbakestilling.

For å justere manuelt, kan du trykke på OK knappen på rattet i mer enn 1 sekund når 'Samlet informasjon' vises.

### Informasjon

Når reisedistansen eller tidtakeren når den maksimale verdien, opprettholdes den maksimale verdien eller den tilbakestilles automatisk, avhengig av hvilket land du holder til i.

- Reisedistanseområde: 0,0 ~ 9.999,9 km
- Tidsområde: 00:00 ~ 99:59 t

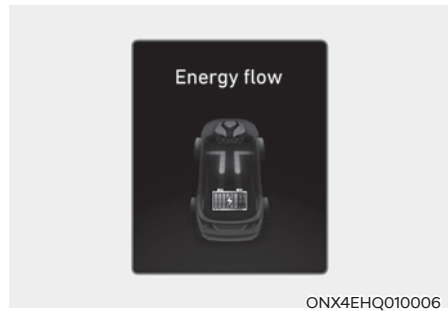

### Energiflyt

Hybridsystemet informerer føreren om energistrømmen i ulike driftsmoduser. Den gjeldende energiflyten er spesifisert i 11 moduser under kjøring.

**For mer informasjon, se "Velkomstsyste" i kapittel 1.**



### Digitalt speedometer

Dette digitale speedometeret viser bilens hastighet.

## Kjørecomputer (4,2 tommer) - Plug-in-hybridbil

Kjørecomputeren er et mikroprosessorstyrt informasjonssystem som viser informasjon knyttet til kjøringen.



### Informasjon

Noe førerinformasjon som er lagret i tripp telleren (f.eks. bilens gjennomsnittshastighet), tilbakestilles hvis batteriet blir koblet fra.

### Kjøremodus

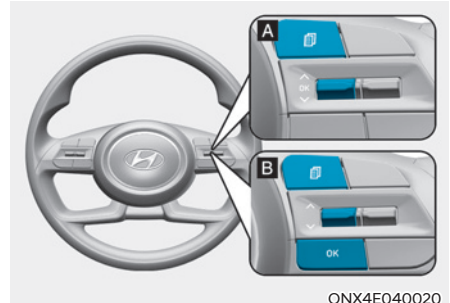
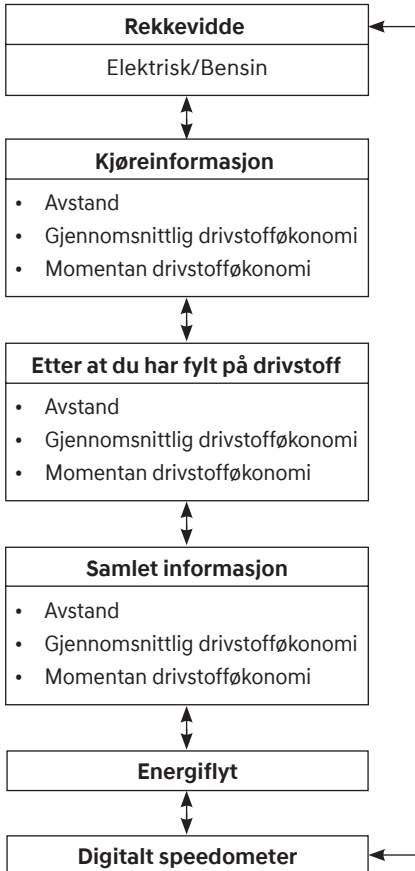

ONX4E040020

For å endre tripp-stilling bruker du " $\wedge$ ", " $\vee$ "-bryteren på rattet.

- **Manuell tilbakestilling**  
Hvis du vil tilbakestille bilens drivstofføkonomi manuelt, trykker du på OK-knappen på rattet i mer enn ett sekund når gjennomsnittlig drivstofføkonomi vises.
- **Automatisk tilbakestilling**  
For å tilbakestille den gjennomsnittlige drivstofføkonomien automatisk velger du mellom "Etter tenning" eller "Etter påfyll" i modusen Brukerinnstilling i LCD-displayet.
  - Etter tenning: Når motoren har vært slått AV i tre minutter eller mer, tilbakestilles gjennomsnittlig drivstofføkonomi automatisk.
  - Etter at du har fylt på drivstoff: Gjennomsnittlig drivstofføkonomi tilbakestilles automatisk etter fylling av 6 liter drivstoff eller mer og kjøring i over 1 km/t.



OAEPH049534L

### Rekkevidde

Rekkevidden er den beregnede kjøredistansen bilen kan kjøres med det gjenværende drivstoffet i tanken (Bensin) og høyspenningsbatteriet (hybrid, elektrisk).

Dersom den beregnede kjøredistansen er under 1 km, vil rekkevidden vises som "----".

### **i** Informasjon

- Hvis bilen ikke står på flat mark eller batteriet har blitt frakoblet, kan det hende at rekkeviddefunksjonen ikke fungerer som den skal.
- Rekkevidden kan være forskjellig fra den faktiske kjøredistansen, og er kun et estimat.
- Trippdatamaskinen kan ikke registrere tilleggsdrivstoff hvis det fylles på mindre enn 6 liter drivstoff på bilen.
- Rekkevidden kan variere betydelig basert på kjøreforhold, kjørevaner, og tilstanden til kjøretøyet.

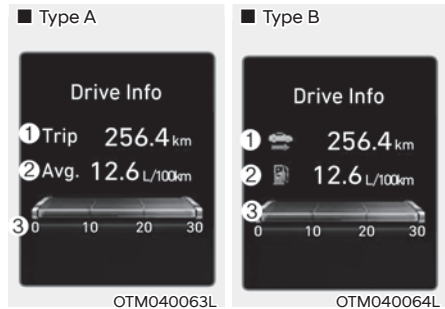

### Kjøreinformasjon

Reiseavstand (1), gjennomsnittlig drivstofføkonomi (2) och drivstofføkonomi i øyeblikket (3) vises.

Informasjonen kombineres for hver oppstartssyklus. Når motoren har vært avslått i minst tre minutter, vil imidlertid skjermbildet Kjøreinformasjon tilbakestilles.

For å justere manuelt, kan du trykke på OK knappen på rattet i mer enn 1 sekunder når 'Kjøreinformasjon' vises.

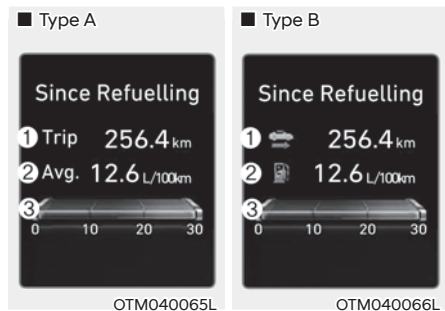

### Etter at du har fylt opp tanken igjen

Reiseavstand (1), gjennomsnittlig drivstofføkonomi (2) och drivstofføkonomi i øyeblikket (3) vises etter påfylling.

For å justere manuelt, kan du trykke på OK knappen på rattet i mer enn 1 sekunder når 'Etter påfylling' vises.

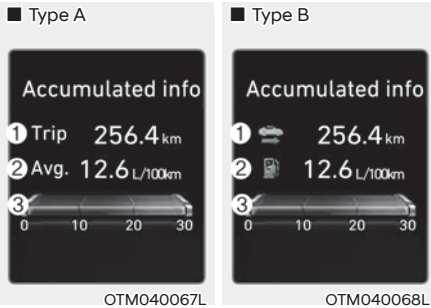

### Samlet informasjon

Akkumulert reiseavstand (1), gjennomsnittlig drivstofføkonomi (2) och drivstofføkonomi i øyeblikket (3) vises.

Informasjonen er akkumulert fra siste tilbakestilling.

For å justere manuelt, kan du trykke på OK knappen på rattet i mer enn 1 sekunder når 'Samlet informasjon' vises.

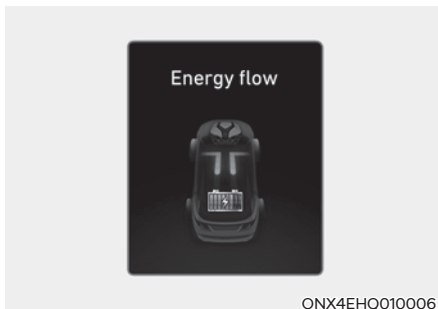

### Energiflyt

Hybridsystemet informerer føreren om energistrømmen i ulike driftsmoduser. Den gjeldende energiflyten er spesifisert i 11 moduser under kjøring.

**For mer informasjon, se "Velkomstsysteet" i kapittel 1.**



### Digitalt speedometer

Dette digitale speedometeret viser bilens hastighet.



## Kjørecomputer (10,25 tommer) - Plug-in-hybridbil

Kjørecomputeren er et mikroprosessorstyrt informasjonssystem som viser informasjon knyttet til kjøringen.

### **i** Informasjon

Noe førerinformasjon som er lagret i tripp-telleren (f.eks. bilens gjennomsnittshastighet), tilbakestilles hvis batteriet blir koblet fra.

### Kjøremoduser

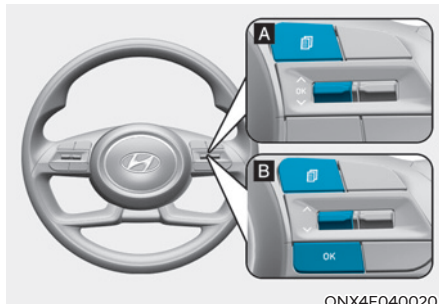
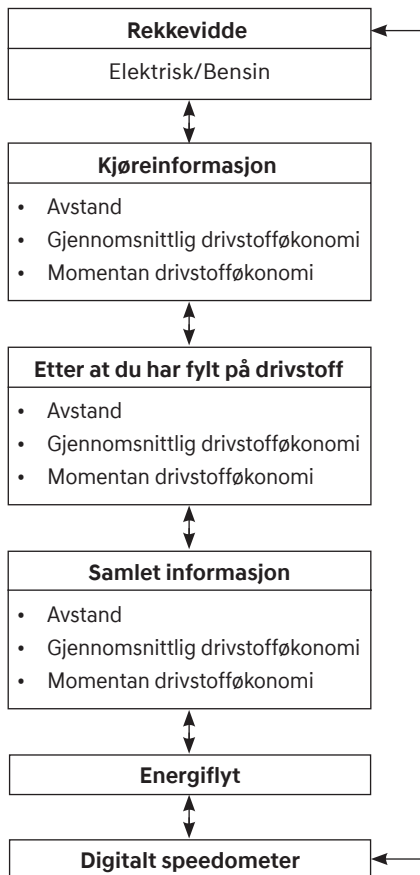

ONX4E040020

For å endre tripp-stilling bruker du "∧, ∨"-bryteren på rattet.

- **Manuell tilbakestilling**  
Hvis du vil tilbakestille bilens drivstofføkonomi manuelt, trykker du på OK-knappen på rattet i mer enn ett sekund når gjennomsnittlig drivstofføkonomi vises.
  - **Automatisk tilbakestilling**  
For å tilbakestille den gjennomsnittlige drivstofføkonomien automatisk velger du mellom "Etter tenning" eller "Etter påfyll" i modusen Brukerinnstilling i LCD-displayet.
    - Etter tenning: Når motoren har vært slått AV i tre minutter eller mer, tilbakestilles gjennomsnittlig drivstofføkonomi automatisk.
    - Etter at du har fylt på drivstoff: Gjennomsnittlig drivstofføkonomi tilbakestilles automatisk etter fylling av 6 liter drivstoff eller mer og kjøring i over 1 km/t.
- \* For et 10,25 tommer instrumentpanel kan du sjekke drivstofføkonomien i midtre del nederst på panelet.



### Rekkevidde

Rekkevidden er den beregnede kjøredistansen bilen kan kjøres med det gjenværende drivstoffet i tanken (Bensin) og høyspenningsbatteriet (hybrid, elektrisk).

Dersom den beregnede kjøredistansen er under 1 km, vil rekkevidden vises som "\_\_\_".

### **i** Informasjon

- Hvis bilen ikke står på flat mark eller batteriet har blitt frakoblet, kan det hende at rekkeviddefunksjonen ikke fungerer som den skal.
- Rekkevidden kan være forskjellig fra den faktiske kjøredistansen, og er kun et estimat.
- Trippdatamaskinen kan ikke registrere tilleggsdrivstoff hvis det fylles på mindre enn 6 liter drivstoff på bilen.
- Rekkevidden kan variere betydelig basert på kjøreforhold, kjørevaner, og tilstanden til kjøretøyet.

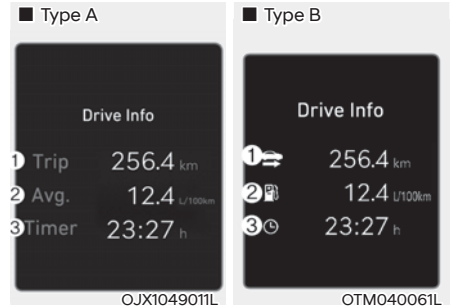

### Kjøreinformasjon

Reiseavstand (1), gjennomsnittlig drivstofføkonomi (2) och den totale kjøretiden (3) vises.

Informasjonen kombineres for hver oppstartssyklus. Når motoren har vært avslått i minst tre minutter, vil imidlertid skjermbildet Kjøreinformasjon tilbakestilles.

For å justere manuelt, kan du trykke på OK knappen på rattet i mer enn 1 sekunder når 'Kjøreinformasjon' vises.

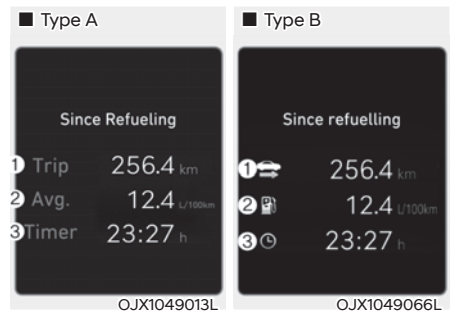

### Etter at du har fylt opp tanken igjen

Reiseavstand (1), gjennomsnittlig drivstofføkonomi (2) och den totale kjøretiden (3) vises etter påfylling.

For å justere manuelt, kan du trykke på OK knappen på rattet i mer enn 1 sekunder når 'Etter påfylling' vises.

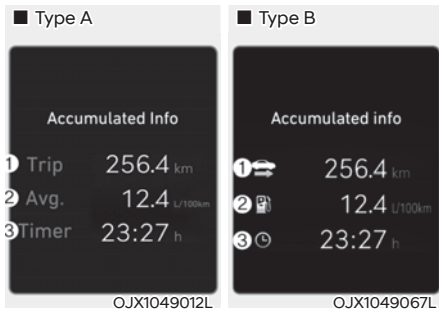

### Samlet informasjon

Akkumulert reiseavstand (1), gjennomsnittlig drivstofføkonomi (2) og den totale kjøretiden (3) vises.

Informasjonen er akkumulert fra siste tilbakestilling.

For å justere manuelt, kan du trykke på OK knappen på rattet i mer enn 1 sekunder når 'Samlet informasjon' vises.



### Energiflyt

Hybridsystemet informerer føreren om energistrømmen i ulike driftsmoduser. Den gjeldende energiflyten er spesifisert i 11 moduser under kjøring.

**For mer informasjon, se "Velkomstsyste" i kapittel 1.**



### Digitalt speedometer

Dette digitale speedometeret viser bilens hastighet.

## KJØRETØYINNSTILLINGER (INFOTAINMENTSYSTEM) (UTSTYRSAVHENGIG)



ONX4E040028

Kjøretøyinnstillingene i infotainmentsystemet gir brukeren alternativer for en rekke innstillinger, inkludert funksjoner for låsing og åpning av dører, komfortfunksjoner, innstillinger for førerassistanse osv.

### Meny for kjøretøyinnstillinger

- Førerassistanse
- Panel
- Klima
- Sete
- Lys
- Dør
- Komfort

Informasjonen kan variere basert på hvilke funksjoner bilen har.



### ADVARSEL

**Kjøretøyinnstillingene må ikke betjenes under kjøring. Dette kan føre til uoppmerksomhet og påfølgende ulykke.**

### Innstilling av bilen



ONX4050067

1. Trykk på SETUP-knappen (Oppsett) på hovedenheten i infotainmentsystemet.



ONX4E040027

2. Velg 'Bil' og endre innstillingene for funksjonene.

**For detaljert informasjon, se den separat leverte instruksjonsboken for infotainmentsystemet.**



# 5. Praktiske funksjoner

Atkomst til bilen .....	5-4
Fjernkontrollnøkkel .....	5-4
Smartnøkkel .....	5-7
Startsperrsystem .....	5-12
Dørlåser .....	5-13
Åpne dørlåsene fra utsiden av bilen .....	5-13
Opplåsing av dører fra innsiden av bilen .....	5-15
Sperrelåser .....	5-17
Automatisk dørlås-/låse-oppfunksjon .....	5-17
Barnesikring i bakdør .....	5-17
Tyverialarmsystem .....	5-18
Innebygd minnesystem .....	5-19
Lagring av minneposisjoner .....	5-19
Henting av minneposisjoner .....	5-20
Tilbakestilling av systemet .....	5-20
Funksjon for enkel tilgang .....	5-21
Ratt .....	5-22
Elektrisk servostyring (EPS) .....	5-22
Tilt / Teleskopratt .....	5-23
Oppvarmet ratt .....	5-23
Horn .....	5-24
Speil .....	5-25
Innvendig speil .....	5-25
Utvendige speil .....	5-26
Vinduer .....	5-29
Elektriske vinduer .....	5-30
Panoramasoltak .....	5-33
Elektrisk solskjerm .....	5-33
Vippe opp/lukke .....	5-34
Skyve opp/lukke .....	5-34
Automatisk reversering .....	5-35
Tilbakestille soltaket .....	5-36
Varsel om åpning av soltak .....	5-37

Utvendige funksjoner .....	5-38
Panser .....	5-38
Bakluke.....	5-39
Elektrisk bakluke .....	5-41
Smart bakluke .....	5-47
Tanklokkdeksel (Hybridbil) .....	5-49
Tanklokkdeksel (Plug-in-hybridbil) .....	5-52
Lys .....	5-56
Utvendige lys.....	5-56
Fjernlysassistanse (HBA) .....	5-62
Innstillinger for fjernlysassistent .....	5-62
Bruk av fjernlysassistent .....	5-63
Funksjonsfeil og begrensninger for fjernlysassistent .....	5-63
Kupéllys .....	5-65
AUTO-slukking av innvendige lamper .....	5-65
Frontlys .....	5-65
Lamper bak .....	5-66
Sminkespeillys .....	5-66
Hanskeromlys .....	5-66
Bagasjeromsllys .....	5-67
Velkomstsistem .....	5-67
Vindusviskere og spylere.....	5-69
Frontruteviskere .....	5-70
Frontrutespylere.....	5-71
Bakre vindusvisker og -spylere .....	5-72
Automatisk klimakontrollsystem .....	5-73
Automatisk oppvarming og klimaanlegg .....	5-74
Manuell oppvarming og aircondition .....	5-75
Multiluftmodus .....	5-82
Systemdrift .....	5-83
Vedlikeholde systemet.....	5-85
Fjerne rim og dugg fra frontruten.....	5-88
Automatisk klimakontrollsystem.....	5-88
Defroster i bakvindu.....	5-89

# 5. Praktiske funksjoner

Klimaanlegg, tilleggsfunksjoner .....	5-90
Automatisk duggfjerning .....	5-90
Automatisk avfukting .....	5-91
Resirkulert luft når spylervæsken har blitt brukt .....	5-91
Innvendig luftsirkulasjon soltak .....	5-91
Automatisk. Kontroller for bruken av klimaanlegginnstillinger (for førersetet) .....	5-91
Oppbevaringsrom .....	5-92
Oppbevaringsrom i midtkonsoll .....	5-92
Hanskerom .....	5-92
Baggasjebrett .....	5-93
Utstyr i kupéen .....	5-94
Koppholder .....	5-94
Askebeger .....	5-95
Solskjerm .....	5-95
Strømuttak .....	5-96
USB-lader .....	5-97
Trådløs ladesystem for smarttelefon .....	5-97
Klokke .....	5-100
Kleskrok .....	5-100
Gulvmattefeste(r) .....	5-100
Sidegardin .....	5-101
Bagasjenettholder .....	5-102
Bagasjeromstrekket .....	5-102
Utvendige funksjoner .....	5-104
Takgrind .....	5-104
Infotainmentsystem .....	5-105
USB-port .....	5-105
Antenne .....	5-105
Rattfjernkontroller .....	5-105
Infotainmentsystem .....	5-106
Talegjenkjenning .....	5-106
Bluetooth® trådløs teknologi .....	5-107
Slik fungerer radioen i kjøretøyet .....	5-107



## ATKOMST TIL BILEN

### Fjernkontrollnøkkel (utstyrsavhengig)



Din HYUNDAI har en fjernkontrollnøkkel som du kan bruke for å låse eller låse opp fører- og passasjerdørene og bakluken.

1. Dørlås
2. Låse opp dør
3. Åpne bakluken

#### Låse

For å låse:

1. Lukk alle dører, motorrommet og bakluken
2. Trykk på knappen (1) på fjernkontrollnøkkelen for å låse døren.
3. Dørene lukkes. Varselslampene vil blinke. Speilet på utsiden kommer også til å felles inn, hvis 'Anordning → Velkomstlys/speil → Opplåsing av døren' har blitt valgt av brukerinnstillingsmoduset på LCD-skjermen. **For mer informasjon, se "LCD skjerm" i kapittel 4.**
4. Forsikre deg om at døren er låst ved å kontrollere stillingen på dørlåsknappene inne i bilen.

### ADVARSEL

**Ikke forlat bilen med nøkkelen i bilen når det sitter barn der uten tilsyn. Barn uten tilsyn kan komme til å sette nøkkelen i tenningsbryteren og betjene elektriske vindusheiser eller andre kontrollenheter, eller de kan få bilen i bevegelse, noe som kan resultere i personskade eller til og med død.**

#### Låse opp

For å låse opp:

1. Trykk på knappen (2) på fjernkontrollnøkkelen for å låse opp døren.
2. Alle dørene låses opp. Varselslampene vil blinke to ganger. Speilet på utsiden kommer til å felles ut, hvis 'Anordning → Velkomstlys/speil → Opplåsing av døren' blir valgt av brukerinnstillingsmoduset på LCD-skjermen. **For mer informasjon, se "LCD skjerm" i kapittel 4.**

### Informasjon

**Når alle dørene er låst opp, vil dørene låses igjen automatisk etter 30 sekunder hvis det ikke åpnes en dør.**

#### Låse opp bakluke

For å låse opp:

1. Trykk på knappen (3) på fjernkontrollen i mer enn ett sekund for å låse opp bakluken.
2. Varselslampene vil blinke to ganger. Når bakluken er åpnet og deretter lukkes igjen, låses den dessuten automatisk.

## **i** Informasjon

- Etter at du har låst opp bakluken, låses bakluken automatisk.
- Ordet «HOLD» er skrevet på knappen for å informere deg om at du må trykke og holde inne knappen i mer enn ett sekund.

### **Oppstart**

For mer detaljert informasjon, se Tenningsbryter med nøkkel i kapittel 6.

### **MERK**

**For å unngå skader på fjernkontrollnøkkelen:**

- Hold fjernkontrollen unna vann eller annen væske og ild. Hvis innsiden av fjernkontrollen blir fuktig (av drikke eller fukt) eller blir oppvarmet kan den interne kretsen klikke, noe som bryter bilens garanti.
- Unngå å miste eller kaste fjernkontrollnøkkelen.
- Beskytt fjernkontrollnøkkelen mot ekstreme temperaturer.

### **Mekanisk nøkkel**

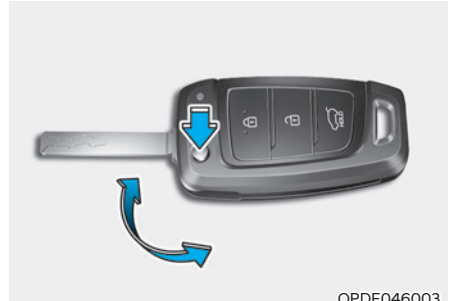

Hvis fjernkontrollnøkkelen ikke fungerer normalt kan du låse eller låse opp dørene ved hjelp av den mekaniske nøkkelen.

Trykk på utløserknappen for å felle ut nøkkelen automatisk.

For å felle sammen nøkkelen, fell inn nøkkelen manuelt mens du trykker ned utløserknappen.

### **MERK**

**Ikke fell sammen nøkkelen uten å trykke på utløserknappen. Dette kan skade nøkkelen.**

### **Forholdsregler for fjernkontrollnøkkel**

Fjernkontrollnøkkelen fungerer ikke hvis noe av følgende oppstår:

- Nøkkelen står i tenningsbryteren.
- Du er lenger unna enn avstandsbegrensningen for bruk av nøkkelen (ca. 10 m).
- Batteriet i fjernkontrollnøkkelen er svakt.
- Andre biler eller gjenstander kan blokkere signalet.
- Meget kalde værforhold.
- Fjernkontrollnøkkelen står nær en radiosender, slik som en radiostasjon eller en flyplass som kan hindre at fjernkontrollnøkkelen har normal funksjon.

Hvis fjernkontrollnøkkelen ikke fungerer som den skal, åpner og lukker du døren med den mekaniske nøkkelen. Hvis du har et problem med fjernkontrollnøkkelen, anbefales det at du kontakter en autorisert HYUNDAI-forhandler.

Hvis fjernkontrollnøkkelen er i nærheten av mobiltelefonen din, kan signalet sperres av mobiltelefonens signaler.

Dette er spesielt viktig når telefonen er aktiv som for eksempel med å ringe, motta samtaler, tekstmeldinger, og/eller sende/motta e-post.

Unngå å plassere fjernkontrollnøkkelen og mobiltelefonen din på den samme plassen og prøv alltid å holde en passende avstand mellom de to gjenstandene.

### **i** Informasjon

**Endringer eller modifikasjoner som ikke er uttrykkelig godkjent av de ansvarlige partene kan gjøre brukerens rett til å bruke utstyret ugyldig. Hvis det nøkkelfrie adgangssystemet er ute av drift på grunn av endringer eller modifikasjoner som ikke er uttrykkelig godkjent av de ansvarlige partene, vil dette ikke dekkes av garantien til bilprodusenten.**

### **MERK**

Hold fjernkontrollnøkkelen borte fra elektromagnetiske materialer som blokkerer elektromagnetiske bølger til nøkkeloverflaten.

### Skifte batteri



Batteritype: CR2032

1. Sett ett smalt verktøy inn i sporet og vipp opp dekslet.
2. Fjern det gamle batteriet og sett inn et nytt batteri. Kontroller at batteriet er satt inn riktig.
3. Sett på plass bakdekselet på fjernkontrollnøkkelen.

Hvis du tror at fjernkontrollnøkkelen kan ha fått en alvorlig skade, eller du synes at fjernkontrollnøkkelen ikke virker som den skal, anbefaler vi at du kontakter en autorisert HYUNDAI-forhandler.

### **⚠** ADVARSEL

**DETTE PRODUKTET INNEHOLDER ET KNAPPEBATTERI.**

Hvis det svelges, kan et litium-knappbatteri forårsake alvorlige eller livstruende skader innen to timer. Oppbevares utenfor barns rekkevidde.

Oppsøk lege umiddelbart hvis du tror at noen kan ha svelget eller plassert batterier i kroppsdeler.

### **i** Informasjon



Feil avhending av batterier kan være skadelig for miljøet og menneskers helse. Kast batteriet i henhold til gjeldende lover eller forskrifter der du bor.

## Smartnøkkel (utstyrsavhengig)

### ■ Type A



OTM050228L

### ■ Type B



OTM050221L

### ■ Type C



OTM050229L

Din HYUNDAI har en smartnøkkel som du kan bruke for å låse eller låse opp en dør (og bakluken) og også starte motoren ved bare å ha nøkkelen på deg.

1. Dørlås
2. Låse opp dør
3. Låse / låse opp bakluken (Bakluke)  
Åpne / lukke bakluken (Elektrisk bakluke)
4. Fjernstyrt smart parkeringsassistanse (Forover)

5. Fjernstyrt smart parkeringsassistanse (Bakover)
6. Fjernstart

## Låse kjøretøyet

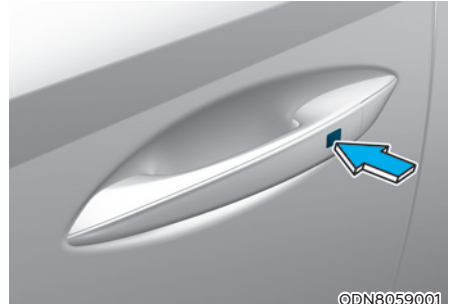

©DN8059001

For å låse:

1. Lukk alle dører, motorrommet og bakluken
2. Ta med deg smartnøkkelen.
3. Trykk enten på knappen på dørhåndtaket eller dørlåsknappen på smartnøkkelen.
4. Varselslampene vil blinke. Speilet på utsiden kommer til å felles inn, hvis 'Anordning → Velkomstlys/speil → Opplåsing av døren' blir valgt av brukerinnsstillingsmodusset på LCD-skjermen. **For mer informasjon, se "LCD skjerm" i kapittel 4.**
5. Kontroller at dørene er låst ved å trekke i det utvendige dørhåndtaket.

## **i** Informasjon

**Knappen på dørhåndtaket fungerer bare når smartnøkkelen er innen 0,7~1 m fra det utvendige dørhåndtaket.**

Selv om du trykker på knappen, vil dørene ikke låses og bilalarmen lyde i 3 sekunder dersom noe av det følgende skjer:

- Smartnøkkelen er i bilen.
- Motor start-/stopp-knappen står i ACC- eller PÅ-stillingen.
- En av dørene utenom bakluken er åpen.



### ADVARSEL

**Ikke forlat bilen med smartnøkkelen i bilen når det sitter barn der uten tilsyn. Barn uten tilsyn kan komme til å trykke på motor start/stopp-knappen og kan betjene elektriske vindusheiser eller andre kontrollenheter, eller de kan få bilen i bevegelse, noe som kan resultere i personskade eller til og med død.**

### Låse opp kjøretøyet

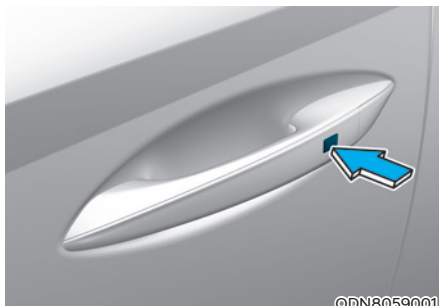

For å låse opp:

1. Ta med deg smartnøkkelen.
2. Trykk enten på knappen på dørhåndtaket eller døråpneknappen på smartnøkkelen.
3. Alle dørene låses opp. Varselslampene vil blinke to ganger. Speilet på utsiden kommer til å felles ut, hvis 'Anordning → Velkomstlys/speil → Opplåsing av døren eller når fører nærmer seg' blir valgt av brukerinnstillingsmoduset på LCD-skjermen. **For mer informasjon, se "LCD skjerm" i kapittel 4.**



### Informasjon

- Knappen på dørhåndtaket fungerer bare når smartnøkkelen er innen 0,7~1 m fra det utvendige dørhåndtaket. Andre kan også åpne dørene uten å ha tilgang til smartnøkkelen.
- Når alle dørene er låst opp, vil dørene låses igjen automatisk etter 30 sekunder hvis det ikke åpnes en dør.
- Dørene kan låses eller låses opp hvis berøringssensoren på det utvendige dørhåndtaket utløses under vask av bilen eller i kraftig regnvær.

- Slik forhindrer du utilsiktet låsing eller opplåsing av dørene: Trykk på låseknappen på smartnøkkelen, og trykk deretter umiddelbart på opplåsningsknappen samt låseknappen i minst 4 sekunder. Dette indikerer at dørene ikke kommer til å låses eller låses opp selv om berøringssensoren på det utvendige dørhåndtaket utløses. Trykk på knappen for låsing eller opplåsing av dørene på smartnøkkelen for å deaktivere funksjonen.

### Åpne bakluken

For å låse opp:

1. Ta med deg smartnøkkelen.
2. Trykk enten på knappen på baklukehåndtaket eller trykk på knappen (3) på smartnøkkelen i mer enn ett sekund for å låse bakluken.
3. Varselslampene vil blinke to ganger.

### **i** Informasjon

- Knappen for å åpne bakluken (3) låser bare opp bakluken. Den åpner ikke klinken eller åpner bakluken automatisk. Hvis baklukens åpneknapp brukes, må noen fortsatt trykke på baklukehåndtakbryteren for å åpne bakluken.
- Etter bakluken er låst opp, vil bakluken låses igjen automatisk etter 30 sekunder hvis bakluken ikke åpnes..

### Starte bilen fra utsiden (utstyrsavhengig)

Du kan starte bilen ved bruk av fjernstartknappen (6) på smartnøkkelen.

For å starte bilen med fjernstart:

1. Trykk på fjernstartknappen for å låse opp bilen innenfor 10 m fra bilen.
2. Trykk på fjernstartknappen (6) i mer enn 2 sekunder innen 4 sekunder etter at du har trykt på knappen for å låse opp bilen.
3. For å ta av startefunksjonen fra utsiden, kan du trykke på fjernstartknappen (6) en gang.

### **i** Informasjon

- Bilen må være i parkeringsmodus for at fjernstyringsfunksjonen skal virke.
- Motoren skrus av hvis du går inn i bilen uten en registrert smartnøkkel.
- Motoren skrus av hvis du ikke går inn i bilen innen 10 minutter etter at du har brukt fjernstyringsnøkkelen til å starte bilen.
- Fjernstartknappen (6) fungerer kanskje ikke hvis smartnøkkelen ikke er innenfor 10 m.
- Bilen starter ikke ved hjelp av fjernstyring hvis motorrommet eller bakluken er åpen.
- Ikke ha på motoren i lange perioder uten å kjøre.

### **Du kan fjerne bilen framover eller bakover (utstyrsavhengig)**

Med smartnøkkelen kan føreren bevege bilen forover eller bakover ved bruk av knappene for forover/bakover (4, 5) på smartnøkkelen.

**For mer informasjon, se "Fjernstyrt smart parkeringsassistanse (RSPA)" delen av kapittel 7.**

### **Oppstart**

Du kan starte bilen uten å sette inn nøkkelen.

**For mer informasjon, se avsnittet "Start/stopp motorsknappen" delen i kapittel 6.**

### **i Informasjon**

Hvis du ikke beveger på smartnøkkelen på en stund, blir registreringsfunksjonen for smartnøkkelbetjening satt på pause. Løft på smartnøkkelen for å aktivere registreringsfunksjonen igjen.

### **MERK**

For å unngå skader på smartnøkkelen:

- Oppbevar smartnøkkelen på et kjølig, tørt sted for å unngå skade eller funksjonssvikt. Eksponering til fukt eller høy temperatur kan gi svikt i smartnøkkelens interne krets, noe som kanskje ikke dekkes av garantien.
- Unngå å la smartnøkkelen falle ved at du kaster den.
- Beskytt smartnøkkelen mot ekstreme temperaturer.

### **Mekanisk nøkkel**

Hvis smartnøkkelen ikke virker normalt, kan du låse eller låse opp førerdøren med den mekaniske nøkkelen.

For å flytte den mekaniske nøkkelen fra smartnøkkelen FOB:

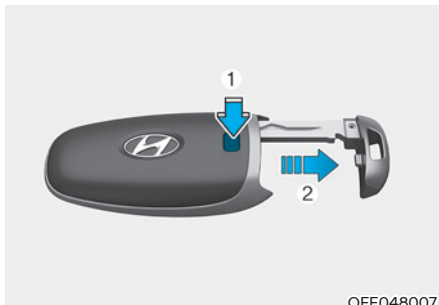

OFE048007

Trykk og hold på utløserknappen (1), og fjern den mekaniske nøkkelen (2). Sett inn den mekaniske nøkkelen i nøkkelhullet i døren.

Du setter inn den mekaniske nøkkelen ved å sette nøkkelen inn i hullet og skyve den til det høres et klikk.

### **Hvis du har mistet en smartnøkkel**

Maksimalt to smartnøkler kan registreres per kjøretøy. Hvis du mister en smartnøkkel må du umiddelbart ta med bilen og de gjenværende nøklene til din autoriserte HYUNDAI-forhandler, eller taue bilen om nødvendig.

### Forholdsregler for smartnøkkel

Smartnøkkelen fungerer kanskje ikke hvis noe av følgende oppstår:

- Smartnøkkelen befinner seg i nærheten av en radiosender, f.eks. en radiostasjon eller en flyplass, som kan forstyrre den normale bruken av senderen.
- Smartnøkkelen befinner seg i nærheten av et system for toveis radiokommunikasjon eller en mobiltelefon.
- Smartnøkkelen til en annen bil brukes i nærheten.

Hvis smartnøkkelen ikke fungerer som den skal, åpner og lukker du døren med den mekaniske nøkkelen. Hvis du har et problem med smartnøkkelen, anbefales det at du kontakter en autorisert HYUNDAI-forhandler.

Hvis smartnøkkelen er i nærheten av mobiltelefonen din, kan signalet sperres av mobiltelefonens signaler. Dette er spesielt relevant hvis telefonen er aktiv, for eksempel når den ringer eller mottar anrop, sender tekstmeldinger og/eller sender/mottar e-post. I den grad det er mulig, må du unngå oppbevare smartnøkkelen og mobiltelefonen på samme sted, som i bukse- eller jakkelommen, for å unngå forstyrrelser mellom de to enhetene.

### **i** Informasjon

**Endringer eller modifikasjoner som ikke er uttrykkelig godkjent av de ansvarlige partene kan gjøre brukerens rett til å bruke utstyret ugyldig. Hvis det nøkkelfrie adgangssystemet er ute av drift på grunn av endringer eller modifikasjoner som ikke er uttrykkelig godkjent av de ansvarlige partene, vil dette ikke dekkes av garantien til bilprodusenten.**

### **MERK**

- **Hold smartnøkkelen borte fra elektromagnetiske materialer som blokkerer elektromagnetiske bølger til nøkkeloverflaten.**

- **Ha alltid smartnøkkelen med deg når du forlater kjøretøyet. Hvis smartnøkkelen ligger i nærheten av kjøretøyet, kan kjøretøybatteriet utlades.**

### Skifte batteri

Hvis fjernkontrollnøkkelen ikke virker som den skal, prøv å skifte batteriet med et nytt.

Batteritype: CR2032

Skifte batteri:



ODN8059266

Hvis fjernkontrollnøkkelen ikke virker som den skal, prøv å skifte batteriet med et nytt.

Fjern smartnøkkeldekselet ved å skru på skrutrekkeren med klokken og ved å sette inn skrutrekkeren (-) i hullet.

Batteritype: CR2032

Skifte batteri:

1. Fjern den mekaniske nøkkelen.
2. Bruk et tynt redskap til å vippe opp bakdekslet på smartnøkkelen.
3. Fjern det gamle batteriet og sett inn et nytt batteri. Kontroller at batteriet er satt inn riktig.
4. Sett på plass bakdekslet på smartnøkkelen.

Hvis du tror at smartnøkkelen kan ha fått en alvorlig skade, eller du synes at smartnøkkelen ikke virker som den skal, anbefaler vi at du kontakter en autorisert HYUNDAI-forhandler.





## ADVARSEL

**DETTE PRODUKTET INNEHOLDER ET KNAPPEBATTERI.**

Hvis det svelges, kan et litium-knappbatteri forårsake alvorlige eller livstruende skader innen to timer. Oppbevares utenfor barns rekkevidde.

Oppsøk lege umiddelbart hvis du tror at noen kan ha svelget eller plassert batterier i kroppsdelene.



## Informasjon



Feil avhending av batterier kan være skadelig for miljøet og menneskers helse. Kast batteriet i henhold til gjeldende lover eller forskrifter der du bor.

## Startsperrsystem

Startsperrsystemet beskytter bilen mot tyveri. Hvis det brukes en feilkodet nøkkel (eller annen enhet), blir motorens drivstoffsystem deaktivert.

Når Start/stoppknappen settes i stillingen PÅ, skal indikatoren for startsperrsystemet tennes kort, før den slås av. Hvis indikatoren begynner å blinke, gjenkjenner ikke systemet nøkkelenes koding.

Sett tenningsbryteren i LÅS/AV-stillingen, sett deretter tenningsbryteren i PÅ-stillingen igjen.

Det kan være at systemet ikke gjenkjenner koden på nøkkelen din hvis en annen nøkkel eller metallgjenstand (nøkkelknippe) befinner seg nærme nøkkelen. Det kan være at motoren ikke starter fordi metallgjenstander kan forstyrre transpondersignalet fra normal sending.

Hvis systemet gjentatte ganger ikke gjenkjenner kodingen på nøkkelen, anbefaler vi at du kontakter HYUNDAI-forhandleren din.

Ikke forsøk å endre dette systemet eller legge til enheter til det. Elektriske problemer kan gjøre at kjøretøyet ikke fungerer.



## ADVARSEL

For å hindre at noen stjeler bilen, bør du ikke legge reservenøkler i bilen. Startsperrpassordet er et unikt passord for hver kunde, og må holdes hemmelig.

## MERK

Senderen i nøkkelen er en viktig del av startsperrsystemet. Den er utformet for å gi deg årevis med problemfri drift, men du bør unngå eksponering for fukt, statisk elektrisitet og røff behandling. Startsperrsystemet vil svikte.

## DØRLÅSER

### Åpne dørlåsene fra utsiden av bilen

#### Mekanisk nøkkel

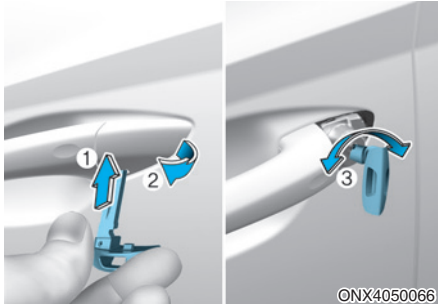

1. Trekk ut dørhåndtaket.
2. Trykk inn spaken (1) som befinner seg inne i den nederste delen av dekselet med en mekanisk nøkkel eller flat skrutrekker.
3. Skyv ut dekselet (2) mens du trykker på spaken.
4. Vri den mekaniske nøkkelen (3) mot baksiden av bilen for å låse opp og mot fronten av bilen for å låse.

Når døren er låst opp kan den åpnes ved å dra i dørhåndtaket.

Når du lukker døren, skyver du døren for hånd. Påse at dørene lukkes helt.

### **i** Informasjon

- Vær forsiktig ved låsing av døren med en mekanisk nøkkel. Bare førerdøren kan låses/låses opp.
- Når alle dørene er låst med den mekaniske nøkkelen, må du låse alle dørene ved hjelp av sentraldørlåsbryteren inni henne. Åpne døren ved hjelp av det innvendige dørhåndtaket på førersiden, og lukk deretter døren og lås førerdøren med en mekanisk nøkkel.
- Gå til kapittel 5, “Åpne dørlåsene fra innsiden av bilen”, for å låse dem fra innsiden av bilen.

### **i** Informasjon

- Vær forsiktig slik at du ikke mister eller riper opp dekselet når du fjerner det.
- Når nøkkeldekselet har frosset og ikke kan åpnes, banker du lett i det med hånden (kroppstemperatur) eller varmer det opp indirekte på annet vis.
- Ikke bruk overdreven kraft på døren og dørhåndtaket. De kan skades.

## Fjernkontrollnøkkel



Trykk på knappen (1) på fjernkontrollnøkkelen for å låse dørene.

Trykk på knappen (2) på fjernkontrollnøkkelen for å låse opp dørene.

Når døren er låst opp kan den åpnes ved å dra i dørhåndtaket.

Når du lukker døren, skyver du døren for hånd. Påse at dørene lukkes helt.

## Smartnøkkel

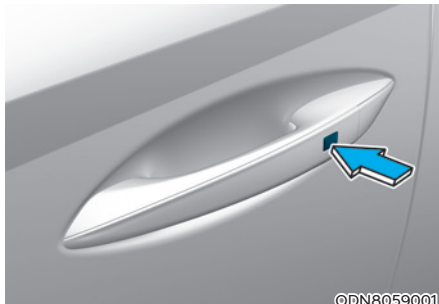

Trykk på knappen på det utvendige håndtaket på førerdøren når du har nøkkelen på deg, eller trykk på låseknappen på smartnøkkelen for å låse alle dørene.

Trykk på knappen på det utvendige håndtaket på førerdøren når du har nøkkelen på deg, eller trykk på låseknappen på smartnøkkelen for å låse opp alle dørene.

Når døren er låst opp kan den åpnes ved å dra i dørhåndtaket.

Når du lukker døren, skyver du døren for hånd. Påse at dørene lukkes helt.

## **i** Informasjon

- I kaldt og fuktig klima kan det hende at dørlåsen og dørmekanismen ikke fungerer ordentlig på grunn av frysing.
- Hvis dørene låses/låses opp flere ganger på rad, med enten bilnøkkelen eller dørlåsbryteren, kan systemet stoppe midlertidig å fungere. Dette er for å beskytte kretsen og hindre skade på komponentene i systemet.

## Opplåsing av dører fra innsiden av bilen

Med det innvendige dørhåndtaket

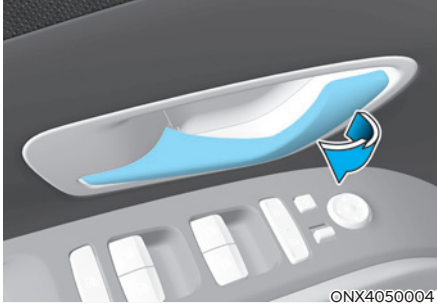

### Førerør og passasjerør

Hvis du trekker i det innvendige dørhåndtaket mens døren er låst, låses døren opp og åpnes.

### Bakdør

Hvis det innvendige dørhåndtaket trekkes en gang når døren er låst vil døren låses opp. Hvis du trekker én gang til i det innvendige dørhåndtaket, åpner du døren.





## Informasjon

Hvis en elektrisk dørlås ikke fungerer mens du er i bilen, kan du prøve en eller flere av følgende teknikker for å komme ut:

- Bruk dørlåsen gjentatte ganger (både elektronisk og manuell) mens du samtidig trekker i dørhåndtaket.
- Betjen de andre dørlåsene og dørhåndtakene.
- Senk et vindu foran og bruk den mekaniske nøkkelen for å låse opp døren fra utsiden.

## Med bryter for sentrallås/knapp for opplåsing



- Når du trykker på  delen (1) på bryteren, låses alle bildørene.
  - Om en dør er åpen, vil ikke dørene låses selv om du trykker på låseknappen (1) på sentraldørlåsbryteren.
  - Hvis smartnøkkelen er i bilen og en dør er åpen, vil ikke dørene låses selv om du trykker på låseknappen (1) på sentraldørlåsbryteren.
- Når du trykker på  delen (2) på bryteren, låses alle bildørene.
- Indikatorlampe dører (3)  
Når alle bildørene er låst vil indikatorlampene for førerør og passasjerør tennes. Hvis noen dør låses opp slukkes det.



### ADVARSEL

- Dørene må alltid være helt lukket og låst når kjøretøyet er i bevegelse. Hvis dørene er ulåst, økes faren for å kastes ut av kjøretøyet i en kollisjon.
- Ikke dra i dørhåndtaket på fører- eller passasjerdøren når kjøretøyet er i bevegelse.



### ADVARSEL

Ikke forlat barn eller dyr i kjøretøyet uten tilsyn. Et lukket kjøretøy kan bli ekstremt varmt, og kan forårsake død eller alvorlige skader på barn eller dyr uten tilsyn, som ikke kan komme seg ut av kjøretøyet. Barn kan bruke funksjoner i kjøretøyet som kan skade dem, eller de kan utsettes for annen skade, for eksempel fra noen som tar seg inn i kjøretøyet.



### ADVARSEL

Lås alltid kjøretøyet.

Hvis du forlater bilen ulåst, øker du den potensielle faren for deg selv eller andre for at noen kan gjemme seg i bilen din.

Når du skal sikre bilen, trår du inn bremsen, setter giret til P (Parkering), kobler inn parkeringsbremsen, setter tenningsbryteren til LOCK/OFF-posisjon, lukker alle vinduer, låser alle dører og tar alltid nøkkelen med deg.



### FORSIKTIG

Å åpne en dør når noen nærmer seg kan forårsake skader. Vær forsiktig når dørene åpnes og se etter biler, motorsykler, sykler eller fotgjengere som nærmer seg bildøra.



### ADVARSEL

Hvis du oppholder deg lenge i kjøretøyet i veldig varmt eller kaldt vær, er det fare for skader eller liv. Kjøretøyet må ikke låses fra utsiden når noen oppholder seg i kjøretøyet.

## Sperrelåser (utstyrsavhengig)

Noen biler er utstyrt med et sikkerhetslåssystem. Sikkerhetslåsen hindrer at en dør kan åpnes innenfra eller utenfra når sikkerhetslåsen er blitt aktivert, og gir en ekstra sikkerhet for bilen.

For å låse bilen med sikkerhetslåsfunksjonen må dørene låses ved hjelp av fjernkontrollnøkkelen eller smartnøkkelen. For å låse opp bilen må senderen eller smartnøkkelen brukes på nytt.

## Automatisk dørlås-/låse-oppfunksjon

### Kollisjonsregistrerende døropplåsing

Alle dørene vil automatisk låses opp når det kommer støt mot kollisjonsputene slik at de utløses.

### Hastighetsregistrerende dørlåssystem (utstyrsavhengig)

Alle dørene låses automatisk når bilens hastighet overskrider 15 km/t.

Du kan aktivere eller deaktivere den automatiske dørlås/låse-oppfunksjonen fra brukerinnstillingsmodus på LCD-skjermen. **For mer informasjon, se "LCD skjerm" i kapittel 4.** Hvis bilen din er utstyrt med ekstra navigasjon må du se i den separat leverte håndboken for infotainmentsystemet.

## Barnesikring i bakdør

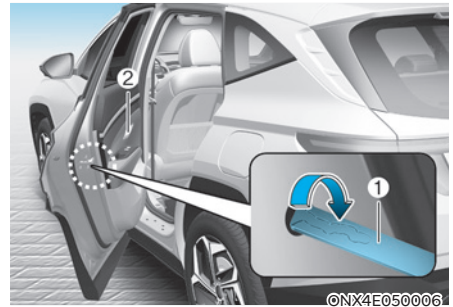

Barnesikringen forhindrer at barn i baksetet kan åpne bakdørene. Barnesikringen bør alltid brukes når det er barn i kjøretøyet.

Barnesikringsknappen sitter på i karmen av bakdøra. Når barnesikringen står i låse-stillingen, kan ikke bakdøren åpnes når noen trekker i håndtaket på innsiden av bilen.

For å låse barnesikringen setter du et lite flatskrudjern (eller lignende) (1) inn i sporet og vrir det til låsestillingen, som vist.

Når du vil at døren skal kunne åpnes fra innsiden av bilen (2), låser du opp barnesikringslåsen.

## ADVARSEL

Hvis barn ved et uhell åpner bakdørene mens kjøretøyet er i bevegelse, kan de falle ut. Barnesikringen bør alltid brukes når det er barn i kjøretøyet.

### TYVERIALARMSYSTEM

Dette systemet hjelper til med å beskytte kjøretøyet og verdisakene. Hornet høres og varselslampene blinker kontinuerlig hvis noe av det følgende forekommer:

- En fordør eller bakhjør åpnes uten bruk av smartnøkkelen.
- Bagasjerommet (bakluken) åpnes uten bruk av smartnøkkelen.
- Panseret er åpnet.

Alarmeren går i 30 sekunder, deretter tilbakestilles systemet. For å slå av systemet: Lås opp dørene med smartnøkkelen.

Tyverialarmeren slår seg på automatisk 30 sekunder etter at du låser dørene og bakluken. Hvis du skal aktivere systemet, må du låse dørene og bakluken fra utsiden av bilen med fjernkontrollnøkkelen eller smartnøkkelen, eller ved å trykke på knappen på de utvendige dørhåndtakene med smartnøkkelen på deg.

Varselslampene blinker og lydvarsleren høres én gang for å angi at systemet er armert.

Så snart sikkerhetssystemet er startet, vil åpning av en dør, bakluken eller panseret uten å bruke fjernkontrollnøkkelen eller smartnøkkelen føre til at alarmeren aktiveres.

Tyverialarmsystemet aktiveres ikke hvis panser, bakluke eller noen av dørene ikke er helt lukket. Hvis systemet ikke slår seg på, må du kontrollere at panseret, bakluken eller dørene er helt lukket.

Ikke forsøk å endre dette systemet eller legge til enheter til det.

#### **i** Informasjon

- Du må ikke låse dørene før alle passasjerene har forlatt kjøretøyet. Hvis den siste passasjerer forlater kjøretøyet mens systemet er aktivert, utløses alarmeren.
- Hvis bilen ikke har blitt montert med en smartnøkkel, kan du åpne døren og starte motoren ved å trykke direkte på Start/Stopppknappen for motoren med smartnøkkelen.
- Hvis systemet deaktiveres ved at kjøretøyet låses opp, men ingen av dørene eller bakluken åpnes i løpet av 30 sekunder, låses dørene og systemet slår seg på igjen automatisk.

#### **i** Informasjon



På biler som er utstyrt med et tyverialarmsystem er det festet et merke på bilen med disse ordene:

1. ADVARSEL
2. SIKKERHETSSYSTEM

## INNEBYGD MINNESYSTEM (UTSTYRSAVHENGIG)



©NX4050007

Minnesystemet for fører-seteposisjon er utviklet for å lagre og hente opp igjen følgende minneinnstillinger ved hjelp av et enkelt tastetrykk.

- Fører-seteposisjon



### ADVARSEL

**Prøv aldri å bruke minnesystemet førerposisjon mens bilen er i bevegelse. Dette kan føre til tap av kontroll og en ulykke som kan forårsake død, alvorlig personskade eller materielle skader.**

### i Informasjon

- Hvis batteriet kobles fra vil minneinnstillingene bli slettet.
- Hvis systemet fremdeles ikke fungerer som det skal, anbefaler vi at bilen inspiseres hos en autorisert HYUNDAI-forhandler.

### Lagring av minneposisjoner

1. Systemet vil være i drift når bilens hastighet er under 3 km/t.
2. Juster fører-setet til ønsket posisjon.
3. Trykk på SET-knappen. Systemet vil pipe en gang og be deg om å "Trykk på knappen for å lagre innstillingene" på LCD-displayet.
4. Trykk på én av minneknappene (1 eller 2) innen 4 sekunder. Systemet piper to ganger når minnet er lagret.
5. 'Innstillinger for fører 1 (eller 2) er lagret' kommer til å vises på LCD-skjermen. Meldingen vises kun på minneinnstillingen på fører-seteposisjonen.



### Henting av minneposisjoner

1. Systemet vil være i drift når bilens hastighet er under 3 km/t.
2. Trykk på den ønskede minneknappen (1 eller 2). Systemet piper én gang, og deretter blir fører-seteposisjon, rattposisjon og lysstyrke på instrumentpanelet automatisk justert til de lagrede posisjonene.
3. 'Innstillinger for fører 1 (eller 2) brukes' kommer til å vises på LCD-skjermen.

### **i** Informasjon

- Hvis du trykker på SET-knappen eller den tilhørende knappen der innstillingen er lagret, kommer innstillingen til å deaktiveres midlertidig. Hvis du trykker på de andre knappene, kommer innstillingen på den knappen som det har blitt trykt på til å aktiveres.

Hvis du for eksempel trykker på SET-knappen eller knapp nummer 1 der innstillingene er i funksjon, kommer innstillingene til å deaktiveres midlertidig. Hvis du trykker på knapp nummer 2, kommer innstillingene for nummer 2 til å aktiveres.

- Hvis du justerer setet mens du henter opp de lagrede posisjonene, blir ikke de forhåndslagrede innstillingene tatt i bruk.

### Tilbakestilling av systemet

Ta de følgende stegene for å tilbakestille det innebygde minnesystemet når det ikke fungerer skikkelig.

#### **Tilbakestilling av innebygd minnesystem**

1. Stopp bilen og åpne førerdøren med tenningsbryteren eller Start/stopp-knappen til motoren i posisjon ON (PÅ) og med bilen i P (Parkerings).
2. Juster fører-setet og sett den i oppreist posisjon framover.
3. Trykk på SET-knappen og trykk på knappen for bevegelse for fører-setet i 2 sekunder sammenhengende.

#### **Når du tilbakestiller det innebygde minnesystemet**

1. Tilbakestillingen starter med en varslingslyd.
2. Fører-setet og baksetet er justert til bakoverposisjon med varslingslyden.
3. Fører-setet og baksetet er justert til standardposisjonen (midtposisjonen) med varslingslyden.

Men i de følgende tilfellene kommer prosedyren for tilbakestilling og varslingslyden til å stoppe.

- Det har blitt trykt på minneknappen.
- Setekontrollknappen er i funksjon.
- Girvelgeren settes i P (Parkerings).
- Kjørehastigheten overskrider 3 km/t.
- Førerdøren er lukket.

**MERK**

- Når det innebygde minnesystemet har blitt tilbakestillt, kan det være at tilbakestilling og varslingslyden stopper; da kan du starte prosessen for å tilbake stille igjen.
- Sørg for at det ikke er noen gjenstander rundt førersetet på forhånd når du tilbake stiller det innebygde minnesystemet.

**Funksjon for enkel tilgang**

Systemet flytter automatisk førersetet på følgende måte:

- Med fjernkontrollnøkkel
  - Det flytter førersetet bakover når tenningsnøkkelen er satt inn.
  - Det flytter førersetet fremover når tenningsnøkkelen er satt inn.
- Med smartnøkkelsystem
  - Det vil flytte førersetet bakover når ENGINE START/STOP-knappen er i OFF (AV) og førerdøren er åpnet.
  - Det flytter førersetet forover når ENGINE START/STOP (start/stoppknapp) endres til ACC- eller STARTstilling.

Du kan aktivere eller deaktivere funksjon for enkel tilgang fra Brukerinnstillinger på LCD-displayet. 'Anordning → Lett tilgang til setet → Av/Normal/Utvidet'.

**For mer informasjon, se "LCD skjerm" i kapittel 4.**

**FORSIKTIG**

Føreren burde være oppmerksom når du bruker funksjonen for å sørge for at det ikke blir personskader på passasjer eller barn i baksetet. I nødstilfeller må føreren stoppe bevegelse i framsetet (når innstillingen for lett tilgang er aktivert) ved å trykke på SET-knappen eller noen av førersteknappene.

## RATT

### Elektrisk servostyring (EPS)

Systemet hjelper deg med å styre kjøretøyet. Hvis kjøretøyet slås av eller servostyringen kobles ut, kan du fortsatt styre kjøretøyet, men det krever større fysisk kraft.

Hvis du merker noen endring i kraften som trengs for å styre under normal kjøring, anbefaler vi at systemet kontrolleres hos en autorisert HYUNDAI-forhandler.



### FORSIKTIG

Hvis den elektriske servostyringen ikke fungerer som den skal, vil varselampen  og meldingen "Sjekk motorstyrt servostyring" vises på instrumentpanelet. Du kan styre kjøretøyet, men det krever større fysisk kraft. Vi anbefaler at du tar kjøretøyet til din autoriserte HYUNDAI-forhandler eller et servicesenter for å kontrollere systemet så raskt som mulig.

### Informasjon

Følgende situasjoner kan oppstå under normal kjøring:

- Styringen er tung rett etter at ENGINE START/STOP (start/stopp-knappen) er satt til PÅ.

Dette skjer fordi EPS-systemet foretar en diagnose. Når diagnosen er ferdig, blir rattet like lett å bruke som før.

- Når spenningen i batteriet er lav, må du kanskje bruke mer kraft på rattet. Dette er imidlertid en midlertidig tilstand som går tilbake til normal tilstand etter lading av batteriet.
- En klikkelyd kan høres fra EPS-reléet etter at ENGINE START/STOP (start/stopp-knappen) er satt til ON eller OFF.
- En lyd fra motoren kan høres når bilen stopper opp eller kjører med lav hastighet.
- Når du bruker rattet i lave temperaturer, kan det oppstå unormale lyder. Hvis temperaturen stiger, forsvinner lyden. Dette er helt normalt.
- Når det oppdages en feil fra EPS, deaktiveres styrekraftfunksjonen for å forhindre alvorlige ulykker. Instrumentpanelets varselamper kan være på, eller det kan være tungt å svinge. Hvis disse symptomene oppstår, kjører du kjøretøyet til et trygt sted så raskt som det forsvarlig lar seg gjøre. Vi anbefaler at du får systemet kontrollert hos en autorisert HYUNDAI-forhandler så raskt som mulig.

## Tilt / Teleskopratt

Når du justerer rattet til en komfortabel stilling, må du justere rattet slik at det peker mot brystet ditt, ikke mot ansiktet. Sørg for at du kan se instrumentpanelets varsellamper og målere. Etter justering må du trykke rattet både opp og ned, for å forsikre deg om at det er i låst stilling.

Juster alltid posisjonen til rattet før du kjører.



### ADVARSEL

Du må **ALDRI** justere rattet mens du kjører. Dette kan føre til at du mister kontrollen over bilen og forårsake en ulykke.

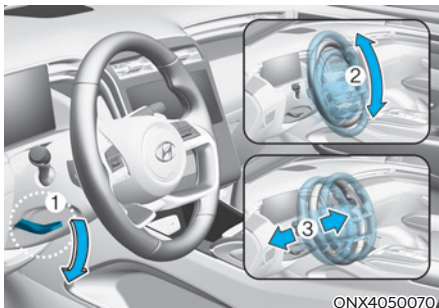

For å justere rattvinkel og -høyde:

1. Trekk låsehendelen ned (1).
2. Juster rattet til ønsket vinkel (2) og avstand forover/bakover (3).
3. Trykk låsehendelen opp for å låse fast rattet.



### FORSIKTIG

Når du justerer høyden på rattet, må du ikke skyve eller trekke hardt, siden festet kan bli skadd.



## Informasjon

Noen ganger kan det hende at låsehendelen ikke kobles helt inn.

Dette kan skje hvis tannhjulene i låsemekanismen ikke går helt sammen.

Hvis dette skjer, må du trekke låsehendelen ned, justere rattet på nytt, og deretter trykke låsehendelen opp igjen for å låse rattet.

## Oppvarmet ratt (utstyrsavhengig)



Når tenningsbryteren står i PÅ-stillingen eller når motoren er i gang, trykk på knappen for oppvarmet ratt for å varme opp rattet.

Indikatoren i knappen lyser.

For å slå av rattvarmen, trykker du på knappen igjen. Indikatoren på knappen slukkes.

- Automatisk komfortkontroll (for fører sete) (utstyrsavhengig)
  - Det oppvarmede rattet kontrollerer temperaturen på rattet automatisk etter temperaturen utenfor bilen når motoren er i gang. Hvis du trykker på bryteren for oppvarmet ratt må varmen for oppvarmet ratt kontrolleres manuelt.

For å bruke denne funksjonen må den aktiveres fra menyen for Innstillinger på skjermen for infotainmentsystemet.

- Setevarmeren vil være slått av hver gang tenningsbryteren slås på. Hvis Auto Comfort Control-funksjonen er PÅ, blir førerens setevarmer slått av og på avhengig av temperaturen omkring og temperaturen som har blitt bestemt på kontrollpanelet.

**For mer informasjon anbefaler vi at du tar kontakt med en autorisert HYUNDAI-forhandler.**

### **i** Informasjon

Det oppvarmede rattet vil slå seg av automatisk ca. 30 minutter etter at det er slått på.

### **MERK**

**Du må ikke sette på trekk eller annet tilbehør på rattet. Trekk eller tilbehør kan skade rattvarmesystemet.**

## Horn

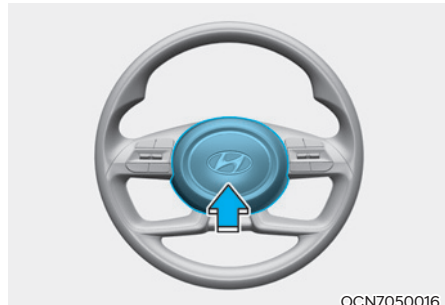

For å bruke hornet trykker du på området med hornsymbolet på rattet (se illustrasjonen). Hornet fungerer bare når dette området trykkes ned.

### **MERK**

**Du må ikke trykke hardt på hornet for å bruke det, eller slå med knyttneven. Ikke trykk på hornet med en skarp gjenstand.**

## SPEIL

### Innvendig speil

Før du kjører må du kontrollere at sladrespeilet er riktig justert. Juster sladrespeilet slik at sikten går gjennom midten av bakruta.



#### ADVARSEL

Sørg for at du har fri sikt. Du må ikke plassere gjenstander i baksetet, lasteområdet eller bak hodestøttene som kan hindre sikten gjennom bakvinduet.



#### ADVARSEL

Hvis du skal unngå alvorlig personskade ved en ulykke eller utløsning av kollisjonsputen, må du ikke modifisere det innvendige speilet eller montere et bredt speil.



#### ADVARSEL

Du må **ALDRI** justere speilet mens du kjører. Dette kan føre til at du mister kontrollen over bilen og forårsake en ulykke.

### MERK

Når du rengjør speilet, må du bruke tørkepapir eller et lignende materiale fuktet med glassrens. Ikke spray glassrens direkte på speilet, da dette kan gjøre at det kommer rengjøringsmiddel inn i speilhuset.

### Dag-/nattspeil (utstyrsvhengig)

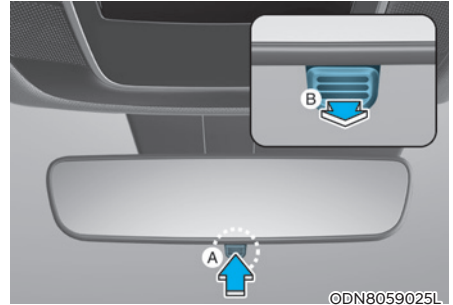

[A] : Dag, [B] : Nat

Gjør denne justeringen før du starter kjøringen og mens dag-/nattspaken står i dagstilling.

Dra dag-/nattspaken mot deg for å redusere blendingen fra hovedlysene på bilene bak deg ved kjøring om natten.

Husk at du mister noe klarhet i sikten i nattposisjonen.

### Elektrokromspeil (ECM) (utstyrsavhengig)

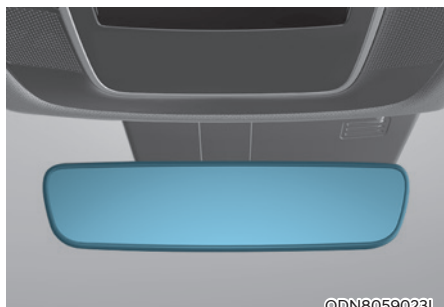

Det elektriske bakspeilet demper automatisk blending fra frontlysene på bilen bak deg når det er mørkt eller dårlige lysforhold.

Når motoren er i gang, dempes blendingen automatisk av sensoren som er montert i bakspeilet. Sensoren oppdager lysnivået rundt kjøretøyet og justerer automatisk styrken på lyset fra kjøretøyer bak deg.

Når girspaken settes til R (Revers), går speilet automatisk til den lyseste innstillingen for å gi føreren bedre sikt bak bilen.

### Utvendige speil



Bilen er utstyrt med utvendige speil både på høyre og venstre side. Speilene kan justeres eksternt med fjernbryter. De utvendige speilene kan felles inn for å unngå skader ved bilvask i vaskeautomat eller kjøring i trange gater.

De utvendige sidespeilene er konvekse. Gjenstander i speilet er nærmere enn de ser ut som.

Bruk sladrespeilet eller se bakover for å fastslå den faktiske avstanden til andre kjøretøyer før du skifter fil.

Juster de utvendige speilene til ønsket posisjon før du begynner å kjøre.

## ADVARSEL

Ikke juster eller fell inn de utvendige speilene når du kjører. Dette kan føre til at du mister kontrollen over bilen og forårsake en ulykke.

## MERK

- Skrap ikke is fra speilflaten, dette kan skade glassoverflaten.
- Hvis speilet er frosset fast, må du ikke justere det med makt. Bruk en godkjent frosthindrende spray (ikke frostvæske til radiator), eller en svamp eller klut med meget varmt vann, eller flytt bilen til et varmt sted og la isen smelte.
- Ikke rengjør speilet med kraftige skuremidler, drivstoff eller andre petroleumsprodukter.

## Justere utvendige speil

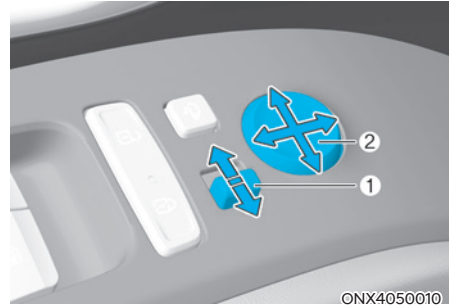

1. Trykk enten på L-knappen (venstre side) eller R-knappen (høyre side) (1) for å velge hvilket speil du vil justere.
2. Trykk på speiljusteringsbryteren (2) for å justere speilet opp, ned, til venstre eller til høyre.
3. Etter justeringen kan du bevege spaken (1) til midten for å forhindre ufrivillig justering.

## MERK

- Speilene stopper når de får maksimal justeringsvinkel, men motoren forsetter å arbeide mens bryteren trykkes inn. Ikke trykk inn knappen lenger enn nødvendig, da dette kan skade motoren.
- Ikke prøv å justere de utvendige speilene for hånd, da dette kan skade motoren.



### Felle inn sidespeil

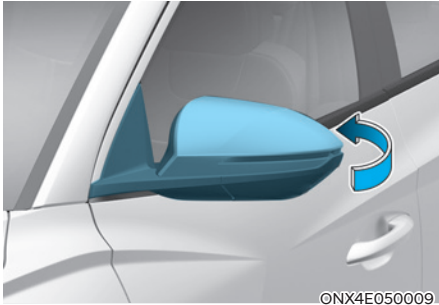

#### Manuell type

Hvis du vil felle inn utvendige speil, tar du tak i speilhuset og feller det inn mot baksiden av bilen.



#### Elektrisk type

Sidespeilet kan felles inn eller ut ved å trykke på bryteren som beskrevet nedenfor.

- Hvis 'Anordning → Velkomstlys/speil → Opplåsing av døren' blir valgt av brukerinnstillingsmoduset på LCD-skjermen, kommer speilet på utsiden til å bevege seg automatisk på følgende måte:
  - Speilet felles inn eller ut når døren låses eller låses opp med smartnøkkelen.
  - Speilet felles inn eller ut når døren låses eller låses opp med knappen på det utvendige dørhåndtaket.
- Hvis 'Anordning → Velkomstlys/speil → Opplåsing av døren' og 'Anordning → Velkomstlys/speil → Etter førerens anmodning' blir valgt i brukerinnstillingsmoduset på LCD-skjermen, kommer speilet på utsiden til å bevege seg automatisk når du beveger deg mot bilen (og alle dører er lukket og låst) med en smartnøkkel.

#### **MERK**

**Elektriske utvendige speil fungerer selv om tenningsbryteren er i OFF-stillingen. Men for å unngå unødvendig tapping av batteriet skal du ikke justere speilene mer enn nødvendig når motoren ikke er i gang.**

#### **MERK**

**Elektriske utvendige speil må ikke felles inn for hånd. Det kan skade motoren.**

## VINDUER

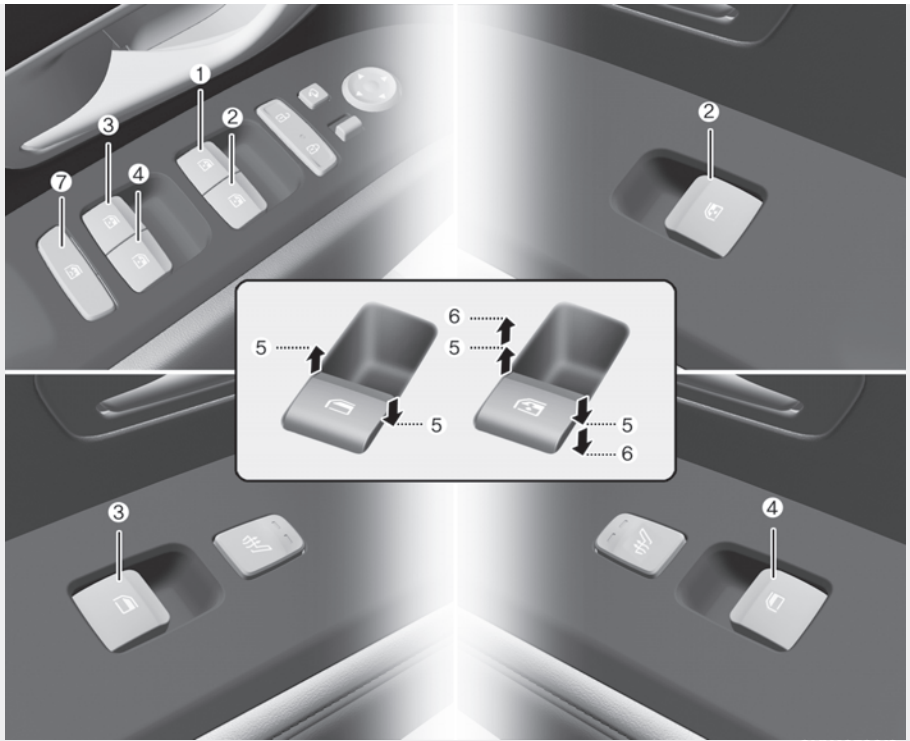

ONX4050013

- (1) Førerdørens vindusheisbryter
- (2) Bryter for vindusheis i fremre passasjerdør.
- (3) Bryter for vindusheis i bakdør (venstre)
- (4) Bryter for vindusheis i bakdør (høyre)

- (5) Åpning og lukking av vindu
- (6) Automatisk vindusheis\*
- (7) Låsebryter for vindusheis

\* : utstyrsavhengig

### Elektriske vinduer

Tenningsbryteren må være i stillingen ON for at vinduene skal kunne heves eller senkes. Hver dør har en elektrisk vindusheis for å styre vinduet. Føreren har en låseknapp som kan blokkere betjeningen av passasjervinduene bak. De elektriske vindusheisene vil gå i ca. 3 sekunder etter at tenningsbryteren er satt i stillingen ACC eller OFF (AV). Hvis de fremre dørene åpnes, kan imidlertid ikke de elektriske vindusheisene betjenes selv innenfor perioden på 3 minutter.

### Åpning og lukking av vindu

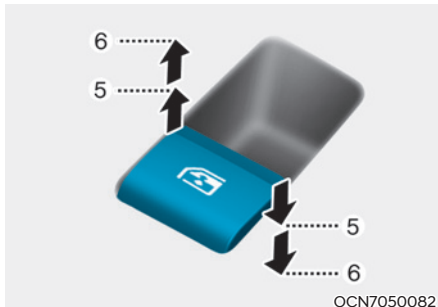

#### Åpne:

Trykk ned vindusheisbryteren til det første hakket (5). Slipp bryteren når du vil at vinduet skal stoppe.

#### Lukke:

Trekk vindusheisbryteren opp til det første hakket (5). Slipp vindusheisbryteren når du vil at vinduet skal stoppe.

### Automatisk vindu ned (utstyrsavhengig)

Hvis du trykker kort på eller trekker opp bryteren for vindusheis til andre sperreposisjon (6), åpnes vinduet helt, selv om du slipper bryteren.

Hvis du vil stoppe vinduet i ønsket posisjon mens det er i bevegelse, trekker du bryteren opp eller trykker den ned og slipper.

### Automatisk vindu opp/ned (utstyrsavhengig)

Når du trykker ned eller trekker opp vindusheisbryteren til det andre hakket (6) kort, går vinduet helt ned eller opp, selv om du slipper bryteren. Hvis du vil stoppe vinduet i ønsket posisjon mens det er i bevegelse, trekker du bryteren opp eller trykker den ned og slipper.

### Tilbakestille elektriske vinduer

Hvis de elektriske vinduene ikke virker som de skal, må det automatiske vindussystemet tilbakestilles slik:

1. Drei tenningsbryteren til PÅ-stillingen.
2. Lukk vinduet og fortsatt å trekke i den elektriske vindusheisen i minst ett sekund.

Hvis det elektriske vinduet ikke fungerer som det skal etter tilbakestilling, anbefaler vi at du får systemet kontrollert av en autorisert HYUNDAI-forhandler.



### ADVARSEL

**Funksjonen for automatisk reversering er ikke aktiv under tilbakestilling av vindusheissystemet. For å unngå personskader og skader på bilen må du passe på at kroppsdeler og andre objekter er på trygg avstand før du lukker vinduene.**

### Automatisk revers (utstyrsavhengig)

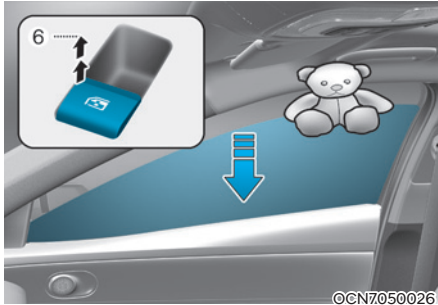

Hvis et vindu føler en hindring mens det lukkes automatisk, vil det stoppe og senke seg ca. 30 cm for at gjenstanden kan fjernes.

Hvis vinduet oppdager motstand mens den elektriske vindusbryteren trekkes jevnt opp, vil vinduet stoppe bevegelsen oppover og så senkes ca. 2,5 cm.

Hvis den elektriske vindusbryteren trekkes jevnt opp igjen innen 5 sekunder etter at vinduet er senket av den automatiske reverserende vindusmekanismen, vil ikke den automatiske vindusreverseringen fungere.

### **i** Informasjon

Den automatiske reverseringsmekanismen er bare aktiv når funksjonen **Auto opp** brukes ved å dra bryteren helt opp til det andre hakket.

### **MERK**

**Ikke monter noe tilbehør i området rundt vinduene. Den automatiske reverseringsfunksjonen fungerer kanskje ikke.**

### **⚠** ADVARSEL

For å unngå personskader og skader på bilen må du passe på at kroppsdeler og andre objekter er på trygg avstand før du lukker vinduene.

Gjenstander som er mindre enn 4 mm i diameter som fanges mellom vindusruten og den øvre vinduskanalen, oppdages kanskje ikke av den automatiske reverseringsmekanismen og vinduet vil ikke stoppe og endre retning.

### Låsebryter for vindusheis



Sjåføren kan deaktivere de elektriske vindusbryterne på passasjerdørene ved å trykke på den elektriske vinduslåsebryteren.

Når låseknappen for vindusheisene trykkes inn:

- Førerens hovedbryter kan betjene alle vinduene.
- Kan forsetepassasjerene åpne og lukke sitt vindu.
- Passasjerene i baksetet kan ikke åpne og lukke noen vinduer.
- \* Hvis låsebryteren for vindusheis brukes, kan ikke passasjerene i baksetet åpne bakdøren.



## ADVARSEL

Ikke la barn leke med vindusheisene. Hold bryterlåsen for vindusheisene i førerdøren i posisjonen på LOCK (trykket inn). Hvis barn utilsiktet bruker vindusheisen, kan det føre til alvorlige skader eller død.

## MERK

- Det må ikke åpnes eller lukkes to vinduer samtidig, da dette kan føre til at det elektriske vindussystemet blir skadet. Dette vil også sikre en lang levetid for sikringen.
- Bruk aldri hovedbryteren på førerdøren og de enkelte bryterne i de andre dørene for å åpne og lukke ett enkelt vindu samtidig. Hvis dette gjøres vil vinduet stoppe og vil ikke kunne åpnes eller lukkes.

## Fjernstyrt åpning/lukking av vindu (utstyrsavhengig)



ONX4EPH051004L

Du kan fortsatt kontrollere bevegelsene til vinduet når motoren er av.

- Trykk på dørlåsingsknappen (1) i mer enn 3 sekunder. Vinduet går opp så lenge du trykker på dørlåsingsknappen. Vindusbevegelsen stopper når du trykker på dørlåsingsknappen.
- Trykk på døråpneknappen (2) i mer enn 3 sekunder. Vinduet beveger seg ned etter at dørene er låst opp, så lenge du trykker på døråpneknappen. Vindusbevegelsen stopper når du trykker på dørlåsingsknappen.



## Informasjon

- Den fjernstyrte åpne-/lukkefunksjonen for vinduet kan fort stoppe når du går vekk fra bilen din når den er aktivert. Hold deg derfor nærme bilen din når du justerer vindusbevegelsen.
- Det kan være at vinduene slutter å virke når vinduet er forstyrret av et ytre element. Men de andre vinduene skal fungere som normalt. Du bør derfor kontrollere at alle vinduene er lukket.
- Fjernstyrt åpning/lukking av vindu fungerer for vinduer som er utstyrt med automatisk vindusheis.

## PANORAMASOLTAK (UTSTYRSAVHENGIG)

Hvis bilen er utstyrt med soltak, kan du skyve eller vippe det med soltakbryteren plassert på takkonsollen.



Soltaket kan kun betjenes når start/stopp-knappen står i stillingen ON eller START.

Soltaket kan betjenes i ca. 3 minutter etter at start/stopp-knappen er satt i stillingen ACC eller OFF. Hvis fordøren er åpen, kan imidlertid ikke soltaket betjenes i løpet av disse 3 minuttene.

### ADVARSEL

- **Juster aldri soltaket eller solskjermen mens du kjører. Dette kan resultere i tap av kontroll og en ulykke som kan føre til personskade eller skade på eiendom.**
- **Ikke la motoren gå og nøkkelen stå i bilen med barn uten tilsyn. Barn uten tilsyn kan betjene soltaket, noe som kan forårsake alvorlige personskader.**
- **Ikke sitt på toppen av bilen. Det kan føre til personskader eller skader på kjøretøyet.**

### **MERK**

Ikke bruk soltaket mens lasteholdere er montert på bilen eller når det er bagasje på taket.

## Elektrisk solskjerm

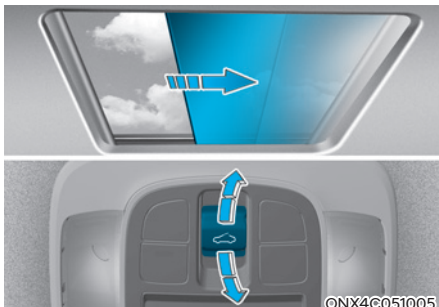

Bruk den elektriske solskjermen til å blokkere direkte sollys som skinner gjennom soltakglasset.

- Skyv soltakbryteren bakover til første sperreposisjon. Den elektriske solskjermen glir da opp automatisk.
- Skyv soltakbryteren forover til første sperreposisjon. Den elektriske solskjermen lukkes da automatisk. Hvis soltakglasset er åpent, lukkes imidlertid glasset først.

Du kan når som helst stoppe den elektriske solskjermen ved å skyve soltakbryteren i en hvilken som helst retning.

### **MERK**

Ikke dra eller skyv på den elektriske solskjermen for hånd. Dette vil skade den elektriske solskjermen eller forårsake funksjonsfeil.

### ADVARSEL

Det kan danne seg furer i de elektriske solskjermene. Dette er karakteristisk for materialet og ikke et tegn på feil.

### Vippe opp/lukke

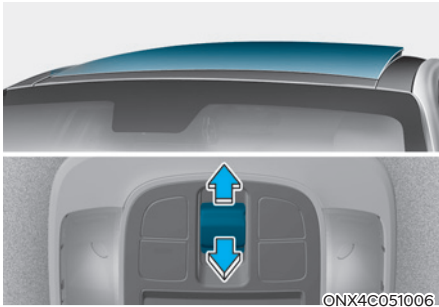

- Skyv soltakbryteren oppover for å skråstille soltaket. Hvis den elektriske solskjermen er lukket, åpnes imidlertid solskjermen først.
- Skyv soltakbryteren opp eller fremover når soltakglasset er vippet åpent, og soltakglasset lukkes automatisk.

Du kan når som helst stoppe soltakets bevegelse ved å skyve soltakbryteren i en hvilken som helst retning.

### Skyve opp/lukke

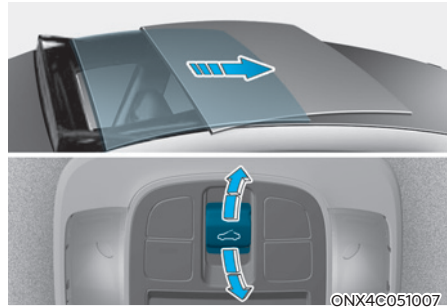

- Skyv soltakbryteren bakover til første sperreposisjon, solskjermglasset åpner. Hvis den elektriske solskjermen er lukket, åpnes den imidlertid først. Skyv soltakbryteren fremover til første sperreposisjon, solskjermglasset lukkes. Hvis den soltakglasset er lukket, lukkes den elektriske solskjermen først.
- Skyv soltakbryteren forover eller bakover til andre sperreposisjon og den elektriske solskjermen og soltakglasset fungerer da automatisk (automatisk glidefunksjon).

Du kan når som helst stoppe soltakets bevegelse ved å skyve soltakbryteren i en hvilken som helst retning.

## Automatisk reversering

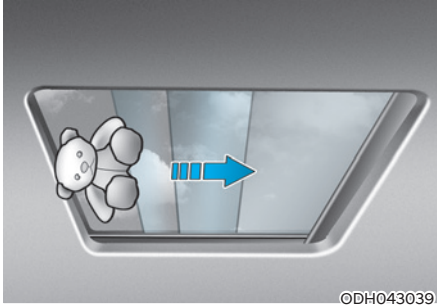

Hvis den elektriske solskjermen eller soltakglasset møter hindringer under automatisk lukking, vil retningen reverseres og den elektriske solskjermen eller soltakglasset stoppes i en bestemt posisjon.

Det kan hende at funksjonen for automatisk reversering ikke fungerer hvis en tynn eller myk gjenstand har satt seg fast mellom den glidende elektriske solskjermen eller soltakglasset og soltakrammen.

### ADVARSEL

- Pass på at hoder, hender, armer og andre kroppsdeler eller gjenstander er ute av området før du bruker soltaket. Hvis kroppsdeler eller gjenstander hekter seg opp i soltaket, kan det føre til personskader eller skader på bilen.
- Bruk aldri noen av kroppsdelerne dine for å med hensikt teste funksjonen for automatisk reversering. Retningen på den elektriske solskjermen eller soltakglasset kan reverseres, men du kan pådra deg personskader.

### MERK

- Når du har åpnet, lukket eller skråstilt soltaket helt, skal du slippe soltakbryteren. I motsatt fall kan det oppstå skader på soltakmotoren.
- Kontinuerlig betjening av funksjonene for åpning/lukking, vipping osv. kan føre til funksjonsfeil i motoren eller soltaksystemet.
- Støv som samler seg opp på soltakskinnen, må fjernes regelmessig.
- Støv som har samlet seg opp mellom soltaket og takpanelet, kan føre til støy. Åpne soltaket og tørk bort støvet regelmessig med en ren klut.
- Ikke prøv å åpne soltaket når temperaturen er under frysepunktet eller når soltaket er dekket med snø eller is. Det kan hende at soltaket ikke fungerer ordentlig eller at det ødelegges hvis det åpnes med makt.
- Unngå å åpne eller kjøre med soltaket åpent umiddelbart etter en regnbyge eller vask av bilen. Vann kan trenge inn i kupéen.
- Ikke la bagasje stikke ut av soltaket under kjøring. Det kan oppstå bilskader hvis bilen bråstopper.

### ADVARSEL

Ikke strekk hodet, armene, kroppsdeler eller gjenstander ut gjennom soltaket under kjøring. Du kan pådra deg skader hvis bilen bråstopper.



### Tilbakestille soltaket



Under noen omstendigheter kan det være nødvendig å tilbakestille soltaket. Noen tilfeller hvor tilbakestilling av soltaket kan være nødvendig inkluderer:

- Når 12 V-batteriet i motorrommet enten er frakoblet eller utladet.
- Når sikringen til soltaket er erstattet
- Hvis ettrykks AUTO ÅPNE/LUKKE ikke fungerer som det skal.

Fremgangsmåte for å tilbakestille soltak:

1. Det anbefales at tilbakestilling gjøres mens motoren går. Start kjøretøyet i P (Parkering).
2. Sørg for at den elektriske solskjermen og soltakglasset er i helt lukket stilling. Hvis den elektriske solskjermen og soltakglasset er åpent, trykker du bryteren forover til den elektriske solskjermen og soltakglasset er helt lukket.
3. Slipp bryteren når den elektriske solskjermen og soltakglasset er helt lukket.
4. Skyv bryteren forover til den elektriske solskjermen og soltakglasset begynner å bevege seg en anelse. Slipp deretter bryteren.

5. Trykk inn og hold soltakbryteren i stilling forover én gang til inntil den elektriske solskjermen og soltakglasset glir opp og lukkes. Ikke slipp bryteren før operasjonen er fullført.

Hvis du slipper bryteren mens operasjonen pågår, må du starte prosedyren igjen fra trinn 2.

### Informasjon

**Hvis soltaket ikke tilbakestilles etter bytte av batteri eller utladning, eller hvis sikringen til soltaket har gått, vil soltaket kanskje ikke fungere som det skal.**

## Varsel om åpning av soltak

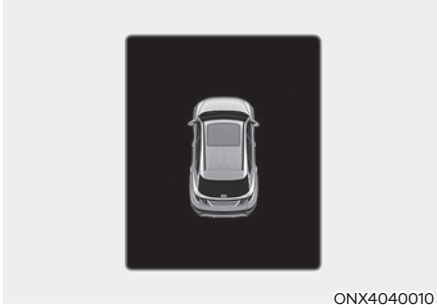

Hvis føreren slår av motoren når soltaket ikke er lukket helt igjen, høres varsellyden i noen sekunder, og det vises en melding om åpent soltak på LCD-displayet.

Lukk soltaket helt når du forlater bilen.



### **FORSIKTIG**

**Kontroller at soltaket er helt lukket når du forlater bilen.**

**Hvis soltaket blir stående åpent, kan det bli vått inni kjøretøyet på grunn av regn eller snø. Å la soltaket stå åpent når kjøretøyet er uten tilsyn kan også innby til tyveri.**

## UTVENDIGE FUNKSJONER

### Panser

#### Åpne panseret

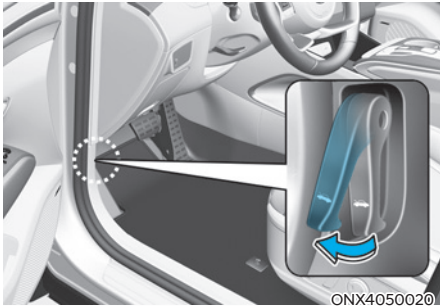

1. Parker bilen og sett på parkeringsbremsen.
2. Trekk i spaken for å åpne panseret. Panseret skal sprette litt opp.

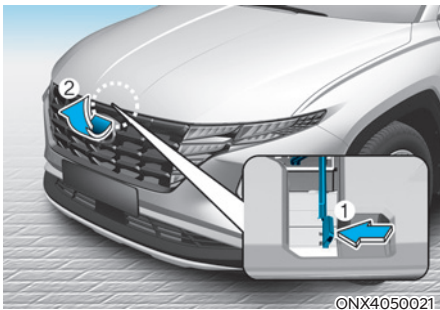

3. Gå foran bilen og hev panseret litt, skyv i den andre spaken (1) i midten på innsiden av panseret og løfte opp panseret (2).



4. Trekk ut støttestaget.
5. Hold panseret oppe med støttestaget (3).

#### **ADVARSEL**

- **Grip i støttestaget i det gummibelagte området. Gummen forhindrer at du blir brent av varmt metall når motoren er varm.**
- **Støttestaget må settes helt inn i hullet når du inspiserer motorrommet. Det hindrer at panseret faller og kan skade deg.**

## Lukke panseret

1. Før du lukker panseret må du kontrollere det følgende i og rundt motorrommet:
  - At alle verktøy og andre løse gjenstander er fjernet fra motorrommet og området under panseret.
  - At alle hansker, kluter og andre brennbare materialer er fjernet fra motorrommet.
  - At alle tanklokk er tette og riktig satt på.
2. Sett støttestaget tilbake i festet for å hindre at det "skramler".
3. Senk panseret til det er ca. 30 cm over lukket stilling, og slipp det. Kontroller at det går i lås.
4. Kontroller at panseret er korrekt innkoblet. Hvis panseret kan løftes litt opp, er det ikke korrekt innkoblet. Åpne det igjen, og lukk det med litt mer kraft.



## ADVARSEL

- **Før du lukker panseret må du sørge for at alle gjenstander er fjernet fra rundt panseråpningen.**
- **Dobbeltsjekk alltid at panseret er riktig festet før du kjører. Kontroller at det ikke vises noe varsellys eller melding om åpent panser på instrumentpanelet. Kjøring med åpent panser kan sperre sikten helt, noe som kan føre til ulykker.**
- **Kjøretøyet må ikke beveges med panseret i hevet stilling, siden sikten sperres, noe som kan føre til ulykker, i tillegg til at panseret kan falle ned eller skades.**

## Bakluke

### Åpne bakluken

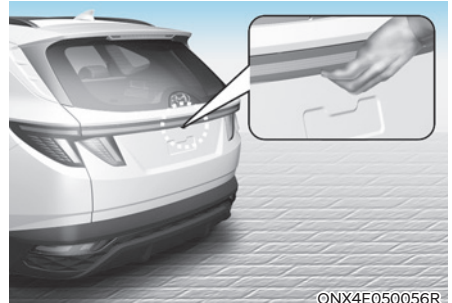

Sett bilen i P (Parkering), og sett på parkeringsbremsen.

Gjør deretter ett av følgende:

1. Lås opp alle dører med døråpneknappen på fjernkontrollnøkkelen eller smartnøkkelen. Fra utsiden trykker du på bryteren i baklukehåndtaket og åpner bakluken.
2. Trykk og hold inne knappen for å låse opp bakluken på fjernkontrollnøkkelen eller smartnøkkelen. Fra utsiden trykker du på bryteren i baklukehåndtaket og åpner bakluken.
3. Hvis du har smartnøkkelen på deg, trykker du inn bryteren i baklukehåndtaket og åpner bakluken.

### Lukking av bakluke

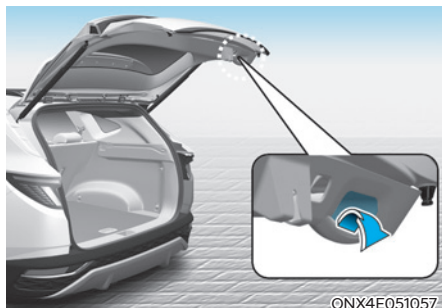

Senk bakluken og trykk den ned til den låser seg. For å være sikker på at bakluken er helt lukket, må du alltid kontrollere ved å prøve å åpne den igjen uten å trykke på knappen i håndtaket.

### ADVARSEL

Lokket til bakluken skal alltid være helt stengt mens bilen er i bevegelse. Hvis den blir stående åpen eller på gløtt, kan giftige avgasser komme inn i bilen, og det kan føre til alvorlig sykdom eller død.

### **MERK**

For å forhindre skade til baklukesylindere og den tilknyttede metallvarene, bør du alltid lukke bakluken før du starter kjøringen.

### Informasjon

I kaldt og vått klima kan det forekomme at bagasjeromslåsen og bagasjeromsmekanismen fryser fast og ikke fungerer ordentlig.

### ADVARSEL



Ikke hold på delen (bensinfilteret) som støtter bakluken. Vær oppmerksom på om delen er skjev kan skade kjøretøyet og medfører fare for personskader.

### ADVARSEL

- ALDRI la noen oppholde seg inne i bagasjerommet på bilen. Hvis bakluken er delvis eller helt låst og personen ikke har mulighet til å komme seg ut, kan det føre til alvorlig sykdom eller død som følge av mangel på luft, eksos eller økende varme, eller som følge av at personen blir utsatt for kaldt vær/klima. Bagasjerommet er også et svært farlig område hvis bilen skulle krasje fordi det ikke er et beskyttet område, men er del av kjøretøyets kollisjonsområde.
- Bilen din burde låses og nøklene burde holdes utilgjengelig for barn. Foreldre burde lære barna sine om farene med å leke i bagasjerommene.

## Nøddåpner til bakluke

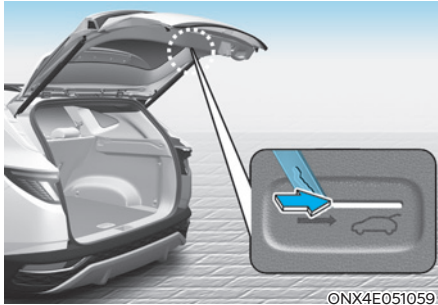

Bilen er utstyrt med en nøddåpner til bakluken. Den er plassert nederst på bakluken. Når noen ved et uhell blir låst inne i bagasjerommet, kan bakluken åpnes ved å flytte spaken i pilretningen og deretter skyve bakluken til åpen posisjon.

## ⚠ ADVARSEL

- I tilfelle nødssituasjoner må du gjøre deg fullstendig kjent med hvor nøddåpneren til bakluken er plassert og hvordan du åpner bakluken hvis du ved et uhell blir innelåst i bagasjerommet.
- Ingen må oppholde seg inne i bagasjerommet på bilen. Det er svært farlig å være i bagasjerommet hvis det skjer en kollisjon.
- Utløserhendelen skal kun brukes i nødssituasjoner. Den må brukes med stor forsiktighet, spesielt mens bilen er i bevegelse.

## Elektrisk bakluke (utstyrsavhengig)

### Forhold der den elektriske bakluken fungerer

Den elektriske bakluken fungerer når giret står i P (Parkering) med motoren i gang. Den elektriske bakluken fungerer likevel uansett hvilken posisjon giret er i når motoren er av. Bakluken kan dessuten åpnes bare når bilens hastighet er under 3 km/t.

Før du prøver å åpne bakluken, må du sørge for at kjøretøyet står i stillingen P (Parkering).

## ⚠ ADVARSEL

- La aldri barn eller dyr være i bilen uten tilsyn. Barn kan bruke den elektriske bakluken. Ved å gjøre det, kan resultatet bli skade på seg selv eller andre, og det kan også skade bilen.



Kontroller at det ikke er personer eller gjenstander innenfor den elektriske baklukens (eller den smarte baklukens) omkrets før du åpner eller lukker den. Det kan oppstå alvorlige personskader, bilskader eller skader på gjenstander i omgivelsene (f.eks. vegger, tak, kjøretøy osv.) ved sammenstøt mot bakluken.

### MERK

- Bakluken må ikke åpnes eller lukkes manuelt. Dette kan føre til skader i den elektriske bakluken. Hvis du må åpne eller lukke bakluken manuelt når batteriet er utladet eller frakoblet, må du unngå overdreven bruk av kraft.
- Ikke bruk den elektriske bakluken mer enn 10 ganger etter hverandre når motoren ikke er i gang. Bruk den elektriske bakluken med motoren i gang når den elektriske bakluken skal brukes gjentatte ganger, for å hindre at batteriet lades ut.
- Ikke la den elektriske bakluken stå åpen over lang tid. Dette kan tappe batteriet.
- Ikke bruk overdreven kraft ved betjening av den elektriske bakluken. Dette kan føre til bilskader.

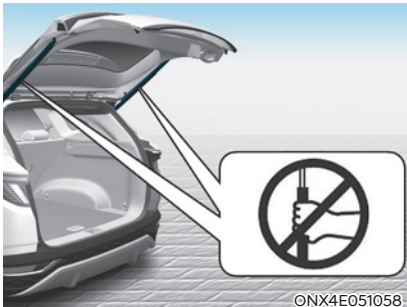

Ta aldri tak i eller hold deg fast i bakluketastagene. Dette kan føre til skader på bakluketastagene. Deformering av bakluketastagene kan føre til bilskader og fare for personsikker.

- Ikke endre eller reparer noen del av den elektriske bakluken selv. Vi anbefaler at du kontakter en autorisert HYUNDAI-forhandler.

- Den elektriske bakluken må ikke betjenes under følgende forhold. Det kan hende at den elektriske bakluken ikke fungerer på riktig måte.
  - Den ene siden av bilen heves når bilen skal kontrolleres eller det skal skiftes dekk.
  - Parkering på ujevn vei, for eksempel i en skråning e.l.
- Lukk bakluken helt og lås alle dørene og bakluken med sentrallåsknappen før du bruker en automatisk bilvask.
- Ikke spray direkte med høytrykksspyler på åpne/lukkeknappen for den elektriske bakluken. Bakluken kan åpnes utilsiktet.

### i Informasjon

- Hvis bakluken ikke er helt lukket og bilens hastighet når eller overstiger 3 km/t, utløses det et lydvarsel 10 ganger. Parker bilen på et trygt sted, lukk bakluken og kontrollert at advarselen for åpen bakluke på instrumentpanelet er slått av.
- I kaldt og fuktig klima kan det hende at den utvendige knappen for åpning/lukking av den elektriske bakluken ikke fungerer korrekt på grunn av frost. Hvis dette skjer, fjerner du isen før du bruker den utvendige knappen for åpning/lukking av den elektriske bakluken eller knappen for åpning/lukking av den elektriske bakluken på smartnøkkelen eller instrumentpanelet.
- Bruken av den elektriske bakluken mer enn 5 ganger kontinuerlig kan skade motoren. Hvis dette skjer, kan ikke den elektriske bakluken betjenes for å forhindre overoppheting av motoren. Hvis noen av knappene til den elektriske bakluken blir trykt for å åpne bakluken, utløses det en varsellyd 3 ganger, men bakluken forblir lukket. Tillat at det elektriske baklukesystemet blir avkjølet i omlag 1 minutt før du tar i bruk systemet igjen.

## Betjening av den elektriske bakluken



ONX4E050144

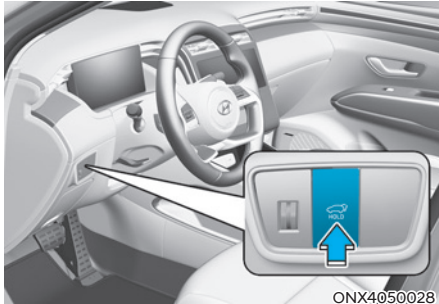

ONX4050028

### Knapp for åpning/lukking av den elektriske bakluken (Smartnøkkel, Instrumentpanel)

Når bakluken er lukket, trykk på åpne/lukke-knappen for den elektriske bakluken i 1 sekund. Den elektriske bakluken åpnes med en varsellyd.

Når bakluken åpnes, kan du trykke på knappen igjen for å stoppe den.

Når den elektriske bakluken er åpnet, trykk på og hold inne åpne/lukke-knappen for den elektriske bakluken for å lukke bakluken. Hvis du slipper opp knappen mens bakluken lukkes, stoppes betjeningen av den elektriske bakluken, og det utløses en varsellyd i 5 sekunder.

Hvis smartnøkkelen ikke er innenfor bilens driftsområde (ca. 10 m), stoppes også betjeningen av den elektriske bakluken, og det utløses en varsellyd i 5 sekunder.

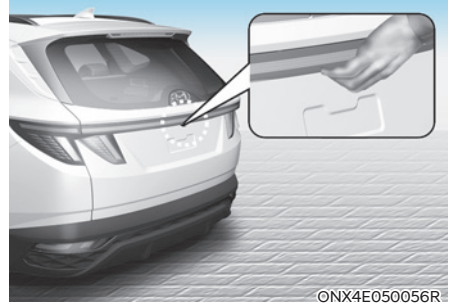

ONX4E050056R

### Knapp for åpning/lukking av den elektriske bakluken (Utenfor den elektriske bakluken)

Når bakluken lukkes, trykker du på åpne/lukke-knappen for den elektriske bakluken for å åpne bakluken.

Hvis bilen er låst, trykker du på åpne/lukke-knappen for den elektriske bakluken med smartnøkkelen på deg.

Hvis bakluken er ulåst, vil den åpnes eller lukkes med en varsellyd når du trykker på åpne/lukke-knappen for den elektriske bakluken, selv om du ikke har på deg smartnøkkelen.

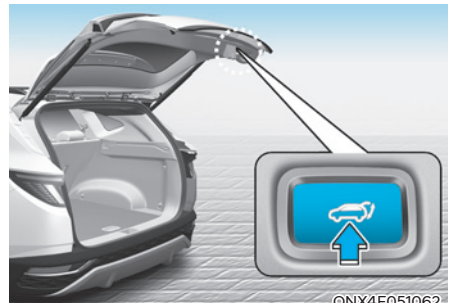

ONX4E051062

### Knapp for åpning/lukking av den elektriske bakluken (På innsiden av den elektriske bakluken)

Trykk på åpne/lukke-knappen for den elektriske bakluken. Bakluken åpnes eller lukkes med en varsellyd.



### Automatisk reversering

Hvis den elektriske bakluken registrerer en hindring under betjening, vil bakluken stoppes eller åpnes helt. Funksjonen for automatisk reversering vil kanskje ikke fungere på riktig måte eller kan fungere på en uventet måte under følgende forhold:

- Det kan hende at funksjonen for automatisk reversering ikke registrerer motstanden hvis den registrerte motstanden er under et bestemt nivå, eller hvis bakluken er nesten helt lukket i nærheten av sperreposisjonen.
- Funksjonen for automatisk reversering kan aktiveres som følge av kraftig støt, selv om det ikke finnes noen hindring.



### ADVARSEL

**Plasser aldri en gjenstand eller en kroppsdel i veien for den elektriske bakluken for å aktivere funksjonen for automatisk reversering med vilje. Dette kan føre til alvorlige personskader eller skader på bilen eller gjenstanden.**



### Informasjon

Betjeningen av den elektriske bakluken kan avbrytes hvis funksjonen for automatisk reversering igangsettes mer enn to ganger under forsøk på å åpne eller lukke bakluken. Hvis dette skjer, kan du varsomt åpne eller lukke bakluken manuelt, og deretter prøve å betjene den elektriske bakluken automatisk igjen etter 30 sekunder.

### Justering av elektrisk bakluke

For å bruke hver enkelt funksjon må du velge åpningshastigheten eller åpningshøyden fra innstillingsmenyen. Velg bort innstillingene når du ikke ønsker å bruke funksjonen.

#### Åpningshastighet til elektrisk bakluke

For å justere hastigheten på den elektriske bakluken, velg "Brukerinnstillinger → Dør/bakluke → Åpningshastighet til elektrisk bakluke → Rask/sakte" på instrumentpanelet eller "Oppsett → Kjøretøyinnstillinger → Dør/bakluke → Åpningshastighet til elektrisk bakluke → Rask/sakte" i infotainmentsystemet. (Standardinnstillingen er "Rask")

#### Åpningshøyde på elektrisk bakluke

For å justere åpningshøyden for den elektriske bakluken, velg "Brukerinnstillinger → Dør/bakluke → Åpningshøyde på elektrisk bakluke → Helt åpen / Nivå 3 / Nivå 2 / Nivå 1 / Brukerdefinert" på instrumentpanelet eller "Oppsett → Kjøretøyinnstillinger → Dør/bakluke → Åpningshøyde på elektrisk bakluke → Helt åpen / Nivå 3 / Nivå 2 / Nivå 1 / Brukerdefinert" i infotainmentsystemet.

Infotainmentsystemet kan endres etter oppdateringer. Se den nettbaserte brukerhåndboken for infotainmentsystemet for detaljert informasjon om systeminnstillingene.

#### Brukerdefinert

1. Sett bakluken manuelt til høyden du foretrekker.
2. Trykk på åpne/lukke-knappen for den elektriske bakluken på innsiden av bakluken i minst tre sekunder.

Hvis "Brukerdefinert" velges som åpningshøyde for den elektriske bakluken, vil den elektriske bakluken automatisk åpnes til høyden du har innstilt manuelt.

## **i** Informasjon

- Hvis åpningshøyden for den elektriske bakluken ikke er innstilt manuelt, åpnes den elektriske bakluken helt når ”Brukerdefinert” velges i infotainmentsystemet.
- Hvis én av høydeinnstillingene (Helt åpen / Nivå 3 / Nivå 2 / Nivå 1) velges fra innstillingsmenyen i infotainmentsystemet, og ”Brukerdefinert” deretter velges, åpnes bakluken til høyden du har innstilt manuelt.
- Åpningshastigheten til den elektriske bakluken og innstillingene for åpningshøyde endres i henhold til den tilknyttede brukerprofilen. Hvis brukerprofilen endres, endres også åpningshastigheten til den elektriske bakluken og innstillingene for åpningshøyde.

## **Tilbakestille elektrisk bakluke**

Under enkelte omstendigheter kan det være nødvendig å tilbakestille den elektriske bakluken. Noen tilfeller hvor tilbakestilling av den elektriske bakluken kan være nødvendig, inkluderer:

- Når 12 V-batteriet lades opp
- Når 12 V-batteriet installeres igjen etter fjerning eller utskiftning
- Når den tilhørende sikringen installeres igjen etter fjerning eller utskiftning

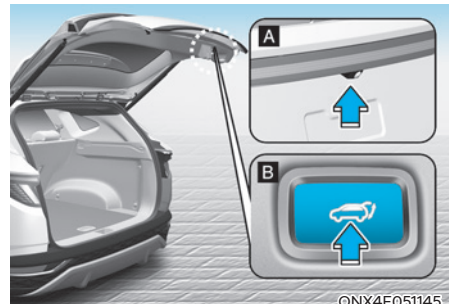

©NX4E051145

1. Sett giret i P (Parkerings) med motoren av eller på.
2. Trykk samtidig på den innvendige (A) og utvendige (B) åpne/lukke-knappen for den elektriske bakluken til du hører en varsellyd.
3. Lukk bakluken sakte manuelt.
4. Trykk på den utvendige åpne/lukke-knappen for den elektriske bakluken. Den elektriske bakluken vil åpnes med en varsellyd.

Vent til bakluken er helt åpen før du fullfører tilbakestillingen. Tilbakestillingen kan ikke fullføres hvis bakluken stopper før den er helt åpen.

## **i** Informasjon

Hvis den elektriske bakluken ikke fungerer på riktig måte etter prosedyren ovenfor, anbefaler vi at du får systemet kontrollert hos en autorisert HYUNDAI-forhandler.

## Nødåpner til bakluke

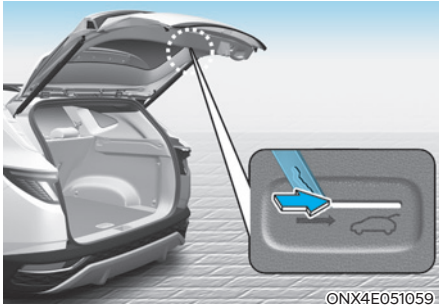

For å låse opp og åpne bakluken manuelt fra innsiden av bagasjerommet, gjør du det følgende:

1. Sett inn en lang, flat gjenstand (f.eks. en nøkkel) i åpningen nederst på bakluken.
2. Vri låsen i pilretningen for å låse opp bakluken.
3. Skyv på bakluken for å åpne den.

## ADVARSEL

- I tilfelle nødssituasjoner må du gjøre deg fullstendig kjent med hvor nødåpneren til bakluken er plassert og hvordan du åpner bakluken hvis du ved et uhell blir innelåst i bagasjerommet.
- Ingen, inkludert dyr, må oppholde seg inne i bagasjerommet på bilen. Det er svært farlig å være i bagasjerommet hvis det oppstår en ulykke.
- Utløserhaken skal kun brukes i nødssituasjoner. Vær ekstremt forsiktig, spesielt når kjøretøyet er i bevegelse.

## Smart bakluke (utstyrsavhengig)

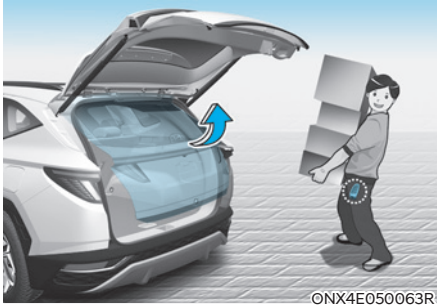

På biler med smartnøkkel kan bakluken åpnes med berøringfri aktivering ved hjelp av smart baklukesytem.

### Bruk av smart bakluke

Det smarte baklukesytemet kan bli åpnet automatisk når de følgende retningslinjene er møtt:

- Det smarte baklukesytemet er aktivert i innstillingsmenyen i infotainmentsystemskjermen.
- Det smarte baklukesytemet er aktivert og klart 15 sekunder etter at dørene er lukket og låst.
- Den smarte bakluken kommer til å åpnes når smartnøkkelen er å finne i området bak bilen i 3 sekunder.

## i Informasjon

Den smarte bakluken virker ikke når:

- En dør er ikke låst eller lukket.
- Smartnøkkelen er oppdaget innen 15 sekunder fra det øyeblikket når dørene er lukket og låst.
- Smartnøkkelen registreres innen 15 sekunder etter at dørene er lukket og låst, og befinner seg 1,5 m fra frontdørens håndtak (for biler utstyrt med velkomstlys).
- Smartnøkkelen er i bilen.

### 1. Innstillinger

For å aktivere smart bakluke, går du til brukerinnstillingsmodus og velger smart bakluke på LCD-displayet.

### 2. Registrering og varsling

Registreringsområdet til den smarte bakluken strekker seg omlag 50-100 cm bak kjøretøyet. Hvis du befinner deg i registreringsområdet med smartnøkkelen, vil varsellampene blinke og et lydsignal høres for å varsle deg om at bakluken åpnes.

## i Informasjon

**Ikke nærme deg registreringsområdet dersom du ikke vil at bakluken skal åpnes. Hvis du ved en feiltakelse har kommet inn i registreringsområdet og varsellampene og lydsignal begynner å si ifra om dette, forlat registreringsområdet med smartnøkkelen. Bakluken er fortsatt lukket.**

### 3. Automatisk åpning

Den smarte bakluken åpnes når varsellampene blinker og lager lyd 6 ganger.

### Deaktivering av smart bakluke

■ Type A



OTM050057L

■ Type B



OTM050059L

1. Dørlås
2. Låse opp dør
3. Låse / låse opp bakluken (Bakluke)  
Åpne / lukke bakluken (Elektrisk bakluke)

Hvis du trykker på en knapp på smartnøkkelen under registrerings- og varslestadiet, vil smart bakluke-funksjonen deaktiveres.

Gjør deg kjent med hvordan du deaktiverer smart bakluke-funksjonen i nødsituasjoner.

- Hvis du trykker på dørlåseknappen (2), vil smart bakluke-funksjonen deaktiveres midlertidig. Men hvis du ikke åpner noen av døren på 30 sekunder, aktiveres smart bakluke-funksjonen igjen.
- Hvis du trykker på åpne baklukeknappen (3) i mer enn 1 sekund, åpnes bakluken.
- Den smarte bakluken kommer fortsatt til å være aktivert hvis du trykker på dørlåseknappen (1) eller åpne/lukkeknappen for bakluken (3) på smartnøkkelen. Det gjelder så lenge den smarte bakluken ikke allerede er i Oppdag og Varslestadiet.
- Hvis du har deaktivert smart bakluke-funksjonen ved å trykke på smartnøkkelen og åpnet en dør, kan smart bakluke-funksjonen aktiveres igjen ved å lukke og låse alle dørene.

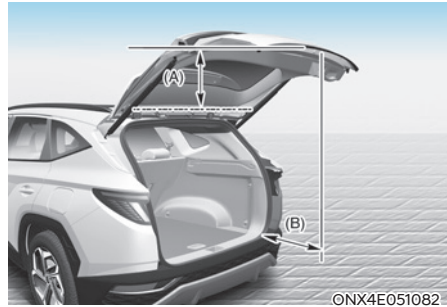

©NX4E051082

[A]: 70 cm, [B]: 70 cm

Ved åpning eller lukking av den elektriske bakluken (eller den smarte bakluken) må du kontrollere at det er nok plass bak og over bilen før du betjener bakluken. Hvis den elektriske bakluken (eller den smarte bakluken) betjenes når det ikke er nok plass (som vist i figuren), kan bakluken kolliderer med et objekt i nærheten (vegg, tak, et annet kjøretøy osv.). Dette kan føre til skader på bilen eller personer i nærheten.

## Registreringsområde



- Registreringsområdet til den smarte bakluken strekker seg omlag 50-100 cm bak kjøretøyet. Hvis du befinner deg i registreringsområdet med smartnøkkelen, vil varsellampene blinke og et lydsignal høres i omtrent 3 sekunder for å varsle deg om at bakluken åpnes.
- Varslingen stopper når smartnøkkelen har blitt flyttet på utsiden av registreringsområdet innen en periode på 3 sekunder.

## **i** Informasjon

- Det kan være at den smarte bakluken ikke fungerer skikkelig hvis noe av det følgende skjer:
  - Smartnøkkelen befinner seg i nærheten av en radiosender, f.eks. en radiostasjon eller en flyplass, som kan forstyrre den normale bruken av senderen.
  - Smartnøkkelen befinner seg i nærheten av et system for toveis radiokommunikasjon eller en mobiltelefon.
  - Smartnøkkelen til en annen bil brukes i nærheten.
- Registreringsområde for den smarte bakluken kan endres når:
  - Bilen står parkert i eller rundt en nedoverbakke.
  - Den ene siden av bilen er forhøyet eller gjort lavere relatert til den motsatte siden.

## Tanklokkdeksel (Hybridbil)

### Åpning av tanklokkdeksel



1. Slå av motoren.
2. Påse at alle dørene er låst opp.
3. Trykk midt på den bakre kanten på tanklokkdekslet.

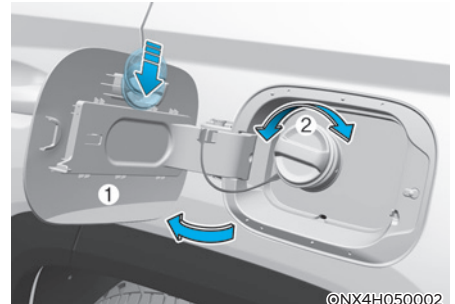

4. Trekk tanklokket (1) ut for å få tilgang til tankhetten.
5. For å fjerne tankhetten (2), vrir du den mot klokken. Du kan høre en vislelyd mens trykket i tanken slippes ut.
6. Sett på lokket på drivstofflokket.

## Informasjon

Tanklokkdekselet låses opp når alle dørene låses opp.

Slik låser du opp tanklokkdekselet:

- Trykk på opplåsingsknappen på smartnøkkelen
- Trykk på sentralopplåsingsknappen på armlenet i førerdøren

Tanklokkdekselet låses når alle dørene låses.

Slik låser du tanklokkdekselet:

- Trykk på låseknappen på smartnøkkelen
- Trykk på sentrallåseknappen på armlenet i førerdøren
- \* Alle dører låses automatisk når bilens hastighet overstiger 15 km/t  
Tanklokkdekselet låses også når bilens hastighet overstiger 15 km/t

## Informasjon

Hvis tanklokket ikke kan åpnes på grunn av is, trykker eller banker du forsiktig på lokket for å bryte opp isen. Ikke tving opp lokket med makt. Hvis det er nødvendig, sprayer du rundt lokket med en godkjent aviser (ikke bruk frostvæske) eller flytter kjøretøyet til et varmt sted, slik at isen smelter.

### **Lukke drivstofflokket**

1. Sett lokket på igjen, drei det med klokka til det klikker én gang.
2. Lukk tanklokkdekselet til det låses sikkert på plass.

## Informasjon

Sett bildøren i posisjon LOCK (LÅS) og tanklokkdekselet helt lukket for å låse tanklokkdekselet.

Hvis tanklokkdekselet ikke er helt lukket vil den ikke gå i lås.

## FORSIKTIG

Hold døren i posisjon LOCK (LÅS) når bilen blir vasket (dvs. med høytrykksvasker, automatisk bilvask osv.)

## ADVARSEL

Bensin er meget brannfarlig og eksplosiv. Manglende overholdelse av disse retningslinjene kan føre til ALVORLIG SKADE eller DØD:

- Les og følg alle advarsler på bensinstasjonen.
- Før du fyller drivstoff må du merke deg plasseringen av nødstoppekran for drivstoff, hvis den er tilgjengelig, på bensinstasjonen.
- Før du berører drivstoffdysen bør du eliminere potensielt opphopning statisk elektrisitet ved å berøre metall på bilen, på trygg avstand fra drivstoffpåfyllingsstussen, dysen, eller andre gasskilder med bar hånd.
- Ikke bruk mobiltelefon mens du fyller drivstoff. Elektrisk strøm og/eller elektronisk interferens fra mobiltelefoner kan potensielt antenne drivstoffdamp og forårsake brann.
- Ikke sett deg inn i kjøretøyet mens fylling pågår. Du kan generere statisk elektrisitet ved å ta på eller gni deg mot gjenstander eller stoffer som kan produsere statisk elektrisitet. Utlading av statisk elektrisitet kan antenne drivstoffdamp og forårsake brann. Hvis du må inn i igjen i bilen, bør du på nytt eliminere potensielt farlig statisk elektrisitet ved å berøre noe annet metall av på bilen, på avstand fra drivstoffpåfyllingsstussen, dysen, eller andre gasskilder med bar hånd.

- Når du bruker en godkjent bærbar bensinkanne må du sørge for å plassere kannen på bakken før du fyller drivstoff. Statisk elektrisitet fra kannen kan antenne drivstoffdamp, noe som forårsaker brann.

Når drivstoffyllingen har begynt skal du holde kontakt mellom din bare hånd og bilen inntil fyllingen er fullført.

- Bruk bare godkjente drivstoffkanner av plast som er laget for å romme og oppbevare bensin.
- Når du fyller, må du alltid sette giret til P (Parkering), sette på parkeringsbremsen og sette tenningsbryteren i stillingen LOCK/OFF. Gnister fra elektriske komponenter koblet til motoren kan antenne drivstoffdamp, noe som kan forårsake en brann.
- Ikke bruk fyrstikker eller lighter og ikke røyk eller la en tent sigarett være igjen i bilen mens du er på en bensinstasjon, spesielt under fylling av drivstoff.
- Ikke overfyll drivstofftanken, det kan føre til bensinsøl.
- Hvis en brann bryter ut under drivstoffylling må du gå bort fra bilen og umiddelbart ta kontakt med ansvarlige på bensinstasjonen og deretter kontakte det lokale brannvesenet. Følg alle sikkerhetsinstruksjoner de gir.
- Hvis trykksatt drivstoff spruter ut kan det dynke klær eller hud og utsette deg for risiko for brann og brannskader. Ta alltid av drivstoffhetten forsiktig og sakte. Hvis lokket lekker drivstoff, eller hvis du hører en hvesende lyd, skal du vente til tilstanden gir seg før tar lokket helt av.
- Sjekk alltid at tanklokket er satt forsvarlig på for å unngå drivstoffsøl i tilfelle en ulykke.

### **i** Informasjon

Sørg for å fylle drivstoff på kjøretøyet i overensstemmelse med "Drivstoffkrav", som spesifisert i kapittel 1.

### **MERK**

- Ikke søl drivstoff på kjøretøyets utvendige overflater. Drivstoff som søles på lakkerte flater kan skade lakken.
- Hvis drivstoffhetten må skiftes, anbefaler vi at du bare bruker en original HYUNDAI-hette eller tilsvarende spesifisert for kjøretøyet. Feil tanklokk kan resultere i en alvorlig feil i drivstoffsystemet eller utslippskontrollsystemet.



## Tanklokkdeksel (Plug-in-hybridbil)

### Åpning av tanklokkdeksel



1. Slå av bilen.
2. Trykk på knappen for åpning av tanklokk.

#### **MERK**

Dersom tanklokkdekslet ikke åpner seg fordi det har lagt seg is rundt kanten, kan du trykke lett eller presse på det for å bryte opp isen og løsner dekslet. Ikke bruk brekkjern til å åpne dekslet. Hvis det er nødvendig, kan du spraye rundt dekslet med godkjent avisingsvæske (ikke bruk frostvæske for radiator) eller flytte bilen til et varmt sted og la isen smelte.



3. Vent til trykket i drivstofftanken er avlastet. Meldingen vises når tanklokkdekslet åpnes etter at trykket i drivstofftanken er avlastet.

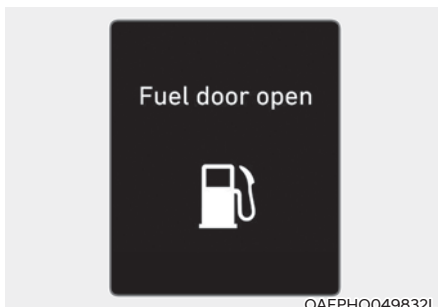

#### **MERK**

- Det kan ta opptil 20 sekunder å åpne tanklokket.
- Hvis tanklokkdekslet er frosset og ikke kan åpnes etter 20 sekunder når temperaturen er under frysepunktet, banker du litt på tanklokkdekslet før du prøver å åpne det.

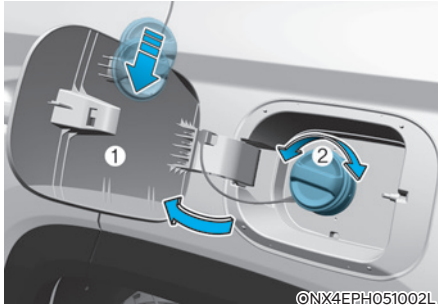

4. Trekk tanklokkdekeaset (1) ut for å åpne det helt.
5. Fjern tanklokket (2) ved å skru det mot klokken. Du kan høre en vislelyd mens trykket i tanken slippes ut.
6. Sett lokket på tanklokkdekeaset.

### MERK

- Det kan ta opptil 20 sekunder å låse opp tanklokket.
- Dersom tanklokkdekeaset ikke åpner seg fordi det har lagt seg is rundt kanten kan du banke lett eller trykke på det for å bryte opp isen og løsne dekeaset.
- Ikke åpne dekeaset med makt. Hvis det er nødvendig kan du spraye rundt dekeaset med godkjent avisingsvæske (ikke bruk frostvæske for radiator) eller flytte bilen til et varmt sted og la isen smelte.

### ⚠ ADVARSEL

- Før påfylling av drivstoff må du huske å sjekke hva slags drivstoff som skal brukes for bilen din. Hvis du fyller diesel på en bil med bensinmotor, kan det påvirke drivstoffsystemet og forårsake alvorlige skader på bilen.
- Fyll drivstoff i drivstofftanken innen 20 minutter etter at tanklokkdekeaset er åpnet. Etter 20 minutter kan drivstofftanken slå seg av, slik at drivstoffet renner over. I så fall trykker du på knappen for åpning av tanklokkdekeaset igjen.
- Ikke la tanklokket være åpent i et lengre tidsrom. Dette kan lade ut batteriet.
- Lukk tanklokkdekeaset etter påfylling av drivstoff på bilen. Hvis du starter bilen mens tanklokkdekeaset er åpent, vil meldingen "Sjekk drivstofflokk" lyse på LCD-displayet.
- Unngå påfylling av drivstoff under lading av høyspenningsbatteriet. Dette kan føre til brann eller eksplosjon på grunn av statisk elektrisitet.

### Stenge tanklokkdekeaset

1. Du setter på lokket ved å vri det med klokken til det "klikker" én gang. Dette indikerer at lokket er skikkelig tilskrudd.
2. Lukk tanklokket og skyv det forsiktig inn for å kontrollere at det er helt lukket.



## ADVARSEL

Bensin er meget brannfarlig og eksplosiv. Manglende overholdelse av disse retningslinjene kan føre til **ALVORLIG SKADE** eller **DØD**:

- Les og følg alle advarsler på bensinstasjonen.
- Før du fyller drivstoff må du merke deg plasseringen av nødstoppekran for drivstoff, hvis den er tilgjengelig, på bensinstasjonen.
- Før du berører drivstoffdysen bør du eliminere potensielt opphopning statisk elektrisitet ved å berøre metall på bilen, på trygg avstand fra drivstoffpåfyllingsstussen, dysen, eller andre gasskilder med bar hånd.
- Ikke bruk mobiltelefon mens du fyller drivstoff. Elektrisk strøm og/eller elektronisk interferens fra mobiltelefoner kan potensielt antenne drivstoffdamp og forårsake brann.
- Ikke sett deg inn i kjøretøyet mens fylling pågår. Du kan generere statisk elektrisitet ved å ta på eller gni deg mot gjenstander eller stoffer som kan produsere statisk elektrisitet. Utlading av statisk elektrisitet kan antenne drivstoffdamp og forårsake brann. Hvis du må inn i igjen i bilen, bør du på nytt eliminere potensielt farlig statisk elektrisitet ved å berøre noe annet metall av på bilen, på avstand fra drivstoffpåfyllingsstussen, dysen, eller andre gasskilder med bar hånd.
- Når du bruker en godkjent bærbar bensinkanne må du sørge for å plassere kannen på bakken før du fyller drivstoff. Statisk elektrisitet fra kannen kan antenne drivstoffdamp, noe som forårsaker brann.  
Når drivstoffyllingen har begynt skal du holde kontakt mellom din bare hånd og bilen inntil fyllingen er fullført.
- Bruk bare godkjente drivstoffkanner av plast som er laget for å romme og oppbevare bensin.
- Når du skal fylle drivstoff må du alltid skifte gir til P (Parkering), sette på parkeringsbremsen og plassere tenningsbryteren eller motorens start/stopp-knapp i OFF (AV). Gnister fra elektriske komponenter koblet til motoren kan antenne drivstoffdamp, noe som kan forårsake en brann.
- Ikke bruk fyrstikker eller lighter og ikke røyk eller la en tent sigarett være igjen i bilen mens du er på en bensinstasjon, spesielt under fylling av drivstoff.
- Ikke overfyll drivstofftanken, det kan føre til bensinsøl.
- Hvis en brann bryter ut under drivstoffylling må du gå bort fra bilen og umiddelbart ta kontakt med ansvarlige på bensinstasjonen og deretter kontakte det lokale brannvesenet. Følg alle sikkerhetsinstruksjoner de gir.
- Hvis trykksatt drivstoff spruter ut kan det dynke klær eller hud og utsette deg for risiko for brann og brannskader. Ta alltid av drivstoffheten forsiktig og sakte. Hvis lokket lekker drivstoff, eller hvis du hører en hvesende lyd, skal du vente til tilstanden gir seg før tar lokket helt av.
- Sjekk alltid at tanklokket er satt forsvarlig på for å unngå drivstofføst i tilfelle en ulykke.

## **i** Informasjon

Sørg for å fylle drivstoff på kjøretøyet i overensstemmelse med “Drivstoffkrav”, som spesifisert i kapittel 1.

### **MERK**

- Ikke søl drivstoff på kjøretøyets utvendige overflater. Drivstoff på lakkerte overflater kan skade lakken.
- Hvis drivstoffhetten må skiftes, anbefaler vi at du bruker en original HYUNDAI-hette eller tilsvarende spesifisert for kjøretøyet. Feil tanklokk kan resultere i en alvorlig feil i drivstoffsystemet eller utslippskontrollsystemet.

## **!** ADVARSEL

Ved bruk av EV-kjøremodus i en viss tid uten at motoren er i gang, aktiveres EMM (Motorvedlikeholdsmodus) automatisk av systemet for å beskytte drivstoffsystemet og motoren. Selv om det er mulig å bruke EV-kjøremodus med nok batteristrøm, kan motoren derfor drives av systemet for å beskytte drivstoffsystemet og motoren. Hvis du lar drivstoffet stå uten å fylle på eller bruke det i over 6 måneder, kan det gjenværende drivstoffet i drivstoffsystemet bli forringet. Det kan føre til at det oppstår korrosjon eller tilstopping. Det anbefales å bruke minst 40 % av gjenværende drivstoff minst hver 6. måned ved å velge Hybrid (CS)-modus og fylle opp drivstoffet med nytt drivstoff.

## Nødåpning av tanklokk

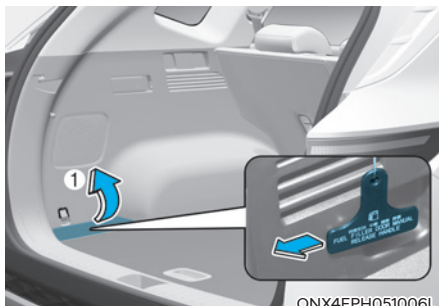

Følg fremgangsmåten nedenfor hvis tanklokkdekselet ikke kan åpnes på grunn av utladet batteri og svikt i elektriske ledninger.

1. Åpne bakluken og ta av det øvre dekselet (1) på sidepanelet.
2. Dra nødhåndtaket litt i pilretningen for å åpne tanklokkdekselet.

Når du gjør dette, må du åpne tanklokket sakte, ettersom drivstofftanken kan være under trykk. Hvis du hører en vislelyd, venter du til lyden stopper. Deretter fjerner du tanklokkdekselet og fyller på drivstoff sakte. Hvis du fyller på drivstoff for raskt, kan det flyte over.

## **!** FORSIKTIG

Ikke trekk hardt i håndtaket, det kan skade bagasjeromsinnredningen eller håndtaket.

## LYS

### Utvendige lys

#### Belysningskontroll

For å betjene lysene vrir du knotten på enden av kontrollspaken til én av følgende posisjoner:

##### ■ Type A

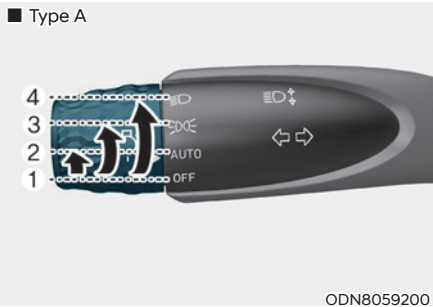

ODN8059200

##### ■ Type B

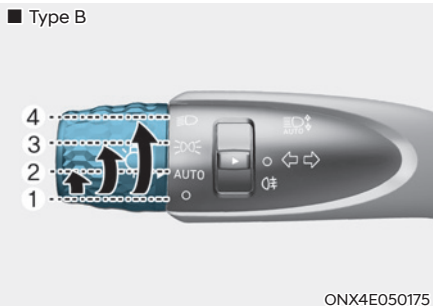

ODN4E05175

##### ■ Type C

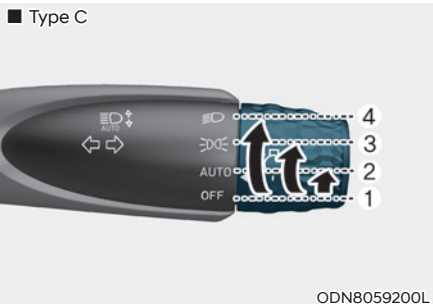

ODN8059200L

1. OFF (O)-posisjon
2. Automatisk lysstilling (utstyrsavhengig)
3. Parkeringslysstilling
4. Hovedlysstilling

#### Kjørellys (DRL)

Kjørellys om dagen (DRL) gjør det lettere for andre å se fronten på bilen om dagen, spesielt i grålysningen og ved solnedgang.

DRL-systemet slår hovedlysene AV når:

- Frontlyktene er PÅ.
- Parkeringsbremsen settes på.
- Kjøretøyet er slått av.

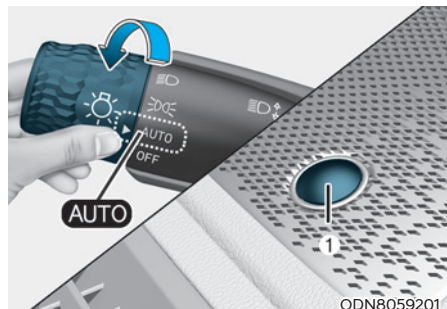

ODN8059201

#### AUTO hovedlysstilling

Parkeringslysene og frontlysene slår seg PÅ og AV automatisk, avhengig av styrken på dagslyset som måles av omgivelseslyssensoren (1) øverst på frontruten.

Selv når AUTO-hovedlys er i drift, anbefaler vi å manuelt slå PÅ lysene når du kjører om natten, i tåke eller regn, eller når du kommer i mørke områder, som tunneler og parkeringsplasser.

**MERK**

- Ikke dekk til eller søl noe på sensoren (1) som finnes på den øvre delen av frontruten.
- Sensoren må ikke rengjøres med vindusrens, fordi den kan etterlate en tynn hinne som kan hindre at sensoren virker som den skal.
- Hvis bilen har farget vindu eller andre typer belegg på frontrute, kan det hende at det automatiske hovedlyssystemet ikke fungerer som det skal.

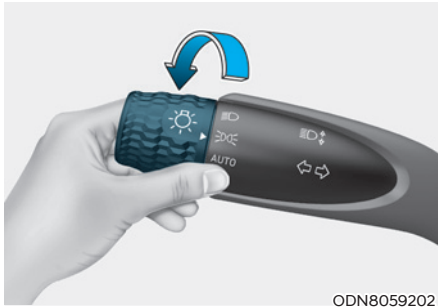

ODN8059202

**Parkeringslysstilling (P)**

Parkeringslyset, skiltlyset og instrumentpanellyset blir slått PÅ.

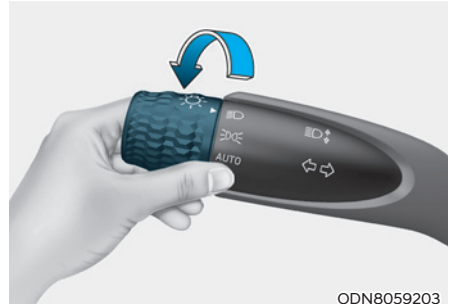

ODN8059203

**Hovedlysstilling (D)**

Hovedlyset, parkeringslyset, skiltlyset og instrumentpanellyset blir slått PÅ.

**i Informasjon**

Tenningsbryteren må stå i PÅ-stillingen for å slå på hovedlysene.

## Bruk av fjernlys

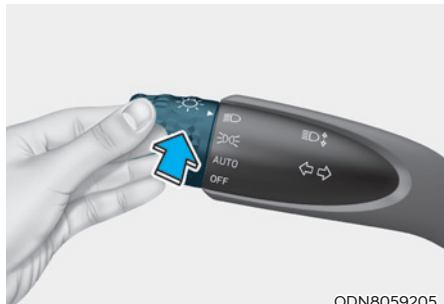

ODN8059205

For å slå på langlysene, skyver du spaken bort fra deg. Spaken vil gå tilbake til sin opprinnelige stilling.

Fjernlysindikatoren lyser når fjernlysene er slått på.

Når du vil slå av fjernlysene, trekk spaken mot deg. Nærlysene blir slått på.

### **ADVARSEL**

**Ikke bruk fjernlys når det er andre kjøretøy som nærmer seg. Din bruk av fjernlys kan være til hinder for synet til andre førere.**

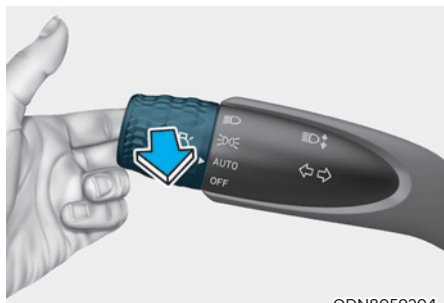

ODN8059204

For å blinke med fjernlysene, trekker du spaken mot deg og slipper den. Langlysene vil være PÅ så lenge som du holder spaken mot deg.

## Blinklys og filskiftsignaler

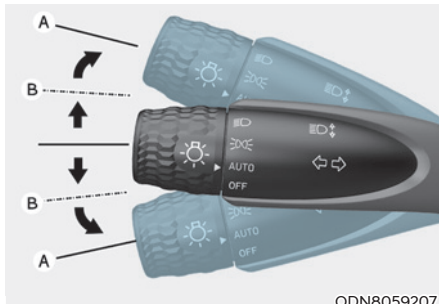

ODN8059207

For å signalisere at du skal svinge, trykker du spaken ned for venstre eller opp for høyre, i stilling (A). Filskift kan signaliseres ved å bevege blinklyshendelen litt og holde den i posisjon (B).

Hendelen går tilbake til OFF-posisjon når du slipper den eller når omdreiningen er fullført.

Hvis et blinklys lyser og ikke blinker, eller det blinker unormalt, kan en av blinklyspærene bli utbrent og kreve utskifting.

### Hurtigblinklys

For å slå ettrykks blinklysfunksjon på, trykker du spaken opp eller ned til posisjon (B) og slipper den.

Filskiftsignalene blinker 3, 5 eller 7 ganger.

Du kan aktivere hurtigblinklyset eller velge antallet blink ved å velge 'Innstillinger → Brukerinnstillinger → Lys → Snusignal → Av/3 blink/5 blink/7 blink' i instrumentpanelet LCD-området.

### Tåkebaklys (utstyrsavhengig)

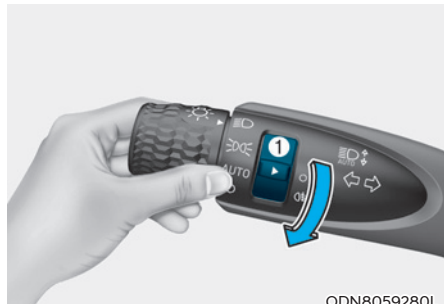

Slik slår du på tåkelyset bak:

Sett hovedlysbyteren i hovedlysstillingen og still hovedlysbyteren (1) til stillingen for tåkelys bak.

Slå av tåkebaklysene på én av følgende måter:

- Slå av hovedlysbyteren.
- Drei hovedlysbyteren (1) til stillingen for tåkelys bak.

### Batterisparingsfunksjon

Formålet med denne funksjonen er å forhindre at batteriet utlades. Systemet slår automatisk av parkeringslyset når føreren slår av kjøretøyet og åpner førerdøren.

Med denne funksjonen blir parkeringslysene slått automatisk av hvis sjåføren parkerer på siden av veien om natten.

Parkeringslysene fortsetter imidlertid å lyse, selv når førerdøren åpnes, hvis frontlysbyteren settes til posisjon for parkeringslys eller AUTO (utstyrsavhengig) etter at motoren er slått av.

Om nødvendig setter du parkeringslysene til OFF og ON igjen ved hjelp av frontlysbyteren på rattstammen for å beholde lysene på etter at motoren er slått av.

### Frontlysforsinkelse (utstyrsavhengig)

Hvis du setter tenningsbryteren eller ENGINE START/STOP-knappen i ACC eller OFF (AV) med frontlysene PÅ vil frontlysene (og/eller parklysene) forbli på i omtrent 5 minutter. Hvis førerdøren åpnes og lukkes, slås hovedlysene av etter 15 sekunder. Hvis førerdøren åpnes og lukkes når bilen er av, slår hovedlysene (og/eller parkeringslys) seg av etter 15 sekunder.

Hovedlysene (og/eller parkeringslys) kan slås av ved å trykke på låseknappen på fjernkontroll- eller smartnøkkelen eller sette hovedlysbyteren i stillingen AV eller AUTO.

Du kan tillate funksjonen for frontlysforsinkelse ved å velge 'Innstillinger → Brukerinnstillinger → Lys → Frontlysforsinkelse'.

### MERK

**Hvis føreren forlater kjøretøyet gjennom en annen dør enn førerdøren, kobles ikke batterisparefunksjonen inn, og forsinkellesfunksjonen for hovedlys slår seg ikke AV automatisk.**

**Dette kan føre til at batteriet lades ut. For å unngå at batteriet lades ut, slå AV frontlysene manuelt med lysbyteren før du går ut av bilen.**



### Høydejustering av frontlys



#### Manuell type (utstyrsavhengig)

For å justere frontlysnivået i henhold til antall passasjerer og lastens vekt i bagasjerommet, vrir du på strålenivåbryteren.

Jo høyere bryterposisjon, desto lavere er frontlysnivået. Hold alltid frontlyset i riktig nivå, ellers kan frontlyset blende andre trafikanter.

Nedenfor ser du noen eksempler på riktige bryterinnstillinger for ulik last. For andre lastsituasjoner enn de som er listet opp justerer du bryterstillingen til den situasjonen som er mest lik.

Lasteforhold	Bryterposisjon
Kun fører	0
Fører + Forsidepassasjer	0
Fullt med passasjerer (inkl. fører)	1
Fullt med passasjerer (inkl. fører) + Maksimalt tillatt last	2
Fører + Maksimalt tillatt last	3



#### ADVARSEL

Hvis funksjonen ikke fungerer som den skal, anbefaler vi at systemet inspiseres hos en autorisert HYUNDAI-forhandler. Du må ikke forsøke å kontrollere eller skifte ledningsnettet selv.

**Nærlysassistanse statisk lys  
(utstyrsavhengig)**

Når du kjører rundt et hjørne vil nærlysassistanse statisk lys på enten venstre eller høyre side slå seg på automatisk for å bedre sikten og sikkerheten. Nærlysassistansen statisk lys vil slå seg på når én av følgende tilstander oppstår.

Bilens hastighet er mindre enn 10 km/t og rattvinkelen dreies ca. 80 grader med nærlyset på.

Bilens hastighet er mellom 10 km/t til 90 km/t og rattvinkelen dreies ca. 35 grader med nærlyset på.

Når bilen skal rygges mens en av tilstandene ovenfor er realisert, vil lyset på den andre siden av retningen på rattet, slås på og.

## FJERNLYSASSISTANSE (HBA) (UTSTYRSAVHENGIG)

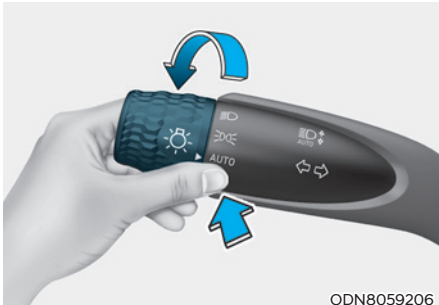

ODN8059206

Fjernlysassistert er et system som automatisk justerer frontlyset (veksler mellom fjernlys og nærlys), avhengig av lysstyrken på registrerte kjøretøy og visse veiforhold.

### Registreringssensor



©NX4E051146L

[1] : Frontkamera

Frontkameraet brukes som en registreringssensor for å registrere lys i omgivelsen og lysstyrke under kjøring.

Se bildet over for nøyaktig plassering av registreringssensoren.

### MERK

- Hold alltid frontkamera i god stand for å opprettholde optimal ytelse for systemet for fjernlysassistert.
- For mer detaljer om forholdsregler for frontkameraet, se delen "Assistansesystem for unngåelse av frontkollisjon (FCA)" i kapittel 7.

### Innstillinger for fjernlysassistert

Med motoren på, velg "Lys → Fjernlysassistert (eller HBA (fjernlysassistert))" fra menyen Innstillinger for å slå på og av fjernlysassisterten.



### ADVARSEL

For din sikkerhet bør du endre innstillingen etter å ha parkert bilen på et sikkert sted.

## Bruk av fjernlysassistent

### Visning og kontroll

- Etter å ha valgt "Fjernlysassistent (eller HBA (fjernlysassistent))" i menyen Innstillinger, vil fjernlysassistent fungere ved å følge prosedyren nedenfor.
  - Plasser frontlysbryteren i AUTO og skyv frontlysspaken mot instrumentpanelet. Indikatorlampen for fjernlysassistent (☰<sub>AUTO</sub>) vil lyse opp på instrumentpanelet, og fjernlysassistenten aktiveres.
  - Når fjernlysassistenten er aktivert, slås fjernlyset på når bilens hastighet overskrider 40 km/t. Når bilens hastighet er under 25 km/t slås fjernlys av.
  - Fjernlys (☰●) indikatoren vil tennes på instrumentpanelet når fjernlyset er på.
- Når fjernlysassistenten er i bruk og frontlysspaken eller bryteren brukes, fungerer fjernlysassistenten på følgende måte:
  - Dersom du trekker frontlysspaken mot deg når fjernlysene er av, vil fjernlysene slås på uten å avbryte fjernlysassistenten. Når du slipper frontlysspaken går den tilbake til midtstilling og fjernlysene slås av.
  - Hvis du drar frontlysspaken mot deg når fjernlysene er på ved hjelp av fjernlysassistenten, slås fjernlysene på og fjernlysassistenten slås av.
  - Hvis frontlysbryteren flyttes fra AUTO til en annen posisjon (frontlys/posisjon/av) vil fjernlysassistent slås av og tilhørende lampe vil tennes.

- Når fjernlysassistent er i drift endres fjernlyset til nærlys hvis noen av følgende tilstander oppstår:
  - Hvis hovedlysene til et møtende kjøretøy oppdages.
  - Når det registreres baklys fra kjøretøy foran.
  - Når det registreres frontlys eller baklys fra motorsykkel eller sykkel.
  - Når omgivende lys er lyst nok til at frontlys ikke er nødvendig.
  - Når gatelys eller andre lys registreres.

## Funksjonsfeil og begrensninger for fjernlysassistent

### Funksjonsfeil for fjernlysassistent

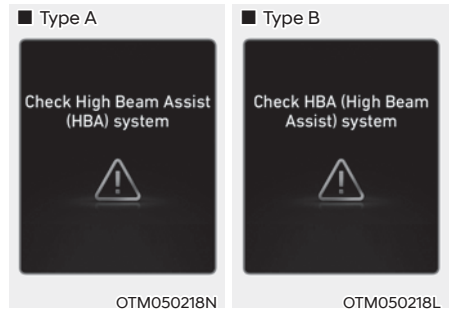

Når fjernlysassistenten ikke fungerer skikkelig, vil varselmeldingen "Kontroller fjernlysassistent (HBA)" vises og  varselampen vil lyse opp på instrumentpanelet. Vi anbefaler at du får bilen kontrollert hos en autorisert HYUNDAI-forhandler.

### **Begrensninger for fjernlysassistent**

Fjernlysassistent fungerer kanskje ikke skikkelig i følgende situasjoner:

- Når lyset fra en møtende bil eller bilen foran ikke blir oppdaget på grunn av lampeskade, eller fordi den er utenfor synsfeltet osv.
- Når lyset fra en møtende bil eller bilen foran er tildekket av støv, snø eller vann.
- Frontlysene til et kjøretøy foran er av, men tåkelysene er på osv.
- Et lys har en lignende fasong som lysene på et kjøretøy.
- Frontlysene er skadet eller ikke reparert.
- Når bilens frontlys ikke er riktig innstilt.
- Kjøring på en smal, svingete vei, ujevnt underlag, i oppoverbakke eller nedoverbakke.
- Kjøretøyet foran er delvis synlig i et veikryss eller på en svingete vei.
- Det er trafikklys, reflekterende skilt, blinkende skilt eller speil foran bilen.
- Når det finnes midlertidige reflektorer eller varsellys foran bilen (veiarbeidsområde).
- Dårlige veiforhold, for eksempel våt eller isete veibane eller veibane som er tildekket av snø.
- Et kjøretøy kommer plutselig til syne rundt en sving.
- Kjøretøyet er skjevt på grunn av et punktert dekk eller fordi det taues.
- Når lyset fra en møtende bil eller bilen foran ikke blir oppdaget på grunn av hindringer i luften, for eksempel eksosgasser, røyk, tåke, snø, vannsprut eller snøstorm på veien, tåke på lampen osv.

### Informasjon

For mer detaljer om begrensninger for frontkameraet, se delen ”Assistansesystem for unngåelse av frontkollisjon (FCA)” i kapittel 7.

### ADVARSEL

- Innimellom kan det hende at fjernlysassistentsystemet ikke fungerer på riktig måte. Fjernlysassistentsystemet er bare et praktisk hjelpemiddel. Det er førerens eget ansvar å kjøre på en trygg måte og alltid kontrollere vei- og kjøreforholdene.
- Når fjernlysassistenten ikke fungerer slik den skal, må du bytte frontlys manuelt mellom fjernlys og nærlys.

## KUPÉLYS



### ADVARSEL

Du må ikke bruke kupélysene når du kjører i mørket. Kupélysene kan blende deg og forårsake en ulykke.

### MERK

Bruk ikke det innvendige lyset over en lengre periode når kjøretøyet ikke er i gang. Batteriet kan bli utladet.

## AUTO-slukking av innvendige lamper

Kupélysene slukker automatisk 10 minutter etter at kjøretøyet slås av og dørene lukkes. Hvis en av dørene åpnes vil lyset slukke 40 minutter etter at bilen stoppes. Hvis dørene låses med fjernkontrollnøkkel eller smartnøkkel og kjøretøyet tyverialarmsystem går i armert tilstand, slukker lyset etter fem sekunder.

## Frontlys



- (1) Kartlampe foran
- (2) Dørlys foran
- (3) Kupélys foran PÅ/AV

### Kartlampe foran:

Trykk på en av linsene for å slå kartlampen på eller av. Dette lyset avgir en rettet lysstråle til praktisk bruk som kartlampe på kvelden eller som en personlig lampe for fører og forsetepassasjer.

### Dørlyse ( ):

Kupélysene foran og bak tennes når for- eller bakdørene åpnes. Når dørene låses opp av fjernkontrollnøkkelen eller smartnøkkelen, tennes for- og baklampene i ca. 30 sekunder, så lenge ingen dører åpnes. For- og baklampene slukker gradvis etter ca. 30 sekunder når døren lukkes. Hvis tenningsbryteren er i stillingen ON eller alle dørene er låst, slukkes for- og baklampene. Hvis en dør åpnes med tenningsbryteren i stillingen ACC eller OFF, lyser lampene foran og bak i ca. 20 minutter.

### Taklys ( ):

Trykk på knappen for å slå PÅ innvendig lys til for-/baksetene.

## Lamper bak (utstyrsavhengig)

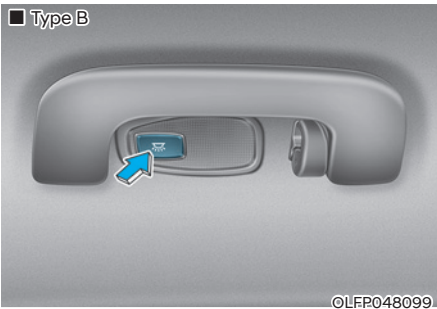
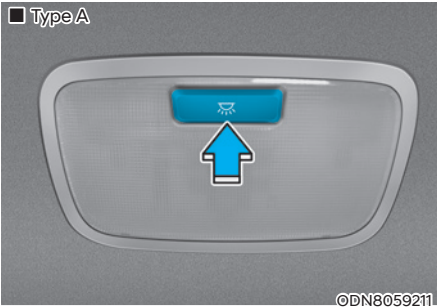

### Kupélys bak :

Trykk på denne knappen for å slå det innvendige lyset på og av.

## Sminkespeillys (utstyrsavhengig)

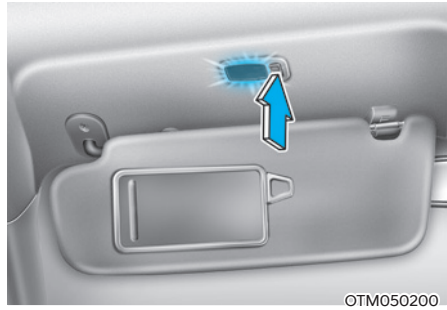

Skyv på bryteren for å slå lyset av eller på.

- ☀ : Lampen lyser hvis denne knappen trykkes inn.
- ○ : Lyset slukkes når det trykkes på denne knappen.

## Hanskeromlys

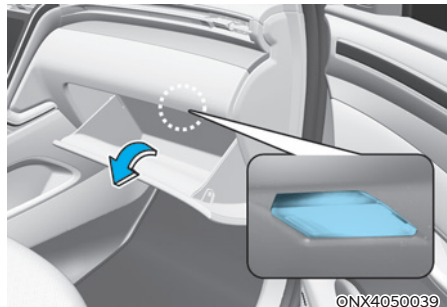

Hanskeromlyset lyser når hanskerommet åpnes.

## Bagasjeromslys

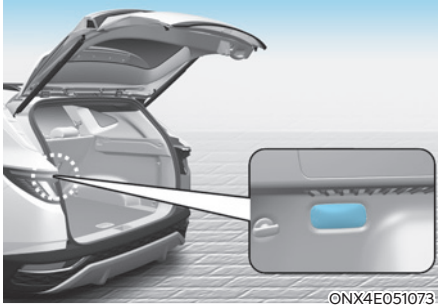

Bagasjeromslyset tennes når bakluken åpnes.

Bagasjeromslyset slukkes når bakluken lukkes.

## Velkomstsistem

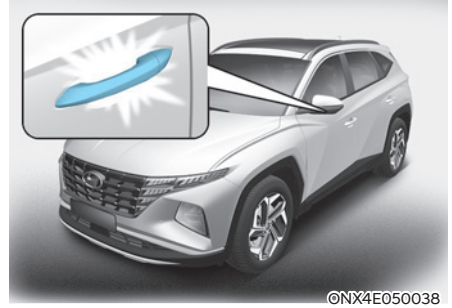

Velkomtsystemet hjelper til med å gjøre føreren synlig ved å skru på lysene på kjøretøyet når føreren kommer mot kjøretøyet.



### **Dørhåndtaklampe**

Når alle dørene (og bakluken) er lukket og låst, vil dørhåndtaklampe lyse i ca.15 sekunder i tilfellene nedenfor.

1. Hvis 'Anordning → Velkomstlys/speil → Opplåsing av døren' blir valgt av brukerinnstillingsmoduset på LCD-skjermen,
  - Lampene skrur på når det har blitt trykt på dørlåsknappen på smartnøkkelen.
  - Lampene skrur på når det har blitt trykt på dørhåndtaket på utsiden samtidig som at smartnøkkelen er innenfor rekkevidde.
2. Hvis 'Anordning → Velkomstlys/speil → Opplåsing av døren' og 'Anordning → Velkomstlys/speil → Etter førerens anmodning' blir valgt i brukerinnstillingsmoduset på LCD-skjermen, kommer speilet på utsiden til å bevege seg automatisk når du beveger deg mot bilen med en smartnøkkel.

Du kan aktivere eller deaktivere velkomstlyset fra brukerinnstillingsmodus på LCD-skjermen.

### **Hovedlys eller posisjonslys**

Når dørlåseknappen trykkes inn og alle dører (og bakluken) er lukket og låst, kommer posisjonslyset eller hovedlyset til å skrur på i 15 sekunder når det har blitt trykt på dørens låseknapp på fjernkontrollnøkkelen eller smartnøkkelen.

Hvis du samtidig trykker på dørlåsknappen, vil parklys og frontlys slås av umiddelbart.

### **Innvendig lys**

Når kupélysbyteren er i DØR-posisjon (D) og alle dører (og bakluke) er låst og lukket, vil romlampen lyse i 30 sekunder hvis noe av det som er angitt nedenfor utføres.

- Når dørlåseknappen trykkes inn på fjernkontrollnøkkelen eller smartnøkkelen.
- Når du tar hånden din på dørhåndtaket på døren fra utsiden når du har med deg smartnøkkelen.

Hvis du da trykker på dørlåseknappen på smartnøkkelen, slås lysene av med en gang.

## VINDUSVISKERE OG SPYLERE

### ■ Vindusvisker/-spylere på frontrute

- Type A

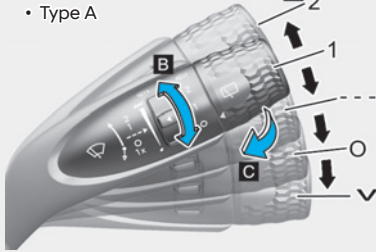

ONX4E050148

### ■ Vindusvisker/-spylere på bakrute

- Type A

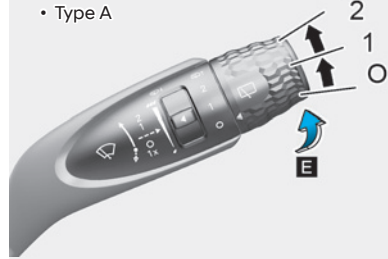

ONX4E050149

- Type B

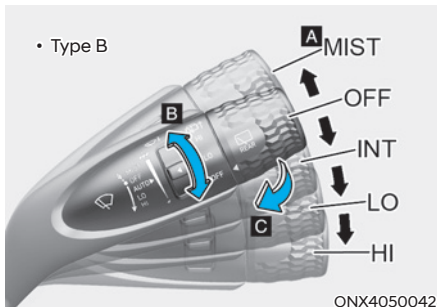

ONX4050042

- Type B

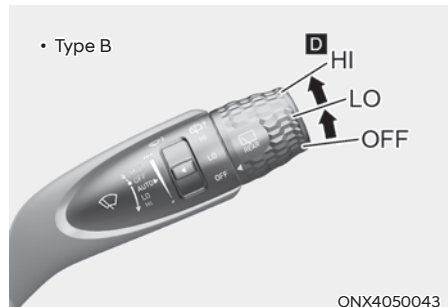

ONX4050043

- Type C

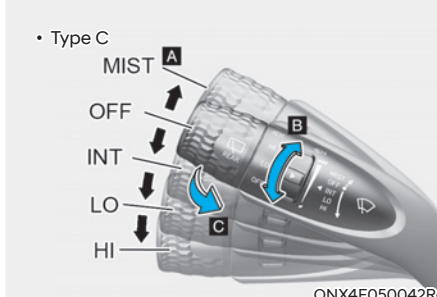

ONX4E050042R

- Type C

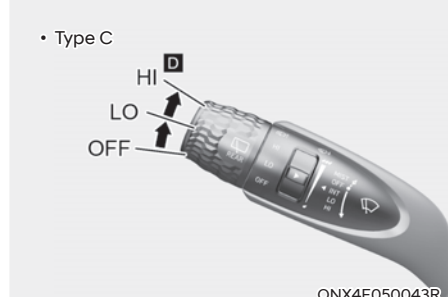

ONX4E050043R

#### A. Vindusviskerhastighet (foran)

- MIST – Ett vindusviskerslag
- O / OFF – Av
- --- / INT – Intervallvisking
- AUTO\* – Automatisk vindusvisker
- 1 / LO – Lav vindusviskerhastighet
- 2 / HI – Høy viskerhastighet

#### B. Justering av tidsintervall på viskerkontroll

#### C. Spyling av vindu med enkelt vindusviskerslag (foran)

#### D. Vindusvisker/spylerkontroll på bakrute\*

- 2 / HI – Høy viskerhastighet
- 1 / LO – Lav vindusviskerhastighet
- O / OFF – Av

#### E. Spyl med enkelt vindusviskerslag (bak)

\* : utstyrsavhengig

### Frontruteviskere

Fungerer som følger når tenningen slås PÅ:

V (MIST): Hvis du vil viske over rutene én gang, beveger du spaken til denne posisjonen og slipper den. Vindusviskerne vil gå kontinuerlig hvis hendelen holdes i denne posisjonen.

O (OFF): : Viskerne er ikke i bruk

--- (INT): Viskerne går uavbrutt med samme intervall. Bruk denne modusen ved lett regn eller tåke. Vri på hastighetsbryteren for å endre hastighetsinnstillingen.

1 (LO): Vindusviskeren går med en lavere hastighet.

2 (HI): Vindusviskeren går med en høyere hastighet.

### Informasjon

**Hvis det er mye snø eller is på frontruten, kan den avises i ca. 10 minutter, eller til snøen og/eller isen er fjernet før du bruker vindusviskerne, for å sikre riktig funksjon.**

**Hvis du ikke fjerner snø og/eller is før du bruker vindusvisker og spyler, kan det skade vindusvisker- og spylersystemet.**

### **AUTO- (Automatisk) kontroll (utstyrsavhengig)**

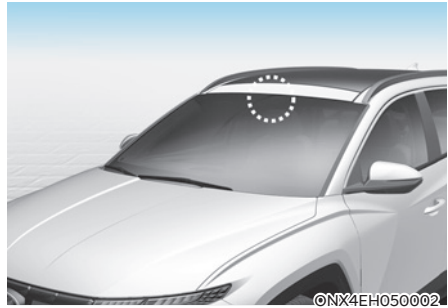

Regnsensoren som er plassert på øvre enden av frontruten føler regnmengden og kontrollerer at viskersyklusen har riktig intervall.

Hastigheten til vindusviskeren styres automatisk, avhengig av hvor mye det regner.

Når det slutter å regne, stopper vindusviskeren.

Vri på følsomhetskontrollen for å endre følsomhetsinnstillingen.

Hvis viskerbryteren er satt til AUTO-modus når ENGINE START/STOP (start/stopp-knappen) settes til ON (PÅ), aktiveres vindusviskeren én gang for å utføre en automatisk systemsjekk. Sett vindusviskeren til OFF (O) når den ikke er i bruk.

## ADVARSEL

Unngå personskade fra vindusviskerne mens motoren er i gang og vindusviskerbryteren står i AUTO-stilling:

- Ikke ta på øvre del av frontruten med kroppen vendt mot regnsensoren.
- Ikke tørk av øvre del av frontruten med en fuktig eller våt klut.
- Du må ikke øve press mot frontruten.

## **MERK**

- Sett viskerbryteren til OFF (O) når du vasker bilen for å avbryte den automatiske vindusviskerfunksjonen. Vindusviskeren kan aktiveres og skades hvis bryteren står i AUTO-modus mens bilen vaskes.
- Fjern ikke sensordekslet som sitter på den øvre enden av frontruten på passasjersiden. Det kan oppstå skade på systemkomponentene, som kanskje ikke dekkes av bilens garanti.
- På grunn av en fotosensor kan det forekomme midlertidige feil som skyldes plutselige endringer av lyset i omgivelsene på grunn av steiner og støv under kjøring.

## Frontrutespylere

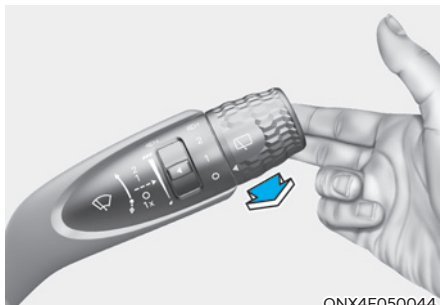

ONX4E050044

I AV-posisjon (O): Dra spaken forsiktig mot deg for å sprøyte spylevæske på frontruten og kjøre viskerne i 1-3 sykluser. Driften av viskerne og påføring av spylevæske fortsetter inntil du slipper hendelen. Hvis spyleren ikke virker, kan du fylle på spylevæske i vindusspylerbeholderen.

### **Resirkulert luft når spylervæsken har blitt brukt**

For å redusere ubehagelig lukt av spylervæsken i kupéen når spylervæske brukes, aktiveres resirkulasjonsmodusen og klimaanlegget automatisk, avhengig av utendørstemperaturen. Hvis du velger modus for friskluft mens funksjonen er i drift, gjenopptas funksjonen etter et bestemt tidsrom. Det kan hende at funksjonen ikke fungerer under bestemte forhold, for eksempel kaldt vær eller at motoren er slått av.

**Se "Klimaanlegg, tilleggsfunksjoner"-delen i dette kapittelet for mer informasjon.**

## ADVARSEL

Når utetemperaturen er under frysepunktet, må du ALLTID varme opp frontruten med defrosteren for å hindre at spylervæsken fryser på frontruten og hindrer sikten slik at det kan føre til en ulykke og alvorlig personskade eller død.

## MERK

- Bruk ikke spyleren når beholderen er tom. Det kan føre til skade på spylerpumpen.
- For å forhindre skade på viskerne eller frontruten, bruk ikke viskerne når ruten er tørr.
- For å forhindre skade på viskerarmene og andre deler, prøv ikke å bevege viskerne manuelt.
- For å forhindre mulig skade på vindusviskere og vaskesystemet, bruk spylervæske med frostbeskyttelse om vinteren eller i kaldt vær.

## Bakre vindusvisker og -spylere

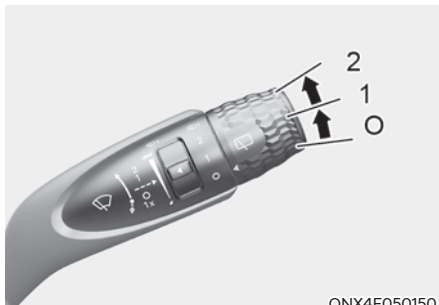

Bryteren for viskerblad og spylere på bakrute er plassert på enden av hendelen for viskerblad og spylere. Vri bryteren til ønsket posisjon for å bruke viskerblad og spylere for bakrute.

HI (2) – Høy viskerhastighet  
LO (1) – Lav viskerhastighet  
OFF (O) – Av

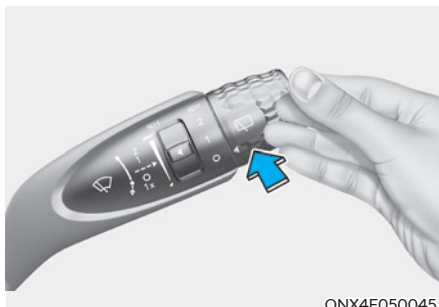

Skyv hendelen fra deg for å spyle bakruten og kjøre viskerbladene i sykluser på 1–3. Driften av viskerne og påføring av spylevæske fortsetter inntil du slipper hendelen.

### **Automatisk visker bak (utstyrsavhengig)**

Vindusviskeren bak vil gå når kjøretøyet er i revers med vindusviskerne PÅ når du velger funksjonen fra innstillingermenyen på LCD-skjermen. Velg:

- Innstillinger → Brukerinnstillinger → Komfort → Automatisk bakvindusvisker (Revers)

## AUTOMATISK KLIMAKONTROLLSYSTEM (UTSTYRSAVHENGIG)

- Forsete
- Type A



- Type B



**Den faktiske utformingen på airconditionen kan avvike fra illustrasjonen.**

ONX4EH050101 / ONX4EH050100

- |  |  |
|--|--|
| <ol style="list-style-type: none"> <li>1. Førerens temperaturkontroll-knapp/-knott</li> <li>2. Passasjerens temperaturkontroll-knapp/-knott</li> <li>3. AUTO (automatisk kontroll)-knapp</li> <li>4. Knapp for luftinntakskontroll</li> <li>5. OFF-knapp (av)</li> <li>6. Defrosterknapp for frontruten</li> <li>7. Knapp for klimaanlegg (A/C)</li> </ol> | <ol style="list-style-type: none"> <li>8. Viftehastighet-knapp</li> <li>9. Knapp for valg av modus</li> <li>10. Knapp for multiluftmodus</li> <li>11. Defrosterknapp for bakrute</li> <li>12. SYNC-knapp</li> <li>13. Informasjonsskjerm for klimakontroll</li> <li>14. Kun fører-knapp</li> </ol> |
|--|--|



### 1. Temperaturkontroll

## Automatisk oppvarming og klimaanlegg

Den automatiske klimakontrollen styres av temperaturen du stiller inn.

### 1. Trykk på AUTO-knappen.

Stillingene, viftehastighet, luftinntak og klimaanlegg kontrolleres automatisk av temperaturinnstillingen du velger.

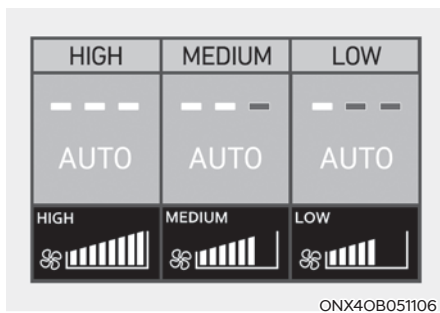

Du kan styre vindstyrken i tre faser ved å trykke på AUTO-knappen i løpet av automatisk drift.

- HØY : Gir rask luftkondisjonering og oppvarming med sterk vind
- MIDDELS : Gir luftkondisjonering og oppvarming med vind av middels styrke
- LAV : Egnet for førere som foretrekker mild vind.

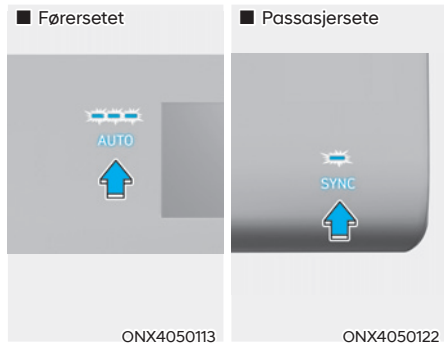

Vri på temperaturbryteren/knotten for å angi ønsket temperatur. Hvis den laveste temperaturinnstillingen velges (Lo), vil ikke aircondition være i drift kontinuerlig.

Når kupeen er tilstrekkelig avkjølt, justerer du knotten/bryteren til en høyere temperatur når det er mulig.

Hvis du vil slå av den automatiske funksjonen, velger du en av disse knappene:

- Knapp for valg av modus
- Knapp til defroster frontrute (Trykk én gang til på knappen for å deaktivere defrostering av frontruten. "AUTO"-skiltet lyser opp i informasjonsdisplayet igjen.)
- Viftehastighet-knapp

Den valgte funksjonen vil styres manuelt mens de andre funksjonene går automatisk.

For enkelhetens skyld og for å forbedre effektiviteten til klimakontrollsystemet anbefaler vi at du bruker AUTO-knappen og stiller inn temperaturen på 22 °C.

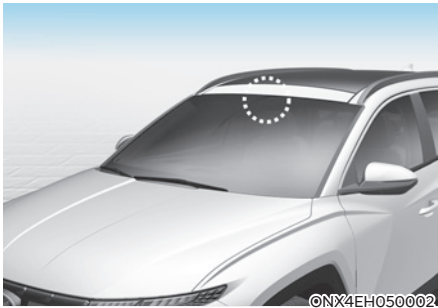



## **i** Informasjon

**Plasser ikke noe nær sensoren, for å sikre bedre kontroll på varmeapparatet og kjøleanlegget.**

## Manuell oppvarming og aircondition

Varme- og kjølesystemet kan styres manuelt ved at du trykker på knapper, bortsett fra AUTO-knappen. Systemet fungerer da sekvensielt, basert på knappene som trykkes. Når du trykker på en annen knapp enn AUTO-knappen når du bruker automatisk drift, styres funksjonene som ikke velges automatisk.

1. Start motoren.
2. Still inn modus i ønsket posisjon. Slik forbedrer du effektiviteten til oppvarming og avkjøling;
  - Oppvarming: 
  - Avkjøling: 
3. Sett temperaturbryteren til ønsket stilling.
4. Sett luftinntakskontrollen i modusen for friskluft.
5. Still inn viftehastigheten til ønsket hastighet.
6. Slå på airconditionssystemet hvis du ønsker aircondition.
7. Trykk på AUTO-knappen for å omstille til helautomatisk kontroll av systemet.



### Valg av luftretning

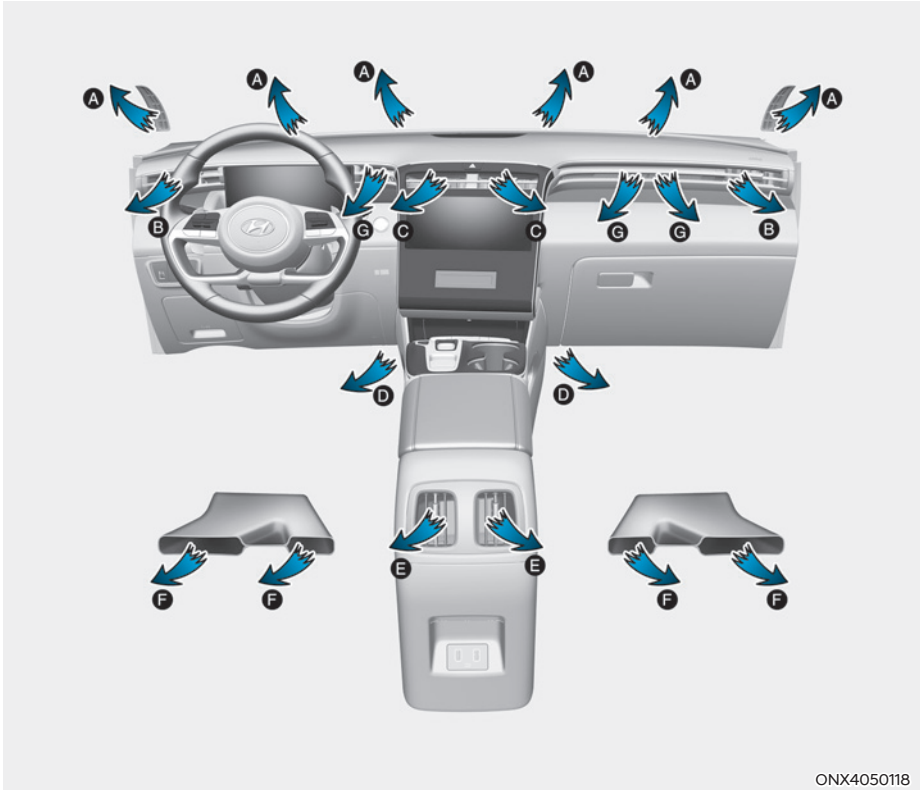

Den faktiske utformingen på airconditionen kan avvike fra illustrasjonen.

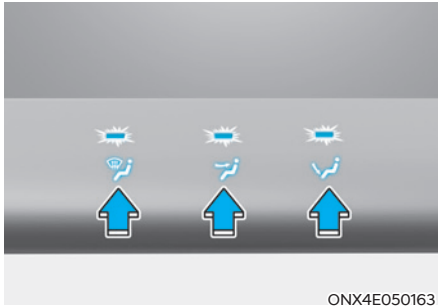

ONX4E050163

Modusvelgeren styrer retningen på luftstrømmen gjennom ventilasjonssystemet.

### Defrosternivå (A, B)

Mesteparten av luftstrømmen er rettet mot frontruten.

### Ansiktsnivå (B, C, E)

Luftstrømmen er rettet mot overkroppen og ansiktet. I tillegg kan hvert utløp kontrolleres for å dirigere luften som kommer ut av utløpet.

### Gulvnivå (A, B, D, E, F)

Mesteparten av luftstrømmen er rettet mot gulvet.

Du kan også velge 2-3 moduser samtidig.

- ansikt- ( ٢ ) + gulv ( ٤ )-modus
- ansikt- ( ٢ ) + defrost ( ١ )-modus
- gulv- ( ٤ ) + defrost ( ١ )-modus
- modus for ansikt ( ٢ ) + gulv ( ٤ ) + defroster ( ٣ )

### Multiluftmodus (B, C, D, E, F, G)

Myk vind kommer ut fra luftdysene.

### Defrosternivå (A, B)

Mesteparten av luftstrømmen er rettet mot frontruten, og en liten mengde er rettet mot defrosterne på sidevinduene.

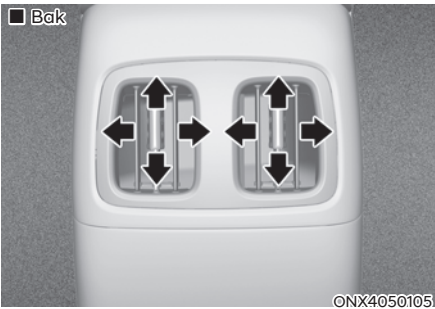
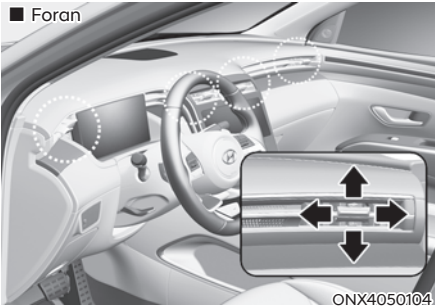

### Instrumentpaneldyser

Luftstrømmen fra ventilen på instrumentpanelet kan rettes opp/ ned eller venstre/høyre ved bruk av ventilspjeldet.

Luftstrømmen kan også LUKKES ved bruk av ventilspjeldet.

Flytt spjeldet til ⊗-posisjon for å lukke, og til ☰-posisjon for å åpne. Luftstrømmen på tredje rad kan dessverre ikke lukkes.

### Temperaturkontroll

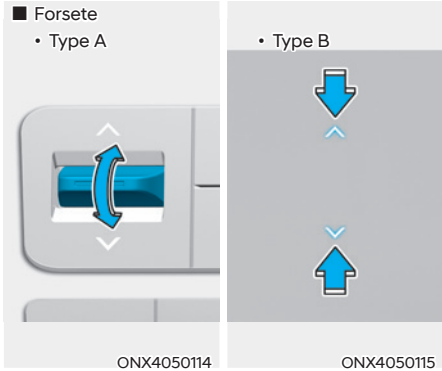

Temperaturen vil øke hvis du vrir bryteren oppover. Temperaturen vil synke hvis du vrir bryteren nedover.

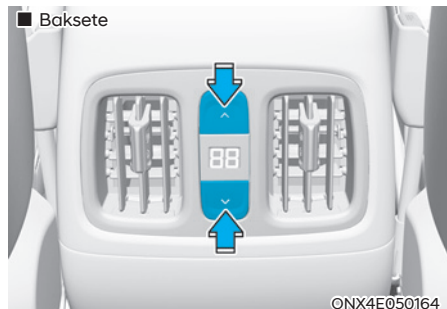

Du kan justere temperaturen ved hjelp av knappen for temperaturkontroll.



ONX4050122

### Justere temperaturen likt

Trykk på "SYNC"-knappen (indikatorlampe PÅ) for å justere temperaturen på fører- og passasjersiden samt i baksetet likt.

### Justere temperaturen individuelt

Trykk på "SYNC"-knappen (indikatorlampe PÅ) igjen for å justere temperaturen på fører- og passasjersiden samt i baksetet individuelt.

### Temperaturomregning

Hvis batteriet er utladet eller frakoblet vil temperaturmodusvisningen tilbakestilles til celsius.

For å endre temperaturenheten fra °C til °F eller °F til °C :

- Instrumentpanelet eller skjermen for infotainmentsystemet

Gå til Oppsett → Enhet →  
Temperaturenhet.

Både temperaturenheten på instrumentpanelets LCD-skjerm og klimaanleggskjermen endres.

### Luftinntakskontroll

Knappen for å styre luftinntaket brukes til å velge enten friskluft (luft fra utsiden) eller resirkulering (luft fra kupeen).

### Resirkulering



Når du velger resirkulering, resirkuleres luften i kupeen gjennom systemet og varmes eller avkjøles basert på hvilken funksjon som er valgt.

### Friskluft



Når friskluft er valgt, strømmes det luft utenfra og inn i bilen, som varmes opp eller avkjøles etter hvilken funksjon som er valgt.

### **i** Informasjon

Det anbefales at systemet først og fremst brukes i friskluftmodus. Resirkuleringsmodus bør brukes midlertidig, etter behov. Hvis varmeapparatet brukes i resirkuleringsmodus, uten et klimaanlegget er PÅ, kan det bli dugg på frontruten. I tillegg kan bruk av klimaanlegget i resirkuleringsmodus i lengre perioder gi veldig tørr luft i kabinen, noe som kan gi en fuktig lukt på grunn av stillestående luft.

### **!** ADVARSEL

- Bruk av klimaanlegget i resirkuleringsmodus i lengre perioder kan gjøre føreren og passasjerene søvnige. Dette kan føre til at du mister kontroll over kjøretøyet, noe som igjen kan føre til en ulykke.
- Bruk av resirkuleringsmodus over lengre tid med klimaanlegget AV kan gi høy fuktighet i kupeen. Dette kan føre til kondens på frontruten og redusert sikt.
- Du må ikke sove i kjøretøyet eller sitte i kjøretøyet parkert med vinduene lukket og verken varmeapparatet eller klimaanlegget PÅ i lengre perioder. Dette kan gi et høyt nivå av karbondioksid i kupeen, noe som kan føre til alvorlige skader eller død.

### Viftehastighet

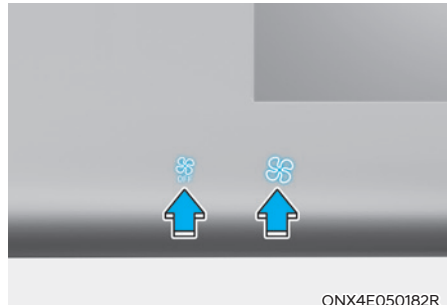

Velg ønsket viftehastighet ved å trykke på reguleringsknappen for viftehastighet. Høyere viftehastighet gir større lufttilførsel. Ved å trykke på OFF-knappen slår du av viften.

**MERK**

Hvis du bruker viften når tenningsbryteren står i stillingen PÅ, kan batteriet utlades. Bruk viften mens motoren går.

**Klimaanlegg**

Trykk på A/C-knappen for å slå på aircondition (indikatorlampen lyser).

Trykk på bryteren igjen for å slå av aircondition.

**AV-modus**

Klimakontrollsystemet slås av under følgende forhold:

- Velg AV-knappen når viftehastigheten er satt til nivå 1
- Trykk på AV-knappen i mer enn 1,2 sekunder

**Kun fører**

Hvis du trykker på DRIVER ONLY-knappen (kun fører) og indikatorlampen tennes, vil luften hovedsakelig rettes mot førersetet.

Litt av luften kan imidlertid strømme ut av kanalene for de andre seteposisjonene for å sørge for behagelig luft i kupéen.

Hvis du bruker knappen når det ikke sitter noen i passasjersetet foran, reduseres energiforbruket.

Når du trykker på knappen for avising av frontruten for å fjerne frost, blåses luften ut fra venstre og høyre side av frontruten, selv om du trykker på DRIVER ONLY-knappen (kun fører).

## Multiluftmodus (utstyrsavhengig)

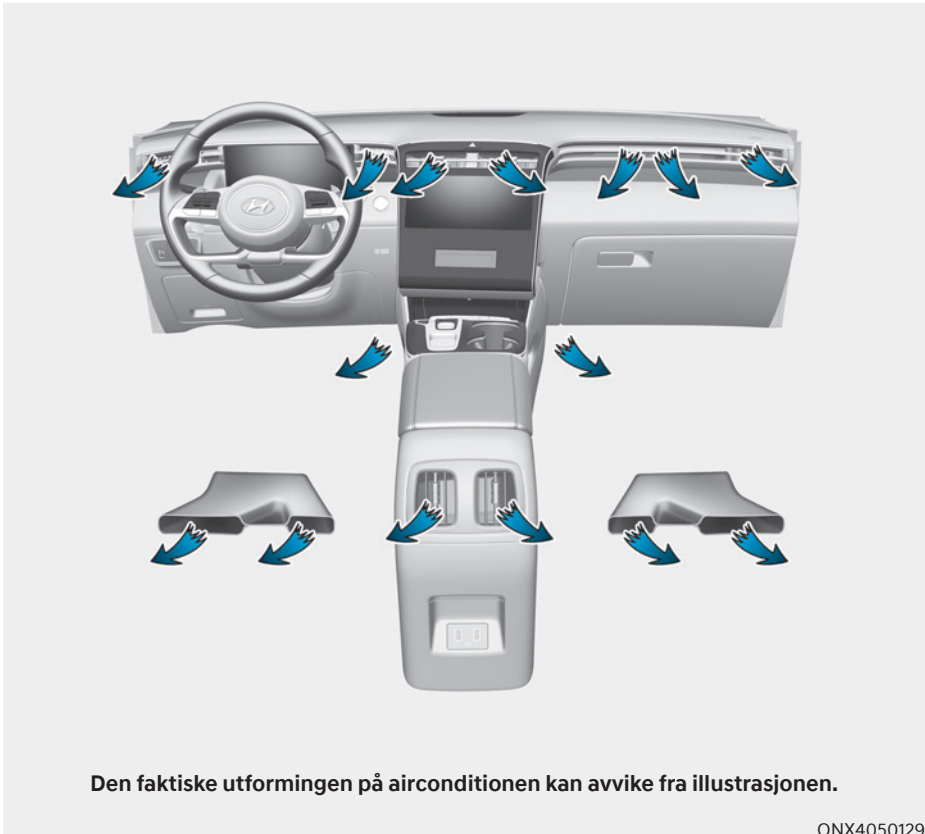

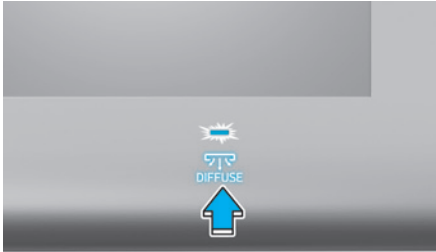

ONX4050128

Hvis du trykker på luftmodusknappen, vil myk vind fra luftdysene skape en behagelig atmosfære.

Hvis du trykker på multiluftmodusknappen når luftvolumet er under nivå 4, reduseres det til nivå 3.

### OFF (AV)

Hvis du trykker én gang til på knappen, går luftvolumet tilbake til den forrige multiluftmodusen. Hvis du trykker på modusvalgknappen, aktiveres modusen i henhold til den endrede luftretningen.

## Systemdrift

### Ventilasjon

1. Velg modusen for ansikt .
2. Sett luftinntakskontrollen i modusen for friskluft.
3. Sett temperaturbryteren til ønsket stilling.
4. Still inn viftehastigheten til ønsket hastighet.

### Oppvarming

1. Velg modusen for ansikt .
2. Sett luftinntakskontrollen i modusen for friskluft.
3. Sett temperaturbryteren til ønsket stilling.
4. Still inn viftehastigheten til ønsket hastighet.
5. Hvis du ønsker, kan du slå På klimaanlegget, med temperaturbryteren på varme, for å fjerne fuktigheten i luften før du setter deg i kupeen.

Hvis det danner seg dugg på frontruten, velger du defrosterknappen for frontruten.

### Brukstips

- For å unngå at støv eller ubehagelig luft kommer inn i kjøretøyet gjennom ventilasjonssystemet, kan du velge resirkuleringsmodus med kontrollen for luftinntak. Sørg for å sette systemet tilbake i posisjonen for friskluft etterpå for å sørge for tilgang til frisk luft. Dette vil hjelpe med å holde føreren våken og komfortabel.
- For å forhindre at det dugger på frontruten, sett luftinntakskontrollen til friskluft og viftehastigheten til ønsket posisjon, slå på airconditionssystemet, og juster temperaturkontrollen til ønsket temperatur.



### **Klimaanlegg**

Aircondition fra HYUNDAI er fylt med R-134a eller R-1234yf kjølemedium.

1. Start motoren. Trykk på aircondition-knappen.
2. Velg modusen for ansikt .
3. Sett kontrollen for luftinntak i modusen for resirkulering midlertidig for en rask avkjøling av kupeen. Når temperaturen i kupeen er som du ønsker, endrer du kontrollen for luftinntak tilbake til friskluft.
4. Juster viftehastighetskontroll og temperaturkontroll for å sikre maksimal komfort.

### **MERK**

**Når du bruker airconditionsystemet, skal du følge nøye med på termometeret når du kjører opp bakker eller i tett trafikk og utetemperaturen er høy. Bruk av aircondition kan føre til overoppheting av motoren. Fortsett å bruke viften, men slå av aircondition hvis motortemperaturmåleren indikerer overoppheting av motoren.**

### Betjeningstips for aircondition

- Åpne vinduene en kort stund for å la den varme luften på innsiden forsvinne fra bilen, hvis den er parkert i direkte sollys i varmt vær.
- Når temperaturen er så lav som du ønsker, kan du veksle tilbake fra resirkuleringsmodus til friskluftmodus.
- Senk fuktigheten inne i bilen med aircondition for å redusere fuktighet på vinduer på dager med regn eller fuktig vær, med vinduene og soltaket lukket.
- Mens klimaanlegg-anlegget er i drift, kan du av og til merke en liten endring i motorturtallet når klimaanlegg-kompressoren går. Dette er helt normalt.
- Bruk aircondition hver måned, selv om det bare er for et par minutter, for å sikre maksimal systemeffekt.
- Ved bruk av klimaanlegg kan det hende at du ser klart vann dryppe på bakken under bilen på passasjersiden. Dette er helt normalt.
- Hvis du bruker aircondition med høy styrke, kan forskjellen mellom temperaturen på luften utendørs og temperaturen på frontruten gjøre at det dannes dugg på utsiden av frontruten, noe som gir dårlig sikt. I dette tilfellet setter du modusvelgeren i  stilling og viftehastigheten på lav hastighet.

### Vedlikeholde systemet

#### Luftfilter for kupé

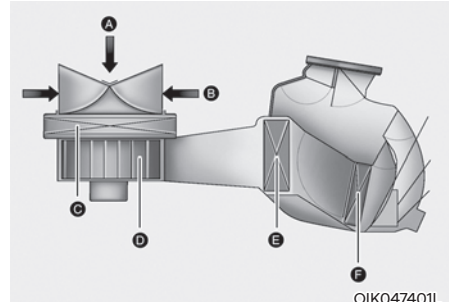

[A] : Utvendig luft, [B] : Resirkulert luft,  
[C] : Luftfilter for kupé, [D] : Vifte,  
[E] : Fordamper, [F] : Varmeapparat

Luftfilteret for kupeen sitter bak hanskerommet. Det filtrerer luften for støv og andre partikler som kommer inn i kjøretøyet via varme og aircondition.

Vi anbefaler at kupéluftfilteret skiftes av en autorisert HYUNDAI-forhandler, i henhold til vedlikeholdsplanen. Hvis kjøretøyet kjøres under vanskelige forhold som støvet, ujevne veier trengs det oftere kontroll og skifte av kupéfilteret.

Hvis luftstrømmengden plutselig avtar, anbefaler vi at systemet kontrolleres hos en autorisert HYUNDAI-forhandler.

### **Kontrollere mengden av kjølemiddel i klimaanlegget og kompressorsmøremiddel**

Hvis kjølemediumnivået er lavt, reduseres ytelsen til aircondition. Overfylling reduserer også ytelsen til aircondition.

Overfylling har også dårlig innvirkning på klimaanlegget. Hvis du oppdager unormal drift anbefaler vi at systemet kontrolleres av en godkjent HYUNDAI-forhandler.

#### **MERK**

Det er viktig at du bruker riktig type og mengde med olje og kjølemedium. Ellers kan det oppstå skader på kompressoren og unormal systemfunksjon. For å forhindre skader bør reparasjonsarbeid på aircondition i bilen din bare utføres av opplærte og kvalifiserte mekanikere.

#### **ADVARSEL**

Biler som er levert med R-134a



Ettersom kjølemediet er under meget høyt trykk, bør reparasjon av aircondition bare utføres av opplærte og kvalifiserte mekanikere.

Alle kjølemidler skal gjenvinnes med riktig utstyr. Ventilasjon av kjølemidler direkte til atmosfæren er skadelig for individer og miljø. Unnlattelse av å følge disse advarslene kan føre til alvorlige skader.

#### **ADVARSEL**

Biler som er levert med R-1234yf



Fordi kjølemediet er antennelig og holder svært høyt trykk, skal aircondition bare vedlikeholdes av kvalifiserte og sertifiserte teknikere. Det er viktig at korrekt type og mengde av olje og kjølemedium benyttes.

Alle kjølemidler skal gjenvinnes med riktig utstyr. Ventilasjon av kjølemidler direkte til atmosfæren er skadelig for individer og miljø. Unnlattelse av å følge disse advarslene kan føre til alvorlige skader.

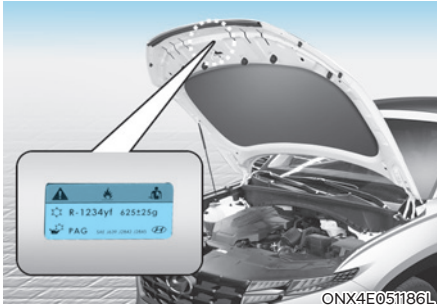

ONX4E051186L

### Kjølemiddeletikett for aircondition

Du kan sjekke hvilken type kjølemedium til aircondition som brukes i din bil, på etiketten på innsiden av panseret.

#### ■ Eksempel

- Type A



OHYK059003

- Type B



OHYK059002



Nedenfor ser du betydningen av hvert symbol og hver spesifikasjon på etiketter for kjølemedium:

1. Klassifisering av kjølemedium
2. Mengde med kjølemedium
3. Klassifisering av smøremiddel til kompressor
4. Forsiktig
5. Lett antennelig kjølemedium
6. Reparasjon av aircondition må utføres av en faglært mekaniker
7. Servicehåndbok

## FJERNE RIM OG DUGG FRA FRONTRUTEN

### ADVARSEL

Oppvarming av frontruten

Ikke bruk -stillingen under avkjøling i svært fuktig vær. Forskjellen mellom temperaturen på luften utendørs og temperaturen på frontruten kan gjøre at det dannes dugg på utsiden av frontruten, noe som gir dårlig sikt og kan føre til en ulykke, med alvorlige skader eller død som resultat. I dette tilfellet setter du modusvelgeren i stillingen  og viftekontrollen til laveste hastighet.

- For maksimal effekt på avisingen stiller du temperaturkontrollen til den høyeste temperaturinnstillingen og viftekontrollen til den høyeste innstillingen.
- Hvis du ønsker varm luft mot gulvet under defrosting eller duggfjerning, stiller du innstillingen mot fotområdet.
- Før du kjører må du fjerne all snø og is fra frontruten, bakruten, utvendige speil og alle sidevindue.
- Fjern all snø og is fra panseret og luftinntaket i grillen for å bedre effektiviteten til varmeapparatet og avrimingen og for å redusere sannsynligheten for dugg på innsiden av frontruten.

### **MERK**

Hvis motortemperaturen fortsatt er lav etter start, kan det være nødvendig at motoren går seg litt varmere før det kommer varm eller kald luft.

### Automatisk klimakontrollsystem

*Slik fjerner du dugg og rim fra innsiden av frontruten*

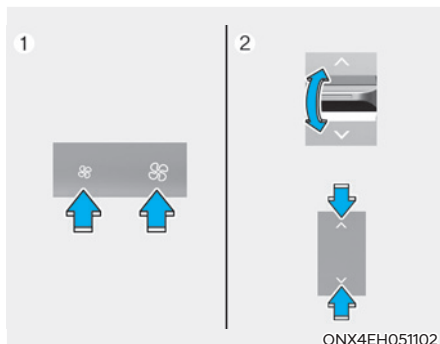

1. Velg ønsket viftehastighet.
2. Velg ønsket temperatur.
3. Trykk på duggfjerningsknappen (.
4. Klimaapparatet og varmeapparatet slås på i henhold til den oppdagede omgivelsestemperaturen, og friskluftsmodus og en høyere viftehastighet blir valgt automatisk.

Dersom klimaapparatet og varmeapparatet, friskluftsmodus og en høyere viftehastighet ikke velges automatisk, må du justere den aktuelle knappen eller bryteren manuelt.

Hvis stillingen  er valgt, blir en lavere viftehastighet justert til en høyere hastighet.

## Slik fjerner du dugg og rim fra utsiden av frontruten

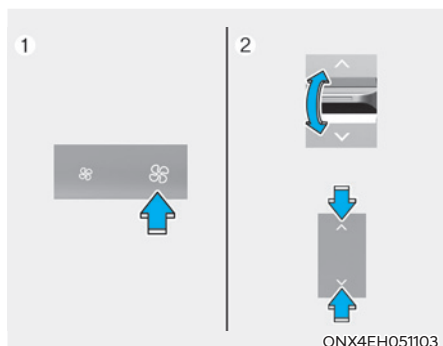

1. Still viftehastigheten til det høyeste trinnet.
2. Still inn temperaturen til den varmeste stillingen.
3. Trykk på duggfjerningsknappen (☼).
4. Klimaanlegget og varmeapparatet slås på i henhold til den oppdagede omgivelsestemperaturen, og friskluftsmodus blir valgt automatisk.

Hvis stillingen ☼ er valgt, blir en lavere viftehastighet justert til en høyere hastighet.

## Defroster i bakvindu

### MERK

For å forhindre skade på varmetrådene på innsiden av bakruten må du aldri bruke skarpe instrumenter eller vindusrens som inneholder skuremidler til å rengjøre vinduet.



Defrosteren varmer opp vinduet for å fjerne rim, dugg eller tynn is fra innsiden og utsiden av bakvinduet, mens motoren går.

- For å slå på avisingen til bakvinduet trykker du på knappen for avising av bakruten på kontrollpanelet i midten. Indikatoren på knappen for avising av bakruten lyser når defrosteren er PÅ.
- Trykk på defrosterbryteren igjen, for å slå den av.

### i Informasjon

- Hvis det har samlet seg mye snø på bakruten, børster du den av før du bruker defrosteren.
- Defrosteren i bakvinduet slår seg automatisk av etter ca. 20 minutter eller når Motor start/stopp-knappen blir slått AV.

### Defroster for utvendige sidespeil (utstyrsavhengig)

Defrosteren på de utvendige speilene slår seg på samtidig som du slår på defrosteren for bakvinduet.

## KLIMAAANLEGG, TILLEGGSFUNKSJONER

### Automatisk duggfjerning (utstyrsavhengig)

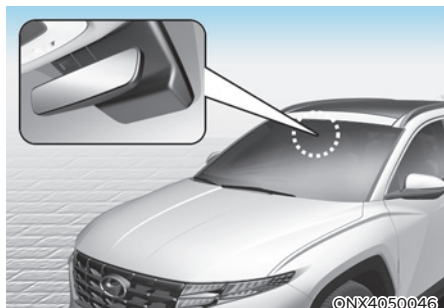

Automatisk duggfjerning bidrar til å redusere risikoen for dugg på innsiden av frontruten ved hjelp av automatisk registrering av fuktighet på innsiden av frontruten.

Det automatiske duggfjerningssystemet fungerer når aircondition er på.

### **i** Informasjon

Det automatiske duggfjerningssystemet fungerer muligens ikke normalt når den utvendige temperaturen er under  $-10^{\circ}\text{C}$ .

Klimaanlegget kan slås av mens det automatiske duggfjerningssystemet er på.

### **Å skru PÅ eller AV det automatiske duggfjerningssystemet**

#### Klimakontrollsystem

Hold knappen for frontrutedefrosteren inne i 3 sekunder mens Start/stop (start/ stoppknappen) står på ON (PÅ). Når systemet for automatisk duggfjerning slås av, vil ADS OFF-symbolet blinke tre ganger og ADS OFF vises på informasjonsskjermen for klimastyring.

Når det automatiske duggfjerningssystemet tilbakestilles, blinker ADS OFF-symbolet seks ganger uten et signal.

#### Infotainmentsystem

Det automatiske duggfjerningssystemet kan bli skrudd av eller på ved å velge 'Innstillinger → Bilens innstillinger → Klimaanlegg → Duggfjerning/ avfrostingsvalg → Automatisk duggfjerning' fra skjermen for infotainmentsystemet.

**For mer detaljert informasjon, se den separat leverte instruksjonsboken for infotainmentsystemet.**

### **i** Informasjon

- Når aircondition slås på med det systemet for automatisk duggfjerning og du prøver å slå av aircondition vil indikatoren blinke 3 ganger og aircondition vil ikke bli slått av.
- For å opprettholde effektivitet for det automatiske systemet for duggfjerning må du ikke velge resirkulering når systemet er i drift.
- Når systemet for automatisk duggfjerning er i drift blir knappen for justering av viftehastighet, knappen for justering av temperatur og knappen for luftinntakskontroll alle deaktivert.

### **MERK**

Fjern ikke sensordekslet som sitter øverst på frontruten.

Det kan oppstå skader på systemkomponentene som ikke dekkes av garantien.

## Automatisk avfukting (utstyrsavhengig)

For å øke luftkvaliteten i kupeen og gi mindre dugg på ruten, slår modusen for resirkulering seg av automatisk etter 5–30 minutter, avhengig av utetemperaturen, og luftinntaket vil gå tilbake til modusen for friskluft.

### **Skru AV og PÅ automatisk avfukting.**

#### Infotainmentsystem

Automatisk avfukting kan bli skrudd av eller på ved å velge 'Innstillinger → Bilens innstillinger → Klimaanlegg → Automatisk ventilasjon → Automatisk avfukting' fra skjermen for infotainmentsystemet.

**For mer detaljert informasjon, se den separat leverte instruksjonsboken for infotainmentsystemet.**

## Resirkulert luft når spylervæskan har blitt brukt (utstyrsavhengig)

Resirkulasjonsmoduset blir automatisk aktivert for å redusere at lukt av spylervæskan kommer inn i bilen når vindusviskervask har blitt brukt.

Ved aktivering av resirkulasjonsmodus kan ikke den ubehagelige lukten trenge inn i bilen.

Resirkuleringsmoduset kan kanskje ikke velges i kaldt vær for å forhindre dugging av frontruten.

### **Skru AV eller PÅ aktivering etter at spylervæskan har blitt brukt**

#### Infotainmentsystem

Aktivering etter bruk av spylervæskan kan bli skrudd av eller på ved å velge 'Innstillinger → Bilens innstillinger → Klimaanlegg → Resirkulert luft → Aktivering etter bruk av spylervæske (eller spylervæske)' fra skjermen for infotainmentsystemet.

**For mer detaljert informasjon, se den separat leverte instruksjonsboken for infotainmentsystemet.**

## Innvendig luftsirkulasjon soltak (utstyrsavhengig)

Når soltaket er åpent, velges modusen for friskluft automatisk. Hvis du trykker på kontrollknappen for luftinntaket nå, velges modus for resirkulering, men den endres tilbake til friskluft etter tre minutter. Når soltaket lukkes, går luftinntaksposisjonen tilbake til den opprinnelige posisjonen som var valgt.

## Automatisk. Kontroller for bruken av klimaanlegginnstillinger (for føreraset)

Temperaturen på setevarmere på føreraset, det luftventilerte setet eller oppvarmede rattet blir automatisk kontrollert avhengig av temperaturen på insiden og utsiden når motoren er i gang.

For å bruke denne funksjonen må den aktiveres fra menyen for Innstillinger på skjermen for infotainmentsystemet. Velg:

- Innstillinger → Bilens innstillinger → Sete → Oppvarmede/ventilerte innstillinger → Oppvarmede/ventilerte innstillinger → Automatisk. Kontroller for bruken av klimaanlegginnstillinger

**For mer informasjon om den automatiske komfortkontrollen, se "Setevarmere" og "Ventilerte seter" delen i kapittel 3 og "Oppvarmet ratt" delen i kapittel 5.**



## OPPBEVARINGSROM

### ADVARSEL

Du må aldri oppbevare lighterer, propanflasker eller andre antenner/eksplosive materialer i kjøretøyet. Disse kan antennes og/eller eksplodere hvis kjøretøyet utsettes for høy temperatur i lengre perioder.

### ADVARSEL

Sørg ALLTID for at deksler på oppbevaringsrom er godt lukket når du kjører. Gjenstander inni kjøretøyet beveger seg like raskt som kjøretøyet. Hvis du stopper eller svinger raskt, eller i en eventuell kollisjon, kan gjenstander kastes ut av oppbevaringsrom og forårsake alvorlige skader hvis de treffer føreren eller passasjerer.

### **MERK**

Forlat aldri verdisaker i oppbevaringsrommet, for å unngå tyveri.

## Oppbevaringsrom i midtkonsoll



Åpne:  
Trykk på -knappen.

## Hanskerom

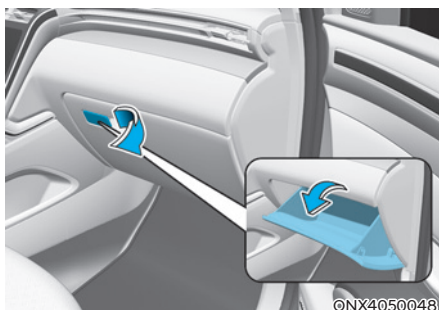

Åpne:  
Trekk i håndtaket.

### ADVARSEL

Lukk ALLTID hanskerommet etter bruk. Et åpent hanskerom kan føre til alvorlig personskade for passasjerer ved en ulykke, selv om passasjerer bruker sikkerhetsbelte.

## Baggasjebrett (utstyrsavhengig)

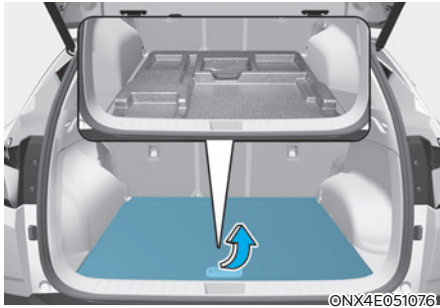

Du kan plassere et førstehjelpsskrin, en varseltrekant (fremre oppbevaringsrom), verktøy osv. i boksen for enkel tilgang.

- Ta tak i håndtaket på kanten av dekselet og løft det.

## UTSTYR I KUPÉEN

### Koppholder

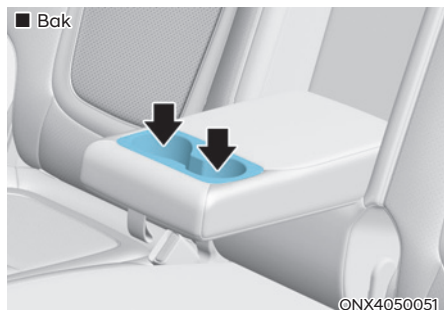
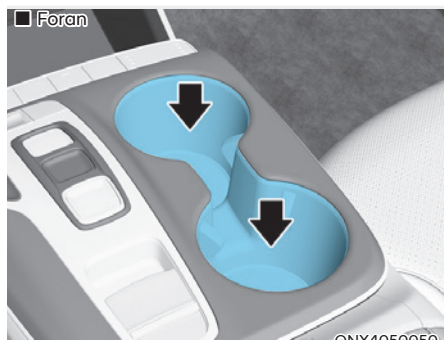

Det kan plasseres små drikkebokser i koppholderne.

### ADVARSEL

- For å unngå søl av drikke må du ikke starte eller bremse brått når koppholderen er i bruk. Ved søl av varm drikke kan du brenne deg. Hvis du brenner deg, kan det føre til at du mister kontrollen over bilen og havner i en ulykke.
- Ikke sett kopper, flasker, bokser osv med varm væske og uten lokk eller kork i koppholderen mens bilen er i bevegelse. Det kan føre til personskader ved plutselig stopp eller en kollisjon.
- Bruk bare myke kopper i koppholderne. Harde gjenstander kan skade deg i en ulykke.

### ADVARSEL

Hold bokser eller flasker borte fra direkte sollys og legg dem ikke i en bil som er varm. De kan eksplodere.

### **MERK**

- For å unngå søl bør du oppbevare drikke med lokk eller topp når du kjører. Væskesøl kan komme inn i kjøretøyets elektriske/elektroniske system og skade elektriske/elektroniske komponenter.
- Ikke bruk varmluft til å blåse ren eller tørke koppholderen når du rengjør væskesøl. Dette kan skade interiøret.

## Askebeger (utstyrsavhengig)



For å bruke askebegeret, åpne dekselet.

For å rengjøre askebegeret:

Askebegeret i plast kan bli fjernet ved å dra oppover etter at dekselet har blitt tatt opp mot klokken og blitt dratt ut.



### ADVARSEL

Dersom du putter tente sigaretter eller fyrstikker i et askebeger med andre brennbare materialer, kan dette forårsake brann.

## Solskjerm

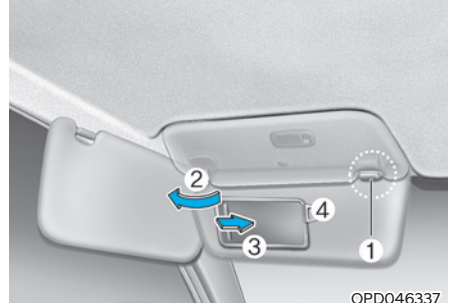

Dra solskjermen nedover for å bruke den.

Dra solskjermen nedover og trekk den ut av braketten (1) og sving den til siden (2), for å bruke solskjermen til et sidevindu.

Dra ned solskjermen og skyv til side speildekslet (3) for å bruke sminkespeilet. Bruk kvitteringsholderen (4) til å holde kvitteringer.



### ADVARSEL

Du må ikke hindre sikten når du bruker solskjerm, for sikkerhetens skyld.

### MERK

Klaffen på solskjermen (5) mot sladrespeilet kan brukes til oppbevaring av kvitteringer for bompenger og parkeringsbilletter. Vær forsiktig når du setter kvitteringer i holderen, slik at du ikke skader den. Ikke oppbevar flere kvitteringer i kvitteringsholderen, da dette også kan skade holderen.

## Strømuttak

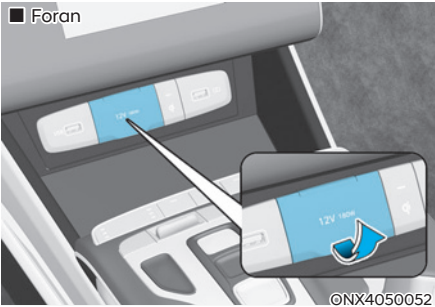

Strømuttaket tilfører strøm til mobiltelefoner eller andre enheter som kan betjenes via bilens elektriske systemer. Enhetenes strømforbruk må være lavere enn 180 A med motoren i gang.

### ADVARSEL

Unngå elektrisk støt. Sett ikke fingeren eller fremmedlegemer (nål osv.) i strømuttaket, og ikke ta på det med våte hender.

### FORSIKTIG

Slik unngår du skade på strømuttakene:

- Bruk strømuttaket bare når motoren er i gang, og ta ut tilbehørspluggen etter bruk. Bruk av tilbehørspluggen over lang tid med motoren av kan føre til utladning av batteriet.
- Bruk kun elektrisk utstyr på 12 V med en elektrisk kapasitet på mindre enn 180 A.
- Juster klimaanlegget eller varmeapparatet til laveste driftsnivå når strømuttaket brukes.
- Lukk dekselet når strømuttaket ikke er i bruk.
- Enkelte elektroniske enheter kan forårsake elektroniske forstyrrelser når de er koblet til bilens strømuttak. Slikt utstyr kan føre til mye støy i lydsystemet og feil i andre elektroniske systemer og utstyr i kjøretøyet.
- Skyv inn pluggen så langt den går. Hvis det ikke blir god kontakt, kan pluggen overopphetes og sikringen kan brenne.
- Koble til elektrisk/elektronisk batteridrevet utstyr med en tilbakestrømssikring. Strømmen fra batteriet kan gå til kjøretøyets elektriske/elektroniske systemer og forårsake systemfeil.

## USB-lader

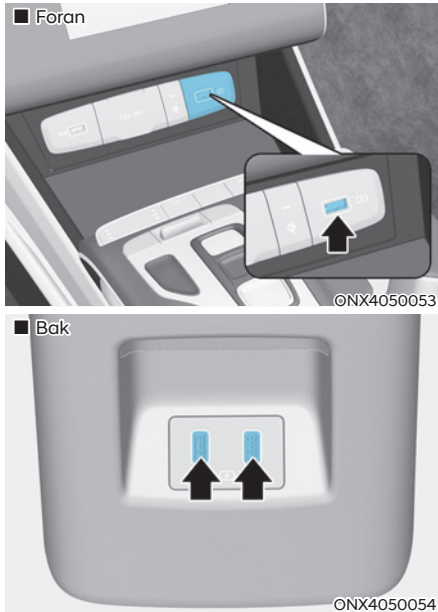

USB-laderen er utformet for å lade batterier til små elektriske enheter med en USB-kabel.

De elektriske enhetene kan lades når ENGINE START/STOP (start/stopp-knappen) er i ACC/ON/START-posisjon.

Batteriets ladetilstand kan overvåkes på den elektriske enheten.

Koble fra USB-kabelen fra USB-porten etter bruk.

- Smarttelefoner og nettbrett kan bli varmere under lading. Det betyr ikke at det er noe feil med ladesystemet.
- En smarttelefon eller et nettbrett med en annen lademetode vil kanskje ikke lades som de skal. I slike tilfeller må du bare bruke enhetens egen lader.
- Ladeterminale er bare for lading av utstyr. Ikke bruk ladeterminalen til å slå PÅ lyd eller spille av media på AVN.

## Trådløs ladesystem for smarttelefon (utstyrsavhengig)

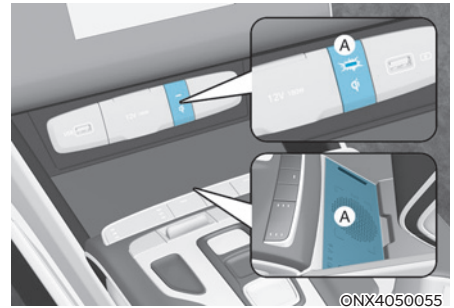

[A] : Indikatorlampe, [B] : Ladeplate

Noen kjøretøymodeller kommer utstyrt med en trådløs mobiltelefonlader.

Systemet er tilgjengelig når alle dørene er lukket og ENGINE START/STOP (start/stopp-knappen) er i stillingen ON (eller START).

### Lading av smarttelefon

Det trådløse ladesystemet for mobiltelefoner lader bare mobiltelefoner med støtte for Qi (Qi). Les merkeplaten på telefondekslet eller gå til nettsiden til telefonprodusenten for å finne ut om mobiltelefonen din har støtte for Qi.

De trådløse ladingen starter når du legger en mobiltelefon med Qi-støtte på den trådløse ladeenheten.

1. Fjern andre gjenstander, inkludert smartnøkkelen, fra den trådløse ladeenheten. Hvis ikke kan den trådløse ladeprosessen avbrytes. Plasser mobiltelefonen på midten av ladeplaten.
2. Indikatorlampen er oransje når mobiltelefonen lader. Indikatorlampen blir grønn når ladingen er fullført.
3. Slå den trådløse ladefunksjonen PÅ eller AV fra modusen for brukerinnstillinger i LCD-skjermen på instrumentbordet. Velg:
  - Innstillinger → Brukerinnstillinger → Komfort → Trådløs oppladning

Hvis smarttelefonen din ikke lader:

- Endre plasseringen til telefonen på ladeplaten litt.
- Kontroller at indikatorlampen er oransje.

Indikatorlampen vil blinke oransje i 10 sekunder hvis det er en feil i det trådløse ladesystemet.

I slike tilfeller må du stoppe ladeprosessen midlertidig og prøve å lade telefonen på nytt.

Systemet advarer deg med en melding på LCD-skjermen hvis mobiltelefonen fortsatt er på den trådløse ladeenheten etter at bilen er slått AV og fordøren er åpnet.

For smarttelefoner fra enkelte produsenter kan det hende at systemet ikke varsler deg, selv om smarttelefonen ligger igjen på den trådløse ladeenheten. Dette skyldes spesielle egenskaper ved smarttelefonen og innebærer ikke en feil på den trådløse ladefunksjonen.

**MERK**

- Det kan hende at det trådløse ladesystemet for mobiltelefoner ikke støtter enkelte mobiltelefoner som ikke er bekreftet for Qi-spesifikasjonen (Qi).
- Når du legger mobiltelefonen på ladeplaten, må du legge telefonen midt på platen for optimal lading. Hvis mobiltelefonen ligger på kanten, kan ladingen være mindre effektiv, og i noen tilfeller kan mobiltelefonen oppleve høyere varmegenerering.
- I enkelte tilfeller kan den trådløse ladingen stoppe midlertidig når smartnøkkelen brukes, enten når kjøretøyet startes eller når dørene låses eller låses opp.
- Ved ladingen av visse typer mobiltelefoner kan det hende at ladeindikatoren ikke skifter farge til grønn når telefonen er fulladet.
- Den trådløse ladingen kan stoppe midlertidig hvis det er en unormal temperaturøkning i det trådløse ladesystemet. Den trådløse ladingen starter igjen når temperaturen faller under et visst nivå.
- Den trådløse ladingen kan stoppe midlertidig hvis en metallgjenstand, for eksempel en mynt, ligger mellom laderen og mobiltelefonen.
- Ved lading av enkelte typer mobiltelefoner med selvbeskyttelse kan hastigheten på den trådløse ladingen reduseres og den trådløse ladingen stoppe.
- Hvis mobiltelefonen har et tykt deksel, kan det hende at trådløs lading ikke fungerer.
- Hvis mobiltelefonen ikke er helt i kontakt med ladeplaten, kan det hende at den trådløse ladingen ikke fungerer som den skal.
- Noen magnetiske gjenstander, som kredittkort, telefonkort og billett kort kan bli skadet hvis de ligger sammen med mobiltelefonen under lading.
- Når en smarttelefon uten trådløs ladefunksjon eller en metallgjenstand er plassert på ladeplaten kan det høres noe støy. Denne svake lyden skyldes at bilen analyserer kompatibiliteten til gjenstanden som er plassert på ladeplaten. Det påvirker ikke bilen eller smarttelefonen på noen måte.

**i** Informasjon

Hvis tenningsbryteren er AV, stopper også ladingen.



### Klokke

Klokken kan bli justert fra infotainmentsystemet.

For mer detaljert informasjon, se den separat leverte instruksjonsboken for infotainmentsystemet.

### ADVARSEL

Du må ikke prøve å justere klokken når du kjører. Dette kan føre til distraheret kjøring, noe som kan føre til ulykker med personskader eller død som konsekvens.

### Kleskrok



Disse hengerne er ikke designet for å holde tunge gjenstander.

### ADVARSEL



Ikke heng andre gjenstander, som kleshengere eller harde gjenstander, på kroken. Du må heller ikke legge tunge, skarpe eller knuselige gjenstander i kleslommene. I en ulykke, eller hvis en vinduskollisjonspute utløses, kan det skade kjøretøyet eller passasjerene.

### Gulvmattefeste(r)

Bruk ALLTID gulvmatteankerene til å feste gulvmattene foran. Ankrene på gulvteppet foran forhindrer at mattene sklir fremover.

### ADVARSEL

Andre matter og deksler må ikke legges over gulvmattene. Hvis du bruker allværmatter, fjerner du teppemattene før du legger dem inn. Du må bare bruke gulvmatter som er laget for å festes i ankrene.

## ADVARSEL

Du må være oppmerksom på følgende når du legger inn EVENTUELLE gulvmatter i bilen.

- Du må fjerne det beskyttende belegget på teppet før du fester en gulvmatte på gulvteppet foran. Hvis ikke, kan matten bevege seg fritt på det beskyttende belegget, noe som kan føre til utilsiktet bremsing eller akselerasjon.
- Påse at gulvmattene er godt festet til bilens forankringspunkter for gulvmatter, før du kjører bilen.
- Du må ikke bruke NOEN gulvmatter som ikke kan festes ordentlig til bilens forankringspunkter for gulvmatter.
- Ikke stable gulvmatter oppå hverandre (f.eks. en gummimatte oppå en teppematte). Det skal bare installeres én gulvmatte på hvert sted i bilen.

**VIKTIG** - Bilen har gulvmattefester på førersiden som er utformet for holde gulvmatten trygt på plass. For å unngå at matten kommer i veien for pedalene, anbefaler HYUNDAI at du bruker en HYUNDAI gulvmatte designet for bruk i kjøretøyet.

## Sidegardin (utstyrsavhengig)

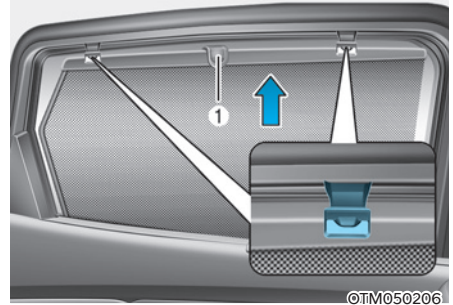

Slik bruker du sidegardinen:

1. Løft gardinen etter kroken (1).
2. Hekt gardinen på begge sider av kroken.

## FORSIKTIG

- Heng alltid begge sider av gardinen på kroken. Hvis bare en side av gardinen henges opp kan det føre til skade på sidegardinen.
- Ikke la det komme fremmedlegemer mellom bilen og sidegardinen. Sidegardinen kan kanskje ikke heves.

## Bagasjenettholder



For at ikke gjenstander skal skyves rundt i bagasjerommet, kan du bruke de fire holderne som er plassert på sidepanelet i bagasjerommet for å feste bagasjenettet. Sørg for at bagasjenettet er godt festet til holderne på bagasjebrettet.

Hvis nødvendig anbefaler vi at du kontakter en autorisert HYUNDAI forhandler.

### ADVARSEL

Unngå skader på øynene. IKKE strekk bagasjenettet for mye. Hold ALLTID ansiktet og kroppen unna bagasjenettets rekylområde. IKKE bruk bagasjenettet hvis stroppene har synlige tegn på slitasje eller skade.

Bagasjenettet må bare brukes til å sikre lette gjenstander mot bevegelse i bagasjerommet.

## Bagasjeromstrekket (utstyrsavhengig)



Bruk bagasjeromstrekket for å skjule gjenstander i bagasjerommet.

### Bruke bagasjeromstrekket



1. Trekk bagasjeromstrekket mot baksiden av bilen etter håndtaket (1).
2. Sett styrepinnen (2) inn i føringen (3).

### Informasjon

Trekk ut bagasjeromstrekket med håndtaket i midten for å hindre at styrepinnen faller ut av føringen.

Når bagasjeromstrekket ikke er i bruk:

1. Trekk bagasjeromstrekket bakover og opp for å løsne det fra føringene.
2. Bagasjeromstrekket vil automatisk gli tilbake igjen.



### Informasjon

Bagasjeromstrekket glir kanskje ikke automatisk tilbake inn dersom bagasjeromstrekket ikke ble trukket helt ut. Trekk skjermen på kjøretøyet hele veien ut for å deretter la skjermen komme på igjen.

### MERK

Ikke plasser bagasje på bagasjeromstrekket når dette er i bruk, siden dette kan føre til at trekket skades eller deformeres.



### ADVARSEL

- Ikke plasser noen gjenstander direkte på bagasjeromstrekket. Slike gjenstander kan kastes rundt inne i bilen og muligens skade bilens passasjerer under en ulykke eller ved bråbremsing.
- Aldri la noen sitte i bagasjerommet mens du kjører. Bagasjerommet er kun tiltenkt bagasje.
- Sørg for at bilens vekt er mest mulig balansert og plasser gjenstander så langt forover som mulig i bagasjerommet.

### Fjerning av bagasjeromstrekket

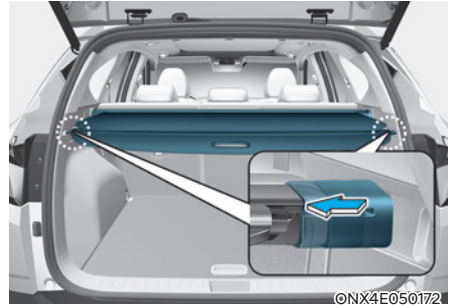

1. Trykk på den ene siden av skjermen for å utløse fjæren og for å få skjermen vekk fra kjøretøyet.
2. Når fjæren er aktivert, kan du trekke bagasjeromstrekket over.
3. Åpne bagasjeromsbrettet og oppbevar bagasjeromstrekket i oppbevaringsrommet.

## UTVENDIGE FUNKSJONER

### Takgrind (utstyrsavhengig)



Hvis bilen har takgrind, kan du bære last på taket av bilen.

#### **MERK**

Hvis bilen har soltak, må du påse at lasten ikke plasseres på takgrinden på en slik måte at betjeningen av soltaket forstyrres.

#### **MERK**

- Når det er last på takgrinden, må du ta forholdsregler for å sikre at lasten ikke skader taket på bilen.
- Når store gjenstander fraktes på takgrinden, må du påse at lasten ikke overskrider den totale lengden eller bredden på taket.

### ADVARSEL

- Følgende spesifikasjon angir den maksimale vekten som kan lastes på takgrinden.

For del vekten så jevnt som mulig på takskinnene og fest lasten godt.

TAKGRIND	100 kg JEVNT FORDELT
----------	-------------------------

Last eller bagasje som overskrider den angitte vektbegrensningen for takgrinden, kan skade bilen.

- Bilens tyngdepunkt forflyttes til et høyere punkt med last på takgrinden.

Unngå brå start, plutselig oppbremsing, brå manøvrer eller høye hastigheter som kan føre til at du mister kontrollen over bilen eller at bilen velter.

- Kjør alltid sakte og sving forsiktig når du har last på takgrinden.

Kraftig oppvind fra passerende biler eller meteorologiske forhold kan forårsake oppadgående trykk mot lasten på takgrinden. Vær spesielt oppmerksom på dette når du frakter store, flate gjenstander, for eksempel trepaneler eller madrasser.

Dette kan føre til at gjenstandene faller av takgrinden og forårsaker skader på bilen din eller andre biler/ personer i området.

- For å forhindre skader eller tap av lasten under kjøring, må du med jevne mellomrom kontrollere, både før og under kjøringen, at gjenstandene på takgrinden er godt festet.

## INFOTAINMENTSYSTEM

### MERK

- Hvis du monterer HID-lys av andre merker, kan det hende at kjøretøyets lydutstyr og elektronikk ikke fungerer som det skal.
- Unngå at kjemikalier slik som parfyme, kosmetisk olje, solkrem, håndrens og luftrensere kommer i kontakt med innvendige deler fordi de kan forårsake skade eller misfarging.

### USB-port



©NX4050061

Du kan bruke en USB-kabel til å koble lydutstyr til kjøretøyets USB-port.

### **i** Informasjon

Hvis du bruker en bærbar lydenhet koblet til strømuttaket, kan du oppleve støy under avspilling. Hvis det skjer, kan du bruke lydutstyrets egen strømkilde.

### Antenne

#### Haifinneantenne

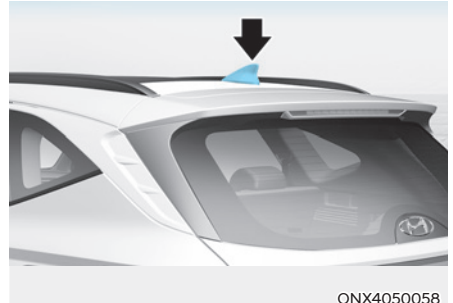

ONX4050058

Haifinneantennen mottar overførte data. (for eksempel: AM/FM, DAB, GPS)

### Rattfjernkontroller

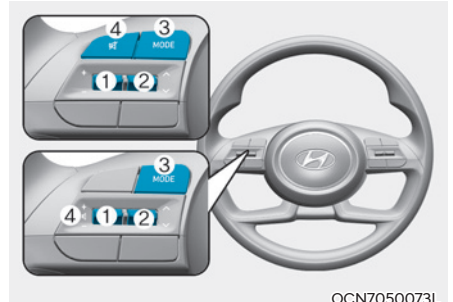

OCN7050073L

### MERK

Ikke bruk flere knapper for kontroll av lydanlegget samtidig.

### **VOLUM (VOL + / VOL -) (1)**

- Vri VOLUM-kontrollen opp for å øke volumet.
- Vri VOLUM-kontrollen ned for å redusere volumet.

### **SEEK/PRESET (∧ / ∨) (2)**

Hvis du trykker opp eller ned på SEEK/PRESET-bryteren og holder den inne i 0,8 sekund eller mer, vil den fungere i følgende moduser:

- **RADIO-modus**  
Den vil fungere som velgerknapp for AUTOSØK. Den vil SØKE til du slipper knappen.
- **MEDIA-stilling**  
Den vil fungere som FF/RW-knapp.

Hvis du trykker opp eller ned på SEEK/PRESET-knappen, vil den fungere i følgende moduser:

- **RADIO-modus**  
Den vil fungere som knapp for FORINNSTILT STASJON OPP/NED.
- **MEDIA-stilling**  
Den vil fungere som SPOR OPP/NED-knapp.

### **MODE (modus) (3)**

Trykk på MODE-knappen for å veksle mellom radio- og mediemodus.

### **MUTE (🔇) (4)**

- Trykk på MUTE-knappen for å slå av lyden.
- Trykk på MUTE-knappen igjen for å slå på lyden.

## **i** Informasjon

Detaljert informasjon om knappene for lydkontroll er beskrevet i en egen brukerhåndbok for infotainmentsystemet.

## Infotainmentsystem (utstyrsavhengig)

For mer detaljert informasjon, se den separat leverte instruksjonsboken for infotainmentsystemet.

## Talegjenkjenning

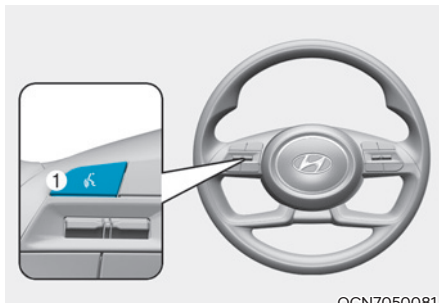

For mer detaljert informasjon, se den separat leverte instruksjonsboken for infotainmentsystemet.

## Bluetooth® trådløs teknologi

### ■ Type A

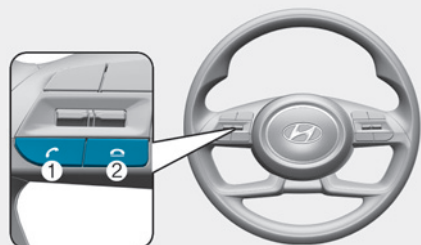

OCN7050075

### ■ Type B

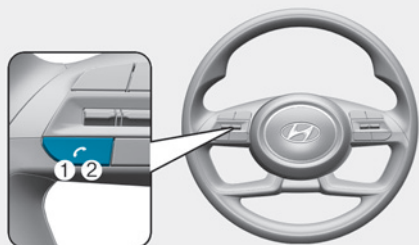

ONX4050062



ONX4E050174

- (1) Telefonsamtale (ringe) / Svarknapp
- (2) Avslutt samtale-knapp
- (3) Mikrofon

**For mer detaljert informasjon, se den separat leverte instruksjonsboken for infotainmentsystemet.**



## FORSIKTIG

For å unngå førerdistraksjoner må du ikke betjene utstyret mer enn nødvendig når du kjører, da det kan føre til en ulykke.

## Slik fungerer radioen i kjøretøyet FM-mottakelse

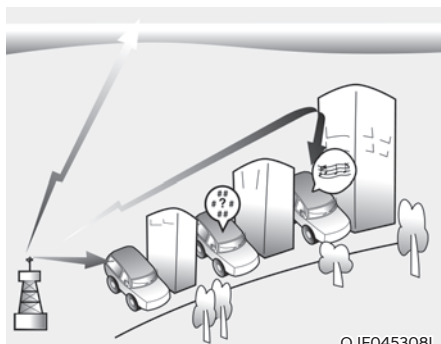

OJF045308L

AM- og FM-radiosignaler sendes fra signaltårn plassert rundt om i byen. Disse fanges opp av radioantennen på bilen. Signalet mottas deretter av radioen og sendes til bilens høyttalere.

Når et sterkt radiosignal har nådd bilen, sørger nøyaktighetsarbeid ved utviklingen av lydanlegget for best mulig kvalitet under avspilling. I noen tilfeller er imidlertid signalet kommer til bilen, verken sterkt eller klart.

Dette kan skyldes mange faktorer, som avstanden til radiostasjonen, hvor nær du er andre radiostasjoner eller bygninger, broer eller andre store gjenstander i området.



### AM- (MW, LW) mottakelse

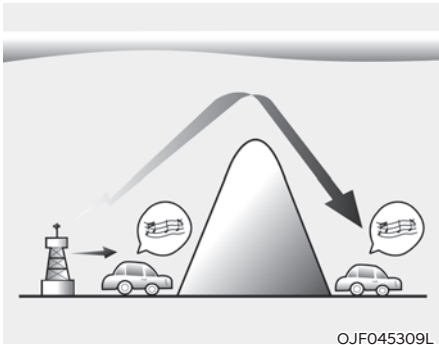

AM-sendinger kan mottas over større avstander enn FM-sendinger. Dette skyldes at AM-radiobølger overføres ved lave frekvenser. Disse lange, lavfrekvente radiobølgene kan følge jordens krumning i stedet for å bli sendt rett ut i atmosfæren.

I tillegg krummer de seg rundt hindringer, slik at de kan gi bedre signaldekning.

### FM radiostasjon

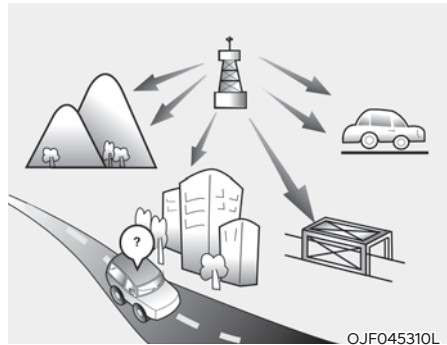

FM-sendinger sendes på høye frekvenser og kan ikke bøyes for å følge jordens overflate. På grunn av dette begynner FM-sendinger generelt å svekkes allerede i kort avstand fra stasjonen. Dessuten påvirkes FM-signaler lett av bygninger, fjell og andre hindringer. Det kan medføre lytteforhold som gjør at du mistenker problemer med radioen.

Følgende forhold er normale og indikerer ikke problemer med radioen :

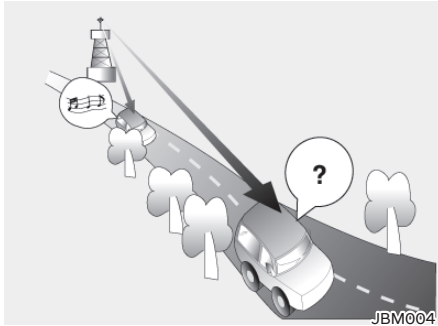

- Fading - Når bilen din beveger seg vekk fra radiostasjonen blir signalet svakere og lyden vil begynne å fade. Når dette skjer, foreslår vi at du velger en annen, sterkere kanal.
- Vibrering/statisk - Svake FM-signaler eller store hindringer mellom senderen og radioen kan forstyrre signalet og forårsake statiske eller vibrerende lyder. Å redusere diskanten kan minske denne effekten til forstyrrelsene blir borte.

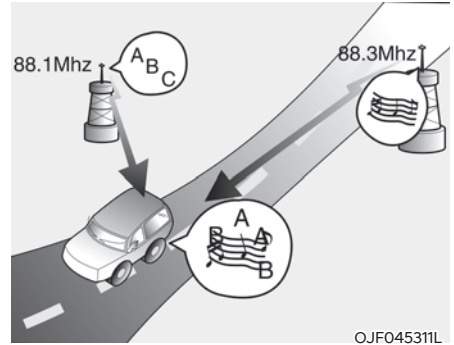

- Bytte stasjon - Når et FM-signal blir svakere kan et sterkere signal med en lignende frekvens spille isteden. Det er fordi radioen er konstruert slik at den leter etter det klareste signalet. Hvis dette skjer velger du en annen stasjon med kraftigere signal.
- Flerveisspredning - Radiosignaler som mottas fra flere kanter, kan forårsake forredid lyd eller vibrasjoner. Dette kan skyldes et direkte og reflektert signal fra den samme stasjonen eller signaler fra to stasjoner med nærliggende frekvenser. Hvis dette skjer, velger du en annen stasjonen inntil forstyrrelsene går over.

### **Bruke en mobiltelefon eller en toveisradio**

Hvis det brukes mobiltelefon inne i bilen, kan det komme støy fra lydanlegget. Dette betyr ikke at det er noe galt med lydutstyret. Hvis dette skjer må du bruke mobilen så langt unna lydutstyret som mulig.

#### **MERK**

**Når du bruker et kommunikasjonssystem som en mobiltelefon eller et radiosett inni bilen må det festes en separat utvendig antenne. Når en mobiltelefon eller et radiosett kun brukes med en intern antenne kan det forstyrre bilens elektriske system og negativt påvirke sikker drift av bilen.**



#### **ADVARSEL**

**Ikke bruk mobiltelefon mens du kjører. Stopp på et trygt sted for å bruke mobiltelefonen.**

---

### **iPod®**

iPod® er et registrert varemerke for Apple Inc.

---

### **Bluetooth® trådløs teknologi**

Bluetooth® ordmerke og logoer er registrerte varemerker eid av Bluetooth SIG, Inc. og all bruk av disse merkene av HYUNDAI er under lisens.

Andre varemerker og merkenavn tilhører de respektive eierne.

En mobil med Bluetooth® trådløs teknologi må bruke Bluetooth® trådløs teknologi.



# 6. Kjøring med bilen

Før du kjører .....	6-4
Før du går inn i bilen .....	6-4
Før du starter .....	6-4
Tenningsbryter .....	6-5
Tenningsbryter for nøkkel .....	6-5
Motor start/stopp-knapp .....	6-8
Automatgir .....	6-13
Betjening av automatgir .....	6-13
Parkering .....	6-16
Melding på LCD-skjermen .....	6-17
Girskifthendel på ratt .....	6-18
Gode kjørevaner .....	6-18
Trille-modus .....	6-20
Bremsesystem .....	6-21
Servobremser .....	6-21
Slitasjeindikator for skivebremser .....	6-22
Elektronisk parkeringsbrems (EPB) .....	6-22
Auto Hold .....	6-27
Blokkeringsfrie bremses (ABS) .....	6-30
Elektronisk stabilitetskontroll (Electronic Stability Control - ESC) .....	6-32
Bilens stabilitetsprogram (VSM) .....	6-34
Tilhengerstabilisering (TSA) .....	6-35
Hjelpekontroll for bakkestart (Hill-start Assist Control-HAC) .....	6-36
Nødstoppsignal (ESS) .....	6-36
Multi-Collision Brake (MCB) .....	6-37
System for bremseassistanse (BAS) .....	6-38
Bremsekontroll i nedoverbakker (DBC) .....	6-38
Gode bremsevaner .....	6-41

Firehjulstrekk (4WD) .....	6-42
Multiterrengkontroll .....	6-42
Modus for multiterrengkontroll .....	6-42
4WD-kjøring .....	6-43
Forholdsregler i krisesituasjon .....	6-46
Reduserer risikoen for velting .....	6-47
Feil på elektronisk styrt fjæring .....	6-48
Systemfeil .....	6-48
Kjøremodusintegret kontrollsystem .....	6-49
Spesielle kjøreforhold .....	6-51
Farlige kjøreforhold .....	6-51
Gynge bilen fram og tilbake .....	6-51
Jevn kjøring i svinger .....	6-52
Kjøre om natten .....	6-52
Kjøre i regn .....	6-52
Kjøring i oversvømte områder .....	6-53
Motorveikjøring .....	6-53
Reduserer risikoen for velting .....	6-53
Kjøring om vinteren .....	6-54
Snø- eller isforhold .....	6-54
Vinterforberedelser .....	6-57
Kjøre med tilhenger (for europa) .....	6-59
Hvis du vil kjøre med tilhenger? .....	6-60
Utstyr for å kjøre med tilhenger .....	6-63
Kjøring med tilhenger .....	6-64
Vedlikehold hvis du tauer tilhenger .....	6-67
Bilens vekt .....	6-68
Overlast .....	6-68



## ADVARSEL

**Karbonmonoksidgass (CO) er giftig. Å puste inn CO kan føre til bevisstløshet og død.**

Motorens eksos inneholder karbonmonoksid som ikke kan sees eller luktes.

### **Ikke pust inn eksos fra motoren.**

Hvis du noen gang merker lukt fra motorens eksos inne i bilen, må du åpne vinduene umiddelbart. Hvis du blir utsatt for CO kan dette føre til bevisstløshet og død som følger av kvelning.

### **Forsikre deg om at ikke eksossystemet har lekkasjer.**

Eksossystemet burde alltid kontrolleres når bilen heves for bytte av olje eller andre årsaker. Hvis du hører en endring i lyden fra eksossystemet, eller kjører over noe som slår imot undersiden av bilen, anbefaler vi at systemet kontrolleres hos en autorisert HYUNDAI-forhandler.

### **La ikke motoren gå i et lukket område.**

Å la bilen gå på tomgang i garasjen, selv med garasjedøren åpen, er farlig. La motoren gå lenge nok til at du får startet bilen og kjørt den ut av garasjen.

### **Unngå å kjøre motoren på tomgang i lengre perioder når det er noen i bilen.**

Hvis det skulle være nødvendig å la motoren gå på tomgang i en lengre periode med personer i bilen, pass på at du gjør dette i et åpent område med luftinntaket på "Friskluft" og viften på den høyeste stillingen, slik at det trekkes frisk luft inn i bilen.

### **Hold luftinntakene åpne.**

Pass på at luftinntaket foran frontruten ikke er stengt av snø, is, blader eller andre hindringer. Dette for å sikre at ventilasjonssystemet virker som det skal.

### **Du må ikke kjøre med bakluken åpen:**

Lukk alle vinduer.

Åpne luftdysene på instrumentpanelet.

Sett luftinntaket til "Friskluft", og luftretningen til "Gulv" eller "Ansikt", og viften på den høyeste hastigheten.

## FØR DU KJØRER

### Før du går inn i bilen

- Se etter at alle vinduer, utvendige speil og utvendige lykter er rene og ikke har noen hindringer.
- Fjern frost, snø eller is.
- Kontroller dekkene visuelt for ujevn slitasje og skader.
- Kontroller under bilen for å se om det er tegn på lekkasjer.
- Forsikre deg om at det ikke er noen hindringer bak bilen hvis du skal rygge.

### Før du starter

- Forsikre deg om at panseret, bakluken og dørene er helt lukket og låst.
- Juster stillingen for setet og rattet.
- Juster innvendig og utvendige speil.
- Kontroller at alle lys virker.
- Fest sikkerhetsselet. Kontroller at alle passasjerene har på sikkerhetsbeltene.
- Kontroller at målerne og indikatorlampene på instrumentpanelet og meldingene på instrumentpanelet vises når tenningsbryteren står i PÅ-stillingen.
- Kontroller at alle gjenstander du har med deg er riktig oppbevart eller festet sikkert.



### ADVARSEL

Hvis du skal redusere faren for **ALVORLIG PERSONSKADE** eller **DØD**, ta følgende forholdsregler:

- **Bruk ALLTID sikkerhetsbeltet.** Sikkerhetsbelte må brukes av **ALLE** passasjerer når bilen beveger seg. For flere detaljer, se avsnittet "Sikkerhetsbelter" i kapittel 3.
- **Kjør alltid defensivt.** Forestill deg at andre sjåførere og fotgjengere kan være uforsiktige og gjøre feil.
- **Vær fokusert på kjøringen.** Distrahering av føreren kan føre til ulykker.
- **Hold god avstand til bilen foran deg.**



### ADVARSEL

Du må **ALDRI** kombinere alkohol eller medikamenter med kjøring.

**Alkohol og medikamenter sammen med kjøring kan føre til en ulykke og ALVORLIG PERSONSKADE eller DØD.**

Fyllekjøring er den største årsaken til dødsulykker på veien hvert år. Selv små mengder alkohol vil påvirke refleksene, oppfattelsen og bedømmelsen din. Bare en drink kan redusere evnen til å respondere til endrede forhold eller nødsituasjoner, og reaksjonstiden din blir verre etter hver drink.

Kjøring under påvirkning av medikamenter er like farlig, eller farligere enn under påvirkning av alkohol.

Du har større sannsynlighet for å ha en alvorlig ulykke hvis du drikker alkohol eller tar narkotika før du kjører. Ikke kjør hvis du har drukket alkohol eller tatt narkotika. Ikke sitt på med en fører som har drukket eller tatt narkotika. Velg en edru fører på forhånd eller ta en drosje.

## TENNINGSBRYTER



### ADVARSEL

Hvis du skal redusere faren for **ALVORLIG PERSONSKADE** eller **DØD**, ta følgende forholdsregler:

- La **ALDRI** barn eller noen person som er ukjent med bilen komme bort i tenningsbryteren eller tilhørende deler. Uventet og plutselig bevegelse på bilen kan skje.
- **ALDRI** strekk deg gjennom rattet for å nå tenningsbryteren, eller andre kontroller, når bilen er i bevegelse. Å ha armen eller hånden i dette området kan føre til at du mister kontrollen over bilen og forårsake en ulykke.

### Tenningsbryter for nøkkel (utstyrsavhengig)



OTM060051L

[A] : LÅS, [B] : ACC  
[C] : ON, [D] : START

Når framdøren er åpen vil tenningsbryteren lyse hvis tenningsbryteren ikke står i PÅ-stilling. Lyset vil øyeblikkelig skru seg av når tenningsbryteren skrur på eller skru seg av etter 30 sekunder når døren er lukket. (utstyrsavhengig)



### ADVARSEL

- **ALDRI** skru tenningsbryteren til stillingen **LOCK** eller **ACC** når bilen er i bevegelse med mindre det er en nødsituasjon.  
Dette vil resultere i at motoren skru seg av og tap av kraftforsterkeren til styringen og bremsesystemet. Denne kan føre til tap av retningskontroll og bremsefunksjon, som kan føre til ulykker.
- **Før** du forlater førersetet, må du alltid sørge for å sette giret til **P** (Parkering), sette parkeringsbremsen helt på og vri tenningsbryteren til **LOCK**-posisjon.  
Hvis du ikke følger disse forholdsreglene, kan bilen uventet komme i bevegelse.

### MERK

Bruk aldri ettermonterte nøkkelhullsdeksler. Dette kan føre til startfeil på grunn av kommunikasjonssvikt.



**Stillinger for tenningsbryter med nøkkel**

Bryterstilling	Handling	Merknader
<b>LOCK (LÅS)</b>	Hvis du vil vri tenningsbryteren til LOCK-stillingen, må du skyve nøkkelen inn ved ACC-stillingen og vri nøkkelen mot LOCK-stillingen. Tenningsnøkkelen kan tas ut fra LOCK-stillingen. Rattlåsen er på for å hindre tyveri. (utstyrsavhengig)	
<b>ACC</b>	Noe av det elektroniske tilbehøret kan brukes. Rattet låses opp.	Hvis det er vanskelig å vri tenningsbryteren til ACC-stilling, må du dreie rattet litt til høyre og venstre for å løsne rattlåsen mens du vrir på nøkkelen.
<b>ON (PÅ)</b>	Dette er den normale nøkkelstillingen etter at du har startet motoren. Alle funksjoner og tilbehør kan brukes. Varsellampene kan kontrolleres når du vrir tenningsbryteren fra ACC til PÅ.	La ikke tenningsbryteren stå i PÅ-stilling hvis motoren ikke er i gang, da batteriet kan bli utladet.
<b>START</b>	Drei tenningsnøkkelen til START-posisjon for å starte motoren. Bryteren returnerer til PÅ-stilling når du slipper nøkkelen.	Motoren dreies inntil du slipper nøkkelen.

## Starte motoren



### ADVARSEL

- **Bruk alltid egnet fottøy når du kjører. Uegnet fottøy som høye hæler, skistøvler, sandaler osv. kan påvirke din evne til å bruke bremsen og gasspedalen.**
  - **Ikke trå på gasspedalen mens du starter bilen. Bilen kan bevege på seg, hvilket kan føre til en ulykke.**
  - **Vent til at turtallet er normalt. Bilen kan plutselig bevege seg hvis bremsepedalen slippes opp når turtallet er høyt.**
1. Kontroller at parkeringsbremsen er satt på.
  2. Pass på at giret står i P (Parkering).
  3. Trå på bremsepedalen.
  4. Drei tenningsbryteren til START-stillingen. Hold nøkkelen (maks. 10 sekunder) til indikatoren tennes, og slipp den.

## **i** Informasjon

- **Ikke vent til motoren er oppvarmet mens bilen er stillestående.**  
Begynn å kjøre i moderat motorhastighet. (kraftig akselerasjon eller oppbremsing burde unngås)
- **Start alltid bilen med foten på bremsepedalen. Ikke trykk ned gasspedalen mens du starter bilen. Ikke kjør bilen på høyt turtall når den varmes opp.**

### **MERK**

Slik unngår du skade på bilen:

- **Ikke hold tenningsbryteren i START-stillingen i mer enn 10 sekunder. Vent 5 til 10 sekunder før du prøver igjen.**
- **Ikke vri tenningsbryteren til START mens motoren går. Det kan ødelegge starteren.**
- **Hvis trafikk- og veiforhold tillater det, kan du sette giret i N (Nøytral) mens bilen beveger seg, og vri tenningsbryteren til START for å prøve å starte motoren.**
- **Ikke skyv eller taue bilen for å starte motoren.**

## Motor start/stopp-knapp (utstyrsavhengig)



Når fordøren åpnes, vil alltid Motor start/stopp-knappen lyse og slukke igjen 30 sekunder etter at døren har blitt lukket.

### ADVARSEL

Slå av bilen i en nødssituasjon:

Trykk ned og hold Motor start/stopp-knappen i mer enn to sekunder eller trykk og slipp Motor Start/stopp-knappen tre ganger (innen tre sekunder).

Er bilen fortsatt i bevegelse, kan du starte bilen igjen uten å trykke på bremsepedalen ved å trykke på start/stopp-knappen mens girvelgeren står i N (Nøytral)-stilling.

### ADVARSEL

- **ALDRI** trykk inn Start/Stopp-knappen til motoren når bilen er i bevegelse med mindre det er en nødssituasjon. Dette vil resultere i at bilen skruer seg av og tap av kraftforsterkeren til styringen og bremsesystemet. Denne kan føre til tap av retningskontroll og bremsefunksjon, som kan føre til ulykker.
- Før du forlater førersetet, må du alltid påse at girspaken står i P (Parkering)-stilling, sette på parkeringsbremsen, trykke på Motor Start/stopp-knappen til AV-stillingen og ta med deg Smartnøkkelen. Hvis du ikke følger disse forholdsreglene, kan bilen uventet komme i bevegelse.
- Grip aldri etter ENGINE START/STOP (start/stopp-knappen) eller noen andre kontroller gjennom rattet mens bilen er i bevegelse. Å ha armen eller hånden i dette området kan føre til at du mister kontrollen over bilen og forårsake en ulykke.

### Stillinger på Motor start/stopp-knapp

Knappstilling	Handling	Merk
<b>OFF (AV)</b>	Hvis du vil slå av motoren, trykker på Motor Start/stopp-knappen med girspaken i P (Parkering). Rattlåsen er på for å hindre tyveri. (utstyrsavhengig)	Hvis rattet ikke er ordentlig låst når du åpner førerdøren, høres en varsellyd.
<b>ACC</b>	Trykk på Motor start/stopp-knappen når knappen står i AV-stillingen uten å trå ned clutchpedalen. Noe av det elektroniske tilbehøret kan brukes. Rattet låses opp.	Hvis du forlater Motor start/stopp-knappen i ACC-stillingen i mer enn én time, blir batteristrømmen automatisk slått av for å beskytte batteriet mot utlading. Hvis rattet ikke vil løsnes ordentlig vil ikke Start/Stopp-knappen fungere. Trykk på ENGINE START/STOP (start/stopp-knappen) mens du vrir rattet til høyre og venstre for å frigjøre sperren.
<b>ON (PÅ)</b>	Trykk på Motor start/stopp-knappen når knappen står i ACC-stillingen uten å trå ned bremsepedalen. Varsellampene kan kontrolleres før motoren startes.	La ikke Motor start/stopp-knappen stå i PÅ-stilling hvis motoren ikke er i gang, da batteriet kan bli utladet.
<b>START</b>	Hvis du skal starte motoren, trår du ned bremsepedalen og trykker på Motor start/stopp-knappen med girspaken i P (Parkering) eller N (Nøytral)-stillingen. Av sikkerhetshensyn må motoren startes med girvelgeren i P (Parkering).	Hvis du trykker ned Motor start/stoppknappen uten å trå ned bremsepedalen, starter ikke bilen og Motor Start/stopp-knappen endres slik: <b>AV → ACC → PÅ → AV eller ACC</b>

### Starte motoren



#### ADVARSEL

- **Bruk alltid egnet fottøy når du kjører. Uegnede sko, slik som høye hæler, skistøvler, sandaler, flip-flops osv., kan komme i veien når du skal bruke bremse- og gasspedalene.**
- **Ikke trå på gasspedalen mens du starter bilen.**  
Bilen kan bevege på seg, hvilket kan føre til en ulykke.



#### Informasjon

- Bilen starter bare når du trykker på Motor start/stoppknappen hvis smartnøkkelen er i bilen.
- Selv om smartnøkkelen er i bilen, og hvis den er langt borte fra sjåføren, vil kanskje ikke motoren starte.
- Når Start/Stopp-knappen til motoren står i ACC- eller PÅ-stilling, og en dør er åpen, sjekker systemet etter en smartnøkkel. Hvis smartnøkkelen ikke er i bilen vil "🚗"-indikatoren blinke og en varsel som sier "el. nøkkel ikke i kjøretøyet" vil vises. Når alle dørene er lukket vil den pipe i ca. 5 sekunder. Hold smartnøkkelen i bilen.

1. Ha alltid smartnøkkelen på deg.
2. Kontroller at parkeringsbremsen er satt på.
3. Pass på at giret står i P (Parkering).
4. Trå på bremsepedalen.
5. Trykk på motor start/stoppknappen.



#### Informasjon

- **Ikke vent til motoren er oppvarmet mens bilen er stillestående.**  
Begynn å kjøre i moderat motorhastighet. Kraftig akselerasjon eller oppbremsing burde unngås.
- **Start alltid bilen med foten på bremsepedalen. Ikke trykk ned gasspedalen mens du starter bilen. Ikke kjør bilen på høyt turtall når den varmes opp.**
- **Hvis omgivelsestemperaturen er lav kan "🚗"-indikatoren lyse lenger enn den normale tiden.**

**MERK**

Slik unngår du skade på bilen:

- Hvis motoren stanser mens bilen er i bevegelse må du ikke forsøke å skifte gir til P (Parkering).

Hvis trafikk- og veiforhold tillater det, kan du sette girvelgeren i N (Nøytral) mens bilen beveger seg, og trykke på ENGINE START/STOP (start/stopp-knappen) for å prøve å starte motoren.

- Bilen må ikke trillstartes ved dytting eller tauing.

**MERK**

Slik unngår du skade på bilen:

Trykk ikke på motor start/stoppknappen i mer enn 10 sekunder unntatt når sikringen i stopplampen er gått.

Når bremselyspæren er gått kan du ikke starte motoren normalt. Skift ut pæren med en ny. Hvis du ikke kan skifte ut sikringen, kan du starte bilen ved å trykke på og holde inne Motor Start/ Stopp-knappen i 10 sekunder i ACC-stillingen.

For sikkerhetens skyld må du alltid trå ned bremsepedalen før du starter bilen.

**i** Informasjon

Hvis batteriet er svakt eller smartnøkkelen ikke virker som den skal, kan du starte motoren ved å trykke på Motor start/stopp-knappen i retningen som vist på bildet ovenfor.

**Slå av motoren.**

1. Stopp bilen og trykk bremsepedalen helt ned.
2. Pass på at giret står i P (Parkering).
3. Sett ENGINE START/STOP (start/stopp-knappen) til OFF-posisjon og sett på parkeringsbremsen.

### Fjernkontrollnøkkel (utstyrsavhengig)

#### ■ Type A



OTM060055L

#### ■ Type B



OTM060056L

Du kan starte bilen ved bruk av fjernstartknappen på smartnøkkelen.

For å starte bilen med fjernstart:

1. Trykk på fjernstartknappen for å låse opp bilen innenfor 10 m fra bilen.
  2. Trykk på fjernstartknappen (HOLD) i mer enn 2 sekunder innen 4 sekunder etter at du har låst dørene.
  3. For å ta av startefunksjonen fra utsiden, kan du trykke på fjernstartknappen (HOLD) en gang.
- Fjernstyringsknappen (HOLD) fungerer kanskje ikke hvis smartnøkkelen ikke er innenfor 10 m rekkevidde.
  - Bilen starter ikke ved hjelp av fjernstyring hvis motorrommet eller bakluken er åpen.
  - Bilen må være i parkeringsmodus for at fjernstyringsfunksjonen skal virke.
  - Motoren skrus av hvis du går inn i bilen uten en registrert smartnøkkel.
  - Motoren skrus av hvis du ikke går inn i bilen innen 10 minutter etter at du har brukt fjernstyringsnøkkelen til å starte bilen.
  - Ikke ha på motoren i lange perioder uten å kjøre.

## AUTOMATGIR



ONX4060003

### Betjening av automatgir

Automatgiret har 6 forskjellige gir i kjøretretning forover og ett bakover. De individuelle girene velges automatisk i D (Kjør)-posisjon. Indikatoren lyser på instrumentpanelet og viser girspakens posisjon når tenningsbryteren er i ON (PÅ).



### ADVARSEL

**Skiftknappen eller de innerste delene kan bli svært varme når kjøretøyet står parkert utendørs i varmt vær. Vær alltid forsiktig når kjøretøyet er varmt.**





### ADVARSEL

For å redusere faren for alvorlig skade eller død:

- Kontroller ALLTID om det finnes personer, spesielt barn, i området rundt bilen før du girer til D (Kjør) eller R (Revers).
- Før du går ut av førerretet, må du alltid sørge for at girvelgeren er i P (Parkering). Sett så parkeringsbremsen på og sett tenningsbryteren i posisjonen LOCK/OFF. Uventet og brå bevegelse av bilen kan oppstå hvis disse forholdsreglene ikke overholdes.
- Ikke bruk motorens bremseeffekt (giring fra et høyt gir til et lavere gir) raskt på glatte veier. Bilen kan skli og forårsake en ulykke.

### P (Parkering)

Stopp alltid fullstendig før du skifter til P (Parkering).

For å skifte fra P (Parkering), må du trykke hardt på bremsepedalen og sørge for at foten er borte fra gasspedalen.

Girspaken må stå i P (Parkering) før du slår av motoren.



### ADVARSEL

- Å skifte til P (Parkering) mens bilen er i bevegelse kan føre til du mister kontrollen over bilen.
- Etter at bilen har stoppet må du alltid sørge for at girspaken er i P (Parkering), sett deretter på parkeringsbremsen og slå av motoren.
- Ved parkering i en bakke må du blokkere hjulene for å forhindre at bilen begynner å rulle.
- Ikke bruk P (Parkering) i stedet for parkeringsbremsen.

### R (Revers)

Bruk denne stillingen til å rygge.

### MERK

**Stopp alltid til fullstendig før du skifte til eller fra R (Revers); du kan skade girkassen hvis du skifter til R (Revers) mens bilen er i bevegelse.**

Hvis du åpner døren på førersiden når bilen har stoppet i R (Revers)-stilling, og setebeltet ikke er festet, kommer giret til å endres til P (Parkering)-stilling automatisk.

Hvis du åpner døren på førersiden når bilen har stoppet i R (Revers)-stilling, og setebeltet ikke er festet, kommer giret til å endres til P (Parkering)-stilling automatisk for å beskytte automatgiret.

### N (Nøytral)

Hjulene og girkassen er ikke koblet inn.

Bruk N (Nøytral) hvis du må starte en motor som er kvalt, eller dersom det er nødvendig å stoppe med motoren på. Skift til P (Parkering) Hvis du må forlate bilen, uansett årsak.

Trå alltid ned bremsepedalen når du skifter fra N (Nøytral) til et annet gir.



### ADVARSEL

**Ikke sett bilen i gir med mindre foten er fast på bremsepedalen. Å sette bilen i gir når motoren går med høyt turtall kan føre til at den beveger seg meget raskt. Du kan miste kontrollen over bilen og treffe folk eller gjenstander.**

## Stå i N (Nøytral) når bilen er av

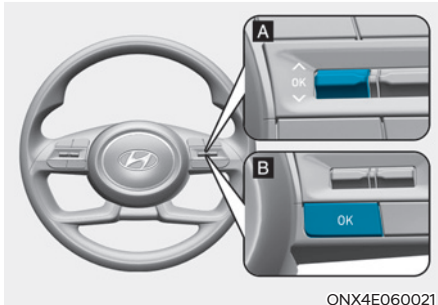

Hvis du ønsker å beholde N (Nøytral) posisjon etter at bilen er slått AV, gjør følgende.

1. Løs ut parkeringsbremsen mens motoren kjører eller ENGINE START/STOP (start/stopp-knappen) står i ON (PÅ). Hvis AUTO HOLD aktiveres, må du slå av AUTO HOLD.
2. Trykk på N (Nøytral)-knappen med bremsepedalen trykket inn.
3. Når du tar foten av bremsepedalen, får du opp meldingen "Trykk og hold OK-knappen for å bli i Nøytral mens bilen er av" (eller "Hold OK-knappen for å bli i nøytral girposisjon mens bilen er av") på instrumentpanelet.
4. Trykk på og hold inne OK-knappen på rattet i mer enn 1 sekund.

5. Når meldingen 'Kjøretøyet er satt til (N)'. Du kan endre giret til avslutt' (eller N gjelder fortsatt når kjøretøyet er AV), som kommer til å vises på LCD-skjermen. Deretter kan du trykke på Start/stopp-knappen til motoren mens du holder nede bremsepedalen.

Hvis du åpner døren til føreriset, kommer giret til å automatisk endres til P (Parkering) og ENGINE START/STOP (start/stopp-knappen) kommer til å endres til AV-stilling.

## D (Kjør)

Dette er den normale stillingen ved kjøring. Girkassen vil automatisk skifte gjennom en 6-trinns sekvens, noe som gir den beste drivstofføkonomien og motorkraften.

For å kjøre bilen framover, kan du trykke på D (Kjør)-knappen ved å holde nede bremsepedalen når motoren er PÅ. Trakk så inn gasspedalen på en jevn måte.

For ekstra kraft når du kjører forbi en annen bil eller kjører opp en bakke må du trå mer på gasspedalen. Da vil girkassen automatisk gire ned til et lavere gir (eller flere gire, det som passer).

Hvis du åpner døren på førersiden når bilen har stoppet i D (Kjør)-stilling, og setebeltet ikke er festet, kommer giret til å endres til P (Parkering)-stilling automatisk.

Hvis du åpner døren på førersiden når bilen har stoppet i D (Kjør)-stilling, og setebeltet ikke er festet, kommer giret kanskje ikke til å endres til P (Parkering)-stilling automatisk for å beskytte automatgiret.

Kjøremodusknappen, som du finner ved shift-konsollen, gjør at føreren kan endre fra NORMAL-modus til SPORT- eller ECO-modus. (utstyrsavhengig)

**For mer informasjon, se "Innebygg kontrollsystem for kjøre-modus" senere i dette kapitlet.**

### Girskiftsperre

Av sikkerhetshensyn er automatgiret utstyrt med en girskiftsperre som forhindrer at girvelgeren flyttes fra P (Parkering) eller N (Nøytral) til R (Revers) eller D (Kjør), med mindre bremsepedalen er trykket inn.

Slik girer du fra P (Parkering) til R (Revers):

1. Trå inn og hold bremsepedalen.
2. Start motoren.
3. Hold inne bremsepedalen og trykk på R (Revers) knappen.

### Når batteriet er utladet:

Du kan ikke skifte gir med girknappen når batteriet er utladet.

I nødsituasjoner, gjør følgende for å flytte girknappen til N (Nøytral) på jevnt underlag.

1. Koble batterikablene fra en annen bil eller fra et annet batteri til startkabelterminalene i motorrommet.

**For mer informasjon, se "Starte motoren" i kapittel 8.**

2. Løs ut parkeringsbremsen med ENGINE START/STOP (start/stoppknappen) i ON (PÅ).
3. Endre giret til N (Nøytral)-stilling. Se "Hold deg i nøytral stilling når kjøretøyet er av" i dette kapittelet.

### Parkering

Stopp alltid bilen helt og fortsette å holde inne bremsepedalen. Flytt girspaken til P (Parkering), sett på parkeringsbremsen, og sett tenningsbryteren i av-stillingen, LOCK/OFF. Ta med deg nøkkelen når du forlater bilen.

- Giret er skiftet til P (Parkering) sposisjonen automatisk for å sørge for sikkerhet under de følgende tilstandene.
  - Når "Lås opp setebeltet og åpne døren på førersiden" i "Sett innstillingene til nøytral når kjøretøyet er av" innstillingen eller motoren er PÅ
  - Når motoren er skrudd av med R (Revers)/D (Kjør) eller N (Nøytral)-posisjon

Dette er en supplerende funksjon for din sikkerhet. Kontroller alltid at P (Parkering) sposisjonen er endret.



### ADVARSEL

**Når du oppholder deg i bilen mens motoren går, må du være forsiktig så du ikke trår ned gasspedalen over en lengre periode. Motor- eller eksossystemet kan overopphetes og starte å brenne.**

**Eksosen og eksosystemet er veldig varmt. Hold avstand til komponentene i eksosystemet.**

**Ikke stopp eller parker over brennbare materialer, slik som tørt gress eller løv. De kan ta fyr og starte en brann.**

## Melding på LCD-skjermen

- \* Den faktiske meldingen kan skille seg fra følgende melding på LCD-skjermen.
- \* Anvendelsen av følgende melding kan variere alt etter bilmodellen.

### **Skifteforhold ikke oppfylt. Skift etter redusering av hastighet**

Varselsmeldingen vises på LCD-skjermen når RPM på motoren er for høy, eller når farten på kjøringen er for rask til å skifte gir.

Reduser hastigheten før du skifter gir.

### **Trykk bremsepedal for å skifte gir**

Meldingen vises på LCD-displayet hvis bremsepedalen ikke er trykket inn ved veksling av gir.

Trå inn bremsepedalen og sett deretter bilen i et annet gir.

### **Skift til P etter stopping**

Meldingen vises på LCD-displayet når girkassen settes i P (Parkering) med bilen i bevegelse.

Stopp bilen før du skifter til P (Parkering).

### **PARK-stilling aktiv**

Meldingen vises på LCD-displayet når girkassen settes i P (Parkering) med bilen i bevegelse.

### **Press og hold OK-knappen på rattet for å holde bilen i posisjon N**

Meldingen vises på LCD-skjermen når du trykker på N (Nøytral) og tar foten av bremsepedalen når bilen stanses. Hvis du ønsker å fortsette å være i N (Nøytral) etter at du har skrudd av motoren, kan du trykke og holde inne "OK" knappen på rattet i mer enn 1 sekund.

### **Giring forblir i (N) når kjøretøyet er slått av**

Varselsmeldingen vises på LCD-skjermen når du trykker på "OK"-knappen på rattet etter at meldingen er vist på instrumentpanelet. Giret fortsetter å være i N (Nøytral) etter at motoren har blitt skrudd av.

### **NEUTRAL-stilling aktiv**

Meldingen vises på LCD-displayet når posisjonen N (Nøytral) er koblet inn.

### **Gir er allerede valgt**

Meldingen vises på LCD-displayet når du presser gjeldende girknapp igjen.

### **Skifteknapp holdes nede**

Varslingsmeldingen vises på LCD-skjermen, når shift-knappen er trykt på fortløpende eller der shift-knappen ikke fungerer skikkelig. Rengjør rundt girskiftknappen.

Om denne meldingen vises igjen, anbefaler vi at du får kontrollert bilen hos en autorisert HYUNDAI-forhandler så snart som mulig.

### **Feil i girsystemet! Ta straks kontakt med service**

Varslingsmeldingen vises på LCD-skjermen når giret eller shift-knappen ikke fungerer skikkelig i P (Parkering)-posisjonen.

I dette tilfellet anbefaler vi at du får kontrollert bilen hos en autorisert HYUNDAI-forhandler så snart som mulig.

### **Sjekk girskifte kontroller**

Varslingsmeldingen vises på LCD-skjermen når det er en feil i forbindelsen til shift-knappen.

I dette tilfellet anbefaler vi at du får kontrollert bilen hos en autorisert HYUNDAI-forhandler så snart som mulig.

### **Girskiftehendel på ratt**

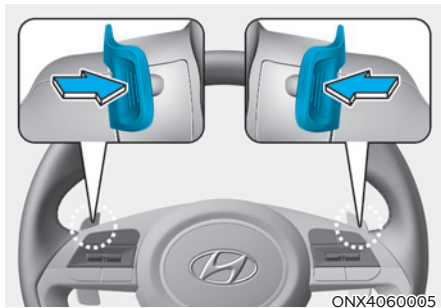

Girskiftehendelen på rattet kan brukes når girspaken står i D (Kjør)-stilling.

### **Når skriftspaken/knappen er i D-stilling**

Girskiftehendelen kan brukes når bilens fart er høyere enn 10 km/t.

Vipp på girskiftehendelen [+] eller [-] én gang for å gire ett trinn opp eller ned. Da går systemet fra automatisk til manuell modus.

Gjør ett av følgende for å gå tilbake til modus for automatisk giring fra modus for manuell giring:

- Dra i [+] -hendelen i mer enn 1 sekund
- Trykk på D-knappen

Modus for manuell giring endres også tilbake til modus for automatisk giring i én av følgende situasjoner:

- Når du trår forsiktig på gasspedalen i mer enn 6 sekunder under kjøring
- Når bilen stopper

### **i Informasjon**

Hvis [+] - og [-] -hendlene dras i samtidig vil kanskje ikke bilen skifte gir.

### **Gode kjørevaner**

- Du må aldri flytte girspaken fra P (Parkering) eller N (Nøytral) til en annen stilling mens du trår på gasspedalen.
- Du må aldri sette girvelgeren i P (Parkering) mens bilen er i bevegelse. Bilen må ha stoppet helt før du setter girvelgeren i R (Revers) eller D (Kjør).
- Sett ikke girspaken i N (Nøytral) under kjøring. Dette kan føre til en ulykke på grunn av tap av motorbremseeffekt, og girkassen kan skades.

- Ved kjøring i oppover- eller nedoverbakke må du alltid gire til D (Kjør) ved kjøring forover eller R (Revers) ved kjøring bakover, og du må også kontrollere girposisjonen som indikeres på instrumentpanelet før du kjører. Hvis du kjører i motsatt retning av giret som er valgt, vil bilen slås av, og det kan oppstå en alvorlig ulykke som følge av svekket bremseytelse.
- Ikke kjør med foten hvilende på bremsepedalen. Selv lett, men vedvarende trykk på bremsepedalen kan føre til at bremsene overopphetes, bremseslitasje og enda til bremsesvikt.
- Sett alltid på parkeringsbremsen når du forlater bilen. Ikke vær avhengig av å sette bilen i P (Parkerings) for å hindre bilen i å bevege seg.
- Vær svært forsiktig når du kjører på glatt veibane. Vær spesielt forsiktig når du bremser, akselererer eller girer. På en glatt overflate kan en brå endring i bilens hastighet gjøre at føreren mister feste og kan lede til tap av kontroll, noe som kan resultere i en ulykke
- Bilen presterer optimalt og drivstofføkonomien blir optimal når du trår på og slipper opp gasspedalen jevnt og rolig.



## ADVARSEL

For å redusere faren for **ALVORLIG SKADE** eller **DØD**:

- **Bruk ALLTID sikkerhetsbeltet.** I en kollisjon er det mye større fare for at en passasjer som ikke er fastspent, blir alvorlig skadet eller omkommer enn en passasjer som er fastspent.
- **Ikke kjør fort i svinger.**
- **Unngå brå rattbevegelser, for eksempel skarpe bevegelser ved skifte av kjørefelt eller raske, skarpe svinger.**

- **Det er større sjanse for å velte hvis du mister kontrollen over bilen i høye hastigheter.**
- **Det er lett å miste kontrollen over bilen hvis to eller flere hjul kommer utenfor veibanen og føreren overstyrer for å komme inn på veien igjen.**
- **Ikke gjør brå rattbevegelser hvis bilen kjører av veibanen. I stedet bør du sette ned farten før du kjører inn i kjørefeltet igjen.**
- **HYUNDAI anbefaler at du følger alle skilte fartsgrenser.**



## ADVARSEL

- **Før du går ut av førersetet, må du alltid sørge for at girvelgeren er i P (Parkerings). Sett så parkeringsbremsen på og sett tenningsbryteren i posisjonen OFF. Uventet og brå bevegelse av bilen kan oppstå hvis disse forholdsreglene ikke overholdes.**
- **Ikke kjør med girspaken i N (Nøytral). Motorbremsen fungerer ikke, og det kan oppstå en ulykke.**
- **Ved kjøring i oppover- eller nedoverbakke må du alltid gire til D (Kjør) ved kjøring forover eller R (Revers) ved kjøring bakover, og du må også kontrollere girposisjonen som indikeres på instrumentpanelet før du kjører. Hvis du kjører i motsatt retning av giret som er valgt, vil bilen slås av, og det kan oppstå en alvorlig ulykke som følge av svekket bremseytelse.**

## TRILLE-MODUS (UTSTYRSAVHENGIG)

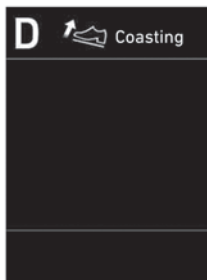

OOSH069019L

Trille-modusfunksjonen gir føreren beskjed om når foten må tas av gasspedalen ved å være forberedt på en hendelse hvor farten må senkes\* basert på en analyse av kjøreruter og veiforhold fra GPS-en. Den oppfordrer føreren til å ta foten av gassen og trille ned veien kun med EV-motor. Dette bidrar til å forhindre unødvendig drivstofforbruk og øker drivstoffeffektiviteten.

### **i** Informasjon

Eksempler på hendelser hvor farten må senkes er når man svinger til høyre eller venstre, kjører gjennom en rundkjøring, kjører av eller på en motorvei osv.

### **Stille inn trille-modusfunksjonen**

Trille-modus kan velges fra brukerinnstillingmodusen på LCD-skjermen ved å følge instruksjonene nedenfor.

1. Sett tenningsbryteren i PÅ-stillingen.
2. Velg 'Brukerinnstillinge → Eco-kjøretøy → Driftsguide' i panelet på LCD-skjermen eller skjermen på infotainmentsystemet.

### **Driftsforhold**

Etter at du har valgt funksjonen fra Brukerinnstillingsmodusen settes bilen i klarmodus ved å følge instruksjonene nedenfor.

1. Skriv inn destinasjonsinformasjonen i navigasjonssystemet og velg kjørerute.
2. Kontroller at bilen står i ECO-modus ved å kjøre bilen i D (Kjør).
3. Kjør bilen mellom 40 km/t ~ 160 km/t.

### **i** Informasjon

Operativhastigheten kan variere på grunn av forskjeller mellom panelet og GPS-en påvirket av lufttrykket i dekkene.

### **i** Informasjon

Trille-modusen er bare en tilleggsfunksjon for å bidra til drivstoffeffektiv kjøring. Derfor kan driftforholdene være forskjellige i samsvar med trafikk/veiforhold (for eksempel kjøre i tett trafikk, kjøre i en bakke, kjøre i en sving). Ta hensyn til de faktiske kjøreforholdene, som avstanden til biler foran/bak og bruk bare trille-modusen som en veiledning.

## BREMSESYSTEM

### Servobremser

Bilen har servobremser som er selvjusterende ved normal bruk.

Hvis bilen ikke er i klar (☞)-modus eller bilen er avslått under kjøring, vil ikke kraftforsterkeren til bremsene fungere. Du kan fremdeles stoppe bilen ved å bruke mer kraft på bremsepedalen enn vanlig. Stopplengdene vil derimot bli lenger enn ved bruk av kraftforsterkeren.

Når bilen ikke er i klar (☞)-modus vil reservebremsekraften minske litt hver gang bremsepedalen trækkes inn. Ikke pump på bremsepedalen ved brudd på bremsekraftforsterkeren.



### ADVARSEL

Ta følgende forholdsregler:

- Ikke kjør med foten hvilende på bremsepedalen. Det vil medføre unormalt høy bremsetemperatur, stor slitasje på bremsebelegg og bremsekloss samt økt bremselengde.
- Når du kjører ned en lang eller bratt bakke kan du bruke manuellgirmodusen og manuelt skifte til et lavere gir så du kontrollerer hastigheten og unngår unødvendig bruk av bremsepedalen. Å holde bremsene inne hele tiden vil gjøre at bremsene overopphetes, noe som kan føre til midlertidig tap av bremseytelsen, deformering av bremsekiven og vibrasjon i rattet. Det samme fenomenet kan observeres under bremsing i svært høy hastighet.

- Våte bremses kan svekke bilens evne til å senke farten på en trygg måte; bilen kan også trekke til side når bremsene brukes. Ved å trå lett på bremsepedalen kan du finne ut om de er påvirket på denne måten. Test alltid bremsene dine på denne måten etter at du har kjørt gjennom dypt vann. For å tørke bremsene trækker du lett på bremsepedalen mens du holder en trygg fart og bremseytelsen vil gå tilbake til det normale. Unngå å kjøre i høye hastigheter inntil bremsene fungerer ordentlig.

### MERK

- Ikke fortsett å trække inn bremsepedalen hvis "☞"-indikatoren er AV Batteriet er utladet.
- Lyd og vibrasjon ved bremsing er normalt.
- Under normale forhold lyd fra den elektriske bremsepumpen og motorvibrasjon midlertidig oppstå ved tilfellene under.
  - Når pedalen trækkes ned fort.
  - Når pedalen gjentatt blir tråkket ned i korte intervaller.
  - Når ABS-funksjonene aktiveres ved bremsing.



### Slitasjeindikator for skivebrems

Når bremseklossene er slitte og det trengs nye vil du høre en høy, lys varsellyd fra for- og bakbremsene. Lyden kan komme og gå eller oppstå når du trækker inn bremsepedalen.

Merk at under noen kjøreforhold eller klimaer kan bremsene pipe når du først trækker (eller lett trækker) på bremsen. Dette er normalt og indikerer ikke at det er noe feil med bremsene.

#### **MERK**

**Du må ikke fortsette å kjøre med slitte bremseklosser, da dette vil føre til kostbare reparasjoner.**

### **i** Informasjon

Skift alltid bremseklosser som et komplett sett på for- eller bakakselen.

### Elektronisk parkeringsbrems (EPB)

#### **Betjene parkeringsbremsen**



For å sette den elektriske parkeringsbremsen (EPB) på:

1. Trå inn og hold bremsepedalen.
2. Trekk opp EPB-bryteren.

Se etter at varsellampen til parkeringsbremsen lyser.

**EPB (Elektronisk parkeringsbrems) kan brukes automatisk når:**

- Anmodet fra andre systemer
- Føreren skrur av bilen mens AUTO HOLD står på.

### Nødbremning

Hvis det har oppstått et problem i bremsepedalen under kjøring, kan nødbremsen aktiveres ved å dra opp og holde EPB-bryteren. Bremsing er kun mulig hvis du holder på EPB-bryteren. Men bremselengden vil være lenger enn normalt.



### ADVARSEL

Hvis du skal redusere faren for **ALVORLIG PERSONSKADE** eller **DØD**, må du ikke bruke EPB når bilen er i bevegelse, unntatt i en nødsituasjon. Dette kan skade bremsesystemet og føre til en ulykke.



### Informasjon

Ved nødbremning lyser varsellampen for parkeringsbrems for å indikere at systemet er i drift.

### MERK

Hvis du kontinuerlig hører en lyd, eller hvis det lukter svidd når EPB brukes til nødbremning, anbefaler vi å få systemet kontrollert av en autorisert **HYUNDAI**-forhandler.

### Løse parkeringsbremsen

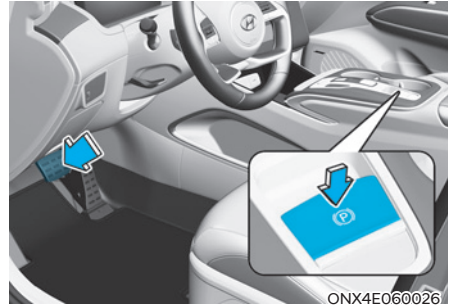

For å løse EPB (Elektronisk parkeringsbrems):

1. Sett ENGINE START/STOP (start/ stopp-knappen) til On- eller START-posisjon.
2. Trykk på EPB knappen når du holder nede bremsepedalen.

Se etter at varsellampen til parkeringsbremsen slukker.

Slik deaktivere du EPB-en (Den elektronisk parkeringsbremsen) automatisk:

- Oppfyll følgende kriterier
1. Sørg for at sikkerhetsbeltene er festet og at dører, panser og bakluke er lukket.
  2. Trykk på bremsepedalen når bilen står i klar (P)-modus, og gir fra P (Parkerings) til R (Revers), D (Kjør) eller manuellgirmodus.
  3. Tråkk inn gasspedalen.

Se etter at varsellampen til parkeringsbremsen slukker.

### **i** Informasjon

- For din egen sikkerhet kan du starte EPB selv om tenningsbryteren står i AV-stilling (bare hvis batteristrøm er tilgjengelig), men du kan ikke slippe den.
- Av hensyn til din sikkerhet: Trå inn bremsepedalen og deaktiver parkeringsbremsen manuelt med EPB-bryteren når du kjører i nedoverbakke eller rygger.

### **MERK**

- Hvis varsellyset for parkeringsbremsen fortsatt er på selv om den elektriske parkeringsbremsen er løsnet, anbefaler vi at du får systemet kontrollert hos en autorisert HYUNDAI-forhandler
- Ikke kjør bilen med EPB på. Det kan føre til ekstra slitasje på bremsekloss og bremserotor.

### Varselmeldinger

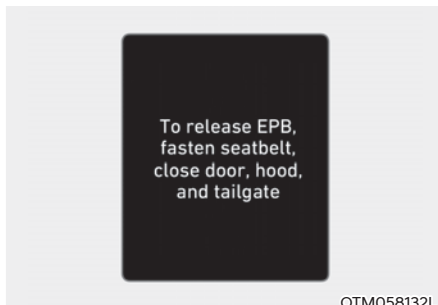

For å løsne EPB må du lukke dørene, panseret og bakluken og feste sikkerhetsbeltene

- Hvis du prøver å kjøre med EPB aktivert, høres det en varsellyd og det vises en melding.
- Hvis sikkerhetsbeltet til sjåføren ikke er festet og motorpanseret eller bakluken åpnes, høres det en varsellyd og det vises en melding.
- Hvis det er en feil ved bilen vil det høres en varsellyd og vises en melding.

Hvis en slik situasjonen oppstår, må du trå ned bremsepedalen og deaktivere EPB ved å trykke på EPB-bryteren.

## ADVARSEL

- Når du skal gå fra bilen eller parkere må du alltid stoppe bilen helt og fortsette å holde inne brems pedal.

Skift gir til P (Parkering), trekk opp EPB-bryteren og sett ENGINE START/STOP (start/stopp-knappen) til OFF-posisjon. Ta med deg nøkkelen når du forlater bilen.

Hvis P (Parkering)-stillingen på girkassen ikke er i fullt inngrep, er det en risiko for at bilen kan komme i bevegelse og skade deg selv eller andre, selv om parkeringsbremsen er på.

- ALDRI la noen som ikke kjenner bilen trykke på EPB-bryteren. Hvis EPB løsnes ved et uhell kan det oppstå alvorlig personskade.
- Løsne bare EPB når du sitter på plass inne i bilen med foten godt på brems pedal.

## MERK

- Ikke trå på gasspedalen mens parkeringsbremsen er koblet inn. Hvis du trækker ned gasspedalen mens EPB er på, vil du høre en varsellyd og en melding vil vises. Det kan oppstå skade på parkeringsbremsen.
- Kjøring med parkeringsbremsen på kan overopphete bremsesystemet og forårsake for tidlig slitasje eller skade på bremsedeler. Før du kjører, må du se etter at EPB er helt løsnet og varsellyset er AV.

## Informasjon

- En klikkelyd kan høres når du bruker og løsner EPB. Dette er normalt og indikerer at EPB fungerer ordentlig.
- Når du overlater nøklene dine til en parkeringsvakt, må du huske på å informere han/henne om hvordan EPB skal brukes.

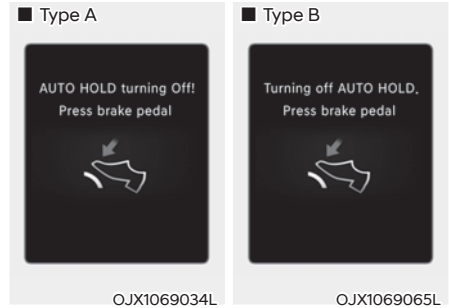

**AUTO HOLD slås av! Trå inn brems pedalen / Slå av AUTO HOLD. Trå inn brems pedalen**

Når overgangen fra Auto Hold til EPB ikke fungerer som den skal, høres en varsellyd, og en melding vises.

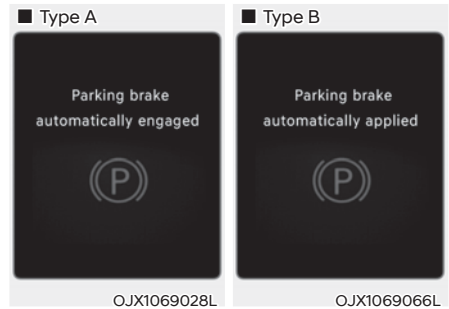

**Parkeringsbremse automatisk innkoblet**

Hvis EPB blir aktivert mens Auto Hold er aktivert, høres det en varsellyd og det vises en melding.

### EPB funksjonsfeil

Denne varselampen lyser opp når ENGINE START/STOP (start/stopp-knappen) settes i ON (PÅ)-stilling, og den slukker etter ca. 3 sekunder hvis systemet fungerer som det skal.

Hvis feilindikatoren for EPB fortsetter å lyse, slås på mens du kjører eller ikke slås på når ENGINE START/STOP (start/stopp-knappen) settes til ON (PÅ), tyder dette på svikt i EPB-systemet.

Hvis dette skjer, anbefaler vi at systemet blir kontrollert av en autorisert HYUNDAI-forhandler.

Funksjonsfeilindikatoren for EPB kan bli tent når ESC-indikatoren kommer på for å vise at ESC ikke virker som den skal, men den angir ikke noen funksjonsfeil i EPB.

### MERK

- Hvis EPB-varselampen fremdeles lyser, anbefaler vi at du får kontrollert systemet hos en autorisert HYUNDAI-forhandler.
- Hvis varsellyset for parkeringsbremsen ikke begynner å lyse selv om EPB-bryteren er trukket opp, er kanskje ikke EPB på.
- Hvis varsellyset for parkeringsbremsen lyser når EPB-varsellyset er på, trykker du på bryteren og drar den opp. Gjenta dette en gang til. Hvis EPB-varselampen ikke skrur seg av, anbefaler vi at du får kontrollert systemet hos en autorisert HYUNDAI-forhandler.

### Varsellampe for parkeringsbrems

■ Type A Sjekk parkeringsbremsens varselys ved å trykke på Start/stopp knappen til PÅ-posisjon.



■ Type B



Lampen lyser når parkeringsbremsen er aktivert og ENGINE START/STOP (start/stopp-knappen) er satt til START eller PÅ.

Før du kjører, må du se etter at parkeringsbremsen er helt løsnet og varsellyset er AV.

Hvis varselampen for parkeringsbremsen fortsatt er på etter at parkeringsbremsen er løsnet mens bilen står i klar (P) (P)-modus kan det være en feil i bremsesystemet. Dette krever umiddelbar oppmerksomhet.

Hvis det er mulig, må du avbryte kjøringen umiddelbart. Hvis det ikke er mulig, kjør bilen med største forsiktighet, og fortsett bare å kjøre inntil du kan komme til et sikkert sted.

### Hvis EPB (Elektronisk parkeringsbrems) ikke utløses

Hvis den elektriske parkeringsbremsen (EPB) ikke løser ut som normalt, anbefaler vi at du kontakter en autorisert HYUNDAI-forhandler og eventuelt får fraktet bilen dit på henger for nærmere undersøkelser.

## Auto Hold

Auto Hold holder bilen i ro selv om brems pedalen ikke er tråkket inn etter at føreren har stoppet bilen fullstendig ved å tråkke inn brems pedalen.

### Slik setter du den på:

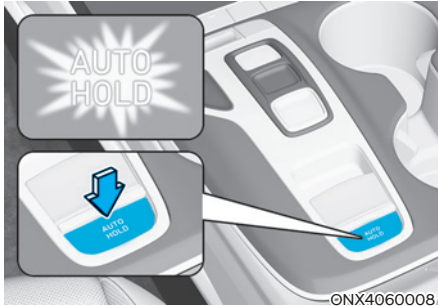

1. Trå inn brems pedalen og trykk deretter på AUTO HOLD-bryteren mens førerdøren, panseret og bakluken (bil som er utstyrt med girknapp) er lukket. Den hvite AUTO HOLD-indikatoren tennes og systemet vil være i venteposisjon.

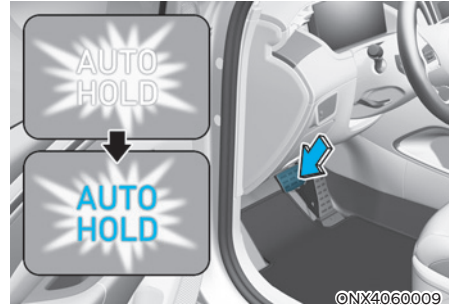

2. Når du stopper bilen helt ved å tråkke brems pedalen fullstendig ned opprettholder AUTO HOLD bremsetrykket som holder bilen i ro. Indikatoren bytter fra hvit til grønn.
3. Bilen blir stående stille selv om du slipper brems pedalen.
4. Hvis EPB settes på, løsnes Auto Hold.

### Slik løsner du den:

Hvis du tråkker på gasspedalen mens girspaken står i D (Kjør), R (Revers) (bil som er utstyrt med girknapp) eller manuell girmodus, vil Auto Hold løsnes automatisk og bilen vil begynne å bevege seg. AUTO HOLD-indikatoren skifter farge fra grønn til hvit.

### ADVARSEL

Når AUTO HOLD blir automatisk løsnet ved å trå på gasspedalen, må du alltid se rundt bilen.

Trå sakte på gasspedalen for å ta pent i gang.

### For å avbryte:

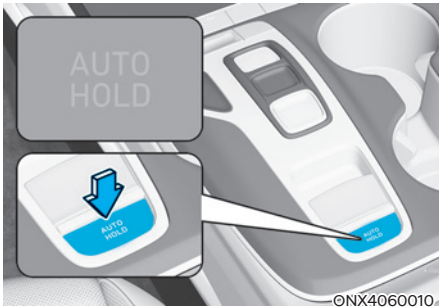

1. Trå inn og hold bremsepedalen.
2. Trykk på [AUTO HOLD]-bryteren. AUTO HOLD-indikatoren vil slukke.



### ADVARSEL

Hvis du skal unngå uventet og plutselig bevegelse av bilen, må du **ALLTID** trå med foten på bremsepedalen for å avbryte Auto Hold før du:

- Kjør nedoverbakke.
- Kjør bilen i R (Revers). (bil som er utstyrt med girknapp)
- Parker bilen.



### Informasjon

- Auto Hold fungerer ikke når:
  - Førerdøren er over
  - Panseret åpnes
  - Bakluken åpnes (bil som er utstyrt med girknapp)
  - Giret er i P (Parkering)
  - EPB settes på
- For din egen sikkerhet så skiftes Auto Hold automatisk til EPB når:
  - Førerdøren er over
  - Panseret åpnes
  - Bilen har stått i ro i mer enn 10 minutter
  - Bilen står stille i en bratt helling
  - Bilen flyttes flere ganger

I disse tilfellene vil varselampen for parkeringsbremsen skrues på, AUTO HOLD-indikatoren endres fra grønn til hvit og en varsellyd og en melding vil vises for å informere deg om at EPB er blitt aktivert automatisk. Før du kjører igjen må du trå inn bremsepedalen, kontrollere området rundt bilen og løse parkeringsbremsen manuelt med EPB-bryteren,

- Mens Auto Hold er i funksjon, kan du høre mekaniske lyder. Dette er normal driftsstøy.

### MERK

Hvis AUTO HOLD-indikatoren lyser gult, fungerer ikke Auto Hold som den skal. Vi anbefaler deg å kontakte en autorisert HYUNDAI-forhandler.

## ADVARSEL

- Trykk sakte på gasspedalen når du starter bilen.
- For sikkerhets skyld bør du oppheve Auto Hold når du kjører i nedoverbakke, rygger eller parkerer bilen.

## MERK

Dersom det er funksjonsfeil i systemet som skal oppdage om førerdør eller panser ikke er lukket, vil Auto Hold kanskje ikke fungere som den skal.

Vi anbefaler deg å kontakte en autorisert HYUNDAI-forhandler.

## Varselmeldinger

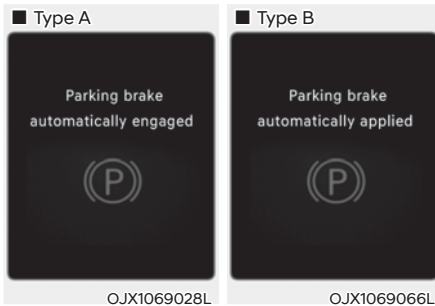

### Parkeringsbremse automatisk innkoblet

Hvis EPB blir aktivert mens Auto Hold er aktivert, høres det en varsellyd og det vises en melding.

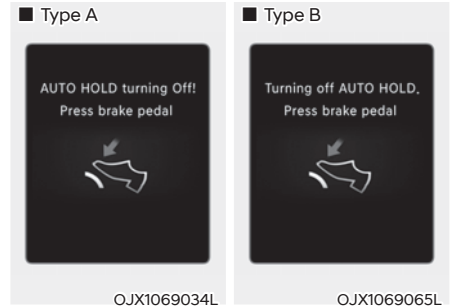

**AUTO HOLD slås av! Trå inn bremsepedalen / Slå av AUTO HOLD. Trå inn bremsepedalen**

Når overgangen fra Auto Hold til EPB ikke fungerer som den skal, høres en varsellyd, og en melding vises.

Når denne meldingen vises er kanskje ikke Auto Hold og EPB i drift. Trakk inn bremsepedalen for din egen sikkerhet.

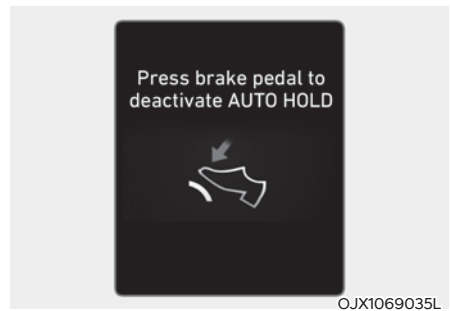

### Trykk bremsen for å deaktivere AUTO HOLD

Hvis du ikke tråkket på bremsepedalen når du løsnet Auto Hold ved å trykke på [AUTO HOLD]-bryteren, høres det en varsellyd og det vises en melding.





**AUTO HOLD ikke oppfylt.  
Lukk døren, panseret og bakluken.**

Når du trykker på [AUTO HOLD]-bryteren, og førerdøren og panseret ikke er lukket, vil du høre en varsellyd og en melding vil vises på panelets LCD-skjerm.

Trykk på [AUTO HOLD]-bryteren etter at du har lukket førerdøren og panseret.

## Blokkeringsfrie bremseser (ABS)

### **ADVARSEL**

Et blokkeringsfritt bremsesystem (ABS) eller et system med elektronisk stabilitetskontroll (ESC) vil ikke forhindre ulykker forårsaket av feil eller farlig kjørebegivelser. Selv om kontroll av bilen forbedres ved nødbremning må du alltid holde en trygg avstand mellom deg og objekter foran deg. Bilens hastighet burde alltid reduseres ved ekstreme veiforhold. Bremselengden for biler utstyrt med ABS eller ESC kan være lenger enn den til biler som ikke har disse systemene under følgende veiforhold.

**Kjør bilen din med redusert hastighet ved følgende forhold:**

- Ujevne, grus- eller snødekte veier.
- På veier med hull i veidekket eller som har forskjellig høyde på overflaten.
- Kjettingene er montert på bilen.

**Du skal ikke teste sikkerhetsegenskapene for en bil med ABS (eller ESC) ved kjøring i høy hastighet eller svingkjøring. Dette kan medføre fare for deg selv og andre.**

ABS er et elektrisk bremsesystem som bidrar til å forhindre sladd ved bremsing. ABS lar føreren både bremse og styre.

## Bruke ABS

Hvis du skal få maksimalt utbytte av ABS i en nødssituasjon, må du ikke prøve å tilpasse bremsetrykket eller prøve å pumpe med bremsepedalen. Trå på bremsepedalen så hardt som mulig.

Når du bruker bremsene under forhold som kunne låse hjulene, kan du høre lyder fra bremsene, eller føle et tilsvarende forhold i bremsepedalen. Dette er normalt og betyr at ABS er aktivert.

ABS reduserer ikke tiden eller avstanden det tar å stoppe bilen.

Hold alltid sikker avstand til bilen foran deg.

ABS vil ikke hindre sladd som skyldes plutselige endringer i retning, slik som å prøve å kjøre for raskt i en sving eller plutselig skifte kjørefil. Kjør alltid med en sikker hastighet etter vei- og værforholdene.

ABS kan ikke forhindre tap av stabilitet. Styr alltid moderat når du bremser hardt. Kraftig eller brå bevegelse av rattet kan fremdeles gjøre at bilen din kjører inn i motgående trafikk eller av veien.

Ved kjøring på ujevne veier eller veier med løst veidekke kan blokkeringsfrie bremses føre til at bremselengden øker i forhold til biler med et konvensjonelt bremsesystem.

ABS-varsellampen () vil lyse i flere sekunder etter at tenningsbryteren er satt i PÅ-stilling.

Når dette skjer går ABS-en gjennom en selvdagnostikk og lyset vil skru seg av hvis alt er normalt. Hvis lampen fortsetter å lyse kan det ha oppstått en feil i ABS-systemet. Vi anbefaler deg å kontakte en autorisert HYUNDAI-forhandler så fort som mulig.



## ADVARSEL

Hvis varsellampen () for ABS fremdeles lyser har du et problem med ABS-en. Servobremsene fungerer som normalt. For å redusere faren for alvorlig skade eller død anbefaler vi at du kontakter din nærmeste autoriserte HYUNDAI-forhandler så rask som mulig.

## MERK

Hvis du kjører på en vei med dårlig veigrep, slik som en islagt vei, og du bruker bremsene kontinuerlig, vil ABS bli aktivert og varsellampen () kan lyse. Flytt bilen til et sikkert sted og stopp bilen.

Start bilen på nytt. Hvis ABS-varsellampen er slukket, så er ABS-systemet normalt.

Hvis ikke har du et problem med ABS-systemet. Vi anbefaler deg å kontakte en autorisert HYUNDAI-forhandler så fort som mulig.



## Informasjon

Når du bruker hjelpstart på bilen fordi batteriet er flatt, kan varsellampen for ABS () skru seg på samtidig. Dette skyldes den lave spenningen i batteriet. Det betyr ikke at det er noe feil med ABS-en. Lad opp batteriet før kjøring av bilen.

### Elektronisk stabilitetskontroll (Electronic Stability Control - ESC) (utstyrsavhengig)



Systemet med elektronisk stabilitetskontroll (ESC) er konstruert for å stabilisere bilen ved kjøring i sving.

ESC sjekker hvor du styrer og hvor bilen faktisk kjører. ESC bremses med en av bilens bremses og går inn i motorkontrollsystemet for å assistere føreren med å styre bilen i riktig retning. Dette er ikke en erstatning for trygge kjørepraksiser. Tilpass alltid hastigheten og kjøringen til veiforholdene.



#### ADVARSEL

**Kjør ALDRI for fort i forhold til veiforholdene når du svinger. ESC vil ikke forhindre ulykker.**

**For høy hastighet i sving, brå manøvrer og vannplaning på våt vei kan fortsatt føre til alvorlige ulykker.**

### ESC-funksjon

#### ESC PÅ-tilstand

Når tenningsbryteren står i PÅ-stillingen, lyser ESC- og ESC OFF varsellampene i ca. tre sekunder. Når begge lampene er av, er ESC aktivert.

#### Under drift



Når ESC er i drift, vil ESC-indikatorlampen blinke.

- Når du bruker bremsene under forhold som kunne låse hjulene, kan du høre lyder fra bremsene, eller føle et tilsvarende forhold i bremsepedalen. Dette er helt normalt og betyr at ESC er aktiv.
- Når ESC aktiveres, kan det hende at motoren ikke reagerer på gasspedalen slik den gjør under vanlige forhold.
- Hvis fartsholdersystemet eller smart hastighetskontroll er i bruk når ESC aktiveres, blir fartsholdersystemet eller smart hastighetskontroll automatisk deaktivert. Fartsholdersystemet eller smart hastighetskontroll kan aktiveres igjen når veiforholdene tillater det. **Se "Fartsholdersystem (CC)" eller "System for smart hastighetskontroll (SCC)" i kapittel 7 (utstyrsavhengig).**
- Når du kjører ut av søle eller kjører på glatt vei, økes muligens ikke motorturtallet (omdreininger per minutt) selv om du trår gasspedalen langt ned. Dette er for å bevare bilens stabilitet og trekkeveie og indikerer ikke noe problem.

## ESC OFF-tilstand



Slik avbryter du ESC-drift:

- Status 1

Trykk kort på ESC OFF-knappen. ESC OFF-indikatorlampen og/eller meldingen "Antispinn deaktivert" vil lyse. Når dette skjer deaktiveres antispinnfunksjonen til ESC (motorkontroll), men bremsekontrollfunksjonen til ESC (bremsekontroll) er fremdeles i drift.

- Status 2

Trykk og hold ESC OFF-knappen sammenhengende i mer enn 3 sekunder. ESC OFF-indikatorlampen og/eller meldingen "Antispinn og stabilitetskontroll deaktivert" lyser og en varsellyd høres. Når dette skjer deaktiveres både antispinnfunksjonen til ESC (Motorkontroll) og bremsekontrollfunksjonen til ESC (Bremsekontroll).

Hvis ENGINE START/STOP (start/stopp-knappen) settes til LOCK/OFF når ESC er slått av, forblir ESC av. Når du starter bilen igjen blir ESC automatisk slått på.

## Indikatorlamper

- ESC-indikatorlampe (blinker)



- ESC AV-indikatorlampe (lyser)



Når du trykker tenningsbryteren til PÅ-stillingen, lyser ESC-indikatorlampen, deretter slukker den hvis ESC-systemet virker normalt.

ESC-indikatorlampen blinker alltid når ESC arbeider.

Hvis ESC-indikatorlyset blir på kan bilen ha en feil i ESC-systemet. Når denne varsellampen lyser anbefaler vi at bilen kontrolleres hos en autorisert HYUNDAI-forhandler.

ESC OFF-indikatorlampen lyser når ESC er slått av.



## ADVARSEL

**Når ESC blinker, viser dette at ESC er aktivert:**

**Kjør sakte og prøv ALDRI å akselerere. Slå ALDRI av ESC mens ESC-indikatorlampen blinker, ellers kan du miste kontrollen over bilen så det skjer en ulykke.**

### MERK

Å kjøre med hjul og dekk i forskjellige størrelser kan gjøre at ESC-systemet svikter. Sørg for at alle fire dekk og hjul er samme størrelse før du bytter dekk. Kjør aldri bilen hvis dekkene og hjulene har forskjellige størrelser.

### Bruke ESC AV

Når du kjører

ESC OFF-modus bør bare brukes kort som hjelp for å komme løs hvis du sitter fast i snø eller søle ved midlertidig å stoppe funksjonen for ESC for å oppnå veigrep.

Hvis du vil slå av ESC mens du kjører, trykk på "ESC OFF"-knappen mens du kjører på flat vei.

### MERK

Slik unngår du skade på girkassen:

- Ikke la hjulene på en akse spinne mye når varsellysene for ESC, ABS og bremselys vises. Reparasjonen vil ikke dekkes av bilgarantien. Reduser motorkraften og ikke spinn hjulene når disse lysene vises.
- Hvis bilen skal kjøres på et dynamometer, må ESC slås av (ESC OFF-lampen lyser).

### i Informasjon

ABS eller virkningen av bremsesystemet påvirkes ikke av at ESC slås av.

## Bilens stabilitetsprogram (VSM)

Bilens stabilitetsprogram (Vehicle Stability Management – VSM) er en funksjon til den Elektriske stabilitetskontrollen (Electronic Stability Control – ESC). Det hjelper til å holde bilen stabil ved plutselig akselerasjon eller bremsing på våte, glatte eller ujevne veier der veigrepet for de fire dekkene plutselig kan bli ulikt.



### ADVARSEL

Ta følgende forholdsregler når du bruker bilens stabilitetskontroll (VSM):

- Kontroller ALLTID farten og avstanden til bilen foran. VSM er ikke en erstatning for trygge kjørepraksiser.
- Kjør ALDRI for fort i forhold til veiforholdene. VSM vil ikke forhindre ulykker. Høy fart i dårlig vær, på glatte og ujevne veier kan føre til alvorlige ulykker.

### VSM-drift

Betingelser for VSM PÅ

VSM virker når:

Elektronisk stabilitetskontroll (ESC) er på.

### Under drift

Når du bruker bremsene under forhold som kan aktivere ESC, kan du høre lyder fra bremsene, eller føle et tilsvarende forhold i bremspedalen. Dette er normalt og betyr at VSM er aktivert.



### i Informasjon

VSM fungerer ikke når:

- Du kjører på vei som ikke er plan, slik som helling eller stigninger.
- Rygge.
- ESC OFF-indikatorlampen lyser.
- Varsellyset (⚠) til den elektriske servostyringen (EPS) er på eller blinker.

### Betingelser for VSM OFF

For å avbryte VSM-funksjonen må du trykke på ESC OFF-knappen. ESC-OFF-indikatorlampen (OFF) vil lyse.

For å skru på VSM må du trykke på ESC OFF-knappen igjen. ESC OFF-indikatorlampen vil skru seg av.



### ADVARSEL

Hvis ESC-indikatorlyset (OFF) eller varselampen for EPS (EPS) forblir på eller blinker, kan bilen ha en feil i VSM-systemet. Når denne varselampen lyser anbefaler vi at bilen kontrolleres hos en autorisert HYUNDAI-forhandler.

### MERK

Å kjøre med hjul og dekk i forskjellige størrelser kan gjøre at VSM-systemet svikter. Sørg for at alle fire dekk og hjul er samme størrelse før du bytter dekk. Kjør aldri bilen hvis dekkene og hjulene har forskjellige størrelser.

### Tilhengerstabilisering (TSA) (utstyrsavhengig)

Tilhengerstabiliseringen er et stabiliseringskontrollsystem for bilen. Tilhengerstabiliseringsystemet forsøker å stabilisere bilen og tilhengeren når tilhengeren svaier eller svinger. Det er forskjellige grunner til at tilhengeren kan svaie og svinge. Det skjer imidlertid stort sett ved høy hastighet. Hvis tilhengeren utsettes for sidevind, slingring og overbelastning, kan det være risiko for svaaiing.

Forhold som kan føre til svaaiing:

- Høy hastighet
- Sterk sidevind
- Overbelastning
- Brå rattbevegelser
- Ujevn kjørebane

Tilhengerstabiliseringsystemet analyser kontinuerlig hvor stabil bilen og tilhengeren er. Når tilhengerstabiliseringssystemet registrerer svaaiing, bremses forhjulene automatisk for å stabilisere bilen. Men hvis dette ikke er tilstrekkelig til å stabilisere tilhengeren, bremses alle hjulene automatisk og motorytelsen reduseres tilsvarende. Når bilen er stabil og ikke svaier, er ikke tilhengerstabiliseringssystemet aktivt.

### Hjelpekontroll for bakkestart (Hill-start Assist Control-HAC)

Hjelpekontrollen for bakkestart (Hill-start Assist Control – HAC) bidrar til å stoppe bilen fra å rulle bakover når du starter bilen fra en stopp i en bakke. Systemet kontrollerer bremsen fullstendig i ca. 2 sekunder og frigjør den når gasspedalen trækkes inn.



#### ADVARSEL

Vær alltid forberedt på å trække inn gasspedalen når du begynner på en bakke. HAC aktiveres kun i ca. 2 sekunder.



#### Informasjon

- Kontrollen for kjøring i oppoverbakke fungerer ikke når giret er endret til P (Parkering) eller N (Nøytral).
- HAC aktiveres når ESC (Electronic Stability Control – Elektronisk stabilitetskontroll) er slått av. Men den aktiveres ikke når ESC fungerer som den skal.

### Nødstoppsignal (ESS)

Nødstoppsignalsystemet varsler sjåføren bakenfor, ved å blinke med stopplyset når bilen plutselig bremses brått og hardt.

Systemet aktiveres når:

- Bilen stopper plutselig. (Deselerasjonskraften overskrider 7 m/s<sup>2</sup>, og kjørehastigheten overskrider 55 km/t.)
- ABS er aktivert og kjørehastigheten overskrider 55 km/t.

Nødblinklys slås automatisk PÅ etter blinking med bremselysene:

- Når kjørehastigheten er under 40 km/t,
- Når ABS er deaktivert og
- Når den brå bremsesituasjonen er over.

Nødblinklys slås AV:

- Når bilen kjører i lav hastighet i en viss tidsperiode.  
Føreren kan selv skru AV nødblinklyset ved å trykke på knappen.



#### Informasjon

Systemet for nødstoppsignalet (ESS) vil ikke aktiveres dersom varselblinklyset allerede er på.

## Multi-Collision Brake (MCB) (utstyrsavhengig)

Multi-Collision Brake kontrollerer bremsen automatisk ved en ulykke hvor airbag utløses for å redusere risikoen for ytterligere ulykker som kan oppstå.

### Systemdrift

- Fra det tidspunktet hvor airbag utløses vil Multi-Collision Brake overvåke hvor hardt bremsepedal og gasspedal trækkes inn i en kort periode. Systemet opererer når følgende betingelser er innfridd:
  - Bilens hastighet er under 180 km/t på tidspunktet for kollisjonen.
  - Bremsepedalen og gasspedalen trås hardt inn.
- Når føreren trår på bremsepedalen over et visst nivå mens Multi-Collision Brake er aktiv vil bremsekraften ta prioritet over automatisk brems utført av Multi-Collision Brake-systemet. Men, hvis føreren tar foten av bremsepedalen så vil Multi-Collision Brake-systemet opprettholde automatisk bremsing.

### System av

- Multi-Collision Brake blir avbrutt i følgende situasjoner:
  - Gasspedalen trås inn over et angitt nivå.
  - Bilen stopper.
  - Det har oppstått funksjonsfeil i ESC (Elektronisk stabilitetskontroll) eller elektroniske enheter.
  - I en slik situasjon vil ikke systemet fungere som normalt.
  - Det har gått ti sekunder siden bremsen har blitt kontrollert automatisk av Multi-Collision Brake.



### ADVARSEL

- **Multi-Collision Brake reduserer bilens hastighet etter en kollisjon og reduserer faren for en andre kollisjon, men det forhindrer ikke en andre kollisjon. Du kan kjøre bort fra kollisjonspunktet for å unngå andre farlige situasjoner ved å trå på gasspedalen.**
- **Etter at bilen stoppes av Multi Collision Brake vil systemet slutte og kontrollere bremsene. Avhengig av situasjonen bør føreren trå inn bremsen eller gasspedalen for å forhindre en ytterligere ulykke.**



### System for bremseassistanse (BAS)

Hensikten med systemet for bremseassistanse er å redusere eller unngå ulykkesrisiko. Det registrerer avstanden til kjøretøyet foran eller fotgjengere via sensorene (dvs. radar og kamera), og advarer om nødvendig om ulykkesrisiko, med varselmelding eller alarmer.

#### **Begrensninger i systemet**

Systemet for bremseassistanse er bare et støttesystem, og det kan ikke erstatte trygge kjørevaner. Det er førerens ansvar å alltid sjekke hastigheten og avstanden til bilen foran og sørge for at det er sikkert å bruke AEB-systemet.

#### **Ta følgende forholdsregler når du bruker systemet for bremseassistanse:**

Dette systemet er kun ment som et ekstra sikringsutstyr og føreren må alltid være svært oppmerksom på omgivelsene under kjøring. Sensorene har begrenset rekkevidde og det er begrenset hvilke gjenstander de kan registrere. Ta alltid hensyn til veiforholdene.

Kjør ALDRI for fort iht. veiforholdene eller ved kjøring i svinger.

Kjør alltid oppmerksomt for å hindre at det oppstår uventede og plutselige situasjoner. Systemet for bremseassistanse stopper ikke bilen helt, og unngår ikke kollisjoner.

### Bremsekontroll i nedoverbakker (DBC)







Funksjonen for bremsekontroll i nedoverbakke (DBC) hjelper føreren med å kjøre ned en bratt bakke uten å måtte trå inn bremsepedalen.

Systemet aktiverer automatisk bremsen for å holde kjørehastigheten under en bestemt hastighet, slik at føreren kan konsentrere seg om å styre bilen ned bakken.

Systemet er skrudd av når motoren slås av.

Trykk på knappen for å skru på systemet og trykk deretter på knappen igjen for å slå av systemet.

## Systemdrift

Modus	Indikator	Beskrivelse
Ventemodus	 Det grønne lyset er på	Trykk på DBC-knappen mens kjørehastigheten er under 60 km/t. Bremseskrollen for nedoverbakke kommer til å skrus på og gå inn i standby-modus. Systemet slås ikke på hvis kjørehastigheten er over 60 km/t.
Aktivert	 Det grønne lyset blinker	I ventemodus aktiveres DBC-systemet under følgende forhold: <ul style="list-style-type: none"> <li>• Bakken er bratt nok.</li> <li>• Bremspedalen eller gasspedalen trås ikke inn.</li> <li>• Kjørehastigheten er innenfor 4 ~ 40 km/t</li> </ul> Innenfor hastighetsområdet for aktivering (4 ~ 40 km/t) kan føreren styre kjørehastigheten ved å trå på bremse-/gasspedalen.
Deaktivert	 Det grønne lyset er slått av	DBC-systemet deaktiveres under følgende forhold: <ul style="list-style-type: none"> <li>• Bremskontrollknappen for nedoverbakke er trykt inn igjen.</li> <li>• Bilens hastighet er over 60 km/t.</li> </ul>
	 Det grønne lyset er på	DBC-systemet deaktiveres, men holdes i ventemodus under følgende forhold: <ul style="list-style-type: none"> <li>• Bakken er ikke bratt nok.</li> <li>• Bilens hastighet er mellom 40 ~ 60 km/t.</li> </ul>
Systemfeil	 Det gule lyset tennes	Det gule varsellyset tennes når det kan ha oppstått funksjonsfeil i systemet eller det kanskje ikke fungerer på riktig måte i løpet av aktiveringen. Hvis dette skjer, er bremseskrollen for nedoverbakker deaktivert. Vi anbefaler at systemet kontrolleres hos en autorisert HYUNDAI-forhandler.



**Bremsekontroll i nedoverbakke (DBC) er deaktivert. Styr kjørehastigheten**

Når DBC-systemet ikke fungerer på riktig måte, vises denne varselmeldingen på LCD-skjermen, og du hører en varsellyd. Hvis dette skjer, må du styre kjørehastigheten ved å trå inn bremsepedalen.



### ADVARSEL

**Skru alltid av bremsekontrollen for nedoverbakker på vanlige veier. DBC kan aktiveres utilsiktet fra ventemodus ved kjøring over fartsdumper eller i skarve svinger.**

### **i** Informasjon

- Det kan hende at DBC-systemet ikke deaktiveres i bratte bakker selv om du trår inn bremsepedalen eller gasspedalen.
- Bremsekontrollen for nedoverbakker fortsetter kanskje ikke å ha kjøretøysfart når farten når et visst nivå.
- Bremsekontrollen i nedoverbakker fungerer ikke når:
  - Giret er i P (Parkering).
  - ESC er aktivert.
- Det kan oppstå støy og vibrasjon fra bremsene når DBC aktiveres.
- Baklyset kan tennes når DBC aktiveres.

## Gode bremsevaner



### ADVARSEL

Når du skal gå fra bilen eller parkere må du alltid stoppe bilen helt og fortsette å holde inne bremsepedalen. Når du skal fylle drivstoff må du alltid skifte gir til P (Parkering), sette på parkeringsbremsen og plassere tenningsbryteren eller ENGINE START/STOP (start/stoppknappen) i OFF (AV).

Biler som er parkert uten at parkeringsbremsen er satt påm kan begynne å rulle og forårsake skade på fører eller andre. Sett ALLTID på parkeringsbremsen før du forlater bilen.

Våte bremses kan være farlige! Bremsene kan bli våte hvis bilen kjører gjennom nok vann eller hvis den blir vasket. Bilen vil ikke stoppe like fort hvis bremsene er våte. våte bremses kan gjøre at bilen drar til en side.

For å tørke bremsene må du bremse svakt til bremsefunksjonen er tilbake til det normale. Hvis bremsefunksjonen ikke blir normal igjen må du stoppe så fort det er trygt, og vi anbefaler at du ringer en autorisert HYUNDAI-forhandler for hjelp.

La ALDRI foten hvile på bremsepedalen når du kjører. Selv lett, men vedvarende trykk på bremsepedalen kan føre til at bremsene overopphetes, bremseslitasje og enda til bremsesvikt.

Hvis dekket punkterer mens du kjører må du bremse forsiktig og holde bilen rett mens farten senkes. Når du kjører sakte nok til at det er trygt må du svinge av veien og parkere på et trygt sted.

Hold foten godt på bremsepedalen når bilen er stoppet for å hindre at den ruller forover.

### FIREHJULSTREKK (4WD) (UTSTYRSAVHENGIG)

Systemet med firehjulstrekk (4WD) fordeler motorkraft til alle front- og bakhjulene for maksimal trekkraft.

4WD er nyttig når ekstra trekkraft er nødvendig på glatte, gjørmete, våte eller snødekte veier.

Sporadisk terrengkjøring, for eksempel på grusveier og ujevne veier, er imidlertid greit. Det er viktig at føreren reduserer hastigheten til et nivå som ikke overskrider den sikre hastigheten for disse forholdene.

#### Multiterrengkontroll

Multiterrengkontroll er et system som oppnår optimal ytelse ved å kontrollere kjøring på firehjulstrekk, motor, giring og innleggelse av pauser avhengig av bestemte vilkår (snø, gjørmete og sandete veier osv.).

#### Modus for multiterrengkontroll

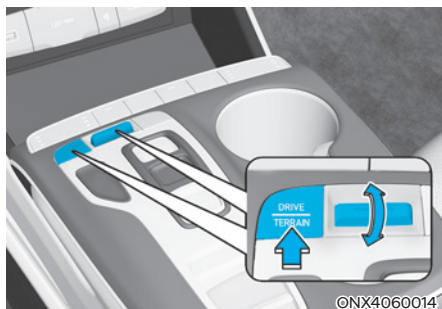

Hvis du trykker på KJØRING/TERRENG-modusknappen, endres kjøremodus fra normal kjørestyring til multiterrengkontroll. Du kan velge SNØ-, GJØRME- eller SAND-modus ved å veksle på knappen. Hvis du trykker på KJØRING/TERRENG-modusknappen igjen, endres kjøremodusen fra multiterrengkontroll til normal kjørestyring.

Kjøremodusen blir satt til normal kjørestyring når motoren startes på nytt, hvis den er satt til multiterrengkontroll.



#### ADVARSEL

For å redusere faren for **ALVORLIG SKADE** eller **DØD**:



- Ikke kjør under forhold som overgår bilens tiltenkte utforming, slik som utfordrende forhold i terrenget.
- Ikke kjør fort i svinger.
- Unngå brå rattbevegelser, for eksempel skarpe bevegelser ved skifte av kjørefelt eller raske, skarpe svinger.
- Faren for velt øker betraktelig hvis du mister kontrollen over bilen i høy hastighet.
- Det er lett å miste kontrollen over bilen hvis to eller flere hjul kommer utenfor veibanen og føreren overstyrer for å komme inn på veien igjen.
- Ikke gjør brå rattbevegelser hvis bilen kjører av veibanen. I stedet bør du sette ned farten før du kjører inn i kjørefeltet igjen.

#### MERK

- Ikke kjør ut i vann hvis vannet står er høyere enn bunnen av bilen.
- Kontroller bremsene når du har kjørt ut av gjørme eller vann. Trå på bremsepedalen flere ganger mens du kjører sakte, helt til du merker at bremsekraften er normal igjen.
- Fremskynd neste planlagte serviceavtale hvis du kjører i terreng hvor det f.eks. er sand, gjørme eller vann (se "Vedlikehold under ugunstige forhold" i kapittel 9).
- Vask alltid bilen grundig etter bruk i terreng, rengjør særlig undersiden av bilen.
- Pass på å utstyre bilen med fire dekk av samme størrelse og type.
- Sørg for at 4WD-kjøretøyet er tauet av en redningsbil.

## 4WD-kjøring

### Valg av modus for firehjulstrekk (4WD)

Overføringsmodus	Valgmodus	Beskrivelse
4WD AUTO (Normal kjøring)	-	I 4WD AUTO-modus: Under normale forhold fungerer bilen på samme måte som vanlige 2WD-biler. Hvis systemet fastslår at det er behov for firehjulstrekk fordeles motorens drivkraft til alle fire hjulene automatisk. Bruk dette moduset når du kjører på vanlige veier. Hvis du velger "Fordeling av kjørekraft" på instrumentpanelet, vises statusen for kjørekraftfordelingen (4WD).
SNOW (Snø)		I denne modusen kan bilen starte på en stabil måte takket være en korrekt fordeling av bilens kjørekraft på glatte eller snødekte veier. Du kan også kjøre trygt ved å dempe hjulslipp.
MUD (Gjørme)		I denne modusen kan du kjøre trygt ved å sikre tilstrekkelig kjørekraft ved innledende start takket være en korrekt fordeling av bilens kjørekraft ved kjøring på gjørmete, uasfalterte eller ujevne veier.
SAND (Sand)		I denne modusen kan du kjøre trygt takket være en korrekt fordeling av bilens kjørekraft ved kjøring på glatt, tørr sand, i dyp grus eller på uasfalterte veier.

### **For trygg 4WD kjøring**

#### **Før du kjører**

- Sørg for at alle passasjerene har på seg bilbelte.
- Sitt opprett og nærmere rattet enn vanlig. Juster rattet til en stilling som er komfortabel for deg mens du kjører.

#### **Kjøring på snødekte og isete veier.**

- Start kjøringen sakte ved å forsiktig holde inne gasspedalen.
- Bruk vinterdekk eller kjettinger.
- Hold tilstrekkelig avstand mellom din bil og bilen foran.
- Bruk motorbremsen ved oppbremsing.
- Unngå fartsoverskridelser, rask akselerasjon, bråbremsing og skarpe svinger for å forhindre at du sklir.

#### **Kjøring i sand eller gjørme**

- Hold sakte og jevn fart.
- Bruk kjettinger når du kjører i gjørme hvis nødvendig.
- Hold tilstrekkelig avstand mellom din bil og bilen foran.
- Reduser bilens hastighet og sjekk alltid forholdene på veien.
- Unngå fartsoverskridelser, rask akselerasjon, bråbremsing og skarpe svinger for å forhindre at du setter deg fast.



#### **FORSIKTIG**

**Når bilen står fast i snø, sand eller gjørme, kan du plassere et materiale under hjulene for å gi motstand ELLER så kan du sakte snu hjulene framover og bakover i motsatte retninger. Dette forårsaker en vuggende bevegelse som kan frigjøre kjøretøyet igjen. Men unngå å ha på motoren på en høy rpm. Dette kan skade 4WD systemet.**

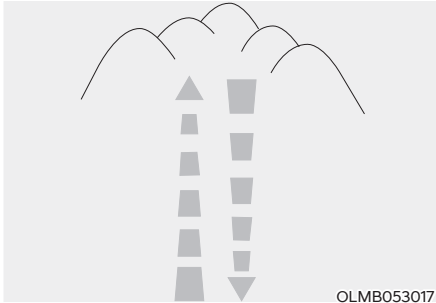

OLMB053017

### Kjøring oppover eller nedover bakker

- Kjøring i oppoverbakke
  - Sjekk hvis det er mulig å kjøre i oppoverbakke før du starter.
  - Kjør i så rett strekning som mulig.
- Kjøring i nedoverbakke
  - Ikke skift gir når du kjører i nedoverbakke. Velg gir før du begynner å kjøre i nedoverbakke.
  - Kjør sakte ved å ta i bruk bremsene på motoren når du kjører i nedoverbakke.
  - Kjør så rett som mulig.



### ADVARSEL

**Vær forsiktig når du kjører opp eller ned bratte bakker. Kjøretøyet kan velte avhengig av graden, terrenget og vann-/gjørmetilstandene.**



OLMB053018



### ADVARSEL

**Ikke kjør på siden av bratte bakker. En liten endring i hjulretningen kan destabilisere kjøretøyet. I tillegg kan et stabilt kjøretøy miste stabiliteten hvis kjøretøyet stopper i en framoverbevegelse. Kjøretøyet ditt kan velte, noe som kan føre til alvorlig skade eller død.**

### Kjøring i vann

- Prøv å unngå å kjøre på dypt vann. Dette kan ødelegge motoren din eller forfettete eksosrørene.
- Hvis du må kjøre på dypt vann, er det best å stoppe bilen, for deretter å sette bilen i 4WD LOCK-modus og kjøre i under 8 km/t.
- Ikke skift gir når du kjører i vann.

### Andre kjøreforhold

- Gjør deg kjent med tilstandene utenfor veiene før du begynner å kjøre.
- Følg alltid med når du kjører utenfor veien og unngå farlige steder.
- Kjør sakte når du kjører i mye vind.
- Reduser farten på kjøretøyet når du når du lukeparkerer. Tyngdepunktet i biler med firehjulstrekk er høyere enn i konvensjonelle biler med forhjulstrekk, så de har lettere for å velte hvis du kjører for fort i svingene.





ONX4E060022

- Ha alltid et fast grep i rattet mens du kjører i terreng.



### ADVARSEL

Ikke hold i innsiden av rattet når du kjører i terreng. Du kan skade armen på grunn av en brå styremanøver eller hvis rattet slår tilbake på grunn av sammenstøt med objekter på bakken. Du kan miste kontrollen over rattet som kan føre til alvorlig skade eller død.

## Forholdsregler i krisesituasjon

### Dekk

Ikke bruk en dekk og felger av annen størrelse og type enn det som opprinnelig er montert på bilen. Det kan påvirke sikkerheten og ytelsen for bilen din, noe som kan føre til styresvikt eller velt som kan forårsake alvorlige personskader.

Når du skifter dekk skal du sørge for at alle fire utrustes med dekk og felger av samme størrelse, type, slitebane, merkevarer og bæreevne. Hvis du utstyret bilen med en dekk/hjul-kombinasjon som ikke anbefales av HYUNDAI til offroadkjøring, bør du ikke bruke disse dekkene til landeveiskjøring.



### ADVARSEL

Aldri start eller kjør motoren på en bil med kontinuerlig firehjulstrekk som er jekket opp. Bilen kan gli eller rulle av jekken og føre til alvorlig personskade eller død for deg eller noen i nærheten.

## Tauing

4WD-bilen din må taues med hjulløfter og lastevogn eller flatvogn med alle hjulene hevet over bakken. For flere detaljer, se "Tauing" i kapittel 8.

## Dynamometertest

Biler med kontinuerlig firehjulstrekk må testes på spesielle dynamometre for firehjulskjøretøyer.

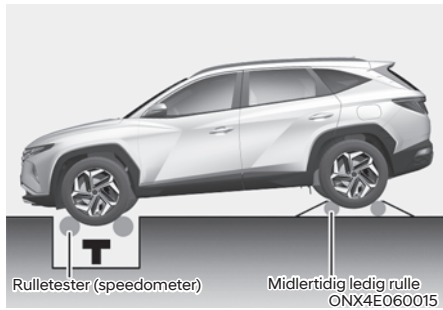

Biler med kontinuerlig firehjulstrekk bør ikke bli testet på en rulletester for 2WD-biler. Hvis du må bruke en rulletester for 2WD-biler, må følgende tiltak utføres:

1. Kontroller det anbefalte dekktrykk for bilen din.
2. Plasser forhjulene på rulletesteren for å teste speedometeret som vist på illustrasjonen.
3. Løs ut parkeringsbremsen.
4. Plasser bakhjulene på den midlertidige ledige rulletesteren som vist på illustrasjonen.



### FORSIKTIG

- Sett aldri på parkeringsbremsen mens du utfører testen.
- Når bilen er løftet opp, må du ikke drive for- og bakhjulene separat. Alle fire hjul bør drives samtidig.



## ADVARSEL

Hold deg unna fronten av bilen når bilen står i gir på dynamometeret. Dette kan være svært farlig ettersom bilen kan hoppe fremover og forårsake alvorlige personskader eller dødsfall.

## Reduserer risikoen for velting

Denne flerbruksbilen er definert som en SUV (Sports Utility Vehicle). SUV-er har høyere bakkeklaring og smalere sporvidde som skal gjøre dem i stand til å utføre en rekke ulike kjøprestasjoner i terreng. Spesifikke designegenskaper gi dem et høyere tyngdepunkt enn vanlige biler. En fordel med høyere bakkeklaring er bedre oversikt over veien, noe som gjør det mulig å forutse problemer. De er ikke laget for å svinge med samme hastighet som vanlige personbiler, like lite som sportsbiler er konstruert for å fungere tilfredsstillende ved terrengkjøring. På grunn av denne risikoen anmodes fører og passasjerer sterkt om å ha sikkerhetsbeltet festet. I en veltesituasjon er det større risiko for dødsulykke med en person som ikke sitter fastspent, enn en som bruker sikkerhetsbelte. En fører kan ta visse forholdsregler for å redusere faren for en velt. Så fremt det er mulig, skal du unngå skarpe svinger og brå manøvrer, ikke laste takgrinden med tung last, og aldri gjøre noen form for endringer på bilen



## ADVARSEL

### Velt

Som med andre SUV-er må det utvises riktig kjøreadferd. Ellers kan føreren miste kontrollen, det kan skje en ulykke, eller bilen kan velte.

- En SUV er mer utsatt for velt enn andre typer biler.
- Bestemte trekk ved denne bilens design (høyere bakkeklaring, smalere sporvidde osv.) gir den et høyere tyngdepunkt enn tradisjonelle biler.

- SUV-ene er ikke laget for å kjøre i svinger i samme fart som tradisjonelle biler med forhjulstrekk.
- Unngå skarpe svinger eller brå manøvre.
- I en veltesituasjon er det betydelig større risiko for dødsulykke med en person som ikke sitter fastspent, enn en som bruker sikkerhetsbelte. Sørg for at alle i bilen er riktig fastspent.



## ADVARSEL

Bilen er utstyrt med dekk som er utformet for å gi sikker kjøring og takle de fleste kjøreforhold. Ikke bruk en annen størrelse og type dekk og felger som er forskjellig fra den som opprinnelig er montert på bilen. Det kan påvirke sikkerheten og ytelsen til bilen din, noe som kan føre til styresvikt eller velt og alvorlige personskader. Når du skifter dekk skal du sørge for at alle fire utrustes med dekk og felger av samme størrelse, type, sliteløp, merkevare og bæreevne. Hvis du likevel velger å utstyre bilen med en dekk/hjul-kombinasjon som ikke anbefales av HYUNDAI til offroadkjøring, bør du ikke bruke disse dekkene til landeveiskjøring.



## ADVARSEL

### Oppjekket bil

Aldri start motoren eller få dekkene til å rotere på en bil som er jekket opp og har kontinuerlig firehjulstrekk.

Det er fare for at roterende dekk berører bakken, noe som kan føre til at bilen sklir av jekken og hopper fremover.

### FEIL PÅ ELEKTRONISK STYRT FJÆRING (UTSTYRSAVHENGIG)

Elektronisk styrt fjæring styrer bilens fjæring automatisk ved hjelp av kjøretøysensorer for å maksimere kjørekomforten ved å ta hensyn til kjøreforholdene som hastighet, veidekke, svinging, krav til bremsing og akselerasjon.

#### Systemfeil

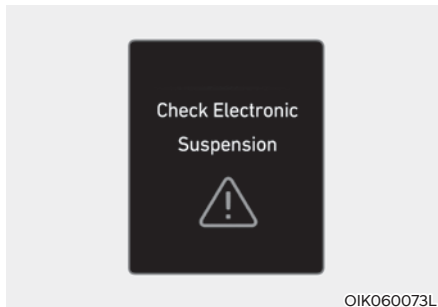

#### Kontroller elektronisk styrt fjæring

Når elektronisk styrt fjæring ikke fungerer som den skal, vil denne advarselen vises på instrumentpanelets LCD-skjerm. Vi anbefaler at du får bilen kontrollert hos en autorisert HYUNDAI-forhandler.

#### **MERK**

Hvis batterinivået er høyt eller lavt, kan det hende at elektronisk styrt fjæring ikke fungerer midlertidig for å beskytte systemet. Hvis dette skjer, vises advarselen om å sjekk elektronisk styrt fjæring.

## KJØREMODUSINTEGRERT KONTROLLSYSTEM (UTSTYRSAVHENGIG)

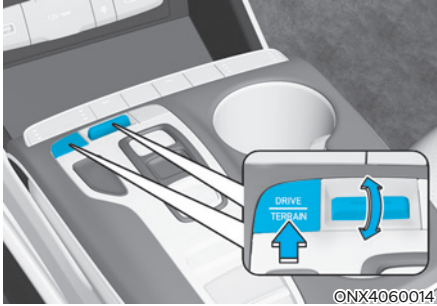

Kjøremodus kan velges etter førerens preferanser eller veiforholdene.

Systemet tilbakestilles til ECO-modus når motoren startes på nytt.

Modusen endres som vist nedenfor når du veksler knappen DRIVE MODE (Kjøremodus).

ECO                      ↔                      SPORT

ECO-modus : ECO-modus bidrar til forbedret drivstoffeffektivitet for økovenlig kjøring.

SPORT-modus : SPORT-modus gir sporty, men stødig kjøring.

### ECO-modus



Når kjøremodus settes til ECO-modus, endres logikken for motor- og girstyring for å maksimere drivstoffeffektiviteten.

- Når ECO-modus velges ved å bruke DRIVE MODE-knappen, tennes ECO-indikatoren.
- Når motoren startes på nytt vil kjøremodus forbli i ECO-modus.

### **i** Informasjon

**Drivstoffeffektiviteten er avhengig av førerens kjørevaner og veiforhold.**

### Når ECO-modus er aktivert:

- Akselerasjonsresponsen kan reduseres litt når gasspedalen trås inn med moderat kraft.
- Klimaanleggets ytelse kan være begrenset.
- Automatgirets skiftemønster kan endre seg.
- Motorstøyen kan bli høyere.

De ovennevnte situasjonene er normale forhold når ECO-modus er aktivert for å forbedre drivstoffeffektiviteten.

### Begrensning av bruk av ECO-modus:

Hvis følgende situasjoner oppstår mens ECO-modus er i bruk, er systemdriften begrenset selv om det ikke er noen endring i ECO-indikatoren.

- Når kjølevæsketemperaturen er lav: Systemet vil være begrenset til motorens ytelse blir normal.
- Når du kjører opp en bakke: Systemet vil være begrenset for å få kraft når du kjører i oppoverbakke fordi dreiemomentet er begrenset.
- Når du holder gasspedalen langt inne i noen sekunder: Systemet vil være begrenset fordi det antas at føreren ønsker å akselerere.

### SPORT-modus



SPORT-modus håndterer kjøredynamikken ved å automatisk justere tyngden på styringen samt logikken for motor- og girstyring for økt kjøreytelse.

- Når SPORT-modus velges ved å bruke DRIVE MODE (KJØREMODUS)-knappen, tennes SPORT-indikatoren.
- Når motoren startes på nytt, vil kjøremodusen gå tilbake til ECO-modus. Hvis du vil bruke SPORT-modus, velger du SPORT-modus igjen fra DRIVE MODE-knappen.
- Når SPORT-modus er aktivert:
  - Turtallet vil ha en tendens til å holde seg høyt i løpet av et bestemt tidsrom, også etter at du har sluppet opp gasspedalen.
  - Girskift opp forsinkes under fartsøkning.

### Informasjon

**I SPORT-modus kan drivstoffeffektiviteten bli dårligere.**

## SPESIELLE KJØREFORHOLD

### Farlige kjøreforhold

Følg disse rådene hvis du kjører under farlige forhold slik som vann, snø, is, søle, sand eller lignende farer:

- Kjør forsiktig og beregn en lenger bremseavstand.
- Unngå brå bremsing eller styring.
- Når bilen din sitter fast i snø, gjørme eller sand må du bruke andregir. Gi sakte gass for å unngå unødvendig spinning av dekkene.
- Bruk sand, grovt salt, snøkjettinger eller annet materiale som ikke sklir, under hjulene for å få bedre veigrep, hvis bilen blir sittende fast på is, snø eller søle.



### ADVARSEL

Nedgiring med en automatisk girkasse ved kjøring på glatte overflater kan forårsake en ulykke. Den plutselige forandringen i dekkhastigheten kan gjøre at dekkene sklir. Vær forsiktig når du girer ned på glatte overflater.

### Gyng bilen fram og tilbake

Hvis det er nødvendig å gyng bilen fram og tilbake for å få den løs fra snø, sand, eller søle, dreier du først rattet til høyre og venstre for å frigjøre området rundt forhjulene. Deretter skifter du bakover og forover mellom R (Revers) og et forovergir. Skift deretter fram og tilbake mellom R (Reverse) og forovergiret.

Prøv å forhindre at hjulene spinner, og ikke kjør motoren med høyt turtall.

For å hindre slitasje av girkassen må du vente til dekkene slutter å spinne før du skifter gir. Slipp gasspedalen mens du skifter, og trakk lett på gasspedalen når girkassen er i gir. Spinn sakte dekkene fram og tilbake så du lager en vuggebevegelse som kan frigjøre bilen.



### ADVARSEL

Hvis bilen sitter fast og det oppstår mye dekkspinn, vil temperaturen til dekkene øke veldig fort. Hvis dekkene skades kan de punktere eller eksplodere. Dette er farlig – du eller andre kan skades. Du må ikke prøve denne metoden hvis det er mennesker eller gjenstander i nærheten av bilen.

Hvis du prøver å frigjøre bilen kan bilen fort overopphetes, og dette kan forårsake en brann i motorrommet eller annen skade. Prøv å unngå å spinne dekkene så mye som mulig for å forhindre overoppheting av enten dekkene eller motoren. IKKE la bilen spinne dekkene i over 56 km/t.



### Informasjon

ESC-systemet må være slått AV før du gynger bilen fram og tilbake.

### **MERK**

Hvis du fremdeles sitter fast etter å ha gynget noen ganger, må du få trukket bilen ut med en annen bil for å unngå overoppheting av motoren og mulig skade på girkassen. Se avsnittet "Tauing" i kapittel 8.

### Jevn kjøring i svinger

Unngå å bremse eller skifte gir i svinger, spesielt hvis veien er våt. Ideelt sett burde du gi lett gass når du tar svinger.

### Kjøre om natten

Kjøring om natten er farligere enn å kjøre om dagen. Her er noen viktige tips du må huske:

- Senk farten og hold større avstand mellom deg og andre biler. Det kan også være vanskeligere å se om natten, spesielt i områder som ikke har gatelys.
- Juster speilene slik at du reduserer blendingen fra hovedlyset på andre biler.
- Hold hovedlysene rene og riktig innstilt. Skitne eller feiljusterte hovedlys gjør det mye vanskeligere å se om natten.
- Unngå å stirre rett inn i hovedlysene på møtende biler. Du kan bli midlertidig blendet, og det vil ta flere sekunder før øynene dine tilpasser seg mørket igjen.

### Kjøre i regn

Regn og våte veier kan gjøre kjøringen farlig. Her er noen ting du bør tenke på når du kjører i regn eller på glatt asfalt:

- Senk farten og hold ekstra avstand. Kraftig regn gjør det vanskeligere å se, og det vil øke den nødvendige bremselengden for å stoppe bilen.
- Slå av fartsholdersystemet eller smart hastighetskontroll. (utstyrsavhengig)
- Skift vindusviskerblader når det vises tegn på striper eller manglende områder på frontruten.
- Forsikre deg om at dekkene dine har nok mønsterdybde. Hvis dekkene dine ikke har nok mønster, kan de skli og kanskje føre til en ulykke når du plutselig må bremse. **Se avsnittet "Dekkmønster" i kapittel 9.**
- Slå på frontlysene slik at det er lettere for andre å se deg.
- Å kjøre for fort gjennom store vanddammer kan påvirke bremsene dine. Hvis du må kjøre gjennom vanddammer, prøv å kjør sakte.
- Hvis du tror du har fått våte bremses, kan du bremse lett mens du kjører inntil bremsene virker normalt igjen.

### Vannplaning

Hvis veien er våt nok og du kjører fort nok kan det hende at bilen din har lite eller ingen kontakt med veidekket og faktisk kjører på vannet. Det beste rådet er å **SENKE FARTEN** når veien er våt.

**Faren for vannplaning øker etter som mønsterdybden avtar, se avsnittet "Dekkmønster" i kapittel 9.**

## Kjøring i oversvømte områder

Unngå å kjøre gjennom oversvømte områder med mindre du er sikker på at vannet ikke er høyere enn bunnen av hjulnavet. Kjør sakte gjennom vann. Sørg for å ha en god bremselengde fordi bremsenes ytelse kan være redusert.

Etter at du har kjørt gjennom vann, tørk bremsene ved å bremse lett flere ganger mens bilen beveger seg sakte.

## Motorveikjøring

### Dekk

Juster dekktrykket som spesifisert. For lite dekktrykk kan overopphete eller skade dekkene.

Ikke monter utslitte eller skadde dekk. De kan redusere veigrepet og svikte ved bremsing.



### Informasjon

**Fyll aldri for mye luft i dekkene over det maksimumstrykket som er spesifisert.**

### Drivstoff, kjølevæske og motorolje

Å kjøre i høye hastigheter på motorveien bruker mer drivstoff enn når man kjører i en saktere, mer moderat hastighet. Oppretthold en moderat hastighet for å spare drivstoff når du kjører på motorveien.

Sjekk både kjølevæske- og motoroljenivået før du kjører.

### Drivremmer

En løs eller skadet drivrem kan føre til overoppheting av motoren.

## Reduserer risikoen for velting

Denne flerbruksbilen er definert som en SUV (Sports Utility Vehicle). SUV-er har høyere bakkeklaring og smalere sporvodde som skal gjøre dem i stand til å utføre en rekke ulike kjøreprestasjoner i terreng. De spesifikke designkarakteristikkene gir dem et høyere vekt enn vanlige kjøretøy, noe som gjør at de har større sjanse for å velte hvis du snur bilen fort. En SUV er mer utsatt for velt enn andre typer biler. På grunn av denne risikoen anmodes fører og passasjerer sterkt om å ha sikkerhetsbeltet festet. I en veltsituasjon er det betydelig større risiko for dødsulykke med en person som ikke sitter fastspent, enn en som bruker sikkerhetsbelte.

En fører kan ta visse forholdsregler for å redusere faren for en velt. Så fremt det er mulig, skal du unngå skarpe svinger og brå manøvrer, ikke laste takgrinden med tung last, og aldri gjøre noen form for endringer på bilen



### ADVARSEL

**En SUV er mer utsatt for velt enn andre typer biler. For å forhindre velting eller tap av kontroll:**

- **Ha lavere fart i svinger enn du ville gjort i et annet kjøretøy.**
- **Unngå skarpe svinger og brå manøvre.**
- **Ikke juster kjøretøyet ditt på noen måte som kan gjøre at vektssenteret kan økes.**
- **Sørg for å ha nok luft i hjulene.**
- **Ikke ha tunge gjenstander på taket.**



### ADVARSEL

**I en veltsituasjon er det betydelig større risiko for dødsulykke med en person som ikke sitter fastspent, enn en som bruker sikkerhetsbelte. Sørg for at alle passasjerene har på seg bilbelte.**



### KJØRING OM VINTEREN

Dårlige værforhold om vinteren vil slite ut dekkene og skape andre problemer. For å minimere kjøreproblemer om vinteren må du ta følgende forholdsregler:

#### Snø- eller isforhold

Du må holde god avstand mellom bilen din og bilen foran deg.

Tråkk sakte inn bremsen. Fartsoverskridelse, rask akselerasjon, bråbremsing og skarp svinging er potensielt farlige praksiser. Ved oppbremsing må du bruke motorbremsen. Plutselig oppbremsing på snødekt eller isete vei kan gjøre at bilen sklir.

Det kan være nødvendig å bruke vinterdekk eller å sette på snøkjettinger hvis du skal kjøre i dyp snø.

Bring alltid med deg nødutstyr. Noe av det utstyret som kan være aktuelt å ta med er snøkjettinger, tauestropper eller kjetting, lommelykt, nødbluss, sand, spade, startkabler, vindusskraper, hansker, tykke klær, kjeledress, et teppe osv.

#### Vinterdekk



#### ADVARSEL

**Vinterdekk må være like sommerdekkene i størrelse og type. Ellers kan bilens sikkerhet og kjøreegenskaper bli negativt påvirket.**

Vi anbefaler at du bruker vinterdekk når temperaturen på veien er under 7 °C. Se den nedre tabellen, og ha på de nødvendige vinterdekkene på kjøretøyet ditt.

Hvis du setter vinterdekk på bilen må du sørge for å bruke radialdekk som har lik størrelse og lastekapasitet som de originale dekkene. Monter vinterdekk på alle fire hjul for å balansere bilens kjøreegenskaper i alle værforhold. Festet som vinterdekk gir på tørre veier er ikke like høyt som bilens vanlige dekk. Sjekk med dekkforhandleren vedrørende anbefalinger for maksimal hastighet.

## Kjettinger



Siden sideveggene på radialdekk er tynnere enn andre typer dekk kan de skades hvis det festes kjettinger på dem. Det er derfor vinterdekk anbefales istedenfor kjettinger. Hvis kjettinger må brukes, anbefaler vi at du bruker originale HYUNDAI-deler eller tilsvarende som er spesifisert for kjøretøyet ditt, og at du monterer kjettingene etter at du har gjennomgått instruksjonene som kom med kjettingene. Skader på bilen din forårsaket av feil bruk av kjettinger dekkes ikke av bilprodusentens garanti.

Når du bruker kjettinger, fester du dem til drivhjulene som følger.

2WD : Framhjul

4WD : Alle fire hjul

Hvis et komplett sett med kjettinger ikke er tilgjengelig for en bil med forhjulsdrift, kan du montere kjettinger bare på forhjulene.



### ADVARSEL

Bilen kan bli vanskelig å håndtere når du bruker kjettinger:

- Kjør ikke fortere enn 30 km/t eller kjettingprodusentens anbefalte hastighet, det som måtte være lavest.
- Kjør forsiktig og unngå humper, hull, skarpe svinger og andre faremomenter som kan få bilen til å gynte.
- Unngå skarpe svinger og bremsing med låste hjul.



### Informasjon

- Monter bare snøkjettinger i par og på forhjulene. Det bør også nevnes at snøkjettinger gir bedre veigrep for å drive bilen, men vil ikke hindre at du sklir sideveis.
- Du må ikke montere piggdekk uten først å kontrollere de lokale og regionale forskriftene for mulige restriksjoner for bruk.

### Montere kjettinger

Når du setter på kjettinger må du følge produsentens instruksjoner og feste dem så stramt som mulig. Kjør sakte (under 30 km/t) med kjettingene montert. Hvis du hører at kjettingene kommer i kontakt med karosseri eller chassis må du stoppe og stramme dem. Hvis de kommer i kontakt med det må du senke farten til lyden stopper. Fjern kjettingene så fort du kjører på bar vei.

Når du fester kjettinger må du parkere bilen på en jevn overflate og vekk fra trafikk. Sett på nødblinskyset og plasser en nødtrekant bak bilen (hvis tilgjengelig). Sett alltid bilen i P (Parkerings), sett på parkeringsbremsen og skru av motoren før du setter på kjettinger.

### MERK

**Når du bruker kjettinger:**

**Se tabellen nedenfor hvis kjettinger må brukes.**

215/65 R17	Kjettinger av fabrikktype eller wiretype med en tykkelse på mindre enn 12 mm.
235/50 R19	Kjettinger av fabrikktype

- **Kjettinger med feil størrelse eller som ikke er riktig montert kan skade bilens bremseledninger, hjuloppheng, karosseri og felger.**
- **Bruk SAE "S-klasse" eller tekstilkjettinger.**
- **Hvis du hører støy som forårsakes av at kjettingene har kontakt med karosseriet, må du stramme kjettingen igjen for å hindre kontakt med bilens karosseri.**
- **Stram kjettingene igjen etter å ha kjørt 0,5–1,0 km, for å hindre skade på karosseriet.**
- **Ikke bruk kjettinger på biler som er utstyrt med aluminiumsfelger. Hvis det ikke kan unngås kan du bruke kjettinger av tekstiltype.**
- **Bruk tekstilkjettinger med mindre enn 12 mm tykkelse for å unngå skade på kjettinglåsen.**

## Vinterforberedelser

### Bruk etylenglykolbasert kjølevæske av høy kvalitet

Bilen din leveres med etylenglykolkjølevæske i høy kvalitet i kjøleanlegget. Det er den eneste typen kjølevæske som skal brukes fordi den bidrar til å hindre korrosjon i kjølesystemet, smører vannpumpen og forhindrer frost. Sørg for å erstatte eller fylle på kjølevæske i henhold til vedlikeholdsskjemaet i kapittel 9. Før vinteren burde du teste kjølevæsken for å være sikker på at frysepunktet er bra nok for de forventede temperaturene om vinteren.

### Kontrollere batteri og kabler

Vintertemperaturer påvirker batteriytelsen. **Kontroller batteriet og kablene som angitt i kapittel 9.** Vi anbefaler at du får batteriets ladekabler kontrollert hos en autorisert HYUNDAI-forhandler eller på en bensinstasjon.

### Bytt til "vinterolje" ved behov

I noen områder vinterstid er det anbefalt å bruke "vintervekt" olje med lavere viskositet i tillegg, og derfor erstatte motoroljen eller filteret hvis det ikke er lenge til neste verkøysjekk. Ny motorolje gjør at motoren fungerer på best mulig måte i løpet av vintermånedene. Se kapittel 2 for mer informasjon. Hvis du ikke er sikker på riktig type vinterolje, anbefaler vi at du spør en autorisert HYUNDAI-forhandler.

### Sjekk tennplugger og tenningsystem

#### Kontroller tennpluggene som angitt i kapittel 8. Skift dem om nødvendig.

Kontroller også alle tenningskabler og -komponenter for sprekker, slitasje og skader.

### Hindre at låsene fryser

For å forhindre at låser fryser kan du spraye avisingsvæske eller glyserin inn i nøkkelhullene. Hvis låsen allerede er dekket av is kan du spraye avisingsvæsken på isen for å fjerne den. Hvis en viktig del av låsen fryser kan du tine den opp med en oppvarmet nøkkel. Vær forsiktig når du bruker den oppvarmede nøkkelen for å unngå skade.

### **Bruk godkjent vindusspylervæske med frostsikring**

For å forhindre at spylevæsken fryser kan du ha i autorisert antifreeze i spylevæsken som er spesifisert på beholdere for spylevæske. Frostbeskyttelse til spylevæske er tilgjengelig hos autoriserte HYUNDAI-forhandlere og de aller fleste butikker som selger biltilbehør. Ikke bruk motorens kjølevæske eller andre typer frostbeskyttelse for å forhindre skader på billakken.

### **La ikke parkeringsbremsen fryse**

I noen tilfeller kan parkeringsbremsen fryse i på-stilling. Det er mest sannsynlig at dette skjer når det er en opphopning av snø eller is rundt eller nær bremsene bak, eller hvis bremsene er våte. Hvis det er fare for at parkeringsbremsen kan fryse kan du midlertidig sette den på med girspaken i P (Parkering). Blokker også bakhjulene i forkant så bilen ikke triller. Løsne deretter parkeringsbremsen.

### **La det ikke samle seg is og snø under bilen**

I noen tilfeller kan snø og is samles under skjermen og forstyrre styringen. Når du kjører i slike forhold om vinteren må du jevnlig se under bilen for å være sikker på at fordekkene og styrekomponentene ikke er blokkert.

### **Bring med deg nødutstyr**

Avhengig av værforholdene burde du ha med aktuelt nødutstyr når du kjører. Noe av det utstyret som kan være aktuelt å ta med er snøkjettinger, tauestropper eller kjetting, lommelykt, nødbluss, sand, spade, startkabler, vindusskrape, hansker, tykke klær, kjeledress, teppe osv.

### **Legg ikke gjenstander eller materialer i motorrommet**

Hvis du legger gjenstander eller materialer i motorrommet, kan det føre til en motorfeil eller forbrenning, fordi disse kan blokkere for motorens kjøling. Slike skader blir ikke dekket av bilprodusentens garanti. Slik skade dekkes ikke av produsentens garanti.

### **Kjøre bilen når vanddamp kondenserer og samler seg i eksosrørene**

Når bilen står stille i lang tid over vinteren mens motoren går, kondenserer vanddamp og samler seg inne i eksosrørene. Vann i eksosrørene kan forårsake støy osv., men dreneres når man kjører i middels eller høy hastighet.

## KJØRE MED TILHENGER (FOR EUROPA)

Hvis du vurderer å trekke noe med bilen din, må du først sjekke landets krav. Siden kravene til trekking varierer for tauebiler, biler og andre typer kjøretøy og andre typer apparater. Hvis du ikke er sikker på riktig type vinterolje, anbefaler vi at du spør en autorisert HYUNDAI-forhandler.

Husk at det å kjøre med tilhenger er annerledes enn bare å kjøre bilen alene. Kjøring med tilhenger innebærer endringer i håndtering, holdbarhet og drivstofføkonomi. Vellykket, sikker trekking krever riktig utstyr og at det brukes på riktig måte. Skader på bilen din forårsaket av feil gjort ved trekking dekkes ikke av bilprodusentens garanti.

Denne seksjonen inneholder mange testede, viktige tips til trekking og sikkerhetsregler. Mange av disse er viktige for sikkerheten til deg selv og passasjerene dine. Les denne seksjonen nøye før du drar en tilhenger.

### Informasjon – for Europa

- Den maksimum tillatte tekniske belastningen på bakakselen(e) må ikke overskrides med mer enn 15 % og den maksimum tillatte tekniske lastekapasiteten på bilen må ikke overskrides med mer enn 10 % eller 100 kg, den verdien som er lavest. I slike tilfeller må man ikke overskride 100 km/t på biler i kategori M1 eller 80 km/t på biler i kategori N1.
  - Når en bil i kategori M1 trekker tilhenger, kan tilleggsbelastningen som gjelder for tilhengerkoblingen forårsake at dekkets maksimumsbelastning overskrides, men ikke mer enn 15 %. I slike tilfeller må det ikke overskrides 100 km/t og dekktrykket økes med minst 0,2 bar.
- \* M1: personbil (maks. 9 seter)  
\* N1: varebil (maks. 3,5 tonn)



### ADVARSEL

Ta følgende forholdsregler:

- Hvis du ikke bruker riktig utstyr og/eller kjører uforsvarlig kan du miste kontroll over bilen når du trekker en tilhenger. for eksempel blir bremseytelsen redusert hvis tilhengeren er for tung. Du og passasjerene kan bli alvorlig eller livstruende skadet. Trekk en tilhenger bare hvis du har fulgt trinnene i denne seksjonen.
- Før du tauer, må du forsikre deg om at total tilhengervekt, total vogntogvekt, bilens totalvekt, største aksellast og belastningen på tilhengerfestet er innenfor tillatte grenser.
- Når du kjører med tilhenger, må du huske å slå av ISG-systemet.

### Hvis du vil kjøre med tilhenger?

Her er noen viktige punkter hvis du vil trekke en tilhenger:

- Ta hensyn til kontroll over overhenget. Du kan spørre forhandleren for tilhengerfestet om kontrollen over overhenget.
- Du må ikke bruke bilen til å taue tilhenger de første 2.000 km slik at motoren får kjøre seg inn riktig. Manglende overholdelse av denne advarselen kan føre til alvorlige skader på motoren eller girkassen.
- Hvis du kjører med tilhenger, anbefaler vi at du kontakter en autorisert HYUNDAI-forhandler for ytterligere opplysninger om tilhengerutstyr slik som tilhengerfeste osv.
- Kjør alltid bilen med en moderat hastighet (mindre enn 100 km/t) eller skiltet hastighetsgrense for kjøring med tilhenger.
- I lange motbakker må du ikke kjøre over 70 km/t eller tillatt hastighet med tilhenger, det som måtte være lavest.
- Følg nøye vekt- og lastebegrensningene som er gitt på de følgende sidene.

### Tilhengervekt

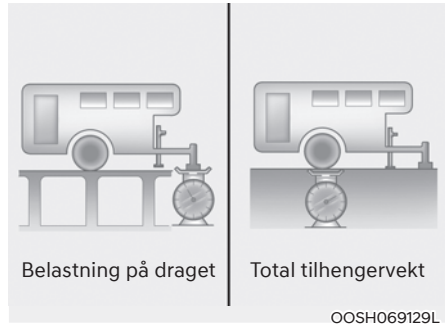

Hva er trygg maksimumsvekt for en tilhenger? Den bør aldri veie mer enn maks. tilhengervekt med tilhengerbremses. Til og med dette kan være for tungt. Alt avhenger av hvordan du har til hensikt å bruke tilhengeren. Det er for eksempel viktig å ta hensyn til hastighet, høyde, veitype, utetemperatur og hvor ofte bilen brukes til å trekke en tilhenger. Den ideelle tilhengervekten avhenger også av spesialutstyret du har i bilen din.

## Belastning på draget



Belastning på draget er en viktig vekt å måle fordi den påvirker totaltvekten (GVW) til bilen din. Tilhengerdraget burde veie maksimalt 10 % av den totale tilhengervekten, innenfor den tillatte maksimalvekten til tilhengerdraget.

Vei både tilhengeren og trekkstangen hver for seg for å se om alt stemmer etter at du har lastet tilhengeren. Hvis de ikke er det kan det hende at du kan rette på det ved å flytte om på tingene på tilhengeren.



## ADVARSEL

Ta følgende forholdsregler:

- Du må aldri laste tilhengeren med mer vekt bak enn foran. Fronten bør lastes med ca 60 % av den totale tilhengervekten; bakenden bør lastes med ca 40 % av den totale tilhengervekten.
- Last aldri mer enn den maksimale vektgrensen på tilhengeren eller tilhengerutstyret. Feil lasting kan føre til skader på bil og/eller personskafer. Kontroller vekten og lasten på en kommersiell vekt eller på en veiastasjon.



## Informasjon

I høyden reduseres motorytelsen. Fra 1.000 meter over havet og for hver 1.000 meter etter det må 10 % av bil/tilhengervekten (tilhengervekt + bilens totalvekt) trekkes fra.



**Referansevekt og avstand når du trekker en tilhenger (for Europa)**

Element		Smartstream G1.6 T-GDi HEV
		Automat
Maksimal tilhengervekt kg	Uten bremsesystem	750
	Med bremsesystem	1.650
Maksimal tillatt statisk vertikallast på tilhengerfestet. kg		100
Anbefalt avstand mellom midten av bakhjulene og tilhengerfestet. mm		1.025

**Referansevekt og avstand når du trekker en tilhenger (unntatt Europa)**

Element		Smartstream G1.6 T-GDi HEV
		Automat
Maksimal tilhengervekt kg	Uten bremsesystem	750
	Med bremsesystem	1.650
Maksimal tillatt statisk vertikallast på tilhengerfestet. kg		100
Anbefalt avstand mellom midten av bakhjulene og tilhengerfestet. mm		1.025

**Referansevekt og avstand når du trekker en tilhenger (for Europa)**

Element		Smartstream G1.6 T-GDi PHEV
		Automat
Maksimal tilhengervekt kg	Uten bremsesystem	750
	Med bremsesystem	1.350
Maksimal tillatt statisk vertikallast på tilhengerfestet. kg		100
Anbefalt avstand mellom midten av bakhjulene og tilhengerfestet. mm		1.025

## Utstyr for å kjøre med tilhenger

### Tilhengerfester

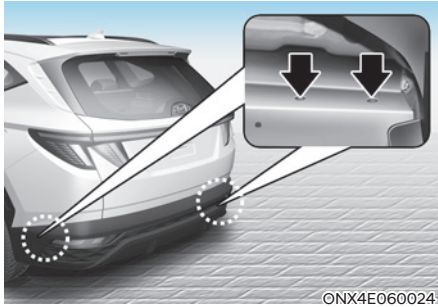

ONX4E060024

### **i** Informasjon

**Monteringshullene for tilhengerfester er plassert på begge sider av understellet bak bakhjulene.**

Det er viktig å ha riktig festeutstyr. Sidevind, passering av store lastebiler og tøffe veiforhold er noen av årsakene til at du trenger riktig feste. Følg disse reglene:

- Må du lage hull i bilens karosseri for å montere et tilhengerfeste? Hvis du må det må du sørge for at du tetter igjen hullene senere når du fjerner festet. Hvis du ikke tetter dem kan karbonmonoksid (CO) fra eksosen komme inn i bilen din sammen med smuss og vann.
- Støtfangerne på bilen er ikke egnet for fester. Du må ikke feste leiefester eller andre støtfangerbaserte fester i dem. Bruk bare rammemonterte fester som ikke festes til støtfangeren.

- Det mekaniske tilhengerfestet må ikke dekke til noen som helst del av nummerskiltet eller lysene bak på bilen.

Hvis nummerskiltet og/eller lysene bak på bilen kan dekkes til delvis av det mekaniske tilhengerfestet, er det ikke tillatt å bruke noe som helst mekanisk tilhengerfeste som ikke enkelt kan fjernes eller omposisjoneres uten bruk av verktøy, med unntak av et utkoplingsverktøy som det er enkelt å betjene (f.eks. med en kraft som ikke overskrider 20 Nm) og som leveres av produsenten av tilhengerfestet.

Vær oppmerksom på at et mekanisk tilhengerfeste som er montert, men som ikke er i bruk, alltid må fjernes eller omposisjoneres hvis nummerskiltet og/eller lysene bak på bilen dekkes til av noen som helst del av det mekaniske tilhengerfestet.

- HYUNDAI-tilhengerfeste kan du få hos en autorisert HYUNDAI-forhandler.

### **Sikkerhetslenke**

Du burde alltid feste kjettinger mellom bilen og tilhengeren.

Instruksjoner om sikkerhetskjettinger er tilgjengelig hos festeprodusenten eller tilhengerprodusenten. Følg produsentens anbefalinger for festing av sikkerhetskjettinger. Du må alltid la det være så løst at du kan svinge med tilhengeren. Og du må aldri la sikkerhetskjettingene dras langs bakken.

### **Tilhengerbremseser**

Hvis tilhengeren er utstyrt med et bremsesystem, må du kontrollere at det oppfyller forskriftene i landet ditt og at det er korrekt montert og fungerer som det skal.

Hvis tilhengeren veier mer enn maks. tilhengervekt uten tilhengerbremseser i lastet tilstand, trenger den egne bremseser, og de må ha tilstrekkelig kapasitet. Sørg for at du leser og følger instruksjonene for tilhengerbremseser så du kan montere, tilpasse og vedlikeholde dem riktig. Ikke modifiser bilens bremsesystem.



### **ADVARSEL**

**Ikke bruk en tilhenger med egne bremseser med mindre du er helt sikker på at du har satt opp bremsesystemet riktig. Dette er ikke en oppgave for amatører. Oppsøk en erfaren og kompetent tilhengerforhandler for å få utført dette arbeidet.**

### **Kjøring med tilhenger**

Å trekke en tilhenger krever et nivå av erfaring. Før du legger ut på offentlig vei må du bli kjent med tilhengeren. Bli vant med følelsen av å håndtere og bremses med den ekstra vekten til tilhengeren. Og husk alltid at bilen du kjører nå er lenger og ikke responderer like bra som bilen din vanligvis gjør.

Før du starter, må du kontrollere tilhengerfestet og plattformen, sikkerhetslenker, elektrisk tilkobling, lys, dekk og speiljustering.

Under kjøringen bør du av og til kontrollere at lasten er sikret, og at lysene og tilhengerbremsesene fremdeles virker.

### **Avstand**

Du må ligge minst dobbelt så langt bak kjøretøy foran som du pleier når du kjører bilen uten tilhenger. Dette kan hjelpe deg å unngå situasjoner som krever kraftig oppbremsing og plutselige svinger.

### **Passeringer**

Du trenger lengre distanse til forbikjøring når du trekker en tilhenger. På grunn av den ekstra lengden, må du også kjøre mye lengre forbi den bilen du passerer før du kan gå tilbake til kjørebanelen.

## Ryggning

Bruker nederst på rattet med én hånd. For å flytte tilhengeren til venstre flytter du hånden til venstre. For å flytte tilhengeren til høyre flytter du hånden til høyre. Rygg alltid sakte og, hvis mulig, få noen til å hjelpe deg.

## Svinge

Når du svinger med tilhenger på slep, må du ta en større sving enn normalt. På den måten kan du unngå at tilhengeren kommer borti myke veikanter, fortauskanter, veiskilt, trær og andre gjenstander. Unngå ujevne og plutselige manøvreringer. Sett på blinklyset i god tid.

## Blinklys

Når du trekker en tilhenger må bilen din ha et ekstra blinklys og ledninger. Den grønne bilen på instrumentpanelet vil lyse hver gang du signaliserer at du skal svinge eller bytte kjørefelt. Hvis lysene på tilhengeren er koblet til riktig, vil også disse signalisere at du vil svinge, bytte kjørefelt eller stoppe.

Når du kjører med tilhenger vil den grønne pilen på instrumentpanelet blinke for å signalisere noe, selv om lyspærene på tilhengeren kanskje er ødelagt og ikke blinker. Du vil derfor kanskje tro at andre bilførere ser signalene dine, når de faktisk ikke ser dem. Det er viktig å sjekke regelmessig om lysene på tilhengeren fungerer. Du må alltid sjekke lampene når du kobler fra og kobler til ledningene.



## ADVARSEL

**Ikke koble lyssystemet til tilhengeren direkte inn i bilens lyssystem. Bruk egnet ledningsnett for tilhenger. Hvis du ikke gjør dette kan det skade bilens elektriske system og/eller forårsake personskade. Vi anbefaler deg å kontakte en autorisert HYUNDAI-forhandler for hjelp.**

## Kjøre i bakker

Reduser hastigheten og bytt til et lavere gir før du begynner å kjøre ned en lang eller bratt bakke. Hvis du ikke girer ned, må du kanskje bruke bremsene så mye at de overopphetes og ikke fungerer som de skal.

I lange oppoverbakker må du gire ned og redusere hastigheten til rundt 70 km/t for å redusere risikoen for at motoren eller girkassen overopphetes.

Hvis tilhengeren veier mer enn den maksimalt tillatte tilhengervekten uten tilhengerbrems, og du har automatgir, bør du kjøre med giret i D (Kjør).

Når du kjører bilen i D (Kjør) med tilhenger, vil det gi mindre varmeoppbygging og lengre levetid på girkassen.

### MERK

Slik hindrer du at motoren og/eller girkassen blir overopphetet:

- Hvis du trekker en tilhenger i bratte bakker (mer enn 6 %), må du følge nøye med på motorens kjølevæsketemperatur for å sikre at motoren ikke blir overopphetet. Hvis pilen på termometeret for kjølevæske flytter seg mot H (HOT), bør du kjøre ut fra veien så snart forholdene tillater det, og la motoren gå på tomgang for å kjøle seg ned. Du kan fortsette så snart motoren er tilstrekkelig nedkjølt.
- Hvis du trekker en tilhenger med bilens totalvekt og maksimal tilhengervekt kan det gjøre at motoren eller girkassen overopphetes. Ved kjøring under slike forhold må du la motoren gå på tomgang til den er nedkjølt. Du kan fortsette så snart motoren eller girkasse er tilstrekkelig nedkjølt.
- Når du trekker en tilhenger er ofte bilens hastighet mye lavere enn den til resten av trafikken, spesielt hvis du kjører i oppoverbakke. Bruk høyre kjørefil når du trekker en tilhenger i en oppoverbakke. Velg bilens hastighet basert på den maksimale fartsgrensen tillatt for biler med tilhengere, hellingen på bakken og hvor mye tilhengeren din veier.

### Parkering på høyder

Du bør generelt ikke parkere bilen i en bakke, hvis du har tilkoblet tilhenger.

Hvis du likevel må parkere med tilhenger i en bakke, må du gjøre slik:

1. Parker bilen i parkeringslommen.  
Vri rattet inn mot fortauskanten (til høyre hvis bilen står i retning ned bakken, og til venstre hvis bilen står i retning opp bakken).
2. Skift gir til P (Parkering).
3. Trekk til parkeringsbremsen og slå av motoren.
4. Plasser stoppeklosser under tilhengerhjulene på den siden som peker nedoverbakke på hjulene.
5. Start bilen, tråkk inn bremsen, skift til nøytral, løsne parkeringsbremsen og slipp bremsene sakte inntil klossene tar imot belastningen.
6. Sett på igjen bremsene og parkeringsbremsen.
7. Flytt girspaken til P (Parkering) når bilen er parkert i en oppoverbakke og i R (Reverse) i en nedoverbakke.
8. Slå av motoren og slipp opp bremsepedalen, men la parkeringsbremsen være på.



### ADVARSEL

Slik kan du hindre fatal personskade:

- Ikke gå ut av bilen før parkeringsbremsen er satt på. Hvis du går fra bilen med motoren i gang kan bilen plutselig bevege på seg. Du og andre kan bli alvorlig eller livstruende skadet.
- Trå ikke på gasspedalen for å holde bilen i en motbakke.

### ***Kjøring av bilen etter at den har blitt parkert på en bakke***

1. Når bilen er satt i P (Parkering), trækker du inn bremsepedalen og holder den inne mens du:
  - Starter motoren,
  - Setter bilen i gir, og
  - Løs ut parkeringsbremsen.
2. Slipp foten sakte fra bremsepedalen.
3. Kjør sakte inntil tilhengeren er løs fra klossene.
4. Stopp og få noen til å ta opp og lagre klossene.

### **Vedlikehold hvis du tauer tilhenger**

Bilen trenger oftere service hvis den regelmessig trekker tilhengere. Viktige deler å følge med på inkluderer motorolje, girkasseolje, smøremiddel til aksel og kjølevæske. Bremsetilstanden er også viktig å kontrollere ofte. Hvis du trekker tilhenger er det en god idé å kontrollere disse tingene før du kjører. Ikke glem i vedlikeholde tilhengeren og tilhengerfestet. Følg vedlikeholdsplanen som fulgte tilhengeren og sjekk den med jevne mellomrom. Utfør helst sjekken hver dag før du begynner å kjøre. Aller viktigst er det at alle festemutterne og boltene er stramme.

### **MERK**

For å hindre skade på bilen:

- **På grunn av større belastning ved bruk av tilhenger kan overoppheting oppstå på varme dager eller ved kjøring i oppoverbakke. Hvis måleren for kjølevæske indikerer overoppheting må du skru av aircondition og stoppe bilen i et trygt område så motoren får kjølt seg ned.**
- **Ikke skru av motoren mens måleren for kjølevæske indikerer overoppheting.**  
(La motoren gå på tomgang for å kjøle ned motoren)
- **Kontroller oljen på girkassen oftere når du kjører med tilhenger.**
- **Hvis bilen ikke er utstyrt med aircondition, bør du installere en kondensvifte for å forbedre motorytelsen ved kjøring med tilhenger.**

### BILENS VEKT

To merkeskilt på førerens dørkanal viser hvor mye vekt bilen din ble konstruert for å bære: Merkeskilt for Dekk og lasteinformasjon og Sertifiseringsmerkeskilt.

Før du laster opp bilen, må du gjøre deg kjent med følgende begreper for bilens vektkapasitet, med eller uten tilhenger. Disse finner du i bilens spesifikasjoner og på samsvarsskiltet:

#### Utgangspunkt for egenvekt

Dette er vekten på bilen med full drivstofftank og alt standardutstyr. Det omfatter ikke passasjerer, last eller ekstrautstyr. Det inkluderer ikke passasjerer, last eller valgfritt utstyr.

#### Egenvekt

Dette er vekten på bilen slik den ble levert fra forhandleren din, pluss alt ettermarkedsutstyr.

#### Nyttelast

Dette tallet omfatter all vekt som er lagt til utgangspunktet for egenvekten, inklusive last og tilleggsveker.

#### Største aksellast

Dette er den totale vekten på hver aksel (foran og bak) - inklusive egenvekten og all last.

#### Største aksellast per aksel

Dette er maksimalvekten som kan bæres av en aksel (foran eller bak). Dette tallet vises på samsvarsskiltet. Den totale vekten på hver aksel må ikke gå over bilens totalvekt.

#### Største totalvekt

Dette er utgangspunktet for egenvekten pluss aktuell last, pluss passasjerer.

#### Største totalvektkapasitet

Den maksimalt tillatte vekten til en fullastet bil (inkludert alle alternativer, utstyr, passasjerer og last). Bilens totalvekt vises på samsvarsskiltet som sitter i vinduskarmen på førersiden.

### Overlast



#### ADVARSEL

**Den største aksellasten per aksel (GAWR) og bilens totalvekt (GVWR) for din bil står på samsvarsskiltet festet på førerdøren eller passasjerdøren foran. Overskridelse av disse tallene kan føre til en ulykke eller skade på bilen. Du kan beregne vekten på lasten ved å veie gjenstander (og personer) før de plasseres i bilen. Pass på at bilen ikke overbelastes.**

# 7. Førerassistansesystem

## Sikkerhet ved kjøringen

Assistansesystem for unngåelse av frontkollisjon (FCA) (Bare frontkamera) .....	7-2
Assistansesystem for unngåelse av frontkollisjon (FCA) (Sensorfusjon) .....	7-14
Filholderassistent (LKA) .....	7-30
Assistansesystem for unngåelse av blindsonekollisjon (BCA) .....	7-36
Varsel for sikker utgang (SEW) .....	7-49
Manuell fartsgrenseassistanse (MSLA) .....	7-55
Intelligent fartsgrenseassistanse (ISLA) .....	7-58
Advarsel for førerens oppmerksomhet (DAW).....	7-64
Skjerm for blindsonervisning (BVM) .....	7-70

## Førerkomfort

Cruisekontroll (CC) .....	7-72
Smart hastighetskontroll (SCC) .....	7-76
Navigasjonsbasert smart hastighetskontroll (NSCC) .....	7-92
Kjørefeltassistanse (LFA) .....	7-99
System for assistanse for motorveikjøring (HDA) .....	7-103

## Parkeringsikkerhet

Overvåkningssystem bakover (RVM) .....	7-109
Overvåkning med 360-graders visning (SVM) .....	7-113
Krysstrafikkassistanse ved rygging (RCCA) .....	7-119
Advarselssystem for parkeringsavstand bakover (PDW) .....	7-129
Advarselssystem for parkeringsavstand forover/bakover (PDW) .....	7-132
Assistansesystem for unngåelse av kollisjon ved rygging (PCA) .....	7-137

## Parkeringskomfort

Fjernstyrt smart parkeringsassistanse (RSPA) .....	7-145
--	-------

Samsvarserklæring .....	7-158
-------------------------	-------



## ASSISTANSESYSTEM FOR UNNGÅELSE AV FRONTKOLLISJON (FCA) (BARE FRONTKAMERA) (UTSTYRSAVHENGIG)

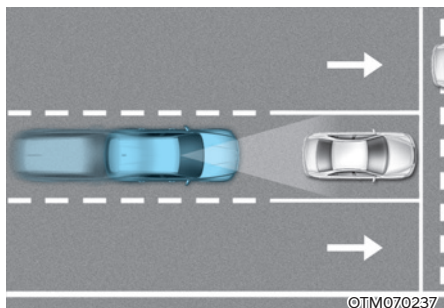

Assistanse for unngåelse av frontkollisjon er utviklet for å bidra til å registrere og overvåke bilen foran deg eller bidra til å registrere en fotgjenger eller syklist i kjørebanelen og varsle føreren om at en kollisjon er nært forestående med varselmelding og lydvarsel, og om nødvendig aktivere nødbremming.

### Registreringssensor



[1] : Frontkamera

Se bildet over for nøyaktig plassering av registreringssensoren.

### **FORSIKTIG**

Ta følgende forholdsregler for å opprettholde optimal ytelse for registreringssensoren:

- Demonter aldri registreringssensoren eller sensorenheten eller påfør noen form for støt.
- Hvis støtfangeren foran, frontruten, radaren eller kameraet har blitt erstattet eller reparert anbefaler vi at du får bilen inspisert av en autorisert HYUNDAI-forhandler.
- Sett **ALDRI** tilbehør eller klistermerker på frontruten, eller farg frontruten.
- Utvis ekstrem forsiktighet for å holde kameraet tørt.
- Legg **ALDRI** gjenstander som reflekterer lyset (f.eks. hvitt papir eller et speil) på dashbordet.
- Ikke plasser gjenstander i nærheten av frontruten, og monter heller ikke tilbehør på frontruten. Dette kan ha en negativ innvirkning på klimakontrollsystemets funksjon for avriming og duggfjerning, noe som kan føre til at førerassistansesystemene ikke fungerer.

## Innstillinger for assistansesystemet for unngåelse av frontkollisjon



### Frontsikkerhet

Med motorens start/stopp-knapp i ON, velg eller fravelg 'Førerassistanse → Frontsikkerhet' fra menyen Innstillinger for å velge om hver funksjon skal brukes.

- Hvis "Aktiv assistanse" er valgt, vil assistansesystemet for unngåelse av frontkollisjon varsle føreren med en varselmelding, et lydvarsel og vibrasjon i rattet (utstyringsavhengig), avhengig av risikonivået for kollisjon. Bremsassistert vil bli brukt avhengig av kollisjonsrisikoen.
- Hvis "Bare advarsel" er valgt, vil assistansesystemet for unngåelse av frontkollisjon varsle føreren med en varselmelding, et lydvarsel og vibrasjon i rattet (utstyringsavhengig), avhengig av risikonivået for kollisjon. Bremsing vil ikke bli assistert. Føreren må om nødvendig bruke bremsepedalen eller styre bilen.
- Hvis 'Off' (Av) er valgt, vil assistansesystemet for unngåelse av frontkollisjon slås av. Varsellampen  vil tennes på instrumentpanelet.

Føreren kan overvåke PÅ/AV-status for assistansesystem for unngåelse av frontkollisjon fra menyen Innstillinger. Hvis -varsellampen fortsetter å lyse når assistansesystemet for unngåelse av frontkollisjon er på, anbefaler vi at du får bilen kontrollert av en godkjent HYUNDAI-forhandler.

### ADVARSEL

Når motoren startes på nytt vil assistansesystem for unngåelse av frontkollisjon alltid slå seg på. Hvis "Off" (Av) er valgt, må imidlertid føreren alltid være oppmerksom på omgivelsene og kjøre sikkert.

### FORSIKTIG

- Hvis 'Warning Only' (Kun alarm) er valgt vil ikke bremsing bli assistert.
- Vibrasjon i rattet (utstyringsavhengig) kan slås på eller av. Velg eller fravelg 'Førerassistanse → Haptisk varsel' fra menyen Innstillinger.

### Informasjon

Assistansesystemet for unngåelse av frontkollisjon vil slås av når ESC slås av ved å trykke på og holde inne knappen ESC OFF (AV). Varsellampen  vil tennes på instrumentpanelet.



### Varseltid

Med ENGINE START/STOP (Start/stopp-knappen) i ON, velg 'Driver Assistance → Warning Timing' (Førerassistanse → Varseltid) fra menyen Innstillinger for å endre den innledende varselaktiveringstiden for systemet for unngåelse av frontkollisjon.

Når bilen leveres er varseltid satt til 'Normal'. Hvis du endrer varslingstidspunktet, kan varslingstiden for andre systemer for førerassistanse endres.



### Lydnivå for varsel

Med motoren slått på velger du 'Førerassistanse → Varselvolum' fra menyen Innstillinger for å endre volumet for advarsler til 'Høy', 'Medium', 'Lav' eller 'Av' (utstyrsavhengig) for systemet for unngåelse av frontkollisjon.

Selv om 'Av' er valgt, vil imidlertid ikke varselvolumet for assistansesystemet for unngåelse av frontkollisjon slås av, men i stedet høres ut som 'Lav'.

Hvis du endrer varselvolumet kan varselvolumet for andre systemer for førerassistanse endres.



### FORSIKTIG

- Innstillingen for varseltid og varselvolum gjelder for alle funksjoner for system for unngåelse av frontkollisjon.
- Selv om 'Normal' er valgt for varseltid, hvis kjøretøyet foran plutselig stopper, kan det hende at den innledende aktiveringstiden ikke virker sen.
- Velg "Late" (Senere) for varseltid i lett trafikk og lav kjørehastighet.



### Informasjon

Hvis motoren startes på nytt vil varseltid og varselvolum beholde siste innstilling.

## Bruk av assistansesystemet for unngåelse av frontkollisjon

Hensikten med den grunnleggende funksjonen for forhindring av kollisjon er å advare og kontrollere kjøretøyet avhengig av kollisjonsnivået: 'Collision Warning (Kollisjonsadvarsel)', 'Emergency Braking (Nødbremser)' og 'Stoppe bilen og avslutte bremsekontroll'.

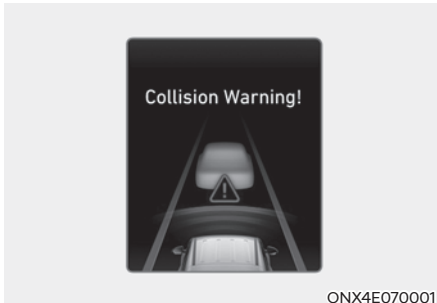

### Kollisjonsadvarsel

- For å varsle føreren om en kollisjon, blir varselmeldingen 'Kollisjonsadvarsel' vist på instrumentpanelet, det høres en varsellyd og rattet vil vibrere (utstyrsavhengig).
- Hvis det registreres et kjøretøy foran, vil funksjonen være aktiv når din bils hastighet er mellom omtrent 10~180 km/t.
- Hvis det registreres en fotgjenger eller syklist foran, vil funksjonen være aktiv når din bils hastighet er mellom omtrent 10~80 km/t.
- Hvis 'Active Assist' (Aktiv assistent) er valgt kan bremsing bli assistert.



### Nødbremser

- For å varsle føreren om at bremsingen blir assistert, blir varselmeldingen 'Nødbremser' vist på instrumentpanelet, det høres en varsellyd og rattet vil vibrere (utstyrsavhengig).
- Hvis det registreres et kjøretøy foran, vil funksjonen være aktiv når din bils hastighet er mellom omtrent 10~60 km/t.
- Hvis det registreres en fotgjenger eller syklist foran, vil funksjonen være aktiv når din bils hastighet er mellom omtrent 10~60 km/t.
- I en situasjon med nødbremser blir bremsing assistert med sterk bremskraft av funksjonen for å bidra til å forhindre kollisjon med kjøretøyet, fotgjengeren eller syklisten foran.



### Stoppe bilen og avslutte bremsekontroll

- Når bilen har stoppet på grunn av nødbremsing vil varselmeldingen 'Drive carefully' (Kjør forsiktig) vises på instrumentpanelet.  
For din egen sikkerhet bør du trå inn bremsepedalen umiddelbart og sjekke omgivelsene.
- Bremskontroll vil avsluttes omtrent 2 sekunder etter at bilen er stoppet med nødbremsing.



### ADVARSEL

Ta følgende forholdsregler når du bruker assistansesystemet for unngåelse av frontkollisjon:

- For din sikkerhet bør du endre innstillinger etter å ha parkert bilen på et sikkert sted.
  - Med 'Active Assist' (Aktiv assistent) eller 'Warning Only' (Kun alarm) vil assistansesystemet for unngåelse av frontkollisjon vil slå av automatisk når ESC slås av ved å trykke og holde knappen ESC OFF (AV) i mer enn 3 sekunder. I dette tilfellet kan ikke assistansesystemet for unngåelse av frontkollisjon startes fra menyen Innstillinger, og -varsellampen vil lyse på instrumentpanelet, noe som er normalt. Assistansesystemet for unngåelse av frontkollisjon vil beholde siste innstilling når ESC slås på ved å trykke på knappen ESC OFF (AV).
- Assistansesystemet for unngåelse av frontkollisjon fungerer ikke i alle situasjoner og kan ikke unngå alle kollisjoner.
  - Føreren er ansvarlig for å kontrollere bilen. Ikke stol kun på assistansesystemet for unngåelse av frontkollisjon. Hold i stedet en trygg bremseavstand og, ved behov, trå på bremsepedalen for å redusere hastigheten eller stoppe bilen.
  - Bruk aldri assistansesystemet for unngåelse av frontkollisjon med overlegg mot mennesker, objekter osv. Det kan føre til alvorlige skader eller dødsfall.
  - Assistansesystemet for unngåelse av frontkollisjon vil kanskje ikke fungere hvis føreren trår på bremsepedalen for å unngå kollisjon.
  - Avhengig av veien og kjøreforhold kan det hende at assistansesystemet for unngåelse av frontkollisjon advarer føreren sent eller ikke i det hele tatt.
  - Når assistansesystemet for unngåelse av frontkollisjon er i bruk kan bilen stoppe brått, noe som kan føre til personskade på passasjerer og at løse objekter flytter seg. Ha alltid sikkerhetsbeltet på og sikre løse objekter.
  - Hvis det blir vist en varselmelding eller avgitt en varsellyd for et annet system kan det hende at varselmelding eller varsellyd for assistansesystemet for unngåelse av frontkollisjon ikke blir gitt.
  - Det kan hende at du ikke hører varsellyden for assistansesystemet for unngåelse av frontkollisjon hvis omgivelsene er bråkete.
  - Assistansesystemet for unngåelse av frontkollisjon kan slå seg av eller ikke fungere som det skal, avhengig av veiforhold og omgivelser.



## ADVARSEL

- Selv om det har oppstått problemer med assistansesystemet for unngåelse av frontkollisjon vil bilens grunnleggende bremseytelse fungere på riktig måte.
- Under nødbremsing vil bremskontrollen til assistansesystemet for unngåelse av frontkollisjon automatisk bli avbrutt når føreren trækker hardt på gasspedalen eller styrer bilen med brå bevegelser.



## FORSIKTIG

Hastighetsområdet som assistansesystemet for unngåelse av frontkollisjon kan aktiveres i, kan reduseres, avhengig av bilens tilstand, fotgjenger eller syklist foran og omgivelsene. Avhengig av farten kan funksjonen bare advare driveren, eller funksjonen fungerer muligens ikke.





## Informasjon

I en situasjon hvor en kollisjon er forestående kan bremsing bli assistert av assistansesystemet for unngåelse av frontkollisjon hvis førerens bremsing ikke er tilstrekkelig.

## Begrensninger og funksjonsfeil for assistansesystemet for unngåelse av frontkollisjon

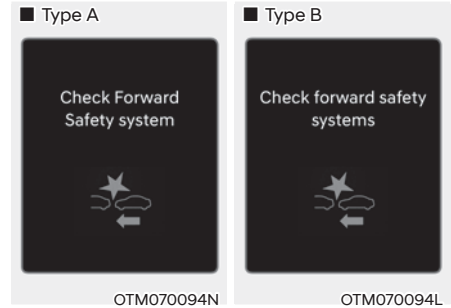
### Funksjonsfeil for assistansesystemet for unngåelse av frontkollisjon



Når assistanse for unngåelse av frontkollisjon ikke fungerer som det skal vil varselmeldingen 'Check Forward Safety system(s)' (Sjekk sikkerhetssystem foran) vises og varsellampene  og  vil lyse opp på instrumentpanelet. Vi anbefaler at du får bilen kontrollert hos en autorisert HYUNDAI-forhandler.

### Assistansesystem for unngåelse av frontkollisjon deaktivert

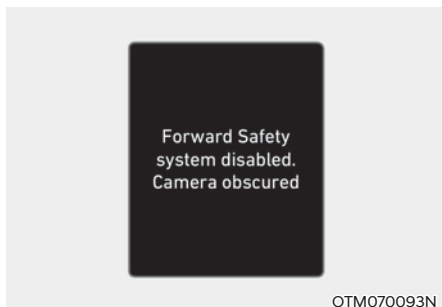

Når den delen av frontruten hvor frontkamera er plassert, frontradardeksel eller sensor er dekket med fremmedlegemer slik som snø eller regn kan det redusere registreringsevnen og midlertidig begrense eller deaktivere assistansesystemet for unngåelse av frontkollisjon.

Hvis dette skjer blir varselmelding 'System for fronsikkerhet deaktivert. Kamera blokkert' vist og varsellampene  og  vil lyse opp på instrumentpanelet.

Assistansesystemet for unngåelse av frontkollisjon vil fungere som normalt igjen når snø, regn eller fremmedlegemer fjernes.

Vi anbefaler at bilen inspiseres hos en autorisert HYUNDAI-forhandler hvis assistansesystemet for unngåelse av frontkollisjon ikke fungerer skikkelig etter at forhindringer (snø, regn, eller ytre gjenstander) er tatt vekk.

### ADVARSEL

- Selv om varselmeldingen eller varsellampen ikke vises på instrumentpanelet kan det hende at assistansesystemet for unngåelse av frontkollisjon ikke fungerer som det skal.
- Det kan skje at assistansesystem for unngåelse av frontkollisjon ikke fungerer riktig i et område (for eksempel i åpent terreng), der noen stoffer ikke oppdages etter at du har slått PÅ motoren.

### **Begrensninger for assistansesystemet for unngåelse av frontkollisjon**

Assistansesystemet for unngåelse av frontkollisjon vil kanskje ikke fungere skikkelig eller det kan fungere på uventet måte under følgende forhold:

- Registreringssensor eller omgivelsene er skitten eller skadet
- Temperaturen rundt frontkameraet er høy eller lav
- Kameralinsen er kontaminert på grunn av sooting, film eller belegg på frontruten, skader på ruten eller fremmedlegemer som har satt seg fast (klistremerker, insekter osv.) på ruten.
- Fukt på frontruten har frosset eller er ikke helt fjernet
- Spylervæske sprayes hele tiden eller vindusviskeren er på
- Det kjøres i kraftig regn eller snø eller det er tykk tåke
- Synsfeltet for frontkameraet reduseres av skarpt sollys
- Gatelys eller lys fra et møtende kjøretøy reflekteres i våt veibane, for eksempel i en sølepytt på veien
- Det er plassert et objekt på dashbordet

- Bilen din blir tauet
- Omgivelsene er veldig lyse
- Omgivelsene er veldig mørke, slik som i en tunnel osv.
- Lysstyrken endrer seg plutselig, for eksempel ved innkjøring eller utkjøring av en tunnel
- Det er dårlig lys ute og frontlysene er ikke på eller de er svake
- Det kjøres gjennom damp, røyk eller skygge
- Kun del av kjøretøy, fotgjenger eller syklist registreres
- Kjøretøyet foran er en buss, tung lastebil, lastebil med last som har uvanlig form, tilhenger osv.
- Kjøretøyet foran har ikke baklys, har uvanlig plassering av baklys osv.
- Det er dårlig lys ute og baklysene er ikke på eller de er svake
- Baksiden av kjøretøyet foran er lite, eller kjøretøyet ser ikke normalt ut, for eksempel når kjøretøyet er vippet, veltet eller siden av bilen er synlig osv.
- Kjøretøyet foran har lav eller høy bakkeklaring
- Et kjøretøy, en fotgjenger eller syklist skjærer plutselig inn foran
- Kjøretøyet foran registreres sent
- Kjøretøyet foran blir plutselig blokkert av en hindring
- Kjøretøyet foran skifter brått kjørefelt eller bremses plutselig
- Kjøretøyet foran er bøyd ut av form
- Kjøretøyet foran har høy eller lav hastighet
- Kjøretøyet foran styrer i motsatt retning av din bil for å unngå en kollisjon
- Din bil skifter kjørefelt i lav hastighet når det er et kjøretøy foran
- Kjøretøyet foran er dekket av snø
- Du kjører ut av eller returnerer til kjørefeltet
- Ujevn kjøring
- Du kjører i en rundkjøring og kjøretøyet foran deg registreres ikke
- Du kjører kontinuerlig i en sirkel
- Kjøretøyet foran deg har en uvanlig form
- Kjøretøyet foran kjøres opp eller ned en bakke.
- Fotgjengeren eller syklisten registreres ikke fullt ut, for eksempel hvis fotgjengeren lener seg forover eller ikke går i helt oppreist stilling
- Fotgjengeren eller syklisten bruker klær eller utstyr som gjør det vanskelig å registrere vedkommende som en fotgjenger eller syklist



Illustrasjonen ovenfor viser bildet til frontkameraet, som kommer til å oppdage en annen bil, fotgjenger eller syklist.

- Fotgjengeren eller syklisten foran beveger seg veldig raskt
- Fotgjengeren eller syklisten foran er kort eller befinner seg i en lav stilling
- Fotgjengeren eller syklisten foran har nedsatt førlighet
- Fotgjengeren eller syklisten foran beveger seg på tvers av kjøretøretningen



- Det er en gruppe fotgjengere, syklister eller en stor gjeng foran
- Fotgjengeren eller syklisten har på seg klær som går i ett med bakgrunnen, noe som gjør det vanskelig å registrere
- Fotgjengeren eller syklisten er vanskelig å skjelne fra strukturer med lignende form i omgivelsene
- Du kjører forbi fotgjenger, syklist, veiskilt, strukturer osv. nær krysset
- Kjøring på parkeringsplass
- Kjøring gjennom bomstasjon, veiarbeidsområde, på grusvei, vei med delvis fast dekke, ujevn vei, over fartsdumper osv.
- Kjøring på svingete vei eller i hellinger osv.
- Ved kjøring på følgende steder
  - Steder der det er damp, røyk eller skygger
  - Rundt tunneler og jernbanebroer
  - Områder med få kjøretøy eller strukturer i nærheten (ørken, sletteland, forsteder osv.)
  - Parkeringsplass
  - Bomstasjoner, veiarbeidsområder, uasfalterte veier, veier med delvis fast dekke, ujevne veier, fartsdumper osv.
  - Steder der det er jernbanespor eller andre metallgjenstander i veibanen
  - Veier med helling, svingete veier osv.
  - Steder der det er trær eller gatelys
  - Smale veier med trær eller gress
  - Steder med forstyrrelser som følge av kraftige radiobølger og elektrisk støy
- Når bilen beveger seg på en ustabil måte eller rister kraftig
- Når bilens høyde endrer seg betydelig på grunn av unormalt dekktrykk eller overbelastning av bagasjerommet



### ADVARSEL

- Kjøring i svinger

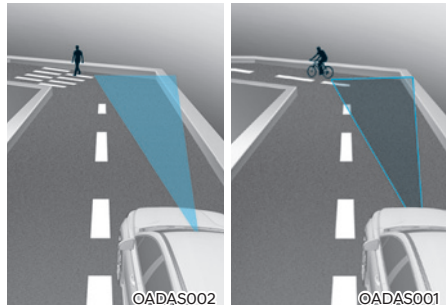
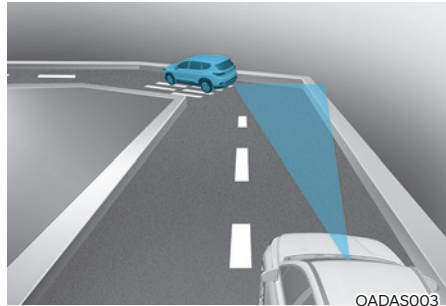

**Assistansesystem for unngåelse av frontkollisjon vil kanskje ikke registrere andre kjøretøy eller fotgjengere foran deg på svingete veier som påvirker sensorenes ytelse negativt. Det kan føre til at det ikke utløses varsel og at bremsing ikke assisteres når det er nødvendig.**

**Ved kjøring på svingete vei må du opprettholde en trygg bremseavstand, og ved behov, styre bilen og trå på bremsepedalen for å senke hastigheten for å opprettholde en sikker avstand.**

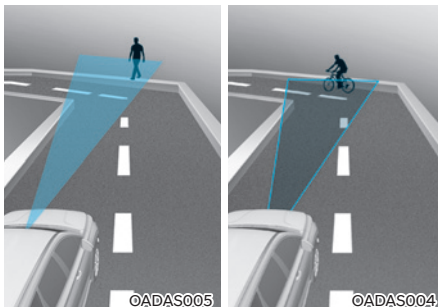
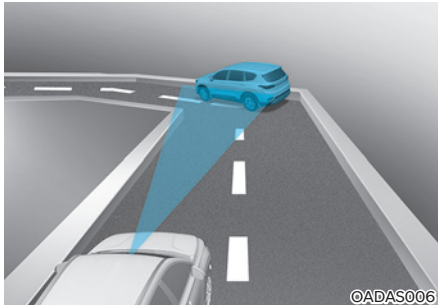

Assistansesystemet for unngåelse av frontkollisjon kan registrere kjøretøyer, fotgjengere eller sykklister i kjørefeltet ved siden av eller utenfor kjørefeltet ved kjøring på svingete veier.

I så fall kan det hende at assistansesystemet for unngåelse av frontkollisjon nødvendig alarmerer føreren og kontrollerer bremsen. Sjekk alltid veiforholdene rundt bilen.

## • Kjøring i skråninger

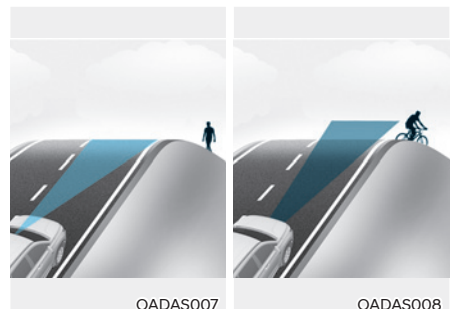

Assistansesystem for unngåelse av frontkollisjon vil kanskje ikke registrere andre kjøretøy, fotgjengere eller sykklister foran deg ved kjøring opp eller ned bakker som påvirker sensorenes ytelse negativt. Dette kan føre til unødvendig varsling, bremsekontroll eller styreassistanse eller ingen varsel, bremsekontroll eller styreassistanse når det er behov.

I tillegg kan bilens hastighet reduseres raskt når det plutselig registreres kjøretøy, fotgjenger eller syklist foran.

Du må alltid følge med på veien ved kjøring i opp- eller nedoverbakker, og, ved behov, styre bilen og trå på bremsepedalen for å senke hastigheten din for å opprettholde en sikker avstand.

- Når du bytter kjørefelt

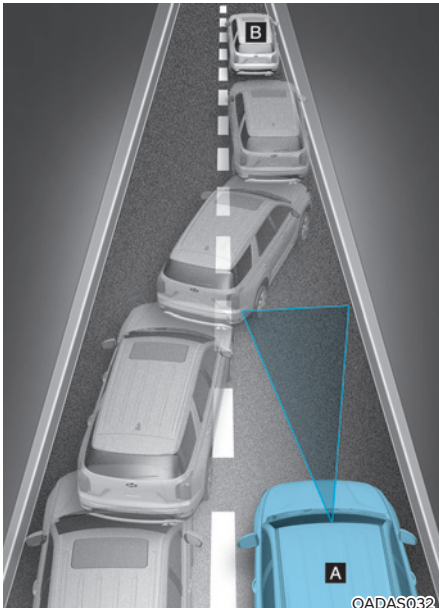

[A] : Kjøring med bilen,  
[B] : Når kjøretøyet endrer fil

Når et kjøretøy beveger seg inn i ditt kjørefelt fra et tilstøtende kjørefelt kan det ikke bli registrert av sensoren før det er i sensorens registreringsområde. Assistansesystem for unngåelse av frontkollisjon vil kanskje ikke registrere kjøretøyet med en gang når kjøretøyet brått skifter kjørefelt. I så fall må du opprettholde en trygg bremseavstand, og, ved behov, styre din bil og trå på bremsepedalen for å senke hastigheten for å opprettholde en sikker avstand.

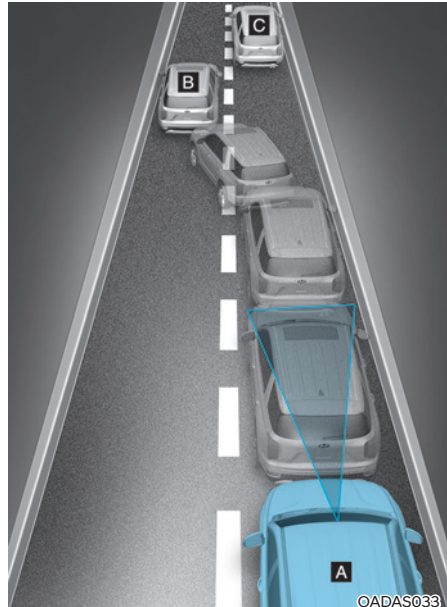

[A] : Kjøring med bilen,  
[B] : Når kjøretøyet endrer fil,  
[C] : Når kjøretøyet er på den samme filen

Når et kjøretøy foran deg kjører ut av kjørefeltet, kan det hende at assistansesystemet for unngåelse av frontkollisjon ikke umiddelbart registrerer det nye kjøretøyet som nå befinner seg foran deg.

I så fall må du opprettholde en trygg bremseavstand, og, ved behov, styre din bil og trå på bremsepedalen for å senke hastigheten for å opprettholde en sikker avstand.

- Registrering av kjøretøy

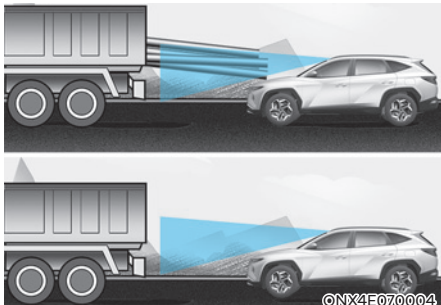

Hvis kjøretøyet foran deg har last som stikker ut bakover fra førerhytten, eller hvis kjøretøyet foran deg har en høyere bakkeklaring, må det tas spesielle forholdsregler. Det kan hende at assistansesystemet for unngåelse av frontkollisjon ikke er i stand til å registrere last som stikker ut fra kjøretøyet. I så fall må du opprettholde en trygg bremseavstand fra det bakerste objektet, og, ved behov styre din bil og trå på bremsepedalen for å senke kjørehastigheten for å opprettholde avstanden.

## ADVARSEL

- Når du kjører med tilhenger eller tauer et annet kjøretøy anbefaler vi at du for sikkerhets skyld slår av assistansesystem for unngåelse av frontkollisjon.
- Assistansesystem for unngåelse av frontkollisjon kan slå inn hvis det registreres objekter som ligner kjøretøy, fotgjengere eller syklister i form eller egenskaper.
- Assistansen for unngåelse av frontkollisjon fungerer ikke for sykler, motorsykler eller mindre gjenstander som er utstyrt med hjul, for eksempel koffertor, handlevogner eller barnevogner.
- Assistansesystem for unngåelse av frontkollisjon vil kanskje ikke fungere normalt hvis det er sterke elektromagnetiske forstyrrelser.
- Assistansesystem for unngåelse av frontkollisjon vil kanskje ikke fungere på 15 sekunder etter at bilen eller frontkamera er startet.

## ASSISTANSESYSTEM FOR UNNGÅELSE AV FRONTKOLLISJON (FCA) (SENSORFUSJON) (UTSTYRSAVHENGIG)

### Grunnleggende funksjon

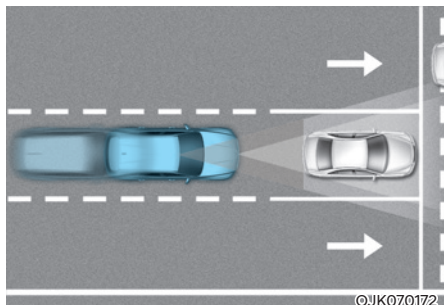

Assistansen for unngåelse av frontkollisjon er utviklet for å bidra til å registrere og overvåke bilen foran deg eller bidra til å registrere en fotgjenger eller syklist i kjørebanelen og varsle føreren om at en kollisjon er nært forestående med varselmelding og lydvarsel, og om nødvendig aktivere nødbremsing.

### Kryssving-funksjon

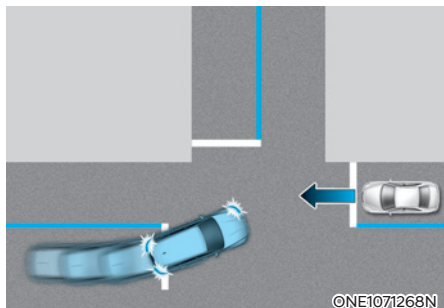

Kryssving-funksjon vil bidra til å unngå en kollisjon med et møtende kjøretøy i et tilstøtende kjørefelt ved svinging til venstre i et kryss med blinklys aktivert ved å aktivere nødbremsing.

### Registreringssensor

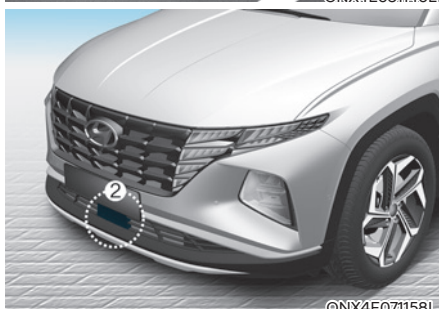

- [1] : Frontkamera,
- [2] : Frontradar

Se bildet over for nøyaktig plassering av registreringssensorene.



## FORSIKTIG

Ta følgende forholdsregler for å opprettholde optimal ytelse for registreringssensoren:

- Demonter aldri registreringssensoren eller sensorenheten eller påfør noen form for støt.
- Hvis støtfangeren foran, frontruten, radaren eller kameraet har blitt erstattet eller reparert anbefaler vi at du får bilen inspisert av en autorisert HYUNDAI-forhandler.
- Sett aldri tilbehør eller klistremerker på frontruten, eller farg frontruten.
- Utvis ekstrem forsiktighet for å holde kameraet tørt.
- Legg aldri gjenstander som reflekterer lyset (f.eks. hvitt papir eller et speil) på dashbordet.
- Ikke plasser gjenstander i nærheten av frontruten, og monter heller ikke tilbehør på frontruten.

Dette kan ha en negativ innvirkning på klimakontrollsystemets funksjon for avriming og duggfjerning, noe som kan føre til at førerassistansesystemene ikke fungerer.

- Ikke sett på skiltramme eller gjenstander som klistremerker, film eller kufanger i nærheten av frontradarens deksel.
- Hold alltid frontradaren og dekselet rent og fritt for skitt og smuss.

Bruk bare myke kluter til å vaske bilen. Ikke spray trykksatt vann direkte på sensoren eller sensordekselet.

- Hvis det har blitt brukt unødvendig kraft på eller rundt radaren kan det hende at assistansesystemet for unngåelse av frontkollisjon ikke fungerer skikkelig selv om det ikke vises en varselmelding på instrumentpanelet. Vi anbefaler at du får bilen kontrollert hos en autorisert HYUNDAI-forhandler.
- Bruk originale deler eller tilsvarende som er spesifisert for kjøretøyet ditt til å reparere eller skifte ut et ødelagt frontradardeksel.  
Ikke påfør maling på frontradarens deksel.

### Innstillinger for assistansesystemet for unngåelse av frontkollisjon



#### Frontsikkerhet

Med motorens start/stopp-knapp i ON, velg eller fravelg 'Førerassistanse → Frontsikkerhet' fra menyen Innstillinger for å velge hvorvidt hver funksjon skal brukes.

- Hvis "Aktiv assistanse" er valgt, vil assistansesystemet for unngåelse av frontkollisjon varsle føreren med en varselmelding, et lydvarsel og vibrasjon i rattet (utstyrsavhengig), avhengig av risikonivået for kollisjon. Bremsassistert vil bli brukt avhengig av risikonivået for kollisjon.
- Hvis "Bare advarsel" er valgt, vil assistansesystemet for unngåelse av frontkollisjon varsle føreren med en varselmelding, et lydvarsel og vibrasjon i rattet (utstyrsavhengig), avhengig av risikonivået for kollisjon. Bremsing vil ikke bli assistert. Føreren må om nødvendig bruke bremspedalen eller styre bilen.
- Hvis 'Off' (Av) er valgt, vil assistansesystemet for unngåelse av frontkollisjon slås av. Varsellampen  vil tennes på instrumentpanelet.

Føreren kan overvåke PÅ/AV-status for assistansesystem for unngåelse av frontkollisjon fra menyen Innstillinger. Hvis -varsellampen fortsetter å lyse når assistansesystemet for unngåelse av frontkollisjon er på, anbefaler vi at du får bilen kontrollert av en godkjent HYUNDAI-forhandler.

#### ADVARSEL

Når motoren startes på nytt vil assistansesystem for unngåelse av frontkollisjon alltid slå seg på. Hvis "Off" (Av) er valgt, må imidlertid føreren alltid være oppmerksom på omgivelsene og kjøre sikkert.

#### FORSIKTIG

- Hvis 'Warning Only' (Kun alarm) er valgt vil ikke bremsing bli assistert.
- Innstillingene for frontsikkerhet inkluderer 'Grunnleggende funksjon' og 'Kryssvinging'.
- Vibrasjon i rattet (utstyrsavhengig) kan slås på eller av. Velg eller fravelg 'Førerassistanse → Haptisk varsel' fra menyen Innstillinger (utstyrsavhengig).

#### Informasjon

Assistansesystemet for unngåelse av frontkollisjon vil slås av når ESC slås av ved å trykke på og holde inne knappen ESC OFF (AV). Varsellampen  vil tennes på instrumentpanelet.





### Varseltid

Med ENGINE START/STOP (Start/stopp-knappen) i ON, velg 'Driver Assistance → Warning Timing' (Førerassistanse → Varseltid) fra menyen Innstillinger for å endre den innledende varselaktiveringstiden for systemet for unngåelse av frontkollisjon.

Når bilen leveres er varseltid satt til 'Normal'. Hvis du endrer varslingstidspunktet, kan varslingstiden for andre systemer for førerassistanse endres.

- Normal: Bruk under vanlige kjøreforhold. Endre innstillingen til "Sen" hvis varselet er for følsomt.
- Sen: Du varsles senere.



### Lydnivå for varsel

Med motoren slått på velger du 'Førerassistanse → Varselvolum' fra menyen Innstillinger for å endre volumet for advarsler til 'Høy', 'Medium', 'Lav' eller 'Av' (utstyrsavhengig) for systemet for unngåelse av frontkollisjon.

Selv om 'Av' er valgt, vil imidlertid ikke varselvolumet for assistansesystemet for unngåelse av frontkollisjon slås av, men i stedet høres ut som 'Lav'.

Hvis du endrer varselvolumet kan varselvolumet for andre systemer for førerassistanse endres.



### FORSIKTIG

- Innstillingen for varseltid og varselvolum gjelder for alle funksjoner for system for unngåelse av frontkollisjon.
- Selv om 'Normal' er valgt for varseltid, hvis kjøretøyet foran plutselig stopper, kan det hende at den innledende aktiveringstiden ikke virker sen.
- Velg "Late" (Senere) for varseltid i lett trafikk og lav kjørehastighet.



### Informasjon

Hvis motoren startes på nytt vil varseltid og varselvolum beholde siste innstilling.



### Bruk av assistansesystemet for unngåelse av frontkollisjon

#### Grunnleggende funksjon

##### Advarsel og kontroll

Den grunnleggende innstillingen for forhindring av kollisjon er laget for å advare og kontrollere kjøretøyet avhengig av kollisjonsnivået: 'Kollisjonsadvarsel', 'Nødbremning' og 'Stoppe bilen og avslutte bremsekontroll'.



##### Kollisjonsadvarsel

- For å varsle føreren om en kollisjon, blir varselmeldingen 'Kollisjonsadvarsel' vist på instrumentpanelet, det høres en varsellyd og rattet vil vibrere (utstyrsavhengig).
- Hvis det registreres et kjøretøy foran, vil funksjonen være aktiv når din bils hastighet er mellom omtrent 10–180 km/t.
- Hvis det registreres en fotgjenger eller syklist foran, vil funksjonen være aktiv når din bils hastighet er mellom omtrent 10–85 km/t.



##### Nødbremning

- For å varsle føreren om at bremsingen blir assistert, blir varselmeldingen 'Nødbremning' vist på instrumentpanelet, det høres en varsellyd og rattet vil vibrere (utstyrsavhengig).
- Funksjonen aktiveres under følgende forhold, avhengig av målet og graden av risiko.
  - Målkjøretøy (svak bremsing):  
Bilens hastighet er mellom ca. 10–180 km/t
  - Målkjøretøy (kraftig bremsing):  
Bilens hastighet er mellom ca. 10–85 km/t
- Hvis det registreres en fotgjenger eller syklist foran, vil funksjonen være aktiv når din bils hastighet er mellom omtrent 10–65 km/t.
- I en situasjon med nødbremning blir bremsing assistert med sterk bremsekraft av funksjonen for å bidra til å forhindre kollisjon med kjøretøyet, fotgjengeren eller syklisten foran.



### Stoppe bilen og avslutte bremsekontroll

- Når bilen har stoppet på grunn av nødbremsing vil varselmeldingen 'Drive carefully' (Kjør forsiktig) vises på instrumentpanelet.  
For din egen sikkerhet bør du trå inn bremsepedalen umiddelbart og sjekke omgivelsene.
- Bremsekontroll vil avsluttes omtrent 2 sekunder etter at bilen er stoppet med nødbremsing.

### Kryssving-funksjon

Kryssving-funksjonen kommer til å hjelpe til med å advare og kontrollere kjøretøyet avhengig av kollisjonsnivået: 'Kollisjonsadvarsel', 'Nødbremsing' og 'Stoppe bilen og avslutte bremsekontroll!'.



### Kollisjonsadvarsel

- For å varsle føreren om en kollisjon, blir varselmeldingen 'Kollisjonsadvarsel' vist på instrumentpanelet, det høres en varsellyd og rattet vil vibrere (utstyrsavhengig).
- Funksjonen vil være i drift når din bils hastighet er mellom omtrent 10–30 km/t og det møtende kjøretøyets hastighet er mellom omtrent 30–70 km/t.



### Nødbremsing

- For å varsle føreren om at bremsingen blir assistert, blir varselmeldingen 'Nødbremsing' vist på instrumentpanelet, det høres en varsellyd og rattet vil vibrere (utstyrsavhengig).
- Funksjonen vil være i drift når din bils hastighet er mellom omtrent 10~30 km/t og det møtende kjøretøyets hastighet er mellom omtrent 30~70 km/t.
- I en situasjon med nødbremsing blir bremsing assistert med sterk bremskraft av funksjonen for å bidra til å forhindre kollisjon med det møtende kjøretøyet.



### Stoppe bilen og avslutte bremsekontroll

- Når bilen har stoppet på grunn av nødbremsing vil varselmeldingen 'Drive carefully' (Kjør forsiktig) vises på instrumentpanelet.  
For din egen sikkerhet bør du trå inn bremsepedalen umiddelbart og sjekke omgivelsene.
- Bremsekontroll vil avsluttes omtrent 2 sekunder etter at bilen er stoppet med nødbremsing.

## **i** Informasjon

**Kryssving-funksjonen kommer til å aktiveres kun når føreren snur til venstre hvis føreriset er på venstre side. Kryssving-funksjonen kommer til å aktiveres kun når føreren snur til høyre hvis føreriset er på høyre side.**



## ADVARSEL

Ta følgende forholdsregler når du bruker assistansesystemet for unngåelse av frontkollisjon:

- For din sikkerhet bør du endre innstillinger etter å ha parkert bilen på et sikkert sted.
- Med 'Active Assist' (Aktiv assistent) eller 'Warning Only' (Kun alarm) vil assistansesystemet for unngåelse av frontkollisjon vil slås av automatisk når ESC slås av ved å trykke og holde knappen ESC OFF (AV) i mer enn 3 sekunder. I dette tilfellet kan ikke assistansesystemet for unngåelse av frontkollisjon startes fra menyen Innstillinger, og -varsellampen vil lyse på instrumentpanelet, noe som er normalt. Assistansesystemet for unngåelse av frontkollisjon vil beholde siste innstilling når ESC slås på ved å trykke på knappen ESC OFF (AV).
- Assistansesystemet for unngåelse av frontkollisjon fungerer ikke i alle situasjoner og kan ikke unngå alle kollisjoner.
- Føreren er ansvarlig for å kontrollere bilen. Ikke stol kun på assistansesystemet for unngåelse av frontkollisjon. Hold i stedet en trygg bremseavstand og, ved behov, trå på bremsepedalen for å redusere hastigheten eller stoppe bilen.
- Bruk aldri assistansesystemet for unngåelse av frontkollisjon med overlegg mot mennesker, objekter osv. Det kan føre til alvorlige skader eller dødsfall.
- Assistansesystemet for unngåelse av frontkollisjon vil kanskje ikke fungere hvis føreren trår på bremsepedalen for å unngå kollisjon.

- Avhengig av veien og kjøreforhold kan det hende at assistansesystemet for unngåelse av frontkollisjon advarer føreren sent eller ikke i det hele tatt.
- Når assistansesystemet for unngåelse av frontkollisjon er i bruk kan bilen stoppe brått, noe som kan føre til personskade på passasjerer og at løse objekter flytter seg. Ha alltid sikkerhetsbeltet på og sikre løse objekter.
- Hvis det blir vist en varselmelding eller avgitt en varsellyd for et annet system kan det hende at varselmelding eller varsellyd for assistansesystemet for unngåelse av frontkollisjon ikke blir gitt.
- Det kan hende at du ikke hører varsellyden for assistansesystemet for unngåelse av frontkollisjon hvis omgivelsene er bråkete.
- Assistansesystemet for unngåelse av frontkollisjon kan slå seg av eller ikke fungere som det skal, avhengig av veiforhold og omgivelser.



## ADVARSEL

- Selv om det har oppstått problemer med assistansesystemet for unngåelse av frontkollisjon vil bilens grunnleggende bremseytelse fungere på riktig måte.
- Under nødbremsing vil bremsekontrollen til assistansesystemet for unngåelse av frontkollisjon automatisk bli avbrutt når føreren trækker hardt på gasspedalen eller styrer bilen med brå bevegelser.



## FORSIKTIG

- Hastighetsområdet hvor assistansesystemet for unngåelse av frontkollisjon kan reduseres, avhengig av bilens tilstand, fotgjenger eller syklist foran og omgivelsene. Assistansesystemet for unngåelse av frontkollisjon vil kanskje kun varsle føreren, eller det vil kanskje ikke fungere.
- Assistansesystemet for unngåelse av frontkollisjon vil være i drift under visse betingelser ved å bedømme risikonivået basert på forhold ved møtende kjøretøy, kjøreretning, hastighet og omgivelser.





## Informasjon

- I en situasjon hvor en kollisjon er forestående kan bremsing bli assistert av assistansesystemet for unngåelse av frontkollisjon hvis førerens bremsing ikke er tilstrekkelig.
- Bildene og fargene på instrumentpanelet kan variere avhengig av instrumentpaneltypen eller temaet som er valgt for instrumentpanelet.

## Begrensninger og funksjonsfeil for assistansesystemet for unngåelse av frontkollisjon

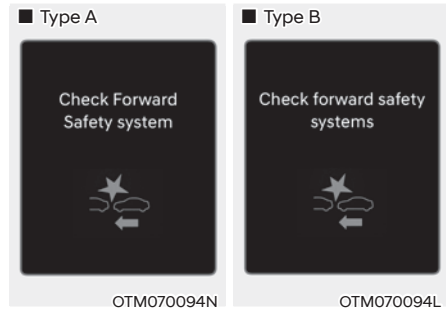
### Funksjonsfeil for assistansesystemet for unngåelse av frontkollisjon



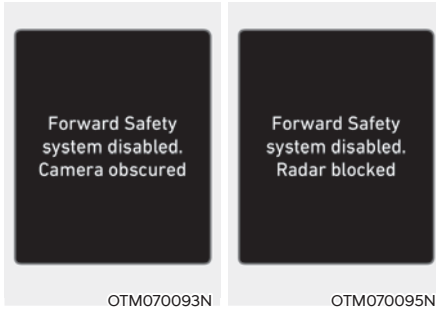

Når assistanse for unngåelse av frontkollisjon ikke fungerer som det skal vil varselmeldingen 'Check Forward Safety system(s)' (Sjekk sikkerhetssystem foran) vises og varsellypene  og  vil lyse opp på instrumentpanelet. Vi anbefaler at du får bilen kontrollert hos en autorisert HYUNDAI-forhandler.

## Assistansesystem for unngåelse av frontkollisjon deaktivert



Når den delen av frontruten hvor frontkamera er plassert, frontradardeksel eller sensor er tildekket av fremmedlegemer som snø eller regn, kan det redusere registreringsevnen og midlertidig begrense eller deaktivere assistansesystemet for unngåelse av frontkollisjon.

Hvis dette skjer blir varselmelding 'System for fronsikkerhet deaktivert. Camera obscured' eller Forward Safety system(s) disabled. Radar blokkert' vist og varsellampene  og  vil lyse opp på instrumentpanelet.

Assistansesystemet for unngåelse av frontkollisjon vil fungere som normalt igjen når snø, regn eller fremmedlegemer fjernes.

Vi anbefaler at bilen inspiseres hos en HYUNDAI-forhandler hvis assistansesystemet for unngåelse av frontkollisjon ikke fungerer som normalt etter at hindringer (snø, regn eller fremmedlegemer) er fjernet (inkludert tilhenger, stativ e.l. fra støtfangeren bak).

## ADVARSEL

- Selv om varselmeldingen eller varsellampen ikke vises på instrumentpanelet kan det hende at assistansesystemet for unngåelse av frontkollisjon ikke fungerer som det skal.
- Det kan skje at assistansesystemet for unngåelse av frontkollisjon ikke fungerer riktig i et område (for eksempel i åpent terreng), der noen stoffer ikke oppdages etter at du har slått PÅ motoren.

### Begrensninger for assistansesystemet for unngåelse av frontkollisjon

Assistansesystemet for unngåelse av frontkollisjon vil kanskje ikke fungere skikkelig eller det kan fungere på uventet måte under følgende forhold:

- Registreringssensor eller omgivelsene er skitten eller skadet
- Temperaturen rundt frontkameraet er høy eller lav
- Kameralinsen er kontaminert på grunn av soting, film eller belegg på frontruten, skader på ruten eller fremmedlegemer som har satt seg fast (klistremerker, insekter osv.) på ruten.
- Fukt på frontruten har frosset eller er ikke helt fjernet
- Spylervæske sprayes hele tiden eller vindusviskeren er på
- Det kjøres i kraftig regn eller snø eller det er tykk tåke
- Synsfeltet for frontkameraet reduseres av skarpt sollys
- Gatelys eller lys fra et møtende kjøretøy reflekteres i våt veibane, for eksempel i en sølepytt på veien
- Det er plassert et objekt på dashbordet

- Bilen din blir tauet
- Omgivelsene er veldig lyse
- Omgivelsene er veldig mørke, slik som i en tunnel osv.
- Lysstyrken endrer seg plutselig, for eksempel ved innkjøring eller utkjøring av en tunnel
- Det er dårlig lys ute og frontlysene er ikke på eller de er svake
- Det kjøres gjennom damp, røyk eller skygge
- Kun del av kjøretøy, fotgjenger eller syklist registreres
- Kjøretøyet foran er en buss, tung lastebil, lastebil med last som har uvanlig form, tilhenger osv.
- Kjøretøyet foran har ikke baklys, har uvanlig plassering av baklys osv.
- Det er dårlig lys ute og baklysene er ikke på eller de er svake
- Baksiden av kjøretøyet foran er lite, eller kjøretøyet ser ikke normalt ut, for eksempel når kjøretøyet er vippet, veltet eller siden av bilen er synlig osv.
- Kjøretøyet foran har lav eller høy bakkeklaring
- Et kjøretøy, en fotgjenger eller syklist skjærer plutselig inn foran
- Støtfangeren rundt frontradaren har fått et støt, er skadet eller frontradar er ute av stilling
- Temperaturen rundt frontradaren er høy eller lav
- Kjøring gjennom en tunnel eller over en jernbro
- Kjøring der det er få kjøretøyer eller strukturer på store områder (dvs. ørken, eng, forstad osv.)
- Kjøring i nærheten av områder der det finnes metallstoffer, f.eks. veiarbeidsområder, jernbane osv.
- Det er et materiale i nærheten som reflekteres veldig godt av frontradaren, slik som autovern, kjøretøy i nærheten osv.
- Syklisten foran er på en sykkel av et materiale som ikke reflekteres av frontradaren
- Kjøretøyet foran registreres sent
- Kjøretøyet foran blir plutselig blokkert av en hindring
- Kjøretøyet foran skifter brått kjørefelt eller bremses plutselig
- Kjøretøyet foran er bøyd ut av form
- Kjøretøyet foran har høy eller lav hastighet
- Kjøretøyet foran styrer i motsatt retning av din bil for å unngå en kollisjon
- Din bil skifter kjørefelt i lav hastighet når det er et kjøretøy foran
- Kjøretøyet foran er dekket av snø
- Du kjører ut av eller returnerer til kjørefeltet
- Ujevn kjøring
- Du kjører i en rundkjøring og kjøretøyet foran deg registreres ikke
- Du kjører kontinuerlig i en sirkel
- Kjøretøyet foran deg har en uvanlig form
- Kjøretøyet foran kjøres opp eller ned en bakke.
- Fotgjengeren eller syklisten registreres ikke fullt ut, for eksempel hvis fotgjengeren lener seg forover eller ikke går i helt oppreist stilling
- Fotgjengeren eller syklisten bruker klær eller utstyr som gjør det vanskelig å registrere vedkommende som en fotgjenger eller syklist

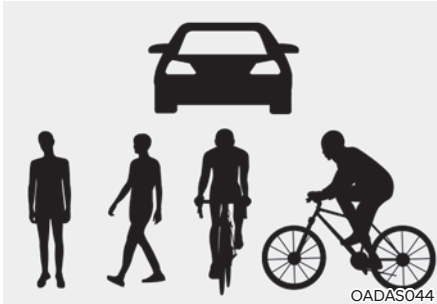

Illustrasjonen ovenfor viser bildet til frontkameraet, som kommer til å oppdage en annen bil, fotgjenger eller syklist.

- Fotgjengeren eller syklisten foran beveger seg veldig raskt
- Fotgjengeren eller syklisten foran er kort eller befinner seg i en lav stilling
- Fotgjengeren eller syklisten foran har nedsatt førlighet
- Fotgjengeren eller syklisten foran beveger seg på tvers av kjøreretningen
- Det er en gruppe fotgjengere, syklist eller en stor gjeng foran
- Fotgjengeren eller syklisten har på seg klær som går i ett med bakgrunnen, noe som gjør det vanskelig å registrere
- Fotgjengeren eller syklisten er vanskelig å skjelve fra strukturer med lignende form i omgivelsene
- Du kjører forbi fotgjenger, syklist, veiskilt, strukturer osv. nær krysset
- Kjøring på parkeringsplass
- Kjøring gjennom bomstasjon, veiarbeidsområde, på grusvei, vei med delvis fast dekke, ujevn vei, over fartsdumper osv.
- Kjøring på svingete vei eller i hellinger osv.
- Kjøring hvor det er trær eller gatelys langs veien
- Dårlige veiforhold forårsaker kraftige vibrasjoner under kjøring
- Bilen din er lav eller høy på grunn av tung last, unormalt lufttrykk i dekkene osv.
- Ved kjøring på en smal vei med kraftig vegetasjon
- Det er elektromagnetiske forstyrrelser, som ved kjøring i et område med kraftige radiobølger eller elektrisk støy



 **ADVARSEL**

- Kjøring i svinger

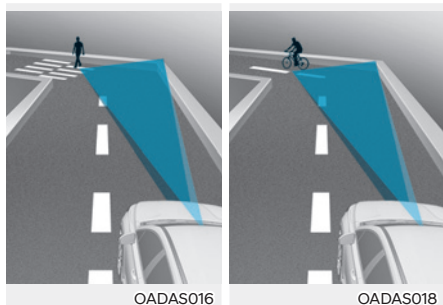
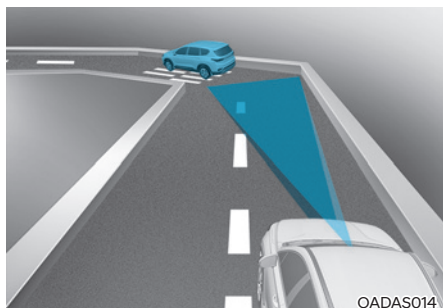

Assistansesystem for unngåelse av frontkollisjon vil kanskje ikke registrere andre kjøretøy, fotgjengere eller syklistere foran deg på svingete veier som påvirker sensorenes ytelse negativt. Det kan føre til at advarsel og assistert bremsing ikke skjer selv om det er nødvendig.

Ved kjøring på svingete vei må du opprettholde en trygg bremselengde, og, ved behov, styre bilen og trå på bremsepedalen for å senke hastigheten for å opprettholde en sikker avstand.

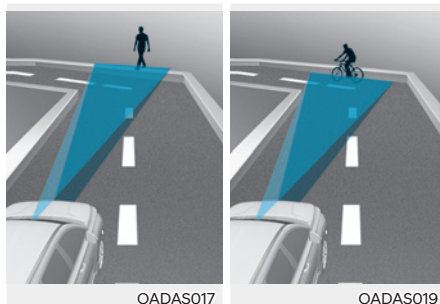
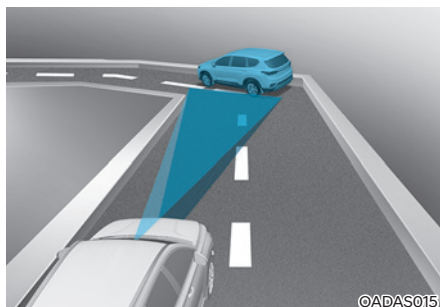

Assistansesystemet for unngåelse av frontkollisjon kan registrere kjøretøyer, fotgjengere eller syklistere i kjørefeltet ved siden av eller utenfor kjørefeltet ved kjøring på svingete veier.

Det kan føre til at advarsel og assistert bremsing ikke skjer selv om det er nødvendig. Sjekk alltid veiforholdene rundt bilen.

- Kjøring på vei som heller

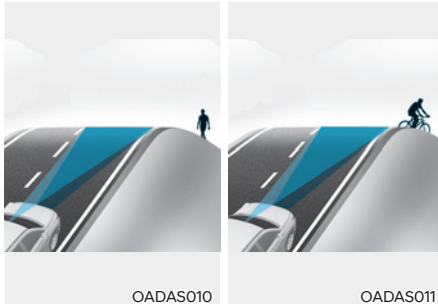

Assistansesystem for unngåelse av frontkollisjon vil kanskje ikke registrere andre kjøretøy, fotgjengere eller syklister foran deg ved kjøring opp eller ned bakker som påvirker sensorenes ytelse negativt. Dette kan føre til unødvendig varsling eller bremsekontroll eller uteblivende varsel eller bremsekontroll når det er nødvendig. I tillegg kan bilens hastighet reduseres raskt når det plutselig registreres kjøretøy, fotgjenger eller syklist foran.

Du må alltid følge med på veien ved kjøring i opp- eller nedoverbakker, og, ved behov, styre bilen og trå på bremsepedalen for å senke hastigheten din for å opprettholde en sikker avstand.

- Når du bytter kjørefelt

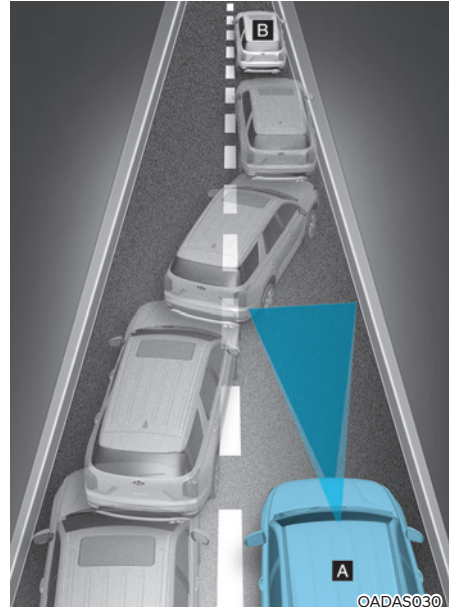

[A] : Kjøring med bilen,

[B] : Når kjøretøyet endrer fil

Når et kjøretøy beveger seg inn i ditt kjørefelt fra et tilstøtende kjørefelt kan det ikke bli registrert av sensoren før det er i sensorens registreringsområde. Assistansesystem for unngåelse av frontkollisjon vil kanskje ikke registrere kjøretøyet med en gang når kjøretøyet brått skifter kjørefelt. I så fall må du opprettholde en trygg bremseavstand, og, ved behov, styre din bil og trå på bremsepedalen for å senke hastigheten for å opprettholde en sikker avstand.

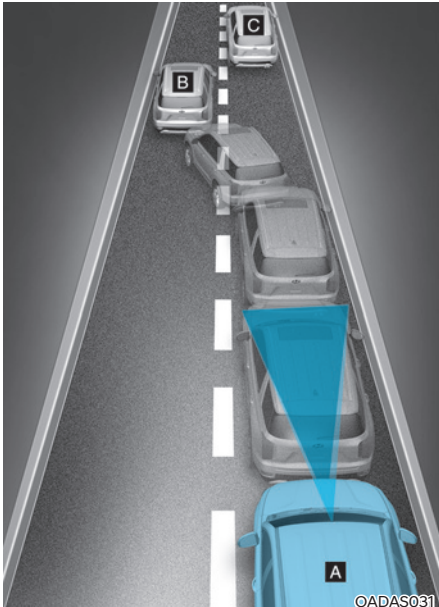

[A] : Kjøretøyet ditt, [B] : Når kjøretøyet endrer fil,  
[C] : Når kjøretøyet er på den samme filen

Når et kjøretøy foran deg kjører ut av kjørefeltet, kan det hende at assistansesystemet for unngåelse av frontkollisjon ikke umiddelbart registrerer det nye kjøretøyet som nå befinner seg foran deg. I så fall må du opprettholde en trygg bremseavstand, og, ved behov, styre din bil og trå på bremsepedalen for å senke hastigheten for å opprettholde en sikker avstand.

### • Registrering av kjøretøy

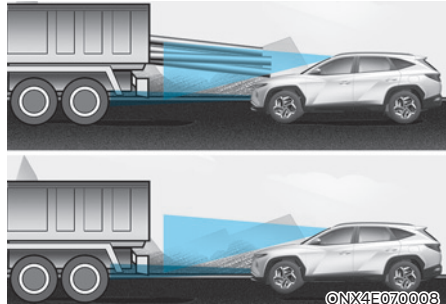

Hvis kjøretøyet foran deg har last som stikker ut bakover fra førerhytten, eller hvis kjøretøyet foran deg har en høyere bakkeklaring, må det tas spesielle forholdsregler. Det kan hende at assistansesystemet for unngåelse av frontkollisjon ikke er i stand til å registrere last som stikker ut fra kjøretøyet. I så fall må du opprettholde en trygg bremseavstand fra det bakerste objektet, og, ved behov styre din bil og trå på bremsepedalen for å senke kjørehastigheten for å opprettholde avstanden.



## ADVARSEL

- Når du kjører med tilhenger eller tauet et annet kjøretøy anbefaler vi at du for sikkerhets skyld slår av assistansesystem for unngåelse av frontkollisjon.
- Assistansesystem for unngåelse av frontkollisjon kan slå inn hvis det registreres objekter som ligner kjøretøy, fotgjengere eller syklist i form eller egenskaper.
- Assistansen for unngåelse av frontkollisjon fungerer ikke for sykler, motorsykler eller mindre gjenstander som er utstyrt med hjul, for eksempel koffert, handlevogner eller barnevogner.
- Assistansesystem for unngåelse av frontkollisjon vil kanskje ikke fungere på riktig måte hvis det er sterke elektromagnetiske forstyrrelser.
- Assistansesystem for unngåelse av frontkollisjon vil kanskje ikke fungere på 15 sekunder etter at bilen eller frontkamera er startet.

## FILHOLDERASSISTENT (LKA) (UTSTYRSAVHENGIG)

Filholderassistent er utviklet for å registrere kjørefeltmerkinger (eller veikanter) ved kjøring over en viss hastighet. Filholderassistent vil varsle føreren hvis bilen forlater kjørefeltet uten bruk av blinklys eller vil automatisk hjelpe førerens styring for å forhindre at bilen forlater kjørefeltet.

### Registreringssensor

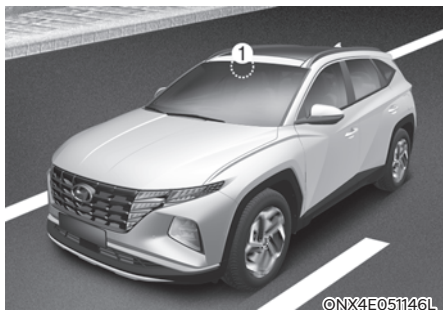

[1] : Frontkamera

Frontkamera brukes som registreringssensor for å registrere kjørefeltmerkinger (eller veikanter). Se bildet over for nøyaktig plassering av registreringssensoren.



### FORSIKTIG

For mer informasjon om forholdsregler for frontkameraet, se delen "Assistansesystem for unngåelse av frontkollisjon (FCA)" i kapittel 7.

### Innstillinger for filholderassistent



OTM070184N

### Filsikkerhet

Med motorens start/stopp-knapp i ON, velg eller fravelg 'Driver Assistance → Lane Safety' (Førerassistanse → Filsikkerhet) fra menyen Innstillinger for å velge hvorvidt hver funksjon skal brukes.

- Hvis 'Assistanse' er valgt, vil systemet for filholderassistanse automatisk hjelpe førerens styring når det registreres kjørefeltavvik, dette for å hjelpe med å forhindre at bilen forlater sitt kjørefelt.
- Hvis 'Bare advarsel' er valgt, vil systemet for filholderassistanse varsle føreren med et lydvarsel og vibrasjon i rattet (utstyrsavhengig) når det registreres at bilen er i ferd med å forlate kjørefeltet. Føreren må styre bilen.
- Hvis 'Av' er valgt, vil systemet for filholderassistanse slås av. Indikatorlampen () vil slås av på instrumentpanelet.



### ADVARSEL

- Hvis 'Warning Only (Kun alarm)' er valgt vil ikke styring bli assistert.
- Filholderassistent kontrollerer ikke rattet når bilen kjøres midt i kjørefeltet.
- Føreren skal alltid være oppmerksom på omgivelsene og styre bilen hvis 'Av' er valgt.

## Slå av/på filholderassistent (Kjørefeltassistanseknapp)

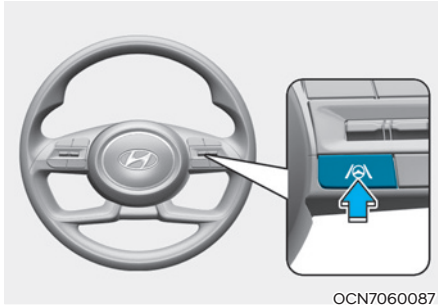

Unntatt Europa, Australia, Russland

- Med motoren på, trykk og hold inne knappen for kjørefeltassistent på rattet for å slå på filholderassistent. Den hvite  indikatorlampen vil tennes på instrumentpanelet.

Trykk på knappen én gang til for å slå av funksjonen.

Hvis motoren startes på nytt vil filholderassistent beholde siste innstilling.

For Europa, Australia, Russland

- Hvis motoren startes vil system for kjørefeltassistent alltid slå seg på. Den hvite indikatorlampen vil tennes på instrumentpanelet.

Når kjørefeltassistent er på, trykk og hold inne knappen for kjørefeltsikkerhet for å slå av funksjonen.



### FORSIKTIG

Når kjørefeltassistanseknappen er trykket lett, kommer kjørefeltassistenten til å skrus av og på.

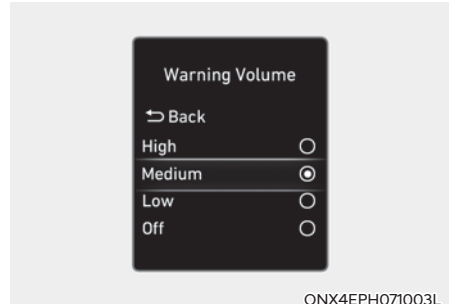

### Lydnivå for varsel

Med motoren slått på velger du 'Førerassistent → Varselvolum' fra menyen Innstillinger for å endre volumet for advarsler til 'Høy', Medium', 'Lav' eller 'Av' (utstyrsavhengig) for feltholdeassistenten.

Selv om 'Av' er valgt, blir imidlertid ikke varselvolumet for Hendene av rattet slått av. Funksjonen for vibrasjon i rattet (utstyrsavhengig) blir også værende på selv om 'Av' er valgt.



### Informasjon

Hvis du endrer varselvolumet kan varselvolumet for andre systemer for førerassistent endres.

### Bruk av filholderassistent

Filholderassistente vil varsle og kontrollere bilen med varsel for avvik fra kjørefelt og filholderassistanse.

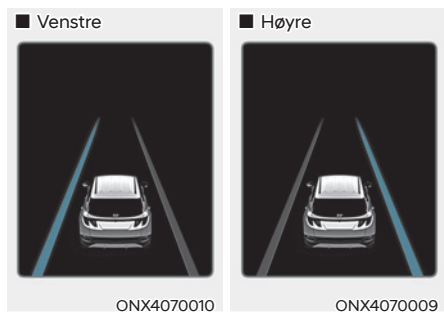

#### Varsel for filavvik

- For å varsle føreren om at bilen forlater det planlagte kjørefeltet foran vil den grønne indikatorlampen  blinke i instrumentpanelet, kjørefeltlinjen vil blinke i instrumentpanelet, avhengig av hvilken retning bilen svinger, og det vil høres et lydvarsel.

Rattet vil også vibrere. (utstyrsavhengig)

- Filholderassistenten vil operere når din bils hastighet er mellom omtrent 60~200 km/t.

### Filholderassistent

- For å varsle føreren om at bilen forlater det planlagte kjørefeltet foran vil den grønne indikatorlampen  blinke i instrumentpanelet og det vil bli foretatt justeringer på rattet for å holde bilen innenfor kjørefeltet.
- Filholderassistenten vil operere når din bils hastighet er mellom omtrent 60~200 km/t.

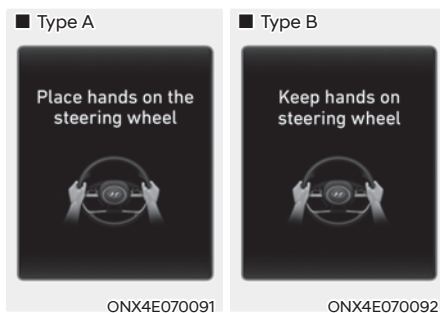

#### Varsel om hender av rattet

Hvis føreren tar hendene av rattet i flere sekunder vil varselmeldingen 'Place hands on the steering wheel' (Plasser hendene på rattet) (eller 'Keep hands on the steering wheel' (Hendene på rattet)) vises på instrumentpanelet og det vil høres et lydvarsel i trinn.

## ADVARSEL

- Rattet vil kanskje ikke bli kontrollert hvis rattet holdes veldig hardt eller hvis rattet blir styrt over et visst nivå.
- Filholderassistenten fungerer ikke alltid. Det er førerens ansvar å føre bilen sikkert og til enhver tid holde bilen i kjørefeltet.
- Varselet om hendene av rattet kan vises senere, avhengig av veiforholdene. Ha alltid hendene på rattet mens du kjører.
- Hvis rattet holdes veldig lett, kan varselmeldingen om hender av vises fordi filholderassistenten ikke registrerer at føreren har hendene på rattet.
- Hvis du fester gjenstander til rattet kan det hende at varselet for hendene av rattet ikke vil fungere som det skal.

## Informasjon

- Du kan endre brukerinnstillingene på instrumentpanelet (brukerinnstillinger) eller infotainmentsystemet (kjøretøyinnstillinger), på de valgene som kan bli gjort på kjøretøyet ditt. For mer informasjon, se “brukerinnstillinger” delen i kapittel 4, eller “kjøretøyinnstillinger” delen i infotainmentbrukerhåndboken i bilen.
- Når det registreres kjørefelt (eller veikanter) vil kjørefeltlinjene på instrumentpanelet endres fra grå til hvit og den grønne  indikatorlampen tennes.

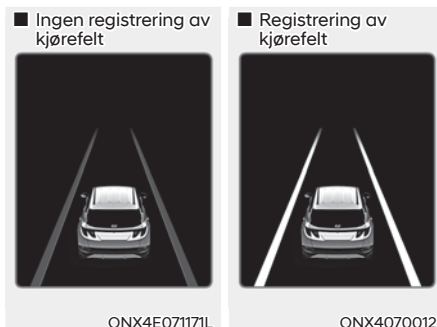



- Bildene og fargene på instrumentpanelet kan variere avhengig av instrumentpaneltypen eller temaet som er valgt for instrumentpanelet.
- Selv om styringen assisteres av filholderassistanse, kan føreren kontrollere rattet.
- Rattet kan føle tyngre eller lettere når rattet er assistert av filholderassistanse enn når det ikke er det.

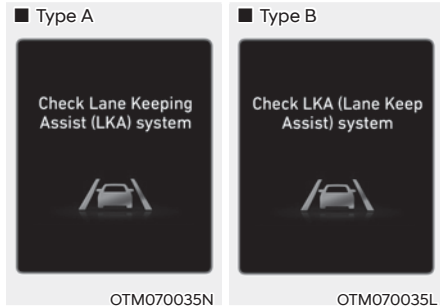

## Funksjonsfeil og begrensninger for filholderassistenten

### Funksjonsfeil for filholderassistenten



Når systemet for filholderassistanse ikke fungerer som det skal, vil varselmeldingen 'Check Lane Keeping Assist (LKA) system' (Sjekk systemet for filholderassistent (LKA)) (eller 'Check LKA (Lane Keeping Assist) system') vises og den gule  indikatorlampen vil tennes på instrumentpanelet. Om dette skjer, anbefaler vi at du får bilen kontrollert hos en autorisert HYUNDAI-forhandler.

### Begrensninger for filholderassistenten

Filholderassistanse vil kanskje ikke fungere skikkelig eller fungere på uventet måte under følgende forhold:

- Kjørefeltet er kontaminert eller vanskelig å skjelne fordi
  - Kjørefeltmarkeringer (eller veikanter) er dekket av regn, snø, skitt, olje osv.
  - Fargen på kjørefeltmerkingen (eller veikanten) ikke kan skjelnes fra veien
  - Veien har merkinger (eller veikanter) nær kjørefeltet eller merking på veien (eller veikantene) ligner på kjørefeltmerkingen (eller veikanter)
  - Kjørefeltmerkingen (eller veikanten) er utydelig eller skadet.
  - En skygge ligger over filmarkeringen (eller veikanten) fra en midtdeler, trær, autovern, lydbarrierer osv.
- Hvis antallet kjørefelt øker eller minsker eller kjørefeltmerkingene (eller veikantene) krysser hverandre
- Det er mer enn to kjørefeltmerkinger (eller veikanter) på veien
- Filmarkeringen (eller veikantene) er kompliserte, eller en konstruksjon fungerer som en slik markør i et bygningsområde.
- Det er veimerkinger slik som sikksakklinjer, veikryssmarkeringer eller veiskilt
- Når kjørefeltet plutselig forsvinner, for eksempel i et veikryss
- Hvis kjørefeltet (eller veibredden) enten er veldig bredt eller veldig smalt
- Det er en veikant uten kjørefelt
- Det er grensestruktur i kjørefeltet, slik som bomstasjon, fortau, fortauskant osv.
- Avstanden til kjøretøyet foran er ekstremt kort eller kjøretøyet foran dekker kjørefeltmerkingen (eller veikanten)

## Informasjon

For mer detaljer om begrensninger for frontkameraet, se delen "Assistanseystem for unngåelse av frontkollisjon (FCA)" i kapittel 7.

## ADVARSEL

Ta følgende forholdsregler når du bruker filholderassistenten:

- Føreren skal ha ansvaret for å kjøre trygt og kontrollere kjøretøyet. Ikke stol fullstendig på filholderassistenten, og unngå farlig kjøring.
- Drift av filholderassistanse kan avbrytes eller ikke fungere skikkelig avhengig av veiforholdene og omgivelsene. Vær alltid forsiktig under kjøring.
- Se "Begrensninger for filholderassistenten" hvis kjørefeltet ikke registreres skikkelig.
- Når du kjører med tilhenger eller tauet et annet kjøretøy anbefaler vi at du for sikkerhets skyld slår av filholderassistanse.
- Hvis bilen kjøres i høy hastighet vil ikke rattet bli kontrollert. Føreren må alltid følge fartsgrensen når filholderassistenten brukes.
- Hvis det blir vist en varselmelding eller avgitt en varsellyd for et annet system kan det hende at varselmelding eller varsellyd for system for filholderassistanse ikke blir gitt.
- Det kan hende at du ikke hører varsellyden for filholderassistenten hvis omgivelsene er bråkete.
- Hvis du fester gjenstander til rattet kan det hende at styringen ikke vil bli assistert skikkelig.
- Systemet for filholderassistanse vil kanskje ikke fungere på 15 sekunder etter at bilen eller frontkamera er startet.
- Filholderassistanse vil ikke fungere når:
  - Blinklys eller varselblinklys er slått på
  - Bilen ikke kjøres midt i kjørefeltet når filholderassistenten slås på eller rett etter skifte av kjørefelt
  - ESC (Elektronisk stabilitetskontroll) eller VSM (Kjøretøystabilisering) er aktivert
  - Bilen kjøres i en skarp sving
  - Bilens hastighet er under 55 km/t eller over 210 km/t
  - Bilen bytter kjørefelt på en brå måte
  - Bilen bremses brått

## ASSISTANSESYSTEM FOR UNNGÅELSE AV BLINDSONEKOLLISJON (BCA) (UTSTYRSAVHENGIG)

Assistansesystem for unngåelse av blindsonekollisjon er utviklet for å registrere og overvåke kjøretøy som nærmer seg førerens blindsone og varsle føreren om en mulig kollisjon med en varselmelding og et lydvarsel.

I tillegg, hvis det er fare for kollisjon ved skifte av kjørefelt eller kjøring forover ut fra en parkeringsplass, vil filholderassistenten bidra til å unngå kollisjon ved å aktivere bremsen.

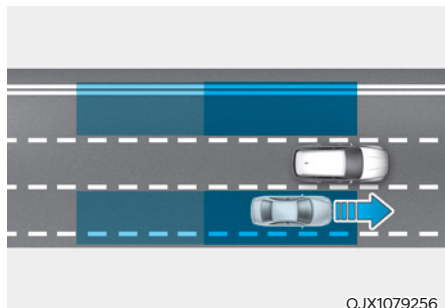

OJX1079256

Assistansesystem for unngåelse av blindsonekollisjon bidrar til å registrere og informere føreren om at det er et kjøretøy i blindsonen.

### **FORSIKTIG**

Registreringsområdet kan variere, avhengig av din bils hastighet. Men selv om det er et kjøretøy i din blindsonen, så er det ikke sikkert at filholderassistenten advarer deg når du passerer i høy hastighet.

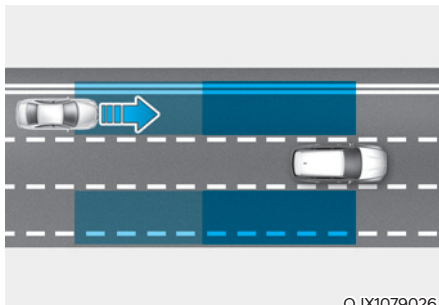

OJX1079026

Advarselssystem for unngåelse av blindsonekollisjon registrerer og informerer føreren om at et kjøretøy nærmer seg i høy hastighet fra blindsonen.

### **FORSIKTIG**

Varseltid kan variere, avhengig av hastigheten til kjøretøyet som nærmer seg i høy hastighet.

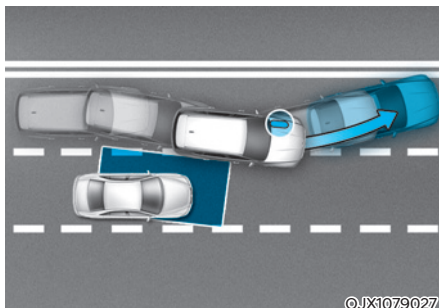

OJX1079027

Hvis filholderassistenten vurderer at det er fare for kollisjon med et kjøretøy som nærmer seg blindsonen ved skifte av kjørefelt, vil funksjonen bidra til å unngå kollisjon ved å aktivere bremsen.

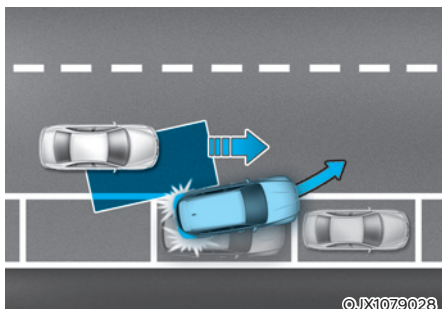

©JX1079028

Når du kjører forover ut fra en parkeringsplass og filholderassistenten vurderer at det er fare for kollisjon med et kjøretøy som nærmer seg blindsonen, vil funksjonen bidra til å unngå kollisjon ved å aktivere bremsen.

### **i** Informasjon

I følgende tekst vil assistansesystem for unngåelse av blindsonekollisjon bli henvist til som system for blindsonesikkerhet.

### Registreringssensor



©NX4E051146L



©NX4E071155L

[1] : Frontkamera,

[2] : Hjørneradar bak

Se bildet over for nøyaktig plassering av registreringssensorene.



## FORSIKTIG

Ta følgende forholdsregler for å opprettholde optimal ytelse for registreringssensoren:

- Demonter aldri den bakre hjørneradaren eller radarenheten, påfør heller ikke noen form for støt.
- Hvis det har vært et støt på eller nær den bakre hjørneradaren, kan det hende at assistansesystemet for unngåelse av blindsonekollisjon ikke fungerer som det skal, selv om varselmeldingen ikke vises på instrumentpanelet. Vi anbefaler at du får bilen kontrollert hos en autorisert HYUNDAI-forhandler.
- Ved utskiftning eller reparasjon av den bakre hjørneradaren anbefaler vi at bilen blir inspisert av en autorisert HYUNDAI-forhandler.
- Bruk kun originale deler eller tilsvarende som er spesifisert for kjøretøyet ditt, for å reparere støtfangeren der den bakre hjørneradaren er plassert.
- Ikke sett på skiltramme eller gjenstander som klistremerker, film eller kufanger i nærheten av den bakre hjørneradaren.
- Det kan hende at funksjonen ikke vil fungere på riktig måte hvis støtfangeren er skiftet ut eller området rundt den bakre hjørneradaren er skadet eller lakkert.
- Hvis en tilhenger osv. er montert, kan det ha negativ innvirkning på ytelsen til bakre hjørneradar, eller det kan skje at den ikke fungerer.

For mer informasjon om forholdsregler for frontkameraet, se delen "Assistansesystem for unngåelse av frontkollisjon (FCA)" i kapittel 7.

## Assistansesystem for unngåelse av blindsonekollisjon



### Blindsonesikkerhet

Med motoren på, velg eller velg bort "Førerassistanse → Blindsonesikkerhet" fra menyen Innstillinger for å velge hvorvidt hver funksjon skal brukes.

- Hvis 'Aktiv assistanse' er valgt, vil funksjonen varsle føreren med en varselmelding, et lydvarsel, vibrasjon i rattet (utstyrsavhengig) og aktivert bremsassistanse, avhengig av risikonivået for kollisjon.
- Hvis 'Bare advarsel' er valgt, vil funksjonen varsle føreren med en varselmelding, et lydvarsel og vibrasjon i rattet (utstyrsavhengig), avhengig av risikonivået for kollisjon. Bremsing vil ikke bli assistert.
- Hvis det er valgt 'Av', slås funksjonen av.



OTM070097N

Når motoren startes på nytt med systemet av, vil meldingen 'Blind-Spot Safety System is Off' (Systemet for blindsonesikkerhet er av) vises på instrumentpanelet.

Hvis du endrer innstillingen fra 'Off' (Av) til 'Active Assist' (Aktiv assistent) eller 'Warning Only' (Kun alarm) vil varsellampen på det utvendige speilet blinke i tre sekunder.

I tillegg, hvis motoren er på, når systemet er satt til 'Active Assist' (Aktiv assistent) eller 'Warning Only' (Kun alarm) vil varsellampen på det utvendige speilet blinke i tre sekunder.



## ADVARSEL

- Hvis 'Warning Only' (Kun alarm) er valgt vil ikke bremsing bli assistert.
- Hvis 'Off' (Av) er valgt må føreren alltid være oppmerksom på omgivelsene og kjøre sikkert.



## Informasjon

Hvis motoren startes på nytt, vil assistansesystemet for unngåelse av blindsonekollisjon beholde siste innstilling.



OTM070140N

## Varseltid

Med motoren på, velg 'Driver Assistance → Warning Timing' (Førerassistanse → Tidsstyring av varsler) fra menyen Innstillinger for å endre den innledende varselaktiveringstiden for assistansesystemet for unngåelse av blindsonekollisjon.

Når bilen leveres er varseltid satt til 'Normal'. Hvis du endrer varslingstidspunktet, kan varslingstiden for andre systemer for førerassistanse endres.

- Normal: Bruk under vanlige kjøreforhold. Endre innstillingen til "Sen" hvis varselet er for følsomt.
- Sen: Du varsles senere.



### Lydnivå for varsel

Med motoren slått på velger du 'Førerassistanse → Varselvolum' fra menyen Innstillinger for å endre volumet for advarsel til 'Høy', 'Medium', 'Lav' eller 'Av' (utstyrsavhengig) for systemet for unngåelse av blindsonekollisjon.

Hvis varselvolumet er slått av, vil imidlertid funksjonen for vibrasjon i rattet (utstyrsavhengig) slås på hvis den var slått av.

Hvis du endrer varselvolumet kan varselvolumet for andre systemer for førerassistanse endres.

### FORSIKTIG

- Innstillingen for varseltid og varselvolum gjelder for alle funksjoner for assistansesystemet for unngåelse av blindsonekollisjon.
- Selv om 'Normal' er valgt for varseltid, hvis kjøretøyet nærmer seg i høy hastighet kan det hende at den innledende aktiveringstiden virker sen.
- Velg "Late" (Senere) for varseltid i lett trafikk og lav kjørehastighet.

## Assistansesystem for unngåelse av blindsonekollisjon

Assistansesystemet for unngåelse av blindsonekollisjon varsler deg og aktiverer kontroll med følgende handlinger:

- Varsel om kjøretøy i blindsonen
- Kollisjonsadvarsel
- Assistansesystem for unngåelse av kollisjon



### Kjøretøyregistrering

- Varsellampen på sidespeilet vil lyse opp for å varsle føreren når det registreres et kjøretøy.
- Funksjonen vil fungere når din bils hastighet er over 20 km/t og hastigheten for kjøretøyet i blindsonen er over 10 km/t.

## Kollisjonsadvarsel

- Kollisjonsadvarsel vil fungere når blinklyset er slått på i den retningen hvor det er registrert et kjøretøy.
- Hvis 'Bare advarsel' er valgt fra menyen Innstillinger vil kollisjonsadvarsel fungere når din bil nærmer seg det kjørefeltet hvor det er registrert et kjøretøy i blindsonen.
- Varsellampen på sidespeilet vil blinke for å varsle føreren om en kollisjon. Samtidig vil det høres en varsellyd og rattet vil vibrere (utstyrsavhengig).
- Når blinklyset er slått av eller du beveger deg bort fra kjørefeltet vil kollisjonsadvarselen avbrytes og funksjonen vil returnere til status for registrering av kjøretøy.



## ADVARSEL

- Registreringsområdet for hjørneradar bak fastsettes av standard veibredden, derfor kan funksjonen på en smal vei registrere andre kjøretøy i neste kjørefelt og advare deg. Derimot, på en bred vei kan det hende at funksjonen ikke klarer å registrere et kjøretøy som kjører i kjørefeltet ved siden av og derfor kanskje ikke advarer deg.
- Når varselblinklysene er på vil ikke kollisjonsadvarsel ved blinklys fungere.



## Informasjon

- Hvis førersetet er på venstre side kan kollisjonsadvarsel utløses når du svinger til venstre. Hold behørig avstand til kjøretøy i venstre kjørefelt. Hvis førersetet er på høyre side, kan kollisjonsadvarsel utløses når du svinger til høyre. Hold behørig avstand til kjøretøy i høyre kjørefelt.
- Hvis kollisjonsvarsling er valgt i innstillingene for blindsonesikkerhet, aktiveres kollisjonsvarslingen også når du nærmer deg et kjørefelt med et kjøretøy bak bilen din, i status for kjøretøyregistrering.
- Bildene og fargene på instrumentpanelet kan variere avhengig av instrumentpaneltypen eller temaet som er valgt for instrumentpanelet.





### Assistansesystem for unngåelse av frontkollisjon (under kjøring)

- Varsellampen på sidespeilet og en varselmelding vil vises på instrumentpanelet for å varsle føreren om en kollisjon. Samtidig vil det høres en varsellyd og rattet vil vibrere (utstyrsavhengig).
- Funksjonen vil være i drift når din bils hastighet er mellom 60~200 km/t og begge kjørefeltmerkinger for kjørefeltet er registrert.
- Nødbremning vil bli assistert for å hjelpe med å forhindre kollisjon med kjøretøyet i blindsonen.



### ADVARSEL

- Assistanse for unngåelse av kollisjon vil bli avbrutt under følgende forhold:
  - Bilen din kjører inn i neste kjørefelt med en viss avstand
  - Bilen din har kommet unna kollisjonsrisikoen
  - Rattet styres kraftig
  - Bremspedalen trykkes ned
  - Assistansesystemet for unngåelse av frontkollisjon er i drift
- Etter systemdrift eller skifte av kjørefelt må du kjøre til midten av kjørefeltet. Funksjonen vil ikke aktiveres hvis bilen ikke kjøres midt i kjørefeltet.



ONX4E070093

### Assistansesystem for unngåelse av kollisjon (under avkjøring)

- Varsellampen på sidespeilet og en varselmelding vil vises på instrumentpanelet for å varsle føreren om en kollisjon. Samtidig vil det høres en varsellyd og rattet vil vibrere (utstyrsavhengig).
- Funksjonen vil være i drift når din bils hastighet er under 3 km/t og hastigheten for kjøretøyet i blindsonen er over 5 km/t.
- Nødbremning vil bli assistert for å hjelpe med å forhindre kollisjon med kjøretøyet i blindsonen.



ONX4E070003

- Når bilen har stoppet på grunn av nødbremning vil varselmeldingen 'Drive carefully' (Kjør forsiktig) vises på instrumentpanelet. For din egen sikkerhet bør du trå inn bremsepedalen umiddelbart og sjekke omgivelsene.
- Bremskontroll vil avsluttes omtrent 2 sekunder etter at bilen er stoppet med nødbremning.



## ADVARSEL

Ta følgende forholdsregler når du bruker assistansesystemet for unngåelse av blindsonekollisjon:

- For din sikkerhet bør du endre innstillinger etter å ha parkert bilen på et sikkert sted.
- Hvis det blir vist en varselmelding eller avgitt en varsellyd for et annet system, kan det hende at varselmelding eller varsellyd for assistansesystemet for unngåelse av blindsonekollisjon ikke blir gitt.
- Det kan hende at du ikke hører varsellyden for assistansesystemet for unngåelse av blindsonekollisjon hvis omgivelsene er bråkete.
- Assistansesystemet for unngåelse av blindsonekollisjon vil kanskje ikke fungere hvis føreren trår på bremsepedalen for å unngå kollisjon.
- Når blindsonesikkerhet er i drift vil funksjonens bremsekontroll automatisk bli avbrutt når føreren trækker hardt på gasspedalen eller styrer bilen med brå bevegelser.
- Når assistansesystemet for unngåelse av blindsonekollisjon er i bruk, kan bilen stoppe brått, noe som kan føre til personskade på passasjerer og at løse objekter flytter seg. Ha alltid sikkerhetsbeltet på og sikre løse objekter.
- Selv om det har oppstått problemer med assistansesystemet for unngåelse av blindsonekollisjon, vil bilens grunnleggende bremseytelse fungere på riktig måte.
- Assistansesystemet for unngåelse av blindsonekollisjon fungerer ikke i alle situasjoner og kan ikke unngå alle kollisjoner.

- Avhengig av veien og kjøreforholdene kan det hende at assistansesystemet for unngåelse av blindsonekollisjon advarer føreren sent eller ikke i det hele tatt.
- Føreren skal hele tiden ha kontroll over kjøretøyet. Ikke stol utelukkende på assistansesystemet for unngåelse av blindsonekollisjon. Hold en trygg bremseavstand og, ved behov, trå på bremsepedalen for å redusere hastigheten eller stoppe bilen.
- Bruk aldri assistansesystemet for unngåelse av blindsonekollisjon mot mennesker, dyr, objekter osv. Det kan føre til alvorlige skader eller dødsfall.



## ADVARSEL

Det kan hende at bremsekontrollen ikke fungerer på riktig måte, avhengig av ESC-statusen (Elektronisk stabilitetskontroll).

Det vil kun være et varsel når:

- ESC-varsellampen (Elektronisk stabilitetskontroll) lyser
- ESC (Elektronisk stabilitetskontroll) er koblet inn for en annen funksjon

## Begrensninger og funksjonsfeil for assistansesystemet for unngåelse av blindsonekollisjon

### Funksjonsfeil for systemet for blindsonesikkerhet

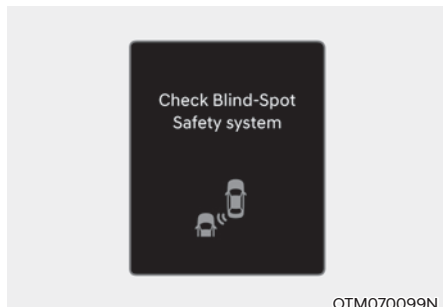

Når systemet for blindsonesikkerhet ikke fungerer som det skal, vil varselmeldingen 'Kontroller system(er) for blindsonesikkerhet' vises på instrumentpanelet og funksjonen vil slå seg av automatisk eller bli begrenset. Vi anbefaler at du får funksjonen kontrollert hos en autorisert HYUNDAI-forhandler.

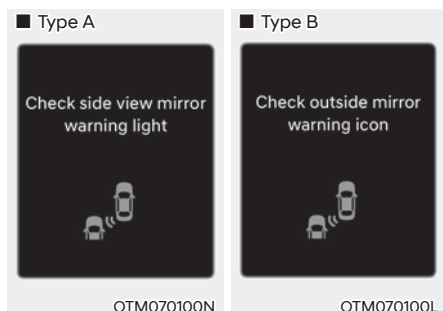

Når varselampen på sidespeilet ikke fungerer skikkelig vil varselmeldingen 'Check side view mirror warning light' (Sjekk varselsymbolet i sidespeilene) (eller 'Check outside mirror warning icon') vises i instrumentpanelet. Vi anbefaler at du får funksjonen kontrollert hos en autorisert HYUNDAI-forhandler.

### System for blindsonesikkerhet deaktivert

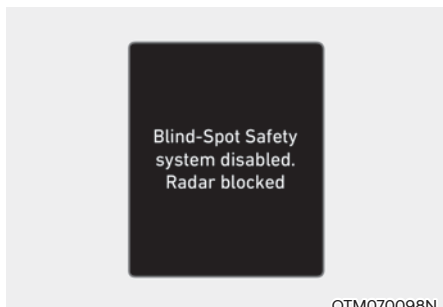

Når støtfangeren rundt den bakre hjørneradaren eller sensoren er tildekket, av f.eks. snø eller regn, eller det er montert tilhenger eller stativ, kan dette redusere registreringsevnen og midlertidig begrense eller deaktivere assistansesystemet for unngåelse av blindsonekollisjon.

Hvis dette skjer blir varselmelding 'Blind-Spot Safety system(s) disabled. Radar blocked' (Blindsonesikkerhetssystem deaktivert. Radar blokkert) vist på instrumentpanelet.

Funksjonen vil fungere normalt når slikt fremmedmateriale, eller tilhenger osv. fjernes, og du deretter starter motoren på nytt.

Vi anbefaler at funksjonen inspiseres hos en autorisert HYUNDAI-forhandler hvis den ikke fungerer skikkelig etter at forhindringer (snø, regn eller fremmedlegemer) er fjernet.



### ADVARSEL

- Selv om varselmeldingen ikke vises på instrumentpanelet, kan det hende at assistansesystemet for unngåelse av blindsonekollisjon ikke fungerer som det skal.
- Assistansesystemet for unngåelse av blindsonekollisjon fungerer kanskje ikke ordentlig i et område (f.eks. åpent terreng) der fremmedlegemer ikke oppdages rett etter at motoren er slått på, eller når deteksjonssensoren er blokkert med fremmedlegemer rett etter at motoren er slått på.



## FORSIKTIG

**Slå av assistansesystemet for unngåelse av blindsonekollisjon ved montering av tilhenger, stativ osv., eller fjern tilhenger, stativ osv. for å bruke assistansesystemet for unngåelse av blindsonekollisjon.**

### ***Begrensninger for assistansesystemet for unngåelse av blindsonekollisjon***

Assistansesystemet for unngåelse av blindsonekollisjon vil kanskje ikke fungere skikkelig eller funksjonen kan fungere på uventet måte under følgende forhold:

- I dårlig vær som kraftig snø- eller regnvær osv.
- Den bakre hjørneradaren er dekket av snø, regn, skitt osv.
- Temperaturen rundt den bakre hjørneradaren er høy eller lav
- Kjøring på rampe til hovedvei eller motorvei
- Veidekket eller det omkringliggende jordsmonnet inneholder uvanlige metallkomponenter (f.eks. i et område for konstruksjon av undergrunnsbane).
- Det er et fast objekt nær bilen, slik som støyvern, rekkverk, midtdeler, innkjøringshinder, gatelys, skilt, tunneler, vegger osv. (inkludert doble strukturer)
- Kjøring der det er få kjøretøyer eller strukturer på store områder (dvs. ørken, eng, forstad osv.)
- Ved kjøring på en smal vei med kraftig vegetasjon
- Kjøring på våt veibane, slik som en dam i veibanen
- Det andre kjøretøyet kjører veldig nært bak din bil eller det andre kjøretøyet passerer veldig nært din bil

- Det andre kjøretøyet har så høy hastighet at det passerer din bil på kort tid
- Din bil passerer det andre kjøretøyet
- Din bil endrer kjørefil
- Dersom din bil har startet samtidig som kjøretøyet ved siden av og har akselerert
- Når kjøretøyet i neste kjørefelt er i bevegelse to kjørefelt unna deg, eller når kjøretøyet to kjørefelt bortenfor flytter til kjørefeltet nærmest deg
- Det er montert tilhenger eller stativ rundt den bakre hjørneradaren
- Når støtfangeren rundt bakre hjørneradar er dekket med fremmedlegemer, slik som klistremerke, støtfangerhorn, sykkelstativ osv.
- Støtfangeren rundt den bakre hjørneradaren har fått et støt, er skadet eller den bakre hjørneradaren er ute av stilling
- Bilen din er lav eller høy på grunn av tung last, unormalt lufttrykk i dekkene osv.

Assistansesystemet for unngåelse av blindsonekollisjon vil kanskje ikke fungere skikkelig eller funksjonen kan fungere på en uventet måte når følgende objekter registreres:

- En motorsykkel eller sykkel
- Et kjøretøy som lastebil med flat henger
- Et stort kjøretøy som for eksempel en buss eller lastebil
- Et bevegelig hinder, som en fotgjenger, dyr, handlekurv eller en barnevogn blir oppdaget
- Et kjøretøy med lav høyde som for eksempel en sportsbil

Bremsekontroll vil kanskje ikke fungere og førerens oppmerksomhet er obligatorisk i følgende situasjoner:

- Bilen vibrerer kraftig ved kjøring på en humpete vei, ujevn vei eller betongdekke
- Kjøring på en glatt overflate med snø, vann, is osv.
- Dekktrykket er lavt eller et dekk er skadet
- Bremsen er omarbeidet
- Bilen bytter kjørefelt brått

## **i** Informasjon

For mer informasjon om begrensninger for frontkameraet, se delen "Assistansesystem for unngåelse av frontkollisjon (FCA)" og "Filholderassistent (LKA)" i kapittel 7.

## **ADVARSEL**

- Kjøring i svinger

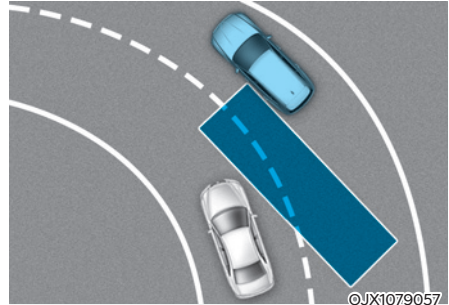

Assistansesystemet for unngåelse av blindsonekollisjon fungerer kanskje ikke på riktig måte ved kjøring på en svingete vei. Funksjonen registrerer kanskje ikke kjøretøyet i neste kjørefelt.

Ta alltid hensyn til vei- og kjøreforhold når du kjører.

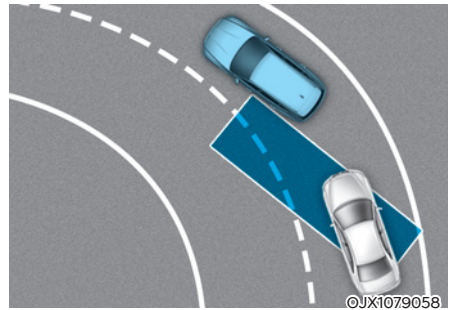

Assistansesystemet for unngåelse av blindsonekollisjon fungerer kanskje ikke på riktig måte ved kjøring på en svingete vei. Funksjonen registrerer kanskje ikke et kjøretøy i samme kjørefelt.

Ta alltid hensyn til vei- og kjøreforhold når du kjører.

- Kjøring der veien går sammen eller deles

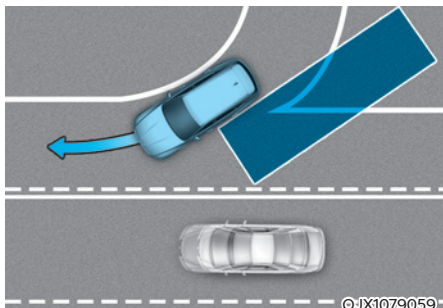

Assistansesystemet for unngåelse av blindsonekollisjon fungerer kanskje ikke på riktig måte når veien deles eller kjørefelt slås sammen. Funksjonen registrerer kanskje ikke kjøretøyet i neste kjørefelt.

Ta alltid hensyn til vei- og kjøreforhold når du kjører.

- Kjøring i skråninger

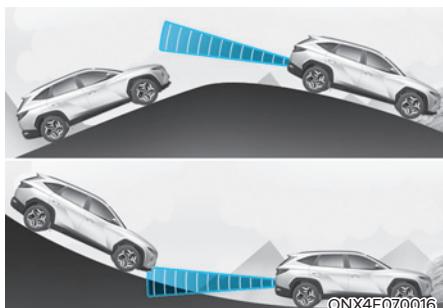

Assistansesystemet for unngåelse av blindsonekollisjon fungerer kanskje ikke på riktig måte ved kjøring i en skråning. Funksjonen registrerer kanskje ikke kjøretøyet i neste kjørefelt eller kan feilaktig registrere bakken eller en struktur.

Ta alltid hensyn til vei- og kjøreforhold når du kjører.

- Kjøring der høyden i veibanen er forskjellig

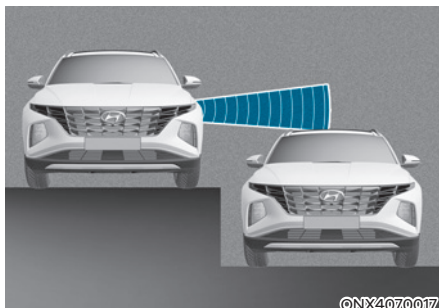

Assistansesystemet for unngåelse av blindsonekollisjon fungerer kanskje ikke på riktig måte ved kjøring der kjørefeltenes høyde er forskjellig. Funksjonen registrerer kanskje ikke kjøretøy på en vei der høyden i veibanen er forskjellig (ved innkjøring til underganger, veikryss over flere nivåer osv.).

Ta alltid hensyn til vei- og kjøreforhold når du kjører.

### ADVARSEL

- Når du sleper en tilhenger eller et annet kjøretøy, må du passe på å slå av assistansesystemet for unngåelse av blindsonekollisjon.
- Assistansesystemet for unngåelse av blindsonekollisjon vil kanskje ikke fungere normalt hvis det er sterke elektromagnetiske forstyrrelser.
- Assistansesystemet for unngåelse av blindsonekollisjon vil kanskje ikke fungere på 15 sekunder etter at bilen eller frontkamera eller bakre hjørneradarer er startet.

## VARSEL FOR SIKKER UTGANG (SEW) (UTSTYRSAVHENGIG)

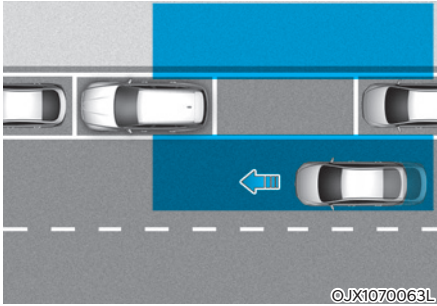

Etter at bilen har stoppet vil varsel om sikker utgang varsle føreren med en varselmelding og et lydvarsel for å unngå en kollisjon hvis det registreres et kjøretøy etter at en passasjer åpner døren.



### FORSIKTIG

Varseltiden kan variere etter hastighet på kjøretøyet som nærmer seg.

### Registreringssensor



[1] : Hjørneradar bak

Se bildet over for nøyaktig plassering av registreringssensorene.



### FORSIKTIG

For mer informasjon om forholdsregler for de bakre hjørneradarene, se delen "Assistansesystem for unngåelse av blindsonekollisjon (BCA)" i kapittel 7.



## Innstillinger for varselet om sikker utgang



### Varsel om sikker utgang

Med motoren på, velg 'Førerassistanse → Blindsonesikkerhet → Varsel om sikker utgang' fra menyen Innstillinger for å slå på og av funksjonen.

## ADVARSEL

Føreren må alltid være oppmerksom på sine omgivelser for å unngå fare. Hvis 'Safe Exit Warning' (SEW (Gå trygt ut av bilen)) er deaktivert, kan ikke varselet om sikker utgang assistere deg.

## Informasjon

Hvis motoren startes på nytt vil advarsel om sikker utgang beholde siste innstilling.



### Lydnivå for varsel

Med motoren på velger du 'Førerassistanse → Varselvolum' fra menyen Innstillinger for å endre volumet for advarsler til 'Høy', 'Medium', 'Lav' eller 'Av' (utstyrsavhengig) for varselet om sikker utgang.

Hvis varselvolumet er slått av, vil imidlertid funksjonen for vibrasjon i rattet (utstyrsavhengig) slås på hvis den var slått av.

Hvis du endrer varselvolumet kan varselvolumet for andre systemer for førerassistanse endres.



### FORSIKTIG

- Innstillingen for varseltid og varselvolum gjelder for alle funksjoner for assistanse for sikker utgang.
- Selv om 'Normal' er valgt for varseltid, hvis et kjøretøy nærmer seg i høy hastighet bakfra kan det hende at advarselen virker sen.
- Velg "Late" (Senere) for varseltid i lett trafikk og lav kjørehastighet.

## Bruk av varselet om sikker utgang

### Varsel om sikker utgang



### Kollisjonsadvarsel ved utgang fra bilen

- Når systemet registrerer et kjøretøy som nærmer seg bakfra samtidig som en dør åpnes, vil varselampen på sidespeilet lyse opp, varselmeldingen 'Watch for traffic' (Se opp for trafikk) vises på instrumentpanelet og en varselyd utløses.
- Varselet om sikker utgang vil varsle føreren når bilens hastighet er under 3 km/t og hastigheten for kjøretøyet som nærmer seg bakfra er over 6 km/t.



## ADVARSEL

Ta følgende forholdsregler når du bruker varselet for sikker utgang:

- For din sikkerhet bør du endre innstillinger etter å ha parkert bilen på et sikkert sted.
- Hvis det blir vist en varselmelding eller avgitt en varsellyd for en annet funksjon, kan det hende at varselmelding eller varsellyd for advarsel for sikker utgang ikke blir gitt.
- Det kan hende at du ikke hører varsellyden for advarsel for sikker utgang hvis omgivelsene er bråkete.
- Advarsel for sikker utgang fungerer ikke i alle situasjoner og kan ikke forhindre alle kollisjoner.
- Avhengig av veien og kjøreforhold kan det hende at advarsel for sikker utgang advarer føreren sent eller ikke i det hele tatt. Kontroller alltid omgivelsene rundt bilen.
- Fører og passasjerer er ansvarlige for ulykke som oppstår mens de forlater bilen. Kontroller alltid omgivelsene før du forlater bilen.
- Bruk aldri varselet om sikker utgang med overlegg. Det kan føre til alvorlig skade eller død.
- Advarsel for sikker utgang vil ikke fungere hvis det er et problem med systemet for blindsonesikkerhet. Varselmeldingen for systemet for blindsonesikkerhet vil vises når:
  - Når sensor eller området rundt sensoren for systemet for blindsonesikkerhet er forurenset eller tildekket
  - Systemet for blindsonesikkerhet ikke varsler passasjerer eller varsler passasjerer for tidlig



## Informasjon

- Etter at motoren er slått av, vil varselet for sikker utgang fungere i omtrent 3 minutter, men om dørene låses, vil det slås av med en gang.
- Bildene og fargene på instrumentpanelet kan variere avhengig av instrumentpaneltypen eller temaet som er valgt for instrumentpanelet.

## Funksjonsfeil og begrensninger for varselet om sikker utgang

### Funksjonsfeil for varselet om sikker utgang

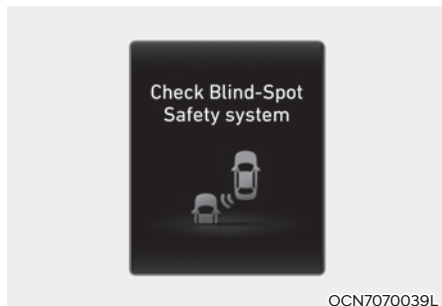

Når varselet om sikker utgang ikke fungerer som det skal, vil varselmeldingen "Check Blind-Spot Safety system(s)" (Sjekk blindsonesikkerhetssystemet) vises på instrumentpanelet i flere sekunder, og hovedvarsellampen (⚠) tennes på instrumentpanelet. Hvis hovedvarsellampen tennes, anbefaler vi at du får bilen kontrollert hos en godkjent HYUNDAI-forhandler.

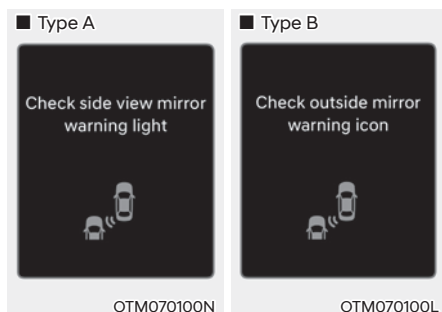

Når varsellampen på sidespeilet ikke fungerer skikkelig, vil varselmeldingen 'Check side view mirror warning light' (eller 'Check outside mirror warning icon') (Sjekk varselsymbolet i sidespeilene) vises på instrumentpanelet i flere sekunder, og hovedvarsellampen (⚠) tennes på instrumentpanelet. Hvis hovedvarsellampen tennes, anbefaler vi at du får bilen kontrollert hos en godkjent HYUNDAI-forhandler.

### Varsel om sikker utgang deaktivert

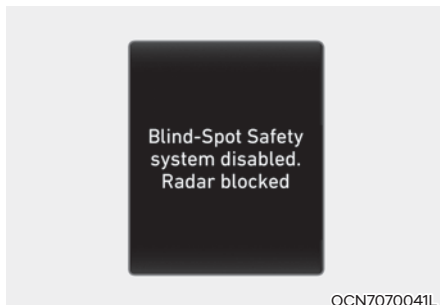

Når støtfangeren rundt den bakre hjørneradaren eller sensoren er tildekket, av f.eks. snø eller regn, eller det er montert tilhenger eller stativ, kan dette redusere registreringsevnen og midlertidig begrense eller deaktivere varselet for sikker utgang.

Hvis dette skjer, vises varselmeldingen 'Blind-Spot Safety system disabled. Radar blocked' (Blindsonesikkerhetssystem deaktivert. Radar blokkert) vist på instrumentpanelet.

Varselet om sikker utgang vil fungere normalt når slike fremmedlegemer, eller tilhenger osv. fjernes, og du deretter starter motoren på nytt.

Vi anbefaler at du får kontrollert bilen hos en autorisert HYUNDAI-forhandler hvis varselet om sikker utgang ikke fungerer på riktig måte etter at fremmedlegemene e.l. er fjernet.



## ADVARSEL

- Selv om varselmeldingen ikke vises på instrumentpanelet, kan det hende at varselet for sikker utgang ikke fungerer skikkelig.
- Varselet for sikker utgang fungerer kanskje ikke ordentlig i et område (f.eks. åpent terreng) der fremmedlegemer ikke oppdages rett etter at motoren er slått på, eller når deteksjonssensoren er blokkert av fremmedlegemer rett etter at motoren er slått på.



## FORSIKTIG

Skru av Varsel om sikker utgang for å installere eller fjerne en trailer, tilhenger eller annet tilbehør. Skru på Varsel om sikker utgang når du er ferdig.

## *Begrensninger for varselet om sikker utgang*

Varselet om sikker utgang vil kanskje ikke fungere skikkelig eller systemet kan fungere på en uventet måte under følgende forhold:

- Det å komme seg ut av kjøretøyet der trær eller gress har vokst mye.
- Det å komme seg ut av kjøretøyet når veien er våt.
- Hastighet for møtende kjøretøy er høy eller lav



## Informasjon

For mer informasjon om begrensninger for den bakre hjørneradaren, se delen "Assistansesystem for unngåelse av blindsonekollisjon (BCA)" i dette kapittelet.



## ADVARSEL

- Varselet for sikker utgang vil kanskje ikke fungere normalt hvis det er sterke elektromagnetiske forstyrrelser.
- Varselet for sikker utgang vil kanskje ikke fungere på 3 sekunder etter at bilen eller bakre hjørneradarer er startet.

## MANUELL FARTSGRENSEASSISTANSE (MSLA)

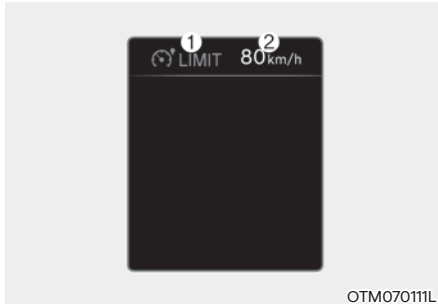

(1) Manuell fartsgrenseassistanseindikator

(2) Angitt hastighet

Du kan stille inn en fartsgrense hvis du ikke ønsker å kjøre over en bestemt hastighet.

Hvis du kjører over den innstilte fartsgrensen, vil manuell fartsgrenseassistanse si ifra (den innstilte fartsgrensen vil blinke og en varselyd vil høres) helt til bilens hastighet er redusert til innenfor det som var innstilt.

### Bruk av manuell fartsgrenseassistanse

#### Slik angir du fartsgrensen

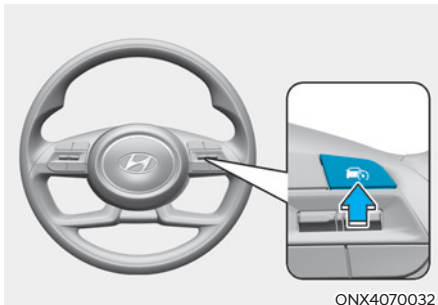

1. Trykk på knappen for kjøreassistanse (🚗) ved ønsket hastighet. Indikatorlampen LIMIT (🚗LIMIT) for fartsgrense på instrumentpanelet lyser.

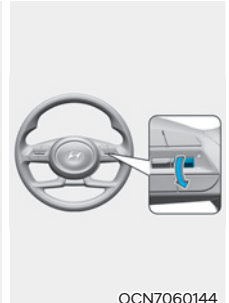
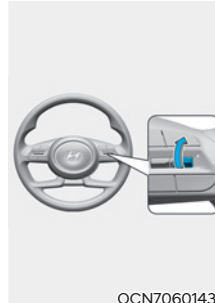

2. Skyv bryteren + opp eller - ned og slipp ved ønsket hastighet.

Skyv bryteren + opp eller - ned og hold den. Hastigheten økes til nærmeste multiplum av ti (multiplum av fem i miles/t) først, og økes deretter med 10 km/t.



3. Den angitte fartsgrensen vil vises i instrumentpanelet.

Hvis du ønsker å kjøre fortere enn den innstilte fartsgrensen trækker du gasspedalen ned forbi trykkpunktet for å aktivere kickdown.

Den angitte fartsgrensen vil blinke og en varselyd høres til du reduserer hastigheten tilbake innenfor bilens angitte fartsgrensen.

## **i** Informasjon

- Når gasspedalen ikke trækkes ned forbi trykkpunktet vil bilens hastighet forbli innenfor fartsgrensen.
- Det kan høres en klikkelyd fra kickdown-mekanismen når gasspedalen trækkes forbi trykkpunktet.

### **Slik stopper du den manuelle fartsgrenseassistenten midlertidig**

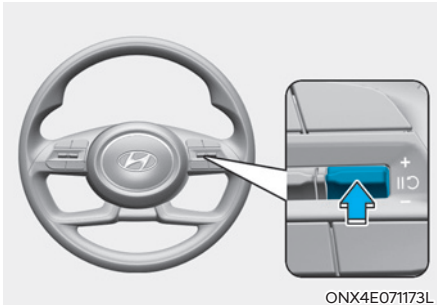

[A] : Type A, [B] : Type B

Trykk på bryteren **II** for å midlertidig avbryte den angitte fartsgrensen. Den angitte fartsgrensen vil slås av med indikatoren for fartsgrense (LIMIT) vil forbli på.

### **Slik gjenopptar du manuell fartsgrenseassistenten**

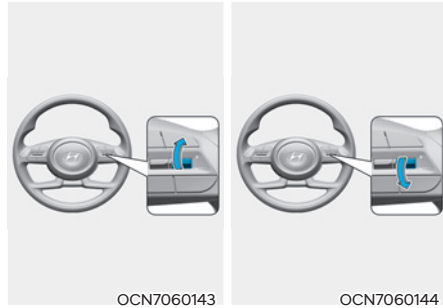

For å gjenoppta manuell fartsgrenseassistenten etter at funksjonen er satt på pause, trykker du på bryteren +, -, **II**.

Hvis du skyver bryteren + opp eller bryteren - ned vil bilens hastighet bli satt til gjeldende hastighet på instrumentpanelet.

Hvis du trykker på bryteren **II** vil bilens hastighet gå tilbake til den innstilte hastigheten.

### **Slik slår du av manuell fartsgrenseassistanse**

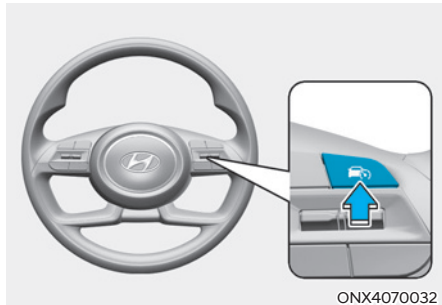

Trykk på knappen for å slå av manuell fartsgrenseassistanse (🚗🚫). Manuell fartsgrenseassistanseindikator (🚗🚫LIMIT)-indikator er av.

Trykk alltid på knappen for å slå av manuell fartsgrenseassistanse (🚗🚫) når den ikke er i bruk.

### **⚠️ ADVARSEL**

Ta følgende forholdsregler når du bruker manuell fartsgrenseassistanse:

- Still alltid inn kjørehastigheten etter fartsgrensen i landet ditt.
- Ha manuell fartsgrenseassistanse av når funksjonen ikke er i bruk så unngår du utilsiktet å stille inn en hastighet. Sjekk at den manuelle fartsgrenseassistanse (🚗LIMIT)-indikator er av.
- Manuell fartsgrenseassistanse kan ikke erstatte riktig og sikker kjøring. Det er alltid førerens ansvar å kjøre sikkert og alltid være oppmerksom for å forhindre at det oppstår uventede og farlige situasjoner. Ta alltid hensyn til veiforholdene.



## INTELLIGENT FARTSGRENSEASSISTANSE (ISLA) (UTSTYRSAVHENGIG)

Intelligent fartsgrenseassistanse bruker informasjon fra veien og navigasjonssystemet for å informere føreren om fartsgrensen og informasjon om begrensninger for forbikjøring. Intelligent fartsgrenseassistanse hjelper også føreren med å overholde fartsgrensen for veien.

### FORSIKTIG

- Det kan hende at den intelligente fartsgrenseassistanse ikke fungerer skikkelig hvis funksjonen blir brukt i andre land.
- Oppdater navigasjonen din regelmessig for å sørge for at Intelligent fartsgrenseassistanse fungerer skikkelig.

### Registreringssensor



[1] : Frontkamera

Se bildet over for nøyaktig plassering av registreringssensoren.

### FORSIKTIG

For mer informasjon om forholdsregler for frontkameraet, se delen "Assistansesystem for unngåelse av frontkollisjon (FCA)" i kapittel 7.

## Innstillinger for intelligent fartsgrenseassistanse

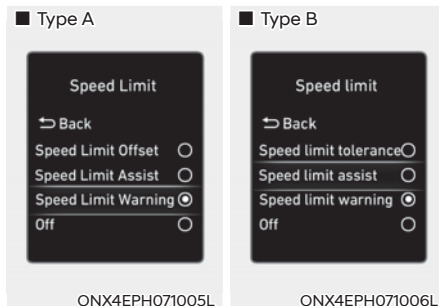

### Hastighetsgrense

Med motoren på, velg eller fravelg 'Kjøretøynnstillinger → Fartsgrense' fra menyen Innstillinger for å velge hvorvidt hver funksjon skal brukes.

- Hvis 'Fartsgrenseassistanse' blir valgt, kommer intelligent fartsgrenseassistanse til å informere føreren om fartsgrensen og tilleggsskilt på veien. I tillegg kommer funksjonen til å informere føreren om å endre den innstilte hastigheten for manuell fartsgrenseassistanse eller smart hastighetskontroll for å hjelpe føreren med å overholde fartsgrensen.
- Hvis 'Fartsgrensevarsel' blir valgt, kommer intelligent fartsgrenseassistanse til å informere føreren om fartsgrensen og tilleggsskilt på veien. I tillegg kommer funksjonen til å advare føreren når bilen kjører raskere enn fartsgrensen.
- Hvis 'Av' er valgt, vil intelligent fartsgrenseassistanse slås av.

### FORSIKTIG

Hvis 'Fartsgrensevarsel' blir valgt, kommer ikke intelligent fartsgrenseassistanse til å informere føreren om å justere den innstilte hastigheten.

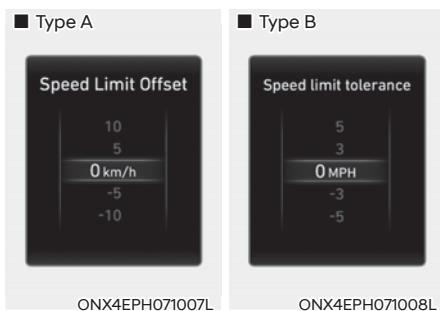

ONX4EPH071007L

ONX4EPH071008L

### Fartsgrensevarsel

Når 'Førerassistanse → Fartsgrense → Fartsgrenseforskyvning (eller Fartsgrensetoleranse)' velges mens motoren er på, kan fartsgrenseforskyvningen (eller fartsgrensetoleransen) endres. Fartsgrensevarselet og fartsgrenseassistansen fungerer ved å legge fartsgrenseforskyvningen (eller fartsgrensetoleransen) til den registrerte fartsgrensen.

### ⚠ ADVARSEL

- For din sikkerhet bør du endre innstillinger etter å ha parkert bilen på et sikkert sted.

### i Informasjon

- Funksjonen for fartsgrenseassistanse fungerer ved å legge innstillingen for fartsgrensetoleranse til fartsgrensen. Hvis du vil at den innstilte hastigheten skal tilsvare fartsgrensen, setter du forskyvningen til '0'.
- Funksjonen for fartsgrensevarsel varsler føreren når kjørehastigheten overskrider hastigheten der den innstilte fartsgrensetoleransen legges til fartsgrensen. Hvis du vil at fartsgrensevarselet skal varsle deg umiddelbart når kjørehastigheten overskrider fartsgrensen, setter du forskyvningen til '0'.

### i Informasjon

Innstillingen av 'Hastighetsforskyvning' gjenspeiles ikke i navigasjonsbasert smart hastighetskontroll (NSCC).

### Bruk av intelligent fartsgrenseassistanse

Intelligent fartsgrenseassistanse varsler deg og kontrollerer bilen ved hjelp av 'Visning av fartsgrense', 'Varsel om for høy hastighet' og 'Endring av innstilt hastighet'.

### i Informasjon

Advarsel og kontroll med intelligent fartsgrenseassistanse beskrives basert på en fartsgrensetoleranse satt til "0". Se "Innstillinger for intelligent fartsgrenseassistanse" for mer informasjon om innstillingen for forskyvning.

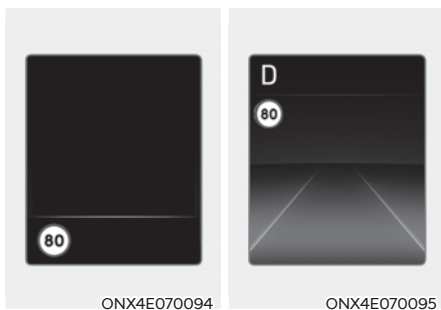

ONX4E070094

ONX4E070095



ONX4E070108

### Visning av hastighetsgrensen

Informasjon om fartsgrense vises i instrumentpanelet.

## **i** Informasjon

- Hvis fartsgrenseinformasjon for veien ikke kan gjenkjennes, vises '---'. Se "Begrensninger for intelligent fartsgrenseassistanse" hvis veiskiltene er vanskelige å gjenkjenne.
- Den intelligente fartsgrenseassistansen gir tilleggsm informasjon om skiltingen i tillegg til å vise fartsgrensen. Tilleggsm informasjonen om veiskiltingen varierer utifra hvilket land du befinner deg i.
- Den supplerende skiltingen blir vist under fartsgrensen, som viser at tilstandene til skiltene må følges. Hvis den supplerende skiltingen ikke blir gjenkjent, kommer det til å vises blankt.

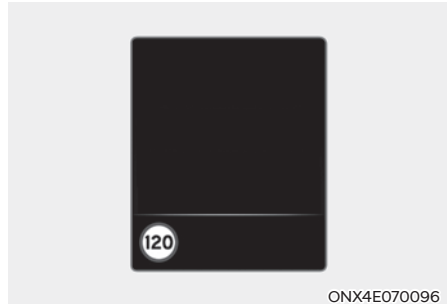

ONX4E070096

### Varsel om for høy hastighet

Ved kjøring i en høyere hastighet enn fartsgrensen som vises, vises fartsgrensen i rødt.



ONX4E071152L



ONX4E071153L

### Endring av innstilt hastighet

Hvis fartsgrensen for veien endres mens manuell fartsgrenseassistanse eller smart hastighetskontroll er aktivert, vises det en pil opp eller ned for å informere føreren om at den innstilte hastigheten må endres. Da kan føreren endre den innstilte hastigheten i henhold til fartsgrensen ved å bruke bryteren + eller - på rattet.

## ADVARSEL

- Hvis fartsgrensetoleransen er satt til over '0', endres den innstilte hastigheten til en høyere hastighet enn fartsgrensen for veien. Hvis du vil kjøre under fartsgrensen, stiller du inn fartsgrensetoleransen til under '0' eller bruker bryteren - på rattet for å redusere den innstilte hastigheten.
- Bilen kan fortsatt kjøres over fartsgrensen, også etter at du har endret den innstilte hastigheten slik at den samsvarer med fartsgrensen for veien. Om nødvendig trår du på bremsepedalen for å senke hastigheten.
- Hvis fartsgrensen for veien er under 30 km/t, vil ikke funksjonen for endring av den innstilte hastigheten fungere.
- Intelligent fartsgrenseassistanse bruker den enheten for hastighet på instrumentpanelet som er angitt av føreren. Hvis enheten for hastighet er stilt til en annen enhet enn den som brukes for hastighet i ditt land, kan det hende at intelligent fartsgrenseassistanse ikke fungerer på riktig måte.

## Informasjon

- Hvis du vil ha mer informasjon om bruk av intelligent fartsgrenseassistanse i forbindelse med manuell fartsgrenseassistanse, kan du gå til "Manuell fartsgrenseassistanse (MSLA)" i kapittel 7.
- Hvis du vil ha mer informasjon om bruk av intelligent fartsgrenseassistanse i forbindelse med smart hastighetskontroll, kan du gå til "Smart hastighetskontroll (SCC)" i kapittel 7.

## Funksjonsfeil og begrensninger for intelligent fartsgrenseassistanse

### Funksjonsfeil for intelligent fartsgrenseassistanse

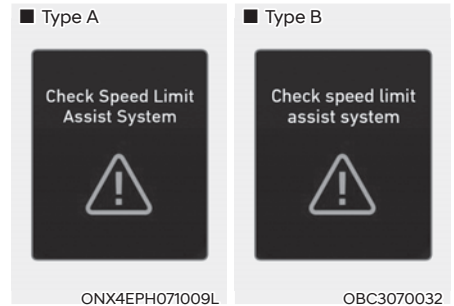

Når intelligent fartsgrenseassistanse ikke fungerer som det skal, vil varselmeldingen 'Kontroller fartsgrenseassistansesystemet' vises på instrumentpanelet i flere sekunder, og hovedvarsellampen () tennes på instrumentpanelet. Om dette skjer, anbefaler vi at du får bilen kontrollert hos en autorisert HYUNDAI-forhandler.

### Intelligent fartsgrenseassistanse deaktivert

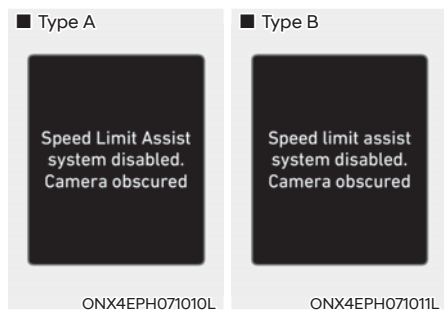

Når den delen av frontruten hvor frontkameraet er plassert, frontradardekslet eller sensoren er tildekket av fremmedlegemer, f.eks. snø eller regn, kan det redusere registreringsevnen og midlertidig begrense eller deaktivere intelligent fartsgrenseassistanse. Hvis dette skjer, vil varselmeldingen 'Fartsgrenseassistansesystem deaktivert. Innskrenket kamerasyn' vises på instrumentpanelet.

Intelligent fartsgrenseassistanse vil fungere som normalt igjen når snø, regn eller fremmedlegemer fjernes.

Vi anbefaler at du får kontrollert bilen hos en autorisert HYUNDAI-forhandler hvis intelligent fartsgrenseassistanse ikke fungerer skikkelig etter at fremmedlegemene e.l. er fjernet.



### ADVARSEL

Selv om varselmeldingen eller varsellampen ikke vises på instrumentpanelet, kan det hende at intelligent fartsgrenseassistanse ikke fungerer på riktig måte.

### Begrensninger for intelligent fartsgrenseassistanse

Det kan hende at intelligent fartsgrenseassistanse ikke fungerer eller at systemet kanskje ikke gir korrekt informasjon under følgende forhold:

- Veiskiltningen er ødelagt eller ikke mulig å lese
  - Veiskiltningen kan være vanskelig å se hvis det er dårlig vær, som for eksempel regn, snø, tåke, osv.
  - Veiskiltningen vises ikke klart eller er ødelagt
  - Veiskiltningen er delvis forhindret av gjenstander eller skygger rundt.
- Trafikkskiltene stemmer ikke med standarden.
  - Teksten eller bildet på trafikkskiltet er annerledes enn standarden.
  - Trafikkskiltet er installert mellom hovedfilen og utgangsveien eller mellom ulike veier.
  - Det finnes ikke noe skilt med tilleggsinformasjon for et skilt for innkjørsel eller avkjørsel på veien.
  - Et skilt er lagt til et annet kjøretøy
- For stor avstand mellom bilen og veiskiltet
- Bilen møter på LED-veiskilt
- Intelligent fartsgrenseassistanse gjenkjenner feilaktig nummer i gateskilt eller andre skilt som fartsgrensen.
- Fartsgrensen er skrevet på veien.
- Lysstyrken endrer seg plutselig, for eksempel ved innkjøring eller utkjøring av en tunnel eller kjøring under en bro.

- Hovedlyktene er ikke brukt eller lysstyrken til hovedlyktene er svake ved nattestid eller i en tunnel.
- Trafikkskiltene er vanskelige å gjenkjenne som følge av refleksjonen til sollys, gatelys, eller møtende kjøretøy
- Navigasjons- eller GPS-informasjon inneholder feil.
- Føreren følger ikke veiledningen i navigasjonen.
- Føreren kjører på en ny vei som ikke finnes i navigasjonssystemet ennå.
- Synsfeltet for frontkameraet reduseres av skarpt sollys
- Kjøring på vei som har skarpe eller kontinuerlige svinger
- Kjøring gjennom fartsdumper, eller kjøring opp eller ned eller til venstre og høyre eller i bratte bakker
- Kjøretøyet rister mye
- Kjøring på nyåpnet vei



### Informasjon

For mer detaljer om begrensninger for frontkameraet, se delen "Assistansesystem for unngåelse av frontkollisjon (FCA)" i kapittel 7.



### ADVARSEL

- **Intelligent fartsgrenseassistanse er en tilleggsfunksjon som hjelper føreren med å overholde fartsgrensen på veien. Det er imidlertid ikke sikkert at funksjonen alltid viser korrekt fartsgrense eller kontrollerer kjørehastigheten på riktig måte.**
- **Still alltid inn kjørehastigheten etter fartsgrensen i landet ditt.**
- **Det kan hende at funksjonene ikke fungerer i ca. 15 sekunder etter oppstart eller under initialisering av frontkameraet (omstart osv.).**

## ADVARSEL FOR FØRERENS OPPMERKSOMHET (DAW) (UTSTYRSAVHENGIG)

### Grunnleggende funksjon

Advarsel for førerens oppmerksomhet vil fastslå førerens oppmerksomhetsnivå ved å analysere kjøremønster, kjøretid osv. under kjøring. Advarsel for førerens oppmerksomhet vil anbefale en pause når førerens oppmerksomhetsnivå faller under et visst nivå.

### Funksjon for kjørevarsel for bil foran

Funksjonen for kjørevarsel for bil foran vil informere føreren når kjøretøyet foran kjører ut fra en stopp.

### Registreringssensor



[1] : Frontkamera

Frontkamera brukes som en registreringssensor for å registrere kjøremønstre og avgang for kjøretøy foran under kjøring.

Se bildet over for nøyaktig plassering av registreringssensoren.



### FORSIKTIG

Hold alltid frontkamera i god stand for å opprettholde optimal ytelse for advarsel for førerens oppmerksomhet.

For mer informasjon om forholdsregler for frontkameraet, se delen "Assistansesystem for unngåelse av frontkollisjon (FCA)" i kapittel 7.

### Innstillinger for føreropmerksomhetsvarsel

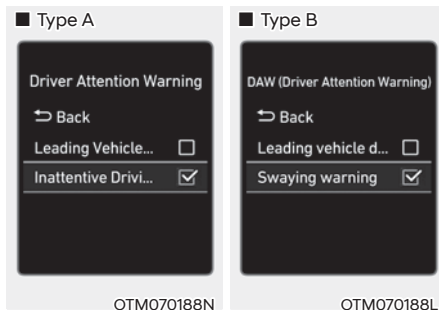

### Advarsel for førerens oppmerksomhet

Med ENGINE START/STOP (Start/ stopp-knappen) i ON, velg eller fravelg 'Driver Assistance → Driver Attention Warning (eller DAW (Driver Attention Warning))' (Førerassistanse → DAW (føreroppmerksomhetsvarsel)) fra menyen Innstillinger for å velge hvorvidt hver funksjon skal brukes.

- Hvis 'Inattentive Driving Warning' (Føreroppmerksomhetsvarsel) (eller 'Swaying warning' (Uoppmerksomhetsvarsel)) er valgt, vil føreropmerksomhetsvarselet informere føreren om førerens oppmerksomhetsnivå og vil anbefale å ta en pause når nivået faller under et visst nivå.



### Informasjon – for Europa

Når motoren slås av og deretter startes på nytt, slås føreropmerksomhetsvarselet alltid på automatisk.

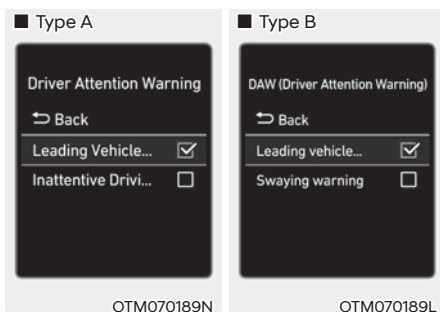

### Kjørevarsel for bil foran

- Hvis 'Leading Vehicle Departure Alert' (Varsel om at ledebil kjører) er valgt, vil funksjonen informere føreren når kjøretøyet foran kjører ut fra en stopp.



### Varseltid

Med motorens start/stopp-knapp i ON, velg 'Driver Assistance → Warning Timing' (Førerassistanse → Tidsstyring av varsler) fra menyen Innstillinger for å endre den innledende varselaktiveringstiden for DAW (føreroppmerksomhetsvarsel).

Når bilen leveres er varseltid satt til 'Normal'. Hvis du endrer varslingsstidspunktet, kan varslingsstiden for andre systemer for førerassistanse endres.

## Informasjon

Hvis motoren startes på nytt vil føreroppmerksomhetsvarsel beholde siste innstilling.

## Bruk av føreroppmerksomhetsvarselet

### Advarsel for førerens oppmerksomhet

Den grunnleggende funksjonen for føreroppmerksomhetsvarsel er å informere føreren om 'Oppmerksomhetsnivå' og varsle føreren om 'Consider taking a break' (Ta en pause).

### Oppmerksomhetsnivå

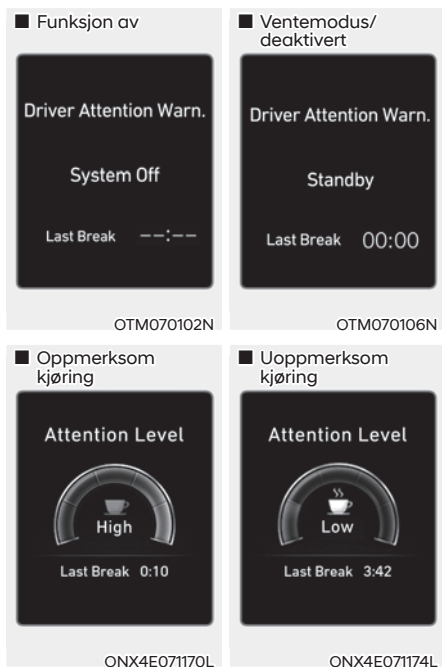

- Føreren kan overvåke sine kjøreforhold på instrumentpanelet.
  - Når 'Inattentive Driving Warning' (Uoppmerksomhetsvarsel) er valgt bort i menyen Innstillinger blir 'System av' vist.
  - Føreroppmerksomhetsvarselet vil operere når bilens hastighet er mellom 0~210 km/t.
  - Når bilens hastighet ikke er innenfor driftshastighet vil meldingen 'Standby' (or 'Disabled') (Slått Av) bli vist.



- Førerens oppmerksomhetsnivå vises på en skala fra 1 til 5. Jo lavere nivået er, jo mer uoppmerksom er føreren.
- Nivået reduseres når føreren unnlater å ta en pause i løpet av et bestemt tidsrom.

### Ta en pause

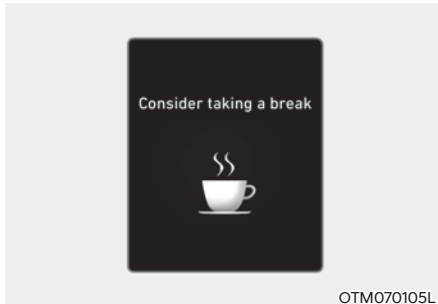

- Meldingen 'Consider taking a break' (Ta en pause) vises på instrumentpanelet og det utløses et lydvarsel for å anbefale at føreren tar en pause når oppmerksomhetsnivået er under 1.
- Føreroppmerksomhetsvarsel vil ikke foreslå en pause hvis den totale kjøretiden er kortere enn 10 minutter eller det har gått 10 minutter siden sist det ble foreslått pause.

### ADVARSEL

For din sikkerhet bør du endre innstillinger etter å ha parkert bilen på et sikkert sted.

### FORSIKTIG

- Føreroppmerksomhetsvarsel kan foreslå en pause basert på førerens kjøremønster eller kjørevaner, selv om føreren ikke føler seg sliten.
- Varsling for førerens oppmerksomhet er et støttesystem og vil kanskje ikke kunne fastslå hvorvidt føreren er uoppmerksom.
- Ta en pause på et sikkert sted hvis du føler deg sliten bak rattet, selv om det ikke er utløst noe forslag om pause fra varslingen for førerens oppmerksomhet.

### Informasjon

Du kan endre brukerinnstillingene på instrumentpanelet (brukerinnstillinger) eller infotainmentsystemet (kjøretøyinnstillinger), på de valgene som kan bli gjort på kjøretøyet ditt. For mer informasjon, se "brukerinnstillinger" delen i kapittel 4, eller "kjøretøyinnstillinger" delen i infotainmentbrukerhåndboken i bilen.

## Funksjon for kjørevarsel for bil foran

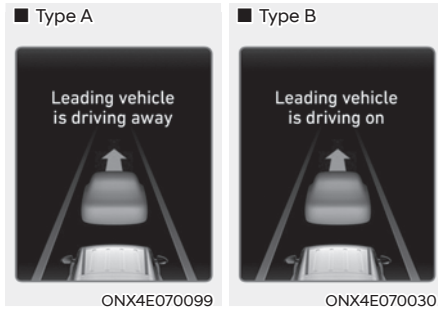

Når kjøretøyet foran kjører ut fra en stopp vil funksjonen Kjørevarsel for bil foran informere føreren ved å vise 'Bil foran kjører bort' (eller 'Bil foran kjører videre') på instrumentpanelet og det høres et lydvarsel.



### ADVARSEL

- Hvis det blir vist en varselmelding eller avgitt en varsellyd for et annet system kan det hende at varselmelding eller varsellyd for kjørevarsel for bil foran ikke blir gitt.
- Føreren skal ha ansvaret for å kjøre trygt og kontrollere kjøretøyet.



### FORSIKTIG

- Kjørevarsel for bil foran er en støttefunksjon og vil kanskje ikke varsle føreren når bilen foran kjører ut fra et stopp.
- Kontroller alltid området foran bilen og veiforholdene før du kjører videre.
- Bildene og fargene på instrumentpanelet kan variere avhengig av instrumentpaneltypen eller temaet som er valgt for instrumentpanelet.

## Funksjonsfeil og begrensninger for føreropmerksomhetsvarselet

### Funksjonsfeil for føreropmerksomhetsvarselet

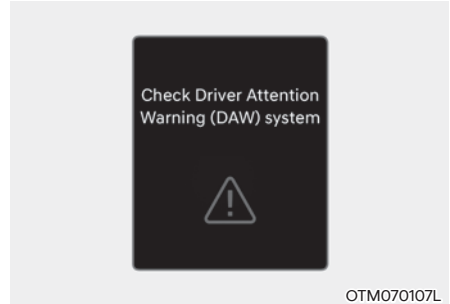

Når advarsel for førerens oppmerksomhet ikke fungerer som det skal blir varselmeldingen 'Kontroller advarsel for føreropmerksomhet' vist på instrumentpanelet. Om dette skjer, anbefaler vi at du får bilen kontrollert hos en autorisert HYUNDAI-forhandler.

### Begrensninger for føreropmerksomhetsvarsel

Føreroppmerksomhetsvarsel fungerer kanskje ikke som det skal i følgende situasjoner:

- Bilen kjøres uvørent
- Bilen veksler hyppig mellom flere kjørefelt
- Bilen kontrolleres av et førerassistansesystem, for eksempel filholderassistent

## Kjørevarsel for bil foran

- Når kjøretøyet bryter seg inn

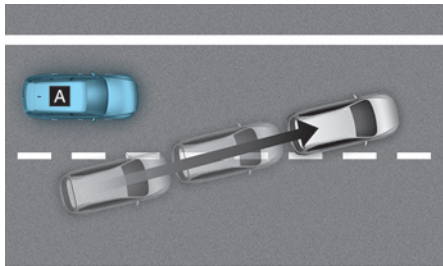

©ADAS021

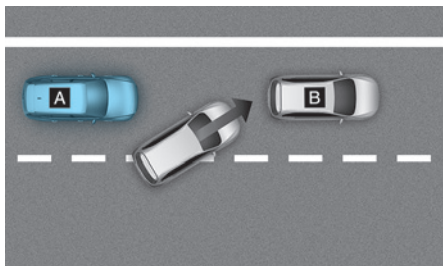

©ADAS022

[A] : Kjøretøyet ditt, [B] : Kjøretøy framme

Hvis et kjøretøy bryter seg inn foran din bil vil kanskje ikke kjørevarsel for bil foran fungere skikkelig.

- Når kjøretøyet foran styrer brått

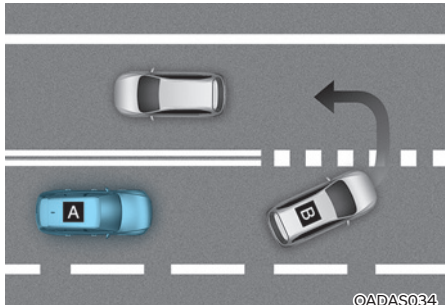

©ADAS034

[A] : Kjøretøyet ditt, [B] : Kjøretøy framme

Hvis kjøretøyet foran foretar en skarp sving, som sving til venstre eller høyre, tar en U-sving osv. vil kanskje ikke kjørevarsel for bil foran fungere skikkelig.

- Når kjøretøyet foran brått svinger av

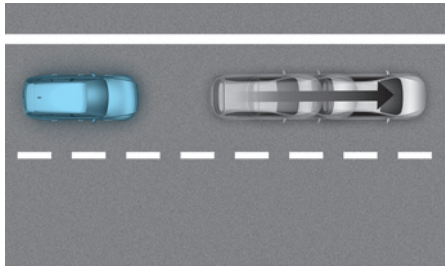

©ADAS024

Hvis kjøretøyet foran brått svinger av vil kanskje ikke kjørevarsel for bil foran fungere skikkelig.

- Når en fotgjenger eller sykkel er mellom deg og kjøretøyet foran



Hvis det er fotgjenger(e) eller syklist(er) mellom deg og kjøretøyet foran vil kanskje ikke kjørevarsel for bil foran fungere skikkelig.

- På parkeringsplass

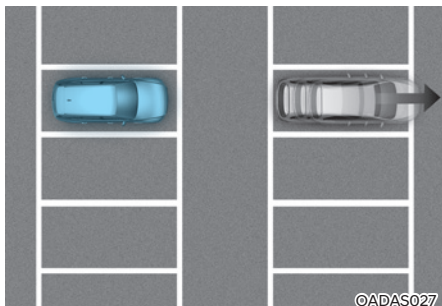

Hvis et kjøretøyet som er parkert foran deg kjører bort kan kjørevarsel for bil foran varsle deg om at det parkerte kjøretøyet kjører bort.

- Når en kjører ved en tollgrind eller gatekryss, osv.

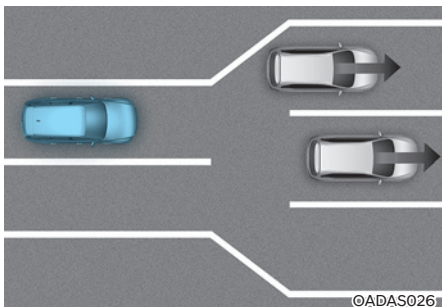

Hvis du passerer en bomstasjon eller et veikryss med mange kjøretøy eller der kjørefelt slås sammen og deles hyppig kan det hende at kjørevarsel for bil foran ikke fungerer skikkelig.

### ADVARSEL

Det kan hende at funksjonene ikke fungerer i ca. 15 sekunder etter oppstart eller under initialisering av frontkameraet (omstart osv.).

### Informasjon

For mer informasjon om forholdsregler for frontkameraet, se delen "Assistansesystem for unngåelse av frontkollisjon (FCA)" i kapittel 7.

## SKJERM FOR BLINDSONEVISNING (BVM) (UTSTYRSAVHENGIG)

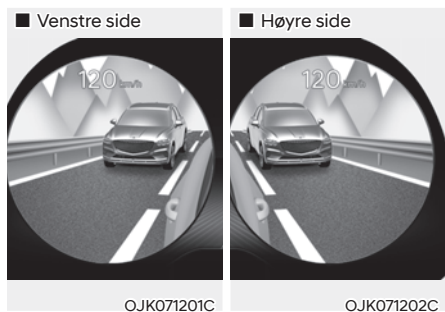

Skjerm for blindsonervisning viser bilens bakre blindsonerområde i instrumentpanelet når blinklyser er slått på for å bidra til sikkert skifte av kjørefelt.

### Registreringssensor



[1], [2] : 360-graders kamera  
(kameraet befinner seg nederst på speilet)

Se bildet over for nøyaktig plassering av registreringssensorene.

### Innstillinger for skjermen for blindsonervisning

#### Innstilling av funksjonene

##### Blindsonervisning

Med motoren på, velg 'Førerassistanse → Blindsonesikkerhet → Blindsonervisning' fra menyen Innstillinger for å slå på og av skjermen for blindsonervisning.

### Bruk av skjermen for blindsonervisning

#### Driftsbryter

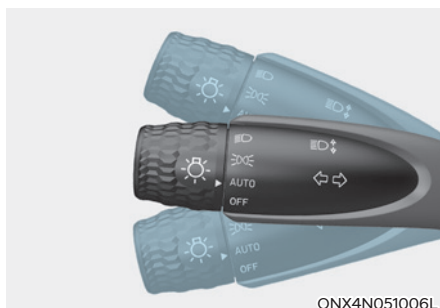

#### Lyspære til blinklys

Monitoren for blindsonen kommer til å skrus av eller på når blinkesignalet er skrudd av eller på.

## Skjerm for blindsonervisning

### Driftsforhold

Når blinkesignalet til den venstre og høyre siden er skrudd på, kommer bildet i den retningen til å vises på instrumentpanelet.

### Av-forhold

- Når blinkesignalet skrues av, kommer bildet på instrumentpanelet til å skrues av.
- Når varselblinklyset er på, kommer monitoren for blindsonen til å skrues av, uansett hvilken status blinklyset har.
- Når andre viktige varselslys vises på instrumentpanelet, kommer monitoren for blindsonen til å skrues av.

## Funksjonsfeil for skjermen for blindsonervisning

Hvis systemet for blindsonervisning ikke fungerer som det skal, hvis instrumentpanelet blafrer eller hvis kamerabildet ikke vises normalt, anbefaler vi at du får bilen inspisert av en godkjent HYUNDAI-forhandler.



### ADVARSEL

- **Bildet som vises på panelet kan være annerledes enn den faktiske distansen til gjenstanden. Sørg for å sjekke rundt kjøretøyet for din egen sikkerhet.**
- **Hold alltid kameralinsen ren. Når linsen er dekket av fremmedlegemer kan det påvirke kameraets ytelse negativt og skjerm for blindsonervisning vil kanskje ikke fungere som normalt.**

## CRUISEKONTROLL (CC) (UTSTYRSAVHENGIG)

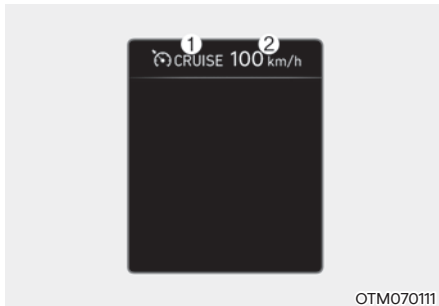

- (1) Indikator for aktivert hastighetskontroll
- (2) Angitt hastighet

Systemet for hastighetskontroll vil la deg kjøre i hastigheter over 30 km/t uten å trå på gasspedalen.

### Fartsholder, funksjon

#### For å angi hastighet

1. Akselerer til ønsket hastighet, som må være over 30 km/t.

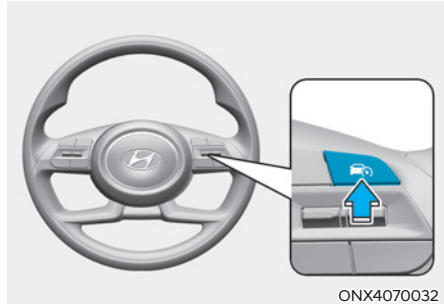

2. Trykk på knappen for kjøreassistanse (🚗) ved ønsket hastighet. Den angitte hastigheten og indikatoren for hastighetskontroll (🚗CRUISE) vil lyse opp på instrumentpanelet.
3. Slipp opp gasspedalen.  
Hastighetskontroll vil opprettholde angitt hastighet selv om gasspedalen ikke trækkes ned.

### **i** Informasjon

I en bratt bakke kan bilen bremse eller øke hastigheten litt når du kjører oppover eller nedover.

### Øke hastigheten

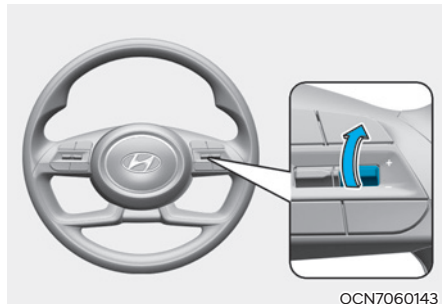

- Skyv bryteren + opp og slipp den umiddelbart. Marsfarten vil økes med 1 km/t hver gang bryteren betjenes på denne måten.
- Skyv bryteren + opp og hold den mens du kontrollerer angitt hastighet i instrumentpanelet. Innstilt hastighet økes til nærmeste multiplum av ti (multiplum av fem i miles/t) først, og økes deretter med 10 km/t hver gang bryteren betjenes på denne måten. Slipp bryteren når ønsket hastighet vises, så vil bilen akselerere til den hastigheten.

### Senke hastigheten

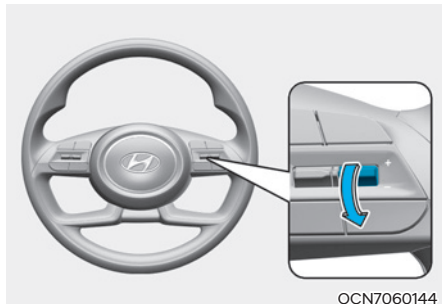

- Skyv bryteren - ned og slipp den umiddelbart. Marsfarten vil senkes med 1 km/t hver gang bryteren betjenes på denne måten.
- Skyv bryteren - ned og hold den mens du kontrollerer angitt hastighet i instrumentpanelet. Innstilt hastighet reduseres til nærmeste multiplum av ti (multiplum av fem i miles/t) først, og reduseres deretter med 10 km/t hver gang bryteren betjenes på denne måten. Slipp bryteren ved hastigheten du vil opprettholde.

### For å akselerere midlertidig

Hvis du ønsker å akselerere midlertidig mens hastighetskontrollen er på, trykker du ned gasspedalen.

For å gå tilbake til den innstilte hastigheten tar du foten bort fra gasspedalen.

Hvis du skyver bryteren + opp eller bryteren - ned ved økt hastighet, blir fartsholderhastigheten satt til gjeldende økt hastighet.



### Slik stopper du hastighetskontrollen midlertidig

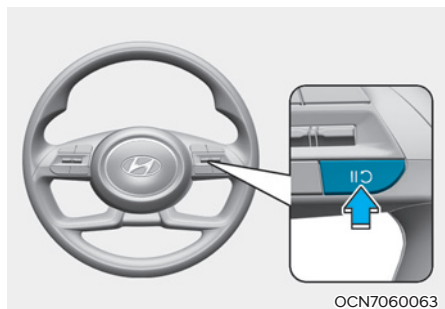

Hastighetskontrollen blir satt på pause når:

- Du trår ned bremsepedalen.
- Å trykke inn **||C**-knappen.
- Skift gir til N (Nøytral).
- Bilens hastighet reduseres til mindre enn ca. 30 km/t.
- ESC (Electronic Stability Control – Elektronisk stabilitetskontroll) bli aktivert.
- Gir ned til 2. gir når du er i manuellgirmodus.

Den angitte hastigheten vil slås av med indikatoren for hastighetskontroll (C) vil forbli på.

### **MERK**

Hvis hastighetskontrollen settes på pause i en situasjon som ikke er nevnt, anbefaler vi at du får bilen kontrollert hos en autorisert HYUNDAI-forhandler.

### Slik gjenopptar du hastighetskontrollen

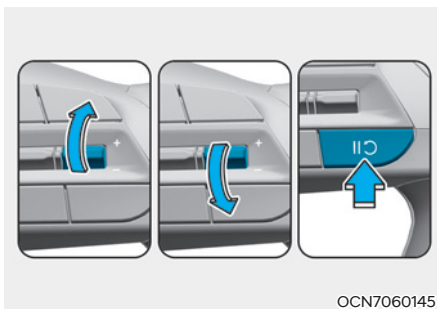

Trykk på +, - knappen eller **||C**-knappen.

Hvis du skyver bryteren + opp eller bryteren - ned vil bilens hastighet bli satt til gjeldende hastighet på instrumentpanelet.

Hvis du trykker på bryteren **||C** vil bilens hastighet gå tilbake til den innstilte hastigheten.

Bilens hastighet må være over 30 km/t for at funksjonen skal gjenopptas.



### **ADVARSEL**

**Kontroller kjøreforholdene før du bruker **||C**-knappen. Kjørehastigheten kan økes eller reduseres kraftig når du trykker på **||C**-knappen.**

## Slik slår du av hastighetskontrollen

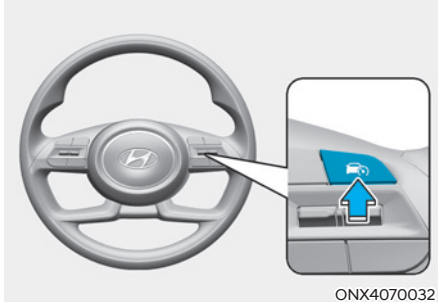

Trykk på kjøreassistanseknappen (🚗) for å slå av hastighetskontroll. Indikatoren for hastighetskontroll (🚗CRUISE) vil slås av.

Trykk alltid på knappen for å slå av hastighetskontroll når den ikke er i bruk.

## **i** Informasjon

Hvis bilen din er utstyrt med manuell fartsgrænseassistanse, trykker du på og holder inne kjøreassistanseknappen (🚗) for å slå av hastighetskontroll. Manuell fartsgrænseassistanse vil slås på.

## **⚠** ADVARSEL

Ta følgende forholdsregler ved bruk av hastighetskontroll:

- Still alltid inn kjørehastigheten etter fartsgrensen i landet ditt.
- Ha hastighetskontroll av når funksjonen ikke er i bruk, så unngår du utilsiktet å stille inn en hastighet. Kontroller at indikatoren for hastighetskontroll (🚗CRUISE) er av.
- Hastighetskontroll kan ikke erstatte riktig og sikker kjøring. Det er alltid førerens ansvar å kjøre sikkert og alltid være oppmerksom for å forhindre at det oppstår uventede og farlige situasjoner.
- Kjør alltid oppmerksomt for å hindre at det oppstår uventede og plutselige situasjoner. Ta alltid hensyn til veiforholdene.
- Ikke bruk hastighetskontroll når det kan være usikkert å kjøre med en konstant hastighet.
  - Ved kjøring i tett trafikk eller når trafikkforholdene gjør det vanskelig å kjøre i jevn hastighet
  - Ved kjøring på våte, isete eller snødekte veier
  - Ved kjøring på veier med mye bakker eller vind
  - Når du kjører i vindfulle områder
  - Ved kjøring i områder med begrenset sikt (på grunn av dårlig vær, f.eks. tåke, snø, regn og sandstorm)
- Ikke bruk hastighetskontroll når du kjører med tilhenger.

## SMART HASTIGHETSKONTROLL (SCC) (UTSTYRSAVHENGIG)

### Grunnleggende funksjon

Smart hastighetskontroll er utviklet for å registrere kjøretøyet foran og bidra til å opprettholde ønsket hastighet og minimumsavstand til kjøretøyet foran.

### Forbikjøringsassistent

Når smart hastighetskontroll er i bruk og funksjonen bedømmer at føreren er fast bestemt på å kjøre forbi kjøretøyet foran, vil akselerasjonen bli assistert.

### Registreringssensor



[1] : Frontkamera,

[2] : Frontradar

Frontkamera og frontradar brukes som registreringssensor for å hjelpe med å registrere kjøretøy forover.

Se bildet over for nøyaktig plassering av registreringssensoren.



### FORSIKTIG

Hold alltid frontkamera og frontradar i god stand for å opprettholde optimal ytelse for smart cruisekontroll.

For mer informasjon om begrensninger for frontkamera og frontradar, se delen "Assistansesystem for unngåelse av frontkollisjon (FCA) (sensorfusjon)" i kapittel 7.

## Innstillinger for smart hastighetskontroll

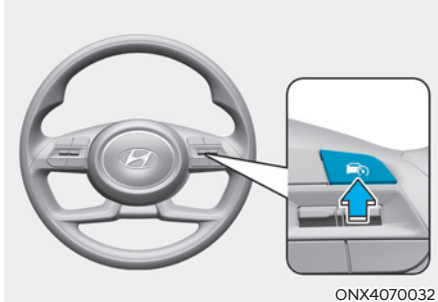

### Slik slår du på smart hastighetskontroll

- Trykk på kjøreassistanseknappen (🚗) for å slå på smart hastighetskontroll. Hastigheten vil bli angitt til nåværende hastighet på instrumentpanelet.
- Hvis det ikke er noe kjøretøy foran deg vil den innstilte hastigheten bli opprettholdt, men hvis det er et kjøretøy foran deg kan hastigheten reduseres for å opprettholde avstanden til kjøretøyet foran. Hvis kjøretøyet foran deg øker hastigheten vil bilen din fortsette å kjøre i jevn hastighet etter å ha akselerert til angitt hastighet.

### **i** Informasjon

- Hvis din bils hastighet er mellom 0~30 km/t når du trykker på knappen (🚗), vil hastighet for smart hastighetskontroll bli angitt til 30 km/t.
- Hvis føreren girer til et lavere gir, kan det hende at kjørehastigheten ikke når den innstilte hastigheten.

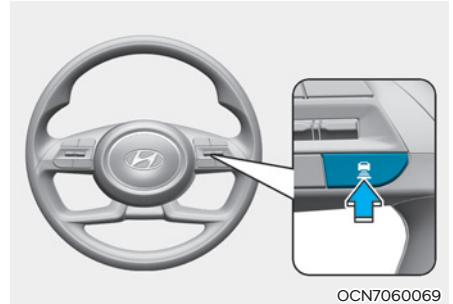

### Slik stiller du inn avstanden mellom kjøretøy

Hver gang du trykker på knappen, endres avstanden mellom kjøretøy på følgende måte:

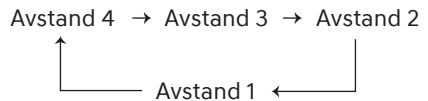

### **i** Informasjon

- Hvis du kjører i 90 km/t opprettholdes avstanden på følgende måte:  
 Avstand 4 - ca. 52,5 m  
 Avstand 3 - ca. 40 m  
 Avstand 2 - ca. 32,5 m  
 Avstand 1 - ca. 25 m
- Avstanden blir angitt til siste avstand når motoren startes på nytt eller når smart hastighetskontroll har vært midlertidig avbrutt.

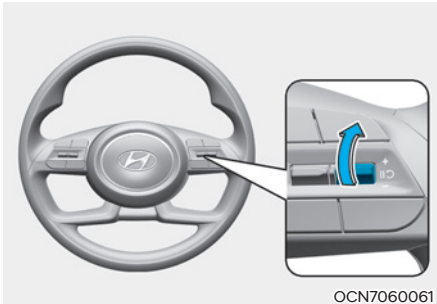

### Øke hastigheten

- Skyv bryteren + opp og slipp den umiddelbart. Marsfarten vil økes med 1 km/t hver gang bryteren betjenes på denne måten.
- Skyv bryteren + opp og hold den mens du kontrollerer angitt hastighet i instrumentpanelet. Marsfarten vil økes med 10 km/t hver gang bryteren betjenes på denne måten. Slipp bryteren når ønsket hastighet vises, så vil bilen akselerere til den hastigheten. Du kan stille inn hastigheten til 180 km/t.

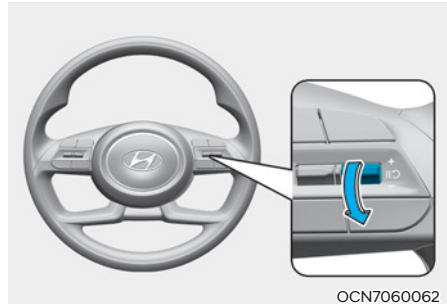

### Senke hastigheten

- Skyv bryteren - ned og slipp den umiddelbart. Marsfarten vil senkes med 1 km/t hver gang bryteren betjenes på denne måten.
- Skyv bryteren - ned og hold den mens du kontrollerer angitt hastighet i instrumentpanelet. Marsfarten vil reduseres med 10 km/t hver gang bryteren betjenes på denne måten. Slipp bryteren ved hastigheten du vil opprettholde. Du kan stille inn hastigheten til 30 km/t.



### ADVARSEL

**Kontroller kjøreforholdene før du bruker bryteren +. Kjørehastigheten kan øke kraftig når du skyver opp og holder bryteren +.**

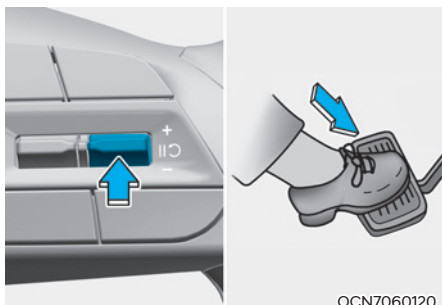

OCN7060120

### Slik avbryter du smart hastighetskontroll midlertidig

Trykk på **||** **↻** -knappen eller trå kort på bremsepedalen for å avbryte system for smart hastighetskontroll.

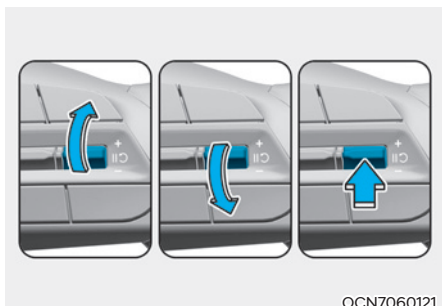

OCN7060121

### Slik gjenopptar du smart hastighetskontroll

For å gjenoppta smart hastighetskontroll etter at funksjonen har vært avbrutt, trykk på +, - eller bryteren **||** **↻**.

Hvis du skyver bryteren + opp eller bryteren - ned vil bilens hastighet bli satt til gjeldende hastighet på instrumentpanelet.

Hvis du trykker på bryteren **||** **↻** vil bilens hastighet gå tilbake til den innstilte hastigheten.

## **!** ADVARSEL

Kontroller kjøreforholdene før du bruker bryteren **||** **↻**. Kjørehastigheten kan økes eller reduseres kraftig når du trykker på bryteren **||** **↻**.

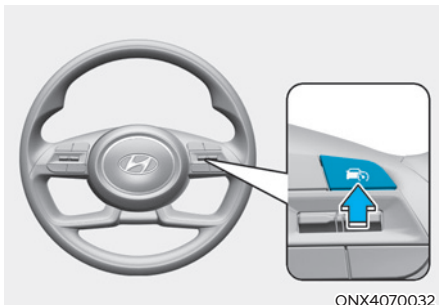

ONX4070032

### Slik slår du av smart hastighetskontroll

Trykk på kjøreassistanseknappen (**||** **↻**) for å slå av systemet for smart cruisekontroll.

## **i** Informasjon

Hvis bilen din er utstyrt med manuell fartsgrenseassistanse, trykker du på og holder inne kjøreassistanseknappen (**||** **↻**) for å slå av systemet for smart hastighetskontroll. Manuell fartsgrenseassistanse vil slås på.

### Basert på kjøremodus

Smart hastighetskontroll vil endre akselerasjon basert på kjøremodus som er valgt i innebygd kontrollsystem for kjøremodus. Se følgende tabell.

Kjøremodus	Smart cruisekontroll
ECO	Sakte
SPORT	Rask

## **i** Informasjon

For mer informasjon om kjøremodus, se "Innebygd kontrollsystem for kjøremodus" i kapittel 6.



### Lydnivå for varsel

Med motoren slått på velger du 'Førerassistanse → Varselvolum' fra menyen Innstillinger for å endre volumet for advarsler til 'Høy', 'Medium', 'Lav' eller 'Av' (utstyrsavhengig) for smart hastighetskontroll.

Selv om 'Av' er valgt, vil imidlertid ikke varselvolumet for smart hastighetskontroll slås av, men i stedet høres ut som 'Lav'.

Hvis du endrer varselvolumet kan varselvolumet for andre systemer for førerassistanse endres.

### Informasjon

**Hvis motoren startes på nytt vil varselvolum beholde siste innstilling.**

## Bruk av smart hastighetskontroll

### **Driftsforhold**

Smart hastighetskontroll vil fungere når følgende betingelser er innfridd:

### Grunnleggende funksjon

- Giret er i D (Kjør)
- Førerdøren er lukket.
- Den elektroniske parkeringsbremsen (EPB) ikke er i bruk
- Din bils hastighet er innenfor driftshastighet
  - 10~180 km/t: når det ikke er noe kjøretøy foran
  - 0~180 km/t: når det er et kjøretøy foran
- ESC (Elektronisk stabilitetskontroll) eller ABS er på
- ESC (Elektronisk stabilitetskontroll) eller ABS kontrollerer ikke bilen
- Motorens turtall ikke er i det røde området
- Bremskontroll for assistansesystemet for unngåelse av frontkollisjon er av
- Bremskontroll for smart parkeringsassistanse er av (utstyrsavhengig)
- Tomgangsgrensesystemet fungerer ikke

### Informasjon

**Ved en stopp hvor det ikke er kjøretøy foran din bil, vil smart hastighetskontroll slå seg på når bremsepedalen trykkes ned.**

### Forbikjøringsassistent

Forbikjøringsassistent vil fungere når blinklys til venstre (venstrekjøring) eller høyre (høyrekjøring) slås på mens smart cruisekontroll er i bruk, og følgende betingelser er innfridd:

- Bilens hastighet er over 60 km/t
- Varselblinklyset er av
- Det registreres et kjøretøy foran din bil
- Bremsing ikke er nødvendig for å opprettholde avstand til kjøretøyet foran



### ADVARSEL

- Når blinklys til venstre (venstrekjøring) eller høyre (høyrekjøring) slås på mens det er et kjøretøy foran kan bilen midlertidig akselerere. Ta alltid hensyn til veiforholdene.
- Uavhengig av kjøreretning i ditt lang vil forbikjøringsassistent fungere når betingelsene er innfridd. Når funksjonen brukes i land med annen kjøreretning må veiforholdene kontrolleres til enhver tid.
- Bildene og fargene på instrumentpanelet kan variere avhengig av instrumentpaneltypen eller temaet som er valgt for instrumentpanelet.

### Visning og kontroll

#### Grunnleggende funksjon

Du kan se status for smart cruisekontroll under kjøringssinnstilling i instrumentpanelet. Se avsnittet "LCD-skjermmoduser" i kapittel 4.

Smart hastighetskontroll vil bli vist som nedenfor, avhengig av funksjonens status.



ONX4070033

- Under drift
  - (1) Hvorvidt det er et kjøretøy foran og valgt avstandsnivå er vist.
  - (2) Innstilt hastighet vises.
  - (3) Hvorvidt det er et kjøretøy foran og valgt avstandsnivå er vist.



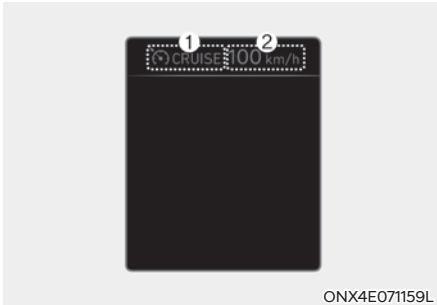

- Når midlertidig kansellert
- (1) CRUISE indikator blir vist.
- (2) Tidligere innstilt hastighet er skravert.

### Informasjon

- Distansen til kjøretøyet foran vises på instrumentpanelet avhengig av den faktiske avstanden mellom kjøretøyet ditt og kjøretøyet foran.
- Målavstand kan variere, avhengig av bilens hastighet og angitt avstandsnivå. Hvis bilens hastighet er lav kan endring av målavstand være liten selv om bilens hastighet er endret.

### For å akselerere midlertidig

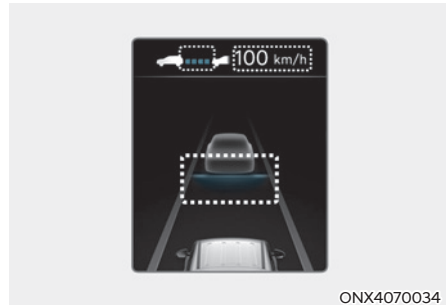

Hvis du trår på gasspedalen over en bestemt hastighet mens systemet for smart hastighetskontroll er i drift, kan kjørehastigheten økes midlertidig uten at den innstilte hastigheten endres. Den innstilte hastigheten, avstandsnivået og målavstanden blinker på instrumentpanelet mens du trår på gasspedalen over en bestemt hastighet. Kjørehastigheten kan imidlertid reduseres hvis kraften på pedalen er utilstrekkelig.



### ADVARSEL

Vær forsiktig når du akselererer midlertidig, fordi hastigheten ikke styres automatisk selv om det er en bil foran deg.

## Smart hastighetskontroll er midlertidig avbrutt

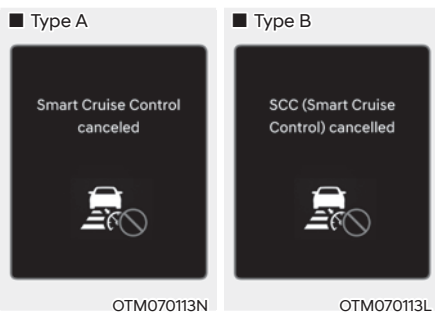

Smart cruisekontroll vil automatisk bli midlertidig avbrutt når:

- Bilens hastighet er over 190 km/t
- Bilen stoppes i en viss tidsperiode
- Gasspedalen holdes kontinuerlig nede i en viss tidsperiode
- Betingelsene for at smart cruisekontroll skal fungere ikke er innfridd

Hvis smart hastighetskontroll er midlertidig avbrutt, vil varselmeldingen 'Smart Cruise Control canceled' (eller 'SCC (Smart Cruise Control) cancelled') (Smart Cruisekontroll avbrutt) vises på instrumentpanelet og det vil høres en varsellyd for å varsle føreren.

## **i** Informasjon

Hvis smart hastighetskontroll er midlertidig avbrutt mens bilen står stille med funksjonen aktivert, kan EPB (elektronisk parkeringsbrems) slås på.

## **!** ADVARSEL

Når smart hastighetskontroll er midlertidig avbrutt, vil ikke avstand til kjøretøy foran bli opprettholdt. Du må alltid følge med på veien og, ved behov, trå på bremsepedalen for å senke hastigheten din for å opprettholde en sikker avstand.

## Betingelsene for smart hastighetskontroll er ikke innfridd

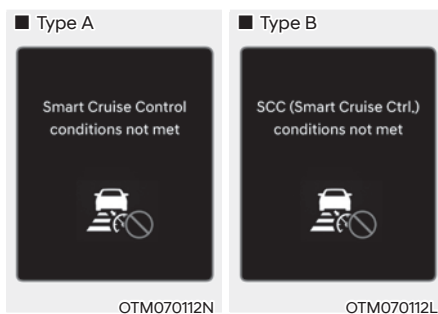

Hvis kjøreassistanseknappen, bryteren +, bryteren - eller bryteren  trykkes når driftsbetingelsene for smart hastighetskontroll ikke er innfridd, vil varselmeldingen "Smart Cruise Control conditions not met" (betingelser for smart hastighetskontroll ikke innfridd) vises på instrumentpanelet og det høres deretter en varsellyd.

## I trafikksituasjon

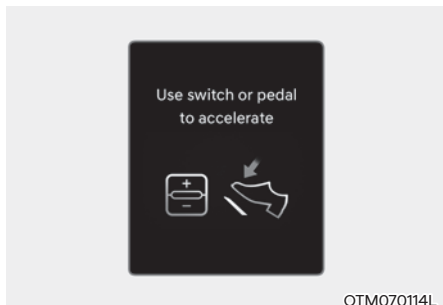

Bilen din stopper i trafikken hvis bilen foran deg stopper. Hvis bilen foran deg setter seg i bevegelse vil også bilen din begynne å kjøre. I tillegg, etter at bilen har stoppet og det har gått en viss tid, vil meldingen 'Use switch or pedal to accelerate' (Bruk bryter eller pedal for å akselerere) vises på instrumentpanelet. Trykk inn gasspedalen eller trykk på bryter +, - eller  for å begynne kjøring.

### ADVARSEL

Mens meldingen vises på instrumentpanelet og det ikke er noe kjøretøy foran deg eller hvis kjøretøyet er langt borte, og bryteren +, bryteren - eller bryteren  trykkes inn, vil smart hastighetskontroll automatisk avbrytes og EPB vil bli slått på. Hvis gasspedalen trås inn, vil imidlertid ikke EPB slås på, selv om funksjonen er avbrutt. Følg alltid med på veiforholdene.

## Varsel om veiforhold foran

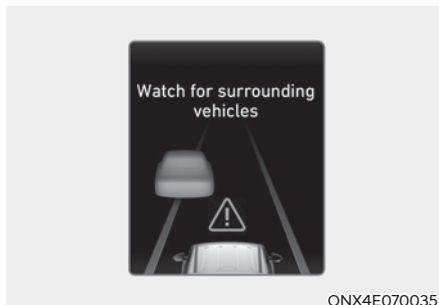

I følgende situasjon vil varselmelding 'Watch for surrounding vehicles' (Pass opp for kjøretøy i nærheten) vises på instrumentpanelet og et lydvarsel vil høres for å varsle føreren om veiforhold foran.

### ADVARSEL

Følg alltid nøye med på kjøretøy eller objekter som plutselig kan dukke opp foran deg, og om nødvendig må trå på bremsepedalen for å senke hastigheten og opprettholde en sikker avstand.

## Kollisjonsadvarsel

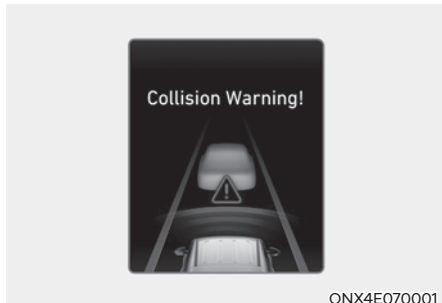

ONX4E070001

Mens smart hastighetskontroll er i drift og det er høy risiko for kollisjon med kjøretøyet foran vil varselmeldingen 'Collision Warning (kollisjonsadvarsel)' vises på instrumentpanelet og det vil høres en varselyd for å varsle føreren. Du må alltid følge med på veien og, ved behov, trå på bremsepedalen for å senke hastigheten din for å opprettholde en sikker avstand.

## ADVARSEL

I følgende situasjoner kan det hende at smart hastighetskontroll ikke varsler føreren om en kollisjon.

- Avstanden til kjøretøyet foran er liten eller det andre kjøretøyets fart er raskere eller lik din bil fart
- Kjøretøyet foran kjører veldig sakte eller står stille
- Gasspedalen tråkkes inn rett etter at smart cruisekontroll slås på

## ADVARSEL

Ta følgende forholdsregler ved bruk av smart cruisecontrol:

- Smart cruisekontroll kan ikke erstatte riktig og sikker kjøring. Det er førerens ansvar å alltid sjekke hastigheten og avstanden til bilen foran.
- Smart cruisecontrol gjenkjenner kanskje ikke uventede og plutselige eller komplekse kjøresituasjoner, og du må derfor alltid være oppmerksom på kjøreforholdene og kontrollere bilens hastighet.
- Ha smart hastighetskontroll av når funksjonen ikke er i bruk, så unngår du utilsiktet å stille inn en hastighet.
- Ikke åpne døren eller forlat bilen mens smart cruisecontrol er i bruk, selv om bilen har stoppet.
- Vær alltid klar over valgt hastighet og avstanden til kjøretøyet foran.
- Hold en passende avstand i henhold til veiforholdene og kjørehastigheten. Hvis avstanden til kjøretøyet foran er for liten ved kjøring i høy hastighet kan det føre til en alvorlig ulykke.
- Hvis kjøretøyet foran plutselig forsvinner mens avstand til kjøretøy foran opprettholdes, kan smart hastighetskontroll plutselig akselerere til angitt hastighet. Vær alltid oppmerksom på uventede og plutselige situasjoner.
- Kjørehastigheten kan reduseres i en oppoverbakke og økes i en nedoverbakke.
- Vær alltid oppmerksom på situasjoner som når et kjøretøy brått skjærer inn.

- Når du kjører med tilhenger eller tauer et annet kjøretøy anbefaler vi at du for sikkerhets skyld slår av smart cruisekontroll.
- Slå av smart cruisekontroll når din bil blir tauet.
- Smart cruisekontroll vil kanskje ikke fungere normalt hvis det er sterke elektromagnetiske forstyrrelser.
- Smart cruisekontroll vil kanskje ikke registrere en hindring foran, noe som kan føre til en kollisjon. Følg alltid med forover for å hindre at det oppstår uventede og plutselige situasjoner.
- Kjøretøy som flytter seg foran deg med hyppig bytting av kjørefelt, kan forårsake en forsinkelse i reaksjonen til smart hastighetskontroll, eller at smart hastighetskontroll ikke reagerer på bilen som for øyeblikket befinner seg i et tilstøtende kjørefelt. Kjør alltid oppmerksomt for å hindre at det oppstår uventede og plutselige situasjoner.
- Vær alltid oppmerksom på omgivelsene og kjør sikkert, selv om det ikke vises en varselmelding eller høres en varsellyd.
- Hvis det blir vist en varselmelding eller avgitt en varsellyd for et annet system kan det hende at varselmelding eller varsellyd for smart cruisekontroll ikke blir gitt.
- Det kan hende at du ikke hører varsellyden for assistansesystemet for unngåelse av frontkollisjon hvis omgivelsene er bråkete.
- Produsenten av bilen er ikke ansvarlig for noen brudd på trafikkregler eller ulykker forårsaket av fører.
- Still alltid inn kjørehastigheten etter fartsgrensen i landet ditt.

## **i** Informasjon

- Smart hastighetskontroll vil kanskje ikke fungere i et visst tidsrom etter at bilen, frontkameraet eller frontradaren er startet.
- Du kan høre en lyd når bremsen kontrolleres av smart cruisekontroll.

## Funksjonsfeil og begrensninger for smart hastighetskontroll

### Funksjonsfeil for smart hastighetskontroll

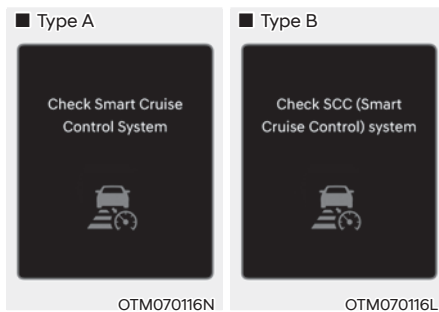

Når systemet for smart hastighetskontroll ikke fungerer skikkelig, vil varselmeldingen 'Check Smart Cruise Control system' (eller 'Check SCC (Smart Cruise Control) system') (Sjekk Smart Cruisekontroll system) og varsellampen  lyser deretter på instrumentpanelet. Vi anbefaler at du får bilen kontrollert hos en autorisert HYUNDAI-forhandler.

## Smart hastighetskontroll deaktivert

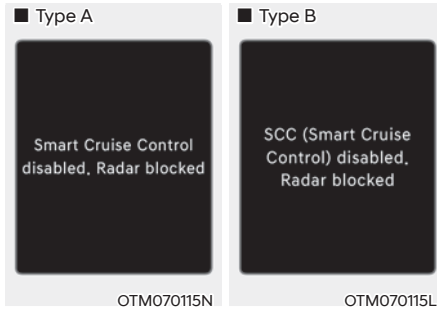

Når frontradarens deksel eller sensor er dekket av snø, regn eller fremmedlegeme kan dette redusere registreringsevnen og midlertidig begrense eller deaktivere smart cruisekontroll.

Hvis dette skjer vises meldingen 'Smart Cruise Control disabled. Radar blocked' (eller 'SCC (Smart Cruise Control) disabled. Radar blocked') (Smart Cruisekontroll deaktivert. Radar sperret) i løpet av et bestemt tidsrom på instrumentpanelet.

Smart hastighetskontroll vil fungere som normalt igjen når snø, regn eller fremmedlegemer fjernes.



### ADVARSEL

Selv om varselmeldingen ikke vises på instrumentpanelet kan det hende at smart cruisekontroll ikke fungerer skikkelig.



### FORSIKTIG

Det kan skje at systemet for smart hastighetskontroll ikke fungerer riktig i et område (for eksempel i åpent terreng), der noen stoffer ikke oppdages etter at du har slått PÅ motoren.

## Begrensninger for smart hastighetskontroll

Smart hastighetskontroll vil kanskje ikke fungere skikkelig eller fungere på uventet måte under følgende forhold:

- Registreringssensor eller omgivelsene er skitten eller skadet
- Spylervæske sprayes hele tiden eller vindusviskeren er på
- Kameralinsen er kontaminert på grunn av soting, film eller belegg på frontruten, skader på ruten eller fremmedlegemer som har satt seg fast (klistremærker, insekter osv.) på ruten.
- Fukt på frontruten har frosset eller er ikke helt fjernet
- Synsfeltet for frontkameraet reduseres av skarpt sollys
- Gatelys eller lys fra et møtende kjøretøy reflekteres i våt veibane, for eksempel i en sølepytt på veien
- Temperaturen rundt frontkameraet er høy eller lav
- Det er plassert et objekt på dashbordet
- Omgivelsene er veldig lyse
- Omgivelsene er veldig mørke, slik som i en tunnel osv.
- Lysstyrken endrer seg plutselig, for eksempel ved innkjøring eller utkjøring av en tunnel
- Det er dårlig lys ute og frontlysene er ikke på eller de er svake
- Det kjøres i kraftig regn eller snø eller det er tykk tåke
- Det kjøres gjennom damp, røyk eller skygge

- Kun del av kjøretøy registreres
- Kjøretøyet foran har ikke baklys, har uvanlig plassering av baklys osv.
- Det er dårlig lys ute og baklysene er ikke på eller de er svake
- Bakenden på kjøretøyet foran er liten eller ser ikke normal ut (dvs. skrål, veltet osv.)
- Kjøretøyet foran har lav eller høy bakkeklaring
- Et kjøretøy skjærer plutselig inn foran
- Bilen din blir tauet
- Kjøring gjennom en tunnel eller over en jernbro
- Kjøring i nærheten av områder der det finnes metallstoffer, f.eks. veiarbeidsområder, jernbane osv.
- Det er et materiale i nærheten som reflekteres veldig godt av frontradaren, slik som autoværn, kjøretøy i nærheten osv.
- Støtfangeren rundt frontradaren har fått et støt, er skadet eller frontradar er ute av stilling
- Temperaturen rundt frontradaren er høy eller lav
- Kjøring der det er få kjøretøyer eller strukturer på store områder (dvs. ørken, eng, forstad osv.)
- Kjøretøyet foran er laget av et materiale som ikke reflekteres av frontradaren
- Kjøring nær en hovedvei (eller motorvei), trafikkmaskin eller bomstasjon
- Kjøring på en glatt overflate med snø, vann, is osv.
- Kjøring på svingete vei
- Kjøretøyet foran registreres sent
- Kjøretøyet foran blir plutselig blokkert av en hindring
- Kjøretøyet foran skifter brått kjørefelt eller bremser plutselig
- Kjøretøyet foran er bøyd ut av form
- Kjøretøyet foran har høy eller lav hastighet
- Din bil skifter kjørefelt i lav hastighet når det er et kjøretøy foran
- Kjøretøyet foran er dekket av snø
- Ujevn kjøring
- Du kjører i en rundkjøring og kjøretøyet foran deg registreres ikke
- Du kjører kontinuerlig i en sirkel
- Kjøring på parkeringsplass
- Kjøring gjennom veiarbeidsområde, på grusvei, vei med delvis fast dekke, ujevn vei, over fartsdumper osv.
- Kjøring på svingete vei eller i hellinger osv.
- Kjøring hvor det er trær eller gatelys langs veien
- Dårlige veiforhold forårsaker kraftige vibrasjoner under kjøring
- Bilen din er lav eller høy på grunn av tung last, unormalt lufttrykk i dekkene osv.
- Ved kjøring på en smal vei med kraftig vegetasjon
- Det er elektromagnetiske forstyrrelser, som ved kjøring i et område med kraftige radiobølger eller elektrisk støt

- Kjøring i svinger

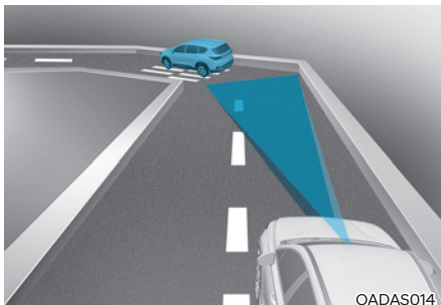

I svinger kan det hende at systemet for smart cruisekontroll ikke registrerer et kjøretøy i samme kjørefelt og kan akselerere til innstilt hastighet. I tillegg kan bilens hastighet reduseres raskt når det plutselig registreres et kjøretøy foran.

Velg egnet innstilt hastighet i svinger og bruk bremsepedalen eller gasspedalen i henhold til vei- og kjøreforhold.

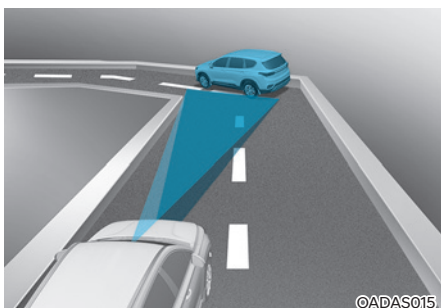

Bilens hastighet kan reduseres på grunn av en bil i det tilstøtende kjørefeltet.

Trykk på gasspedalen og velg riktig hastighetsinnstilling. Kontroller og vær sikker på at veiforholdene tillater trygg betjening av Smart cruisekontroll.

- Kjøring i skråninger

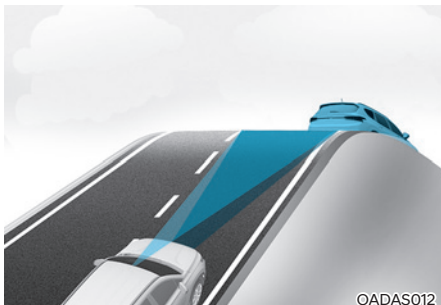

Ved kjøring i oppover- eller nedoverbakker vil kanskje ikke smart cruisekontroll oppdage kjøretøy i bevegelse i din kjørefil og gjøre at bilen akselererer til angitt hastighet. I tillegg vil bilens hastighet reduseres raskt når det plutselig registreres et kjøretøy foran.

Velg egnet innstilt hastighet i bakker og bruk bremsepedalen eller gasspedalen i henhold til vei- og kjøreforhold.



- Når du bytter kjørefelt

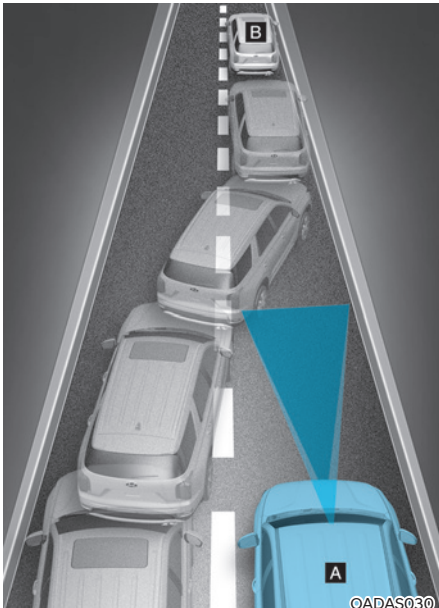

[A] : Kjøretøyet ditt, [B] : Når kjøretøyet endrer fil

Når et kjøretøy beveger seg inn i ditt kjørefelt fra et tilstøtende kjørefelt kan det ikke bli registrert av sensoren før det er i sensorens registreringsområde. Smart cruisekontroll vil kanskje ikke registrere kjøretøyet når kjøretøyet brått skifter kjørefelt. I så fall må du opprettholde en trygg bremseavstand, og, ved behov, trå på bremsepedalen for å senke hastigheten for å opprettholde en sikker avstand.

- Registrering av kjøretøy

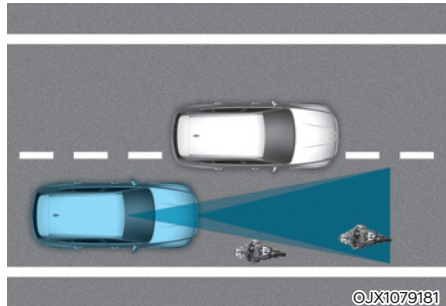

I følgende tilfeller kan det hende at noen kjøretøy i ditt kjørefelt ikke registreres av sensoren:

- Kjøretøy som ligger ut til den ene siden
- Saktegående kjøretøy eller kjøretøy som plutselig reduserer hastigheten
- Møtende kjøretøy
- Kjøretøy som står stille
- Kjøretøy med liten hekkprofil, for eksempel lastebiler
- Smale kjøretøy som motorsykler eller sykler
- Spesielle kjøretøy
- Dyr og fotgjengere

Juster bilens hastighet ved å trå inn bremsepedalen i henhold til kjøreforholdene.

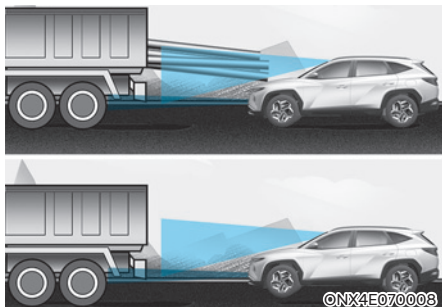

I følgende tilfeller kan det hende at kjøretøyet foran ikke registreres av sensoren:

- Kjøretøy med høyere klaring eller kjøretøy med last som stikker ut bak på kjøretøyet
- Kjøretøy hvor fronten er høyere på grunn av tung last
- Du styrer din bil
- Kjøring på veier som er smale eller har skarpe svinger

Juster bilens hastighet ved å trå inn bremsepedalen i henhold til kjøreforholdene.

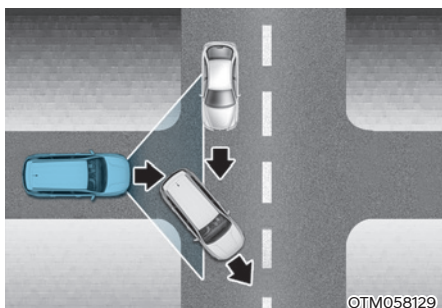

- Når et kjøretøy foran forsvinner i et veikryss kan bilen din akselerere.  
Ta alltid hensyn til vei- og kjøreforhold når du kjører.

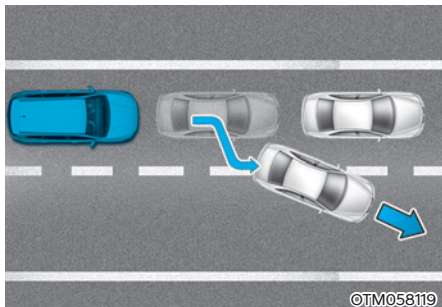

- Når et kjøretøy foran deg kjører ut av kjørefeltet kan det hende at smart cruisekontroll ikke umiddelbart registrerer det nye kjøretøyet som nå befinner seg foran deg.

Ta alltid hensyn til vei- og kjøreforhold når du kjører.

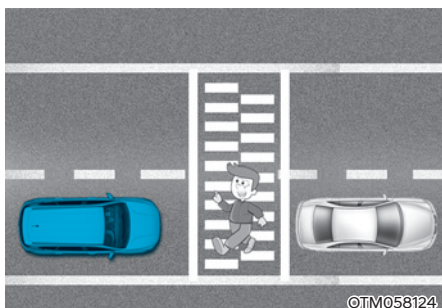

- Se alltid etter fotgjengere når bilen opprettholder avstanden til kjøretøyet foran.

## NAVIGASJONSBASERT SMART HASTIGHETSKONTROLL (NSCC) (UTSTYRSAVHENGIG)

Navigasjonsbasert smart hastighetskontroll kan hjelpe deg med å kjøre i en bestemt hastighet i henhold til veiforholdene ved kjøring på hovedvei (eller motorvei) ved å innhente informasjon om veien fra navigasjonssystemet mens smart hastighetskontroll er i drift.

### **i** Informasjon

- System for smart hastighetskontroll er tilgjengelig kun på kontrollerte tilførselsveier til visse motorveier.
  - \* Kontrollerte tilførselsveier angir veier med begrenset antall kryss, hvor det er mulig med uavbrutt trafikkflyt i høy hastighet. Kun personbiler og motorsykler er tillatt på kontrollerte tilførselsveier.
- Flere motorveier kan bli lagt til ved fremtidige oppdateringer av navigasjon.

### **i** Informasjon

Systemet for assistanse for motorveikjøring fungerer på hovedveier (eller motorveier) og fungerer ikke i trafikkmaskiner eller kryss.

#### Sakking av kurvesonen på motorveien

Hvis bilens hastighet er høy vil funksjonen for automatisk senking av fart midlertidig redusere hastigheten for din bil for å hjelpe deg med å kjøre sikkert i en sving, basert på informasjon om svingen fra navigasjonen.

#### Automatisk endring av angitt hastighet

Funksjonen for automatisk endring av angitt hastighet endrer hastighet for smart cruisekontroll basert på informasjon om fartsgrense fra navigasjonen.

### Innstillinger for navigasjonsbasert smart hastighetskontroll

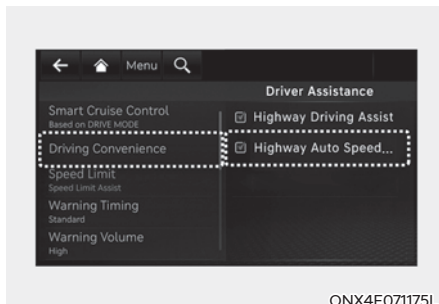

#### Motorvei, automatisk senking av fart ved sving

Når motoren er på, velg 'Førerassistanse → Kjørekomfort → Motorvei, automatisk senking av hastighet (eller Automatisk senking av fart på motorvei)' fra menyen Innstillinger for å slå på og av navigasjonsbasert smart hastighetskontroll.

### **i** Informasjon

Når det er et problem med navigasjonsbasert smart hastighetskontroll, kan ikke funksjonen stilles inn fra menyen Innstillinger.

## Bruk av navigasjonsbasert smart hastighetskontroll

### Driftsforhold

Navigasjonsbasert smart cruisekontroll er klart til bruk hvis alle av følgende betingelser er innfridd:

- Smart hastighetskontroll er i drift
- Kjøring på hovedvei (eller motorvei)

### **i** Informasjon

For mer informasjon om hvordan man bruker system for smart hastighetskontroll, se delen "Smart hastighetskontroll (SCC)" i kapittel 7.

### Visning og kontroll

Når navigasjonsbasert smart cruisekontroll er i bruk, vises følgende på instrumentpanelet:

- Navigasjonsbasert smart hastighetskontroll i ventemodus



OTM070160

Hvis betingelsene for drift er innfridd vil den hvite indikatoren **AUTO** lyse opp.

- Bruk av navigasjonsbasert smart hastighetskontroll



OTM070161

Hvis midlertidig bremsing er påkrevd i ventemodus og navigasjonsbasert smart cruisekontroll er i drift, vil det grønne **AUTO** symbolet lyse opp på instrumentpanelet.

Hvis funksjonen for automatisk endring av angitt hastighet er i drift, vil **AUTO**-symbolet og angitt hastighet lyse grønt på instrumentpanelet, og det høres et lydvarsel.

### **!** ADVARSEL



ONX4E070003

Varselmeldingen 'Kjør forsiktig' vil vises under følgende forhold:

- Navigasjonsbasert smart cruisekontroll kan ikke senke din bils hastighet til en sikker hastighet

## **i** Informasjon



**Funksjonene for motorvei, automatisk senking av fart ved sving og automatisk endring av angitt hastighet bruker samme symbol .**

### **Sakking av kurvesonen på motorveien**

- Avhengig av den kommende svingen på hovedveien (eller motorveien) vil bilen bremse og etter at den har passert svingen vil bilen akselerere til innstilt hastighet for smart hastighetskontroll.
- Bilens bremsetid kan variere, avhengig av bilens hastighet og hvor skarp svingen er. Deselerasjonen kommer til å starte fortere avhengig av farten på kjøringen.

### **Automatisk endring av angitt hastighet**

- Funksjonen for automatisk endring av angitt hastighet vil være i drift når angitt hastighet for smart hastighetskontroll og fartsgrensen på hovedveien (eller motorveien) samsvarer.
- Mens funksjonen for automatisk endring av angitt hastighet er i drift og fartsgrensen for hovedveien (eller motorveien) endres vil angitt hastighet for smart hastighetskontroll automatisk endres til den endrede fartsgrensen.
- Hvis angitt hastighet for smart hastighetskontroll endres bort fra fartsgrensen vil funksjonen for automatisk endring av angitt hastighet være i ventemodus.
- Hvis funksjonen for automatisk endring av angitt hastighet endres til ventemodus ved kjøring på en annen vei enn hovedvei (motorvei) vil den fungere igjen når du kjører på hovedvei igjen.

- Hvis funksjonen for automatisk endring av angitt hastighet har blitt endret til ventemodus ved å trække på bremsepedalen eller trykke  på knappen CANCEL på rattet, trykk på bryteren  for å starte funksjonen på nytt.
- Funksjonen for automatisk endring av angitt hastighet fungerer ikke i trafikkmaskiner eller kryss

## **i** Informasjon

- **Automatisk endring av angitt hastighet fungerer kun basert på fartsgrensene på hovedveien (eller motorveien), den fungerer ikke med hastighetskameraene.**
- **Når automatisk endring av angitt hastighet er i drift vil bilen automatisk akselerere eller bremse når fartsgrensene på hovedveien (eller motorveien) endres.**
- **Maksimal hastighet for bruk av automatisk endring av angitt hastighet er 140 km/t.**
- **Hvis fartsgrensen på en ny vei ikke gjengis i navigasjonen kan det hende at automatisk endring av angitt hastighet ikke fungerer skikkelig.**
- **Hvis enheten for hastighet er stilt til en annen enhet en den som brukes for hastighet i ditt land kan det hende at automatisk endring av innstilt hastighet ikke fungerer skikkelig.**

## Begrensninger for navigasjonsbasert smart hastighetskontroll

Navigasjonsbasert smart cruisekontroll vil kanskje ikke fungere på riktig måte under følgende forhold:

- Navigasjonen fungerer ikke som den skal.
- Fartsgrense og veiinformasjon i navigasjonen er ikke oppdatert
- Kartinformasjonen blir ikke overført på grunn av feilmeldingene ved infotainmentsystemet
- Kartinformasjon og faktisk vei er forskjellig på grunn av feil ved sanntids GPS-data eller kartinformasjon
- Navigasjonen søker etter en rute under kjøring
- GPS-signaler er blokkert i områder, slik som i en tunnel
- En vei deles i to eller flere veier og går så sammen igjen
- Føreren kjører utenom ruten som er angitt i navigasjonen
- Ruten til bestemmelsesstedet endres eller avbrytes ved at navigasjonen tilbakestilles (inkludert TPEG-endring)
- Bilen kjører inn på en bensinstasjon eller rasteplass
- Android Auto eller Car Play er i drift
- Navigasjonen kan ikke registrere gjeldende posisjon for bilen (f.eks. der opphøyde veier inkludert overganger ved siden av hovedveier eller tilstøtende veier går parallelt)
- Navigasjonen blir oppdatert under kjøring
- Navigasjonen blir startet på nytt under kjøring
- Fartsgrense for noen deler endres på grunn av veiforhold
- Kjøring på vei som er under konstruksjon
- Kjøring på vei som er kontrollert
- I dårlig vær som kraftig snø, regnvær osv.
- Kjøring på vei som har skarpe svinger

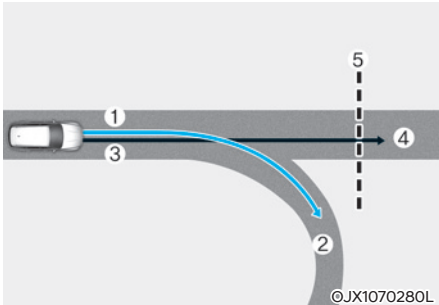

[1] : Valgt rute, [2] : Siderute, [3] : Kjørerute,  
[4] : Hovedvei, [5] : Del av den svingete veien

- Når det er et avvik mellom angitt rute i navigasjon (sidevei) og kjøreruten (hovedvei) kan det hende at automatisk senking av fart ved sving ikke fungerer før kjøreruten oppfattes som hovedvei.
- Når bilens kjørerute oppfattes som hovedvei ved å holde hovedveien i stedet for den angitte ruten vil automatisk senking av fart ved sving fungere. Avhengig av avstand til svingen og bilens hastighet kan bremsingen enten ikke være tilstrekkelig eller være veldig brå.

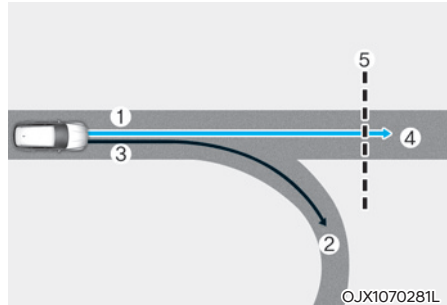

[1] : Valgt rute, [2] : Siderute, [3] : Kjørerute,  
[4] : Hovedvei, [5] : Del av den svingete veien

- Når det er et avvik mellom navigasjonsruten (hovedvei) og kjøreruten (sidevei), kan det hende at automatisk senking av fart ved sving fungerer midlertidig basert på navigasjonens informasjon om svingete del på hovedveien.
- Når det bedømmes at du kjører utenfor ruten ved kjøring i trafikkmaskin og kryss vil automatisk senking av fart ved sving ikke fungere.

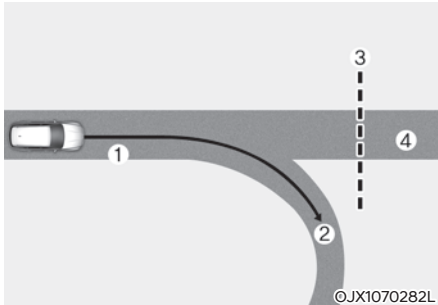

[1] : Kjørerute, [2] : Siderute,  
[3] : Del av den svingete veien, [4] : Hovedvei

- Hvis det ikke er angitt bestemmelsessted på navigasjonen vil automatisk senking av fart ved sving operere basert på informasjon om svinger på hovedveien.
- Selv om du svinger av fra hovedveien kan automatisk senking av fart ved sving midlertidig fungere på grunn av navigasjonens informasjon om svinger på hovedveien.

## ADVARSEL

- Navigasjonsbasert smart cruisekontroll er ikke en erstatning for sikre kjørevaner, men kun en komfortfunksjon. Følg alltid med på veien, det er førerens ansvar å unngå brudd på trafikreglene.
- Navigasjonens informasjon om fartsgrense kan avvike fra den faktiske fartsgrensen på veien. Det er førerens ansvar å kontrollere fartsgrensen på den aktuelle veien eller kjørefeltet.
- Navigasjonsbasert smart hastighetskontroll kommer automatisk til å avsluttes når du forlater motorveien på hovedveien. Ta alltid hensyn til vei- og kjøreforhold når du kjører.
- Systemet med navigasjonsbasert smart cruisekontroll vil kanskje ikke virke på grunn av biler som kjører foran og kjøreforhold. Ta alltid hensyn til vei- og kjøreforhold når du kjører.
- Når du kjører med tilhenger eller tauer et annet kjøretøy anbefaler vi at du for sikkerhets skyld slår av navigasjonsbasert smart cruisekontroll.



- Etter at du passerer en bomstasjon på en motorvei opererer navigasjonsbasert smart cruisekontroll basert på den første filen. Hvis du flytter deg over til en av de andre filene, kan det hende at funksjonen ikke bremser hensiktsmessig.
- Bilen vil akselerere hvis føreren trækker på gasspedalen mens navigasjonsbasert smart hastighetskontroll er i bruk, og funksjonen vil ikke bremse bilen. Bilens hastighet kan imidlertid senkes hvis gasspedalen ikke trås inn tilstrekkelig.
- Hvis føreren gir gass og slipper gasspedalen mens navigasjonsbasert smart cruisekontroll er i bruk kan det hende at bilen ikke bremses tilstrekkelig eller den kan bremse brått til sikker hastighet.
- Hvis svingen er for skarp eller slak kan det hende at navigasjonsbasert smart cruisekontroll ikke fungerer.

### Informasjon

- Et tidsgap kan oppstå mellom navigasjonens veiledning og når navigasjonsbasert smart hastighetskontroll starter og avslutter.
- Hastighetsinformasjon i instrumentpanel og navigasjon kan avvike.
- Selv om du kjører i lavere hastighet enn den angitte hastigheten for smart cruisekontroll, kan akselerasjon bli begrenset av fartskameraene og svingete vei foran.
- Hvis navigasjonsbasert smart hastighetskontroll er i bruk mens man svinger av hovedveien og inn i trafikkmaskin, kryss, rasteplass osv., kan funksjonen fungere i en viss tidsperiode.
- Navigasjonsbasert smart cruisekontroll sin bremsing er kanskje ikke tilstrekkelig på grunn av veiforhold slik som ujevn kjørebane, smale kjørefelt osv.

## KJØREFELTASSISTANSE (LFA) (UTSTYRSAVHENGIG)

Filholderassistent er utviklet for å bidra til å registrere kjørefeltmarkører og kjøretøy på veien, og bistår førerne med å holde bilen i kjørefeltene.

### Registreringssensor

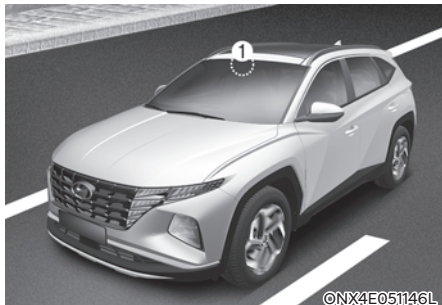

[1] : Frontkamera

Frontkamera brukes som registreringssensor for å registrere kjørefeltmerkinger og kjøretøy foran.

Se bildet over for nøyaktig plassering av registreringssensoren.



### FORSIKTIG

For mer informasjon om forholdsregler for frontkameraet, se delen "Assistansesystem for unngåelse av frontkollisjon (FCA)" i kapittel 7.

### Innstillinger for kjørefeltassistanse

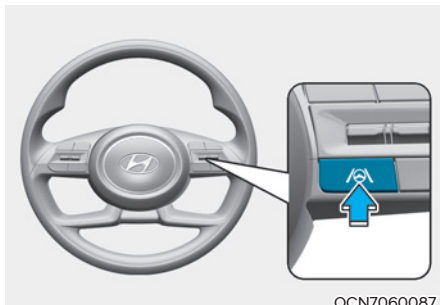

OCN7060087

### Slå på/av kjørefeltassistanse

Med motoren på trykker du kort på knappen for kjørefeltassistanse på rattet for å slå på kjørefeltassistanse. Den hvite eller grønne varsellampen  vil tennes i instrumentpanelet.

Trykk på knappen en gang til for å slå av funksjonen.

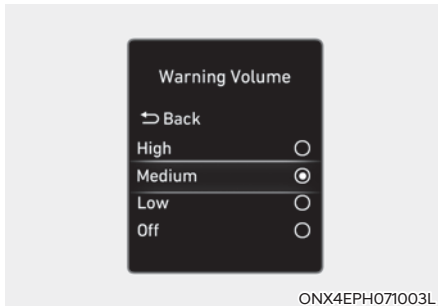

### Lydnivå for varsel

Med motoren på velger du 'Førerassistanse → Varselvolum' fra menyen Innstillinger for å endre volumet for advarsler til 'Høy', 'Medium', 'Lav' eller 'Av' (utstyrsavhengig) for varselet om hender av rattet.

Selv om 'Av' er valgt, vil imidlertid ikke varselvolumet for hendene av rattet slås av, men i stedet høres ut som 'Lav'.

Hvis du endrer varselvolumet kan varselvolumet for andre systemer for førerassistanse endres.

## Bruk av kjørefeltassistanse

Feltholdeassistanse kan slås på eller av med knappen for kjørefeltassistanse, og varsles og kontrolleres ved hjelp av følgende handlinger:

- Feltholdeassistanse
- Varsel om hender av rattet

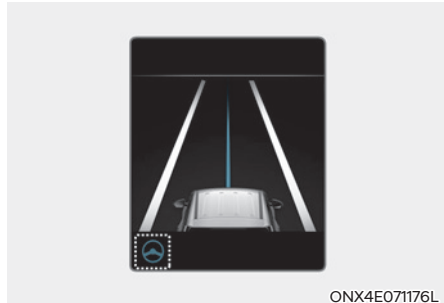

### Kjørefeltassistanse

Hvis kjøretøyet foran og/eller begge kjørefeltmerkingene registreres og din bils hastighet er under 180 km/t, tennes den grønne -indikatorlampen på instrumentpanelet, og funksjonen sentrerer bilen i kjørefeltet ved å assistere rattet.



### FORSIKTIG

Når rattet ikke assisteres, vil den grønne  indikatorlampen blinke og deretter endres til hvit.

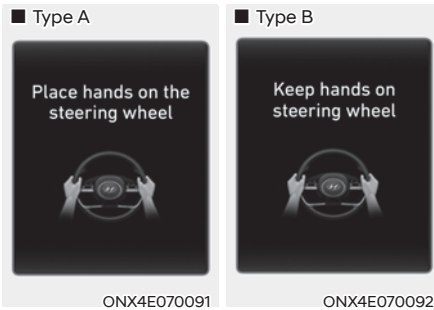

### Varsel om hender av rattet

Hvis føreren tar hendene av rattet i flere sekunder vil varselmeldingen 'Plasser hendene på rattet' (eller 'Hold hendene på rattet') vises og det vil høres et lydvarsel i trinn.

Første trinn : Varselmelding

Andre trinn : Varselmelding (rødt ratt) og lydvarsel

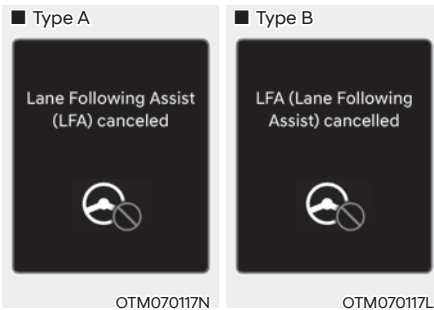

Hvis føreren fortsatt ikke har hendene på rattet etter meldingen om hender av blir meldingen 'Lane Following Assist (LFA) canceled' (eller 'LFA (Lane Following Assist) cancelled') (LFA (filholderassistent) avbrutt) vist og systemet for kjørefeltassistanse blir automatisk avbrutt.

### ADVARSEL

- Rattet vil kanskje ikke bli kontrollert hvis rattet holdes veldig hardt eller hvis rattet blir styrt over et visst nivå.
- System for kjørefeltassistanse fungerer ikke alltid. Det er førerens ansvar å føre bilen sikkert og til enhver tid holde bilen i kjørefeltet.
- Varselet om hendene av rattet kan vises senere, avhengig av veiforholdene. Ha alltid hendene på rattet mens du kjører.
- Hvis rattet holdes veldig lett, kan varselmeldingen om hender av vises fordi funksjonen ikke registrerer at føreren har hendene på rattet.
- Hvis du fester gjenstander til rattet kan det hende at varselet for hendene av rattet ikke vil fungere som det skal.

## **i** Informasjon

- Du kan endre brukerinnstillingene på instrumentpanelet (brukerinnstillinger) eller infotainmentsystemet (kjøretøyinnstillinger), på de valgene som kan bli gjort på kjøretøyet ditt. For mer informasjon, se "brukerinnstillinger" delen i kapittel 4, eller "kjøretøyinnstillinger" delen i infotainmentbrukerhåndboken i bilen.
- Når er kjørefelt registreres, vil kjørefeltlinjen på instrumentpanelet endres fra grå til hvit.

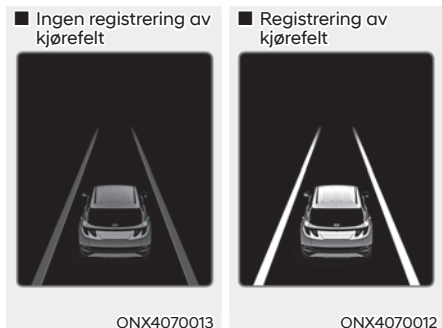

- Bildene og fargene på instrumentpanelet kan variere avhengig av instrumentpaneltypen eller temaet som er valgt for instrumentpanelet.
- Hvis kjørefeltmerkingene ikke registreres kan rattkontroll av system for kjørefeltassistanse begrenses, avhengig av hvorvidt det er et kjøretøy foran eller kjøreforholdene.
- Selv om styringen assisteres av systemet for kjørefeltassistanse kan føreren kontrollere rattet.
- Rattet kan føle tyngre eller lettere når rattet er assistert av kjørefeltassistanse enn når det ikke er det.

## Funksjonsfeil og begrensninger for kjørefeltassistanse

### Funksjonsfeil for kjørefeltassistanse

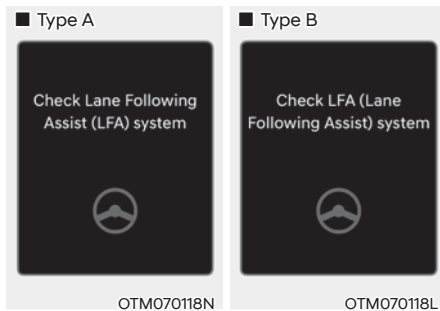

Når systemet for kjørefeltassistanse ikke fungerer skikkelig vil varselmelding 'Check Lane Following Assist (LFA) system' (eller 'Check LFA (Lane Following Assist) system') (Sjekk systemet for filfølgerassistert (LFA)) vises på instrumentpanelet. Om dette skjer, anbefaler vi at du får bilen kontrollert hos en autorisert HYUNDAI-forhandler.

### Begrensninger for kjørefeltassistanse

For mer informasjon om begrensninger for systemet, se "Filholderassistert (LKA)" i kapittel 7.

## **i** Informasjon

For mer informasjon om forholdsregler for kjørefeltassistanse, se "Filholderassistert (LKA)" i kapittel 7.

## SYSTEM FOR ASSISTANSE FOR MOTORVEIKJØRING (HDA) (UTSTYRSAVHENGIG)

Systemet for assistanse for motorveikjøring (eller assistansesystem for kjøring på motorvei) er utviklet for å registrere kjøretøy og kjørefelt foran og hjelpe med å opprettholde avstand til kjøretøyet foran, opprettholde innstilt hastighet og holde bilen mellom kjørefelt.

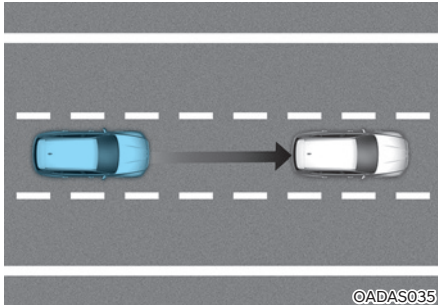

### **i** Informasjon

- System for assistanse for motorveikjøring (HDA) er tilgjengelig kun på kontrollerte tilførselsveier til visse motorveier.
  - \* Kontrollerte tilførselsveier angir veier med begrenset antall kryss, hvor det er mulig med uavbrutt trafikkflyt i høy hastighet. Kun personbiler og motorsykler er tillatt på kontrollerte tilførselsveier.
- Flere motorveier kan bli lagt til ved fremtidige oppdateringer av navigasjon.

### **i** Informasjon

Systemet for assistanse for motorveikjøring fungerer på hovedveier (eller motorveier) og fungerer ikke i trafikkmaskiner eller kryss.

### Registreringssensor

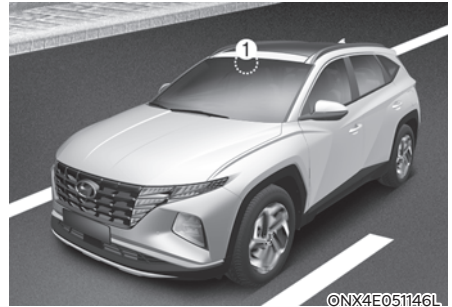

[1] : Frontkamera,  
[2] : Frontradar

Se bildet over for nøyaktig plassering av registreringssensorene.

### **⚠** FORSIKTIG

For mer informasjon om begrensninger for frontkamera og frontradar, se delen "Assistansesystem for unngåelse av frontkollisjon (FCA)" i kapittel 7.

## Innstillinger for assistanse for motorveikjøring

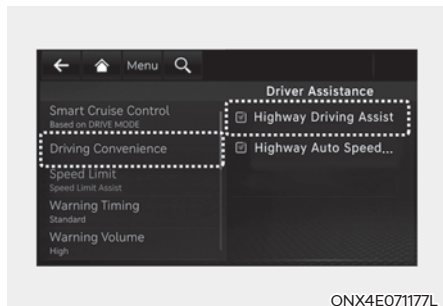

### System for assistanse for motorveikjøring

Med motoren på, velg eller velg bort 'Førerassistanse → Kjørekomfort' fra menyen Innstillinger for å velge hvorvidt hver funksjon skal brukes.

- Hvis 'System for assistanse for motorveikjøring' er valgt, hjelper det med å opprettholde avstand til kjøretøyet foran, opprettholde innstilt hastighet og holde bilen mellom kjørefelt.

## **i** Informasjon

- Hvis det har oppstått et problem med funksjonen, kan ikke innstillingene endres. Vi anbefaler at du får bilen kontrollert hos en autorisert HYUNDAI-forhandler.
- Hvis motoren startes på nytt vil funksjonene beholde siste innstilling.

## **!** ADVARSEL

For din sikkerhet bør du endre innstillinger etter å ha parkert bilen på et sikkert sted.

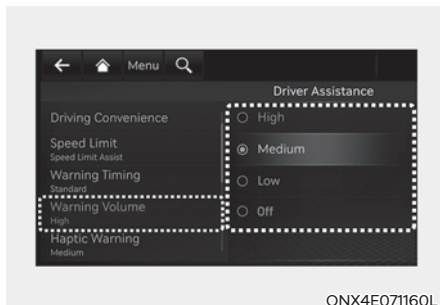

### Lydnivå for varsel

Med motoren på velger du 'Førerassistanse → Varselvolum' fra menyen Innstillinger for å endre volumet for advarsler til 'Høy', 'Medium', 'Lav' eller 'Av' (utstyrsavhengig) for varselet om hender av rattet.

Selv om 'Av' er valgt, vil imidlertid ikke varselvolumet for hendene av rattet slås av, men i stedet høres ut som 'Lav'.

Hvis du endrer varselvolumet kan varselvolumet for andre systemer for førerassistanse endres.

## Bruk av systemet for assistanse for motorveikjøring

### Driftsstatusvisning

Du kan se status for HDA (kjøringsinnstilling motorvei) under Kjøringsinnstilling i instrumentpanelet. Se avsnittet "LCD-skjermmoduser" i kapittel 4.

Systemet for assistanse for motorveikjøring vil bli vist som nedenfor, avhengig av funksjonens status.

#### ■ Driftsstatus



ONX4E071161L

#### ■ Ventemodus



ONX4E071151L

(1) System for assistanse for motorveikjøring-indikator, hvis det er et kjøretøy foran og valgt avstandsnivå er vist.

\* System for assistanse for motorveikjøring-indikator

- Grønn [HDA]: Driftsstatus
- Hvit [HDA]: Ventemodus

- (2) Angitt hastighet
- (3) Indikator for kjørefeltassistanse
- (4) Hvorvidt det er et kjøretøy foran og valgt avstandsnivå
- (5) Hvorvidt kjørefelt er registrert eller ikke

### **i** Informasjon

**Bildene og fargene på instrumentpanelet kan variere avhengig av instrumentpaneltypen eller temaet som er valgt for instrumentpanelet.**

- \* For mer informasjon og detaljer om funksjonsbegrensninger for kjørefeltassistanse, kan du gå til "Kjørefeltassistanse (LFA)".
- \* For mer informasjon og detaljer om funksjonsbegrensninger for smart hastighetskontroll, kan du gå til "Smart hastighetskontroll (SCC)".

### Betjening av systemet for assistanse for motorveikjøring

Systemet for assistanse for motorveikjøring er aktivert når:

- Ved kjøring på hovedveier (eller motorveier), og når systemet for assistanse for motorveikjøring slås på ved å trykke på knappen for kjøreassistanse (☺).
- Innkjøring til hovedveier mens filfølgereassistert og smart hastighetskontroll er i drift.

### **i** Informasjon

**Bildene og fargene på instrumentpanelet kan variere avhengig av instrumentpaneltypen eller temaet som er valgt for instrumentpanelet.**



- Starte på nytt etter stopp



Når assistanse for motorveikjøring er i drift vil bilen din stoppe hvis kjøretøyet foran stopper. Hvis bilen foran deg setter seg i bevegelse innen 30 sekunder etter stopp vil også bilen din begynne å kjøre. Etter at kjøretøyet har stoppet og det har gått 30 sekunder, vises meldingen 'Use switch or pedal to accelerate' (Bruk bryter eller pedal for å akselerere) i instrumentpanelet. Trykk inn gasspedalen eller trykk på bryter +, - eller  for å begynne kjøring.

- Varsel om hender av rattet

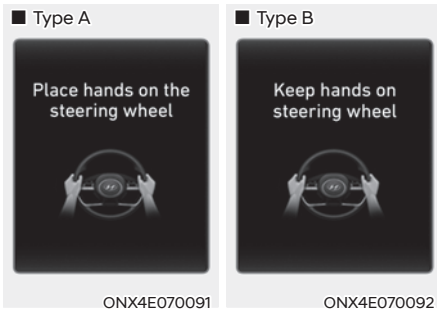

Hvis føreren tar hendene av rattet i flere sekunder vil varselmeldingen 'Plasser hendene på rattet' (eller 'Hold hendene på rattet') vises og det vil høres et lydvarsel i trinn.  
 Første trinn : Varselmelding  
 Andre trinn : Varselmelding (rødt ratt) og lydvarsel

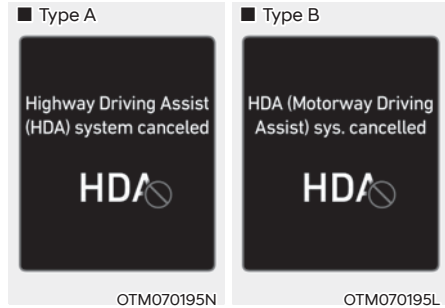

Hvis føreren fortsatt ikke har hendene på rattet etter meldingen om hender av, blir meldingen 'Assistanse for motorveikjøring (HDA) avbrutt' eller 'HDA (assistanse for motorveikjøring) avbrutt' vist, og systemet for kjøring på motorvei blir automatisk avbrutt.

- Fartsbegrensning



Når systemet for assistanse for motorveikjøring avbrytes av varselet om hender av rattet, begrenses farten. Når fartsbegrensningen er i drift, vises varselmeldingen 'Driver's grasp not detected. Driving speed will be limited' (Førerens hender ikke oppdaget, farten vil bli begrenset) i instrumentpanelet, og en varsellyd høres kontinuerlig.

### Ventemodus for systemet for assistanse for motorveikjøring

Når smart hastighetskontroll avbrytes midlertidig mens systemet for motorveikjøring er i drift, vil smart hastighetskontroll være i ventemodus. Her vil filholderassistanse fungere på riktig måte.

### Funksjonsfeil og begrensninger for systemet for assistanse for motorveikjøring

#### Funksjonsfeil for systemet for assistanse for motorveikjøring

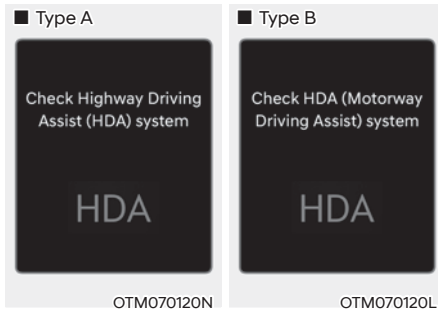

Når assistansesystemet for motorveikjøring ikke fungerer som det skal, vises varselmeldingen “Kontroller assistansesystem for kjøring på motorvei” vises og varselampen  vil lyse opp på instrumentpanelet. Vi anbefaler at du får bilen kontrollert hos en autorisert HYUNDAI-forhandler.



### ADVARSEL

- Føreren er ansvarlig for å kontrollere bilen for sikker kjøring.
- Ha alltid hendene på rattet mens du kjører.
- Assistansesystemet for motorveikjøring er en støttefunksjon som bistår føreren med kjøring av bilen, og det er ikke et fullstendig selvstyrrende kjøresystem. Sjekk alltid veiforholdene og utfør om nødvendig hensiktsmessige handlinger for å kjøre sikkert.
- Følg alltid med på veien, det er førerens ansvar å unngå brudd på trafikkreglene. Produsenten av bilen er ikke ansvarlig for noen brudd på trafikkregler eller ulykker forårsaket av fører.
- Assistansesystem for motorveikjøring vil ikke kunne vurdere alle trafikksituasjoner. Det kan hende at systemet for assistanse for motorveikjøring kanskje ikke registrerer mulige kollisjoner på grunn av funksjonsbegrensninger. Vær alltid oppmerksom på funksjonsbegrensningene. Det kan hende at hindringer som for eksempel kjøretøy, motorsykler, sykler, fotgjengere, autoverner, bomstasjoner, uspesifiserte gjenstander, strukturer e.l. som bilen kan kollidere med, ikke blir oppdaget.
- Assistansesystemet for motorveikjøring slår seg automatisk av i følgende situasjoner:
  - Ved kjøring på steder hvor assistansesystemet for motorveikjøring ikke fungerer, slik som på rasteplass, i trafikkmaskin, i kryss osv.
  - Når navigasjonen ikke fungerer skikkelig, slik som når det blir oppdatert eller startes på nytt

- Når assistansesystemet for motorveikjøring opererer utilsiktet eller slår seg av, avhengig av veiforholdene (navigasjonsinformasjon) og omgivelsene.
- Kjørefeltassistanse kan deaktiveres midlertidig når frontkameraet ikke kan registrere kjørefelt skikkelig eller når advarsel for hender av er på.
- Det kan hende at du ikke hører varsellyden for assistansesystemet for motorveikjøring hvis omgivelsene er bråkete.
- Hvis bilen kjøres i høy hastighet over en viss hastighet i en sving kan bilen din kjøre til en side eller kjøre ut av kjørefeltet.
- Når du kjører med tilhenger eller tauer et annet kjøretøy anbefaler vi at du for sikkerhets skyld slår av assistansesystem for motorveikjøring.
- Varselet for hender av kan vises tidlig eller sent, avhengig av hvordan rattet holdes eller veiforhold. Ha alltid hendene på rattet mens du kjører.
- For din egen sikkerhet bør du lese instruksjonsboken før du bruker assistansesystem for motorveikjøring.
- Kjøreassistansen på motorveien kommer ikke til å fungere når motoren har blitt startet, eller når sensorene oppdager elementer eller navigasjonen starter.

### **Begrensninger for assistansesystemet for motorveikjøring**

Assistanse for motorveikjøring vil kanskje ikke fungere skikkelig eller fungere på uventet måte under følgende forhold:

- Kartinformasjon og faktisk vei er forskjellig fordi navigasjonen ikke er oppdatert
- Kartinformasjon og faktisk vei er forskjellig på grunn av feil ved sanntids GPS-data eller kartinformasjon
- Infotainmentsystemet er overbelastet med å utføre funksjoner som rutesøk, videoavspilling, stemmegjenkjenning osv. samtidig
- GPS-signaler er blokkert i områder, slik som i en tunnel
- Føreren kjører utenom ruten eller ruten til bestemmelsesstedet endres eller avbrytes ved at navigasjonen tilbakestilles
- Bilen kjører inn på en bensinstasjon eller rasteplass
- Android Auto eller Car Play er i drift
- Navigasjonen kan ikke registrere gjeldende posisjon for bilen (f.eks. der opphøyde veier inkludert overganger ved siden av hovedveier eller tilstøtende veier går parallelt)

### **Informasjon**

For mer informasjon om begrensninger for frontkamera, frontradar, hjørneradar foran og hjørneradar bak, se delen "Assistansesystem for unngåelse av frontkollisjon (FCA)" i kapittel 7.

## OVERVÅKNINGSSYSTEM BAKOVER (RVM) (UTSTYRSAVHENGIG)

Overvåkningssystem bakover viser området bak bilen for å bistå deg ved parkering eller rygging.

### Registreringssensor

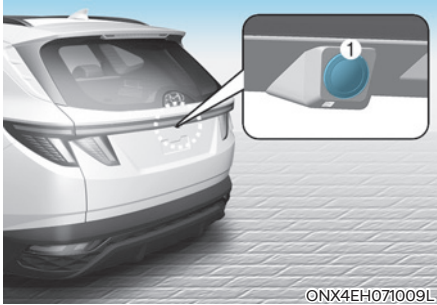

[1] : Ryggekamera

Se bildet over for nøyaktig plassering av registreringssensoren.

### Innstillinger for overvåkningssystem bakover Kamerainnstilling

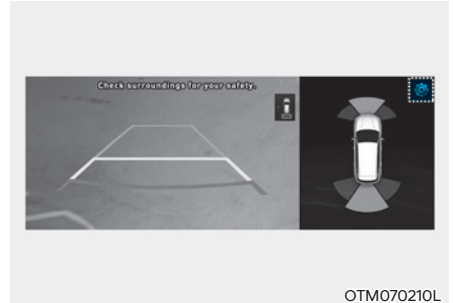

Du kan endre innstillingene for overvåkningssystem bakover ved å trykke på oppsettsikonet (⚙️) på skjermen mens systemet er i drift eller velge 'Driver Assistance → Parking Safety → Camera Settings' (Førerassistanse → Parkeringssikkerhet → Kamerainnstillinger) fra innstillingsmenyen mens motoren er på.

I skjerminnholdet kan du endre innstillingene for 'Overvåkningssystem bakover', og i skjerminnstillingene kan du endre skjermens 'lysstyrke' og 'kontrast'.

## Bruk av overvåkningssystem bakover

### Innstillingsknapper



#### Knapp for parkering/visning

Trykk på knappen parkering/visning (1) for å slå på overvåkningssystem bakover.

Trykk på knappen en gang til for å slå av funksjonen.

## Bak

### Driftsforhold

- Skift gir til R (Revers), og bildet kommer til å vises på skjermen.
- Trykk på parkering/visningsknappen (1) mens giret er i P (Parkering), og bildet kommer til å vises på skjermen.

### Av-forhold

- Visning bakover vil ikke bli slått av med giret i R (Revers).
- Trykk på parkering/visningsknappen (1) igjen når giret er i P (Parkering) med ryggingsfunksjonen på skjermen, og ryggingsfunksjonen kommer deretter til å skrus av.
- Skift til giret fra R (Revers) til P (Parkering), og ryggefunksjonen kommer deretter til å skrus av.

## Utvidet overvåkningssystem bakover

Ryggeinnstillingen kommer til å fortsette å vises på skjermen for å hjelpe deg med parkeringen.

### Driftsforhold

Hvis giret skiftes fra R (Revers) til N (Nøytral) eller D (Kjør) vil visning bakover bli slått på.

### Av-forhold

- Visning bakover slår seg av når bilens hastighet overskrider 10 km/t.
- Skift til giret til P (Parkering), og ryggefunksjonen kommer deretter til å skrus av.
- Hvis du trykker på parkering/visningsknappen (1), slås skjermen av.

### Visning bakover under kjøring



Føreren kan sjekke visning bakover under kjøring, dette er for å bidra til sikker rygging.

### Driftsforhold

Trykk på parkering/visningsknappen (1) mens giret er i D (Kjør) eller N (Nøytral), og visning bakover under kjøring kommer til å vises på skjermen.

### Av-forhold

- Visning bakover slås av når knappen parkering/visning (1) trykkes.
- Trykk på en av knappene for infotainmentsystemet (2), og kjøringen med visning bakover kommer til å skrus av.
- Skift til giret til P (Parkering), og ryggefunksjonen kommer deretter til å skrus av.

### Under drift

- Hvis giret skiftes til R (Revers) mens kjøring med visning bakover blir vist på skjermen, vil den endres til visning bakover.
- Når visningen bakover blir vist på skjermen under kjøring vil ikonet (i) vises øverst til høyre på skjermen for å indikere at visning bakover blir vist.

### Visning ovenfra bakover



Når du berører ikonet (i), vises visning ovenfra på skjermen. Her vises avstanden til kjøretøyet bak din bil under parkering.

## Funksjonsfeil og begrensninger for overvåkningssystem bakover

### **Funksjonsfeil for overvåkningssystem bakover**

Hvis overvåkningssystemet bakover ikke fungerer som det skal, hvis instrumentpanelet blafrer eller hvis kamerabildet ikke vises normalt, anbefaler vi at du får bilen inspisert av en godkjent HYUNDAI-forhandler.

### **Begrensninger for overvåkningssystemet bakover**

Når bilen står i ro for lengre tid om vinteren, eller når bilen er parkert innendørs, kan eksosgasser midlertidig gjøre bildet uklart.



### **ADVARSEL**

- Kameraet dekker **IKKE** hele området bak bilen. Føreren burde alltid sjekke området bak direkte gjennom speilene på innsiden og utsiden før bilen blir parkert eller før du rygger.
- Bildet som vises på panelet kan være annerledes enn den faktiske distansen til gjenstanden. Sørg for å sjekke rundt kjøretøyet for din egen sikkerhet.
- Hold alltid linsen til ryggekameraet ren. Når linsen er dekket av fremmedlegemer kan det påvirke kameraets ytelse negativt og visning bakover vil kanskje ikke fungere som normalt. Du bør imidlertid unngå bruk av kjemiske løsemidler, for eksempel rengjøringsmidler som inneholder sterke alkaliske eller flyktige, organiske løsemidler (bensin, aceton osv.). Dette kan skade kameralinsen.

## OVERVÅKNING MED 360-GRADERS VISNING (SVM) (UTSTYRSAVHENGIG)

360-gradersmonitoren kommer til å hjelpe til med å parkere ved å ta i bruk kameraene som blir installert på kjøretøyet og vise bilder rundt kjøretøyet gjennom skjermen på infotainmentsystemet.

- Funksjonen til parkeringsassistenten hjelper føreren til å se rundt bilen i parkeringsmodus på mange ulike innstillinger.
- Med funksjonen for visning bakover under kjøring kan føreren sjekke bakover ved hjelp av skjermen mens vedkommende kjører.

### Registreringssensor

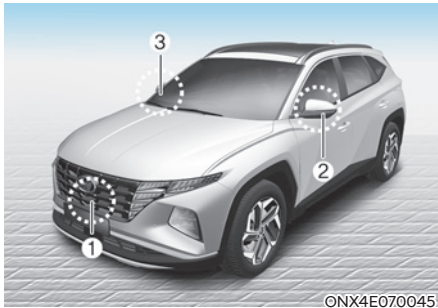

- [1] : Frontkamera med 360-graders visning,  
[2], [3] : Sidekamera for overvåkningssystemet med 360-graders visning (under speilet utendørs),  
[4] : Ryggekamera med 360-graders visning

Se bildet over for nøyaktig plassering av registreringssensorene.

### Innstillinger for overvåkningssystem med 360-graders visning

#### Kamerainnstilling

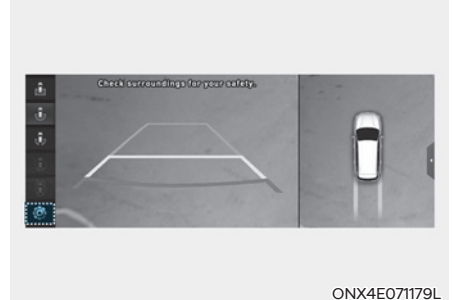

- Du kan endre innstillingene for omgivelsesvisning ved å trykke på oppsettsikonet (⚙️) på skjermen mens systemet er i drift eller velge 'Førerassistanse → Parkeringssikkerhet → Kamerainnstillinger' fra innstillingsmenyen mens motoren er på.
- I skjerminnholdet kan du endre innstillingene til 'se parkeringsassistanse', 'parkeringsassistanse bak' og 'advarelsesystem for parkeringsavstand'.



### Topp parkeringsassistanse



- Når 'topp parkeringsassistanse' er valgt, kan parkeringsassistansen vises på høyre side på 360-gradersmonitoren.
- Du kan se visningen ovenfra og bakover når du bruker Topp parkeringsassistansen.
- 'Topp parkeringsassistanse' kan knyttes til parkeringsassistanse med visning ovenfra forover eller parkeringsassistanse med visning ovenfra bakover.

### Overvåkningssystem bakover med parkeringshjelp

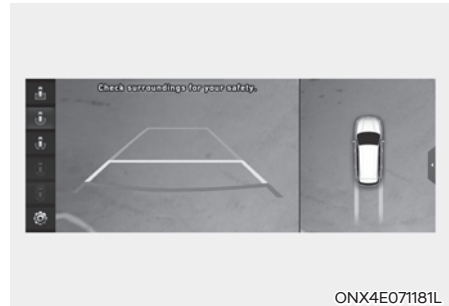

- Når 'parkeringsassistansen bak' er valgt, kan parkeringsassistansen vises på den bakre delen av bilen.
- Den horisontale styrelinjen for parkeringsassistanse med visning bakover viser avstander på 0,5 m, 1 m og 2,3 m fra bilen.

## Advarselssystem for parkeringsavstand



ONX4E071182L

- Hvis advarsel for parkeringsavstand er valgt vil bildet for parkeringsavstand bli vist på høyre side på skjermen for 360-graders visning.
- Bildet kommer til å vises bare når advarselssystemet for parkeringsavstand advarer føreren.

## Surround View Monitor Auto On (Overvåkningssystem med 360-graders visning automatisk på)

Når motoren er på, kan du velge 'Driver Assistance (Førerassistanse) → Parking Safety (Parkeringsikkerhet) → Surround View Monitor Auto On (Overvåkningssystem med 360-graders visning automatisk på)' fra innstillingsmenyen for å bruke funksjonen.

Gå til "Bruk av overvåkningssystem med 360-graders visning" for å bruke denne funksjonen.

## Bruk av overvåkningssystem med 360-graders visning Innstillingsknapper



©NX4070040

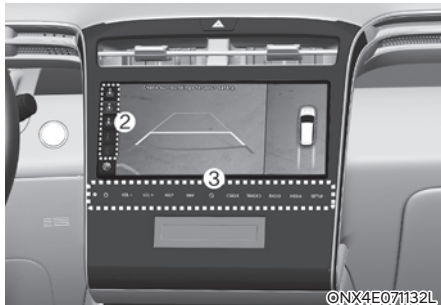

©NX4E071132L

- Trykk på knappen parkering/visning (1) for å slå på overvåkningssystem med 360-graders visning.  
Trykk på knappen en gang til for å slå av funksjonen.
- Andre visningsinnstillinger kan bli valgt ved å ta på skjermikonene (2) på overvåkningssystem med 360-graders innstillingen automatisk på.
- Når en av infotainmentsystemknappene (3) har blitt trykt på uten giret i R (Revers), kommer overvåkningssystemet for 360-gradersmonitoren til å skrus av.

### **Foran**

Bildet framme vises på skjermen når giret er i N (Nøytral) eller D (Kjør) for å assistere i parkeringen. Visningen framme har en toppvisning/ frammevisning/sidevisning.

### **Driftsforhold**

- Når giret skiftes fra R (Revers) til N (Nøytral) eller D (Kjør), velges den sist innstilte modusen for frontvisningsfunksjonen.
- Funksjonen aktiveres når følgende betingelser er innfridd:
  - Med skjermen til infotainmentsystemet synlig, trykk på knappen parkering/visning for å vise parkeringsassistent med visning forover når giret er i N (Nøytral) eller D (Kjør) og bilens hastighet er under 10 km/t.
- Automatisk oppstart av overvåkningssystem med 360-graders visning vil fungere når følgende betingelser er innfridd:
  - Når 'Driver Assistance (Førerassistanse) → Parking Safety (Parkeringsikkerhet) → Surround View Monitor Auto On (Overvåkningssystem med 360-graders visning automatisk på)' er valgt fra innstillingsmenyen, vises skjermen for parkeringsassistanse forover mens advarselssystemet for parkeringsavstand advarer føreren under kjøring i D (Kjør).

### **Av-forhold**

- Bildet slås av når knappen parkering/visning (1) trykkes.
- Når bilens hastighet er over 10 km/t (6 mph) og giret er i D (Kjør), vil overvåkningssystemet med 360-graders visning bli slått av og skjermen gå tilbake til forrige skjerm for infotainmentsystemet. Selv om du kjører under 10 km/t igjen, blir ikke overvåkningssystemet med 360-graders visning slått på.
- Trykk på knappen (3) for infotainmentsystemet for å endre skjermen til systemskjerm for infotainmentsystemet.
- Skift til giret til P (Parkerings), og bildet slås av.

### **Bak**

Bildet bakover vises på skjermen når giret er i R (Revers) eller P (Parkerings) for å assistere i parkeringen. Visning bakover inneholder visning ovenfra/visning bakover/sidevisning.

### **Driftsforhold**

- Skift gir til R (Revers), og bildet kommer til å vises på skjermen.
- Trykk på parkering/visningsknappen (1) mens giret er i P (Parkerings), og bildet kommer til å vises på skjermen.

### **Av-forhold**

- Bildet vil ikke bli slått av med giret i R (Revers).
- Skift til giret fra R (Revers) til P (Parkerings), og bildet slås av.
- Trykk på parkering/visningsknappen (1) mens giret er i P (Parkerings), og bildet kommer til å vises på skjermen.

### **Visning bakover under kjøring**

Føreren kan sjekke visning bakover under kjøring, dette er for å bidra til sikker rygging.

#### **Driftsforhold**

- Motoren er på.
- Trykk på parkerings-/visningsknappen (1) når bilens hastighet er over 10 km/t. Visningen bakover under kjøring vises da på skjermen.
- Ikonet  berøres på skjermen for 360-graders visning når bilens hastighet er under 10 km/t. Visningen bakover under kjøring vises da på skjermen.

#### **Av-forhold**

- Trykk på parkering/visningsknappen (1) igjen, og skjermen kommer til å endres til de tidligere innstillingene på infotainmentsystemet.
- Velg andre visningsmoduser fra skjermen for 360-graders visning når bilens hastighet er under 10 km/t. Visning bakover under kjøring slås da av.
- Trykk på knappen (3) for infotainmentsystemet for å endre skjermen til systemskjerm for infotainmentsystemet.
- Skift gir til P (Parkering). Visning bakover under kjøring slås da av.

### **Funksjonsfeil og begrensninger for overvåkningssystem med 360-graders visning**

#### **Funksjonsfeil for overvåkningssystem med 360-graders visning**

Hvis overvåkningssystemet med 360-graders visning ikke fungerer som det skal, hvis instrumentpanelet blarfer eller hvis kamerabildet ikke vises på riktig måte, anbefaler vi at du får bilen inspisert hos en godkjent HYUNDAI-forhandler.

#### **Begrensninger for overvåkningssystem med 360-graders visning**

- Når bilen står i ro for lengre tid om vinteren, eller når bilen er parkert innendørs, kan eksosgasser midlertidig gjøre bildet uklart.
- Skjermbildet kan bli unormalt, og du kan få opp et ikon øverst til venstre på skjermen under følgende forhold:
  - Bakluken åpnes
  - Førerdøren eller passasjerdøren foran åpnes
  - Sidespeilet felles inn.



## ADVARSEL

- For å forhindre kollisjon må du **ALLTID** se godt rundt bilen for å passe på at det ikke finnes objekter eller hindringer i veien før du beveger bilen. Bildet du ser på skjermen, stemmer ikke alltid overens med kjøretøyets faktiske plassering.
- Bildet som vises på panelet kan være annerledes enn den faktiske distansen til gjenstanden. Sørg for å sjekke rundt kjøretøyet for din egen sikkerhet.
- Når visning bakover vises under kjøring, får du opp et ikon  øverst til høyre på skjermen for infotainmentsystemet for å informere føreren om at visningen bakover vises. Denne visningen må ikke forveksles med bred visning forover.
- Omgivelsesvisning er utviklet for bruk på flatt underlag. Hvis det brukes på veier med høydeforskjeller, for eksempel fortauskanter og fartsdumper, kan det derfor hende at bildet på skjermen ikke ser riktig ut.
- Hold alltid kameranlinser ren. Når linsen er dekket av fremmedlegemer kan det påvirke kameraets ytelse negativt og omgivelsesvisning vil kanskje ikke fungere som normalt. Du bør imidlertid unngå bruk av kjemiske løsemidler, for eksempel rengjøringsmidler som inneholder sterke alkaliske eller flyktige, organiske løsemidler (bensin, aceton osv.). Dette kan skade kameranlinser.



## Informasjon

Når funksjonen for visning bakover under kjøring er aktivert, opprettholdes den uavhengig av kjørehastigheten. Hvis du kjører bakover mens funksjonen for visning bakover under kjøring er i drift, endres skjermen til visning bakover.

## KRYSSTRAFIKKASSISTANSE VED RYGGING (RCCA) (UTSTYRSAVHENGIG)

Krysstrafikkassistanse ved rygging er utviklet for å registrere biler som nærmer seg fra venstre og høyre side mens din bil rygger og varsle føreren om at en kollisjon er nært forestående med en varselmelding og en varsellyd. Bremsingen blir hjulpet for å forhindre kollisjon.

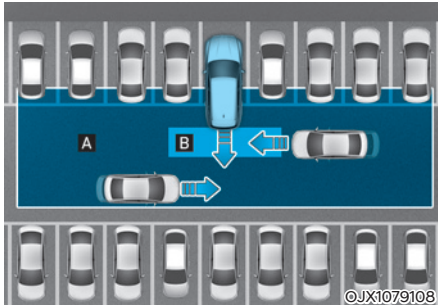

[A] : Driftsrekkevidde for krysstrafikkvarsling ved rygging,

[B] : Assistansesystem for unngåelse av krysstrafikkollisjon ved rygging (RCCA)



### FORSIKTIG

Varseltiden kan variere etter hastighet på kjøretøyet som nærmer seg.

### Registreringssensor



[1] : Hjørneradar bak

Se bildet over for nøyaktig plassering av registreringssensorene.

### **i** Informasjon

For mer informasjon om forholdsregler for den bakre hjørneradaren, se delen "Assistansesystem for unngåelse av blindsonekollisjon (BCA)" i kapittel 7.

## Innstillinger for assistansesystemet for unngåelse av krysstrafikkollisjon ved rygging

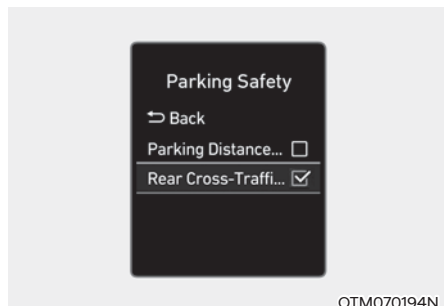

### Bakre sidesikkerhet

Med motoren på, velg 'Driver Assistance → Parking Safety → Rear Cross-Traffic Safety' (Førerassistanse → Parkeringssikkerhet → Bakre sidesikkerhet) fra menyen Innstillinger for å slå på og av funksjonen for krysstrafikksikkerhet bak. **Bakre sidesikkerhet**



### ADVARSEL

Når motoren startes på nytt, vil assistansesystemet for unngåelse av krysstrafikkollisjon ved rygging alltid slå seg på. Men hvis 'Off' (Av) velges etter at motoren startes på nytt, så må føreren alltid være oppmerksom på omgivelsene og kjøre sikkert.

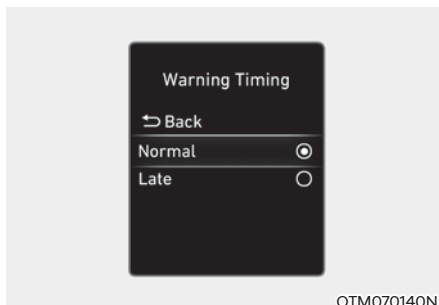

### Varseltid

Med motorens start/stopp-knapp i ON, velg 'Førerassistanse → Varseltid' fra menyen Innstillinger for å endre den innledende varselaktiveringstiden for systemet for krysstrafikksikkerhet bak.

Når bilen leveres er varseltid satt til 'Normal'. Hvis du endrer varslingsstidspunktet, kan varslingstiden for andre systemer for førerassistanse endres.

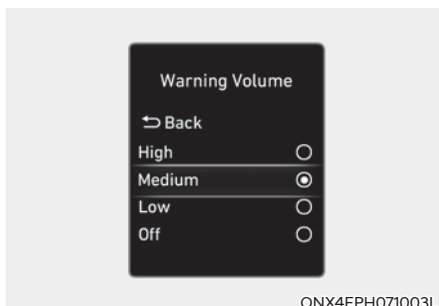

### Lydnivå for varsel

Med motoren på velger du 'Førerassistanse → Varselvolum' fra menyen Innstillinger for å endre varselvolumet til 'Høy', 'Medium', 'Lav' eller 'Av' (utstyrsavhengig) for systemet for krysstrafikksikkerhet bak.

Hvis varselvolumet er slått av, vil imidlertid funksjonen for vibrasjon i rattet (utstyrsavhengig) slå på hvis den var slått av.

## **i** Informasjon

- Hvis du endrer varselvolumet, kan også varselvolumet for andre systemer for førerassistanse endres.
- Vibrasjonen i rattet slås ikke av selv om du velger 'Av'.

## **⚠** FORSIKTIG

- Innstillingen for varseltid og varselvolum gjelder for alle funksjoner for system for unngåelse av krysstrafikkollisjon ved rygging.
- Selv om 'Normal' er valgt for varseltid, hvis kjøretøy fra venstre og høyre side nærmer seg i høy hastighet kan det hende at den innledende aktiveringstiden virker sen.
- Velg "Late" (Senere) for varseltid i lett trafikk og lav kjørehastighet.

## **i** Informasjon

Hvis motoren startes på nytt vil varseltid og varselvolum beholde siste innstilling.

## Bruk av assistansesystemet for unngåelse av krysstrafikkollisjon ved rygging

### Advarsel og kontroll

Assistansesystemet for unngåelse av frontkollisjon vil advare og bidra med å kontrollere kjøretøyet, avhengig av risikonivået for kollisjon: 'Collision Warning (Kollisjonsadvarsel)', 'Emergency Braking (Nødbremsing)' og 'Stopping vehicle and ending brake control (Stoppe kjøretøy og avslutte bremsek kontroll)'.  
©2019 Volvo Cars



OPDEN060039



ONX4070055



©NX4E070133

### Kollisjonsadvarsel

- For å varsle føreren om et kjøretøy som nærmer seg bakfra på venstre/ høyre side av din bil vil sidespeilet blinke og det vises en varselmelding på instrumentpanelet. Samtidig vil det høres en varselyd og rattet vil vibrere (utstyrsavhengig). Hvis overvåkningssystemet bakover er aktivert, får du også opp et varsel på skjermen for infotainmentsystemet.



- Assistansesystemet for unngåelse av krysstrafikkollisjon ved rygging vil fungere når følgende betingelser er innfridd:
  - Giret står i R (Revers)
  - Bilens hastighet er under 8 km/t
  - Kjøretøyet som nærmer seg er mindre enn omtrent 25 m fra din bils venstre eller høyre side
  - Hastighet for kjøretøyet som nærmer seg fra venstre eller høyre er over 5 km/t

### **i** Informasjon

- Hvis driftsbetingelsene er innfridd vil det være et varsel når et kjøretøy nærmer seg fra venstre eller høyre side selv om din bils hastighet er 0 km/t.
- Bildene og fargene på instrumentpanelet kan variere avhengig av instrumentpaneltypen eller temaet som er valgt for instrumentpanelet.

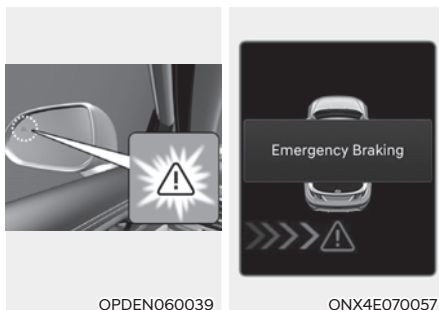

### Nødbremsing

- For å varsle føreren om et kjøretøy som nærmer seg bakfra på venstre/ høyre side av din bil, vil varselyset på sidespeilet blinke og det vises en varselmelding på instrumentpanelet. Samtidig vil det høres en varsellyd og rattet vil vibrere (utstyrsavhengig). Hvis overvåkningssystemet bakover er aktivert, får du også opp et varsel på skjermen for infotainmentsystemet.

- Assistansesystemet for unngåelse av krysstrafikkollisjon ved rygging vil fungere når følgende betingelser er innfridd:
  - Giret står i R (Revers)
  - Bilens hastighet er under 8 km/t
  - Kjøretøyet som nærmer seg er mindre enn omtrent 1,5 m fra din bils venstre eller høyre side
  - Hastighet for kjøretøyet som nærmer seg fra venstre eller høyre er over 5 km/t
- Nødbremning vil bli assistert for å hjelpe med å forhindre kollisjon med kjøretøyet som nærmer seg fra venstre og høyre.



## ADVARSEL

### Bremsekontroll avsluttes når:

- **Kjøretøyet som nærmer seg er utenfor registreringsrekkevidde**
- **Kjøretøyet som nærmer seg passerer bak din bil**
- **Kjøretøyet som nærmer seg ikke kjører mot din bil**
- **Kjøretøyet som nærmer seg senker farten**
- **Føreren trår inn bremsepedalen med tilstrekkelig styrke**



### Stoppe bilen og avslutte bremsekontroll

- Når bilen har stoppet på grunn av nødbremning vil varselmeldingen 'Drive carefully' (Kjør forsiktig) vises på instrumentpanelet.
- For din egen sikkerhet bør du trå inn bremsepedalen umiddelbart og sjekke omgivelsene.
- Bremsekontroll vil avsluttes omtrent 2 sekunder etter at bilen er stoppet med nødbremning.
- Under nødbremning vil bremsekontrollen til assistansesystemet for unngåelse av krysstrafikkollisjon ved rygging automatisk bli avbrutt når føreren trækker hardt på bremsepedalen.



## ADVARSEL

Ta følgende forholdsregler når du bruker assistansesystemet for unngåelse av krysstrafikkollisjon ved rygging:

- For din sikkerhet bør du endre innstillinger etter å ha parkert bilen på et sikkert sted.
- Hvis det blir vist en varselmelding eller avgitt en varsellyd for et annet system, kan det hende at varselmelding eller varsellyd for assistansesystemet for unngåelse av krysstrafikkollisjon ved rygging ikke blir gitt.
- Det kan hende at du ikke hører varsellyden for assistansesystemet for unngåelse av krysstrafikkollisjon ved rygging hvis omgivelsene er bråkete.
- Assistansesystemet for unngåelse av krysstrafikkollisjon ved rygging vil kanskje ikke fungere hvis føreren trår på bremsepedalen for å unngå kollisjon.
- Selv om det har oppstått problemer med assistansesystemet for unngåelse av krysstrafikkollisjon ved rygging, vil bilens grunnleggende bremseytelse fungere på riktig måte.
- Når assistansesystemet for unngåelse av krysstrafikkollisjon ved rygging er i drift, vil systemets bremsekontroll automatisk bli avbrutt når føreren trår hardt på gasspedalen.
- Assistansesystemet for unngåelse av krysstrafikkollisjon ved rygging fungerer ikke i alle situasjoner og kan ikke unngå alle kollisjoner.
- Avhengig av veien og kjøreforholdene kan det hende at assistansesystemet for unngåelse av krysstrafikkollisjon ved rygging advarer føreren sent eller ikke i det hele tatt.

- Føreren er ansvarlig for å kontrollere bilen. Ikke stol kun på assistansesystemet for unngåelse av krysstrafikkollisjon ved rygging. Hold i stedet en trygg bremseavstand og, ved behov, trå på bremsepedalen for å redusere hastigheten eller stoppe bilen.
- Bruk aldri assistansesystemet for unngåelse av krysstrafikkollisjon ved rygging med overlegg mot mennesker, dyr, objekter osv. Det kan føre til alvorlige skader eller dødsfall.



## FORSIKTIG

Det kan hende at bremsekontrollen ikke fungerer på riktig måte, avhengig av ESC-statusen (Elektronisk stabilitetskontroll).

Det vil kun være et varsel når:

- ESC-varsellampen (Elektronisk stabilitetskontroll) lyser
- ESC (Elektronisk stabilitetskontroll) er koblet inn for en annen funksjon



## Informasjon

Hvis funksjonen assisterer med bremsing, må føreren umiddelbart trå inn bremsepedalen og kontrollere omgivelsene rundt bilen.

- Bremsekontroll vil avsluttes når føreren trår inn bremsepedalen med tilstrekkelig styrke.
- Etter at giret skiftes til R (Revers) vil bremsekontroll operere en gang for kjøretøy som nærmer seg fra venstre og høyre.

## Begrensninger og funksjonsfeil for assistansesystemet for unngåelse av krysstrafikkollisjon ved rygging

### Funksjonsfeil for systemet for krysstrafikksikkerhet bak

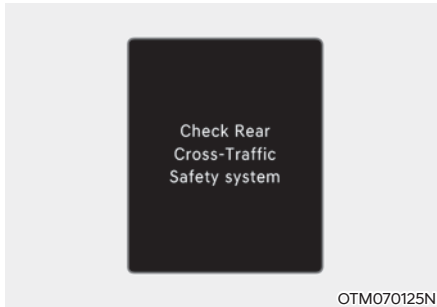

Når assistansesystemet for unngåelse av krysstrafikkollisjon ved rygging ikke fungerer som det skal, vil varselmeldingen 'Kontroller system(er) for krysstrafikksikkerhet bak' vises på instrumentpanelet og funksjonen vil slå seg av automatisk eller bli begrenset. Vi anbefaler at du får bilen kontrollert hos en autorisert HYUNDAI-forhandler.

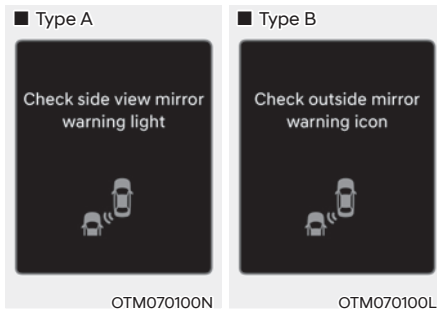

Når varsellampen på sidespeilet ikke fungerer skikkelig vil varselmeldingen 'Check side view mirror warning light' (eller 'Check outside mirror warning icon') (Sjekk varselsymbolet i sidespeilene) vises i instrumentpanelet. Vi anbefaler at du får bilen kontrollert hos en autorisert HYUNDAI-forhandler.

### System for krysstrafikksikkerhet bak deaktivert

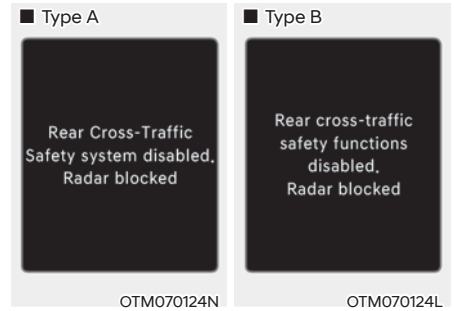

Når støtfangeren rundt den bakre sideradaren eller sensoren er tildekket, av f.eks. snø eller regn, eller det er montert tilhenger eller stativ, kan dette redusere registreringsevnen og midlertidig begrense eller deaktivere assistansesystemet for unngåelse av krysstrafikkollisjon ved rygging.

Hvis dette skjer blir varselmelding 'Rear Cross-Traffic Safety system disabled. Radar blocked' (eller 'Rear cross-traffic safety functions disabled. Radar blocked') (Sikkerhetssystem for kryssende trafikk bak deaktivert. Radar blokkert) vist på instrumentpanelet.

Assistansesystemet for unngåelse av krysstrafikkollisjon ved rygging vil fungere som normalt igjen når fremmedlegemene eller tilhenger osv. fjernes.

Vi anbefaler at du får kontrollert bilen hos en autorisert HYUNDAI-forhandler hvis assistansesystemet for unngåelse av krysstrafikkollisjon ved rygging ikke fungerer skikkelig etter at fremmedlegemene e.l. er fjernet.

## ADVARSEL

- Selv om varselmeldingen ikke vises på instrumentpanelet kan det hende at systemet for varsel for bakre sidekollisjon ikke fungerer skikkelig.
- Det kan skje at systemet for varsel for unngåelse av bakre sidekollisjon ikke fungerer riktig i et område (for eksempel i åpent terreng), der noen stoffer ikke oppdages etter at du har slått PÅ motoren.

## FORSIKTIG

Slå av systemet varsel for unngåelse av bakre sidekollisjon ved montering av tilhenger, stativ osv. eller fjern tilhenger, stativ osv. for å bruke system for krysstrafikkikkerhet bak.

### **Begrensninger for assistansesystemet for unngåelse av krysstrafikkollisjon ved rygging**

Systemet for varsel for unngåelse av bakre sidekollisjon ved rygging vil kanskje ikke fungere skikkelig eller det kan fungere på uventet måte under følgende forhold:

- Utkjøring fra steder som er overgrodd av trær eller gress
- Utkjøring fra våte veier
- Hastighet for møtende kjøretøy er høy eller lav

Bremsekontroll vil kanskje ikke fungere og førerens oppmerksomhet er obligatorisk i følgende situasjoner:

- Bilen vibrerer kraftig ved kjøring på en humpete vei, ujevn vei eller betongdekke
- Kjøring på en glatt overflate med snø, vann, is osv.
- Dekktrykket er lavt eller et dekk er skadet
- Bremsen er fininnstilt

## Informasjon

For mer informasjon om begrensninger for den bakre hjørneradaren, se delen "Assistansesystem for unngåelse av blindsonekollisjon (BCA)" i kapittel 7.

## ADVARSEL

- Kjøring nær et kjøretøy eller en struktur

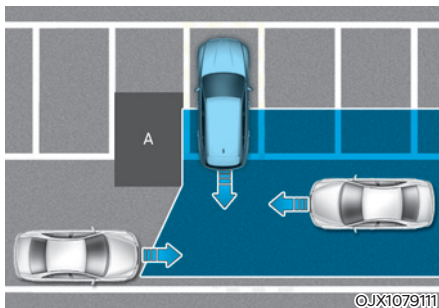

[A] : Konstruksjon

**Assistansesystemet for unngåelse av krysstrafikkollisjon ved rygging kan være begrenset ved kjøring nær et kjøretøy eller en struktur og vil kanskje ikke registrere kjøretøy som nærmer seg fra venstre eller høyre. Hvis dette skjer, kan det hende at funksjonen ikke varsler føreren eller kontrollerer bremsene når det er nødvendig.**

**Kontroller alltid omgivelsene når du rygger.**

- Når bilen befinner seg i et komplekst parkeringsmiljø

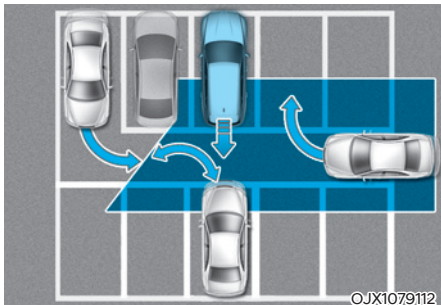

Assistansesystemet for unngåelse av krysstrafikkollisjon ved rygging kan registrere biler som parkerer eller kjører ut i nærheten av bilen din (f.eks. en bil som kjører ut ved siden av bilen din, en bil som parkerer eller kjører ut i området bak bilen din, en bil som nærmer seg din bil for å svinge osv.). I så fall kan det hende at funksjonen unødvendig alarmerer føreren og kontrollerer bremsen. Kontroller alltid omgivelsene når du rygger.

- Når bilen er parkert diagonalt

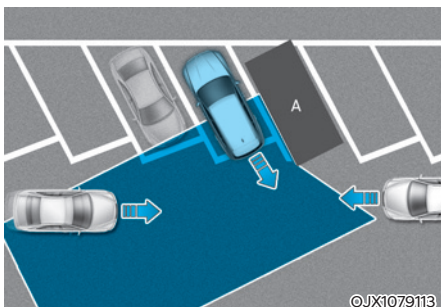

[A] : Bil

Assistansesystemet for unngåelse av krysstrafikkollisjon ved rygging kan være begrenset ved diagonal rygging og vil kanskje ikke registrere kjøretøy som nærmer seg fra venstre eller høyre. Hvis dette skjer, kan det hende at funksjonen ikke varsler føreren eller kontrollerer bremsene når det er nødvendig.

Kontroller alltid omgivelsene når du rygger.

- Når bilen befinner seg i nærheten av eller i en bakke

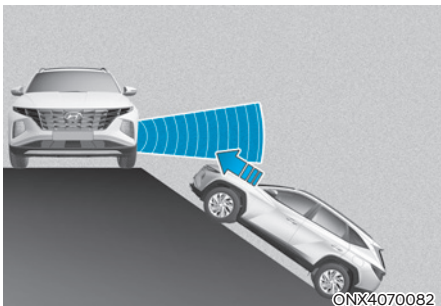

Assistansesystemet for unngåelse av krysstrafikkollisjon ved rygging kan være begrenset når bilen er i eller nær en bakke og vil kanskje ikke registrere kjøretøy som nærmer seg fra venstre eller høyre. Hvis dette skjer, kan det hende at funksjonen ikke varsler føreren eller kontrollerer bremsene når det er nødvendig. Kontroller alltid omgivelsene når du rygger.

- Kjøre inn på en parkeringsplass der det finnes en konstruksjon

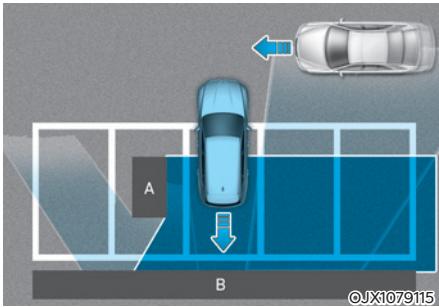

[A] : Konstruksjon, [B] : Vegg

Assistansesystemet for unngåelse av krysstrafikkollisjon ved rygging kan registrere kjøretøy som passerer foran deg når du rygger inn på en parkeringsplass som har en vegg eller en struktur bak eller på siden. I så fall kan det hende at funksjonen unødvendig alarmerer føreren og kontrollerer bremsen.

Kontroller alltid omgivelsene når du rygger.

- Når en bil parkeres bak bilen din

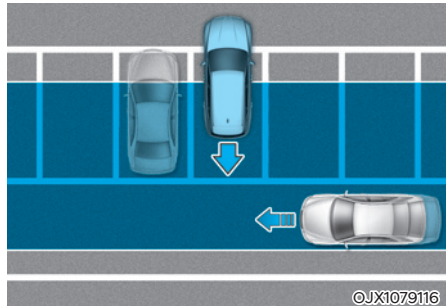

Assistansesystemet for unngåelse av krysstrafikkollisjon ved rygging kan registrere kjøretøy som passerer bak deg når du rygger inn på en parkeringsplass. I så fall kan det hende at funksjonen unødvendig alarmerer føreren og kontrollerer bremsen.

Kontroller alltid omgivelsene når du rygger.

### ADVARSEL

- Når du kjører med tilhenger eller tauet et annet kjøretøy, anbefaler vi at du for sikkerhets skyld slår av assistansesystemet for unngåelse av krysstrafikkollisjon ved rygging.
- Assistansesystemet for unngåelse av krysstrafikkollisjon ved rygging vil kanskje ikke fungere normalt hvis det er sterke elektromagnetiske forstyrrelser.
- Systemet for varsel av unngåelse av bakre sidekollisjon vil kanskje ikke fungere på 3 sekunder etter at bilen eller bakre hjørneradarer er startet.

## ADVARSELSSYSTEM FOR PARKERINGSAVSTAND BAKOVER (PDW) (UTSTYRSAVHENGIG)

Advarselssystem for parkeringsavstand bakover vil varsle føreren hvis det registreres en hindring når bilen kjører eller rygger i lav hastighet.

### Registreringssensor



[2] : Ultralydsensorer bak

Se bildet over for nøyaktig plassering av registreringssensorene.

### Innstillinger for advarselssystemet for parkeringsavstand bakover

#### Lydnivå for varsel



Med motoren på, velg 'Førerassistanse → Varselvolum' fra menyen Innstillinger på instrumentpanelet eller på skjermen for infotainmentsystemet for å endre volumet for advarsler til 'Høy', Medium', 'Lav' eller 'Av' (utstyrsavhengig) for systemet for parkeringsavstand bakover.

### i Informasjon

Selv om 'Off' (Av) er valgt, vil imidlertid ikke varselvolumet for advarselssystemet for parkeringsavstand bakover slås av, men i stedet høres ut som 'Low' (Lagt).

Hvis du endrer varselvolumet kan varselvolumet for andre systemer for førerassistanse endres.

### Bruk av advarselssystemet for parkeringsavstand bakover

#### Innstillingsknapper





#### AV-knapp for advarselssystemet for parkeringsavstand (utstyrsavhengig)

- Trykk på Av-knappen for advarselssystemet for parkeringsavstand (P OFF) for å slå av advarselssystemet for parkeringsavstand bakover. Trykk på knappen en gang til for å slå på funksjonen.
- Når advarselssystemet for parkeringsavstand bakover er av (indikatorlampen på knappen er på), vil funksjonen slå seg på automatisk hvis du skifter gir til R (Revers).



### Advarselssystem for parkeringsavstand bakover

- Advarselssystem for parkeringsavstand bakover aktiveres når giret er i R (Revers).
- Parkeringsassistansesystemet oppdager en person, dyr, eller gjenstand i baksiden når ryggefunksjonen er på under 10 km/t.

Avstand fra gjenstand	Varsellampe	Varsellyd
	Ryggning	
60–120 cm		Lydsignalet høres i intervaller
30–60 cm		Piper i raskere intervaller
innen 30 cm		Piper kontinuerlig

- Tilhørende indikator vil lyse opp når hver ultralydsensor registrerer en person, et dyr eller et objekt i sitt registreringsområde. Samtidig avgis det lydvarsel.
- Når mer enn to gjenstander blir registrert samtidig vil den nærmeste først bli varslet med et lydvarsel.
- Formen på indikatoren i illustrasjonen kan avvike fra det faktiske kjøretøyet.

### Funksjonsfeil og forholdsregler ved bruk av advarselssystemet for parkeringsavstand bakover

#### Funksjonsfeil for advarselssystemet for parkeringsavstand bakover

Etter at motoren er startet, vil det høres et pip når giret settes i R (Revers) for å angi at advarselssystemet for parkeringsavstand bakover fungerer normalt.

Hvis ett eller flere av følgende skjer, må du imidlertid først kontrollere om ultralydsensoren er skadet eller blokkert av fremmedlegemer. Hvis systemet ikke fungerer som det skal, anbefaler vi at du får bilen kontrollert hos en autorisert HYUNDAI-forhandler.

- Lydsignalet høres ikke.
- Lydsignalet høres sporadisk.
- Varselmeldingen 'Parkeringssensor feil eller blokkering' vises på instrumentpanelet.

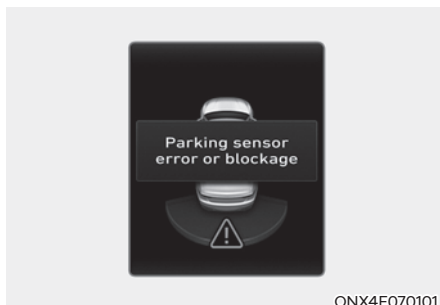

ONX4E070101



## ADVARSEL

- Advarselssystemet for parkeringsavstand bakover er en tilleggsfunksjon. Bruken av advarselssystemet for parkeringsavstand bakover kan påvirkes av flere faktorer (inklusive omgivelsesforhold). Det er førerens eget ansvar å alltid sjekke visning bakover før og under parkering.
- Nybilgarantien dekker ikke eventuelle ulykker eller skader på bilen som følge av feil i advarselssystemet for parkeringsavstand bakover.
- Vær spesielt oppmerksom ved kjøring nær objekter, fotgjengere og spesielt barn. Enkelte objekter kanskje ikke registreres av ultralydsensorene på grunn av objektene avstand, størrelse eller materiale. Slike faktorer kan begrense sensorenes effektivitet.

### ***Begrensninger for advarselssystemet for parkeringsavstand bakover***

- Det kan hende at advarselssystemet for parkeringsavstand bakover ikke fungerer som normalt under følgende forhold:
  - Fuktighet har frosset på sensoren.
  - Sensoren er tildekket av legemer, for eksempel snø eller vann (advarselssystemet for parkeringsavstand bakover vil fungere normalt igjen når fremmedlegemene er fjernet).
  - Været er ekstremt varmt eller kaldt
  - Sensoren fungerer ikke
  - Overflaten til sensoren er trykt hardt ned eller har blitt truffet av et hardt objekt
  - Overflaten til sensoren er opprivet av en skarp gjenstand
  - Ikke spyl sensorene eller området rundt med høytrykksspyler.
- Advarselssystemet for parkeringsavstand bakover kan fungere feil:
  - Kraftig regn eller vannsprut
  - Vann flyter på sensorens overflate
  - Påvirkning fra andre kjøretøys sensorer
  - Sensoren er dekket av snø eller is
  - Ved kjøring på ujevn vei, grusvei eller nær busker
  - Gjenstander som generer ultrafiolette bølger som er nær sensoren
  - Registreringsskiltet monteres på annet sted enn det originale
  - Støtfangerens høyde eller sensormontering er endret.
  - Montering av utstyr eller tilbehør nær ultralydsensorene
- Følgende objekter blir kanskje ikke registrert:
  - Tynne eller smale objekter som tau, kjettinger eller små stolper
  - Objekter som har en tendens til å absorbere sensorfrekvens, for eksempel klær, svampaktige materialer eller snø.
  - Objekter som er kortere enn 100 cm og smalere enn 14 cm i diameter
  - Fotgjengere, dyr eller gjenstander som er svært nær ultralydsensorene
- Indikatoren for parkeringsassistanse kan bli vist ulikt fra den faktiske plassen når gjenstanden som er i veien kommer mellom sensorene.
- Avstandsvarsel for parkering vil kanskje ikke oppstå i rekkefølge, avhengig av bilens hastighet og hindringens form.
- Hvis advarselssystemet for parkeringsavstand bakover trenger reparasjon, anbefaler vi at du får kontrollert bilen hos en autorisert HYUNDAI-forhandler.

## ADVARSELSSYSTEM FOR PARKERINGSAVSTAND FOROVER/BAKOVER (PDW) (UTSTYRSAVHENGIG)

Advarselssystem for parkeringsavstand forover/bakover vil varsle føreren hvis det registreres en hindring når bilen kjører eller rygger i lav hastighet.

### Registreringssensor

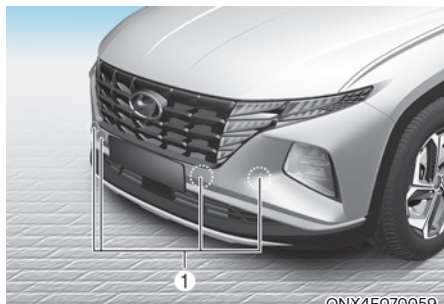

- [1] : Ultralydsensorer foran,  
[2] : Ultralydsensorer bak

Se bildet over for nøyaktig plassering av registreringssensorene.

### Innstillinger for advarselssystemet for parkeringsavstand forover/bakover

#### Lydnivå for varsel

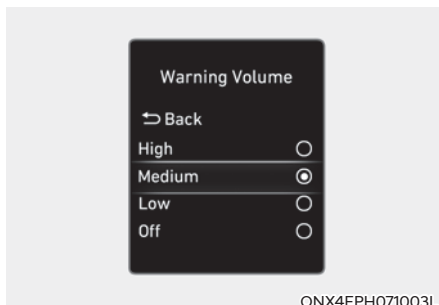

Med motoren på, velg 'Førerassistanse → Varselvolum' fra menyen Innstillinger på instrumentpanelet eller på skjermen for infotainmentsystemet for å endre volumet for advarsler til 'Høy', 'Medium', 'Lav' eller 'Av' (utstyrsavhengig) for advarselssystemet for parkeringsavstand forover/bakover.

### **i** Informasjon

Selv om 'Av' er valgt, vil imidlertid ikke varselvolumet for advarselssystemet for parkeringsavstand forover/bakover slås av, men i stedet høres ut som 'Lav'.

Hvis du endrer varselvolumet kan varselvolumet for andre systemer for førerassistanse endres.

### **Advarsel for parkeringsavstand automatisk på**

For å bruke parkeringsassistenten, velg 'Driver Assistance (Førerassistanse) → Parking Safety (parkeringssikkerhet) → Parking Distance Warning Auto On (advarsel for parkeringsavstand automatisk på)' fra panelet eller infotainmentsystemmenyen.

## Bruk av advarselssystemet for parkeringsavstand forover/ bakover



### Innstillingsknapper



### Knapp for parkeringssikkerhet

- Trykk på parkeringssikkerhetsknappen AV (P $\triangle$ ) for å skru av advarselssystemet for parkeringsavstand bakover. Trykk på knappen en gang til for å slå av funksjonen.
  - Når advarselssystem for parkeringsavstand forover/bakover er av (indikatorlampe på knappen av) vil det slå seg på automatisk hvis du skifter gir til R (Revers).
  - Når advarselssystemet for parkeringsavstand bakover er skrudd på, kommer indiktorlampen til å bli skrudd på. Hvis farten på kjøretøyet er over 30 km/t, kommer advarselssystemet for parkeringsavstand bakover til å bli skrudd av (indikatorlyset kommer til å lyse).
- ### Advarselssystem for parkeringsavstand forover
- Advarselssystem for parkeringsavstand forover kommer til å fungere når tilstandene er møtt.
    - Giret er endret fra R (Revers) til D (kjøring) med advarselssystemet for parkeringsavstand bakover er på
    - Giret er i D (Kjør) og indikatorlampen for parkeringssikkerhet (P $\triangle$ ) lyser
    - 'Auto PDW (parkeringssensorvarsel)' blir valgt fra innstillingsmenyen og giret er i D (Kjør)
  - Advarselssystemet for parkeringsavstand forover oppdager en person, dyr, eller gjenstand i baksiden når ryggfunksjonen er på under 10 km/t.
  - Advarselssystemet for parkeringsavstand forover fungerer ikke når farten er over 10 km/t selv om indikatoren for parkeringssikkerhet (P $\triangle$ ) lyser. Advarselssystemet for parkeringsavstand forover fungerer igjen når farten reduseres til under 10 km/t selv mens indikatoren for parkeringssikkerhet (P $\triangle$ ) lyser.
  - Når 'advarselssystemet for parkeringsavstand automatisk på' er valgt, kan indikatorknapplyset (P $\triangle$ ) fortsette å være på.



- Når 'advarselssystemet for parkeringsavstand automatisk på' er deaktivert og bilens hastighet fremover er over 30 km/t, slukkes indikatorlampen (P<sub>PA</sub>) for parkeringssikkerhet. Selv om du kjører i under 10 km/t, kommer ikke advarselssystemet for parkeringsavstand forover til å slås på.

Avstand fra gjenstand	Varsellampe	Varsellyd
	Kjøring forover	
60–100 cm		Lydsignalet høres i intervaller
30–60 cm		Piper i raskere intervaller
innen 30 cm		Piper kontinuerlig

- Tilhørende indikator vil lyse opp når hver ultralydsensor registrerer en person, et dyr eller et objekt i sitt registreringsområde. Samtidig avgis det lydvarsel.
- Når mer enn to gjenstander blir registrert samtidig vil den nærmeste først bli varslet med et lydvarsel.
- Formen på indikatoren i illustrasjonen kan avvike fra det faktiske kjøretøyet.

### Advarselssystem for parkeringsavstand bakover

- Advarselssystem for parkeringsavstand bakover aktiveres når giret er i R (Revers).
- Parkeringsassistansesystemet oppdager en person, dyr, eller gjenstand i baksiden når ryggefunktjonen er på under 10 km/t.
- Når kjøretøyets fat er under 10 km/t, kan ultralydsensorene bak og framme oppdage gjenstander. Ultralydsensorene kan imidlertid oppdage en person, et dyr eller en gjenstand som er innenfor 60 cm fra sensorene.

Avstand fra gjenstand	Varsellampe	Varsellyd
	Ryggning	
60–120 cm		Lydsignalet høres i intervaller
30–60 cm		Piper i raskere intervaller
innen 30 cm		Piper kontinuerlig

- Tilhørende indikator vil lyse opp når hver ultralydsensor registrerer en person, et dyr eller et objekt i sitt registreringsområde. Samtidig avgis det lydvarsel.
- Når mer enn to gjenstander blir registrert samtidig vil den nærmeste først bli varslet med et lydvarsel.
- Formen på indikatoren i illustrasjonen kan avvike fra det faktiske kjøretøyet.

## Funksjonsfeil og forholdsregler ved bruk av advarselssystemet for parkeringsavstand forover/ bakover

### *Funksjonsfeil for advarselssystemet for parkeringsavstand forover/ bakover*

Etter at motoren er startet, vil det høres et pip når giret settes i R (Revers) for å angi at advarselssystemet for parkeringsavstand forover/bakover fungerer normalt.

Hvis ett eller flere av følgende skjer, må du imidlertid først kontrollere om ultralydsensoren er skadet eller blokkert av fremmedlegemer. Hvis systemet ikke fungerer som det skal, anbefaler vi at du får bilen kontrollert hos en autorisert HYUNDAI-forhandler.

- Lydsignalet høres ikke.
- Lydsignalet høres sporadisk.
- Varselmeldingen 'Parkerings sensor feil eller blokkering' vises på instrumentpanelet.



ONX4E070062

## ADVARSEL

- Advarselssystemet for parkeringsavstand forover/ bakover er en tilleggsfunksjon. Bruken av advarselssystemet for parkeringsavstand forover/bakover kan påvirkes av flere faktorer (inklusive omgivelsesforhold). Det er førerens eget ansvar å alltid sjekke visning bakover og forover før og under parkering.
- Nybilgarantien dekker ikke eventuelle ulykker eller skader på bilen som følge av feil i advarselssystemet for parkeringsavstand forover/bakover.
- Vær spesielt oppmerksom ved kjøring nær objekter, fotgjengere og spesielt barn. Enkelte objekter kanskje ikke registreres av ultralydsensorene på grunn av objektene avstand, størrelse eller materiale. Slike faktorer kan begrense sensorenes effektivitet.

### **Begrensninger for advarselssystemet for parkeringsavstand forover/bakover**

- Det kan hende at advarselssystemet for parkeringsavstand forover/bakover ikke fungerer som normalt under følgende forhold:
  - Fuktighet har frosset på sensoren.
  - Sensoren er tildekket av fremmedlegemer, for eksempel snø eller vann (advarselssystemet for parkeringsavstand forover/bakover vil fungere normalt igjen når fremmedlegemene er fjernet).
  - Været er ekstremt varmt eller kaldt
  - Sensoren fungerer ikke
  - Overflaten til sensoren er trykt hardt ned eller har blitt utsatt for trykk utenfra eller en hardt gjenstand.
  - Overflaten til sensoren er opprivet av en skarp gjenstand
  - Ikke spyl sensorene eller området rundt med høytrykksspyler.
- Advarselssystemet for parkeringsavstand forover/bakover kan fungere feil:
  - Kraftig regn eller vannsprut
  - Vann flyter på sensorens overflate
  - Påvirkning fra andre kjøretøys sensorer
  - Snø på sensoren
  - Ved kjøring på ujevn vei, grusvei eller nær busker
  - Gjenstander som generer ultrafiolette bølger som er nær sensoren
  - Når registreringsskiltet monteres på annet sted enn det originale
  - Støtfangerens høyde eller sensormonteringen er endret.
  - Montering av utstyr eller tilbehør rundt ultralydsensorene
- Følgende objekter blir kanskje ikke registrert:
  - Tynne eller smale objekter som tau, kjettinger eller små stolper
  - Objekter som har en tendens til å absorbere sensorfrekvens, for eksempel klær, svampaktige materialer eller snø.
  - Objekter som er kortere enn 100 cm og smalere enn 14 cm i diameter
  - Fotgjengere, dyr eller gjenstander som er svært nær ultralydsensorene
- Indikatoren for parkeringsassistanse kan bli vist ulikt fra den faktiske plassen når gjenstanden som er i veien kommer mellom sensorene.
- Avstandsvarsel for parkering vil kanskje ikke oppstå i rekkefølge, avhengig av bilens hastighet og hindringens form.
- Hvis advarselssystemet for parkeringsavstand forover/bakover trenger reparasjon, anbefaler vi at du får kontrollert bilen hos en autorisert HYUNDAI-forhandler.

## ASSISTANSESYSTEM FOR UNNGÅELSE AV KOLLISJON VED RYGGING (PCA) (UTSTYRSAVHENGIG)

Assistansesystem for unngåelse av kollisjon ved rygging vil varsle føreren eller hjelpe med bremsing for å bidra til å redusere muligheten for kollisjon med hindringer ved rygging.

### Registreringssensor



- [1] : Ryggekamera,  
[2] : Ultralydsensorer bak

Se bildet over for nøyaktig plassering av registreringssensorene.

### Innstillinger for assistansesystemet for unngåelse av kollisjon ved rygging

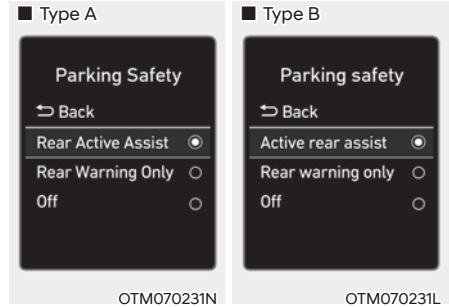

### Parkeringsikkerhet

- Med ENGINE START/STOP (Start/stopp-knappen) i ON, velg eller fravelg 'Førerassistanse → Parkeringsikkerhet' fra menyen Innstillinger for å velge hvorvidt hver funksjon skal brukes.
  - Hvis 'Aktiv assistanse bak' er valgt, vil assistansesystemet for unngåelse av kollisjon ved rygging varsle føreren og bistå med bremsing når en kollisjon med en fotgjenger eller et objekt er nært forestående.
  - Hvis 'Bare advarsel bak' er valgt, vil assistansesystemet for unngåelse av kollisjon ved rygging varsle føreren når en kollisjon med en fotgjenger eller et objekt er nært forestående. Bremsing vil ikke bli assistert.
  - Hvis "Av" er valgt, vil assistansesystemet for unngåelse av kollisjon ved rygging slås av.





### Varseltid

Med motorens start/stopp-knapp i ON, velg 'Førerassistanse → Varseltid' fra menyen Innstillinger for å endre den innledende varselaktiveringstiden for systemet for unngåelse av kollisjon ved rygging.

Når bilen leveres er varseltid satt til 'Normal'. Hvis 'normal' føles sensitivt, kan du forandre innstillingene til senere.

Hvis du endrer varslingsstidspunktet, kan varslingsstiden for andre systemer for førerassistanse endres.

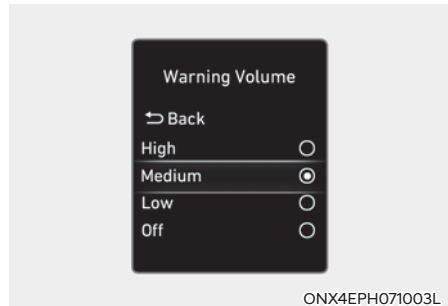

### Lydnivå for varsel

Med motoren slått på velger du 'Førerassistanse → Varselvolum' fra menyen Innstillinger for å endre volumet for advarsler til 'Høy', 'Medium', 'Lav' eller 'Av' (utstyrsavhengig) for assistansesystemet for unngåelse av kollisjon ved rygging.

### Informasjon

Selv om 'Av' er valgt, vil imidlertid ikke funksjonens varselvolum slås av, men i stedet høres ut som 'Lav'.

Hvis du endrer varselvolumet kan varselvolumet for andre systemer for førerassistanse endres.

## Bruk av assistansesystemet for unngåelse av kollisjon ved rygging

### Driftsforhold

Hvis 'Aktiv assistanse' eller 'Bare advarsel' er valgt i menyen Innstillinger vil systemet for unngåelse av kollisjon ved rygging være i klar-status når følgende betingelser er innfridd:

- Bakluken er lukket
- Giret står i R (Revers)
- Bilens hastighet er under 10 km/t
- Assistansesystemet for unngåelse av kollisjon ved rygging som ryggekamera og ultralydsensorer bak er i normal tilstand

Når assistansesystemet for unngåelse av kollisjon med rygging velges/aktiveres, kommer en linje til å vises på instrumentpanelet.

Assistansesystem for unngåelse av kollisjon ved rygging fungerer bare når giret har blitt endret til R (Revers). For å aktivere assistansesystemet for unngåelse av kollisjon ved ryggen, kan du skifte gir til R (Revers).



OTM070174

### Assistansesystem for unngåelse av kollisjon ved rygging

- Hvis assistansesystemet for unngåelse av kollisjon ved rygging registrerer fare for kollisjon med en fotgjenger eller et objekt, vil funksjonen advare føreren med en varsellyd og varselmelding på instrumentpanelet. Når overvåkning bakover er aktivert, får du også opp en advarsel på skjermen for infotainmentfunksjonen.
- Hvis assistansesystemet for unngåelse av kollisjon ved rygging registrerer en fare for nært forestående kollisjon med en fotgjenger eller et objekt, vil systemet assistere deg med bremsing. Føreren må være oppmerksom ettersom bremseassistanse avsluttes innen 2 sekunder. Føreren må umiddelbart trå inn bremsepedalen og kontrollere omgivelsene rundt bilen.
- Bremskontroll avsluttes når:
  - Giret settes i P (Parkering) eller D (Kjør).
  - Føreren trår inn bremsepedalen med tilstrekkelig styrke
  - Bremseassistanse har vart i omtrent 2 sekunder
- Varselet vil slås av når:
  - Føreren skifter gir til P (Parkering), N (Nøytral) eller D (Kjør)

### Kollisjonsvarsling ved rygging

- Hvis assistansesystemet for unngåelse av kollisjon ved rygging registrerer fare for kollisjon med en fotgjenger eller et objekt, vil funksjonen advare føreren med en varsellyd og varselmelding på instrumentpanelet. Når overvåkning bakover er aktivert, får du også opp en advarsel på skjermen for infotainmentfunksjonen.
- Hvis 'Bare advarsel' er valgt bil ikke bremsing bli assistert.
- Varselet vil slås av når giret settes i P (Parkering), N (Nøytral) eller D (Kjør).

### Begrensninger og funksjonsfeil for assistansesystemet for unngåelse av kollisjon ved rygging

#### ***Funksjonsfeil for assistansesystemet for unngåelse av kollisjon ved rygging***

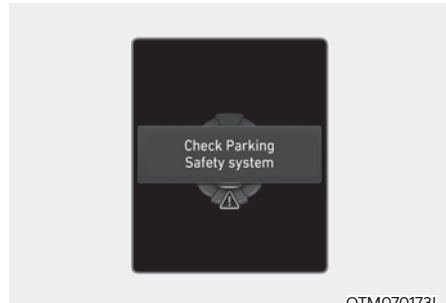

OTM070173L

Når assistansesystemet for unngåelse av kollisjon ved rygging eller andre relaterte funksjoner ikke fungerer skikkelig, vil meldingen 'Kontroller parkeringssikkerhetssystemet' vises på instrumentpanelet, og assistansesystemet for unngåelse av kollisjon ved rygging slås av automatisk. Vi anbefaler at du får funksjonen kontrollert hos en autorisert HYUNDAI-forhandler.

## Assistansesystem for unngåelse av kollisjon ved rygging deaktivert

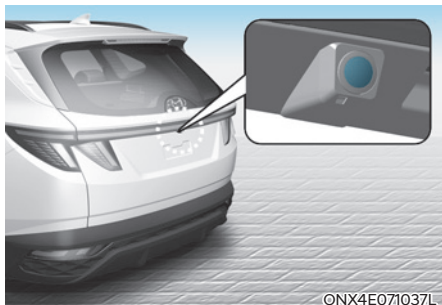

Ryggekameraet brukes som registreringssensor for å registrere fotgjengere. Hvis kameralinsen er dekket av fremmedlegemer som snø eller regn kan dette påvirke kameraet negativt og systemet for unngåelse av kollisjon ved rygging vil kanskje ikke fungere skikkelig. Hold alltid kameralinsen ren.



Ultralydsensorene bak befinner seg på innsiden av den bakre støtfangeren for å registrere objekter bak. Hvis sensorene er dekket av fremmedlegemer som snø eller regn kan dette påvirke sensorene negativt og systemet for unngåelse av kollisjon ved rygging vil kanskje ikke fungere skikkelig. Hold den bakre støtfangeren ren til enhver tid.

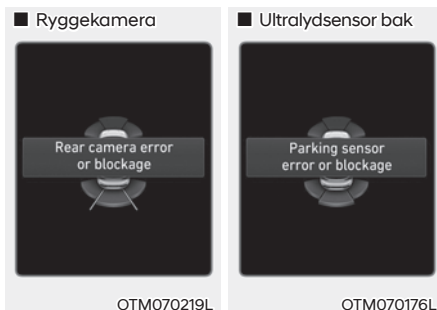

Det bakre kameraets feil eller blokkade eller parkeringssensorfeil eller blokkade advarselmelding kommer til å vises på instrumentpanelet når følgende tilfeller skjer:

- Ryggekameraet eller de bakre ultralydsensoren(e) er tildekket av fremmedlegemer, slik som snø eller regn osv.
- I dårlig vær som kraftig snø- eller regnvær osv.

Hvis dette skjer vil assistansesystemet for unngåelse av kollisjon ved rygging kanskje slå seg av eller ikke fungere riktig. Kontroller om ryggekameraet og de bakre ultralydsensorene er rene.

### **Begrensninger for assistansesystemet for unngåelse av kollisjon ved rygging**

Assistansesystem for unngåelse av kollisjon ved rygging vil kanskje ikke bidra med bremsing eller varsle føreren under følgende omstendigheter selv om det finnes fotgjengere eller objekter:

- Uoriginalt utstyr eller tilbehør er montert
- Bilen er ustabil på grunn av et uhell eller andre årsaker
- Støtfangerens høyde eller sensormontering er endret
- Ryggekameraet eller de bakre ultralydsensoren(e) er skadet
- Ryggekameraet eller de bakre ultralydsensoren(e) er dekket av fremmedlegeme, slik som snø, skitt osv.
- Ryggekameraet er uklart på grunn av en lyskilde eller dårlig vær, slik som kraftig regn, tåke, snø osv.
- Omgivelsene er veldig lyse eller veldig mørke
- Den utvendige temperaturen er veldig høy eller veldig lav
- Vinden er enten sterk (over 20 km/t) eller blåser vinkelrett til den bakre støtfangeren
- Objekter som avgir overdreven støy, for eksempel bilhorn, kraftige motorsykkelmotorer eller luftbremser på lastebiler er nær bilen
- En ultralydsensor med lignende frekvens er nær bilen
- Det er forskjell i bakkeklaring mellom bilen og fotgjengeren
- Bildet av fotgjengeren i ryggekameraet kan ikke skjernes fra bakgrunnen
- Fotgjengeren er nær bilens bakre kant
- Fotgjengeren står ikke oppreist
- Fotgjengeren er enten for kort eller for lang til at assistansesystemet for unngåelse av kollisjon ved rygging kan gjenkjenne vedkommende
- Fotgjengeren eller syklisten har på seg klær som går i ett med bakgrunnen, noe som gjør det vanskelig å registrere
- Fotgjengeren bruker tekstil som ikke reflekterer ultralydbølger godt
- Objektets størrelse, tykkelse, høyde eller form reflekterer ikke ultralydbølger godt (f.eks. stolpe, busk, fortauskanter, vogner, kant på en vegg osv.)
- Fotgjengeren eller objektet er i bevegelse
- Fotgjengeren eller objektet er veldig nær bilens bakende
- En vegg er bak fotgjengeren eller objektet
- Objektet befinner seg ikke bak midten av bilen
- Objektet er ikke parallelt med den bakre støtfangeren
- Veien er glatt eller heller
- Føreren rygger bilen umiddelbart etter skifte til R (Revers)
- Føreren akselererer eller sirkler med bilen

- Bilen din er lav eller høy på grunn av tung last, unormalt lufttrykk i dekkene osv.
- Mønsteret på veien mistolkes som en fotgjenger
- Det er skygge eller lys som reflekteres på bakken
- Fotgjengere eller objekter er rundt bilens bane
- Objekter som avgir overdreven støy, for eksempel bilhorn, kraftige motorsykkelmotorer eller luftbremses på lastebiler er nær bilen
- Bilen rygger mot en smal passasje eller parkeringsplass
- Bilen rygger mot ujevnt veidekke, slik som vei uten fast dekke, singel, hump, helling osv.
- Det er montert tilhenger eller stativ bak på bilen
- En ultralydsensor med lignende frekvens er nær bilen



## ADVARSEL

Ta følgende forholdsregler når du bruker assistansesystemet for unngåelse av kollisjon ved rygging:

- Vær alltid svært forsiktig når du kjører. Føreren er ansvarlig for å kontrollerer bremsen for sikker kjøring.
- Vær alltid oppmerksom på vei- og trafikkforhold under kjøring, enten det er en advarsel eller ikke.
- For å forhindre kollisjon må du **ALLTID** se godt rundt bilen for å passe på at det ikke finnes fotgjengere eller objekter før du beveger bilen.
- Ytelsen for assistansesystem for unngåelse av kollisjon ved rygging kan variere under visse forhold. Hvis bilens hastighet er over 4 km/t, vil assistansesystemet for unngåelse av kollisjon ved rygging kun bistå for å unngå kollisjon når det registreres fotgjengere. Se deg alltid rundt og vær oppmerksom når du rygger med bilen.
- Enkelte objekter kanskje ikke registreres av de bakre ultralydsensorene på grunn av objektens avstand, størrelse eller materiale. Slike faktorer kan begrense sensorenes effektivitet.
- Assistansesystemet for unngåelse av kollisjon ved rygging kan kanskje ikke fungere som det skal eller slå inn unødvendig, avhengig av veiforhold og omgivelser.
- Ikke stol fullt ut på assistansesystem for unngåelse av kollisjon ved rygging. Ved å gjøre det, kan det føre til skade på kjøretøyet eller personskader.



## FORSIKTIG

- Det kan komme en lyd når hurtig bremsing forekommer for å forhindre kollisjon.
- Hvis andre varsellyder (f.eks. varsellyd for sikkerhetsbelte) allerede er generert, kan det hende at advarselen fra assistansesystemet for unngåelse av kollisjon ved rygging ikke utløses.
- Det kan hende at assistansesystemet for unngåelse av kollisjon ved rygging ikke vil fungere på riktig måte hvis støtfangeren er skadet, skiftet ut eller reparert.
- Assistansesystem for unngåelse av kollisjon ved rygging vil kanskje ikke fungere normalt hvis det er sterke elektromagnetiske forstyrrelser.
- Avspilling av lydanlegget på høyt volum kan hindre at personene i bilen hører varsellydene fra assistansesystemet for unngåelse av kollisjon ved rygging.
- Skru av assistansesystemet for unngåelse av kollisjon ved rygging når kjøretøyet taues vekk. Hvis kjøretøyet taues eller rygger, kan assistansesystemet for unngåelse av kollisjon ved rygging aktiveres når det oppdager det andre kjøretøyet.
- Det kan hende at bremsekontrollen ikke fungerer på riktig måte, avhengig av ESC-statusen (Elektronisk stabilitetskontroll).  
Det vil kun være et varsel når:
  - ESC-varsellampen (Elektronisk stabilitetskontroll) lyser
  - ESC (Elektronisk stabilitetskontroll) er koblet inn for en annen funksjon



## FORSIKTIG

Ta følgende forholdsregler for å opprettholde optimal ytelse for registreringssensoren:

- Hold alltid ryggekameraet og de bakre ultralydsensorene rene.
- Ikke bruk noe rensmiddel som inneholder syre eller alkaliske vaskemidler ved rengjøring av linsen til ryggekameraet. Bruk bare milde såper eller nøytrale vaskemidler, og skylt godt med vann.
- Ikke spyl ryggekameraet, de bakre ultralydsensorene eller området rundt med høytrykksspyler. Det kan føre til at ryggekameraet eller de bakre ultralydsensorene feiler.
- Ikke sett på fremmedlegemer som klistremerker eller kufangere i nærheten av ryggekameraet eller de bakre ultralydsensorene og unngå lakk eller maling på støtfangeren. Dette kan påvirke ytelsen til assistansesystemet for unngåelse av kollisjon ved rygging negativt.
- Ryggekameraet og de bakre ultralydsensorene må ikke demonteres eller påføres støt.
- Ikke slå i eller bruk kraft på ryggekameraet eller de bakre ultralydsensorene. Assistansesystemet for unngåelse av kollisjon ved rygging fungerer kanskje ikke skikkelig hvis ryggekameraet eller ultralydsensor(er) bak har blitt forskjøvet ut fra sin plassering med makt. Vi anbefaler at bilen kontrolleres hos en autorisert HYUNDAI-forhandler.



## Informasjon

Assistansesystemet for unngåelse av kollisjon ved rygging kan oppdage en fotgjenger eller gjenstand når:

- En fotgjenger står bak bilen.
- En stor hindring, slik som et kjøretøy, er parkert bak midten av din bil.

## FJERNSTYRT SMART PARKERINGSASSISTANSE (RSPA) (UTSTYRSAVHENGIG)

Den fjernstyrte parkeringsassistenten hjelper føreren til å parkere og kjøre ut av parkeringsplasser utenfra bilen ved å kontrollere rattet, farten på kjøretøyet og girspakene.

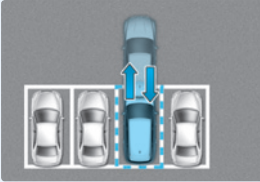
Funksjon	Beskrivelse
Fjernbetjening	<p>Fjernstyrt bevegelse forover/bakover</p>  <p>OJX1079037</p>

- Funksjonen for fjernstyrt bevegelse hjelper føreren til å kjøre forover eller bakover fra utsiden av bilen ved hjelp av smartnøkkelen.
- Når parkeringsassistenten er i funksjon, kommer også advarselssystemet for parkeringsavstand til å fungere. For mer informasjon, se "Overvåkningssystem for 360-graders visning (PDW)" delen i kapittel 7.

### Registreringssensor

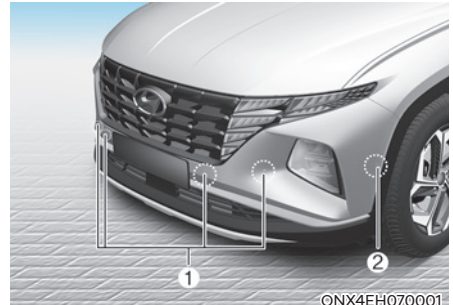

- [1] : Ultralydsensorer foran,  
 [2] : Ultralydsensorer foran,  
 [3] : Ultralydsensorer bak,  
 [4] : Ultralydsensorer bak

Se bildet over for nøyaktig plassering av registreringssensorene.





## FORSIKTIG

Ta følgende forholdsregler for å opprettholde optimal ytelse for registreringssensoren:

- Demonter aldri registreringssensoren eller sensorenheten eller påfør den noen form for skade.
- Hvis registreringssensorene trenger reparasjon, anbefaler vi at du får bilen kontrollert.
- Det kan oppstå funksjonsfeil i advarselssystemet for parkeringsavstand bakover hvis høyden på bilens støtfanger eller ultralydsensorinstallasjonen er modifisert eller skadet. Ethvert utstyr eller tilbehør som ikke er montert fra fabrikk kan også føre til forstyrrelser i sensorytelsen.
- Når det er frost på ultralydsensoren eller den er tildekket av snø, smuss eller vann, kan det hende at sensoren ikke fungerer før disse fremmedlegemene fjernes med en myk klut.
- Ikke skyv, skrap eller slå på ultralydsensoren. Dette kan føre til sensorskader.
- Ikke spyl ultralydsensorene eller området rundt med høytrykksspyler.

## Innstillinger for fjernstyrt smart parkeringsassistanse

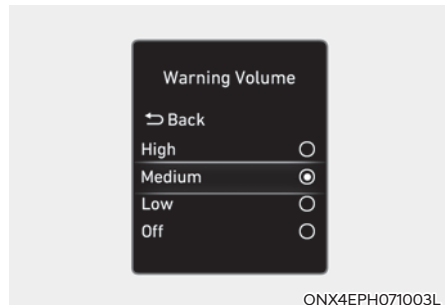

### Lydnivå for varsel

Med motoren på velger du 'Førerassistanse → Varselvolum' fra menyen Innstillinger for å endre volumet for advarsler til 'Høy', Medium', 'Lav' eller 'Av' for fjernstyrt smart parkeringsassistanse.

### Informasjon





Selv om 'Av' er valgt, vil imidlertid ikke volumet slås av, men i stedet høres ut som 'Lav'.

Hvis du endrer varselvolumet kan varselvolumet for andre systemer for førerassistanse endres.

## Bruk av fjernstyrt smart parkeringsassistanse

### Fjernstyrt smart parkeringsassistanse (RSPA)

Knapp for parkering/visning	Smartnøkkel
 <p data-bbox="471 624 575 639">ONX4070043</p>	 <p data-bbox="936 624 1040 639">OTM070220L</p>

Plassering	Navn	Symbol	Beskrivelse
Innsiden av kjøretøyet	Knapp for parkering/visning		<ul style="list-style-type: none"> <li>Trykk og hold inne knappen for parkering/visning for å skru på den fjernstyrte parkeringsassistansen. Advarselssystemet for parkeringsavstand forover/bakover kommer automatisk til å skrus på.</li> </ul>
	Knapp for parkeringssikkerhet		<ul style="list-style-type: none"> <li>Trykk på knappen for parkeringssikkerhet mens fjernstyrt smart parkeringsassistanse er i bruk for å avbryte funksjonen.</li> </ul>
Smartnøkkel	Fjernstartknapp		<ul style="list-style-type: none"> <li>Trykk på den fjernstyrte startknappen etter at døren er låst med motoren av for å fjernstyre startingen av motoren.</li> <li>Trykk på fjernstartknappen mens funksjonen for fjernbetjening er i drift for å avbryte funksjonen.</li> </ul>
	Foroverknapp		Når du bruker funksjonen for fjernbetjening, beveger kjøretøyet seg i knappens retning mens knappen er trykket inn.
	Knapp for bakover		

## Fjernbetjening

### Driftsrekkefølge

Fjernbetjeningen fungerer i følgende rekkefølge:

1. Gjør deg klar til å fjernstyre bevegelsen forover eller bakover.
2. Fjernstyrt bevegelse forover og bakover

### 1. Gjør deg klar til å fjernstyre bevegelsen forover eller bakover.

Det finnes to måter å betjene funksjonen for fjernbetjening på.



Metode (1) bruk av funksjonen til å skru av motoren

- (1) Med en viss avstand fra kjøretøyet kan du trykke på knappen for dørlåsen (P) på smartnøkkelen og låse alle dører.
- (2) Trykk og hold inne startknappen for fjernstyring (P<sub>HOLD</sub>) innen 4 sekunder etter at motoren har startet.

- For mer informasjon om hvordan du kan starte motoren, se 'fjernstyring av starting' delen i kapittel 6.

## i Informasjon

Hvis kjøretøyet har blitt startet på avstand og har stått parkert i kaldt vær i en lang periode, kan funksjonen for fjernstyrt bevegelse bli forsinket, avhengig av tilstanden til motoren.

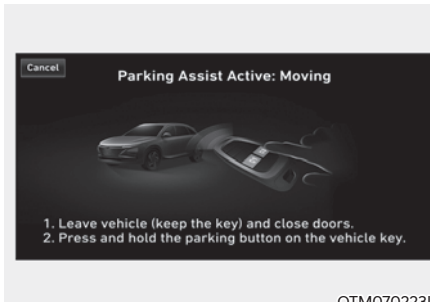
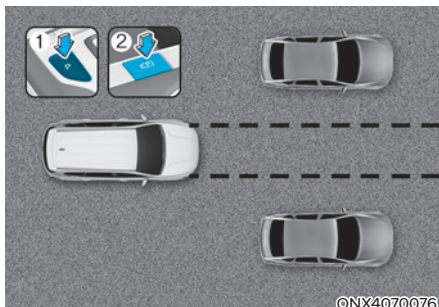

Metode (2) bruk av funksjonen til å skru av motoren

- (1) Parker kjøretøyet foran den plassen der du vil bruke funksjonen for fjernbetjening, og sett giret i P (Parkering).
- (2) Trykk på og hold inne knappen for parkering/visning (P) for å skru på knappen for den fjernstyrte parkeringsassistansen. En melding om 'under fjernstyringskontroll' kommer til å vises på skjermen for infotainmentsystemet.
- (3) Gå ut av kjøretøyet med smartnøkkelen og lukk alle dører.

- "Godta" må velges på infotainmentsystemskjermen og infotainmentsystemet må fungere korrekt for at du skal kunne bruke funksjonen for fjernbetjening.

## 2. Fjernstyrt bevegelse forover og bakover

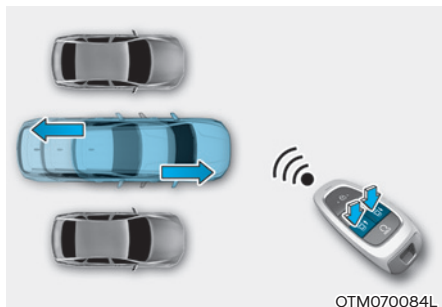

- (1) Trykk på hold inne knappen for å kjøre bilen forover (HOLD) eller bakover (HOLD) på smartnøkkelen. Fjernstyringsassistenten kommer automatisk til å kontrollere rattet, farten på kjøretøyet og girskift. Kjøretøyet kommer til å bevege seg i den retningen knappen har blitt trykt.
- (2) Hvis du ikke holder inne knappen for forover (HOLD) eller bakover (HOLD) når funksjonen for fjernbetjening er i drift, vil bilen stoppe og systemkontrollen settes på pause. Funksjonen kommer til å fungere igjen når knappen har blitt trykt på og holdt inne igjen.
- (3) Når kjøretøyet når destinasjonen, slipper du opp knappen for forover/bakover på smartnøkkelen.

- (4) Når føreren går inn i bilen med smartnøkkelen, kommer det opp en melding som informerer føreren om at funksjonen for fjernbetjening er fullført på skjermen for infotainmentsystemet, og motoren vil fortsatt være på.

Når fjernstartknappen (HOLD) trykkes på smartnøkkelen fra utsiden av bilen, vises det dessuten en melding som informerer føreren om at funksjonen for fjernbetjening er fullført, og motoren slås av.

- Sjekk at alle smartnøkler er utenfor kjøretøyet når du bruker funksjonen for fjernbetjening.
- Funksjonen for fjernbetjening fungerer bare når smartnøkkelen er innenfor 4 m fra bilen. Hvis bilen ikke beveger seg selv om knappen for forover (HOLD) eller bakover (HOLD) blir trykket inn på smartnøkkelen, må du kontrollere avstanden til bilen og trykke på knappen igjen.
- Oppdagelsesavstanden til smartnøkkelen kan variere avhengig av området rundt som kan bli påvirket av elementer slik som elektrisitetstårn, kringkastningsstasjon, osv.
- Når du kjører framover ved å ta i bruk denne metoden (1), blir det gjenkjent som en utgangssituasjon, og kjøretøyet beveger seg 4 m for å sjekke om det er fotgjengere, dyr eller gjenstander rundt kjøretøyet. Etter at det har blitt godkjent, kan rattet bli kontrollert i tilfeller som har blitt vist.

- Når du kjører framover ved å bruke metode (2), blir det gjenkjent som en parkeringssituasjon, og kommer til å umiddelbart kontrollere rattet vedrørende tilstandene framover når en kjører inn i parkeringsområdet eller styrer kjøretøyet. Men, funksjonen kan bli redusert avhengig av fotgjengere, dyr, form på gjenstander, miljøer, osv rundt kjøretøyet.
- For ekstern bevegelse bakover vil både metode (1) og (2) innrette rattet først, for deretter å bevege kjøretøyet i en rett linje bakover.
- Når kjøringen forover eller bakover er fullført, kommer kjøretøyet automatisk til å skifte til P (Parkerings) og aktivere EPB (Elektronisk parkeringsbremse).



### FORSIKTIG

- Når du bruker funksjonen for fjernbetjening, må du sørge for at alle passasjerer har gått ut av bilen.
- Hvis batteriet til kjøretøyet er utladet eller fjernstyrt smart parkeringsassistanse ikke fungerer når bilen er parkert på en smal parkeringsplass, fungerer ikke funksjonen for fjernbetjening. Parker alltid bilen din i et område som er vidt nok for at du skal kunne komme inn og ut av bilen din.
- Vær oppmerksom på at avhengig av parkeringsplassen kan det hende at du ikke vil kunne kjøre ut fra en plass som du har kjørt inn i ved hjelp av funksjonen for fjernbetjening.
- Etter at du har parkert, kan det være at miljøet rundt kan endre seg som følge av bevegelsene til kjøretøyene rundt. Hvis dette skjer, kan det hende at den fjernstyrte funksjonen ikke fungerer.
- Før du forlater bilen, må du lukke alle vinduer og soltak og sørge for at motoren er av og at alle dører er låst.

## Driftsstatus for funksjonen for fjernbetjening

Driftsstatus	Smartnøkkel LED	Varselbryter
Under kontroll	Det grønne LED-lyset blinker hele tiden	-
Pause	Det røde LED-lyset blinker hele tiden	Blinker
Av	Et rødt LED-lyset lyser for 4 sekunder og skrur deretter av	Blinker 3 ganger for deretter å skrur av
Fullført	Et grønn LED-lyset lyser for 4 sekunder og skrur deretter av	Blinker 1 gang for deretter å skrur av

- \* Funksjonsstatusen til varsellyset kan kanskje ikke være gjeldende avhengig av retningslinjene i ditt hjemland.
- \* Hvis smartnøkkelen ikke er innenfor rekkevidde til bilen (omlag 4 m), kan det være at LED-lyset på smartnøkkelen ikke lyser opp eller blinker. Bruk smartnøkkelen innenfor dens driftsrekkevidde.

## Slik slår du av funksjonen for fjernbetjening når den er i drift

- Trykk på parkeringsvisningsknappen (P) når skjermen til infotainmentsystemet viser vei ved å bruke metode 2.
- Trykk på parkeringsvisningsknappen når skjermen til infotainmentsystemet viser vei ved å bruke metode 2.
- Trykk på parkeringssikkerhetsknappen (P) eller velg 'Avlys' på skjermen på infotainmentsystemet.
- Trykk på fjernstartknappen (HOLD) på smartnøkkelen mens bilen styres av funksjonen for fjernstyrt bevegelse. Fjernstyringsoperasjonen slås av. Nå kommer motoren til å slås av.
- Få på kjøretøyet med smartnøkkelen. Fjernstyringsoperasjonen slås av. Nå kommer motoren forbli på.

## Funksjonen blir satt på pause i de følgende tilfellene:

- Det er en fotgjenger, et dyr eller en gjenstand i retningen som bilen kjører.
- Døren eller bakluken er åpen
- Knappen for å kjøre forover (P) eller bakover (P) trykkes ikke inn kontinuerlig
- Det å trykke på flere knapper samtidig på smartnøkkelen
- Smartnøkkelen befinner seg ikke innenfor 4 m fra kjøretøyet.
- Knappen til en annen smartnøkkel har blitt trykt på i tillegg til den gjeldende smartnøkkelen
- Assistansesystemet for unngåelse av blindsonekollisjon eller assistansesystemet for unngåelse av krysstrafikkollisjon ved rygging fungerer når bilen styres i retning bakover.

- Kjøretøyet beveger seg 7 m når det trykkes på smartnøkkelen med funksjonen for fjernbetjening aktivert (maksimal kjøreavstand per tastetrykk)

Når funksjonen for fjernbetjening settes på pause, stopper kjøretøyet. Systemet kommer til å fungere igjen viss forhindringene forsvinner.

### **Bruken av funksjonen blir avbrutt i de følgende tilfellene:**

- Rattet styres
  - Giret er skiftet mens kjøretøyet er i bevegelse
  - EPB blir tatt i bruk når kjøretøyet er i bevegelse
  - Panseret åpnes.
  - Bremsepedalen eller gasspedalen trås inn.
  - Når bremsepedalen trykkes ned mens førerdøren er åpen og smartnøkkelen er utenfor bilen
  - Når det skjer rask akselerasjon
  - Kjøretøyet kommer utfor en skrens
  - Hjulet står fast pga en hindring og kan ikke røres
  - Det er fotgjengere, dyr eller gjenstander framme og bak kjøretøyet på samme tid
- Ca. 3 minutter og 50 sekunder har gått etter at funksjonen for fjernbetjening ble aktivert
  - Når en vei heller mer enn driftsrekkevidden
  - Funksjonen har stoppet i mer enn 1 minutt
  - Kjøretøyet totale kjøredistanse har overskredet 14 m etter at funksjonen for fjernbetjening ble aktivert
  - Når ratt, girskift, brems og kjørekontroller ikke fungerer på riktig måte
  - Det er problemer med smartnøkkelen eller smartnøkkelbatteriet er lavt
  - ABS, TCS eller ESC systemene fungerer på grunn av glatte veier
  - Tyverialarmen har gått av

Når funksjonen for fjernbetjening avbrytes, kommer kjøretøyet automatisk til å stoppe, og deretter kan du endre gir til P (Parkering) og aktivere EPB (Elektronisk parkeringsbrems).

## Funksjonsfeil og begrensninger for fjernstyrt smart parkeringsassistanse

### Funksjonsfeil for fjernstyrt smart parkeringsassistanse

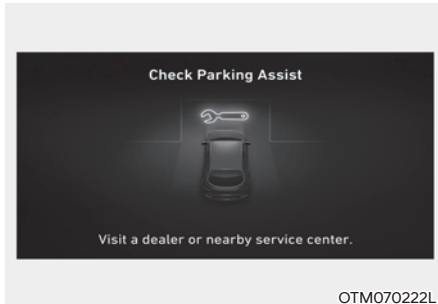

#### Kontroll av fjernstyrt smart parkeringsassistanse

Når den fjernstyrte parkeringsassistansen ikke fungerer skikkelig, kommer en advarselmelding til å komme på skjermen for infotainmentsystemet. Hvis meldingen vises, må du avslutte bruken av fjernstyrt smart parkeringsassistanse, og vi anbefaler at du får bilen kontrollert hos en autorisert HYUNDAI-forhandler.

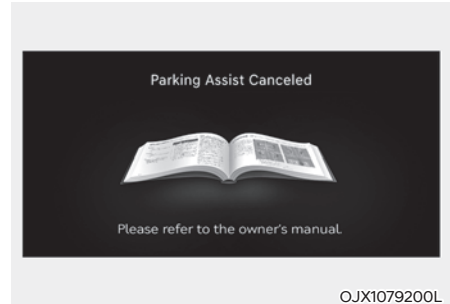

#### Fjernstyrt smart parkeringsassistanse avbrutt

Når fjernstyrt parkeringsassistanse er i drift, kan funksjonen avbrytes, og en varselmelding om "parkeringsassistansen er avlyst" kan vises uavhengig av om bilen står parkert eller ikke. Andre meldinger kan vises avhengig av situasjonene. Følg de oppgitte instruksjonene når du parkerer bilen ved hjelp av smart parkeringsassistanse. Se alltid rundt deg og vær oppmerksom når du bruker fjernstyrt smart parkeringsassistanse.



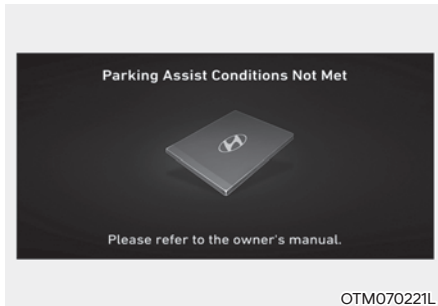

### Ventemodus for fjernstyrt smart parkeringsassistanse

Når 'tilstandene er ikke møtt' meldingen vises, og parkeringsvisningsknappen (P) har blitt holdt inne og trykt på, er den fjernstyrte parkeringsassistansen på pause. Etter en stund kan du trykke på og holde inne knappen for parkering/visning (P) igjen for å se om fjernstyrt smart parkeringsassistanse fungerer.

Meldingen vises når smartnøkkelens batteri er lavt. Sjekk batterinivået til smartnøkkelen

### Begrensninger for fjernstyrt smart parkeringsassistanse

I de følgende tilstandene, kan den fjernstyrte parkeringsassistansen skrus av. Parker eller gå ut av kjøretøyet manuelt hvis nødvendig

- En gjenstand er festet til rattet
- Kjøretøyet har en kjetting, reservehjul eller hjul med ulike størrelser
- Dekktrykk er lavere eller høyere enn standard dekktrykk
- Kjøretøyet ditt har last som er lengre eller videre enn kjøretøyet ditt eller traileren som er bundet fast til kjøretøyet ditt.
- Når det har oppstått problemer med hjulinnstillingen.
- Når bilen heller mye til den ene siden.
- Bilen din er utstyrt med en trailer hitch
- Når registreringskiltet monteres på annet sted enn det originale
- Når det er en person, et dyr eller et objekt over eller under der en ultralydsensor er plassert når fjernstyrt parkeringsassistanse er aktivert
- Når parkeringsplassen er buet eller diagonal
- Når det finnes en hindring som for eksempel en person, et dyr eller en gjenstand (søppelkasse, sykkel, motorsykkel, handlevogn, smal søyle e.l.) i nærheten av parkeringsplassen.

- Når det finnes en rund eller smal søyle eller en søyle med gjenstander rundt, f.eks. et brannslukningsapparat.
- Veien er humpete (fartsdumper osv)
- Veien er glatt
- Parkeringsplassen er nærme et annet kjøretøy med høyere tyngde eller er større sånn som en lastebil, osv.
- Parkeringsplassen er opptatt
- I sterk vind.
- Bruk av fjernstyrt smart parkeringsassistanse på ujevne veier, grusveier, busker, osv.
- Funksjonen til ultralydsensoren er påvirket av ekstremt varmt eller kaldt vær
- Ultralydsensoren er dekket av snø eller vann
- En gjenstand som utstråler ultrafiolette bølger er i nærheten
- En trådløs enhet med en overføringsfunksjon brukes nær ultralydsensorene
- Kjøretøyet ditt er påvirket av et annet kjøretøy som har et advarselssystem for parkeringsavstand
- Når sensoren har feil posisjon på grunn av sammenstøt mot støtfangeren.
- Når ultralydsensoren ikke kan registrere følgende objekter
  - Tynne eller smale objekter som tau, kjettinger eller små stolper
  - Objekter som er kortere enn 100 cm og smalere enn 14 cm i diameter
  - Objekter som har en tendens til å absorbere sensorfrekvens, for eksempel klær, svampaktige materialer eller snø.
  - Et smalt objekt som for eksempel hjørnet på en firkantet søyle
  - Når det er en person, et dyr eller et objekt i nærheten av ultralydsensoren

Vær oppmerksom på at fjernstyrt smart parkeringsassistanse kanskje ikke vil fungere på riktig måte under følgende omstendigheter:

- Parkering i hellinger

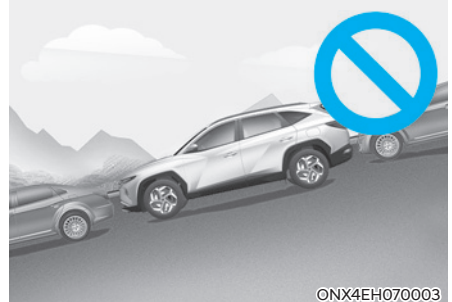

Parker manuelt når du parkerer i hellinger

- Parkering på ujevn vei



Det kan være at den fjernstyrte parkeringsassistansen avlyses når kjøretøyet glipper, eller når bilen ikke kan bevege seg pga veitilstander som humper eller steiner.

- Parkering bak en lastebil

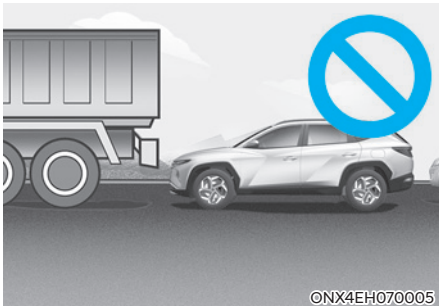

Ikke bruk den fjernstyrte parkeringsassistenten rundt kjøretøy med høyere vekt, som for eksempel en buss, lastebil, osv. Dette kan føre til en ulykke.

- Parkering nær en stolpe

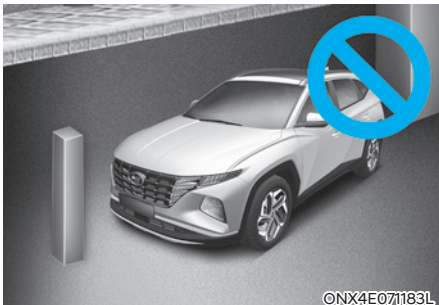

Ytelsen til den fjernstyrte smarte parkeringsassistenten kan reduseres, eller du kan kolliderer mot en hindring, hvis det finnes en smal gjenstand, en rund eller firkantet søyle eller en søyle med gjenstander rundt, f.eks. et brannslukningsapparat, i nærheten av parkeringsplassen. Føreren bør parkere bilen manuelt.

- Parkering i en parkeringsplass med et kjøretøy kun på den ene siden

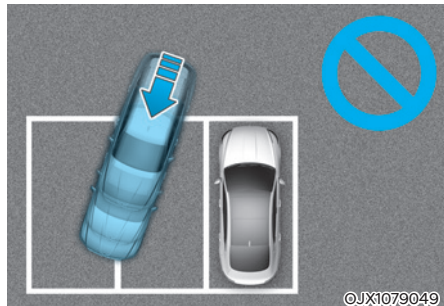

Når den fjernstyrte parkeringsassistenten blir brukt, kan parkering i en parkeringsplass med et kjøretøy kun på den ene siden, kan kjøretøyet ditt krysse parkeringsplassen for å unngå det parkerte kjøretøyet.

- Parkere diagonalt

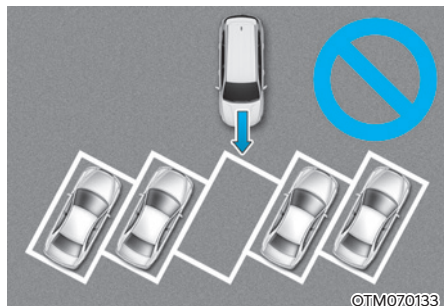

Den fjernstyrte parkeringsassistenten kan ikke brukes i diagonal parkering. Selv om det ville ha vært mulig for kjøretøyet ditt å kjøre inn på parkeringsplassen, bør du ikke bruke funksjonen ettersom den ikke vil fungere på riktig måte.

- Parkering på snø



Snø kan forstyrre sensorene eller systemet kan kanselleres hvis veien er glatt ved parkering.

## ADVARSEL

Ta følgende forholdsregler når du bruker fjernstyrt smart parkeringsassistanse:

- Føreren er ansvarlig for sikker parkering og utkjøring under bruk av fjernstyrt smart parkeringsassistanse.
- Ved bruk av fjernstyrt smart parkeringsassistanse må du av sikkerhetshensyn holde avstand fra bilens kjøretretning.
- Se alltid rundt deg når du bruker den fjernstyrte parkeringsassistansen. Det kan være at du kolliderer med fotgjengere, dyr, eller gjenstander hvis de kommer nærme sensoren eller er i bilens blindsoner.
- Det kan skje en kollisjon hvis en person, et dyr eller et objekt plutselig nærmer seg bilen under bruk av fjernstyrt smart parkeringsassistanse.
- Ikke bruk systemet for fjernstyrt smart parkeringsassistanse hvis du er påvirket av alkohol eller rusmidler.
- Ikke la barn eller andre personer bruke smartnøkkelen.
- Hvis den fjernstyrte parkeringsassistansen er brukt sammenhengende for en lang periode, kan det påvirke funksjonen til systemet.
- Systemet for fjernstyrt smart parkeringsassistanse fungerer kanskje ikke som normalt hvis bilen trenger justering av hjulinnstillingen. Vi anbefaler at du får bilen kontrollert hos en autorisert HYUNDAI-forhandler.
- Det kan komme lyd når du bremser med den fjernstyrte parkeringsassistansen eller når bremsepedalen trykkes ned av føreren.
- Det kan være at den fjernstyrte parkeringsassistansen tar i bruk bremsene plutselig for å forhindre kollisjon.
- Bruk fjernstyrt smart parkeringsassistanse bare på parkeringsplasser som er store nok til at kjøretøyet kan bevege seg på en trygg måte.

## **MERK**

- Hvis den tredje varsellyden (kontinuerlig lyd) fra advarselssystemet for parkeringsavstand forover/bakover lager lyd mens den fjernstyrte smarte parkeringsassistansen er i bruk, betyr det at den registrerte hindringen befinner seg i nærheten av kjøretøyet ditt. Nå kan det være at den fjernstyrte parkeringsassistansen slutter å fungere. Sørg for at det ikke er noen fotgjengere, dyr eller gjenstander rundt kjøretøyet.
- Avhengig av bremsefunksjonen, kan det være at et stopplys kommer på når kjøretøyet er i bevegelse.

## SAMSVARERKLÆRING (UTSTYRSAVHENGIG)

### Frontradar

Radiofrekvenskomponentene (Frontradar) samsvarer med:

- For Taiwan

#### 第十二條

經型式認證合格之低功率射頻電機，非經許可，公司、商號或使用者均不得擅自變更頻率、加大功率或變更原設計之特性及功能。

#### 第十四條

低功率射頻電機之使用不得影響飛航安全及干擾合法通信；經發現有干擾現象時，應立即停用，並改善至無干擾時方得繼續使用。

前項合法通信，指依電信法規定作業之無線電通信。低功率射頻電機須忍受合法通信或工業、科學及醫療用電波輻射性電機設備之干擾。

OANATEL255

- For Thailand



เครื่องวิทยุคมนาคมนี้ ได้รับยกเว้น ไม่ต้องได้รับใบอนุญาตให้มี ใช้ซึ่งเครื่องวิทยุคมนาคมหรือตั้งสถานีวิทยุคมนาคมตามประกาศ กสทช. เรื่อง เครื่องวิทยุคมนาคม และสถานีวิทยุคมนาคมที่ได้รับยกเว้นไม่ต้องได้รับใบอนุญาตวิทยุคมนาคม ตามพระราชบัญญัติวิทยุคมนาคม พ.ศ. 2498



nabp. | โทรคมนาคม  
กำกับดูแลเพื่อประชาชน  
Call Center 1200 (Inwif5)

OANATEL257

- For Indonesia

66717/SDPPI/2020  
11274



Peringatan: Peringatan perubahan spesifikasi yang dapat menimbulkan gangguan jika spesifikasi yang tertera di bagian belakang tidak diperhatikan.

OANATEL258

- For Malaysia



MCMC  
CIDF16000007

OANATEL259

- For Singapore

Complies with  
IMDA Standards  
DA105282

OANATEL260

## - For Europa

Trade mark or Trade name : Hyundai Mobis  
 203, Teheran-ro, Gangnam-gu, Seoul, 06141,  
 Republic of Korea  
 Frequency : 76-77 GHz  
 Max EIRP (Peak):  
 - Long Distance: 35.32 dBm  
 - Short Distance : 28.97 dBm

The antenna(s) must be installed such that a minimum separation distance of at least 20 cm is maintained between the radiator (antenna) and all persons at all times. This device must not be co-located or operating in conjunction with any other antenna or transmitter.

Hereby, Hyundai Mobis Co.,Ltd declares that the radio equipment type MAR320 is in compliance with Directive 2014/53/EU. The full text of the EU declaration of conformity is available at the following internet address:  
[http://www.mobis.co.kr/upload/CE/MOBIS\\_MAR320\\_Radar.pdf](http://www.mobis.co.kr/upload/CE/MOBIS_MAR320_Radar.pdf)

OANATEL261

## - For Moldova



OANATEL263

## - For Ukraina



UARF: 3MOBSR320

Hyundai Mobis Co.,TOB  
 Гангнам-гу 203, Тегеран-ро Сеул 06141  
 Республика Корея  
 UNIT ASSY-FR RADAR  
 MAR320  
 Частотний діапазон: 76 – 77 ГГц  
 Потужність передачі: 35.32 дБм (макс.)  
 EIRP, 28.97 дБм (макс.) EIRP

справжнім Hyundai Mobis Co.,TOB  
 заявляє, що тип радіообладнання  
 MAR320 відповідає Технічному  
 регламенту радіообладнання;  
 повний текст декларації про  
 відповідність доступний на вебсайті  
 за такою адресою:  
[http://www.mobis.co.kr/upload/CE/MOBIS\\_MAR320\\_Radar.pdf](http://www.mobis.co.kr/upload/CE/MOBIS_MAR320_Radar.pdf)

OANATEL262

## - For Jordan

Hyundai Mobis Co.,Ltd  
 UNIT ASSY-FR RADAR  
 MAR320

OANATEL264

## - For De forente arabiske emirater



OANATEL265

## - For Ghana

NCA Approved: SRO-1M-7E4-X0F

OANATEL266

- For Serbia



- For Republikken Sør-Afrika



- For Zambia



- For Nigeria

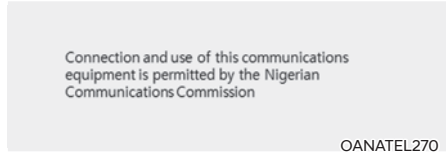

- For Marokko



- For Russland



- For Oman



- For Israel

הודעה מיוחדת להקמת המודרן

א. הימיוש במסגרת הודעה זו על בסיס "אשכול" ומסגרת הפעולה האלוטית.  
 כלומר - לא ניתן להפעיל וללא הפיקע להעביר את אחריות הפעולה כדין.  
 ב. אין "בעלת הבית" לשימוש נוסף של המודע בלבד. המודע נוסף מרשיון הפעולה אלוטית.  
 ג. מודע "אשכול" בלבד, ללא מודע נוסף מודע. המודע.

א. אמור להחליף את האמנה המקורית של המפעיל, ולא לעשות בו כל שינוי נוסף אחר.

שם המודע רישום המסמך: עוד לרוב - רדור  
 שם היצרן: Hyundai Mobis - יונדאי מוביס  
 שם היצרן והמכונה: למוכר בע"מ  
 רחוב: עמל 20  
 פארק אפק, רחוב העין  
 סניף: 48092  
 שם דוג: MAR320  
 ארץ מוצר: קוריאה

**הודעה בסיסית MANCO Hyundai Mobis**

אין לפעול ללא כללי הבטיחות הבאים

אין לפעול את המודע, במקרה של בעיה כלשהי, אף לנסות למעבדה הישירה הקרובה.

אין להרחיק את המודע ממחלים.

במקרה של ריח מודע, רעשים שמקורם במודע, אין לתקן מידית במקרה אספקה  
 ולנסות למעבדה ישירות.

**אזהרה:**  
 אין להקצין את האמנה כך שתחול מרות המודע מימסיל של לפחות 20 יום בין האמנה לכל האשמים בכל עת.

OANATEL274

- For Brasil

  
 03189-20-04902

Este equipamento não tem direito à proteção  
 contra interferência prejudicial e não pode  
 causar interferência em sistemas devidamente  
 autorizados.

OANATEL277

- For Mexico

IFETEL: RLVHYMA20-0936

"La operación de este equipo está sujeta a las siguientes dos condiciones:  
 (1) es posible que este equipo o dispositivo no cause interferencia perjudicial y (2) este equipo o dispositivo debe aceptar cualquier interferencia, incluyendo la que pueda causar su operación no deseada."

OANATEL278

- For Paraguay

  
**CONATEL**  
 NR: 2020-03-I-  
 0186  
 Hyundai Mobis Co.,Ltd  
 MAR320  
 Hyundai Mobis

OANATEL279

- For Mauritania

AGREE PAR L'ARE MAURITANIE  
 Numéro d'agrément : 0811/ARE/2020  
 Date d'agrément : 17/06/2020

OANATEL280



- For Kina

车辆驾驶辅助雷达系统型号: MAR320  
执行标准: 信部无[2005]423号  
频率范围: 76-77 GHz  
发射功率: ≤55dBm (EIRP)  
天线类型: 集成型微带贴片阵列天线  
用户控制: 不可  
使用温度: +22.8 °C  
电压: DC 12.0 V

不得擅自更改发射频率、加发射功率(包括额外加装射频功率放大器), 不得擅自外接天线或改用其它发射天线

使用时不得对各种合法的无线电通信业务产生有害干扰; 一旦发现有害干扰现象时, 应立即停止使用, 并采取消除措施消除干扰后方可继续使用

使用微功率无线电设备, 必须耐受各种无线电业务的干扰或工业、科学及医疗应用设备的辐射干扰

机场等的电磁环境保护区域内使用微功率设备, 应当遵守电磁环境保护及相关行业主管部门的规定

OANATEL281

- For Argentina



OANATEL282

## Hjørneradar bak

Radiofrekvenskomponentene (Hjørneradar bak) samsvarer med:

- For Taiwan

電信法第 48 條, 低功率電波輻射性電機管理辦法

第十二條

經型式認證合格之低功率射頻電機, 非經許可, 公司、商號或使用者均不得擅自變更頻率、加大功率或變更原設計之特性及功能。

第十四條

低功率射頻電機之使用不得影響飛航安全及干擾合法通信; 經發現有干擾現象時, 應立即停用, 並改善至無干擾時方得繼續使用。

前項合法通信, 指依電信法規定作業之無線電通信。低功率射頻電機須忍受合法通信或工業、科學及醫療用電波輻射性電機設備之干擾。

OANATEL069

- Thailand

The image shows a regulatory notice from the National Broadcasting and Telecommunications Commission (NBTC) of Thailand. At the top is the NBTC logo, which features a stylized bird (Garuda) above the word 'nbtc.'. Below the logo, the text in Thai states that the device (RAMATEL H-24691) does not require a license, provided it complies with the technical standards of the Ministry of Digital Policy and Communications. It also mentions that the device must comply with the Royal Decree on the Management of Radio Frequency Spectrum, B.E. 2498. At the bottom, there is a QR code and the contact information for the NBTC Call Center (1200).

OANATEL111

- For Indonesia



OANATEL070

- For Malaysia



OANATEL057

- For Singapore



OANATEL068

- Europa

Trade mark or Trade name : Hyundai Mobis  
203, Teheran-ro, Gangnam-gu, Seoul, 06141, Republic of Korea  
Frequency : 76-77 GHz  
Max EIRP(Peak) :  
Normal Resolution 28.17 dBm  
High Resolution : 29.18 dBm

The antenna(s) must be installed such that a minimum separation distance of at least 20 cm is maintained between the radiator (antenna) and all persons at all times. This device must not be co-located or operating in conjunction with any other antenna or transmitter.

Hereby, Hyundai Mobis Co.,Ltd declares that the radio equipment type MAR120 is in compliance with Directive 2014/53/EU.

The full text of the EU declaration of conformity is available at the following internet address: [http://www.mobis.co.kr/upload/CE/MOBIS\\_MAR120\\_Radar.pdf](http://www.mobis.co.kr/upload/CE/MOBIS_MAR120_Radar.pdf)

OANATEL112

- For Ukraina

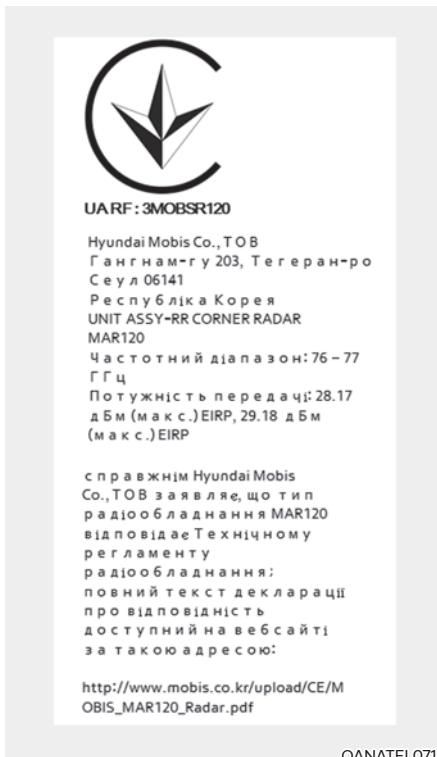

OANATEL071

- Moldova

Prin prezenta, Hyundai Mobis Co.,Ltd. declară că tipul de echipamente radio MAR120 este în conformitate cu Reglementarea tehnică „Punerea la dispoziție pe piață a echipamentelor radio”. Textul integral al declarației de conformitate este disponibil la următoarea adresă de Internet:

[http://www.mobis.co.kr/upload/CE/MOBIS\\_MAR120\\_Radar.pdf](http://www.mobis.co.kr/upload/CE/MOBIS_MAR120_Radar.pdf)

OANATEL369

- Serbia og Montenegro



OANATEL083

- Jordan

Hyundai Mobis Co.,Ltd  
UNIT ASSY-RR CORNER RADAR  
MAR120

OANATEL080

- Zambia



OANATEL075

- De forente arabiske emirater

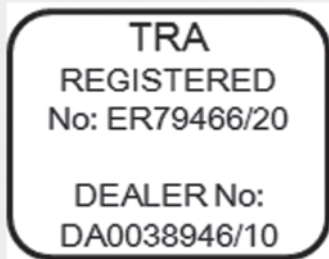

OANATEL079

- Nigeria

Connection and use of this communications equipment is permitted by the Nigerian Communications Commission

OANATEL076

- Ghana

NCA Approved: SRO-1M-7E4-X46

OANATEL072

- Marokko

AGREE PAR L' ANRT MAROC  
Numéro d'agrément : MR 22267 ANRT 2020  
Date d'agrément : 06/03/2020

OANATEL077

- Republikken Sør-Afrika



OANATEL081

- Russland



OANATEL078

- Oman

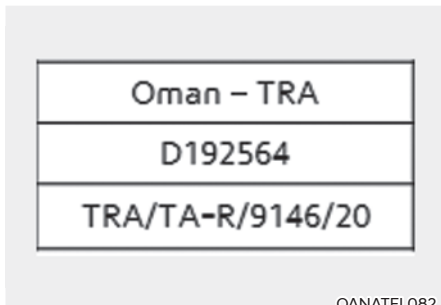

OANATEL082

- Israel

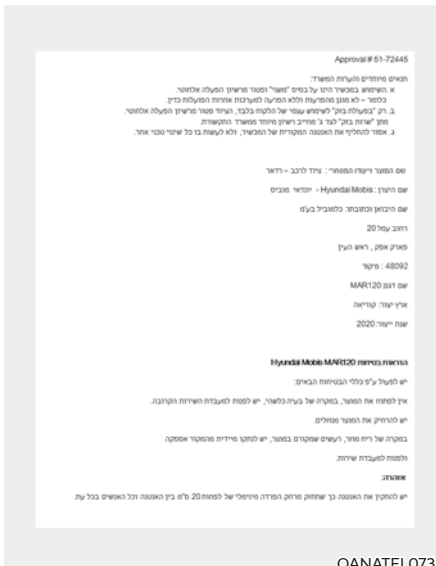

OANATEL073



# 8. Nødsituasjoner

Varselblinklys.....	8-3
Ved nødtilfelle under kjøring.....	8-3
Hvis bilen stopper under kjøring.....	8-3
Hvis motoren stanser ved et veiskille eller kryss.....	8-3
Hvis du har et flatt dekk mens du kjører.....	8-4
Hvis bilen ikke er klar til start.....	8-4
Hvis 12-voltsbatteriet utlades.....	8-5
Før du bruker hjelpestart.....	8-5
Starte med startkabler.....	8-6
Hvis motoren overopphetes.....	8-8
Overvåkningssystem for dekktrykk (TPMS).....	8-10
Kontrollere dekktrykk.....	8-10
Overvåkningssystem for dekktrykk.....	8-11
Varsellampe for lavt dekktrykk.....	8-12
Posisjonslampe for lavt dekktrykk og varsellampe for lavt dekktrykk.....	8-12
Feilfunksjonsindikator, dekktrykk TPMS (Tire Pressure Monitoring System).....	8-13
Skifte et hjul med TPMS.....	8-13
Hvis du punkterer (med reservehjul).....	8-15
Jekk og verktøy.....	8-15
Skifte dekk.....	8-16
Jekketikett.....	8-21
EF-samsvarserklæring for jekk.....	8-22

Hvis du har et punktert dekk (med punkteringssett) .....	8-23
Introduksjon.....	8-23
Merknader for sikker bruk av Tire Mobility Kit (TMK) .....	8-24
Komponenter i punkteringssettet.....	8-25
Bruke Tire Mobility Kit (dekkreparasjonssettet) .....	8-26
Sjekk lufttrykket.....	8-29
Tauing .....	8-31
Bergingstjeneste .....	8-31
Avtagbar tauekrok.....	8-32
Nødtauing.....	8-33
Nødutstyr .....	8-35
Brannslukningsapparat.....	8-35
Førstehjelpssett .....	8-35
Varseltrekant.....	8-35
Dekktrykksmåler .....	8-35
Pan-europeisk eCall-system (for Europa) .....	8-36
Informasjon om databehandling (for Europa).....	8-38
Pan-europeisk eCall-system (for Europa).....	8-39

## VARSELBLINKLYS

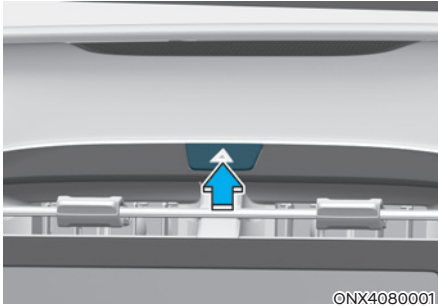

©NX4080001

Nødblinklyset fungerer som en advarsel til andre bilister om å utvise forsiktighet når de nærmer seg eller kjører forbi bilen din.

Det bør brukes når nødreparasjon utføres eller bilen er stoppet i veikanten.

Du slår nødblinklyset på eller av ved å trykke på knappen for nødblinklys mens tenningsbryteren er i en hvilken som helst stilling. Knappen befinner seg på midtpanelet på dashbordet. Alle blinklys blinker samtidig.

- Nødblinklysene virker uavhengig av om bilen er i KLAR-modus eller ikke.
- Blinklysene fungerer ikke når varselblinklyset er satt til PÅ.

## VED NØDSTILFELLE UNDER KJØRING

### Hvis bilen stopper under kjøring

- Senk farten gradvis, hold en rett kurs. Beveg deg forsiktig av veien til et trygt sted.
- Slå på nødblinklysene.
- Forsøk å starte motoren igjen. Hvis bilen ikke starter, anbefaler vi at du kontakter en autorisert HYUNDAI-forhandler.

### Hvis motoren stanser ved et veikryss eller veiskille eller kryss

Hvis motoren stopper i et veikryss eller jernbaneovergang, setter du girspaken i N (Nøytral)-stilling og skyver bilen til et sikkert sted hvis det er trygt å gjøre dette.



### Hvis du har et flatt dekk mens du kjører

Hvis du punkterer under kjøring:

- Ta foten vekk fra gasspedalen, og la bilen senke farten mens du holder en rett kurs fremover. Ikke brems plutselig eller prøv å kjøre ut av veien, da dette kan føre til at du mister kontroll over bilen, noe som kan føre til en ulykke. Når bilen har senket farten til en trygg hastighet, brems du forsiktig og kjører ut på veiskulderen. Kjør så langt ut av veien som mulig, og parker på et fast og jevnt underlag. Hvis du er på en delt motorvei, må du ikke parkere i midtfeltet mellom de to kjørefeltene.
- Når bilen er stoppet, trykk på nødblinklys-knappen, flytt girspaken til P (Parkering), sett på parkeringsbremsen, og sett tenningsbryteren i av-stillingen, LOCK/OFF.
- La alle passasjerer gå ut av bilen. Pass på at alle går ut på den siden av bilen som vender bort fra trafikken.
- Følg anvisningene senere i dette kapittelet når du skal skifte et flatt hjul.

### HVIS BILEN IKKE ER KLAR TIL START

- Kontroller at girvelgeren er i P (Parkering). Bilen starter kun når girspaken står i P (Parkering).
- Denne bilen har ikke et vanlig 12 V-batteri som må skiftes med jevne mellomrom. Det er av litium-ionpolymertype integrert i HEV-høyspenningsbatteriet. Bilen har et beskyttelsessystem for 12 V-batteriet som forhindrer at bilen trekker strøm fra batteriet når det nesten er flatt. Dersom bilen ikke vil starte, kan du først prøve å trykke på tilbakestillingsbryteren for 12 V-batteriet (til venstre for rattet i nærheten av bryteren for åpning av drivstofflokket) for å koble til 12 V-batteriet igjen, men du må starte bilen innen 15 sekunder etter å ha trykket på tilbakestillingsknappen for 12 V-batteriet. Etter å ha startet bilen (-indikator PÅ) lader du 12 V-batteriet helt ved å la den stå stille i KLAR-modus og/eller kjøre den i til sammen 30 minutter.
- Kontroller drivstoffnivået og fyll drivstoff hvis nødvendig.

Hvis bilen fremdeles ikke vil starte, anbefaler vi at du ringer en autorisert HYUNDAI-forhandler for hjelp.

#### **MERK**

**Starting ved å skyve eller trekke kan føre til at katalysatoren overbelastes og dermed skader utslippskontrollsystemet.**

## HVIS 12-VOLTSBATTERIET UTLADES

### Før du bruker hjelpestart

Denne bilen har ikke et vanlig 12 V-batteri som må skiftes med jevne mellomrom. Det er av litium-ionpolymertype integrert i HEV-høyspenningsbatteriet. Bilen har et beskyttelsessystem for 12 V-batteriet som forhindrer at bilen trekker strøm fra batteriet når det nesten er flatt.

### Bruke tilbakestillingsbryteren for 12 V-batteriet

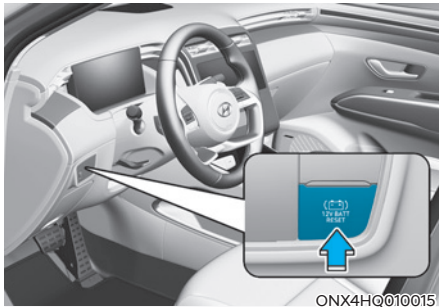

ONX4HQ010015

1. Trykk på tilbakestillingsbryteren for 12 V-batteriet for å koble til 12 V-batteriet igjen.
2. Start bilen innen 15 sekunder etter å ha trykket på tilbakestillingsbryteren for 12 V-batteriet.
3. Etter å ha startet bilen (🚗-indikator på) lader du 12 V-batteriet helt ved å la den stå stille i KLAR-modus og/eller kjøre den i til sammen 30 minutter.

Dersom du ikke starter bilen umiddelbart etter å ha trykket på tilbakestillingsbryteren for 12 V-batteriet, kobles 12 V-batteriet automatisk fra igjen etter noen få sekunder for å forhindre ytterligere utlading. Dersom 12 V-batteriet er frakoblet før bilen startes, trykker du på tilbakestillingsbryteren for 12 V-batteriet igjen og starter deretter bilen umiddelbart som tidligere forklart.

Gjentatt bruk av tilbakestillingsbryteren for 12 V-batteriet uten en tilstrekkelig motorstartsytelse (30 minutter eller mer) kan føre til at 12 V-batteriet overutlades, noe som kan hindre bilen i å starte. Hvis 12 V-batteriet er så utladet at tilbakestilling ikke fungerer, kan du prøve å foreta en hjelpestart.

### **i** Informasjon

Etter å ha startet bilen (🚗-indikator på), lades 12 V-batteriet uansett om motoren er i gang eller ikke. Selv om det ikke høres motorlyd, er det ikke nødvendig å trykke på gasspedalen.

Det kan bli nødvendig å tilbake stille noen systemer etter at batteriet har vært utladet eller at batteriet har vært frakoblet.

Se kapittel 4 og 5 for:

- Elektriske vinduer
- Kjørecomputer
- Klimaanlegg
- Klokke
- Lydanlegg
- Soltak

### MERK

Ekstern strømkilde som bruker 12 V-batteri

Bruk av eksternt tilbehør som bruker strøm, kan redusere bilens ytelse og funksjon. Spesielt kan bruk av dashboardkamera slå av strømmen til bilen før dashboardkameraet automatisk slås av.

Dersom strømmen til bilen slås av, starter du bilen slik det er forklart. (Se "Bruke tilbakestillingsbryteren for 12 V-batteriet")

### Starte med startkabler

Dersom bilen fortsatt ikke har et fungerende 12 V-batteri (sjekk om kupélysene lar seg slå på) kan du prøve å hjelpe bilen i gang med startkabler med en 12 V-boosterpakke eller startkabler fra en annen bils 12 V-batteri i henhold til følgende instruksjoner.



### FORSIKTIG

Bruk av startkabler kan være farlig hvis det gjøres feil. Følg prosedyren for hjelpestart som er beskrevet i dette avsnittet for å unngå alvorlig personskade eller skade på bilen. Dersom du er i tvil om hvordan du bruker hjelpestart, anbefaler vi på det sterkeste at du søker hjelp fra en servicetekniker eller tauetjeneste.

1. Plasser bilene så nær hverandre at startkablene rekker fram, men ikke la bilene være i kontakt med hverandre. Unngå vifter eller andre bevegelige deler i motorrommet til enhver tid, selv om bilen er slått av.
2. Slå av alle elektriske enheter, for eksempel radio, lys, aircondition o.l. Sett bilene i P (Parkering) og sett på parkeringsbremsen. Slå AV begge bilene.



### FORSIKTIG

Før bruk av hjelpestart må du finne pluss (+) og minus (-) polene for å unngå tilkobling med feil polaritet.

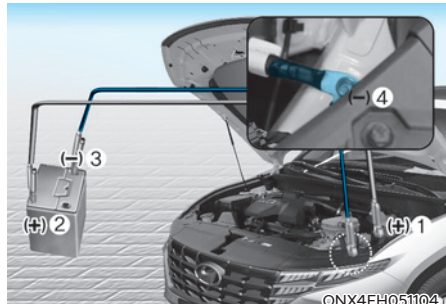

3. Koble startkablene i den nøyaktige rekkefølgen som vist på illustrasjonen. Koble først en startkabel til den røde, positive (+) batteriterminalen på bilen din (1).
4. Koble den andre enden av startkabelen til den røde, positive (+) batteriterminalen på hjelpebilen (2).
5. Koble den andre startkabelen til den svarte, negative (-) batteri/ startkabelklemmen på hjelpebilen (3).
6. Koble den andre enden av den andre startkabelen til den svarte, negative (-) chassisjordingen på din bil (4).

La ikke startkablene komme i kontakt med noe annet enn riktige batteripoler eller det riktige jordingspunktet. Ikke len deg over batteriet når du kobler til.



### ADVARSEL

Ikke koble startkabelen til minuspolen (-) på det utladete batteriet. En gnist kan føre til at batteriet eksploderer og fører til personskade eller skade på kjøretøyet.

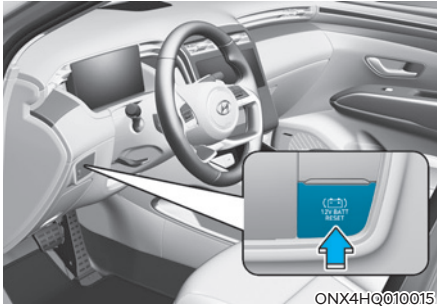

7. Trykk på tilbakestillingsbryteren for 12 V-batteriet
8. Start motoren på hjelpebil og la den gå i noen minutter.
9. Start bilen din så snart som mulig. Etter å ha startet bilen (☎-indikator på) lader du 12 V-batteriet helt ved å la den stå stille i KLAR-modus og/eller kjøre den i til sammen 30 minutter.

Dersom bilen din ikke vil starte etter noen få forsøk, er det antagelig nødvendig med service. Søk i så fall kvalifisert hjelp. Dersom du ikke vet hvorfor batteriet er utladet, anbefaler vi at du får bilen sjekket av en autorisert HYUNDAI-forhandler.

Koble fra startkablene i nøyaktig motsatt rekkefølge av den som du koblet dem:

1. Koble startkabelen fra den svarte, negative (-) chassisjordingen på bilen din (4).
2. Koble den andre enden av startkabelen fra den svarte, negative (-) batteri/chassisjordingen på hjelpebil (3).
3. Koble den andre startkabelen fra den røde, positive (+) batteriterminalen på hjelpebil (2).
4. Koble den andre enden av startkabelen fra den røde, positive (+) batteriterminalen på bilen din (1).

## Informasjon

Laderens spenningsområde skal være 13,3–14 V, og strømområdet skal være mindre enn 60 A. (13,8 V er anbefalt.)

## FORSIKTIG

- Bruk av en feilaktig lader med høyere spennings- og strømområde enn det som er angitt, kan føre til overoppheting og skade på 12 V-batteriet.
- Bruk av feil lader vil føre til at strømmen slås av for å beskytte 12 V-batteriet. Slutt å bruke feil lader når strømmen til bilen slås av.

## Informasjon



Feil avhending av batterier kan være skadelig for miljøet og menneskers helse. Kast batteriet i henhold til gjeldende lover eller forskrifter der du bor.

## **MERK**

For å unngå skade på bilen:

- Bruk bare en 12 volt strømforsyning (batteri eller starthjelpsyttem) for å hjelpestarte bilen.
- Ikke forsøk å hjelpestarte bilen ved å skyve den.

## ADVARSEL

Mens du starter bilen, må du unngå at pluss (+) og minus (-) kabler kommer i kontakt. En gnist kan forårsake personskade.

## FORSIKTIG

Ikke bruk hybridbil din til å starte en annen bil med startkabler. Start av en annen bil med startkabler vil skade hybridbilens 12-volts batteri (av litium-polymer type).

### HVIS MOTOREN OVEROPPHETES

Hvis temperaturmåleren indikerer overoppheting, du opplever et tap i motorkraft eller hører høy ringing eller banking, er motoren sannsynligvis overopphetet. Hvis dette skjer, bør du gjøre følgende:

1. Kjøre inn til siden og stoppe så snart det er trygt å gjøre dette.
2. Sette girspaken i P (Parkering) og aktivere parkeringsbremsen.
3. Slå av klimaanlegget hvis det er på.
4. Stopp motoren dersom det renner kjølevæske ut under bilen eller damp stiger opp fra under panseret. Ikke åpne panseret før kjølevæsken har sluttet å renne ut eller det har sluttet å dampe.
5. Hvis det ikke er noe synlig tap av kjølevæske og ingen damp, kan du la motoren gå og forsikre deg om at kjøleviften til motoren fungerer slik den skal.
  - 1) Slå av motoren dersom kjøleviften ikke fungerer.
6. Kontroller om drivreimen til vannpumpen er falt av.
  - 1) Dersom den ikke er falt av, kontroller at den sitter stramt.
  - 2) Hvis drivreimen synes å være i orden, kontroller om det lekker kjølevæske fra radiatoren, fra slanger eller under bilen. (Dersom klimaanlegg har vært i bruk, er det vanlig at det lekker kaldt vann fra den når bilen stoppes.)
7. Hvis drivreimen til vannpumpen er ødelagt eller kjølevæske lekker ut, må du umiddelbart stoppe motoren, og vi anbefaler at du kontakter nærmeste autoriserte HYUNDAI-forhandler for assistanse.
8. Hvis du ikke finner årsaken til overopphetingen, må du vente til motortemperaturen har sunket til normalnivå. Hvis det har lekket kjølevæske, tilsett forsiktig kjølevæske i kjølevæskebeholderen. Fyll væskenivået i beholderen opp til halvveis fullt.
9. Vær forsiktig når du fortsetter, og vær oppmerksom på eventuelle tegn på overoppheting. Hvis bilen overopphetes igjen, anbefaler vi at du kontakter nærmeste autoriserte HYUNDAI-forhandler for assistanse.



#### ADVARSEL



**Når motoren går, må du holde hender, klær og verktøy borte fra bevegelige deler på motoren slik som kjøleviften og drivremmene for å hindre alvorlig personskade.**



**ADVARSEL**

Du må aldri ta av radiatorlokket og/eller vekselretterlokket eller dreneringspluggen mens motoren og radiatoren er varme.

Varm kjølevæske og damp kan sive ut under press og forårsake alvorlige skader.

Slå av hybridsystemet og vent til motoren kjøler seg ned. Vær svært forsiktig når du tar av radiatorlokket og/eller vekselretterlokket. Legg et tykt håndkle rundt lokket, og vri det sakte mot klokken til første stoppepunkt. Ta et skritt tilbake til trykket er avlastet fra kjølesystemet. Når du er sikker på at alt trykket er avlastet, trykker du ned lokket med et tykt tøyestykke, og dreier det videre mot klokka for å ta det av.

**FORSIKTIG**

- Hvis det mangler mye kjølevæske, tyder det på at det er en lekkasje i kjølesystemet, og vi anbefaler at systemet kontrolleres hos en autorisert HYUNDAI-forhandler.
- Hvis motoren overopphetes som følge av lite kjølevæske, kan det oppstå sprekker i motoren hvis du plutselig tilsetter kjølevæske. For å unngå skader bør du tilføre kjølevæske sakte i små mengder.

## OVERVÅKNINGSSYSTEM FOR DEKKTRYKK (TPMS)



ONX4080004



ONX4E080005

- (1) Varsellampe for lavt dekktrykk/TPMS-feilindikator
- (2) Varsellampe for posisjon for lavt dekktrykk og varsellampe for lavt dekktrykk (Vises på LCD-skjermen)

### Kontrollere dekktrykk



ONX4E040019

- Du kan kontrollere dekktrykket i Assist-modus i instrumentpanelet.  
**Se "LCD-skjermoduser" i kapittel 4.**
- Dekktrykk vises etter noen minutters kjøring etter å ha startet motoren.
- Hvis dekktrykket ikke vises når du har stoppet bilen, vises meldingen Kjør for å vise (Drive to display). Etter at du har kjørt, kontrollerer du dekktrykket.
- De viste dekktrykkverdiene kan variere fra verdiene som måles med en dekktrykkmåler.
- Du kan endre dekktrykkenheten i brukerinnstillingsmodusen på instrumentpanelet.
  - psi, kpa, bar (**Se "LCD Moduser" i kapittel 4.**)

## Overvåkningssystem for dekktrykk



### ADVARSEL

**For høyt dekktrykk eller for lavt dekktrykk kan redusere levetiden på dekket. Bilen kan bli vanskelig å håndtere, og føre til plutselig dekksvikt som kan gjøre til at du mister kontrollen over bilen, noe som kan føre til en ulykke.**

Alle dekk, inkludert reservedekk (utstyrsavhengig), skal sjekkes hver måned når de er kalde, og pumpes opp til dekktrykket som er anbefalt av bilprodusenten på informasjonsskiltet i bilen eller på dekktrykkmerket. (Hvis bilen din har dekk av en annen størrelse enn størrelsen som er angitt på skiltet eller på merket, må du finne ut hvilket dekktrykk som er korrekt for dekkene du bruker.)

Som en ekstra sikkerhetsfunksjon er bilen din utstyrt med et dekktrykkovervåkningssystem (TPMS) som tenner en lampe for lavt dekktrykk dersom ett eller flere av dekkene har alvorlig lavt dekktrykk. Når lampen for lavt dekktrykk lyser, bør du stoppe og sjekke dekkene så snart som mulig, og pumpe dem opp til riktig trykk. Å kjøre med et dekk som har for lavt trykk, kan føre til at dekket overopphetes, og kan ødelegge dekket.

For lavt trykk reduserer også drivstoffeffektivitet og gjør at dekkmønsteret slites raskere. Det kan føre til dårligere manøvrering og stoppeevne.

Vær oppmerksom på at TPMS ikke er noen erstatning for riktig dekkvedlikehold. Det er førerens ansvar å passe på riktig dekktrykk, selv om trykket ikke er blitt så lavt at det har utløst varsellampen for TPMS.

Bilen er også utstyrt med en feilindikator for overvåkningssystemet for dekktrykk som indikerer når systemet ikke fungerer som det skal. TPMS-feilfunksjonsindikatoren er kombinert med varsellampen for lavt dekktrykk. Når systemet registrerer en feil, vil varsellampen blinke i ca. ett minutt, og deretter lyse kontinuerlig. Denne sekvensen vil fortsette hver gang bilen startes så lenge feilen vedvarer.

Når feilfunksjonsindikatoren lyser, er det ikke sikkert systemet er i stand til å registrere og varsle lavt dekktrykk slik det skal. Det kan være flere årsaker til at en TPMS-feil oppstår, deriblant montering av nye dekk eller skifte av dekk som kan forhindre at TPMS fungerer på riktig måte.

Sjekk alltid TPMS-feilfunksjonsindikatoren etter å ha skiftet ett eller flere dekk på bilen, for å forsikre deg om at TPMS fortsatt fungerer korrekt etter dekkskiftet.

### MERK

**Hvis noe av det som står nedenfor skjer, anbefaler vi at du får systemet kontrollert hos en autorisert HYUNDAI-forhandler.**

1. **Lampen for lavt dekktrykk/TPMS-feilfunksjonsindikatoren lyser ikke i 3 sekunder etter at tenningsbryteren settes i ON eller bilen er i KLAR-modus (🚗).**
2. **Feilindikatoren for overvåkningssystemet vil fortsette å lyse etter ca. 1 minutts blinking.**
3. **Posisjonsvarsellampen for lavt dekktrykk fortsetter å lyse.**





### Varsellampe for lavt dekktrykk

### Posisjonslampe for lavt dekktrykk og varsellampe for lavt dekktrykk



ONX4E040019

Når varsellampene for dekktrykkovervåking lyser og det vises en advarsel på LCD-skjermen, betyr det at ett eller flere av dekkene dine har altfor lavt dekktrykk. Posisjonsvarsellampen for lavt dekktrykk vil vise hvilket dekk som har for lavt dekktrykk ved at den lyser i posisjonen det gjelder.

Dersom en av lampene lyser, må du øyeblikkelig redusere farten, unngå brå svinger og være forberedt på lengre bremselengde. Du bør stoppe og sjekke dekkene så fort som mulig. Pump opp dekkene til trykket som er angitt på informasjonsskiltet i bilen eller dekktrykktabellen som befinner seg på bilens midtre stolpes ytre panel på førersiden.

Dersom du ikke når frem til en servicestasjon eller dekket ikke klarer å holde på den nylig tilførte luften, må du bytte ut dekket med lavt trykk med reservedekket.

Varsellampen for lavt dekktrykk vil forblit tent, og TPMS-feilfunksjonsindikatoren kan blinke i ett minutt og deretter forblit tent (når bilen kjøres i ca. 10 minutter i en fart over 25 km/t) inntil dekket med lavt trykk er reparert og satt på bilen igjen.



### FORSIKTIG

Om vinteren, eller i kaldt vær, kan det hende varsellampen for lavt dekktrykk tennes dersom dekktrykket ble justert til det anbefalte dekktrykket i varmt vær. Det betyr ikke at det er feil på TPMS, fordi den reduserte temperaturen fører til en proporsjonal senking av dekktrykket.

Hvis du kjører bilen fra et varmt område til et kaldt område eller omvendt, eller utetemperaturen blir betydelig høyere eller lavere, bør du kontrollere dekktrykket og justere til anbefalt trykk.



### ADVARSEL

Skade ved lavt dekktrykk

Betydelig lavt dekktrykk vil gjøre bilen ustabil og kan føre til at du mister kontroll over bilen, og lengre bremselengde.

Fortsatt kjøring med lavt lufttrykk kan føre til at dekkene overopphetes og skades.



## Feilfunksjonsindikator, dekktrykk TPMS (Tire Pressure Monitoring System)

Feilfunksjonsindikatoren for TPMS lyser etter at den har blinket i ca. ett minutt, når det er et problem med Tire Pressure Monitoring System (overvåkingssystem for dekktrykk).

Vi anbefaler at du får systemet kontrollert hos en autorisert HYUNDAI-forhandler så raskt som mulig.

### MERK

Hvis det er en feilfunksjon med TPMS, vises ikke posisjonslampen for lavt dekktrykk selv om bilen har et dekk med lavt dekktrykk.

### MERK

TPMS-feilfunksjonsindikatoren kan lyse etter å ha blinket i et minutt dersom bilen befinner seg i nærheten av strømkabler eller radiosendere, for eksempel politistasjoner, offentlige kontorer eller regjeringskontorer, radiostasjoner, militæranlegg, flyplasser, signaltårn o.l.

TPMS-feilfunksjonsindikatoren kan også lyse dersom det brukes snøkjetting eller elektroniske enheter som datamaskiner, ladere, fjernstart, navigasjonssystemer osv. Dette kan forstyrre TPMS' vanlige funksjon.

## Skifte et hjul med TPMS

Hvis du har punktert, lyser varsellampen for lavt dekktrykk og posisjonslampen for lavt dekktrykk. Vi anbefaler at du får det punkterte dekket reparert av en autorisert HYUNDAI-forhandler så snart som mulig, eller at det punkterte dekket byttes ut med reservedekket.

### MERK

**Vi anbefaler ikke at du bruker dekkreparasjonsutstyr som ikke er godkjent av en HYUNDAI-forhandler eller tilsvarende som er spesifisert for kjøretøyet ditt til å reparere og/eller pumpe opp et dekk med lavt dekktrykk. Tetningsmiddel som ikke er godkjent av en HYUNDAI-forhandler eller som ikke er av en tilsvarende type som er spesifisert for kjøretøyet ditt, kan skade dekktrykksensoren.**

Reservehjulet (utstyrsavhengig) har ikke sensor for dekktrykk. Når et dekk med lavt trykk, eller et punktert dekk, byttes ut med reservedekket, vil varsellampen for lavt dekktrykk fortsette å lyse. TPMS-feilfunksjonsindikatoren vil lyse etter å ha blinket i ett minutt dersom bilen kjøres i en fart på over 25 km/t i ca. 10 minutter.

Når det opprinnelige dekket som er utstyrt med dekktrykksmåler, pumpes opp til anbefalt trykk og monteres på bilen igjen, vil varsellampen for lavt dekktrykk og TPMS-feilfunksjonsindikatoren slukkes etter at bilen har kjørt i noen minutter.

- \* Alle biler som er solgt på markedet i EUROPA i perioden som vises nedenfor må utstyres med TPMS.
  - Ny bilmodell : 1. nov. 2012 ~
  - Aktuell bilmodell : 1. nov. 2014 ~ (Basert på bilens registrering)

Dersom indikatorene ikke slukkes etter noen få minutter, anbefaler vi at du kontakter nærmeste autoriserte HYUNDAI-forhandler.

Hvert hjul er utstyrt med en dekktrykksensor som er montert inne i dekket bak ventilstammen (unntatt reservehullet). Du må bruke TPMS-spesifikke hjul. Vi anbefaler at du alltid får service på dekkene utført av en autorisert HYUNDAI-forhandler.

Det er ikke sikkert du kan vurdere om et dekk har lavt dekktrykk ved å bare se på det. Bruk alltid en dekktrykksmåler av god kvalitet for å måle. Vær oppmerksom på at et dekk som er varmt (fra kjøring) vil ha en høyere trykkmåling enn et dekk som er kaldt.

Med et kaldt dekk menes et som har stått stille i 3 timer, eller har vært kjørt i mindre enn 1,6 km i løpet av 3-timersperioden.

La dekket avkjøles før du måler dekktrykket. Forsikre deg alltid om at dekket er kaldt før du pumper det opp til anbefalt trykk.



### ADVARSEL

- **TPMS kan ikke varsle deg om alvorlige og plutselige dekkskader som skyldes eksterne faktorer slik som spiker eller skrot på veien.**
- **Hvis du føler at bilen blir ustabil, må du umiddelbart ta bort foten fra gasspedalen, trå bremsepedalen gradvis ned med lett trykk, og kjøre sakte til et sikkert sted utenfor veien.**



### ADVARSEL

**Tukling, modifisering eller deaktivering av dekktrykkovervåkningssystemets (TPMS) komponenter kan forstyrre systemets evne til å varsle føreren om lavt dekktrykk og/eller feil på TPMS. Tukling, modifisering eller deaktivering av dekktrykkovervåkningssystemets (TPMS) komponenter kan føre til at garantien for denne delen av bilen ugyldiggjøres.**



### ADVARSEL

**For Europa**

- **Du må ikke endre noe på bilen, det kan hindre funksjonen til TPMS.**
- **Dekk fra andre leverandører har ikke TPMS-sensor.**

**Vi anbefaler at du bruker reservedeler fra en autorisert HYUNDAI-forhandler, for din egen sikkerhet.**

- **Hvis du bruker dekk fra andre leverandører, anbefaler vi at du bruker en TPMS-sensor som er godkjent av en HYUNDAI-forhandler eller tilsvarende som er spesifisert for kjøretøyet ditt. Hvis bilen ikke er utstyrt med en TPMS-sensor eller TPMS ikke fungerer som den skal, kan det hende at bilen ikke blir godkjent i EU-kontrollen som gjennomføres i ditt land.**

## HVIS DU PUNKTERER (MED RESERVEHJUL, UTSTYRSAVHENGIG)



### ADVARSEL

Det kan være farlig å skifte et hjul. Følg instruksjonene i dette avsnittet når du skifter et hjul, for å redusere faren for alvorlig personskade eller død.



### FORSIKTIG

Vær forsiktig når du bruker jekkhåndtaket, og hold deg borde fra den flate siden. Den flate siden har skarpe kanter som kan gi kuttskader.

### Jekk og verktøy

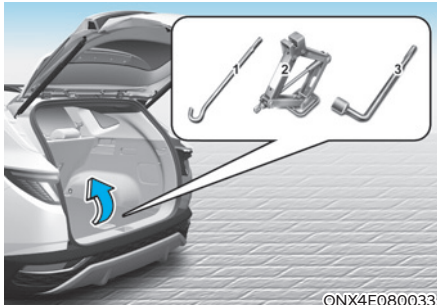

- (1) Jekkhåndtak
- (2) Jekk
- (3) Hjulnøkkel

Jekken, jekkhåndtaket og hjulnøkkelen oppbevares i bagasjerommet under bagasjeboksdekslet.

Jekken skal bare brukes når du må skifte dekk i nødstilfeller.

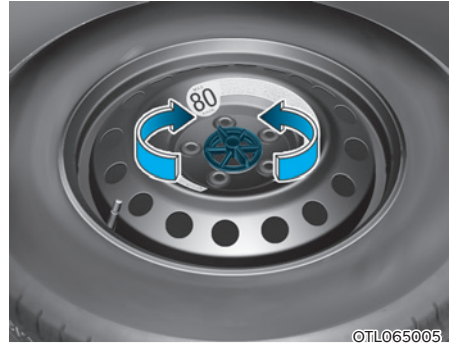

Drei holdebolten med vinger mot klokka for å ta ut reservehjulet.

Oppbevar reservehjulet i det samme rommet ved å dreie holdebolten med vinger med klokka.

Hvis du skal unngå at reservehjulet og verktøyet skrangler, oppbevarer du dem på riktig sted.

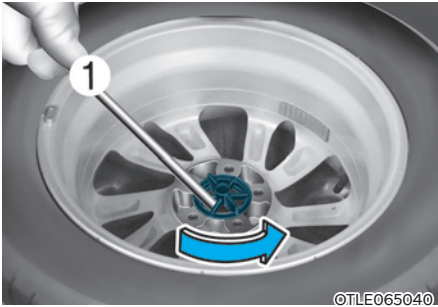

Hvis det er vanskelig å løsne festebolten på dekket for hånd, kan du enkelt løsne den ved hjelp av jekkhåndtaket.

1. Sett jekkhåndtaket (1) på innsiden av festebolten på dekket.
2. Vri dekkets festebokt mot klokken med jekkhåndtaket.

## Skifte dekk

### ADVARSEL

En bil kan gli eller rulle av jekken og føre til alvorlig personskade eller død for deg eller noen i nærheten. Ta følgende forholdsregler:

- Ikke legg deg under en bil som er jekket opp.
- Prøv **ALDRI** å skifte dekk i et kjørefelt der det er trafikk. Bilen skal **ALLTID** flyttes helt av veien og parkeres på et jevnt og fast underlag før dekket kan skiftes. Hvis du ikke finner et sted med jevnt og fast underlag ved siden av veien, må du ringe et redningsselskap for å få hjelp.
- Bruk jekken som følger med bilen.
- Plasser **ALLTID** jekken på de riktige jekkepunktene på bilen. Du må **ALDRI** bruke støtfangere eller noen andre deler av bilen som jekkepunkt.
- Du må ikke starte eller kjøre motoren når bilen står på jekken.
- La ikke noen være igjen i bilen når den står på jekken.
- Hold barn borte fra veien og bilen.

Følg disse trinnene for å skifte hjulet på bilen:

1. Parker på et jevnt, fast underlag.
2. Flytt girspaken til P (Parkering), sett på parkeringsbremsen, og sett tenningsbryteren i av-stillingen, LOCK/OFF.
3. Trykk på knappen for nødblinklyset.
4. Ta ut hjulnøkkelen, jekken, jekkhåndtaket og reservehjulet fra bilen.

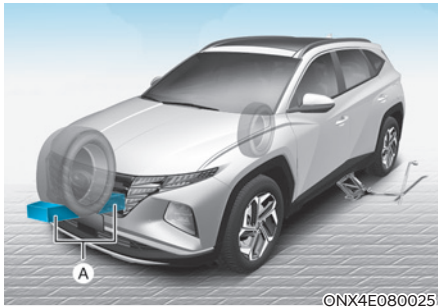

[A] : Blokker

5. Blokker både for- og bakhjulet diagonalt motsatt av det hjulet du skal skifte.

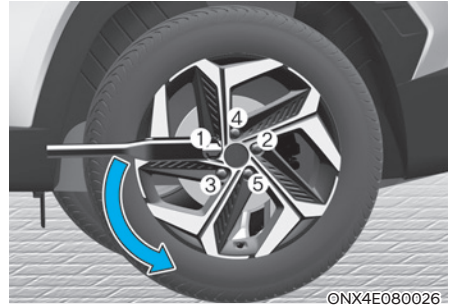

ONX4E080026

6. Løse hjulmutrene én omdreining mot klokka i den rekkefølgen som er vist ovenfor, men ta ikke av noen mutter før dekket er løftet klar av bakken.

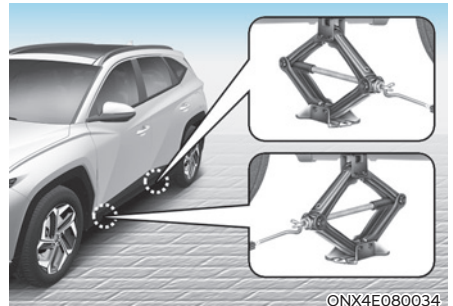

ONX4E080034

7. Plasser jekken under det anviste jekkepunktet under rammen nærmest dekket du skal skifte. Jekkepunktene er plater som er sveiset til rammen med to hakk. Du må aldri plassere jekken under noen annen del av bilen. Dette kan skade sidetettingene eller andre deler av bilen.



ONX4E080035

8. Sett inn jekkhåndtaket i jekken og dreii med klokka, løft bilen inntil dekket er klart fra bakken. Kontroller at bilen står støtt på jekken.

9. Løsne hjulmutrene med hjulnøkkelen og fjern dem med fingrene. Fjern hjulet fra boltene og legg det flatt på bakken et sted det ikke er i veien.

Fjern eventuelt støv og smuss fra boltene, monteringsoverflatene og hjulet.



### ADVARSEL

Hjul kan ha skarpe kanter. Vær forsiktig når du håndterer dem for å unngå personskader. Før hjulet monteres, må du kontrollere at det ikke kleber seg noe til navet eller hjulet (for eksempel gjørme, asfalt, grus osv.) som kan komme i veien for korrekt montering mot navet.

I så fall må du fjerne dette. Ikke det ikke er god kontakt mellom hjulet og navet på monteringsflaten, kan hjulmutrene løsne og dekket falle av. Hvis dekket faller av, kan du miste kontrollen over bilen. Dette kan føre til alvorlige skader eller dødsfall.

10. Monter reservehjulet på boltene på navet.
11. Trekk til mutrene med fingrene på boltene med den smaleste enden av muttere nærmest hjulet.
12. Senk bilen til bakken ved å dreie jekkhåndtaket mot klokka.

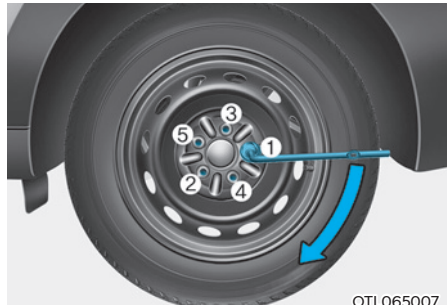

OTL065007

13. Bruk hjulnøkkelen til å trekke til mutrene i rekkefølgen som vises. Dobbeltsjekk hver enkelt mutter til alle er trukket til. Etter at dekkene er skiftet, anbefaler vi at en autorisert HYUNDAI-forhandler trekker til mutrene til riktig moment så snart som mulig. **Hjulmutrene skal trekkes til med 11–13 kgf·m.**

Hvis du har en dekktryksmåler, bør du sjekke dekktrykket (se avsnittet "Dekk og hjul" i kapittel 2 for instruksjoner om dekktrykk). Dersom dekktrykket er lavere enn anbefalt, bør du kjøre langsomt til nærmeste servicestasjon og justere det opp til anbefalt trykk. Sett alltid på ventilhetten igjen etter å ha sjekket eller justert dekktrykket. Hvis hetten ikke settes på, kan det lekke ut luft fra dekket. Hvis du ister en ventilhette, må du kjøpe en ny og sette den på så fort som mulig. Etter å ha skiftet dekk, sikrer du det punkterte dekket og legger tilbake jekken og verktøyene der de skal oppbevares.

**MERK**

Kontroller dekktrykket så snart som mulig etter at du har montert reservehjulet. Juster til riktig anbefalt trykk.

**FORSIKTIG**

Bilen din har metriske gjenger på boltene og mutrene. Når du skifter dekk, må du forsikre deg om at mutrene som settes på, er de samme som ble tatt av. Hvis du må bruke nye mutre, må du forsikre deg om at de har metriske gjenger slik at du unngår å skade boltene, og slik at du kan forsikre deg om at hjulet festes godt til navet. Vi anbefaler deg å kontakte en autorisert HYUNDAI-forhandler.

**ADVARSEL**

**Hjulpigger**

Hvis piggene er skadde, kan det svekke piggens evne til å holde hjulet på plass. Dette kan føre til at hjulet faller av og alvorlige kollisjonsskader.

Hvis noe av utstyret, slik som jekken, hjulmutrene, boltene eller annet utstyr er skadde eller i dårlig stand, må du ikke forsøke å skifte hjulet, men tilkalle hjelp.

**Bruke kompakt reservehjul (utstyrsavhengig)**

Kompakte reservehjul skal kun brukes i nødstilfeller. Kjør forsiktig på det kompakte reservehjuet, og følg alltid sikkerhetsreglene.

**ADVARSEL**

Slik hindrer du svikt i det kompakte reservehjuet og tap av kontroll som kan føre til en ulykke:

- Bruk bare det kompakte reservehjuet i et nødstilfelle.
- Kjør **ALDRI** bilen med høyere hastighet enn 80 km/t.
- Du må ikke overskride bilens maksimale lasteevne eller lastekapasiteten som er vist på sideveggen på det kompakte reservehjuet.
- Ikke bruk det kompakte reservehjuet kontinuerlig. Reparer eller bytt ut det originale dekket så snart som mulig for å unngå svikt i det kompakte reservehjuet.



Når du kjører med det kompakte reservehjulet på bilen:

- Kontroller dekktrykket etter at du har montert reservehjulet. Det kompakte reservehjulet skal ha et dekktrykk på 420 kPa.
- Kjør ikke denne bilen gjennom en automatisk bilvaskemaskin mens det kompakte reservehjulet sitter montert.
- Bruk ikke det kompakte reservehjulet på noen annen bil, da dette hjulet er konstruert spesielt for din bil.
- Mønsteret på det kompakte reservehjulet slites raskere enn på et vanlig dekk. Kontroller det kompakte reservehjulet regelmessig og skift ut et slitt kompakt reservehjul med et som har samme konstruksjon, montert på samme felg.
- Ikke bruk mer enn ett kompakt reservehjul av gangen.
- Du må ikke trekke en tilhenger med det kompakte reservehjulet montert.

### Informasjon

Når det originale dekket og hjulet er reparert og montert tilbake på bilen, må hjulmutrene trekkes riktig til. Det riktige tiltrekkingsmomentet for hjulmutrene er 11~13 kgf·m.

### **MERK**

**Slik unngår du skader på det kompakte reservehjulet og bilen din:**

- **Kjør sakte nok etter veiforholdene for å unngå alle faremomenter, slik som kumlokk og rusk.**
- **Unngå å kjøre over hindringer. Det kompakte reservehjulet har mindre diameter enn det vanlige hjulet, og reduserer bakkeklaringen med ca. 25 mm.**
- **Ikke sett kjetting på det kompakte reservehjulet. Siden hjulet er mindre, vil ikke kjettingen passe.**
- **Det kompakte reservehjulet skal ikke brukes på noen annen felg. Du skal heller ikke bruke standarddekk, vinterdekk, hjulkapsler eller pynteringer på den kompakte felgen.**
- **Ikke akselerer eller reduser hastigheten plutselig (0 ↔ 40 km/t) uansett kjøremodus. Det kan føre til lekkasje av overføringsolje.**

## Jekketikett

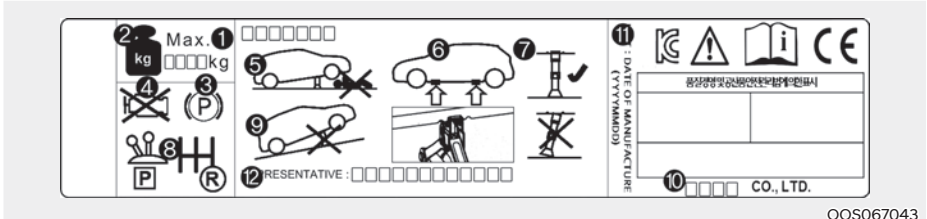

OOS067043

Den faktiske jekketiketten i bilen kan avvike fra illustrasjonen.

Du finner mer detaljerte spesifikasjoner på etiketten på jekken.

1. Modellbetegnelse
2. Maksimalt tillatt belastning
3. Sett på parkeringsbremsen når du bruker jekken.
4. Stopp motoren når du bruker jekken.
5. Ikke legg deg under en bil som er jekket opp.
6. Angitte punkter under rammen
7. Når du støtter opp bilen, må bunnplaten på jekken være loddrett under løftepunktet.
8. Sett giret til P (Parkerings) på biler med automatgir.
9. Jekken skal brukes på fast og jevnt underlag.
10. Jekkprodusent
11. Produksjonsdato
12. Representantens selskap og adresse

## EF-samsvarserklæring for jekk



**EC Declaration of Conformity  
according to EC Machinery Directive 2006/42/EC**

We, **SAMKI IND. CO., LTD.**  
# 22, Hyojuk3-Gil, Buk-Gu, Ulsan, Korea  
declare under our sole responsibility that the product

**Product** : Jack Assembly  
**Type Designation(s)** : Jack Assembly-600kg, Jack Assembly-700kg  
Jack Assembly-800kg, Jack Assembly-1000kg  
Jack Assembly-1200kg, Jack Assembly-1500kg  
**Serial No.** : N/A  
**Year of Manufacture** : 2013

to which this declaration relates is in conformity with the following standard(s) or other normative document(s):

EN ISO12100 (2010)	Safety of machinery - General principles for design – Risk assessment and risk reduction
EN ISO12100-2/A1 (2009)	Safety of machinery - Basic concepts, general principles for design, Part 2 : Technical principles
EN 1494/A1 (2008)	Mobile or movable jacks and associated lifting equipment

following the provisions of Directive(s):

2006/42/EC	Directive on the approximation of the laws of Member States relating to machinery (OJ L157 Jun, 9, 2006)
------------	--

Ulsan, Korea / Jul. 25, 2013      Hyun Dook, Cho      President   
(Place and date of issue)/(name and signature or equivalent making of authorized person)

\* T.C.F Compiling Person: Safeset Limited (European Notified body : 1674 )  
Denford Garage, Denford, Kettering Northants, NN14 4EQ, England

ONX4E080036

## HVIS DU HAR ET PUNKTERT DEKK (MED PUNKTERINGSSETT, UTSTYRSAVHENGIG)

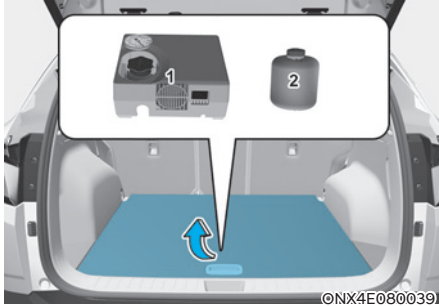

For sikker drift må du lese og følge instruksjonene i denne instruksjonsboken før bruk.

- (1) Kompressor
- (2) Flaske med tetningsmiddel

Dekkreparasjonssettet fungerer kun som en midlertidig løsning for dekket. Vi anbefaler at du snarest mulig får dekket kontrollert hos en autorisert HYUNDAI-forhandler.



### FORSIKTIG

Når to eller flere dekk er flate, må du ikke bruke dekkreparasjonssettet, fordi det har bare ett tetningsmiddel per dekkreparasjonssett, og kan bare brukes til ett flatt dekk.



### ADVARSEL

Ikke bruk dekkreparasjonssettet til å reparere punkteringer på siden av dekket. Dette kan resultere i en ulykke som følge av dekkfeil.



### ADVARSEL

Du må reparere dekket så snart som mulig. Dekket kan miste lufttrykk etter en tid, etter at det er pumpet opp med dekkreparasjonssettet.

### Introduksjon

Med TMK kan du fortsatt være mobil selv om et dekk har punktert.

Dette systemet har kompressor og tetningsmiddel. Det tetter effektivt og enkelt de fleste punkteringer i et personbildekk som skyldes spiker eller lignende gjenstander, og pumper opp dekket igjen.

Etter at du har forsikret deg om at dekket er godt tettet, kan du kjøre forsiktig på hjulet (opp til 200 km) med en maks. hastighet på 80 km/t til du kommer til et bil- eller dekkverksted hvor du kan få skiftet dekket.

Det er mulig at noen dekk, spesielt med større punkteringer eller skader på siden av dekket, ikke kan tettes helt.

Hvis dekket mister lufttrykket, vil det virke negativt på dekkets ytelse.

Av den grunn må du unngå brå styre- og kjørebegivelser, spesielt hvis bilen er tungt lastet eller har en tilhenger tilkoblet.

Dekkreparasjonssettet har ikke som hensikt å være en permanent reparasjonsmetode, og skal kun brukes på ett dekk.

Denne veiledningen viser deg trinnvis hvordan du midlertidig kan tette punkteringen på en enkel og pålitelig måte.

Les avsnittet "Merknader for sikker bruk av Tire Mobility Kit (TMK)".



### ADVARSEL

**Ikke bruk punkteringssettet hvis et dekk er alvorlig skadet av å bli kjørt uten luft eller med utilstrekkelig lufttrykk.**

**Det er bare punkteringer i mønsterområdet på dekket som kan tettes med TMK.**

### Merknader for sikker bruk av Tire Mobility Kit (TMK)

- Parker bilen på siden av veien slik at du kan arbeide med TMK borte fra trafikken.
- Sett alltid på parkeringsbremsen slik at bilen ikke kan komme i bevegelse selv om du står på forholdsvis flatt underlag.
- TMK skal kun brukes til å reparere/ pumpe opp dekk på personbiler. Det er bare punkteringer i mønsterområdet på dekket som kan tettes med TMK.
- Bruk det ikke på motorsykler, sykler eller andre typer dekk.
- Ikke bruk punkteringssettet hvis dekket og hjulet er skadet.
- Bruk av Tire Mobility Kit vil kanskje ikke fungere like godt for dekkskader større enn ca. 4 mm.  
Vi anbefaler at du kontakter nærmeste HYUNDAI-forhandler hvis du ikke kan kjøre med hjulet etter bruk av dekkreparasjonssettet.

- Bruk ikke Tire Mobility Kit hvis dekket har store skader etter at det er kjørt flatt, eller med utilstrekkelig lufttrykk.
- Ta ikke ut noen fremmedlegemer slik som spiker eller skruer - som har trengt seg inn i dekket.
- Dersom bilen er utendørs, lar du bilen stå i modusen Klar (🚗). Ellers kan bilbatteriet tappes ved bruk av kompressor.
- Du må aldri forlate Tire Mobility Kit uten tilsyn når det brukes.
- La ikke kompressoren gå i mer enn 10 minutter om gangen, da den kan bli overopphetet.
- Bruk ikke Tire Mobility Kit hvis utetemperaturen er lavere enn -30 °C.
- Dersom hud kommer i kontakt med tetningsmidlet, må området skylles grundig med rikelig med vann. Dersom øynene fortsatt er irritert, må du søke hjelp fra lege.
- Dersom tetningsmidlet kommer i kontakt med øyne, må øynene skylles i minst 15 minutter. Dersom øynene fortsatt er irritert, må du søke hjelp fra lege.
- Dersom tetningsmidlet svelges, skyll munnen og drikk rikelig med vann. Dersom en person er bevisstløs, skal du ikke prøve å få vedkommende til å drikke noe. Søk medisinsk hjelp umiddelbart.
- Langvarig eksponering for tetningsmidlet kan skade indre organer, deriblant nyrer.

## Komponenter i punkteringssettet

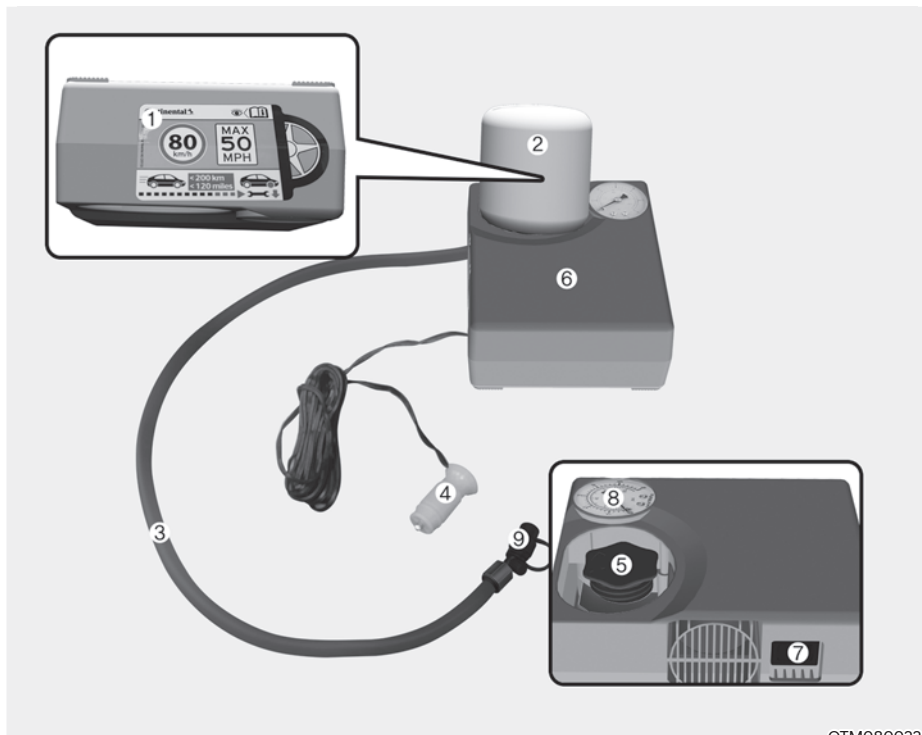

OTM080022

1. Merke med maksimalt tillatt hastighet
  2. Tetningsmiddel og flaske med tetningsmiddel
  3. Forbindesslange til kompressoren og hjulet
  4. Forbindesutstyret og kabelen til forbindelsen til strømuttaket.
  5. Holder til tetningsmiddelflaske
  6. Kompressor
  7. PÅ/AV-bryter
  8. Trykkmåler for visning av lufttrykk i dekket
  9. Knapp for reduksjon av lufttrykk i dekket
- Kontakter, kabel og tilkoblingslange oppbevares i kompressorhuset.

Følg den spesifiserte sekvensen nøye, hvis ikke kan det slippe ut tetningsmiddel under høyt trykk.



### ADVARSEL

Du må ikke bruke tetningsmiddel som er gått ut på dato (for eksempel, flasken med tetningsmiddelet har gått ut på dato). Dette kan øke faren for dekkfeil.



### ADVARSEL

- Oppbevares utenfor barns rekkevidde.
- Unngå kontakt med øynene.
- Må ikke svelges.

## Bruke Tire Mobility Kit (dekkreparasjonssettet)



### ADVARSEL



Løsne merket med maksimalt tillatt hastighet (1) fra tetningsmiddelflasken (2), og plasser det på et svært synlig sted inne i bilen, for eksempel på rattet, for å minne føreren på å ikke kjøre for fort.



1. Rist flasken med tetningsmiddelet (2).

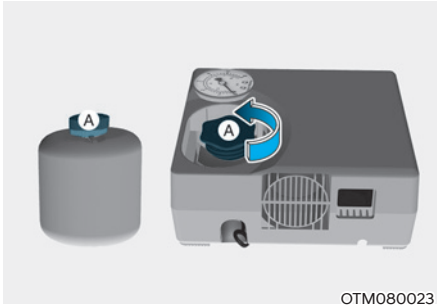

OTM080023

2. Fjern dekselet (A) til flasken med tetningsmiddel (2) og kompressoren (6).



OTM080024

3. Fjern dekselet til flasken med tetningsmiddel (2) og kompressoren (6).
4. Sørg for at avstengningsventilen (9) til reduseringen av dekkpresset er lukket.

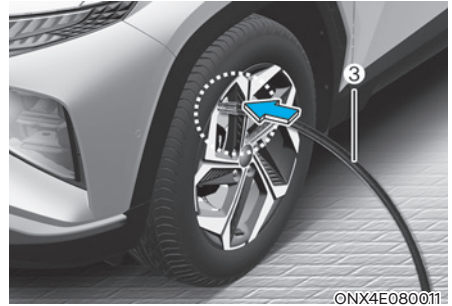

ONX4E080011

5. Skru opp avstengningsventilen fra området som er defekt og skru forbindelsesslangen (3) til kompressoren og hjulet.

### MERK

Sett påfyllingsslangen for tetningsmiddel godt fast på ventilen. Ellers kan tetningsmiddel flyte bakover og føre til tilstopping i påfyllingsslangen.

6. Sørg for at kompressoren skrur av ved å trykke [O] på hovedbryteren (7).

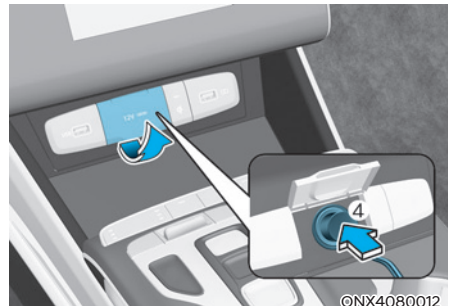

ONX4080012

7. Koble sammen kabelen og tilkoblingsslangen (4) til strømuttaket på kjøretøyet.
8. Start bilen.



9. Med bilen i ON (🚗-indikator ON), slå på kompressoren og la den kjøre i ca. 5–7 minutter for å fylle tetningsmiddelet opptil riktig trykk. **(Se avsnittet "Dekk og hjul" i kapittel 2.)** Dekktrykket etter fylling er ikke viktig. Dette sjekkes/korrigeres senere.

Vær forsiktig så du ikke får for høyt trykk i dekket, og hold deg borte fra dekket når du fyller det.



### FORSIKTIG

**Ikke prøv å kjøre bilen dersom dekktrykket er under 200 kpa. Dette kan resultere i at dekket plutselig svikter, noe som kan føre til en ulykke.**

10. Slå av kompressoren.
11. Koble slangene fra tilkoblingen på flasken med tetningsmiddelet og fra dekkventilen.
- Legg Tire Mobility Kit tilbake på oppbevaringsplassen sin i bilen.



### ADVARSEL

**La ikke bilen stå og gå i et dårlig ventilert område over lengre tid. Kullstofforgiftning og kvelning kan oppstå.**

### Fordele tetningsmiddel

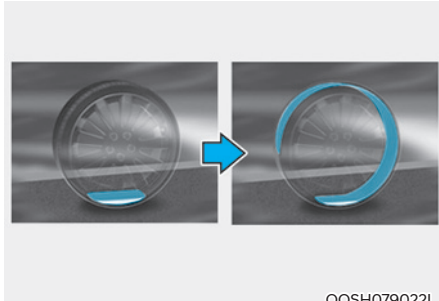

12. Kjør umiddelbart ca. 7–10 km eller ca. 10 minutter for å fordele tetningsmiddelet jevnt i dekket.
- Ikke kjør raskere enn 80 km/t. Hvis det er mulig, bør du ikke kjøre saktere enn 20 km/t.
- Hvis du oppdager noen unormal vibrasjon, kjøreegenskap eller støy når du kjører, må du redusere hastigheten og kjøre forsiktig inntil du kan kjøre ut fra veien på et sikkert sted.
- Ring for veihjelp eller tauing.

13. Etter at du har kjørt i ca. 7–10 km eller ca. 10 minutter, må du stoppe på et sikkert sted.



14. Koble kompressorens tilkoblingslange (3) direkte til dekkventilen.
15. Koble til kablene (4) til batteriet.
16. Juster dekktrykket til anbefalt dekktrykk.

Sett bilen i modusen Klar (☺), og fortsett på følgende måte.

- **Øke dekktrykket:**

Slå på kompressoren. Slå kort av kompressoren for å kontrollere den aktuelle innstillingen av dekktrykket.

- **Redusere dekktrykket:**

Trykk på knappen (9) på kompressoren.

**MERK**

**Ikke la kompressoren gå i mer enn 10 minutter, ellers vil enheten bli overopphetet og kan bli skadet.**

## Sjekk luftrykket

1. Etter at du har kjørt i ca. 7–10 km eller ca. 10 minutter, må du stoppe på et sikkert sted.



2. Koble kompressorens tilkoblingslange (3) direkte til dekkventilen.
3. Koble til kablene (4) til batteriet.
4. Juster dekktrykket til anbefalt dekktrykk.

Sett bilen i modusen Klar (☺), og fortsett på følgende måte.

- **Øke dekktrykket:**

Slå på kompressoren. Slå kort av kompressoren for å kontrollere den aktuelle innstillingen av dekktrykket.

- **Redusere dekktrykket:**

Trykk på knappen (9) på kompressoren.

**MERK**

**Ikke la kompressoren gå i mer enn 10 minutter, ellers vil enheten bli overopphetet og kan bli skadet.**

### Informasjon

Trykkmåleren kan vise en høyere verdi enn det som faktisk leses av så lenge kompressoren er i gang. For å få en nøyaktig dekktrykkverdi må kompressoren slås av.

### FORSIKTIG

Hvis dekktrykket ikke opprettholdes, kjører du bilen en gang til. Les om Fordeling av tetningsmiddelet. Så gjentar du trinn 1 og 4.

Bruk av TMK kan være virkningsløst for dekkskade som er større enn ca. 4 mm.

Vi anbefaler at du kontakter en autorisert HYUNDAI-forhandler hvis du ikke kan kjøre med hjulet etter at det er brukt Tire Mobility Kit.

### ADVARSEL

Trykket på hjulet må utvides til det passende presset (Se “Dekk og hjul” delen i kapittel 2). Hvis ikke, må du ikke kjøre videre.

Ring for veihjelp eller tauing.

### FORSIKTIG

Dekktrykksensor

Tetningsmiddelet på dekktrykksensoren og hjulet skal fjernes når du skifter dekket med et nytt og du må kontrollere dekktrykksensorene. Vi anbefaler deg å få dette utført hos en autorisert forhandler.

### Informasjon

Når det reparerte eller et nytt dekk skal settes på bilen må hjulmutteren strammes til 11~13 kgf.m.

## TAUING

### Bergingstjeneste

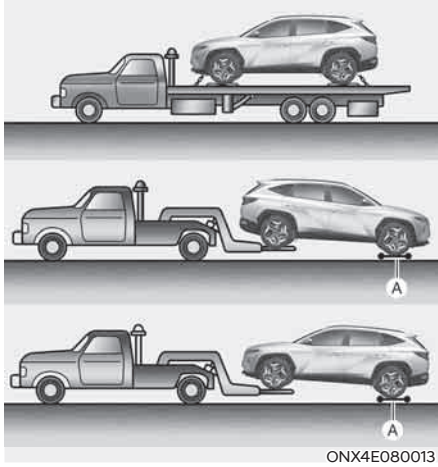

ONX4E080013

[A] : Tralle

Hvis det er nødvendig med nødtauing, anbefaler vi at du bruker en autorisert HYUNDAI-forhandler eller en bergingstjeneste.

Korrekte løfte- og tauseprosedyrer er nødvendige for å forhindre skader på bilen. Bruk av tralle eller henger anbefales.

Biler men 2WD kan taues med bakhjulene på bakken (uten tralle) og forhjulene løftet opp fra bakken.

Hvis noen av hjulene eller opphengskomponentene er skadet eller bilen taues med forhjulene på bakken, må lastevogn brukes under forhjulene.

Når bilen taues av en bilberger, og det ikke brukes tralle, må alltid fronten av bilen løftes opp, ikke bakparten.

Bilen din må taues med hjulløfter og lastevogn eller flatvogn med alle hjulene hevet fra bakken.

### MERK

**Ikke løft kjøretøyet etter tauingen eller andre deler. Då kan kjøretøyet skades.**



### FORSIKTIG

- Du må ikke taue bilen med forhjulene på bakken, da dette kan føre til skader på bilen.



ONX4E080016

- Bilen må ikke taues etter en hengende krok. Bruk hjulløfter eller flatvogn.



ONX4E080015

Hvis du må taue bilen uten tralle i et nødstilfelle:

1. Utløs EPB før du tar på motoren.
2. Trykk tenningsbryteren til OFF-posisjon.
3. Flytt girspaken til N (Nøytral) mens du trår inn bremsepedalen.
4. Sett tenningsbryteren i ACC-stilling.



### FORSIKTIG

Hvis ikke giret settes i N (Nøytral), kan det oppstå skader i girkassen.

## Avtagbar tauekrok

1. Åpne bakluken og finn frem tauekroken fra verktøysettet.

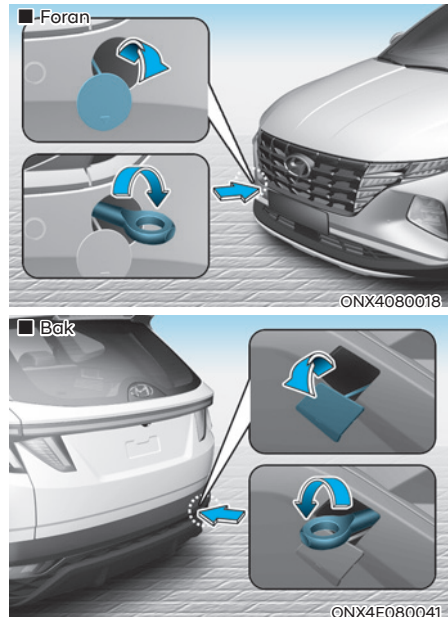

2. Ta av dekslet på nedre del av fremre støtfanger ved å trykke i underkanten av det.
3. Sett inn tauekroken i hullet, og dreid den med klokka inntil den er helt på plass.
4. Fjern tauekroken og sett på dekslet etter bruk.

## Nødtauing

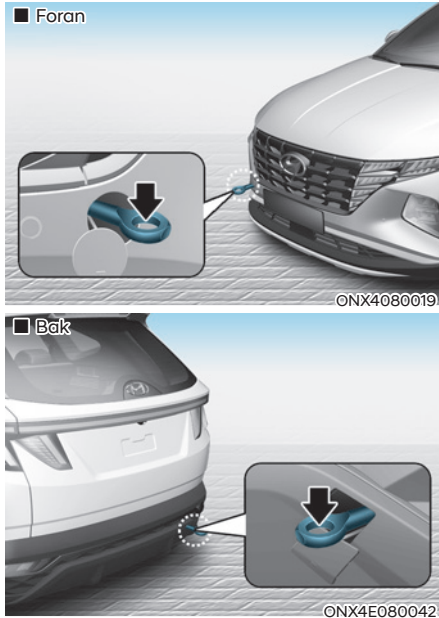

Hvis det er nødvendig med tauing, anbefaler vi at du bruker en autorisert HYUNDAI-forhandler eller en bergingstjeneste.

Hvis bergingstjeneste ikke er tilgjengelig i et nødstilfelle, kan du taue bilen midlertidig med en stropp eller kjetting festet til nødtauekroken i fronten (eller bakkant) av bilen.

Vær ekstremt forsiktig når du tauer bilen med tauestropp eller kjetting. En fører må sitte i bilen for å styre og bremse.

Tauing på denne måten skal kun gjøres på vei med hard overflate, over korte avstander og i lav hastighet. Bilens dekk, aksler, drivverk, styring og bremses må alle være i god forfatning.



## FORSIKTIG

**En fører må sitte i bilen for å styre og bremse mens bilen taues. Det skal ikke være passasjerer i bilen.**

Følg alltid disse forholdsreglene for tauing i nødstilfeller:

- Sett tenningsbryteren i ACC-stilling så ikke rattlåsen går i inngrep.
- Skift gir til N (Nøytral).
- Løsne parkeringsbremsen.
- Trå på bremsepedalen med mer kraft enn vanlig, da du har redusert bremseytelse.
- Du vil trenge mer kraft på rattet, da servostyringen ikke er i drift.
- Bruk en bil som er tyngre enn din egen til å trekke.
- Førerne av begge bilene må kommunisere fortløpende med hverandre.
- Kontroller at kroken ikke har brudd eller skader, før du tauer.
- Fest tauestroppen eller kjettingen godt i kroken.
- Ikke dra hardt i kroken. Bruk jevn og stabil kraft.

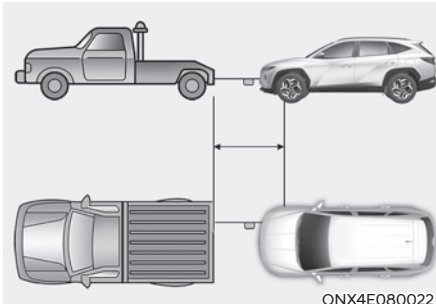

- Bruk en taustropp eller kjetting som er kortere enn 5 m. Fest et hvitt eller rødt tøyestykke (ca. 30 cm bredt) midt på taustroppen eller kjedet for bedre synlighet.
- Kjør forsiktig slik at taustroppen er stram under tauingen.
- Før tauing må du kontrollere om det er væskelekkasjer fra automatgiret under bilen. Hvis automatgiroljen lekker, må flatvogn eller lastevogn brukes.

### **MERK**

Akselerer eller senk farten på bilen langsamt og gradvis, og oppretthold spenningen på taustroppen eller kjettingen når bilen startes eller kjører, ellers kan tauekrokene og bilen bli skadet.

### **MERK**

Hvis du skal unngå skade på bilen og bilens komponenter under tauing:

- Trekk alltid rett fremover ved bruk av tauekroker. Ikke trekk fra siden eller i en vertikal vinkel.
- Bruk ikke tauekrokene til å trekke ut bilen av søle, sand eller andre forhold hvor bilen ikke kan kjøre ut for egen maskin.
- For å unngå alvorlige skader i giret må kjørehastigheten begrenses til 15 km/t med en kjørelengde på maksimalt 1,5 km ved tauing. (for kjøretøy med automatgir)

## NØDUTSTYR (UTSTYRSAVHENGIG)

Bilen din er utstyrt med nødutstyr slik at du kan reagere på nødtilfeller som oppstår.

### Brannslukningsapparat

Hvis det oppstår en liten brann og du vet hvordan man bruker et brannslukningsapparat, følger du forsiktig disse trinnene.

1. Trekk ut sikringen øverst på apparatet som forhindrer at håndtaket trykkes ned ved en feil.
2. Rett dysen mot brannens kjerne.
3. Stå ca. 2,5 m unna brannen og klem på håndtaket for å tømme apparatet. Hvis du slipper opp håndtaket, stopper utsprutningen.
4. Bruk en feiende håndbevegelse mens du retter dysen mot brannens kjerne. Etter at brannen ser ut til å være slukket, må du være oppmerksom på at den kan blusse opp igjen.

### Førstehjelpssett

Inneholder utstyr som brukes til førstehjelp, deriblant saks, bandasje og teip.

### Varseltrekant

Plasser varseltrekanten i veien for å advare kommende biler ved nødtilfeller, for eksempel dersom bilen er parkert i veikanten på grunn av problemer.

### Dekktrykksmåler (utstyrsavhengig)

Det går vanligvis noe luft ut av dekk ved vanlig bruk, og du kan bli nødt til å fylle på luft jevnlig. Dette er ikke et tegn på et dekk som lekker, men vanlig slitasje. Dekktrykk må alltid sjekkes når dekkene er kalde, siden dekktrykk øker med temperaturen.

For å sjekke dekktrykk gjør du følgende:

1. Skru av ventilhetten på felgen.
2. Trykk og hold måleren mot ventilen. Noe luft vil lekke ut når du begynner, og mer vil lekke dersom du ikke trykker inn måleren godt nok.
3. Et hardt trykk uten lekkasje vil aktivere måleren.
4. Les av dekktrykket på måleren for å se om dekktrykket er lavt eller høyt.
5. Juster dekktrykket til det er som spesifisert. Se avsnittet "Dekk og hjul" i kapittel 2.
6. Sett på plass ventilhetten igjen.



## PAN-EUROPEISK ECALL-SYSTEM (FOR EUROPA, UTSTYRSAVHENGIG)

Bilen er utstyrt med en enhet\* koblet til det pan-europeiske eCall-systemert for nødansrop til redningsteam. Det pan-europeiske eCall-systemet er en automatisk nødansropstjeneste som kan brukes hvis det inntreffer en trafikkulykke eller en annen\*\* ulykke på veier i Europa. (bare i land med forskrifter om dette systemet)

Systemet muliggjør kontakt med en representant for vakthavende ekspederingsstjeneste hvis det oppstår ulykker på veier i Europa. (bare i land med forskrifter om dette systemet)

Under omstendigheter som angitt i instruksjonsboken samt i garantien og serviceheftet, overfører det pan-europeiske eCall-systemet data til PSAP-sentralen, inkludert bilens beliggenhet, kjøretøystype og VIN (bilens identifikasjonsnummer).

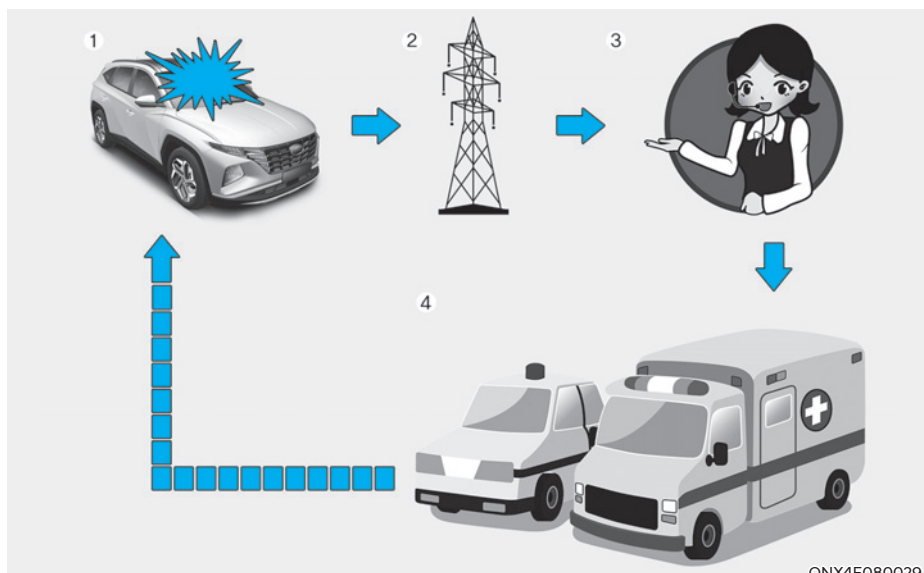

ONX4E080029

1. Veiuulykke
2. Trådløst nettverk
3. PSAP-sentral
4. Redning

\* Med pan-europeisk eCall-enhet i instruksjonsboken menes utstyr som er installert i bilen, og som gir kontakt med det pan-europeiske eCall-systemet.

\*\* "Andre ulykker" betyr en hvilken som helst ulykke på veier i Europa (bare i land med forskrifter om dette systemet) som resulterer i personskader og/eller behov for assistanse. Hvis det registreres en ulykke og bilen må stoppes, trykker du på SOS-knappen (knappens plassering vises på bildet i kapittelet "Pan-europeisk eCall (UTSTYRSAVHENGIG)" i instruksjonsboken). Når du foretar et anrop, henter systemet informasjon om bilen (som anropet foretas fra), og deretter kobles bilen til en representant for PSAP (Public Safety Answering Point / sentral for offentlige nødansrop) for å redegjøre for årsaken til nødansropet.

Dataene som er lagret i det pan-europeiske eCall-systemet, leveres til redningssentralen for å assistere føreren og passasjerene med en egnet redningsoperasjon, og dataene slettes deretter når redningsoperasjonen er fullført.

### Beskrivelse av bilens eCall-system (for Europa)

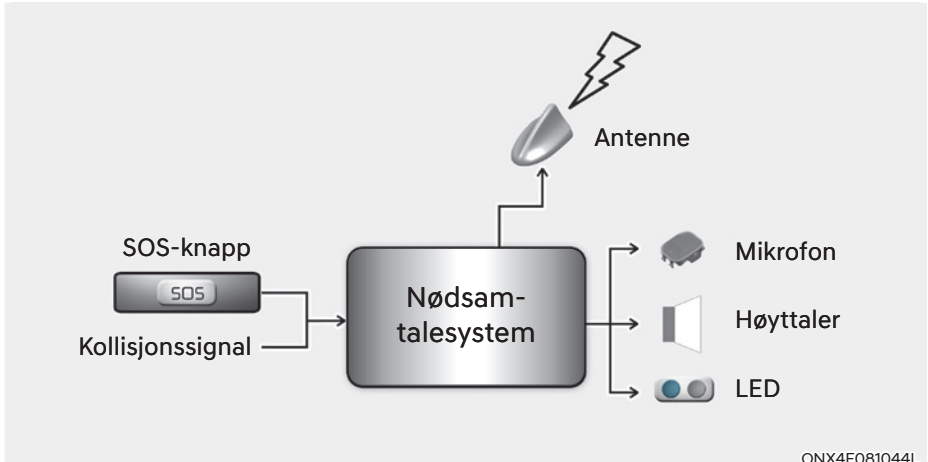

Oversikt over bilens 112-baserte eCall-system, drift av systemet og funksjoner: Se denne delen. Den 112-baserte eCall-tjenesten er en offentlig tjeneste som er av allmenn interesse og som er tilgjengelig kostnadsfritt.

Bilens 112-baserte eCall-system er som standard aktivert. Det aktiveres automatisk via bilens sensorer hvis det oppstår en alvorlig ulykke.

Det utløses også automatisk når bilen er utstyrt med et TPS-system som ikke fungerer hvis det oppstår en alvorlig ulykke.

Det 112-baserte eCall-systemet kan også utløses manuelt ved behov. Instruksjoner for manuell aktivering av systemet: Se denne delen.

Hvis det oppstår kritisk systemsvikt som deaktiverer bilens 112-baserte eCall-system, utløses følgende advarsel til bilens passasjerer: Se denne delen.

### Informasjon om databehandling (for Europa)

All behandling av personopplysninger gjennom det 112-baserte eCall invehicle-systemet skal skje i samsvar med personopplysningsreglene i Europaparlamentets og Rådets direktiv 95/46/EF (1) og 2002/58/EF (2), og skal især være basert på nødvendigheten av å beskytte individets vitale interesser i samsvar med artikkel 7 bokstav (d) i direktiv 95/46/EF (3).

Behandling av slike opplysninger er strengt begrenset til formål knyttet til behandling av eCall-nødanropet til det europeiske nødnummeret 112.

#### Typen opplysninger og mottakere

Bilens 112-baserte eCall-system kan utelukkende samle inn og behandle følgende opplysninger:

- Bilens identifikasjonsnummer
- Biltype (personbil eller lett varebil)
- Fremdrifts-/drivstofftype (bensin/diesel/CNG/LPG/elektrisk/hydrogen)
- Bilens siste beliggenheter og kjøreretning
- Loggfil for den automatiske aktiveringen av systemet og tidsstempel
- Eventuelle tilleggsopplysninger (hvis relevant): Ikke relevant

Mottakerne av opplysningene som er behandlet av bilens 112-baserte eCall-system, er de relevante PSAP-sentralene (Public Safety Answering Point / sentral for offentlige nødanrop) som er utnevnt av de respektive offentlige myndighetene i landet bilen befinner seg i for innledende mottak og behandling av eCall-anrop til det europeiske nødnummeret 112. Ytterligere informasjon (hvis tilgjengelig): Ikke relevant

- (1) Europaparlamentets og Rådets direktiv 95/46/EF av 24. oktober 1995 om beskyttelse av enkeltpersoner med hensyn til behandling av personopplysninger og om fri bevegelse av slike opplysninger (EFT L 281, 23.11.1995, s. 31).
- (2) Europaparlamentets og Rådets direktiv 2002/58/EF av 12. juli 2002 om behandling av personopplysninger og vern av personvern i den elektroniske kommunikasjonssektoren (direktiv om personvern og elektronisk kommunikasjon) (EFT L 201, 31.7.2002, s. 37).
- (3) Direktiv 95/46/EF oppheves ved Europaparlamentets og Rådets forordning (EU) 2016/679 av 27. april 2016 om beskyttelse av fysiske personer med hensyn til behandling av personopplysninger og om fri bevegelse av slike data (Generell databeskyttelsesforordning, GDPR) (EFT L 119, 4.5.2016, s. 1). Forordningen gjelder fra 25. mai 2018.

#### Ordninger for behandling av opplysninger

Bilens 112-baserte eCall-system er oppbygd på en måte som sikrer at opplysningene i systemminnet ikke er tilgjengelig utenfor systemet før et eCall-anrop utløses. Tilleggsmerknader (hvis aktuelt): Ikke relevant

Bilens 112-baserte eCall-system er oppbygd på en måte som sikrer at det ikke er sporbart og heller ikke kan utsettes for noen som helst type konstant sporing ved normal driftsstatus. Tilleggsmerknader (hvis aktuelt): Ikke relevant

Bilens 112-baserte eCall-system er oppbygd på en måte som sikrer at opplysningene i systemets innebygde minne automatisk og kontinuerlig fjernes.

Bilens plasseringsdata overskrives konstant i systemets innebygde minne for å til enhver tid maksimalt beholde de tre siste oppdaterte plasseringene som er nødvendige for normal drift av systemet.

Loggen med aktivitetsdata i bilens 112-baserte eCall-system beholdes kun i det tidsrommet som er nødvendig for å oppfylle formålet med behandlingen av eCall-nødanropet, og i alle tilfeller ikke utover 13 timer fra øyeblikket da eCall-nødanropet ble innledet. Tilleggsmerknader (hvis aktuelt): Ikke relevant

### **Modaliteter for utøvelse av datasubjektets rettigheter**

Datasubjektet (bileieren) har rett til å få tilgang til opplysninger og eventuelt be om korrigering, sletting eller blokkering av vedkommendes opplysninger når behandlingen av opplysningene ikke samsvarer med bestemmelsene i direktiv 95/46/EF. Eventuelle tredjeparter som opplysningene er formidlet til, skal varsles om at slik korrigering, sletting eller blokkering er utført i henhold til dette direktivet, med mindre dette er umulig eller innebærer uforholdsmessig store vanskeligheter.

Datasubjektet har rett til å klage til datatilsynet hvis vedkommende anser rettighetene sine som krenket som følge av behandling av vedkommendes personopplysninger.

Kontaktjeneste som er ansvarlig for behandling av tilgangsforespørsler (hvis aktuelt): Ikke relevant

### **Pan-europeisk eCall-system (for Europa)**



Elementene i det pan-europeiske eCall-systemet, installert i passasjerkupeen:

- (1) SOS-knappen
- (2) LED

SOS-knappen: Føreren/passasjerer foretar et nødnummer til vakthavende ekspederingsjeneste ved å trykke på knappen.

LED: Den røde og grønne LED-lampen lyser i 3 sekunder når tenningsbryteren er i ON-posisjon. Deretter slukkes de ved normal drift av systemet.

Hvis det har oppstått problemer i systemet, fortsetter LED-lampen å lyse rødt.

### Automatisk ulykkesrapportering (for Europa)

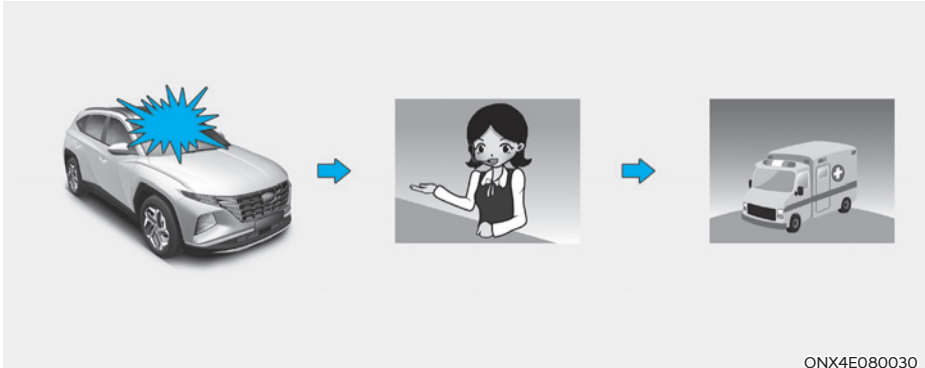

Den pan-europeiske eCall-enheten foretar automatisk et nødanrop til PSAP (Public Safety Answering Point/sentral for offentlige nødanrop) for passende redningstjenester hvis det har oppstått en bilulykke.

For å få iverksatt passende nødtjenester og støtte overfører det pan-europeiske eCall-systemet automatisk data om ulykken til PSAP-sentralen når en trafikkulykke registreres.

Når dette skjer, kan ikke nødanropet avsluttes ved å trykke på SOS-knappen, og det pan-europeiske eCall-systemet forblir tilkoblet inntil nødtjenesterepresentanten som mottar anropet, legger på.

Ved relativt ubetydelige trafikkhendelser kan det hende at det pan-europeiske eCall-systemet ikke igangsetter noe nødanrop. Du kan imidlertid igangsette nødanropet manuelt ved å trykke på SOS-knappen.



### **FORSIKTIG**

**Drift av systemet er umulig hvis det ikke finnes mobildekning samt GPS- og Galileo-signaler.**

## Manuell ulykkesrapportering (for Europa)



ONX4E080031

Føreren eller en passasjer kan foreta et manuelt nødanrop til PSAP (Public Safety Answering Point/sentral for offentlige nødanrop) ved å trykke på SOS-knappen for å tilkalle nødvendig redningstjeneste.

Et anrop til redningstjenesten via det pan-europeiske eCall-systemet kan avbrytes ved å trykke på SOS-knappen igjen før tilkobling av anropet.

Etter aktivering av nødanropet i manuell modus (for egnet redningstjeneste og støtte) overfører det pan-europeiske eCall-systemet automatisk data om veiulykken / eller data om annen ulykke til representanten for PSAP-sentralen (i løpet av nødanropet). Dette skjer ved å trykke på SOS-knappen.

Hvis føreren eller passasjeren uforvarende trykker på SOS-knappen, kan anropet avbrytes ved å trykke én gang til på knappen. (For Russland)

Hvis føreren eller passasjeren uforvarende trykker på SOS-knappen, kan anropet avbrytes ved å trykke én gang til på knappen innen 3 sekunder. Anropet kan ikke avbrytes etter dette. (Med unntak av Russland)

Følgende kreves for å aktivere et nødanrop i manuell modus hvis det har oppstått en veiuulykke eller annen ulykke:

1. Stopp bilen i overensstemmelse med trafikkreglene for å opprettholde sikkerheten for deg selv og andre bilister.
2. Trykk på SOS-knappen. Når du trykker på SOS-knappen, registreres enheten i de trådløse nettverkene for telefonisk kommunikasjon, og data om bilen og dens beliggenhet samles inn i overensstemmelse med de tekniske kravene for enheten. Deretter kobles du opp mot representanten for det pan-europeiske eCall-systemet for å gjøre rede for årsakene (tilstandene) som har utløst nødanropet.
3. Etter redegjørelse av årsakene til nødanropet sender representanten for PSAP-sentralen ut redningstjeneste og fullfører nødanropet.

Hvis nødanropet ikke foretas i overensstemmelse med korrekt prosedyre, som nevnt ovenfor, blir anropet ansett som ugyldig.



### ADVARSEL

Nødstrømforsyning til det pan-europeiske eCall-systemet fra batteriet

- I en nødsituasjon leverer batteriet i det pan-europeiske eCall-systemet strøm i løpet av 1 time hvis bilens hovedstrømkilde brytes av som følge av kollisjon.
- Batteriet i det pan-europeiske eCall-systemet må skiftes ut hvert 3. år. For mer informasjon, se Vedlikeholdsplan i kapittel 9.

**LED lyser rødt (systemfeil)**

Hvis den røde LED-lampen lyser under normale kjøreforhold, kan det indikere feil i det pan-europeiske eCall-systemet. Vi anbefaler at du får det pan-europeiske eCall-systemet kontrollert hos en godkjent HYUNDAI-forhandler umiddelbart.

Ellers kan vi ikke garantere korrekt drift av det pan-europeiske eCall-systemet som er installert i bilen din. Eieren av bilen pådrar seg ansvar for hendelser som oppstår som følge av manglende overholdelse av vilkår, som nevnt ovenfor.

**Vilkårlig fjerning eller modifisering**

Det pan-europeiske eCall-systemet ringer opp nødtjenester for assistanse.

Vilkårlig fjerning av eller endringer av innstillingene i det pan-europeiske eCall-systemet kan derfor påvirke kjøresikkerheten. Det kan til og med igangsette et ugyldig nødnummer til PSAP-sentralen. Vi ber deg derfor om å ikke foreta endringer på egen hånd, eller be tredjeparter om å gjøre det, i innstillingene for utstyret som inngår i det pan-europeiske eCall-systemet som er installert i bilen din.

# 9. Vedlikehold

Motorrom .....	9-3
Vedlikeholdsservice .....	9-4
Eierens ansvar.....	9-4
Eierens vedlikeholdsregler .....	9-4
Eiers vedlikehold .....	9-5
Eiers vedlikeholdsplan .....	9-5
Forklaring til planlagte vedlikeholdspunkter .....	9-7
Motorolje .....	9-9
Kontroll av oljenivå på motor.....	9-9
Skifte motorolje og filter.....	9-10
Motorens kjølevæske/kjølemiddel til vekselretteren .....	9-11
Kontrollere kjølevæskeniå.....	9-11
Skifte kjølevæske.....	9-13
Hybridstarter og generatorbelte (HSG).....	9-14
Kontrollere hybridstarteren og generatorbeltet (HSG).....	9-14
Bremsevæske .....	9-14
Kontrollere bremsevæskeniået.....	9-14
Spylervæske .....	9-15
Sjekk nivå av spylervæske.....	9-15
Luftfilter .....	9-16
Bytte av filter .....	9-16
Luftfilter for kupé .....	9-17
Kontrollere filteret .....	9-17
Bytte av filter .....	9-17
Viskerblader .....	9-18
Kontrollere viskerblader.....	9-18
Skifte blader.....	9-18



Batteri .....	9-22
For best batteriservice.....	9-23
Etikett for batterikapasitet.....	9-24
Opplading av batteri .....	9-24
Tilbakestille elementer.....	9-25
Dekk og hjul.....	9-26
Ta vare på dekkene.....	9-26
Anbefalt lufttrykk for kalde dekk.....	9-26
Kontroller dekktrykket.....	9-27
Dekkotasjon.....	9-28
Hjulstilling og hjulbalansering.....	9-29
Skifte dekk .....	9-29
Skifte felger.....	9-30
Dekkenes veigrep.....	9-30
Dekkvedlikehold.....	9-30
Merking på dekkenes sidevegg.....	9-31
Lavprofildekk.....	9-34
Sikringer .....	9-35
Skifte sikringer i instrumentpanelet.....	9-36
Skifte sikringer i panel i motorrommet.....	9-37
Beskrivelse av sikringer/relépanel .....	9-38
Lyspærer .....	9-48
Skifte lyspære i hovedlys, kjørellys om dagen (DRL), markeringslys, blinklys og statisk lys .....	9-49
Justere hovedlysene (Gjelder Europa).....	9-52
Skifte sideblinklys.....	9-55
Skifte lyspære i kombinasjonslykt på baksiden .....	9-55
Skifte høyt montert stopplys .....	9-59
Skifte av lyspære i registreringsskiltlys .....	9-60
Skifte innvendig lyspære .....	9-60
Vedlikehold av inn- og utvendig finish .....	9-62
Utvendig pleie .....	9-62
Innvendig pleie.....	9-66
Avgassutslippskontrollsystem.....	9-69
Prosedyre for å gå til modus for tvungen motoraktivering.....	9-72

## MOTORROM

■ Smartstream G1.6 T-GDi HEV / Smartstream G 1.6 T-GDi PHEV

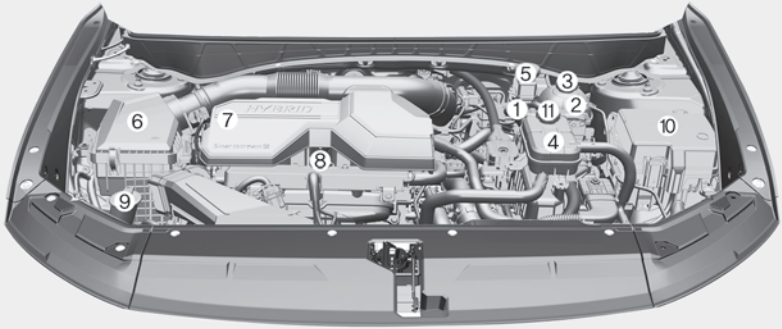

Det aktuelle motorrommet i bilen din kan være annerledes enn på illustrasjonen.

ONX4PH091001N

- |  |  |
|--|--|
| 1. ECU                                 | 7. Påfyllingslokk for motorolje            |
| 2. Kjølevæskebeholder                  | 8. Peilepinne for motorolje                |
| 3. Lokk på motorens kjølevæskebeholder | 9. Beholder for vindusspylervæske          |
| 4. Vekselretterens kjølemiddelbeholder | 10. Sikringsboks                           |
| 5. Bremsvæskebeholder                  | 11. Lokk på inverterens kjølevæskebeholder |
| 6. Luftfilter                          |  |

## VEDLIKEHOLDSSERVICE

Du må alltid utvise største forsiktighet for å unngå skade på bilen og personskade på deg selv når du utfører noe vedlikeholds- eller kontrollarbeid.

Vi anbefaler at du får utført vedlikehold og reparasjoner hos en autorisert HYUNDAI-forhandler. En autorisert HYUNDAI-forhandler tilfredsstiller HYUNDAI's høye kvalitetsstandarder til service og får opplæring fra HYUNDAI for å gi deg en høy grad av servicetilfredshet.

### Eierens ansvar

Det er eierens ansvar å få utført vedlikeholdsservice og at disse blir registrert.

Du må oppbevare dokumenter som viser at riktig vedlikehold er utført på bilen i henhold til tabellene for planlagt vedlikeholdsservice på de neste sidene. Du trenger denne informasjonen for å fastslå at du overholder kravene til service og vedlikehold i bilens garanti.

Detaljert garantiinformasjon finner du i serviceheftet.

Reparasjoner og justeringer som følger av feil eller manglende vedlikehold, vil ikke bli dekket under garanti.

### Eierens vedlikeholdsregler

Mangelfull, ufullstendig eller utilstrekkelig service kan føre til driftsproblemer som kan føre til skade på bilen, ulykke eller personskade. Dette kapitlet inneholder kun instruksjoner for vedlikeholdspunktene som er enkle å utføre.

Bilen din må ikke modifiseres på noen måte. Slike modifikasjoner kan virke negativt inn på ytelse, sikkerhet og holdbarhet på bilen, og kan i tillegg ugyldiggjøre betingelsene i den begrensede garantien som gjelder for bilen.

### **MERK**

**Feil vedlikehold fra eieren i garantiperioden kan påvirke garantidekningen. Du finner flere detaljer i serviceheftet som følger bilen. Hvis du er usikker på noe av service- eller vedlikeholdsarbeidet, anbefaler vi at du får en autorisert HYUNDAI-forhandler til å utføre service på systemet.**

## EIERS VEDLIKEHOLD



### ADVARSEL

Det kan være farlig å utføre vedlikeholdsarbeid på et kjøretøy. Hvis du ikke har tilstrekkelig kunnskap og erfaring eller riktig verktøy og utstyr til å gjøre jobben, anbefaler vi at du får en autorisert HYUNDAI-forhandler til å utføre arbeidet. Ta ALLTID følgende forholdsregler når du utfører vedlikeholdsarbeid:

- Parker bilen på flatt underlag, flytt girspaken til P (Parkering), sett på parkeringsbremsen, og sett tenningsbryteren i LOCK/OFF-stilling.
- Blokker hjulene (foran og bak) for å hindre at bilen flytter seg.  
Fjern løse klær eller smykker som kan hekte seg inn i deler i bevegelse.
- Hvis du må kjøre motoren under vedlikeholdsarbeidet, må du gjøre dette utendørs eller i et område med rikelig ventilasjon.
- Hold flammer, gnister eller rykende materialer borte fra batteriet og drivstoffrelaterte deler.

I de følgende listene finner du kontroller som bør utføres av eieren eller en autorisert HYUNDAI-forhandler til angitte faste tider for å opprettholde sikker og pålitelig drift av bilen.

Kontakt forhandleren om alle uønskede forhold så snart som mulig.

Når motoren overopphetes på motor med lite kjølevæske, kan det forårsake sprekker i motoren hvis du plutselig tilsetter kjølevæske på motoren. For å hindre skade, tilsettes kjølevæsken sakte i små mengder.

### Eiers vedlikeholdsplan

#### *Hver gang du fyller drivstoff:*

- Kontroller kjølevæsknivået i kjølevæskebeholderen.
- Sjekk nivået på vindusspylervæsken.
- Se etter dekk med lavt lufttrykk.



### ADVARSEL

Vær forsiktig når du kontrollerer nivået på motorens kjølevæske/vekselretteren kjølemiddel når motoren er varm. Det kan føre til at kjølevæske blåser ut av åpningen og forårsaker alvorlige brannsar og andre skader.

### **Når du kjører bilen:**

- Legg merke til eventuelle endringer i lyden fra eksosanlegget eller eksoslukt i bilen.
- Kontroller for vibrasjoner i rattet. Legg merke til om styringen blir tyngre, eller om det er slakk på rattet, eller om rattets stilling ved kjøring rett fram endrer seg.
- Legg merke til om bilen stadig svinger lett eller trekker til én side når du kjører på jevn rett vei.
- Når du stopper, må du lytte etter uvanlige lyder fra bilen, kontrollere om den drar til den ene siden, være oppmerksom på økt vandring i brems pedal og om den er tung å trå inn.
- Hvis det oppstår sluring eller endringer i betjeningen av giret, må du kontrollere giroljenivået.
- Sjekk funksjonen for automatgiret for P (Parkering).
- Kontroller bremsen.
- Se etter væskelekkasjer under bilen (vann som drypper fra aircondition under og etter bruk er normalt).

### **Minst én gang i måneden:**

- Kontroller kjølevæskenivået i motorens kjølevæskebeholder.
- Kontroller at alle utvendige lys, også stopplys, blinklys og nødblinklys, virker som de skal.
- Kontroller lufttrykket i alle dekk inklusive reservehullet. Se etter slitasje, ujevn slitasje eller skader.
- Kontroller for løse hjulmutre.

### **Minst to ganger i året: (for eksempel hver vår og høst)**

- Kontroller om slanger til radiator, varmeapparat og aircondition har lekkasjer eller skader.
- Kontroller vindusspyler- og viskerfunksjonen. Rengjør viskerbladene med en ren klut fuktet med vindusspylervæske.
- Kontroller innstillingen av hovedlyktene.
- Kontroller eksospotte, eksosrør, varmeskjold og klammer.
- Kontroller sikkerhetsbeltene for slitasje, og at de virker som de skal.

### **Minst én gang i året:**

- Rengjør dreneringshull i karosseri og dører.
- Smør dørhengslene og panserhengslene.
- Smør låser og hasper til dører og panser.
- Smør tetningslistene til dørene.
- Kontroller aircondition.
- Inspiser og smør overføringen og styreenhetene for automatgirkassen.
- Rengjør batteriet og klemmene.
- Kontroller nivået for bremsevæsken.

## FORKLARING TIL PLANLAGTE VEDLIKEHOLDSPUNKTER

### Motorolje og filter

Motorolje og filter må skiftes ut i de intervallene som er angitt i vedlikeholdsplanen. Dersom bilen kjøres under vanskelige forhold, kreves det hyppigere olje- og filterskift.

### Hybridstarter og generatorbelte (HSG)

Inspiser HSG-reimen mht. kutt, sprekker, overdreven slitasje eller oljemetning, og bytt om nødvendig.

HSG-reimen skal skiftes ut i henhold til intervallene i tidsplanen for vedlikehold.

### Drivstoffrør, drivstoffslanger og koblinger

Kontroller drivstoffledninger, -slanger og -koblinger for lekkasje og skade. Vi anbefaler at en autorisert HYUNDAI-forhandler umiddelbart skifter ut deler som er skadd eller lekket.

### Drivstoffilter

Drivstoffilteret skal være vedlikeholdsfritt, men periodiske kontroller anbefales i denne vedlikeholdsplanen, avhengig av drivstoffkvalitet. Hvis det oppstår problemer, som begrensning av gjennomstrømning av drivstoff, plutselige rykk, redusert motorkraft, startvansker, osv., bør du bytte bensinfilter umiddelbart, uavhengig av vedlikeholdsplanen, og rådføre deg med et profesjonelt verksted. Vi anbefaler deg å kontakte en autorisert HYUNDAI-forhandler.

### Dampslange og drivstoffhette

Dampslangen og drivstoffhetten må kontrolleres i de intervallene som er angitt i vedlikeholdsplanen. Pass på at en ny dampslange eller drivstoffhette er skiftet på riktig måte.

### Luftrensfilter

Det anbefales et originalt HYUNDAI luftfilter når filteret skiftes ut.

### Tennplugger

Sørg for å installere nye tennplugger med riktig varmeområde.

Ved montering av deler må du være nøye med å tørke bort fremmedlegemer innvendig og utvendig i mansjettbunnen for tennpluggens tenningspole og isolator med en myk klut for å forhindre kontaminering av tennpluggisolatoren.

### Kjøleanlegg

Kontroller kjøleanleggkomponenter som radiator, kjølemiddelbeholder, slanger og koblinger for lekkasje og skader. Skift ut eventuelle skadde deler.

### Motorens kjølevæske/ kjølemiddel til vekselretteren

Kjølevæsken skal skiftes ut i henhold til intervallene i tidsplanen for vedlikehold.

### Girolje til automatgirkasse

Automatgiroljen trenger ikke å kontrolleres under vanlige bruksforhold.

Vi anbefaler at automatgiroljen skiftes av en autorisert HYUNDAI-forhandler i henhold til tidsplanen for vedlikehold.

### Bremseslanger og bremserør

Kontroller visuelt for riktig montering, oppskrubbing, sprekker, defekt og lekkasje. Foringede eller skadde deler skal skiftes ut umiddelbart.

### Bremsevæske

Kontroller bremsevæsken i bremsevæskebeholderen. Nivået skal være mellom merkene MIN og MAX på siden av beholderen. Bruk bare hydraulisk bremsevæske som er i samsvar med DOT 4-spesifikasjonen.

### Parkeringsbrems

Kontroller parkeringsbremssystemet.

### Bremeskiver, klosser, calipere og rotor

Kontroller klossene, skiven og rotoren for urimelig slitasje. Kontroller caliperne for væskelekkasje.

Hvis du vil ha mer informasjon om kontroll av klosser eller grenser for slitasje, kan du se HYUNDAIs nettsted. (<http://service.hyundai-motor.com>)

### Eksosrør og -potte

Kontroller visuelt eksosrør, -potte og oppheng for sprekker, defekter eller skade. Start motoren og lytt nøye etter eksoslekkasje. Stram koblinger eller skift ut deler ved behov.

### Festebolter for oppheng

Kontroller hjulopphengkoblingene for slakk eller skade. Stram til på nytt til angitt moment.

### Tannstangstyring – overføring og mansjetter – kuleledd på nedre arm

Når bilen er stoppet og hybridsystemet er av, kontrollerer du for urimelig slakk i rattet. Kontroller at det ikke er bøy eller skader i styringen. Kontroller at det ikke er slitasje, sprekker eller skader på støvmansjetter og kuleledd.

Skift ut eventuelle skadde deler.

### Drivaksel og mansjetter

Kontroller drivakslar, mansjetter og klemmer for sprekker, defekter eller skade. Skift ut eventuelle skadde deler, og påfør et nytt lag smøring etter behov.

### Kjølemedium i aircondition

Kontroller airconditionledninger og -koblinger for lekkasje og skade.

### Mellomaksel

Kontroller mellomaksel, sko, klemmer, gummikobling og midtlager for sprekker, svekkelse eller skade. Skift ut eventuelle skadde deler, og påfør et nytt lag smøring etter behov.

## MOTOROLJE

### Kontroll av oljenivå på motor

Motorolje brukes for smøring, avkjøling og drift av ulike hydrauliske komponenter i motoren. Forbruk av motorolje under kjøring er normalt, og kontroll og etterfylling av motorolje må utføres regelmessig. Husk også å kontrollere og etterfylle oljenivået i henhold til den anbefalte vedlikeholdsplanen for å forhindre forringelse av oljeytelsen.

Kontroller motoroljen ved å følge prosedyren nedenfor.

1. Følg alle forholdsreglene fra oljeproduzenten.
2. Pass på at bilen står på jevnt underlag i P (Parkerings) med parkeringsbremsen aktivert og blokkerte hjul.
3. Slå på motoren, og varm den opp til kjølevæsketemperaturen når en konstant normal temperatur.
4. Slå av motoren, ta av påfyllingslokket for olje og trekk ut peilepinnen. Vent i ca. 15 minutter for at oljen skal renne tilbake i bunnpannen.
5. Tørk peilepinnen ren, og sett den helt inn igjen.

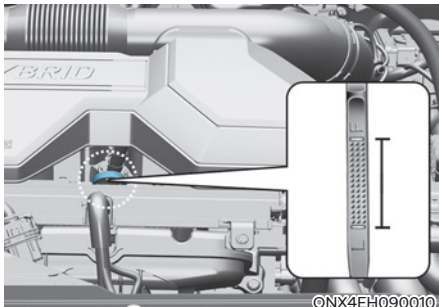

6. Trekk ut peilepinnen igjen, og kontroller nivået. Nivået skal være mellom F (Full stand) og L (Lav stand).

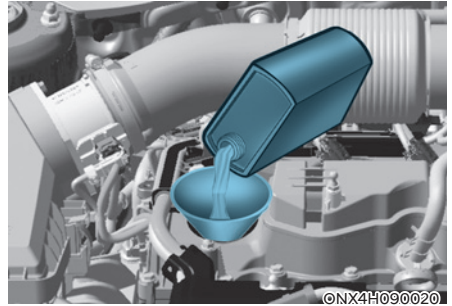

7. Hvis oljenivået er under L-merket, etterfyller du olje opp til F.

Bruk bare spesifisert motorolje (Se avsnittet "Anbefalte smøremidler og mengder" i kapittel 2).

### MERK

#### For å unngå skade på motoren:

- Ikke søl motorolje når du fyller opp eller skifter motorolje. Tørk opp sølt olje med en gang.
- Motoroljeforbruket kan øke ved innkjøring av en ny bil, og det vil bli stabilisert etter å ha kjørt 6.000 km.
- Motoroljeforbruket kan påvirkes av kjørevaner, klimaforhold, trafikkforhold, oljekvalitet osv. Derfor anbefales det at du inspiserer motoroljenivået regelmessig og etterfyller om nødvendig.



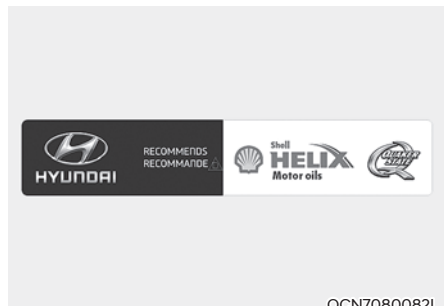

## Skifte motorolje og filter



- Vi anbefaler at motoroljen og filteret skiftes av en autorisert HYUNDAI-forhandler i henhold til vedlikeholdsplanen i begynnelsen av dette kapittelet.
- Hvis vedlikeholdsplanen for utskiftning av motorolje overskrides, kan motoroljens ytelse forringes og motorens tilstand kan påvirkes. Skift derfor ut filteret i henhold til tidsplanen for vedlikehold.
- For å holde motoren i optimal stand skal du bruke anbefalt motorolje og filter. Hvis anbefalt motorolje og filter ikke brukes, må utskiftning utføres i henhold til vedlikeholdsplanen for krevende bruksforhold.
- Formålet med vedlikeholdsplanen for utskiftning av motorolje er å forhindre forringelse av oljen, og dette er irrelevant for oljeforbruket. Kontroller og fyll på olje regelmessig.

## Informasjon

Når oljetrykket er lavt på grunn av utilstrekkelig motorolje, vil varsellampen for motoroljetrykk () lyse. I tillegg aktiveres det utvidede motorbeskyttelsessystemet, som begrenser motoreffekten, og feilindikatorlampen () tennes når bilen kjøres kontinuerlig i denne tilstanden. Når oljetrykket er gjenopprettet, slukker varsellampen for motoroljetrykk, og motoreffekten begrenses ikke lenger.

## FORSIKTIG

Motoroljen er svært varm umiddelbart etter kjøring av bilen, og dette kan forårsake brannskader ved utskiftning. Skift ut motoroljen etter at oljen er nedkjølt.

## ADVARSEL

Brukt motorolje kan forårsake irritasjon eller kreft ved gjentatt kontakt med hud over lengre tid. Brukt motorolje inneholder kjemikalier som har forårsaket kreft i forsøksdyr. Beskytt alltid huden ved å vaske hendene grundig med såpe og varmt vann så snart som mulig etter å ha håndtert brukt olje.

## MOTORENS KJØLEVÆSKE/KJØLEMIDDEL TIL VEKSELRETTEREN

Kjølesystemet står under trykk, og har en ekspansjonstank som er fylt med helårskjølevæske. Beholderen fylles på fabrikken.

Kontroller frostbeskyttelsen og nivået på kjølevæsken minst en gang i året, ved begynnelsen av vintersesongen og før du kjører til områder med kaldt klima.

### Kontrollere kjølevæskeniå

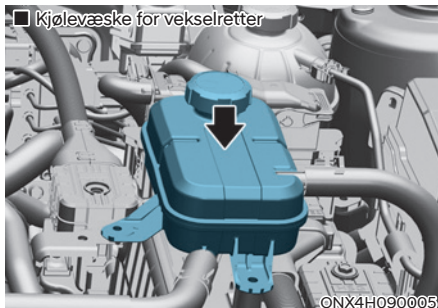
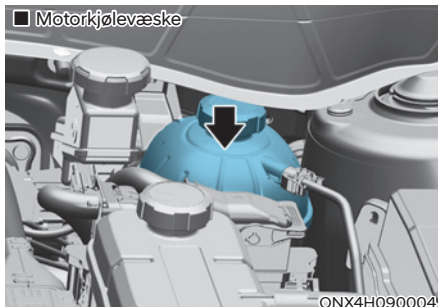

Kontroller tilstanden og tilkoblingene for alle slanger i kjølesystemet og varmeapparatet. Skift ut slanger som er svulne eller slitte.

Kjølevæskeniået skal stå mellom MAX- og MIN-merkene på siden av ekspansjonstanken når motoren er kald.

- Motorkjølevæske/  
Kjølevæske for vekselretter for HEV
  - Hvis kjølevæskeniået er lavt, tilsetter du valgt frostvæske i overensstemmelse med riktig blandingsforhold. Fyll nivået til MAKS, men ikke overfyll.
- Kjølevæske for vekselretter for PHEV
  - Hvis kjølevæskeniået i vekselretteren for PHEV er lavt, anbefaler vi at det etterfylles av en godkjent HYUNDAI-forhandler/ servicepartner.

Hvis det blir nødvendig med hyppig etterfylling av kjølevæske, anbefaler vi at kjøleanlegget kontrolleres hos en autorisert HYUNDAI-forhandler.

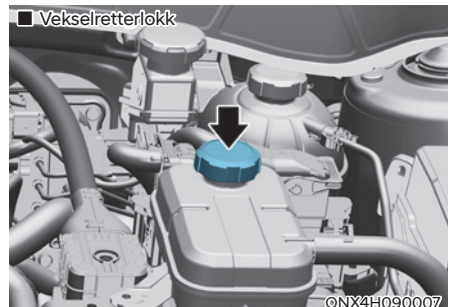
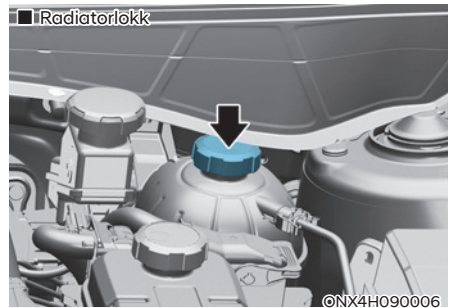

**⚠ ADVARSEL - Kjølevæske for veksleretter for PHEV**

Tilsetning av andre kjølemidler eller vann kan føre til nedbrytning av veksleretteren kjølesystem eller til og med svikt i systemet.

**⚠ ADVARSEL**



Du må aldri ta av radiatorlokket og/eller veksleretterlokket eller dreneringspluggen mens motoren og radiatoren er varme. Varm kjølevæske og damp kan sive ut under press og forårsake alvorlige skader.

Slå av bilen, og vent til motoren er avkjølt. Vær svært forsiktig når du tar av radiatorlokket og/eller veksleretterlokket. Legg et tykt håndkle rundt lokket, og vri det sakte til første stoppepunkt. Ta et skritt tilbake til trykket er avlastet fra kjølesystemet. Når du er sikker på at alt trykket er avlastet, trykker du ned lokket med et tykt tøyestykke, og dreier det videre for å ta det av.

**i Informasjon**

Nivået på motorens kjølevæske og/eller veksleretterens kjølemiddel påvirkes av hybridssystemtemperatur. Slå av hybridbilen før du sjekker eller fylles på motorens kjølevæske og/eller veksleretterens kjølemiddel.

**⚠ ADVARSEL**

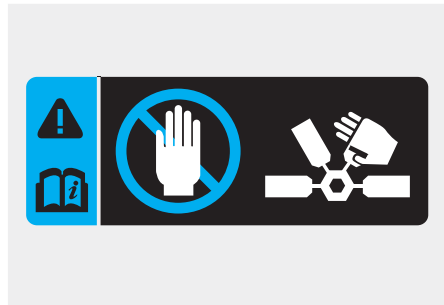

Den elektriske motoren for kjøleviften kan fortsette å gå eller starte når motoren ikke går, og kan forårsake alvorlig skade. Hold hender, klær og verktøy borte fra de roterende viftebladene på kjøleviften.

Slå alltid av bilen med mindre den må kontrolleres mens motoren går. Vær forsiktig siden kjøleviften kan gå hvis den negative (-) batteripolen ikke er koblet fra.

**⚠ ADVARSEL**

Forsikre deg om at radiatorlokket blir riktig lukket etter at du har fylt på kjølevæske. Ellers kan motoren overopphetes under kjøring.

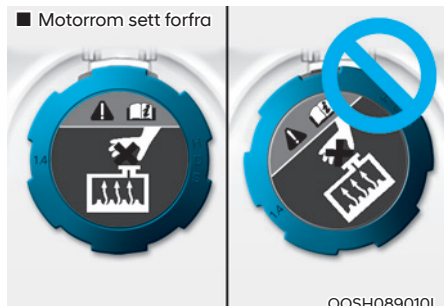

1. Kontroller om merket på radiatorlokket står rett forover.

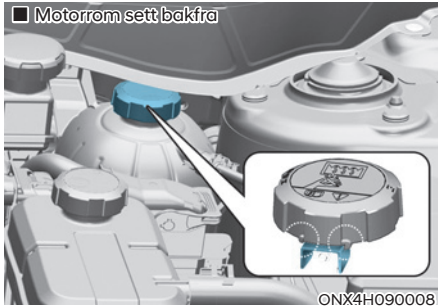

## 2. Kontroller at de små utstikkerne på innsiden av kjølevæskelokket er riktig i inngrep.

### Anbefalt kjølevæske

- Ved påfylling av kjølevæske skal du bare bruke avionisert vann, destillert vann eller bløtt vann til bilen og aldri blande hardt vann i den fabrikkpåfylte kjølevæsken.
- En feilaktig kjølevæskeblanding kan føre til alvorlig funksjonssvikt eller skade på motoren/hybridsystemet.
- Motoren har aluminiumskomponenter og må beskyttes med en fosfatbasert etylenglykol-kjølevæske for å hindre korrosjon og frost.
- Ikke bruk alkohol- eller metanol-kjølevæske eller bland dem med angitt kjølevæske.
- Ikke bruk en løsning som inneholder mer enn 60 % frostvæske eller mindre enn 35 % frostvæske, det vil redusere effekten av løsningen.

Se følgende tabell for blandingsprosent:

Omgivelses-temperatur	Blandingsprosent (volum)	
	Frostvæske	Vann
-15 °C	35	65
-25 °C	40	60
-35 °C	50	50
-45 °C	60	40

## **i** Informasjon

Hvis du er i tvil om blandingsforholdet, er en blanding av 50 % vann og 50 % frostvæske den enkleste blandingen siden det er like mye av hver. Den passer for de fleste temperaturområder fra -35 °C og høyere.

### Skifte kjølevæske

Vi anbefaler at kjølevæsken skiftes av en autorisert HYUNDAI-forhandler i henhold til vedlikeholdsplanen i begynnelsen av dette kapittelet.

## **!** ADVARSEL

**Ikke bruk kjølevæske eller frostvæske i vindusspylerbeholderen.**

**Kjølevæske kan hindre sikten alvorlig hvis den sprayes på frontruten, og dette kan føre til at du mister kontrollen over bilen, noe som kan føre til en ulykke.**

**Kjølevæske kan også skade lakk og karosserilister.**

## **MERK**

**For å unngå skade på motordelene kan du pakke radiatorlokket og/eller vekslerretterlokket i et tykt håndkle før du etterfyller kjølevæske, for å hindre at kjølevæsken flyter over i motordelene, som for eksempel generatoren.**

## HYBRIDSTARTER OG GENERATORBELTE (HSG)

### Kontrollere hybridstarteren og generatorbeltet (HSG)

Vi anbefaler at du får hybridstarteren og generatorbeltet (HSG) kontrollert eller skiftet i henhold til vedlikeholdsplanen i dette kapittelet hos en autorisert HYUNDAI-forhandler.



#### FORSIKTIG

Skift ut HSG-beltet når det er slitt eller skadd.

Hvis ikke kan det føre til at motoren overopphetes eller batteriutladning.



#### ADVARSEL

- Slå av bilen når du kontrollerer motoren eller hybridstarteren og generatorbeltet (HSG). Hvis ikke kan det føre til alvorlig personskade.
- Hold hender, klær osv. borte fra hybridstarteren og generatorbeltet (HSG).

## BREMSEVÆSKE

### Kontrollere bremsevæsknivået

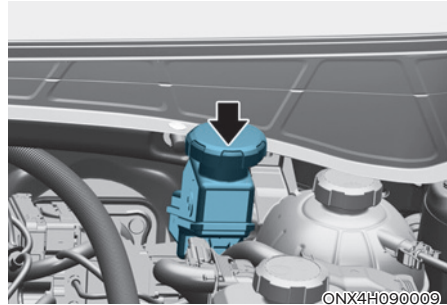

Kontroller væsknivået i tanken med jevne mellomrom. Væsknivået skal være mellom MAX- og MIN- merkene på siden av tanken.

Før du tar av tanklokket og fyller på bremsevæske, må du rengjøre området rundt tanklokket grundig for å hindre forurensning av bremsevæsken.

Hvis nivået er lavt, fyller du på angitt bremsevæske til MAX-nivået. Nivået vil falle med akkumulert kjørelengde. Dette er en normal tilstand forbundet med slitasje på bremsebeleggene. Hvis væsknivået er unormalt lavt, anbefaler vi at bremsesystemet kontrolleres hos en autorisert HYUNDAI-forhandler.



#### ADVARSEL

Hvis bremsesystemet krever stadig etterfylling av væske, kan det være et tegn på lekkasje i bremsesystemet. Vi anbefaler at du får bilen kontrollert hos en autorisert HYUNDAI-forhandler.



## ADVARSEL

Pass på at bremsevæske ikke kommer i kontakt med øynene. Hvis bremsevæske kommer i kontakt med øynene, må du skylle øynene med rent vann i minst 15 minutter og umiddelbart oppsøke lege.

## MERK

- Pass på at bremsevæske ikke kommer i kontakt med bilens lakk, da lakken vil bli skadet.
- Bremsevæske som har vært utsatt for fri luft i lengre tid, skal AKDRI brukes fordi kvaliteten ikke kan garanteres. Den skal avhendes forsvarlig.
- Ikke fyll feil type væske. Noen få dråper med mineralbasert olje, slik som motorolje, i bremsesystemet kan skade delene i bremsesystemet.



## Informasjon

Bruk bare spesifisert bremsevæske (Se avsnittet "Anbefalte smøremidler og mengder" i kapittel 2).

## SPYLERVÆSKE

### Sjekk nivå av spylervæske

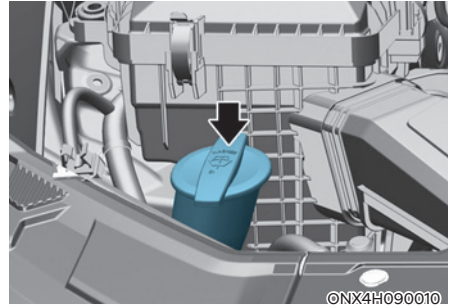

Kontrollér spylervæsketilstanden i spylervæskebeholderen, og tilsett væske etter behov. Vanlig vann kan brukes hvis spylervæske ikke er tilgjengelig. I kaldt vær må du imidlertid benytte vindusspylervæske med frostbeskyttelse for å forhindre frysing.



## ADVARSEL

Ta følgende forholdsregler når du bruker spylervæske for å unngå alvorlig skade eller død:

- Ikke bruk kjølevæske eller frostvæske i vindusspylervæskebeholderen. Radiatorkjølevæske kan hindre sikten alvorlig hvis den sprøytes på frontruten, og dette kan føre til at du mister kontrollen over bilen og føre til en ulykke, eller det kan skade bilens lakk og karosserilister.
- Ikke la gnister eller flammer komme i kontakt med spylervæskens eller spylervæskebeholderen. Spylervæske kan inneholde alkohol og kan være brennbar.
- Ikke drikk spylervæske, og unngå kontakt med hud. Spylervæske er skadelig for mennesker og dyr.
- Hold spylervæskens unna barn og dyr.

## LUFTFILTER

### Bytte av filter

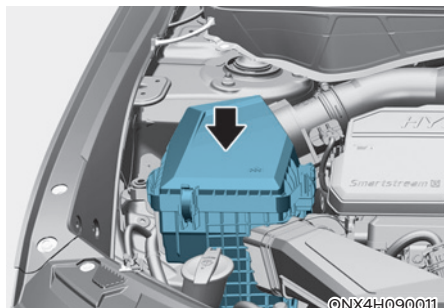

Ikke forsøk på å vaske eller rense det, da vann vil skade filteret.

Hvis det er tilsølt, må luftfilteret skiftes.

Skift ut filteret i henhold til tidsplanen for vedlikehold.

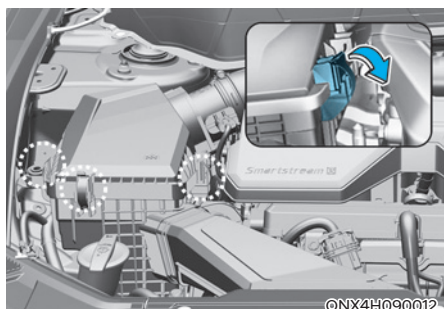

1. Løsne klipsene og ta av luftfilterdekselet.

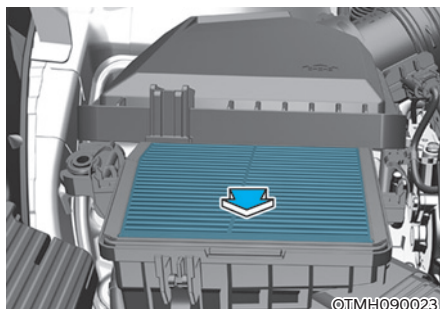

2. Tørk av innsiden av luftfilteret.
3. Sett på luftfilterdekselet igjen.
4. Fest dekselet med festeklemmene.
5. Kontroller at dekslet er riktig montert.

### **i** Informasjon

Hvis bilen brukes i meget støvete eller sandete områder, må du skifte luftfilteret oftere enn de vanlig anbefalte intervallene (Se avsnittet "Vedlikehold under krevende bruk og forhold" i dette kapitlet).

### **MERK**

- Ikke kjør når luftfilteret er fjernet. Det vil føre til ekstra motorslitasje.
- Når du tar ut luftfilteret, må du være forsiktig slik at støv og skitt ikke kommer inn i luftinntaket, ellers kan det oppstå skader.
- Vi anbefaler at du bruker reservedeler fra en godkjent HYUNDAI-forhandler.



## LUFTFILTER FOR KUPÉ

### Kontrollere filteret

Luftfilteret for kupéen skal skiftes i samsvar med vedlikeholdsplanen. Hvis bilen kjøres i svært forurensede byer eller på støvete veier over lengre tid, må det kontrolleres oftere og skiftes ut tidligere. Skift luftfilteret for kupéen ved å følge prosedyren nedenfor, og vær forsiktig så du ikke skader andre komponenter.

### Bytte av filter

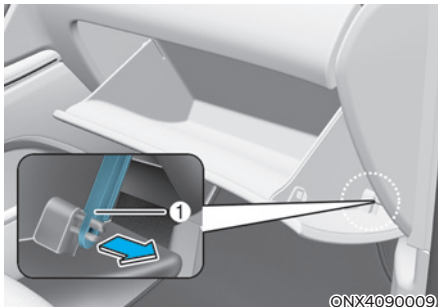

1. Åpne hanskerommet og fjern støttebåndet (1).

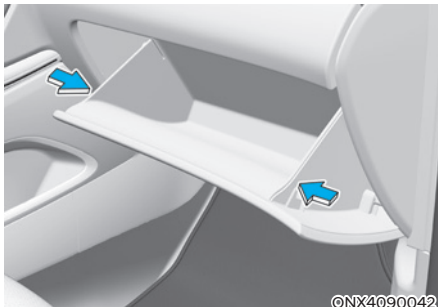

2. Press innover på begge sidene av hanskerommet som vist. Da frigjøres sperrepinnene for hanskerommet fra sperreposisjon, slik at hanskerommet henger.

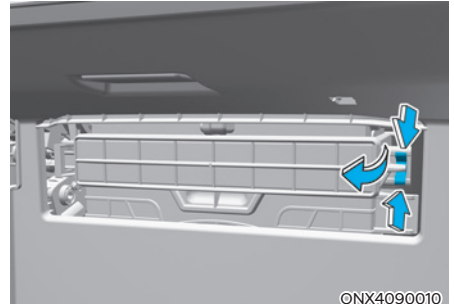

3. Trykk og hold låsen på høyre side av dekselet.
4. Trekk ut dekselet.
5. Skift luftfilteret for kupéen.
6. Sett tilbake delene i motsatt rekkefølge.

### MERK

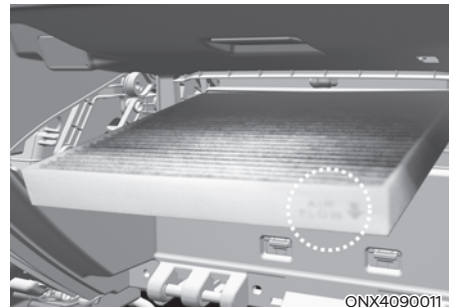

Skift et nytt luftfilter for kupéen i riktig retning med pilsymbolet (↕) pekende nedover for å forhindre støv og forbedre effektiviteten.



## VISKERBLADER

### Kontrollere viskerblader

Forurensning på enten frontruten eller viskerbladene kan redusere effekten på vindusviskerne.

Vanlige former for urenheter er insekter, sevje og varmvoks som brukes i noen bilvaskehaller. Hvis viskerbladene ikke visker skikkelig, rengjør du både vinduet og bladene med et godt vaskemiddel eller mildt rensmiddel, og skyll godt med rent vann.

#### **MERK**

For å hindre skade på viskerbladene, -armene eller andre komponenter må du ikke:

- Bruke bensin, parafin, lakktyner eller andre løsemidler på eller nær dem.
- Forsøke å bevege viskerne manuelt.
- Bruke ikke-spesifiserte viskerblader.

#### **i** Informasjon

Varmvoks som påføres fra automatiske bilvaskemaskiner har vist seg å være vanskelig å fjerne fra frontruten.

#### **i** Informasjon

Viskerblader er forbruksmateriale. Normal slitasje av viskerne dekkes ikke av bilens garanti.

### Skifte blader

Når viskerne ikke lenger rengjør ruten som de skal, kan bladene være slitt eller sprukket, og må skiftes.

#### **MERK**

**Ikke forsøk å flytte viskerne manuelt. Dette kan skade viskerarmene eller andre komponenter.**

#### **MERK**

Bruk av viskerblader som ikke samsvarer med spesifikasjonene, kan forårsake svikt eller funksjonsfeil i vindusviskeren.

#### **MERK**

- For å hindre skade på panser og viskerarmene skal viskerarmene bare løftes når de er i øverste viskerposisjon.
- Legg alltid viskerarmene tilbake på frontruten før du kjører.

## Vindusviskeren foran sine tjenestefunksjoner

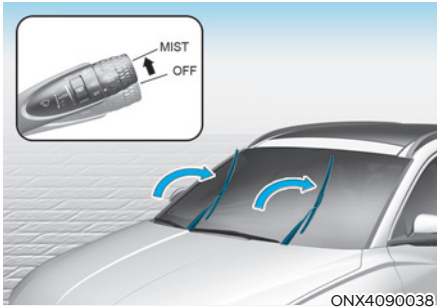

Kjøretøyet har en "skjult" vindusviskerdesign som betyr at vindusviskerne ikke kan bli fylt når de er i sin avslappelsesposisjon på bunnen.

1. Innen 20 sekunder etter at du har tatt av motoren, kan du løfte og holde vindusviskerstangen til MIST (eller ned til V) posisjonen i omlag 2 sekunder helt til viskerne beveger seg til viskeposisjonen på toppen.
2. Nå kan du løfte vindusviskerne vekk fra vinduet.
3. Trekk deretter viskerne sakte på vinduet igjen.
4. Ta på vindusviskerne på PÅ posisjon for å returnere vindusviskerne til den nedre avslapningsposisjonen igjen.

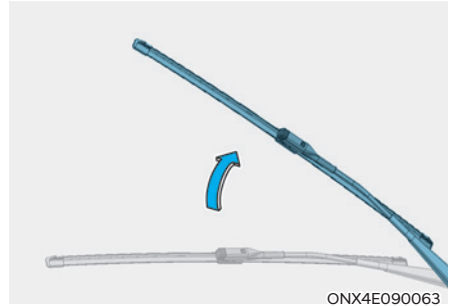

1. Løft opp viskerarmen.

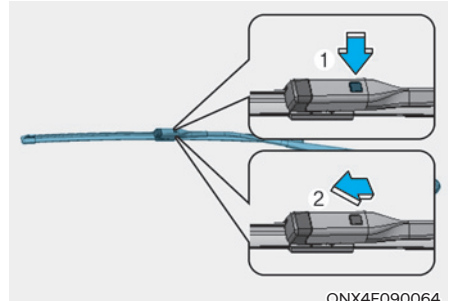

2. Trykk på stopperen (1) på viskerarmen, skyv bladenheten opp (2) og fjern den.
3. Monter det nye bladet i motsatt rekkefølge av demonteringen.
4. Legg viskerarmen tilbake på vindusruten.

### Skifte viskerblad på bakvindu

Flytt den bakre viskeren til nederst på midten og løft opp viskerarmen. Trekk i viskerbladet for å ta det bort.



1. Innen 20 sekunder etter at bilens tenning slås AV, trekk ned viskeren til posisjon MIST i mer enn 2 sekunder, inntil viskeren beveger seg ned til den nedre midtre delen.

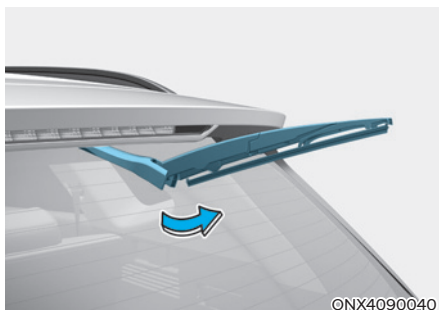

2. Løft opp viskerarmen.

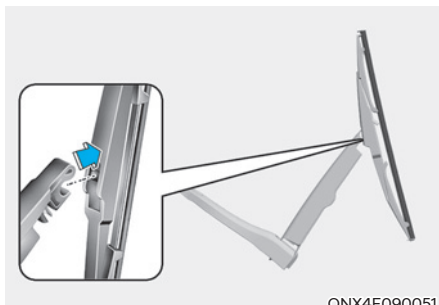

3. Løft opp viskerbladet, og dra det ut.

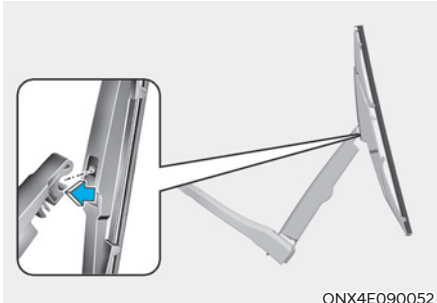

ONX4E090052

4. Installer den nye bladenheten ved å sette den midtre delen inn i sporet i viskerarmen til den klikker på plass. Når utskiftningen er fullført, legges viskerarmen ned på bakre frontrute. Vri bilens tenning til ON (PÅ) og bruk viskerne for å kontrollere at bladet er riktig montert.
5. Kontroller at bladet sitter godt fast ved å prøve å trekke litt i det.

Hvis du skal unngå skade på viskerarmene eller andre komponenter, anbefaler vi at du får skiftet viskerbladet hos en autorisert HYUNDAI-forhandler.

### **FORSIKTIG**

Hvis viskerarmen får for mye kraft mens du trekker i bladet, kan midtdelen bli skadet.

### **FORSIKTIG**

- Viskeren kan ikke brukes på omtrent 10 sekunder når viskeren brukes uten spylervæske eller hvis bladene er frosset. Dette er ikke en funksjonsfeil, det er et system for vindusviskerbeskyttelse som aktiveres av motoroverbelastningskretsen i viskermotoren.
- Frontruten skal rengjøres med vannslange og tørkes av med rent håndkle med viskerbladene hevet. I tillegg må viskerbladene vaskes av når det kommer fett eller voks på dem.

## BATTERI (UTSTYRSVHENGIG)



### ADVARSEL

For å forhindre **ALVORLIG SKADE** eller **DØD** på deg eller noen som ser på, må du alltid følge disse forholdsreglene når du arbeider nær batteriet:



Les alltid følgende instruksjoner nøye ved håndtering av batteriet.



Ha på deg øyebeskyttelse for å beskytte øynene dine fra syren.



Hold alle flammer, gnister eller rykende materialer borte fra batteriet.



Hydrogen er en svært brennbar gass som alltid er til stede i battericeller, og som kan eksplodere hvis den antennes.



Oppbevares utenfor barns rekkevidde.



Batteriene inneholder svovelsyre som er svært etsende. Ikke la syren komme i kontakt med øynene dine, huden din eller klærne dine.

Hvis du får elektrolytt i øynene, må du skylle med rent vann i minst 15 minutter og umiddelbart oppsøke lege. Hvis det kommer syre på huden din, skal du vaske det området grundig. Hvis du har smerter eller det svir i huden, må du umiddelbart oppsøke lege.

- Når et batteri med plasthus løftes, kan overdreven belastning på huset føre til at batterisyren lekker ut, noe som kan forårsake personskader. Løft batteriet med en batteriløfter eller hendene i motsatte hjørner.
- Ikke forsøk å hjelpestarte bilen om batteriet er fryst.
- Prøv aldri å lade opp batteriet mens batterikablene er tilkoblet.
- Det elektriske tenningsystemet genererer høyspenning. Ta aldri på disse komponentene mens motoren er i gang eller ENGINE START/STOP (start/stopp-knappen) er satt til ON (PÅ).

### MERK

- Hvis du ikke bruker bilen på lang tid i forhold med lav temperatur, skal du koble fra batteriet og oppbevare det innendørs.
- Lad alltid batteriet helt opp for å unngå skader på batterihuset ved lave temperaturer.

### MERK

Hvis du kobler uautoriserte elektroniske enheter til batteriet, kan batteriet lades ut. Bruk aldri uautoriserte enheter.

## For best batteriservice

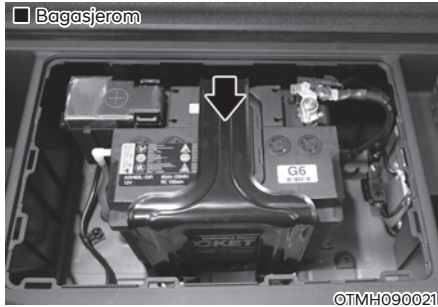

- Batteriet må alltid være korrekt montert.
- Hold den øvre delen av batteriet ren og tørr.
- Hold klemmene og koplingspunktene rene, godt tilstrammet og belagt med vaselin eller fett.
- Sølt elektrolytt må umiddelbart skylles bort fra batteriet med en vann- og natronløsning.
- Hvis bilen ikke skal brukes på en stund, må batterikablene kobles fra.

## i Informasjon - For batterier markert med ØVRE eller NEDRE

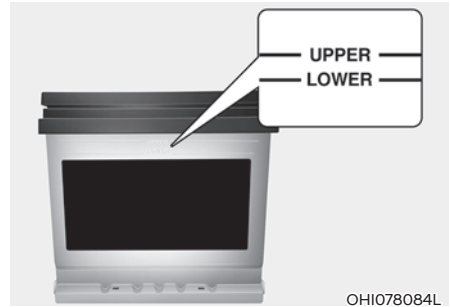

Hvis bilen din er utstyrt med et batteri som er merket med LOWER og UPPER på siden, kan du kontrollere elektrolyttnivået.

Elektrolyttnivået skal være mellom NEDRE og ØVRE. Når elektrolyttnivået er lavt, kan du tilsette nøytralisert (eller de-mineralisert) vann. (Aldri tilsett svovelsyre eller andre elektrolytter.)

Sørg for å ikke søke nøytralisert (eller de-mineralisert) vann over batterioverflaten eller andre tilhørende komponenter.

Battericellene må ikke overfylles.

Hvis ikke, kan det ødelegge batteriene eller andre komponenter. Til slutt kan du sikkert lukke dekselet. Men vi anbefaler å kontakte en autorisert HYUNDAI-forhandler for en bedre batteritjeneste.

## Etikett for batterikapasitet

### ■ Type A



OTM090063L

### ■ Type B



OTM090064L

1. MF68L-DIN : HYUNDAI-batterimodeller
2. 12 V : Merkespenning
3. 68Ah (20HR) : Merkekapasitet (i ampere-timer)
4. RC 110min : Merkekapasitet (i ampere-timer)
5. 600A : Strøm ved kuldetest av EN i ampere

## Opplading av batteri

### Av batteriladeren

Bilen er utstyrt med et vedlikeholdsfritt, kalsiumbasert batteri.

- Hvis batteriet lades ut i løpet av kort tid (for eksempel fordi kjørellys eller kupélyls ble stående på uten at bilen var i bruk), skal det lades sakte (vedlikeholdslading) i 10 timer.
- Hvis batteriet lades gradvis ut på grunn av høy elektrisk belastning mens bilen er i bruk, må det lades med 20-30 A i to timer.

### ADVARSEL

Følg alltid disse instruksjonene når du lader opp batteriet på kjøretøyet ditt for å forhindre risiko for **ALVORLIG SKADE** eller **DØD** fra eksplosjoner eller syreforbrenninger:

- Før du utfører vedlikehold eller lade batteriet, skal du slå av alt tilbehør og stoppe motoren.
- Hold alle flammer, gnister eller rykende materialer borte fra batteriet.
- Arbeid alltid utendørs eller i et område med mye ventilasjon/luft.
- Bruk vernebriller når du sjekker batteriet under lading.
- Ta batteriet ut av bilen og plasser det i et område med god ventilasjon.
- Følg med på batteriet under oppladning. Stans eller reduser ladespenningen hvis battericellene begynner å gasse (koke) voldsomt, eller

- Den negative batterikabelen må fjernes først og monteres sist når batteriet frakobles. Koble fra batteriladeren i følgende rekkefølge:
  1. Slå av batteriladerens hovedbryter.
  2. Fjern den negative klemmen fra den negative batteripolen.
  3. Fjern den positive klemmen fra den positive batteripolen.
- Vi anbefaler at du bruker reservedeler fra en autorisert HYUNDAI-forhandler, for din egen sikkerhet.

### MERK

#### AGM-batteri (utstyrsavhengig)

- AGM-batterier (Absorbent Glass Matt) er vedlikeholdsfrie, og vi anbefaler at du får utført service på AGM-batteriet hos en godkjent HYUNDAI-forhandler. Ved opplading av AGM-batteriet må du kun bruke helautomatiske batteriladere som er utviklet spesielt for AGM-batterier.
- Ved utskiftning av AGM-batteriet anbefaler vi at du bruker deler fra en godkjent HYUNDAI-forhandler.
- Hetten øverst på batteriet må ikke åpnes eller fjernes. Dette kan føre til lekkasje av innvendig elektrolytt og forårsake alvorlige ulykker.

#### Starte med startkabler

Etter at batteriet har blitt oppladet, kan du kjøre bilen i 20-30 minutter før du stenger den av. Det kan være at kjøretøyet ikke starter igjen hvis det har blitt skrudd av før batteriet måtte lades opp igjen. Se "Startkabler" i kapittel 8 for mer informasjon om det å starte bilen med startkabler.



#### Informasjon



Feil avhending av batterier kan være skadelig for miljøet og menneskers helse. Kast batteriet i henhold til gjeldende lover eller forskrifter der du bor.

#### Tilbakestille elementer

Det kan bli nødvendig å tilbakestille noen systemer etter at batteriet har vært utladet eller at batteriet har vært frakoblet.

- Vindu automatisk opp/ned (se kapittel 5)
- Soltak (se kapittel 5)
- Kjørecomputer (se kapittel 5)
- Klimakontrollsystem (se kapittel 5)
- Minnesystem for førerseteposisjon (se kapittel 5)
- Klokke (se kapittel 5)
- Infotainmentsystem (se brukerhåndbok for infotainmentsystemet)



## DEKK OG HJUL



### ADVARSEL

Dekkfeil kan føre til at du mister kontrollen over bilen og forårsake en ulykke. Ta følgende forholdsregler for å redusere risikoen for **ALVORLIG PERSONSKADE** eller **DØD**:

- Kontroller månedlig at dekkene har riktig trykk, og er uten slitasje og skader.
- Du finner anbefalt dekktrykk for kalde dekk for din bil i denne håndboken og på merket for dekkinformasjon på midtstolpen på førersiden. Bruk alltid en lufttrykmåler til å måle dekktrykket. Dekk med for mye eller for lite dekktrykk slites ujevnt, noe som gjør bilen vanskelig å styre.
- Kontroller lufttrykket i reservehjulet hver gang du kontrollerer trykket i de andre hjulene på bilen.
- Skift dekk som er slitt, viser ujevn slitasje eller er skadet. Slitte dekk kan føre til tap av bremseeffekt, rattkontroll eller veigrep.
- Skift **ALLTID** dekk ut med dekk av samme størrelse, type, konstruksjon og mønster som opprinnelig ble levert med bilen. Bruk av andre dekk og felger enn de anbefalte størrelsene, kan føre til uvanlige kjøreegenskaper, dårlig kontroll over bilen eller negativ innvirkning på bilens blokkeringsfrie bremsesystem (ABS), noe som kan føre til alvorlig ulykke.

### Ta vare på dekkene

Av hensyn til korrekt vedlikehold, sikkerhet og god drivstofføkonomi må anbefalt dekktrykk alltid opprettholdes. Sørg også for å overholde lastbegrensningene og vektfordelingen som anbefales for bilen.



Du kan finne alle spesifikasjoner (dimensjoner og trykk) på et klistremerke på midtstolpen på førersiden.

### Anbefalt lufttrykk for kalde dekk

Alle dekktrykk (inkludert reservedekket) skal sjekkes når dekkene er kalde. "Kalde dekk" betyr at bilen ikke er blitt kjørt på minst tre timer, eller har kjørt mindre enn 1,6 km.

Varme dekke overskrider vanligvis anbefalt dekktrykk for kalde dekk med 28 til 41 kPa. Ikke slipp ut luft fra varme dekk for å justere trykket. Det fører til at det blir for lite luft i dekkene. Se avsnittet "Dekk og hjul" i kapittel 2 for anbefalte lufttrykk.



## ADVARSEL

Du må opprettholde anbefalte trykk for å oppnå best komfort, kjøreegenskaper og minimal dekkslitasje.

For høyt dekktrykk eller for lavt dekktrykk kan redusere levetiden på dekket. Bilen kan bli vanskelig å håndtere, og føre til plutselig dekksvikt som kan føre til at du mister kontrollen over bilen, og kan forårsake ulykke.

Altfor lite dekktrykk kan føre til at det bygger seg opp varme og føre til eksplosjon, at slitebanen faller av eller andre dekkskader som kan føre til tap av kontroll over bilen og ulykke. Faren er mye større på varme dager og når du kjører lenge i høy hastighet.



## FORSIKTIG

- For lavt dekktrykk fører til større slitasje, vanskeligere styring og dårlig drivstofføkonomi. Deformerte hjul er også mulig. Hold dekktrykket på riktige nivåer. Hvis du stadig må fylle luft på et dekk, anbefaler vi at du får det kontrollert hos en autorisert HYUNDAI-forhandler.
- For høyt dekktrykk gir dårlig kjørekomfort, stor slitasje på midten av mønsteret, og større mulighet for skader fra veien.

## Kontroller dekktrykket

Kontroller dekkene, inkludert reservedekket, minst én gang i måneden.

### Kontroller slik

Bruk en dekktrykkmåler av god kvalitet til å sjekke dekktrykket. Du kan ikke avgjøre om dekkene har riktig trykk bare ved å se på dem. Radialdekk kan se ut som om de har riktig dekktrykk når det er for lavt.

Ta ventilhetten av ventilstammen.

Trykk dekktrykkmåleren godt på ventilen for å få en trykkmåling. Hvis dekktrykket i kaldt dekk er det samme som det anbefalte trykket på dekket og merkeskiltet for dekk, er det ikke nødvendig med ytterligere justeringer. Hvis trykket er lavt, fyller du luft til du når det anbefalte trykket. Husk å sette ventilhettene på ventilstammene igjen. Hvis ventilhetten mangler, kan smuss eller fuktighet komme inn i ventilen og føre til luftlekkasje. Hvis du har mistet en ventilhette, må du montere en ny så snart som mulig.

Hvis du overfyller dekkene, slipper du ut luft ved å skyve på metallstammen i midten av dekkventilen.

Kontroller dekktrykket på nytt med dekktrykkmåleren. Husk å sette ventilhettene på ventilstammene igjen. Hvis ventilhetten mangler, kan smuss eller fuktighet komme inn i ventilen og føre til luftlekkasje. Hvis du har mistet en ventilhette, må du montere en ny så snart som mulig.

## Dekkrotasjon

HYUNDAI anbefaler at du jevner ut mønsterslitasjen ved å rotere dekkplasseringen i følge vedlikeholdsplanen eller oftere hvis det forekommer ujevn dekkslitasje.

Kontroller at hjulene er riktig balansert når du bytter dem om.

Kontroller for ujevn slitasje og skade når du roterer dekkplasseringen. Unormal slitasje forårsakes vanligvis av feil dekktrykk, feil hjulstilling, ubalanserte hjul, kraftig bremsing eller brå kjøring i svinger. Se etter humper eller buler i slitebanen eller på siden av dekkene. Skift ut dekket hvis du ser noe av dette. Skift ut dekket hvis slitasjen er så alvorlig at man ser de indre strukturene i dekket. Etter dekkrotasjonen må du passe på å få riktig dekktrykk foran og bake og sjekke at hjulmutrene er strammet (riktig tiltrekningsmoment er 11–13 kgf·m).

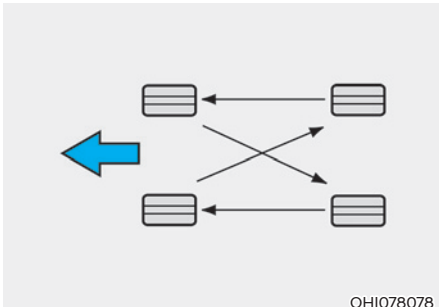

Kontroller bremseklossene for slitasje hver gang du bytter om hjulene.

## Informasjon

Du kan se forskjell på utsiden og innsiden av det usymmetriske dekket. Når du monterer et usymmetrisk dekk, må du passe på å montere siden som er merket med “outside” vendt mot utsiden. Hvis siden som er merket med “inside” monteres på utsiden, vil det ha negativ innvirkning på bilens kjøreegenskaper.

## ADVARSEL

- Ikke bruk det kompakte reservehulet til dekkrotasjon.
- Bland aldri diagonaldekk og radialdekk. Dette kan føre til uvanlige kjøreegenskaper som kan føre til at du mister kontrollen over bilen og forårsake en ulykke.

## Hjulstilling og hjulbalansering

Hjulene på bilene ble nøye rettet inn og balansert på fabrikken for å gi deg lengst mulig dekklevetid og ytelse.

I de fleste tilfeller vil det ikke være nødvendig å justere hjulstillingen igjen. Det kan likevel være nødvendig med hjulstillingskontroll hvis du merker unormal dekkslitasje eller at bilen trekker til den ene eller andre siden.

Hvis du merker at bilen vibrerer når du kjører på jevn vei, kan det hende at hjulene må balanseres.

### MERK

Feil hjulvekt kan skade bilens aluminiumsfelger. Bruk bare godkjente hjulvekter.

## Skifte dekk



Hvis dekket er slitt jevnt, vises et mønsterslitasjevarsel som et heldekkende bånd tvers over mønsteret. Dette viser at det er mindre enn 1,6 mm mønster igjen på dekket. Skift ut dekket når dette skjer.

Ikke vent til båndet blir synlig tvers over hele dekket før du skifter.



### ADVARSEL

Redusere faren for **ALVORLIG PERSONSKADE** eller **DØD**:

- Skift dekk som er slitt, viser ujevn slitasje eller er skadet. Slitte dekk kan føre til tap av bremseeffekt, rattkontroll og veigrep.
- Skift alltid dekk ut med dekk av samme størrelse som dekket som fulgte bilen. Bruk av andre dekk og felger enn de anbefalte størrelsene, kan føre til uvanlige kjøreegenskaper, dårlig kontroll over bilen eller negativ innvirkning på bilens blokkeringsfrie bremsesystem (ABS), noe som kan føre til alvorlig ulykke.
- Når du skifter dekk (eller hjul), anbefaler vi å skifte de to dekkene foran eller de to dekkene (hjulene) bak som par. Hvis du skifter bare ett dekk kan det få alvorlig innvirkning på bilens kjøreegenskaper.
- Dekk forringes over tid, også når de ikke brukes. Uavhengig av gjenværende mønster anbefaler HYUNDAI at dekk skiftes ut etter seks (6) års normal bruk.
- Varme forårsaket av varmt klima eller ofte kjøring med tung last kan fremskynde aldringsprosessen. Hvis du ikke følger denne advarselen, kan det føre til brå dekkfeil, noe som kan føre til tap av kontroll over bilen og en ulykke.

### **Skifte kompakt reservedekk (utstyrsavhengig)**

Et kompakt reservedekk har kortere mønsterliv enn et dekk i vanlig størrelse. Skift det ut når du ser mønsterslitasjevarelsstripene på dekket. Det kompakte reservedekket skal være i samme størrelse og design som dekket som fulgte med den nye bilen, og skal monteres på samme kompakte reservehjul. Det kompakte reservedekket er ikke designet for å bli montert på et hjul av vanlig størrelse, og det kompakte reservehjulet er ikke designet for montering av et dekk i vanlig størrelse.



### **ADVARSEL**

**Det originale dekket skal repareres eller erstattes så snart som mulig for å unngå feil på reservedekket eller tap av kontroll over bilen og ulykke. Det kompakte reservedekket skal kun brukes i nødsfall. Kompaktreservedekket skal kun brukes i nødstilfeller. Ikke kjør bilen i mer enn 80 km/t når du bruker det kompakte reservedekket.**

### **Skifte felger**

Hvis du skal skifte metallfelger av en eller annen grunn, må du passe på at de nye felgene er like de som var montert fra fabrikk når det gjelder diameter, felgbredde og innpressing.

### **Dekkenes veigrep**

Dekkenes veigrep kan bli redusert hvis du kjører på slitte dekk, dekk med feil dekktrykk eller på glatte veier. Dekkene skal skiftes ut når mønsterslitasjevarelet vises. For å redusere faren for tap av kontroll må du senke farten når det er regn, snø eller is i veien.

### **Dekkvedlikehold**

I tillegg til riktig dekktrykk bidrar riktig hjulstilling til å redusere dekkslitasjen. Hvis du ser at et dekk er slitt ujevnt, må du få forhandleren til å sjekke hjulstillingen.

Når du får montert nye dekk, må du kontrollere at de er balansert. Dette øker kjørekomforten og dekkets levetid. I tillegg bør et dekk alltid balanseres hvis det tas av hjulet.

## Merking på dekkenes sidevegg

Denne informasjonen identifiserer og beskriver de grunnleggende egenskapen for dekket, og inneholder også dekkets identifikasjonsnummer (TIN) for sertifisering av sikkerhetsstandard. TIN kan brukes til å identifisere dekket ved en serviceaksjon.

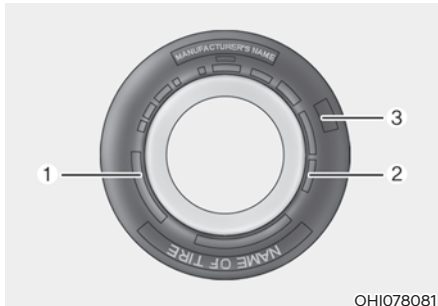

### 1. Produsent- eller merkenavn.

Viser produsent- eller merkenavn.

### 2. Dekkbetegnelse

Dekkets sidevegg er merket med en dekkbetegnelse. Du trenger denne informasjonen når du skal kjøpe nye dekk til bilen. Følgende forklarer hva bokstavene og sifrene i dekkbetegnelsen betyr.

Eksempel på dekkbetegnelse:

(Disse tallene er kun et eksempel. Betegnelsen for dine dekk kan variere, alt etter bilen din.)

#### **235/60R18 102H**

235 - Dekkets seksjonsbredde i millimeter.

60 - Dekkprofil. Dekkets seksjonshøyde i prosent av bredden.

R - Konstruksjonskode for dekket (Radial).

18 - Felgdiameter i tommer.

102 - Belastningsindeks, en numerisk kode som har sammenheng med hvilken maksimal belastning dekket kan bære.

H - Symbol for hastighetsklasse. Se tabellen for hastighetsklasser i dette avsnittet for mer informasjon.

### Felgdimensjon og betegnelse

Felgene er også merket med viktig informasjon som du trenger hvis du må bytte ut en. Følgende forklarer hva bokstavene og sifrene i felgbetegnelsen betyr.

Eksempel på betegnelse for felgdimensjon:

#### **7,5J × 18**

7,5 - Felgbredde i tommer.

J - Betegnelse for felgprofil.

18 - Felgdiameter i tommer.

### Hastighetsklasser for dekk

Tabellen nedenfor viser mange av de ulike hastighetsklassene som er i bruk for dekk til personbiler. Hastighetsklassen er del av dekkbetegnelsen på sideveggen på dekket. Dette symbolet tilsvarer dekkets maksimale sikre kjørehastighet.

Hastighets-symbol	Maksimal hastighet
S	180 km/t
T	190 km/t
H	210 km/t
V	240 km/t
W	270 km/t
Y	300 km/t

### 3. Kontrollere dekkets levetid (TIN : Dekkets identifikasjonsnummer)

Dekk som er mer enn seks år gamle, basert på produksjonsdato, (inkludert reservedekket) skal skiftes ut med nye. Du finner produksjonsdatoen på dekkets sidevegg (muligens på innsiden av hjulet), som viser DOT-koden. DOT-koden er en nummerserie på dekket som består av tall og bokstaver. Produksjonsdatoen angis med de siste fire sifrene (tegnene) i DOT-koden.

#### DOT : XXXX XXXX OOOO

Den første delen av DOT-koden viser produksjonsanleggets nummer, dekkdimensjon og mønster, og de fire siste angir ukenummer og år for produksjon.

For eksempel:

DOT XXXX XXXX 1521 viser at dekket ble produsert i uke 15 i 2021.

### 4. Dekklagplysammensetning og -materiale

Antall lag med gummidekket kordduk i dekket. Dekkprodusenter må også oppgi materialene i dekket, som inkluderer stål, nylon, polyester og andre. Bokstaven "R" står for radialkonstruksjon, bokstaven "D" står for diagonalkonstruksjon, og bokstaven "B" står for bias-dekk.

### 5. Maksimalt tillatt dekktrykk

Dette tallet er det høyest tillatte lufttrykket som dekket kan ha. Ikke overskrid maksimalt tillatt dekktrykk. Se Merkeskilt for dekk og lasteinformasjon for anbefalt dekktrykk.

### 6. Maksimal lasteevne

Dette nummeret viser den maksimale lasteevnen i kilo og pund som dekket kan bære. Når du skifter ut dekkene på bilen, må du alltid bruke et dekk som har samme lasteevne som det fabrikkmonterte dekket.

## 7. Enhetlig dekkkvalitetsgrad

Kvalitetsgradene kan finnes på dekkets sidevegg mellom mønsterskulderen og maksimal seksjonsbredde.

For eksempel:

TREADWEAR 200

TRACTION AA

TEMPERATUR A

### Dekkslitasje

Mønsterslitasje er et sammenligningstall basert på slitasjegraden til dekket når det testes under kontrollerte forhold på en offentlig spesifisert testbane. For eksempel vil et dekk som er gradert til 150, ha én og halv gang (1½) så gode slitasjeegenskaper på denne testbanen som et dekk med en gradering på 100.

Den forholdsmessige ytelsen på dekk avhenger likevel av de aktuelle bruksforholdene og kan avvike sterkt fra normen på grunn av variasjoner i kjørevaner, vedlikeholdspraksis og forskjeller i veiens egenskaper og klima.

Disse gradene er støpt inn i sideveggen på personbildekk. Dekkene som er tilgjengelige som standard- og ekstrautstyr til bilen din, kan variere når det gjelder denne graden.

### Veigrep - AA, A, B og C

Veigrepsnivåene, fra høyest til lavest, er AA, A, B og C. Disse kategoriene representerer dekkets evne til å stoppe på våte veier, målt under kontrollerte forhold og på spesifiserte, offentlige testoverflater av asfalt og betong. Et dekk som er merket C kan ha dårlig ytelse for veigrep.



### ADVARSEL

**Veigrepkategorien dette dekket er plassert i, er basert bremsetester ved kjøring rett frem og tar ikke hensyn til akselerasjon, svinger, vannplaning eller veigrep under toppbelastning.**

### Temperatur - A, B & C

Temperaturgradene er A (den høyeste), B og C, og representerer dekkets evne til å motstå varmeoppbygging, og evnen til å avlede varmen ved tester under kontrollerte forhold på et spesifisert innendørs testhjul i laboratorium.

Vedvarende høy temperatur kan føre til at dekkmaterialet nedbrytes og reduserer levetiden, så for høy temperatur kan før til en plutselig dekksvikt. Gradene A og B representerer høyre ytelsesnivåer på testhjulet i laboratoriet enn minstekravet i gjeldende lovgivning.





## ADVARSEL

Temperaturgraden for dette dekket er fastlagt for et dekk med riktig dekktrykk og uten overbelastning. For høy hastighet, for lavt dekktrykk, for høyt dekktrykk eller overbelastning, enten separat eller i kombinasjon, kan føre til varmeoppbygging og mulighet for plutselig dekksvikt. Dette kan føre til at du mister kontrollen over bilen og forårsake en ulykke.

## Lavprofildekk (utstyrsavhengig)

Dekk med lav profil har en profil på mindre enn 50.

Siden dekk med lav profil er optimert for håndtering og bremsing, har de en stivere sidevegg enn vanlige dekk. Dekk med lav profil er også ofte bredere, og har dermed større kontaktflate mot veien. I noen tilfeller genererer de mer støy sammenlignet med vanlige dekk.



## FORSIKTIG

Sideveggen til dekk med lav profil er kortere enn på vanlige dekk. Derfor har hjul og dekk med lav profil lettere for å bli skadet. Følg instruksjonene nedenfor.

- Når du kjører på ujevn vei eller off-road, må du kjøre forsiktig fordi dekkene og hjulene kan bli skadet. Kontroller dekkene og hjulene etter kjøring.
- Når du kjører over et hull i veien, fartshump, kum eller kantstein, må du kjøre sakte slik at dekkene og hjulene ikke blir skadet.
- Hvis dekket får støt, anbefaler vi at du får dekket kontrollert hos en autorisert HYUNDAI-forhandler eller en dekkspesialist.
- For å hindre skade på dekket må du kontrollere dekktilstanden og trykket hver 3.000 km.
- Det er ikke lett å gjenkjenne en dekkskade bare med egne øyne. Hvis du imidlertid har den minste anelse om dekkskade, må du få kontrollert dekket eller skiftet det ut for å hindre skaden som forårsakes av luftlekkasje.
- Hvis dekket blir skadet av kjøring på ujevn vei, off-road, hull i veien, kum eller kantstein, dekkes skaden ikke av garantien.
- Du finner dekkinformasjonen på sideveggen av dekket.

## SIKRINGER

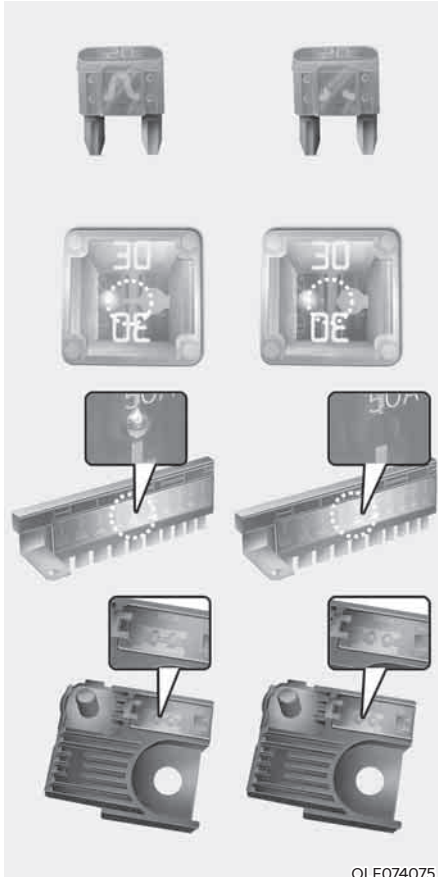

Sikringene beskytter bilens elektriske anlegg mot skader fra elektrisk overbelastning.

Denne bilen har 2 (eller 3) sikringspaneler, ett er plassert på førerens sidepanel, og det andre sitter i motorrommet.

Hvis noen av bilens lamper, utstyrsdeler eller kontroller ikke fungerer, må du sjekke sikringen for den aktuelle kretsen. Hvis en sikring har fått, vil elementet inne i sikringen være smeltet eller ødelagt.

Kontroller først sikringspanelet på førersiden hvis det elektriske systemet ikke virker. Før du skifter en sikring som har gått, må du slå av motoren og alle brytere, og deretter koble fra den negative batteripolen. En røket sikring må alltid skiftes ut med en sikring av samme type.

Hvis den nye sikringen ryker, kan det ha oppstått et elektrisk problem. Ikke bruk det brukte systemet. Vi anbefaler deg å øyeblikkelig kontakte en autorisert HYUNDAI-forhandler.

### **i** Informasjon

**Tre typer sikringer brukes: flatstiftsikringer for lavere strømstyrker, patrontype og multistikringer for høyere strømstyrker.**

## ADVARSEL

Skift aldri en sikring med noe annet enn en ny sikring med samme styrke.

- En sikring med høyere kapasitet kan føre til skader og mulig brann.
- Monter aldri en ledning eller aluminiumsfolie i stedet for riktig sikring – selv ikke som en midlertidig reparasjon. Det kan føre til stor skade på ledningsnettets og mulig brann.

## **MERK**

Ikke bruk en skrutrekker eller noen annen metallgjenstand til å ta ut sikringer. Dette kan føre til kortslutning og skader i anlegget.

## Skifte sikringer i instrumentpanelet



1. Slå av bilen.
2. Slå av alle andre brytere.
3. Åpne dekselet på sikringspanelet.
4. Se merket på innsiden av sikringspanelet for å lokalisere sikringen du tror har gått.

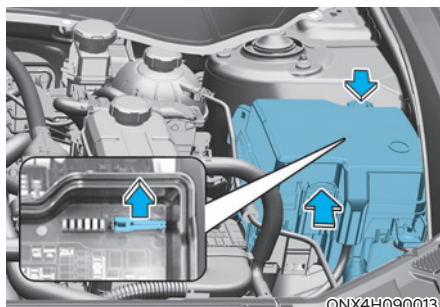

5. Trekk den mistenkte sikringen rett ut. Bruk verktøyet i dekselet til sikringspanelet i motorrommet.
6. Sjekk den fjernede sikringen; skift den hvis den har gått. Det ligger reservesikringer i sikringspanelene i instrumentpanelet (eller i sikringspanelet i motorrommet).
7. Skyv inn en ny sikring med samme styrke, og pass på at den sitter stramt i klipset. Hvis den sitter løst, anbefaler vi at du kontakter en autorisert HYUNDAI-forhandler.

I et nødstilfelle, hvis du ikke har noen reservesikring, kan du bruke en sikring med samme styrke fra en annen krets som du ikke trenger for å kjøre bilen, for eksempel sigarettenssikringen.

Hvis hovedlyktene eller andre elektriske komponenter ikke fungerer, og sikringene er uskadde, kan du sjekke sikringspanelet i motorrommet. Hvis en sikring er gått, må den skiftes ut med en med samme styrke.

## Skifte sikringer i panel i motorrommet

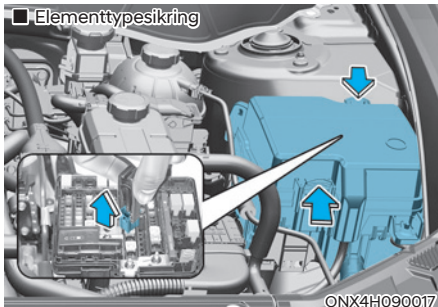
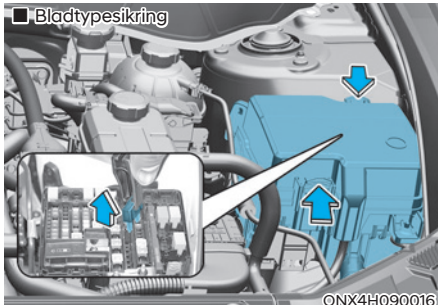

1. Slå av bilen.
2. Slå av alle andre brytere.
3. Ta av lokket på sikringspanelet ved å trykke inn tappen og trekke opp.
4. Sjekk den fjernede sikringen; skift den hvis den har gått. For å ta ut eller sette inn sikringen bruker du sikringstrekkeren i motorrommets sikringspanel.
5. Skyv inn en ny sikring med samme styrke, og pass på at den sitter stramt i klippet. Hvis den sitter løst, anbefaler vi at du kontakter en autorisert HYUNDAI-forhandler.

### MERK

Etter at du har sjekket sikringspanelet i motorrommet, setter du dekslet til sikringspanelet godt på. Det kan være du hører en klinkelyd når dekslet festes sikkert. Hvis det ikke er festet sikkert, kan det oppstå elektrisk feil på grunn av kontakt med vann.

### Multisikring

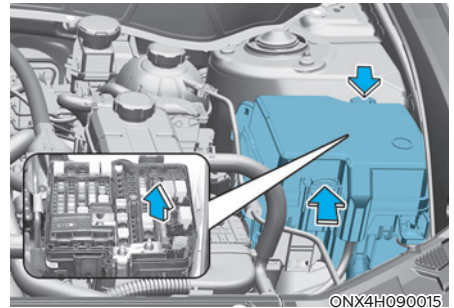

Hvis multisikringen er gått, anbefaler vi at du kontakter en autorisert HYUNDAI-forhandler.

## Beskrivelse av sikringer/ relépanel

### Sikringspanel i instrumentpanelet (Hybridbil/Plug-in-hybridbil)

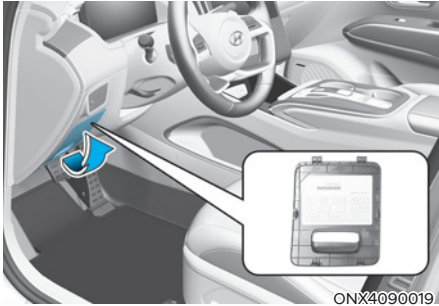

ONX4090019

På innsiden av dekelet til sikrings-/ relépanelet finner du et klistremerke som beskriver sikringens/reléets navn og styrke.

## i Informasjon

Det er ikke sikkert alle sikringspanelbeskrivelser i denne håndboken gjelder din bil. Informasjonen var nøyaktig på tidspunktet håndboken ble trykket. Se merket i sikringsboksen når du inspiserer sikringsboksen i din bil.

91990-CZ010

استخدم الفيوز ذو القياس المناسب  
USE THE DESIGNATED FUSE ONLY  
USE SOLO LOS FUSIBLES ESPECIFICADOS

20A	20A	10A		10A	15A		10A	10A	20A	15A		10A	7.5A	7.5A	7.5A	7.5A
25A	20A	15A	20A	10A	10A	10A		7.5A	15A	7.5A		7.5A	10A	7.5A	10A	7.5A
25A	30A	25A	30A	25A	20A	25A	10A	10A	7.5A	15A	10A	10A	10A	10A	7.5A	10A

ONX4EPH091002L

## Sikringspanel i instrumentpanelet

F1 20A	F4 20A REAR	F7 10A SPARE	F10 -	F13 15A SPARE	F16 10A SPARE	F19 -	F22 10A MEMORY	F25 10A E-CALL	F28 20A MULTI MEDIA	F31 15A	F34 -	F37 10A MODULE	F40 7.5A MODULE	F43 7.5A MODULE	F46 7.5A CLUSTER	F49 7.5A MODULE
F2 25A DR	F5 20A DR/PASSE	F8 15A ECS	F11 20A	F14 10A	F17 10A MODULE	F20 10A IBU	F23 -	F26 7.5A MODULE	F29 15A A/C	F32 7.5A A/C	F35 -	F38 7.5A IBU	F41 10A IG3	F44 7.5A E-SHIFTER	F47 10A IG3	F50 7.5A MODULE
F3 25A LH	F6 30A PASSE	F9 25A SAFETY RH	F12 30A DR/L	F15 25A AMP	F18 20A	F21 25A SAFETY LH	F24 10A BRAKE SWITCH	F27 10A	F30 7.5A MODULE	F33 15A MODULE	F36 10A MODULE	F39 10A MODULE	F42 10A IG3	F45 10A IG3	F48 7.5A SPARE	F51 10A MODULE

NR.	Navn på sikring	Sikringens kapasitet	Beskyttet krets
F01	DR Lock	20 A	Baklåsrelé, datalinkkontakt, dørlås/-åpningsrelé
F02	P/WDW RH	25 A	Hovedbryter for elektrisk vindu, vindusheisbryter passasjer (venstrestyrt bil)
F03	P/WDW LH	25 A	Hovedbryter for elektrisk vindu, vindusheisbryter passasjer (høyrestyrt bil)
F04	Seat Warmer (RR)	20 A	Bakre setevarmer-styringsmodul
F05	Seat Warmer (DR/PS)	20 A	Fremre setevarmerstyringsmodul, fremre seteluftventilasjon-styringsmodul
F06	P/Seat(PS)	30 A	Bryter elektrisk passasjer sete, reléenhet passasjer sete
F08	ECS	15 A	ECS-enhet
F09	Safety Window RH	25 A	Elektrisk sikkerhetsvindusmodul for fører (venstreratt)/passasjer (høyre ratt), høyre sikkerhetsvindusmodul bak
F11	Sunroof2	20 A	Soltak-styringsenhet (skjerm)
F12	P/Seat(DR)	30 A	Bryter for elektrisk fører sete, fører IMS-styringsmodul
F14	A/BAG2	10 A	SRS-styringsmodul
F15	AMP	25 A	AMP
F17	Module9	10 A	Utvendig smartnøkkel-dørhåndtak for fører/passasjer, bryter for kollisjonspute, bryter for nødlys, UIP-sensor, UIP-sirene, datalinkkontakt, regnsensor
F18	Sunroof1	20 A	Soltak-styringsenhet (glass)
F20	IBU2	10 A	IBU, tenningsbryter med nøkkel

NR.	Navn på sikring	Sikringens kapasitet	Beskyttet krets
F21	Safety Window LH	25 A	Elektrisk sikkerhetsvindusmodul for fører (høyre ratt)/passasjer (venstre ratt), venstre sikkerhetsvindusmodul bak
F22	MEMORY	10 A	Relé for inn-/utfelling av speil, ROA-sensor, fører IMS-styringsmodul, elektrisk bakluke-enhet, moduslampeenhet for fører/passasjer, styringsmodul for klimaanlegg, konsollmoduslampe, instrumentpanel, moduslampeenhet, kontrollbryter for klimaanlegg, moduslampe for kollisjonspute
F24	Brake Switch	10 A	IBU, bremselysbryter
F25	E-Call	10 A	E-call-enhet
F26	Module7	7,5 A	IBU
F27	PTG	10 A	Baklukerelé
F28	Multi Media	20 A	Lydsystem, Hovedenhet for klimaanlegg og navigasjon
F29	Washer	15 A	Multifunksjonsbryter
F30	Module8	7,5 A	Styringsmodul for fremre/bakre setevvarmer, fremre seteluftventilasjonsstyringsmodul
F31	A/BAG1	15 A	SRS-styringsmodul
F32	A/C	7,5 A	Elektronisk kompressor for klimaanlegg, kontrollbryter for klimaanlegg foran/bak, styringsmodul for klimaanlegg, E/R-koblingsboks (RLY.10, RLY.13)
F33	Module2	15 A	USB-ladekontakt foran, USB-ladekontakt bak
F36	Module1	10 A	E-call-enhet, audio, hovedenhet for A/V og navigasjon, AMP, audio – tastatur, A/V og navigasjon – tastatur, IBU, BMS, ADAS-enhet ECU for parkering, bryter for utvendig elektrisk speil
F37	Module6	10 A	Konsollbryter foran, EPB-bryter
F38	IBU1	7,5 A	IBU

NR.	Navn på sikring	Sikringens kapasitet	Beskyttet krets
F39	Module5	10 A	Styringsmodul for fremre/bakre setevvarmer, E-call-enhet, AMP, fører IMS-styringsmodul, kontrollbryter for klimaanlegg foran/bak, audio, hovedenhet for A/V og navigasjon, trådløs lader-enhet, kontrollmodul for forsete med luftventilasjon, datalinkkontakt, styringsmodul for klimaanlegg, frontlys V/H, elektrokromt speil
F40	A/BAG IND.	7,5 A	Instrumentpanel, takkonsollampe
F41	IG3 4	10 A	HPCU
F42	IG3 2	10 A	Elektronisk vannpumpe (HEV)
F43	Module4	7,5 A	Frontkamera, IBU, 4WD ECM, VESS-enhet, bryter for kollisjonspute, ECS-enhet, ADAS-enhet ECU for parkering
F44	E-Shifter	7,5 A	Elektronisk vekslebryter, SCU
F45	IG3 3	10 A	BMS, E/R-koblingsboks (RLY. 2)
F46	Cluster	7,5 A	Instrumentpanel
F47	IG3 1	10 A	-
F49	Module3	7,5 A	Bremselysbryter, takkonsollampe, multifunksjonsbryter (R-MDPS)
F50	MDPS	7,5 A	MDPS-enhet (søyletype)
F51	START	10 A	Relé for tyverialarm, IBU, HPCU



## Sikringspanel for motorrom (Hybridbil/Plug-in-hybridbil)

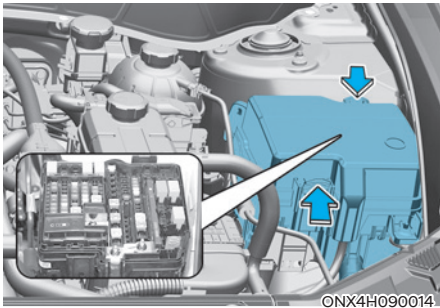

På innsiden av dekelet til sikrings-/ relépanelet finner du et klistremerke som beskriver sikringens/reléets navn og styrke.

### ■ Hybridbil

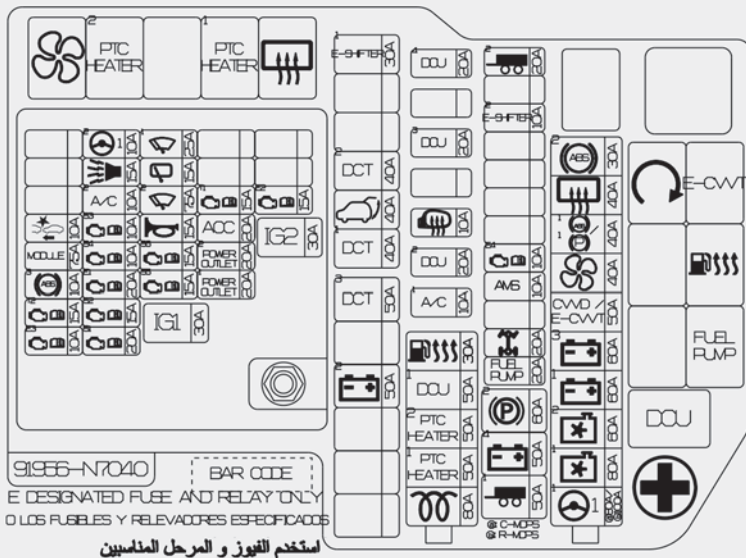

ONX4EH091017L

## **i** Informasjon

Det er ikke sikkert alle sikringspanelbeskrivelser i denne håndboken gjelder din bil. Informasjonen var nøyaktig på tidspunktet håndboken ble trykket. Når du ser i sikringspanelet i bilen din, skal du se etter sikringspaneletiketten.

■ Plug-in-hybridbil

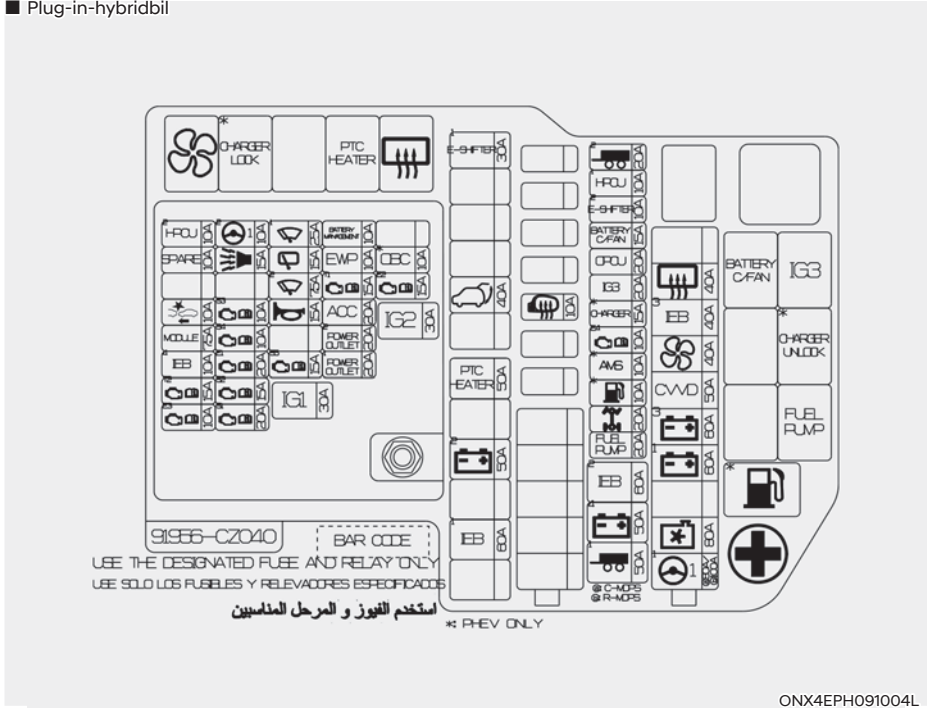

SONX4EPH091004L

### Sikringspanel for motorrom

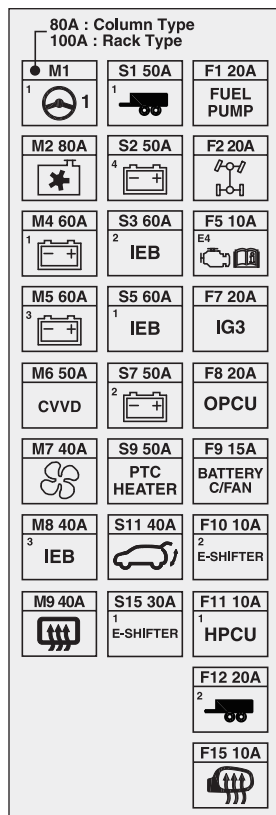

NR.	Navn på sikring	Sikringens kapasitet	Beskyttet krets
M01	MDPS	80 A/100 A	MDPS-enhet (søyletype - 80 A) / MDPS-enhet (stativtype - 100 A)
M02	C/FAN	80 A	Motorkjølevifte
M04	B+1	60 A	ICU-koblingsboks (IPS01, IPS02, IPS03, IPS04, IPS05)
M05	B+3	60 A	ICU-koblingsboks (hovedrelé elektrisk vindu, sikring: F2, F3, F5, F6, F8, F9, F11, F12, F18, F15)
M06	CVVD	50 A	CVVD-aktuator
M07	Bower	40 A	E/R-koblingsboks (RLY. 10)
M08	IEB3	40 A	IEB-enhet

NR.	Navn på sikring	Sikringens kapasitet	Beskyttet krets
M09	Rear Defogger	40 A	E/R-koblingsboks (RLY. 14)
S01	Trailer1	50 A	Tilkoblingsenhet for tilhenger
S02	B+4	50 A	ICU-koblingsboks (baklukerel� for langsiktig belastning, sikring: F1, F4, F14, F17, F20, F21, F24, F27)
S03	IEB2	60 A	IEB-enhet
S05	IEB1	60 A	IEB-enhet
S07	B+2	50 A	ICU-koblingsboks (IPS06, IPS07, IPS08, IPS10, IPS11)
S09	PTC Heater	50 A	E/R-koblingsboks (RLY. 13)
S11	PTG	40 A	Elektrisk bakluke-enhet
S15	E-Shifter1	30 A	SCU
F01	Fuel Pump	20 A	E/R-koblingsboks (RLY. 7)
F02	4WD	20 A	4WD ECM
F05	ECU4	10 A	ECM
F07	IG3	20 A	E/R-koblingsboks (RLY. 3)
F08	OPCU	20 A	OPU
F09	BATT C/ FAN	15 A	E/R-koblingsboks (RLY. 2)
F10	E-Shifter2	10 A	SCU, elektronisk vekslebryter (SBW)
F11	HPCU1	10 A	HPCU
F12	Trailer2	20 A	Tilkoblingsenhet for tilhenger
F15	RR HTD	10 A	Utvendig elektrisk speil f�rerside, Utvendig elektrisk speil passasjerside

Sikringspanel for motorrom (PCB-boks)

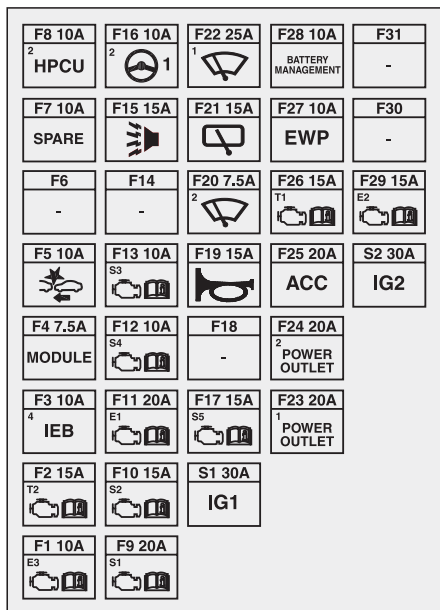

NR.	Navn på sikring	Sikringens kapasitet	Beskyttet krets
S01	IG1	30 A	PCB-blokk (PDM-relé (IG1))
S02	IG2	30 A	PCB-blokk (PDM-relé (IG2))
F01	ECU3	10 A	CVVD-aktuator, ECM
F02	TCU2	15 A	TCM, OPU
F03	IEB4	10 A	IEB-enhet
F04	Module	7,5 A	Elektronisk vannpumpe (motor)
F05	AEB	10 A	Frontradar
F07	EWP1	10 A	-
F08	HPCU2	10 A	HCPU
F09	Sensor1	20 A	Tenningspole #1~#4
F10	Sensor2	15 A	Oksygensensor (opp/ned)
F11	ECU1	20 A	ECM

NR.	Navn på sikring	Sikringens kapasitet	Beskyttet krets
F12	Sensor4	10 A	E/R-koblingsboks (RLY. 7)
F13	Sensor3	10 A	Oljestyringsventil #1-#2, magnetventil til renskontroll, magnetventil til RCV-kontroll, variabel oljepumpe, kjøleviftomotor
F15	B/Horn	15 A	PCB-boks (tyverialarmhornrelé)
F16	MDPS2	10 A	MDPS-enhet (stativtype)
F17	Sensor5	15 A	Aktiv rens Pumpe
F19	Horn	15 A	PCB-blokk (hornrelé)
F20	Wiper(FR)2	7,5 A	IBU
F21	Wiper(RR)	15 A	ICU-koblingsboks (relé for bakre vindusvisker)
F22	Wiper(FR)1	25 A	PCB-boks (relé for vindusvisker frontrute (lav)), motor til frontvisker
F23	P/Outlet1	20 A	Strømuttak bagasjerom
F24	P/Outlet2	20 A	Strømuttak foran
F25	ACC	20 A	ICU-koblingsboks (Sikring - F33, F36)
F26	TCU1	15 A	TCM
F27	EWP	10 A	Elektronisk vannpumpe (motor)
F28	BMS	10 A	BMS
F29	ECU2	15 A	ECM
F30	OBC	10 A	-

## LYSPÆRER

Vi anbefaler deg å ta kontakt med en autorisert HYUNDAI-forhandler for å få skiftet de fleste lyspærene i bilen. Det er vanskelig å skifte lyspærer i bilen fordi andre deler av bilen må fjernes, før du kommer til lyspæren. Dette gjelder særlig demontering av hovedlyktene for å komme til pæren(e).

Du kan komme til å skade bilen når du tar ut og setter inn hovedlyktenheten.



### ADVARSEL

- Før du arbeider på et lys, må du sette giret til P (Parkering), aktivere parkeringsbremsen, sette tenningsbryteren i OFF-stilling og ta nøkkelen med deg når du går ut av bilen, for å unngå brå bevegelser i bilen og hindre mulig elektrisk støt.
- Vær oppmerksom på at lyspærene kan være varme, slik at du kan brenne deg på fingrene.

### MERK

Pass på at du skifter den utbrente pæren med en som har samme wattstyrke. Hvis ikke kan det føre til skade på sikringen eller det elektriske ledningssystemet.

### MERK

For å forhindre skade må du ikke bruke kjemiske løsemidler eller sterke vaskemidler ved rengjøring av hovedlyktglasset.



### Informasjon - Tørkemiddel for frontlys (utstyrsavhengig)

Denne bilen er utstyrt med tørkemiddel for å redusere dugg på innsiden av frontlyset som følge av fukt. Dette tørkemiddelet er en forbruksvare, noe som betyr at ytelsen kan endre seg alt etter bruksperiode og miljø. Hvis det danner seg dugg på innsiden av frontlyset som følge av fukt over en lengre tidsperiode, anbefaler vi at du rådfører deg med en godkjent HYUNDAI-forhandler.



### Informasjon

Hovedlys- og baklyslinsene kan se uklare ut hvis bilen vaskes etter kjøring eller bilen kjøres om natten i vått vær. Dette skyldes temperaturforskjellen mellom innsiden og utsiden av lykten, og det er ikke noe tegn på problemer med bilen. Når det har dannet seg kondens på lykten, fjernes den etter kjøring med hovedlyset på. Hvor lang tid dette tar, avhenger av lyktens størrelse, posisjon og miljøforhold. Hvis fuktigheten ikke fjernes, anbefaler vi imidlertid at bilen kontrolleres hos en autorisert HYUNDAI-forhandler.

## **i** Informasjon

- En lampe som fungerer normalt, kan flimre kort for å stabilisere bilens elektriske kontrollsystem. Men hvis lampen slukker etter å ha flimret kort, eller fortsetter å flimre, anbefaler vi at systemet kontrolleres av en autorisert HYUNDAI-forhandler.
- Det kan være markeringslyset ikke slås på når markeringslysbryteren er slått på, men markeringslyset og hovedlyset kan slås på når hovedlysbryteren er slått på. Dette kan være forårsaket av nettverksfeil eller feil i bilens elektriske kontrollsystem. Hvis dette skjer, anbefaler vi at systemet blir kontrollert av en autorisert HYUNDAI-forhandler.

## **i** Informasjon

Frontlyktene bør justeres etter et uhell eller etter at hovedlyktenheten er skiftet.

## **i** Informasjon

Trafikkendring (for Europa)

Lysfordelingen for nærlyset er asymmetrisk. Hvis du er på reise i et land med motsatt kjøreretning vil denne asymmetriske delen blende møtende kjøretøy. For å forhindre blending krever ECE-forskriftene ulike tekniske løsninger (f.eks. automatisk endringssystem, bruk av klebark eller justering av lysene i nedoverretning). Denne frontlykten er designet for ikke å blende førere på motsatt side. Så du trenger ikke bytte frontlykter i land med motsatt kjøreretning.

## Skifte lyspære i hovedlys, kjørellys om dagen (DRL), markeringslys, blinklys og statisk lys

### Type A

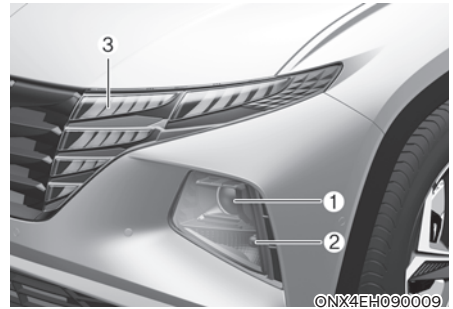

- (1) Frontlys (Fjernlys/Nærlys)
- (2) Lyspære til blinklys
- (3) Kjørellys/Markeringslys

### Frontlys / Blinklys

1. Aktiver parkeringsbremsen og koble fra den negative batterikabelen.

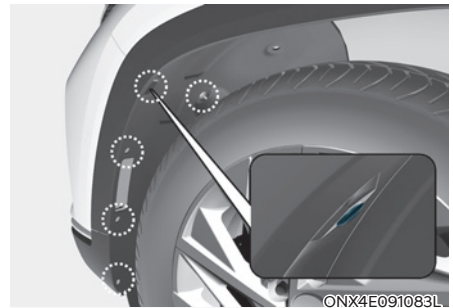

2. Fjern klippene til hjulene (under framsiden : 6 deler).



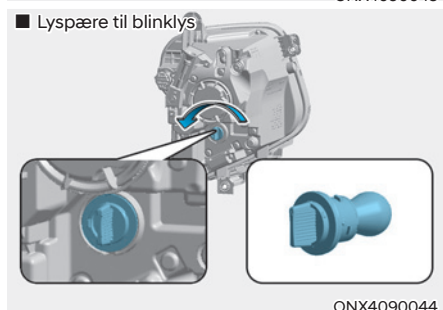
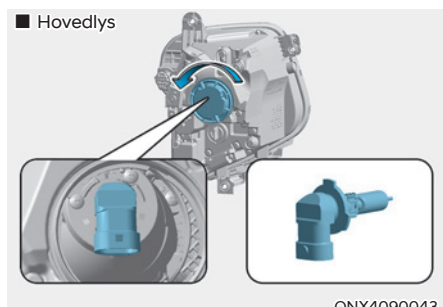

3. Trykk på hjulbeskyttelsen bort og ta vekk lyskontakten ved å vri den mot klokken.
4. Fjern lyspæren fra sokkelen ved å vri den mot klokken til klaffene på lyspæren er på linje med sporene i sokkelen. Trekk lyspæren ut av sokkelen.
5. Sett inn en ny lyspære ved å sette den inn i sokkelen og vri den til den låses på plass.
6. Skyv sokkelen inn i enheten, og vri enheten med klokken.
7. Installer hjulbeskyttelsen i motsatt rekkefølge.

### Kjørellys/markeringslys (LED)

Hvis lampen LED ikke fungerer, anbefaler vi at systemet kontrolleres hos en autorisert HYUNDAI-forhandler.

LED-lampene kan ikke skiftes ut enkeltvis fordi det er en integrert enhet. LED-lampene må skiftes ut med enheten.

En kvalifisert mekaniker bør sjekke eller reparere LED-lampen siden det kan skade tilknyttede deler på bilen.

### Type B (LED)

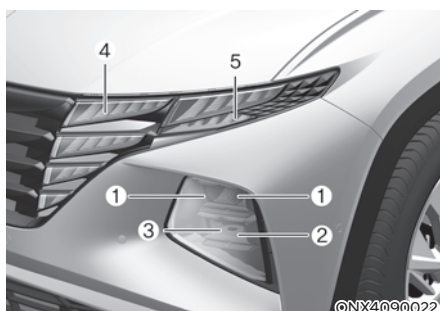

- (1) Hovedlys (Nærlys)
- (2) Hovedlys (Fjernlys)
- (3) Statisk kurvelys/Hovedlys (Fjernlys)
- (4) Kjørellys/Markeringslys
- (5) Lyspære til blinklys

### Type C (LED) - N Line

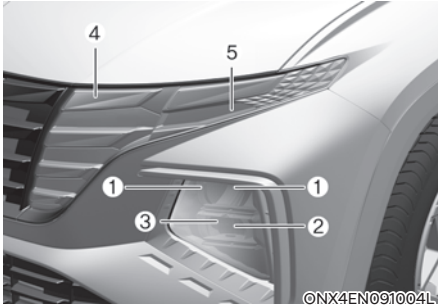

- (1) Hovedlys (Nærlys)
- (2) Hovedlys (Fjernlys)
- (3) Statisk kurvelys/Hovedlys (Fjernlys)
- (4) Kjørellys/Markeringslys
- (5) Blinklys

### ADVARSEL



- **Hånder halogenpærer med forsiktighet. Halogenlyspærer inneholder gass under trykk, og vil gå i stykker slik at det kan føre til personskader hvis glasset knuses.**
- **Bruk øyebeskyttelse når du skifter lyspærer. La lyspæren avkjøles før du håndterer den.**
- Hånder dem alltid forsiktig, og unngå riper og skraper. Hvis lyspærene er tent, må du unngå kontakt med væsker.
- Ta aldri på glasset med bare hendene. Rester av olje kan føre til at lyspæren overopphetes og ryker når den tennes.
- En lyspære skal bare tennes når den er montert i hovedlykten.
- Hvis en lyspære blir skadet eller sprekker, må den umiddelbart skiftes ut. Kast lyspæren på riktig vis.

### Lys

Hvis lampen LED ikke fungerer, anbefaler vi at systemet kontrolleres hos en autorisert HYUNDAI-forhandler.

LED-lampene kan ikke skiftes ut enkeltvis fordi det er en integrert enhet. LED-lampene må skiftes ut med enheten.

En kvalifisert mekaniker bør sjekke eller reparere LED-lampen siden det kan skade tilknyttede deler på bilen.

### Justere hovedlysene (Gjelder Europa)

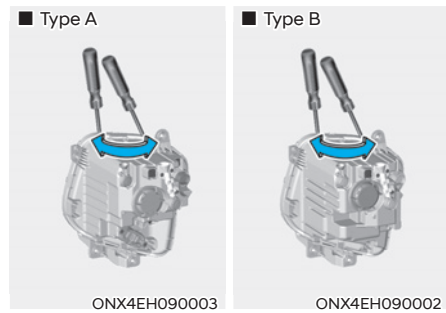

1. Pump opp dekkene til angitt trykk og fjern eventuell last fra bilen, unntatt skrutrekker, reservehjul og verktøy.
2. Bilen bør stå på jevnt underlag.
3. Tegn vertikale linjer (Vertikale linjer går gjennom midten av begge hovedlysene) og en horisontal linje (Horisontal linje går gjennom midten av hovedlysene) på skjermen.
4. Still inn hovedlysene slik at den lyseste delen faller på de horisontale og vertikale linjene, når det er normale forhold på hovedlyset og batteriet.
5. Hvis du skal justere fjernlyset til venstre eller høyre, dreier du mekanismen med klokka eller mot klokka.

Hvis du skal justere nærlyset opp eller ned, dreier du mekanismen med klokka eller mot klokka.

## Siktepunkt

### ■ Halogenlys



### ■ LED-lys



ONX4EH090005 / ONX4EH090004

H1 : Høyden mellom midten av hovedlyspæren og bakken (Nærlys)

H2 : Høyden mellom midten av hovedlyspæren og bakken (Fjernlys)

W1 : Avstanden mellom midten av de to hovedlyspærene (Nærlys)

W2 : Avstanden mellom midten av de to hovedlyspærene (Fjernlys)

Bilens tilstand	Lampetype	H1	H2	W/W2
Uten sjåfør	mm HALOGEN bi-funksjonstype	664	664	1.436
	LED MFR.	660	589	1.434
Med sjåfør	mm HALOGEN bi-funksjonstype	657	657	1.436
	LED MFR.	683	582	1.434

## Hovedlys, nærlys (Venstreratt-side)

■ Basert på 10m skjerm

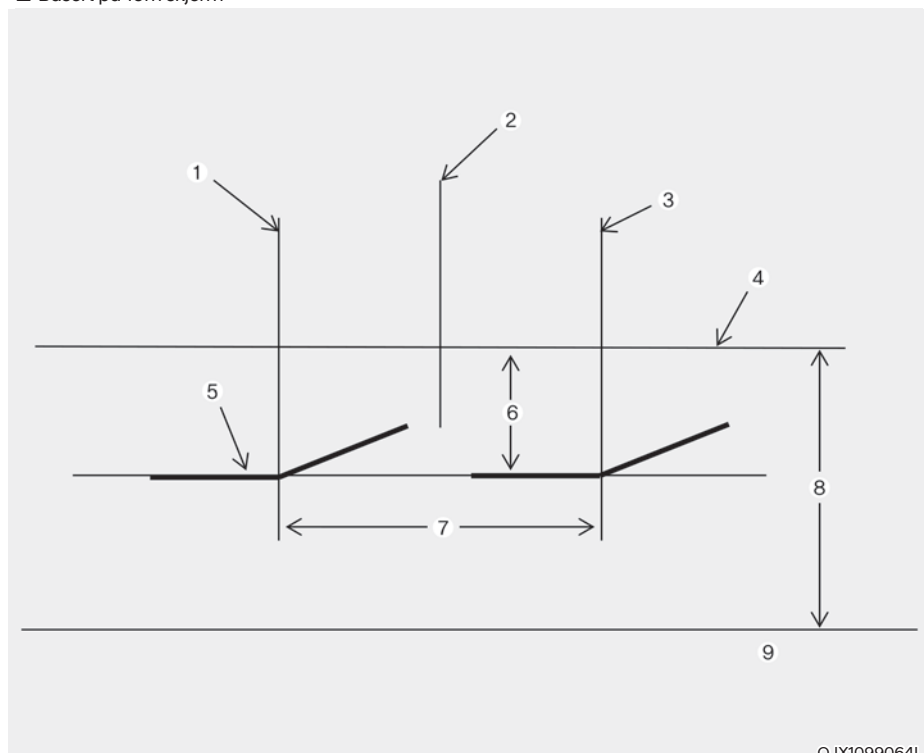

OJX1099064L

[1] : Vertikal linje på midten av venstre frontlyspære

[2] : Bilens midtlinje

[3] : Vertikal linje på midten av høyre frontlyspære

[4] : Horisontal linje på midten av frontlyspæren

[5] : Krysninglinje

[6] : 100

[7] : W1 (Nærlys)

[8] : H1 (Nærlys)

[9] : Bakke

1. Slå på nærlyset uten at føreren er i bilen.
2. Skjæringslinjen skal projiseres i skjæringslinjen som vist i illustrasjonen.
3. Når nærlyset stilles inn skal den vertikale innstillingen justeres etter justeringen av den horisontale innstillingen.
4. Hvis det er montert nivåenhet på hovedlyset, justeres nivåenheten på hovedlysbryteren til "0".

\* Hovedlyset peker samtidig som at en sikter med nærlyset.

## Skifte sideblinklys

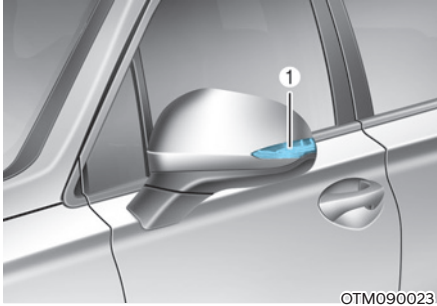

OTM090023

Hvis lampen LED (1) ikke fungerer, anbefaler vi at systemet kontrolleres hos en autorisert HYUNDAI-forhandler.

LED-lampene kan ikke skiftes ut enkeltvis fordi det er en integrert enhet. LED-lampene må skiftes ut med enheten.

En kvalifisert mekaniker bør sjekke eller reparere LED-lampen siden det kan skade tilknyttede deler på bilen.

## Skifte lyspære i kombinasjonslykt på baksiden

### Type A

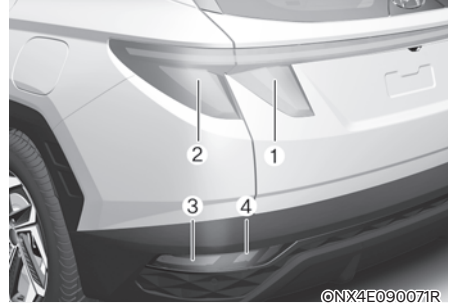

©NX4E090071R

- (1) Baklys
- (2) Baklys/Stoppllys
- (3) Lyspære til blinklys
- (4) Ryggelys (utstyrsavhengig) eller tåkelys (utstyrsavhengig)

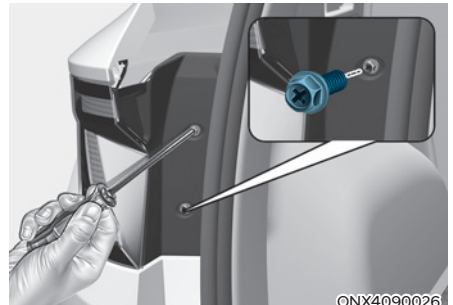

©NX4090026

### Bremse-/Baklys (Utendørs)

1. Slå av motoren.
2. Åpne bakluken.
3. Løsne festeskruene til lampen med en stjerneskrutrekker.
4. Fjern den bakre samlede lampeenheten fra bilens karosseri.
5. Fjern sokkelen fra enheten ved å vri sokkelen mot klokken til klaffene på sokkelen er på linje med sporene på enheten.

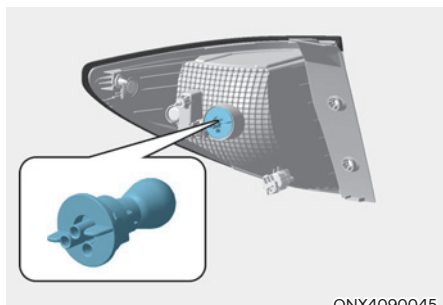

ONX4090045

6. Fjern lyspæren fra sokkelen ved å vri den mot klokken til klaffene på lyspæren er på linje med sporene i sokkelen. Trekk lyspæren ut av sokkelen.
7. Sett inn en ny lyspære ved å sette den inn i sokkelen og vri den til den låses på plass.
8. Monter holderen i lykten ved å rette inn tappene på holderen med sporene i lyktedelen. Skyv sokkelen inn i enheten, og vri enheten med klokken.
9. Monter lampeenheten på bilen igjen.



ONX4E090074R

### Baklys (Innsiden)

1. Slå av motoren.
2. Åpne bakluken.
3. Ta av dekslet med en flat skrutrekker.
4. Fjern sokkelen fra enheten ved å vri sokkelen mot klokken til klaffene på sokkelen er på linje med sporene på enheten.



ONX4090028

5. Fjern lyspæren fra sokkelen ved å vri den mot klokken til klaffene på lyspæren er på linje med sporene i sokkelen. Trekk lyspæren ut av sokkelen.
6. Sett inn en ny lyspære ved å sette den inn i sokkelen og vri den til den låses på plass.

7. Monter holderen i lykten ved å rette inn tappene på holderen med sporene i lyktedelen. Skyv sokkelen inn i enheten, og vri enheten med klokken.
8. Monter lampeenheten på bilen igjen.

### Blinklys, tåkelys og ryggelys

1. Koble ledningen fra den negative polen på batteriet.

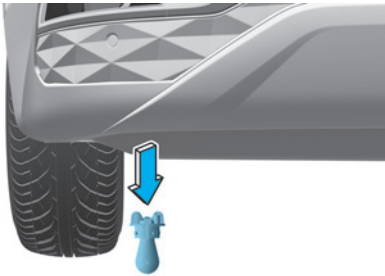

ONX4E090054

2. Løsne festeklipsene under støtfangeren samt skruene på styrehusets trekk.
3. Bøy trekket under støtfangeren mot bilen.

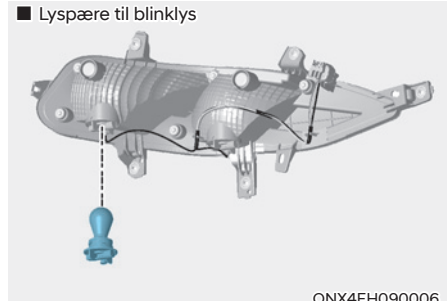

ONX4EH090006

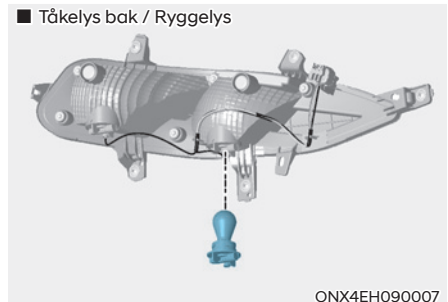

ONX4EH090007

4. Fjern sokkelen fra enheten ved å vri sokkelen mot klokken til klaffene på sokkelen er på linje med sporene på enheten.
5. Fjern pæren ved å trekke den rett ut.
6. Sett inn en ny pære i holderen.
7. Monter lampeenheten på bilen igjen.



### Type B

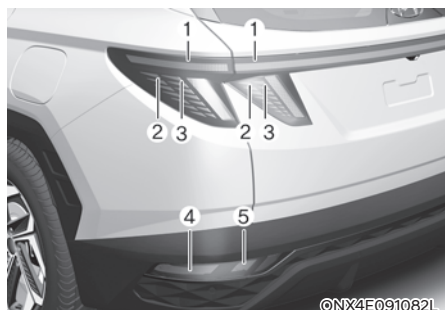

- (1) Baklys
- (2) Baklys/Stopplys
- (3) Bremselys
- (4) Blinklys
- (5) Ryggelys (utstyrsavhengig) eller Tåkelys (utstyrsavhengig)

#### Bak-/Bremselys, Baklys

Hvis lampen LED ikke fungerer, anbefaler vi at systemet kontrolleres hos en autorisert HYUNDAI-forhandler.

LED-lampene kan ikke skiftes ut enkeltvis fordi det er en integrert enhet. LED-lampene må skiftes ut med enheten.

En kvalifisert mekaniker bør sjekke eller reparere LED-lampen siden det kan skade tilknyttede deler på bilen.

### Type C - N Line

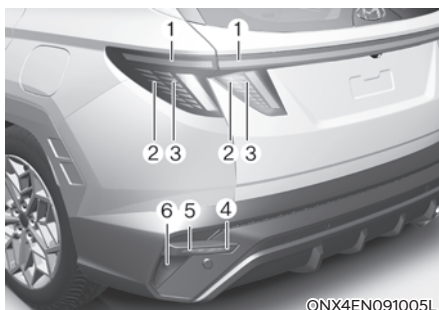

- (1) Baklys
- (2) Baklys/Stopplys
- (3) Bremselys
- (4) Blinklys (utstyrsavhengig) eller Ryggelys (utstyrsavhengig)
- (5) Blinklys
- (6) Tåkelys (utstyrsavhengig)

## Tåkelys bak

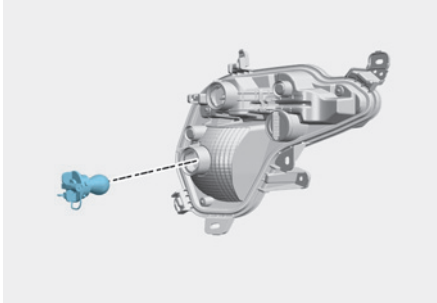

1. Koble ledningen fra den negative polen på batteriet.
2. Løsne festklipsene under støtfangeren samt skruene på styrehusets trekk.
3. Bøy trekket under støtfangeren mot bilen.
4. Fjern sokkelen fra enheten ved å vri sokkelen mot klokken til klaffene på sokkelen er på linje med sporene på enheten.
5. Fjern pæren ved å trekke den rett ut.
6. Sett inn en ny pære i holderen.
7. Monter lampeenheten på bilen igjen.

## Bak-/Bremselys, Baklys, Blinklys, Ryggelys

Hvis lampen LED ikke fungerer, anbefaler vi at systemet kontrolleres hos en autorisert HYUNDAI-forhandler.

LED-lampene kan ikke skiftes ut enkeltvis fordi det er en integrert enhet. LED-lampene må skiftes ut med enheten.

En kvalifisert mekaniker bør sjekke eller reparere LED-lampen siden det kan skade tilknyttede deler på bilen.

## Skifte høyt montert stopplys



Hvis lampen LED (1) ikke fungerer, anbefaler vi at systemet kontrolleres hos en autorisert HYUNDAI-forhandler.

LED-lampene kan ikke skiftes ut enkeltvis fordi det er en integrert enhet. LED-lampene må skiftes ut med enheten.

En kvalifisert mekaniker bør sjekke eller reparere LED-lampen siden det kan skade tilknyttede deler på bilen.

## Skifte av lyspære i registreringsskiltlys

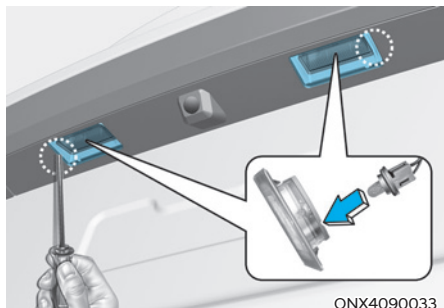

1. Lirk linsedekselet fra kupélampehuset ved hjelp av en flat skrutrekker.
2. Fjern pæren ved å trekke den rett ut.
3. Sett inn en ny pære.
4. Sett alt sammen igjen i motsatt rekkefølge.

## Skifte innvendig lyspære Kartlys/Personlig lampe (LED)



Hvis lampen LED ikke fungerer, anbefaler vi at systemet kontrolleres hos en autorisert HYUNDAI-forhandler.

LED-lampene kan ikke skiftes ut enkeltvis fordi det er en integrert enhet. LED-lampene må skiftes ut med enheten.

En kvalifisert mekaniker bør sjekke eller reparere LED-lampen siden det kan skade tilknyttede deler på bilen.

## Kartlys, taklys, solskjermingslampe og hanskeromlys (Pæretype)

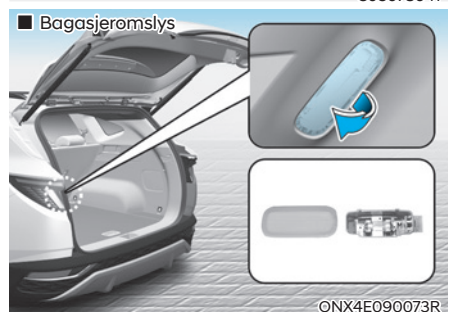
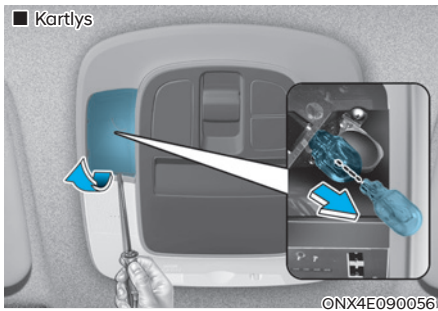
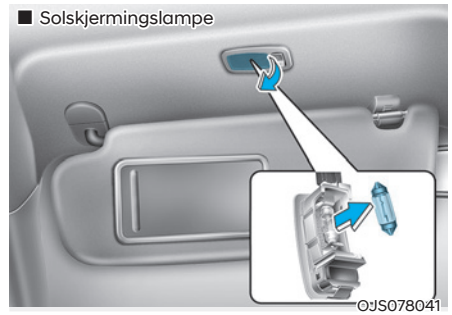
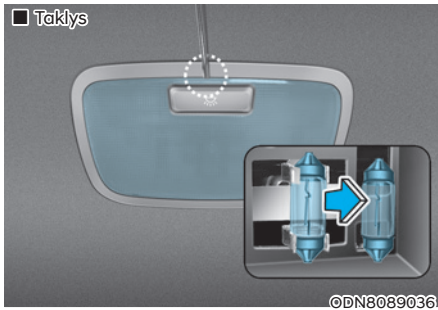

1. Bruk en flat skrutrekker og vipp forsiktig glasset løs fra huset på den innvendige lampen.
2. Fjern pæren ved å trekke den rett ut.
3. Sett inn en ny pære i holderen.
4. Rett inn tappene på glasset med hakkene i huset til interiørlampen og trykk lampen inn på plass.

### MERK

Vær forsiktig slik at ikke linsen blir skitten eller linsen, linsetappene eller lampehuset i plast blir skadet.

## VEDLIKEHOLD AV INN- OG UTVENDIG FINISH

### Utvendig pleie

Hvis du parkerer bilen i nærheten av skilt laget av rustfritt stål eller bygninger med glassfasade, kan bilens utvendige plastdeler, f.eks. støtfanger, spoiler, lys eller utvendig baklys, bli skadet på grunn av sollys som reflekteres fra skiltet eller bygningen. For å unngå skade på de utvendige plastdelene bør du unngå å parkere i områder der lys kan reflekteres, eller bruke et biltrekk. (Hvilke utvendige plastdeler som gjelder for din bil, kan variere.)

### Generelle forholdsregler for bilens eksteriør

Det er svært viktig at du følger anvisningene på etiketten ved bruk av kjemiske rengjøringsmidler eller poleringsmidler. Les alle advarsler og forholdsregler på etiketten.

### Vedlikehold av bilens eksteriør

#### Vask

Du bør vaske bilen grundig og regelmessig, minst én gang i måneden med lunkent eller kaldt vann for å beskytte bilens finish mot rust og forringelse.

Hvis du bruker bilen til offroadkjøring, bør du vaske den etter hver offroadtur. Vær spesielt oppmerksom på å fjerne opphopning av salt, skitt, gjørme og andre fremmedlegemer. Pass på at dreneringshullene i underkantene av dørene og kanaler holdes åpne og rene.

Insekter, tjære, tresaft, fugleskitt, industrinedfall og lignende forurensning kan skade bilens finish hvis det ikke fjernes umiddelbart.

Selv om du vasker slik forurensning med det samme med rent vann, er det ikke sikkert at du kan fjerne det helt. Du må da bruke en mild såpe som er egnet for lakkfinish.

Etter vasking må du spyle bilen grundig med lunkent eller kaldt vann. Ikke la såpe tørke på finishen.

### Vasking med høytrykksspyler

- Når du bruker høytrykksspylere, må du holde tilstrekkelig avstand til bilen. For kort avstand eller for høyt trykk kan skade komponenter eller føre til at vann trenger inn.
- Ikke spyl kameraet, sensorene eller området rundt med høytrykksspyler. Støtskader fra vann med høyt trykk kan føre til at utstyret ikke fungerer skikkelig.
- Ikke hold dysetuppen for nær mansjetter (gummi- eller plastdeksler) eller kontakter ettersom de kan bli skadet hvis de kommer i kontakt med vann med høyt trykk.



### ADVARSEL

Etter at du har vasket bilen skal du prøve bremsene før du kjører ut på veien, mens du kjører sakte for å se at de ikke har blitt påvirket av vannet. Hvis det er dårlig bremsevirkning, kan du tørke bremsene ved å aktivere dem lett mens du fortsetter å kjøre med lav hastighet.

### MERK

- Ikke bruk sterk såpe, kjemiske vaskemidler eller varmt vann, og ikke vask bilen i direkte sollys eller når bilens karosseri er varmt.
- Vær forsiktig når du vasker sidevinduene på bilen.
- Spesielt ved bruk av høytrykksspyler kan det hende at vann lekket gjennom vinduene og gjør interiøret vått.
- Du må ikke bruke kjemiske løsemidler eller sterke vaskemidler ved rengjøring. Dette er for å hindre skade på plastdeler.
- For å forhindre skade på ladeluka må du passe på å lukke og låse dørene når du vasker bilen (høytrykksspyler, automatisk bilvask osv.).

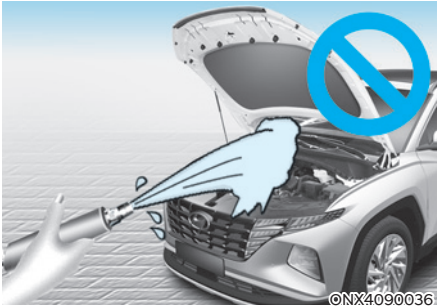
**MERK**

- **Bruk av vann ved vasking av motorrommet, inklusive høytrykksspyling, kan føre til feil på de elektriske kretsene i motorrommet.**
- **La aldri vann eller andre væsker komme i kontakt med elektriske/elektroniske komponenter inne i bilen, ettersom dette kan skade dem.**

**MERK**

**Bil med matt lakk (utstyrsavhengig)**

Automatisk bilvaskemaskin med roterende børster bør ikke brukes, ettersom dette kan skade overflaten på bilen din. En damprenser som vasker bilens overflate ved høy temperatur, kan føre til at olje kleber seg til overflaten og etterlater flekker som er vanskelige å fjerne.

Bruk en myk klut (for eksempel en klut i mikrofiber eller en svamp) når du vasker bilen, og tørk med et håndkle i mikrofiber. Når du vasker bilen for hånd, bør du unngå bruk av rengjøringsmidler som inneholder voks. Hvis bilens overflate er svært skitten (sand, skitt, støv, kontaminanter osv.), bør du rengjøre overflaten med vann før du vasker bilen.

**Voksing**

Et godt lag med voks er en barriere mellom lakken og forurensning. Å ha et godt lag med voks på bilen bidrar til å beskytte den.

Voks bilen når vannet ikke lenger perler på lakken.

Vask og tørk alltid bilen før voksing. Bruk flytende eller pastavoks en god kvalitet og følg produsentens anvisninger. Voks alle metalldekor for å beskytte den og for å opprettholde glansen.

Fjerning av olje, tjære og lignende materialer med et flekkfjerningsmiddel fjerner vanligvis voks fra toppsjiktet. Pass på å vokse disse områdene på nytt, selv om resten av bilen ennå ikke trenger voksing.

**MERK**

- **Tørk støv eller skitt av karosseriet med en tørr klut vil lage riper i toppsjiktet.**
- **Ikke bruk stålull, rengjøringsmiddel med slipeeffekt eller sterke løsemidler som inneholder svært alkaliske eller etsende tilsetninger, på deler med forkromming eller på eloksert aluminium. Dette kan føre til skade på det beskyttende belegget og forårsake misfarging eller lakkskader.**

**MERK**

**Bil med matt lakk (utstyrsavhengig)**

Ikke bruk noe som helst glansbeskyttelsesmiddel i form av for eksempel vaskemiddel, slipemiddel eller poleringsmiddel. Hvis voks påføres, må du umiddelbart fjerne voksen ved hjelp av en silikonfjerner, og hvis du har fått tjære eller tjærekontaminanter på overflaten, må du bruke en tjærefjerner til å fjerne den. Vær imidlertid forsiktig slik at du ikke legger for mye trykk på det lakkede området.

### **Finish-skadereparasjon**

Dype riper eller steinsprutskader i lakken må umiddelbart repareres. Ubeskyttet metall vil raskt ruste og kan over tid utvikle seg slik at du pådrar deg betydelige reparasjonskostnader.

#### **MERK**

**Hvis bilen er skadet eller krever karosserioppretting eller utskifting av karosserideler, må du påse at verkstedet påfører antirustmidler på delene som opprettes eller skiftes ut.**

#### **MERK**

**Bil med matt lakk (utstyrsavhengig)**  
**For biler med matt lakk er det umulig å modifisere bare det skadde området. Reparasjon av hele delen vil da være nødvendig. Hvis bilen er skadet og må lakeres, anbefaler vi at du får utført denne typen vedlikehold og reparasjon hos en autorisert HYUNDAI-forhandler. Vær svært forsiktig, ettersom det er vanskelig å rekonstruere kvaliteten etter reparasjon.**

### **Vedlikehold av lyst metall**

- Asfalt/tjære og insekter fjernes ved hjelp av asfaltfjerner. Ikke bruk en skraper eller andre skarpe gjenstander.
- Overflaten til lyse metalleder korrosjonsbeskyttes ved å påføre et lag med voks eller krombeskyttelse og gni til det skinner.
- Om vinteren og i kystnære områder bør lyse metalleder dekkes med et tykkere lag med voks eller konserveringsmiddel. Om nødvendig dekkes delene med korrosjonsbeskyttende vaselin eller et annet beskyttelsesmiddel.

### **Vedlikehold av understell**

Korroderende materialer som brukes til fjerning av snø og is og til støvkontroll, kan samle seg på understellet. Hvis disse stoffene ikke fjernes, kan det føre til hurtigere rustdannelse på understelldeleer som drivstoffslanger, bunnpanne og eksossystem, selv om de er behandlet med rustbeskyttelse.

Skyll understellet og hjulåpninger nøye med lunket eller kaldt vann en gang i måneden samt etter kjøring i terreng og på slutten av vinteren. Vær spesielt nøye med disse områdene fordi det er vanskelig å se all gjørmen og smusset. Det gjør ikke skade enn godt, dersom du bare bløter opp veistøvet uten å fjerne det. Underkantene på dørene, kanaler og rammebjelker har dreneringshull må ikke bli tilstoppet av skitt, slik at vann kan samles opp i disse områdene og føre til rust.



#### **ADVARSEL**

**Etter at du har vasket bilen, må du teste bremsene ved å kjøre sakte for å se om de er blitt påvirket av vannet. Hvis det er dårlig bremsevirkning, kan du tørke bremsene ved å aktivere dem lett mens du fortsetter å kjøre med lav hastighet.**

### **Vedlikehold av aluminiumsfelger**

Aluminiumsfelgene har et klart, beskyttende belegg.

**MERK**

- **Ikke bruk slipende rensmiddel, poleringsmasse, løsemidler eller stålborste på aluminiums- eller kromfelger.**
- **Rengjør felgen når den er avkjølt.**
- **Bruk bare mild såpe eller et nøytralt rengjøringsmiddel, og skyll godt med vann. Pass også på at du rengjør felgene etter at du har kjørt på saltede veier.**
- **Ikke vask felgene med høyhastighets bilvaskebørster.**
- **Ikke bruk rensmiddel som inneholder syre eller alkaliske løsemidler.**

**Korrosjonsbeskyttelse****Beskytte bilen mot korrosjon**

HYUNDAI produserer biler av høyeste kvalitet ved å benytte de mest avanserte konstruksjons- og produksjonsmetoder for å bekjempe korrosjon. Dette er imidlertid bare en liten del av jobben. Eierens samarbeid og deltakelse er også nødvendig for å oppnå den langsiktige korrosjonsmotstanden som bilen kan yte.

**Vanlige årsaker til korrosjon**

De vanligste årsakene til korrosjon på bilen er:

- Veisalt, smuss og fuktighet som samler seg opp under bilen.
- Fjerning av maling eller beskyttende belegg av stein, grus, slitasje eller mindre skraper og bulker som utsetter ubeskyttet metall for korrosjon.

**Områder med mye korrosjon**

Hvis du bor i et område der bilen jevnlig blir utsatt for korroderende materialer, er det spesielt viktig med korrosjonsbeskyttelse. Noen av de vanligste årsakene til økt korrosjon er veisalt, støvbekjempende kjemikalier, sjøluft og industriell forurensning.

**Fuktighet medfører korrosjon**

Fuktighet skaper forholdene der sannsynligheten for korrosjon er størst. Korrosjonen øker for eksempel ved høy fuktighet, spesielt når temperaturen er like over frysepunktet. Under slike forhold holdes det korrosive materialet i kontakt med bilens overflater av fuktighet som fordamper sakte.

Søle virker særlig korrosjonsdannende, da den tørker sent og holder fuktigheten i kontakt med bilen. Selv om gjørmen virker tørr, kan den likevel holde på fukt og fremme korrosjon.

Høye temperaturer kan også akselerere korrosjon av deler som ikke blir tilstrekkelig ventilert, slik at fuktigheten sprer seg. Alt dette er med på å gjøre det svært viktig å holde bilen ren og fri for gjørme eller andre stoffer som samler seg. Dette gjelder ikke bare synlige flater, men fremfor alt undersiden av bilen.



### Hjelp til å hindre korrosjon

#### Hold bilen ren

Den beste måten å beskytte bilen sin mot rust, er å holde bilen ren og fri for korroderende materialer. Det er spesielt viktig å være nøye med undersiden av bilen.

- Hvis du bor i et område med mye korrosjon – hvor det brukes veisalt, nær sjøen, områder med industrinedfall, sur nedbør osv. – må du være ekstra på vakt for å hindre korrosjon. Om vinteren bør undersiden av bilen spyles med en vannslange minst en gang i måneden. I tillegg bør du rengjøre undersiden grundig når vinteren er over.
- Når du rengjør undersiden av bilen, må du være spesielt oppmerksom på komponenter under skjermene og andre steder som ikke er synlige til vanlig. Gjør en grundig jobb; hvis den oppsamlede gjørmene under bilen bare fuktes og ikke fjernes, vil dette heller øke faren for rust enn å redusere den. Høytrykksspylere og damp er spesielt effektive til å fjerne oppsamlet gjørme og korroderende materiale.
- Pass på at dreneringshull holdes åpne ved rengjøring av de nedre dørpanelene, tersklene og rammedelene, slik at fuktighet kan slippe ut og ikke bli fanget inne å øker faren for rust.

#### Hold garasjen tørr

Ikke parker bilen i en fuktig, dårlig ventilert garasje. Dette skaper et gunstig miljø for korrosjon. Dette gjelder særlig hvis du vasker bilen i garasjen eller kjører den inn i garasjen når den er våt eller dekket med snø, is eller gjørme. Selv en oppvarmet garasje kan bidra til korrosjon, med mindre den er godt ventilert slik at fuktigheten forsvinner.

#### Hold lakk og dekorelementer i god stand

Riper eller avskalling i topplakken dekkes med reparasjonslakk så snart som mulig for å redusere muligheten for korrosjon. Hvis bart metall viser gjennom, anbefales det at du tar kontakt med et kvalifisert lakkeringsverksted.

Fugleskitt er sterkt etsende, og kan ødelegge lakkerte flater bare på noen få timer. Fjern alltid fugleskitt så snart som mulig.

### Innvendig pleie

#### **Generelle forholdsregler for kupéen**

Unngå at etsende løsninger slik som parfyme og kosmetisk olje kommer i kontakt med deler av interiøret, da de kan forårsake skade eller misfarging. Hvis det likevel skjer, skal du tørke av berørt deler umiddelbart. Se instruksjonene for riktig rengjøring av vinyl.

**MERK**

- **La aldri vann eller andre væsker komme i kontakt med elektriske/elektroniske komponenter inne i bilen, ettersom dette kan skade dem.**
- **Bruk nøytrale rengjøringsmidler eller løsninger med lavt alkoholinnhold til rengjøring av skinnprodukter (ratt, seter osv.). Hvis du bruker løsninger med høyt alkoholinnhold eller syreholdige/alkaliske rengjøringsmidler, kan skinnen falme eller overflaten bli slitt.**

**Rengjøre polstring og innvendig trekk****Vinyl (utstyrsavhengig)**

Fjern støv og løs smuss fra vinyl med en støvkost eller støvsuger. Rengjør vinyloverflater med et vinylrensemiddel.

**Stoff (utstyrsavhengig)**

Fjern støv og løst smuss fra tekstilene med en støvkost eller støvsuger. Rengjør med et mildt rengjøringsmiddel som anbefales for rengjøring av møbelstoffer eller tepper. Fjern nye flekker umiddelbart med en flekkfjerner. Hvis nye flekker ikke blir behandlet umiddelbart, kan stoffet bli gjennomtrukket og misfarget. Dessuten kan de brannhemmende egenskapene reduseres dersom materialet ikke pleies på riktig måte.

**MERK**

**Bruk av annet enn anbefalte rengjøringsmidler og prosedyrer kan påvirke stoffenes utseende og brannsikre egenskaper.**

**Skinn (utstyrsavhengig)**

- Egenskapene til skinn
  - Skinn fremstilles av det ytterste hudlaget på dyr, og det gjennomgår en spesialbehandling som gjør det egnet for bruk. Siden det er et naturlig produkt, har hver del ulik tykkelse og tetthet. Rynker kan fremstå som et naturlig resultat av strekking og krymping, avhengig av temperatur og fuktighet.
  - Setet er laget av strekkbart materiale for økt komfort.
  - Delene som kommer i kontakt med kroppen, er kurvede, og støtteområdene på sidene er høye, noe som gir bedre komfort og stabilitet under kjøring.
  - Rynker kan fremtre som et naturlig resultat av bruk. Det er ikke en feil ved produktet.

**MERK**

- **Rynker eller slitasje som oppstår som følge av vanlig bruk, dekkes ikke av garantien.**
- **Belter med metaldeler, glidelåser eller nøkler i baklommen kan skade setet.**
- **Pass på at setet ikke blir vått. Væte kan endre de naturlige egenskapene til naturskinn.**
- **Jeans eller klær som smitter av, kan ødelegge overflaten på setetrekk.**

- Pleie av skinnseter
  - Støvsug setet regelmessig for å fjerne støv og sand i setet. Dette bidrar til å forhindre slitasje eller skader på skinnnet og opprettholder kvaliteten.
  - Tørk av setetrekket i naturskinn ofte med en tørr og myk klut.
  - Bruk av skinnbeskyttelse kan hindre rifter i skinnnet og bidrar til å holde på fargen. Pass på at du leser instruksjonene og konsulterer en spesialist når du bruker skinnbeskyttelse.
  - Lyst skinn (beige, kremfarget) er særlig utsatt for flekker, og flekkene er synlige. Rengjør setene ofte.
  - Bruk aldri en våt klut til å tørke av dem. Dette kan føre til sprekker i overflaten.
- Rengjøring av skinnseter
  - Fjern umiddelbart alle kontaminerende stoffer. Se instruksjonene nedenfor for fjerning av hver enkelt type forurensning.
  - Kosmetiske produkter (sol krem, brunkrem osv.)

Ta rensekrem på en klut, og tørk over flekken. Tørk bort kremen med en våt klut, og fjern vann med en tørr klut.
  - Drikke (kaffe, brus osv.)

Bruk en liten mengde nøytralt rensmiddel, og tørk til forurensningen ikke smøres utover.
  - Olje  
Fjern olje umiddelbart med en absorberende klut, og tørk med flekkfjerner til naturlig skinn.
  - Tyggegummi  
Herd tyggegummien med isbiter, og fjern den gradvis.

### **Rengjøre sikkerhetsbelter**

Rengjør beltene med et mildt rengjøringsmiddel som anbefales for rengjøring av møbelstoffer eller tepper. Følg instruksjonene på rengjøringsmiddelet. Ikke blek eller farg beltet, siden dette kan gjøre sikkerhetsbeltet svakere.

### **Rengjøring av innvendig vindusglass**

Hvis de innvendige glassflatene blir tåkete (med belegg av olje, fett eller voksfilm), bør du rengjøre dem med et glassrensemiddel. Følg instruksjonene på rengjøringsproduktets beholder.

### **MERK**

**Unngå å skrape eller ripe innsiden av bakruten. Dette kan skade varmetrådene i bakruten.**

## AVGASSUTSLIPPSKONTROLLSYSTEM

Utslippskontrollsystemet i bilen er dekket av en skriftlig garanti med begrensninger. Se garantiinformasjonen vedlagt i serviceheftet i bilen din.

Bilen din er utstyrt med et utslippskontrollsystem som tilfredsstiller alle gjeldende utslippskrav. Følgende tre utslippskontrollsystemer benyttes:

- (1) Veivhusventilasjonssystemet
- (2) Damputslippskontrollsystem
- (3) Avgassutslippskontrollsystem

Vi anbefaler at du får kontrollert og vedlikeholdt bilen din hos en autorisert HYUNDAI-forhandler i henhold til vedlikeholdsplanen i denne håndboken, for å sikre at utslippskontrollsystemene virker som de skal.

### MERK

#### For inspeksjons- og vedlikeholdstest (med elektronisk stabilitetskontroll (ESC)-system)

- **Slå av systemet for det elektroniske stabilitetskontroll (ESC) ved å trykke på ESC-bryteren, for å hindre at bilen feiltenner under kontroll på ruller (ESC OFF-lampen lyser).**
- **Etter at dynamometertesting er fullført, slå på ESC-systemet igjen ved å trykke på ESC-bryteren på nytt.**

### 1. Veivhusventilasjonssystemet

Den positive ventilasjonssystemet anvendes for å forhindre luftforurensning grunnet forbiblåsningsgasser som slippes ut fra veivhuset. Dette systemet tilfører frisk filtrert luft til veivhuset gjennom luftinntaksslangen. Inne i veivhuset blandes den friske luften med forbiblåsningsgasser, som deretter går gjennom PCV-ventilen og inn i induksjonssystemet.

### 2. Damputslippskontrollsystem

Damputslippskontrollsystemet er utviklet for å hindre drivstoffdamp i å slippes ut i atmosfæren.

#### *Beholder*

Drivstoffdamp som genereres i drivstofftanken, absorberes og samles opp i den innebygde beholderen. Når motoren er i gang, blir drivstoffdampen som er absorbert i beholderen, trukket inn i tørrsumpen gjennom magnetventilen for renskontroll.

#### *Magnetventil til renskontroll (PCSV)*

Magnetventilen til renskontroll styres av motorstyringsmodulen (ECM); når kjølevæsketemperaturen er lav under tomgang, lukkes PCSV slik at fordampet drivstoff er tas inn i motoren. Etter som motoren varmes opp under vanlig kjøring, åpner PCSV slik at fordampet drivstoff slippes inn i motoren.

### 3. Avgassutslippskontrollsystem

Utslippskontrollsystemet er et svært effektivt system som styrer avgassutslippet og samtidig opprettholder bilens gode ytelse.

Hvis motoren starter eller ikke vil starte, kan for mange startforsøk på motoren føre til skade på utslippssystemet.

#### **Forholdsregler for eksos fra motoren (karbonmonoksid)**

- Karbonmonoksid kan finnes sammen med andre eksosgasser. Hvis du lukter eksos av noe slag i bilen, må du kjøre med alle vinduene helt åpne. Få bilen kontrollert og reparert umiddelbart.



#### **ADVARSEL**

Eksosgasser fra motoren inneholder karbonmonoksid (CO). Selv om den er fargeløs og luktløs, er den farlig, og kan være dødelig hvis den pustes inn. Følg instruksjonene på denne siden for å unngå CO-forgiftning.

- Ikke kjør motoren i trange eller lukkede områder (for eksempel garasjer) mer enn det som er nødvendig for å flytte bilen inn eller ut av området.
- Når bilen står stille i et åpent område i mer enn en kort tid med motoren i gang, bør du justere ventilasjonssystemet (etter behov) for å trekke luft utenfra inn i bilen.
- Sitt aldri i en parkert eller stanset bilen over en lengre periode med motoren i gang.
- Hvis motoren stanser eller ikke starter, kan overdrevne forsøk på å starte motoren forårsake skade på utslippskontrollsystemet.

#### **Forholdsregler for katalysator (utstysavhengig)**



#### **ADVARSEL**

Eksosanlegget og katalysatoren er svært varme når og rett etter at motoren kjører. For å unngå **ALVORLIG SKADE** eller **DØD**:

- Ikke parker, kjør på tomgang eller kjør bilen over eller nær brennbare gjenstander som gress, vegetasjon, papir, løv e.l. Et varmt eksosystem kan antenne brennbare elementer under bilen.
- Ikke rør eksosanlegget og katalysatoren. Du kan brenne deg. Du må ikke fjerne kjøleribben rundt eksossystemet, ikke tette igjen bunnen av bilen eller ikke dekke bilen for rustkontroll. Det kan utgjøre en brannfare under visse betingelser.

Bilen din er utstyrt med et kontrollsystem med katalysator. For å hindre skade på katalysatoren og bilen, må du ta følgende forholdsregler:

- Bruk bare BLYFRI BENSIN på bensinmotorer.
- Ikke bruk bilen når det er tegn til feil på motoren, for eksempel feilttenning eller et merkbart tap av ytelse.
- Ikke misbruk motoren eller bruk den feil. Eksempler på misbruk er trilling med hybridsystemet av og å kjøre ned bratte hellinger i gir med hybridsystemet av.
- Ikke kjør motoren på høy tomgang i lengre perioder (5 minutter eller mer).

- Ikke endre eller tukle med noen del av motoren eller utslippskontrollsystemet. Vi anbefaler at alle kontroller og justeringer skal utføres av en autorisert HYUNDAI-forhandler.
- Unngå å kjøre med svært lavt drivstoffnivå.

Å slippe opp for drivstoff kan føre til at motoren feiltennes, noe som skader katalysatoren.

### **Bensinpartikkelfilter (GPF) (utstyrsavhengig)**

Bensinpartikkelfiltersystemet (GPF) fjerner sotutslippet fra eksosgassen.

GPF-systemet brenner automatisk (eller oksiderer) den oppsamlede soten etter kjøresituasjonene, i motsetning til et utskiftbart luftfilter.

Med andre ord, den oppsamlede soten blir automatisk fjernet av motorens sotkontrollsystem og den høye eksosgasstemperaturen ved kjøring i normale/høye hastigheter.

Men hvis bilen stadig kjøre over korte avstander eller i lav hastighet over lang tid, kan det være den oppsamlede soten ikke fjernes automatisk på grunn av lav eksostemperatur. I dette tilfellet kan den oppsamlede soten nå et visst nivå uavhengig av sotoksideringsprosessen, og da vil GPF-lampen () lyse.

Bensinpartikkelfilter (GPF)-lampen slutter å lyse når hastigheten går over 80 km/t med et motorturtall på 1.500 ~ 4.000 og giret i 3. gir eller høyere i ca. 30 minutter.

Når GPF-lampen begynner å blinke eller varselmeldingen "Check exhaust system" vises selv om bilen er kjørt som nevnt ovenfor, anbefaler vi at du får kontrollert GPF-systemet hos en autorisert HYUNDAI-forhandler.

Hvis GPF-lampen blinker over lang tid, kan det skade GPF-systemet og gi dårligere drivstofføkonomi.



### **FORSIKTIG**

**Bensin**

**(hvis utstyrt med GPF)**

**Vi anbefaler at du bare bruker standardisert bensin når bilen din er utstyrt med GPF-systemet.**

**Hvis du bruker annen bensin som inneholder uspesifiserte tilsetninger, kan det skade GPF-systemet og føre til eksosutslippsproblemer.**

## PROSEDYRE FOR Å GÅ TIL MODUS FOR TVUNGEN MOTORAKTIVERING

Hvis motoren må kjøres mens bilen er stoppet for å underøke utslippsgass eller for å utføre vedlikehold på bilen, følger du prosedyren nedenfor for å gå til modus for tvungen motoraktivering.

1. Sett girknappen i P (Parkering) når bilen har stoppet. Aktiver parkeringsbremsen. Følg deretter trinn (1) til (5).  
Trinn (1) til (5) nedenfor må fullføres innen 60 sekunder. Hvis ikke tilbakestilles prosessen, og du må starte på nytt fra trinn (1).
  - (1) Drei tenningsbryteren til PÅ-stillingen. For biler som har smartnøkkel, trykk på motor start/stopp-knappen to ganger uten å trå inn bremsen.
  - (2) Sett girknappen i P (Parkering) og tråkk to ganger på gasspedalen.
  - (3) Sett girknappen i N (Nøytral) og tråkk to ganger på gasspedalen.
  - (4) Sett girknappen i P (Parkering) og tråkk to ganger på gasspedalen.
  - (5) Med bremsepedalen inne, start motoren og la den gå på tomgang.  
Motoren blir på tomgang, og modusen for tvungen motoraktivering opprettholdes også hvis giret settes i en annen stilling.

2. "🚗"-indikatoren på instrumentpanelet blinker når bilen er i tvungen motoraktiveringsmodus. Kontroller at "🚗" blinker for å sikre at modusen for tvungen motoraktivering er aktivert korrekt.  
"🚗"-indikatoren fortsetter å blinke inntil modus for tvungen motoraktivering avbrytes. Når modusen avbrytes, slutter "🚗"-indikatoren å blinke.
3. Slå av bilen for å avbryte modus for tvungen motoraktivering.

# Innholdsfortegnelse

---



**A**

Advarselssystem for parkeringsavstand bakover (PDW) .....	7-129
Bruk av advarselssystemet for parkeringsavstand bakover .....	7-129
Funksjonsfeil og forholdsregler ved bruk av advarselssystemet for parkeringsavstand bakover .....	7-130
Innstillinger for advarselssystemet for parkeringsavstand bakover .....	7-129
Advarsel for førerens oppmerksomhet (DAW) .....	7-64
Bruk av føreropmerksomhetsvarselet .....	7-65
Funksjonsfeil og begrensninger for føreropmerksomhetsvarselet .....	7-67
Innstillinger for føreropmerksomhetsvarsel .....	7-64
Advarselssystem for parkeringsavstand forover/bakover (PDW) .....	7-132
Bruk av advarselssystemet for parkeringsavstand forover/bakover.....	7-133
Funksjonsfeil og forholdsregler ved bruk av advarselssystemet for parkeringsavstand forover/bakover .....	7-135
Innstillinger for advarselssystemet for parkeringsavstand forover/bakover .....	7-132
Assistansesystem for unngåelse av kollisjon ved rygging (PCA) .....	7-137
Begrensninger og funksjonsfeil for assistansesystemet for unngåelse av kollisjon ved rygging .....	7-140
Bruk av assistansesystemet for unngåelse av kollisjon ved rygging.....	7-139
Innstillinger for assistansesystemet for unngåelse av kollisjon ved rygging.....	7-137
Atkomst til bilen .....	5-4
Fjernkontrollnøkkel .....	5-4
Smartnøkkel .....	5-7
Startsperrsystem .....	5-12
Anbefalte smøremidler og mengder .....	2-24
Anbefalt SAE-viskositetstall.....	2-25
Assistansesystem for unngåelse av blindsonekollisjon (BCA) .....	7-36
Assistansesystem for unngåelse av blindsonekollisjon.....	7-38
Assistansesystem for unngåelse av blindsonekollisjon.....	7-40
Begrensninger og funksjonsfeil for assistansesystemet for unngåelse av blindsonekollisjon.....	7-45
Assistansesystem for unngåelse av frontkollisjon (FCA) (Bare frontkamera) .....	7-2
Begrensninger og funksjonsfeil for assistansesystemet for unngåelse av frontkollisjon.....	7-7
Bruk av assistansesystemet for unngåelse av frontkollisjon.....	7-5
Innstillinger for assistansesystemet for unngåelse av frontkollisjon.....	7-3

Assistansesystem for unngåelse av frontkollisjon (FCA) (Sensorfusjon) .....	7-14
Begrensninger og funksjonsfeil for assistansesystemet for unngåelse av frontkollisjon.....	7-22
Bruk av assistansesystemet for unngåelse av frontkollisjon.....	7-18
Innstillinger for assistansesystemet for unngåelse av frontkollisjon.....	7-16
Automatgir.....	6-13
Betjening av automatgir.....	6-13
Girskifhendel på ratt.....	6-18
Gode kjørevaner.....	6-18
Melding på LCD-skjermen.....	6-17
Parkering.....	6-16
Automatisk klimakontrollsystem.....	5-73
Automatisk oppvarming og klimaanlegg.....	5-74
Manuell oppvarming og aircondition.....	5-75
Multiluftmodus.....	5-82
Systemdrift.....	5-83
Vedlikeholde systemet.....	5-85
Avgassutslippskontrollsystem.....	9-69
Avgassutslippskontrollsystem.....	9-70
Damputslippskontrollsystem.....	9-69
Veivhusventilasjonssystemet.....	9-69

## B

Bagasjevolum.....	2-23
Barnesetesystem.....	3-36
Montere et barnesetesystem (CRS).....	3-39
Velge et barnesetesystem (CRS).....	3-37
Vår anbefaling: Barna alltid i baksetet.....	3-36
Batteri.....	9-22
Etikett for batterikapasitet.....	9-24
For best batteriservice.....	9-23
Opplading av batteri.....	9-24
Tilbakestille elementer.....	9-25
Belastning og hastighetskapasitet på dekk (for Europa).....	2-23
Bilens bruttovekt.....	2-23
Bilens identifikasjonsnummer (VIN).....	2-26
Bilens vekt.....	6-68
Overlast.....	6-68

Bremsesystem .....	6-21
Auto Hold.....	6-27
Bilens stabilitetsprogram (VSM) .....	6-34
Blokkeringsfrie bremsere (ABS) .....	6-30
Bremsekontroll i nedoverbakker (DBC).....	6-38
Elektronisk parkeringsbrems (EPB).....	6-22
Elektronisk stabilitetskontroll (Electronic Stability Control - ESC) .....	6-32
Gode bremsevaner.....	6-41
Hjelpekontroll for bakkestart (Hill-start Assist Control-HAC).....	6-36
Multi-Collision Brake (MCB) .....	6-37
Nødstoppsignal (ESS).....	6-36
Servobremser.....	6-21
Slitasjeindikator for skivebremser.....	6-22
System for bremseassistanse (BAS).....	6-38
Tilhengerstabilisering (TSA) .....	6-35
Bremsevæske .....	9-14
Kontrollere bremsevæsknivået .....	9-14

## C

Cruisekontroll (CC) .....	7-72
Fartsholder, funksjon .....	7-72

## D

Dekk og hjul .....	2-22
Dekk og hjul .....	9-26
Anbefalt lufttrykk for kalde dekk.....	9-26
Dekkenes veigrep .....	9-30
Dekkrotasjon .....	9-28
Dekkvedlikehold .....	9-30
Hjulstilling og hjulbalansering.....	9-29
Kontroller dekktrykket.....	9-27
Lavprofildekk.....	9-34
Merking på dekkenes sidevegg .....	9-31
Skifte dekk .....	9-29
Skifte felger.....	9-30
Ta vare på dekkene.....	9-26
Dekkspesifikasjon og trykkmerking .....	2-26
Dimensjoner.....	2-20

Drivstoffetikett .....	2-28
Bensinmotor .....	2-28
Dørlåser .....	5-13
Automatisk dørlås-/låse-oppfunksjon .....	5-17
Barnesikring i bakkdør .....	5-17
Opplåsing av dører fra innsiden av bilen .....	5-15
Sperrelåser .....	5-17
Åpne dørlåsene fra utsiden av bilen .....	5-13

## E

Eiers vedlikehold .....	9-5
Eiers vedlikeholdsplan .....	9-5
Etikett for kjølemiddel .....	2-27

## F

Feil på elektronisk styrt fjæring .....	6-48
Systemfeil .....	6-48
Filholderassistent (LKA) .....	7-30
Bruk av filholderassistent .....	7-32
Funksjonsfeil og begrensninger for filholderassistenten .....	7-34
Innstillinger for filholderassistent .....	7-30
Firehjulstrekk (4WD) .....	6-42
4WD-kjøring .....	6-43
Forholdsregler i krisesituasjon .....	6-46
Modus for multiterrengkontroll .....	6-42
Multiterrengkontroll .....	6-42
Reduserer risikoen for velting .....	6-47
Fjerne rim og dugg fra frontruten .....	5-88
Automatisk klimakontrollsystem .....	5-88
Defroster i bakvindu .....	5-89
Fjernlysassistanse (HBA) .....	5-62
Bruk av fjernlysassistent .....	5-63
Funksjonsfeil og begrensninger for fjernlysassistent .....	5-63
Innstillinger for fjernlysassistent .....	5-62
Fjernstyrt smart parkeringsassistanse (RSPA) .....	7-145
Bruk av fjernstyrt smart parkeringsassistanse .....	7-147
Funksjonsfeil og begrensninger for fjernstyrt smart parkeringsassistanse ...	7-153
Innstillinger for fjernstyrt smart parkeringsassistanse .....	7-146
Forbrenningsmotor .....	2-20

Forklaring til planlagte vedlikeholdspunkter.....	9-7
Før du kjører .....	6-4
Før du går inn i bilen.....	6-4
Før du starter .....	6-4

## H

Hvis 12-voltsbatteriet utlades .....	8-5
Før du bruker hjelpestart .....	8-5
Starte med startkabler.....	8-6
Hvis bilen ikke er klar til start .....	8-4
Hvis du har et punktert dekk (med punkteringssett).....	8-23
Bruke Tire Mobility Kit (dekkreparasjonssettet) .....	8-26
Introduksjon .....	8-23
Komponenter i punkteringssettet .....	8-25
Merknader for sikker bruk av Tire Mobility Kit (TMK).....	8-24
Sjekk lufttrykket.....	8-29
Hvis du punkterer (med reservehjul).....	8-15
EF-samsvarserklæring for jekk .....	8-22
Jekketikett .....	8-21
Jekk og verktøy .....	8-15
Skifte dekk .....	8-16
Hvis motoren overopphetes .....	8-8
Hybridstarter og generatorbelte (HSG) .....	9-14
Kontrollere hybridstarteren og generatorbeltet (HSG) .....	9-14

## I

Infotainmentsystem.....	5-105
Antenne .....	5-105
Bluetooth® trådløs teknologi .....	5-107
Infotainmentsystem .....	5-106
Rattfjernkontroller.....	5-105
Slik fungerer radioen i kjøretøyet .....	5-107
Talegjenkjenning .....	5-106
USB-port .....	5-105
Innebygd minnesystem .....	5-19
Funksjon for enkel tilgang .....	5-21
Henting av minneposisjoner.....	5-20
Lagring av minneposisjoner.....	5-19
Tilbakestilling av systemet.....	5-20

Instrumentpanel - Hybridbil .....	4-2
Instrumentpanel - Plug-in-hybridbil .....	4-3
Girindikator for girkasse .....	4-10
Instrumentpanelstyring.....	4-4
Meldinger på LCD-display .....	4-23
Målere .....	4-4
Varsellampe for isete vei .....	4-9
Varsel- og indikatorlamper .....	4-11
Instrumentpanel, oversikt (i) - Hybridbil.....	2-7
Instrumentpanel, oversikt (ii) - Hybridbil.....	2-9
Instrumentpanel, oversikt (ii) - Plug-in-hybridbil .....	2-18
Instrumentpanel, oversikt (i) - Plug-in-hybridbil.....	2-16
Intelligent fartsgrenseassistanse (ISLA) .....	7-58
Bruk av intelligent fartsgrenseassistanse .....	7-59
Funksjonsfeil og begrensninger for intelligent fartsgrenseassistanse .....	7-61
Innstillinger for intelligent fartsgrenseassistanse .....	7-58

## K

Kjørefeltassistanse (LFA) .....	7-99
Bruk av kjørefeltassistanse.....	7-100
Funksjonsfeil og begrensninger for kjørefeltassistanse .....	7-102
Innstillinger for kjørefeltassistanse .....	7-99
Kjøre med tilhenger (for europa).....	6-59
Hvis du vil kjøre med tilhenger?.....	6-60
Kjøring med tilhenger .....	6-64
Utstyr for å kjøre med tilhenger .....	6-63
Vedlikehold hvis du tauer tilhenger.....	6-67
Kjøremodusintegret kontrollsystem .....	6-49
Kjøretøyinnstillinger (infotainmentsystem) .....	4-55
Innstilling av bilen .....	4-55
Kjøring om vinteren.....	6-54
Snø- eller isforhold.....	6-54
Vinterforberedelser.....	6-57
Klimaanlegg.....	2-23
Klimaanlegg, tilleggsfunksjoner.....	5-90
Automatisk avfukting .....	5-91
Automatisk duggfjerning .....	5-90
Automatisk. Kontroller for bruken av klimaanlegginnstillinger (for føreraset) .....	5-91

Innvendig luftsirkulasjon soltak .....	5-91
Resirkulert luft når spylervæsken har blitt brukt .....	5-91
Kollisjonspute - tilleggssikkerhetssystem .....	3-47
Advarselsmerke for kollisjonspute.....	3-65
Det må ikke monteres barnesetesystem i passasjeretet foran.....	3-58
Dette kan du forvente etter at en kollisjonsputene er utløst.....	3-57
Hvorfor blir ikke kollisjonsputen utløst i en kollisjon? (Utløsnings eller ikke utløsningsforhold av kollisjonsputen) .....	3-58
Plassering av kollisjonsputene .....	3-49
Slik virker kollisjonsputesystemet .....	3-54
Tilleggssikkerhetsregler .....	3-65
Vedlikeholde SRS.....	3-64
Kompressoretikett på klimaanlegget .....	2-27
Krysstrafikkassistanse ved rygging (RCCA) .....	7-119
Begrensninger og funksjonsfeil for assistansesystemet for unngåelse av krysstrafikkollisjon ved rygging.....	7-125
Bruk av assistansesystemet for unngåelse av krysstrafikkollisjon ved rygging.....	7-121
Innstillinger for assistansesystemet for unngåelse av krysstrafikkollisjon ved rygging.....	7-120
Kupéllys.....	5-65
AUTO-slukking av innvendige lamper.....	5-65
Bagasjeromsllys .....	5-67
Frontlys .....	5-65
Hanskeromlys.....	5-66
Lamper bak .....	5-66
Sminkespeillys .....	5-66
Velkomstsystem.....	5-67

## L

Ladeetikett .....	2-27
LCD-display .....	4-33
Brukerinnstillingsmodus .....	4-37
Kjørecomputer (4,2 tommer) - Hybridbil.....	4-44
Kjørecomputer (4,2 tommer) - Plug-in-hybridbil .....	4-49
Kjørecomputer (10,25 tommer) - Hybridbil.....	4-46
Kjørecomputer (10,25 tommer) - Plug-in-hybridbil .....	4-52
LCD-displaykontroll .....	4-33
LCD-displaymoduser .....	4-34

Luftfilter.....	9-16
Bytte av filter.....	9-16
Luftfilter for kupé .....	9-17
Bytte av filter.....	9-17
Kontrollere filteret.....	9-17
Lys .....	5-56
Utvendige lys .....	5-56
Lyspærer .....	9-48
Justere hovedlysene (Gjelder Europa) .....	9-52
Skifte av lyspære i registreringsskiltlys .....	9-60
Skifte høyt montert stopplys .....	9-59
Skifte innvendig lyspære.....	9-60
Skifte lyspære i hovedlys, kjørellys om dagen (DRL), markeringsslys, blinklys og statisk lys .....	9-49
Skifte lyspære i kombinasjonslykt på baksiden .....	9-55
Skifte sideblinklys.....	9-55
Lyspærereffektforbruk.....	2-21

## M

Manuell fartsgrenseassistanse (MSLA).....	7-55
Bruk av manuell fartsgrenseassistanse .....	7-55
Motorens kjølevæske/kjølemiddel til vekselretteren .....	9-11
Kontrollere kjølevæsketilstand .....	9-11
Skifte kjølevæske .....	9-13
Motornummer .....	2-27
Motorolje .....	9-9
Kontroll av oljenivå på motor .....	9-9
Skifte motorolje og filter.....	9-10
Motorrom.....	9-3
Motorrom - Hybridbil.....	2-10
Motorrom - Plug-in-hybridbil.....	2-19

## N

Navigasjonsbasert smart hastighetskontroll (NSCC) .....	7-92
Begrensninger for navigasjonsbasert smart hastighetskontroll.....	7-95
Bruk av navigasjonsbasert smart hastighetskontroll .....	7-93
Innstillinger for navigasjonsbasert smart hastighetskontroll.....	7-92



Nødutstyr .....	8-35
Brannslukningsapparat.....	8-35
Dekktrykksmåler .....	8-35
Førstehjelpssett.....	8-35
Varseltrekant.....	8-35

### O

Oppbevaringsrom .....	5-92
Baggasjebrett .....	5-93
Hanskerom .....	5-92
Oppbevaringsrom i midtkonsoll.....	5-92
Oversikt over kupéen - Hybridbil.....	2-6
Oversikt over kupéen - Plug-in-hybridbil.....	2-15
Overvåkning med 360-graders visning (SVM) .....	7-113
Bruk av overvåkningssystem med 360-graders visning .....	7-115
Funksjonsfeil og begrensninger for overvåkningssystem med 360-graders visning .....	7-117
Innstillinger for overvåkningssystem med 360-graders visning .....	7-113
Overvåkningssystem bakover (RVM) .....	7-109
Bruk av overvåkningssystem bakover .....	7-110
Funksjonsfeil og begrensninger for overvåkningssystem bakover .....	7-112
Innstillinger for overvåkningssystem bakover.....	7-109
Overvåkningssystem for dekktrykk (TPMS).....	8-10
Feilfunksjonsindikator, dekktrykk TPMS (Tire Pressure Monitoring System).....	8-13
Kontrollere dekktrykk .....	8-10
Overvåkningssystem for dekktrykk .....	8-11
Posisjonslampe for lavt dekktrykk og varsellampe for lavt dekktrykk.....	8-12
Skifte et hjul med TPMS .....	8-13
Varsellampe for lavt dekktrykk.....	8-12

### P

Pan-europeisk eCall-system (for Europa).....	8-36
Informasjon om databehandling (for Europa).....	8-38
Pan-europeisk eCall-system (for Europa).....	8-39
Panoramasoltak .....	5-33
Automatisk reversering .....	5-35
Elektrisk solskjerm.....	5-33
Skyve opp/lukke.....	5-34

Tilbakestille soltaket .....	5-36
Varsel om åpning av soltak .....	5-37
Vippe opp/lukke .....	5-34
Prosedyre for å gå til modus for tvungen motoraktivering.....	9-72

## R

Ratt.....	5-22
Elektrisk servostyring (EPS).....	5-22
Horn.....	5-24
Oppvarmet ratt .....	5-23
Tilt / Teleskopratt .....	5-23

## S

Samsvarserklæring.....	2-28, 7-158
Frontradar.....	7-158
Hjørneradar bak.....	7-162
Seter .....	3-3
Advarselssystem for baksetepassasjer (ROA) .....	3-22
Baksete .....	3-11
Forseter.....	3-5
Hodestøtte .....	3-15
Luftventilert sete .....	3-21
Setevarmere .....	3-19
Sikkerhetsregler.....	3-4
Sikkerhetsbelter .....	3-24
Ekstra sikkerhetsregler for sikkerhetsbelter .....	3-33
Sikkerhetsbeltesystem .....	3-27
Sikkerhetsregler ved bruk av sikkerhetsbelter .....	3-24
Ta vare på sikkerhetsbeltene .....	3-35
Varsellampe for setebelte .....	3-25
Sikringer .....	9-35
Beskrivelse av sikringer/relépanel .....	9-38
Skifte sikringer i instrumentpanelet .....	9-36
Skifte sikringer i panel i motorrommet .....	9-37
Skilt med bilens identifikasjonsnummer .....	2-26
Skjerm for blindsonervisning (BVM) .....	7-70
Bruk av skjermen for blindsonervisning .....	7-70
Funksjonsfeil for skjermen for blindsonervisning.....	7-71
Innstillinger for skjermen for blindsonervisning.....	7-70

Smart hastighetskontroll (SCC) .....	7-76
Bruk av smart hastighetskontroll .....	7-80
Funksjonsfeil og begrensninger for smart hastighetskontroll .....	7-86
Innstillinger for smart hastighetskontroll .....	7-77
Visning og kontroll.....	7-81
Speil .....	5-25
Innvendig speil.....	5-25
Utvendige speil.....	5-26
Spesielle kjøreforhold.....	6-51
Farlige kjøreforhold .....	6-51
Gynge bilen fram og tilbake.....	6-51
Jevn kjøring i svinger.....	6-52
Kjøre i regn .....	6-52
Kjøre om natten.....	6-52
Kjøring i oversvømte områder .....	6-53
Motorveikjøring .....	6-53
Reduserer risikoen for velting.....	6-53
Spylervæske.....	9-15
Sjekk nivå av spylervæske .....	9-15
System for assistanse for motorveikjøring (HDA) .....	7-103
Bruk av systemet for assistanse for motorveikjøring.....	7-105
Funksjonsfeil og begrensninger for systemet for assistanse for motorveikjøring .....	7-107
Innstillinger for assistanse for motorveikjøring.....	7-104

<b>T</b>	
Tauing .....	8-31
Avtagbar tauekrok .....	8-32
Bergingstjeneste .....	8-31
Nødtauing.....	8-33
Tenningsbryter .....	6-5
Motor start/stopp-knapp .....	6-8
Tenningsbryter for nøkkel .....	6-5
Trille-modus .....	6-20
Tyverialarmsystem.....	5-18

## U

Utstyr i kupéen.....	5-94
Askebeholder .....	5-95
Bagasjenettholder.....	5-102
Bagasjeromstrekket .....	5-102
Gulvmattefeste(r).....	5-100
Kleskrok .....	5-100
Klokke.....	5-100
Koppholder.....	5-94
Sidegardin .....	5-101
Solskjerm.....	5-95
Strømuttak.....	5-96
Trådløs ladesystem for smarttelefon .....	5-97
USB-lader.....	5-97
Utvendige funksjoner.....	5-38
Bakluke .....	5-39
Elektrisk bakluke .....	5-41
Panser.....	5-38
Smart bakluke .....	5-47
Tanklokkdeksel (Hybridbil).....	5-49
Tanklokkdeksel (Plug-in-hybridbil).....	5-52
Utvendige funksjoner.....	5-104
Takgrind .....	5-104
Utvendig oversikt (i) - Hybridbil.....	2-2
Utvendig oversikt (ii) - Hybridbil.....	2-4
Utvendig oversikt (ii) - Plug-in-hybridbil.....	2-13
Utvendig oversikt (i) - Plug-in-hybridbil.....	2-11

## V

Varselblinklys .....	8-3
Varsel for sikker utgang (SEW) .....	7-49
Bruk av varselet om sikker utgang.....	7-51
Funksjonsfeil og begrensninger for varselet om sikker utgang .....	7-53
Innstillinger for varselet om sikker utgang .....	7-50
Vedlikehold av inn- og utvendig finish.....	9-62
Innvendig pleie.....	9-66
Utvendig pleie .....	9-62

Vedlikeholdsservice .....	9-4
Eierens ansvar .....	9-4
Eierens vedlikeholdsregler .....	9-4
Ved nødstilfelle under kjøring .....	8-3
Hvis bilen stopper under kjøring .....	8-3
Hvis du har et flatt dekk mens du kjører .....	8-4
Hvis motoren stanser ved et veiskille eller kryss .....	8-3
Viktige sikkerhetsregler .....	3-2
Bruk alltid sikkerhetsbeltet .....	3-2
Farer ved kollisjonsputer .....	3-2
Hold bilen i god stand .....	3-2
Kontroller hastigheten .....	3-2
Sikre alle barn .....	3-2
Uoppmerksomhet hos føreren .....	3-2
Vinduer .....	5-29
Elektriske vinduer .....	5-30
Vindusviskere og spylere .....	5-69
Bakre vindusvisker og -spylere .....	5-72
frontrutespylere .....	5-71
Frontruteviskere .....	5-70
Viskerblader .....	9-18
Kontrollere viskerblader .....	9-18
Skifte blader .....	9-18