

# INSTRUKSJONSBOK

Drift  
Vedlikehold  
Spesifikasjoner

All informasjon i denne instruksjonsboken gjelder for utgivelsestidspunktet. HYUNDAI forbeholder seg imidlertid retten til å gjøre endringer til enhver tid, slik at vi kan gjennomføre vår policy med kontinuerlig produktutvikling.

Denne håndboken gjelder for alle modeller av denne bilen og omfatter beskrivelser og forklaringer til både ekstra- og standardutstyr.

Du kan derfor finne materiale i denne håndboken som ikke gjelder for din spesielle bil.

Vær oppmerksom på at noen modeller er utstyrt med høyrestyring (RHD). Forklaringene og illustrasjonene for noen funksjoner i RHD-modeller er motsatt av det som står skrevet i denne instruksjonsboken.

### **FORSIKTIG: MODIFIKASJONER PÅ DIN HYUNDAI**

Din HYUNDAI må ikke modifiseres på noen måte. Slike modifikasjoner kan virke negativt inn på ytelse, sikkerhet og holdbarhet på din HYUNDAI, og kan i tillegg ugyldiggjøre betingelsene i den begrensede garantien som gjelder for bilen. Enkelte modifikasjoner kan også være brudd på bestemmelser vedtatt av Samferdselsdepartementet og andre offentlige etater i ditt land.

### **TO-VEIS RADIO ELLER MOBILTELEFON- INSTALLASJONER**

Bilen din er utstyrt med elektronisk drivstoffinnsprøytning og andre elektroniske komponenter. En to-veis radio eller mobiltelefon som er installert/justert feil, kan virke negativt inn på elektroniske systemer. Vi anbefaler derfor at du følger radioprodusentens instruksjoner nøye eller kontakter HYUNDAI-forhandleren din for forholdsregler eller spesielle instruksjoner hvis du velger å installere en slik enhet.

### **ADVARSEL! (UTSTYRSAVHENGIG)**

Kjøretøyet er utstyrt med en enhet tilknyttet Pan-european eCall-systemet som ringer til nødnettstjenestene. Uautorisert inngrep i Pan-european eCall-systemet med en installasjon av utstyr som ikke har blitt anbefalt av kjøretøyprodusenten og/eller en autorisert HYUNDAI-forhandler kan forårsake en feilaktig funksjon. Dette gjelder kjøretøysystemene og dets deler, og gjelder den enkelte enheten i Pan-european eCall-systemet. Hvis denne feilen inntreffer, kan systemet foreta feilaktige telefonsamtaler, som forårsaker svikt i enheten (i biler), i tilfeller der det skjer trafikkuhell. I disse tilfellene trengs det beredskapsassistanse.

Dette kan være kritisk og livsfarlig!

## ADVARSLER FOR SIKKERHET OG SKADE PÅ BILEN

Denne instruksjonsboken omfatter informasjon med overskriftene FARE, ADVARSEL, FORSIKTIG og MERK.

Disse overskriftene har følgende betydning:



### **FARE**

**FARE** indikerer en farlig situasjon, som hvis den ikke unngås, vil føre til død eller alvorlig personskade.



### **ADVARSEL**

**ADVARSEL** indikerer en farlig situasjon, som hvis den ikke unngås, kan føre til død eller alvorlig personskade.



### **FORSIKTIG**

**FORSIKTIG** indikerer en farlig situasjon, som hvis den ikke unngås, kan føre til mindre eller moderat personskade.

### **MERK**

**MERK** indikerer en situasjon, som hvis den ikke unngås, kan føre til skade på bilen.

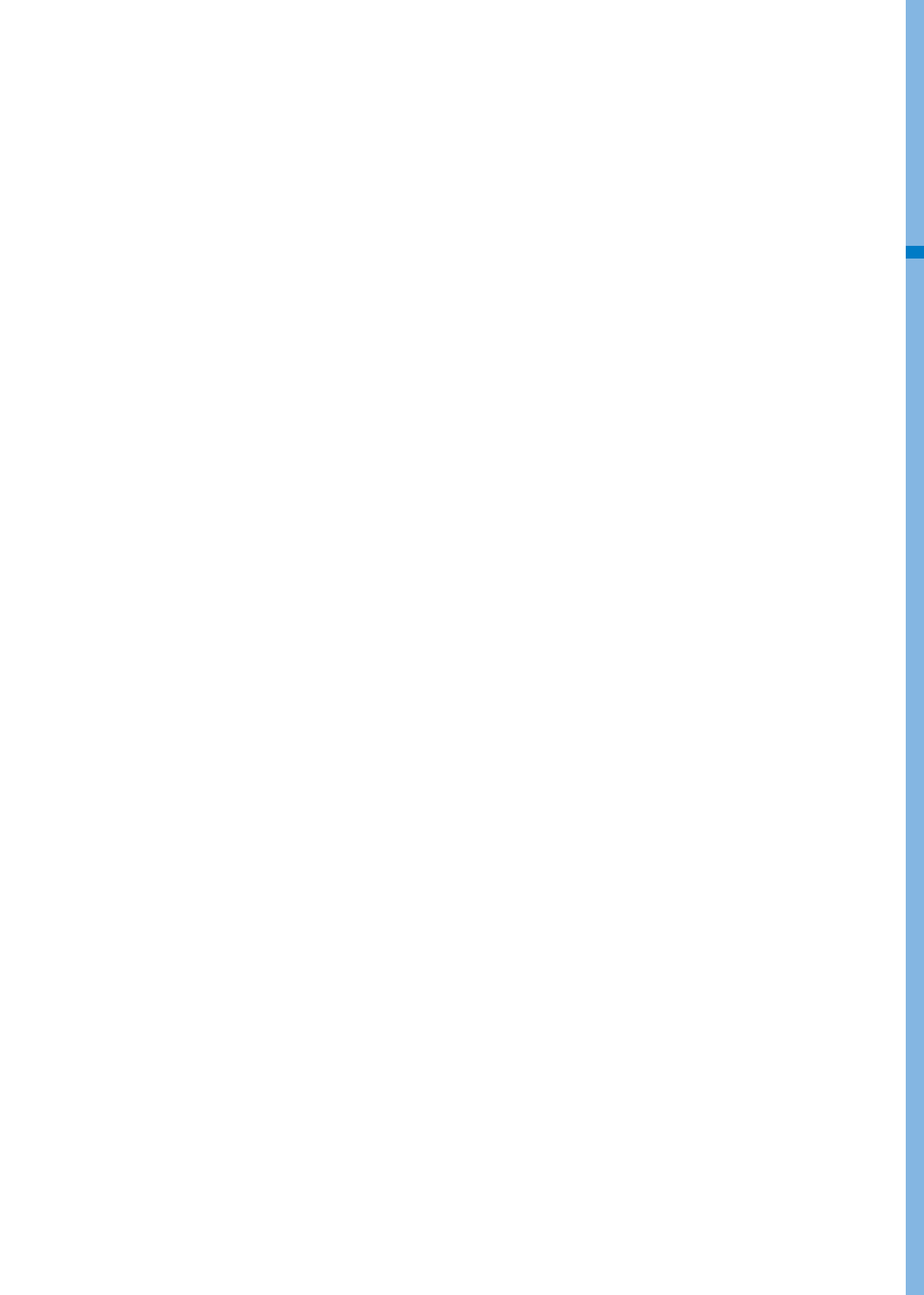

## Innholdsfortegnelse

Forord / oversikt over hybridsystemet	1
Informasjon om bilen	2
Sikkerhetssystem	3
Instrumenter	4
Praktiske funksjoner	5
Kjøring med bilen	6
Førerassistansesystem	7
Nødsituasjoner	8
Vedlikehold	9
Stikkordsliste	I

## FORORD

Gratulerer, og takk for at du valgte HYUNDAI. Det er en glede å ønske deg velkommen til det voksende antallet innsiktsfulle mennesker som kjører HYUNDAI. Vi er veldig stolte over den avanserte teknologien og den høye kvaliteten i hver HYUNDAI vi bygger.

Instruksjonsboken vil introdusere deg for funksjoner og drift av din nye HYUNDAI. For å bli kjent med din nye HYUNDAI, slik at du kan nyte den fullt ut, må du lese denne instruksjonsboken nøye før du kjører den nye bilen din.

Denne instruksjonsboken inneholder viktig sikkerhetsinformasjon og instruksjoner som er beregnet på å gjøre deg kjent med bilens kontroller og sikkerhetsfunksjoner, slik at du kan bruke bilen trygt.

Denne instruksjonsboken inneholder også informasjon om vedlikehold som er ment å forbedre trygg drift av bilen. Det anbefales at all service og vedlikehold av bilen utføres av en autorisert HYUNDAI-forhandler. HYUNDAI-forhandlere er klare til å gi høy kvalitet på service, vedlikehold og annen assistanse som trengs.

Denne instruksjonsboken skal regnes som en permanent del av bilen din og bør oppbevares i bilen, slik at du kan se i den til enhver tid. Instruksjonsboken skal være med bilen hvis du selger den, slik at den neste eieren får viktig informasjon om bruk, sikkerhet og vedlikehold.

## HYUNDAI MOTOR COMPANY



### FORSIKTIG

**Alvorlig motor- og girkasseskade kan oppstå som følge av bruk av drivstoff og smøremiddel av dårlig kvalitet som ikke møter HYUNDAI-kravene. Du må alltid bruke drivstoff og smøremidler av høy kvalitet som møter kravene i listen på side 2-13 i avsnittet Bilens spesifikasjoner i instruksjonsboken.**

Opphavsrett 2020 HYUNDAI Motor Company. Med enerett. Ingen del av denne publikasjonen må reproduseres, lagres i noe datasystem eller overføres i noen form eller på noen måte uten forutgående skriftlig tillatelse fra HYUNDAI Motor Company.

## SLIK BRUKER DU DENNE INSTRUKSJONSBOKEN

Vi ønsker å hjelpe deg med å få mest mulig kjøre glede ut av bilen din.

Instruksjonsboken kan være til hjelp på mange måter. Vi anbefaler på det sterkeste at du leser hele instruksjonsboken. Du må lese avsnittene ADVARSEL og FORSIKTIG i instruksjonsboken for å minimere sjansene for død eller personskade.

Illustrasjoner supplerer teksten i denne instruksjonsboken for best mulig forklaring på hvordan du kan nyte bilen. Ved å lese instruksjonsboken lærer du om funksjoner, viktig sikkerhetsinformasjon og kjøretips ved ulike veiforhold.

Den generelle utformingen av denne instruksjonsboken inneholder også en innholdsfortegnelse. Bruk indeksen når du ser etter et bestemt område eller tema; den har en alfabetisk oversikt over all informasjon i instruksjonsboken.

Kapitler: Denne håndboken har ni kapitler pluss en indeks. Hvert kapittel begynner med en kort liste over innholdet, så du kan med en gang se om avsnittet har den informasjonen du ønsker.

## SIKKERHETSMELDINGER

Din og andres sikkerhet er svært viktig. Denne instruksjonsboken gir deg mange sikkerhetsforholdsregler og driftsprosedyrer. Denne informasjonen varsler deg om potensielle farer som kan skade deg eller andre samt skade bilen din.

Det finnes sikkerhetsmeldinger på bilens merker, og i denne håndboken beskrives disse faremomentene og hvordan du kan unngå eller redusere farene.

Advarslene og instruksjonene i denne instruksjonsboken er for din sikkerhet. Hvis sikkerhetsadvarslene og instruksjonene ikke følges, kan det føre til alvorlig personskade eller død.

Gjennom denne boken brukes FARE, ADVARSEL, FORSIKTIG, MERK og SYMBOL FOR SIKKERHETSADVARSEL.



Dette er symbolet for sikkerhetsadvarsler. Det brukes for å advare deg om potensiell risiko for personskade. Overhold alle sikkerhetsmeldinger som kommer etter dette symbolet for å unngå mulig personskade eller død. Symbolet for sikkerhetsadvarsler står oppført før ordene FARE, ADVARSEL og FORSIKTIG.



### FARE

**FARE** indikerer en farlig situasjon, som hvis den ikke unngås, vil føre til død eller alvorlig personskade.



### FORSIKTIG

**FORSIKTIG** indikerer en farlig situasjon, som hvis den ikke unngås, kan føre til mindre eller moderat personskade.



### ADVARSEL

**ADVARSEL** indikerer en farlig situasjon, som hvis den ikke unngås, kan føre til død eller alvorlig personskade.

### MERK

**MERK** indikerer en situasjon, som hvis den ikke unngås, kan føre til skade på bilen.

## KRAV TIL DRIVSTOFF

### **Blyfri**

#### **For Europa**

Vi anbefaler deg å bruke blyfri bensin med et oktantall på RON 95 eller høyere, for maksimal ytelse på bilen. Du kan bruke blyfri bensin med et oktantall på RON 91-94 men det kan føre til ubetydelig reduksjon i ytelsen på bilen. (Ikke bruk metanolblandet drivstoff)

#### **Unntatt Europa**

Den nye bilen er konstruert for å kun bruke drivstoff med et oktantall på RON 91 eller høyere. (Ikke bruk metanolblandet drivstoff)

Den nye bilen er konstruert for å gi maksimal ytelse med BLYFRITT DRIVSTOFF, så vel som å minimere eksosutslippene og forurensing av tennpluggene.

### **MERK**

**BRUK ALDRI BLYHOLDIG DRIVSTOFF.** Hvis du bruker blyholdig drivstoff, vil det skade katalysatoren og oksygensensoren i motorens kontrollsystem og ha innvirkning på utslippskontrollen.

Du må aldri tilsette andre rensemidler for drivstoffsystem til drivstofftanken enn det som er spesifisert. Vi anbefaler at systemet kontrolleres hos en autorisert HYUNDAI-forhandler.



### **ADVARSEL**

- Ikke "topp opp" etter at fyllepistolen automatisk stenger ved påfylling.
- Sjekk alltid at tankklokken er satt forsvarlig på for å unngå drivstoffsøl i tilfelle en ulykke.

### **Blyholdig (utstysavhengig)**

I noen land er bilen konstruert for å bruke blyholdig bensin. Når du skal bruke blyholdig bensin, anbefaler vi at du spør en autorisert HYUNDAI-forhandler.

Oktantallet på blyholdig bensin er det samme som som det blyfrie.



### ***Bensin som inneholder alkohol og metanol***

Gasohol er en blanding av bensin og etanol (også kjent som kornsprit), og bensin eller gasohol som inneholder metanol (også kjent som tre-sprit) blir markedsført sammen med eller i stedet for blyholdig eller blyfri bensin.

Ikke bruk gasohol som inneholder mer enn 10 % etanol, og ikke bruk bensin eller gasohol som inneholder metanol. Slike drivstoff kan svekke kjøreegenskapene og skade drivstoffsystemet, motorkontrollsystemet og utslippskontrollsystemet.

Bruk ikke gasohol av noe slag hvis det oppstår problemer med kjøreegenskapene.

Skade på bilen eller problemer med kjøreegenskapene kan ikke dekkes av fabrikantens garanti, hvis de er resultat av bruk av:

1. Gasohol som inneholder mer enn 10 % etanol.
2. Bensin eller gasohol som inneholder metanol.
3. Blyholdig drivstoff eller blyholdig gasohol.

### **MERK**

**Bruk aldri gasohol som inneholder metanol. Bruk ikke gasoholprodukter av noe slag som hemmer kjøreegenskapene.**

### ***Annet drivstoff***

Bruk av drivstofftilsetninger som:

- Drivstofftilsetning av silikon
- Drivstofftilsetning av MMT (Mangan, Mn)
- Drivstofftilsetning av ferrocen (jernbasert)
- Andre metallbaserte drivstofftilsetninger

kan føre til sylinderfeilttenning, dårlig akselerasjon, motorstans, skade på katalysatoren eller unormal rust, og kan forårsake skade på motoren som resulterer i redusert levetid på kraftoverføringen.

### **MERK**

**Skade på drivstoffsystemet eller problemer med ytelsen, som er forårsaket av bruk av denne typen drivstoff, vil kanskje ikke dekkes av nybilgarantien.**

### **Bruk av MTBE**

Vi anbefaler at drivstoff som inneholder MTBE (Methyl Tertiary Butyl Ether) over 15,0 % vol. (Oksygeninnhold med en vekt på 2,7 %) ikke må brukes på bilen din.

Drivstoff som inneholder mer enn 15,0 % vol. MTBE (Oksygeninnhold med en vekt på 2,7 %) kan redusere bilens ytelse og produsere dampplås eller føre til vanskelig start.

### **MERK**

**Den begrensede garantien på den nye bilen din dekker ikke skade på drivstoffsyste­met og ytelsesproblemer som skyldes bruk av drivstoff som inneholder metanol eller drivstoff med MTBE (Methyl Tertiary Butyl Ether)-innhold over 15,0 % vol. (oksygeninnhold 2,7 % av vekten).**

### **Bruk ikke metanol**

Ikke bruk drivstoff som inneholder metanol (tresprit) i bilen. Denne drivstofftypen kan redusere bilens ytelse og skade komponenter i drivstoffsyste­met, motorkontrollsystemet og utslippskontrollsystemet.

### **Drivstofftilsetninger**

HYUNDAI anbefaler at du bruker blyfri bensin med et oktantal på RON 95 eller høyere. For kunder som ikke bruker bensin av god kvalitet, og som har problemer med å starte eller der motoren ikke går jevnt, anbefales det at en flaske tilsetningsstoff tilsettes drivstofftanken i henhold til vedlikeholdsplanen.

Tilsetningsstoffer er tilgjengelig fra din autoriserte HYUNDAI-forhandler, sammen med informasjon om hvordan de brukes. Ikke bland andre tilsetningsstoffer.

### **Kjøre i andre land**

Hvis du skal kjøre bilen i et annet land må du:

- Følg alle forskrifter om registrering og forsikring.
- Sørg for at det finnes riktig drivstoff tilgjengelig.

## BILMODIFIKASJONER

- Det bør ikke foretas endringer på bilen. Endringer på bilen kan påvirke kjøreegenskapene, sikkerheten eller levetiden og kan være i strid med gjeldende lover og forskrifter for sikkerhet og utslipp.  
I tillegg vil skader eller reduserte kjøreegenskaper som oppstår grunnet endringer ikke dekkes av garantien.
- Hvis du anvender uautoriserte elektroniske enheter, kan det forårsake at bilen ikke fungerer normalt, skade på ledningsnett, utlading av batteri og brann. Av sikkerhetshensyn fraråder vi bruk av uautoriserte elektroniske enheter.

## ANVISNINGER FOR KJØREADFERD

Som med andre biler av denne typen må det utvises riktig kjøreadferd. Ellers kan føreren miste kontrollen, det kan skje en ulykke eller bilen kan velte.

Bestemte trekk ved denne bilens design (høyere bakkeklaring, spor, etc.) gir bilen et høyere tyngdepunkt enn andre typer biler. Den er med andre ord ikke laget for å kjøre i svinger i samme fart som konvensjonelle biler med tohjulstrekk. Unngå skarpe svinger og brå manøvre. Som nevnt må det utvises riktig kjøreadferd. Ellers kan føreren miste kontrollen, det kan skje en ulykke eller bilen kan velte. Les retningslinjene for kjøring i "Redusere risikoen for velting" i kapittel 6 i denne håndboken.

## INNKJØRING AV BILEN

Ved å følge noen enkle forholdsregler for bilens første 1000 km kan du maksimere bilens ytelse, driftsøkonomi og levetid.

- Kjør ikke med uforsvarlig høyt motorturtall.
- Hold motorhastigheten mellom 2.000 og 4.000 o/min. under kjøring.
- Ikke hold samme fart i lange perioder om gangen, verken rask eller sakte. Varierende motorhastighet er nødvendig for å kjøre inn motoren.
- Unngå bråstopp (bortsett fra i nødsituasjoner) for å kjøre inn bremsene.

## RETURNERE BRUKTE BILER (FOR EUROPA)

HYUNDAI organiserer en miljømessig forsvarlig behandling for biler som skal kasseres og tilbyr å ta tilbake din HYUNDAI-bil som skal kasseres i henhold til European Union (EU)-direktiv for biler som skal kasseres.

Du kan få detaljert informasjon på din nasjonale HYUNDAI hjemmeside.

## HEV-SYSTEM (HYBRID ELECTRIC VEHICLE)

HYUNDAIs hybrid-elektriske bil (HEV) bruker både bensinmotoren og den elektriske motoren for kraft. Den elektriske motoren kjører på et HEV-batteri med høy spenning.

Avhengig av kjøreforholdene veksler HEV-computeren mellom å bruke forbrenningsmotoren, elmotoren eller begge samtidig.

Drivstoffeffektiviteten forbedres når forbrenningsmotoren går på tomgang eller når bilen bare drives av elmotoren med HEV-batteriet.

HEV-batteriladingen må opprettholdes, derfor vil motoren noen ganger være på, selv om det er på tomgang for å fungere som en generator. Batteriet lades også under fartsreduksjon og regenerativ bremsing.

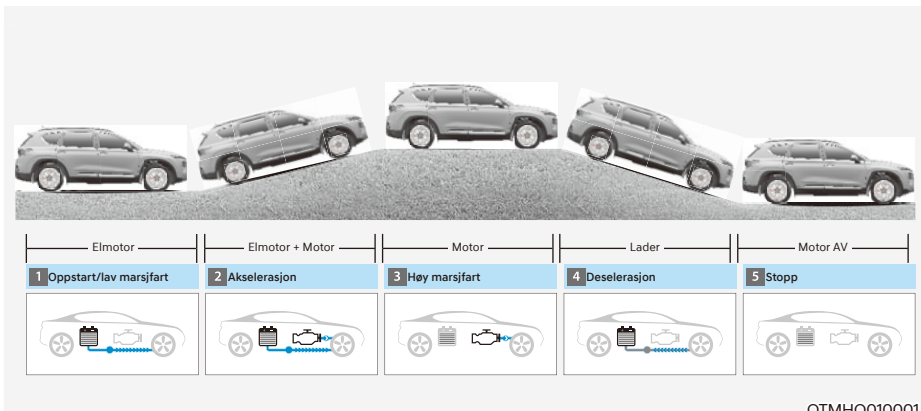

OTMHQ010001

## KJØRE HYBRIDBILEN

### Starte bilen

#### Biler med smartnøkkelssystem

1. Ha på deg smartnøkkelen eller la den ligge i bilen.
2. Kontroller at parkeringsbremsen er satt godt på.
3. Kontroller at girvelgeren er i P (parkering). Med girspaken i N (Nøytral) kan du ikke starte bilen.
4. Trå på bremsepedalen.
5. Trykk på motor start/stopknappen. Hvis hybridsystemet starter, vil indikatoren "🚗" tennes.  
Uansett om motoren er kald eller varm skal den startes uten å trykke inn gasspedalen.

**Etter startprosedyren vil indikatoren "🚗" i instrumentpanelet tennes. Se kapittel 6 for mer informasjon.**

#### ØKONOMISK og TRYGG DRIFT av hybridsystemet

- Kjør mykt. Akselerer i moderat hastighet og oppretthold en jevn fart. Unngå "bråe" starter. Ikke ha for høy hastighet mellom trafikklys.  
Unngå tett trafikk så sant det er mulig. Oppretthold alltid sikker avstand til andre kjøretøy, slik at du unngår unødvendig bremsing. Dette reduserer også slitasjen på bremsen.
- Det regenerative bremsesystemet genererer energi under fartsreduksjoner.
- Når det er lite strøm igjen på hybridbatteriet, lader hybridsystem opp hybridbatteriet automatisk.
- Når motoren går med girspaken i N (Nøytral), kan ikke hybridsystemet generere elektrisitet. Hybridbatteriet kan ikke lade med girvelgeren i N (nøytral).

### **i** Informasjon

I hybridsystemet går og stopper motoren automatisk. Når hybridsystemet er i drift, er indikatoren "🚗" tent.

**I følgende situasjon kan motoren styre automatisk.**

- Når motoren er klar til kjøring
- Når hybridbatteriet lades opp
- Avhengig av temperaturforholdene til hybridbatteriet

### Spesielle funksjoner

Hybridbiler høres annerledes ut enn bensinbiler. Når hybridsystemet er i gang, kan det hende du hører en lyd fra hybridbatterisystemet under gulvet. Hvis du trykker inn gasspedalen raskt, kan du høre en uvanlig lyd. Når du trår inn bremsepedalen, kan det hende du hører en lyd fra det regenerative bremsesystemet. Når hybridsystemet slås av eller på, kan det hende du hører en lyd fra motorrommet. Hvis du trår inn bremsepedalen gjentatte ganger når hybridsystemet er slått på, kan det hende du hører en lyd fra motorrommet. Ingen av disse lydene er tegn på noe feil. Dette er normalt for hybridbiler.

Hvis noe av følgende oppstår, er det normalt at du hører en motorlyd i motorrommet:

- Når hybridsystemet slås av, slippes bremsepedalen.
- Når hybridsystemet er slått av, er bremsepedalen på.
- Når døren på førersiden åpnes.

Når hybridsystemet er slått PÅ, kan bensinmotoren gå eller ikke gå. I så tilfelle kan du kjenne en vibrasjon. Dette tyder ikke på en feilfunksjon. Når indikatoren "🚗" tennes, er hybridsystemet klart til å kjøre. Selv om motoren er av, kan du betjene bilen så lenge indikatoren "🚗" er tent.

### **MERK**

Hybridsystemet inneholder mange elektroniske komponenter. Høyspenningskomponenter, som kabler og andre deler, kan sende ut elektromagnetiske bølger. Selv når det elektromagnetiske dekkelet blokkerer elektromagnetisk utstråling, kan elektromagnetiske bølger påvirke elektroniske enheter. Når bilen din ikke brukes i en lengre periode, vil hybridsystemet lades ut. Du må kjøre bilen flere ganger i måneden. Vi anbefaler at du kjører minst 1 time eller 16 km. Når hybridbatteriet er utladet, eller når det er umulig å hjelpestarte bilen, anbefaler vi at du kontakter HYUNDAI-forhandleren din.



### **ADVARSEL**

- Når du starter hybridsystemet med girvelgeren i P (parkering) vil indikatoren "🚗" lyse opp på instrumentpanelet. Førerne kan kjøre bilen selv om bensinmotoren ikke er på.
- Når du forlater bilen skal du slå AV hybridsystemet eller sette girvelgeren i P (parkering). Når du trykker inn gasspedalen med et uhell, eller når girspaken ikke står i P (Parkering), vil bilen plutselig bevege på seg, noe som kan føre til alvorlig personskade eller død.

### **Virtuelt motorlydsystem (VESS) (Virtual Engine Sound System)**

Det virtuelle motorlydsystemet genererer motorlyd for at fotgjengere skal høre lyden fra bilen, ettersom den elektriske motoren er svært stillegående.

- Når motoren er i gang og girskiftknappen ikke står i P (parkering), er VESS aktivt.
- Når giret skiftes til R (Revers), kan man høre en ytterligere varselslyd.

### **Hva gjør regenerativ bremsing?**

Det bruker en elektrisk motor når hastigheten settes ned og ved bremsing, og omgjør kinetisk energi til elektrisk energi for å lade høyspenningsbatteriet.

### **Batteri**

- Bilen består av et høyspenningsbatteri som driver den elektriske motoren og klimaanlegget og et integrert 12 V blybatteri med HEV-batteriet som driver lampene, viskerne og lydsystemet.
- Det integrerte 12 V-batteriet lades automatisk når bilen er i modusen klar (🚗).

## Måler for hybridsystem

### Strømmåler

- 4.2-tommer



OTMH040003

- 12.3-tommer



OTMH040004E

Måleren for hybridsystemet viser om gjeldende kjøring er drivstoffeffektiv eller ikke.

- CHARGE :  
Viser at energien som lages av bilen konverteres til elektrisk energi. (Regenerert energi)
- ECO:  
Viser at bilen kjøres på en miljøvennlig måte.
- POWER:  
Viser at bilen overskrider det økovenlige området.

Indikatoren "EV" er på eller av avhengig av hybridsystemmålerområdet.

- "EV"-indikator PÅ: Bilen kjøres med den elektriske motoren, eller bensinmotoren er stoppet.
- "EV"-indikator AV: Bilen kjøres med bensinmotoren.

## Måler for hybridbatteriets ladetilstand (SOC)

- 4.2-tommer



OTMH040005

- 12.3-tommer



OTMH040006E

Denne måleren viser gjenværende strøm i hybridbatteriet. Hvis SOC er nær nivå "L (lav) eller O" vil bilen automatisk bruke motoren for å lade batteriet.

Hvis serviceindikatoren (⚠) og feilfunksjonslampen (MIL) (⚠) tennes mens SOC-måleren er nær nivået "L (lav) eller O", anbefaler vi imidlertid at bilen undersøkes av en autorisert HYUNDAI-forhandler.

## Varsel- og indikatorlamper

### Klarindikator



#### Denne indikatorlampen lyser:

Når bilen er klar til å bli kjørt.

- PÅ: Normal kjøring er mulig.
- AV: Normal kjøring er ikke mulig, eller det har oppstått et problem.
- Blinker: Nødkjøring.

Når klarindikatoren er AV eller blinker, er det et problem i systemet. Hvis dette er tilfelle, anbefaler vi at bilen kontrolleres hos en autorisert HYUNDAI-forhandler.

### EV-modusindikator

EV

#### Denne indikatorlampen lyser:

Når bilen drives av den elektriske motoren.

### Servicevarsellampe



#### Varsellampen lyser:

- Når du har satt tenningsbryteren eller Motor Start/Stopp-knappen i PÅ-stillingen.
  - Servicevarsellampen lyser opp i ca. 3 sekunder, og slukkes når alle kontrollene er utført.
- Når det er et problem med hybridbilkontrollsystemet eller maskinvaren.

Når varsellampen lyser opp mens du kjører eller ikke slås AV når du har startet bilen, anbefaler vi at bilen blir kontrollert hos en autorisert HYUNDAI-forhandler.

### Varsellampe for regenerativ brems



#### Varsellampen lyser:

Når den regenerative bremsen ikke er aktivert og bremsen ikke yter godt. Dette gjør at bremsevarsellampen (rød) og varsellampen for regenerativ bremsing (gul) lyser opp samtidig.

Hvis dette er tilfelle, kjør trygt og få bilen kontrollert hos en autorisert HYUNDAI-forhandler. Å bruke bremsepedalen kan være mer vanskelig enn normalt, og bremselengden kan øke.



## Meldinger på LCD-display

### Klar for kjøring



Denne meldingen vises når bilen er klar til å bli kjørt.

### Sjekk bremsene

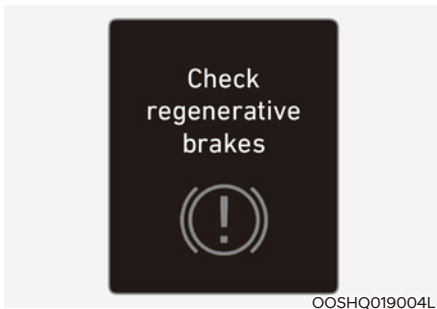

Denne meldingen vises når bremseytelsen er lav eller når den regenerative bremsen ikke fungerer som den skal på grunn av feil i bremsesystemet.

Hvis dette skjer, kan det la lengre tid å bruke bremsen, noe som kan gjøre bremselengden større.

### Stopp kjøretøyet og sjekk bremsene

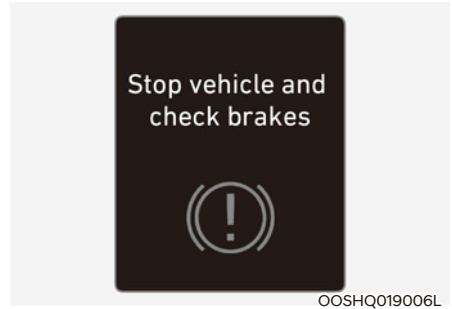

Denne meldingen vises når en feil oppstår i bremsesystemet.

Hvis dette skjer, må du parkere bilen på et trygt sted, og vi anbefaler at du tauer bilen til den nærmeste autoriserte HYUNDAI-forhandleren for å få bilen kontrollert.

### Sjekk Hybridssystem

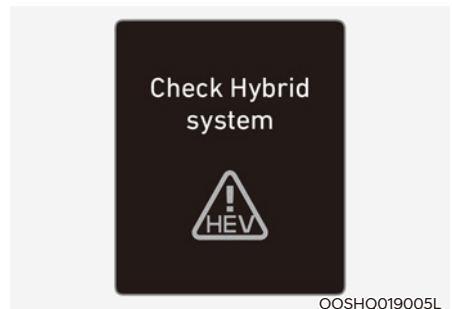

Denne meldingen vises når det er et problem i hybridkontrollsystemet. Unngå å kjøre hvis denne varselmeldingen vises.

Hvis dette skjer, anbefaler vi at bilen kontrolleres hos en autorisert HYUNDAI-forhandler.

### Stopp trygt, og sjekk hybridsystem



Denne meldingen vises når det er et problem i hybridkontrollsystemet. Indikatoren "⚠️" vil blinke, og du vil høre en varselyd frem til problemet er løst. Unngå å kjøre hvis denne varselmeldingen vises.

Hvis dette skjer, anbefaler vi at bilen kontrolleres hos en autorisert HYUNDAI-forhandler.

### Sjekk hybridsystem. Ikke start motor



Denne meldingen vises når hybridbatteriytelsen (SOC) er lav. Det høres en varselyd til problemet er løst. Unngå å kjøre hvis denne varselmeldingen vises.

Hvis dette skjer, anbefaler vi at bilen kontrolleres hos en autorisert HYUNDAI-forhandler.

### Stopp kjøretøy og sjekk strømforsyning



Denne meldingen vises når en feil oppstår i kraftforsyningssystemet.

Hvis dette skjer, må du parkere bilen på et trygt sted og taue bilen til den nærmeste autoriserte HYUNDAI-forhandleren for å få bilen kontrollert.

### Sjekk virtuell motorlyd-system

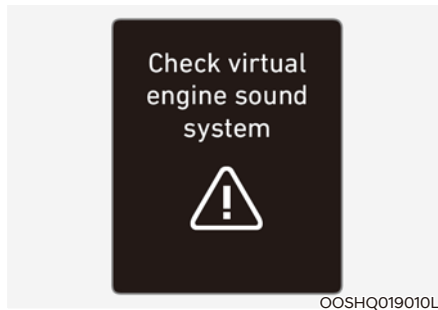

Denne meldingen vises når det er et problem med Virtual Engine Sound System (VESS).

Hvis dette skjer, anbefaler vi at bilen kontrolleres hos en autorisert HYUNDAI-forhandler.

### **Fyll på drivstoff for å hindre hybridbatteriskade**



Denne meldingen vises når drivstofftanken er nesten tom. Du bør da fylle drivstoff for å hindre skade på hybridbatteriet.

### **Fyll på kjølemiddel**



Denne meldingen vises når det er nesten tomt for kjølemiddel til inverteren. Fyll på med kjølevæske på vekselretteren.



### **Stopp kjøretøyet for å skifte batteri**



Denne meldingen vises når hybridbatteriytelsen (SOC) er lav. Hvis dette skjer, må du parkere bilen på et trygt sted og vente til hybridbatteriet er oppladet.

### **Start motoren og unngå batteriutladning**



Denne meldingen vises for å informere føreren om at 12 V-batteriet kan lades ut hvis tenningsbryteren er i PÅ-stillingen (uten at indikatoren  er PÅ). Sett bilen i modusen klar () for å hindre at 12 V-batteriet lades ut.

## Energiflyt

Hybridsystemet informerer føreren om energistrømmen i ulike driftsmoduser. Den gjeldende energiflyten er spesifisert i 11 moduser under kjøring.

### Tomgangsmodus

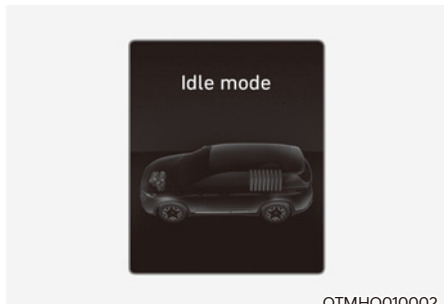

Bilen er stanset.  
(ingen energistrøm)

### Elektrisk modus

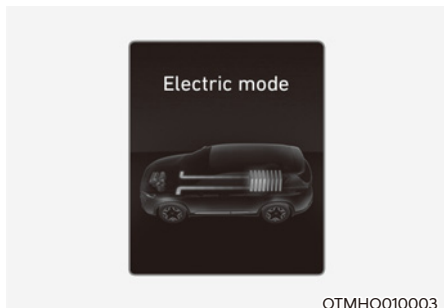

Kun elektrisk motorkraft brukes for å drive bilen.  
(Batteri → Hjul)

### Hybridmodus

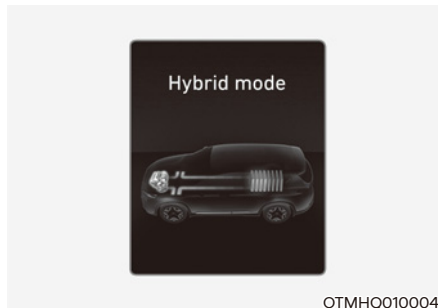

Både elmotor og forbrenningsmotor brukes til å drive bilen.  
(Batteri og forbrenningsmotor → Hjul)

### Forbrennings-motormodus

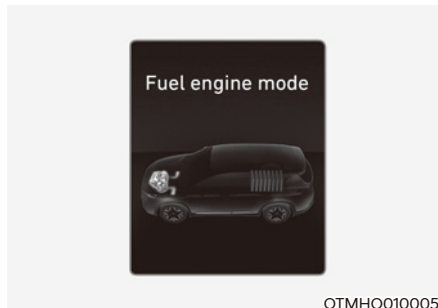

Kun motorkraft brukes for å drive bilen.  
(Forbrenningsmotor → Hjul)

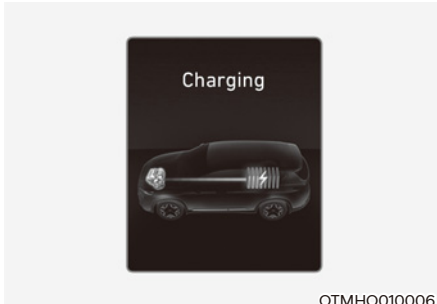
**Engine generation (generering)**

Når bilen er stoppet, lades høyspenningsbatteriet opp av motoren.  
(Forbrenningsmotor → Batteri)

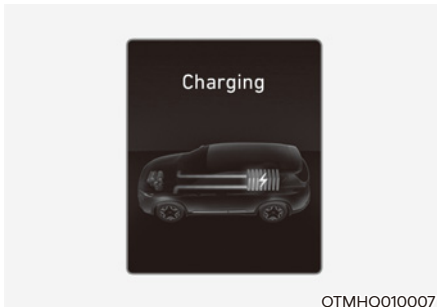
**Regeneration (regenerering)**

Høyspenningsbatteriet lades opp av det regenerative bremsesystemet.  
(Hjul → Batteri)

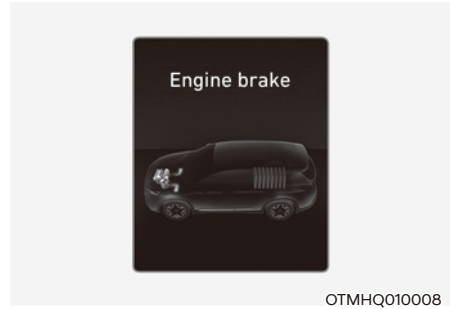
**Motorbrems**

Motorbremsen brukes til å senke bilens hastighet.  
(Hjul → Forbrenningsmotor)

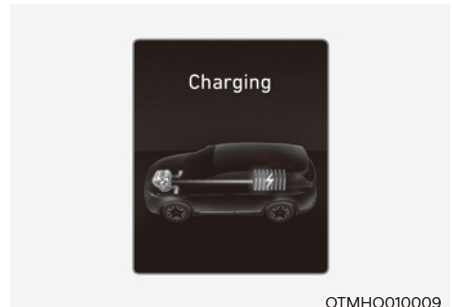
**Lading**

Motoren brukes til å kjøre bilen og lade opp høyspenningsbatteriet samtidig.  
(Forbrenningsmotor → Hjul og batteri)

**Engine generation/motor drive  
(bensinmotorgenerering / kjøring  
med el-motor)**

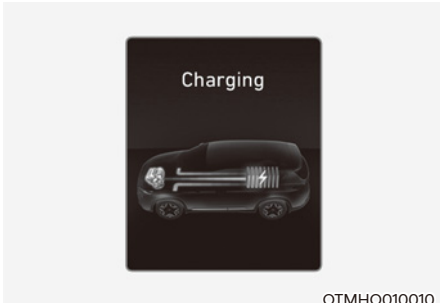

OTMHQ010010

Motoren lader opp høyspenningsbatteriet. Elektrisk motorkraft brukes for å drive bilen.  
(Forbrenningsmotor → Batteri → Hjul)

**Engine generation/regeneration  
(generering/regenerering)**

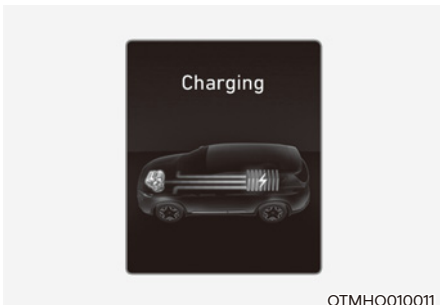

OTMHQ010011

Forbrenningsmotoren og det regenerative bremsesystemet lader høyspenningsbatteriet.  
(Forbrenningsmotor og hjul → Batteri)

**Engine brake/regeneration  
(motorbrems/regenerering)**

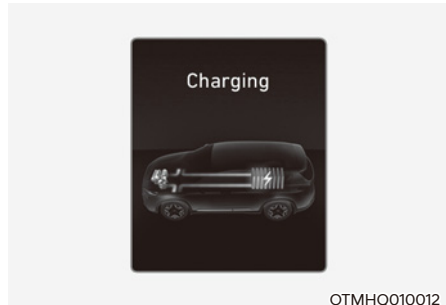

OTMHQ010012

Motorbremsen brukes til å senke bilens hastighet og lade opp høyspenningsbatteriet samtidig.  
(Hjul → Forbrenningsmotor og batteri)

## SIKKERHETSFORHOLDSREGLER FOR HYBRIDSYSTEM

### Hybridbilkomponenter

#### Høyspent batterisystem

- HPCU (hybridkraftkontrollenhet) \*1

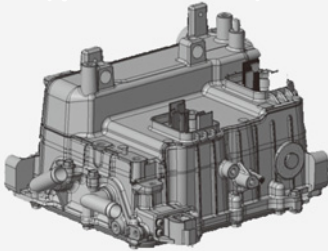

OTMHQ010013

- Høyspeningsbatterisystem \*2

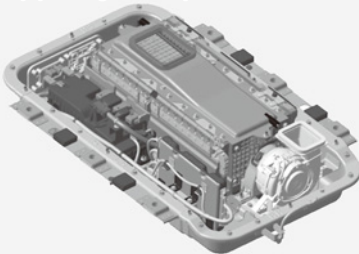

OTMHQ010014

\*1: Finnes i motorrommet

\*2: Befinner seg under gulvet



#### ADVARSEL

Rør ikke komponenter med oransje eller røde etiketter, inkludert ledninger, kabler og tilkoblinger. Når isolatorer eller deksler skades eller fjernes, kan det føre til alvorlig personskade eller dødsfall som følge av elektrisk støt.



#### ADVARSEL

Rør ikke HPCU når du skifter ut sikringer i motorrommet. HPCU har høy spenning. Hvis du tar på HPCU, kan det føre til elektrisk støt, alvorlig personskade eller død.



#### ADVARSEL

I hybridsystemet bruker hybridbatteriet høy spenning for å drive den elektriske motoren og andre komponenter. Dette hybridbatteriet med høy spenning kan være farlig.

Rør ikke hybridsystemet. Hvis du tar på hybridbatterisystemet, kan det føre til alvorlig personskade eller død.



#### FORSIKTIG

- Ikke oppbevar ting i området bak høyspeningsbatteriet. Det kan føre til at batteriet blir ustabil i en kollisjon eller svekket ytelse.
- Vær forsiktig når du oppbevarer brennbare væsker i kupéen. Dette kan føre til forverret drift og sikkerhet hvis væsken lekker og renner inn i høyspeningsbatteriet.

- Drivmotor \*3

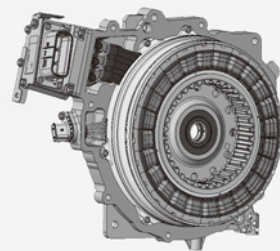

OTMHQ010015

\*3: Finnes i motorrommet



### ADVARSEL

- Ikke demonter høyspenningsmotorkoblingen. Høyspenningsmotorkoblingen kan inneholde rester av høy spenning. Å komme i kontakt med høy spenning kan føre til død eller alvorlig personskade.
- Bilens hybridsystem må kun kontrolleres eller repareres av en autorisert HYUNDAI-forhandler.



### ADVARSEL

- Ikke demonter eller monter høyspenningsbatterisystemet. Hvis du gjør dette, kan det føre til elektrisk støt, noe som kan føre til død eller alvorlig personskade.
- Hvis du demonterer eller monterer hybridsystemkomponenter på feil måte, kan det svekke ytelsen og påliteligheten til bilen.
- Hvis elektrolytt kommer i kontakt med kropp, klær eller øyne, må du umiddelbart skylle det med store mengder friskt vann. Få øynene undersøkt av en lege så snart som mulig.



### ADVARSEL

Ikke monter eller demonter høyspenningsbatterisystemet.

- Hvis du monterer eller demonterer høyspenningsbatterisystemet, kan det svekke bilens holdbarhet og ytelse.
- Når du vil sjekke høyspenningsbatterisystemet, må du få bilen kontrollert hos en autorisert HYUNDAI-forhandler.
- Rør ikke høyspenningsbatteriet eller høyspenningskabelen som er koblet til den elektriske motoren (oransje). Dette kan føre til alvorlige brannskader og elektrisk støt. For din egen sikkerhet må du ikke røre dekselet til elektroniske komponenter og den elektroniske kabelen. Ikke ta av dekselet til elektroniske komponenter og den elektroniske kabelen. Du må spesielt aldri ta på høyspenningsbatterisystemet når hybridsystemet er i gang. Det kan føre til død eller alvorlig personskade.



### ADVARSEL

- Bruk ikke pakkemodulene (høyspenningsbatteri, inverter og konverter) for noe annet formål.
- Bruk ikke en uautorisert batterilader til å lade høyspenningsbatteriet. Det kan føre til dødsfall eller alvorlige skader.
- Plasser ikke høyspenningssystemet i nærheten av eller i en brann.
- Ikke bor i eller slå på pakkemodulen. Da kan den bli skadet. Elektisk støt kan oppstå, noe som kan føre til alvorlig personskade eller død.



**MERK**

- Når lakken på bilen skal herdes, må den ikke herdes i mer enn 30 minutter på 70 °C eller 20 minutter på 80 °C.
- Vask ikke motorrommet med vann. Vann kan føre til elektrisk støt i og skade på elektroniske komponenter.

**ADVARSEL**

Hybridbilen bruker hybridbatterisysteminverteren og -konverteren til å generere høy spenning. Høy spenning i hybridbatterisystemet er veldig farlig og kan føre til alvorlige brannskader og elektrisk støt. Dette kan føre til alvorlige skader eller dødsfall.

- For din egen sikkerhet må du aldri ta på, erstatte, demontre eller fjerne hybridsystemet, inkludert komponenter, kabler og koblinger. Alvorlige brannskader eller elektrisk støt kan resultere i alvorlig personskade eller død hvis du ikke overholder denne advarselen.
- Hybridbatterisystemet kan være varmt når det er i drift. Du må alltid være forsiktig, da brannskader eller elektrisk støt kan oppstå som følge av høy spenning.
- Ikke la det komme vann eller væsker på HPCU, HSG, motoren eller sikringer. Hvis komponentene til hybridsystemet kommer i kontakt med væske kan det resultere i elektrisk sjokk.

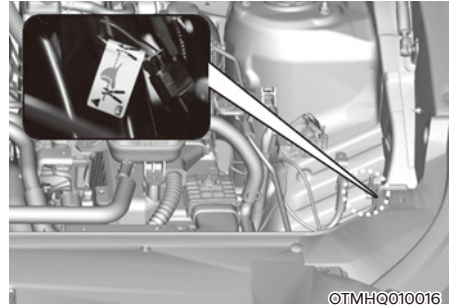
**Servicekontaktkabel**

I nødsituasjoner kutter du servicekontaktkabelen for å isolere batteriets høyspenning.

**ADVARSEL**

Koble aldri fra servicekontaktkabelen eller kutt kabelen med mindre det er en nødsituasjon.

Det kan oppstå alvorlige problemer, slik som at bilen ikke vil starte.

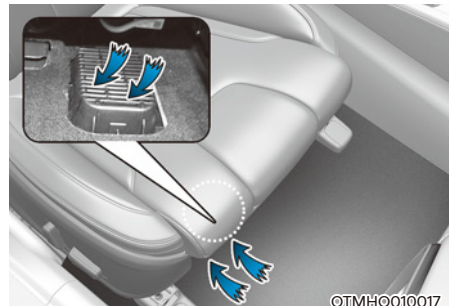
**Kjølekanal til hybridbatteri**

Kjølekanalen til hybridbatteriet befinner seg på siden av baksetene (venstrestyrt bil) og førerisetet (høyrestyrt bil). Kjølekanalen kjøler ned hybridbatteriet. Når kjølekanalen til hybridbatteriet blokkeres, kan hybridbatteriet overopphetes.



## ADVARSEL

- Rengjør aldri kjølekanalen til hybridbatteriet med en våt klut. Hvis vann trenger inn i kjølekanalen til hybridbatteriet, kan hybridbatteriet forårsake elektrisk støt, som kan føre til alvorlig skade, personskade eller død.
- Hybridbatteriet er laget av litium-ion-polymer. Hvis hybridbatteriet håndteres feil, er det farlig for miljøet. Det kan også forårsake elektrisk støt og alvorlige brannskader, noe som kan føre til alvorlig personskade eller død.
- Søl ikke væske over kjølekanalen til hybridbatteriet. Det er svært farlig. Det kan føre til elektrisk støt eller alvorlig personskade.
- Dekk ikke kjølekanalen med andre ting.
- Plasser ikke ting i kjølekanalen til hybridbatteriet. Hvis du gjør dette, kan det føre til reduksjon av kjølekanalvolumet til hybridbatteriet. Når kjølekanalen blokkeres av andre ting, må du umiddelbart kontakte HYUNDAI-forhandleren din.
- Plasser aldri en beholder med væske i på eller i nærheten av kjølekanalen. Hvis væsken søles ut, kan det skade hybridbatteriet som befinner seg under gulvet.
- Blokker ikke kjølekanalen med andre ting.

## Hvis det oppstår en ulykke



## ADVARSEL

- For din egen sikkerhet må du ikke røre kabler, koblinger og pakkemoduler med høy spenning. Høyspenne komponenter er oransje.
- Det kan være eksponerte kabler eller ledninger både i og utenfor bilen. Ta aldri på noen av disse ledningene eller kablene, da dette kan føre til elektrisk støt, personskader eller dødsfall.
- Eventuelle lekkasjer av gass eller elektrolytt fra bilen er ikke bare giftige, men også brennbare. Hvis du oppdager en slik lekkasje, må du åpne vinduene og oppholde deg på trygg avstand fra bilen og utenfor veien.  
Ring umiddelbart en nødtjeneste eller kontakt en autorisert HYUNDAI-forhandler, og fortell dem at en hybridbil er involvert.
- Hvis bilen blir alvorlig skadet, må du holde en trygg avstand på minst 15 meter mellom bilen din og andre biler / lett antenkelige ting.



## ADVARSEL

Hvis det oppstår brann:

- Hvis det oppstår en liten brann, bruker du et brannslukkingsapparat (ABC, BC) beregnet til bruk ved branner i elektriske system.

Hvis du ikke får slukket brannen på et tidlig tidspunkt, skal du holde deg på sikker avstand fra bilen og ringe brannvesenet hurtigst mulig. Informer om at det gjelder brann i en hybridbil.

Hvis brannen sprer seg til høyspenningsbatteriet, trengs det store mengder vann for å slukke brannen.

Bruk av små mengder vann eller brannslukkere som ikke er ment for elektriske branner kan føre til alvorlig personskade eller død som følge av elektrisk støt.

- Hvis du ser gnister, gass, flammer eller drivstofflekkasje på bilen din, ring nødtjenester eller kontakt en autorisert HYUNDAI-forhandler. Informer om at det gjelder brann i en hybridbil.



## ADVARSEL

Ved nedsenking i vann:

Hvis bilen oversvømmes av vann, kan et høyspenningsbatteri forårsake støt eller brann. Derfor må du slå AV hybridsystemet, ta ut nøkkelen og komme deg til et trygt sted. Ikke forsøk å komme i fysisk kontakt med den oversvømte bilen.

Kontakt en autorisert HYUNDAI-forhandler umiddelbart, og fortell dem at en hybridbil er involvert.

## Når hybridbilen stanser

Når høyspenningsbatteriet eller 12-voltsbatteriet er utladet, eller når drivstofftanken er tom, vil hybridsystemet kanskje ikke fungere når du kjører. Hvis hybridsystemet ikke fungerer, gjør du følgende:

1. Senk bilens hastighet gradvis. Kjør ut til siden av veien og stopp i et trygt område.
2. Kontroller at girvelgeren er i P (parkering).
3. Slå PÅ nødblinklysene.
4. Slå AV bilen, og prøv å starte hybridsystemet på nytt samtidig som du trykker inn bremsepedalen og vrir på tenningsbryteren.
5. Hvis hybridsystemet fortsatt ikke fungerer, se "Hjelpestart" i kapittel 8. Før bilen hjelpestartes må du sjekke drivstoffnivået og den nøyaktige prosedyren for hjelpestart. For mer informasjon, se "Starte motoren" i kapittel 8. Når drivstoffnivået er lavt, må du ikke forsøke å kjøre bilen kun på batterikraft. Høyspenningsbatteriet kan utlades, og hybridsystemet vil slå AV.

## 2. Informasjon om bilen

Utvendig oversikt (i).....	2-2
Utvendig oversikt (ii).....	2-3
Innvendig oversikt (I).....	2-4
Innvendig oversikt (II).....	2-5
Instrumentpanel, oversikt (i).....	2-6
Instrumentpanel, oversikt (ii).....	2-7
Instrumentpanel, oversikt (III).....	2-8
Motorrom .....	2-9
Dimensjoner .....	2-10
Forbrenningsmotor.....	2-10
Lyspærewattforbruk.....	2-11
Dekk og hjul.....	2-12
Belastning og hastighetskapasitet på dekk .....	2-13
Klimaanlegg .....	2-13
Bilens bruttovekt.....	2-13
Bagasjevolum.....	2-13
Anbefalte smøremidler og mengder .....	2-14
Motorolje som er tilgjengelig .....	2-15
Anbefalt SAE-viskositetstall.....	2-15
Bilens identifikasjonsnummer (VIN).....	2-16
Skilt med bilens identifikasjonsnummer .....	2-16
Dekkspekifisering og trykkmerking.....	2-17
Motornummer.....	2-17
Klistremerke til kompressor i klimaanlegg.....	2-17
Samsvarserklæring .....	2-18
Drivstoffetikett .....	2-18
Bensinmotor .....	2-18

## UTVENDIG OVERSIKT (I)

■ Foran



OTMH010001

1. Panser .....	5-42	5. Panoramastak .....	5-37
2. Hovedlys .....	9-48	6. Viserblad på frontrute .....	9-18
3. Dekk og hjul.....	9-24	7. Vinduer.....	5-33
4. Sidespeil.....	5-29	8. Ultralydsensorer foran.....	7-147

## UTVENDIG OVERSIKT (II)

■ Bak



9. Dører .....	5-15	14. Vindusviskerblad på bakruten .....	9-19
10. Tanklokkdeksel.....	5-52	15. Ultralydsensorer bak .....	7-144, 7-147
11. Kombinasjonlys bak .....	9-52	16. Antenne .....	5-108
12. Bakluke .....	5-43	17. Ryggekamera .....	7-117
13. Høyt montert stoppllys .....	9-55		

## INNSENDIG OVERSIKT (I)

■ Venstre styrt bil

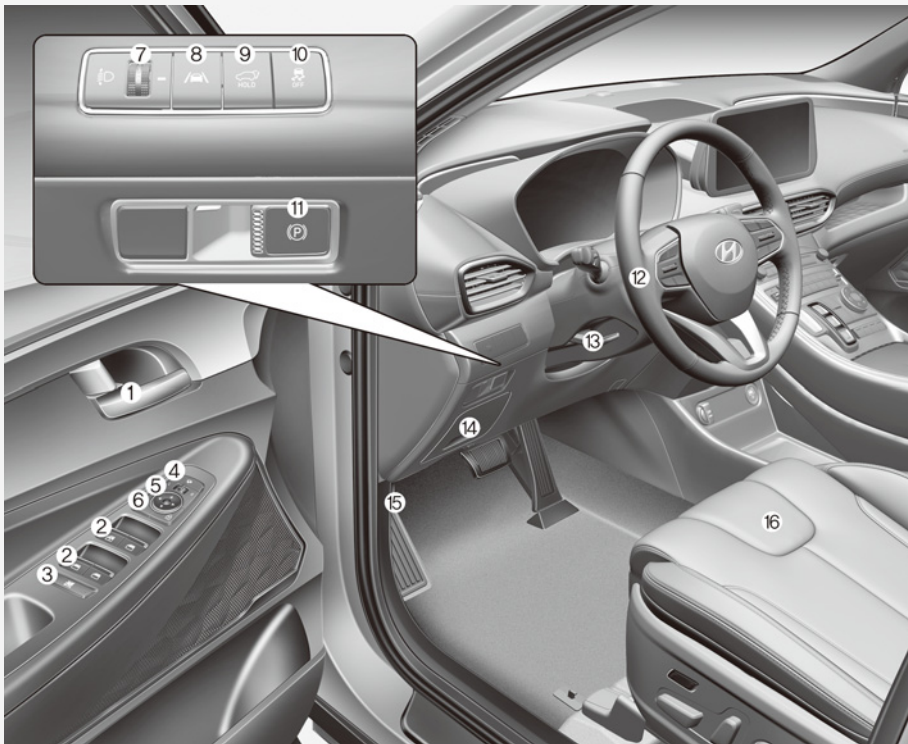

Den faktiske utformingen kan avvike fra illustrasjonen.

OTM010003

[A] : Type A, [B] : Type B

- |  |      |  |      |
|--|------|--|------|
| 1. Innvendig dørhåndtak.....                     | 5-16 | 9. Åpne/lukke-bryter for elektrisk bakluke .....               | 5-45 |
| 2. Bryter for elektriske vinduer.....            | 5-34 | 10. AV-knapp for ESC<br>(Elektronisk stabilitetskontroll)..... | 6-28 |
| 3. Låsebryter for vindusheis .....               | 5-35 | 11. EPB (Bryter for elektronisk Parkeringsbrems).              | 6-19 |
| /Knapp for elektronisk barnesikringsystem..      | 5-19 | 12. Ratt .....   | 5-25 |
| 4. Bryter for å folde inn utvendige speil .....  | 5-31 | 13. Vippe-/teleskopisk spak for rattet .....                   | 5-26 |
| 5. Bryter for justering av utvendige speil ..... | 5-30 | 14. Sikringsboks .....   | 9-34 |
| 6. Sentrallåsbryter.....                         | 5-17 | 15. Utløserarm for panseråpning .....                          | 5-42 |
| 7. Bryter for høydejustering av frontlys.....    | 5-61 | 16. Sete .....   | 3-3  |
| 8. Knapp for kjørefeltsikkerhet.....             | 7-30 |  |      |

## INNSENDIG OVERSIKT (II)

■ Høyrestyrt bil

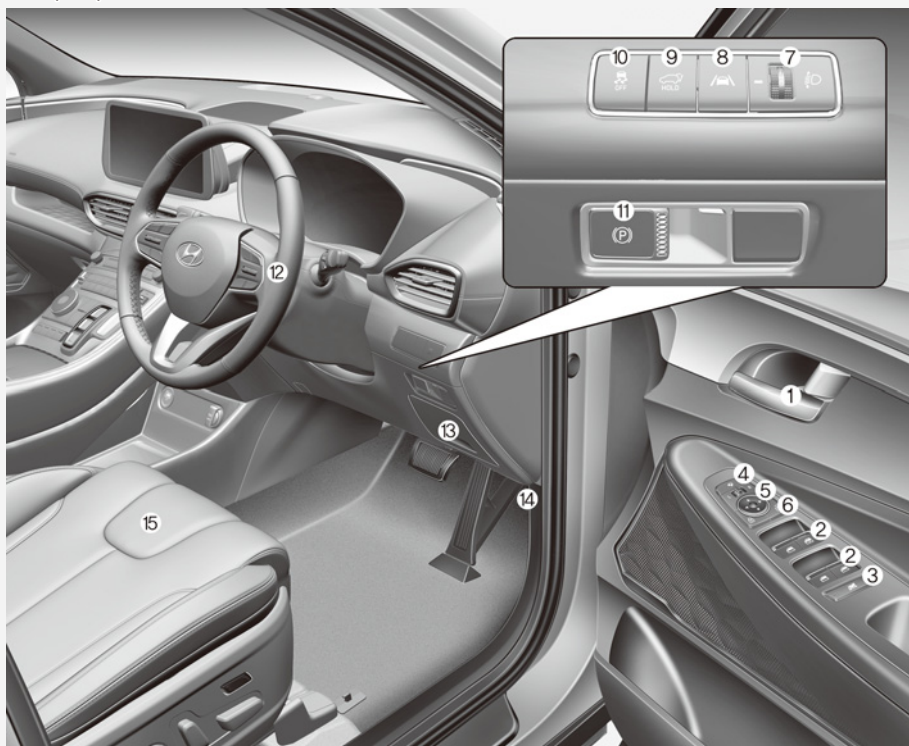

Den faktiske utformingen kan avvike fra illustrasjonen.

OTM010003R

[A] : Type A, [B] : Type B

- |  |      |  |      |
|--|------|--|------|
| 1. Innvendig dørhåndtak.....                     | 5-16 | 9. Åpne/lukke-bryter for elektrisk bakluke .....               | 5-45 |
| 2. Bryter for elektriske vinduer .....           | 5-34 | 10. AV-knapp for ESC<br>(Elektronisk stabilitetskontroll)..... | 6-28 |
| 3. Låsebryter for vindusheis .....               | 5-35 | 11. EPB (Bryter for elektronisk Parkeringsbrems) ..            | 6-19 |
| /Knapp for elektronisk barnesikringsystem..      | 5-19 | 12. Ratt.....  | 5-25 |
| 4. Bryter for å folde inn utvendige speil .....  | 5-31 | 13. Sikringsboks .....   | 9-34 |
| 5. Bryter for justering av utvendige speil ..... | 5-30 | 14. Utløserarm for panseråpning .....                          | 5-42 |
| 6. Sentrallåsbryter.....                         | 5-17 | 15. Sete .....   | 3-3  |
| 7. Bryter for høydejustering av frontlys.....    | 5-61 |  |      |
| 8. Knapp for kjørefeltsikkerhet.....             | 7-30 |  |      |



## INSTRUMENTPANEL, OVERSIKT (I)

■ Venstrestyrt bil

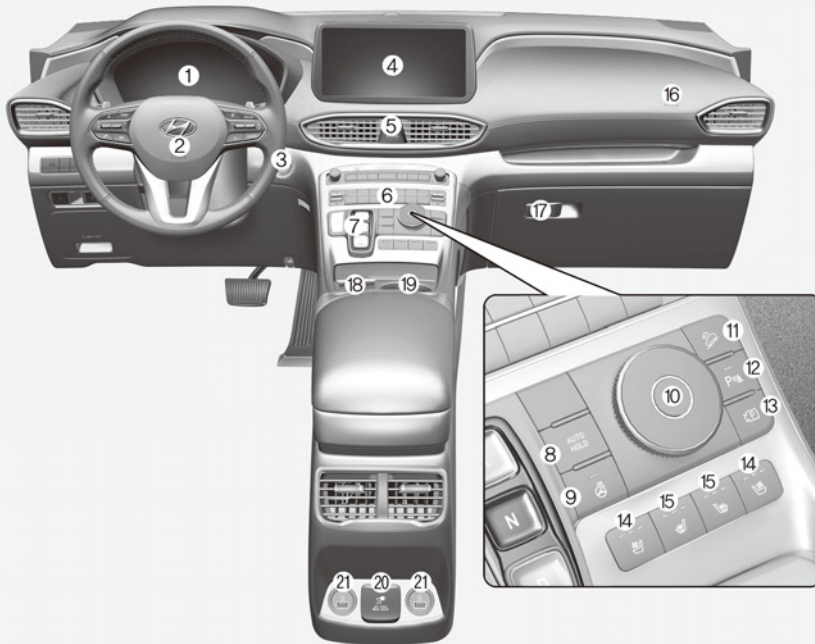

Den faktiske utformingen kan avvike fra illustrasjonen.

OTMH010004

- |   |  |
|---|--|
| 1. Instrumentpanel .....4-4   | 11. DBC (Bremsekontrollknapp for nedoverbakker) 6-33 |
| 2. Førerens airbag .....3-54  | 12. Knapp for parkeringssikkerhet.....7-144          |
| 3. Motor start/stopp-knapp.....6-5  | 13. Knapp for parkering/visning .....7-121           |
| 4. Infotainmentsystem..... infotainment<br>brukerhåndboken                                | 14. Bryter for varme og avkjøling i setene .....3-21 |
| 5. Bryter for nødblinklys.....8-3   | 15. Knapp for luftventilert sete.....3-23            |
| 6. Klimakontrollsystem.....5-74   | 16. Kollisjonspute på passasjersiden.....3-54        |
| 7. Girindikator for girkasse.....6-10   | 17. Hanserom .....5-93                               |
| 8. Auto Hold-knapp .....6-23  | 18. Trådløst system for mobiltelefonlading ...5-100  |
| 9. Bryter for oppvarmet ratt.....5-26   | 19. Koppholder.....5-95                              |
| 10. Kjøremodusknapp (kjøring på vei) /<br>terrengmodusknapp (kjøring i terreng) .....6-37 | 20. AC 220V vekselretter.....5-98                    |
|   | 21. USB-lader .....5-98                              |

## INSTRUMENTPANEL, OVERSIKT (II)

■ Høyrestyrt bil



Den faktiske utformingen kan avvike fra illustrasjonen.

OTMH010004R

- |   |                                 |   |       |
|---|---------------------------------|---|-------|
| 1. Instrumentpanel .....  | 4-4                             | 11. DBC (Bremsekontrollknapp for nedoverbakker) ..... | 6-33  |
| 2. Førerens airbag .....  | 3-54                            | 12. Knapp for parkeringssikkerhet .....               | 7-144 |
| 3. Motor start/stopp-knapp .....  | 6-5                             | 13. Knapp for parkering/visning .....                 | 7-121 |
| 4. Infotainmentsystem .....   | infotainment<br>brukerhåndboken | 14. Bryter for varme og avkjøling i setene .....      | 3-21  |
| 5. Bryter for nødblinklys .....   | 8-3                             | 15. Knapp for luftventilert sete .....                | 3-23  |
| 6. Klimakontrollsystem .....  | 5-74                            | 16. Kollisjonspute på passasjersiden .....            | 3-54  |
| 7. Girindikator for girkasse .....  | 6-10                            | 17. Hanskerom .....                                   | 5-93  |
| 8. Auto Hold-knapp .....  | 6-23                            | 18. Koppholder .....                                  | 5-95  |
| 9. Bryter for oppvarmet ratt .....  | 5-26                            | 19. Tradløst system for mobiltelefonlading ...        | 5-100 |
| 10. Kjøremodusknapp (kjøring på vei) /<br>terrengmodusknapp (kjøring i terreng) ..... | 6-37                            | 20. AC 220V vekselretter .....                        | 5-98  |
|   |                                 | 21. USB-lader .....                                   | 5-98  |

## INSTRUMENTPANEL, OVERSIKT (III)

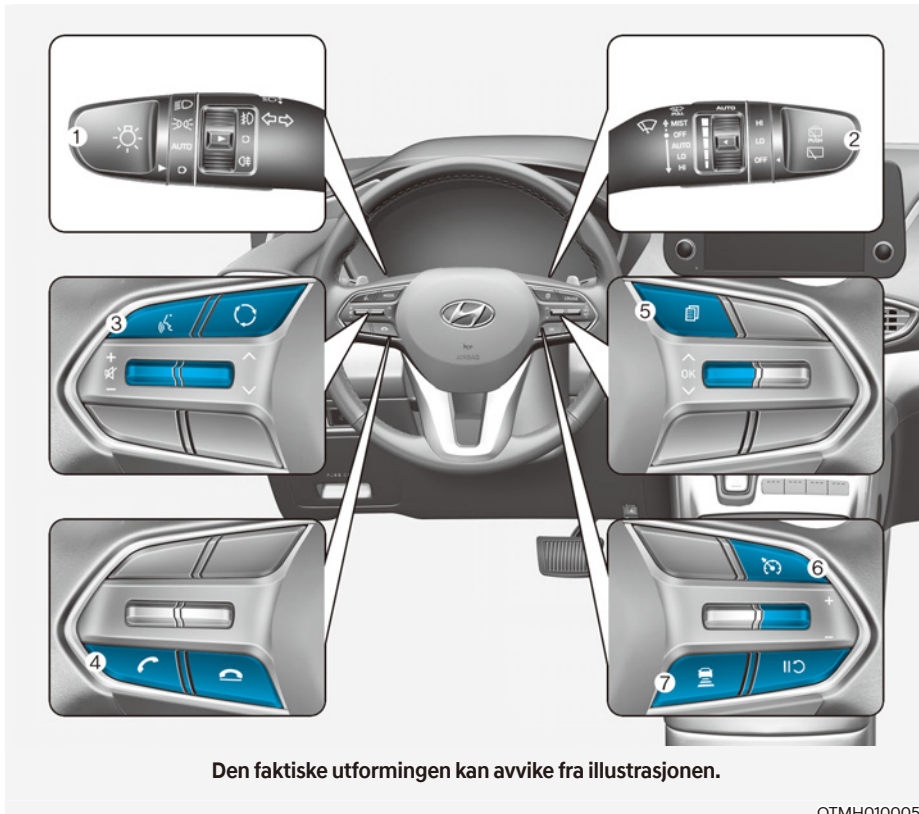

- |   |       |                                  |      |
|---|-------|----------------------------------|------|
| 1. Lyskontrollspak .....                    | 5-57  | 5. LCD-displaykontroll .....     | 4-29 |
| 2. Vindusvisker- og spylerbryter .....      | 5-69  | 6. Kjøreassistanseknapp .....    | 7-85 |
| 3. Knapp for talegjenkjenning .....         | 5-110 | 7. Avstand mellom kjøretøy ..... | 7-85 |
| 4. Bluetooth® hands-free telefonknapp ..... | 5-110 |                                  |      |

## MOTORROM

■ Smartstream G 1.6 T-GDi HEV

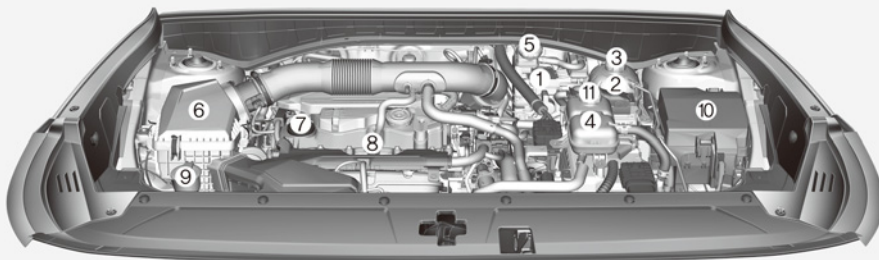

Det aktuelle motorrommet i bilen din kan være annerledes enn på illustrasjonen.

OTMH090001

- |  |   |
|--|---|
| 1. ECU   | 7. Påfyllingslokk for motorolje..... 9-9          |
| 2. Kjølevæskebeholder..... 9-10                  | 8. Peilepinne for motorolje ..... 9-9             |
| 3. Lokk på motorens kjølevæskebeholder..... 9-10 | 9. Beholder til vindusspylervæske ..... 9-14      |
| 4. Inverterens kjølemiddelbeholder ..... 9-10    | 10. Sikringsboks ..... 9-34                       |
| 5. Bremsvæskebeholder ..... 9-13                 | 11. Lokk på motorens kjølevæskebeholder..... 9-10 |
| 6. Luftfilter ..... 9-15                         |   |

## DIMENSJONER

Elementer		mm (tommer)	
Total lengde		4,785 (188,4)	
Total bredde		1,900 (74,8)	
Total høyde		1,685 (66,3) / 1,710 (67,3)*	
Dekkmønster		Foran	Bak
	235/65 R17	1,651 (65)	1,661 (65,49)
	235/55 R19	1,646 (64,80)	1,656 (65,20)
Akselavstand		2,765 (108,9)	

\* : hvis bilen er utstyrt med takgrind

## FORBRENNINGSMOTOR

Forbrenningsmotor	Motorrom cm3 (cu. in)	Boring x slaglengde (tommer)	Tenningsrekkefølge	Antall sylindere
Smartstream G 1.6 T-GDi HEV	1,591 (97,08)	77 x 85,44 (3,03 x 3,06)	1-3-4-2	4-sylindret rekke

## LYSPÆREWATTFORBRUK

Lyspære		Pæretype	Watt		
Foran	Type A	Hovedlys	Høy	LED	LED
			Lav	LED	LED
		Framre kjørellys/parkeringslys (DRL)		LED	LED
		Blinklys		PY21W	21
	Type B	Hovedlys	Høy	LED	LED
			Lav	LED	LED
		Fjernlysassistanse		LED	LED
		Framre kjørellys/parkeringslys (DRL)		LED	LED
		Skru på lyspæren til blinklyset (utendørs speil)		LED	LED
	Skru på lyspæren til blinklyset (utendørs speil)		LED	LED	
Bak	Type A	Baklys		W5W	5
		Baklys/stopplys		P21/5W	5/21
	Type B	Baklys		LED	LED
		Bremselys		LED	LED
	Blinklys	Type A	PY21W	21	
		Type B	LED	LED	
	Reservelys		W16W	16	
	Registreringsskiltlys		W5W	5	
Høyt montert stopplys		LED	LED		
Innvendig	Kartlys	Type A	W10W	10	
		Type B	LED	LED	
	Taklys		GIRLANDER	10	
	Personlig lampe		LED	LED	
	Hanskeromlys		W5W	5	
	Solskjermingslampe		GIRLANDER	5	
Bagasjeromlys		GIRLANDER	10		

## DEKK OG HJUL

Element	Dekkdimensjon	Hjulstørrelse	Luftrykk bar (kPa, psi)				Tiltrekningsmoment for hjulmutter kgf•m (fotpund, N•m)
			Normal belastning		Maksimal last		
			Foran	Bak	Foran	Bak	
Dekk i full størrelse	235/65 R17	7,0J X 17	2,4 (240, 35)		2,55 (255, 37)	2,75 (275, 40)	11-13 (79-94, 107-127)
	235/55 R19	7,5 x 19					
Kompakt reservehjul	T135/90 D17	4,0B x 17	4,2 (420, 60)				

### MERK

- Det er tillatt å legge til 20 kPa (3 psi) til standard dekktrykkspesifikasjon hvis det forventes kaldere temperaturer snarlig. Dekk mister vanligvis 7 kPa (1 psi) for hver 7 °C (12 °F) fall i temperaturen. Hvis det forventes ekstreme temperaturvarianter, kontroller dekktrykket om nødvendig for å holde dekktrykket riktig.
- Et luftrykk reduseres vanligvis når du kjører til et høytliggende område. Hvis du planlegger å kjøre til et høytliggende område, må du sjekke dekkstrykket på forhånd. Hvis nødvendig, fyll dem til et riktig nivå (luftfylling etter høyde: +10 kPa/1 km (+2,4 psi/1 mile)).
- Må ikke overskride det maksimale dekktrykket som vises på dekkveggen.



### FORSIKTIG

Ved utskiftning av dekk må du ALLTID bruke dekk av samme størrelse, type, merke, konstruksjon og mønster som ble levert med bilen. Hvis du ikke gjør det, kan det skade de tilhørende delene eller føre til feilfunksjon.

## BELASTNING OG HASTIGHETSKAPASITET PÅ DEKK

Element	Dekkdimensjon	Hjulstørrelse	Lastekapasitet		Hastighetskapasitet	
			LI *1	kg	SS *2	km/t
Dekk i full størrelse	235/65 R17	7,0J x 17	108	1,000	V	240
	235/55 R19	7,5J x 19	105	925	V	240
Kompakt reservehjul	T135/90 D17	4,0B x 17	104	900	M	130

\*1 LI: BELASTNING SINDEKS \*2 SS: HASTIGHETSSYMBOL

## KLIMAAANLEGG

Elementer	Volumvekt		Klassifisering
Kjølemiddel g (oz.)	R1234yf	Foran	625 (22,05) ± 25 (0,88)
		Foran og bak	800 (28,22) ± 25 (0,88)
Kompressormøremiddel g (oz.)	Foran		120 (4,23) ± 10 (0,35)
	Foran og bak		210 (7,4) ± 10 (0,35)

For mer informasjon anbefaler vi at du tar kontakt med en autorisert HYUNDAI-forhandler.

## BILENS BRUTTOVEKT

Forbrenningsmotor	2WD		4WD	
	5-seter	7-seter	5-seter	7-seter
Smartstream G1.6 T-GDi HEV Kg (lbs.)	2,510 (5,533)	2,530 (5,537)	2,580 (5,687)	2 630 (5,798)

## BAGASJEVOLUM

Element		5-seter	7-seter
VDA (bak baksetet til den øvre kanten på seteryggen) [l (cu.ft)]	Min.	634 l (22,4 cu.ft)	571 l (20,2 cu.ft)
	Maks.	831 l (29,3 cu.ft)	782 l (27,6 cu.ft)

Min: Bakerste og normal seteposisjon

Maks: Foroverskjøvet og oppreist seteposisjon



## ANBEFALTE SMØREMIDLER OG MENGDER

Du må bare bruke smøremidler med riktig kvalitet. Dette vil sikre god ytelse og holdbarhet på motor og drivverk. Riktige smøremidler gir også motoren god effektivitet og drivstofføkonomi. Vi anbefaler disse smøremidlene til bilen din.

Smøremiddel		Mengde	Klassifisering
Motorolje *1*2 (tapp av og fyll opp)	Anbefalt 	4,8 ℓ (5,1 US qt.)	SAE 0W-20, API SN PLUS/SP eller ILSAC GF-6
Girolje til automatgirskasse		6 ℓ (6,3 US qt.)	SP4M-1, S-OIL ATF SP4M-1
Kjølevæske		4,69 ℓ (4,95 US qt.)	Blanding av frostvæske og vann (fosfat-basert, etylenglykol-basert kjølevæske for aluminiums radiator)
Kjølevæske		4,95 ℓ (5,23 US qt.)	
Olje for bakre differensial (4WD)		0,53 ~ 0,63 ℓ (0,56 ~ 0,67 US qt.)	HYPOID GEAR OIL API GL-5, SAE 75W/85 (Anbefales: SK HCT-5 GEAR OIL 75W/85 eller LIGNENDE)
Girolje (4WD)		0,62 ~ 0,68 ℓ (0,65 ~ 0,71 US qt.)	
Bremsvæske *3		Som påkrevd	SAE J1704 DOT-4 LV, FMVSS 116 DOT-4, ISO4925 KLASSE-6
Drivstoff		67 ℓ (70,8 qt.)	Les om "Drivstoffkrav" i kapitlet 1.

\*1: Se anbefalte SAE-viskositetsgrader på neste side.

\*2: Krever < API SN PLUS (eller over) helsyntetisk > motorolje. Hvis det brukes en motorolje med lavere grad (mineralolje inkl. halvsyntetisk), må motoroljen og motoroljefilteret skiftes ut i henhold til intervallet for vedlikehold under ugunstige forhold.

\*3: For å opprettholde den beste brems- og ABS/ESC-ytelsen, anbefaler vi at du bruker original bremsvæske som følger spesifikasjonene.

- En motorolje som er API-sertifisert (American Petroleum Institute), overholder ILSAC-retningslinjene (International Lubricant Specification Advisory Committee). Vi anbefaler å bare bruke API-sertifiserte motoroljer.



## Motorolje som er tilgjengelig

Leverandør	Produkt	
Shell	Bensinmotor	Helix Ultra AH 0W-20
		Helix Ultra A5/B5 0W-20

## Anbefalt SAE-viskositetstall



### FORSIKTIG

Sørg alltid for å rengjøre området rundt alle påfyllingsplugger, dreneringsplugger eller peilepinner før du kontrollerer eller tømmer smøremiddelet. Dette er spesielt viktig i støvete eller sandete områder og når bilen brukes på grusveier. Rengjøring av området rundt pluggen og peilepinnen forhindrer at skitt og grus slipper inn i motoren og beskytter andre mekanismer som kan bli skadet.

Motoroljens viskositet (tykkelse) virker inn på drivstofføkonomi og drift i kaldt vær (motorstart og motoroljens flyteevne). Motorolje med lavere viskositet kan gi bedre drivstofføkonomi og ytelse i kaldt vær, men det kreves høyere viskositet for tilfredsstillende smøring i varmt vær. Bruk av oljer med annen viskositet enn det som er anbefalt, kan skade motoren.

Når du velger en olje, skal du ta hensyn til hvilke temperaturer bilen vil brukes i før neste oljeskift. Velg deretter anbefalt oljeviskositet fra tabellen.

		Temperaturområder for SAE-viskositetsgrader								
Temperatur	°C	-30	-20	-10	0	10	20	30	40	50
	(°F)	-10	0	20	40	60	80	100	120	
Smartstream G 1.6 T-GDi HEV		0W-20								

## BILENS IDENTIFIKASJONSNUMMER (VIN)

### ■ Rammenummer

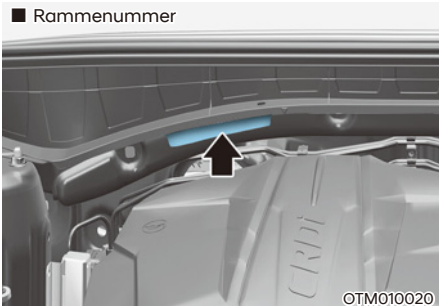

Kjøretøyets identifikasjonsnummer (VIN) er det nummeret som brukes ved registrering av bilen og i alle juridiske forhold som gjelder eierskap etc.

Nummeret har blitt stemplet på motorkassen og på den bakre siden av motoren.

### ■ Etikkett med understellsnummer - VIN (utstyrsavhengig)

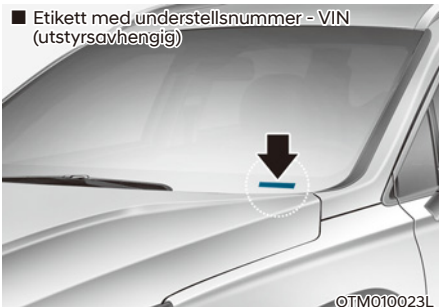

VIN står også på et skilt festet til toppen av dashbordet på venstre side. Tallet på skiltet kan lett ses gjennom frontruten fra utsiden.

## SKILT MED BILENS IDENTIFIKASJONSNUMMER

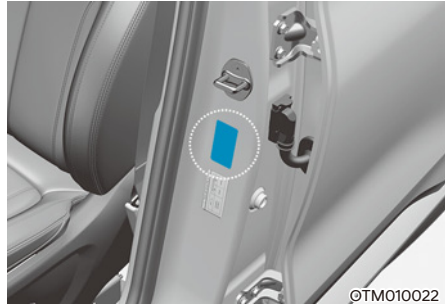

Skiltet med bilens identifikasjonsnummer (VIN) er festet på førersiden (eller passasjersiden) av midtstolpen.

## DEKKSPEKIFIKASJON OG TRYKKMERKING

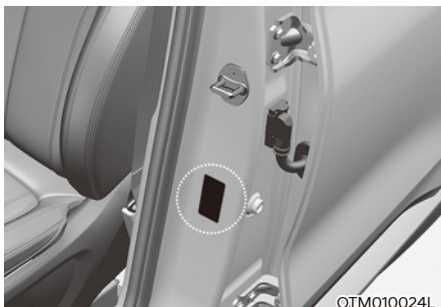

©TM010024L

Dekkene som leveres på den nye bilen er valgt for å gi best mulig ytelse ved normal kjøring.

Merket for dekkinformasjon er plassert på midtstolpen på førersiden, og viser anbefalt dekktrykk.

## MOTORNUMMER

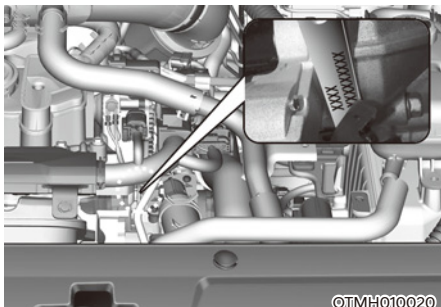

©TMH010020

Motornummeret er trykt på motorblokken, som vist i illustrasjonen.

## KLISTREMERKE TIL KOMPRESSOR I KLIMAANLEGG

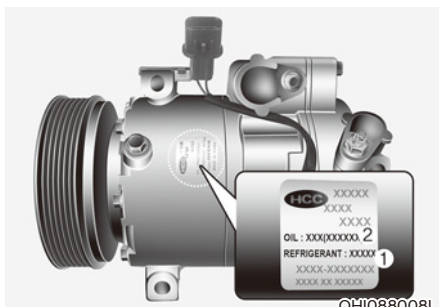

©HT088008L

En kompressoretikett viser hvilken type kompressor bilen er utstyrt med. bl.a. modell, delenummer, produksjonsnummer, kjølemiddel (1) og kjøleolje (2).

## SAMSVARERKLÆRING (UTSTYRSAVHENGIG)

■ Eksempel

CE CE 0678

Radiofrekvenskomponentene i bilen samsvarer med kravene og andre relevante bestemmelser i Direktiv 1995/5/EC.

Videre informasjon inkludert produsentens samsvarerklæring er tilgjengelig på HYUNDAIs nettsted som følger:

<http://service.hyundai-motor.com>

## DRIVSTOFFETIKETT (UTSTYRSAVHENGIG)

### Bensinmotor

Drivstoffetiketten er festet på tankdøren.



A. Oktantall for blyfri bensin.

1. RON / ROZ: oktantall
2. (R+M) / 2, AKI: antibankeindeks

B. Identifikatorer for bensindrivstoff

- \* Disse symbolene indikerer hva slags bensin som kan brukes. Ikke bruk andre drivstofftyper.

C. Gå til "Drivstoffkrav" i kapittel 1 for mer informasjon.

# 3. Sikkerhetssystem

Viktige sikkerhetsregler .....	3-2
Bruk alltid sikkerhetsbeltet .....	3-2
Sikre alle barn .....	3-2
Farer ved kollisjonsputer.....	3-2
Uoppmerksomhet hos føreren .....	3-2
Kontroller hastigheten .....	3-2
Hold bilen i god stand .....	3-2
Seter.....	3-3
Sikkerhetsregler.....	3-5
Forseter .....	3-6
Baksete .....	3-12
Hodestøtte.....	3-17
Setevarmere(utstyrsavhengig) .....	3-21
Luftventilert sete .....	3-23
Advarselssystem for baksetepassasjer (ROA) .....	3-24
Sikkerhetsbelter .....	3-26
Sikkerhetsregler ved bruk av sikkerhetsbelter .....	3-26
Varsellampe for setebelte.....	3-27
Sikkerhetsbeltesystem .....	3-29
Ekstra sikkerhetsregler for sikkerhetsbelter .....	3-35
Ta vare på sikkerhetsbeltene .....	3-37
Barnesetesystem (CRS) .....	3-38
Vår anbefaling: barna alltid i baksetet .....	3-38
Velge et barnesetesystem (CRS).....	3-39
Montere et barnesetesystem (CRS).....	3-41
Kollisjonspute - tilleggsikkerhetssystem .....	3-51
Plassering av kollisjonsputene .....	3-54
Slik virker kollisjonsputesystemet .....	3-59
Dette kan du forvente etter at en kollisjonsputene er utløst.....	3-62
Det må ikke monteres barnesetesystem i passasjeret foran. ....	3-63
Hvorfor blir ikke kollisjonsputen utløst i en kollisjon? (Utløsningseller ikke utløsningsforhold av kollisjonsputen).....	3-63
Vedlikeholde SRS .....	3-68
Tilleggsikkerhetsregler .....	3-69
Advarselmerke for kollisjonspute .....	3-69

# VIKTIGE SIKKERHETSREGLER

Du finner mange sikkerhetsregler og anbefalinger gjennom hele denne delen, og i hele denne håndboken. Sikkerhetsreglene i denne delen er blant de viktigste.

## Bruk alltid sikkerhetsbeltet

Et sikkerhetsbelte er din beste beskyttelse i alle typer ulykker. Kollisjonsputer er laget for å supplere sikkerhetsbelter, ikke erstatte dem. Så selv om bilen din er utstyrt med kollisjonsputer, må du alltid sørge for at du og dine passasjerer har på seg sikkerhetsbelte og har dem på riktig måte.

## Sikre alle barn

Alle barn under 13 år skal kjøre forsvarlig i baksetet, ikke i forsetet. Spedbarn og små barn må sikres i et passende barnesetesystem. Større barn bør bruke en setepute med hofte-/skulderbelte til de kan bruke sikkerhetsbeltet riktig uten setepute.

## Farer ved kollisjonsputer

Selv om kollisjonsputer kan redde liv, kan de også forårsake alvorlige eller dødelige skader for passasjer som sitter for nær dem, eller som ikke er ordentlig sikret. Spedbarn, små barn og korte voksne har størst risiko for å bli skadet av en oppblåst kollisjonspute. Følg alle instruksjonene og advarslene i denne håndboken.

## Uoppmerksomhet hos føreren

Uoppmerksomhet hos føreren er et alvorlig og potensielt dødelig faremoment, spesielt for uerfarne førere. Sikkerhet skal være den første tanken for den som sitter bak rattet, og føreren må være observant på en rekke potensielle distraksjoner som kan være søvnighet, strekke seg etter gjenstander, spising, personlige funderinger, andre passasjerer og bruk av mobiltelefoner.

Førerne kan bli distraheret når de flytter blikket og oppmerksomheten bort fra veien eller hendene bort fra rattet for å fokusere på annet enn kjøringen. Slik kan du redusere faren for distraksjon og ulykke:

- Still ALLTID inn mobile enheter (dvs. MP3-spillere, telefoner, navigasjonsenheter osv.) mens bilen er parkert eller trygt stoppet.
- Bruk bare mobilenheten din når det er tillatt etter lov og omstendighetene tillater sikker bruk. Skriv ALDRI tekstmeldninger eller e-post under kjøring. De fleste land har lover som forbyr førere å sende tekstmeldinger. Noen land og byer forbyr også førere å bruke håndholdte telefoner.
- La ALDRI bruken av en mobil enhet distrahere deg fra kjøringen. Du har et ansvar overfor passasjerene dine og andre på veien for alltid å kjøre sikkert, med hendene på rattet så vel som blikket og oppmerksomheten rettet på veien.

## Kontroller hastigheten

For høy hastighet er en viktig faktor i kollisjonsskader og dødsfall. Jo høyere hastighet, jo større er risikoen generelt, men alvorlige skader kan også forekomme ved lavere hastigheter. Kjør aldri raskere enn det som er trygt under de rådende forholdene, usett maksimal hastighet.

## Hold bilen i god stand

Hvis et dekk eksploderer eller det skjer en mekanisk feil, kan det være ekstremt farlig. Hvis du skal redusere muligheten for slike problemer, kontroller dekktrykket regelmessig og utfør all rutinemessig vedlikeholdsservice.

## SETER

■ Venstrestyrt bil

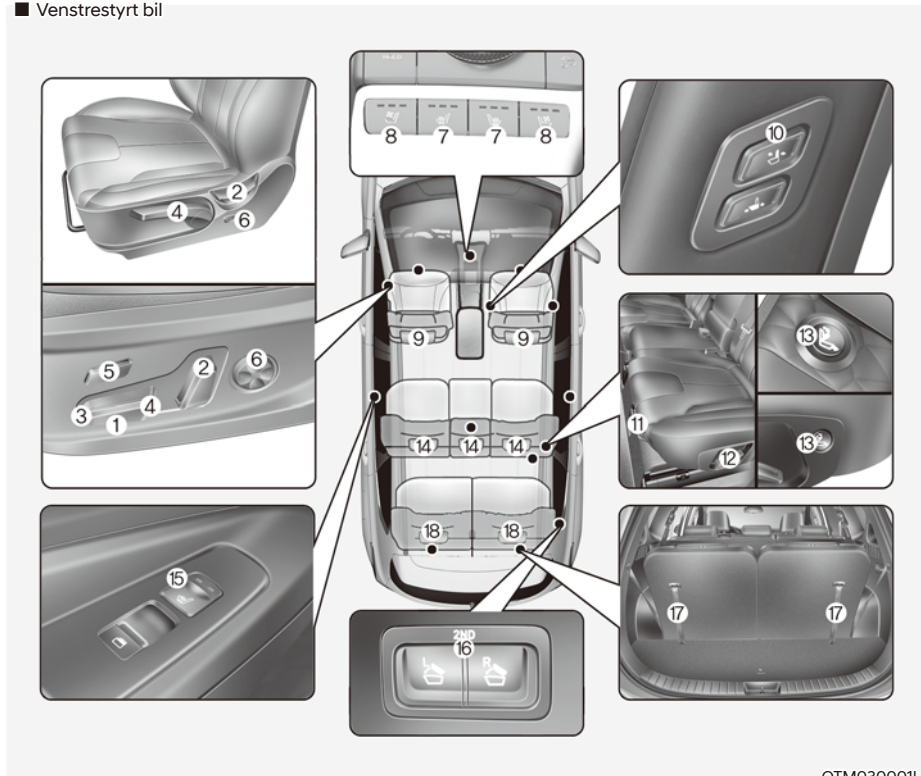

OTM030001L

### **i** Informasjon

Informasjonen kan variere basert på hvilke funksjoner bilen har.

#### Forsete

- (1) Forover og bakover
- (2) Seteryggjustering
- (3) Vinkel på setepute
- (4) Justering av høyde på sittepute
- (5) Justering av lengden på sitteputen
- (6) Korsryggstøtte (Førersetet)
- (7) Setevarmer
- (8) Luftventilert sete
- (9) Hodestøtte
- (10) Justering av setet på passasjersiden (justering fram eller tilbake og seteryggjustering)

#### Andre seterad

- (11) Forover og bakover
- (12) Seteryggjustering
- (13) Innfoldingsbryter
- (14) Hodestøtte
- (15) Setevarmer
- (16) Kontroll for justeringen av setet på andre rad

#### Tredje seterad

- (17) Nedfellbart baksete
- (18) Hodestøtte



■ Høyrestyrt bil

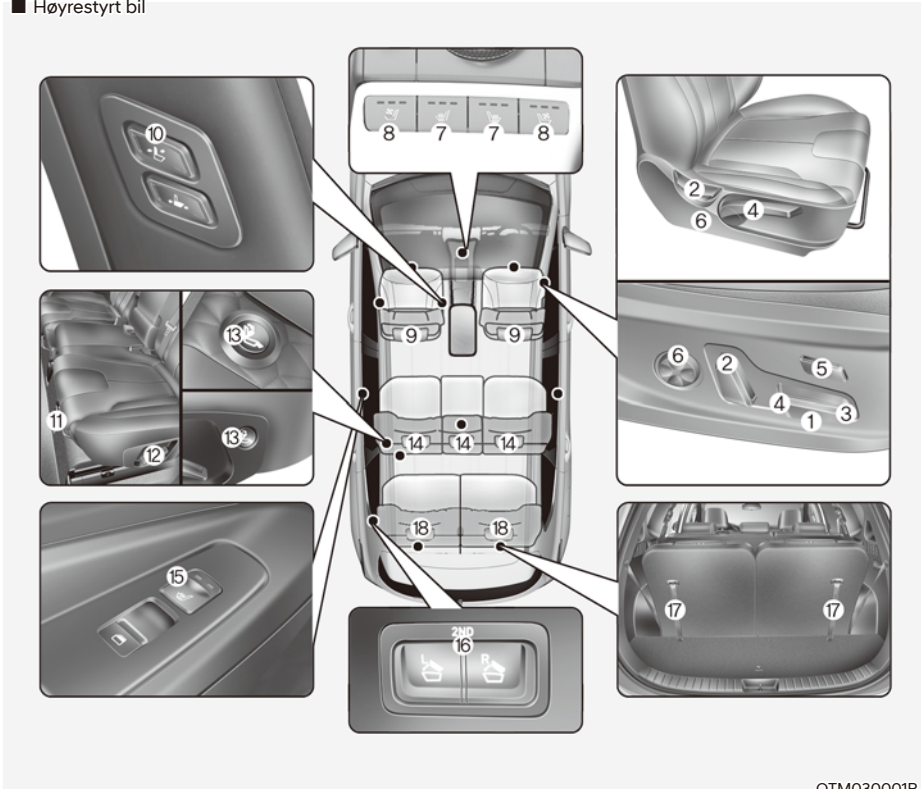

OTM030001R

**i** Informasjon

Informasjonen kan variere basert på hvilke funksjoner bilen har.

**Forsete**

- (1) Forover og bakover
- (2) Seteryggjustering
- (3) Vinkel på setepute
- (4) Justering av høyde på sittepute
- (5) Justering av lengden på sitteputen
- (6) Korsryggstøtte (Førersetet)
- (7) Setevarmer
- (8) Luftventilert sete
- (9) Hodestøtte
- (10) Justering av setet på passasjersiden (justering fram eller tilbake og seteryggjustering)

**Andre seter**

- (11) Forover og bakover
- (12) Seteryggjustering
- (13) Innfoldingsbryter
- (14) Hodestøtte
- (15) Setevarmer
- (16) Kontroll for justeringen av setet på andre rad

**Tredje seter**

- (17) Nedfellbart baksete
- (18) Hodestøtte

## Sikkerhetsregler

Justering av setene slik at dere sitter med en sikker, komfortabel stilling spiller en viktig rolle for fører- og passasjersikkerhet sammen med sikkerhetsbeltene og kollisjonsputene hvis det skjer en ulykke.



### ADVARSEL

Ikke bruk en pute som reduserer friksjon mellom setet og passasjerens hofter kan gli under hoftedelen av sikkerhetsbeltet under en ulykke eller en plutselig stopp.

Det kan føre til alvorlige eller livstruende innvendige skader, fordi sikkerhetsbeltet ikke kan fungere som det skal.

### Kollisjonsputer

Du kan treffe tiltak for å redusere risikoen for å bli skadet av en oppblåst kollisjonspute. Å sitte for nær en kollisjonspute øker risikoen for skade i tilfelle kollisjonsputene blåses opp. Flytt setet så langt bak som mulig fra kollisjonsputene foran, men du må fortsatt ha kontroll over bilen.



### ADVARSEL

Hvis du skal redusere faren for alvorlig personskade eller død på grunn av en utløst kollisjonspute, ta følgende forholdsregler:

- Juster føreraset så langt bakover som mulig mens du beholder muligheten for å ha kontroll over bilen.
- Juster det fremre passasjeraset så langt bakover som mulig.
- Hold rattet i ringen med hendene i stillingene kl. 9 og kl. 3 for å minimere faren for skader på hendene og armene.
- Plasser ALDRI noe eller noen mellom deg og kollisjonsputen.
- Ikke la frontpassasjerer legge føtter eller bein på dashbordet for å minimere faren for beinskader.

### Sikkerhetsbelter

Fest alltid sikkerhetsbeltet før du starter en tur. Passasjerene skal til enhver tid sitte oppreist og være forsvarlig sikret. Spedbarn og små barn må sikres i et passende barnesetesystem. Barn som har vokst fra en beltestol, og voksne, må sikres ved hjelp av sikkerhetsbeltene.



### ADVARSEL

Ta følgende forholdsregler når du justerer sikkerhetsbeltet:

- Bruk ALDRI ett sikkerhetsbelte for mer enn én person.
- Sett alltid seteryggen oppreist og plasser hoftedelen av sikkerhetsbeltet stramt og lavt over hoftene.
- La ALDRI barn eller små spedbarn sitte på fanget til en passasjer.
- Ikke strekk sikkerhetsbeltet over nakken, over skarpe kanter eller omplasser skulderbeltet bort fra kroppen.
- Ikke la sikkerhetsbeltet blir fastkilt eller opphengt.

## Forseter

Forsetet kan justeres ved å bruke kontrollbryterne på ytre del av seteputen. Før du kjører, juster setet til riktig posisjon slik at du enkelt kan håndtere rattet, fotpedaler og kontroller på instrumentpanelet.



### ADVARSEL

Ta følgende forholdsregler når du justerer sikkerhetsbeltet:

- **Forsøk aldri å justere setet mens bilen beveger seg. Setet kan reagere med uventet bevegelse og forårsake tap av kontroll en bilen, noe som kan føre til en ulykke.**
- **Ikke plasser noe under forsetene. Løse gjenstander i førerens fotområdet kan komme i konflikt med bruk av fotpedalene. Dette kan forårsake en ulykke.**
- **La ikke noe hindre normal stilling og riktig låsing av seteryggen.**
- **Ikke plasser en lighter på gulvet eller setet. Når du bruker setet, kan det hende at gass kommer ut av lighteren og forårsake brann.**
- **Vær ekstremt forsiktig når du plukker opp små gjenstander under setene eller mellom setet og midtkonsollen. Hendene dine kan bli kuttet eller skadet av de skarpe kanter på setemekanismen.**
- **Hvis det sitter passasjerer i baksetene må du være forsiktig når du justerer stillingen på forsetet.**
- **Pass på at setet er låst på plass etter justeringen. Hvis ikke kan setet bevege seg uventet og føre til en ulykke.**



### FORSIKTIG

Unngå personskaide:

- **Ikke juster setet ditt mens du har på sikkerhetsbeltet. Hvis du beveger seteputen fremover, kan det føre til sterkt trykk mot mageregionen.**
- **Ikke la hendene eller fingrene bli fanget i setemekanismen mens setet er i bevegelse.**

## Manuell tilpassing

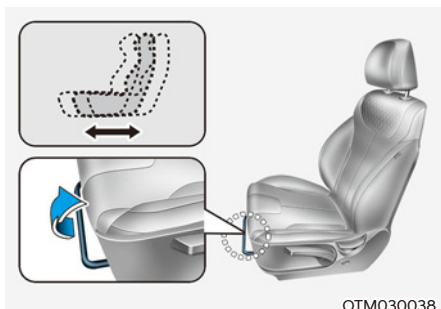

### Frover- og bakoverjustering

Flytte setet forover eller bakover:

1. Trekk opp justeringsspaken for seterammen og hold den.
2. Skyv setet til ønsket posisjon.
3. Slipp spaken, og kontroller at setet er låst i posisjon. Beveg setet framover eller bakover uten å bruke spaken. Hvis setet flytter på seg, er det ikke godt låst.

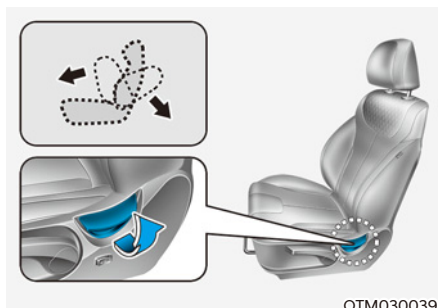

### Seteryggjustering

Legge ned seteryggen:

1. Len litt fremover og løft opp spaken.
2. Len deg forsiktig bakover på setet og juster seteryggen til ønsket stilling.
3. Slipp knotten og påse at seteryggen låses på plass.

### Helle seteryggen

Å sitte i tilbaketent stilling når bilen er i bevegelse kan være farlig. Selv om du har sikkerhetsbeltet på, blir beskyttelsen fra sikkerhetssystemet (sikkerhetsbelter/kollisjonsputer) kraftig redusert når seteryggen ligger bakover.

**⚠ ADVARSEL**

**Kjør ALDRI med seteryggen liggende når bilen er i bevegelse.**

**Kjøring med hellende seterygg øker faren for alvorlig eller stor personskade ved en kollisjon eller bråstopp.**

**Fører og passasjerer skal ALLTID sitte godt tilbake i setene sine, bruke sikkerhetsbelte og ha seteryggen oppreist.**

Sikkerhetsbeltene må ligge tett over hoftene og brystet for å virke som de skal. Når sikkerhetsbeltet er tilbakestilt, kan det skje at skulderbeltet ikke fungerer som tiltenkt, fordi det ikke vil ligge tett mot brystkassen. I stedet vil det være foran deg. Ved en ulykke kan du bli kastet mot sikkerhetsbeltet og få nakkeskader og andre skader.

Jo mer seteryggen heller, jo større fare er det for at hoftene til passasjerer vil skli under hoftebeltet og eller at passasjerens nakke kan treffe skulderbeltet.

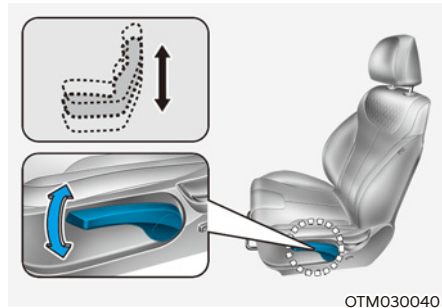

**Seteputehøyde (utstyrsavhengig)**

Slik endrer du høyden på seteputen:

- Skyv ned spaken flere ganger for å senke seteputen.
- Trekk opp spaken flere ganger for å heve seteputen.

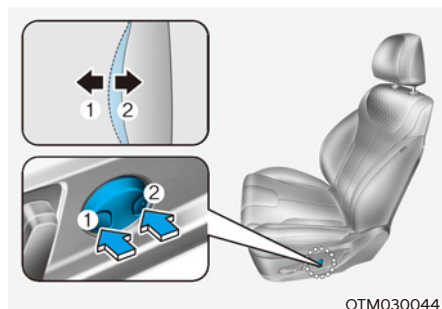

**Korsryggstøtte (for førersetet, utstyrsavhengig)**

- Korsryggstøtten kan reguleres ved å trykke på knappen for korsryggstøtte på siden av setet.
- Trykk på den fremre delen av bryteren (1) for å øke støtten, eller den bakre delen av bryteren (2) for å redusere støtten.

## Elektrisk justering (utstyrsavhengig)

### ADVARSEL

La aldri barn være i bilen uten tilsyn. De elektrisk justerbare setene kan brukes når bilen er slått av.

### MERK

Slik unngår du skade på setene:

- Stopp alltid å justere setene når setet har blitt justert forover eller bakover så langt som det er mulig.
- Ikke juster setene lengre enn nødvendig mens bilen er slått av. Dette kan føre til unødvendig bruk av batteriet.
- Ikke bruk to eller flere seter samtidig. Dette kan føre til elektrisk feil.

## Forover- og bakoverjustering

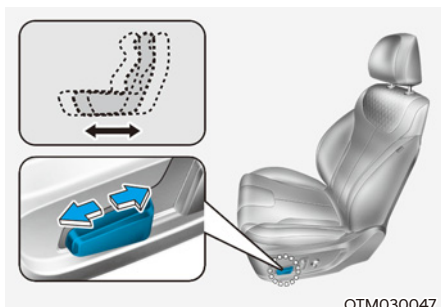

OTM030047

Flytte setet forover eller bakover:

1. Skyv kontrollbryteren forover eller bakover.
2. Slipp bryteren så snart setet er i ønsket stilling.

## Bøying av seteputen/høydejustering

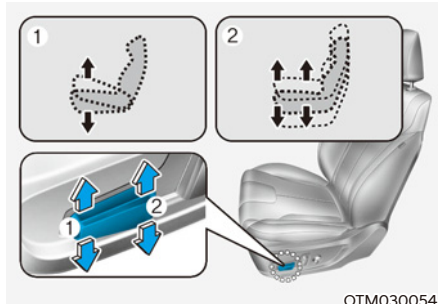

OTM030054

### Bøying av seteputen (1)

Slik endrer du vinkelen på forsiden av seteputen:

Skyv den fremre delen av kontrollbryteren opp for å heve eller ned for å senke frontdelen av seteputen

Slipp bryteren så snart setet er i ønsket stilling.

### Høyden på setteputen (2)

Slik endrer du høyden på seteputen:

Skyv den bakre delen av kontrollbryteren opp for å heve eller ned for å senke høyden på seteputen.

Slipp bryteren så snart setet er i ønsket stilling.

## Seteryggjustering

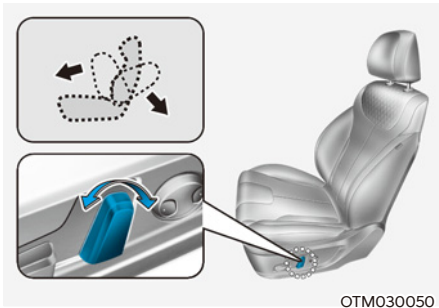

Legge ned seteryggen:

1. Skyv kontrollbryteren forover eller bakover.
2. Slipp bryteren når den får stillingen som ønskes.

### Helle seteryggen

Å sitte i tilbakelent stilling når bilen er i bevegelse kan være farlig. Selv om du har sikkerhetsbeltet på, blir beskyttelsen fra sikkerhetssystemet (sikkerhetsbelter og kollisjonsputer) kraftig redusert når seteryggen ligger bakover.



### ADVARSEL

**Kjør ALDRI med seteryggen liggende når bilen er i bevegelse.**

**Kjøring med hellende seterygg øker faren for alvorlig eller stor personskade ved en kollisjon eller bråstopp.**

**Fører og passasjerer skal ALLTID sitte godt tilbake i setene sine, bruke sikkerhetsbelte og ha seteryggen oppreist.**

Sikkerhetsbeltene må ligge tett over hoftene og brystet for å virke som de skal. Når sikkerhetsbeltet er tilbakestillt, kan det skje at skulderbeltet ikke fungerer som tiltenkt, fordi det ikke vil ligge tett mot brystkassen. I stedet vil det være foran deg. Ved en ulykke kan du bli kastet mot sikkerhetsbeltet og få nakkeskader og andre skader.

Jo mer seteryggen heller, jo større fare er det for at hoftene til passasjerer vil skli under hoftebeltet og eller at passasjerens nakke kan treffe skulderbeltet.

## Justering av uttrekkbar pute (for fører-setet) (utstyrsavhengig)

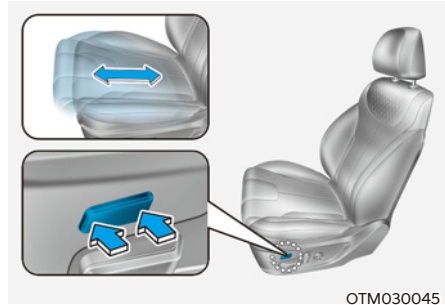

For å bevege den fremre delen av puten framover:

1. Trykk på den fremre delen av kontrollknappen for å bevege seteputen til den ønskede lengden.
2. Slipp bryteren så snart seteputen er i ønsket stilling.

For å bevege den fremre delen av puten bakover:

1. Trykk på den bakre delen av kontrollknappen for å bevege seteputen til den ønskede lengden.
2. Slipp bryteren så snart seteputen er i ønsket stilling.

### Korsryggstøtte (utstyrsavhengig)

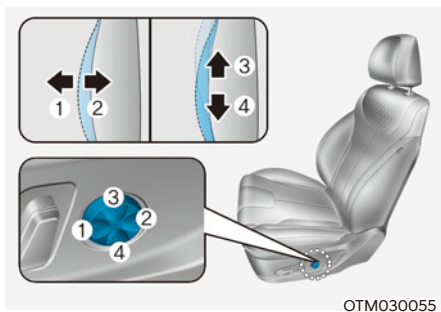

OTM030055

Slik justerer du korsryggstøtten:

1. Trykk på den fremre delen av bryteren (1) for å øke støtten, eller den bakre delen av bryteren (2) for å redusere støtten.
2. Trykk på knappen (3) eller (4) for å bevege støtteposisjonen opp eller ned.
3. Slipp bryteren så snart korsryggstøtten er i ønsket stilling.

### Innfoldingsbryter



©TM030042

Passasjeren i baksetet kan bruke bryterne til å kontrollere passasjeretset foran.

- Gli forover eller bakover:  
Trykk på bryteren (1) eller (2) for å flytte passasjeretset framover eller bakover.
- Seteryggjustering:  
Trykk på bryteren (3) eller (4) for å lene passasjeretset framover eller bakover.

### Lomme på seterygg



©TM030046

Det er lomme på baksiden av seteryggen på forsetene.



### FORSIKTIG

Ikke legg tunge eller skarpe gjenstander i setelommer. I en ulykke kan de løsne fra lommen og skade personene i bilen.



## Baksete

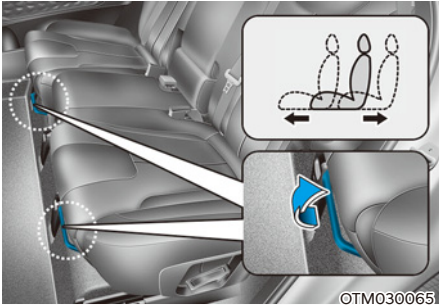

### Forover og bakover (andre seterad)

Slik flytter du setet forover eller bakover:

1. Trekk opp og hold i setereguleringsspaken.
2. Skyv setet til ønsket posisjon.
3. Slipp spaken, og kontroller at setet er låst i posisjon.

Reguler setet før kjøring, og kontroller at setet er godt låst ved å prøve å flytte det forover og bakover uten å bruke spaken. Hvis setet flytter på seg, er det ikke godt låst.

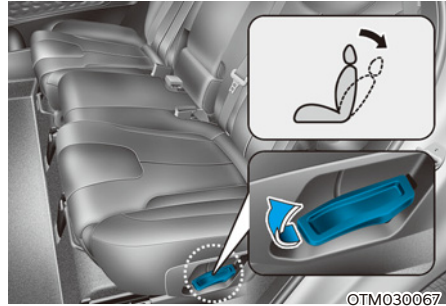

### Seteryggjustering (sete i 2. rad)

Legge ned seteryggen:

1. Trekk opp justeringshendelen for seteryggen.
2. Hold i hendelen og juster seteryggen til ønsket posisjon.
3. Slipp hendelen, og kontroller at seteryggen er låst i posisjon. (Hendelen MÅ gå tilbake til opprinnelig posisjon for at seteryggen skal låse seg.)

### Foldbart sete (2. seterad , utstyrsavhengig)

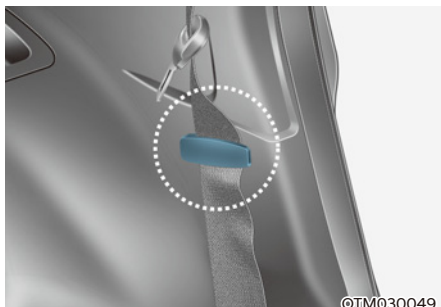

©TM030049

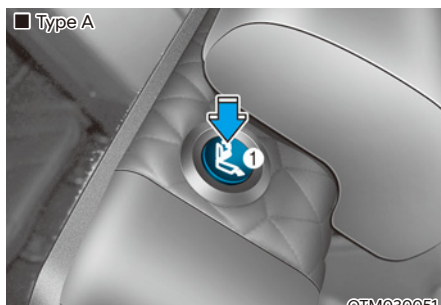

©TM030051

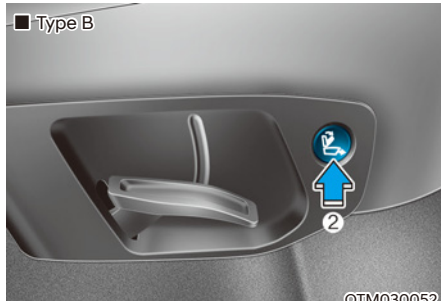

©TM030052

Framgangsmåten for på- eller avstigning til/ fra tredje seterad,

1. Tre sikkerhetsbeltet gjennom sikkerhetsbelteføringen. Når sikkerhetsbeltet er festet, må det strammes ved å dra i det.
2. Trykk på den innebygde knappen som finnes på den øvre delen (1) av den andre seteraden eller på siden (2) av den andre seteraden.
3. Seteryggen felles ned og du kan skyve setet så langt forover som mulig.

Etter på- eller avstigning skyver du setet helt tilbake igjen og drar seteryggen godt bakover slik at den klikker på plass. Kontroller at setet er låst i posisjon.

### ADVARSEL

Prøv aldri å justere setet mens bilen kjører eller det er passasjerer på andre seterad. Ellers kan setet plutselig bevege seg, og passasjerer i setet kan pådra seg skader.

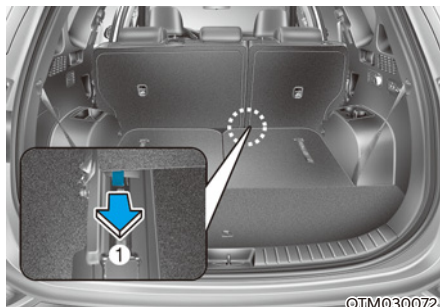

©TM030072

- Hvis den innebygde knappen ikke fungerer, kan du dra i båndet (1) som du finner på det høyre setets venstre side. Deretter kan du flytte setet på det andre seteraden framover.
- Prøv aldri å trekke i stroppen (1) mens det er passasjerer på andre seterad. Ellers kan setet plutselig bevege seg, og passasjerer i setet kan pådra seg skader. Bruk kun båndet når den innebygde knappen ikke fungerer.

### Folde sammen baksete

Bakseteryggene kan foldes ned for å gi plass til lange gjenstander eller øke bagasjekapasiteten i bilen.



#### ADVARSEL

- Ikke la passasjerer sitte oppå den nedfelte seteryggen mens bilen beveger seg. Dette er ikke en riktig sittestilling, og det er ikke mulig å bruke sikkerhetsbelte. Dette kan resultere i alvorlige personskader eller dødsulykker i tilfelle kollisjon eller bråstopp.
- Gjenstander som fraktes på den nedfelte seteryggen, må ikke rage over seteryggene i forsetet. Dette kan føre til at gjenstander kan bevege seg framover og forårsake personskade eller skade på bilen under plutselige stopp.

Slik feller du ned seteryggen bak:

1. Sett seteryggen til forsetet i oppreist stilling og skyv forsetet fremover ved behov.
2. Senk de bakre hodestøttene til den laveste posisjonen.

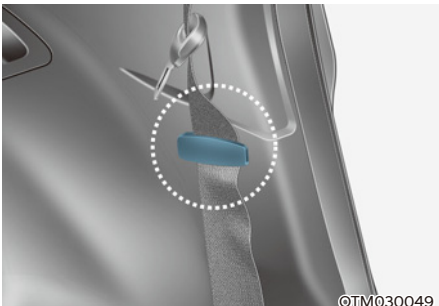

©TM030049

3. Sørg for at setebeltet er i kjøreposisjon før du justerer setet for å unngå at setebeltet kommer i veien for setejusteringen.

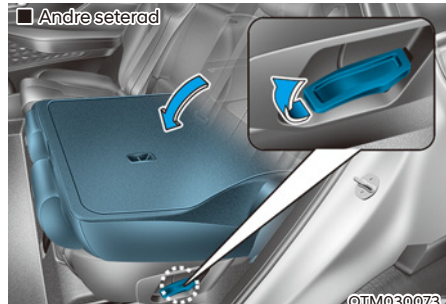

©TM030073

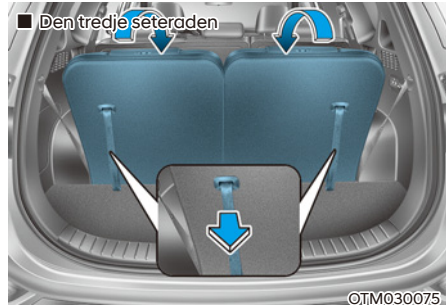

©TM030075

4. Trekk i hendelen (den andre seteraden), for nedfelling av seteryggen, og legg deretter setet ned mot fronten av bilen. Trekk båndet bakover (den tredje seteraden), og legg deretter setet ne mot fronten av bilen. Når du løfter seteryggen til oppreist stilling igjen, må du alltid påse at den har smekket på plass ved å skyve på toppen av seteryggen.

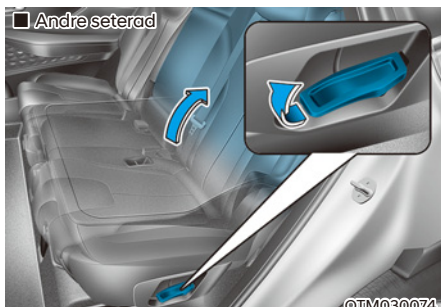

5. For å bruke baksetet løfter du seteryggen og trekker den bakover ved å trekke i nedfellingsspaken eller -stropen. Trekk ordentlig i seteryggen til den smekker på plass. Slipp hendelen og kontroller at seteryggen er låst i posisjon.
6. Plasser sikkerhetsbeltet for baksetet i riktig posisjon.

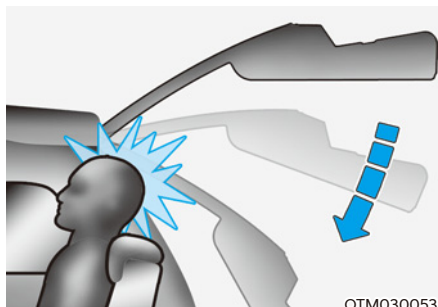

### ADVARSEL

Hvis bakluken skyves ned for å lukkes og en passasjer ikke har hodet lennt mot en riktig justert hodestøtte, eller det sitter en høy person i baksetet, kan bakluken treffe passasjerens hode og forårsake skade.

### ADVARSEL

Når du vender seteryggen tilbake fra en nedfelt til oppreist stilling, holder du i seteryggen og setter den sakte tilbake. Sørg for at seteryggen er helt låst i oppreist stilling ved å dytte i toppen av seteryggen. Ved en ulykke eller plutselig stopp kan en ulåst seteryggen tillate lasten å bevege seg fremover med stor kraft og komme inn i kupeen, noe som kan føre til alvorlig skade eller død.

### ADVARSEL

Det må ikke plasseres gjenstander i baksetene fordi de ikke kan sikres ordentlig og kan treffe passasjerene i forsetet ved en kollisjon og forårsake alvorlig personskade eller død.

### ADVARSEL

Forsikre deg om at motoren er slått av, girspaken er i P (Park), og parkeringsbremsen forsvarlig satt til ved inn- og utlasting. Hvis ikke, kan bilen plutselig sette seg i bevegelse hvis girspaken uforvarende settes til en annen posisjon.

### FORSIKTIG

- Vær forsiktig når du laster inn gjennom baksetene for å unngå skade på bilens indre.
- Når lasten lastes gjennom baksetene, må du sørge for at lasten er ordentlig festet slik at den ikke beveger seg under kjøring.

### ADVARSEL

Lasten skal alltid sikres for å hindre at den kastes rundt i bilen i en kollisjon og forårsaker personskade. Ikke plasser gjenstander i baksetene, ettersom gjenstandene ikke kan sikres korrekt og kan slå i forsetepassasjerene i en kollisjon.

### **Nedfelling av andre seterad (utenfra) (utstyrsavhengig)**

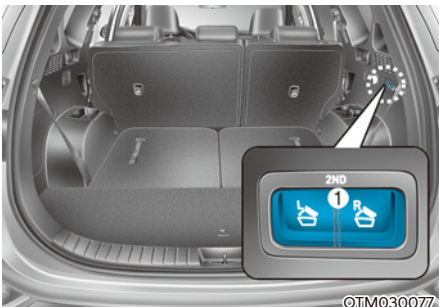

Trykk på nedfellsknappen på den andre seteraden (1) som finnes på begge sidene av bakluken. (L : Nedfellbart baksete på venstre side, R : Nedfellbart baksete på høyre side)

### ADVARSEL

#### **Nedfelling av baksete**

Ikke fell ned baksetene (på andre og tredje seterad) hvis det er passasjerer, kjæledyr eller bagasje i baksetene.

Dette kan føre til skader på passasjerer, kjæledyr eller bagasje.

#### **Armlene**

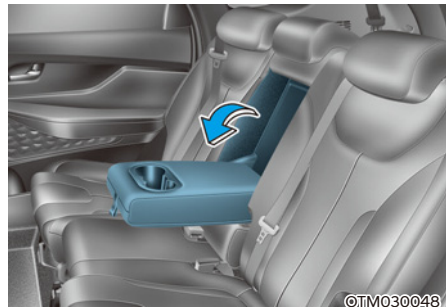

Armlenet befinner i midten av baksetet. Trekk armlenet ned ved å bruke stroppen på seteryggen.

#### **Advarselssystem for baksetepassasjer (det andre setet)**

Denne funksjonen gir beskjed til føreren når du går ut av bilen og passasjerene fortsatt befinner seg på den andre seteraden.

Hvis du åpner døren ved siden av passasjerene på den andre seteraden, kommer det en advarselmelding på kontrollbordet. Dette blir gjort for å gi en første advarsel. Hvis bevegelse på den andre seteraden blir oppdaget når du låser alle dører, kommer en andre gangs advarsel.

Sørg for å sjekke passasjerer på den andre seteraden før du kjører av gårde.

Se "Feltholdeassistansesystemet" i kapittel 3 for mer informasjon.

## Hodestøtte

For- og baksetene i bilen (den andre seteraden og/eller den tredje seteraden) har justerbare hodestøtter. Hodestøttene gir komfort for passasjerene, men enda viktigere er at de er konstruert for å beskytte passasjerene mot nakkesleng og nakke- eller ryggradskader ved en ulykke. Spesielt ved en kollisjon bakfra.



### ADVARSEL

Hvis du skal redusere faren for alvorlig personskade eller død ved en ulykke, ta følgende forholdsregler når du justerer hodestøttene:

- Juster alltid hodestøttene riktig for alle passasjerer **FØR** du starter bilen.
- La **IKKE** noen sitte i setet når hodestøtten er tatt av eller snudd rundt.

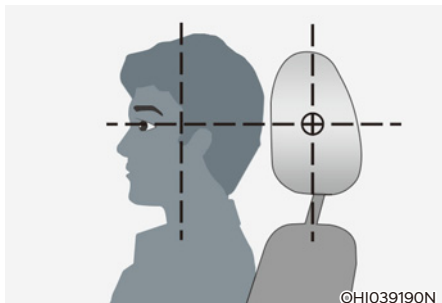

©HI039190N

- Juster hodestøttene så midten av hodestøtten er i samme høyde som høyden ved toppen av øynene.
- Du må **ALDRI** justere stillingen på hodestøtten til føreren mens bilen er i bevegelse.
- Juster hodestøtten så nær passasjerens hode som mulig. Ikke bruk en setepute som holder kroppen vekk fra setet.
- Forsikre deg om at hodestøtten låser seg i stilling etter at du har justert den.



### ADVARSEL

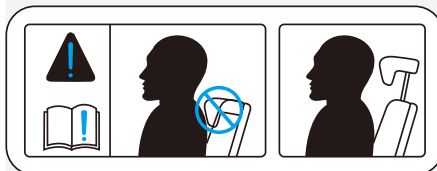

OTL035061

Når du sitter i baksetet, må du ikke justere hodestøttens høyde til laveste posisjon.



### FORSIKTIG

Når det ikke sitter noen i baksetene, må du justere høyden på hodestøtten til laveste posisjon. Hodestøtter i baksetet kan gi redusert sikt bakover.

### MERK

Hvis du skal unngå skade, må du **ALDRI** slå eller dra i hodestøttene.

### Hodestøtter på forsete

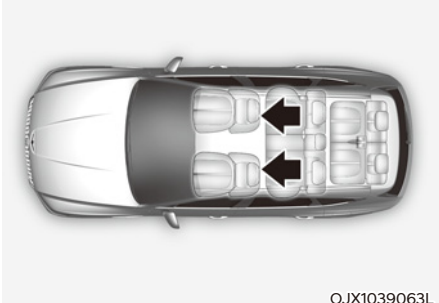

Førersetet og passasjeret foran er utstyrt med justerbare hodestøtter for å gi passasjerene sikkerhet og komfort.

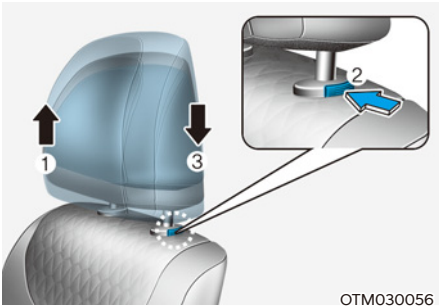

#### Justere høyden opp og ned

Heve hodestøtten:

1. Dra den opp til stillingen du ønsker (1).

Senke hodestøtten:

1. Skyv og hold i utløserknappen (2) på hodestøtten.
2. Senk hodestøtten til den stillingen du ønsker (3).

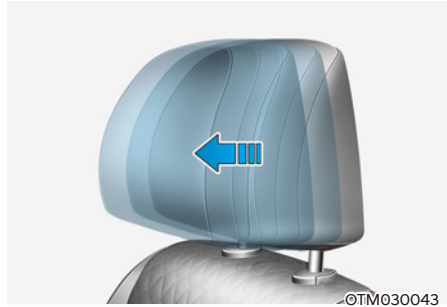

#### Fører- og bakoverjustering (utstyrsavhengig)

Hodestøtten kan justeres til 3 forskjellige stillinger ved å trekke hodestøtten fremover til ønsket posisjon. For å justere hodestøtten til den stillingen lengst bak, trekkes den helt frem til fremste stilling og slippes deretter.

#### MERK

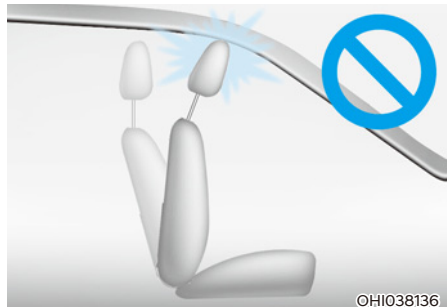

Hvis du legger ned seteryggen mot fronten med hodestøtten og seteputen hevet, kan hodestøtten komme i kontakt med solskjermen eller andre deler i bilen.

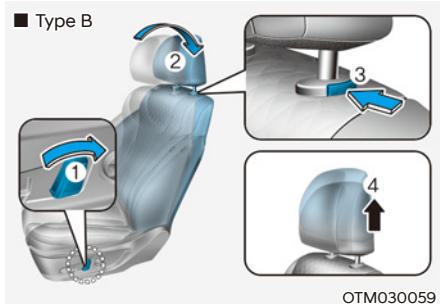
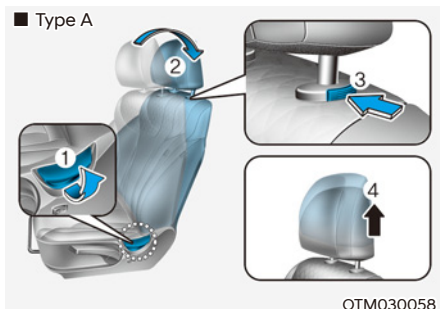

### Fjerne / sette på plass

Ta av hodestøtten:

1. Legg seteryggen (2) bakover med seteryggspaken (1).
2. Hev hodestøtten så langt opp som den kan gå.
3. Trykk på utløserknappen for hodestøtten (3) mens du drar hodestøtten opp (4).

### ADVARSEL

La **ALDRI** noen sitte i et sete når hodestøtten er tatt av.

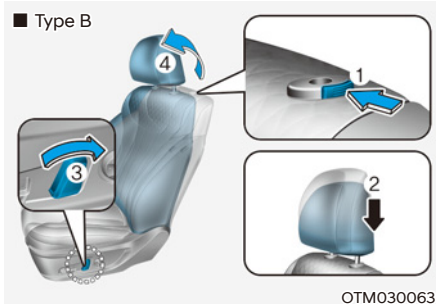
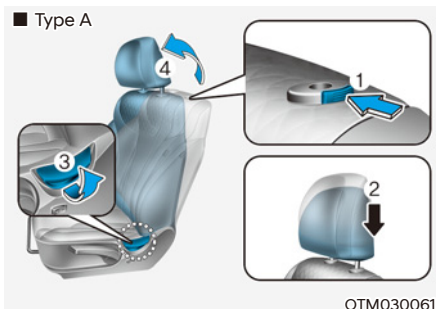

Sette hodestøtten på igjen:

1. Legg seteryggen bakover.
2. Sett stengene til hodestøtten (2) inn i hullene mens du trykker på utløserknappen (1).
3. Juster hodestøtten til riktig høyde.
4. Legg seteryggen (4) bakover med seteryggspaken (3).

### ADVARSEL

Pass alltid på at hodestøtten låses i posisjon etter at den er montert og justert på nytt.



### Hodestøttene på baksetene (de andre og tredje seteradene)

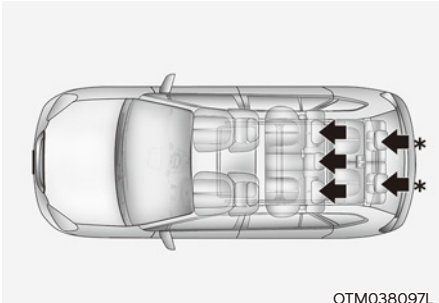

\*: utstyrsavhengig

Baksetene er utstyrt med hodestøtter i alle setestillinger for å gi sikkerhet og komfort til passasjerene.

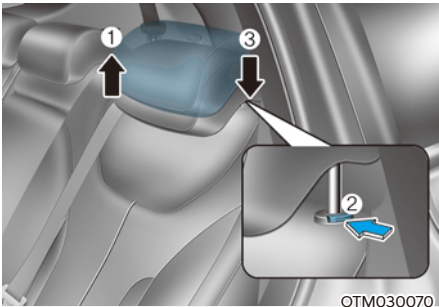

#### Justere høyden opp og ned

Heve hodestøtten:

1. Dra den opp til stillingen du ønsker (1).

Senke hodestøtten:

1. Skyv og hold i utløserknappen (2) på hodestøtten.
2. Senk hodestøtten til den stillingen du ønsker (3).

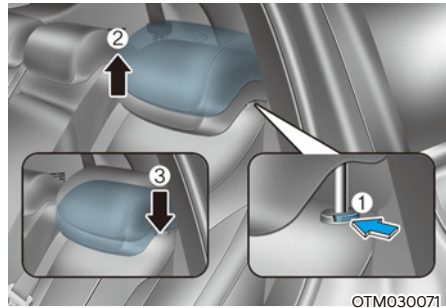

#### Demontering / ny montering

Ta av hodestøtten:

1. Hev hodestøtten så langt opp som den kan gå.
2. Trykk på utløserknappen for hodestøtten (1) mens du drar hodestøtten opp (2).

Sette hodestøtten på igjen:

1. Sett stengene til hodestøtten (3) inn i hullene mens du trykker på utløserknappen (1).
2. Juster hodestøtten til riktig høyde.

## Setevarmere (utstyrsavhengig)

Setevarmerne skal varme opp setene i kaldt vær.

I mildt vær eller under forhold hvor det ikke trengs setevarmer, må bryterne stå i OFF (AV)-stilling.



### ADVARSEL

Setevarmerne kan føre til **ALVORLIG FORBRENNING** selv ved lave temperaturer, spesielt hvis de brukes over lengre tid.

Passasjerene må kunne være i stand til å føle om setet er for varmt, og slå av setevarmeren om nødvendig.

Personer som ikke kan kjenne temperaturendringen eller smerter i huden må utvise stor forsiktighet, særlig følgende typer av passasjerer:

- Spedbarn, barn, eldre eller handikappede personer, eller sykehuspasienter.
- Personer med følsom hud eller de som lett får forbrenning.
- Trette personer.
- Berusede personer.
- Personer som tar medisiner som kan føre til sløvhhet eller søvnighet.



### ADVARSEL

Legg **ALDRI** noe på setet som isolerer mot varme når setevarmeren er i drift, for eksempel et teppe eller setetepute. Dette kan føre til at setevarmeren blir overopphetet og forårsaker brann eller skade på setet.

## MERK

Slik unngår du skade på setevarmerne og setene:

- Bruk aldri løsemidler slik som lakktyner, bensen, alkohol eller bensin for å rengjøre setene.
- Tunge eller skarpe gjenstander må ikke plasseres på seter som er utstyrt med setevarmere.
- Ikke skift setetrekk. Det kan skade setevarmeren.

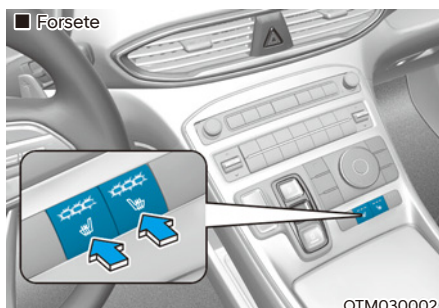

Når motoren er i gang, trykker du på en av bryterne for å varme opp førerasetet eller passasjerasetet foran.

I mildt vær eller under forhold hvor det ikke trengs setevvarmer, må bryterne stå i OFF (AV)-stilling.

• Manuell temperaturkontroll

Hver gang du trykker på bryteren endres temperaturinnstillingen i dette setet slik:

- Forsete

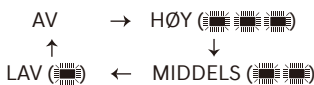

- Baksete



• Automatisk temperaturkontroll

Setevvarmeren begynner automatisk å styre setetemperaturen for å forhindre temperaturrelaterte brannskader etter at systemet er satt til manuell kontroll.

- Forsete

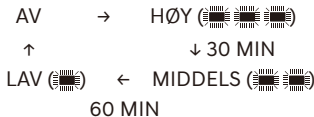

- Baksete

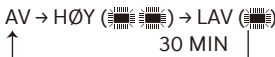

Temperaturen blir kontrollert automatisk, hvis den manuelle innstillingen har blitt satt til HØY temperatur.

- Når du trykker på bryteren i mer enn 1,5 sekunder mens setevvarmeren er i drift, vil setevvarmeren slås av.
- Setevvarmeren vil være slått av hver gang tenningsbryteren slås på.
- Automatisk komfortkontroll (for førerasete) (utstyrsavhengig)
  - Det oppvarmede rattet kontrollerer temperaturen på rattet automatisk etter temperaturen utenfor bilen når motoren er i gang. Hvis det har blitt trykt på knappen for setevvarmeren, må setevvarmeren bli kontrollert manuelt. For å bruke denne funksjonen må den aktiveres fra menyen for Innstillinger på skjermen for infotainmentsystemet.
  - Setevvarmeren vil være slått av hver gang tenningsbryteren slås på. Hvis Auto Comfort Control-funksjonen er PÅ, blir førerens setevvarmer slått av og på avhengig av temperaturen omkring og temperaturen som har blitt bestemt på kontrollpanelet.

**For mer informasjon, se bruksanvisningen som ble levert sammen med bilen din.**

**i Informasjon**

Når bryteren for setevvarmerne er satt i PÅ-posisjonen, slås varmesystemet i setet automatisk av eller på, avhengig av setetemperaturen.

## Luftventilert sete (utstyrsavhengig)

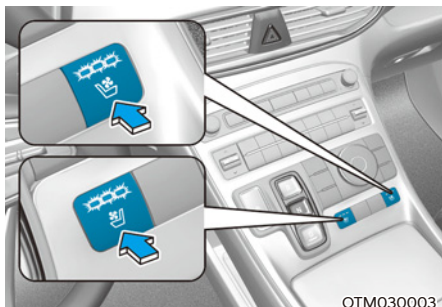

Luftventilerte seter skal avkjøle forsetene ved å blåse luft gjennom små dysehull på seteoverflatene og seteryggene.

Når det ikke er nødvendig å bruke luftventilasjon, setter du bryterne i AV-stillingen.

Når motoren er i gang, trykker du på bryteren for å avkjøle førerasetet eller passasjerasetet foran (utstyrsavhengig).

### **MERK**

Slik unngår du skade på setene med luftventilasjon:

- Bruk aldri løsemidler slik som lakktyner, bensen, alkohol eller bensin for å rengjøre setene.
- Unngå å søle væsker på flatene på forsetene og seteryggene. Dette kan føre til at hullene for luftventilasjonen blokkeres og ikke virker som de skal.
- Ikke plasser materialer som plastposer eller aviser under setene. De kan blokkere luftinntaket, noe som forårsaker at luftdysene ikke fungerer som de skal.
- Ikke skift setetrekk. Det kan skade luftventilasjonssetet.
- Hvis luftventilene ikke fungerer, start bilen på nytt. Hvis det ikke skjer noen endring, anbefaler vi at bilen kontrolleres hos en autorisert HYUNDAI-forhandler.

- Hver gang du trykker på bryteren, endres luftstrømmen slik:

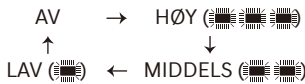

- Når du trykker på bryteren i mer enn 1,5 sekund med luftventilasjonen for setet i drift, blir den slått av.
  - Setene med luftventilasjon går som standard til AV-stillingen når tenningsbryteren dreies til PÅ-stillingen.
  - Automatisk komfortkontroll (for fører sete) (utstyrsavhengig)
    - Det oppvarmede rattet kontrollerer temperaturen på rattet automatisk etter temperaturen utenfor bilen når motoren er i gang. Hvis knappen for det luftventilerte setet har blitt trykt på, må de luftventilerte setene bli kontrollert manuelt.
- For å bruke denne funksjonen må den aktiveres fra menyen for Innstillinger på skjermen for infotainmentsystemet.
- Luftventilasjonen slås av så snart tenningsbryteren slås på. Hvis Auto Comfort Control-funksjonen er PÅ, blir førerens setevvarmer slått av og på avhengig av temperaturen omkring og temperaturen som har blitt bestemt på kontrollpanelet.

**For mer informasjon, se bruksanvisningen som ble levert sammen med bilen din.**

## Advarselssystem for baksetepassasjer (ROA) (utstyrsavhengig)

Hensikten med advarselssystemet for baksetepassasjer (ROA) er å forhindre at føreren går fra bilen med en passasjer i baksetet.

### Systeminnstilling

For å bruke denne funksjonen må den aktiveres fra menyen for Innstillinger på skjermen for infotainmentsystemet. Velg:

- Oppsett → Bilens innstillinger → Fasilitet → Varsel om passasjer i baksetet

**For detaljer, skann QR-koden i den separat leverte enkle håndboken.**

### Systemdrift

- Det første varselet  
Når du åpner frontdøren etter åpning og lukking av bakdøren og slår av motoren, får du opp varselmeldingen "Check rear seats" (Kontroller baksetene) på instrumentpanelet.
- Det andre varselet  
Etter det første varselet får du opp det andre varselet hvis det registreres bevegelse i bilen etter at førerdøren er lukket og alle dørene er låst. Bilhornet blir aktivert i omlag 25 sekunder. Hvis systemet fortsetter å registrere bevegelse, aktiveres varselet opptil 8 ganger.  
Lås opp døren med fjernkontrollen eller smartnøkkelen for å stoppe varselet.
- Systemet registrerer bevegelse i bilen i 8 timer etter at dørene er låst.
- Det andre varselet aktiveres bare etter forutgående aktivering av det første varselet.

### Forholdsregler for system

- Kontroller at alle vinduene er lukket. Hvis et vindu er åpent, kan varselet aktiveres hvis sensoren registrerer en tilfeldig bevegelse (f.eks. vind eller insekter).

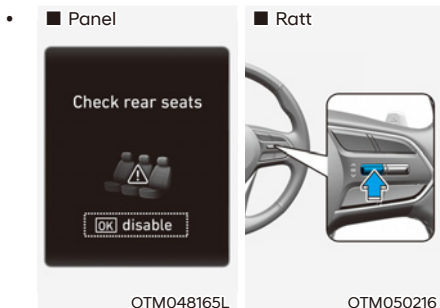

Hvis du ikke vil bruke advarselssystemet for baksetepassasjer (ROA), trykker du på OK-knappen på rattet når det første varselet vises på instrumentpanelet. Da deaktiveres det andre varselet én gang.

- Det kan aktiveres et varsel hvis det har blitt registrert bevegelse på taket.
- Hvis du har stablet esker eller gjenstander i bilen, er det ikke sikkert at systemet kan registrere hindringer. Eller så kan varselet aktiveres hvis bokser eller gjenstander faller av.
- Det kan hende at sensoren ikke fungerer på riktig måte hvis den er tildekket av fremmedlegemer.
- Varselet kan aktiveres hvis det registreres bevegelse i førersetet eller passasjeretet.
- Varselet kan aktiveres når dørene er låst ved vask av bilen eller vibrasjon/støy rundt bilen.
- Hvis bilen har blitt startet på avstand (hvis Remote Start har blitt montert), kommer det ikke til å bli oppdaget bevegelse på innsiden av bilen.



### ADVARSEL

Selv om bilen er utstyrt med advarselssystem for baksetepassasjer (ROA), må du alltid huske å sjekke baksetene før du forlater bilen.

Varsel for baksetepassasjerer kommer kanskje ikke til å bli aktivert når:

- Bevegelsen fortsetter ikke i et bestemt tidsrom, eller bevegelsen er liten.
- Baksetepassasjerer er tildekket av en hindring, for eksempel et pledd.
- Ettersom registreringsfunksjonen og det andre varselet kanskje ikke vil fungere på riktig måte avhengig av omgivelsene og bestemte tilstander som kan oppstå, må du dessuten alltid være påpasselig med å opprettholde sikkerheten for passasjerene.

## SIKKERHETSBELTER

Denne delen beskriver hvordan du bruker sikkerhetsbeltet riktig. Det beskriver også noen av de tingene du ikke skal gjøre når du bruker sikkerhetsbelter.

### Sikkerhetsregler ved bruk av sikkerhetsbelter

Fest alltid sikkerhetsbelte og sørg for at alle passasjerer har festet sikkerhetsbelte før du starter en tur. kollisionssputer er designet for å supplere sikkerhetsbeltet som en ekstra sikkerhetsenhet, men de er ikke en erstatning. De fleste land krever at alle passasjerer på et kjøretøy bærer sikkerhetsbelter.



#### ADVARSEL

Sikkerhetsbelte må brukes av **ALLE** passasjerer når bilen beveger seg. Ta følgende forholdsregler ved justering og bruk av sikkerhetsbelter:

- Barn under 13 år skal ha riktig sikring i baksetet.
- Du må aldri la barn kjøre i passasjeret foran, hvis ikke kollisionssputen er deaktivert. Hvis et barn sitter i passasjeret foran, flytt setet så langt bak som mulig og sikre barnet ordentlig i setet.
- La **ALDRI** spedbarn eller barn sitte i hoftebeltet til en passasjer.
- **Kjør ALDRI** med seteryggen liggende når bilen er i bevegelse.
- Ikke la barn dele et sete eller sikkerhetsbelte.
- Bruk ikke skulderbeltet under armen eller bak ryggen.

- Bruk ikke sikkerhetsbelte over skjøre gjenstander. Hvis det skjer en bråstopp eller kollisjon, kan sikkerhetsbeltet skade den.
- Ikke bruk sikkerhetsbeltet hvis det er vridd. Et vridd sikkerhetsbelte vil ikke beskytte deg riktig i en ulykke.
- Ikke bruk et sikkerhetsbelte hvis båndet eller festemekanismene er skadet.
- Ikke lås sikkerhetsbeltet inn i spennene for andre seter.
- Løsne aldri sikkerhetsbeltet under kjøring. Dette kan føre til at du mister kontrollen over bilen og forårsake en ulykke.
- Pass på at det ikke er noe i spennen som forstyrrer sikkerhetsbeltet. Dette kan forhindre at sikkerhetsbeltet sitter ordentlig fast.
- Det må ikke gjøres modifikasjoner eller settes på tilleggsutstyr, det vil hindre justeringsenheten fra å kunne slakkes, eller justeres for å fjerne slakk.



#### ADVARSEL

Skadde sikkerhetsbelter og beltemekanismer vil ikke virke som de skal. Skift alltid:

- Frynsete, tilsølte eller skadde bånd.
- Skadet festemekanisme.
- Hele sikkerhetsbeltet etter det har vært brukt i en ulykke, selv om det ikke er noen synlige skader på båndet.

## Varsellampe for setebelte

### Varsel for sikkerhetsbelte i føreriset



Som en påminnelse til føreren vil lampen for sikkerhetsbeltevarsel for føreriset lyse i ca. 6 sekunder hver gang du slår tenningsbryteren PÅ, uansett om beltet er festet eller ikke.

Hvis du begynner å kjøre uten å feste sikkerhetsbeltet, eller du løsner beltet når du kjører i under 20 km/t eller stopper, vil tilhørende varsellampe tennes.

Hvis du begynner å kjøre uten å feste sikkerhetsbeltet, eller du løsner beltet når du kjører i 20 km/t eller raskere, vil varsellampen blinke og varsellyden utløses i ca. 100 sekunder.

Når sikkerhetsbeltet løsnes under kjøring, tennes varsellampen hvis hastigheten er under 20 km/t.

Når hastigheten er 20 km/t eller raskere, vil varsellampen blinke og varsellyden utløses i ca. 100 sekunder.

### Varsel for sikkerhetsbelte på passasjersiden foran

Som en påminnelse til passasjeren foran vil lampen for setebeltevarsel i passasjerisetet foran lyse i ca. 6 sekunder hver gang du slår tenningsbryteren PÅ, uansett om beltet er festet eller ikke.

Hvis du begynner å kjøre uten å feste sikkerhetsbeltet, eller du løsner beltet når du kjører i under 20 km/t eller stopper, vil tilhørende varsellampe tennes.

Hvis du begynner å kjøre uten å feste sikkerhetsbeltet, eller du løsner beltet når du kjører i 20 km/t eller raskere, vil varsellampen blinke og varsellyden utløses i ca. 100 sekunder.

Når sikkerhetsbeltet festes under kjøring, tennes varsellampen hvis hastigheten er under 20 km/t. Når hastigheten er 20 km/t eller raskere, vil varsellampen blinke og varsellyden utløses i ca. 100 sekunder.



### ADVARSEL

**Kjøring i feil posisjon påvirker passasjerens sikkerhetsbelte for passasjerens sikkerhetsbelte negativt. Det er viktig for føreren å instruere passasjeren om å sitte riktig som beskrevet i denne håndboken.**



### Informasjon

- Selv om det ikke sitter noen på passasjerisetet foran, vil sikkerhetsbeltevarselet blinke eller lyse i seks sekunder.
- Sikkerhetsbeltevarselet for passasjerisetet foran kan bli utløst hvis du plasserer bagasje på passasjerisetet foran.



### Sikkerhetsbeltevarsel for passasjer i baksetet (utstyrsavhengig)

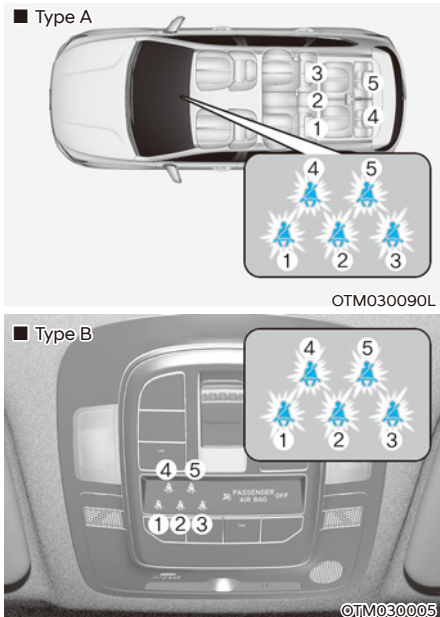

\* Tredje seterad 1, 2, 3  
den tredje seteraden (utstyrsavhengig)  
:4,5

#### For venstre og høyre baksete

Som en påminnelse til passasjeren i baksetet vil varsellampen for sikkerhetsbelte lyse i ca. 6 sekunder hver gang du slår på tenningsbryteren, uavhengig av beltefeste.

Hvis du begynner å kjøre uten at sikkerhetsbeltet er festet, eller du setter på sikkerhetsbeltet når du kjører i under 20 km/t, fortsetter den aktuelle lampen å lyse til du setter på sikkerhetsbeltet.

Hvis du fortsetter å kjøre uten å feste sikkerhetsbeltet, eller du løsner beltet når du kjører i 20 km/t eller raskere, vil varsellyden for sikkerhetsbeltet utløses i ca. 35 sekunder og tilhørende varsellampe blinke.

Når sikkerhetsbeltet løsnes under kjøring, tennes varsellampen hvis hastigheten er under 20 km/t.

Når hastigheten er 20 km/t eller raskere, vil varsellampen blinke og varsellyden utløses i ca. 35 sekunder.

### ADVARSEL

**Kjøring i feil posisjon påvirker passasjerens sikkerhetsbelte for passasjerens sikkerhetsbelte negativt.**

Det er viktig for føreren å instruere passasjeren om å sitte riktig som beskrevet i denne håndboken.

### Informasjon

- Selv om det ikke sitter noen på passasjeret foran, vil sikkerhetsbeltevarselet blinke eller lyse i seks sekunder.
- Hvis bagasje, en datamaskin eller andre elektroniske gjenstander er plassert på baksetet, kan setebeltevarselet aktiveres.

### Før midtre baksete

Som en påminnelse til passasjerene i baksetet vil varsellampen for sikkerhetsbelte lyse i ca. 6 sekunder hver gang du slår på tenningsbryteren, uavhengig av beltefeste.

Hvis sikkerhetsbeltet ikke er festet når tenningsbryteren settes til PÅ, vil varsellampen for sikkerhetsbelte lyse i ca. 70 sekunder.

Hvis du begynner å kjøre uten å feste sikkerhetsbeltet, eller du løsner beltet når du kjører i under 20 km/t, vil tilhørende varsellampe fortsette å lyse i ca. 70 sekunder.

Hvis du fortsetter å kjøre uten å feste sikkerhetsbeltet, eller du løsner beltet når du kjører i over 20 km/t, vil varsellyden for sikkerhetsbeltet utløses i ca. 35 sekunder og tilhørende varsellampe blinke.

Hvis bakdøren åpnes eller lukkes når du kjører i under 10 km/t, fungerer ikke varsellampen og varsellyden selv om du kjører i over 20 km/t.

## Sikkerhetsbeltesystem

### Hofte-/skuldersele

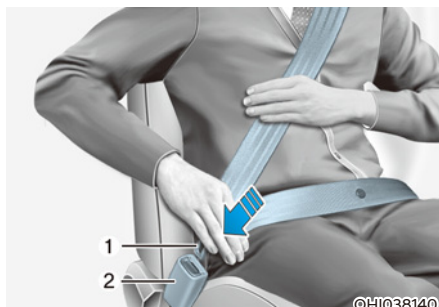

#### Feste sikkerhetsbeltet:

Trekk den ut av strammerullen og sett inn metalltungen(1) i spennen (2). Det kommer et hørbart klikk når tungen låses i spennen.

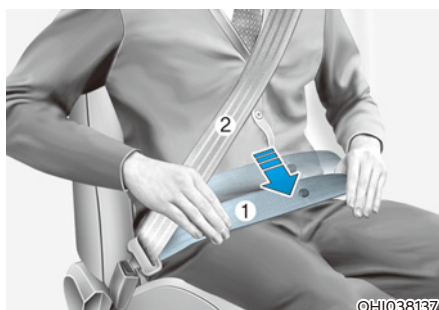

Du bør plassere hoftebeltet (1) porsjon over hoftene og skulderbeltet (2) over brystet.

Sikkerhetsbeltet justeres automatisk til riktig lengde etter at hoftebeltedelen er justert manuelt slik at det passer godt rundt hoftene dine. Hvis du lener fremover i en langsom, lett bevegelse, vil beltet strekke seg og bevege seg med deg.

Hvis det skjer et plutselig stopp eller støt, vil beltet låses på plass. Det vil også låses hvis du prøver å lene deg frem for fort.

**MERK**

Trekk beltet jevnt ut og slipp det, hvis du ikke kan trekke ut sikkerhetsbeltet jevnt fra strammerullen. Etter frigivelse kan du trekke beltet jevnt ut.

**ADVARSEL**

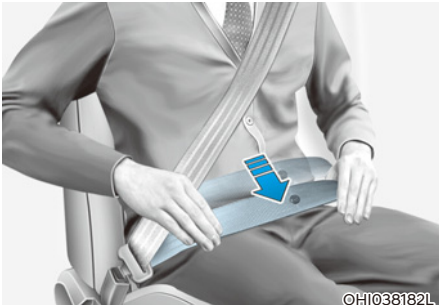

Feil plasserte sikkerhetsbelter kan øke risikoen for alvorlig skade ved en ulykke. Ta følgende forholdsregler når du justerer sikkerhetsbeltet:

- Legg hoftedelen av sikkerhetsbeltet så lavt som mulig over hoftene, ikke i midjen, slik at det ligger godt inntil kroppen. Dette gjør at de sterke bekkenbena kan absorbere styrken i et sammenstøt og redusere risikoen for indre skader.
- Plasser den ene armen under skulderbeltet og den andre over beltet, som vist på tegningen.
- Sett alltid skulderbeltets forankring i låst stilling i passende høyde.
- Plasser aldri skulderbeltet over nakken eller ansiktet.

**Høydejustering**

Du kan justere høyden på skulderseleforankringen til en av 4 stillinger for å maksimal komfort og sikkerhet.

Skulderdelen skal justeres slik at den ligger midt over brystet og midt på skulderen nærmest døren, og ikke nakken din.

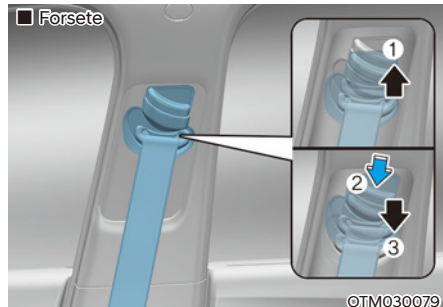

Senk eller hev høydejusteringsmekanismen til en passende posisjon for å justere høyden på sikkerhetsbeltets festepunkt.

Hev høydejusteringsmekanismen ved å dra den opp (1). Skyv den ned (3) mens du trykker på høydejusteringsknappen (2), for å senke den.

Slipp opp knappen for å låse festepunktet i posisjon. Prøv å skyve på høydejusteringen for å sikre at den er låst på plass.

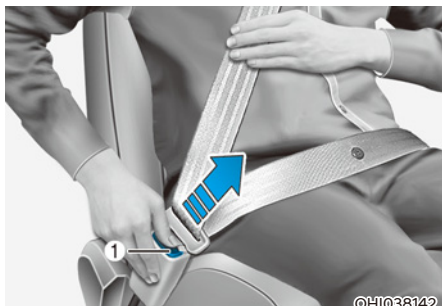

#### Frigjøring av sikkerhetsbeltet:

Trykk på utløserknappen (1) på låsespennen. Når den slippes, skal beltet automatisk trekke seg tilbake i strammerullen. Hvis dette ikke skjer, må du kontrollere beltet for å være sikker på at det ikke er vridd, og prøve igjen.

#### Sikkerhetsbelte i midten av baksetet (3-punkts sikkerhetsbelte i midten av baksetet)

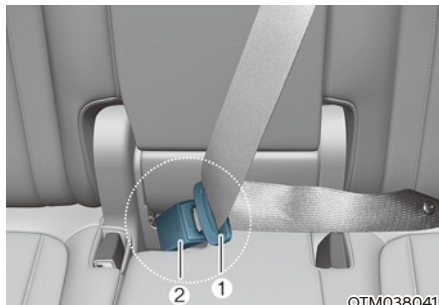

1. Trekk setebelteplaten (1) inn i den åpne enden av låsen (2) til du hører et klikk som indikerer at låsen er låst. Kontroller at beltet ikke er vridd.

Ved bruk av sikkerhetsbeltet i midtre baksete må spennen med "CENTER"-merket brukes.

#### **i** Informasjon

Trekk beltet med et fast grep ut og slipp det, hvis du ikke kan trekke ut sikkerhetsbeltet fra strammerullen. Etter frigivelse kan du trekke beltet jevnt ut.

**⚠ ADVARSEL**

Pass på at sikkerhetsbeltet er låst på plass når du bruker det midtre baksetebeltet. Hvis ikke, kan sikkerhetsbeltet bevege seg når det skjer en plutselig stopp eller kollisjon, noe som kan føre til alvorlig skade.

**Oppbevaring av sikkerhetsbelter i baksetet**

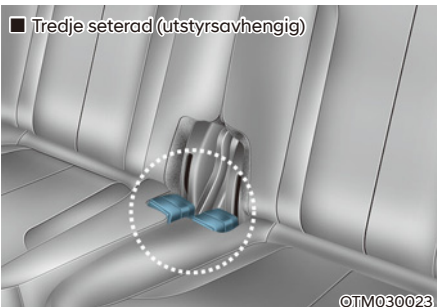
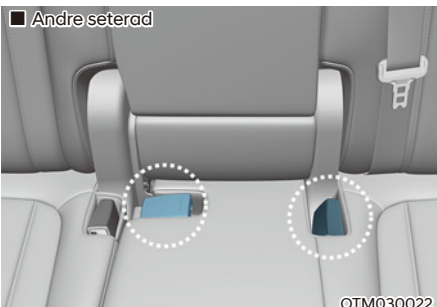

- Spennene på sikkerhetsbeltene i baksetet kan oppbevares i lommen mellom seteryggen og seteputen når de ikke er i bruk.

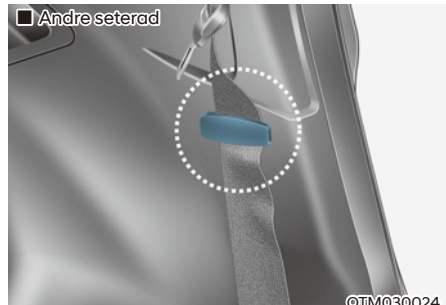

- Unngå at beltene setter seg fast bak eller under setene ved å tre dem gjennom sikkerhetsbelteføringen. Når sikkerhetsbeltet er festet, må det strammes ved å dra i det.

**⚠ FORSIKTIG**

**Før bruk av sikkerhetsbeltet må det først dras ut av føringen.**

**Hvis du drar i sikkerhetsbeltet mens det er plassert i føringen, kan det skade føringen og/eller selve beltet.**

## Forstramming av sikkerhetsbelte



[1] : Belteforstrammer

Framsetet eller baksetet (utstyrsavhengig)

Bilen ditt er utstyrt med belteforstrammere på fører- og passasjersiden foran (belteforstrammer). Hensikten med belteforstrammeren er å sikre at sikkerhetsbeltene sitter godt mot passasjerens kropp i visse typer front- eller sidekollisjoner. Belter med forstrammere kan aktiveres i sammenstøt der frontkollisjonen eller sidekollisjonen er kraftig nok, sammen med kollisjonsputene.

Når bilen stopper plutselig, eller hvis passasjerer forsøker å lene seg for fort, vil strammerullen låse seg.

I forbindelse med visse frontkollisjoner vil beltestrammeren bli aktivert og trekke sikkerhetsbeltet enda nærmere passasjerens kropp.

Hvis systemet registrerer overdreven stramming av førerens eller passasjerens sikkerhetsbelte når beltestrammersystemet aktiveres, vil belastningsbegrenseren i beltestrammeren frigjøre noe av presset på det aktuelle sikkerhetsbeltet (hvis belastningsgrensen er montert).

## ADVARSEL

- Bruk alltid sikkerhetsbeltet og sitt riktig i setet.
- Ikke bruk sikkerhetsbelte hvis det er vridd eller løst. Et løst eller vridd sikkerhetsbelte vil ikke beskytte deg riktig i en ulykke.
- Ikke plasser noe i nærheten av beltespennen. Dette kan virke negativt på spennen og føre til at den virker feil.
- Skift alltid belteforbeltestrammerne etter at de har vært aktivert eller etter en ulykke.
- Inspiser, vedlikehold, reparer eller erstatt aldri belteforstrammerne selv. Vi anbefaler at du får belteforstrammerne kontrollert, vedlikeholdt, reparert eller skiftet ut av en autorisert HYUNDAI-forhandler.
- Ikke slå på sikkerhetsbeltesystemet.

## ADVARSEL

Ikke berør belteforstrammerenneten i flere minutter etter at den er aktivert. Når belteforstrammermekanismen utløses under en kollisjon, kan forstrammeren bli varm og kan brenne deg.

## FORSIKTIG

Karosseriarbeid foran på bilen kan skade belteforstrammersystemet. Vi anbefaler derfor at systemet vedlikeholdes hos en autorisert HYUNDAI-forhandler.

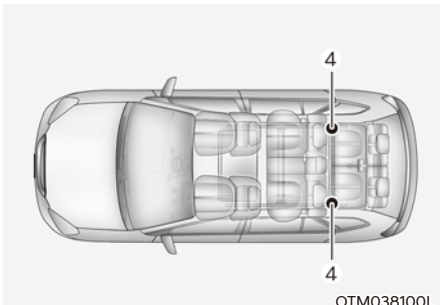
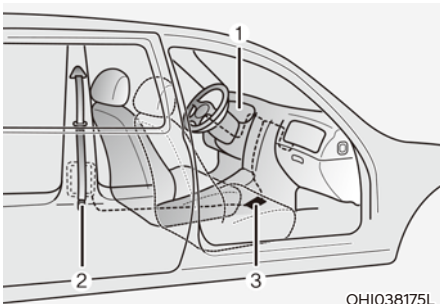

Belteforstrammersystemet består hovedsakelig av følgende komponenter. Plasseringen er vist i illustrasjonen ovenfor:

- (1) SRS-varsellampe til kollisjonspute
- (2) Belteforstrammer
- (3) SRS-styringsmodul
- (4) Beltestrammerenhet bak (utstyrsavhengig)

### **MERK**

Sensoren som aktiverer SRS-styremodulen er koblet til belteforstrammersystemet. SRS-kollisjonsvarsellyset på instrumentpanelet vil lyse i ca. 3 sekunder etter at tenningsbryteren er plassert i ON-stilling, og den skal da slås av.

Hvis belteforstrammeren ikke fungerer som den skal, lyser varsellampen selv om SRS-kollisjonsputen virker som den skal. Hvis varsellyset ikke lyser, fortsetter å lyse eller lyser når bilen er igang, anbefaler vi at sikkerhetsbelte med belteforstrammer og/eller SRS-styremodul inspiseres av en autorisert HYUNDAI-forhandler så snart som mulig.

### **i** Informasjon

- Førbelastningssetebelteser kan bli aktivert i visse frontalkollisjoner eller andre situasjoner (hvis en sensor er montert).
- Når sikkerhetsbeltene med beltestrammer aktiveres, kan det høres en høy lyd, og fint støv, som kan ligne på røyk, kan ses i kupéen. Dette er normale driftsforhold og er ikke farlig.
- Selv om det er giftfritt, kan det fine støvet forårsake hudirritasjon og bør ikke innåndes i lengre perioder. Vask alle utsatte hudområder grundig etter en ulykke der belteforstrammersystemet ble aktivert.

## Ekstra sikkerhetsregler for sikkerhetsbelter

### **Bruk av beltet under graviditet**

Bruk alltid sikkerhetsbeltet under graviditet. Den beste måten for å beskytte et ufødt barn, er å beskytte deg selv ved å bruke sikkerhetsbelte.

Gravide kvinner bør alltid bruke 3-punktbelte. Legg skulderbeltet over brystkassen, mellom brystene og bort fra nakken. Legg hoftebeltet under magen slik at det ligger TETT over hoftene og bekkenbenet, under den avrundede delen av magen.



### **ADVARSEL**

**For å redusere faren for alvorlig personskade eller død for et ufødt barn ved en ulykke, må ALDRI gravide kvinner plassere hofte delen av beltet ovenfor eller over den delen av magen der barnet ligger.**

### **Bruk av sikkerhetsbeltet og barn**

#### **Spedbarn eller små barn**

De fleste land har lov om barnesetesystem som krever at barn skal reise i godkjente barneseteanordninger, inkludert seteputer. Alder og høyde-/vektgrenser for når sikkerhetsbeltene kan benyttes i stedet for barnesetesystemene varierer mellom landene, så du må være oppmerksom på kravene i det land der du kjører. Småbarns- og barnesetesystemet må være riktig plassert og montert på baksetet.

For mer informasjon, se avsnittet "Barnesetesystemer" i dette kapitlet.



### **ADVARSEL**

**Fest ALLTID spedbarn og små barn i et barnesetesystem som passer til barnets høyde og vekt.**

**For å redusere risikoen for alvorlig skade eller død for et barn og andre passasjerer, hold ALDRI et barn i fanget eller i armene når bilen beveger seg. De voldsomme kreftene som oppstår under en ulykke, vil rive barnet ut av armene og slynge det mot det indre av bilen.**

Små barn er best beskyttet mot skade i en ulykke når de er riktig sikret i baksetet med et barnesetesystem som oppfyller kravene til sikkerhetsstandardene i ditt land. Før du kjøper barnesete, må du påse at det har et sertifiseringsmerke som tilfredsstillende gjeldende sikkerhetsstandarder i ditt land.

Barnesikringssystemet passe til barnets høyde og vekt. Kontroller denne informasjonen på etiketten på barnesetesystemet. Se avsnittet "Barnesetesystemer" i dette kapitlet.



### Større barn

Barn under 13 år og som er for store til setepute, skal alltid sitte i baksetet og bruke de tilgjengelige 3-punktebeltene. Et sikkerhetsbelte skal ligge over lårene og ligge tett inntil skuldrene og brystet for å holde barnet trygt fast. Kontroller jevnlig at beltet sitter som det skal. Et barns bevegelser kan sette beltet ut av posisjon. Ved en ulykke får barna best sikkerhet hvis de er sikret av et ordentlig barnesetesystem i baksetene.

Hvis store barn (over 13 år) må sitte i forsetet, skal barnet sikres med det tilgjengelige hofte-/skulderbeltet og setet skal plasseres så langt bak som mulig.

Hvis skulderbeltedelen berører barnets nakke eller ansikt noe, skal du prøve å plassere barnet nærmere midten av bilen. Hvis skulderbeltet fortsatt berører ansiktet eller nakken, må de settes tilake i en passende setepute i baksetet.



### ADVARSEL

- Forsikre deg alltid om at større barn bruker sikkerhetsbeltene og at de blir justert riktig.
- La ALDRI skulderbeltet ligge inntil barnets hals eller ansikt.
- Ikke la mer enn ett barn bruke ett enkelt sikkerhetsbelte.

### **Bruk av sikkerhetsbelte og skadde personer**

Det skal brukes sikkerhetsbelte når det transporteres en skadet person. Kontakt en lege for spesifikke anbefalinger.

### **En person per sete**

To personer må aldri forsøke å bruke ett enkelt sikkerhetsbelte (heller ikke barn). Det kan gi økt skadeomfang ved en eventuell ulykke.

### **Ikke ligg ned**

Å sitte i tilbakelent stilling når bilen er i bevegelse kan være farlig. Selv om du har sikkerhetsbelte på, blir beskyttelsen fra sikkerhetssystemet (sikkerhetsbelter/kollisjonsputer) kraftig redusert når seteryggen ligger bakover.

Sikkerhetsbeltene må ligge tett over hoftene og brystet for å virke som de skal.

Ved en ulykke kan du bli kastet mot sikkerhetsbeltet og få nakkeskader og andre skader.

Jo mer seteryggen heller, jo større fare er det for at hoftene til passasjerer vil skli under hoftebeltet eller at passasjerens nakke kan treffe skulderbeltet.



### ADVARSEL

- Kjør ALDRI med seteryggen liggende når bilen er i bevegelse.
- Kjøring med hellende seterygg øker faren for alvorlig eller stor personskade ved en kollisjon eller bråstopp.
- Fører og passasjerer skal alltid sitte godt tilbake i setene sine, bruke sikkerhetsbelte og ha seteryggen oppreist.

## Ta vare på sikkerhetsbeltene

Sikkerhetsbelter bør aldri demonteres eller modifiseres. I tillegg må sikkerhetsbeltene, spennen og rullen behandles forsiktig og ikke skades av setehengsler, dører eller annen dårlig behandling.

### ***Periodisk kontroll***

Alle sikkerhetsbeltene skal inspiseres jevnlig for slitasje eller skader. Eventuelle skadede deler må skiftes ut så snart som mulig.

### ***Hold beltene rene og tørre***

Sikkerhetsbeltene bør holdes rene og tørre. Hvis sikkerhetsbeltene blir skitne, kan de rengjøres med mildt såpevann og varmt vann. Blekemiddel, fargestoffer, sterke vaskemidler eller skuremidler bør ikke brukes, fordi de kan skade og svekke stoffet til sikkerhetsbeltene.

### ***Skifte sikkerhetsbelter***

Hele sikkerhetsbelteenheten skal byttes ut dersom bilen har vært involvert i en ulykke. Dette bør gjøres selv om ingen skade er synlig. Vi anbefaler deg å kontakte en autorisert HYUNDAI-forhandler.

## BARNESETESYSTEM (CRS)

### Vår anbefaling: barna alltid i baksetet



#### ADVARSEL

**Sikre alltid barn riktig i bilen. Barn i alle aldre er tryggere når de er sikret i baksetet. Sett aldri et bakovervendt barnesete i passasjeretset foran, med mindre kollisjonsputen på passasjersiden er deaktivert.**

Barn under 13 år skal alltid sitte i baksetet, og må alltid være ordentlig sikret med barnesetesystem, for å minimere faren for personskade ved en ulykke, bråstopp eller brå manøvrering.

Ifølge ulykkesstatistikkene er barn tryggere når de er i barnesete i baksetet enn i forsetet. Barn som er for store for barnesete må bruke sikkerhetsbeltene i bilen.

De fleste land har regler som krever at barn reiser i godkjent barnesikringsutstyr.

Lovene som regulerer alder eller høyde/vektrestriksjoner mht. hvilke sikkerhetsbelter som kan brukes i stedet for bilbarnestol varierer mellom landene, så være oppmerksom på de spesifikke kravene i landet der du befinner deg.

Barneseter må være riktig plassert og installert i bilsetet. Bruk alltid et kommersielt tilgjengelig barnesikringsutstyr som oppfyller kravene i sikkerhetsstandardene i ditt land.

#### ***Barnesetesystem (CRS)***

Spedbarn og yngre barn skal sikres i et passende bakovervendt eller forovervendt bilsete, som først har blitt festet på riktig måte til setet i bilen. Les, og overhold advarslene og instruksjonene for monteringen og bruken som følger med barnesetesystemet.



#### ADVARSEL

- **Følg alltid produsentens instruksjoner ved montering og bruk av barnesetet.**
- **Fest alltid barnet riktig i barnesetet.**
- **Bruk aldri et spedbarnsete eller et barnesete som "hektes" over seteryggen, fordi det ikke kan gi tilstrekkelig sikring ved en ulykke.**
- **Etter en ulykke anbefaler vi at en HYUNDAI-forhandler kontrollerer barnesetesystemet, sikkerhetsbeltene, ISOFIX-festene og toppfestestroppene.**

## Velge et barnesetesystem (CRS)

Når du velger et barnesete for barnet ditt, skal du alltid:

- Sørg for at det har en etikett som bekrefter at det oppfyller sikkerhetsstandardene til ditt land.  
Barnesete kan bare monteres hvis det har godkjennelse i henhold til kravene i ECE-R 44 eller ECE-R 129.
- Velg et barnesete basert på barnets høyde og vekt. Den nødvendige etiketten eller bruksanvisningen viser vanligvis denne informasjonen.
- For tilpasning av barnesetesystemer til bilens sittestillinger, se på monteringsstabellene på sidene 3-42 og 3-44.
- Les og overhold advarslene og instruksjonene for monteringen og bruken som følger med barnesetesystemet.

### **Typen av barnesete**

Det er tre hovedtyper av barnesetesystemer: Bakovervendte seter, forovervendte seter og sitteputer.

De er klassifisert i henhold til barnets alder, høyde og vekt.



### **Bakovervendt barnesete**

Et bakovervendt barnesete gir støtte med seteflaten vendt mot barnets rygg. Beltesystemet holder barnet på plass, og ved en ulykke virker det for å holde barnet i riktig stilling i barnesetesystemet og redusere belastningen for den utsatte halsen og ryggraden.

Alle barn under 1 år må alltid kjøre i et bakovervendt barnesetesystem. Det finnes ulike typer bakovervendte barneseter: barneseter kun for spedbarn kan kun brukes bakovervendt. Konvertible og 3-i-1-barnesetesystemer har vanligvis høyere høyde- og vektgrenser for bakovervendt stilling, slik at du kan la barnet sitte bakovervendt over lengre tid.

Behold barnesetesystemene i bakovervendt stilling så lenge barnet passer innenfor høyde- og vektgrensene som tillates av produsenten av barnesetesystemet.



### Forovervendt barnesete

Et forovervendt barnesetesystem gir støtte for barnets kropp med beltene. Behold barn i et forovervendt barnesetesystem med belter inntil de når den største høyden og vekten som tillates av produsenten av barnesetesystem.

Når barnet ditt vokser ut av det forovervendte barnesetesystem, er det klart for en setepute.

### Beltestoler

En beltestol er et system for barnesikring som er laget for å bedre tilpasningen av bilens sikkerhetsbeltesystem. En beltestol legger setebeltet slik at det passer ordentlig rundt de sterkere delene av barnets kropp. Holde barna i beltestol til de er store nok til å passe til et vanlig sikkerhetsbelte.

For at et sikkerhetsbelte skal passe skikkelig, må hoftebeltet ligge komfortabelt over låret, ikke magen. Skulderbeltet skal ligge behagelig over skulderen og brystet og ikke over halsen eller ansiktet. Barn under 13 år skal alltid være riktig sikret for å minimere risikoen for skader ved en ulykke, plutselige stopp eller brå manøvre.

## Montere et barnesetesystem (CRS)



### ADVARSEL

**Før du installerer barnesetet må du alltid:**

**Lese og følge instruksjonene om fra produsenten av barnesetet.**

**Hvis du ikke følger alle advarsler og instruksjoner kan risikoen for alvorlig skade eller død øke dersom en ulykke inntreffer.**



### ADVARSEL

**Hvis bilens hodestøtte hindrer riktig installasjon av et system for barnesikring, skal hodestøtten til den respektive sitteposisjonen justeres eller fjernes helt.**

Når du har valgt riktig barnesete for barnet ditt og sjekket at barnesetet passer ordentlig til seteposisjonen, følger tre generelle trinn for en ordentlig installasjon:

- **Feste barnesetesystemet riktig til bilen.**  
Alle barnesetesystemer må festes til bilen med hoftebeltet eller hofte delen av et hofte-/skulderbelte eller med ISOFIX-toppfestestropp og/eller ISOFIX-forankring og/eller med benstøtte.

- **Kontroller at barnesetesystemet er godt festet.** Etter å ha installert barnesete i bilen skal du skyve og dra setet fremover og fra side til side for å kontrollere at det er godt festet til setet. Et barnesete sikret med bilbelte skal installeres så fast som mulig. Imidlertid kan noe sideveis bevegelse forventes.

For stabil og sikker montering av et barnesete må bilsetet justeres (opp og ned, forover og bakover), slik at barnet kan sitte komfortabelt i barnesetet.

- **Feste barnet i barnesetesystem**  
Forsikre deg om at barnet blir festet riktig i barnesetesystem i henhold til instruksjonene fra produsenten av systemet.



### FORSIKTIG

**Et barnesetesystem i en lukket bil kan bli veldig varmt. For å unngå brannskader skal du kontrollere sitteflate og spenner før du setter barnet i barnesetet.**

### Egnethet for hver seteposisjon for beltebaserte og ISOFIX-barneseter i henhold til FN-forskriftene (for Europa)

(Informasjon til bilbrukere og produsenter av barneseter)

- Ja: Egner seg for montering av barnesete i den angitte kategorien
- Nei: Egner seg ikke for montering av barnesete i den angitte kategorien
- "-": Ikke aktuelt
- Tabellen er basert på en venstrestyrt bil. Med unntak av passasjerstet foran er tabellen gyldig for en høyrestyrt bil. For passasjerstet foran i en høyrestyrt bil kan du bruke informasjonen for seteposisjon nr. 3.

Kategorier av barneseter		Seteposisjoner								
		1	2	3	4	5	6	7	8	9
Beltebasert barnesete i "Universal"-kategorien		-	-	Ja <sup>1)</sup> F, R	Ja F, R	Ja F, R	Ja F, R	Ja <sup>2)</sup> F, R	-	Ja <sup>2)</sup> F, R
i-Size-barnesete		-	-	Ja F, R	Ja F, R	Nei	Ja F, R	Nei	-	Nei
ISOFIX-barnesete (dvs. Barnesete for småbarn)	ISOFIX (R1)	-	-	Ja R	Ja R	Nei	Ja R	Nei	-	Nei
Bag (ISOFIX sidevendt sikringssystem)	ISOFIX (L1,L2)	-	-	Nei	Nei	Nei	Nei	Nei	-	Nei
ISOFIX-barnesete for småbarn - lite	ISOFIX (F2,F2X,R2,R2X)	-	-	Ja F, R	Ja F, R	Nei	Ja F, R	Nei	-	Nei
ISOFIX-barnesete for småbarn – stort* (* : ikke beltestoler)	ISOFIX (F3, R3)	-	-	Ja F, R	Ja F, R	Nei	Ja F, R	Nei	-	Nei
Beltestol – redusert bredde	ISO CRF : B2	-	-	Ja	Ja	Nei	Ja	Nei	-	Nei
Beltestol – full bredde	ISO CRF : B3	-	-	Nei	Nei	Nei	Nei	Nei	-	Nei

\* F : Framovervendt, R : Bakovervendt

Merk<sup>1)</sup>: Du bør justere sete eller setepumpe (utstyrsavhengig) riktig.

Merk<sup>2)</sup>: Seteplassering (7,9) er ikke egnet for montering av barnesetesystem med støtteben.

**Når du plasserer CRS i sitteposisjon (nummer 7, 9), bør den andre seteraden flyttes framover for å tillate montering eller for å forhindre forstyrrelse.**

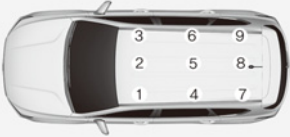
Setenummer	Posisjon i bilen	Kommentar
1	Venstre foran	
2	Midtre foran	
3	Høyre foran	
4	Venstre sete på 2. rad	
5	Midtre sete på 2. rad	
6	Høyre sete på 2. rad	
7	Venstre sete på 3. rad	
8	Midtre sete på 3. rad	
9	Høyre sete på 3. rad	

OTM038094L



### ADVARSEL

- Du må aldri plassere et bakovervendt barnsetesystem i passasjeretet foran, hvis ikke kollisjonsputen er deaktivert.
- For semi-universal eller kjøretøy-spesifikke barneseter (ISOFIX eller beltefester barneseter), se bil-listen som er angitt i håndboken for CRS.
- Det anbefales å fjerne hodestøtten når barnesetet er ustabil på grunn av hodestøtten

### Anbefalte barnesetesystemer (for Europa)

Vektgruppe	Navn	Produsent	Festemåte	ECE-R44/R129 Godkjenningssnr.
Gruppe 0+	Cabriofix & Familyfix	Maxi Cosi	ISOFIX	E4 04443907
Gruppe I	Duo Plus	Britax Römer	ISOFIX og toppfeste	E1 04301133
Gruppe II	KidFix II XP	Britax Römer	ISOFIX og bilbelte	E1 04301323
Gruppe III	Dream	Nania/OSANN	Bilbelte	E2 04 03011

Informasjon om produsenten av barnesikringsutstyr

Maxi Cosi Cabriofix & Familyfix <http://www.maxi-cosi.com>

Britax Römmer <http://www.britax.com>

Osann <https://www.osann.de>



### Egnethet for hver seteposisjon for beltebaserte og ISOFIX-barneseter i henhold til FN-forskriftene (unntatt Europa)

(Informasjon til bilbrukere og produsenter av barneseter)

- Ja: Egner seg for montering av barnesete i den angitte kategorien
- Nei: Egner seg ikke for montering av barnesete i den angitte kategorien
- "-": Ikke aktuelt
- Tabellen er basert på en venstrestyrt bil. Med unntak av passasjerselet foran er tabellen gyldig for en høyrestyrt bil. For passasjerselet foran i en høyrestyrt bil kan du bruke informasjonen for seteposisjon nr. 3.

Kategorier av barneseter		Seteposisjoner								
		1	2	3	4	5	6	7	8	9
Beltebasert barnesete i "Universal"-kategorien		-	-	Ja <sup>1)</sup> F, R	Ja F, R	Ja F, R	Ja F, R	Ja <sup>2)</sup> F, R	-	Ja <sup>2)</sup> F, R
i-Size-barnesete		-	-	Nei	Nei	Nei	Nei	Nei	-	Nei
ISOFIX-barnesete (dvs. Barnesete for småbarn)	ISOFIX (R1)	-	-	Nei	Ja R	Nei	Ja R	Nei	-	Nei
Bag (ISOFIX sidevendt sikringssystem)	ISOFIX (L1, L2)	-	-	Nei	Nei	Nei	Nei	Nei	-	Nei
ISOFIX-barnesete for småbarn - lite	ISOFIX (F2,F2X,R2,R2X)	-	-	Nei	Ja F, R	Nei	Ja F, R	Nei	-	Nei
ISOFIX-barnesete for småbarn – stort* (* : ikke beltestoler)	ISOFIX (F3, R3)	-	-	Nei	Ja F, R	Nei	Ja F, R	Nei	-	Nei
Beltestol – redusert bredde	ISO CRF : B2	-	-	Nei	Ja	Nei	Ja	Nei	-	Nei
Beltestol – full bredde	ISO CRF : B3	-	-	Nei	Nei	Nei	Nei	Nei	-	Nei

\* F : Framovervendt, R : Bakovervendt

Merk<sup>1)</sup>: Du bør justere sete eller setepumpe (utstyrsavhengig) riktig.

Merk<sup>2)</sup>: Seteplassering (7,9) er ikke egnet for montering av barnesetesystem med støtteben.

**Når du plasserer CRS i sitteposisjon (nummer 7, 9), bør den andre seteraden flyttes framover for å tillate montering eller for å forhindre forstyrrelse.**

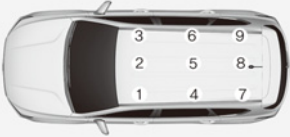
Setenummer	Posisjon i bilen	Kommentar
1	Venstre foran	
2	Midtre foran	
3	Høyre foran	
4	Venstre sete på 2. rad	
5	Midtre sete på 2. rad	
6	Høyre sete på 2. rad	
7	Venstre sete på 3. rad	
8	Midtre sete på 3. rad	
9	Høyre sete på 3. rad	

OTM038094L



### ADVARSEL

- Du må aldri plassere et bakovervendt barnsetesystem i passasjeret foran, hvis ikke kollisjonsputen er deaktivert.
- For semi-universal eller kjøretøy-spesifikke barneseter (ISOFIX eller beltefester barneseter), se bil-listen som er angitt i håndboken for CRS.
- Det anbefales å fjerne hodestøtten når barnesetet er ustabil på grunn av hodestøtten

### **ISOFIX-festepunkt og øvre festepunkt (ISOFIX-festesystem) for barn**

ISOFIX-systemet holder et barnesete ved kjøring og i en ulykke. Dette systemet er utviklet for å gjøre monteringen av barnesetet enklere og redusere muligheten for feilmontering av barnesetet. ISOFIX-systemet bruker festepunkter i bilen og fester på barnesetet. ISOFIX-systemet fjerner behovet for å bruke bilbelte for å feste barnesetet til baksetene.

ISOFIX-festepunkter er metallstenger bygget inn i bilen. Det er to lave festepunkter for hver ISOFIX setestilling som passer for et barnesete med lave fester.

Hvis du vil bruke ISOFIX-systemet i bilen din, må du ha et barnesete med ISOFIX-fester.

Barneseteproduzenten gir deg instruksjoner om hvordan du bruker barnesetet med festene for Isofix-festepunktene.

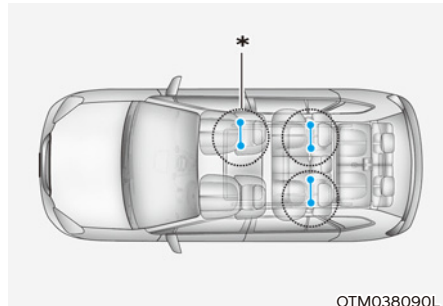

\*: utstyrsavhengig

ISOFIX-ankere er montert for venstre og høyre ytre seteposisjoner bak. ISOFIX-forankringene er i tillegg montert på venstre og høyre side av sitteplassene i baksetet (utstyrsavhengig). Plasseringene er vist på tegningen.



#### **ADVARSEL**

**Ikke prøv å installere et barnesetesystem ved hjelp av ISOFIX-forankringer i den midtre bakseteposisjonen. Det er ingen Isofix-festepunkter for dette setet. Hvis du bruker de ytterste festepunktene til montering av barnesetet på det midtre baksetet, kan det skade festepunktene.**

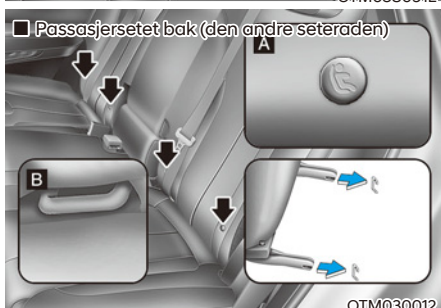
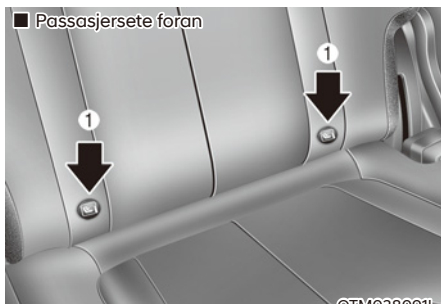

[A] : Stillingsindikator for ISOFIX-forankring

(Type A- , Type B- )

[B]: ISOFIX-forankring

ISOFIX-festepunkter er plassert mellom seteryggen og seteputen på venstre og høyre sete i baksetet, vist med symboler.

ISOFIX-festepunkter er plassert mellom seteryggen og seteputen på venstre og høyre sete i baksetet, vist med symboler.

### **Feste av et barnesete med ISOFIX-system**

Når du skal montere et i-Size eller ISOFIX-kompatibelt barnesetesystem på en av de bakre ytre seteposisjonene:

1. Flytt bilbeltespennen bort fra ISOFIX-festene.
2. Flytt eventuelle andre gjenstander unna festene hvis de kan hindre en sikker forbindelse mellom barnesetet og ISOFIX-festene.
3. Plasser barnesetesystemet på bilens sete, fest deretter setet til ISOFIX-forankringspunktene i henhold instruksjonene fra produsenten av barnesetesystemet.
4. Følg instruksjonene fra barnesetesystemets produsent for riktig montering og tilkobling til ISOFIX-festene på barnesetesystemet til ISOFIX-forankringspunktene.



## ADVARSEL

Ta følgende forholdsregler når du bruker ISOFIX-systemet:

- Les, og følg monteringsinstruksjonene som følger med barnesetesystemet ditt.
- For å hindre at barnet når fram til og tar tak i et bilbelte som ikke er trukket inn, spennes alle ubrukte bakre setebelster fast, og trekk bilbeltene bak barnet. Barn kan bli kvalt hvis et skulderbeltet blir viklet rundt halsen og setebeltet strammes.
- Fest **ALDRI** mer enn ett barnesete til et enkelt festepunkt. Dette kan føre til at forankringen eller festet løsner eller går i stykker.
- La alltid ISOFIX-systemet inspiseres av forhandleren etter en ulykke. En ulykke kan skade ISOFIX-systemet, og det kan skje at barnesetesystemet ikke lenger gir ordentlig sikkerhet.

## Montering av et barnesete med øvre festepunkter

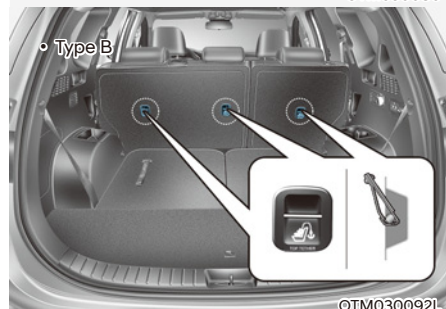
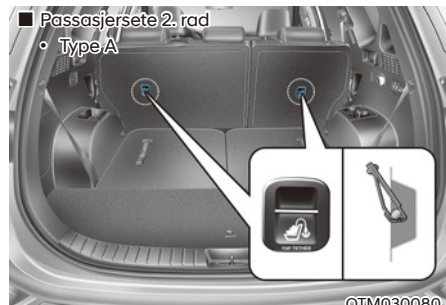
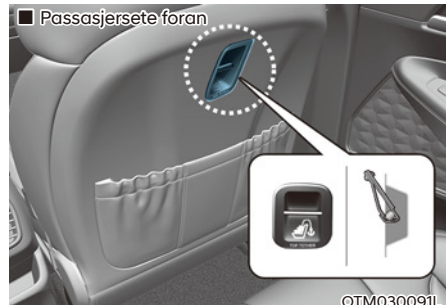

Toppforankringene for barnesetesystem er plassert bak på seteryggene og på baksiden av sete foran (utstyrsavhengig).



1. Legg barnesetets toppfestestropp over seteryggen. Følg instruksjonene til barneseteproduzenten ved plassering av toppfestestroppen.
2. Koble toppfestestroppen til toppfesteforankringen, stram deretter toppfestestroppen i henhold til instruksjonene fra barneseteproduzenten for å feste barnesetesystemet ordentlig til setet.

### **ADVARSEL**

Ta følgende forholdsregler når du monterer toppfestet:

- Les, og følg monteringsinstruksjonene som følger med barnesetesystemet ditt.
- Fest **ALDRI** mer enn ett barnesete til et enkelt ISOFIX-toppfestepunkt. Det kan føre til at festepunktet eller festet løsner eller ryker.
- Ikke feste toppfestet til noe annet enn riktig toppfestepunkt. Det kan være det ikke fungerer skikkelig hvis det er festet til noe annet.
- Festepunkter til barnesikringsutstyr er kun laget for å tåle belastning som oppstår når barnesetene er montert på riktig måte.

**Festepunktene skal aldri brukes til sikkerhetsbelter eller sikringsutstyr for voksne passasjerer, eller til å feste gjenstander eller utstyr til bilen.**

### Feste av barnesete med hoftebelte/ skulderbelte

Hvis det ikke brukes ISOFIX-system, må alle barnesetesystemene festes til et baksete med hoftedelen av et hofte-/skulderbelte.

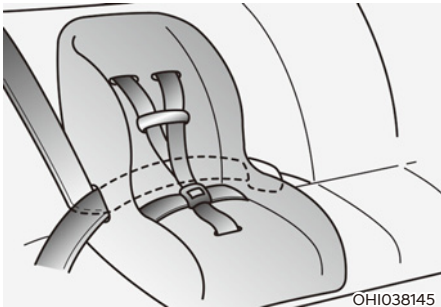

For å installere et barnesete på setet, må du gjøre følgende:

Slik monterer du barnesetesystemet på baksetene:

1. Plasser barnesetet i baksetet og før 3-punktsbeltet rundt eller gjennom barnesetesystemet. Følg produsentens instruksjoner. Pass på at bilbeltet ikke er vridd.

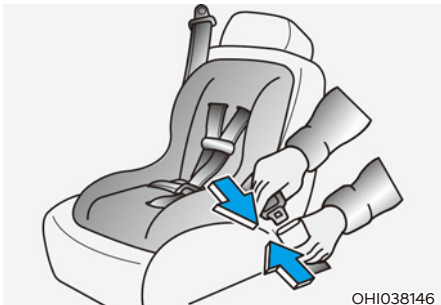

2. Fest hofte-/skulderbeltelåsen i spennen. Hør etter den distinkte klikkelyden.

### **i** Informasjon

Plasser utløserknappen slik at den er lett å rekke ved et nødtilfelle.



3. Fjern så mye slakk som mulig ved å skyve nedover på barnesetesystemet mens du mater skulderbeltet inn i strammerullen.
4. Dytt og dra i barnesetet for å sjekke at bilbeltet holder det godt på plass.

Hvis produsenten av barnesetesystemet anbefaler at du bruker toppfestestropp sammen med hofte-/skulderbeltet, se side 3-48.

For å fjerne barnesetet trykker du på utløserknappen på spennen og drar 3-punkts sikkerhetsbeltet ut av barnesetet og lar beltet trekkes helt inn.

## KOLLISJONSPUTE - TILLEGGSSIKKERHETSSYSTEM

■ Venstrestyrt bil

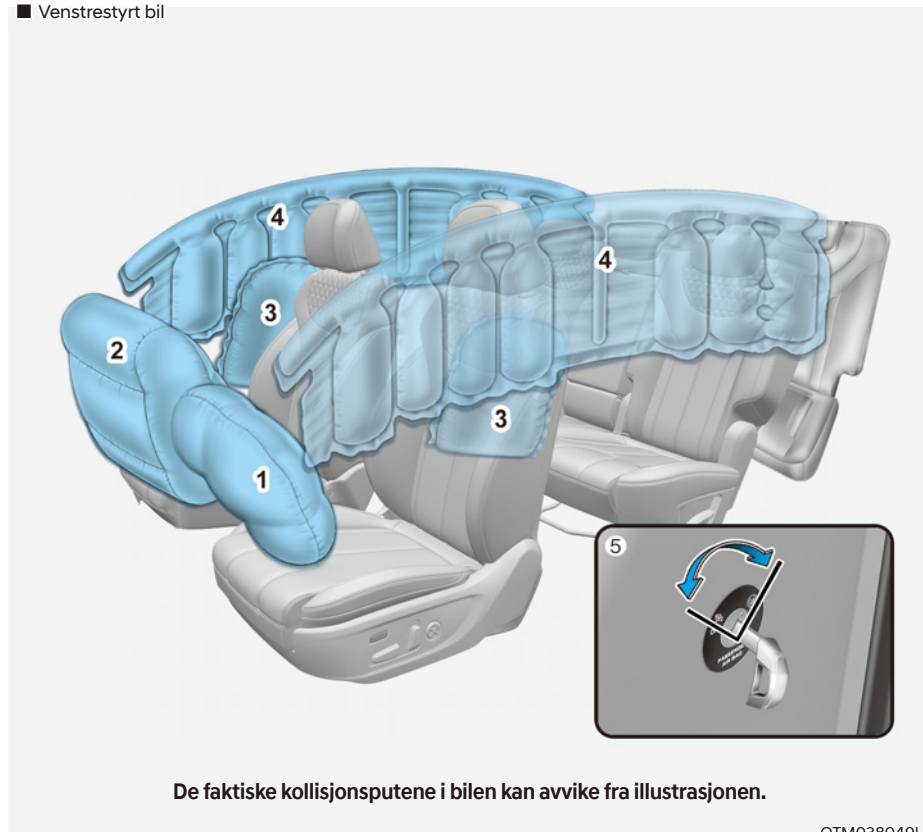

De faktiske kollisjonsputene i bilen kan avvike fra illustrasjonen.

OTM038049L

- |                                     |   |
|-------------------------------------|---|
| 1. Førerkollisjonspute              | 4. Gardinkollisjonspute*                                      |
| 2. Kollisjonspute på passasjersiden | 5. PÅ-/AV-bryter for kollisjonspute ved passasjer sete foran* |
| 3. Sidekollisjonspute*              |   |

\*: utstyrsavhengig



■ Høyrestyrt bil

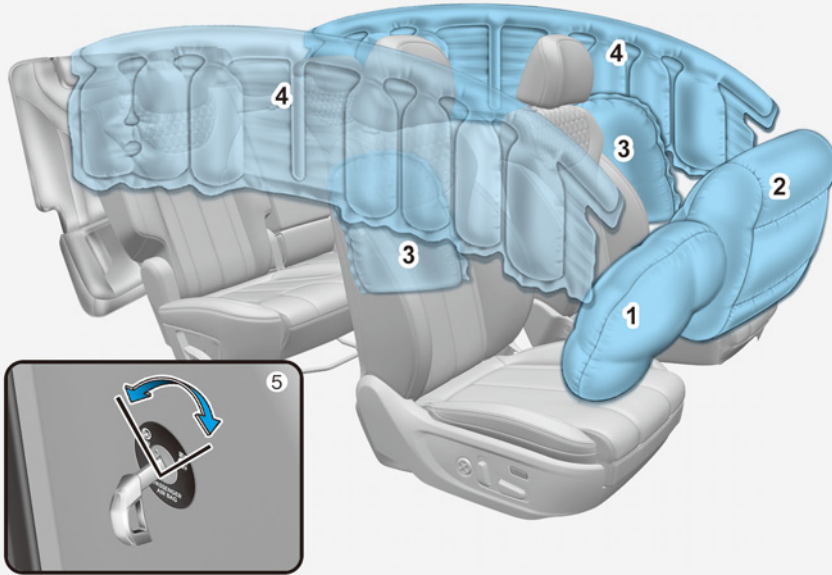

De faktiske kollisjonsputene i bilen kan avvike fra illustrasjonen.

OTM038049R

- 1. Fører-kollisjonspute
- 2. Kollisjonspute på passasjersiden
- 3. Sidekollisjonspute\*
- 4. Gardinkollisjonspute\*

- 5. PÅ-/AV-bryter for kollisjonspute ved passasjeretete foran\*

\*: utstyrsavhengig

Bilene som er utstyrt med et kollisjonsputesystem på førersiden og passasjersiden foran.

De fremre kollisjonsputene er utformet for å supplere trepunktetsbeltene. For at disse kollisjonsputene skal gi beskyttelse, må sikkerhetsbeltene alltid brukes under kjøring.

Du kan bli alvorlig skadet eller drept i en ulykke hvis du ikke har på deg sikkerhetsbelte. Kollisjonsputer er laget for å supplere sikkerhetsbeltene, ikke erstatte dem. Kollisjonsputer er heller ikke designet for å utløses i alle kollisjoner. I noen ulykker er sikkerhetsbeltene den eneste sikkerheten som beskytter deg.



## **ADVARSEL**

### **SIKKERHETSREGLER FOR KOLLISJONSPUTER**

**Bruk ALLTID sikkerhetsbelter i barnesetesystem – på hver tur, til en hver tid, for alle! Selv med kollisjonsputer kan du få alvorlig personskade eller bli drept i en kollisjon hvis du ikke bruker sikkerhetsbelte når kollisjonsputene blir utløst.**

**Du må ALDRI plassere et barnsetesystem eller settepute i passasjeret foran, hvis ikke kollisjonsputen er deaktivert.**

**En kollisjonspute som utløses kan med stor kraft bli slått mot barnet og forårsake alvorlig personskade eller død.**

**Spenn alltid fast barn under 13 år i baksetet. Det er det tryggeste stedet for barn i alle aldre å kjøre. Hvis et barn på 13 år eller eldre må sitte i forsetet, må han eller hun være ordentlig festet med sikkerhetsbelte, og setet skal flyttes så langt bak som mulig.**

**Alle passasjerer skal sitte oppreist med seteryggen i oppreist stilling, midt på seteputen med sikkerhetsbelte på, bena komfortabelt strekt ut og føttene på gulvet, inntil bilen er parkert og bilen er slått av. Hvis en passasjer kommer ut av stilling i en ulykke, kan den raskt utløste kollisjonsputen treffe passasjerer med stor kraft og forårsake alvorlig personskade eller død.**

**Du og passasjerene må ikke sitte eller lene deg/dere unødvendig nær kollisjonsputen eller lene mot døren eller midtkonsollen.**

**Flytt setet så langt bak som mulig fra kollisjonsputene foran, men du må fortsatt ha kontroll over bilen.**

## Plassering av kollisjonsputene

### Kollisjonspute for fører og passasjer foran



Bilen din er utstyrt med kollisjonsputer og hofte-/skulderbelter både på fører- og passasjersiden.

Tilleggssystemet består av kollisjonsputer som er montert i midten av rattet og i frontpanelet over hanskerommet på passasjersiden.

Kollisjonsputene er merket med AIR BAG preget på dekslene.

Hensikten med kollisjonsputene er å gi føreren og passasjeren foran beskyttelse i tillegg til den som oppnås bare med sikkerhetsbeltene ved en tilstrekkelig kraftig frontkollisjon.



## ADVARSEL

Hvis du skal redusere faren for alvorlig personskade eller død på grunn av utløst frontkollisjonspute, ta følgende forholdsregler:

- Sikkerhetsbeltene må brukes til enhver tid for å hjelpe til å holde passasjerene på riktig plass.
- Flytt setet så langt bak som mulig fra kollisjonsputene foran, men du må fortsatt ha kontroll over bilen.
- Len deg aldri mot døren eller midtkonsollen.
- Ikke la frontpassasjeren legge føtter eller bein på dashbordet.
- Ingen gjenstander (for eksempel kollisjonsputedeksel, mobiltelefonholder, koppholder, parfyme eller klistremerker) skal plasseres over eller i nærheten av kollisjonsputemodulen på rattet, instrumentpanelet, frontruteglasset og frontpassasjerens panel over hanskerommet. Slike gjenstander kan forårsake skade hvis bilen kommer ut for et sammenstøt som er alvorlig nok til at kollisjonsputene utløses.
- Ikke fest gjenstander på frontruten og innsiden av speilet.

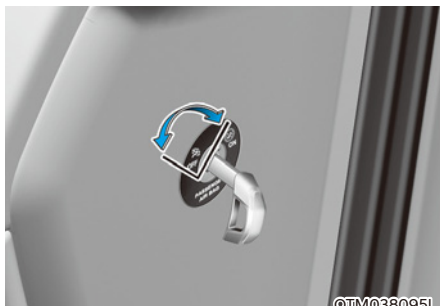

©TM038095L

### ON/OFF (på/av)-bryter for passasjerkollisjonspute foran (utstyrsavhengig)

Formålet med bryteren er å deaktivere kollisjonsputen på passasjersiden for å kunne transportere passasjerer som har økt risiko for skader relatert til kollisjonspute på grunn av alder, størrelse eller medisinsk tilstand.



©TM030087L

Sett nøkkelen eller en lignende stiv enhet inn i PÅ/AV-bryteren til kollisjonsputen for passasjeret foran og skru den til AV-stilling. Kollisjonspute PÅ-indikatoren (ON) for passasjeret foran lyser.

### **i** Informasjon

AV-indikatoren for kollisjonsputen på passasjersiden foran lyser i ca. 4 sekunder etter at tenningsnøkkelen er dreid til PÅ-stillingen.



©TM030086L

Deaktivere kollisjonsputen på passasjersiden:

Sett nøkkelen eller en lignende stiv gjenstand inn i PÅ/AV-bryteren for kollisjonsputen for passasjeret foran og skru den til AV-stilling. AV-indikatoren (OFF) for kollisjonsputen for passasjeret foran vil lyse inntil passasjerens kollisjonspute foran blir reaktivert.



## ADVARSEL

Ikke la en voksen passasjer sitte på passasjeretset når kollisjonspute AV-indikatoren for passasjeretset foran lyser. Under en kollisjon vil kollisjonsputen for passasjeretset foran ikke blåses opp hvis indikatoren lyser. Slå på kollisjonsputen for passasjeretset foran eller flytt passasjerer til baksetet.



## ADVARSEL

Hvis det blir feilfunksjon på AV/PÅ-bryteren for kollisjonsputen på passasjersiden, kan følgende forhold oppstå:

- Varsellyset for kollisjonspute (🚗) på instrumentpanelet lyser.
- AV-indikatoren (🚗) for kollisjonsputen for passasjeretset foran lyser ikke, og PÅ-indikatoren (🚗) går på og av igjen. Kollisjonsputen for passasjeretset foran blåses opp i en frontkollisjon, selv om PÅ/AV-bryteren for kollisjonsputen for passasjeretset foran er satt til AV-stilling.
- Vi anbefaler at en autorisert HYUNDAI-forhandler kontrollerer PÅ/AV-bryteren for passasjerens kollisjonspute og kollisjonsputesystemet så snart som mulig.

## Sidekollisjonsputer (utstyrsavhengig)

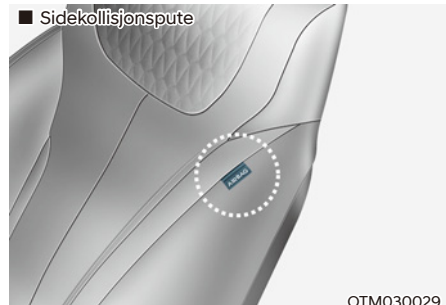

Bilen din er utstyrt med en sidekollisjonspute på hvert forsete. Formålet med kollisjonsputen er å gi bilens fører og passasjer foran ekstra beskyttelse utover det som gis av sikkerhetsbeltet alene.

Sidekollisjonsputene er konstruert for å utløses ved visse sidekollisjoner, avhengig av støtstyrken, vinkelen, hastigheten og kollisjonspunktet.

Sidekollisjonsputene på begge sider av bilen er designet for å utløses hvis en veltesensor registrerer velting. (hvis utstyrt med veltesensor)

Sidekollisjonsputene er ikke konstruert for å utløses i alle sidekollisjoner eller veltesituasjoner.



## ADVARSEL

Hvis du skal redusere faren for alvorlig personskade eller død på grunn av en utløst sidekollisjonspute, ta følgende forholdsregler:

- Sikkerhetsbeltene må brukes til enhver tid for å hjelpe til å holde passasjerene på riktig plass.
- La ikke passasjerene lene hodet eller kroppen mot dørene, legge armene på dørene, strekke armene ut av vinduet, eller plassere gjenstander mellom dørene setene.
- Hold rattet i stillingene kl. 9 og kl. 3 for å minimere faren for skader på hendene og armene.
- Ikke bruk ekstra setetrekk. Dette kan redusere eller forhindre systemets effektivitet.
- Ikke heng opp andre gjenstander enn klær. I en ulykke kan den skade bilen eller passasjerene.
- Plasser ikke gjenstander over kollisjonsputen eller mellom kollisjonsputen og deg selv. Du må heller ikke feste gjenstander i området der kollisjonsputen blåses opp, slik som dør, glass i sidedøren, fremre og bakre stolpe.
- Ikke plasser gjenstander mellom døren og setet. De kan bli til farlige prosjektiler hvis sidekollisjonsputen blåses opp.
- Ikke installer tilbehør på siden eller nær sidekollisjonsputene.
- Plasser ikke gjenstander (paraply, bag osv.) mellom frontdøren og forsetet. Slike gjenstander kan bli farlige prosjektiler og forårsake personskade hvis tilleggskollisjonsputene på siden utløses.
- Hvis setet eller setetrekket er skadet, anbefaler vi at systemet repareres hos en autorisert HYUNDAI-forhandler.

### **Gardinkollisjonspute (utstyrsavhengig)**

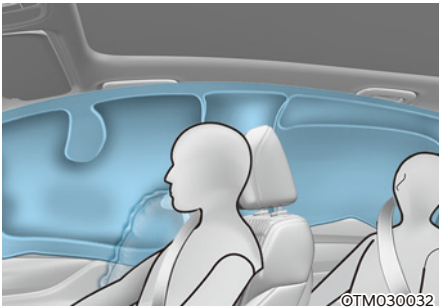

Sidekollisjongardiner er plassert langs begge sider av takskinnene, over for- og bakdørene.

De er konstruert for å beskytte hodene på forsetepassasjerene og passasjerene i de ytre baksetene ved enkelte sidekollisjoner.

Gardinkollisjonsputene er konstruert for å utløses ved visse sidekollisjoner, avhengig av støtstyrken, vinkelen, hastigheten og kollisjonen.

Kollisjonsputene på siden eller framme kan bli utløst hvis det har blitt oppdaget velting av bilen eller en mulig velting. Dette gjelder for biler der denne sensoren har blitt montert.

Vinduskollisjonsputene er ikke konstruert for å utløses i alle situasjoner med sidekollisjon eller velting.



### **ADVARSEL**

Hvis du skal redusere faren for alvorlig personskaade eller død på grunn av en utløst vinduskollisjonspute, ta følgende forholdsregler:

- Alle passasjerer må til enhver tid bruke sikkerhetsbeltene for å hjelpe til å holde passasjerene på riktig plass.
- Fest barnesetesystemet godt og så langt fra døren som mulig.
- Ikke plasser gjenstander over kollisjonsputen. Ikke fest noen gjenstander rundt det området som kollisjonsputen blåser opp, for eksempel døren, sidedørglasset, for- og bakstolpe, takskinner.
- Ikke heng opp andre gjenstander, unntatt klær, spesielt harde eller knusbare gjenstander.  
I en ulykke kan det skade bilen eller passasjerene.
- La ikke passasjerene lene hodet eller kroppen mot dørene, legge armene på dørene, strekke armene ut av vinduet, eller plassere gjenstander mellom dørene setene.
- Du må ikke åpne eller reparere sidekollisjonsputene.

## Slik virker kollisjonsputesystemet

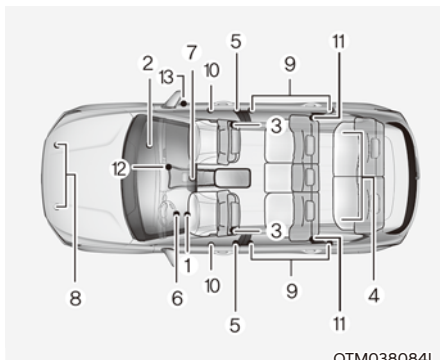

OTM038084L

SRS består av følgende komponenter:

- (1) Kollisjonsputemodul på førerside
- (2) Passasjerkollisjonsputemodul, foran.
- (3) Sidekollisjonsputemoduler
- (4) Moduler for vinduskollisjonsputer
- (5) Belteforstrammer
- (6) Varsellampe for kollisjonspute
- (7) SRS-styreenhet (SRSCM)/veltesensor
- (8) Frontkollisjonssensorer
- (9) Sidekollisjonssensorer
- (10) Sidetrykksensorer
- (11) Beltestrammerenhet bak (utstyrsavhengig)
- (12) AV/PÅ-indikator for frontkollisjonspute for passasjer (bare passasjeretset foran)
- (13) AV/PÅ-bryter for passasjerkollisjonspute foran

SRSCM overvåker konstant alle SRS-komponenter når tenningsbryteren står på ON, for å avgjøre om en kollisjon er alvorlig nok til at kollisjonsputene eller forstrammingen av sikkerhetsbeltet skal aktiveres.



### SRS-varsellampe (tilleggssikkerhetssystem)

Kollisjonsputevarsellampen SRS (Supplementary Restraint System) på instrumentpanelet viser symbolet for kollisjonspute i illustrasjonen. Systemet kontrollerer kollisjonsputenes elektriske system mhp. funksjonsfeil. Lampen indikerer at det er et potensielt problem med kollisjonsputesystemet, som kan inkludere side- og/eller vinduskollisjonsputer som brukes til veltebeskyttelse.



### ADVARSEL

Hvis det er feilfunksjoner i SRS, kan det hende at ikke kollisjonsputen utløses riktig ved en ulykke, og dette øker faren for alvorlig personskade eller død.

Hvis noen av de følgende forhold oppstår, er det feilfunksjon i SRS:

- Lyset tennes ikke i ca. tre til seks sekunder når tenningen settes i PÅ-stillingen.
- Lampen forsetter å lyse etter at den har lyst i ca. tre til seks sekunder.
- Varsellampen lyser opp mens du kjører bilen.
- Varsellampen lyser opp når motoren er på.

Vi anbefaler at en autorisert HYUNDAI-forhandler kontrollerer SRS så snart som mulig hvis noen av disse forholdene oppstår.



Ved en moderat til alvorlig frontkollisjon vil sensorene registrere bilens raske deselerasjon. Hvis graden av deselerasjon er høy nok, vil styreenheten utløse frontkollisjonsputene samtidig og med den nødvendige styrke.

De fremre kollisjonsputene bidrar til å beskytte føreren og passasjerene ved å reagere på fronsammenstøt, der sikkerhetsbelter alene ikke kan gi tilstrekkelig sikring. Når det er nødvendig, gir sidekollisjonsputene beskyttelse ved et sidesammenstøt eller velt ved å støtte sideregionen av kroppen.

- Kollisjonsputene blir aktivert (kan blåses opp ved behov) når tenningsbryteren er i ON (PÅ) eller innen omtrent 3 minutter etter at tenningen slås av.
- Kollisjonsputene utløses ved visse front- eller sidekollisjoner for å beskytte passasjerene fra alvorlig fysisk skade.
- Det er ingen bestemt hastighet der kollisjonsputene utløses. Generelt er kollisjonsputer designet for å blåses opp basert på alvorlighetsgraden av en kollisjon og dens retning. Disse to faktorene bestemmer om sensorene produserer et elektronisk utløsnings-/ oppblåsingssignal.
- Hvorvidt kollisjonputen blåses opp, avhenger av en rekke faktorer, inkludert bilens hastighet, anslagsvinkler og tettheten og stivheten til bilen eller gjenstandene som bilen treffer i kollisjonen. De avgjørende faktorer er ikke begrenset til de som er nevnt ovenfor.
- Frontairbager blåses helt opp på et øyeblikk og tømmes med det samme. Det er nesten umulig for deg å se kollisjonsputer blåses opp i løpet av en ulykke. Det er mye mer sannsynlig at du bare vil se de tømte kollisjonsputene som henger ut av oppbevaringsrommet etter kollisjonen.

- I tillegg til å utløses ved alvorlige sidekollisjoner, vil biler utstyrt med veltesensor, side- og/eller gardinkollisjonsputer utløses hvis sensorsystemet registrerer en velt.

Når det registreres en velt, vil gardinkollisjonsputene være utløst lengre for å hjelpe til å gi beskyttelse fra utstøting, spesielt når det brukes sammen med sikkerhetsbelter. (hvis utstyrt med en veltesensor)

- For å bidra til økt beskyttelse, må kollisjonsputene blåses raskt opp. Hastigheten til kollisjonspute inflasjon er en konsekvens av ekstremt kort tid for å oppblåse kollisjonsputegen mellom beboeren og bilkonstruksjonene før beboeren påvirker disse strukturene. Denne inflasjons-hastigheten reduserer risikoen for alvorlige eller livstruende skader og er dermed en nødvendig del av kollisjonsputedesign.  
Likevel kan den raske utløsningen av kollisjonsputen forårsake skader som kan omfatte skrubbsår i ansiktet, blåmerker og brukne ben, på grunn av utløsnings-hastigheten også gjør at kollisjonsputen utvider seg med stor styrke.
- Det finnes også omstendigheter hvor kontakt med kollisjonsputen kan forårsake alvorlig personskade, spesielt hvis passasjerene sitter for nær kollisjonsputen.

Du kan treffe tiltak for å redusere risikoen for å bli skadet av en oppblåst kollisjonspute. Den største risikoen er å sitte for nær kollisjonsputen. En kollisjonspute trenger plass til å blåses opp. Det anbefales at føreren sitter så langt som mulig mellom midten av rattet og brystet samtidig som kontrollen over bilen fortsatt opprettholdes.

■ Kollisjonsputer for fører foran (1)

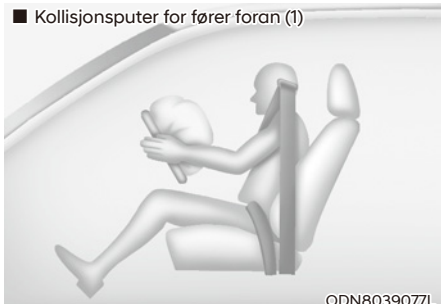

ODN8039077L

Når SRSCM konstaterer en tilstrekkelig kraftig kollisjon mot fronten av bilen, vil den automatisk utløse kollisjonsputene foran.

■ Kollisjonsputer for fører foran (2)

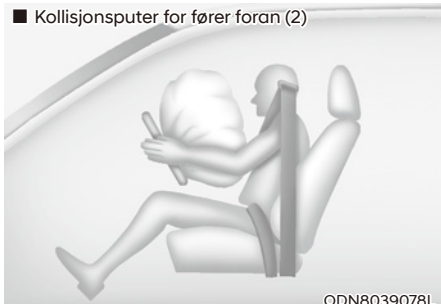

ODN8039078L

Under utløsning vil sømmene som er støpt inn i dekslene bryte, og dekslet deler seg på grunn av trykket når kollisjonsputen foldes ut. Når dekslene åpner seg videre, kan kollisjonsputene blåses helt opp.

En helt utløst kollisjonspute i kombinasjon med sikkerhetsbelte som er brukt riktig, moderer førerens eller frontpassasjerens bevegelse forover, og reduserer faren for hode- og brystskade.

■ Kollisjonsputer for fører foran (3)

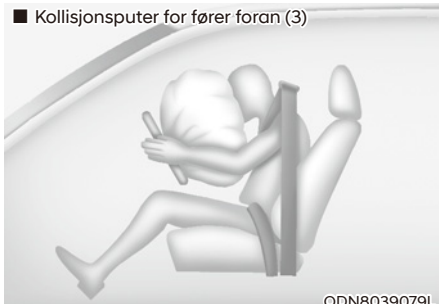

ODN8039079L

■ Kollisjonspute på passasjerensiden



ODN8039080L

Etter at kollisjonsputen er helt utløst, begynner den umiddelbart å reduseres, noe som gjør at føreren kan se forover og kan styre eller bruke andre kontrollenheter.

### **ADVARSEL**

Hvis du skal unngå at gjenstander blir farlige prosjektiler når passasjerens kollisjonsputene utløses:

- Ikke monter eller plasser noen gjenstander (drikkeholder, CD-holder, klistremerker, osv.) på panelet over hanskerommet der kollisjonsputen for passasjer er plassert.
- Ikke sett inn en beholder med flytende luftrenser i nærheten av instrumentpanelet eller på instrumentpanelflaten.

## **Dette kan du forvente etter at en kollisjonsputene er utløst**

Etter at en front- eller sidekollisjonspute blåses opp, vil den veldig raskt tømmes. Oppblåsningen av kollisjonsputen forhindrer ikke føreren i å se ut av frontruten eller være i stand til å styre. Vinduskollisjonsputer kan forbli delvis oppblåst i en stund etter at de har blitt brukt.



### **ADVARSEL**

**Etter at en kollisjonsputene er utløst, ta disse forholdsreglene:**

- **Åpne vinduene og dørene så snart som mulig etter kollisjonen for å unngå for lang eksponering for røyk og pulver som frigjøres når kollisjonsputen utløses.**
- **Ikke rør kollisjonsputens interne komponenter i oppbevaringsområdet umiddelbart etter at en kollisjonspute er utløst. Delene som kommer i kontakt med en utløst kollisjonspute kan være veldig varme.**
- **Vask alltid utsatte hudområder nøye med kaldt vann og mild såpe.**
- **Vi anbefaler at en autorisert HYUNDAI-forhandler erstatter kollisjonsputen straks etter bruk. Kollisjonsputer er konstruert for kun å brukes en gang.**

## **Støy og røyk fra utløsningen av kollisjonsputen**

Når kollisjonsputene utløses, avgir de høy lyd og kan produsere røyk og pulver i luften inne i bilen. Dette er normalt og er et resultat av antenningen av kollisjonsputen utløsermekanisme. Etter at kollisjonsputen blåses opp, kan du føle betydelig ubehag ved å puste på grunn av kontakten med både sikkerhetsbelte og kollisjonspute i brystet, samt etter innånding røyk og pulver. Pulveret kan forverre astma for noen mennesker. Hvis du opplever åndedrettsproblemer etter en kollisjonspute-utløsning, kontakt lege omgående.

Selv om røyk og pulver ikke er giftige, kan de forårsake irritasjon i huden, øynene, nesen, halsen osv. Vask og skylld i så fall straks med kaldt vann og kontakt lege hvis symptomene vedvarer.

## Det må ikke monteres barnesetesystem i passasjerstet foran.

### ■ Type A



OH1038169L

### ■ Type B

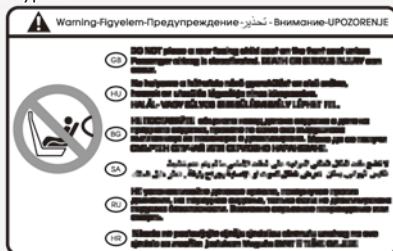

OH1038170L

Du må aldri plassere et barnsetesystem i passasjerstet foran, hvis ikke kollisjonsputen er deaktivert.

## ADVARSEL

Bruk **ALDRI** en bakovervendt barnefastholding på et sete som er beskyttet av en **AKTIV** kollisjonspute foran den, **DØD** eller alvorlig skade på **BARNEN** kan forekomme.

## Hvorfor blir ikke kollisjonsputen utløst i en kollisjon? (Utløsningseller ikke utløsningsforhold av kollisjonsputen)

Det er visse typer ulykker der kollisjonsputen ikke forventes å gi ytterligere beskyttelse. Det omfatter påkjørselbakfra, andre eller tredje kollisjoner i flere sammenhengende hendelser samt sammenstøt i lav hastighet. Skade på bilen indikerer absorpsjon av energi fra kollisjonsputen, og er ikke en indikator for om en kollisjonspute burde ha vært utløst.

## Kollisjonsputesensorer

### ADVARSEL

Slik kan du redusere faren for at en kollisjonspute skal utløses uventet og forårsake alvorlig personskaade eller død:

- La det ikke komme støt fra gjenstander på de stedene hvor kollisjonsputesensorene er montert.
- Ikke utfør vedlikehold på eller rundt kollisjonsputesensorene. Hvis plasseringen eller vinkelen på sensoren endres, kan kollisjonsputene utløses selv om de ikke skulle det, eller de kan ikke utløses når de skal.
- Montering av kufangere med deler som ikke er originale Hyundai-deler, eller deler som ikke har tilsvarende kvalitet, kan ha en negativ innvirkning på funksjonen til kollisjonsputene.  
For å sikre korrekt funksjon for kollisjonsputesystemet anbefaler vi at støtfangeren skiftes ut med originale Hyundai-deler eller tilsvarende reservedeler som er spesifisert for bilen din.
- Trykk på start/Stopp-knappen til AV eller ACC posisjon, og vent i 3 minutter når bilen blir tøyet vekk for å forhindre en utløsning av kollisjonsputen.
- Vi anbefaler at du får reparert alle kollisjonsputene hos en autorisert HYUNDAI-forhandler.

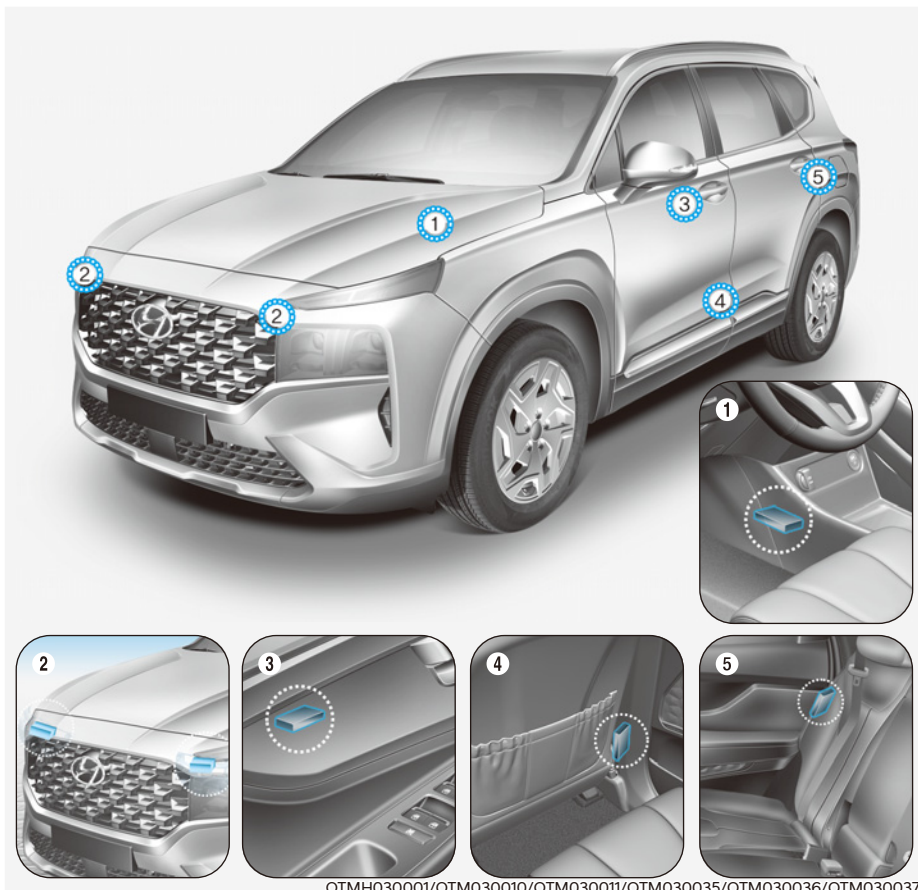

1. SRS-kontrollmodul/veltesensor (utstyrsavhengig)
2. Frontkollisjonssensor
3. Sidekollisjonssensorer (trykk)

4. Sidekollisjonssensorer (akselerasjon)
5. Sidekollisjonssensorer (akselerasjon)

### Forhold da kollisjonsputen utløses

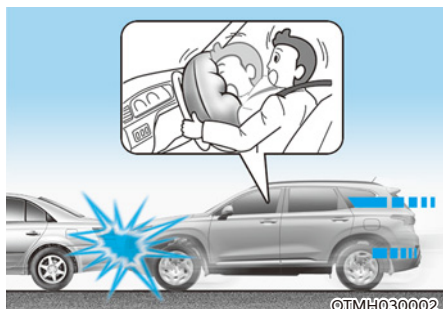

### Kollisjonsputer foran

Kollisjonsputene foran er designet for å utløses ved en frontkollisjon, avhengig av kraften på støtet ved frontkollisjonen.

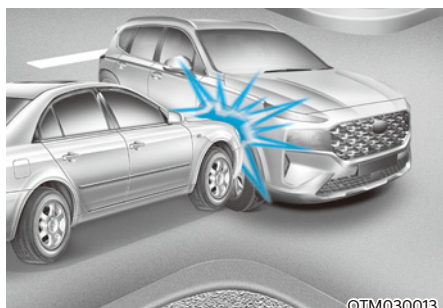

### Sidekollisjonsputer og gardinkollisjonsputer

Side og gardinkollisjonsputene er designet for å utløses når det konstateres støt på sidekollisjonssensorene, avhengig av styrken, hastigheten eller vinklene på støtet fra en sidekollisjon eller velting.

Selv om førerens og passasjerens kollisjonsputer er laget for å utløses i frontkollisjoner, kan de også utløses i andre typer kollisjoner dersom frontlsammenstøtsensorene oppdager et tilstrekkelig støt. Side- og vinduskollisjonsputen er utviklet for å utløses i sidekollisjonskollisjoner, men de kan utløses i andre kollisjoner dersom sidestøtsensorene oppdager et tilstrekkelig støt.

Side- og gardinkollisjonsputene er også konstruert for å utløses når det konstateres velt av veltesensoren. (hvis utstyrt med veltesensor)

Hvis bilens chassis er påvirket av støt eller gjenstander på dårlige veier, kan kollisjonsputene utløses. Kjør forsiktig på dårlige veier eller på overflater som ikke er konstruert for veitrafikk for å forhindre utilsikket utløsning av kollisjonsputer.

### Forhold da kollisjonsputen ikke utløses

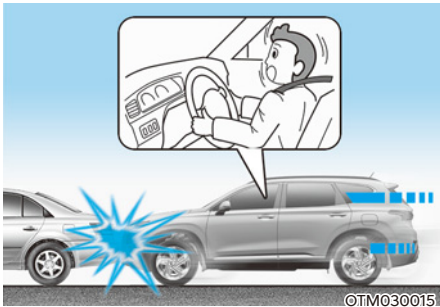

I visse lavhastighetskollisjoner utløses ikke kollisjonsputene. Kollisjonsputene er designet for å ikke utløses i slike tilfeller, fordi de ikke kan gi noen beskyttelse utover sikkerhetsbeltene i slike kollisjoner.



Frontkollisjonsputene foran er ikke designet for å utløses i kollisjoner bakfra, fordi passasjerene beveger seg bakover ved kraften fra kollisjonen. Ved slike tilfeller gir ikke de utløste kollisjonsputene noen tilleggsbeskyttelse.



Det kan hende at kollisjonsputene foran ikke utløses ved sidekollisjoner, fordi passasjerene beveger seg i kollisjonsretningen, og ved sidekollisjoner vil dermed ikke utløsning av frontkollisjonsputen gi tilleggsbeskyttelse for passasjerene.

Side- og vinduskollisjonsputene kan imidlertid utløses avhengig av kraften på støtet.



I en vinklet kollisjon kan styrken av sammenstøtet føre personene i bilen i en retning der kollisjonsputer ikke ville være i stand til å gi noen ekstra fordel, og dermed utløser ikke sensorene noen kollisjonsputer.

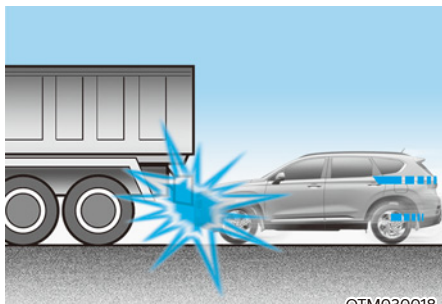

OTM030018

Like før et sammenstøt bremses føreren ofte kraftig opp. Slik kraftig bremsing senker den fremre delen av bilen og forårsaker at den kjører under et kjøretøy med høyere bakkeklaring. Kollisjonsputene kan ikke utløses ved en slik "underkjøring" fordi retardasjonskrefter som detekteres av sensorene kan reduseres vesentlig ved slike underkjøringskollisjoner.

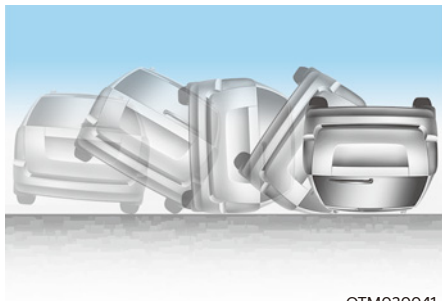

OTM030041

Kollisjonsputene foran utløses kanskje ikke ved velteulykker, fordi utløsning av kollisjonsputen foran ikke gir ekstra beskyttelse for passasjerene i slike tilfeller.

### **i** Informasjon

- Biler med veltesensor Side- og vinduskollisjonsputer kan utløses ved en velt, når det konstateres av veltesensoren.
- Biler som ikke er utstyrt med veltesensor Side- og/eller gardinkollisjonsputene kan utløses når bilen velter ved en sidekollisjon hvis bilen er utstyrt med side- og gardinkollisjonsputer.

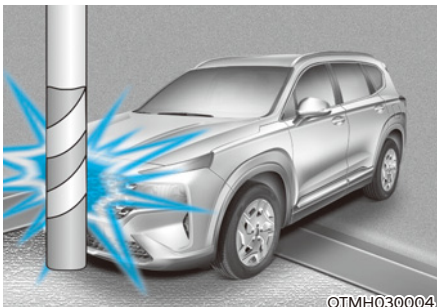

OTMH030004

Det kan hende at kollisjonsputene ikke utløses hvis bilen kolliderer med gjenstander slik som telefonstolper eller trær, da kollisjonspunktet er konsentrert og kollisjonsenergien blir absorbert av karosseristrukturen.



## Vedlikeholde SRS

SRS er praktisk talt vedlikeholdsfritt og det er ingen deler som du kan reparere selv. Hvis varselampen for SRS-kollisjonspute ikke lyser, eller lyser når tenningsbryteren slås PÅ, eller lyser hele tiden, anbefaler vi at systemet umiddelbart blir kontrollert av en autorisert HYUNDAI-forhandler.

Vi anbefaler at alt arbeid med SRS-systemet, slik som demontering, montering, reparasjon eller arbeid på rattet, forsetepassasjerens panel, forsetene og takbøyelene må utføres hos en autorisert HYUNDAI-forhandler. Feil håndtering av SRS-systemet kan resultere i alvorlig personskade.



## ADVARSEL

Hvis du skal redusere faren for alvorlig personskade eller død, ta følgende forholdsregler:

- Ikke forsøk å modifisere eller frakoble SRS-komponenter eller ledningsnett, inkludert tillegg av alle typer merker eller trekk eller modifikasjoner på karosseristrukturen.
- Ikke plasser noen gjenstander over eller nær modulene for kollisjonsputene på rattet, instrumentpanelet og panelet over hanskerommet på passasjersiden.
- Rengjør dekselet til kollisjonsputene med en myk klut fuktet med vanlig vann. Løsemidler eller rengjøringsmidler kan ha negativ innvirkning på kollisjonsputedekslene og riktig utløsning av systemet.
- Vi anbefaler at du får skiftet utløste kollisjonsputer hos en autorisert HYUNDAI-forhandler.
- Hvis komponenter i kollisjonsputesystemet må kasseres, eller hvis bilen skal vrakes, må det tas hensyn til visse sikkerhetsregler. Vi anbefaler at du kontakter en autorisert HYUNDAI-forhandler for å få nødvendig informasjon. Unnlattelse av å følge disse forholdsregler kan øke risikoen for personskade.

## Tilleggsikkerhetsregler

**Passasjerene skal ikke bevege seg ut av eller skifte sete mens bilen er i bevegelse.**

Passasjerer som ikke bruker sikkerhetsbelte i en kollisjon eller nødstop, kan bli slengt mot innsiden av bilen, mot andre passasjerer eller ut av bilen.

**Bruk ikke tilleggsutstyr på**

**sikkerhetsbeltene.** Innretninger som hevdes å forbedre passasjerenes komfort eller endring av sikkerhetsbeltene, kan redusere beskyttelsen av sikkerhetsbeltene og øke sjansen for alvorlig personskade ved en kollisjon.

**Sikkerhetsbeltene må ikke forandres.**

Modifikasjon av sikkerhetsbeltene foran kan hindre funksjonen av tilleggsikkerhetssystemets sensorkomponenter eller sidekollisjonsputene.

**Ikke plasser gjenstander under forsetene.**

Hvis det plasseres gjenstander under forsetene kan det hindre at tilleggsikkerhetssystemets sensorkomponenter og ledningsnett fungerer som det skal.

**Ikke påføre støt på dørene.** Plasser ikke gjenstander (paraply, bag osv.) mellom frontdøren og forsetet. Slike gjenstander kan bli farlige prosjektiler og forårsake personskade hvis tilleggs-kollisjonsputene på siden utløses.

## **Tilleggsutstyr eller modifisering av bil som er utstyrt med kollisjonspute**

Hvis du modifiserer bilen ved å endre rammen, støtfangersystemet, fronten eller metallplater på siden, eller endrer kjørehøyden, kan det ha innvirkning på funksjonen av bilens kollisjonsputesystem.

## Advarselmerke for kollisjonspute



Det er satt på varseletiketter for kollisjonsputene for å varsle passasjerene om den potensielle faren ved kollisjonsputesystemet.

Forsikre deg om at du leser all informasjon i instruksjonsboken om kollisjonsputene som er montert i bilen din.

# 4. Instrumenter

Instrumenter .....	4-4
Instrumentpanelstyring .....	4-5
Belysning på instrumentpanel .....	4-5
Målere .....	4-5
Speedometer .....	4-5
Strømmåler .....	4-6
Tankmåler .....	4-6
Måler for hybridbatteriets ladetilstand (SOC) .....	4-7
Utetemperaturmåler .....	4-7
Kilometerteller .....	4-8
Kjøredistans til tom tank .....	4-8
Drivstofføkonomi (for 12.3-tommer panel) .....	4-9
Manuell transakselskift-indikator .....	4-9
Girindikator for automatgir .....	4-9
Girindikator for automatgir i modus for manuell giring (for Europa) .....	4-10
Varsel- og indikatorlamper .....	4-10
Varsellampe for setebelte .....	4-10
Varsellampe for kollisjonspute .....	4-10
Varsellampe for parkeringsbrems og bremsevæske .....	4-11
Varsellampe for regenerativ brems .....	4-12
Varsellampe for blokkeringsfritt bremsesystem (ABS) .....	4-12
Varsellampe for elektronisk bremskraftfordeler (EBD) .....	4-12
Varsellampe for elektronisk servostyring (EPS) (hvis montert) .....	4-13
Feilindikator (MIL) .....	4-13
Varsellampe for elektronisk parkeringsbrems (EPB) .....	4-14
AUTO HOLD-indikator .....	4-14
Varsellampe for ladesystem .....	4-14
Varsellampe for oljetrykk på motor .....	4-14
Varsellampe for lavt drivstoffnivå .....	4-15
Servicevarsellampe .....	4-15
Varsellampe for eksossystem (GPF) .....	4-15
Varsellampe for overskridelse av fartsgrensen .....	4-16
Hovedvarsellampe .....	4-16
Varsellampe for lavt dekktrykk .....	4-16
Varsellampe for frontsikkerhet .....	4-17
Filsikkerhetindikatorlampe bak .....	4-17
Varsellampe for firehjulsdrift (AWD) .....	4-17
Firehjulstrekk (AWD) LOCK-indikatorlampe .....	4-18

LED-varsellampe for hovedlys .....	4-18
Varsellampe for isete vei .....	4-19
Klarindikator .....	4-19
EV-modusindikator .....	4-19
Indikatorlampe for elektronisk stabilitetskontroll (ESC) .....	4-20
Elektronisk stabilitetskontroll (ESC) OFF-indikatorlampe.....	4-20
Indikatorlampe for startspærre (uten smartnøkkel) .....	4-20
Indikatorlampe for startspærre (med smartnøkkel) .....	4-20
Indikatorlampe for bremsekontroll i nedoverbakke (DBC) .....	4-21
Blinklysindikator .....	4-21
Indikatorlampe for fjernlys .....	4-21
Indikatorlampe for nærllys .....	4-21
Indikatorlampe for lys PÅ .....	4-22
Tåkeindikatorlampe bak .....	4-22
Indikatorlampe for fjernlysassistanse (HBA) .....	4-22
Cruiseindikatorlampe .....	4-22
Indikatorlampe for hastighetsbegrensning.....	4-22
Indikatorlampe for SPORT-modus.....	4-22
Indikatorlampe for ECO-modus.....	4-22
Indikatorlampe for SMART-modus .....	4-22
Meldinger på LCD-display .....	4-23
Skift til P .....	4-23
Lav nøkkelbatterie .....	4-23
Trykk START knappen mens du dreier rattet.....	4-23
Sjekk rattlås-system .....	4-23
Trykk bremsepedalen for å starte motoren.....	4-23
El. nøkkel ikke i kjøretøyet .....	4-23
El.nøkkel ikke funnet.....	4-23
Trykk START knappen igjen .....	4-23
Trykk START knappen med nøkkel.....	4-24
Sjekk BRAKE SWITCH sikring.....	4-24
Startbatteri lades ut pga. eksterne elektriske enheter .....	4-24
Indikator for åpen dør, panser eller bakluke .....	4-24
Indikator for åpen takluke .....	4-25
Lavt trykk .....	4-25
Vindusvisker-/lys display .....	4-25
Lav spylervæske .....	4-25

# 4. Instrumenter

Lavt drivstoff .....	4-25
Motor er overopphetet .....	4-26
Sjekk eksosanlegg .....	4-26
Sjekk frontlys .....	4-26
Sjekk blinklys .....	4-26
Sjekk bremselys .....	4-26
Sjekk tåkelys .....	4-26
Sjekk frontlys LED .....	4-26
Sjekk aktivt luftflapsystem .....	4-26
Klar for kjøring .....	4-26
Sjekk bremsene .....	4-26
Stopp kjøretøyet og sjekk bremsene .....	4-27
Sjekk Hybridsystem .....	4-27
Stopp trygt, og sjekk hybridsystem .....	4-27
Sjekk hybridsystem. Ikke start motor .....	4-27
Stopp kjøretøy og sjekk strømforsyning .....	4-27
Sjekk virtuell motorlyd-system .....	4-27
Fyll på drivstoff for å hindre hybridbatteriskade .....	4-27
Fyll på kjølemiddel .....	4-28
Stopp kjøretøyet for å skifte batteri .....	4-28
Start motoren og unngå batteriutladning .....	4-28
LCD-skjerm .....	4-29
LCD-displaykontroll .....	4-29
Sjekk innstillingene .....	4-30
Assistansemodus .....	4-31
Modus for kjørecomputer .....	4-31
Sving-for-sving-modus (TBT) .....	4-31
Hovedvarselgruppe .....	4-32
Brukerinnstillingsmodus .....	4-33
Kjørecomputer (Type A) .....	4-42
Kjøremoduser .....	4-42
Kjørecomputer (Type B) .....	4-45
Kjøremoduser .....	4-45

## INSTRUMENTER

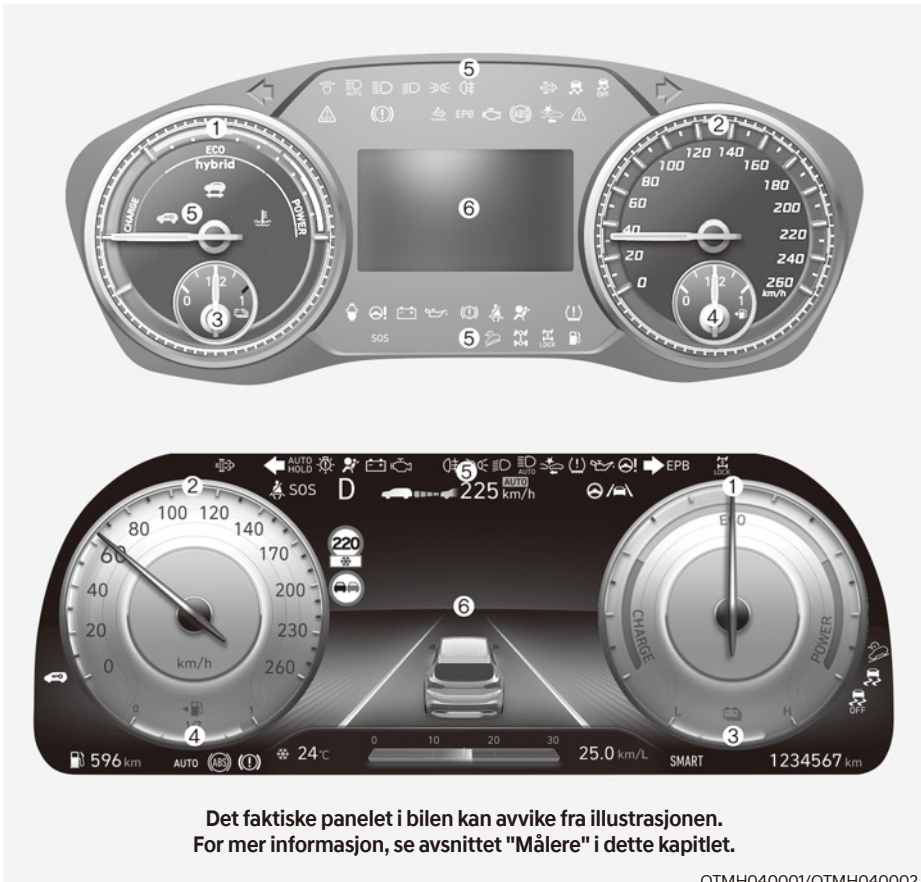

OTMH040001/OTMH040002

1. Strømmåler
2. Speedometer
3. Måler for batteriets ladetilstand (SOC)
4. Tankmåler
5. Varsel- og indikatorlamper
6. LCD-skjerm (inkludert tripteller)

## Instrumentpanelstyring

### Belysning på instrumentpanel

Du kan justere belysningen på instrumentpanelet på brukerinnstillingsmoduset på LCD-skjermen når motoren er på ('Belysning → Belysningsinnstilling'). Når kjøretøyets parkeringslys eller frontlys er på, kommer knappen for belysning innvendig til å bli sterkere og lampene kan bli justert.

**Hvis bilen din er utstyrt med ekstra navigasjon må du se i den separat leverte håndboken for infotainmentsystemet.**



### ADVARSEL

**Juster aldri instrumentpanelet når du kjører. Dette kan resultere i at du mister kontrollen, og føre til ulykke eller død, alvorlig personskade eller skade på kjøretøyet.**

- Lysstyrken på instrumentpanelbelysningen vises.
- Hvis lysstyrken når maksimums eller minimumsnivå, hører du en alarm.

## Målere

### Speedometer

#### ■ 4.2-tommer

- km/t



OTMH040008

- MPH, km/t



OTMH040009

#### ■ 12.3-tommer

- km/t

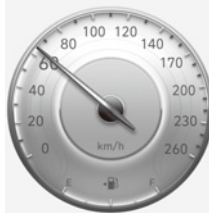

OTM040006

- MPH, km/t



OTM040006L

Speedometeret viser hastigheten til bilen og er kalibrert i kilometer per time (km/t) og/ eller miles per time (mph).

## Strømmåler

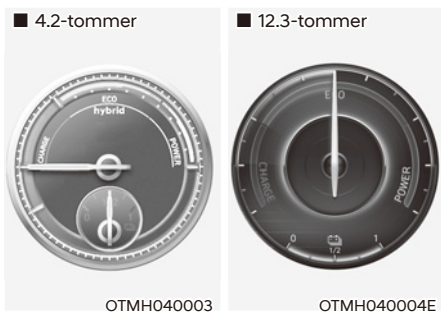

Effektmåleren angir hvorvidt gjeldende kjøreforhold er drivstoffsparende eller ikke.

- LADE: Viser at energien som lages av bilen konverteres til elektrisk energi. (Regenerert energi)
- ECO: Viser at bilen kjøres på en miljøvennlig måte.
- STRØM: Viser at bilen overgår det miljøvennlige området.

### **i** Informasjon

Indikatoren "EV" er på eller av avhengig av effektmåleområdet.

- "EV"-indikator PÅ: Bilen kjøres med den elektriske motoren, eller bensinmotoren er stoppet.
- "EV"-indikator AV: Bilen kjøres med bensinmotoren.

## Tankmåler

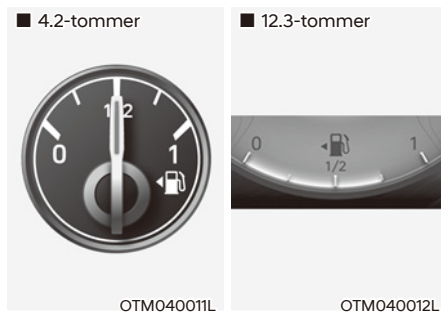

Denne måleren viser omtrent hvor mye drivstoff som er igjen i tanken.

### **i** Informasjon

- Tankkapasiteten for drivstoff kan du finne i kapittel 2.
- Drivstoffmåleren har også en varselampe for lavt drivstoffnivå, som lyser når drivstofftanken nesten er tom.
- I hellinger eller svinger kan nålen på drivstoffmåleren svinge eller varselampen for lavt drivstoffnivå lyse tidligere enn vanlig, på grunn av bevegelsen på drivstoffet i tanken.

### **⚠** ADVARSEL

Dersom bilen går tom for drivstoff kan dette utsette bilens passasjerer for fare.

Du må stoppe og fylle drivstoff så snart som mulig etter at varselampen lyser, eller når drivstoffmåleren kommer nær 0- eller E (tom)-nivået.

### **MERK**

Unngå å kjøre med svært lavt drivstoffnivå. Å slippe opp for drivstoff kan føre til at motoren feiltennes, noe som skader katalysatoren.



## Måler for hybridbatteriets ladetilstand (SOC)



Denne måleren viser gjenværende strøm i hybridbatteriet. Hvis SOC er nær nivået "0 eller L (lav)", bruker bilen automatisk motoren til å lade batteriet.

Hvis serviceindikatoren (⚠) og feilfunksjonslampen (MIL) (⚡) tennes mens SOC-måleren er nær nivået "0 eller L (lav)", anbefaler vi imidlertid at bilen undersøkes av en autorisert HYUNDAI-forhandler.

### MERK

**Du må aldri starte kjøretøyet hvis drivstofftanken er tom. I en slik tilstand kan ikke motoren lade høyspenningsbatteriet i hybridsystemet. Hvis du prøver å starte kjøretøyet uten drivstoff, vil høyspentbatteriet utlades og skades.**

## Utetemperaturmåler

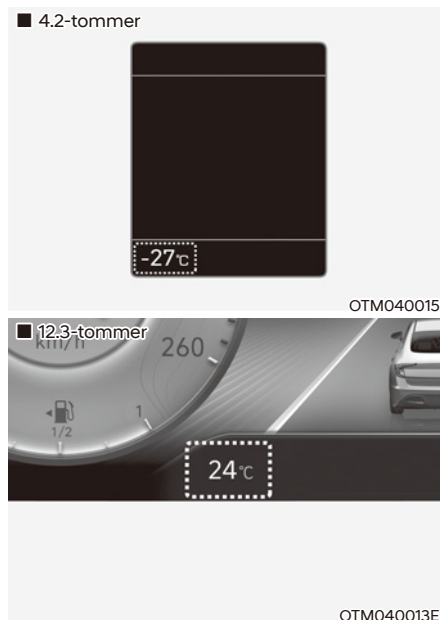

Denne måleren viser gjeldende utelufttemperaturer med 1 °C intervall.

Vær oppmerksom på at temperaturen som vises på LCD-skjermen kanskje ikke endrer seg like raskt som utetemperaturer (det kan være en liten forsinkelse før temperaturen endres).

Du kan forandre temperaturen på innstillingsmenyet i instrumentpanelet. Velg:

- Innstillinger → Enhet → Temperaturenhet → °C/°F

For kjøretøyer utstyrt med Automatisk klimaanlegg kan du også:

- Trykke på AUTO-knappen mens du holder inne klimaanleggets OFF-knapp i 3 sekunder

Både temperaturenheten på instrumentpanelets LCD-skjerm og klimaanleggskjermen endres.

### Kilometerteller

■ 4.2-tommer



OTM040017

■ 12.3-tommer



OTM040019

Kilometertelleren viser den totale lengden bilen har kjørt og skal brukes til å avgjøre når det skal utføres periodisk vedlikehold.

### Kjøredistanse til tom tank

■ 4.2-tommer

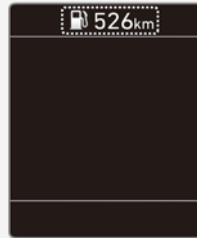

OTM040018

■ 12.3-tommer



OTM040020

- Kjøredistanse til tom tank er distansen som beregnes for hvor langt bilen kan kjøres på det resterende drivstoffet.
- Hvis beregnet avstand er under 1 km (1 mi.), viser trippptelleren "---" som er avstanden til tom.

### **i** Informasjon

- Hvis bilen ikke står på jevnt underlag eller batteristrømmen brytes, fungerer ikke avstand til tom tank som den skal.
- Avstanden til tom tank kan variere fra den aktuelle kjøreavstanden fordi den blir anslått ut fra den tilgjengelige kjørelengden.
- Trippdatamaskinen kan ikke registrere tilleggsdrivstoff hvis det fylles på mindre enn 6 liter drivstoff på bilen.
- Avstanden til tom tank kan variere mye basert på kjøreforholdene, kjørevanene og kjøretøyets tilstand.

### Drivstofføkonomi (for 12.3-tommer panel)



OTM040062L

Den gjennomsnittlige drivstofføkonomien (1) og umiddelbar drivstofføkonomi (2) vises på bunnen av instrumentpanelet.

### Automatisk tilbakestilling

For å tilbakestille den gjennomsnittlige drivstofføkonomien automatisk velger du mellom "Etter tenning" eller "Etter påfyll" i modusen Brukerinnstilling i "Infotainmentsystem"-skjermen.

### Manuell transakselskift-indikator (utstyrsavhengig) Girindikator for automatgir

■ 4.2-tommer



OTM040016

■ 12.3-tommer

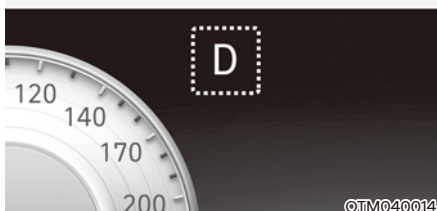

OTM040014

Denne indikatoren viser hvilken stilling girspaken står i.

### Girindikator for automatgir i modus for manuell giring (for Europa, utstyrsavhengig)

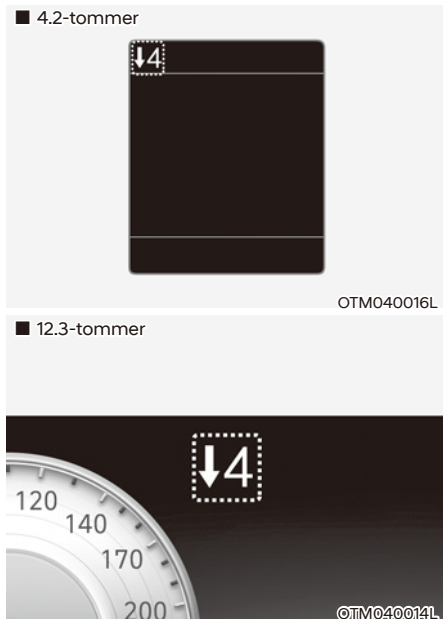

I modus for manuell giring gir denne indikatoren deg informasjon om hvilket gir som anbefales for å spare drivstoff når du kjører.

For eksempel

▲ 3 : Indikerer at det anbefales å skifte opp til 3.gir (når girskapen står i 2. eller 1.gir)

▼ 3 : Indikerer at det anbefales å skifte ned til 3.gir (når girspaken står i 4., 5. eller 6. gir).

Når systemet ikke fungerer som det skal, vises ikke indikatoren.

## Varsel- og indikatorlamper

### **i** Informasjon

Kontroller at alle varsellampene er AV etter at motoren er startet. Hvis noen av lampene fortsatt er PÅ, indikerer det en situasjon som må kontrolleres.

#### Varsellampe for setebelte



Denne varsellampen informerer sjåføren om at sikkerhetsbeltet ikke er festet.

For flere detaljer, se avsnittet "Sikkerhetsbelter" i kapittel 3.

#### Varsellampe for kollisjonspute



Varsellampen lyser:

- Når du har satt tenningsbryteren eller Motor Start/Stopp-knappen i PÅ-stillingen.
  - Kollisjonsputevarsellampen lyser i ca. 3 ~ 6 sekunder, og slukkes når alle kontrollene er utført.
- Kollisjonsputevarsellampen vil fortsette å lyse hvis det er en feil i SRS-systemets kollisjonsputefunksjon. Hvis dette skjer, anbefaler vi at bilen kontrolleres hos en autorisert HYUNDAI-forhandler.

### Varsellampe for parkeringsbrems og bremsevæske



Varsellampen lyser:

- Når du har satt tenningsbryteren eller Motor Start/Stopp-knappen i PÅ-stillingen.
  - Parkeringsbremslampe lyser i ca. tre sekunder, og slår seg deretter av når parkeringsbremsen frigjøres.
- Når parkeringsbremsen er satt på.
- Når bremsevæsknivået i beholderen er lavt.
  - Hvis varsellampen lyser når parkeringsbremsen er frigjort, indikerer det at bremsevæsknivået i beholderen er lavt.
- Når regenererende bremsing ikke er i funksjon.

Når bremsevæsknivået i beholderen er lavt:

1. Kjør forsiktig til nærmeste sikre sted og stopp bilen.
2. Med motoren stoppet, kontroller bremsevæsknivået umiddelbart og fyll på væske etter behov (**For flere detaljer, se avsnittet "Bremsevæske" i kapittel 9**). Etter fylling av bremsevæske, kontroller alle bremsekomponentene for væskelekkasje. Hvis det oppdages en bremsevæskelekkasje, eller hvis varsellampen fortsetter å lyse, eller bremsene ikke fungerer som de skal, må du ikke kjøre med kjøretøyet. Vi anbefaler at bilen kontrolleres hos en autorisert HYUNDAI-forhandler.

### To-krets diagonalt bremsesystem

Kjøretøyet er utstyrt med et to-krets diagonalt bremsesystem. Dette betyr at du fremdeles har bremses på to hjul, selv om den ene av de to kretsene skulle svikte.

Hvis bare én krets virker, trengs det mer enn normal pedalvandring og større pedaltrykk for å stoppe bilen.

Bilen vil heller ikke stoppe på en kort distanse, med bare én del av bremsesystemet i drift.

Hvis bremsene svikter under kjøring, må du skifte til et lavere gir for å bruke motorbremsen og stoppe bilen så snart som mulig.



### ADVARSEL

#### Varsellampe for parkeringsbrems og bremsevæske

Det kan være farlig å kjøre med bilen når varsellampen lyser. Hvis varsellampen for parkeringsbrems og bremsevæske lyser når parkeringsbremsen er frigjort, indikerer det at bremsevæsknivået er lavt.

Hvis dette skjer, anbefaler vi at bilen kontrolleres hos en autorisert HYUNDAI-forhandler.

### **Varsellampe for regenerativ brems**



#### **Varsellampen lyser:**

Når den regenerative bremsen ikke er aktivert og bremsen ikke yter godt. Dette gjør at bremsvarsellampen (rød) og varsellampen for regenerativ bremsing (gul) lyser opp samtidig.

Hvis dette skjer må du kjøre forsiktig, og vi anbefaler at bilen kontrolleres hos en autorisert HYUNDAI-forhandler.

Å bruke bremsepedalen kan være mer vanskelig enn normalt, og bremselengden kan øke.

### **Varsellampe for blokkeringsfritt bremsesystem (ABS)**



#### **Varsellampen lyser:**

- Når du har satt tenningsbryteren eller Motor Start/Stopp-knappen i PÅ-stillingen.
  - ABS-varsellampen lyser i ca. tre sekunder og slår seg deretter av.
- Hvis det er en feil i ABS-systemet.  
Det hydrauliske bremsesystemet vil fortsatt være operasjonelt, selv om det er en feil med ABS-systemet.

### **Varsellampe for elektronisk bremskraftfordeler (EBD)**



Når varsellampene for ABS og parkeringsbrems lyser samtidig, kan det indikere et problem med den elektroniske bremskraftfordelingen.

Hvis dette skjer, anbefaler vi at bilen kontrolleres hos en autorisert HYUNDAI-forhandler.



#### **ADVARSEL**

#### **Varsellampe for elektronisk bremskraftfordeler (EBD)**

Hvis både varsellampene for ABS og parkeringsbrems og bremsevæske lyser, virker ikke bremsesystemet normalt og det kan oppstå en uventet og farlig situasjon ved bråbremsing.

**Unngå kjøring i høy hastighet og bråbremsing hvis dette skjer.**

**Vi anbefaler at du får kontrollert bilen hos en autorisert HYUNDAI-forhandler så snart som mulig.**

## **i** Informasjon – Varsellampe for elektronisk bremsekraftfordeler (EBD)

Hvis varsellampen for ABS lyser eller både varsellampene for ABS og parkeringsbrems og bremsevæske lyser, kan det hende at speedometeret, kilometerteller eller trippsteller ikke virker som de skal. EPS-varsellampen kan også lyse og styrekraften kan øke eller avta.

Hvis dette skjer, anbefaler vi at du får kontrollert bilen hos en autorisert HYUNDAI-forhandler så snart som mulig.

## **Varsellampe for elektronisk servostyring (EPS) (hvis montert)**



Varsellampen lyser:

- Når du har satt tenningsbryteren eller Motor Start/Stopp-knappen i PÅ-stillingen.
  - Varsellampen for elektrisk servostyring lyser i ca. 3 sekunder og slår seg deretter av.
- Hvis det er en feil i EPS-systemet.
 

Hvis dette skjer, anbefaler vi at du tar kjøretøyet til din autoriserte HYUNDAI-forhandler eller et servicesenter for å kontrollere systemet så raskt som mulig.

## **Feilindikator (MIL)**



Denne indikatorlampen lyser:

- Når du har satt tenningsbryteren eller Motor Start/Stopp-knappen i PÅ-stillingen.
  - Feilindikatorlampen lyser i ca. tre sekunder og slår seg deretter av.
- Når det er en feil i enten utslippskontrollsystemet, motoren eller kraftoverføringen.
 

Hvis dette skjer, anbefaler vi at bilen kontrolleres hos en autorisert HYUNDAI-forhandler.

### **MERK**

Hvis du kjører og feilfunksjonslampen (MIL) lyser kan det forårsake skade på utslippskontrollsystemet, og dette kan innvirke på kjøreegenskapene og/eller drivstofføkonomi.

### **MERK**

Hvis feilindikatoren (MIL) tennes er det fare for skader på katalysatoren, noe som kan resultere i tap av motorkraft.

Hvis dette skjer, anbefaler vi at du får kontrollert bilen hos en autorisert HYUNDAI-forhandler så snart som mulig.

### **Varsellampe for elektronisk parkeringsbrems (EPB) (utstyrsavhengig)**

## **EPB**

Varsellampen lyser:

- Når du har satt tenningsbryteren eller Motor Start/Stopp-knappen i PÅ-stillingen.
  - EPB-varsellampen lyser i ca. tre sekunder og slår seg deretter av.
- Hvis det er en feil i EPB-systemet. Hvis dette skjer, anbefaler vi at bilen kontrolleres hos en autorisert HYUNDAI-forhandler.

### **i** Informasjon

Varsellampen for den elektriske parkeringsbremsen (EPB) kan lyse når indikatorlampen for det elektronisk stabilitetskontroll (ESC) lyser for å indikere at ESC ikke virker som den skal (dette indikerer ikke at det er feilfunksjon på EPB).

### **AUTO HOLD-indikator**

## **AUTO HOLD**

Denne indikatorlampen lyser:

- [Hvit] Når du aktiverer auto holdsystemet ved å trykke på AUTO HOLD-bryteren.
- [Grønn] Når du stopper bilen helt ved å trå ned bremsepedalen med auto hold-systemet aktivert.
- [Gul] Hvis det er en feil i auto hold-systemet.  
Hvis dette skjer, anbefaler vi at bilen kontrolleres hos en autorisert HYUNDAI-forhandler.

**For flere detaljer, se avsnittet "Auto Hold" i kapittel 6.**

### **Varsellampe for ladesystem**



Varsellampen lyser:

Når batteriet ikke lader mens motoren går. Slå umiddelbart AV alt elektrisk utstyr. Prøv å ikke bruke elektrisk styrte kontroller, som de elektriske vinduene. La motoren gå.

Vi anbefaler at du får kontrollert bilen hos en autorisert HYUNDAI-forhandler så snart som mulig.

### **Varsellampe for oljetrykk på motor**



Varsellampen lyser:

Når motoroljetrykket er lavt.

Hvis oljetrykket på motoren er lavt:

1. Kjør forsiktig til nærmeste sikre sted og stopp bilen.
2. Slå av motoren og kontroller oljenivået (**For mer informasjon, se avsnittet "Motorolje" i kapittel 9**). Hvis nivået er lavt, må du tilsette olje.

Hvis varsellampen lyser etter at det er etterfylt olje eller hvis det ikke er olje tilgjengelig, anbefaler vi at du får kontrollert bilen hos en autorisert HYUNDAI-forhandler så snart som mulig.



**MERK**

- Hvis motoren ikke stoppes umiddelbart når varsellampen for oljetrykk på motoren lyser, kan det resultere i alvorlig skade.
- Hvis varsellampen lyser mens motoren er i gang, kan det føre til alvorlig motorskade eller feilfunksjon. I slike tilfeller:
  1. Stopp bilen så snart som mulig på et trygt sted.
  2. Skru av motoren og kontroller oljestanden. Dersom oljestanden er for lav, fyll på med riktig mengde olje.
  3. Start motoren igjen. Hvis varsellampen fortsetter å lyse etter at motoren er startet, må du slå av motoren umiddelbart. Hvis dette skjer, anbefaler vi at bilen kontrolleres hos en autorisert HYUNDAI-forhandler.

**Varsellampe for lavt drivstoffnivå****Varsellampen lyser:**

Når drivstofftanken nesten er tom. Fyll på så snart som mulig.

**MERK**

Hvis du kjører med varsellampen for lavt drivstoffnivå på, eller med drivstoffnivå under 0 eller E, kan det forårsake at motoren feiltenner og at katalysatoren skades.

**Servicevarsellampe****Varsellampen lyser:**

- Når du har satt tenningsbryteren eller Motor Start/Stopp-knappen i PÅ-stillingen.
  - Servicevarsellampen lyser opp i ca. 3 sekunder, og slukkes når alle kontrollene er utført.
- Når det er et problem med hybridbilkontrollsystemet eller maskinvaren.

Når varsellampen lyser opp mens du kjører eller ikke slås AV når du har startet bilen, anbefaler vi at bilen blir kontrollert hos en autorisert HYUNDAI-forhandler.

**Varsellampe for eksosystem (GPF)**

- Denne varsellampen tennes når mengden sot er på et visst nivå.
- Når denne varsellampen lyser, kan den slå seg av etter kjøring i over 80 km/t i ca. 30 minutter (over 3. gir med 1500 ~ 4000 o/min).
 

Hvis denne varsellampen blinker til tross for prosedyren (LCD-advarselen vises), anbefaler vi at du får GPF-systemet kontrollert hos en autorisert HYUNDAI-forhandler.

**MERK**

Hvis du fortsetter å kjøre lenge etter at GPF-varsellampen har begynt å blinke, kan det oppstå skader i GPF-systemet, og drivstofforbruket kan øke.

### **Varsellampe for overskridelse av fartsgrensen (utstyrsavhengig)**

**120**  
km/h

#### **Varsellampen blinker:**

- Når du kjører i over 120 km/t.
  - Dette er for å forhindre at du overskrider fartsgrensen.
  - Varsellyden for overskridelse av fartsgrensen utløses også i ca. fem sekunder.

### **Hovedvarsellampe**



#### **Varsellampen lyser:**

Når det er en feil i noen av de følgende systemene:

- Funksjonsfeil for assistansesystemet for unngåelse av frontkollisjon (utstyrsavhengig)
- Assistansesystem for unngåelse av frontkollisjon (FCA), radaren er blokkert (utstyrsavhengig)
- Funksjonsfeil for advarselssystemet for blindsonekollisjon (utstyrsavhengig)
- Advarselssystem for blindsonekollisjon, radaren er blokkert (utstyrsavhengig)
- Funksjonsfeil for LED-frontlys (utstyrsavhengig)
- Funksjonsfeil for fjernlysassistent (utstyrsavhengig)
- Feil i smart hastighetskontroll (utstyrsavhengig)
- Smart hastighetskontroll, radaren er blokkert (utstyrsavhengig)
- Feil i dekktrykkovervåking (TPMS)

Se på LCD-skjermen for å identifisere detaljene for varslingen.

### **Varsellampe for lavt dekktrykk**



#### **Varsellampen lyser:**

- Når du har satt tenningsbryteren eller Motor Start/Stopp-knappen i PÅ-stillingen.
  - Varsellampen for lavt dekktrykk lyser i ca. tre sekunder og slår seg deretter av.
- Når det er veldig lite luft i ett eller flere av dekkene. (Posisjonen til dekk med lite luft vises på LCD-skjermen).

**For flere detaljer, se avsnittet "Overvåkingssystem for dekktrykk (TPMS)" i kapittel 8.**

Denne varsellampen lyser etter at den har blinket i ca. 60 sekunder, eller blinker PÅ og AV med intervaller på tre sekunder gjentatte ganger.

Hvis det er en feil i TPMS-systemet.

Hvis dette skjer, anbefaler vi at du får kontrollert bilen hos en autorisert HYUNDAI-forhandler så snart som mulig.

**For flere detaljer, se avsnittet "Overvåkingssystem for dekktrykk (TPMS)" i kapittel 8.**



## ADVARSEL

Sikkerhetshensyn når bilen skal stoppes

- TPMS kan ikke varsle deg om alvorlige og plutselige dekkskader som skyldes eksterne faktorer.
- Hvis du legger merke til at bilen er ustabil må du umiddelbart slippe opp foten fra gasspedalen, trå inn bremsepedalen gradvis og kjøre sakte til et trygt sted utenfor veibanen.

### Varsellampe for fronsikkerhet (utstyrsavhengig)



Varsellampen lyser:

- Når du setter ENGINE START/STOP (start/stopp-knappen) i ON (PÅ).
  - Varsellampen forfronsikkerhet lyser i ca. tre sekunder og slår seg deretter av.
- Når det har oppstått en funksjonsfeil i assistansen for unngåelse av frontkollisjon.

Hvis dette skjer, anbefaler vi at bilen kontrolleres hos en autorisert HYUNDAI-forhandler.

**For mer informasjon, se avsnittet "Assistentsystem for unngåelse av frontkollisjon (FCA)" i kapittel 7.**

### Filsikkerhetindikatorlampe bak (utstyrsavhengig)



Denne indikatorlampen lyser:

- [Grønn] Når systemets driftsforhold tilfredsstilles.
- [Hvit] Når systemets driftsforhold ikke er oppfylt.
- [Gult] Hvis det har oppstått en feil i feltholdeassistansesystemet.

Hvis dette skjer, anbefaler vi at bilen kontrolleres hos en autorisert HYUNDAI-forhandler.

**For flere detaljer, se avsnittet "Kjørefilassistanse (LKA)" i kapittel 7.**

### Varsellampe for firehjulsdreift (AWD) (utstyrsavhengig)



Varsellampen lyser:

Hvis det er en feil i AWD-systemet.

Hvis dette skjer, anbefaler vi at bilen kontrolleres hos en autorisert HYUNDAI-forhandler.

**For mer informasjon, se "4 firehjulstrekk (4WD)" delen i kapittel 6.**

### **Firehjulstrekk (AWD) LOCK-indikatorlampe (utstyrsavhengig)**



Denne indikatorlampen lyser:

- Når du setter tenningslåsen eller ENGINE START/STOP (start/stopp-knappen) i ON-posisjon.
  - Den lyser i omtrent 3 sekunder og slås deretter av.
- Når du velger AWD LOCK-modus ved å trykke på AWD LOCK-knappen.
  - AWD LOCK-modusen skal øke motoreffekten ved kjøring på våt asfalt, snødekte veier og/eller terreng.

#### **MERK**

**Ikke bruk AWD LOCK-modus på tørre, asfalterte veier eller motorveier, ettersom det kan medføre støv, vibrasjon eller skade på AWD-deler.**

### **LED-varsellampe for hovedlys (utstyrsavhengig)**



Varsellampen lyser:

- Når du har satt tenningsbryteren eller Motor Start/Stop-knappen i PÅ-stillingen.
  - Varsellampen for LED-hovedlys lyser i ca. tre sekunder og slår seg deretter av.
- Hvis det er en feil med LED-hovedlysene. Hvis dette skjer, anbefaler vi at bilen kontrolleres hos en autorisert HYUNDAI-forhandler.

Varsellampen blinker:

Hvis det er en feil med en del knyttet til LED-hovedlysene.

Hvis dette skjer, anbefaler vi at bilen kontrolleres hos en autorisert HYUNDAI-forhandler.

#### **MERK**

**Kontinuerlig kjøring med varsellampen for LED-hovedlysene på eller blinkende kan redusere LED-hovedlysenes levetid.**

### **Varsellampe for isete vei (utstyrsavhengig)**



Denne varsellampen er for å advare sjåføren om at veien kan være isete.

Når temperaturen på utetemperaturmåleren er under ca. 4°C (40°F), blinker og tennes varsellampen for isete vei og utetemperaturmåleren. Varsellyden høres også én gang.

Du kan slå funksjonen for advarsel om isete vei på eller av fra User Settings på LCD-skjermen.

- Innstillinger → Bileninnstillinger → Enhet → Advarsel om isete veier



### **Informasjon**

Hvis varsellampen for isete vei vises under kjøring bør du være mer oppmerksom og ikke kjøre for fort, akselerere for raskt, bråbremse eller ta for skarpe svinger, osv.

### **Klarindikator**



Denne indikatorlampen lyser:

Når bilen er klar til å bli kjørt.

- PÅ: Normal kjøring er mulig.
- AV: Normal kjøring er ikke mulig, eller det har oppstått et problem.
- Blinker: Nødkjøring.

Når klarindikatoren er AV eller blinker, er det et problem i systemet. Hvis dette skjer, anbefaler vi at bilen kontrolleres hos en autorisert HYUNDAI-forhandler.

### **EV-modusindikator**

# EV

Denne indikatorlampen lyser:

Når bilen drives av den elektriske motoren.

### **Indikatorlampe for elektronisk stabilitetskontroll (ESC) (utstyrsavhengig)**



Denne indikatorlampen lyser:

- Når du har satt tenningsbryteren eller Motor Start/Stopp-knappen i PÅ-stillingen.
  - Indikatorlampen for elektronisk stabilitetskontroll lyser i ca. tre sekunder og slår seg deretter av.
- Hvis det er en feil i ESC-systemet.  
Hvis dette skjer, anbefaler vi at bilen kontrolleres hos en autorisert HYUNDAI-forhandler.

Denne indikatorlampen blinker:

Mens ESC er i funksjon.

For flere detaljer, se avsnittet "Elektronisk stabilitetskontroll (ESC)" i kapittel 6.

### **Elektronisk stabilitetskontroll (ESC) OFF-indikatorlampe (utstyrsavhengig)**



Denne indikatorlampen lyser:

- Når du har satt tenningsbryteren eller Motor Start/Stopp-knappen i PÅ-stillingen.
  - ESC AV-indikatorlampen lyser i ca. tre sekunder og slår seg deretter av.
- Når du deaktiverer ESC-systemet ved å trykke på ESC AV-knappen.

For flere detaljer, se avsnittet "Elektronisk stabilitetskontroll (ESC)" i kapittel 6.

### **Indikatorlampe for startspærre (uten smartnøkkel) (utstyrsavhengig)**



Denne indikatorlampen lyser:

- Når kjøretøyet oppdager startspærren i nøkkelen med tenningsbryteren i PÅ-stillingen.
- Nå kan du starte motoren.
  - Indikatorlampen slukker etter at motoren startes.

Denne indikatorlampen blinker:

Når det er en feil med startspærresystemet.

Hvis dette skjer, anbefaler vi at bilen kontrolleres hos en autorisert HYUNDAI-forhandler.

### **Indikatorlampe for startspærre (med smartnøkkel) (utstyrsavhengig)**



Indikatorlampen lyser i opptil 30 sekunder:

Hvis bilen oppdager smartnøkkelen i bilen mens Motor Start/Stopp-knappen står i stillingen ACC eller PÅ.

- Når smartnøkkelen er oppdaget kan du starte motoren.
- Indikatorlampen slukker etter at motoren startes.

Denne indikatorlampen blinker noen få sekunder:

Når smartnøkkelen ikke er i bilen.

- Hvis smartnøkkelen ikke er oppdaget, kan du ikke starte motoren.

**Indikatorlampen lyser i opptil 2 sekunder og slukkes:**

Hvis smartnøkkelen er i kjøretøyet og Motor Start/Stopp-knappen er PÅ, men kjøretøyet ikke finner smartnøkkelen.

Hvis dette skjer, anbefaler vi at bilen kontrolleres hos en autorisert HYUNDAI-forhandler.

**Denne indikatorlampen blinker:**

Når det er en feil med startsperrsystemet.

Hvis dette skjer, anbefaler vi at bilen kontrolleres hos en autorisert HYUNDAI-forhandler.

### **Indikatorlampe for bremsekontroll i nedoverbakke (DBC) (utstysavhengig)**



**Denne indikatorlampen lyser:**

- Når du har satt tenningsbryteren eller Motor Start/Stopp-knappen i PÅ-stillingen.
  - Indikatorlampen for bremsekontroll i nedoverbakke lyser i ca. tre sekunder og slår seg deretter av.
- Når du aktiverer systemet ved å trykke på DBC-knappen.

**Denne indikatorlampen blinker:**

Bremsekontrollen i nedoverbakker fungerer som den skal.

**Denne indikatorlampen lyser gult:**

Når det er en systemfeil med bremsekontrollen i nedoverbakker.

Hvis dette skjer, anbefaler vi at bilen kontrolleres hos en autorisert HYUNDAI-forhandler.

**For flere detaljer, se Downhill Brake Control (DBC)-system i kapittel 6.**

### **Blinklysindikator**



**Denne indikatorlampen blinker:**

Når du betjener blinklyshendelen.

Hvis noe av det følgende forekommer, kan det være en feil i blinklyssystemet.

- Blinklyslampen lyser, men blinker ikke
- Blinklyslampen blinker raskt
- Blinklyslampen lyser ikke i det hele tatt

Hvis noe av dette skjer, anbefaler vi at bilen kontrolleres hos en autorisert HYUNDAI-forhandler.

### **Indikatorlampe for fjernlys**



**Denne indikatorlampen lyser:**

- Når hovedlysene er på og i fjernlysstillingen.
- Når blinklyshendelen trekkes i fjernlysblynkstilling.

### **Indikatorlampe for nærllys**



**Denne indikatorlampen lyser:**

Frontlyktene er PÅ.

### Indikatorlampe for lys PÅ



Denne indikatorlampe lyser:  
Når baklysene eller hovedlyset står på.

### Tåkeindikatorlampe bak (utstyrsavhengig)



Denne indikatorlampe lyser:  
Når tåkelysene bak er på.

### Indikatorlampe for fjernlysassistanse (HBA) (utstyrsavhengig)



Denne indikatorlampe lyser:

- Når fjernlysene er på med lysbryteren i AUTO-lysstillingen.
- Hvis bilen oppdager møtende kjøretøy eller kjøretøy foran, skifter fjernlysassistenten fra fjernlys til nærlys automatisk.

For mer informasjon, se avsnittet "Fjernlysassistanse (HBA)" i kapittel 5.

### Cruiseindikatorlampe (utstyrsavhengig)



Denne indikatorlampe lyser:  
Når cruisekontrollsystemet er aktivert.

For flere detaljer, se Cruisekontrollsystem i avsnitt 7.

### Indikatorlampe for hastighetsbegrensning (utstyrsavhengig)



Denne indikatorlampe lyser  
Når hastighetsbegrenseren er slått på.

For flere detaljer, se "Hastighetskontroll" i kapittel 7.

### Indikatorlampe for SPORT-modus (utstyrsavhengig)



Denne indikatorlampe lyser

Når du velger "SPORT"-modus som kjøremodus.

For mer informasjon, se "Innebygd kontrollsystem for DRIVE-modus" i kapittel 6.

### Indikatorlampe for ECO-modus (utstyrsavhengig)



Denne indikatorlampe lyser

Når du velger "ECO"-modus som kjøremodus.

For mer informasjon, se "Innebygd kontrollsystem for DRIVE-modus" i kapittel 6.

### Indikatorlampe for SMART-modus (utstyrsavhengig)



Denne indikatorlampe lyser:

Når du velger "SPORT"-modus som kjøremodus.

For mer informasjon, se "Innebygd kontrollsystem for DRIVE-modus" i kapittel 6.



## Meldinger på LCD-display

### **Skift til P (utstyrsavhengig)**

Denne meldingen vises hvis du prøver å slå av bilen uten at girspaken står i stillingen P (Park).

Hvis dette skjer, går Motor Start/Stopp-knappen i stillingen ACC.

### **Lav nøkkelbatterie (utstyrsavhengig)**

Denne meldingen vises hvis batteriet i smartnøkkelen er utladet når du setter Motor Start/Stopp-knappen i AV-stillingen.

### **Trykk START knappen mens du dreier rattet (utstyrsavhengig)**

Denne meldingen vises hvis rattet ikke låses opp normalt når du trykker inn Motor Start/Stopp-knappen.

Trykk på Motor Start/Stopp-knappen mens du dreier rattet til høyre og venstre.

### **Sjekk rattlåssystem (utstyrsavhengig)**

Denne meldingen vises hvis rattet ikke låses normalt når du setter Motor Start/Stopp-knappen i stillingen AV.

### **Trykk bremsepedalen for å starte motoren (utstyrsavhengig)**

Denne meldingen vises hvis Motor Start/Stopp-knappen endres til ACC-stillingen to ganger ved å trykke ned knappen gang på gang uten å trå ned bremsepedalen.

Du kan starte kjøretøyet ved å trykke inn bremsepedalen og deretter trykkes på Motor Start/Stopp-knappen.

### **El. nøkkel ikke i kjøretøyet (utstyrsavhengig)**

Denne meldingen vises hvis smartnøkkelen ikke er i kjøretøyet når du trykker på Motor Start/Stopp-knappen.

Ha alltid smartnøkkelen med deg når du skal starte kjøretøyet.

### **El.nøkkel ikke funnet (utstyrsavhengig)**

Denne meldingen vises hvis smartnøkkelen ikke oppdages når du trykker på Motor Start/Stopp-knappen.

### **Trykk START knappen igjen (utstyrsavhengig)**

Denne meldingen vises hvis du ikke kan starte kjøretøyet når Motor Start/Stopp-knappen trykkes inn.

Hvis dette skjer, kan du prøve å starte motoren ved å trykke på Motor Start/Stopp-knappen igjen.

Hvis advarselen vises hver gang du trykker på Motor Start/Stopp-knappen, anbefaler vi at du får kontrollert bilen hos en autorisert HYUNDAI-forhandler.

### **Trykk START knappen med nøkkel (utstyrsavhengig)**

Denne meldingen vises hvis du trykker på Motor Start/Stopp-knappen mens varselmeldingen Key not detected (nøkkel ikke oppdaget) vises.

Nå blinker lyset i startspærreindikatoren.

### **Sjekk BRAKE SWITCH sikring (utstyrsavhengig)**

Denne meldingen vises hvis sikringen til bremsebryteren er koblet fra.

Sikringen må skiftes før motoren startes.

Hvis det ikke er mulig kan du starte motoren ved å trykke på Motor Start/Stopp-knappen i 10 sekunder i ACC-stillingen.

### **Startbatteri lades ut pga. eksterne elektriske enheter (utstyrsavhengig)**

Denne meldingen vises hvis 12V-batterispenningen er svak pga. ikke-standard elektrisk utstyr (f.eks. dashbordkamera) under parkering. Kontroller at ikke batteriet utlades.

Hvis meldingen vises etter å ha fjernet ikke-standard elektrisk utstyr, anbefaler vi at kjøretøyet inspiseres av en autorisert HYUNDAI-forhandler.

### **Indikator for åpen dør, panser eller bakluke**

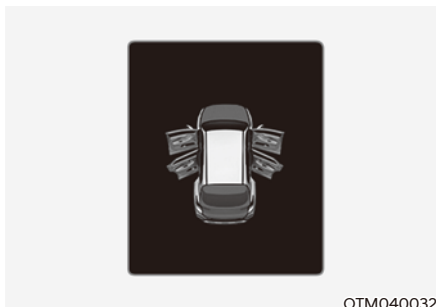

Denne advarselen vises hvis en dør, panseret eller bakluken er åpen. Advarselen indikerer hvilken dør som er åpen på displayet.



### **FORSIKTIG**

**Før du kjører med bilen må du bekrefte at døren/panseret/ bagasjerommet er helt lukket. Kontroller også at det ikke vises noe varsellys eller melding om åpen dør/åpent panser/åpent bagasjerom på instrumentpanelet.**

### Indikator for åpen takluke (utstyrsavhengig)

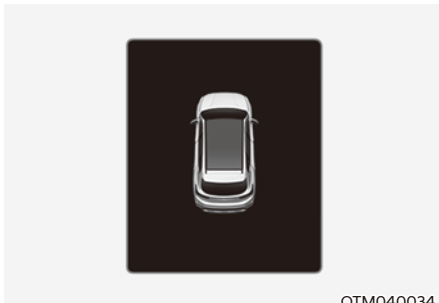

Dette varselet vises hvis du slår av motoren mens soltaket er åpent.

Lukk soltaket helt igjen før du forlater bilen.

### Lavt trykk



Denne advarselen vises hvis dekktrykket er lavt. Det aktuelle dekket utheves.

**For flere detaljer, se avsnittet "Overvåkingssystem for dekktrykk (TPMS)" i kapittel 7.**

### Vindusvisker-/lys display

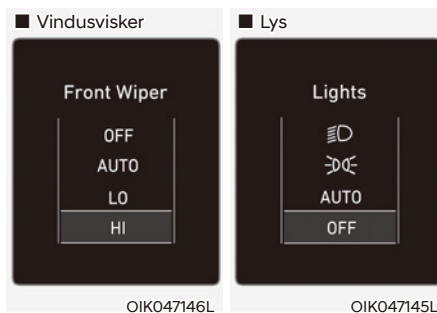

- Denne indikatoren viser vindusviskerhastigheten som er valgt med vindusviskerkontrollen.
- Denne indikatoren viser hvilket utvendig lys som er valgt med lyskontrollen.

Du kan slå visning av vindusvisker/lys på og av fra Brukerinnstillinger på LCD-displayet.

- Innstillinger → Brukerinnstillinger → Enhet → Vindusvisker-/lysdisplay

### Lav spylervæske (utstyrsavhengig)

Denne meldingen vises hvis spylervæsknivået er lavt.

Fyll på vindusspylevæske i beholderen.

### Lavt drivstoff

Denne meldingen vises hvis drivstofftanken er nesten tom.

Når denne meldingen vises, tennes varselampen for lavt drivstoffnivå på instrumentpanelet.

Det anbefales å se etter den nærmeste bensinstasjonen og fylle drivstoff så snart som mulig.

### **Motor er overopphetet**

Denne meldingen vises når motorens kjølevæsketemperatur er over 120 °C (248 °F). Dette betyr at motoren er overopphetet og kan være skadet

**Se avsnittet "Overoppheting" i kapittel 8 hvis bilen overopphetes.**

### **Sjekk eksosanlegg (utstyrsavhengig)**

Denne meldingen vises hvis det er et problem med GPF-systemet. GPF varsellampen vil også blinke. Hvis dette skjer, anbefaler vi at GPF-systemet blir kontrollert av en autorisert HYUNDAI-forhandler.

GPF: Bensinpartikkelfilter

### **Sjekk frontlys (utstyrsavhengig)**

Denne meldingen vises hvis ikke hovedlysene fungerer som de skal. Det kan hende at en av hovedlyspærene må skiftes.

Pass på at du skifter den utbrente pæren med en ny som har samme wattstyrke.

### **Sjekk blinklys (utstyrsavhengig)**

Denne meldingen vises hvis ikke blinklysene fungerer som de skal. Det kan hende at en pære må skiftes.

Pass på at du skifter den utbrente pæren med en ny som har samme wattstyrke.

### **Sjekk bremselys (utstyrsavhengig)**

Denne meldingen vises hvis ikke stopplysene fungerer som de skal. Det kan hende at en pære må skiftes.

Pass på at du skifter den utbrente pæren med en ny som har samme wattstyrke.

### **Sjekk tåkelys (utstyrsavhengig)**

Denne meldingen vises hvis ikke tåkelysene fungerer som de skal. Det kan hende at en pære må skiftes.

Pass på at du skifter den utbrente pæren med en ny som har samme wattstyrke.

### **Sjekk frontlys LED (utstyrsavhengig)**

Denne meldingen vises hvis det er et problem med LED-hovedlyset. Vi anbefaler at bilen kontrolleres hos en autorisert HYUNDAI-forhandler.

### **Sjekk aktivt luftflapsystem**

Denne meldingen vises i de følgende situasjonene:

- Det er en feil med aktuatorklaffen
- Det er en feil med aktuatorluftklaff-kontrolleren
- Luftklaffen åpner seg ikke

Når alle problemene ovenfor er løst, slukker advarselen.

### **Klar for kjøring**

Denne meldingen vises når bilen er klar til å bli kjørt.

### **Sjekk bremsene**

Denne meldingen vises når bremseytelsen er lav eller når den regenerative bremsen ikke fungerer som den skal på grunn av feil i bremsesystemet.

Hvis dette skjer, kan det la lengre tid å bruke bremsen, noe som kan gjøre bremselengden større.

**Stopp kjøretøyet og sjekk bremsene**

Denne meldingen vises når en feil oppstår i bremsesystemet.

Hvis dette skjer, må du parkere bilen på et trygt sted, og vi anbefaler at du tauer bilen til den nærmeste autoriserte HYUNDAI-forhandleren for å få bilen kontrollert.

**Sjekk Hybridsystem**

Denne meldingen vises når det er et problem i hybridsystemet. Unngå å kjøre hvis denne varselmeldingen vises.

Hvis dette skjer, anbefaler vi at bilen kontrolleres hos en autorisert HYUNDAI-forhandler.

**Stopp trygt, og sjekk hybridsystem**

Denne meldingen vises når det er et problem i hybridsystemet. Indikatoren "🚗" vil blinke, og du vil høre en varsellyd frem til problemet er løst. Unngå å kjøre hvis denne varselmeldingen vises.

Hvis dette skjer, anbefaler vi at bilen kontrolleres hos en autorisert HYUNDAI-forhandler.

**Sjekk hybridsystem. Ikke start motor**

Denne meldingen vises når hybridbatteriytelsen (SOC) er lav. Det høres en varsellyd til problemet er løst. Unngå å kjøre hvis denne varselmeldingen vises.

Hvis dette skjer, anbefaler vi at bilen kontrolleres hos en autorisert HYUNDAI-forhandler.

**Stopp kjøretøy og sjekk strømforsyning**

Denne meldingen vises når en feil oppstår i kraftforsyningssystemet.

Hvis dette skjer, må du parkere bilen på et trygt sted og taue bilen til den nærmeste autoriserte HYUNDAI-forhandleren for å få bilen kontrollert.

**Sjekk virtuell motorlyd-system**

Denne meldingen vises når det er et problem med Virtual Engine Sound System (VESS).

Hvis dette skjer, anbefaler vi at bilen kontrolleres hos en autorisert HYUNDAI-forhandler.

**Fyll på drivstoff for å hindre hybridbatteriskade**

Denne meldingen vises når drivstofftanken er nesten tom.

Du bør da fylle drivstoff for å hindre skade på hybridbatteriet.

### ***Fyll på kjølemiddel***

Denne meldingen vises når det er nesten tomt for kjølemiddel til inverteren.

Fyll på med kjølevæske på vekselretteren.

### ***Stopp kjøretøyet for å skifte batteri***

Denne meldingen vises når hybridbatteriytelsen (SOC) er lav.

Hvis dette skjer, må du parkere bilen på et trygt sted og vente til hybridbatteriet er oppladet.

### ***Start motoren og unngå batteriutladning***

Denne meldingen vises for å informere føreren om at 12 V-batteriet kan lades ut hvis tenningsbryteren er i PÅ-stillingen (uten at indikatoren  er PÅ).

Sett bilen i modusen klar () for å hindre at 12 V-batteriet lades ut.

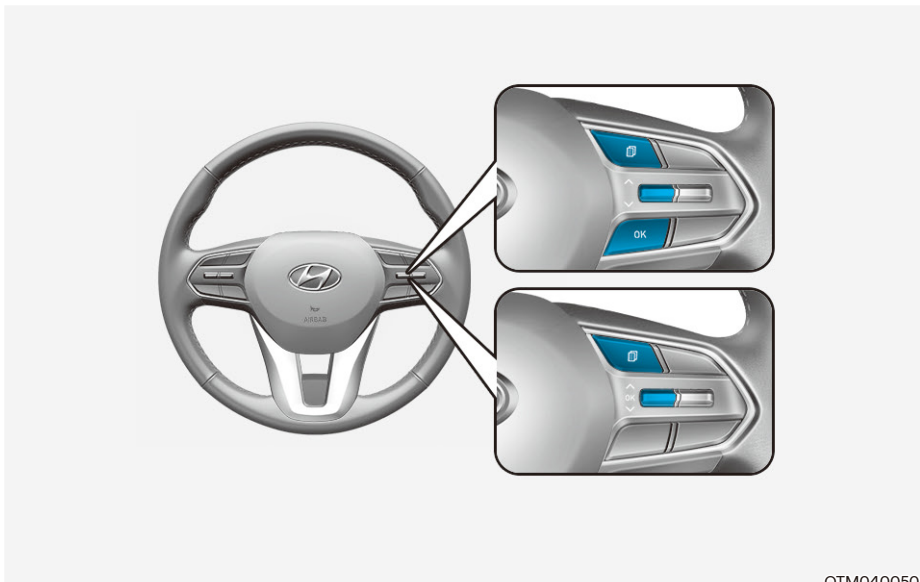

## LCD-SKJERM

### LCD-displaykontroll







OTM040050

LCD-displaymodus kan endres ved hjelp av betjeningsknappene.

Bryter	Funksjon
	Modusknapp for å endre moduser
	MOVE-knapp (Flytt) for å endre elementer
OK	OK : VELG/FORHÅNDSINNSTILLE- knappen for å stille inn og forhåndsinnstille det punktet som er valgt

## Sjekk innstillingene

Sjekk innstillingene	Symbol	Forklaring
Kjøreassistent		Denne modusen viser tilstanden til: <ul style="list-style-type: none"> <li>- Filholderassistent</li> <li>- Kjørefeltassistent</li> <li>- Cruisekontroll</li> <li>- Smart cruisekontroll</li> <li>- HDA (kjøringsinnstilling motorvei)</li> <li>- DAW (føreroppmerksomhetsvarsel)</li> <li>- Intelligent fartsgrensevarsel</li> </ul> <b>Se hvert system i kapittel 7 for mer informasjon.</b>
Kjørecomputer		Denne modusen viser kjøreinformatjon som tripteller, drivstofføkonomi og så videre. <b>Se "Kjørecomputer" i dette kapittelet for mer informasjon.</b>
Sving for sving		Denne modusen viser status for navigasjon.
Brukerinnstillinger		I denne modusen kan du endre innstillingene for dører, lamper osv.
Advarsel		<ul style="list-style-type: none"> <li>- Denne innstillingen viser varselmeldinger relatert til skadede lamper osv.</li> <li>- Denne innstillingen viser fordeling av kjørekraft (utstyrsavhengig)</li> <li>- Denne innstillingen viser kjølevæsketemperatur (utstyrsavhengig)</li> </ul>

Informasjonen kan variere basert på hvilke funksjoner bilen har.



## Assistansemodus

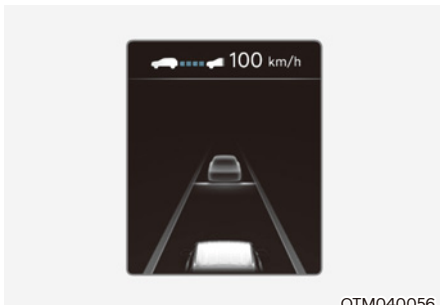

OTM040056

### LKA/LFA/CC/SCC/HDA/DAW/ISLW

Denne innstillingen viser statusen for filholderassistent, kjørefeltassistent, cruisekontroll, smart cruisekontroll, HDA (kjøringsinnstilling motorvei) og intelligent fartsgrensevarsel.

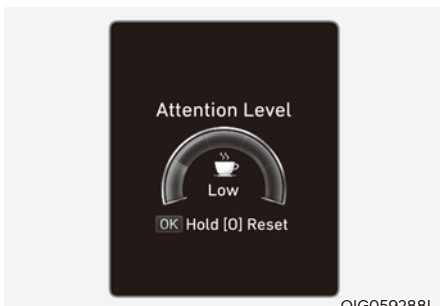

OIG059288L

### Advarsel for førerens oppmerksomhet

Denne modusen viser statusen for advarselen for førerens oppmerksomhet.

**Gå til Advarsel for førerens oppmerksomhet (DAW) for mer informasjon (utstyrsavhengig) i kapittel 7.**

## Modus for kjørecomputer

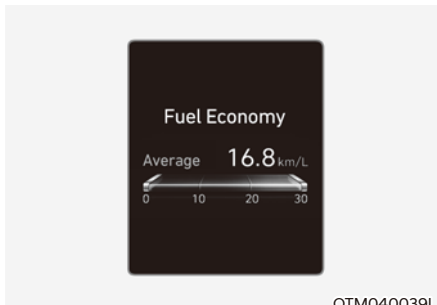

OTM040039L

Tripptellermodus viser informasjon knyttet til kjøretøyets kjøreparametere, inkludert drivstofføkonomi, tripptellerinformasjon og kjøretøyhastighet.

**For flere detaljer, se avsnittet "Trippsteller" i kapittel 5.**

## Sving-for-sving-modus (TBT)

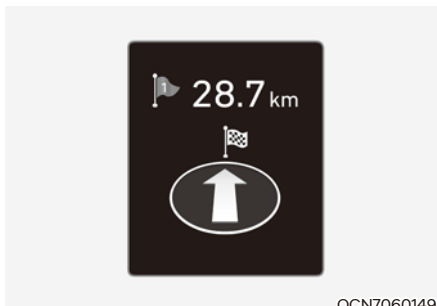

OCN7060149

Denne modus viser status for navigasjon.

## Hovedvarselgruppe

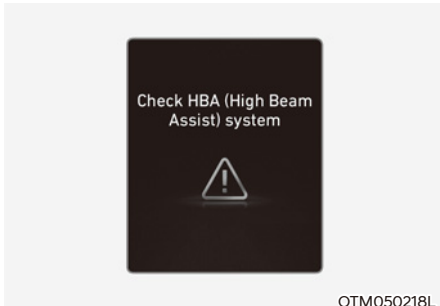

Denne varsellampen informerer føreren om følgende situasjoner:

- Funksjonsfeil for assistansesystemet for unngåelse av frontkollisjon (utstyrsavhengig)
- Assistansesystem for unngåelse av frontkollisjon (FCA), radaren er blokkert (utstyrsavhengig)
- Funksjonsfeil for advarselssystemet for blindsonekollisjon (utstyrsavhengig)
- Advarselssystem for blindsonekollisjon, radaren er blokkert (utstyrsavhengig)
- Feil med LED-hovedlys (utstyrsavhengig)
- Feil i fjernlysassistanse (utstyrsavhengig)
- Feil i smart hastighetskontroll (utstyrsavhengig)
- Smart hastighetskontroll, radaren er blokkert (utstyrsavhengig)
- Feil i dekktrykkovervåking (TPMS)

Hovedvarsellampen lyser hvis én eller flere av situasjonene ovenfor oppstår.

På dette tidspunktet vil hovedvarselikonet (⚠) vises ved siden av Brukerinnstillingerikonet (⚙) på LCD-displayet.

Dersom varselsituasjonen løser seg, slukkes hovedvarsellampen mens hovedvarslingsikonet slukker.

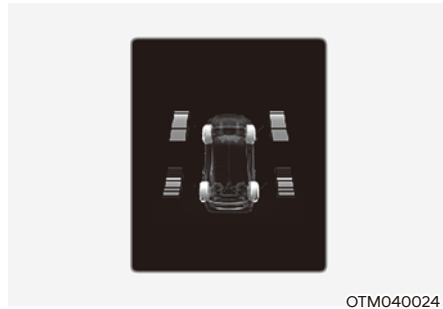

### Fordeling av kjørekraft (4WD)

Denne modusen viser informasjon om dekktrykk.

Hvis kjøretøyet er i låsstatus 4WD, kommer ikke denne innstillingen til å vises.

**For detaljer informasjon, se "Kjøring med firehjulstrekk" i kapittel 6.**



### Dekktrykk

Denne modusen viser informasjon om dekktrykk.

**For flere detaljer, se Overvåkingssystem for dekktrykk (TPMS) i kapittel 8.**

## Temperatur for kjølevæske på motor

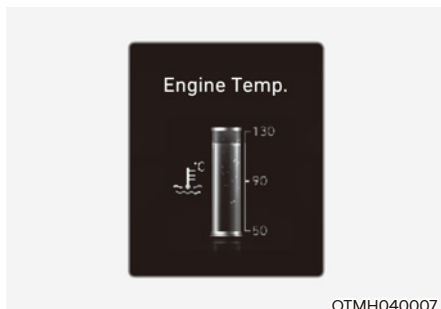

Temperaturmåleren for kjølevæske på motoren viser kjølevæskens temperatur mens motoren er i gang.

### **MERK**

Når måleren går utenfor normalområdet, mot "H (Hot)", betyr det at motoren er i ferd med å overopphetes. Dette kan skade motoren.

**Ikke fortsett å kjøre når motoren overopphetes.**

For mer informasjon, se avsnittet "Hvis motoren overopphetes" i kapittel 8.

## Brukerinnstillingsmodus

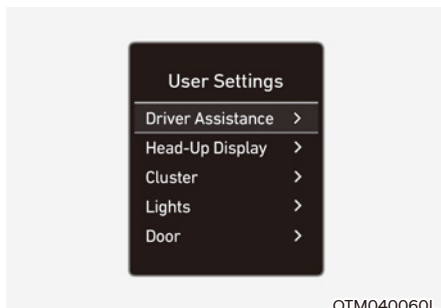

I denne modus kan du endre innstillingene for dashbord, dører, lamper osv.

1. Førerassistanse
2. Eco-kjøretøy
3. Head-up-display

4. Panel
5. Lys
6. Dør
7. Komfort
8. Enheter

Informasjonen kan variere basert på hvilke funksjoner bilen har.

### Sett i P for å redigere innstillinger

Denne varselmeldingen vises hvis du prøver å justere brukerinntillingene (User Settings) mens du kjører.

Av hensyn til sikkerheten bør du parkere bilen, sette på parkeringsbremsen og trykke girvelgeren i P (Parkering) før du endrer brukerinntillingene.

### Hurtigveiledningshjelp

Denne stillingen gir rask veiledning om systemer i brukerinntilling.

Velg et punkt, trykk og hold på OKknappen.

**Hvis du vil ha mer informasjon om hvert system, se i denne instruksjonsboken.**

## **i** Informasjon

Når infotainmentsystemet vises, er bare brukerinntillingene på infotainmentsystemet støttet men brukerinntillingene på instrumentpanelet er ikke støttet.

## 1. Førerassistanse

Punkt	Forklaring
SCC-følsomhet	<p>For å justere følsomheten til Smart Cruisekontroll.</p> <ul style="list-style-type: none"> <li>• Hurtig/Normal/Sakte</li> </ul> <p><b>For mer informasjon, se Smart hastighetskontroll (SCC) i kapittel 7.</b></p>
Førerkomfort	<ul style="list-style-type: none"> <li>• Kjørefeltassistanse For å slå funksjonen for filfølggeassistanse på eller av. <b>For mer informasjon, se "Filfølggeassistanse" i kapittel 7.</b></li> <li>• System for assistanse for motorveikjøring For å slå funksjonen for System for assistanse for motorveikjøring på eller av. <b>For mer informasjon, se "System for assistanse for motorveikjøring (HDA)" i kapittel 7.</b></li> <li>• Automatisk fartskontroll på motorveien. For å slå funksjonen for Automatisk fartskontroll på motorveien på eller av. <b>For mer informasjon, se "Smart hastighetskontroll (SCC)" i kapittel 7.</b></li> <li>• Fartsgrensevarsel For å slå funksjonen for fartsgrensevarsling på eller av. <b>For mer informasjon, se "Funksjonen for fartsgrensevarsling" i kapittel 7.</b></li> </ul>
Varseltid	<p>For justering av varselydnivået i førerassistansesystemet.</p> <ul style="list-style-type: none"> <li>• Normal/Sent</li> </ul>
Lydnivå for varsel	<p>For justering av varselydnivået i førerassistansesystemet.</p> <ul style="list-style-type: none"> <li>• høy/middels/lav/av</li> </ul>
Advarsel for førerens oppmerksomhet	<ul style="list-style-type: none"> <li>• Kjørevarsel for bil foran For å slå funksjonen for varsling om filskift kjøretøy foran på eller av. <b>For mer informasjon, se "Varsling om filskift kjøretøy foran" i kapittel 7.</b></li> <li>• Varsel om uoppmerksom kjøring For å gjøre oppmerksom på førerens uoppmerksomme kjøring. <b>Gå til "Advarsel for førerens oppmerksomhet (DAW)" for mer informasjon i kapittel 7.</b></li> </ul>

Punkt	Forklaring
Frontsikkerhet	Justering av assistansesystem for unngåelse av frontkollisjon. <ul style="list-style-type: none"> <li>• Aktiv assistanse</li> <li>• Bare advarsel</li> <li>• Off (Av)</li> </ul> <b>Gå til "Assistansesystem for unngåelse av frontkollisjon (FCA)" for mer informasjon i kapittel 7.</b>
Filsikkerhet	For å justere feltholdeassistanse (LKA). <ul style="list-style-type: none"> <li>• Assistanse</li> <li>• Bare advarsel</li> <li>• Off (Av)</li> </ul> <b>For flere detaljer, se "Kjørefilassistanse (LKA)" i kapittel 7.</b>
Blindsonesikkerhet	<ul style="list-style-type: none"> <li>• Blindsonervisning               <ul style="list-style-type: none"> <li>For å aktivere eller deaktivere blindsonervisning.</li> </ul> </li> </ul> <b>For mer informasjon, se "skjerm for blindsonervisning (BVM)" i kapittel 7.</b> <ul style="list-style-type: none"> <li>• Assistanse for sikker utgang (SEA)               <ul style="list-style-type: none"> <li>For å slå funksjonen for sikker avkjørselsassistanse på eller av.</li> </ul> </li> </ul> <b>For flere detaljer, se om "Assistanse for sikker utgang (SEA)" i kapittel 7.</b> <ul style="list-style-type: none"> <li>• Aktiv assistanse</li> <li>• Bare advarsel</li> <li>• Off (Av)</li> </ul> For å aktivere eller deaktivere blindsonervisning. <b>For mer informasjon, se "skjerm for blindsonervisning (BVM)" i kapittel 7.</b>

Punkt	Forklaring
Parkeringsikkerhet	<ul style="list-style-type: none"> <li>• Overvåkningssystem med 360-graders visning automatisk på For å aktivere eller deaktivere overvåkningssystemet med 360-graders visning <b>For mer informasjon, se “Overvåkningssystem med 360-graders visning” i kapittel 7.</b></li> <li>• Advarsel for parkeringsavstand automatisk på For å aktivere og deaktivere advarselen for parkeringsavstand. <b>For mer informasjon, se “forover/bakover advarselssystem for parkeringsavstand” i kapittel 7.</b></li> <li>• Bakre sidesikkerhet For å slå funksjonen for advarsel om kollisjon med kryssende trafikk bak på eller av. <b>For mer informasjon se Assistanse for unngåelse av krysstrafikkollisjon ved rygging (RCCA) (hvis montert) i kapittel 7.</b></li> <li>• Aktiv assistanse bak For å slå funksjonen for Aktiv assistanse bak på eller av. <b>For mer informasjon se Assistanse for unngåelse av krysstrafikkollisjon ved rygging (RCCA) (hvis montert) i kapittel 7.</b></li> <li>• Bare advarsel bak For å slå Adversel Bak på eller av. <b>For mer informasjon, se “Overvåkningssystem med 360-graders visning” i kapittel 7.</b></li> <li>• Off (Av) For å deaktivere parkeringssikkerheten.</li> </ul>

## 2. Eco-kjøretøy

Punkt	Forklaring
Trille-modus	<ul style="list-style-type: none"> <li>• Trilleinnstilling: På/av For å informere føreren når vedkommende starter kjøringen fra gasspedalen ved å få informasjon fra navigasjonssystemet.</li> <li>• Lyd For å justere lyden til systemet i trillemodus.</li> </ul>
Starte Coasting	<ul style="list-style-type: none"> <li>• Tidlig/Normal/Sent For å velge innstillinger når coasting pop-up vises.</li> </ul>

### 3. Head-up-display (utstyrsavhengig)

Punkt	Forklaring
Aktiver head-up-display	Hvis det er merket av for dette elementet, aktiveres head-up-display.
Displayhøyde	For å justere høyden til bildet som vises.
Rotasjon	For å justere vinkelen til bildet som vises.
Lysstyrke	For å justere lysstyrken til bildet som vises.
Valg av innhold	For å velge hvilket innhold som vises.

### 4. Panel

Punkt	Forklaring
Momentan drivstofføkonomi	<ul style="list-style-type: none"> <li>• Ved start av kjøretøyet</li> <li>• Etter at du har fylt på drivstoff</li> <li>• Manuelt</li> </ul> For å tilbake stille den viste drivstofføkonomien.
Vindusvisker/Lys Display	For å slå vindusvisker/lys-modus på eller av. Når slått på viser LCD-skjermen den valgte vindusvisker/lys-modusen når du endrer modus.
Trafikklys	For å stille inn trafikklysene som vises
Advarsel om glatt vei	For å slå funksjonen for advarsel om isete vei på eller av.
Klar Indikator	For å slå Klar Indikator på eller av.
Valg av tema	Du kan velge temaet på enheten. <ul style="list-style-type: none"> <li>• Type A panelet : Tema A / Tema B / Tema C</li> <li>• Type B panelet : Link til kjøremodus/tema A/tema B/ tema C/tema D</li> </ul>

## 5. Lys

Elementer	Forklaring
Belysning	For å justere belysningsnivået. • Nivå 1–20
Hurtigblinklys	• Av: Hurtigblinklys blir deaktivert. • 3, 5, 7 blinkinger: Blinklyset vil blinke 3, 5 eller 7 ganger ved en lett bevegelse av blinklyshendelen. <b>Du finner mer informasjon under "Lys" i kapittel 5.</b>
Lysstyrke for rombelysning (Utstyrsavhengig)	• Off (Av) • Nivå 1/2/3/4
Rombelysningsfarge (Utstyrsavhengig)	• Polarhvitt/månehvitt/isblått/havblått/grønn/orkidegrønt/gult/solnedgangsødt/lilla/lyselilla
Frontlysforsinkelse	For å slå funksjonen for hovedlysforsinkelse av eller på. <b>Du finner mer informasjon under "Lys" i kapittel 5.</b>
HBA (fjernlysassistent)	For å aktivere eller deaktivere frontlysassistansefunksjonen. <b>Se "Fjernlysassistent" i kapittel 5 for mer informasjon.</b>



## 6. Dør

Punkt	Forklaring
Lås automatisk	<ul style="list-style-type: none"> <li>• Tillat på Skift : Aktiver ved giring: Alle dører låses automatisk ved bytte fra posisjonen P (parkering) til R (revers), N (nøytral) eller D (kjør).</li> <li>• Aktiver under kjøring: Alle dører låses automatisk når bilens hastighet overstiger 15 km/t.</li> <li>• Av: Automatisk dørlås er deaktivert.</li> </ul>
Lås opp automatisk	<ul style="list-style-type: none"> <li>• Fra skift til P: On Shift to P (ved girskift til P): Alle dører låses automatisk opp hvis girspaken flyttes til P (parkering).</li> <li>• Ta nøkkel ut/skru av kjøretøyet: Bil av: Alle dører låses automatisk opp når tenningsnøkkelen tas ut av tenningsbryteren eller ENGINE START/STOP (start/stopp-knappen) settes til OFF.</li> <li>• Av: Automatisk opplåsing blir avbrutt.</li> </ul>
Elektrisk bakluke	<p>Hvis du merker av for dette elementet, vil den elektriske baklukefunksjonen aktiveres.</p> <p><b>Se "Elektrisk bakluke" i kapittel 5 for mer informasjon.</b></p>
Åpning av den elektrisk betjente bakluken	<p>For justering av hastigheten på den elektriske bakluken.</p> <ul style="list-style-type: none"> <li>• Hurtig/Normal</li> </ul> <p><b>Se "Elektrisk bakluke" i kapittel 5 for mer informasjon.</b></p>
Smart bakluke	<p>Slik aktiverer eller deaktiverer du smart-bagasjerommet.</p> <p><b>Se "Smart bakluke" i kapittel 5 for mer informasjon.</b></p>

7. Komfort

Punkt	Forklaring
Sete Komforttilgang	<ul style="list-style-type: none"> <li>• AV: Funksjonen for enkel inn- og utstigning blir deaktivert.</li> <li>• Normal/utvidet : Når du slår av motoren, glir føreraset automatisk litt (normal) eller langt (utvidet) bakover, slik at du kan komme seg inn og ut av bilen på en komfortabel måte.</li> </ul> <p><b>Se "Minnesystem for førerasetposisjon" i kapittel 5 for mer informasjon.</b></p>
Varsel for baksetepassasjer	<p>For å slå funksjonen for Varsel for baksetepassasjer på eller av.</p> <p><b>Se "Advarselssystem for baksetepassasjer (ROA)" i kapittel 5 for mer informasjon.</b></p>
Fold ut speil/tenn lys	<ul style="list-style-type: none"> <li>• Låse opp dør Ved opplåsing av døren: Sidespeilene foldes ut og velkomstlysene slås automatisk på</li> <li>• Når føreren er innenfor rekkevidde : Ved opplåsing av døren: Sidespeilene foldes ut og velkomstlysene slås automatisk på</li> </ul> <p><b>For mer informasjon, se "Velkomstsystemet" i kapittel 5.</b></p>
Trådløst ladesystem	<p>For å slå det trådløse ladesystemet i forsetet på eller av.</p> <p><b>For mer informasjon, se "Trådløs mobillading" i kapittel 5.</b></p>
Automatisk bakvindusvisker	<p>For å slå velkomstspeilfunksjonen på eller av.</p> <p>Hvis du flytter skiftknappen fra D til R når vindusviskerne er i gang, kommer vindusviskerne bak til å fungere automatisk. Deretter, hvis du flytter skiftknappen fra R til D, kommer de bakre vindusviskerne til å slutte å fungere.</p>
Avansert antityveriinnstilling	<p>For å aktivere eller deaktivere den avanserte antityveriinnstillingen.</p>
Serviceintervall	<ul style="list-style-type: none"> <li>• Serviceintervall</li> </ul> <p>For å slå serviceintervall-funksjonen på eller av.</p> <ul style="list-style-type: none"> <li>• Sett intervall</li> </ul> <p>Hvis menyen for serviceintervall er aktivert, kan du justere tid og distanse.</p> <ul style="list-style-type: none"> <li>• Tilbakestill</li> </ul> <p>Informasjon: For å bruke menyen for serviceintervall anbefaler vi at du kontakter en autorisert HYUNDAI-forhandler.</p>

 **Informasjon**

For å bruke menyen for serviceintervall anbefaler vi at du kontakter en autorisert HYUNDAI-forhandler.

## 8. Enheter

Punkt	Forklaring
Speedometer enhet	For å velge fartsenheden (km/t, MPH)
Temperaturenhet	Velg temperaturenhet (°C, °F).
Drivstofforbruk enhet	Velg drivstofforbruksenheden (km/l, l/100km, MPG).
Dekktrykkenhet	Velg enhet for dekktrykket (psi, kPa, bar).

## Kjørecomputer (Type A)

Kjørecomputeren er et mikroprosessorstyrt informasjonssystem som viser informasjon knyttet til kjøringen.

### **i** Informasjon

Noe førerinformasjon som er lagret i tripp telleren (f.eks. bilens gjennomsnittshastighet), tilbakestilles hvis batteriet blir koblet fra.

### Kjøremodus

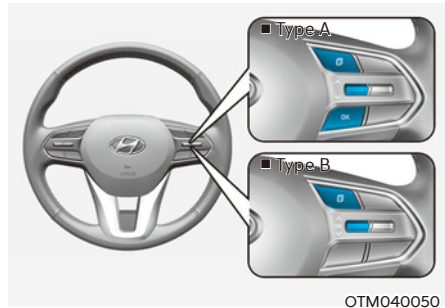

For å endre kjøremodus bruker du “ $\wedge$ ,  $\vee$ ”-bryteren på rattet

- **Manuell tilbakestilling**  
Hvis du vil tilbakestille bilens drivstofføkonomi manuelt, trykker du på OK-knappen på rattet i mer enn ett sekund når gjennomsnittlig drivstofføkonomi vises.
  - **Automatisk tilbakestilling**  
For å tilbakestille den gjennomsnittlige drivstofføkonomien automatisk velger du mellom "Etter tenning" eller "Etter påfyll" i modusen Brukerinnstilling i LCD-displayet.
    - Etter tenning: Når motoren har vært slått AV i tre minutter eller mer, tilbakestilles gjennomsnittlig drivstofføkonomi automatisk.
    - Etter at du har fylt på drivstoff: Gjennomsnittlig drivstofføkonomi tilbakestilles automatisk etter fylling av 6 liter drivstoff eller mer og kjøring i over 1 km/t.
- \* For et 12.3 instrumentpanel, kan du sjekke drivstofføkonomien på midten av bunnen på panelet.

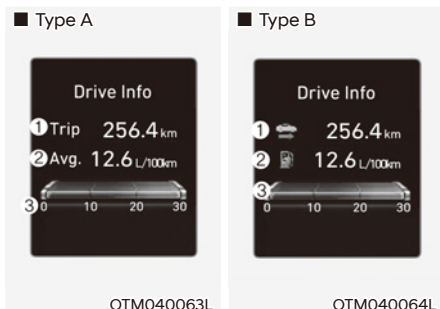

### Kjøreinformatjon

Reiseavstand (1), gjennomsnittlig drivstofføkonomi (2) og drivstofføkonomi i øyeblikket (3) vises.

Informasjonen kombineres for hver oppstartssyklus. Når motoren har vært avslått i minst tre minutter, vil imidlertid skjermbildet Kjøreinformatjon tilbakestilles.

For å justere manuelt, kan du trykke på OK knappen på rattet i mer enn 1 sekunder når 'Kjøreinformatjon' vises.

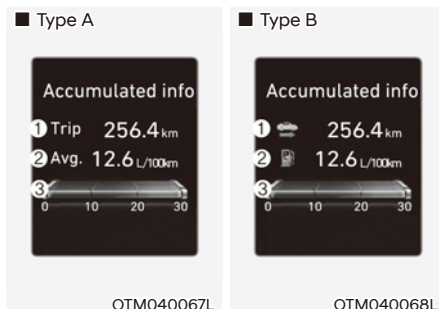

### Samlet informasjon

Akkumulert reiseavstand (1), gjennomsnittlig drivstofføkonomi (2) og drivstofføkonomi i øyeblikket (3) vises.

Informasjonen er akkumulert fra siste tilbakestilling.

For å justere manuelt, kan du trykke på OK knappen på rattet i mer enn 1 sekunder når 'Samlet informasjon' vises.

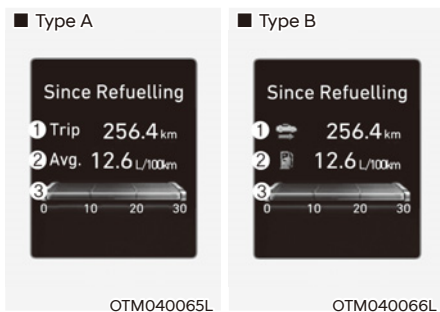

### Etter at du har fylt opp tanken igjen

Reiseavstand (1), gjennomsnittlig drivstofføkonomi (2) og drivstofføkonomi i øyeblikket (3) vises etter påfylling.

For å justere manuelt, kan du trykke på OK knappen på rattet i mer enn 1 sekunder når 'Etter påfylling' vises.

### Energiflyt



Hybridsystemet informerer føreren om energistrømmen i ulike driftsmoduser. Den gjeldende energiflyten er spesifisert i 11 moduser under kjøring.

**For mer informasjon, se "Hybridsystemet" i kapittel 1.**



### Digitalt speedometer

Dette digitale speedometeret viser bilens hastighet.

## Kjørecomputer (Type B)

Kjørecomputeren er et mikroprosessorstyrt informasjonssystem som viser informasjon knyttet til kjøringen.

### **i** Informasjon

Noe førerinformasjon som er lagret i trippeltelleren (f.eks. bilens gjennomsnittshastighet), tilbakestilles hvis batteriet blir koblet fra.

### Kjøremoduser

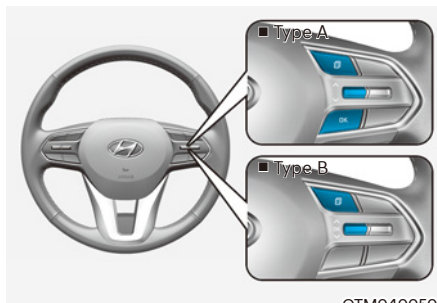
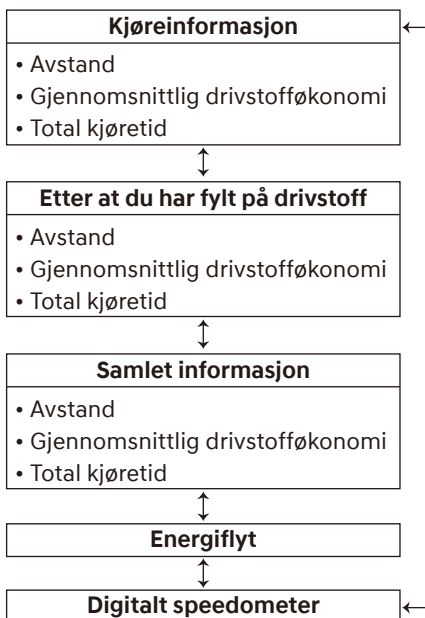

OTM040050

For å endre kjøremodus bruker du “∧, ∨”-bryteren på rattet

- **Manuell tilbakestilling**  
Hvis du vil tilbakestille bilens drivstofføkonomi manuelt, trykker du på OK-knappen på rattet i mer enn ett sekund når gjennomsnittlig drivstofføkonomi vises.
  - **Automatisk tilbakestilling**  
For å tilbakestille den gjennomsnittlige drivstofføkonomien automatisk velger du mellom "Etter tenning" eller "Etter påfyll" i modusen Brukerinnstilling i LCD-displayet.
    - Etter tenning: Når motoren har vært slått AV i tre minutter eller mer, tilbakestilles gjennomsnittlig drivstofføkonomi automatisk.
    - Etter at du har fylt på drivstoff: Gjennomsnittlig drivstofføkonomi tilbakestilles automatisk etter fylling av 6 liter drivstoff eller mer og kjøring i over 1 km/t.
- \* For et 12.3 instrumentpanel, kan du sjekke drivstofføkonomien på midten av bunnen på panelet.

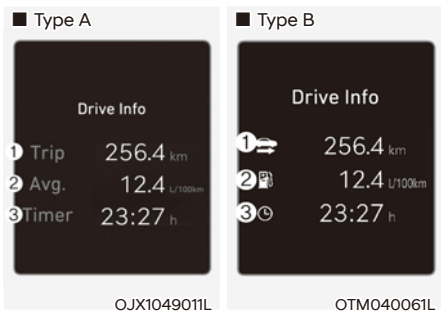

### Kjøreinformatjon

Reiseavstand (1), gjennomsnittlig drivstofføkonomi (2) og den totale kjøretiden (3) vises.

Informasjonen kombineres for hver oppstartssyklus. Når motoren har vært avslått i minst 3 minutter, vil imidlertid skjermbildet Kjøreinfo tilbakestilles.

For å justere manuelt, kan du trykke på OK knappen på rattet i mer enn 1 sekunder når 'Kjøreinformatjon' vises.

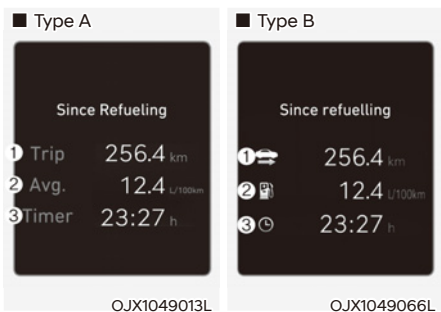

### Etter at du har fylt opp tanken igjen

Reiseavstand (1), gjennomsnittlig drivstofføkonomi (2) og den totale kjøretiden (3) vises etter påfylling.

For å justere manuelt, kan du trykke på OK knappen på rattet i mer enn 1 sekunder når 'Etter påfylling' vises.

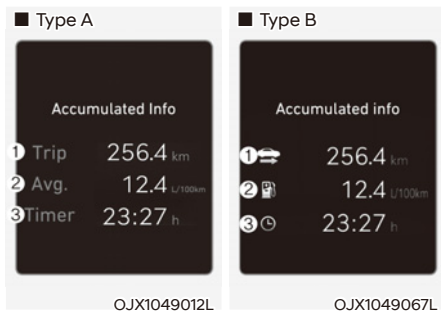

### Samlet informasjon

Akkumulert reiseavstand (1), gjennomsnittlig drivstofføkonomi (2) og den totale kjøretiden (3) vises.

Informasjonen er akkumulert fra siste tilbakestilling.

For å justere manuelt, kan du trykke på OK knappen på rattet i mer enn 1 sekunder når 'Samlet informasjon' vises.



## Energiflyt



Hybridsystemet informerer føreren om energistrømmen i ulike driftsmoduser. Den gjeldende energiflyten er spesifisert i 11 moduser under kjøring.

**For mer informasjon, se "Hybridsystemet" i kapittel 1.**

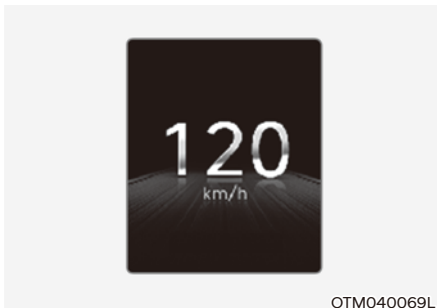

## Digitalt speedometer

Dette digitale speedometeret viser bilens hastighet.

# 5. Praktiske funksjoner

Atkomst til bilen .....	5-5
Fjernkontrollnøkkel .....	5-5
Smartnøkkel.....	5-8
Startspærresystem .....	5-14
Dørlåser .....	5-15
Åpne dørlåsene fra utsiden av bilen .....	5-15
Åpne dørlåsene fra innsiden av bilen.....	5-16
Spærrelåser .....	5-18
Automatisk dørlås-/låse-oppfunksjon .....	5-18
Barnesikring i bakdør .....	5-19
Elektronisk barnesikringssystem .....	5-19
Tyverialarmsystem .....	5-21
Innebygd minnesystem .....	5-22
Lagring av minneposisjoner .....	5-22
Henting av minneposisjoner .....	5-23
Tilbakestilling av systemet.....	5-23
Funksjon for enkel tilgang .....	5-24
Ratt .....	5-25
Elektrisk servostyring (EPS).....	5-25
Tilt / Teleskopratt.....	5-26
Oppvarmet ratt .....	5-26
Horn.....	5-27
Speil .....	5-28
Innvendig speil .....	5-28
Utvendige speil.....	5-29
Parkeringsassistent i revers .....	5-32
Vinduer .....	5-33
Elektriske vinduer.....	5-34
Panoramasoltak .....	5-37
Solskjerm .....	5-38
Åpne soltaket.....	5-38
Skråstille soltaket .....	5-39
Lukke soltaket.....	5-39
Tilbakestille soltaket.....	5-40
Varsel om åpning av soltak .....	5-41

Utvendige funksjoner .....	5-42
Panser .....	5-42
Bakluke.....	5-43
Elektrisk bakluke .....	5-45
Smart bakluke.....	5-50
Tanklokkdeksel .....	5-52
Head up-skjerm (HUD) .....	5-55
Innstilling av Head-up-skjermen.....	5-55
Head-up display, informasjon .....	5-55
Forholdsregel ved bruk av head-up skjerm.....	5-56
Utvendige lys.....	5-57
Belysningskontroll.....	5-57
Bruk av fjernlys .....	5-59
Blinklys og filskiftsignaler .....	5-59
Tåkebaklys.....	5-60
Batterisparingsfunksjon.....	5-60
Frontlysforsinkelse .....	5-60
Trafikkendring.....	5-61
Høydejustering av frontlys.....	5-61
Fjernlysassistanse (HBA) .....	5-62
Registreringssensor (frontkamera) .....	5-62
Funksjonsinnstillinger .....	5-62
Systemdrift .....	5-63
Systemfeil og begrensninger.....	5-63
Innvendig belysning .....	5-65
AUTO-slukking av innvendige lamper .....	5-65
Frontlys .....	5-65
Bakre lys.....	5-66
Sminkespeilys .....	5-66
Hanskeromlys .....	5-66
Dørlampe .....	5-67
Bagasjeromsls .....	5-67
Puddle-lampe.....	5-67

## 5. Praktiske funksjoner

Velkomstsystem .....	5-68
Vindusviskere og spylere.....	5-69
Frontruteviskere .....	5-70
frontrutespylere.....	5-71
Bakre vindusvisker og -spylere .....	5-72
Automatisk klimakontrollsystem .....	5-74
Automatisk oppvarming og aircondition.....	5-77
Manuell oppvarming og aircondition .....	5-77
Aircondition for 3. seterad .....	5-82
Systemdrift .....	5-83
Vedlikeholde systemet.....	5-85
Fjerne rim og dugg fra frontruten.....	5-87
Automatisk klimakontrollsystem.....	5-87
Automatisk duggfjerning (kun for automatisk klimakontrollsystem) .....	5-88
Defroster i bakvindu.....	5-89
Klimaanlegg, tilleggsfunksjoner .....	5-90
Automatisk duggfjerning .....	5-90
Automatisk avfukting.....	5-91
Resirkulert luft når spylervæsken har blitt brukt.....	5-92
Innvendig luftsirkulasjon soltak .....	5-92
Automatisk. Kontroller for bruken av klimaanlegginnstillinger (for førersetet) .....	5-92
Oppbevaringsrom .....	5-93
Oppbevaringsrom i midtkonsoll.....	5-93
Hanskerom.....	5-93
Skuff .....	5-94
Baggasjebrett .....	5-94
Utstyr i kupéen .....	5-95
Koppholder .....	5-95
Askebeger .....	5-96
Solskjerm .....	5-96
Strømuttak.....	5-97

USB-lader.....	5-98
AC-vekselretter.....	5-98
Trådløs ladesystem for smarttelefon .....	5-100
Klokke.....	5-102
Kleskrok.....	5-102
Gulvmattefeste(r) .....	5-103
Sidegardin.....	5-104
Bagasjetettholder.....	5-104
Bagasjeromstrekke .....	5-105
Utvendige funksjoner .....	5-107
Taksinner .....	5-107
Infotainmentsystem.....	5-108
USB-port .....	5-108
Antenne.....	5-108
Rattfjernkontroller.....	5-108
Infotainmentsystem .....	5-110
Talegjenkjenning .....	5-110
Bluetooth® trådløs teknologi .....	5-110

## ATKOMST TIL BILEN

### Fjernkontrollnøkkel (utstyrsavhengig)



OPDE046001

Din HYUNDAI har en fjernkontrollnøkkel som du kan bruke for å låse eller låse opp fører- og passasjerdørene og bakluken.

1. Dørlås
2. Låse opp dør
3. Åpne bakluken

#### Låse

For å låse:

1. Lukk alle dører, motorrommet og bakluken
2. Trykk på knappen (1) på fjernkontrollnøkkelen for å låse døren.
3. Dørene lukkes. Varselslampene vil blinke. Speilet på utsiden kommer også til å felles inn, hvis 'Anordning → Velkomstlys/speil → Opplåsing av døren' har blitt valgt av brukerinnstillingsmoduset på LCD-skjermen. **For mer informasjon, se "LCD skjerm" i kapittel 4.**
4. Forsikre deg om at døren er låst ved å kontrollere stillingen på dørlåsknappene inne i bilen.

#### ADVARSEL

Ikke forlat bilen med nøkkelen i bilen når det sitter barn der uten tilsyn. Barn uten tilsyn kan komme til å sette nøkkelen i tenningsbryteren og betjene elektriske vindusheiser eller andre kontrollenheter, eller de kan få bilen i bevegelse, noe som kan resultere i personskade eller til og med død.

#### Låse opp

For å låse opp:

1. Trykk på knappen (2) på fjernkontrollnøkkelen for å låse opp døren.
2. Alle dørene låses opp. Varselslampene vil blinke to ganger. Speilet på utsiden kommer til å felles ut, hvis 'Anordning → Velkomstlys/speil → Opplåsing av døren' blir valgt av brukerinnstillingsmoduset på LCD-skjermen. **For mer informasjon, se "LCD skjerm" i kapittel 4.**

#### Informasjon

Når alle dørene er låst opp, vil dørene låses igjen automatisk etter 30 sekunder hvis det ikke åpnes en dør.

#### Låse opp bakluke

For å låse opp:

1. Trykk på knappen (3) på fjernkontrollen i mer enn ett sekund for å låse opp bakluken.
2. Varselslampene vil blinke to ganger. Når bakluken er åpnet og deretter lukkes igjen, låses den dessuten automatisk.

## **i** Informasjon

- Etter at du har låst opp bakluken, låses bakluken automatisk.
- Ordet «HOLD» er skrevet på knappen for å informere deg om at du må trykke og holde inne knappen i mer enn ett sekund.

## **Oppstart**

For mer detaljert informasjon, se Tenningsbryter med nøkkel i kapittel 6.

## **MERK**

**For å unngå skader på fjernkontrollnøkkelen:**

- Hold fjernkontrollen unna vann eller annen væske og ild. Hvis innsiden av fjernkontrollen blir fuktig (av drikke eller fukt) eller blir oppvarmet kan den interne kretsen klikke, noe som bryter bilens garanti.
- Unngå å miste eller kaste fjernkontrollnøkkelen.
- Beskytt fjernkontrollnøkkelen mot ekstreme temperaturer.

## **Mekanisk nøkkel**

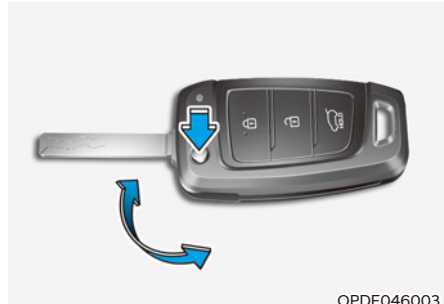

Hvis fjernkontrollnøkkelen ikke fungerer normalt kan du låse eller låse opp dørene ved hjelp av den mekaniske nøkkelen.

Trykk på utløserknappen for å felle ut nøkkelen automatisk.

For å felle sammen nøkkelen, fell inn nøkkelen manuelt mens du trykker ned utløserknappen.

## **MERK**

**Ikke fell sammen nøkkelen uten å trykke på utløserknappen. Dette kan skade nøkkelen.**

## **Forholdsregler for fjernkontrollnøkkel**

Fjernkontrollnøkkelen fungerer ikke hvis noe av følgende oppstår:

- Nøkkelen står i tenningsbryteren.
- Du er lenger unna enn avstandsbegrensningen for bruk av nøkkelen (ca. 10 m).
- Batteriet i fjernkontrollnøkkelen er svakt.
- Andre biler eller gjenstander kan blokkere signalet.
- Meget kalde værforhold.
- Fjernkontrollnøkkelen står nær en radiosender, slik som en radiostasjon eller en flyplass som kan hindre at fjernkontrollnøkkelen har normal funksjon.

Hvis fjernkontrollnøkkelen ikke fungerer som den skal, åpner og lukker du døren med den mekaniske nøkkelen. Hvis du har et problem med fjernkontrollnøkkelen, anbefales det at du kontakter en autorisert HYUNDAI-forhandler.

Hvis fjernkontrollnøkkelen er i nærheten av mobiltelefonen din, kan signalet sperres av mobiltelefonens signaler.

Dette er spesielt viktig når telefonen er aktiv som for eksempel med å ringe, motta samtaler, tekstmeldinger, og/eller sende/motta e-post.

Unngå å plassere fjernkontrollnøkkelen og mobiltelefonen din på den samme plassen og prøv alltid å holde en passende avstand mellom de to gjenstandene.

### **i** Informasjon

**Endringer eller modifikasjoner som ikke er uttrykkelig godkjent av de ansvarlige partene kan gjøre brukerens rett til å bruke utstyret ugyldig. Hvis det nøkkelfrie adgangssystemet er ute av drift på grunn av endringer eller modifikasjoner som ikke er uttrykkelig godkjent av de ansvarlige partene, vil dette ikke dekkes av garantien til bilprodusenten.**

### **MERK**

Hold fjernkontrollnøkkelen borte fra elektromagnetiske materialer som blokkerer elektromagnetiske bølger til nøkkeloverflaten.

### **Skifte batteri**



Batteritype: CR2032

1. Sett ett smalt verktøy inn i sporet og vipp opp dekslet.
2. Fjern det gamle batteriet og sett inn et nytt batteri. Kontroller at batteriet er satt inn riktig.
3. Sett på plass bakdekselet på fjernkontrollnøkkelen.

Hvis du tror at fjernkontrollnøkkelen kan ha fått en alvorlig skade, eller du synes at fjernkontrollnøkkelen ikke virker som den skal, anbefaler vi at du kontakter en autorisert HYUNDAI-forhandler.

### **i** Informasjon



Feil avhending av batterier kan være skadelig for miljøet og menneskers helse. Kast batteriet i henhold til gjeldende lover eller forskrifter der du bor.



## Smartnøkkel (utstysavhengig)

■ Type A



OTM050228L

■ Type B



OTM050229L

Din HYUNDAI har en smartnøkkel som du kan bruke for å låse eller låse opp en dør (og bakluken) og også starte motoren ved bare å ha nøkkelen på deg.

1. Dørlås
2. Låse opp dør
3. Låse / låse opp bakluken (bakluke) Åpne/ lukke bakluken (elektrisk bakluke)
4. Fjernstyrt smart parkeringsassistanse (forover)
5. Fjernstyrt smart parkeringsassistanse (bakover)
6. Fjernstart

## Låse kjøretøyet



For å låse:

1. Lukk alle dører, motorrommet og bakluken
2. Ta med deg smartnøkkelen.
3. Trykk enten på knappen på dørhåndtaket eller dørlåsknappen på smartnøkkelen.
4. Varselslampene vil blinke. Speilet på utsiden kommer til å felles inn, hvis 'Anordning → Velkomstlys/speil → Opplåsing av døren' blir valgt av brukerinnstillingsmoduset på LCD-skjermen. **For mer informasjon, se "LCD skjerm" i kapittel 4.**
5. Forsikre deg om at døren er låst ved å kontrollere stillingen på dørlåsknappene inne i bilen.

### Informasjon

Knappen på dørhåndtaket fungerer bare når smartnøkkelen er innen 0,7~1 m fra det utvendige dørhåndtaket.

Selv om du trykker på knappen, vil dørene ikke låses og bilarmen lyde i 3 sekunder dersom noe av det følgende skjer:

- Smartnøkkelen er i bilen.
- Motor start-/stopp-knappen står i ACC- eller PÅ-stillingen.
- En av dørene utenom bakluken er åpen.

### ADVARSEL

**Ikke forlat bilen med smartnøkkelen i bilen når det sitter barn der uten tilsyn. Barn uten tilsyn kan komme til å trykke på motor start/stopp-knappen og kan betjene elektriske vindusheiser eller andre kontrollenheter, eller de kan få bilen i bevegelse, noe som kan resultere i personskade eller til og med død.**

## Låse opp kjøretøyet

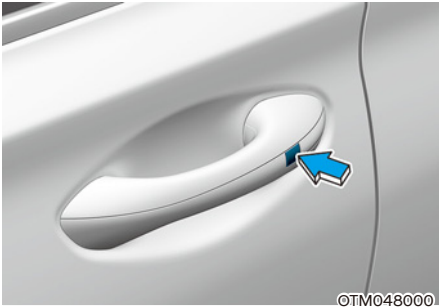

For å låse opp:

1. Ta med deg smartnøkkelen.
2. Trykk enten på knappen på dørhåndtaket eller døråpneknappen på smartnøkkelen.
3. Alle dørene låses opp. Varselslampene vil blinke to ganger. Speilet på utsiden kommer til å felles ut, hvis 'Anordning → Velkomstlys/speil → Opplåsing av døren' blir valgt av brukerinnstillingsmoduset på LCD-skjermen. **For mer informasjon, se "LCD skjerm" i kapittel 4.**

### **i** Informasjon

- Knappen på dørhåndtaket fungerer bare når smartnøkkelen er innen 0,7~1 m fra det utvendige dørhåndtaket. Andre kan også åpne dørene uten å ha tilgang til smartnøkkelen.
- Når alle dørene er låst opp, vil dørene låses igjen automatisk etter 30 sekunder hvis det ikke åpnes en dør.

## Åpning av bakluke

For å låse opp:

1. Ta med deg smartnøkkelen.
2. Trykk enten på knappen på baklukehåndtaket eller trykk på knappen (3) på smartnøkkelen i mer enn ett sekund for å låse bakluken.
3. Varselslampene vil blinke to ganger.

### **i** Informasjon

- Knappen for å åpne bakluken (3) låser bare opp bakluken. Den åpner ikke klinken eller åpner bakluken automatisk. Hvis baklukens åpneknapp brukes, må noen fortsatt trykke på baklukehåndtakbryteren for å åpne bakluken.
- Etter bakluken er låst opp, vil bakluken låses igjen automatisk etter 30 sekunder hvis bakluken ikke åpnes..

### **Starte bilen fra utsiden (utstysavhengig)**

Du kan starte bilen ved bruk av fjernstartknappen (6) på smartnøkkelen.

For å starte bilen med fjernstart:

1. Trykk på fjernstartknappen for å låse opp bilen innenfor 10 m (32 feet) fra bilen.
2. Trykk på fjernstartknappen (6) i mer enn 2 sekunder innen 4 sekunder etter at du har trykt på knappen for å låse opp bilen.
3. Varsellampen kommer til å lyse og motoren starter.
4. For å ta av startefunksjonen fra utsiden, kan du trykke på fjernstartknappen (6) en gang.

### **i** Informasjon

- Bilen må være i parkeringsmodus for at fjernstyringsfunksjonen skal virke.
- Motoren skrus av hvis du går inn i bilen uten en registrert smartnøkkel.
- Motoren skrus av hvis du ikke går inn i bilen innen 10 minutter etter at du har brukt fjernstyringsnøkkelen til å starte bilen.
- Fjernstartknappen (6) fungerer kanskje ikke hvis smartnøkkelen ikke er innenfor 10 m.
- Bilen starter ikke ved hjelp av fjernstyring hvis motorrommet eller bakluken er åpen.
- Ikke ha på motoren i lange perioder uten å kjøre.

### **MERK**

Sett deg inn i de juridiske vilkårene i byen (landet) der du skal bruke fjernstart av motoren. Vær oppmerksom på at bruk av fjernstart av motoren kan være forbudt på enkelte steder / i enkelte områder av byen eller landet ditt i henhold til nasjonal lovgivning osv. Sett deg inn i alle vilkår før du bruker denne funksjonen.

### **Du kan fjernstyre bilen framover eller bakover (utstysavhengig)**

Med smartnøkkelen kan føreren bevege bilen forover eller bakover ved bruk av knappene for fremover/bakover (4, 5) på smartnøkkelen.

For mer informasjon, se “Fjernstyrt smart parkeringsassistanse (RSPA)” delen av kapittel 7.

### **Oppstart**

Du kan starte bilen uten å sette inn nøkkelen.

For mer informasjon, se avsnittet “Start/ stopp motorsknappen” delen i kapittel 6.

### **i** Informasjon

Hvis du ikke beveger på smartnøkkelen på en stund, blir registreringsfunksjonen for smartnøkkelbetjening satt på pause. Løft på smartnøkkelen for å aktivere registreringsfunksjonen igjen.

### **MERK**

For å unngå skader på smartnøkkelen:

- Oppbevar smartnøkkelen på et kjølig, tørt sted for å unngå skade eller funksjonssvikt. Eksponering til fukt eller høy temperatur kan gi svikt i smartnøkkelens interne krets, noe som kanskje ikke dekkes av garantien.
- Unngå å la smartnøkkelen falle ved at du kaster den.
- Beskytt smartnøkkelen mot ekstreme temperaturer.

### **Mekanisk nøkkel**

Hvis smartnøkkelen ikke virker normalt, kan du låse eller låse opp førerdøren med den mekaniske nøkkelen.

For å flytte den mekaniske nøkkelen fra smartnøkkelen FOB:

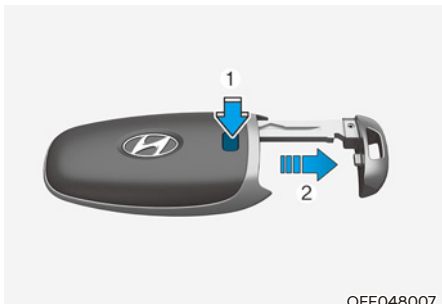

Trykk og hold på utløserknappen (1), og fjern den mekaniske nøkkelen (2). Sett inn den mekaniske nøkkelen i nøkkelhullet i døren.

Du setter inn den mekaniske nøkkelen ved å sette nøkkelen inn i hullet og skyve den til det høres et klikk.

### **Hvis du har mistet en smartnøkkel**

Maksimalt to smartnøkler kan registreres per kjøretøy. Hvis du mister en smartnøkkel må du umiddelbart ta med bilen og de gjenværende nøklene til din autoriserte HYUNDAI-forhandler, eller taue bilen om nødvendig.

### **Forholdsregler for smartnøkkel**

Smartnøkkelen fungerer kanskje ikke hvis noe av følgende oppstår:

- Smartnøkkelen befinner seg i nærheten av en radiosender, f.eks. en radiostasjon eller en flyplass, som kan forstyrre den normale bruken av senderen.
- Smartnøkkelen befinner seg i nærheten av et system for toveis radiokommunikasjon eller en mobiltelefon.
- Smartnøkkelen til en annen bil brukes i nærheten.

Hvis smartnøkkelen ikke fungerer som den skal, åpner og lukker du døren med den mekaniske nøkkelen. Hvis du har et problem med smartnøkkelen, anbefales det at du kontakter en autorisert HYUNDAI-forhandler.

Hvis smartnøkkelen er i nærheten av mobiltelefonen din, kan signalet sperres av mobiltelefonens signaler. Dette er spesielt relevant hvis telefonen er aktiv, for eksempel når den ringer eller mottar anrop, sender tekstmeldinger og/eller sender/mottar e-post. I den grad det er mulig, må du unngå oppbevare smartnøkkelen og mobiltelefonen på samme sted, som i bukse- eller jakkelommen, for å unngå forstyrrelser mellom de to enhetene.

## **i** Informasjon

Endringer eller modifikasjoner som ikke er uttrykkelig godkjent av de ansvarlige partene kan gjøre brukeren rett til å bruke utstyret ugyldig. Hvis det nøkkelfrie adgangssystemet er ute av drift på grunn av endringer eller modifikasjoner som ikke er uttrykkelig godkjent av de ansvarlige partene, vil dette ikke dekkes av garantien til bilprodusenten.

### **MERK**

- Hold smartnøkkelen borte fra elektromagnetiske materialer som blokkerer elektromagnetiske bølger til nøkkeloverflaten.
- Ha alltid smartnøkkelen med deg når du forlater kjøretøyet. Hvis smartnøkkelen ligger i nærheten av kjøretøyet, kan kjøretøybatteriet utlades.

## **Skifte batteri**

Hvis fjernkontrollnøkkelen ikke virker som den skal, prøv å skifte batteriet med et nytt.

Batteritype: CR2032

Skifte batteri:

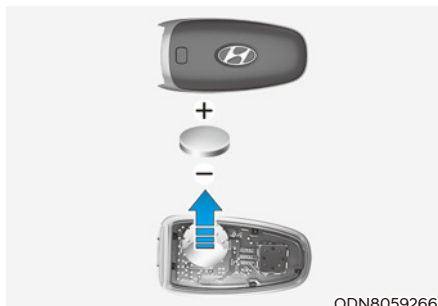

Hvis fjernkontrollnøkkelen ikke virker som den skal, prøv å skifte batteriet med et nytt.

Fjern smartnøkkeldekslet ved å skru på skrutrekkeren med klokken og ved å sette inn skrutrekkeren (-) i hullet.

Batteritype: CR2032

Skifte batteri:

1. Fjern den mekaniske nøkkelen.
2. Bruk et tynt redskap til å vippe opp bakdekslet på smartnøkkelen.
3. Fjern det gamle batteriet og sett inn et nytt batteri. Kontroller at batteriet er satt inn riktig.
4. Sett på plass bakdekslet på smartnøkkelen.

Hvis du tror at smartnøkkelen kan ha fått en alvorlig skade, eller du synes at smartnøkkelen ikke virker som den skal, anbefaler vi at du kontakter en autorisert HYUNDAI-forhandler.

## **i** Informasjon



Feil avhending av batterier kan være skadelig for miljøet og menneskers helse. Kast batteriet i henhold til gjeldende lover eller forskrifter der du bor.

### Startsperresystem

Startsperresystemet beskytter bilen mot tyveri. Hvis det brukes en feilkodet nøkkel (eller annen enhet), blir motorens drivstoffsystem deaktivert.

Når Start/stoppknappen settes i stillingen PÅ, skal indikatoren for startsperresystemet tennes kort, før den slås av. Hvis indikatoren begynner å blinke, gjenkjenner ikke systemet nøkkelens koding.

Sett tenningsbryteren i LÅS/AV-stillingen, sett deretter tenningsbryteren i PÅ-stillingen igjen.

Det kan være at systemet ikke gjenkjenner koden på nøkkelen din hvis en annen nøkkel eller metallgjenstand (nøkkelknippe) befinner seg nærme nøkkelen. Det kan være at motoren ikke starter fordi metallgjenstander kan forstyrre transpondersignalet fra normal sending.

Hvis systemet gjentatte ganger ikke gjenkjenner kodingen på nøkkelen, anbefaler vi at du kontakter HYUNDAI-forhandleren din.

Ikke forsøk å endre dette systemet eller legge til enheter til det. Elektriske problemer kan gjøre at kjøretøyet ikke fungerer.



### ADVARSEL

**For å hindre at noen stjeler bilen, bør du ikke legge reservenøkler i bilen. Startsperrepassordet er et unikt passord for hver kunde, og må holdes hemmelig.**

### MERK

**Senderen i nøkkelen er en viktig del av startsperresystemet. Den er utformet for å gi deg årevis med problemfri drift, men du bør unngå eksponering for fukt, statisk elektrisitet og røff behandling. Startsperresystemet vil svikte.**

## DØRLÅSER

### Åpne dørlåsene fra utsiden av bilen

#### Mekanisk nøkkel

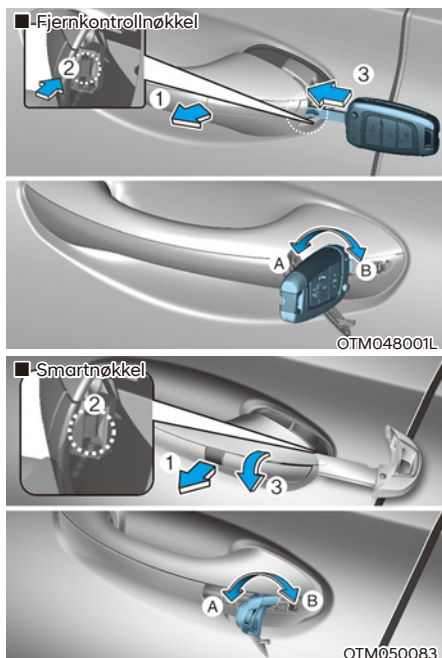

[A] : Lås opp, [B] : Lås

Ta først i håndtaket på utsiden (1) og trykk så kroken (2) som du finner på døren på utsiden ved å ta i bruk den mekaniske nøkkelen. Fjern deretter dekselet (3).

Vri nøkkelen mot baksiden av bilen for å låse og mot fronten av bilen for å låse opp.

Hvis du låser/låser opp døren på førersiden med nøkkel, vil døren på førersiden låses/låses opp automatisk.

Når dørene er låst opp kan du åpne dem ved å trekke i dørhåndtaket.

Når du lukker døren, skyver du døren for hånd. Påse at dørene lukkes helt.

#### Fjernkontrollnøkkel



OPDE046413

Trykk på knappen (1) på fjernkontrollnøkkelen for å låse dørene.

Trykk på knappen (2) på fjernkontrollnøkkelen for å låse opp dørene.

Når dørene er låst opp kan du åpne dem ved å trekke i dørhåndtaket.

Når du lukker døren, skyver du døren for hånd. Påse at dørene lukkes helt.



## Smartnøkkel



OTM048000

Trykk på knappen på det utvendige håndtaket på førerdøren når du har nøkkelen på deg, eller trykk på låseknappen på smartnøkkelen for å låse alle dørene.

Trykk på knappen på det utvendige håndtaket på førerdøren når du har nøkkelen på deg, eller trykk på låseknappen (1) på smartnøkkelen for å låse opp alle dørene.

Når dørene er låst opp kan du åpne dem ved å trekke i dørhåndtaket.

Når du lukker døren, skyver du døren for hånd. Påse at dørene lukkes helt.

## **i** Informasjon

- I kaldt og fuktig klima kan det hende at dørlåsen og dørmekanismen ikke fungerer ordentlig på grunn av frysing.
- Hvis dørene låses / låses opp flere ganger på rad, med enten bilnøkkelen eller dørlåsbryteren, kan systemet stoppe midlertidig å fungere. Dette er for å beskytte kretsen og hindre skade på komponentene i systemet.

## Åpne dørlåsene fra innsiden av bilen

### Med dørlåseknapp

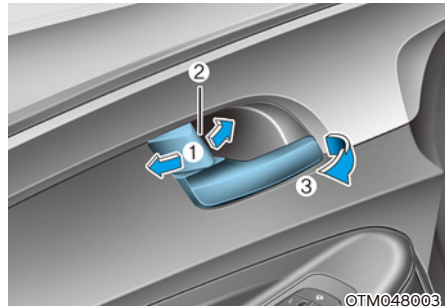

OTM048003

- For å låse opp en dør, sett låseknappen (1) i stillingen for ulåst. Det røde merket (2) på dørlåseknappen vil vises.
- For å låse en dør, sett låseknappen (1) i stillingen for låst. Hvis døren er riktig låst, vil det røde merket (2) på dørlåseknappen ikke være synlig.
- Dra dørhåndtaket (3) oppover for å åpne en dør.
- Fordørene kan ikke låses hvis nøkkelen står i tenningsbryteren og en av dørene foran er åpen.
- Dørene kan ikke låses hvis smartnøkkelen står i bilen og det åpnes en dør.

## **i** Informasjon

Hvis en elektrisk dørlås ikke fungerer mens du er i bilen, kan du prøve en eller flere av følgende teknikker for å komme ut:

Bruk dørlåsen gjentatte ganger (både elektronisk og manuell) mens du samtidig trekker i dørhåndtaket.

Betjen de andre dørlåsene og dørhåndtakene.

Senk et vindu foran og bruk den mekaniske nøkkelen for å låse opp døren fra utsiden.

### **Med bryter for sentrallås/knapp for opplåsing**



Når du trykker på  delen (1) på bryteren, låses alle bildørene.

- Om en dør er åpen, vil ikke dørene låses selv om du trykker på låseknappen (1) på sentraldørlåsbryteren.
- Hvis smartnøkkelen er i bilen og en dør er åpen, vil ikke dørene låses selv om du trykker på låseknappen (1) på sentraldørlåsbryteren.

Når du trykker på  delen (2) på bryteren, låses alle bildørene.

## **!** ADVARSEL

- Dørene må alltid være helt lukket og låst når kjøretøyet er i bevegelse. Hvis dørene er ulåst, økes faren for å kastes ut av kjøretøyet i en kollisjon.
- Ikke dra i dørhåndtaket på fører- eller passasjerdøren når kjøretøyet er i bevegelse.

## **!** ADVARSEL

Ikke forlat barn eller dyr i kjøretøyet uten tilsyn. Et lukket kjøretøy kan bli ekstremt varmt, og kan forårsake død eller alvorlige skader på barn eller dyr uten tilsyn, som ikke kan komme seg ut av kjøretøyet. Barn kan bruke funksjoner i kjøretøyet som kan skade dem, eller de kan utsettes for annen skade, for eksempel fra noen som tar seg inn i kjøretøyet.

## **!** ADVARSEL

Lås alltid kjøretøyet.

Hvis du forlater bilen ulåst, øker du den potensielle faren for deg selv eller andre for at noen kan gjemme seg i bilen din.

Når du skal sikre bilen, trår du ned bremsen, sette girspaken i P-stillingen, kobler inn parkeringsbremsen, setter tenningsbryteren i OFF-stillingen, lukke alle vinduer, låse alle dører og alltid ta nøkkelen med deg.



## FORSIKTIG

Å åpne en dør når noen nærmer seg kan forårsake skader. Vær forsiktig når dørene åpnes og se etter biler, motorsykler, sykler eller fotgjengere som nærmer seg bildøra.



## ADVARSEL

Hvis du oppholder deg lenge i kjøretøyet i veldig varmt eller kaldt vær, er det fare for skader eller liv. Kjøretøyet må ikke låses fra utsiden når noen oppholder seg i kjøretøyet.

## Sperrelåser

Noen biler er utstyrt med et sikkerhetslås-system. Sikkerhetslåsen hindrer at en dør kan åpnes innenfra eller utenfra når sikkerhetslåsen er blitt aktivert, og gir en ekstra sikkerhet for bilen.

For å låse bilen med sikkerhetslåsfunksjonen må dørene låses ved hjelp av fjernkontrollnøkkelen eller smartnøkkelen. For å låse opp bilen må senderen eller smartnøkkelen brukes på nytt.

## Automatisk dørlås-/låse-oppfunksjon

### *Kollisjonsregistrerende døropplåsing*

Alle dørene vil automatisk låses opp når det kommer støt mot kollisjonsputene slik at de utløses.

### *Hastighetsregistrerende dørlåsesystem*

Alle dørene låses automatisk når bilens hastighet overskrider 15 km/t.

Du kan aktivere eller deaktivere den automatiske dørlås-/låse-oppfunksjonen fra brukerinnstillingsmodus på LCD-skjermen.

**For mer informasjon, se "LCD skjerm" i kapittel 4.**

## Barnesikring i bakdør (utstyrsavhengig)



Barnesikringen forhindrer at barn i baksetet kan åpne bakdørene. Barnesikringen bør alltid brukes når det er barn i kjøretøyet.

Barnesikringsknappen sitter på i karmen av bakdøra. Når barnesikringen står i låsestillingen, kan ikke bakdøren åpnes når noen trekker i håndtaket på innsiden av bilen.

For å låse barnesikringen setter du et lite flatskrudjern (eller lignende) (1) inn i sporet og vrir det til låsestillingen, som vist.

Når du vil at døren skal kunne åpnes fra innsiden av bilen (2), låser du opp barnesikringslåsen.



### ADVARSEL

Hvis barn ved et uhell åpner bakdørene mens kjøretøyet er i bevegelse, kan de falle ut. Barnesikringen bør alltid brukes når det er barn i kjøretøyet.

## Elektronisk barnesikringssystem (utstyrsavhengig)



Når det har blitt trykt på den elektroniske barnesikringsknappen og indikatorlyset på knappen lyses opp, kan ikke de bakre dørene åpnes fra innsiden av bilen.

- Vindu på bakdørene kan ikke åpnes eller lukkes mens den elektroniske barnesikringsknappen har blitt satt til LÅST posisjon (og indikatorlyset er PÅ).

### Se "Vindus"-delen i dette kapittelet for mer informasjon.

- Låsen på den elektroniske barnesikringsfunksjonen blir ikke automatisk aktivert hvis ikke føreren trykker på den elektroniske barnesikkerhetsknappen.
- Hvis det går 3 minutter etter at Start/stopp-knappen til motoren har blitt satt til AV eller ACC, kommer indikatoren til knappen til å skrus av. Da kan ikke føreren ta av den elektroniske barnesikringsfunksjonen ved å trykke på knappen. For å ta av funksjonen, kan du trykke på Start/stoppknappen til motoren og sette den til PÅ-posisjon, for deretter å trykke på den elektroniske barnesikringsknappen.

- Hvis strømmen virker igjen etter at batteriet har blitt tatt ut eller batteriet er utladet mens den elektroniske barnesikringsknappen er satt til LÅST-posisjon, kan du trykke på knappen en gang til for å aktivere indikatoren. Dette blir gjort på den elektroniske barnesikringsknappen og viser statusen til låsefunksjonen på barnesikkerhetsknappen.
- Bakdørene låses opp automatisk om kollisjonspute er aktivert mens den elektroniske barnesikringsknappen har blitt satt til LÅST posisjon (og indikatorlyset er PÅ).
- Biler som er utstyrt med den elektroniske barnesikringsknappen har ikke en manuell barnesikkerhetslås.



### ADVARSEL

Hvis barn ved et uhell åpner bakdøren mens kjøretøyet er i bevegelse, kan de falle ut. Elektronisk barnesikring bør alltid brukes når det er barn i kjøretøyet.

### MERK

#### Feil ved lås med barnesikring

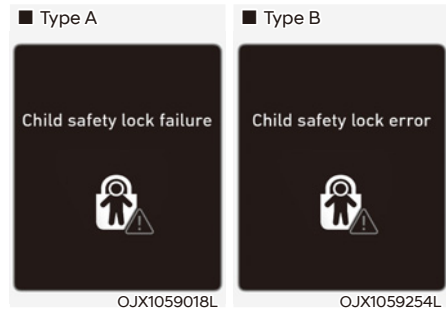

Hvis den elektroniske barnesikringslåsen ikke fungerer selv om det har blitt trykt på knappen, kommer en melding til å komme opp på skjermen og en varsellyd kommer til å bli utløst. Om dette skjer, anbefaler vi at du får bilen kontrollert hos en autorisert HYUNDAI-forhandler.

#### **Assistanse for sikker utgang (hvis det har blitt montert en elektronisk barnesikringslås)**

Assistanse for sikker utgang hjelper til med å forhindre at bakre passasjerer åpner den bakre døren. Når elektronisk barnesikring er i bruk og det registreres et kjøretøy som nærmer seg bakfra kan ikke bakdørene låses opp selv om føreren prøver å låse dem opp ved å trykke på knappen for elektronisk barnesikring.

For mer informasjon, se "Sikker utstigningsassistent (SEA)" delen av kapittel 7.

## TYVERIALARMSYSTEM

Dette systemet hjelper til med å beskytte kjøretøyet og verdisakene. Hornet høres og varselslampene blinker kontinuerlig hvis noe av det følgende forekommer:

- En fordør eller bakdør åpnes uten bruk av smartnøkkelen.
- Bagasjerommet (bakluken) åpnes uten bruk av smartnøkkelen.
- Panseret er åpnet.

Alarmen går i 30 sekunder, deretter tilbakestilles systemet. For å slå av systemet: Lås opp dørene med smartnøkkelen.

Tyverialarmen slår seg på automatisk 30 sekunder etter at du låser dørene og bakluken. Hvis du skal aktivere systemet, må du låse dørene og bakluken fra utsiden av bilen med fjernkontrollnøkkelen eller smartnøkkelen, eller ved å trykke på knappen på de utvendige dørhåndtakene med smartnøkkelen på deg.

Varselslampene blinker og lydvarsleren høres én gang for å angi at systemet er armert.

Så snart sikkerhetssystemet er startet, vil åpning av en dør, bakluken eller panseret uten å bruke fjernkontrollnøkkelen eller smartnøkkelen føre til at alarmen aktiveres.

Tyverialarmsystemet aktiveres ikke hvis panser, bakluke eller noen av dørene ikke er helt lukket. Hvis systemet ikke slår seg på, må du kontrollere at panseret, bakluken eller dørene er helt lukket.

Ikke forsøk å endre dette systemet eller legge til enheter til det.

### **i** Informasjon

- Du må ikke låse dørene før alle passasjerene har forlatt kjøretøyet. Hvis den siste passasjer forlater kjøretøyet mens systemet er aktivert, utløses alarmen.
- Hvis bilen ikke har blitt montert med en smartnøkkel, kan du åpne døren ved å bruke den mekaniske nøkkelen og starte motoren ved å trykke direkte på Start/Stopppknappen for motoren med smartnøkkelen.
- Hvis systemet deaktiveres ved at kjøretøyet låses opp, men ingen av dørene eller bakluken åpnes i løpet av 30 sekunder, låses dørene og systemet slår seg på igjen automatisk.

### **i** Informasjon



På biler som er utstyrt med et tyverialarmsystem er det festet et merke på bilen med disse ordene:

1. ADVARSEL
2. SIKKERHETSSYSTEM

## INNEBYGD MINNESYSTEM



Minnesystemet for fører-seteposisjon er utviklet for å lagre og hente opp igjen følgende minneinnstillinger ved hjelp av et enkelt tastetrykk.

- Fører-seteposisjon
- Posisjon for sidespeil
- Head-Up Display (HUD) posisjon



### ADVARSEL

**Prøv aldri å bruke minnesystemet fører-seteposisjon mens bilen er i bevegelse.**

**Dette kan føre til tap av kontroll og en ulykke som kan forårsake død, alvorlig personskade eller materielle skader.**



### Informasjon

- Hvis batteriet kobles fra vil minneinnstillingene bli slettet.
- Hvis systemet fremdeles ikke fungerer som det skal, anbefaler vi at bilen inspiseres hos en autorisert HYUNDAI-forhandler.

### Lagring av minneposisjoner

1. Sett motor start-/stopp-knappen I PÅ-stillingen.
2. Juster fører-seteposisjon, posisjon for sidespeil, rattposisjon lysstyrke i instrumentpanel, og høyde/lysstyrke for head-up-display til ønsket posisjon.
3. Trykk på SET-knappen. Systemet vil pipe en gang og be deg om å "Trykk på knappen for å lagre innstillingene" på LCD-displayet.
4. Trykk på én av minneknappene (1 eller 2) innen 4 sekunder. Systemet piper to ganger når minnet er lagret.
5. 'Innstillinger for fører 1 (eller 2) er lagret' kommer til å vises på LCD-skjermen. Meldingen vises kun på minneinnstillingen på fører-seteposisjonen.

## Henting av minneposisjoner

1. Sett motor start-/stopp-knappen i PÅ-stillingen.
2. Trykk på den ønskede minneknappen (1 eller 2). Systemet vil pipe en gang og deretter vil fører-seteposisjon, posisjon for sidespeil, lysstyrke i instrumentpanel og høyde/lystyrke for head-up-display automatisk bli justert til lagret posisjon.
3. 'Innstillinger for fører 1 (eller 2) brukes' kommer til å vises på LCD-skjermen.



### Informasjon

- Hvis du trykker på SET-knappen eller den tilhørende knappen der innstillingen er lagret, kommer innstillingen til å deaktiveres midlertidig. Hvis du trykker på de andre knappene, kommer innstillingen på den knappen som det har blitt trykt på til å aktiveres.

Hvis du for eksempel trykker på SET-knappen eller knapp nummer 1 der innstillingene er i funksjon, kommer innstillingene til å deaktiveres midlertidig. Hvis du trykker på knapp nummer 2, kommer innstillingene for nummer 2 til å aktiveres.

- Hvis du justerer setet, baksidespeilet, rattet, instrumentpanellyset eller head-up-skjermen mens du finner de lagrede posisjonene, vil ikke de forhåndslagrede innstillingene gjelde.

## Tilbakestilling av systemet

Ta de følgende stegene for å tilbakestille det innebygde minnesystemet når det ikke fungerer skikkelig.

### Tilbakestilling av innebygde minnesystem

1. Stopp bilen og åpne førerdøren med tenningsbryteren eller Start/stopp-knappen til motoren i posisjon ON (PÅ) og med bilen i P (Parkerings).
2. Juster fører-setet og sett den i oppreist posisjon framover.
3. Trykk på SET-knappen og trykk på knappen for bevegelse for fører-setet i 2 sekunder sammenhengende.

### Når du tilbakestiller det innebygde minnesystemet

1. Tilbakestillingen starter med en varslingslyd.
2. Fører-setet og baksetet er justert til bakoverposisjon med varslingslyden.
3. Fører-setet og baksetet er justert til standardposisjonen (midtposisjonen) med varslingslyden.

Men i de følgende tilfellene kommer prosedyren for tilbakestilling og varslingslyden til å stoppe.

- Det har blitt trykt på minneknappen.
- Setekontrollknappen er i funksjon.
- Girvelgeren settes i P (Parkerings).
- Kjørehastigheten overskrider 3 km/t (2 mph).
- Førerdøren er lukket.



### **MERK**

- Når det innebygde minnesystemet har blitt tilbakestilt, kan det være at tilbakestilling og varslingslyden stopper; da kan du starte prosessen for å tilbakestille igjen.
- Sørg for at det ikke er noen gjenstander rundt føreraset på forhånd når du tilbakestiller det innebygde minnesystemet.

### **Funksjon for enkel tilgang**

Systemet flytter automatisk føreraset på følgende måte:

- Med fjernkontrollnøkkel
  - Det flytter føreraset bakover når tenningsnøkkelen er satt inn.
  - Det flytter føreraset fremover når tenningsnøkkelen er satt inn.
- Med smartnøkkelsystem
  - Det vil flytte føreraset bakover når ENGINE START/STOP-knappen er i OFF (AV) og førerdøren er åpnet.
  - Det flytter føreraset forover når ENGINE START/STOP (start/stoppknapp) endres til ACC- eller STARTstilling.

Du kan aktivere eller deaktivere funksjon for enkel tilgang fra Brukerinnstillinger på LCD-displayet. 'Anordning → Lett tilgang til setet → Av/Normal/Utvidet'.

**For mer informasjon, se "LCD skjerm" i kapittel 4.**



### **FORSIKTIG**

Føreren burde være oppmerksom når du bruker funksjonen for å sørge for at det ikke blir personskafer på passasjer eller barn i baksetet. I nødstilfeller må føreren stoppe bevegelse i framsetet (når innstillingen for lett tilgang er aktivert) ved å trykke på SET-knappen eller noen av førerasetknappene.

## RATT

### Elektrisk servostyring (EPS)

Systemet hjelper deg med å styre kjøretøyet. Hvis kjøretøyet slås av eller servostyringen kobles ut, kan du fortsatt styre kjøretøyet, men det krever større fysisk kraft.

Hvis du merker noen endring i kraften som trengs for å styre under normal kjøring, anbefaler vi at systemet kontrolleres hos en autorisert HYUNDAI-forhandler.



### FORSIKTIG

Hvis den elektriske servostyringen ikke fungerer som den skal, vil varselampen (⚠) og meldingen «Sjekk motorstyrt servostyring» vises på instrumentpanelet. Du kan styre kjøretøyet, men det krever større fysisk kraft. Vi anbefaler at du tar kjøretøyet til en autorisert HYUNDAI-forhandler og får systemet kontrollert så raskt som mulig.

### Informasjon

Følgende situasjoner kan oppstå under normal kjøring:

- Styringen er tung rett etter at ENGINE START/STOP (start/stopp-knappen) er satt til PÅ.  
Dette skjer fordi EPS-systemet foretar en diagnose. Når diagnosen er ferdig, blir rattet like lett å bruke som før.
- Når spenningen i batteriet er lav, må du kanskje bruke mer kraft på rattet. Dette er imidlertid en midlertidig tilstand som går tilbake til normal tilstand etter lading av batteriet.
- En klikkelyd kan høres fra EPS-reléet etter at ENGINE START/STOP (start/stopp-knappen) er satt til ON eller OFF.
- En lyd fra motoren kan høres når bilen stopper opp eller kjører med lav hastighet.
- Når du bruker rattet i lave temperaturer, kan det oppstå unormale lyder. Hvis temperaturen stiger, forsvinner lyden. Dette er helt normalt.
- Når det oppdages en feil fra EPS, deaktiveres styrekraftfunksjonen for å forhindre alvorlige ulykker. Instrumentpanelets varselamper kan være på, eller det kan være tungt å svinge. Hvis disse symptomene oppstår, kjører du kjøretøyet til et trygt sted så raskt som det forsvarlig lar seg gjøre. Vi anbefaler at du får systemet kontrollert hos en autorisert HYUNDAI-forhandler så raskt som mulig.

## Tilt / Teleskopratt

Når du justerer rattet til en komfortabel stilling, må du justere rattet slik at det peker mot brystet ditt, ikke mot ansiktet. Sørg for at du kan se instrumentpanelets varselamp og målere. Etter justering må du trykke rattet både opp og ned, for å forsikre deg om at det er i låst stilling.

Juster alltid posisjonen til rattet før du kjører.



### ADVARSEL

Du må **ALDRI** justere rattet mens du kjører. Dette kan føre til at du mister kontrollen over bilen og forårsake en ulykke.



For å justere rattvinkel og -høyde:

1. Trekk låsehendelen ned (1).
2. Juster rattet til ønsket vinkel (2) og avstand forover/bakover (3).
3. Trykk låsehendelen opp for å låse fast rattet.



## Informasjon

Noen ganger kan det hende at låsehendelen ikke kobles helt inn. Dette kan skje hvis tannhjulene i låsemekanismen ikke går helt sammen. Hvis dette skjer, må du trekke låsehendelen ned, justere rattet på nytt, og deretter trykke låsehendelen opp igjen for å låse rattet.

## Oppvarmet ratt (utstyrsavhengig)



Når tenningsbryteren står i PÅ-stillingen eller når motoren er i gang, trykk på knappen for oppvarmet ratt for å varme opp rattet.

Indikatoren i knappen lyser.

For å slå av rattvarmen, trykker du på knappen igjen. Indikatoren på knappen slukkes.

- Automatisk komfortkontroll (for fører sete)
  - Det oppvarmede rattet kontrollerer temperaturen på rattet automatisk etter temperaturen utenfor bilen når motoren er i gang. Hvis du trykker på bryteren for oppvarmet ratt må varmen for oppvarmet ratt kontrolleres manuelt. For å bruke denne funksjonen må den aktiveres fra menyen for Innstillinger på skjermen for AVN-systemet.
  - Setevarmeren vil være slått av hver gang tenningsbryteren slås på. Hvis Auto Comfort Control-funksjonen er PÅ, blir førerens setevarmer slått av og på avhengig av temperaturen omkring og temperaturen som har blitt bestemt på kontrollpanelet.

For mer informasjon, se bruksanvisningen som ble levert sammen med bilen din.

### Informasjon

Det oppvarmede rattet vil slå seg av automatisk ca. 30 minutter etter at det er slått på.

### **MERK**

Du må ikke sette på trekk eller annet tilbehør på rattet. Trekk eller tilbehør kan skade rattvarmesystemet.

## Horn

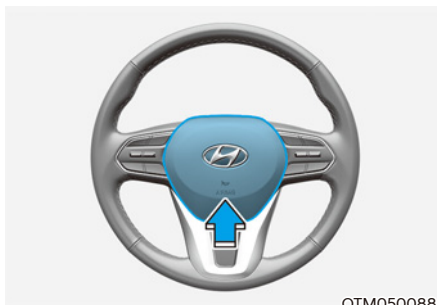

OTM050088

For å bruke hornet trykker du på området med hornsymbolet på rattet (se illustrasjonen). Hornet fungerer bare når dette området trykkes ned.

### **MERK**

Du må ikke trykke hardt på hornet for å bruke det, eller slå med knyttneven. Ikke trykk på hornet med en skarp gjenstand.

## SPEIL

### Innvendig speil

Før du kjører må du kontrollere at sladrespeilet er riktig justert. Juster sladrespeilet slik at sikten går gjennom midten av bakruta.

#### ADVARSEL

Sørg for at du har fri sikt. Du må ikke plassere gjenstander i baksetet, lasteområdet eller bak hodestøttene som kan hindre sikten gjennom bakvinduet.

#### ADVARSEL

Hvis du skal unngå alvorlig personskade ved en ulykke eller utløsning av kollisjonsputen, må du ikke modifisere det innvendige speilet eller montere et bredt speil.

#### ADVARSEL

Du må **ALDRI** justere speilet mens du kjører. Dette kan føre til at du mister kontrollen over bilen og forårsake en ulykke.

#### **MERK**

Når du rengjør speilet, må du bruke tørkepapir eller et lignende materiale fuktet med glassrens. Ikke spray glassrens direkte på speilet, da dette kan gjøre at det kommer rengjøringsmiddel inn i speilhuset.

### Dag-/nattspeil (utstyrsavhengig)

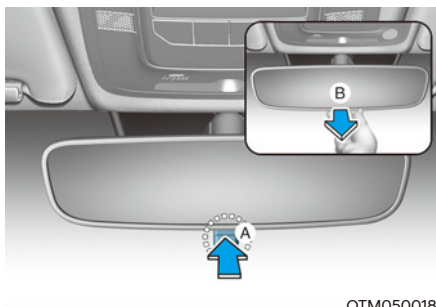

OTM050018

[A] : Dag, [B] : Nat

Gjør denne justeringen før du starter kjøringen og mens dag-/nattspaken står i dagstilling.

Dra dag-/nattspaken mot deg for å redusere blendingen fra hovedlysene på bilene bak deg ved kjøring om natten.

Husk at du mister noe klarhet i sikten i nattposisjonen.

### Elektrokromspeil (ECM) (utstyrsavhengig)

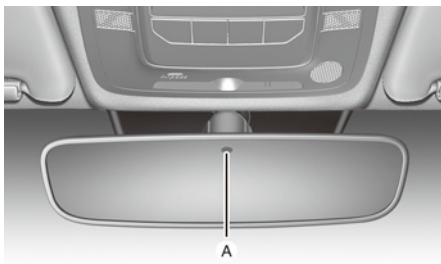

OTM050019

[A] : Indikator

Noen kjøretøyer leveres utstyrt med et elektrokromatisk speil som reduserer blendende lys når du kjører om natten eller når det er lite lys.

Når motoren går styres lyset automatisk av sensoren i sladrespeilet. Sensoren oppdager lysnivået rundt kjøretøyet og justerer automatisk styrken på lyset fra kjøretøyer bak deg.

Når girspaken settes til R (Revers), går speilet automatisk til den lyseste innstillingen for å gi føreren bedre sikt bak bilen.

### Utvendige speil



OTM048015

Bilen er utstyrt med utvendige speil både på høyre og venstre side. Speilene kan justeres eksternt med fjernbryter. De utvendige speilene kan felles inn for å unngå skader ved bilvask i vaskeautomat eller kjøring i trange gater.

Det høyre sidespeilet er konvekst. Gjenstander i speilet er nærmere enn de ser ut som.

Bruk sladrespeilet eller se bakover for å fastslå den faktiske avstanden til andre kjøretøyer før du skifter fil.

Juster de utvendige speilene til ønsket posisjon før du begynner å kjøre.

## ADVARSEL

Ikke juster eller fell inn de utvendige speilene når du kjører. Dette kan føre til at du mister kontrollen over bilen og forårsake en ulykke.

## MERK

- Skrap ikke is fra speilflaten, dette kan skade glassoverflaten.
- Hvis speilet er frosset fast, må du ikke justere det med makt. Bruk en godkjent frosthindrende spray (ikke frostvæske til radiator), eller en svamp eller klut med meget varmt vann, eller flytt bilen til et varmt sted og la isen smelte.
- Ikke rengjør speilet med kraftige skuremidler, drivstoff eller andre petroleumsprodukter.

## Justere utvendige speil

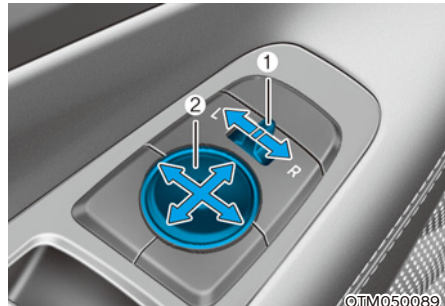

1. Trykk enten på L-knappen (venstre side) eller R-knappen (høyre side) (1) for å velge hvilket speil du vil justere.
2. Trykk på speiljusteringsbryteren (2) for å justere speilet opp, ned, til venstre eller til høyre.
3. Etter justeringen kan du bevege spaken (1) til midten for å forhindre ufrivillig justering.

## MERK

- Speilene stopper når de får maksimal justeringsvinkel, men motoren forsetter å arbeide mens bryteren trykkes inn. Ikke trykk inn knappen lenger enn nødvendig, da dette kan skade motoren.
- Ikke prøv å justere de utvendige speilene for hånd, da dette kan skade motoren.

### Felle inn sidespeil

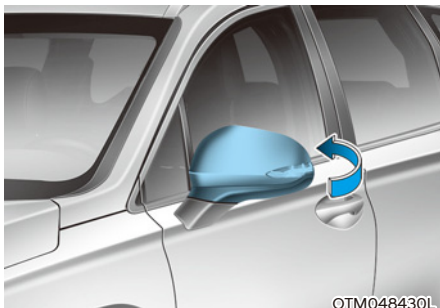

OTM048430L

#### Manuell type

Hvis du vil felle inn utvendige speil, tar du tak i speilhuset og feller det inn mot baksiden av bilen.



©TM050090

#### Elektrisk type

Sidespeilet kan felles inn eller ut ved å trykke på bryteren som beskrevet nedenfor.

- Hvis 'Anordning → Velkomstlys/speil → Opplåsing av døren' blir valgt av brukerinnstillingsmoduset på LCD-skjermen, kommer speilet på utsiden til å bevege seg automatisk på følgende måte:
  - Speilet felles inn eller ut når døren låses eller låses opp med smartnøkkelen.
  - Speilet felles inn eller ut når døren låses eller låses opp med knappen på det utvendige dørhåndtaket.
- Hvis 'Anordning → Velkomstlys/speil → Opplåsing av døren' og 'Anordning → Velkomstlys/speil → Etter førerens anmodning' blir valgt i brukerinnstillingsmoduset på LCD-skjermen, kommer speilet på utsiden til å bevege seg automatisk når du beveger deg mot bilen (og alle dører er lukket og låst) med en smartnøkkel.

#### MERK

Elektriske utvendige speil fungerer selv om tenningsbryteren er i OFF-stillingen. Men for å unngå unødvendig tapping av batteriet skal du ikke justere speilene mer enn nødvendig når motoren ikke er i gang.

#### MERK

Elektriske utvendige speil må ikke felles inn for hånd. Det kan medføre feil på motoren.



## Parkeringsassistent i revers (utstyrsavhengig)

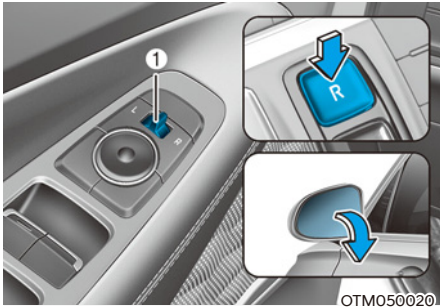

Når du skifter gir til R (Revers) vil sidespeilene rotere nedover for å bidra ved rygging.

Posisjonen for bryteren for utvendige speil (1) avgjør hvorvidt speilene vil flytte seg eller ikke:

Venstre/høyre: Venstre/høyre: Når enten L (venstre) eller R (høyre) bryter er valgt vil begge utvendige speil bevege seg.

Nøytral Når ingen av bryterne er valgt, vil de utvendige sidespeilene ikke flytte seg.

De utvendige sidespeilene vil automatisk gå tilbake til sine opprinnelige posisjoner hvis noe av følgende oppstår:

- Start/stoppknappen til motoren er trykt på enten AV-posisjon eller ACC-posisjon.
- Giret skiftes til en annen posisjon enn R (Revers).
- Justeringen av det utvendige speilet har ikke blitt valgt.

## VINDUER

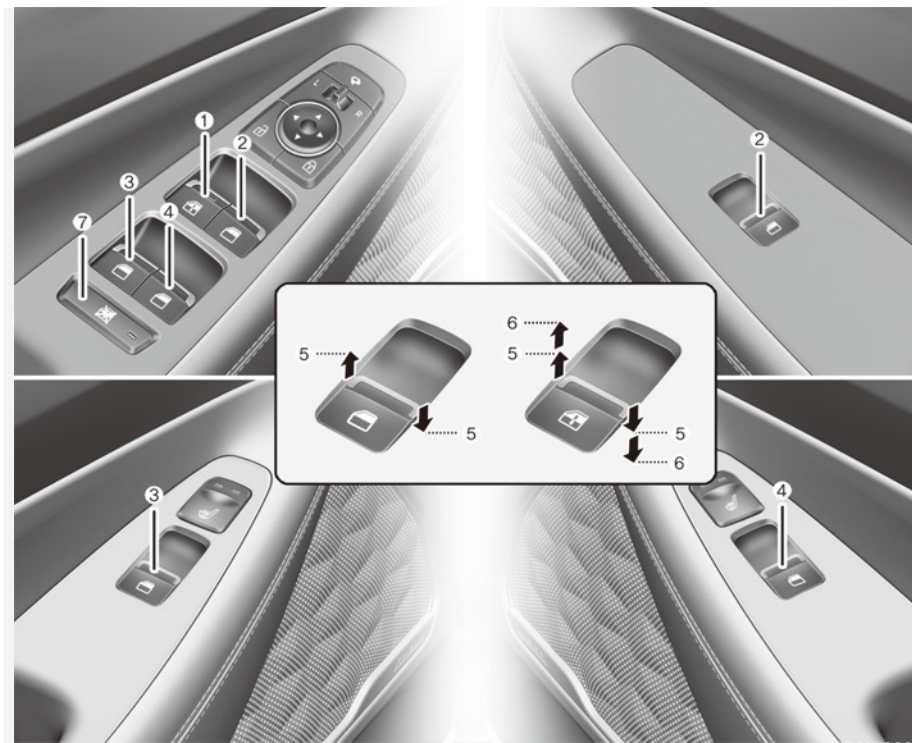

OTM050081

- (1) Førerdørens vindusheisbryter
- (2) Bryter for vindusheis i fremre passasjerdør.
- (3) Bryter for vindusheis i bakkdør (venstre)\*
- (4) Bryter for vindusheis i bakkdør (høyre)\*

- (5) Åpning og lukking av vindu
- (6) Automatisk vindusheis\*
- (7) Låsebryter for vindusheis

\*: utstyrsavhengig

## Elektriske vinduer

Tenningsbryteren må være i stillingen ON for at vinduene skal kunne heves eller senkes. Hver dør har en elektrisk vindusheisbryter for å styre vinduet. Føreren har en låsebryter for elektriske vinduer som kan sperre passasjervinduene. De elektriske vindusheisene vil gå i ca. 3 sekunder etter at tenningsbryteren er satt i stillingen ACC eller LOCK (LÅST)/OFF (AV). Hvis de fremre dørene åpnes, kan imidlertid ikke de elektriske vindusheisene betjenes selv innenfor perioden på 3 minutter.

### Åpning og lukking av vindu

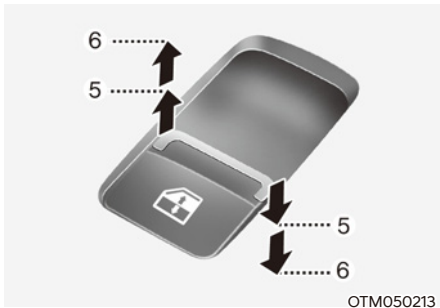

#### Åpne:

Trykk ned vindusheisbryteren til det første hakket (5). Slipp bryteren når du vil at vinduet skal stoppe.

#### Lukke:

Trekk vindusheisbryteren opp til det første hakket (5). Slipp vindusheisbryteren når du vil at vinduet skal stoppe.

## Automatisk vindusheis opp/ned (utstyrsavhengig)

Når du trykker ned eller trekker opp vindusheisbryteren til det andre hakket (6) kort, går vinduet helt ned eller opp, selv om du slipper bryteren. Hvis du vil stoppe vinduet i ønsket posisjon mens det er i bevegelse, trekker du bryteren opp eller trykker den ned og slipper.

## Tilbakestill elektriske vinduer

Hvis de elektriske vinduene ikke virker som de skal, må det automatiske vindussystemet tilbakestilles slik:

1. Drei tenningsbryteren til PÅ-stillingen.
2. Lukk vinduet og fortsett å trekke i den elektriske vindusheisen i minst ett sekund.

Hvis det elektriske vinduet ikke fungerer som det skal etter tilbakestilling, anbefaler vi at du får systemet kontrollert av en autorisert HYUNDAI-forhandler.

### Automatisk revers (utstyrsavhengig)

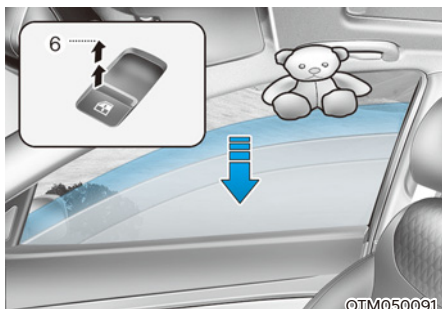

Hvis et vindu føler en hindring mens det lukkes automatisk, vil det stoppe og senke seg ca. 30 cm for at gjenstanden kan fjernes.

Hvis vinduet oppdager motstand mens den elektriske vindusbryteren trekkes jevnt opp, vil vinduet stoppe bevegelsen oppover og så senkes ca. 2,5 cm.

Hvis den elektriske vindusbryteren trekkes jevnt opp igjen innen 5 sekunder etter at vinduet er senket av den automatiske reverserende vindusmekanismen, vil ikke den automatiske vindusreverseringen fungere.

### **i** Informasjon

Den automatiske reverseringsmekanismen er bare aktiv når funksjonen Auto opp brukes ved å dra bryteren helt opp til det andre hakket.

### **MERK**

Ikke monter noe tilbehør i området rundt vinduene. Den automatiske reverseringsfunksjonen fungerer kanskje ikke.

### **!** ADVARSEL

For å unngå personskader og skader på bilen må du passe på at kroppsdeler og andre objekter er på trygg avstand før du lukker vinduene.

Gjenstander som er mindre enn 4 mm i diameter som fanges mellom vindusruten og den øvre vinduskanalen, oppdages kanskje ikke av den automatiske reverseringsmekanismen og vinduet vil ikke stoppe og endre retning.

### Låsebryter for vindusheis



Sjåføren kan deaktivere de elektriske vindusbryterne på passasjerdørene ved å trykke på den elektriske vinduslås-bryteren. Når låseknappen for vindusheisene trykkes inn:

- Førerens hovedbryter kan betjene alle vinduene.
- Kan forsetepassasjeren åpne og lukke sitt vindu.
- Passasjerene i baksetet kan ikke åpne og lukke noen vinduer.

- \* Hvis låsebryter for vindusheis brukes (indikator slås på) kan ikke passasjer i baksetet åpne bakdøren (hvis utstyrt med elektronisk barnesikringssystem).

Du finner mer informasjon under "Elektronisk barnesikringssystem (hvis montert)" i dette kapittelet.



### ADVARSEL

Ikke la barn leke med vindusheisene. Hold bryterlåsen for vindusheisene i førerdøren i posisjonen på LOCK (trykket inn). Hvis barn utilsiktet bruker vindusheisen, kan det føre til alvorlige skader eller død.

### MERK

- Det må ikke åpnes eller lukkes to vinduer samtidig, da dette kan føre til at det elektriske vindussystemet blir skadet. Dette vil også sikre en lang levetid for sikringen.
- Bruk aldri hovedbryteren på førerdøren og de enkelte bryterne i de andre dørene for å åpne og lukke ett enkelt vindu samtidig. Hvis dette gjøres vil vinduet stoppe og vil ikke kunne åpnes eller lukkes.

## Fjernstyrt lukking av vindu (utstyrsavhengig)



Du kan fortsatt kontrollere bevegelsene til vinduet når motoren er av ved å trykke på dørlåsingsknappen (1) i mer enn 3 sekunder. Vinduet går opp så lenge du trykker på dørlåsingsknappen. Vindusbevegelsen stopper når du trykker på dørlåsingsknappen. Når vinduet er fullstendig lukket, blinker varselslampen 3 ganger.



### Informasjon

- Den fjernstyrte lukkefunksjonen for vinduet kan fort stoppe når du går vekk fra bilen din når den er aktivert. Hold deg derfor nærme bilen din når du justerer vindusbevegelsen.
- Det kan være at vinduene slutter å virke når vinduet er forstyrret av et ytre element. Men de andre vinduene skal fungere som normalt. Derfor burde du sørge for at alle vinduene er lukket, og at varsellampen blinker 3 ganger.
- Den fjernstyrte vinduslukkefunksjonen fungerer bare når bilen er utstyrt med automatisk strøm på vinduene.

## PANORAMASOLTAK (UTSTYRSVHENGIG)

Hvis bilen er utstyrt med soltak, kan du skyve eller vippe det med soltakbryteren plassert på takkonsollen.



Tenningsbryteren må stå i PÅ-stilling for at du skal kunne åpne og lukke soltaket.

Soltaket kan betjenes i omtrent 3 minutter etter at START/STOPP-knappen settes i stillingen ACC eller OFF (AV). Hvis fordøren åpnes, kan imidlertid ikke soltaket betjenes i løpet av disse 3 minuttene.

### **i** Informasjon

- I kaldt og fuktig klima kan det hende at soltaket ikke fungerer ordentlig på grunn av frost.
- Husk å tørke av vann som er kommet på soltaket, etter at bilen er vasket eller etter regn, før du bruker det.

### **⚠** ADVARSEL

- Du må aldri justere soltaket eller solskjermen mens du kjører. Dette kan resultere i at du mister kontroll og i en ulykke som kan forårsake alvorlig personskade eller skade på eiendom.
- Pass på at hoder, hender, armer og andre kroppsdeler eller gjenstander er ute av området før du bruker soltaket.
- For å unngå alvorlige skader, ikke strekk ut hodet, armene eller kroppsdeler utenfor soltaket under kjøring.
- Ikke la motoren gå og nøkkelen stå i bilen med barn uten tilsyn. Barn uten tilsyn kan betjene soltaket, noe som kan forårsake alvorlige personskader.
- Ikke sitt på toppen av bilen. Det kan føre til personskader eller skader på kjøretøyet.
- Ikke betjen soltaket mens du bruker takgrinden til å transportere last. Dette kan føre til at lasten løsner og distraherer føreren.
- Ikke la bagasje stikke ut av soltaket under kjøring.

### **MERK**

- Du må ikke fortsette å bevege kontrollspaken til soltaket etter at det er helt åpnet, lukket eller tippet. Hvis ikke kan det oppstå skade på motoren eller systemets komponenter.
- Husk på å lukke soltaket helt igjen når du forlater bilen uten tilsyn.

Hvis soltaket blir stående åpent, kan det bli vått inni kjøretøyet på grunn av regn eller snø. Å la soltaket stå åpent når kjøretøyet er uten tilsyn kan også innby til tyveri.

## Solskjerm

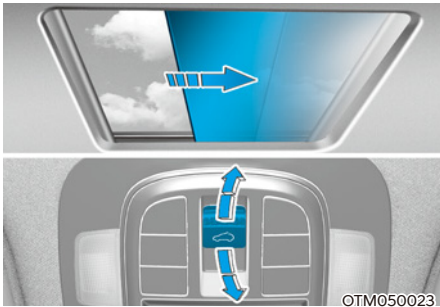

Dra soltakbryteren bakover til første sperreposisjon.

Slik lukker du solskjermen

Skyv soltakbryteren forover til første sperreposisjon.

For å stoppe solskjermen i ønsket stilling når soltaket er i bruk, trykk soltakspaken bakover eller forover og slipp spaken.

### **i** Informasjon

- Det trengs bare lett kontakt for å aktivere kontrollknappen.
- Det kan danne seg furer i solskjermen. Dette er karakteristisk for materialet og ikke et tegn på feil.



### **FORSIKTIG**

Ikke dra eller skyv på solskjermen for hånd. Dette vil skade solskjermen eller forårsake funksjonsfeil.

## Åpne soltaket



Når solskjermen er lukket

Hvis du drar soltakbryteren bakover, vil solskjermen og deretter soltaket åpnes helt.

Når solskjermen er åpen

Hvis du drar soltakbryteren bakover vil soltaket åpnes helt.

For å stoppe soltaket i ønsket stilling når soltaket er i bruk, trykk soltakspaken bakover eller forover og slipp spaken.



### **Informasjon**

Bare frontglasset i panoramasoltaket åpnes og lukkes.

## Skråstille soltaket

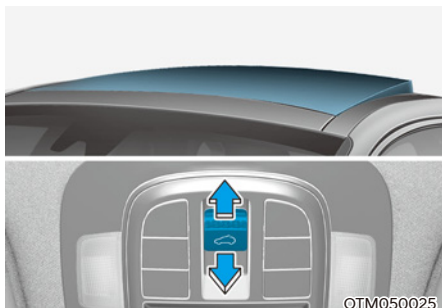

Når solskjermen er lukket

Hvis du skyver soltakbryteren oppover, vil solskjermen skyves helt åpen og soltaket skråstilles.

Når solskjermen er åpen

Hvis du skyver soltakbryteren oppover, skråstilles soltaket.

For å stoppe soltaket i ønsket stilling når soltaket er i bruk, trykk soltakspaken bakover eller forover og slipp spaken.

## Lukke soltaket

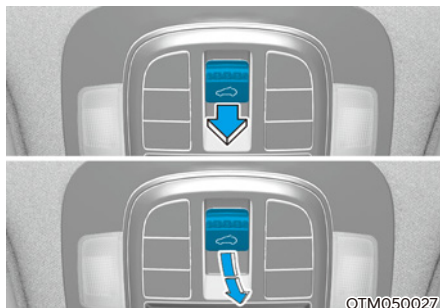

Slik lukker du kun soltakglasset

Skyv soltakbryteren forover til første sperreposisjon.

Slik lukker du soltakglasset med solskjermen

Skyv soltakbryteren forover til andre sperreposisjon. Soltakglasset og solskjermen lukkes automatisk.

For å stoppe soltaket i ønsket stilling når soltaket er i bruk, trykk soltakspaken bakover eller forover og slipp spaken.



### FORSIKTIG

Lukk soltaket når du kjører på støvete steder. Støv kan føre til funksjonsfeil i bilsystemet.



## Automatisk reversering

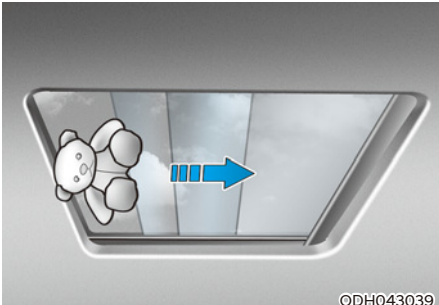

Hvis soltaket møter hindringer mens det lukkes automatisk, vil retningen reverseres og deretter stoppet for at hindringen kan bli fjernet.

Den automatiske reverseringsfunksjonen virker ikke hvis det er en liten hindring mellom det glidende glasset og soltakrammen.

Du må alltid kontrollere at alle passasjerer og gjenstander er borte fra soltaket før du lukker det.



### ADVARSEL

**Små gjenstander som kan sette seg fast mellom soltaksglasset og den fremre glasskanalen, kan ikke alltid oppdages av det automatiske reverseringssystemet. I så fall vil soltaksglasset ikke oppdage gjenstanden og reversere retningen.**

**For å unngå personskader og skader på bilen må du passe på at hoder, kroppsdeler og andre objekter er på trygg avstand før du lukker soltaket.**



### ADVARSEL

- For å unngå utilsiktet aktivering av soltaket skal det ikke betjenes av barn.
- Ikke sitt på toppen av bilen. Dette kan forårsake skader på bilen.

## MERK

- Du må regelmessig fjerne skitt som har samlet seg på soltakets førings Skinner eller mellom soltaket og takpanelet, da dette kan skape støy.
- Ikke prøv å åpne soltaket når temperaturen er under frysepunktet eller når soltaket er dekket med snø eller is, siden det kan skade motoren. I kaldt og vått klima kan det forekomme at soltaket ikke fungerer skikkelig.

## Tilbakestill soltaket

Under noen omstendigheter kan det være nødvendig å tilbake stille soltaket. Noen tilfeller hvor tilbake stilling av soltaket kan være nødvendig inkluderer:

- Når 12V-batteriet i motorrommet enten er frakoblet eller utladet.
- Når sikringen til soltaket er erstattet
- Hvis ettrykks AUTO ÅPNE/LUKKE ikke fungerer som det skal.

Fremgangsmåte for å tilbake stille soltak:

1. Det anbefales at tilbake stilling gjøres mens motoren går. Start kjøretøyet i P (Parkering).
2. Sørg for at soltaket er i helt lukket stilling. Hvis soltaket er åpent, trykker du kontrollspaken forover til soltaket er helt lukket.
3. Slipp kontrollspaken når soltaket er helt lukket.
4. Trykk på kontrollspaken i omlag 10 sekunder helt til soltaket beveger seg litt.
5. Slipp opp bryteren.

6. I løpet av tre sekunder må du trykke inn og holde kontrollspaken forover til soltaket utfører de følgende operasjonene:  
 Solskjermen åpnes → glasset åpnes → glasset lukkes → solskjermen lukkes

Ikke slipp hendelen før operasjonen er fullført.

Hvis du slipper spaken mens operasjonen pågår, må du starte prosedyren igjen fra trinn 2.

7. Slipp kontrollspaken når alle trinnene er utført. Soltaksystemet er tilbakestilt.



### Informasjon

**Hvis soltaket ikke tilbakestilles etter bytte av batteri eller utladning, eller hvis sikringen til soltaket har gått, vil soltaket kanskje ikke fungere som det skal.**

**For mer detaljert informasjon anbefaler vi at du kontakter en autorisert HYUNDAI-forhandler.**

### Varsel om åpning av soltak

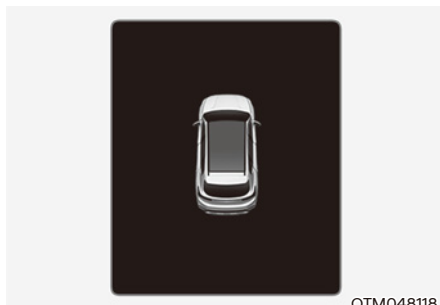

OTM048118

- Hvis føreren slår av motoren når soltaket ikke er lukket helt igjen, høres varsellyden i noen få sekunder, og det vises en melding om åpent soltak på LCD-displayet.
- Hvis sjåføren slår av motoren og åpner døren når soltaket ikke er helt lukket, vises advarselen for åpent soltak på LCD-skjermen inntil døren er lukket eller soltaket er helt lukket.

Lukk soltaket helt igjen når du forlater bilen.

## UTVENDIGE FUNKSJONER

### Panser

#### Åpne panseret

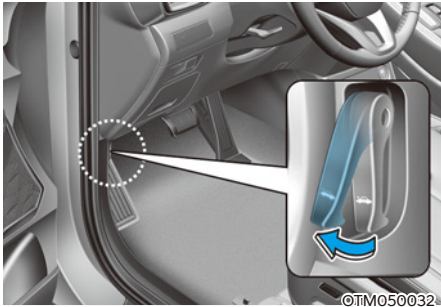

1. Parker bilen og sett på parkeringsbremsen.
2. Trekk i spaken for å åpne panseret. Panseret skal sprette litt opp.



3. Gå foran bilen og hev panseret litt, skyv i den andre spaken (1) i midten på innsiden av panseret og løfte opp panseret. Etter at panseret har blitt halvveis løftet, kommer den til å løftes fullstendig av seg selv.

#### Lukke panseret

1. Før du lukker panseret må du kontrollere det følgende i og rundt motorrommet:
  - At alle verktøy og andre løse gjenstander er fjernet fra motorrommet og området under panseret.
  - At alle hansker, kluter og andre brennbare materialer er fjernet fra motorrommet.
  - At alle tanklokk er tette og riktig satt på.
2. Senk panseret halvveis (ca. 30 cm fra lukket posisjon) og trykk det ned for å feste det. Deretter dobbeltsjekker du at panseret er festet. Hvis panseret er litt hevet, er det ikke godt festet. Åpne det på nytt og lukk igjen med større kraft.



#### ADVARSEL

- Før du lukker panseret må du sørge for at alle gjenstander er fjernet fra rundt panseråpningen.
- Dobbeltsjekk alltid at panseret er riktig festet før du kjører. Kontroller at det ikke vises noe varsellys eller melding om åpent panser på instrumentpanelet. Kjøring med åpent panser kan sperre sikten helt, noe som kan føre til ulykker.
- Kjøretøyet må ikke beveges med panseret i hevet stilling, siden sikten sperres, noe som kan føre til ulykker, i tillegg til at panseret kan falle ned eller skades.

## Bakluke

### Åpning av bakluke

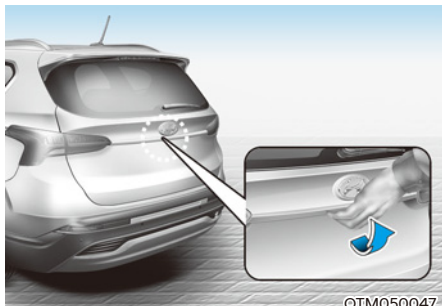

Sett bilen i P (Parkering), og sett på parkeringsbremsen.

Gjør deretter ett av følgende:

1. Lås opp alle dører med døråpneknappen på fjernkontrollnøkkelen eller smartnøkkelen. Fra utsiden trykker du på bryteren i baklukehåndtaket og åpner bakluken.
2. Trykk og hold inne knappen for å låse opp bakluken på fjernkontrollnøkkelen eller smartnøkkelen. Fra utsiden trykker du på bryteren i baklukehåndtaket og åpner bakluken.
3. Hvis du har smartnøkkelen på deg, trykker du inn bryteren i baklukehåndtaket og åpner bakluken.

### Lukking av bakluke

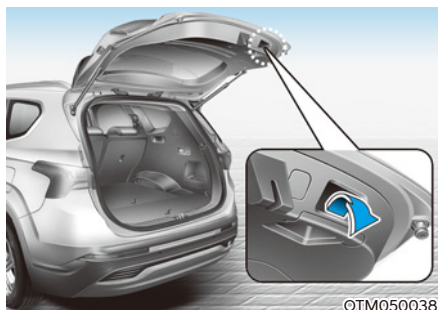

Senk bakluken og trykk den ned til den låser seg. For å være sikker på at bakluken er helt lukket, må du alltid kontrollere ved å prøve å åpne den igjen uten å trykke på knappen i håndtaket.

### ADVARSEL

Lokket til bakluken skal alltid være helt stengt mens bilen er i bevegelse. Hvis den blir stående åpen eller på gløtt, kan giftige avgasser komme inn i bilen, og det kan føre til alvorlig sykdom eller død.

### **MERK**

For å forhindre skade til baklukesylindrerne og den tilknyttede metallvarene, bør du alltid lukke bakluken før du starter kjøringen.

### Informasjon

I kaldt og vått klima kan det forekomme at bagasjeromslåsen og bagasjeromsmechanismen fryser fast og ikke fungerer ordentlig.

 **ADVARSEL**

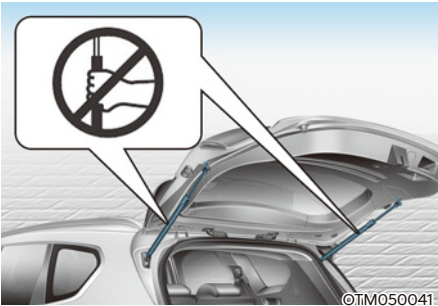

Ikke hold på delen (bensinfilteret) som støtter bakluken. Vær oppmerksom på om delen er skjev kan skade kjøretøyet og medfører fare for personskader.

 **ADVARSEL**

- ALDRI la noen oppholde seg inne i bagasjerommet på bilen. Hvis bakluken er delvis eller helt låst og personen ikke har mulighet til å komme seg ut, kan det føre til alvorlig sykdom eller død som følge av mangel på luft, eksos eller økende varme, eller som følge av at personen blir utsatt for kaldt vær/klima. Bagasjerommet er også et svært farlig område hvis bilen skulle krasje fordi det ikke er et beskyttet område, men er del av kjøretøyets kollisjonsområde.
- Bilen din burde låses og nøklene burde holdes utilgjengelig for barn. Foreldre burde lære barna sine om farene med å leke i bagasjerommene.

### Nødåpner til bakluke

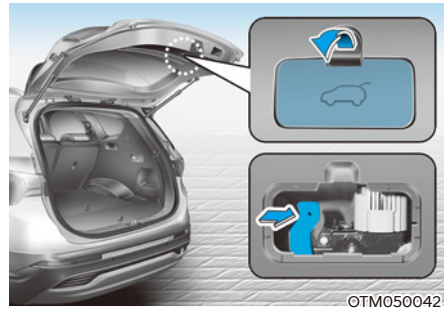

Bilen er utstyrt med en nødåpner til bakluken. Den er plassert nederst på bakluken. Når noen ved et uhell blir låst inne i bagasjerommet. Bakluken kan åpnes på følgende måte:

1. Fjern dekkelet.
2. Skyv utlørsespaken til høyre med en nøkkel.
3. Skyv opp bakluken.

 **ADVARSEL**

- I tilfelle nødssituasjoner må du gjøre deg fullstendig kjent med hvor nødåpneren til bakluken er plassert og hvordan du åpner bakluken hvis du ved et uhell blir innelåst i bagasjerommet.
- Ingen må oppholde seg inne i bagasjerommet på bilen. Det er svært farlig å være i bagasjerommet hvis det skjer en kollisjon.
- Utløserhendelen skal kun brukes i nødssituasjoner. Den må brukes med stor forsiktighet, spesielt mens bilen er i bevegelse.

## Elektrisk bakluke (utstyrsavhengig)

Åpne/lukkeknappen til den elektriske bakluken gjør at bakluken automatisk åpnes og lukkes.

### Før bruk av elektrisk bakluke

Den elektriske bakluken fungerer når giret er i P (Parkering) med motorens Start/stopp-knapp i PÅ-posisjon. Bakluken fungerer likevel uansett hvilken posisjon giret er i når motoren er av.

Før du prøver å åpne bakluken, må du sørge for at kjøretøyet står i stillingen P (Parkering).



### ADVARSEL

- La aldri barn eller dyr være i bilen uten tilsyn. Det kan være at barn tar i bruk den elektriske bakluken. Ved å gjøre det, kan resultatet bli skade på seg selv eller andre, og kan også skade bilen.
- Pass på at det ikke befinner seg noen personer eller gjenstander i nærheten av den elektriske bakluken før du åpner eller lukker den. Vent til bakluken er helt åpen og bevegelsen har stoppet før du laster eller lossrer last fra bilen.

### MERK

Den elektriske bakluken må ikke åpnes eller lukkes manuelt. Dette kan føre til skader i den elektriske bakluken. Hvis du må åpne eller lukke den elektriske bakluken manuelt når batteriet er utladet eller frakoblet, må du unngå overdreven bruk av kraft.

## Åpne elektrisk bakluke



OTM050231L

Den elektriske bakluken åpnes automatisk når du gjør ett av følgende:

- Trykk på opplåsingsknappen for bakluken på fjernkontrollnøkkelen eller smartnøkkelen i ca. ett sekund.



OTM050050

- Trykk på åpne-knappen til den elektriske bakluken i ca. ett sekund.

For nødstopps mens den elektriske bakluken betjenes, trykker du kort på åpne/lukkeknappen.

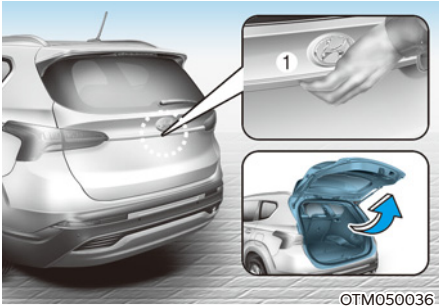

- Trykk på håndtakbryteren til bakluken (1) mens du har smartnøkkelen på deg.

### Lukking elektrisk bakluke



- Trykk på strømbryteren for bakluken i ca. ett sekund når bakluken er åpen.  
Bakluken lukkes og låses automatisk.

For nødstop mens den elektriske bakluken betjenes, trykker du kort på åpne/lukkeknappen.

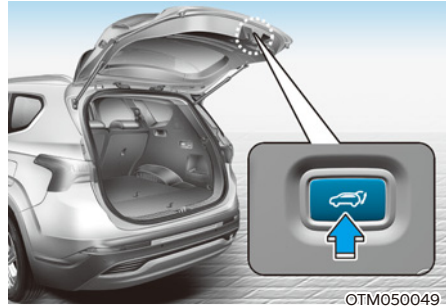

- Trykk på den indre strømbryteren for bakluken i ca. ett sekund når bakluken er åpen.  
Bakluken lukkes og låses automatisk.

## Automatisk reversering

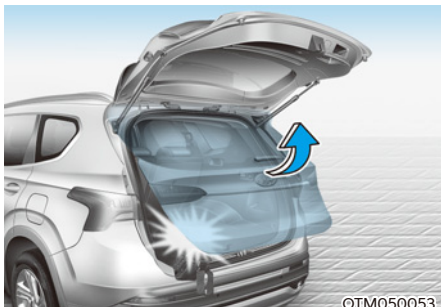

Når den elektriske bakluken åpnes eller lukkes og opplever motstand, kommer den elektriske bakluken til å stoppe å bevege seg og bevege seg i motsatt retning.

Det kan være at den automatiske reverseringsfunksjonen ikke fungerer hvis gjenstandene er for myke eller tynne, eller hvis bakluken nesten er fullstendig lukket nærme den lukkede posisjonen.

Pass på at det ikke er noen gjenstander som befinner seg i åpningen av bakluken.

Hvis den automatiske reverseringsinnstillingen igangsettes mer enn to ganger når en prøver å åpne eller lukke bakluken, kan det være at den elektriske bakluken stopper i den posisjonen. Hvis dette skjer, kan du varsomt lukke bakluken manuelt, for deretter å prøve å justere den elektriske bakluken automatisk igjen.



### ADVARSEL

**Plasser aldri en gjenstand eller en kroppsdelt i veien for bakluken for å aktivere reverseringsfunksjonen med vilje.**

### MERK

**Ikke legg tung last på den elektriske bakluken når den betjenes. Det kan være at tilleggsvekt kan skade funksjonen til systemet.**

## Tilstander som gjør at den elektriske bakluken ikke fungerer

- Bakluken åpner ikke når bilen er i bevegelse.

Varsellyden kommer til å bli aktivert hvis du kjører med bakluken åpen. Stopp bilen umiddelbart på et trygt sted og sjekk om bakluken er åpen.

- Bruken av den elektriske bakluken mer enn 5 ganger kontinuerlig kan skade motoren. Hvis dette skjer, kommer det elektriske baklukesystemet til å gå inn i beskyttelsesmodus for å forhindre at motoren blir overoppvarmet. Den elektriske bakluken fungerer ikke i beskyttelsesmoduset. Hvis noen av knappene til den elektriske bakluken blir trykt for å åpne bakluken, kommer det til å bli en varsellyd 3 ganger, men bakluken kommer til å fortsette å være lukket.

Tillat at det elektriske baklukesystemet blir avkjølet i omlag 1 minutt før du tar i bruk systemet igjen.



### Tilbakestille elektrisk bakluke

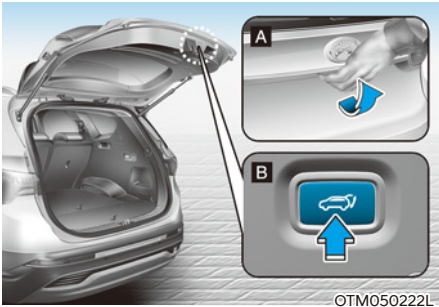

Hvis batteriet er utladet eller frakoblet, eller hvis den aktuelle sikringen har blitt skiftet eller har gått, må den elektriske bakluken nullstilles på følgende måte for å fungere riktig:

1. Giret er i P (Parkering).
2. Trykk på den indre knappen på den elektriske bakluken (B) og håndtaket (A) samtidig for mer enn 3 sekunder. Varsellyden kommer til å bli aktivert.
3. Lukk bakluken manuelt.

Hvis den elektriske bakluken ikke fungerer ordentlig etter prosedyren ovenfor, anbefaler vi at du får kontrollert systemet hos en autorisert HYUNDAI-forhandler.

### **i** Informasjon

Hvis den elektriske bakluken ikke fungerer normalt, kontroller om giret står i riktig stilling.

### **⚠** ADVARSEL



**Ikke hold eller prøv å dra i baklukestaget. Vær oppmerksom på et skjevt baklukestag kan skade kjøretøyet og medfører fare for personskader.**

### Justering av elektrisk bakluke

#### Åpningshastighet til elektrisk bakluke

For å justere åpningsfarten på den elektriske bakluken, gå til brukerinnstillingsmodus og velg 'Dør → åpningsfarten på den elektriske bakluken → Raskt/Normalt' på LCD-skjermen.

- Hvis funksjonen for elektrisk bakluke slås av eller bakluken ikke er helt lukket, kan du ikke justere hastigheten på den elektriske bakluken.
- Innledningsvis er hastigheten på den elektriske bakluken satt til "Fast" (Rask).

### Høyde på elektrisk bakluke

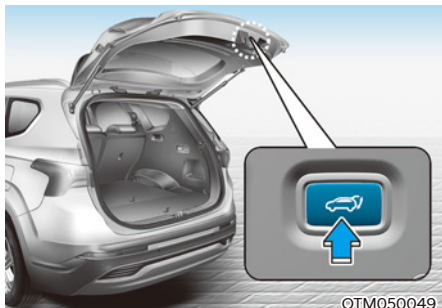

OTM050049

Føreren kan stille inn høyden på en helt åpen bakluke ved å følge fremgangsmåten nedenfor.

1. Sett bakluken manuelt til høyden du foretrekker.
2. Trykk på knappen for den elektriske bakluken i mer enn 3 sekunder.
3. Lukk bakluken manuelt etter utløsning av lydsignalet.

Bakluken åpnes deretter til høyden føreren har stilt inn.



#### ADVARSEL

Bakluken skal alltid være helt stengt mens bilen er i bevegelse. Hvis den blir stående åpen eller på gløtt, kan giftige avgasser komme inn i bilen, og det kan føre til alvorlig sykdom eller død.



#### ADVARSEL

Passasjerer skal aldri sitte i bagasjerommet bak der det ikke er sikringsystemer. For å unngå skader ved en ulykke eller bråstopp, må passasjerene alltid være riktig fastspennet.

### Nødåpner til bakluke



OTM050042

Kjøretøyet er utstyrt med en nødutløserpak for bakluke, som sitter nederst på bakluke, på innsiden av kjøretøyet.

For å låse opp og åpne bakluken manuelt fra innsiden av bagasjerommet, gjør du det følgende:

1. Fjern dekelelet.
2. Skyv utløserpakken til høyre.
3. Skyv bakluken ut og opp.



#### ADVARSEL

- Vær oppmerksom på plasseringen til nødutløseren i kjøretøyet og sørg for at du forstår hvordan man åpner bakluke ved bruk av nødutløseren.
- Ingen må oppholde seg inne i bagasjerommet på bilen. Det er svært farlig å være i bagasjerommet hvis det skjer en kollisjon.
- Utløserhendelen skal kun brukes i nødsituasjoner. Vær ekstremt forsiktig, spesielt når kjøretøyet er i bevegelse.

## Smart bakluke (utstyrsavhengig)

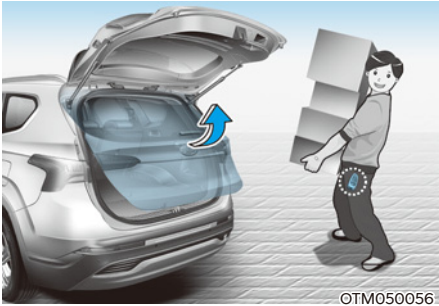

På biler med smartnøkkel kan bakluken åpnes med berøringfri aktivering ved hjelp av smart baklukesytem.

### **Bruk av smart bakluke**

Det smarte baklukesytemet kan bli åpnet automatisk når de følgende retningslinjene er møtt:

- Det smarte baklukesytemet er aktivert i innstillingsmenyen i infotainmentsystemskjermen.
- Det smarte baklukesytemet er aktivert og klart 15 sekunder etter at dørene er lukket og låst.
- Den smarte bakluken kommer til å åpnes når smartnøkkelen er å finne i området bak bilen i 3 sekunder.

## **i** Informasjon

Den smarte bakluken virker ikke når:

- En dør er ikke låst eller lukket.
- Smartnøkkelen er oppdaget innen 15 sekunder fra det øyeblikket når dørene er lukket og låst.
- Smartnøkkelen registreres innen 15 sekunder etter at dørene er lukket og låst, og befinner seg 1,5 m fra frontdørens håndtak (for biler utstyrt med velkomstlys).
- Smartnøkkelen er i bilen.

### 1. Innstillinger

For å aktivere smart bakluke, gå du til brukerinnstillingsmodus og velger smart bakluke på LCD-displayet.

### 2. Registrering og varsling

Registreringsområdet til den smarte bakluken strekker seg omlag 50-100 cm bak kjøretøyet. Hvis du befinner deg i registreringsområdet med smartnøkkelen, vil varsellampene blinke og et lydsignal høres for å varsle deg om at bakluken åpnes.

## **i** Informasjon

**Ikke nærme deg registreringsområdet dersom du ikke vil at bakluken skal åpnes. Hvis du ved en feiltakelse har kommet inn i registreringsområdet og varsellampene og lydsignal begynner å si ifra om dette, forlat registreringsområdet med smartnøkkelen. Bakluken er fortsatt lukket.**

### 3. Automatisk åpning

Den smarte bakluken åpnes når varsellampene blinker og lager lyd 6 ganger.

### Deaktivering av smart bakluke

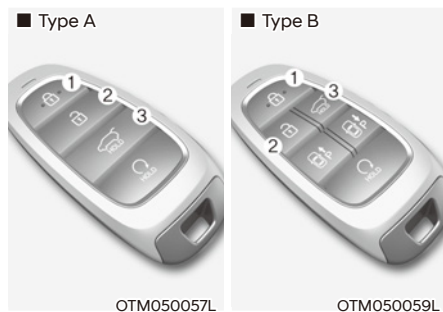

1. Dørlås
2. Låse opp dør
3. Låse / låse opp bakluken (bakluke) Åpne/ lukke bakluken (elektrisk bakluke)

Hvis du trykker på en knapp på smartnøkkelen under registrerings- og varslestadiet, vil smart bakluke-funksjonen deaktiveres.

Gjør deg kjent med hvordan du deaktiverer smart bakluke-funksjonen i nødsituasjoner.

- Hvis du trykker på dørlåseknappen (2), vil smart bakluke-funksjonen deaktiveres midlertidig. Men hvis du ikke åpner noen av dørene på 30 sekunder, aktiveres smart bakluke-funksjonen igjen.
- Hvis du trykker på åpne bakluke-knappen (3) i mer enn 1 sekund, åpnes bakluken.
- Den smarte bakluken kommer fortsatt til å være aktivert hvis du trykker på dørlåseknappen (1) eller åpne/lukke-knappen for bakluken (3) på smartnøkkelen. Det gjelder så lenge den smarte bakluken ikke allerede er i Oppdag og Varselstadiet.
- Hvis du har deaktivert smart bakluke-funksjonen ved å trykke på smartnøkkelnappen og åpnet en dør, kan smart bakluke-funksjonen aktiveres igjen ved å lukke og låse alle dørene.

## Registreringsområde



- Registreringsområdet til den smarte bakluken strekker seg omlag 50-100 cm bak kjøretøyet. Hvis du befinner deg i registreringsområdet med smartnøkkelen, vil varsellampene blinke og et lydsignal høres i omtrent 3 sekunder for å varsle deg om at bakluken åpnes.
- Varslingen stopper når smartnøkkelen har blitt flyttet på utsiden av registreringsområdet innen en periode på 3 sekunder.

## **i** Informasjon

- Det kan være at den smarte bakluken ikke fungerer skikkelig hvis noe av det følgende skjer:
  - Smartnøkkelen befinner seg i nærheten av en radiosender, f.eks. en radiostasjon eller en flyplass, som kan forstyrre den normale bruken av senderen.
  - Smartnøkkelen befinner seg i nærheten av et system for toveis radiokommunikasjon eller en mobiltelefon.
  - Smartnøkkelen til en annen bil brukes i nærheten.
- Registreringsområde for den smarte bakluken kan endres når:
  - Bilen står parkert i eller rundt en nedoverbakke.
  - Den ene siden av bilen er forhøyet eller gjort lavere relatert til den motsatte siden.

## Tanklokkdeksel

### Åpning av tanklokkdeksel

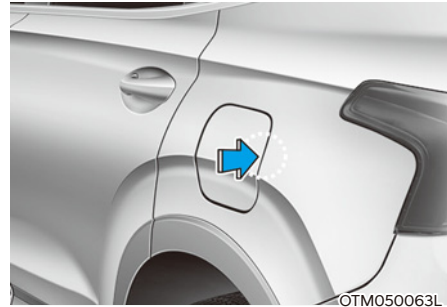

1. Slå av motoren.
2. Påse at alle dørene er låst opp.
3. Trykk midt på den bakre kanten på tanklokkdekslet.

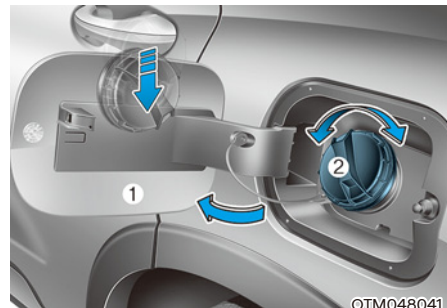

4. Trekk tankklokken (1) ut for å få tilgang til tankhetten.
5. For å fjerne tankhetten (2), vrir du den mot klokken. Du kan høre en vislelyd mens trykket i tanken slippes ut.
6. Sett på lokket på drivstofflokket.

Tanklokkdekselet låses opp når alle dørene låses opp.

Slik låser du opp tanklokkdekselet:

- Trykk på opplåsingsknappen på smartnøkkelen.
- Trykk på sentralopplåsingsknappen på armlenet i førerdøren.

Tanklokkdekselet låses når alle dørene låses.

Slik låser du tanklokkdekselet:

- Trykk på låseknappen på smartnøkkelen.
- Trykk på sentrallåseknappen på armlenet i førerdøren.
- \* Alle dører låses automatisk når bilens hastighet overstiger 15 km/t.  
Tanklokkdekselet låses også når bilens hastighet overstiger 15 km/t.

### Informasjon

Hvis tanklokket ikke kan åpnes på grunn av is, trykker eller banker du forsiktig på lokket for å bryte opp isen. Ikke tving opp lokket med makt. Hvis det er nødvendig, sprayer du rundt lokket med en godkjent avisert (ikke bruk frostvæske) eller flytter kjøretøyet til et varmt sted, slik at isen smelter.

### **Lukke drivstofflokket**

1. Sett lokket på igjen, drei det med klokka til det klikker én gang.
2. Lukk tanklokkdekselet til det låses sikkert på plass.

### Informasjon

Sett bildøren i posisjon LOCK (LÅS) og tanklokkdekselet helt lukket for å låse tanklokkdekselet.

Hvis tanklokkdekselet ikke er helt lukket vil den ikke gå i lås.

### FORSIKTIG

Hold dørene i LOCK-posisjon når bilen vaskes.

### ADVARSEL

Bensin er meget brannfarlig og eksplosiv. Manglende overholdelse av disse retningslinjene kan føre til **ALVORLIG SKADE** eller **DØD**:

- Les og følg alle advarsler på bensinstasjonen.
- Før du fyller drivstoff må du merke deg plasseringen av nødstoppekran for drivstoff, hvis den er tilgjengelig, på bensinstasjonen.
- Før du berører drivstoffdysen bør du eliminere potensielt opphopning statisk elektrisitet ved å berøre metall på bilen, på trygg avstand fra drivstoffpåfyllingsstussen, dysen, eller andre gasskilder med bar hånd.
- Ikke bruk mobiltelefon mens du fyller drivstoff. Elektrisk strøm og/eller elektronisk interferens fra mobiltelefoner kan potensielt antenne drivstoffdamp og forårsake brann.

- Ikke sett deg inn i kjøretøyet mens fylling pågår. Du kan generere statisk elektrisitet ved å ta på eller gni deg mot gjenstander eller stoffer som kan produsere statisk elektrisitet. Utlading av statisk elektrisitet kan antenne drivstoffdamp og forårsake brann. Hvis du må inn i igjen i bilen, bør du på nytt eliminere potensielt farlig statisk elektrisitet ved å berøre noe annet metall av på bilen, på avstand fra drivstoffpåfyllingsstussen, dysen, eller andre gasskilder med bar hånd.
- Når du bruker en godkjent bærbar bensinkanne må du sørge for å plassere kannen på bakken før du fyller drivstoff. Statisk elektrisitet fra kannen kan antenne drivstoffdamp, noe som forårsaker brann.  
Når drivstoffyllingen har begynt skal du holde kontakt mellom din bare hånd og bilen inntil fyllingen er fullført.
- Bruk bare godkjente drivstoffkanner av plast som er laget for å romme og oppbevare bensin.
- Når du skal fylle drivstoff må du alltid skifte gir til P (Parkering), sette på parkeringsbremsen og plassere tenningsbryteren eller ENGINE START/STOP (start/stopp-knappen) i LOCK/OFF (LÅS/AV). Gnister fra elektriske komponenter koblet til motoren kan antenne drivstoffdamp, noe som kan forårsake en brann.
- Ikke bruk fyrstikker eller lighter og ikke røyk eller la en tent sigarett være igjen i bilen mens du er på en bensinstasjon, spesielt under fylling av drivstoff.
- Ikke overfyll drivstofftanken, det kan føre til bensinsøl.

- Hvis en brann bryter ut under drivstoffylling må du gå bort fra bilen og umiddelbart ta kontakt med ansvarlige på bensinstasjonen og deretter kontakte det lokale brannvesenet. Følg alle sikkerhetsinstruksjoner de gir.
- Hvis trykksatt drivstoff spruter ut kan det dynke klær eller hud og utsette deg for risiko for brann og brannskader. Ta alltid av drivstoffheten forsiktig og sakte. Hvis lokket lekker drivstoff, eller hvis du hører en hvesende lyd, skal du vente til tilstanden gir seg før tar lokket helt av.
- Sjekk alltid at tanklokket er satt forsvarlig på for å unngå drivstoffsøl i tilfelle en ulykke.

### Informasjon

Sørg for å fylle drivstoff på kjøretøyet i overensstemmelse med "Drivstoffkrav", som spesifisert i kapittel 1.

### **MERK**

- Ikke søl drivstoff på kjøretøyet's utvendige overflater. Drivstoff på lakkerte overflater kan skade lakken.
- Hvis drivstoffheten må skiftes, må du bare bruke en original HYUNDAI-hette eller tilsvarende spesifisert for kjøretøyet. Feil tanklokk kan resultere i en alvorlig feil i drivstoffsystemet eller utslippskontrollsystemet.

## HEAD UP-SKJERM (HUD) (UTSTYRSAVHENGIG)



OTM050066

Head-Up Display er en tilleggsfunksjon som lar føreren se informasjon projisert til en gjennomsiktig skjerm uten å ta blikket bort fra veien under kjøring.

### Innstilling av Head-up-skjermen



OIK047152N

- Head-up skjermen kan bli aktivert fra innstillingsmenyen i brukerinnstillingsmoduset på instrumentpanelet (LCD)-skjermen. Velg:
  - Innstillinger → Head-Up-Skjerm → Tillat Head-Up-skjerm
- Etter at du har tatt på head-up-skjermen, kan du forandre innstillingene ved 'skjermhøyde' eller 'valg av innhold' på Head-Up-skjermen.

### Head-up display, informasjon

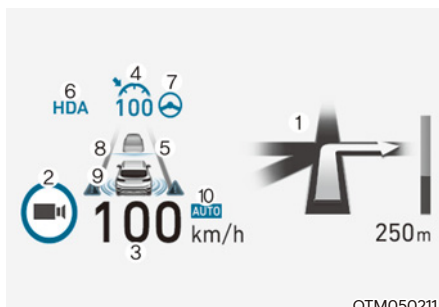

OTM050211

1. Sving-for-sving-navigasjon
2. Trafikk
3. Speedometer
4. SCC For å angi hastighet
5. Avstand mellom kjøretøy for SCC
6. System for assistanse for motorveikjøring
7. Kjørefeltassistanse
8. Filsikkerhet
9. Blindsonesikkerhet
10. Automatisk endring av farten på motorveien

### **i** Informasjon

**Hvis du velger Turn By Turn (TBT) navigasjonsinformasjon for HUD-innhold, vises ikke Turn By Turn (TBT) navigasjonsinformasjon på LCD-skjermen.**



### Forholdsregel ved bruk av head-up skjerm

- Det kan være vanskelig å lese informasjon på et Head-Up Skjerm i de følgende situasjonene.
  - Føreren sitter feil plassert i førersetet.
  - Føreren bruker polaroidsolbriller.
  - Det ligger en gjenstand oppå Head-Up skjermdekslet.
  - Kjøretøyet kjøres på våt vei.
  - Hvis feil lysutstyr er installert i kjøretøyet, eller det kommer lys fra utenfor kjøretøyet.
  - Føreren bruker briller.
  - Føreren bruker kontaktlinser.

Når det er vanskelig å lese HUD-informasjonen kan du justere bildehøyden eller lysstyrken i brukerinnstillingene på LCD-displayet.

- For din egen sikkerhet må du alltid stoppe kjøretøyet før du justerer innstillingene.
- Frontruten må ikke sotes eller utstyres med andre typer metallbelegg. Ellers kan det hende at head-up-displayet ikke blir synlig.
- Ikke plasser noe tilbehør på kollisjonsputen eller fest gjenstander på frontruten.
- Ved utskiftning av frontruten på biler som er utstyrt med head-up-display, må den skiftes ut med en frontrute som er beregnet på bruk av head-up-display. Ellers kan det vises dupliserte bilder på frontruten.



### ADVARSEL

**Advarslene fra advarselssystemet for blindsonekollisjon på head-up-displayet er bare et tilleggsystem. Ikke stol på de alene for å vite når du skal endre kjørefelt. Se alltid rundt deg før du bytter kjørefelt.**

## UTVENDIGE LYS

### Belysningskontroll

For å betjene lysene vrir du knotten på enden av kontrollspaken til én av følgende posisjoner:

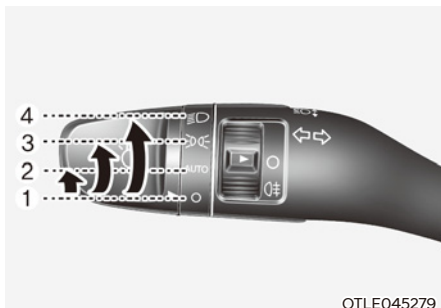

OTLE045279

1. AV-stilling
2. AUTO hovedlysstilling
3. Parkeringslysstilling
4. Hovedlysstilling

### Kjørellys (DRL)

Kjørellys om dagen (DRL) gjør det lettere for andre å se fronten på bilen om dagen, spesielt i grålysningen og ved solnedgang.

DRL-systemet slår hovedlysene AV når:

- Frontlyktene er PÅ.
- Parkeringsbremsen settes på.
- Kjøretøyet er slått av.

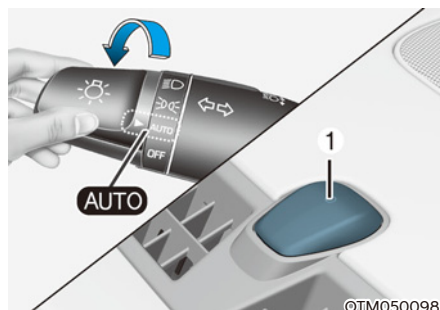

OTM050098

### AUTO hovedlysstilling

Parkeringslysene og frontlysene slår seg PÅ og AV automatisk, avhengig av styrken på dagslyset som måles av omgivelseslyssensoren (1) øverst på frontruten.

Selv når AUTO-hovedlys er i drift, anbefaler vi å manuelt slå PÅ lysene når du kjører om natten, i tåke eller regn, eller når du kommer i mørke områder, som tunneler og parkeringsplasser.

**MERK**

- Ikke dekk til eller søl noe på sensoren (1) som finnes på den øvre delen av frontruten.
- Sensoren må ikke rengjøres med vindusrens, fordi den kan etterlate en tynn hinne som kan hindre at sensoren virker som den skal.
- Hvis bilen har farget vindu eller andre typer belegg på frontrute, kan det hende at det automatiske hovedlyssystemet ikke fungerer som det skal.



**Parkeringslysstilling (P)**

Parkeringslyset, skiltlyset og instrumentpanellyset blir slått PÅ.



**Hovedlysstilling (D)**

Hovedlyset, parkeringslyset, skiltlyset og instrumentpanellyset blir slått PÅ.

**i Informasjon**

Tenningsbryteren må stå i PÅ-stillingen for å slå på hovedlysene.

## Bruk av fjernlys



OTLO45255L

For å slå på langlysene, skyver du spaken bort fra deg. Spaken vil gå tilbake til sin opprinnelige stilling.

Fjernlysindikatoren lyser når fjernlysene er slått på.

Når du vil slå av fjernlysene, trekk spaken mot deg. Nærlysene blir slått på.

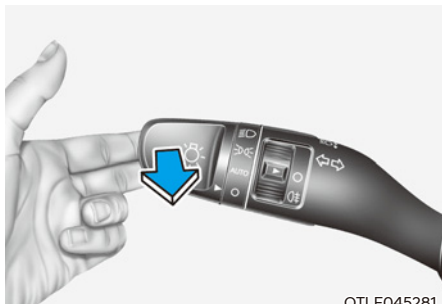

OTLE045281

For å blinke med fjernlysene, trekker du spaken mot deg og slipper den. Langlysene vil være PÅ så lenge som du holder spaken mot deg.

## Blinklys og filskiftsignaler

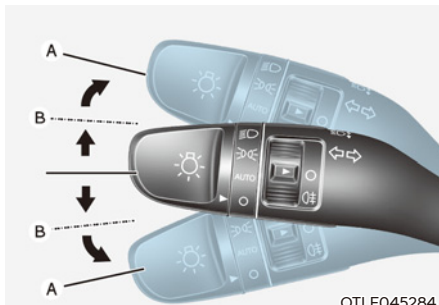

OTLE045284

For å signalisere at du skal svinge, trykker du spaken ned for venstre eller opp for høyre, i stilling (A).

Hvis et blinklys lyser og ikke blinker, eller det blinker unormalt, kan en av blinklyspærene bli utbrent og kreve utskifting.

### Hurtigblinklys

For å slå ettrykks blinklysfunksjon på, trykker du spaken opp eller ned til posisjon (B) og slipper den.

Filskiftsignalene blinker 3, 5 eller 7 ganger.

Du kan aktivere hurtigblinklyset eller velge antallet blink ved å velge 'Innstillinger → Brukerinnstillinger → Lys → Snusignal → Av/3 blink/5 blink/7 blink' i instrumentpanelet LCD-området.

## Tåkebaklys (utstyrsavhengig)



Slik slår du på tåkelyset bak:

Sett hovedlysbroteren i hovedlysstillingen og still hovedlysbroteren (1) til stillingen for tåkelys bak.

Slå av tåkebaklysene på én av følgende måter:

- Slå av hovedlysbroteren.
- Drei hovedlysbroteren (1) til stillingen for tåkelys bak.

## Batterisparingsfunksjon

Formålet med denne funksjonen er å forhindre at batteriet utlades. Systemet slår automatisk av parkeringslyset når føreren slår av kjøretøyet og åpner førerdøren.

Med denne funksjonen blir parkeringslysene slått automatisk av hvis sjåføren parkerer på siden av veien om natten.

Hvis det er nødvendig at lysene skal stå på når kjøretøyet er slått av, gjør du slik:

- (1) Åpne førerdøren.
- (2) Slå parkeringslysene AV og PÅ igjen med hovedlysbroteren på rattstammen.

## Frontlysforsinkelse (utstyrsavhengig)

Hvis du setter tenningsbroteren eller ENGINE START/STOP-knappen i ACC eller OFF (AV) med frontlysene PÅ vil frontlysene (og/eller parklysene) forbli på i omtrent 5 minutter. Hvis førerdøren åpnes og lukkes, slås hovedlysene av etter 15 sekunder. Hvis førerdøren åpnes og lukkes når bilen er av, slår hovedlysene (og/eller parkeringslys) seg av etter 15 sekunder.

Hovedlysene (og/eller parkeringslys) kan slås av ved å trykke på låsekappen på fjernkontroll- eller smartnøkkelen eller sette hovedlysbroteren i stillingen AV eller AUTO.

Du kan tillate funksjonen for frontlysforsinkelse ved å velge 'Innstillinger → Brukerinnstillinger → Lys → Frontlysforsinkelse.

### MERK

**Hvis føreren forlater kjøretøyet gjennom en annen dør enn førerdøren, kobles ikke batterisparefunksjonen inn, og forsinkelsesfunksjonen for hovedlys slår seg ikke AV automatisk.**

**Dette kan føre til at batteriet lades ut. For å unngå at batteriet lades ut, slå AV frontlysene manuelt med lysbroteren før du går ut av bilen.**

## Trafikkendring (utstyrsavhengig)

Lysfordelingen for nærlyset er asymmetrisk. Hvis du er på reise i et land med motsatt kjøretning vil denne asymmetriske delen blende møtende kjøretøy.

For å forhindre blending krever ECE-forskriftene ulike tekniske løsninger (f.eks. automatisk endringssystem, bruk av klebeark eller justering av lysene i nedoverretning). Disse frontlysene er konstruert slik at de ikke blander førere på motsatt side.

Du kan aktivere eller deaktivere funksjon for trafikkendring fra Brukerinnstillinger på LCD-displayet. Gå til 'Lys → Reisemodus'.

**For mer informasjon, se "LCD skjerm" i kapittel 4.**

## Høydejustering av frontlys



### Manuell type (utstyrsavhengig)

For å justere frontlysnivået i henhold til antall passasjerer og lastens vekt i bagasjerommet, vrir du på strålenivåbryteren.

Jo høyere bryterposisjon, desto lavere er frontlysnivået. Hold alltid frontlyset i riktig nivå. ellers kan frontlyset blende andre trafikanter.

Nedenfor ser du noen eksempler på riktige bryterinnstillinger for ulik last. For andre lastsituasjoner enn de som er listet opp justerer du bryterstillingen til den situasjonen som er mest lik.

Lasteforhold	Bryterposisjon	
	5 personer	7 personer
Kun fører	0	0
Fører + forsidepassasjer	0	0
Fører + Forsidepassasjer + 2 bakre passasjerer (3 <sup>rad</sup> sete)	-	1
Fullt med passasjerer (inkl. fører)	1	1
Fullt med passasjerer (inkl. fører) + maksimalt tillatt last	2	2
Fører + maksimalt tillatt last	3	3

## ADVARSEL

Hvis funksjonen ikke fungerer som den skal, anbefaler vi at systemet inspiseres hos en autorisert HYUNDAI-forhandler. Du må ikke forsøke å kontrollere eller skifte ledningsnett selv.

## FJERNLYSASSISTANSE (HBA) (UTSTYRSAVHENGIG)



OPDE046057

Fjernlysassistent er et system som automatisk justerer frontlyset (veksler mellom fjernlys og nærlys), avhengig av lysstyrken på registrerte kjøretøy og visse veiforhold.

### Registreringssensor (frontkamera)

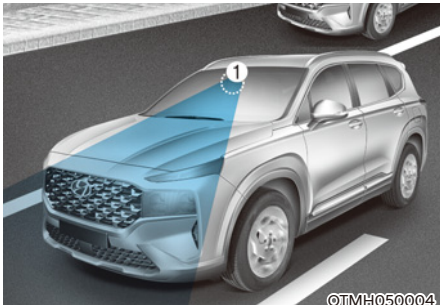

©TMH050004

[1]: Frontkamera

Frontkameraet brukes som en registreringssensor for å registrere lys i omgivelser og lysstyrke under kjøring. Se bildet over for nøyaktig plassering av registreringssensoren.

### **MERK**

Hold alltid frontkamera i god stand for å opprettholde optimal ytelse for system for fjernlysassistent.

For mer detaljer om forholdsregler for frontkameraet, se delen "Assistansesystem for unngåelse av frontkollisjon (FCA)" i kapittel 7.

### Funksjonsinnstillinger

Med ENGINE START/STOP (start/stoppknappen) i ON, velg "Lys → Fjernlysassistent (eller HBA (fjernlysassistent))" fra menyen Innstillinger for å slå på og av fjernlysassistenten.



### **ADVARSEL**

For din sikkerhet bør du endre innstillinger etter å ha parkert bilen på et sikkert sted.

## Systemdrift

### Visning og kontroll

- Etter å ha valgt 'Fjernlysassistent' i menyene Innstillinger vil fjernlysassistent fungere ved å følge prosedyren nedenfor.
  - Plasser frontlysbryteren i AUTO og skyv frontlysspaken mot instrumentpanelet. Indikatorlampen for frontlysassistanse (☰) vil lyse opp på instrumentpanelet og systemet vil bli aktivert.
  - Når systemet er aktivert slås fjernlys på når bilens hastighet overskrider 40 km/t. Når bilens hastighet er under 25 km/t vil ikke fjernlys slås på.
  - Fjernlys (☰) indikatoren vil tennes på instrumentpanelet når fjernlyset er på.
- Når fjernlysassistent er i bruk, hvis frontlysspaken eller bryteren brukes, opererer systemet som følger:
  - Hvis du drar frontlysspaken mot deg når fjernlysene er av vil fjernlysene slås på uten å avbryte fjernlysassistenten. Når du slipper frontlysspaken går den tilbake til midtstilling og fjernlysene slås av.
  - Hvis du drar lysbryteren mot deg når fjernlysene er på ved hjelp av fjernlysassistenten vil fjernlysene være på og fjernlysassistenten slås av.
  - Hvis frontlysbryteren flyttes fra AUTO til en annen posisjon (frontlys/posisjon/av) vil fjernlysassistent slås av og tilhørende lampe vil tennes.

- Når fjernlysassistent er i drift endres fjernlyset til nærlys hvis noen av følgende tilstander oppstår:
  - Hvis hovedlysene til et møtende kjøretøy oppdages.
  - Når det registreres baklys fra kjøretøy foran.
  - Når det registreres frontlys eller baklys fra motorsykel eller sykkel.
  - Når omgivende lys er lyst nok til at frontlys ikke er nødvendig.
  - Når gatelys eller andre lys registreres.

## Systemfeil og begrensninger

### Systemfeil

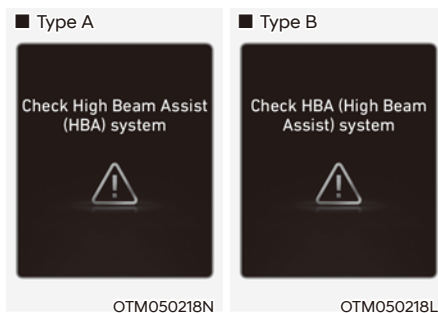

Når fjernlysassistenten ikke fungerer skikkelig, vil varselmeldingen "Sjekk systemet for fjernlys-assistanse" vises og  varsellampen vil lyse opp på instrumentpanelet. Vi anbefaler at du får funksjonen kontrollert hos en autorisert HYUNDAI-forhandler.



### **Begrensninger i systemet**

Fjernlysassistent fungerer kanskje ikke skikkelig i følgende situasjoner:

- Lyset fra et kjøretøy oppdages ikke på grunn av en skadet lampe, eller fordi det er skjult osv.
- Lysene til et kjøretøy er tildekket av støv, snø eller vann.
- Frontlysene til et kjøretøy er av, men tåkelysene er på osv.
- Et lys har en lignende fasong som lysene på et kjøretøy.
- Frontlysene er skadet eller ikke reparert.
- Når bilens frontlys ikke er riktig innstilt.
- Ved kjøring på en smal, svingete vei, en humpete vei eller i oppover- eller nedoverbakke.
- Kjøretøyet foran er delvis synlig i et veikryss eller på en svingete vei.
- Det er trafikklys, reflekterende skilt, blinkende skilt eller speil foran bilen.
- Når det finnes midlertidige reflektorer eller varsellys foran bilen (veiarbeidsområde).
- Dårlige veiforhold, for eksempel våt eller isete veibane eller veibane som er tildekket av snø.
- Et kjøretøy kommer plutselig til syne rundt en sving.
- Kjøretøyet er skjevt på grunn av et punktert dekk eller fordi det taues.
- Lyset fra et kjøretøy oppdages ikke, pga. eksos, røyk, tåke, snø osv.

**For mer detaljer om begrensninger for frontkameraet, se delen "Assistansesystem for unngåelse av frontkollisjon (FCA)" i kapittel 7.**



### **ADVARSEL**

- **Innimellom kan det hende at fjernlysassistentsystemet ikke fungerer på riktig måte. Det er førerens eget ansvar å kjøre på en trygg måte og alltid kontrollere vei- og kjøreforholdene.**
- **Når fjernlysassistent ikke fungerer normalt, må du bytte frontlys manuelt mellom fjernlys og nærlys.**

## INNVEDIG BELYSNING



### ADVARSEL

Du må ikke bruke kupélýsene når du kjører i mørket. Kupélýsene kan blende deg og forårsake en ulykke.

### MERK

Bruk ikke det innvendige lyset over en lengre periode når kjøretøyet ikke er i gang. Batteriet kan bli utladet.

## AUTO-slukking av innvendige lamper

Kupélýsene slukker automatisk 10 minutter etter at kjøretøyet slås av og dørene lukkes. Hvis en av dørene åpnes vil lyset slukke 40 minutter etter at bilen stoppes. Hvis dørene låses med fjernkontrollnøkkel eller smartnøkkel og kjøretøyet tyverialarmsystem går i armert tilstand, slukker lyset etter fem sekunder.

## Frontlys

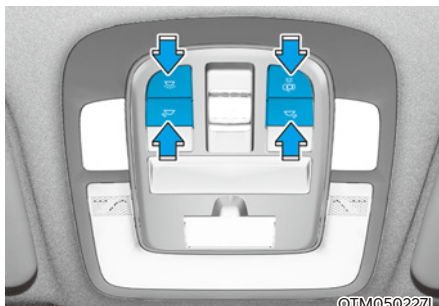

### Kartlampe foran ( ):

Trykk på en av linsene for å slå kartlampen på eller av. Dette lyset gir en konsentrert lysstråle som egner seg for bruk som kartlampe om natten eller en personlig lampe for føreren og passasjerer foran.

### Dørlampe ( ):

Kupélýsene foran og bak tennes når for- eller bakdørene åpnes. Når dørene låses opp av fjernkontrollnøkkelen eller smartnøkkelen, tennes for- og baklampene i ca. 30 sekunder, så lenge ingen dører åpnes. For- og baklampene slukker gradvis etter ca. 30 sekunder når døren lukkes. Hvis tenningsbryteren er i stillingen ON eller alle dørene er låst, slukkes for- og baklampene. Hvis en dør åpnes med tenningsbryteren i stillingen ACC eller OFF, lyser lampene foran og bak i ca. 20 minutter.

### Taklys ( ):

Trykk på knappen for å slå PÅ innvendig lys til for-/baksetene.

## Bakre lys

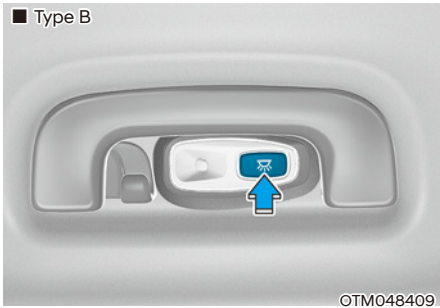
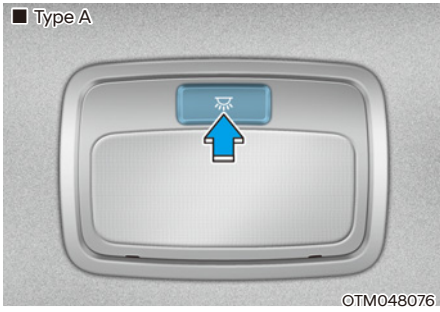



### ***Kupélys bak :***

Trykk på denne knappen for å slå det innvendige lyset på og av.

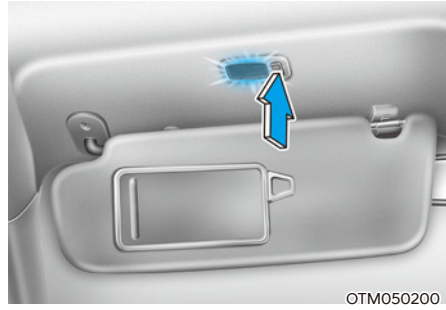
## Sminkespeillys



Skyv på bryteren for å slå lyset av eller på.

-  : Lampen lyser hvis denne knappen trykkes inn.
-  : Lyset slukkes når det trykkes på denne knappen.

## Hanskeromlys

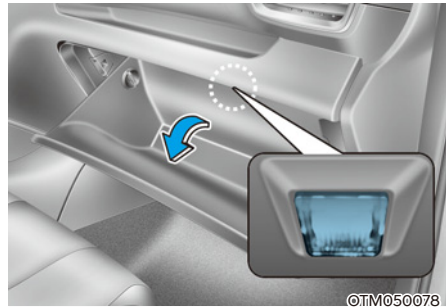

Hanskeromlyset lyser når hanskerommet åpnes.

## Dør lampe (utstyrsavhengig)



OTM048078

- Innvendig dørhåndtak (1): Lampene lyser når frontlyktene er på.
- LED-lys (2): Lampen skrur på når 'Innstillinger → Bilens innstillinger → Lys → Dust lys' har blitt valgt ut fra skjermen med infotainmentsystemet.
- Dør lampe (3) Lampen skrur på når en dør er åpen og skrur av når døren er lukket.

## Bagasjeromsllys

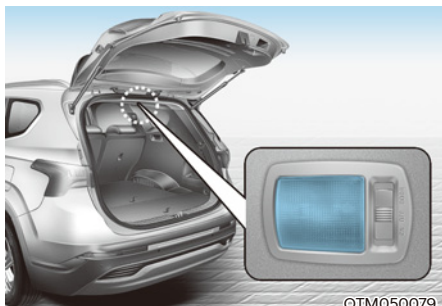

OTM050079

- PÅ: Bagasjeromsløset er på hele tiden.
- DØR : Bagasjeromsløset tennes når bakluken åpnes.
- OFF (AV) : Bagasjeromsløset er slått av.

## Puddle-lampe

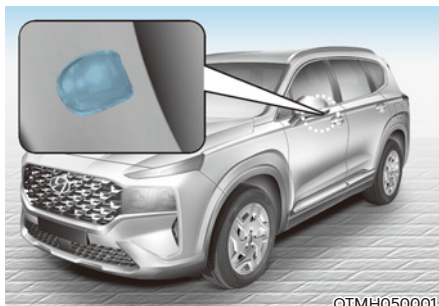

OTMH050001

### Velkomstlys

Når alle dører (og bakluken) er lukket og låst, kommer puddle-lampen til å skrur på for 15 sekunder hvis døren er låst opp av smartnøkkelen eller når du tar på bilhåndtaket når du har smartnøkkelen din i hånden.

**For mer informasjon, se "Velkomstsystemet" i dette kapittelet.**

### Utendørslys

Når ENGINE START/STOP-knappen er i OFF (AV) og førerdøren er åpnet, vil puddle-lampen skrur på i 30 sekunder. Hvis døren til førerretet er lukket innenfor en 30 sekundsperiode, kommer puddle-lampen til å skrur av etter 15 sekunder. Hvis døren til førerretet er lukket og låst, kommer puddle-lampen til å skrur av umiddelbart.

Puddle-lampelyset kommer til å skrur på kun når førerens dør er åpnet etter at motoren er avslått.

## Velkomstsistem

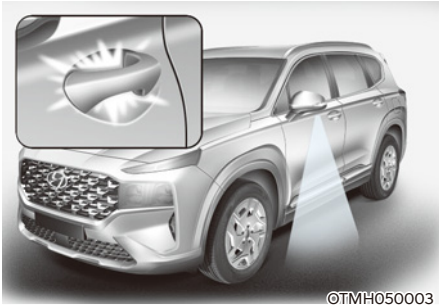

Velkomstsystemet hjelper til med å gjøre føreren synlig ved å skru på lysene på kjøretøyet når føreren kommer mot kjøretøyet.

### **Puddle-lampe og lampe på håndtaket**

Når alle dørene (og bakluken) er lukket og låst, vil dørhåndtaklampe lyse i ca.15 sekunder i tilfellene nedenfor.

1. Hvis 'Anordning → Velkomstlys/speil → opplåsing av døren blir valgt av brukerinnstillingsmoduset på LCD-skjermen,
  - Lampene skrur på når det har blitt trykt på dørlåsknappen på smartnøkkelen.
  - Lampene skrur på når det har blitt trykt på dørhåndtaket på utsiden samtidig som at smartnøkkelen er innenfor rekkevidde.
2. Hvis 'Anordning' → Velkomstlys/speil → Opplåsing av døren' og 'Anordning → Velkomstlys/speil → Etter førerens anmodning' blir valgt i brukerinnstillingsmoduset på LCD-skjermen, kommer speilet på utsiden til å bevege seg automatisk når du beveger deg mot bilen med en smartnøkkel.

Du kan aktivere eller deaktivere velkomstlyset fra brukerinnstillingsmodus på LCD-skjermen.

### **Hovedlys eller posisjonslys**

Når dørlåseknappen trykkes inn og alle dører (og bakluken) er lukket og låst, kommer posisjonslyset eller hovedlyset til å skrur på i 15 sekunder når det har blitt trykt på dørens låseknapp på fjernkontrollnøkkelen eller smartnøkkelen.

Hvis du samtidig trykker på dørlåsknappen, vil parklys og frontlys slås av umiddelbart.

### **Innvendig lys**

Når kupélys Bryteren er i DØR-posisjon (DØR) og alle dører (og bakluke) er låst og lukket, vil romlampe lyse i 30 sekunder hvis noe av det som er angitt nedenfor utføres.

- Når dørlåseknappen trykkes inn på fjernkontrollnøkkelen eller smartnøkkelen.
- Når du tar hånden din på dørhåndtaket på døren fra utsiden når du har med deg smartnøkkelen.

Hvis du da trykker på dørlåseknappen på smartnøkkelen, slås lysene av med en gang.

## VINDUSVISKERE OG SPYLERE

### ■ Vindusvisker/-spylere på frontrute

- Type A

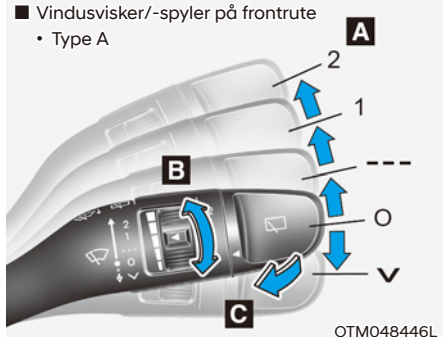

- Type B

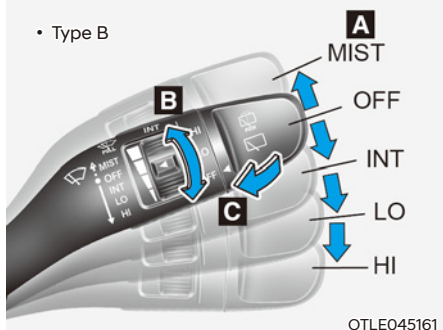

- A. Vindusviskerhastighet (foran)
- MIST – Ett vindusviskerslag
  - O / OFF – Av
  - --- / INT – Intervallvisking
  - AUTO\* – Automatisk vindusvisker
  - 1 (LO) – Lav vindusviskerhastighet
  - 2 / HI – Høy viskerhastighet
- B. Justering av tidsintervall på viskerkontroll
- C. Spyling av vindu med enkelt vindusviskerslag (foran)

### ■ Vindusvisker/-spylere på bakrute

- Type A

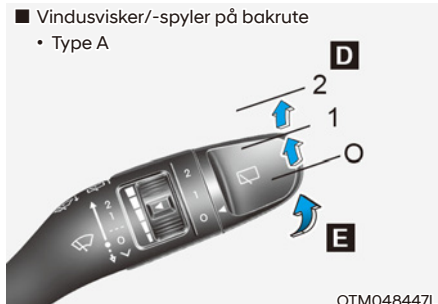

- Type B

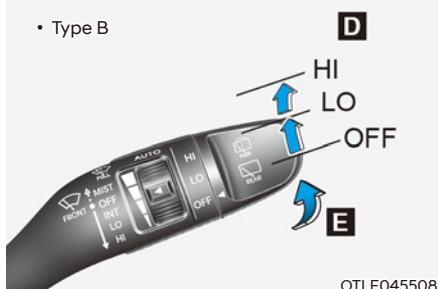

D. D : Vindusvisker/spylerkontroll på bakrute\*

- 2 / HI – Høy viskerhastighet
- 1 (LO) – Lav vindusviskerhastighet
- O / OFF – Av

E. Spyl med enkelt vindusviskerslag (bak)

\*: utstyrsavhengig

## Frontruteviskere

Fungerer som følger når tenningen slås på:

V (MIST): Hvis du vil viske over rutene én gang, beveger du spaken til denne posisjonen og slipper den. Vindusviskerne vil gå kontinuerlig hvis hendelen holdes i denne posisjonen.

O (OFF): : Viskerne er ikke i bruk

--- (INT): Viskerne går uavbrutt med samme intervall. Bruk denne modusen ved lett regn eller tåke. Vri på hastighetsbryteren for å endre hastighetsinnstillingen.

1 (LO): Vindusviskeren går med en lavere hastighet.

2 (HI): Vindusviskeren går med en høyere hastighet.



### Informasjon

**Hvis det er mye snø eller is på frontruten, kan den avises i ca. 10 minutter, eller til snøen og/eller isen er fjernet før du bruker vindusviskerne, for å sikre riktig funksjon.**

**Hvis du ikke fjerner snø og/eller is før du bruker vindusvisker og spyler, kan det skade vindusvisker- og spylersystemet.**

## AUTO- (automatisk) kontroll (utstyrsavhengig)

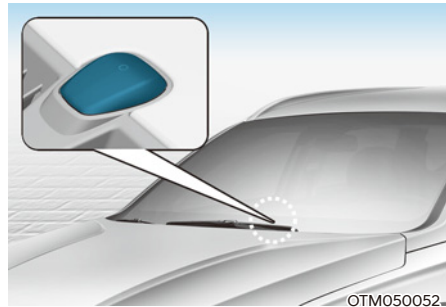

Regnsensoren som er plassert på øvre enden av frontruten føler regnmengden og kontrollerer at viskersyklusen har riktig intervall.

Hastigheten til vindusviskeren styres automatisk, avhengig av hvor mye det regner.

Når det slutter å regne, stopper vindusviskeren.

Vri på følsomhetskontrollen for å endre følsomhetsinnstillingen.

Hvis viskerbryteren er satt til AUTO-modus når ENGINE START/STOP (start/stopp-knappen) settes til ON (PÅ), aktiveres vindusviskeren én gang for å utføre en automatisk systemsjekk. Sett vindusviskeren til OFF (O) når den ikke er i bruk.

## ADVARSEL

Unngå personskade fra vindusviskerne mens motoren er i gang og vindusviskerbryteren står i AUTO-stilling:

- Ikke ta på øvre del av frontruten med kroppen vendt mot regnsensoren.
- Ikke tørk av øvre del av frontruten med en fuktig eller våt klut.
- Du må ikke øve press mot frontruten.

## **MERK**

- Sett viskerbryteren til OFF (O) når du vasker bilen for å avbryte den automatiske vindusviskerfunksjonen. Vindusviskeren kan aktiveres og skades hvis bryteren står i AUTO-modus mens bilen vaskes.
- Fjern ikke sensordekslet som sitter på den øvre enden av frontruten på passasjersiden. Det kan oppstå skade på systemkomponentene, som kanskje ikke dekkes av bilens garanti.
- På grunn av en fotosensor kan det forekomme midlertidige feil som skyldes plutselige endringer av lyset i omgivelsene på grunn av steiner og støv under kjøring.

## frontrutespylere

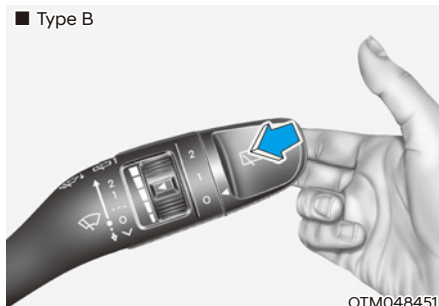
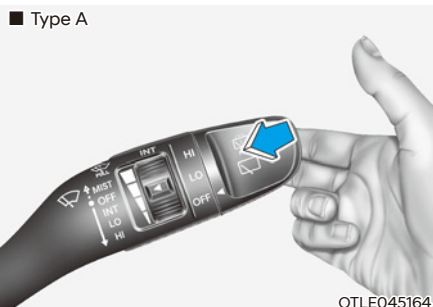

I AV-posisjon (O): Dra spaken forsiktig mot deg for å sprøyte spylvæske på frontruten og kjøre viskerne i 1-3 sykluser. Driften av viskerne og påføring av spylvæske fortsetter inntil du slipper hendelen. Hvis spyleren ikke virker, kan du fylle på spylvæske i vindusspylerbeholderen.



### **ADVARSEL**

Når utetemperaturen er under frysepunktet, må du **ALLTID** varme opp frontruten med defrosteren for å hindre at spylervæsken fryser på frontruten og hindrer sikten slik at det kan føre til en ulykke og alvorlig personskade eller død.

### **MERK**

- Bruk ikke spyleren når beholderen er tom. Det kan føre til skade på spylerpumpen.
- For å forhindre skade på viskerne eller frontruten, bruk ikke viskerne når ruten er tørr.
- For å forhindre skade på viskerarmene og andre deler, prøv ikke å bevege viskerne manuelt.
- For å forhindre mulig skade på vindusviskere og vaskesystemet, bruk spylerveske med frostbeskyttelse om vinteren eller i kaldt vær.

## Bakre vindusvisker og -spyler

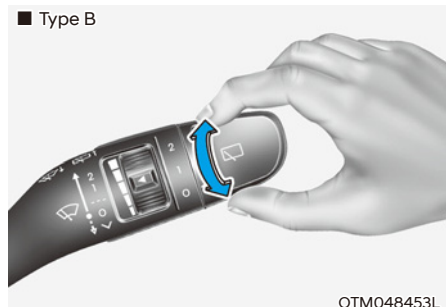
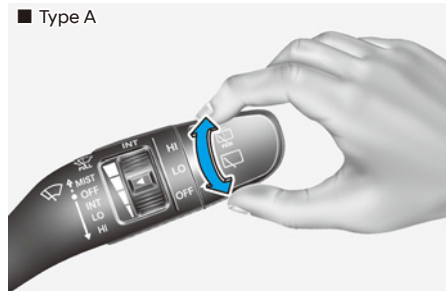

Bryteren for viskerblad og spyler på bakrute er plassert på enden av hendelen for viskerblad og spyler. Vri bryteren til ønsket posisjon for å bruke viskerblad og spyler for bakrute.

HI (2) – Høy viskerhastighet

LO (1) – Lav viskerhastighet

OFF (0) – Av

■ Type A

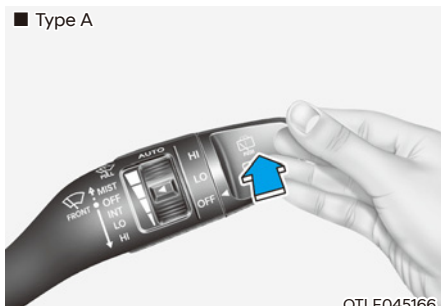

OTLE045166

■ Type B

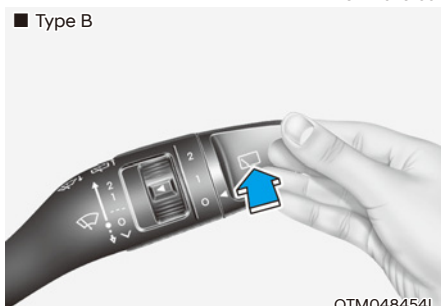

OTM048454L

Skyv hendelen fra deg for å spyle bakruten og kjøre viskerbladene i sykluser på 1-3. Driften av viskerne og påføring av spylevæske fortsetter inntil du slipper hendelen.

### **Automatisk visker bak**

Vindusviskeren bak vil gå når kjøretøyet er i revers med vindusviskerne PÅ når du velger funksjonen fra innstillinger-menyen på LCD-skjermen. Velg:

- Innstillinger → Brukerinnstillinger → Komfort → Automatisk bakvindusvisker (revers)».

## AUTOMATISK KLIMAKONTROLLSYSTEM (UTSTYRSAVHENGIG)

- Type A

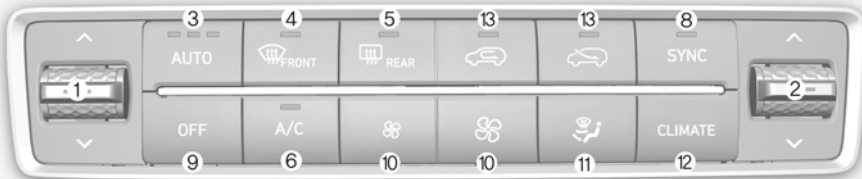

- Type B



Den faktiske utformingen på airconditionen kan avvike fra illustrasjonen.

OTM050130L/OTM050129L

1. Førerens temperaturkontroll-knapp
2. Passasjerens temperaturkontroll-knapp
3. AUTO (automatisk kontroll)-knapp
4. Defrosterknapp for frontruten
5. Defrosterknapp for bakrute
6. Knapp for luftrens
7. AV/PÅ-knapp for aircondition på tredje seterad\*
8. SYNC-knapp
9. OFF-knapp (av)
10. Viftehastighet-knapp
11. Knapp for valg av modus
12. Klimakontrollknapp
13. Knapp for luftinntakskontroll

\*: utstyrsavhengig

## • Type C



## • Type D



**Den faktiske utformingen på airconditionen kan avvike fra illustrasjonen.**

OTM050134L/OTM050135L

- |  |  |
|--|--|
| 1. Førers temperaturkontroll-knapp       | 7. AV/PÅ-knapp for aircondition på tredje seterad* |
| 2. Passasjerens temperaturkontroll-knapp | 8. SYNC-knapp                                      |
| 3. AUTO (automatisk kontroll)-knapp      | 9. OFF-knapp (av)                                  |
| 4. Defrosterknapp for frontruten         | 10. Viftehastighet-knapp                           |
| 5. Defrosterknapp for bakrute            | 11. Knapp for valg av modus                        |
| 6. Knapp for luftrens                    | 12. Klimakontrollknapp                             |
|  | 13. Knapp for luftinntakskontroll                  |

\*: utstyrsavhengig

- Kontroll av aircondition på tredje seterad (type B, D klimaanlegg)



OTM050127

1. Kontrollknapp for viftehastighet for aircondition på tredje seterad\*
  2. AV/PÅ-knapp for aircondition på tredje seterad\*
- \*: utstyrsavhengig

## Automatisk oppvarming og aircondition

Den automatiske klimakontrollen styres av temperaturen du stiller inn.

1. Trykk på AUTO-knappen. (3)  
Stillingene, viftehastighet, luftinntak og klimaanlegg kontrolleres automatisk av temperaturinnstillingen du velger.
2. Drei temperaturreguleringsbryteren (1, 2) til ønsket temperatur. Hvis den laveste temperaturinnstillingen velges (Lo), vil ikke aircondition være i drift kontinuerlig. Når kupeen er tilstrekkelig avkjølt, justerer du bryteren til en høyere temperatur når det er mulig.

Hvis du vil slå av den automatiske funksjonen, velger du en av disse knappene:

- Knapp for valg av modus
- Knapp til defroster frontrute (Trykk én gang til på knappen for å deaktivere defrosting av frontruten. "AUTO"-skiltet lyser opp i informasjonsdisplayet igjen.)
- Viftehastighet-knapp  
Den valgte funksjonen vil styres manuelt mens de andre funksjonene går automatisk.

For enkelhetens skyld og for å forbedre effektiviteten til klimakontrollsystemet anbefaler vi at du bruker AUTO-knappen og stiller inn temperaturen på 23 °C.

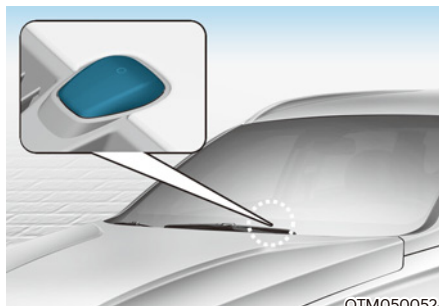

### **i** Informasjon

**Plasser ikke noe nær sensoren, for å sikre bedre kontroll på varmeapparatet og kjøleanlegget.**

## Manuell oppvarming og aircondition

Varme- og kjølesystemet kan styres manuelt ved at du trykker på knapper, bortsett fra AUTO-knappen. Systemet fungerer da sekvensielt, basert på knappene som trykkes. Når du trykker på en annen knapp enn AUTO-knappen når du bruker automatisk drift, styres funksjonene som ikke velges automatisk.

1. Start motoren.
2. Still inn modus i ønsket posisjon. Slik forbedrer du effektiviteten til oppvarming og avkjøling;
  - Oppvarming:
  - Avkjøling:
3. Still temperaturkontrollen til ønsket posisjon.
4. Still luftinntakskontrollen til uteluftposisjon (friskluft).
5. Still viftehastighetskontrollen til ønsket hastighet.
6. Slå på airconditionssystemet hvis du ønsker aircondition.
7. Trykk på AUTO-knappen for å omstille til helautomatisk kontroll av systemet.

### Stillingsvalg (12)

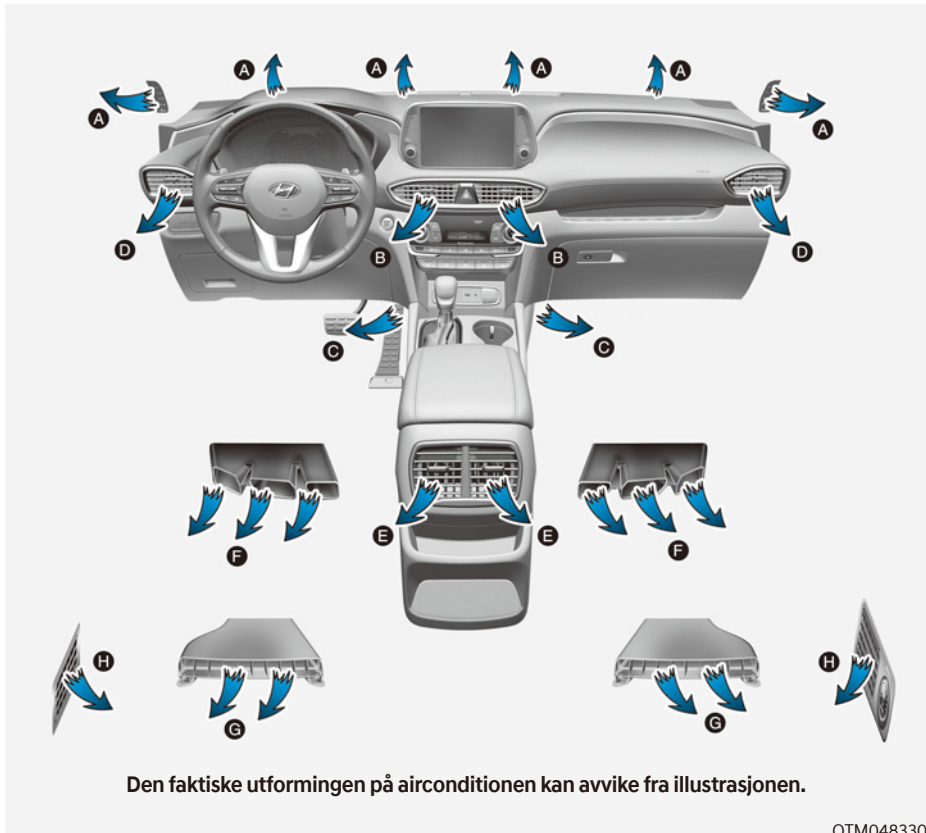

Modusvelgeren styrer retningen på luftstrømmen gjennom ventilasjonssystemet.

\* 3. rad med luftdyser (G, H) (utstyrsavhengig)

- Luftstrømmen fra den tredje raden med luftdyser (G) blir styrt av det fremre klimakontrollsystemet og strømmer gjennom luftkanalen i gulvet.
- Luftstrømmen fra den andre raden med luftdyser (G) kan være svakere enn luftdysene på instrumentpanelet for den lange luftkanalen.
- Luftstrømmen for tredje rad med sideluftdyser (H) styres ved hjelp av knappen og knotten for airconditionen for tredje seterad.



### Ansiktsnivå (B, D, E)

Luftstrømmen er rettet mot overkroppen og ansiktet. I tillegg kan hvert utløp kontrolleres for å dirigere luften som kommer ut av utløpet.



### To-nivå (B, C, D, E, F, G)

Luftstrømmen er rettet mot ansiktet og gulvet.



### Gulvnivå (A, C, D, E, F, G)

Mesteparten av luftstrømmen er rettet mot gulvet, og en liten mengde luft er rettet mot defrosterne på frontruten og sidevinduene.



### Gulv-/defrosternivå (A, C, D, E, F, G)

Mesteparten av luftstrømmen er rettet mot gulvet og frontruten, og en liten mengde er rettet mot defrosterne på sidevinduene.

### Defroster (A, D)

Mesteparten av luftstrømmen er rettet mot frontruten, og en liten mengde er rettet mot defrosterne på sidevinduene.

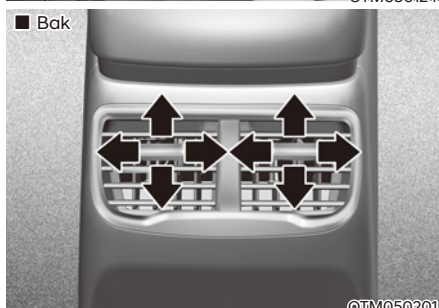
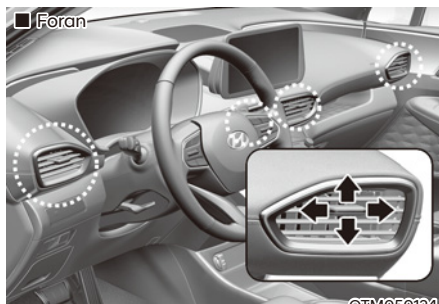

### Instrumentpaneldyser

Luftdysene kan åpnes og lukkes separat ved hjelp av hjulbryteren eller dyseshendelen. Hvis du beveger dyseshendelen helt til venstre, kan luftdysene bli lukket.



## Temperaturkontroll

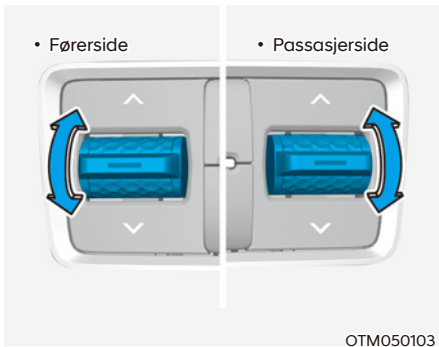

Temperaturen vil øke hvis du vrir bryteren oppover. Temperaturen vil synke hvis du vrir bryteren nedover.

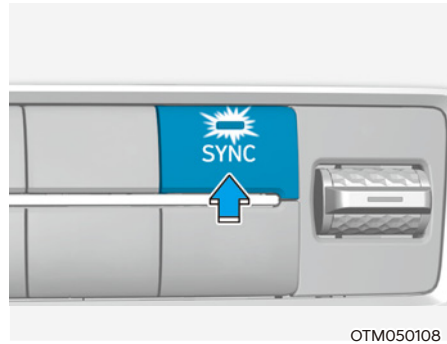

### Justere temperaturen på fører- og passasjersiden likt.

- Trykk på "SYNC"-knappen for å justere temperaturen på fører- og passasjersiden likt.  
Temperaturen på passasjersiden angis til samme temperatur som temperaturen på førersiden.
- Vri på temperaturbryteren på førersiden. Temperaturen på fører- og passasjersiden vil bli justert likt.

### Justere temperaturen på fører- og passasjersiden individuelt.

- Trykk på "SYNC"-knappen igjen for å justere temperaturen på fører- og passasjersiden individuelt. Indikatoren på knappen slukkes.

### Temperaturomregning

Hvis batteriet er utladet eller frakoblet, vil temperaturmodusvisningen tilbakestilles til celsius.

For å endre temperaturenheten fra °C til °F eller °F til °C :

- Trykke på AUTO-knappen mens du holder inne klimaanleggets OFF-knapp i 3 sekunder
- Instrumenter  
Gå til Brukerinnstillinger → Andre funksjoner → Temperaturenhet.

Både temperaturenheten på instrumentpanelets LCD-skjerm og klimaanleggs skjermen endres.

### Luftinntakskontroll

Dette brukes til å velge uteluft (friskluft) eller resirkulert luft.

For å endre luftinntakskontrollen trykker du på kontrollknappen.

#### Posisjon for resirkulert luft



Når resirkulert luft er valgt, vil luft fra kupéen trekkes gjennom varmesystemet og varmes opp eller avkjøles i henhold til den valgte funksjonen.

#### Posisjon for uteluft (friskluft)

##### ■ Type A



##### ■ Type B



Når uteluft (friskluft) er valgt, går luften inn i bilen fra utsiden og varmes opp eller avkjøles i henhold til den valgte funksjonen.

### **i** Informasjon

Det blir anbefalt at systemet blir brukt i frisk luft-posisjon.

Langvarig bruk av varmeapparatet når resirkulert luft er valgt (og uten at aircondition er på), kan forårsake dugg på frontruten og sidevinduene, og luften inne i kupéen kan bli dårlig.

I tillegg vil forlenget bruk av aircondition med resirkulert luft føre til svært tørr luft i kupeen.

### **!** ADVARSEL

- Fortsatt bruk av klimaanlegget med resirkulert luft kan føre til at fuktigheten øker inne i bilen, noe som kan gi tåke på rutene og dårlig sikt.
- Ikke sov i en bil med aircondition eller varmesystemet på. Dette kan forårsake alvorlige skader eller dødsfall på grunn av fall i oksygennivået og/eller kroppstemperatur.
- Fortsatt bruk av klimaanlegget med resirkulert luft kan forårsake dødsighet eller søvnighet og tap av kontroll over bilen. Still luftinntakskontrollen til uteluft (friskluft) så mye som mulig under kjøring.

### Viftehastighet

Velg ønsket viftehastighet ved å trykke på reguleringsknappen for viftehastighet. Høyere viftehastighet gir større lufttilførsel. Ved å trykke på OFF-knappen slår du av viften.

### MERK

Hvis du bruker viften når tenningsbryteren står i stillingen PÅ, kan batteriet utlades. Bruk viften mens motoren går.

### Aircondition

Trykk på A/C-knappen for å slå på aircondition (indikatorlampen lyser). Trykk på bryteren igjen for å slå av aircondition.

### AV-modus

Trykk på AV-knappen for å slå av klimaanlegget. Du kan fortsatt betjene knappene for modus og luftinnsug så lenge tenningsbryteren er i ON (På)-posisjon.

### Aircondition for 3. seterad (utstyrsavhengig)

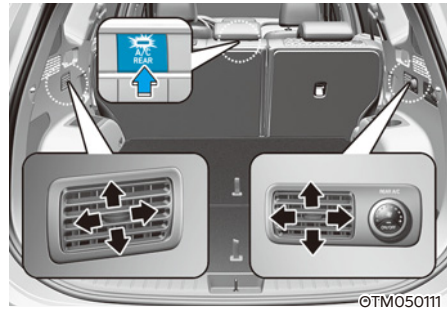

Slik slår du på airconditionssystemet på 3. seterad

1. Trykk på PÅ/AV-knappen på airconditionen som finnes på klimaanleggpanelet på den tredje seteraden. Deretter kan du sette viften på den ønskede farten på knappen som du finner på den tredje raden (da vil PÅ/AV-knappen lyse opp).
2. For å skru av aircondition på den tredje seteraden, trykk på PÅ/AV-knappen på airconditionen som finnes på klimaanleggpanelet på den tredje seteraden igjen. Deretter kan du sette viftehastigheten til AV på knappen som du finner på den tredje raden (PÅ/AV-knappen lyser ikke opp).



## Systemdrift

### Ventilasjon

1. Still modusen i  posisjon.
2. Still luftinntakskontrollen til uteluftposisjon (friskluft).
3. Still temperaturkontrollen til ønsket posisjon.
4. Still viftehastighetskontrollen til ønsket hastighet.

### Oppvarming

1. Still modusen i  posisjon.
2. Still luftinntakskontrollen til uteluftposisjon (friskluft).
3. Still temperaturkontrollen til ønsket posisjon.
4. Still viftehastighetskontrollen til ønsket hastighet.
5. Slå på aircondition hvis du ønsker oppvarming med avfukting.

Hvis det danner seg dugg på frontruten, setter du modusen til posisjon  eller .

### Bruktips

- For å unngå at støv eller ubehagelige gasser kommer inn i bilen gjennom ventilasjonssystemet, sett luftinntakskontrollen til posisjonen for resirkulert luft. Sørg for å sette systemet tilbake i posisjonen for uteluft etterpå for å sørge for tilgang til frisk luft. Dette vil hjelpe med å holde føreren våken og komfortabel.
- For å forhindre at det dugger på frontruten, sett luftinntakskontrollen til uteluft-posisjon og viftehastigheten til ønsket posisjon, slå på airconditionssystemet, og juster temperaturkontrollen til ønsket temperatur.

### Aircondition

Aircondition fra HYUNDAI er fylt med R-134a eller R-1234yf kjølemedium.

1. Start motoren. Trykk på aircondition-knappen.
2. Still modusen i  posisjon.
3. Still luftinntakskontrollen på uteluft eller resirkulert luft.
4. Juster viftehastighetskontroll og temperaturkontroll for å sikre maksimal komfort.

### Informasjon

Bilen er fylt med R-134a eller R-R1234yf henhold til reguleringen i landet på produksjonstidspunktet. Du kan sjekke hvilken type kjølemedium til aircondition som brukes i din bil, på etiketten på innsiden av panseret. Gå til kapittel 8 for å se plasseringen av etiketten for kjølemiddel til aircondition.

### MERK

- Kjølesystemet skal kun betjenes av kvalifiserte og sertifiserte teknikere for å sørge for riktig og sikker drift.
- Service på kjølesystemet skal utføres på et godt ventilert sted.
- Aircondition-anleggets fordampner (kjølebatteri) må aldri repareres eller skiftes ut med en som er tatt ut av en brukt eller berget bil, og nye MAC-fordampere skal være sertifiserte (og merket) for å bekrefte at de oppfyller SAE-standard J2842.

### **MERK**

- Når du bruker airconditionssystemet, skal du følge nøye med på termometeret når du kjører opp bakker eller i tett trafikk og utetemperaturen er høy. Bruk av aircondition kan føre til overoppheting av motoren. Fortsett å bruke viften, men slå av aircondition hvis motortemperaturmåleren indikerer overoppheting av motoren.
- Når du åpner vinduene i fuktig vær, kan aircondition skape vanndråper på innsiden av bilen. Fordi vanndråper kan forårsake skade på elektrisk utstyr, bør aircondition kun brukes med vinduene lukket.

### **Betjeningstips for aircondition**

- Hvis bilen er parkert i direkte sollys når det er varmt ute lar du vinduene stå åpne en kort stund for å slippe ut den varme luften i bilen.
- Etter at passende avkjøling har blitt oppnådd, kan du endre innstillingen fra inneluft til utsideluftsposisjon.
- Senk fuktigheten inne i bilen med aircondition for å redusere fuktighet på vinduer på dager med regn eller fuktig vær, med vinduene og soltaket lukket.
- Bruk aircondition hver måned, selv om det bare er for et par minutter, for å sikre maksimal systemeffekt.
- Hvis du bruker aircondition med høy styrke, kan forskjellen mellom temperaturen på luften utendørs og temperaturen på frontruten gjøre at det dannes dugg på utsiden av frontruten, noe som gir dårlig sikt. I dette tilfellet setter du modusvelgeren i  stilling og viftehastigheten på lav hastighet.

## Vedlikeholde systemet

### Luftfilter for kupé

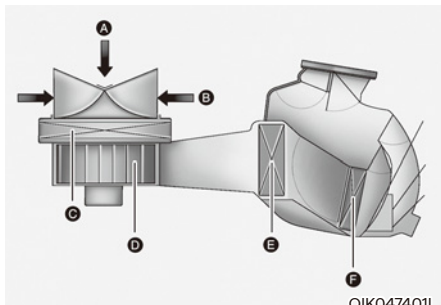

[A]: Utvendig luft, [B]: Resirkulert luft

[C]: Luftfilter for kupé, [D]: Vifte

[E]: Fordamper, [F]: Varmeapparat

Luftfilteret for kupeen sitter bak hanskerommet. Det filtrerer luften for støv og andre partikler som kommer inn i kjøretøyet via varme og aircondition.

Vi anbefaler at kupéluftfilteret skiftes av en autorisert HYUNDAI-forhandler, i henhold til vedlikeholdsplanen. Hvis bilen kjøres under vanskelige driftsforhold, for eksempel støvete eller ujevne veier, vil det kreves hyppigere kontroll og utskiftning av luftfilteret for klimakontroll.

Hvis luftstrømmengden plutselig avtar, anbefaler vi at systemet kontrolleres hos en autorisert HYUNDAI-forhandler.

### Kontrollere mengden av kjølemiddel i aircondition og kompressormøremiddel

Hvis kjølemiddelemnivået er lavt, reduseres ytelsen til aircondition. Overfylling reduserer også ytelsen til aircondition.

Overfylling har også dårlig innvirkning på klimaapparatet. Hvis du oppdager unormal drift anbefaler vi at systemet kontrolleres av en godkjent HYUNDAI-forhandler.

#### MERK

Det er viktig at du bruker riktig type og mengde med olje og kjølemiddel. Ellers kan det oppstå skader på kompressoren og unormal systemfunksjon. For å forhindre skader bør reparasjonsarbeid på aircondition i bilen din bare utføres av opplærte og kvalifiserte mekanikere.



#### ADVARSEL

Biler som er levert med R-134a



Ettersom kjølemediet er under meget høyt trykk, bør reparasjon av aircondition bare utføres av opplærte og kvalifiserte mekanikere.

Alle kjølemidler skal gjenvinnes med riktig utstyr.

Ventilasjon av kjølemidler direkte til atmosfæren er skadelig for individer og miljø. Unnlattelse av å følge disse advarslene kan føre til alvorlige skader.

## ADVARSEL

Biler som er levert med R-1234yf



Fordi kjølemiddelet er antennelig og holder svært høyt trykk, skal aircondition bare vedlikeholdes av kvalifiserte og sertifiserte teknikere. Det er viktig at korrekt type og mengde av olje og kjølemiddel benyttes.



Alle kjølemidler skal gjenvinnes med riktig utstyr.

Ventilasjon av kjølemidler direkte til atmosfæren er skadelig for individer og miljø. Unnlattelse av å følge disse advarslene kan føre til alvorlige skader.



OTM050040L

### Kjølemiddeletikett for aircondition

Du kan sjekke hvilken type kjølemedium til aircondition som brukes i din bil, på etiketten på innsiden av panseret.

### ■ Eksempel



OHYK059004



Nedenfor ser du betydningen av hvert symbol og hver spesifikasjon på etiketter for kjølemedium:

1. Klassifisering av kjølemedium
2. Mengde med kjølemedium
3. Klassifisering av smøremiddel til kompressor
4. Forsiktig
5. Lett antennelig kjølemedium
6. Reparasjon av aircondition må utføres av en faglært mekaniker

## FJERNE RIM OG DUGG FRA FRONTRUTEN

### ADVARSEL

Oppvarming av frontruten

Ikke bruk  -stillingen under avkjøling i svært fuktig vær. Forskjellen mellom temperaturen på luften utendørs og temperaturen på frontruten kan gjøre at det dannes dugg på utsiden av frontruten, noe som gir dårlig sikt og kan føre til en ulykke, med alvorlige skader eller død som resultat. I dette tilfellet setter du modusvelgeren i stillingen  og viftekontrollen til laveste hastighet.

- For maksimal effekt på avisingen stiller du temperaturkontrollen til den høyeste temperaturinnstillingen og viftekontrollen til den høyeste innstillingen.
- Hvis du ønsker varm luft mot gulvet under defrosting eller duggfjerning, stiller du innstillingen mot fotområdet.
- Før du kjører må du fjerne all snø og is fra frontruten, bakruten, utvendige speil og alle sidevindue.
- Fjern all snø og is fra panseret og luftinntaket i grillen for å bedre effektiviteten til varmeapparatet og avrimingen og for å redusere sannsynligheten for dugg på innsiden av frontruten.

### **MERK**

Hvis motortemperaturen fortsatt er lav etter start, kan det være nødvendig at motoren går seg litt varmere før det kommer varm eller kald luft.

### Automatisk klimakontrollsystem

*Slik fjerner du dugg og rim fra innsiden av frontruten*

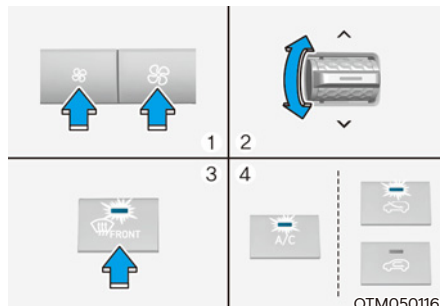

1. Velg ønsket viftehastighet.
2. Velg ønsket temperatur.
3. Trykk på duggfjerningsknappen (.
4. Klimaanlegget og varmeapparatet slås på i henhold til den oppdagede omgivelsestemperaturen, og uteluftstilling (friskluft) og en høyere viftehastighet blir valgt automatisk.

Dersom klimaanlegget og varmeapparatet, uteluftstilling (friskluft) og en høyere viftehastighet ikke velges automatisk, må du justere den aktuelle knappen eller bryteren manuelt.

Hvis stilling  er valgt, blir en lavere viftehastighet justert til en høyere hastighet.



### **Slik fjerner du dugg og rim fra utsiden av frontruten**

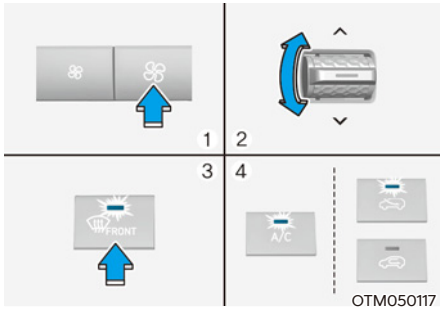

1. Still viftehastigheten til det høyeste trinnet.
  2. Still inn temperaturen til den varmeste stillingen.
  3. Trykk på duggfjerningsknappen (☃️).
  4. Aircondition slås på i henhold til den oppdagede omgivelsestemperaturen, og uteluftstilling (friskluft) blir valgt automatisk.
- Hvis stilling (☃️) er valgt, blir en lavere viftehastighet justert til en høyere hastighet.

### **Automatisk duggfjerning (kun for automatisk klimakontrollsystem) (utstyrsavhengig)**

Automatisk duggfjerning reduserer risikoen for dugg på innsiden av frontruten ved hjelp av automatisk registrering av fuktighet på innsiden av frontruten.

Det automatiske duggfjerningsystemet fungerer når aircondition er på.

#### **i Informasjon**

**Det automatiske duggfjerningsystemet fungerer muligens ikke normalt når den utvendige temperaturen er under -10 °C.**

For å avbryte eller endre det automatiske duggfjerningsystemet kan du trykke på avduggingsknappen i 3 sekunder. "ADS OFF"-symbolet vises på klimaskjermen for å informere deg om at systemet er deaktivert. Hvis du vil aktivere den automatiske duggfjerningen igjen, følger du fremgangsmåten ovenfor, slik at "ADS OFF"-symbolet forsvinner.

Dersom batteriet har blitt koblet fra eller utladet, tilbakestilles det til automatisk duggfjerningsstatus.

#### **i Informasjon**

**Ikke velg den resirkulert luftinnstillingen mens den automatiske duggfjerningsystemet er i gang.**

#### **MERK**

**Fjern ikke sensordekslet som sitter øverst på frontruten.**

**Det kan oppstå skader på systemkomponentene som ikke dekkes av garantien.**

## Defroster i bakvindu

### **MERK**

For å forhindre skade på varmetrådene på innsiden av bakruten må du aldri bruke skarpe instrumenter eller vindusrens som inneholder skuremidler til å rengjøre vinduet.



Defrosteren varmer opp vinduet for å fjerne rim, dugg eller tynn is fra innsiden og utsiden av bakvinduet, mens motoren går.

- For å slå på avisingen til bakvinduet trykker du på knappen for avising av bakruten på kontrollpanelet i midten. Indikatoren på knappen for avising av bakruten lyser når defrosteren er PÅ.
- Trykk på defrosterbryteren igjen, for å slå den av.

### **i** Informasjon

- Hvis det har samlet seg mye snø på bakruten, børster du den av før du bruker defrosteren.
- Defrosteren i bakvinduet slår seg automatisk av etter ca. 20 minutter eller når Motor start/stopp-knappen blir slått av.

### **Defroster for utvendige sidespeil (utstyrsavhengig)**

Defrosteren på de utvendige speilene slår seg på samtidig som du slår på defrosteren for bakvinduet.

## KLIMAANLEGG, TILLEGGSFUNKSJONER

### Automatisk duggfjerning

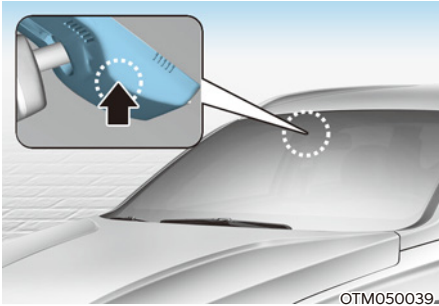

Automatisk duggfjerning bidrar til å redusere risikoen for dugg på innsiden av frontruten ved hjelp av automatisk registrering av fuktighet på innsiden av frontruten.

Det automatiske duggfjerningssystemet fungerer når aircondition er på.

#### **i** Informasjon

Det automatiske duggfjerningssystemet fungerer muligens ikke normalt når den utvendige temperaturen er under  $-10^{\circ}\text{C}$  ( $14^{\circ}\text{F}$ ).



Når duggfjerningssystemet er i drift, lyser indikatoren.

Hvis det registreres høyt fuktighetsnivå i bilen blir automatisk duggfjerning aktivert. De følgende trinnene utføres automatisk:

- Trinn 1) Aircondition kommer til å bli skrudd PÅ.
- Trinn 2) Luftinntakskontrollen endres til modus for friskluft.
- Trinn 3) Modus endres til avising for å rette luftstrømmen mot frontruten.
- Trinn 4) Viftehastigheten settes til MAKS.

Hvis aircondition er av eller resirkulert luft er valgt manuelt mens det automatiske duggfjerningssystemet er PÅ, vil indikatorlampen for det automatiske duggfjerningssystemet blinke 3 ganger for å gi signal om at den manuelle betjeningen har blitt avbrutt.

## Å skru PÅ eller AV det automatiske duggfjerningssystemet

### Klimakontrollsystem

Hold knappen for frontrutedefrosteren inne i 3 sekunder mens Start/stop (start/ stoppknappen) står på ON (på). Når systemet for automatisk duggfjerning slås av, vil ADS OFF-symbolet blinke tre ganger og ADS OFF vises på informasjonsskjermen for klimastyring.

Når det automatiske duggfjerningssystemet tilbakestilles, blinker ADS OFF-symbolet seks ganger uten et signal.

### Infotainmentsystem

Det automatiske duggfjerningssystemet kan bli skrudd av eller på ved å velge 'Innstillinger → Bilens innstillinger → Klimaanlegg → Duggfjerning/avfrostingsvalg → Automatisk duggfjerning' fra skjermen for infotainmentsystemet.

**For mer detaljert informasjon, se den separat leverte instruksjonsboken for infotainmentsystemet.**



## Informasjon

- Når aircondition slås på med det systemet for automatisk duggfjerning og du prøver å slå av aircondition vil indikatoren blinke 3 ganger og aircondition vil ikke bli slått av.
- For å opprettholde effektivitet for det automatiske systemet for duggfjerning må du ikke velge resirkulering når systemet er i drift.
- Når systemet for automatisk duggfjerning er i drift blir knappen for justering av fiftelhastighet, knappen for justering av temperatur og knappen for luftinntakskontroll alle deaktivert.

## MERK

Fjern ikke sensordekslet som sitter øverst på frontruten.

**Det kan oppstå skader på systemkomponentene som ikke dekkes av garantien.**

## Automatisk avfukking (utstyrsavhengig)

For å øke luftkvaliteten i kupeen og gi mindre dugg på ruten, slår modusen for resirkulering seg av automatisk etter 5–30 minutter, avhengig av utetemperaturen, og luftinntaket vil gå tilbake til modusen for friskluft.

## Skru AV og PÅ automatisk avfukking.

### Klimakontrollsystem

For å skru på og av automatisk avfukking, kan du velge ansiktsnivå (👤) moduset og trykke på knappen for luftinntakskontroll (🌀) minst fem ganger i løpet av tre sekunder. Når automatisk avfukking velges, vil indikatoren på kontrollknappen for luftinntaket blinke seks ganger. Når det avbrytes blinker indikatoren tre ganger.

### Infotainmentsystem

Automatisk avfukking kan bli skrudd av eller på ved å velge 'Innstillinger → Bilens innstillinger → Klimaanlegg → Automatisk ventilasjon → Automatisk avfukking' fra skjermen for infotainmentsystemet.

**For mer detaljert informasjon, se den separat leverte instruksjonsboken for infotainmentsystemet.**

## Resirkulert luft når spylervæskan har blitt brukt

Resirkulasjonsmoduset blir automatisk aktivert for å redusere at lukt av spylervæskan kommer inn i bilen når vindusviskervask har blitt brukt.

### **Skru AV eller PÅ aktivering etter at spylervæskan har blitt brukt**

#### Klimakontrollsystem

For å skru av eller på funksjonen for aktivering av spylervæskan, kan du velge gulvnivå (🌀) moduset, for deretter å trykke på knappen for luftventilasjon (🌀) fire ganger i løpet av to sekunder etter at A/C-knappen har blitt trykt.

Når automatisk ventilasjon velges, vil indikatoren på kontrollknappen for luftinntaket blinke seks ganger. Når det avbrytes blinker indikatoren tre ganger.

#### Infotainmentsystem

Aktivering etter bruk av spylervæskan kan bli skrudd av eller på ved å velge 'Innstillinger → Bilens innstillinger → Klimaanlegg → Resirkulert luft → Aktivering etter bruk av spylervæske (eller spylervæske)' fra skjermen for infotainmentsystemet.

**For mer detaljert informasjon, se den separat leverte instruksjonsboken for infotainmentsystemet.**

Resirkuleringsmoduset kan kanskje ikke velges i kaldt vær for å forhindre dugging av frontruten.

## Innvendig luftsirkulasjon soltak (utstyrsavhengig)

Når soltaket er åpent, velges modusen for friskluft automatisk. Hvis du trykker på kontrollknappen for luftinntaket nå, velges modus for resirkulering, men den endres tilbake til friskluft etter tre minutter. Når soltaket lukkes, går luftinntaksposisjonen tilbake til den opprinnelige posisjonen som var valgt.

### **Automatisk. Kontroller for bruken av klima­anlegginnstillinger (for førersetet)**

Temperaturen på setevarmeren på førersetet, det luftventilerte setet eller oppvarmede rattet blir automatisk kontrollert avhengig av temperaturen på innsiden og utsiden når motoren er i gang.

For å bruke denne funksjonen må den aktiveres fra menyen for Innstillinger på skjermen for infotainmentsystemet. Velg:

- Innstillinger → Bilens innstillinger → Sete → Oppvarmede/ventilerte innstillinger → Oppvarmede/ventilerte innstillinger → Automatisk. Kontroller for bruken av klima­anlegginnstillinger

**For mer informasjon om den automatiske komfortkontrollen, se "setevarmere" og "ventilerte seter" delen i kapittel 3 og "oppvarmet ratt" delen i kapittel 5.**

## OPPBEVARINGSROM

### ADVARSEL

Du må aldri oppbevare lightere, propanflasker eller andre antennelige/eksplosive materialer i kjøretøyet. Disse kan antennes og/eller eksplodere hvis kjøretøyet utsettes for høy temperatur i lengre perioder.

### ADVARSEL

Sørg ALLTID for at deksler på oppbevaringsrom er godt lukket når du kjører. Gjenstander inni kjøretøyet beveger seg like raskt som kjøretøyet. Hvis du stopper eller svinger raskt, eller i en eventuell kollisjon, kan gjenstander kastes ut av oppbevaringsrom og forårsake alvorlige skader hvis de treffer føreren eller passasjerer.

### **MERK**

Forlat aldri verdisaker i oppbevaringsrommet, for å unngå tyveri.

## Oppbevaringsrom i midtkonsoll

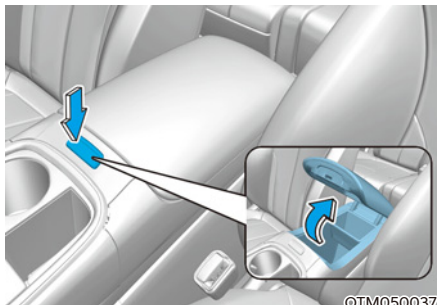

Åpne:  
Trykk på -knappen.

## Hanskerom

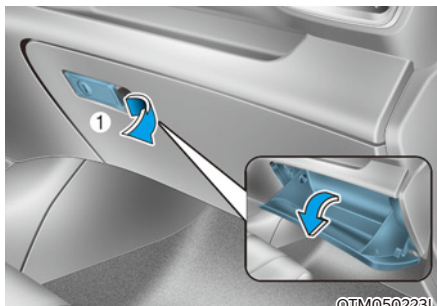

Åpne:  
Dra i spaken (1).

**⚠ ADVARSEL**

Lukk ALLTID hanskerommet etter bruk. Et åpent hanskerom kan føre til alvorlig personskade for passasjerene ved en ulykke, selv om passasjerene bruker sikkerhetsbelte.

**Skuff**

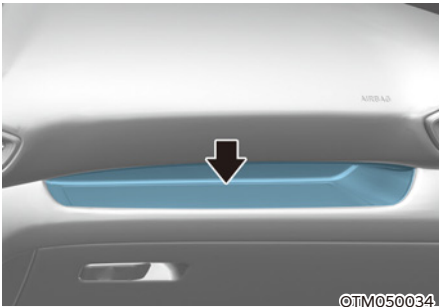

**⚠ ADVARSEL**

Legg ikke tunge, skarpe eller knuselige gjenstander i brettet. Slike gjenstander kan bli kastet ut av brettet ved en bråstopp eller en ulykke og muligens skade passasjerene i bilen.

**Baggasjebrett (utstyrsavhengig)**

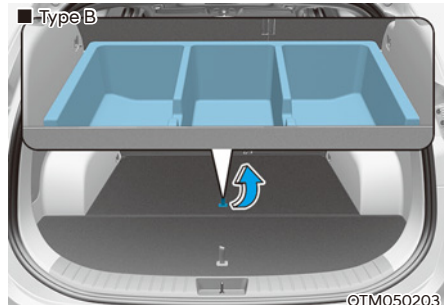
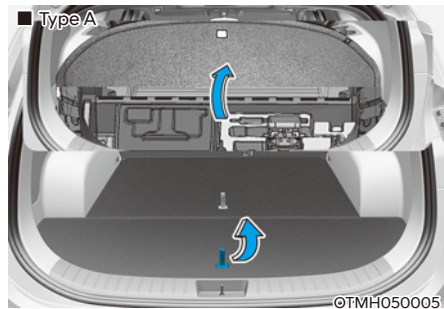

Du kan plassere et førstehjelpsskrin, en varseltrekant (fremre oppbevaringsrom), verktøy osv. i boksen for enkel tilgang.

- Ta tak i håndtaket på kanten av dekselet og løft det.

## UTSTYR I KUPÉEN

### Koppholder

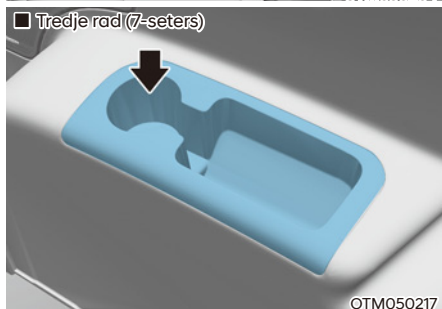
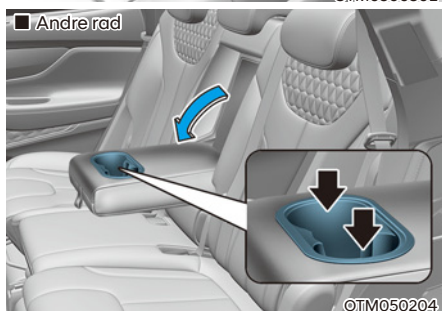
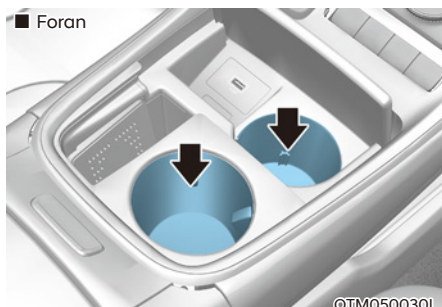

[A]: Trykk

Det kan plasseres små drikkebokser i koppholderne.

### ⚠ ADVARSEL

- For å unngå søl av drikke må du ikke starte eller bremse brått når koppholderen er i bruk. Ved søl av varm drikke kan du brenne deg. Hvis du brenner deg, kan det føre til at du mister kontrollen over bilen og havner i en ulykke.
- Ikke sett kopper, flasker, bokser osv med varm væske og uten lokk eller kork i koppholderen mens bilen er i bevegelse. Det kan føre til personskader ved plutselig stopp eller en kollisjon.
- Bruk bare myke kopper i koppholderne. Harde gjenstander kan skade deg i en ulykke.

### ⚠ ADVARSEL

Hold bokser eller flasker borte fra direkte sollys og legg dem ikke i en bil som er varm. De kan eksplodere.

### MERK

- For å unngå søl bør du oppbevare drikke med lokk eller topp når du kjører. Væskesøl kan komme inn i kjøretøyets elektriske/elektroniske system og skade elektriske/elektroniske komponenter.
- Ikke bruk varmluft til å blåse ren eller tørke koppholderen når du rengjør væskesøl. Dette kan skade interiøret.



## Askebeger (utstyrsavhengig)

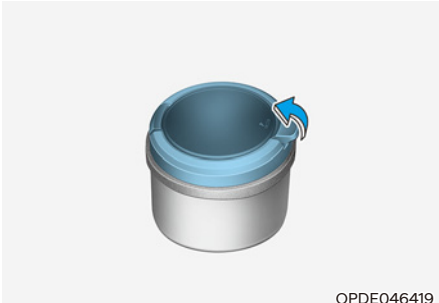

For å bruke askebegeret, åpne dekselet.

For å rengjøre askebegeret:

Askebegeret i plast kan bli fjernet ved å dra oppover etter at dekselet har blitt tatt opp mot klokken og blitt dratt ut.



### ADVARSEL

Dersom du putter tente sigaretter eller fyrstikker i et askebeger med andre brennbare materialer, kan dette forårsake brann.

## Solskjerm

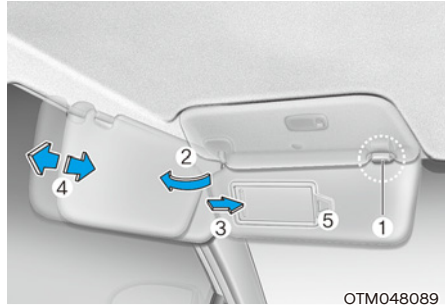

Dra solskjermen nedover for å bruke den.

For å bruke solskjermen til å sperre for solen fra sidevinduet, trekker du den ned, løsner den fra braketten (1) og dreier den til siden (2), mot vinduet.

Dra ned solskjermen og skyv til side speildekslet (3) for å bruke sminkespeilet.

Juster solskjermen forover eller bakover (4) etter behov (hvis utstyrt). Bruk kvitteringsholderen (5) til å holde kvitteringer.

Lukk speildekslet og sett solskjermen på plass etter bruk.



### ADVARSEL

Du må ikke hindre sikten når du bruker solskjerm, for sikkerhetens skyld.

### MERK

Klaffen på solskjermen (5) mot sladrespeilet kan brukes til oppbevaring av kvitteringer for bompenger og parkeringsbilletter.

Vær forsiktig når du setter kvitteringer i holderen, slik at du ikke skader den.

Ikke oppbevar flere kvitteringer i kvitteringsholderen, da dette også kan skade holderen.

## Strømuttak

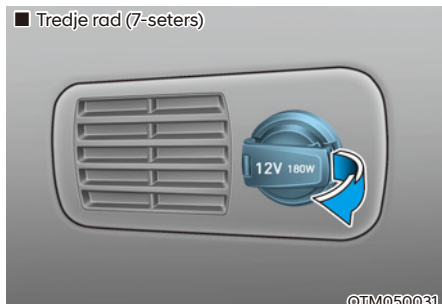
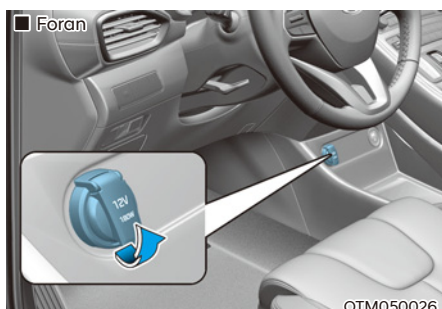

Strømuttaket tilfører strøm til mobiltelefoner eller andre enheter som kan betjenes via bilens elektriske systemer. Enhetenes strømforbruk må være lavere enn 180 A med motoren i gang.

### ADVARSEL

Unngå elektrisk støt. Sett ikke fingeren eller fremmedlegemer (nål osv.) i strømuttaket, og ikke ta på det med våte hender.

### FORSIKTIG

Slik unngår du skade på strømuttakene:

- Bruk strømuttaket bare når motoren er i gang, og ta ut tilbehørspluggen etter bruk. Bruk av tilbehørspluggen over lang tid med motoren av kan føre til utlading av batteriet.
- Bruk kun elektrisk utstyr på 12 V med en elektrisk kapasitet på mindre enn 180 A.
- Juster klimaanlegget eller varmeapparatet til laveste driftsnivå når strømuttaket brukes.
- Lukk dekselet når strømuttaket ikke er i bruk.
- Enkelte elektroniske enheter kan forårsake elektroniske forstyrrelser når de er koblet til bilens strømuttak. Slikt utstyr kan føre til mye støy i lydsystemet og feil i andre elektroniske systemer og utstyr i kjøretøyet.
- Skyv inn pluggen så langt den går. Hvis det ikke blir god kontakt, kan pluggen overopphetes og sikringen kan brenne.
- Koble til elektrisk/elektronisk batteridrevet utstyr med en tilbakestrømssikring. Strømmen fra batteriet kan gå til kjøretøyets elektriske/elektroniske systemer og forårsake systemfeil.

## USB-lader

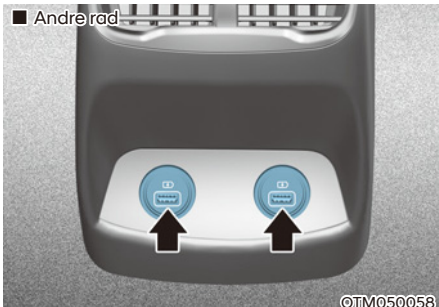
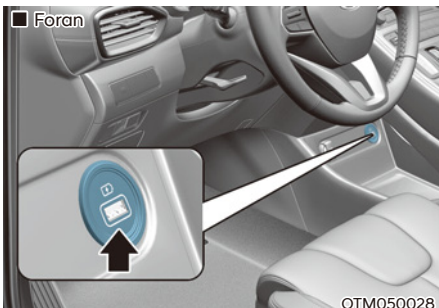

USB-laderen er utformet for å lade batterier til små elektriske enheter med en USB-kabel. De elektriske enhetene kan lades når ENGINE START/STOP (start/stopp-knappen) er i ACC/ON/START-posisjon. Batteriets ladetilstand kan overvåkes på den elektriske enheten.

Koble fra USB-kabelen fra USB-porten etter bruk.

- Smarttelefoner og nettbrett kan bli varmere under lading. Det betyr ikke at det er noe feil med ladesystemet.
- En smarttelefon eller et nettbrett med en annen lademetode vil kanskje ikke lades som de skal. I slike tilfeller må du bare bruke enhetens egen lader.
- Ladeterminaler er bare for lading av utstyr. Ikke bruk ladeterminalen til å slå PÅ lyd eller spille av media på AVN.

## AC-vekselretter (utstyrsavhengig)



AC-vekselretteren sørger for tilførsel av elektrisk strøm på 220V/200W for drift av elektrisk tilbehør og utstyr.

## **i** Informasjon



- Merkespenning: AC 220 volt
- Maks. elektrisk strøm: 200 watt
- Husk å lese instruksjonsboken før bruk for å unngå feil i det elektriske systemet, elektrisk støt osv.
- Dekselet må lukkes når vekselretteren ikke er i bruk.

## **⚠** ADVARSEL

Slik reduseres risikoen for alvorlige eller livstruende skader:

- Ikke bruk et oppvarmet elektrisk gjenstand slik som en kaffekanne, toastmaskin, osv.
- Ikke ta med deg gjenstander utenfra og ikke ta på uttaket fordi du kan få støt.
- Ikke la barn ta på AC-vekselretteren.

## **MERK**

- For å hindre at batteriet lades ut må ikke AC-vekselretteren brukes når motoren ikke er i gang.
- Når du ikke bruker AC-vekselretteren, må du sørge for å lukke dekselet til AC-vekselretteren.
- Dra ut kontakten etter bruk av elektrisk tilbehør eller utstyr. Batteriet kan lades ut hvis du lar tilbehøret eller utstyret være tilkoblet over lang tid.
- Ikke bruk elektrisk tilbehør eller utstyr med et høyere strømforbruk enn 220 volt/200 watt.
- Noen elektriske gjenstander kan forårsake hindring på det elektriske anlegget. Dette kan forårsake lyd og ødelegging av andre elektriske systemer eller gjenstander i bilen.
- Ikke bruk ødelagt elektrisk tilbehør som kan skade AC-vekselretteren og bilens elektriske systemer.
- Ikke bruk to eller flere elektriske tilbehørsenheter samtidig. Dette kan føre til skader i bilens elektriske systemer.
- Når strømmen er lavere, kommer LED-lyset til å blinke og AC-vekselretteren til å bli skrudd av automatisk. Når strømmen går tilbake til normalt, kommer AC-vekselretteren til å bli skrudd på igjen.

## Trådløs ladesystem for smarttelefon (utstyrsavhengig)

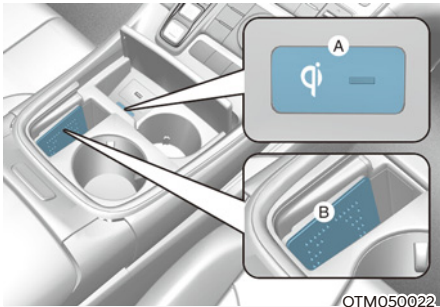

[A] : Indikatorlampe, [B] : Ladeplate

Noen kjøretøymodeller kommer utstyrt med en trådløs mobiltelefonlader.

Systemet er tilgjengelig når alle dørene er lukket og tenningsbryteren er i stillingen ACC eller ON (eller START).

### Lading av smarttelefon

Det trådløse ladesystemet for mobiltelefoner lader bare mobiltelefoner med støtte for Qi (Qi). Les merkeplaten på telefondekslet eller gå til nettsiden til telefonprodusenten for å finne ut om mobiltelefonen din har støtte for Qi.

De trådløse ladingen starter når du legger en mobiltelefon med Qi-støtte på den trådløse ladeenheten.

1. Fjern andre gjenstander, inkludert smartnøkkelen, fra den trådløse ladeenheten. Hvis ikke kan den trådløse ladeprosessen avbrytes. Plasser mobiltelefonen på midten av ladeplaten.
2. Indikatorlampen er oransje når mobiltelefonen lader. Indikatorlampen blir grønn når ladingen er fullført.
3. Slå den trådløse ladefunksjonen PÅ eller AV fra modusen for brukerinstillinger i LCD-skjermen på instrumentbordet. Velg:
  - Innstillinger → Brukerinnstillinger → Komfort → Trådløs oppladning

Hvis smarttelefonen din ikke lader:

- Endre plasseringen til telefonen på ladeplaten litt.
- Kontroller at indikatorlampen er oransje.

Indikatorlampen vil blinke oransje i 10 sekunder hvis det er en feil i det trådløse ladesystemet.

I slike tilfeller må du stoppe ladeprosessen midlertidig og prøve å lade telefonen på nytt.

Systemet advarer deg med en melding på LCD-skjermen hvis mobiltelefonen fortsatt er på den trådløse ladeenheten etter at bilen er slått AV og fordøren er åpnet.

For smarttelefoner fra enkelte produsenter kan det hende at systemet ikke varsler deg, selv om smarttelefonen ligger igjen på den trådløse ladeenheten. Dette skyldes spesielle egenskaper ved smarttelefonen og innebærer ikke en feil på den trådløse ladefunksjonen.

### **MERK**

- **Det kan hende at det trådløse ladesystemet for mobiltelefoner ikke støtter enkelte mobiltelefoner som ikke er bekreftet for Qi-spesifikasjonen (Qi).**
- **Når du legger mobiltelefonen på ladeplaten, må du legge telefonen midt på platen for optimal lading. Hvis mobiltelefonen ligger på kanten, kan ladingen være mindre effektiv, og i noen tilfeller kan mobiltelefonen oppleve høyere varmegenerering.**
- **I enkelte tilfeller kan den trådløse ladingen stoppe midlertidig når smartnøkkelen brukes, enten når kjøretøyet startes eller når dørene låses eller låses opp.**
- **Ved ladingen av visse typer mobiltelefoner kan det hende at ladeindikatoren ikke skifter farge til grønn når telefonen er fulladet.**
- **Den trådløse ladingen kan stoppe midlertidig hvis det er en unormal temperaturøkning i det trådløse ladesystemet. Den trådløse ladingen starter igjen når temperaturen faller under et visst nivå.**
- **Den trådløse ladingen kan stoppe midlertidig hvis en metallgjenstand, for eksempel en mynt, ligger mellom laderen og mobiltelefonen.**

- Ved lading av enkelte typer mobiltelefoner med selvbeskyttelse kan hastigheten på den trådløse ladingen reduseres og den trådløse ladingen stoppe.
- Hvis mobiltelefonen har et tykt deksel, kan det hende at trådløs lading ikke fungerer.
- Hvis mobiltelefonen ikke er helt i kontakt med ladeplaten, kan det hende at den trådløse ladingen ikke fungerer som den skal.
- Noen magnetiske gjenstander, som kredittkort, telefonkort og billett kort kan bli skadet hvis de ligger sammen med mobiltelefonen under lading.
- Når en smarttelefon uten trådløs ladefunksjon eller en metallgjenstand er plassert på ladeplaten kan det høres noe støy. Denne svake lyden skyldes at bilen analyserer kompatibiliteten til gjenstanden som er plassert på ladeplaten. Det påvirker ikke bilen eller smarttelefonen på noen måte.

### Informasjon

Hvis tenningsbryteren er AV, stopper også ladingen.

### Klokke

Klokken kan bli justert fra infotainmentsystemet.

For mer detaljert informasjon, se den separat leverte instruksjonsboken for infotainmentsystemet.



### ADVARSEL

Du må ikke prøve å justere klokken når du kjører. Dette kan føre til distraheret kjøring, noe som kan føre til ulykker med personskader eller død som konsekvens.

### Kleskrok



Disse hengerne er ikke designet for å holde tunge gjenstander.

### ADVARSEL

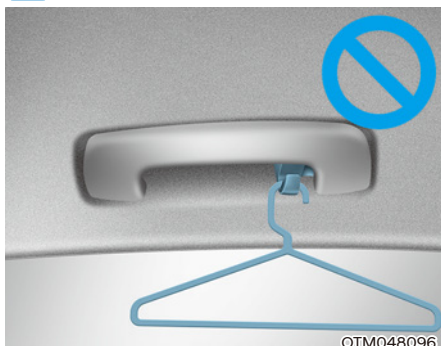

Ikke heng andre gjenstander, som kleshengere eller harde gjenstander, på kroken. Du må heller ikke legge tunge, skarpe eller knuselige gjenstander i kleslommene. I en ulykke, eller hvis en vinduskollisjonspute utløses, kan det skade kjøretøyet eller passasjerene.

### Gulvmattefeste(r)

Bruk ALLTID gulvmatteankerene til å feste gulvmattene foran. Ankrene på gulvteppet foran forhindrer at mattene sklir fremover.

### ADVARSEL

Andre matter og deksler må ikke legges over gulvmattene. Hvis du bruker allværsmatter, fjerner du teppemattene før du legger dem inn. Du må bare bruke gulvmatter som er laget for å festes i ankrene.

### ADVARSEL

Du må være oppmerksom på følgende når du legger inn EVENTUELLE gulvmatter i bilen.

- Du må fjerne det beskyttende belegget på teppet før du fester en gulvmatte på gulvteppet foran. Hvis ikke, kan matten bevege seg fritt på det beskyttende belegget, noe som kan føre til utilsiktet bremsing eller akselerasjon.
- Påse at gulvmattene er godt festet til bilens forankringspunkter for gulvmatter, før du kjører bilen.
- Du må ikke bruke NOEN gulvmatter som ikke kan festes ordentlig til bilens forankringspunkter for gulvmatter.
- Du må ikke stable gulvmatter på toppen av hverandre (f.eks. allværs gummimatte på toppen av en teppegulvmatte). Det skal bare installeres én gulvmatte på hvert sted i bilen.

**VIKTIG** - Bilen har gulvmattefester på førersiden som er utformet for holde gulvmatten trygt på plass. For å unngå at matten kommer i veien for pedalene, anbefaler HYUNDAI at du bruker en HYUNDAI gulvmatte designet for bruk i kjøretøyet.



## Sidegardin (utstyrsavhengig)

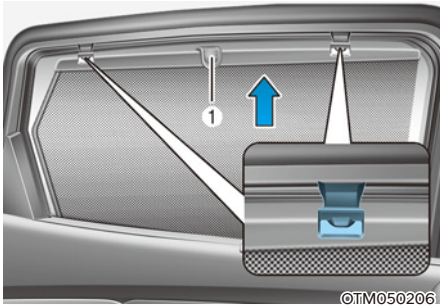

Slik bruker du sidegardinen:

1. Løft gardinen etter kroken (1).
2. Hekt gardinen på begge sider av kroken.



### FORSIKTIG

- Heng alltid begge sider av gardinen på kroken. Hvis bare en side av gardinen henges opp kan det føre til skade på sidegardinen.
- Ikke la det komme fremmedlegemer mellom bilen og sidegardinen. Sidegardinen kan kanskje ikke heves.

## Bagasjenettholder (utstyrsavhengig)

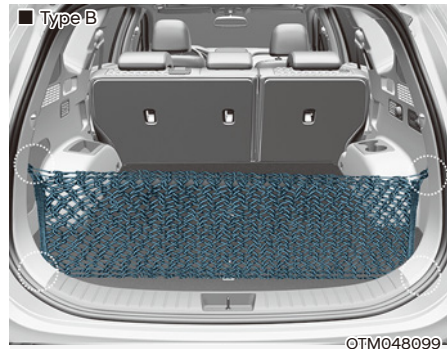
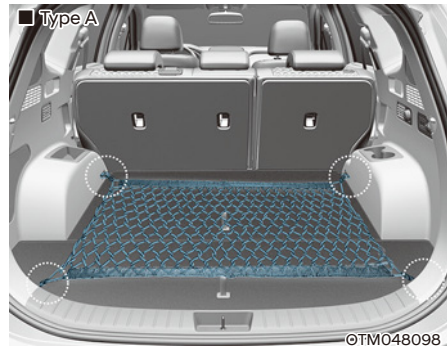

For at ikke gjenstander skal skyves rundt i bagasjerommet, kan du bruke de fire holderne som er plassert på sidepanelet i bagasjerommet for å feste bagasjenettet. Sørg for at bagasjenettet er godt festet til holderne på bagasjebrettet.

Hvis nødvendig anbefaler vi at du kontakter en autorisert HYUNDAI forhandler.

## ADVARSEL

Unngå skader på øynene. Ikke strekk bagasjenettet for mye. Hold ALLTID ansiktet og kroppen unna bagasjenettets rekylområde. IKKE bruk bagasjenettet hvis stroppene har synlige tegn på slitasje eller skade.

Bagasjenettet må bare brukes til å sikre lette gjenstander mot bevegelse i bagasjerommet.

## Bagasjeromstrekket (utstyrsavhengig)

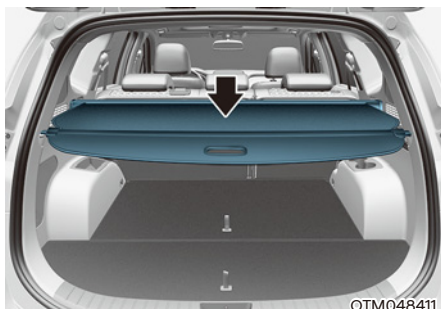

Bruk bagasjeromstrekket for å skjule gjenstander i bagasjerommet.

## Bruke bagasjeromstrekket

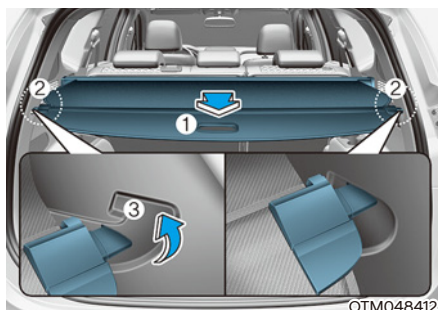

1. Trekk bagasjeromstrekket mot baksiden av bilen etter håndtaket (1).
2. Sett styrepinnen (2) inn i føringen (3).

## Informasjon

Trekk ut bagasjeromstrekket med håndtaket i midten for å hindre at styrepinnen faller ut av føringen.

Når bagasjeromstrekket ikke er i bruk:

1. Trekk bagasjeromstrekket bakover og opp for å løsne det fra føringene.
2. Bagasjeromstrekket vil automatisk gli tilbake igjen.

## Informasjon

Bagasjeromstrekket glir kanskje ikke automatisk tilbake inn dersom bagasjeromstrekket ikke ble trukket helt ut. Trekk skjermen på kjøretøyet hele veien ut for å deretter la skjermen komme på igjen.

### **MERK**

Ikke plasser bagasje på bagasjeromstrekket når dette er i bruk, siden dette kan føre til at trekket skades eller deformeres.



### **ADVARSEL**

- Ikke plasser noen gjenstander direkte på bagasjeromstrekket. Slike gjenstander kan kastes rundt inne i bilen og muligens skade bilens passasjerer under en ulykke eller ved bråbremsing.
- Aldri la noen sitte i bagasjerommet mens du kjører. Bagasjerommet er kun tiltenkt bagasje.
- Sørg for at bilens vekt er mest mulig balansert og plasser gjenstander så langt forover som mulig i bagasjerommet.

## UTVENDIGE FUNKSJONER

### Takskinner

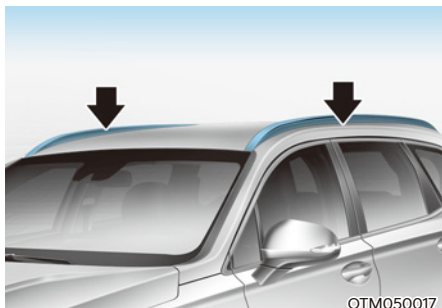

Hvis kjøretøyet leveres med takskinner, kan du montere et takstativ på kjøretøyet.

Takstativ er tilleggsutstyr som er tilgjengelig fra din lokale HYUNDAI-forhandler.

#### **MERK**

Hvis bilen er utstyrt med soltak, må ikke lasten plasseres på takskinnene på en slik måte at den kan hindre bruken av soltaket.

#### **MERK**

- Du må være meget forsiktig slik at lasten ikke skader taket på bilen, når det fraktes last på takskinnene.
- Når det fraktes lange gjenstander på takskinnene, må du passe på at lasten ikke overskrider bilens totale taklengde eller bredde.

### ADVARSEL

- Den følgende spesifikasjonen er den maksimale vekten som kan lastes på takskinnene. Fordel vekten så jevnt som mulig på takskinnene og fest lasten godt. Hvis lasten eller bagasjen overskrider den spesifiserte vektgrensen på takskinnene kan den skade bilen din.

TAKSKINNER	100 kg JEVNT FORDELT
------------	-------------------------

- Kjøretøyets tyngdepunkt vil være høyere med gjenstander lastet på takskinnene. Unngå brå start, bråbremsing, skarpe svinger og brå manøvre eller høy hastighet, da det vil kunne føre til at du mister kontroll over kjøretøyet eller velter.
- Kjør alltid sakte, og kjør rolig i svingene når du har last på takskinnene. Sterkt lufttrykk fra passerende kjøretøyer eller naturen kan gi et plutselig trykk oppover på gjenstander på takskinnene. Dette gjelder spesielt når du frakter store, flate gjenstander som treplater eller madrasser. Det kan føre til at gjenstandene faller av takskinnene, og kan skade kjøretøyet eller personer rundt deg.
- For å hindre skade eller at du mister last under kjøring, må du kontrollere med jevne mellomrom før eller under kjøringen, for å forsikre deg om at gjenstandene på takskinnene er ordentlig sikret.

## INFOTAINMENTSYSTEM

### MERK

- Hvis du monterer HID-lys av andre merker, kan det hende at kjøretøyets lydutstyr og elektronikk ikke fungerer som det skal.
- Unngå at kjemikalier slik som parfyme, kosmetisk olje, solkrem, håndrens og luftrensere kommer i kontakt med innvendige deler fordi de kan forårsake skade eller misfarging.

### USB-port

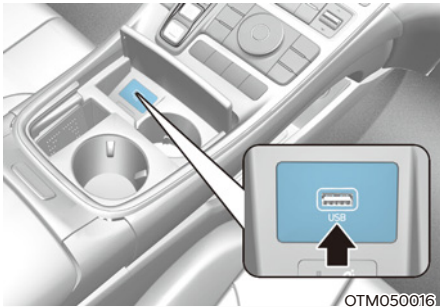

Du kan bruke en USB-kabel til å koble lydutstyr til kjøretøyets USB-port.

### **i** Informasjon

Hvis du bruker en bærbar lydenhet koblet til strømuttaket, kan du oppleve støy under avspilling. Hvis det skjer, kan du bruke lydutstyrets egen strømkilde.

### Antenne

#### Haifinneantenne

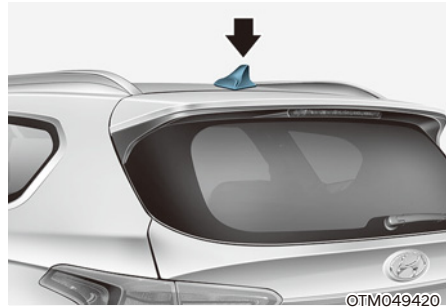

Haifinneantennen mottar overførte data. (for eksempel: AM/FM, DAB, GPS)

### Rattfjernkontroller

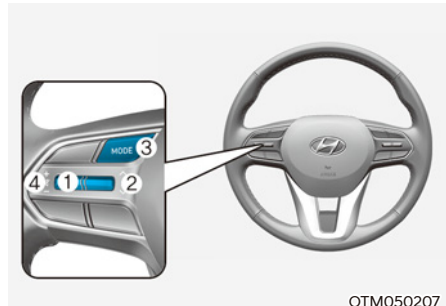

### MERK

Ikke bruk flere knapper for kontroll av lydanlegget samtidig.

**VOLUM (VOL+ / VOL-) (1)**

- Vri VOLUM-kontrollen opp for å øke volumet.
- Vri VOLUM-kontrollen ned for å redusere volumet.

**SEEK/PRESET (∧ / ∨) (2)**

Hvis du trykker opp eller ned på SEEK/PRESET-bryteren og holder den inne i 0,8 sekund eller mer, vil den fungere i følgende moduser:

- **RADIO-modus**  
Den vil fungere som velgerknapp for AUTOSØK. Den vil SØKE til du slipper knappen.
- **MEDIA-stilling**  
Den vil fungere som FF/RW-knapp.

Hvis du trykker opp eller ned på SEEK/PRESET-knappen, vil den fungere i følgende moduser:

- **RADIO-modus**  
Den vil fungere som knapp for FORINNSTILT STASJON OPP / NED.
- **MEDIA-stilling**  
Den vil fungere som SPOR OPP/NED-knapp.

**MODE (modus) (3)**

Trykk på MODE-knappen for å veksle mellom Radio og AUX.

**MUTE (🔇) (4)**

- Trykk på MUTE-knappen for å slå av lyden.
- Trykk på MUTE-knappen igjen for å slå på lyden.

** Informasjon**

**Detaljert informasjon om audiokontrollknappene er beskrevet på følgende sider i dette kapitlet.**

## Infotainmentsystem

For mer detaljert informasjon, se den separat leverte instruksjonsboken for infotainmentsystemet.

## Talegjenkjenning

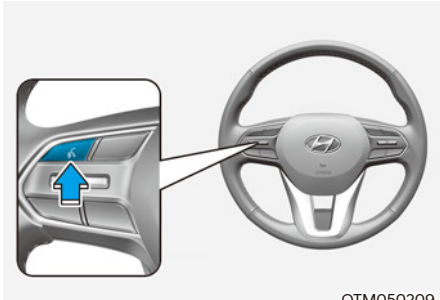

For mer detaljert informasjon, se den separat leverte instruksjonsboken for infotainmentsystemet.

## Bluetooth® trådløs teknologi

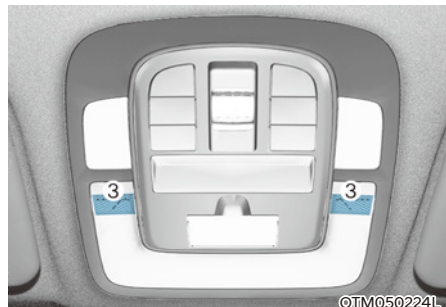
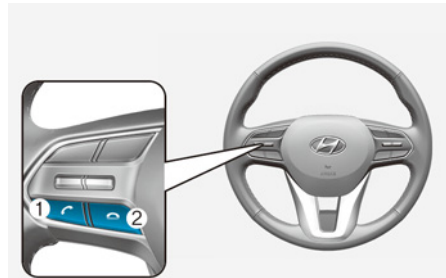

- (1) Telefonsamtale (ringe) / Svarknapp
- (2) Avslutt samtale-knapp
- (3) Mikrofon

For mer detaljert informasjon, se den separat leverte instruksjonsboken for infotainmentsystemet.

### FORSIKTIG

For å unngå førerdistraksjoner må du ikke betjene utstyret mer enn nødvendig når du kjører, da det kan føre til en ulykke.

# 6. Kjøring med bilen

Før du kjører .....	6-4
Før du går inn i bilen .....	6-4
Før du starter .....	6-4
Tenningsbryter .....	6-5
Motor start/stopp-knapp .....	6-5
Fjernkontrollnøkkel .....	6-9
Automatgir .....	6-10
Betjening av automatgir .....	6-10
Parkering .....	6-13
Melding på LCD-skjermen .....	6-14
Girskifhendel på ratt .....	6-15
Gode kjørevaner .....	6-15
Trille-modus .....	6-17
Bremsesystem .....	6-18
Servobremser .....	6-18
Slitasjeindikator for skivebremser .....	6-19
Elektronisk parkeringsbrems (EPB) .....	6-19
Auto Hold .....	6-23
Blokkeringsfrie bremses (ABS) .....	6-27
Elektronisk stabilitetskontroll (ESC) .....	6-28
Bilens stabilitetsprogram (VSM) .....	6-31
Bakkestartassistans (HAC) .....	6-32
Tilhengerstabilisering (TSA) .....	6-32
Nødstoppsignal (ESS) .....	6-33
Bremskontroll i nedoverbakke (DBC) .....	6-33
Gode bremsevaner .....	6-36
Firehjulstrekk (4WD) .....	6-37
Firehjulstrekk (4WD)-kjøring .....	6-38
Forholdsregler i krisesituasjon .....	6-42
Reduserer risikoen for velting .....	6-44



Kjøremodus i integrert kontrollsystem (2WD).....	6-45
Kjøremodus .....	6-45
Kjøremodus i integrert kontrollsystem (4WD).....	6-49
Kjøremodus .....	6-49
Multiterrengmodus .....	6-52
Spesielle kjøreforhold .....	6-53
Farlige kjøreforhold .....	6-53
Gyngte bilen fram og tilbake .....	6-53
Jevn kjøring i svinger .....	6-53
Kjøre om natten .....	6-54
Kjøre i regn.....	6-54
Kjøring i oversvømte områder .....	6-55
Motorveikjøring .....	6-55
Reduserer risikoen for velting .....	6-55
Kjøring om vinteren .....	6-56
Snø- eller isforhold.....	6-56
Vinterforberedelser .....	6-58
Kjøre med tilhenger .....	6-60
Hvis du vil kjøre med tilhenger.....	6-61
Utstyr for å kjøre med tilhenger .....	6-64
Kjøring med tilhenger .....	6-65
Vedlikehold hvis du tauer tilhenger .....	6-68
Bilens vekt .....	6-69
Overlast.....	6-69



## **ADVARSEL**

**Karbonmonoksidgass (CO) er giftig. Å puste inn CO kan føre til bevisstløshet og død.**

Motorens eksos inneholder karbonmonoksid som ikke kan sees eller luktes.

### **Ikke pust inn eksos fra motoren.**

Hvis du noen gang merker lukt fra motorens eksos inne i bilen, må du åpne vinduene umiddelbart. Hvis du blir utsatt for CO kan dette føre til bevisstløshet og død som følger av kvelning.

### **Forsikre deg om at ikke eksossystemet har lekkasjer.**

Eksossystemet burde alltid kontrolleres når bilen heves for bytte av olje eller andre årsaker. Hvis du hører en endring i lyden fra eksossystemet, eller kjører over noe som slår imot undersiden av bilen, anbefaler vi at systemet kontrolleres hos en autorisert HYUNDAI-forhandler.

### **La ikke motoren gå i et lukket område.**

Å la bilen gå på tomgang i garasjen, selv med garasjedøren åpen, er farlig. La motoren gå lenge nok til at du får startet bilen og kjørt den ut av garasjen.

### **Unngå å kjøre motoren på tomgang i lengre perioder når det er noen i bilen.**

Hvis det skulle være nødvendig å la motoren gå på tomgang i en lengre periode med personer i bilen, pass på at du gjør dette i et åpent område med luftinntaket på "Friskluft" og viften på den høyeste stillingen, slik at det trekkes frisk luft inn i bilen.

### **Hold luftinntakene åpne.**

Pass på at luftinntaket foran frontruten ikke er stengt av snø, is, blader eller andre hindringer. Dette for å sikre at ventilasjonssystemet virker som det skal.

### **Du må ikke kjøre med bakluken åpen:**

Lukk alle vinduer.

Åpne luftdysene på instrumentpanelet.

Sett luftinntaket til "Friskluft", og luftretningen til "Gulv" eller "Ansikt", og viften på den høyeste hastigheten.

## FØR DU KJØRER

### Før du går inn i bilen

- Se etter at alle vinduer, utvendige speil og utvendige lykter er rene og ikke har noen hindringer.
- Fjern frost, snø eller is.
- Kontroller dekkene visuelt for ujevn slitasje og skader.
- Kontroller under bilen for å se om det er tegn på lekkasjer.
- Forsikre deg om at det ikke er noen hindringer bak bilen hvis du skal rygge.

### Før du starter

- Forsikre deg om at panseret, bakluken og dørene er helt lukket og låst.
- Juster stillingen for setet og rattet.
- Juster innvendig og utvendige speil.
- Kontroller at alle lys virker.
- Fest sikkerhetsselet. Kontroller at alle passasjerene har på sikkerhetsbeltene.
- Kontroller at målerne og indikatorlampene på instrumentpanelet og meldingene på instrumentpanelet vises når tenningsbryteren står i PÅ-stillingen.
- Kontroller at alle gjenstander du har med deg er riktig oppbevart eller festet sikkert.



### ADVARSEL

Hvis du skal redusere faren for **ALVORLIG PERSONSKADE** eller **DØD**, ta følgende forholdsregler:

- **Bruk ALLTID sikkerhetsbeltet. Sikkerhetsbelte må brukes av ALLE passasjerer når bilen beveger seg. For flere detaljer, se avsnittet "Sikkerhetsbelter" i kapittel 3.**
- **Kjør alltid defensivt. Forestill deg at andre sjåførere og fotgjengere kan være uforsiktige og gjøre feil.**
- **Vær fokusert på kjøringen. Distrahering av føreren kan føre til ulykker.**
- **Hold god avstand til bilen foran deg.**



### ADVARSEL

Du må **ALDRI** kombinere alkohol eller medikamenter med kjøring.

**Alkohol og medikamenter sammen med kjøring kan føre til en ulykke og ALVORLIG PERSONSKADE eller DØD.**

Fyllekjøring er den største årsaken til dødsulykker på veien hvert år. Selv små mengder alkohol vil påvirke refleksene, oppfattelsen og bedømmelsen din. Bare en drink kan redusere evnen til å respondere til endrede forhold eller nødsituasjoner, og reaksjonstiden din blir verre etter hver drink.

Kjøring under påvirkning av medikamenter er like farlig, eller farligere enn under påvirkning av alkohol.

Du har større sannsynlighet for å ha en alvorlig ulykke hvis du drikker alkohol eller tar narkotika før du kjører. Ikke kjør hvis du har drukket alkohol eller tatt narkotika. Ikke sitt på med en fører som har drukket eller tatt narkotika. Velg en edru fører på forhånd eller ta en drosje.

## TENNINGSBRYTER

### ADVARSEL

Hvis du skal redusere faren for **ALVORLIG PERSONSKADE** eller **DØD**, ta følgende forholdsregler:

- La **ALDRI** barn eller noen person som er ukjent med bilen komme bort i tenningsbryteren eller tilhørende deler. Uventet og plutselig bevegelse på bilen kan skje.
- **ALDRI** strekk deg gjennom rattet for å nå tenningsbryteren, eller andre kontroller, når bilen er i bevegelse. Å ha armen eller hånden i dette området kan føre til at du mister kontrollen over bilen og forårsake en ulykke.

### Motor start/stopp-knapp



Når fordøren åpnes, vil alltid Motor start/stopp-knappen lyse og slukke igjen 30 sekunder etter at døren har blitt lukket (utstyrsavhengig).

### ADVARSEL

Slå av bilen i en nødssituasjon:

Trykk ned og hold Motor start/stopp-knappen i mer enn to sekunder eller trykk og slipp Motor Start/stopp-knappen tre ganger (innen tre sekunder).

Er bilen fortsatt i bevegelse, kan du starte bilen igjen uten å trykke på bremsepedalen ved å trykke på start/stopp-knappen mens girvelgeren står i N-stilling (Nøytral).

### ADVARSEL

- **ALDRI** trykk inn Start/Stop-knappen til motoren når bilen er i bevegelse med mindre det er en nødssituasjon. Dette vil resultere i at bilen skruer seg av og tap av kraftforsterkeren til styringen og bremsesystemet. Denne kan føre til tap av retningskontroll og bremsefunksjon, som kan føre til ulykker.
- Før du forlater føreriset, må du alltid påse at girspaken står i P (Parkerings)stilling, sette på parkeringsbremsen, trykke på Motor Start/stopp-knappen til AV-stillingen og ta med deg Smartnøkkelen. Hvis du ikke følger disse forholdsreglene, kan bilen uventet komme i bevegelse.
- Grip aldri etter **ENGINE START/STOP** (start/stopp-knappen) eller noen andre kontroller gjennom rattet mens bilen er i bevegelse. Å ha armen eller hånden i dette området kan føre til at du mister kontrollen over bilen og forårsake en ulykke.

**Stillinger på Motor start/stopp-knapp**

Knappstilling	Handling	Merk
<b>OFF (av)</b>	Hvis du vil slå av motoren, trykker på Motor Start/stopp-knappen med girspaken i P (Parkering). Rattlåsen er på for å hindre tyveri. (utstyrsavhengig)	Hvis rattet ikke er ordentlig låst når du åpner førerdøren, høres en varsellyd.
<b>ACC</b>	Trykk på Motor start/stopp-knappen når knappen står i AV-stillingen uten å trå ned clutchpedalen. Noe av det elektroniske tilbehøret kan brukes. Rattet låses opp.	Hvis du forlater Motor start/stopp-knappen i ACC-stillingen i mer enn én time, blir batteristrømmen automatisk slått av for å beskytte batteriet mot utlading. Hvis rattet ikke vil løsnes ordentlig vil ikke Start/Stop-knappen fungere. Trykk på ENGINE START/STOP (start/stopp-knappen) mens du vrir rattet til høyre og venstre for å frigjøre sperren.
<b>ON (på)</b>	Trykk på Motor start/stopp-knappen når knappen står i ACC-stillingen uten å trå ned bremsepedalen. Varsellampene kan kontrolleres før motoren startes.	La ikke tenningsbryteren stå i PÅ-stilling hvis motoren ikke er i gang, da batteriet kan bli utladet.
<b>START</b>	Hvis du skal starte motoren, trår du ned bremsepedalen og trykker på Motor start/stopp-knappen med girspaken i P (Parkering) eller N (Nøytral)-stillingen. Av sikkerhetshensyn må motoren startes med girvelgeren i P (Parkering).	Hvis du trykker ned Motor start/stoppknappen uten å trå ned bremsepedalen, starter ikke bilen og Motor Start/stopp-knappen endres slik: <b>AV → ACC → PÅ → AV eller ACC</b>

## Starte bilen



### ADVARSEL

- Bruk alltid egnet fottøy når du kjører. Uegnete sko, slik som høye hæler, skistøvler, sandaler, flip-flops osv., kan komme i veien når du skal bruke bremse- og gasspedalene.
- Ikke trå på gasspedalen mens du starter bilen.  
Bilen kan bevege på seg, hvilket kan føre til en ulykke.



### Informasjon

- Bilen starter bare når du trykker på Motor start/stoppknappen hvis smartnøkkelen er i bilen.
- Selv om smartnøkkelen er i bilen, og når den er langt borte fra sjåføren, vil kanskje ikke hybridsystemet starte.
- Når Start/Stopp-knappen til motoren står i ACC- eller PÅ-stilling, og en dør er åpen, sjekker systemet etter en smartnøkkel. Hvis smartnøkkelen ikke er i bilen vil "🚗"-indikatoren blinke og en varsel som sier "el. nøkkel ikke i kjøretøyet" vil vises. Når alle dørene er lukket vil den pipe i ca. 5 sekunder. Ha nøkkelen i bilen når den står i ACC-stilling, eller hvis hybridsystemet er PÅ.

1. Ha alltid smartnøkkelen på deg.
2. Kontroller at parkeringsbremsen er satt på.
3. Kontroller at girvelgeren er i P (Parkering).
4. Trå på bremsepedalen.
5. Trykk på motor start/stoppknappen. Hvis bilen starter, vil indikatoren "🚗" tennes.



### Informasjon

- Ikke vent til motoren er oppvarmet mens bilen er stillestående.  
Begynn å kjøre i moderat motorhastighet. Kraftig akselerasjon eller oppbremsing burde unngås.
- Start alltid bilen med foten på bremsepedalen. Ikke trykk ned gasspedalen mens du starter bilen. Ikke kjør bilen på høyt turtall når den varmes opp.
- Hvis omgivelsestemperaturen er lav kan "🚗"-indikatoren lyse lenger enn den normale tiden.

### **MERK**

Slik unngår du skade på bilen:

- Hvis "☞"-indikatoren slukkes mens bilen er i bevegelse, må du ikke forsøke å flytte girspaken til P (Parkering).
- Bilen må ikke startes ved dytting eller tauing.

### **MERK**

Slik unngår du skade på bilen:

Trykk ikke på motor start/stoppknappen i mer enn 10 sekunder unntatt når sikringen i stopplampen er gått.

Når sikringen til bremselyset har gått, kan du ikke starte hybridsystemet på normal måte. Skift ut pæren med en ny. Hvis du ikke kan skifte ut sikringen, kan du starte bilen ved å trykke på og holde inne Motor Start/Stopp-knappen i 10 sekunder i ACC-stillingen.

For sikkerhetens skyld må du alltid trå ned bremsepedalen før du starter bilen.



### **i** Informasjon

Hvis batteriet er svakt eller smartnøkkelen ikke virker som den skal, kan du starte motoren ved å trykke på Motor start/stoppknappen i retningen som vist på bildet ovenfor.

#### **Slå av motoren.**

1. Stopp bilen og trykk på bremsepedalen helt ned.
2. Kontroller at girvelgeren er i P (Parkering).
3. Sett ENGINE START/STOP (start/stoppknappen) til OFF-posisjon.

## Fjernkontrollnøkkel (utstyrsavhengig)

### ■ Type A



OTM060055L

### ■ Type B



OTM060056L

Du kan starte bilen ved bruk av fjernstartknappen på smartnøkkelen.

For å starte bilen med fjernstart:

1. Trykk på fjernstartknappen for å låse opp bilen innenfor 10 m (32 feet) fra bilen.
2. Trykk på fjernstartknappen (Ω<sub>HOLD</sub>) i mer enn 2 sekunder innen 4 sekunder etter at du har låst dørene. Varselslampene vil blinke.
3. For å ta av startefunksjonen fra utsiden, kan du trykke på fjernstartknappen (Ω<sub>HOLD</sub>) en gang.
  - Fjernstyringsknappen (Ω<sub>HOLD</sub>) fungerer kanskje ikke hvis smartnøkkelen ikke er innenfor 10 m (32 feet) rekkevidde.
  - Bilen starter ikke ved hjelp av fjernstyring hvis motorrommet eller bakluken er åpen.
  - Bilen må være i parkeringsmodus for at fjernstyringsfunksjonen skal virke.
  - Motoren skrus av hvis du går inn i bilen uten en registrert smartnøkkel.
  - Motoren skrus av hvis du ikke går inn i bilen innen 10 minutter etter at du har brukt fjernstyringsnøkkelen til å starte bilen.
  - Ikke ha på motoren i lange perioder uten å kjøre.



## AUTOMATGIR

■ Venstrestyrt bil



OTM060005

■ Høyrestyrt bil



OTM060005R

### Betjening av automatgir

Automatgiret har 6 forskjellige gir i kjøretretning forover og ett bakover. De individuelle girene velges automatisk i D-posisjon (Kjør). Indikatoren lyser på instrumentpanelet og viser girspakens posisjon når tenningsbryteren er i ON (PÅ).



### ADVARSEL

Skiftknappen eller de innerste delene kan bli svært varme når kjøretøyet står parkert utendørs i varmt vær. Vær alltid forsiktig når kjøretøyet er varmt.

**ADVARSEL**

For å redusere faren for alvorlig skade eller død:

- Kontroller ALLTID om det finnes personer, spesielt barn, i området rundt bilen før du girer til D (Kjør) eller R (Revers).
- Før du går ut av førerstedet, må du alltid sørge for at girvelgeren er i P (Parkering). Sett så parkeringsbremsen på og sett tenningsbryteren i posisjonen LOCK/OFF. Uventet og brå bevegelse av bilen kan oppstå hvis disse forholdsreglene ikke overholdes.
- Ikke bruk motorens bremseeffekt (giring fra et høyt gir til et lavere gir) raskt på glatte veier. Bilen kan skli og forårsake en ulykke.

**P (Parkering)**

Stopp alltid fullstendig før du skifter til P (Parkering).

For å skifte fra P (Parkering), må du trykke hardt på bremsepedalen og sørge for at foten er borte fra gasspedalen.

Girspaken må stå i P (Parkering) før du slår av motoren.

**ADVARSEL**

- Å skifte til P (Parkering) mens bilen er i bevegelse kan føre til du mister kontrollen over bilen.
- Etter at bilen har stoppet må du alltid sørge for at girspaken er i P (Parkering), sett deretter på parkeringsbremsen og slå av motoren.
- Ved parkering i en bakke må du blokkere hjulene for å forhindre at bilen begynner å rulle.
- Ikke bruk P (Parkering) i stedet for parkeringsbremsen.

**R (Revers)**

Bruk denne stillingen til å rygge.

**MERK**

**Stopp alltid til fullstendig før du skifte til eller fra R (Revers); du kan skade girkassen hvis du skifter til R (Revers) mens bilen er i bevegelse.**

Hvis du åpner døren på førersiden når bilen har stoppet i R (rygge)-stilling, og setebeltet ikke er festet, kommer giret til å endres til P (Parkering)-stilling automatisk.

Hvis du åpner døren på førersiden når bilen har stoppet i R (rygge)-stilling, og setebeltet ikke er festet, kommer giret til å endres til P (Parkering)-stilling automatisk for å beskytte automatgiret.

**N (Nøytral)**

Hjulene og girkassen er ikke koblet inn.

Bruk N (Nøytral) hvis du må starte en motor som er kvalt, eller dersom det er nødvendig å stoppe med motoren på. Skift til P (Parkering) Hvis du må forlate bilen, uansett årsak.

Trå alltid ned bremsepedalen når du skifter fra N (Nøytral) til et annet gir.

**ADVARSEL**

**Ikke sett bilen i gir med mindre foten er fast på bremsepedalen. Å sette bilen i gir når motoren går med høyt turtall kan føre til at den beveger seg meget raskt. Du kan miste kontrollen over bilen og treffe folk eller gjenstander.**

### D (Kjør)

Dette er den normale stillingen ved kjøring. Girkassen vil automatisk skifte gjennom en 6-trinns sekvens, noe som gir den beste drivstofføkonomien og motorkraften.

For å kjøre bilen framover, kan du trykke på D (Kjør)-knappen ved å holde nede bremsepedalen når motoren er PÅ. (knapptype) Trakk så inn gasspedalen på en jevn måte.

For ekstra kraft når du kjører forbi en annen bil eller kjører opp en bakke må du trække gasspedalen helt ned. Da vil girkassen automatisk gire ned til et lavere gir (eller flere gir, det som passer).

Hvis du åpner døren på førersiden når bilen har stoppet i D (Kjør)-stilling, og setebeltet ikke er festet, kommer giret til å endres til P (Parkering)-stilling automatisk.

Hvis du åpner døren på førersiden når bilen har stoppet i D (Kjør)-stilling, og setebeltet ikke er festet, kommer giret kanskje ikke til å endres til P (Parkering)-stilling automatisk for å beskytte automatgiret.

Kjøremodusknappen, som du finner i ved shift-konsollen, gjør at føreren kan endre fra NORMAL/KOMFORT-modus til SPORT eller ECO-modus (utstyrsavhengig).

**For mer informasjon, se "Innebygd kontrollsystem for kjøre-modus" senere i dette kapittelet.**

### Girskiftsperre

Av sikkerhetshensyn er automatgiret utstyrt med en girskiftsperre som forhindrer at girvelgeren flyttes fra P (Parkering) til R (Revers) eller D (Kjør), med mindre bremsepedalen er trykket inn.

Slik girer du fra P (Parkering) til R (Revers):

1. Trå inn og hold bremsepedalen.
2. Start motoren eller vri tenningsbryteren til PÅ-stilling.
3. Hold inne bremsepedalen og trykk på R (rygg) knappen.

### Stå i N (Nøytral) når bilen er av



Hvis du ønsker å beholde N (Nøytral) posisjon etter at bilen er slått AV, gjør følgende.

1. Skru av den automatiske stoppingen og utløs den elektroniske parkeringsbremsen når motoren går.
2. Trykk på N (nøytral)-knappen med bremsepedalen trykket inn.
3. Når du tar foten av bremsepedalen, får du opp meldingen "Trykk og hold OK-knappen for å bli i Nøytral mens bilen er av" (eller "Hold OK-knappen for å bli i nøytral girposisjon mens bilen er av") på instrumentpanelet.
4. Trykk på og hold inne OK-knappen på rattet i mer enn 1 sekund.

5. Når meldingen 'Giring forblir i (N) når kjøretøyet er slått av', som kommer til å vises på LCD-skjermen. Deretter kan du trykke på Start/stopp-knappen til motoren mens du holder nede bremsepedalen.

Men hvis du åpner døren til førersetet, kommer giret til å automatisk endres til P (parkering) og Start/stopp-knappen til motoren kommer til å endres til AV-stilling.

### **Når batteriet er utladet:**

Du kan ikke skifte gir med girknappen når batteriet er utladet.

I nødsituasjoner, gjør følgende for å flytte girknappen til N (Nøytral) på jevnt underlag.

1. Koble batterikablene fra en annen bil eller fra et annet batteri til startkabelterminalene i motorrommet.  
**(For mer informasjon, se "Starte motoren" i kapittel 8.)**
2. Løs ut parkeringsbremsen med ENGINE START/STOP (start/stopp-knappen) i ON (PÅ).
3. Endre giret til N (nøytral)-stilling. Se "hold deg i nøytral stilling når kjøretøyet er av" i dette kapitlet.

## **Parkering**

Stopp alltid bilen helt og fortsette å holde inne bremsepedalen. Flytt girspaken til P (Park), sett på parkeringsbremsen, og sett tenningsbryteren i av-stillingen, LOCK/OFF. Ta med deg nøkkelen når du forlater bilen.

- Giret er skiftet til P (Parkering)sposisjonen automatisk for å sørge for sikkerhet under de følgende tilstandene/situasjonene.
  - Når "lås opp setebeltet og åpne døren på førersiden" i "sett innstillingene til nøytral når kjøretøyet er av" innstillingen eller motoren er PÅ
  - Når motoren er skrudd av med R (Revers)/ D (Kjør) eller N (Nøytral)-posisjon

Dette er en supplerende funksjon for din sikkerhet. Kontroller alltid at P (Parkering) sposisjonen er endret.



### **ADVARSEL**

**Når du oppholder deg i bilen mens motoren går, må du være forsiktig så du ikke trår ned gasspedalen over en lengre periode. Motor- eller eksossystemet kan overopphetes og starte å brenne.**

**Eksosen og eksosystemet er veldig varmt. Hold avstand til komponentene i eksosystemet.**

**Ikke stopp eller parker over brennbare materialer, slik som tørt gress eller løv. De kan ta fyr og starte en brann.**

### **Melding på LCD-skjermen**

#### ***Vilkår for girskift ikke oppfylt. Reduser hastigheten, og gir deretter.***

Varselmeldingen vises på LCD-skjermen når RPM på motoren er for høy, eller når farten på kjøringen er for rask til å skifte gir. Reduser hastigheten før du skifter gir.

#### ***Trykk bremsepedal for å skifte gir***

Meldingen vises på LCD-displayet hvis bremsepedalen ikke er trykket inn ved veksling av gir.

Trå inn bremsepedalen og sett deretter bilen i et annet gir.

#### ***Skift til P etter stopping***

Meldingen vises på LCD-displayet når girkassen settes i P (Parkering) med bilen i bevegelse.

Stopp bilen før du skifter til P (Parkering).

#### ***PARK-stilling aktiv***

Meldingen vises på LCD-displayet når girkassen settes i P (Parkering) med bilen i bevegelse.

Stopp bilen før du skifter til P (Parkering).

#### ***Press og hold OK-knappen på rattet for å holde bilen i posisjon N***

Varselmeldingen vises på LCD-displayet når posisjonen N (nøytral) er koblet inn. Hvis du ønsker å fortsette å være i N (nøytral) etter at du har skrudd av motoren, kan du trykke og holde inne "OK" knappen på rattet i mer enn 1 sekund.

#### ***Giring forblir i (N) når kjøretøyet er slått av***

Varslingsmeldingen vises på LCD-skjermen når du trykker "OK"-knappen på rattet etter meldingen ("Trykk og hold OK-knappen for å bli i Nøytral mens bilen er av") vises på instrumentpanelet. Giret fortsetter å være i N (nøytral) etter at motoren har blitt skrudd av.

#### ***NEUTRAL-stilling aktiv***

Meldingen vises på LCD-displayet når posisjonen N (Nøytral) er koblet inn.

#### ***Gir er allerede valgt***

Meldingen vises på LCD-displayet når du presser gjeldende girknapp igjen.

#### ***Skifteknapp holdes nede***

Varslingsmeldingen vises på LCD-skjermen, når shift-knappen er trykt på fortløpende eller der shift-knappen ikke fungerer skikkelig. Rengjør rundt girskiftknappen.

Om denne meldingen vises igjen, anbefaler vi at du får kontrollert bilen hos en autorisert HYUNDAI-forhandler så snart som mulig.

### **Feil i girsystemet! Ta straks kontakt med service**

Varslingsmeldingen vises på LCD-skjermen når giret eller shift-knappen ikke fungerer skikkelig i P (Parkering)-posisjonen.

I dette tilfellet anbefaler vi at du får kontrollert bilen hos en autorisert HYUNDAI-forhandler så snart som mulig.

### **Sjekk girskifte kontroller**

Varslingsmeldingen vises på LCD-skjermen når det er en feil i forbindelsen til shift-knappen.

I dette tilfellet anbefaler vi at du får kontrollert bilen hos en autorisert HYUNDAI-forhandler så snart som mulig.

### **Girskifhendel på ratt**

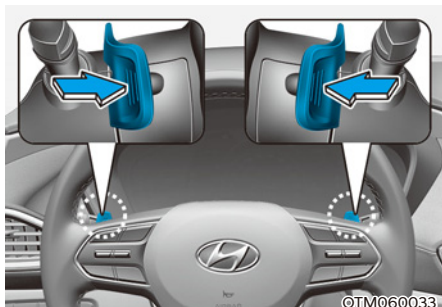

Girskifhendelen på rattet kan brukes når girspaken står i D (Drive)-stilling.

### **Når skriftspaken/knappen er i D-stilling**

Girskifhendelen kan brukes når bilens fart er høyere enn 10 km/t.

Vipp på girskifhendelen [+] eller [-] én gang for å gire ett trinn opp eller ned. Da går systemet fra automatisk til manuell modus.

Gjør ett av følgende for å gå tilbake til modus for automatisk giring fra modus for manuell giring:

- Dra i [+] -hendelen i mer enn 1 sekund
- Flytt girspaken fra D (kjør) til åpningen for manuell gir, og sett den tilbake i D-posisjon igjen (for girspaktype). For girknappstype trykker du på D-knappen.

Modus for manuell giring endres også tilbake til modus for automatisk giring i én av følgende situasjoner:

- Når du trår forsiktig på gasspedalen i mer enn 6 sekunder under kjøring.
- Når bilen stopper.

### **i Informasjon**

Hvis [+] - og [-] -hendlene dras i samtidig vil kanskje ikke bilen skifte gir.

### **Gode kjørevaner**

- Du må aldri flytte girspaken fra P (Parkering) eller N (Nøytral) til en annen stilling mens du trår på gasspedalen.
- Du må aldri sette girvelgeren i P (Parkering) mens bilen er i bevegelse. Bilen må ha stoppet helt før du setter girvelgeren i R (Revers) eller D (Kjør).
- Sett ikke girspaken i N (Nøytral) under kjøring. Dette kan føre til en ulykke på grunn av tap av motorbremseeffekt, og girkassen kan skades.

- Ved kjøring i oppover- eller nedoverbakke må du alltid gire til D (Kjør) ved kjøring forover eller R (Revers) ved kjøring bakover, og du må også kontrollere girposisjonen som indikeres på instrumentpanelet før du kjører. Hvis du kjører i motsatt retning av giret som er valgt, vil bilen slås av, og det kan oppstå en alvorlig ulykke som følge av svekket bremseytelse.
- Ikke kjør med foten hvilende på bremsepedalen. Selv lett, men vedvarende trykk på bremsepedalen kan føre til at bremsene overopphetes, bremseslitasje og enda til bremsesvikt.
- Sett alltid på parkeringsbremsen når du forlater bilen. Ikke vær avhengig av å sette bilen i P (Park) for å hindre bilen i å bevege seg.
- Vær svært forsiktig når du kjører på glatt veibane. Vær spesielt forsiktig når du bremser, akselererer eller girer. På en glatt overflate kan en brå endring i bilens hastighet gjøre at føreren mister feste og kan lede til tap av kontroll, noe som kan resultere i en ulykke
- Bilen presterer optimalt og drivstofføkonomien blir optimal når du trår på og slipper opp gasspedalen jevnt og rolig.



### ADVARSEL

For å redusere faren for **ALVORLIG SKADE** eller **DØD**:

- **Bruk ALLTID sikkerhetsbeltet.** I en kollisjon er det mye større fare for at en passasjer som ikke er fastspent, blir alvorlig skadet eller omkommer enn en passasjer som er fastspent.
- **Ikke kjør fort i svinger.**
- **Unngå brå rattbevegelser, for eksempel skarpe bevegelser ved skifte av kjørefelt eller raske, skarpe svinger.**

- **Det er større sjanse for å velte hvis du mister kontrollen over bilen i høye hastigheter.**
- **Det er lett å miste kontrollen over bilen hvis to eller flere hjul kommer utenfor veibanen og føreren overstyrer for å komme inn på veien igjen.**
- **Ikke gjør brå rattbevegelser hvis bilen kjører av veibanen. Du må heller senke farten før du fører bilen tilbake i kjørefilen.**
- **HYUNDAI anbefaler at du følger alle skiltede fartsgrenser.**



### ADVARSEL

- **Før du går ut av førersetet, må du alltid sørge for at girvelgeren er i P (parkering). Sett så parkeringsbremsen på og sett tenningsbryteren i posisjonen OFF. Uventet og brå bevegelse av bilen kan oppstå hvis disse forholdsreglene ikke overholdes.**
- **Ikke kjør med girspaken i N (nøytral). Motorbremsen fungerer ikke, og det kan oppstå en ulykke.**
- **Ved kjøring i oppover- eller nedoverbakke må du alltid gire til D (kjør) ved kjøring forover eller R (revers) ved kjøring bakover, og du må også kontrollere girposisjonen som indikeres på instrumentpanelet før du kjører. Hvis du kjører i motsatt retning av giret som er valgt, vil bilen slås av, og det kan oppstå en alvorlig ulykke som følge av svekket bremseytelse.**

## TRILLE-MODUS (UTSTYRSAVHENGIG)



OOSH069019L

Trille-modusfunksjonen gir føreren beskjed om når foten må tas av gasspedalen ved å være forberedt på en hendelse hvor farten må senkes\* basert på en analyse av kjøreruter og veiforhold fra GPS-en. Den oppfordrer føreren til å ta foten av gassen og trille ned veien kun med EV-motor. Dette bidrar til å forhindre unødvendig drivstofforbruk og øker drivstoffeffektiviteten.

### **i** Informasjon

Eksempler på hendelser hvor farten må senkes er når man svinger til høyre eller venstre, kjører gjennom en rundkjøring, kjører av eller på en motorvei osv.

### **Stille inn trille-modusfunksjonen**

Trille-modus kan velges fra brukerinnsstillingmodusen på LCD-skjermen ved å følge instruksjonene nedenfor.

1. Sett tenningsbryteren i PÅ-stillingen.
2. Velg 'Brukerinnstillinge → Eco-kjøretøy → Driftsguide' i panelet på LCD-skjermen eller skjermen på infotainmentsystemet.

### **Driftsforhold**

Etter at du har valgt funksjonen fra Brukerinnstillingsmodusen settes bilen i klarmodus ved å følge instruksjonene nedenfor.

1. Skriv inn destinasjonsinformasjonen i navigasjonssystemet og velg kjørerute.
2. Kontroller at bilen står i ECO-modus ved å kjøre bilen i D (Drive).
3. Kjør bilen mellom 40 km/t ~ 160 km/t.

### **i** Informasjon

Operativhastigheten kan variere på grunn av forskjeller mellom panelet og GPS-en påvirket av lufttrykket i dekkene.

### **i** Informasjon

Trille-modusen er bare en tilleggsfunksjon for å bidra til drivstoffeffektiv kjøring. Derfor kan driftforholdene være forskjellige i samsvar med trafikk/veiforhold (for eksempel kjøre i tett trafikk, kjøre i en bakke, kjøre i en sving). Ta hensyn til de faktiske kjøreforholdene, som avstanden til biler foran/bak og bruk bare trille-modusen som en veiledning.



## BREMSESYSTEM

### Servobremser

Bilen har servobremser som er selvjusterende ved normal bruk.

Hvis bilen ikke er i klar (☞)-modus eller bilen er avslått under kjøring, vil ikke kraftforsterkeren til bremsene fungere. Du kan fremdeles stoppe bilen ved å bruke mer kraft på bremsepedalen enn vanlig. Stopplengdene vil derimot bli lenger enn ved bruk av kraftforsterkeren.

Når bilen ikke er i klar- (☞) modus vil reservebremsekraften minske litt hver gang bremsepedalen trækkes inn. Ikke pump på bremsepedalen ved brudd på bremsekraftforsterkeren.



### ADVARSEL

Ta følgende forholdsregler:

- Ikke kjør med foten hvilende på bremsepedalen. Det vil medføre unormalt høy bremsetemperatur, stor slitasje på bremsebelegg og bremsekloss samt økt bremselengde.
- Når du kjører ned en lang eller bratt bakke kan du skifte til et lavere gir så du kontrollerer hastigheten og unngår unødvendig bruk av bremsepedalen. Å holde bremsene inne hele tiden vil gjøre at bremsene overopphetes og dette kan føre til midlertidig tap av bremseytelsen.

- Våte bremses kan påvirke bilen evne til å senke farten trygt; bilen kan også dra på en side når bremsene er på. Ved å trå lett på bremsepedalen kan du finne ut om de er påvirket på denne måten. Test alltid bremsene dine på denne måten etter at du har kjørt gjennom dypt vann. For å tørke bremsene trækker du lett på bremsepedalen mens du holder en trygg fart og bremseytelsen vil gå tilbake til det normale. Unngå å kjøre i høye hastigheter inntil bremsene fungerer ordentlig.

### MERK

- Ikke fortsett å trække inn bremsepedalen hvis "☞"-indikatoren er AV Batteriet er utladet.
- Lyd og vibrasjon ved bremsing er normalt.
- Under normale forhold lyd fra den elektriske bremsepumpen og motorvibrasjon midlertidig oppstå ved tilfellene under.
  - Når pedalen trækkes ned fort.
  - Når pedalen gjentatt blir tråkket ned i korte intervaller.
  - Når ABS-funksjonene aktiveres ved bremsing.

## Slitasjeindikator for skivebremser

Når bremseklossene er slitte og det trengs nye vil du høre en høy, lys varsellyd fra for- og bakbremsene. Lyden kan komme og gå eller oppstå når du trækker inn bremsepedalen.

Merk at under noen kjøreforhold eller klimaer kan bremsene pipe når du først trækker (eller lett trækker) på bremsen. Dette er normalt og indikerer ikke at det er noe feil med bremsene.

### MERK

Du må ikke fortsette å kjøre med slitte bremseklosser, da dette vil føre til kostbare reparasjoner.



### Informasjon

Skift alltid bremseklosser som et komplett sett på for- eller bakakselen.

## Elektronisk parkeringsbrems (EPB)

### Betjene parkeringsbremsen



OTM060007

For å sette den elektriske parkeringsbremsen (EPB) på:

1. Trå på bremsepedalen.
2. Trekk opp EPB-bryteren.

Se etter at varsellampen til parkeringsbremsen lyser.

EPB (elektronisk parkeringsbrems) kan brukes automatisk når:

- Anmodet fra andre systemer
- Føreren skrur av bilen mens AUTO HOLD står på.

### Nødbremsing

Hvis det har oppstått et problem i bremsepedalen under kjøring, kan nødbremsen aktiveres ved å dra opp og holde EPB-bryteren. Bremsing er kun mulig hvis du holder på EPB-bryteren. Men bremselengden vil være lenger enn normalt.



### ADVARSEL

Hvis du skal redusere faren for **ALVORLIG PERSONSKADE** eller **DØD**, må du ikke bruke EPB når bilen er i bevegelse, unntatt i en nødsituasjon. Dette kan skade bremsesystemet og føre til en ulykke.



### Informasjon

Ved nødbremsing lyser varsellampen for parkeringsbrems for å indikere at systemet er i drift.

### MERK

Hvis du kontinuerlig hører en lyd, eller hvis det lukter svidd når EPB brukes til nødbremsing, anbefaler vi å få systemet kontrollert av en autorisert HYUNDAI-forhandler.

## Løsne parkeringsbremsen

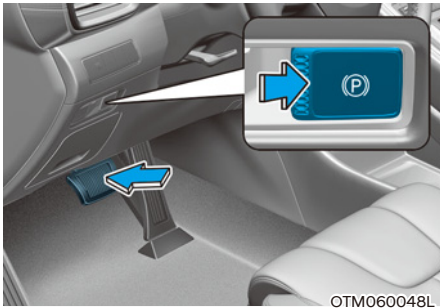

For å løsne EPB (elektrisk parkeringsbrems):

- Sett tenningsbryteren i PÅ-stillingen.
- Trå på bremsepedalen.
- Trykk på EPB-bryteren.

Se etter at varsellampen til parkeringsbremsen slukker.

Slik deaktivere du EPB-en (den elektroniske parkeringsbremsen) automatisk:

- Oppfyll følgende kriterier
1. Sørg for at sikkerhetsbeltene er festet og at dører, panser og bakluke er lukket.
  2. Trykk på bremsepedalen når bilen står i klar (☞)-modus, og gir fra P (Parkering) til R (Revers), D (Kjør) eller manuellgirmodus.
  3. Tråkk inn gasspedalen.

Se etter at varsellampen til parkeringsbremsen slukker.

## **i** Informasjon

- **For din egen sikkerhet kan du starte EPB selv om tenningsbryteren står i AV-stilling (bare hvis batteristrøm er tilgjengelig), men du kan ikke slippe den.**
- **Av hensyn til din sikkerhet: Trå inn bremsepedalen og deaktiver parkeringsbremsen manuelt med EPB-bryteren når du kjører i nedoverbakke eller rygger.**

## **MERK**

- Hvis varsellyset for parkeringsbremsen fortsatt er på selv om den elektriske parkeringsbremsen er løsnet, anbefaler vi at du får systemet kontrollert hos en autorisert HYUNDAI-forhandler
- Ikke kjør bilen med EPB på. Det kan føre til ekstra slitasje på bremsekloss og bremserotor.

## Varselmeldinger

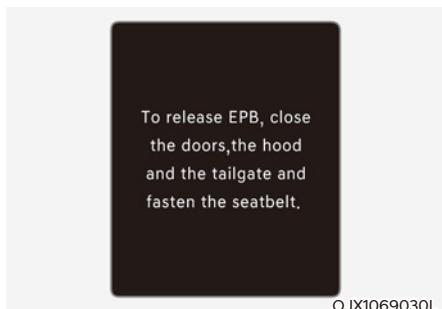

### Fest bilbelte og lukk dør, panser og bakluke for å løsne EPB

- Hvis du prøver å kjøre med EPB aktivert, høres det en varsellyd og det vises en melding.
- Hvis sikkerhetsbeltet til sjåføren ikke er festet og motorpanseret eller bakluken åpnes, høres det en varsellyd og det vises en melding.
- Hvis det er et problem med bilen, kan det høres en varsellyd og det vises en melding.

Hvis en slik situasjonen oppstår, må du trå ned bremsepedalen og deaktivere EPB ved å trykke på EPB-bryteren.

## ADVARSEL

- Når du skal gå fra bilen eller parkere må du alltid stoppe bilen helt og fortsette å holde inne bremsepedalen.  
Flytt girspaken til P (parkering), dra opp EPB-bryteren og sett tenningsbryteren i AV-stillingen.  
Ta med deg nøkkelen når du forlater bilen.  
Hvis P (Park)-stillingen på girkassen ikke er i fullt inngrep, er det en risiko for at bilen kan komme i bevegelse og skade deg selv eller andre, selv om parkeringsbremsen er på.
- Aldri la noen som ikke kjenner bilen trykke på EPB-bryteren. Hvis EPB løsnes ved et uhell kan det oppstå alvorlig personskaade.
- Løsne bare EPB når du sitter på plass inne i bilen med foten godt på bremsepedalen.

## **MERK**

- Ikke trå på gasspedalen mens parkeringsbremsen er koblet inn. Hvis du trækker ned gasspedalen mens EPB er på, vil du høre en varsellyd og en melding vil vises. Det kan oppstå skade på parkeringsbremsen.
- Kjøring med parkeringsbremsen på kan overopphete bremsesystemet og forårsake for tidlig slitasje eller skade på bremseleder. Før du kjører, må du påse at parkeringsbremsen er helt løsnet og varselyset er AV.

## **i** Informasjon

- En klikkelyd kan høres når du bruker og løser EPB. Dette er helt normalt og indikerer at EPB fungerer korrekt.
- Når du overlater nøklene dine til en parkeringsvakt, må du huske på å informere han/henne om hvordan EPB skal brukes.

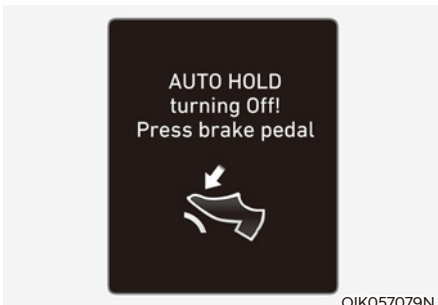

**AUTO HOLD deaktiveres. Trykk bremsepedal**  
Når overgangen fra Auto Hold til EPB ikke fungerer som den skal, høres en varsellyd, og en melding vises.

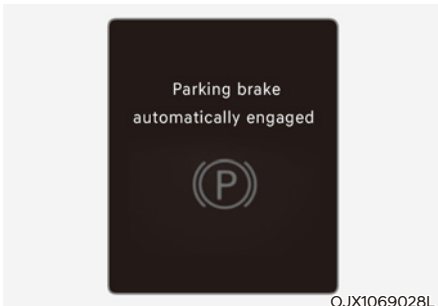

### **Parkeringsbrems automatisk låst**

Hvis EPB blir aktivert mens Auto Hold er aktivert, høres det en varsellyd og det vises en melding.

## **EPB funksjonsfeil**

Denne varsellampen lyser opp når ENGINE START/STOP (start/stopp-knappen) settes i ON (PÅ)-stilling, og den slukker etter ca. 3 sekunder hvis systemet fungerer som det skal.

Hvis feilindikatoren for EPB fortsetter å lyse, slås på mens du kjører eller ikke slås på når ENGINE START/STOP (start/stopp-knappen) settes til ON (PÅ), tyder dette på svikt i EPB-systemet.

Hvis dette skjer, anbefaler vi at systemet blir kontrollert av en autorisert HYUNDAI-forhandler.

Funksjonsfeilindikatoren for EPB kan bli tent når ESC-indikatoren kommer på for å vise at ESC ikke virker som den skal, men den angir ikke noen funksjonsfeil i EPB.

## **MERK**

- Hvis EPB-varsellampen fremdeles lyser, anbefaler vi at du får kontrollert systemet hos en autorisert HYUNDAI-forhandler.
- Hvis varsellyset for parkeringsbremsen ikke begynner å lyse selv om EPB-bryteren er trukket opp, er kanskje ikke EPB på.
- Hvis varsellyset for parkeringsbremsen lyser når EPB-varsellyset er på, trykker du på bryteren og drar den opp. Gjenta dette en gang til. Hvis EPB-varsellampen ikke skrur seg av, anbefaler vi at du får kontrollert systemet hos en autorisert HYUNDAI-forhandler.

### Varsellampe for parkeringsbrems



Kontroller varsellyset for parkeringsbremsen ved å slå tenningsbryteren PÅ (PÅ-indikator av).

Lampen lyser når parkeringsbremsen er aktivert og tenningsbryteren står i START eller ON (PÅ).

Før du kjører, må du se etter at parkeringsbremsen er helt løsnet og varsellyset er AV.

Hvis varsellampen for parkeringsbremsen fortsatt er på etter at parkeringsbremsen er løsnet mens bilen står i klar- (P)modus kan det være en feil i bremsesystemet. Dette krever umiddelbar oppmerksomhet.

Hvis det er mulig, må du avbryte kjøringen umiddelbart. Hvis det ikke er mulig, kjør bilen med største forsiktighet, og fortsett bare å kjøre inntil du kan komme til et sikkert sted.

### Hvis EPB (elektronisk parkeringsbrems) ikke utløses

Hvis den elektriske parkeringsbremsen (EPB) ikke løser ut som normalt, anbefaler vi at du kontakter en autorisert HYUNDAI-forhandler og eventuelt får fraktet bilen dit på henger for nærmere undersøkelser.

### Auto Hold (utstyrsavhengig)

Auto Hold holder bilen i ro selv om bremsepedalen ikke er tråkket inn etter at føreren har stoppet bilen fullstendig ved å tråkke inn bremsepedalen.

#### Slik setter du den på:

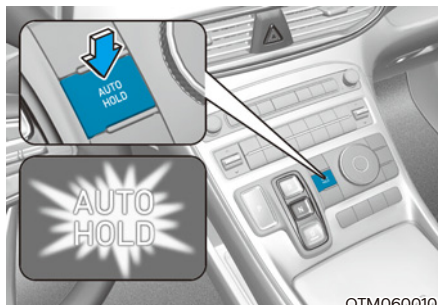

OTM060010

1. Trå inn bremsepedalen og trykk deretter på [AUTO HOLD]-bryteren mens førerdøren, panseret og bakluken er lukket. Den hvite AUTO HOLD-indikatoren tennes og systemet vil være i venteposisjon.

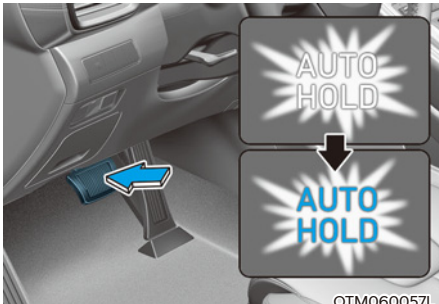

2. Når du stopper bilen helt ved å trække bremsepedalen fullstendig ned opprettholder AUTO HOLD bremsetrykket som holder bilen i ro. Indikatoren bytter fra hvit til grønn.
3. Bilen blir stående stille selv om du slipper bremsepedalen.
4. Hvis EPB settes på, løsnes Auto Hold.

### **Slik løser du den:**

- Hvis du trækker på gasspedalen mens girspaken står i D (Kjør) eller manuellgirmodus, vil Auto Hold løsnes automatisk og bilen vil begynne å bevege seg. Indikatoren vil skifte farge fra grønn til hvit.
- Hvis bilen startes på nytt ved hjelp av vekslebryteren til cruise-kontrollen (RES+ eller SET-) mens Auto Hold og cruise-kontroll er aktivert, vil Auto Hold løsnes uavhengig av bruken av gasspedalen. AUTO HOLD-indikatoren skifter farge fra grønn til hvit.

### **⚠ ADVARSEL**

Når AUTO HOLD blir automatisk løsnet ved å trå på gasspedalen, må du alltid se rundt bilen.

Trå sakte på gasspedalen for å ta pent i gang.

### **For å avbryte:**

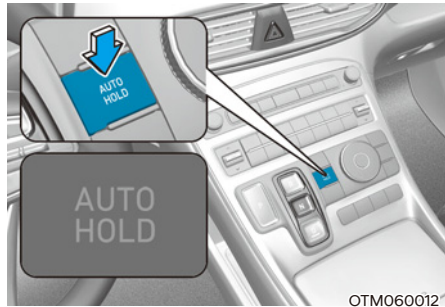

1. Trå på bremsepedalen.
2. Trykk på [AUTO HOLD]-bryteren. AUTO HOLD-indikatoren vil slukke.

### **⚠ ADVARSEL**

Hvis du skal unngå uventet og plutselig bevegelse av bilen, må du **ALLTID** trå med foten på bremsepedalen for å avbryte Auto Hold før du:

- Kjør nedoverbakke.
- Kjør bilen i R (revers) (bil som er utstyrt med girknapp).
- Parker bilen.

## Informasjon

- Auto Hold fungerer ikke når:
  - Førerdøren er over
  - Panseret åpnes.
  - Girknappen står i P (parkering).
  - EPB settes på
  - Girknappen står i R (revers) når bakluken åpnes.
- For din egen sikkerhet så skiftes Auto Hold automatisk til EPB når:
  - Førerdøren er over
  - Panseret åpnes.
  - Bilen har stått i ro i mer enn 10 minutter
  - Bilen står stille i en bratt helling
  - Bilen flyttes flere ganger
  - Girknappen står i R (revers) når bakluken åpnes.

I disse tilfellene vil varselampen for parkeringsbremsen skrus på, AUTO HOLD-indikatoren endres fra grønn til hvit og en varsellyd og en melding vil vises for å informere deg om at EPB er blitt aktivert automatisk. Før du kjører igjen må du trå inn bremsepedalen, kontrollere området rundt bilen og løse parkeringsbremsen manuelt med EPB-bryteren,

- Mens Auto Hold er i funksjon, kan du høre mekaniske lyder. Dette er normal driftsstøy.

## **MERK**

Hvis AUTO HOLD-indikatoren lyser gult, fungerer ikke Auto Hold som den skal. Vi anbefaler deg å kontakte en autorisert HYUNDAI-forhandler.



## **ADVARSEL**

- Trykk sakte på gasspedalen når du starter bilen.
- For sikkerhets skyld bør du oppheve Auto Hold når du kjører i nedoverbakke, rygger eller parkerer bilen.

## **MERK**

Dersom det er funksjonsfeil i systemet som skal oppdage om førerdør eller panser ikke er lukket, vil Auto Hold kanskje ikke fungere som den skal.

Vi anbefaler deg å kontakte en autorisert HYUNDAI-forhandler.



## Varselmeldinger

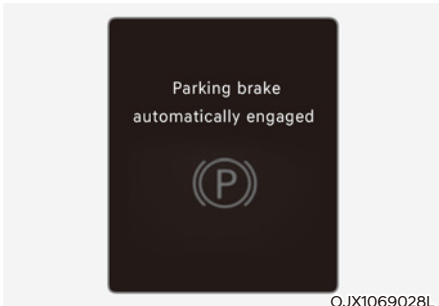

**Parkeringsbrems automatisk låst**  
Hvis EPB blir aktivert fra Auto Hold, høres det en varsellyd og det vises en melding.

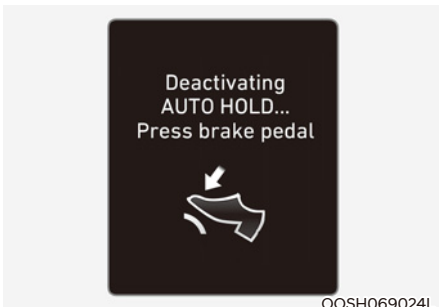

**AUTO HOLD deaktiveres. Trykk bremsepedal**  
Når overgangen fra Auto Hold til EPB ikke fungerer som den skal, høres en varsellyd, og en melding vises.  
Når denne meldingen vises er kanskje ikke Auto Hold og EPB i drift. Tråkk inn bremsepedalen for din egen sikkerhet.

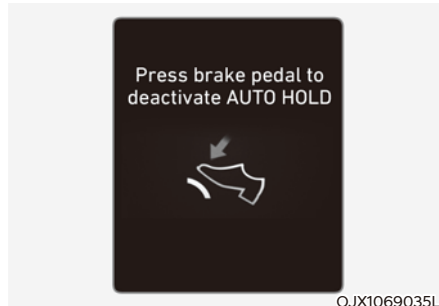

**Trykk bremsen for å deaktivere AUTO HOLD**  
Hvis du ikke tråkket på bremsepedalen når du løsnet Auto Hold ved å trykke på [AUTO HOLD]-bryteren, høres det en varsellyd og det vises en melding.

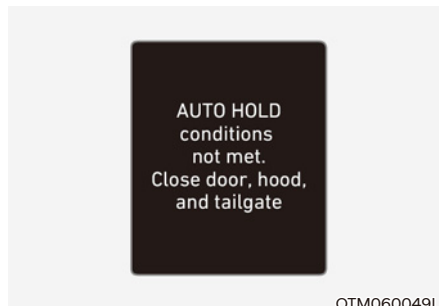

**AUTO HOLD-krav ikke oppfylt. Lukk dør, panser og bakluke**  
Når du trykker på [AUTO HOLD]-bryteren, og førerdøren og panseret ikke er lukket, vil du høre en varsellyd og en melding vil vises på panelets LCD-skjerm.  
Trykk på [AUTO HOLD]-bryteren etter at du har lukket førerdøren og panseret.

## Blokkeringsfrie bremsesystemer (ABS)



### ADVARSEL

Et blokkeringsfritt bremsesystem (ABS) eller et system med elektronisk stabilitetskontroll (ESC) vil ikke forhindre ulykker forårsaket av feil eller farlig kjørebegivelser. Selv om kontroll av bilen forbedres ved nødbreming må du alltid holde en trygg avstand mellom deg og objekter foran deg. Bilens hastighet burde alltid reduseres ved ekstreme veiforhold. Bremselengden for biler utstyrt med ABS eller ESC kan være lenger enn den til biler som ikke har disse systemene under følgende veiforhold.

Kjør bilen din med redusert hastighet ved følgende forhold:

- Ujevne, grus- eller snødekte veier.
- På veier med hull i veidekket eller som har forskjellig høyde på overflaten.
- Kjettingene er montert på bilen.

Du skal ikke teste sikkerhetsegenskapene for en bil med ABS (eller ESC) ved kjøring i høy hastighet eller svingkjøring. Dette kan medføre fare for deg selv og andre.

ABS er et elektrisk bremsesystem som bidrar til å forhindre sladd ved bremsing. ABS lar føreren både bremse og styre.

## Bruke ABS

Hvis du skal få maksimalt utbytte av ABS i en nødssituasjon, må du ikke prøve å tilpasse bremsetrykket eller prøve å pumpe med bremsepedalen. Trå på bremsepedalen så hardt som mulig.

Når du bruker bremsene under forhold som kunne låse hjulene, kan du høre lyder fra bremsene, eller føle et tilsvarende forhold i bremsepedalen. Dette er normalt og betyr at ABS er aktivert.

ABS reduserer ikke tiden eller avstanden det tar å stoppe bilen.

Hold alltid sikker avstand til bilen foran deg.

ABS vil ikke hindre sladd som skyldes plutselige endringer i retning, slik som å prøve å kjøre for raskt i en sving eller plutselig skifte kjørefeil. Kjør alltid med en sikker hastighet etter vei- og værforholdene.

ABS kan ikke forhindre tap av stabilitet. Styr alltid moderat når du bremser hardt. Kraftig eller brå bevegelse av rattet kan fremdeles gjøre at bilen din kjører inn i motgående trafikk eller av veien.

Ved kjøring på ujevne veier eller veier med løst veidekke kan blokkeringsfrie bremsesystemer føre til at bremselengden øker i forhold til biler med et konvensjonelt bremsesystem.

ABS-varsellampen () vil lyse i flere sekunder etter at tenningsbryteren er satt i PÅ-stilling.

Når dette skjer går ABS-en gjennom en selvdagnostikk og lyset vil skru seg av hvis alt er normalt. Hvis lampen fortsetter å lyse kan det ha oppstått en feil i ABS-systemet. Vi anbefaler deg å kontakte en autorisert HYUNDAI-forhandler så fort som mulig.

## ADVARSEL

Hvis varsellampen () for ABS fremdeles lyser har du et problem med ABS-en. Servobremserne fungerer som normalt. For å redusere faren for alvorlig skade eller død, kontakt din HYUNDAI-forhandler så rask som mulig.

## **MERK**

Hvis du kjører på en vei med dårlig veigrep, slik som en islagt vei, og du bruker bremsene kontinuerlig, vil ABS bli aktivert og varsellampen () kan lyse. Flytt bilen til et sikkert sted og stopp bilen.

Start bilen på nytt. Hvis ABS-varsellampen er slukket, så er ABS-systemet normalt.

Hvis ikke har du et problem med ABS-systemet. Vi anbefaler deg å kontakte en autorisert HYUNDAI-forhandler så fort som mulig.

## Informasjon

Når du bruker hjelpstart på bilen fordi batteriet er flatt, kan varsellampen for ABS () skru seg på samtidig. Dette skyldes den lave spenningen i batteriet. Det betyr ikke at det er noe feil med ABS-en. Lad opp batteriet før kjøring av bilen.

## Elektronisk stabilitetskontroll (ESC)

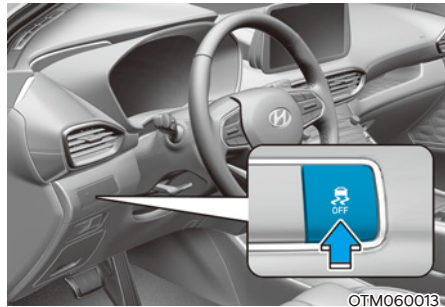

Systemet med elektronisk stabilitetskontroll (ESC) er konstruert for å stabilisere bilen ved kjøring i sving.

ESC sjekker hvor du styrer og hvor bilen faktisk kjører. ESC bremses med en av bilens bremses og går inn i motorkontrollsystemet for å assistere føreren med å styre bilen i riktig retning. Dette er ikke en erstatning for trygge kjørepraksiser. Tilpass alltid hastigheten og kjøringen til veiforholdene.

## ADVARSEL

**Kjør ALDRI for fort i forhold til veiforholdene når du svinger. ESC-systemet vil ikke forhindre ulykker.**

**For høy hastighet i sving, brå manøvrer og vannplaning på våt vei kan fortsatt føre til alvorlige ulykker.**

## ESC-funksjon

### ESC PÅ-tilstand

Når tenningsbryteren står i PÅ-stillingen, lyser ESC- og ESC OFF-varsellampene i ca. tre sekunder. Når begge lampene er av, er ESC aktivert.

### Under drift



Når ESC er i drift, blinker ESC-indikatorlampen.

- Når du bruker bremsene under forhold som kunne låse hjulene, kan du høre lyder fra bremsene, eller føle et tilsvarende forhold i bremsepedalen. Dette er helt normalt og betyr at ESC er aktiv.
- Når ESC aktiveres, kan det hende at motoren ikke reagerer på gasspedalen slik den gjør under vanlige forhold.
- Hvis cruise-kontrollen er i bruk når ESC aktiveres blir cruise-kontrollen automatisk deaktivert. Cruise-kontrollen kan aktiveres igjen når veiforholdene tillater det. **Se "Cruisekontrollsystem" senere i dette kapitlet (utstyrsavhengig).**
- Når du kjører ut av søle eller kjører på glatt vei, økes muligens ikke motorturtallet (omdreininger per minutt) selv om du trår gasspedalen langt ned. Dette er for å bevare bilens stabilitet og trekkeveie og indikerer ikke noe problem.

### ESC OFF-tilstand



Slik avbryter du ESC-drift:

- Status 1  
trykk kort på ESC OFF-knappen. ESC OFF-indikatorlampen og/eller meldingen "Antispinn deaktivert" vil lyse. Når dette skjer deaktiveres antispinnfunksjonen til ESC (motorkontroll), men bremsekontrollfunksjonen til ESC (bremsekontroll) er fremdeles i drift.
- Status 2  
Trykk og hold ESC OFF-knappen sammenhengende i mer enn 3 sekunder. ESC OFF-indikatorlampen og/eller meldingen "Antispinn og stabilitetskontroll deaktivert" lyser og en varsellyd høres. Når dette skjer deaktiveres både antispinnfunksjonen til ESC (motorkontroll) og bremsekontrollfunksjonen til ESC (bremsekontroll).  
Hvis tenningsbryteren settes i LOCK/OFF-stilling når ESC av, forblir den av. Når du starter bilen igjen blir ESC automatisk slått på.

## Indikatorlamper

- ESC-varsellampe (blinker)



- ESC OFF-varsellampe (kommer på)



Når tenningsbryteren er satt i PÅ-stillingen, lyser ESC-indikatorlampen, deretter slukker den hvis ESC-systemet virker normalt.

ESC-indikatorlampen blinker alltid når ESC arbeider.

Hvis ESC-indikatorlyset blir på kan bilen ha en feil i ESC-systemet. Når denne varsellampen lyser anbefaler vi at bilen kontrolleres hos en autorisert HYUNDAI-forhandler.

ESC OFF-indikatorlampen lyser når ESC er slått av.



### ADVARSEL

Når ESC blinker, viser dette at ESC er aktivert:

**Kjør sakte og prøv ALDRI å akselerere. Slå ALDRI av ESC mens ESC-indikatorlampen blinker, ellers kan du miste kontrollen over bilen så det skjer en ulykke.**

## MERK

**Å kjøre med hjul og dekk i forskjellige størrelser kan gjøre at ESC-systemet svikter. Sørg for at alle fire dekk og hjul er samme størrelse før du bytter dekk. Kjør aldri bilen hvis dekkene og hjulene har forskjellige størrelser.**

## Bruke ESC AV

Når du kjører

ESC OFF-modus bør bare brukes kort som hjelp for å komme løs hvis du sitter fast i snø eller søle ved midlertidig å stoppe funksjonen for ESC for å oppnå veigrep.

Hvis du vil slå av ESC mens du kjører, trykk på "ESC OFF"-knappen mens du kjører på flat vei.

## MERK

**Slik unngår du skade på girkassen:**

- **Ikke la hjulene på en aksel spinne mye når varsellampene for ESC, ABS og bremselys vises. Reparasjonen vil ikke dekkes av bilens garanti. Reduser motorkraften og ikke spinn hjulene når disse lysene vises.**
- Hvis bilen skal kjøres på et dynamometer, må ESC slås av (ESC OFF-lampen lyser).



## Informasjon

ABS eller virkningen av bremsesystemet påvirkes ikke av at ESC slås av.

## Bilens stabilitetsprogram (VSM) (utstyrsavhengig)

Bilens stabilitetsprogram (Vehicle Stability Management – VSM) er en funksjon til den Elektriske stabilitetskontrollen (Electronic Stability Control – ESC) Det hjelper til å holde bilen stabil ved plutselig akselerasjon eller bremsing på våte, glatte eller ujevne veier der veigrepet for de fire dekkene plutselig kan bli ulikt.



### ADVARSEL

Ta følgende forholdsregler når du bruker bilens stabilitetskontroll (VSM):

- **Kontroller ALLTID farten og avstanden til bilen foran. VSM er ikke en erstatning for trygge kjørepraksiser.**
- **Kjør ALDRI for fort i forhold til veiforholdene. VSM-systemet vil ikke forhindre ulykker. Høy fart i dårlig vær, på glatte og ujevne veier kan føre til alvorlige ulykker.**

### Bruk av kjøretøystabilisering

Under drift

Når du bruker bremsene under forhold som kan aktivere ESC, kan du høre lyder fra bremsene, eller føle et tilsvarende forhold i bremsepedalen. Dette er normalt og betyr at VSM er aktivert.

## i Informasjon

VSM fungerer ikke når:

- **Du kjører på vei som ikke er plan, slik som hellinger eller stigninger.**
- **Rygge.**
- **ESC OFF-indikatorlampen lyser.**
- **Varsellyset (⚠) til den elektriske servostyringen (EPS) er på eller blinker.**

### Betingelser for VSM OFF

For å avbryte VSM-funksjonen må du trykke på ESC OFF-knappen. ESC-OFF-indikatorlampen (⚠) vil lyse.

For å skru på VSM må du trykke på ESC OFF-knappen igjen. ESC OFF-indikatorlampen vil skru seg av.



### ADVARSEL

Hvis ESC-indikatorlyset (⚠) eller varselampen for EPS (⚠) forblir på eller blinker, kan bilen ha en feil i VSM-systemet. Når varselampen lyser anbefaler vi at bilen kontrolleres hos en autorisert HYUNDAI-forhandler.

### MERK

Å kjøre med hjul og dekk i forskjellige størrelser kan gjøre at VSM-systemet svikter. Sørg for at alle fire dekk og hjul er samme størrelse før du bytter dekk. Kjør aldri bilen hvis dekkene og hjulene har forskjellige størrelser.

## Bakkestartassistanse (HAC) (utstyrsavhengig)

Hjelpemotoren for bakkestart (Hill-start Assist Control – HAC) bidrar til å stoppe bilen fra å rulle bakover når du starter bilen fra en stopp i en bakke. Systemet kontrollerer bremsen fullstendig i ca. 2 sekunder og slipper bremsen etter 5 sekunder eller når gasspedalen trækkes inn.



### ADVARSEL

**Vær alltid forberedt på å trække inn gasspedalen når du begynner på en bakke. HAC aktiveres kun i ca. 5 sekunder.**



### Informasjon

- HAC fungerer ikke når girspaken står i P (Parkering) eller N (Nøytral)-stilling.
- HAC aktiveres når ESC (Electronic Stability Control – Elektronisk stabilitetskontroll) er slått av. Men den aktiveres ikke når ESC fungerer som den skal.

## Tilhengerstabilisering (TSA) (utstyrsavhengig)

Tilhengerstabiliseringen er et stabiliseringskontrollsystem for bilen. Tilhengerstabiliseringsystemet forsøker å stabilisere bilen og tilhengeren når tilhengeren svaier eller svinger. Det er forskjellige grunner til at tilhengeren kan svaie og svinge. Det skjer imidlertid stort sett ved høy hastighet. Hvis tilhengeren utsettes for sidevind, slingring og overbelastning, kan det være risiko for svaing.

Forhold som kan føre til svaing:

- Høy hastighet
- Sterk sidevind
- Overbelastning
- Brå rattbevegelser
- Ujevn kjørebane

Tilhengerstabiliseringsystemet analyser kontinuerlig hvor stabil bilen og tilhengeren er. Når tilhengerstabiliseringssystemet registrerer svaing, bremses forhjulene automatisk for å stabilisere bilen. Men hvis dette ikke er tilstrekkelig til å stabilisere tilhengeren, bremses alle hjulene automatisk og motorytelsen reduseres tilsvarende. Når bilen er stabil og ikke svaier, er ikke tilhengerstabiliseringssystemet aktivt.

## Nødstoppsignal (ESS) (utstyrsavhengig)

Nødstoppsignalsystemet varsler sjåføren bakenfor, ved å blinke med stopplyset når bilen plutselig bremses brått og hardt.

Systemet aktiveres når:

- Bilen stopper plutselig. Bilen stopper plutselig (Deselerasjonskraften overskrider  $7 \text{ m/s}^2$ , og kjørehastigheten overskrider  $55 \text{ km/t}$ .)
- ABS er aktivert og kjørehastigheten overskrider  $55 \text{ km/t}$ .

Nødblinklys slås automatisk PÅ etter blinking med bremselysene:

- Når kjørehastigheten er under  $40 \text{ km/t}$ ,
- Når ABS er deaktivert og
- Når den brå bremsesituasjonen er over.

Nødblinklys slås AV:

- Når bilen kjører i lav hastighet i en viss tidsperiode.  
Føreren kan selv skru AV nødblinklyset ved å trykke på knappen.



### Informasjon

Systemet for nødstoppsignalet (ESS) vil ikke aktiveres dersom nødblinklyset allerede er på.

## Bremsekontroll i nedoverbakke (DBC) (utstyrsavhengig)



OTM060014

Funksjonen for bremsekontroll i nedoverbakke (DBC) hjelper føreren med å kjøre ned en bratt bakke uten å måtte trå inn bremsepedalen.





Systemet aktiverer automatisk bremsen for å holde kjørehastigheten under en bestemt hastighet, slik at føreren kan konsentrere seg om å styre bilen ned bakken.

Systemet er skrudd av når motoren slås av.

Trykk på knappen for å skru på systemet og trykk deretter på knappen igjen for å slå av systemet.



### Systemdrift

Modus	Indikator	Beskrivelse
Ventemodus	 Det grønne lyset er på	Trykk på DBC-knappen mens kjørehastigheten er under 60 km/t (37 miles/t). Bremseskjermen for nedoverbakke kommer til å skrues på og gå inn i standby-modus. Systemet slås ikke på hvis kjørehastigheten er over 60 km/t.
Aktivert	 Det grønne lyset blinker	I ventemodus aktiveres DBC-systemet under følgende forhold: <ul style="list-style-type: none"> <li>• Bakken er bratt nok.</li> <li>• Bremspedalen eller gasspedalen trås ikke inn.</li> <li>• Kjørehastigheten er innenfor 4 ~ 40 km/t (innenfor 4 ~ 40 km/t ved rygging).</li> </ul> Innenfor hastighetsområdet for aktivering (4 ~ 40 km/t) kan føreren styre kjørehastigheten ved å trå på brems-/gasspedalen.
Deaktivert	 Det grønne lyset er slått av	I ventemodus deaktiveres DBC-systemet under følgende forhold: <ul style="list-style-type: none"> <li>• Bremskontrollknappen for nedoverbakke er trykt inn igjen.</li> <li>• Bilens hastighet er over 60 km/t.</li> </ul>
	 Det grønne lyset er på	DBC-systemet deaktiveres, men holdes i ventemodus under følgende forhold: <ul style="list-style-type: none"> <li>• Bakken er ikke bratt nok.</li> <li>• Bilens hastighet er mellom 40 ~ 60 km/t.</li> </ul>
Systemfeil	 Det gule lyset tennes	Det gule varselyset tennes når det kan ha oppstått funksjonsfeil i systemet eller det kanskje ikke fungerer på riktig måte i løpet av aktiveringen. Hvis dette skjer, er bremseskjermen for nedoverbakke deaktivert. Vi anbefaler at systemet kontrolleres hos en autorisert HYUNDAI-forhandler.

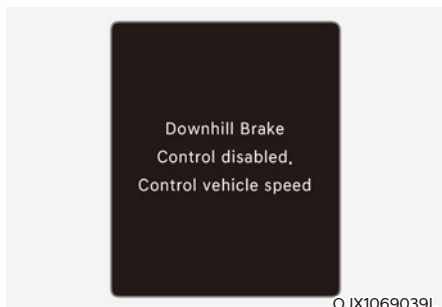

**Bremsekontr. for nedoverbakke deaktivert.  
Kontroller kjøre-hast. manuelt**

Når DBC-systemet ikke fungerer på riktig måte, vises denne varselmeldingen på LCD-skjermen, og du hører en varsellyd. Hvis dette skjer, må du styre kjørehastigheten ved å trå inn bremsepedalen.

### **ADVARSEL**

**Skru alltid av bremsekontrollen for nedoverbakker på vanlige veier. DBC kan aktiveres utilsiktet fra ventemodus ved kjøring over fartsdumper eller i skarve svinger.**

### **Informasjon**

- Det kan hende at DBC-systemet ikke deaktiveres i bratte bakker selv om du trår inn bremsepedalen eller gasspedalen.
- Bremsekontrollen for nedoverbakker fortsetter kanskje ikke å ha kjøretøysfart når farten når et visst nivå.
- Bremsekontrollen i nedoverbakker fungerer ikke når:
  - Giret er i P (Parkering).
  - ESC er aktivert.
- Det kan oppstå støy og vibrasjon fra bremsene når DBC aktiveres.

**Baklyset kan tennes når DBC aktiveres.**

## Gode bremsevaner



### ADVARSEL

Når du skal gå fra bilen eller parkere må du alltid stoppe bilen helt og fortsette å holde inne bremsepedalen. Flytt girspaken til P (Park), sett på parkeringsbremsen, og sett tenningsbryteren i av-stillingen, LOCK/OFF.

Biler som er parkert uten at parkeringsbremsen er satt på kan begynne å rulle og forårsake skade på fører eller andre. Sett ALLTID på parkeringsbremsen før du forlater bilen.

Våte bremses kan være farlige! Bremsene kan bli våte hvis bilen kjører gjennom nok vann eller hvis den blir vasket. Bilen vil ikke stoppe like fort hvis bremsene er våte. våte bremses kan gjøre at bilen drar til en side.

For å tørke bremsene må du bremse svakt til bremsefunksjonen er tilbake til det normale. Hvis bremsefunksjonen ikke blir normal igjen må du stoppe så fort det er trygt, og vi anbefaler at du ringer en autorisert HYUNDAI-forhandler for hjelp.

IKKE kjør med foten hvilende på bremsepedalen. Selv lett, men vedvarende trykk på bremsepedalen kan føre til at bremsene overopphetes, bremseslitasje og enda til bremsesvikt.

Hvis dekket punkterer mens du kjører må du bremse forsiktig og holde bilen rett mens farten senkes. Når du kjører sakte nok til at det er trygt må du svinge av veien og parkere på et trygt sted.

Hold foten godt på bremsepedalen når bilen er stoppet for å hindre at den ruller forover.

## FIREHJULSTREKK (4WD) (UTSTYRSAVHENGIG)

Firehjulstrekk (4WD) gir strøm til framhjulene og bakhjulene for maksimal fremdrift. 4WD er brukbart når det er nødvendig med ekstra krefter, sånn som for eksempel kjøring på gjørmete, våre og snødekte veier.



### ADVARSEL

For å redusere faren for **ALVORLIG SKADE** eller **DØD**:



- Ikke kjør under forhold som overgår bilens tiltenkte utforming, slik som utfordrende forhold i terrenget.
- Ikke kjør fort i svinger.
- Unngå brå rattbevegelser, for eksempel skarpe bevegelser ved skifte av kjørefelt eller raske, skarpe svinger.
- Faren for velt øker betraktelig hvis du mister kontrollen over bilen i høy hastighet.
- Det er lett å miste kontrollen over bilen hvis to eller flere hjul kommer utenfor veibanen og føreren overstyrer for å komme inn på veien igjen.
- Ikke gjør brå rattbevegelser hvis bilen kjører av veibanen. Du må heller senke farten før du fører bilen tilbake i kjørefilen.

### MERK



- Ikke kjør ut i vann hvis vannet står er høyere enn bunnen av bilen.
- Kontroller bremsene når du har kjørt ut av gjørme eller vann. Trå på bremspedalen flere ganger mens du kjører sakte, helt til du merker at bremskraften er normal igjen.
- Fremskynd neste planlagte serviceavtale hvis du kjører i terreng hvor det f.eks. er sand, gjørme eller vann.
- Vask alltid bilen grundig etter bruk i terreng, rengjør særlig undersiden av bilen.
- Pass på å utstyre bilen med fire dekk av samme størrelse og type.
- Sørg for at 4WD-kjøretøyet er tauet av en redningsbil.

## Firehjulstrekk (4WD)-kjøring

### Valg av modus for firehjulstrekk (4WD)

Overføringsmodus	Valgknapp	Indikatorlampe	Beskrivelse
4WD AUTO (4WD LOCK er deaktivert)		 LOCK (lyser ikke)	<p>I 4WD AUTO-modus: Under normale forhold fungerer bilen på samme måte som vanlige 2WD-biler. Hvis systemet fastslår at det er behov for firehjulstrekk, fordeles motorens drivkraft til alle fire hjulene automatisk.</p> <p>Bruk dette moduset når du kjører på vanlige veier.</p> <p>Hvis du velger "Fordeling av kjørekraft" på instrumentpanelet, vises statusen for kjørekraftfordelingen (4WD).</p>
4WD LOCK		 LOCK (lyser)	<p>I 4WD LOCK-modus: Systemet deaktiveres når bilens hastighet overstiger 60 km/t, og modusen endres til 4WD AUTO-modus.</p> <p>Hvis bilens hastighet reduseres til 60 km/t, endres modusen tilbake til 4WD LOCK-modus.</p> <p>Hvis 4WD LOCK er aktivert, vises ikke kjørekraftfordelingen på instrumentpanelet. Bruk denne modusen ved kjøring opp eller ned bratte bakker, terrengkjøring, kjøring på sand og gjørmete veier osv., for å maksimere trekkraften.</p>

### ADVARSEL

Hvis 4WD-varsellampen () forblir på i instrumentpanelet, kan bilen din ha en feil på 4WD-systemet. Når 4WD-varsellampen () lyser, anbefaler vi at du får bilen kontrollert hos en autorisert HYUNDAI-forhandler.



## FORSIKTIG

Ved kjøring på vanlige veier deaktiveres 4WD LOCK-modusen ved å trykke på 4WD LOCK-knappen (4WD LOCK-indikatorlampen slukker). Kjøring på normale veier med 4WD LOCK-modus (spesielt i svinger) kan forårsake mekanisk støy eller vibrasjoner. Støy og vibrasjoner vil forsvinne når 4WD LOCK-modus deaktiveres. Langvarig kjøring med støy og vibrasjoner kan føre til skader på enkelte deler av drivverket.

## MERK

- Når 4WD LOCK-modus deaktiveres, kan du føle et rykk når drivkraften overføres kun til forhjulene.

## **Modus for automatisk firehjulstrekk (normal kjøring)**

Hvis 4WD-systemet fastslår at det er behov for firehjulstrekk, fordeles motorens drivkraft til alle fire hjulene automatisk.

## **Terrengmodusknapp**



I flerterrengsmodus, er kjøringen på firehjulstrekk, motoren og det elektriske anlegget kontrollert for å oppnå optimal kjøring avhengig av moduset som har blitt valgt (SNØ/GJØRME/SAND).

### Firehjulstrekk (4WD)-kjøring



Trykk på KJØRE/TERRENG-knappen for å forandre innstillingen fra normal kjøremodus til multiterrengmodus. Etter at det har blitt trykt på knappen, kan du rotere knappen innen 4 sekunder for å velge SNØ, GJØRME eller SAND.

OTM060015

Valgt modus		Beskrivelse
Auto 4WD (Normal kjøring)	-	<ul style="list-style-type: none"> <li>• Bruk dette moduset når du kjører på vanlige veier.</li> <li>• Under normale forhold fungerer bilen på samme måte som vanlige 2WD-biler. Hvis systemet fastslår at det er behov for firehjulstrekk fordeles motorens drivkraft til alle fire hjulene automatisk.</li> </ul>
SNOW (snø)		<ul style="list-style-type: none"> <li>• Bruk dette moduset når du kjører på glatte veier.</li> <li>• Motorens kjørekraft blir overført til hjulene, som hjelper til med å starte kjøretøyet stabilt på glatte veier eller for å forhindre at hjulene glir.</li> </ul>
MUD (gjørme)		<ul style="list-style-type: none"> <li>• Bruk dette moduset når du kjører på gjørmete, ulendt eller ujevne veier.</li> <li>• Motorens kjørekraft blir overført til hjulene, for å sikre passende kjørekraft som kommer til å hjelpe til med å starte kjøretøyet.</li> </ul>
SAND (sand)		<ul style="list-style-type: none"> <li>• Bruk dette moduset når du kjører på glatt, tørr sand eller dypt grus eller gjengrodde veier.</li> <li>• Motorens kjørekraft blir overført til hjulene, for å hjelpe til med kjøringen på glatt, tørr sand eller dyp grus eller gjengrodde veier.</li> </ul>

Sørg for å opprettholde Automatisk 4WD modus når du kjører på vanlige veier. Hvis du kjører med multiterrengmoduset på vanlige veier eller svingete veier, kan det forårsake skade på 4WD delene og føre til vibrering og lyd. Men vibrering og lyd er vanlige tilstander som forsvinner når den automatiske 4WD moduset blir valgt. Når kjøretøyet har blitt endret til multiterrengmodus (SNØ, GJØRME eller SAND) til Automatisk 4WD, kan en føle en endring som følge av at kjørekraften blir fokusert på bakhjulene.

## For trygg 4WD kjøring

### Før du kjører

- Sørg for at alle passasjerene har på seg bilbelte.
- Sitt opprett og nærmere rattet enn vanlig. Juster rattet til en stilling som er komfortabel for deg mens du kjører.

### Kjøring på snødekte og isete veier.

- Start kjøringen sakte ved å forsiktig holde inne gasspedalen.
- Bruk vinterdekk eller kjettinger.
- Hold tilstrekkelig avstand mellom din bil og bilen foran.
- Ta i bruk motorbrems ved å bruke den semiautomatiske girkassen (manuell girmodus) for deretter å manuelt velge et lavere gir.
- Unngå fartsoverskridelser, rask akselerasjon, bråbremsing og skarpe svinger for å forhindre at du sklir.



## Informasjon

Når du bruker vinterdekk, kan du feste det på alle de fire hjulene.

Hvis et komplett sett med kjettinger ikke er tilgjengelig for en bil med 4WD ved bruk av snøkjettinger, kan du montere kjettinger bare på forhjulene.

For mer informasjon om vinterdekk og kjettinger, se “kjøring på vinteren” delen senere i kapittelet.

### Kjøring i sand eller gjørme

- Hold sakte og jevn fart.
- Bruk kjettinger når du kjører i gjørme hvis nødvendig.
- Hold tilstrekkelig avstand mellom din bil og bilen foran.

- Reduser bilens hastighet og sjekk alltid forholdene på veien.
- Unngå fartsoverskridelser, rask akselerasjon, bråbremsing og skarpe svinger for å forhindre at du setter deg fast.

## MERK

Når bilen står fast i snø, sand eller gjørme, kan du plassere et materiale under hjulene for å gi motstand **ELLER** så kan du sakte sne hjulene framover og bakover i motsatte retninger. Dette forårsaker en vuggende bevegelse som kan frigjøre kjøretøyet igjen.

Men unngå å ha på motoren på en høy rpm. Dette kan skade 4WD systemet.

### Kjøring oppover eller nedover bakker

- Kjøring i oppoverbakke
  - Sjekk hvis det er mulig å kjøre i oppoverbakke før du starter.
  - Kjør i så rett strekning som mulig.
- Kjøring i nedoverbakke
  - Ikke skift gir når du kjører i nedoverbakke Velg gir før du begynner å kjøre i nedoverbakke
  - Kjør sakte ved å ta i bruk bremsene på motoren når du kjører i nedoverbakke.
  - Kjør så rett som mulig.



## ADVARSEL

Vær forsiktig når du kjører opp eller ned bratte bakker. Kjøretøyet kan velte avhengig av graden, terrenget, vannet og gjørmetilstandene.





### ADVARSEL

Ikke kjør på siden av bratte bakker. En liten endring i hjulretningen kan destabilisere kjøretøyet. I tillegg kan et stabilt kjøretøy miste stabiliteten hvis kjøretøyet stopper i en framoverbevegelse. Kjøretøyet ditt kan velte, noe som kan føre til alvorlig skade eller død.

#### Kjøring i vann

- Prøv å unngå å kjøre på dypt vann. Dette kan ødelegge motoren din eller fortette eksosrørene.
- Hvis du må kjøre på dypt vann, er det best å stoppe bilen, for deretter å sette bilen i multiterrengmodus og kjøre under 8 km/t.
- Ikke skift gir når du kjører i vann.



### FORSIKTIG

Kjør alltid sakte i vannet. Hvis du kjører for fort i vann, kan vannet komme inn i motorrommet og gjøre tenningsystemet vått, noe som kan få bilen til å stoppe brått.

#### Andre kjøreforhold

- Gjør deg kjent med tilstandene utenfor veiene før du begynner å kjøre.
- Følg alltid med når du kjører utenfor veien og unngå farlige steder.
- Kjør sakte når du kjører i mye vind.
- Reduser farten på kjøretøyet når du når du lukeparkerer. Tyngdepunktet i biler med firehjulstrekk er høyere enn i konvensjonelle biler med forhjulstrekk, så de har lettere for å velte hvis du kjører for fort i svingene.
- Ha alltid et fast grep i rattet mens du kjører i terreng.



### ADVARSEL

Ikke hold i innsiden av rattet når du kjører i terreng. Du kan skade armen på grunn av en brå styremanøver eller hvis rattet slår tilbake på grunn av sammenstøt med objekter på bakken. Du kan miste kontrollen over rattet som kan føre til alvorlig skade eller død.

#### Forholdsregler i krisesituasjon

##### Dekk

Når du skifter dekk skal du sørge for at alle fire utrustes med samme størrelse, type, slitebane, merkevare og bæreevne.



### ADVARSEL

Ikke bruk en dekk og felger av annen størrelse og type enn det som opprinnelig er montert på bilen. Det kan påvirke sikkerheten og ytelsen for bilen din, noe som kan føre til styresvikt eller velt som kan forårsake alvorlige personskader.

I en nødsituasjon, er det lurt å ha med seg et ekstra hjul (utstyrsavhengig) eller hjulutstyr (utstyrsavhengig) kan også brukes. Men ikke bruk det kompakte reservehjulet kontinuerlig. Reparer eller bytt ut det originale dekket så snart som mulig for å unngå svikt i det differensiale eller 4WD-systemet

## ADVARSEL

Aldri start eller kjør motoren når 4WD-kjøretøyet er opphøyet ved hjelp av en jekk. Bilen kan gli eller rulle av jekken og føre til alvorlig personskade eller død for deg eller noen i nærheten.

### Tauing

4WD-bilen din må taues med hjulløfter og lastevogn eller flatvogn med alle hjulene hevet over bakken. **For flere detaljer, se avsnittet "Tauing" i kapittel 8.**

### Kontrollere viskerblader

- Hvis kjøretøyet trenger å bli behandlet av en kjøretøysheis, skal du ikke forhindre noen av de fire hjulene fra å snu. Dette kan skade 4WD systemet.
- Ta aldri i bruk en parkeringsbrems når du har på motoren på en redningsbil. Dette kan skade 4WD systemet.

### Dynamometertest

Biler med kontinuerlig firehjulstrekk må testes på spesielle dynamometre for firehjulskjøretøyer.

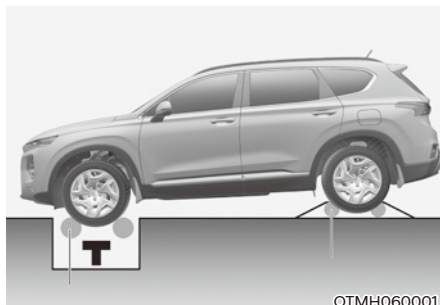

[A] : Rulletester (speedometer)

[B] : Midlertidig ledig rulle

Biler med kontinuerlig firehjulstrekk bør ikke bli testet på en rulletester for FWD-biler. Hvis du må bruke en rulletester for 2WD-biler, må følgende tiltak utføres:

1. Kontroller det anbefalte dekktrykk for bilen din.
2. Plasser forhjulene på rulletesteren for å teste speedometeret som vist på illustrasjonen.
3. Løsne parkeringsbremsen.
4. Plasser bakhjulene på den midlertidige ledige rulletesteren som vist på illustrasjonen.

## ADVARSEL

Hold deg unna fronten av bilen når bilen står i gir på dynamometeret. Dette kan være svært farlig ettersom bilen kan hoppe fremover og forårsake alvorlige personskader eller dødsfall.

### Reduserer risikoen for velting

Denne flerbruksbilen er definert som en SUV (Sports Utility Vehicle). SUV-er har høyere bakkeklaring og smalere sporvodde som skal gjøre dem i stand til å utføre en rekke ulike kjørepresetasjoner i terreng. Spesifikke designegenskaper gi dem et høyere tyngdepunkt enn vanlige biler. En fordel med høyere bakkeklaring er bedre oversikt over veien, noe som gjør det mulig å forutse problemer. De er ikke laget for å svinge med samme hastighet som vanlige personbiler, like lite som sportsbiler er konstruert for å fungere tilfredsstillende ved terrengkjøring. På grunn av denne risikoen anmodes fører og passasjerer sterkt om å ha sikkerhetsbeltet festet. I en veltesituasjon er det større risiko for dødsulykke med en person som ikke sitter fastspent, enn en som bruker sikkerhetsbelte. En fører kan ta visse forholdsregler for å redusere faren for en velt. Så fremt det er mulig, skal du unngå skarpe svinger og brå manøvrer, ikke laste takgrinden med tung last, og aldri gjøre noen form for endringer på bilen



#### ADVARSEL

##### Velt

Som med andre SUV-er må det utvises riktig kjøreadferd. Ellers kan føreren miste kontrollen, det kan skje en ulykke, eller bilen kan velte.

- En SUV er mer utsatt for velt enn andre typer biler.
- Bestemte trekk ved denne bilens design (høyere bakkeklaring, smalere sporvidde osv.) gir den et høyere tyngdepunkt enn tradisjonelle biler.
- SUV-ene er ikke laget for å kjøre i svinger i samme fart som tradisjonelle biler med tohjulstrekk.
- Unngå skarpe svinger eller brå manøvre.

- I en veltesituasjon er det betydelig større risiko for dødsulykke med en person som ikke sitter fastspent, enn en som bruker sikkerhetsbelte. Sørg for at alle i bilen er riktig fastspent.



#### ADVARSEL

Bilen er utstyrt med dekk som er utformet for å gi sikker kjøring og takle de fleste kjøreforhold. Ikke bruk en annen størrelse og type dekk og felger som er forskjellig fra den som opprinnelig er montert på bilen. Det kan påvirke sikkerheten og ytelsen til bilen din, noe som kan føre til styresvikt eller velt og alvorlige personskader. Når du skifter dekk skal du sørge for at alle fire utrustes med dekk og felger av samme størrelse, type, slitbane, merkevare og bæreevne. Hvis du likevel velger å utstyre bilen med en dekk/hjul-kombinasjon som ikke anbefales av HYUNDAI til offroadkjøring, bør du ikke bruke disse dekkene til landeveiskjøring.



#### ADVARSEL

##### Oppjekket bil

Aldri start motoren eller få dekkene til å rotere på en bil som er jekket opp og har kontinuerlig firehjulstrekk.

Det er fare for at roterende dekk berører bakken, noe som kan føre til at bilen sklir av jekken og hopper fremover.

## KJØREMODUS I INTEGRERT KONTROLLSYSTEM (2WD) (UTSTYRSAVHENGIG)

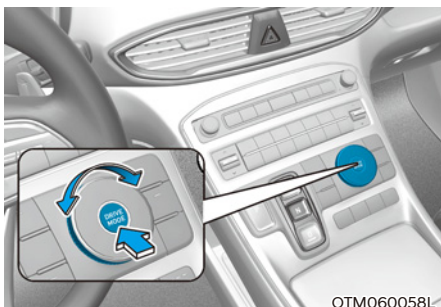

Kjøremodus kan velges etter førerens preferanser eller veiforholdene.

### Kjøremodus

Kjøremodus endres når du vrir på KJØREMODUS-knappen.

### COMFORT-modus

COMFORT-modus gir myk og komfortabel kjøring.

### ECO-modus

**ECO** ECO-modus bidrar til forbedret drivstoffeffektivitet for økovenlig kjøring.

Drivstoffeffektiviteten er avhengig av førerens kjørevaner og veiforhold.

- Når ECO-modus er valgt lyser indikatorlampen på instrumentpanelet.
- Når ECO-modus er aktivert:
  - Akselerasjonsresponsen kan reduseres litt hvis gasspedalen trås inn med moderat kraft.
  - Aircondition-anleggets ytelse kan være begrenset.
  - Automatgirets skiftemønster kan endre seg.
  - Motorlyden kan være høyere ved visse automatiske shiftsforbindelser som for eksempel en shift nedover, som fører til press på automatgiret.

De ovennevnte situasjonene er normale forhold når ECO-modus er aktivert for å forbedre drivstoffeffektiviteten.

### Begrensninger ved ECO-moduset

Hvis følgende situasjoner oppstår mens ECO-modus er i bruk, er systemdriften begrenset selv om det ikke er noen endring i ECO-indikatoren.

- Når kjølevæsketemperaturen er lav:  
Systemet vil være begrenset til motorens ytelse blir normal.
- Når du kjører opp en bakke:  
Systemet vil være begrenset for å få kraft når du kjører i oppoverbakke fordi dreiemomentet er begrenset.
- Ved kjøring i manuell girmodus.  
Systemet vil være begrenset i henhold til girstilling.

### SPORT-modus

**SPORT** SPORT-modus gir sporty, men stødig kjøring.

I SPORT-modus kan drivstoffeffektiviteten bli dårligere.

- Når SPORT-modus er valgt lyser indikatorlampen på instrumentpanelet.
- Når motoren startes på nytt, vil kjøremodus gå tilbake til COMFORT-modus. Hvis du vil bruke SPORT-modus, velger du SPORT-modus igjen med knappen.
- Når SPORT-modus er aktivert:
  - Turtallet vil ha en tendens til å holde seg høyt i løpet av et bestemt tidsrom, også etter at du har sluppet opp gasspedalen.
  - Girskift opp forsinkes under fartsøkning.

### SMART-modus

**SMART** I SMART-modus velges det mellom ECO, COMFORT og SPORT som korrekt kjøremodus ved å bedømme førerens kjørevaner (dvs. forsiktig eller dynamisk) på grunnlag av kraften på bremsepedalen eller rattbevegelsene.

- Trykk på KJØREMODUS-knappen for å aktivere SMART-modus. Når SMART-modus er aktivert, lyser indikatorlampen på instrumentpanelet.
- Bilen starter i SMART-modus når motoren ble slått AV i SMART-modus.
- SMART-modus kontrollerer automatisk bilens kjøring, slik som girskiftemønstre og motorens dreiemoment i henhold til førerens kjørevaner.

### **i** Informasjon

- **Ved forsiktig kjøring av bilen i SMART-modus endres kjøremodus til ECO-modus for å forbedre drivstoffeffektiviteten. Faktisk drivstoffeffektivitet avhenger imidlertid av kjøreforholdene (f.eks. kjøring oppover eller nedover en bakke, økning eller reduksjon av farten osv.).**
- **Ved dynamisk kjøring av bilen i SMART-modus, f.eks. brå nedbremsing eller skarp svinging, endres kjøremodusen til SPORT-modus. Dette kan imidlertid redusere drivstoffeffektiviteten.**

### Ulike kjøresituasjoner som kan oppstå i SMART-modus

- Kjøremodusen endres automatisk til ECO-modus etter et bestemt tidsrom når du trår mykt på gasspedalen (kjøringen din anses som forsiktig).
- Kjøremodus endres automatisk fra SMART ECO-modus til SMART COMFORT-modus etter et bestemt tidsrom når du trår hardt eller gjentatte ganger på gasspedalen.
- Kjøremodus endres automatisk til SMART COMFORT-modus med de samme kjøremønstrene når du begynner å kjøre opp en bakke med en bestemt helningsgrad. Kjøremodus går automatisk tilbake til SMART ECO-modus når du begynner å kjøre på flat bakke igjen.
- Kjøremodus endres automatisk til SMART SPORT når du plutselig øker farten eller gjentatte ganger betjener rattet (kjøringen din anses som sporty). I denne modus kjøres bilen i et lavere gir for plutselig fartsøkning/fartsreduksjon, og motorens bremseytelse økes.
- SMART SPORT-modus kan du fortsatt føle motorens bremseytelse, også når du frigjør gasspedalen. Dette skyldes at bilen holdes i et lavere gir i løpet av et bestemt tidsrom i påvente av neste fartsøkning. Dette er dermed en normal kjøresituasjon som ikke indikerer noen funksjonsfeil.
- Kjøremodus endres bare automatisk til SMART SPORT-modus i situasjoner med hard kjøring. I de fleste normale kjøresituasjoner vil kjøremodus enten være SMART ECO-modus eller SMART COMFORT-modus.

### Aktiv snømodus (ASM)

Når bilen registrerer hyppige hjulslipp på veier med lav friksjon, forbedrer aktiv snømodus kjørestabiliteten ved å minimere disse hjulslippene.

### Driftstilstand

ASM aktiveres når alle følgende vilkår oppfylles:

- Lav utetemperatur
- Hyppig aktivering av elektronisk stabilitetskontroll (ESC) på grunn av hjulslipp

### Under drift

Bilens akselerasjonsrespons reduseres på en måte som kan sammenlignes med å trå inn gasspedalen sakte.

### Forhold som forhindrer bruk

ASM deaktiveres når ett eller flere av følgende vilkår oppfylles:

- Utetemperaturen stiger
- Gasspedalen trås nesten ikke inn
- Kjøring i høy hastighet (f.eks. på motorvei)

### Begrensninger hva angår SMART-modus

SMART-modus kan begrenses i følgende situasjoner. (AV-indikatoren lyser i disse situasjonene.)

- Føreren flytter girspaken manuelt: Dette deaktiverer SMART-modusen. Bilen kjøres mens føreren flytter girspaken manuelt.
- Hastighetskontrollen aktiveres: Systemet for hastighetskontroll kan deaktivere SMART-modusen. Når et system med høyere prioritet angis ved hjelp av systemet for hastighetskontroll, vil bilens hastighet begynne å kontrolleres, og SMART-modusen deaktiveres. (SMART-modusen deaktiveres ikke bare ved å aktivere systemet for hastighetskontroll.)
- Giroljetemperaturen er enten svært lav eller svært høy: SMART-modusen kan være aktiv i de fleste normale kjøresituasjoner. Det kan imidlertid hende at en svært høy/lav giroljetemperatur midlertidig deaktiverer SMART-modus, ettersom girtilstanden er utenfor normale driftsforhold.

## KJØREMODUS I INTEGRERT KONTROLLSYSTEM (4WD) (UTSTYRSAVHENGIG)

### Kjøremodus



OTM060020

Kjøremodus kan velges etter førerens preferanser eller veiforholdene.

Kjøremodus endres når du vrir på KJØRE/TERRENG-knappen.

### **COMFORT-modus**

COMFORT-modus gir myk og komfortabel kjøring.

### **ECO-modus**

**ECO** ECO-modus bidrar til forbedret drivstoffeffektivitet for økovenlig kjøring.

Drivstoffeffektiviteten er avhengig av førerens kjørevaner og veiforhold.

- Når ECO-modus er valgt lyser indikatorlampen på instrumentpanelet.
- Når ECO-modus er aktivert:
  - Akselerasjonsresponsen kan reduseres litt hvis gasspedalen trås inn med moderat kraft.
  - Aircondition-anleggets ytelse kan være begrenset.
  - Automatgirets skiftemønster kan endre seg.
  - Motorlyden kan være høyere ved visse automatiske shiftsforbindelser som for eksempel en shift nedover, som fører til press på automatgiret.

De ovennevnte situasjonene er normale forhold når ECO-modus er aktivert for å forbedre drivstoffeffektiviteten.



### Begrensninger ved ECO-moduset

Hvis følgende situasjoner oppstår mens ECO-modus er i bruk, er systemdriften begrenset selv om det ikke er noen endring i ECO-indikatoren.

- Når kjølevæsketemperaturen er lav:  
Systemet vil være begrenset til motorens ytelse blir normal.
- Når du kjører opp en bakke:  
Systemet vil være begrenset for å få kraft når du kjører i oppoverbakke fordi dreiemomentet er begrenset.
- Ved kjøring i manuell girmodus.

Systemet vil være begrenset i henhold til girstilling.

### SPORT-modus

**SPORT** SPORT-modus gir sporty, men stødig kjøring.

I SPORT-modus kan drivstoffeffektiviteten bli dårligere.

- Når SPORT-modus er valgt lyser indikatorlampen på instrumentpanelet.
- Når motoren startes på nytt, vil kjøremodus gå tilbake til COMFORT-modus. Hvis du vil bruke SPORT-modus, velger du SPORT-modus igjen med knappen.
- Når SPORT-modus er aktivert:
  - Turtallet vil ha en tendens til å holde seg høyt i løpet av et bestemt tidsrom, også etter at du har sluppet opp gasspedalen.
  - Girskift opp forsinkes under fartsøkning.

### SMART-modus

**SMART** I SMART-modus velges det mellom ECO, COMFORT og SPORT som korrekt kjøremodus ved å bedømme førerens kjørevaner (dvs. forsiktig eller dynamisk) på grunnlag av kraften på bremsepedalen eller rattbevegelsene.

- Trykk på KJØREMODUS-knappen for å aktivere SMART-modus. Når SMART-modus er aktivert, lyser indikatorlampen på instrumentpanelet.
- Bilen starter i SMART-modus når motoren ble slått AV i SMART-modus.
- SMART-modus kontrollerer automatisk bilens kjøring, slik som girskiftemønstre og motorens dreiemoment i henhold til førerens kjørevaner.

### Informasjon

- **Ved forsiktig kjøring av bilen i SMART-modus endres kjøremodus til ECO-modus for å forbedre drivstoffeffektiviteten. Faktisk drivstoffeffektivitet avhenger imidlertid av kjøreforholdene (f.eks. kjøring oppover eller nedover en bakke, økning eller reduksjon av farten osv.).**
- **Ved dynamisk kjøring av bilen i SMART-modus, f.eks. brå nedbremsing eller skarp svinging, endres kjøremodusen til SPORT-modus. Dette kan imidlertid redusere drivstoffeffektiviteten.**

### Ulike kjøresituasjoner som kan oppstå i SMART-modus

- Kjøremodusen endres automatisk til ECO-modus etter et bestemt tidsrom når du trår mykt på gasspedalen (kjøringen din anses som forsiktig).
- Kjøremodus endres automatisk fra SMART ECO-modus til SMART COMFORT-modus etter et bestemt tidsrom når du trår hardt eller gjentatte ganger på gasspedalen.
- Kjøremodus endres automatisk til SMART COMFORT-modus med de samme kjøremønstrene når du begynner å kjøre opp en bakke med en bestemt helningsgrad. Kjøremodus går automatisk tilbake til SMART ECO-modus når du begynner å kjøre på flat bakke igjen.
- Kjøremodus endres automatisk til SMART SPORT når du plutselig øker farten eller gjentatte ganger betjener rattet (kjøringen din anses som sporty). I denne modus kjøres bilen i et lavere gir for plutselig fartsøkning/fartsreduksjon, og motorens bremseytelse økes.
- SMART SPORT-modus kan du fortsatt føle motorens bremseytelse, også når du frigjør gasspedalen. Dette skyldes at bilen holdes i et lavere gir i løpet av et bestemt tidsrom i påvente av neste fartsøkning. Dette er dermed en normal kjøresituasjon som ikke indikerer noen funksjonsfeil.
- Kjøremodus endres bare automatisk til SMART SPORT-modus i situasjoner med hard kjøring. I de fleste normale kjøresituasjoner vil kjøremodus enten være SMART ECO-modus eller SMART COMFORT-modus.

### Aktiv snømodus (ASM)

Når bilen registrerer hyppige hjulslipp på veier med lav friksjon, forbedrer aktiv snømodus kjørestabiliteten ved å minimere disse hjulslippene.

### Driftstilstand

ASM aktiveres når alle følgende vilkår oppfylles:

- Lav utetemperatur
- Hyppig aktivering av elektronisk stabilitetskontroll (ESC) på grunn av hjulslipp

### Under drift

Bilens akselerasjonsrespons reduseres på en måte som kan sammenlignes med å trå inn gasspedalen sakte.

### Forhold som forhindrer bruk

ASM deaktiveres når ett eller flere av følgende vilkår oppfylles:

- Utetemperaturen stiger
- Gasspedalen trås nesten ikke inn
- Kjøring i høy hastighet (f.eks. på motorvei)

### Begrensninger hva angår SMART-modus

SMART-modus kan begrenses i følgende situasjoner. (AV-indikatoren lyser i disse situasjonene.)

- Føreren flytter girspaken manuelt: Dette deaktiverer SMART-modusen. Bilen kjøres mens føreren flytter girspaken manuelt.
- Hastighetskontrollen aktiveres: Systemet for hastighetskontroll kan deaktivere SMART-modusen. Når et system med høyere prioritet angis ved hjelp av systemet for hastighetskontroll, vil bilens hastighet begynne å kontrolleres, og SMART-modusen deaktiveres. (SMART-modusen deaktiveres ikke bare ved å aktivere systemet for hastighetskontroll.)
- Giroljetemperaturen er enten svært lav eller svært høy: SMART-modusen kan være aktiv i de fleste normale kjøresituasjoner. Det kan imidlertid hende at en svært høy/lav giroljetemperatur midlertidig deaktiverer SMART-modus, ettersom girtilstanden er utenfor normale driftsforhold.

### Multiterrengmodus



Multiterrengmodus kan velges etter førerens preferanser eller veiforholdene.



Trykk på KJØRE/TERRENG-knappen for å forandre innstillingen fra kjøremodus til multiterrengmodus. Etter at det har blitt trykt på knappen, kan du rotere knappen innen 4 sekunder for å velge SNØ, GJØRME eller SAND. Når KJØRING/TERRENG-knappen er trykt på igjen, blir det tidligere kjøremoduset valgt på nytt igjen.

**For mer informasjon om terrengmoduset, se "Hjul" delen i dette kapittelet.**

## SPESIELLE KJØREFORHOLD

### Farlige kjøreforhold

Følg disse rådene hvis du kjører under farlige forhold slik som vann, snø, is, søle, sand eller lignende farer:

- Kjør forsiktig og beregn en lenger bremseavstand.
- Unngå brå bremsing eller styring.
- Når bilen din sitter fast i snø, gjørme eller sand må du bruke andregir. Gi sakte gass for å unngå unødvendig spinning av dekkene.
- Bruk sand, grovt salt, snøkjettinger eller annet materiale som ikke sklir, under hjulene for å få bedre veigrep, hvis bilen blir sittende fast på is, snø eller søle.



### ADVARSEL

**Nedgiring med en automatisk girkasse ved kjøring på glatte overflater kan forårsake en ulykke. Den plutselige forandringen i dekkhastigheten kan gjøre at dekkene sklir. Vær forsiktig når du girer ned på glatte overflater.**

### Gynge bilen fram og tilbake

Hvis det er nødvendig å gynge bilen fram og tilbake for å få den løs fra snø, sand, eller søle, dreier du først rattet til høyre og venstre for å frigjøre området rundt forhjulene. Deretter skifter du bakover og forover mellom R (Revers) og et forovergir. Skift deretter fram og tilbake mellom R (Reverse) og forovergiret.

Prøv å forhindre at hjulene spinner, og ikke kjør motoren med høyt turtall.

For å hindre slitasje av girkassen må du vente til dekkene slutter å spinne før du skifter gir. Slipp gasspedalen mens du skifter, og tråkk lett på gasspedalen når girkassen er i gir. Spinn sakte dekkene fram og tilbake så du lager en vuggebevegelse som kan frigjøre bilen.



### ADVARSEL

**Hvis bilen sitter fast og det oppstår mye dekkspinn, vil temperaturen til dekkene øke veldig fort. Hvis dekkene skades kan de punktere eller eksplodere. Dette er farlig – du eller andre kan skades. Du må ikke prøve denne metoden hvis det er mennesker eller gjenstander i nærheten av bilen.**

**Hvis du prøver å frigjøre bilen kan bilen fort overopphetes, og dette kan forårsake en brann i motorrommet eller annen skade. Prøv å unngå å spinne dekkene så mye som mulig for å forhindre overoppheting av enten dekkene eller motoren. IKKE la bilen spinne dekkene i over 56 km/t.**



### Informasjon

ESC-systemet (hvis levert) må være slått AV før du gynger bilen fram og tilbake.

### MERK

**Hvis du fremdeles sitter fast etter å ha gynget noen ganger, må du få trukket bilen ut med en annen bil for å unngå overoppheting av motoren og mulig skade på girkassen. Se avsnittet "Tauing" i kapittel 8.**

### Jevn kjøring i svinger

Unngå å bremse eller skifte gir i svinger, spesielt hvis veien er våt. Ideelt sett burde du gi lett gass når du tar svinger.

### Kjøre om natten

Kjøring om natten er farligere enn å kjøre om dagen. Her er noen viktige tips du må huske:

- Senk farten og hold større avstand mellom deg og andre biler. Det kan også være vanskeligere å se om natten, spesielt i områder som ikke har gatelys.
- Juster speilene slik at du reduserer blendingen fra hovedlyset på andre biler.
- Hold hovedlysene rene og riktig innstilt. Skitne eller feiljusterte hovedlys gjør det mye vanskeligere å se om natten.
- Unngå å stirre rett inn i hovedlysene på møtende biler. Du kan bli midlertidig blendet, og det vil ta flere sekunder før øynene dine tilpasser seg mørket igjen.

### Kjøre i regn

Regn og våte veier kan gjøre kjøringen farlig. Her er noen ting du bør tenke på når du kjører i regn eller på glatt asfalt:

- Senk farten og hold ekstra avstand. Kraftig regn gjør det vanskeligere å se, og det vil øke den nødvendige bremselengden for å stoppe bilen.
- Slå AV fartsholderen. (utstyrsavhengig)
- Skift vindusviskerblader når det vises tegn på striper eller manglende områder på frontruten.
- Forsikre deg om at dekkene dine har nok mønsterdybde. Hvis dekkene dine ikke har nok mønster, kan de skli og kanskje føre til en ulykke når du plutselig må bremse. **Se avsnittet "Dekkmønster" i kapittel 9.**
- Slå på frontlysene slik at det er lettere for andre å se deg.
- Å kjøre for fort gjennom store vanndammer kan påvirke bremsene dine. Hvis du må kjøre gjennom vanndammer, prøv å kjør sakte.
- Hvis du tror du har fått våte bremses, kan du bremse lett mens du kjører inntil bremsene virker normalt igjen.

### Vannplaning

Hvis veien er våt nok og du kjører for fort kan det hende at bilen din har lite eller ingen kontakt med veidekket og faktisk kjører på vannet. Det beste rådet er å **SENKE FARTEN** når veien er våt.

**Faren for vannplaning øker etter som mønsterdybden avtar, se avsnittet "Dekkmønster" i kapittel 9.**

## Kjøring i oversvømte områder

Unngå å kjøre gjennom oversvømte områder med mindre du er sikker på at vannet ikke er høyere enn bunnen av hjulnavet. Kjør sakte gjennom vann. Sørg for å ha en god bremselengde fordi bremsenes ytelse kan være redusert.

Etter at du har kjørt gjennom vann, tørk bremsene ved å bremse lett flere ganger mens bilen beveger seg sakte.

## Motorveikjøring

### Dekk

Juster dekktrykket som spesifisert. For lite dekktrykk kan overopphete eller skade dekkene.

Ikke monter utslitte eller skadde dekk. De kan redusere veigrepet og svikte ved bremsing.



### Informasjon

**Fyll aldri for mye luft i dekkene over det maksimumstrykket som er spesifisert.**

### Drivstoff, kjølevæske og motorolje

Å kjøre i høye hastigheter på motorveien bruker mer drivstoff enn når man kjører i en saktere, mer moderat hastighet. Oppretthold en moderat hastighet for å spare drivstoff når du kjører på motorveien.

Sjekk både kjølevæske- og motoroljenivået før du kjører.

### Drivremmer

En løs eller skadet drivrem kan føre til overoppheting av motoren.

## Reduserer risikoen for velting

Din flerbruksbil er definert som en SUV (Sports Utility Vehicle). SUV-er har høyere bakkekklaring og smalere sporvodde som skal gjøre dem i stand til å utføre en rekke ulike kjørepresetasjoner i terreng. De spesifikke designkarakteristikkene gir dem et høyere vekt enn vanlige kjøretøy, noe som gjør at de har større sjanse for å velte hvis du snur bilen fort. En SUV er mer utsatt for velt enn andre typer biler. På grunn av denne risikoen anmodes fører og passasjerer sterkt om å ha sikkerhetsbeltet festet. I en veltesituasjon er det betydelig større risiko for dødsulykke med en person som ikke sitter fastspent, enn en som bruker sikkerhetsbelte.

En fører kan ta visse forholdsregler for å redusere faren for en velt. Så fremt det er mulig, skal du unngå skarpe svinger og brå manøvrer, ikke laste takgrinden med tung last, og aldri gjøre noen form for endringer på bilen



### ADVARSEL

**En SUV er mer utsatt for velt enn andre typer biler. For å forhindre velting eller tap av kontroll:**

- **Ha lavere fart i svinger enn du ville gjort i et annet kjøretøy.**
- **Unngå skarpe svinger og brå manøvrer.**
- **Ikke juster kjøretøyet ditt på noen måte som kan gjøre at vektcenteret kan økes.**
- **Sørg for å ha nok luft i hjulene.**
- **Ikke ha tunge gjenstander på taket.**



### ADVARSEL

**I en veltesituasjon er det betydelig større risiko for dødsulykke med en person som ikke sitter fastspent, enn en som bruker sikkerhetsbelte. Sørg for at alle passasjerene har på seg bilbelte.**

## KJØRING OM VINTEREN

Dårlige værforhold om vinteren vil slite ut dekkene og skape andre problemer. For å minimere kjøreproblemer om vinteren må du ta følgende forholdsregler:

### Snø- eller isforhold

Du må holde god avstand mellom bilen din og bilen foran deg.

Tråkk sakte inn bremsen. Fartsoverskridelse, rask akselerasjon, bråbremsing og skarp svinging er potensielt farlige praksiser. Ved oppbremsing må du bruke motorbremsen. Plutselig oppbremsing på snødekt eller isete vei kan gjøre at bilen sklir.

Det kan være nødvendig å bruke vinterdekk eller å sette på snøkjettinger hvis du skal kjøre i dyp snø.

Bring alltid med deg nødutstyr. Noe av det utstyret som kan være aktuelt å ta med er snøkjettinger, tauestropper eller kjetting, lommelykt, nødbluss, sand, spade, startkabler, vindusskraper, hansker, tykke klær, kjeledress, et teppe osv.

### Vinterdekk



### ADVARSEL

**Vinterdekk må være like sommerdekkene i størrelse og type. Ellers kan bilens sikkerhet og kjøreegenskaper bli negativt påvirket.**

Vi anbefaler at du bruker vinterdekk når temperaturen på veien er under 7°C (45°F). Se den nedre tabellen, og ha på de nødvendige vinterdekkene på kjøretøyet ditt.

Hvis du setter vinterdekk på bilen må du sørge for å bruke radialdekk som har lik størrelse og lastekapasitet som de originale dekkene. Monter vinterdekk på alle fire hjul for å balansere bilens kjøreegenskaper i alle værforhold. Festet som vinterdekk gir på tørre veier er ikke like høyt som bilens vanlige dekk. Sjekk med dekkforhandleren vedrørende anbefalinger for maksimal hastighet.

## Kjettinger



Siden sideveggene på radialdekk er tynnere enn andre typer dekk kan de skades hvis det festes kjettinger på dem. Det er derfor vinterdekk anbefales istedenfor kjettinger. Hvis kjettinger må brukes må du bruke originale HYUNDAI-deler og montere kjettingene etter at du har gjennomgått instruksjonene som kom med kjettingene. Skader på bilen din forårsaket av feil bruk av kjettinger dekkes ikke av bilprodusentens garanti.

Når du bruker kjettinger, fester du dem til drivhjulene som følger.

2WD: Framhjul

4WD Alle fire hjul

Hvis et komplett sett med kjettinger ikke er tilgjengelig for en bil med 4WD, kan du montere kjettinger bare på forhjulene.

## ADVARSEL

Bilen kan bli vanskelig å håndtere når du bruker kjettinger:

- Kjør ikke fortere enn 30 km/t eller kjettingprodusentens anbefalte hastighet, det som måtte være lavest.
- Kjør forsiktig og unngå humper, hull, skarpe svinger og andre faremomenter som kan få bilen til å gynte.
- Unngå skarpe svinger og bremsing med låste hjul.

## Informasjon

- Monter bare snøkjettinger i par og på forhjulene. Det bør også nevnes at snøkjettinger gir bedre veigrep for å drive bilen, men vil ikke hindre at du skli sideveis.
- Du må ikke montere piggdekk uten først å kontrollere de lokale og regionale forskriftene for mulige restriksjoner for bruk.



### Montere kjettinger

Når du setter på kjettinger må du følge produsentens instruksjoner og feste dem så stramt som mulig. Kjør sakte (under 30 km/t) med kjettingene montert. Hvis du hører at kjettingene kommer i kontakt med karosseri eller chassis må du stoppe og stramme dem. Hvis de kommer i kontakt med det må du senke farten til lyden stopper. Fjern kjettingene så fort du kjører på bar vei.

Når du fester kjettinger må du parkere bilen på en jevn overflate og vekk fra trafikk. Sett på nødblinklyset og plasser en nødtrekant bak bilen (hvis tilgjengelig). Sett alltid bilen i P (Park), sett på parkeringsbremsen og skru av motoren før du setter på kjettinger.

### **MERK**

#### Når du bruker kjettinger:

- **Kjettinger med feil størrelse eller som ikke er riktig montert kan skade bilens bremseledninger, hjuloppheng, karosseri og felger.**
- **Bruk SAE "S-klasse" eller tekstilkjettinger.**
- **Hvis du hører støy som forårsakes av at kjettingene har kontakt med karosseriet, må du stramme kjettingen igjen for å hindre kontakt med bilens karosseri.**
- **Stram kjettingene igjen etter å ha kjørt 0,5~1,0 km, for å hindre skade på karosseriet.**
- **Bruk stålkjettinger med mindre enn 12 mm tykkelse eller tekstilkjettinger for å unngå skade på kjettinglåsen.**
- **Kjettinger av tekstiltype må brukes på bil med 19-tommers dekk.**

### Vinterforberedelser

#### **Bruk etylenglykolbasert kjølevæske av høy kvalitet**

Bilen din leveres med etylenglykolkjølevæske i høy kvalitet i kjøleanlegget. Det er den eneste typen kjølevæske som skal brukes fordi den bidrar til å hindre korrosjon i kjølesystemet, smører vannpumpen og forhindrer frost. Før vinteren burde du teste kjølevæsken for å være sikker på at frysepunktet er bra nok for de forventede temperaturene om vinteren.

#### **Kontrollere batteri og kabler**

Vintertemperaturer påvirker batteriytelsen. **Kontroller batteriet og kablene som angitt i kapittel 9.** Ladetilstanden på batteriet kan kontrolleres hos en autorisert HYUNDAI-forhandler eller på en servicestasjon.

#### **Bytt til "vinterolje" ved behov**

I noen områder vinterstid er det anbefalt å bruke "vintervekt" olje med lavere viskositet i tillegg, og derfor erstatte motoroljen eller filteret hvis det ikke er lenge til neste verktøysjekk. Ny motorolje gjør at motoren fungerer på best mulig måte i løpet av vintermånedene. Se kapittel 2 for mer informasjon. Hvis du ikke er sikker på riktig type vinterolje, anbefaler vi at du spør en autorisert HYUNDAI-forhandler.

### **Kontrollere tennpluggene og tenningsystemet**

**Kontroller tennpluggene som angitt i kapittel 8.** Skift dem om nødvendig. Kontroller også alle tenningskabler og -komponenter for sprekker, slitasje og skader.

### **Hindre at låsene fryser**

For å forhindre at låser fryser kan du spraye avisingsvæske eller glyserin inn i nøkkelhullene. Hvis låsen allerede er dekket av is kan du spraye avisingsvæsken på isen for å fjerne den. Hvis en viktig del av låsen fryser kan du tine den opp med en oppvarmet nøkkel. Vær forsiktig når du bruker den oppvarmede nøkkelen for å unngå skade.

### **Bruk godkjent vindusspylervæske med frostbeskyttelse**

For å forhindre at spylevæsken fryser kan du ha i autorisert frostbeskyttelse i spylevæsken som er spesifisert på beholdere for spylevæske. Frostbeskyttelse til spylevæske er tilgjengelig hos autoriserte HYUNDAI-forhandlere og de aller fleste butikker som selger biltilbehør. Ikke bruk motorens kjølevæske eller andre typer frostbeskyttelse for å forhindre skader på billakken.

### **La ikke parkeringsbremsen fryse**

I noen tilfeller kan parkeringsbremsen fryse i på-stilling. Det er mest sannsynlig at dette skjer når det er en opphopning av snø eller is rundt eller nær bremsene bak, eller hvis bremsene er våte. Hvis det er fare for at parkeringsbremsen kan fryse kan du midlertidig sette den på med girspaken i P (Park). Blokker også bakhjulene i forkant så bilen ikke triller. Løsne deretter parkeringsbremsen.

### **La det ikke samle seg is og snø under bilen**

I noen tilfeller kan snø og is samles under skjermen og forstyrre styringen. Når du kjører i slike forhold om vinteren må du jevnlig se under bilen for å være sikker på at fordekkene og styrekomponentene ikke er blokkert.

### **Bring med deg nødutstyr**

Avhengig av værforholdene burde du ha med aktuelt nødutstyr når du kjører. Noe av det utstyret som kan være aktuelt å ta med er snøkjettinger, tauestropper eller kjetting, lommelykt, nødbluss, sand, spade, startkabler, vindusskrape, hansker, tykke klær, kjeledress, teppe osv.

### **Legg ikke gjenstander eller materialer i motorrommet**

Hvis du legger gjenstander eller materialer i motorrommet, kan det føre til en motorfeil eller forbrenning, fordi disse kan blokkere for motorens kjøling. Slike skader blir ikke dekket av bilprodusentens garanti. Slik skade dekkes ikke av produsentens garanti.

## KJØRE MED TILHENGER

Hvis du vurderer å trekke noe med bilen din, må du først sjekke landets krav. Siden kravene til trekking varierer for taubiler, biler og andre typer kjøretøy og andre typer apparater. For mer informasjon anbefaler vi at du tar kontakt med en autorisert HYUNDAI-forhandler.

Husk at å trekke noe er annerledes enn å bare kjøre bilen alene. Kjøring med tilhenger innebærer endringer i håndtering, holdbarhet og drivstofføkonomi. Vellykket, sikker trekking krever riktig utstyr og at det brukes på riktig måte. Skader på bilen din forårsaket av feil gjort ved trekking dekkes ikke av bilprodusentens garanti.

Denne seksjonen inneholder mange testede, viktige tips til trekking og sikkerhetsregler. Mange av disse er viktige for sikkerheten til deg selv og passasjerene dine. Les denne seksjonen nøye før du drar en tilhenger.



### ADVARSEL

Ta følgende forholdsregler:

- Hvis du ikke bruker riktig utstyr og/eller kjører uforsvarlig kan du miste kontroll over bilen når du trekker en tilhenger. for eksempel blir bremseytelsen redusert hvis tilhengeren er for tung. Du og passasjerene kan bli alvorlig eller livstruende skadet. Trekk en tilhenger bare hvis du har fulgt trinnene i denne seksjonen.
- Før du tauer, må du forsikre deg om at total tilhengervekt, total vogntogvekt, bilens totalvekt, største aksellast og belastningen på tilhengerfestet er innenfor tillatte grenser.



### Informasjon – for Europa

- Den maksimum tillatte tekniske belastningen på bakakselen(e) må ikke overskrides med mer enn 15 % og den maksimum tillatte tekniske lastekapasiteten på bilen må ikke overskrides med mer enn 10 % eller 100 kg, den verdien som er lavest. I slike tilfeller må man ikke overskride 100 km/t på biler i kategori M1 eller 80 km/t på biler i kategori N1.
  - Når en bil i kategori M1 trekker tilhenger, kan tilleggsbelastningen som gjelder for tilhengerkoblingen forårsake at dekkets maksimumsbelastning overskrides, men ikke mer enn 15 %. I slike tilfeller må det ikke overskrides 100 km/t og dekktrykket økes med minst 0,2 bar.
- \* M1: personbil (maks. 9 seter)
  - \* N1: varebil (maks. 3,5 tonn)

## Hvis du vil kjøre med tilhenger

Her er noen viktige punkter hvis du vil trekke en tilhenger:

- Ta hensyn til kontroll over overhenget. Du kan spørre forhandleren for tilhengerfestet om kontrollen over overhenget.
- Du må ikke bruke bilen til å taue tilhenger de første 2.000 km slik at motoren får kjøre seg inn riktig. Hvis du ikke overholder dette, kan det føre til alvorlig skade på motoren eller girkassen.
- Hvis du kjører med tilhenger, anbefaler vi at du kontakter en autorisert HYUNDAI-forhandler for ytterligere opplysninger om tilhengerutstyr slik som tilhengerfeste osv.
- Kjør alltid bilen med en moderat hastighet (mindre enn 100 km/t) eller skiltet hastighetsgrense for kjøring med tilhenger.
- I lange motbakker må du ikke kjøre over 70 km/t eller tillatt hastighet med tilhenger, det som måtte være lavest.
- Følg nøye vekt- og lastebegrensningene som er gitt på de følgende sidene.

## Tilhengervekt

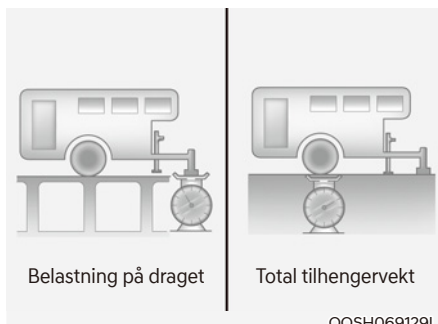

Hva er trygg maksimumsvekt for en tilhenger? Den bør aldri veie mer enn maks. tilhengervekt med tilhengerbremses. Til og med dette kan være for tungt. Alt avhenger av hvordan du har til hensikt å bruke tilhengeren. Det er for eksempel viktig å ta hensyn til hastighet, høyde, veitype, utetemperatur og hvor ofte bilen brukes til å trekke en tilhenger. Den ideelle tilhengervekten avhenger også av spesialutstyret du har i bilen din.

## Belastning på draget

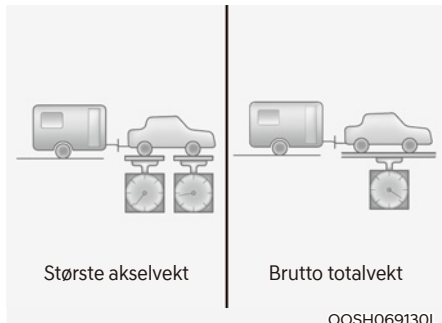

Belastning på draget er en viktig vekt å måle fordi den påvirker totaltvekten (GVW) til bilen din. Tilhengerdraget burde veie maksimalt 10 % av den totale tilhengervekten, innenfor den tillatte maksimalvekten til tilhengerdraget.

Vei både tilhengeren og trekkstangen hver for seg for å se om alt stemmer etter at du har lastet tilhengeren. Hvis de ikke er det kan det hende at du kan rette på det ved å flytte om på tingene på tilhengeren.

## ADVARSEL

Ta følgende forholdsregler:

- Du må aldri laste tilhengeren med mer vekt bak enn foran. Fronten bør lastes med ca 60 % av den totale tilhengervekten; bakenden bør lastes med ca 40 % av den totale tilhengervekten.
- Last aldri mer enn den maksimale vektgrensen på tilhengeren eller tilhengerutstyret. Feil lasting kan føre til skader på bil og/eller personskafer. Kontroller vekten og lasten på en kommersiell vekt eller på en veiestasjon.

## Informasjon

I høyden reduseres motorytelsen. Fra 1000 meter over havet og for hver 1000. meter etter det må 10 % av bil/tilhengervekten (tilhengervekt + bilens totalvekt) trekkes fra.

**Referansevekt og avstand når du trekker en tilhenger**

Gjenstand	Uten tilhengerpakke	Med tilhengerpakke
Maksimum Vekt av tilhenger kg (lbs.)	1,650 (3,637)	750 (1,653)
Maksimal tillatt statisk vertikallast på tilhengerfestet. kg (lbs.)	100 (220)	
Anbefalt avstand mellom midten av bakhjulene og tilhengerfestet. mm (inch)	1,248 (49,1)	

## Utstyr for å kjøre med tilhenger

### Tilhengerfester

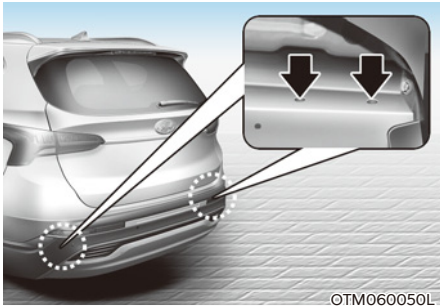

### **i** Informasjon

**Monteringshullene for tilhengerfester er plassert på begge sider av understellet bak bakhjulene.**

Det er viktig å ha riktig festeutstyr. Sidevind, passering av store lastebiler og tøffe veiforhold er noen av årsakene til at du trenger riktig feste. Følg disse reglene:

- Må du lage hull i bilens karosseri for å montere et tilhengerfeste? Hvis du må det må du sørge for at du tetter igjen hullene senere når du fjerner festet. Hvis du ikke tetter dem kan karbonmonoksid (CO) fra eksosen komme inn i bilen din sammen med smuss og vann.
- Støtfangerne på bilen er ikke egnet for fester. Du må ikke feste leiefester eller andre støtfangerbaserte fester i dem. Bruk bare rammemonterte fester som ikke festes til støtfangeren.

- Det mekaniske tilhengerfestet må ikke dekke til noen som helst del av nummerskiltet eller lysene bak på bilen.

Hvis nummerskiltet og/eller lysene bak på bilen kan dekkes til delvis av det mekaniske tilhengerfestet, er det ikke tillatt å bruke noe som helst mekanisk tilhengerfeste som ikke enkelt kan fjernes eller omposisjoneres uten bruk av verktøy, med unntak av et utkoplingsverktøy som det er enkelt å betjene (dvs. med en kraft som ikke overskrider 20 Nm) og som leveres av produsenten av tilhengerfestet.

Vær oppmerksom på at et mekanisk tilhengerfeste som er montert, men som ikke er i bruk, alltid må fjernes eller omposisjoneres hvis nummerskiltet og/eller lysene bak på bilen dekkes til av noen som helst del av det mekaniske tilhengerfestet.

- HYUNDAI-tilhengerfeste kan du få hos en autorisert HYUNDAI-forhandler.

### **Sikkerhetslenke**

Du burde alltid feste kjettinger mellom bilen og tilhengeren.

Instruksjoner om sikkerhetskjettinger er tilgjengelig hos festeprodusenten eller tilhengerprodusenten. Følg produsentens anbefalinger for festing av sikkerhetskjettinger. Du må alltid la det være så løst at du kan svinge med tilhengeren. Og du må aldri la sikkerhetskjettingene dras langs bakken.

### **Tilhengerbremseser**

Hvis tilhengeren er utstyrt med et bremsesystem, må du kontrollere at det oppfyller forskriftene i landet ditt og at det er korrekt montert og fungerer som det skal.

Hvis tilhengeren veier mer enn maks. tilhengervekt uten tilhengerbremseser i lastet tilstand, trenger den egne bremseser, og de må ha tilstrekkelig kapasitet. Sørg for at du leser og følger instruksjonene for tilhengerbremseser så du kan montere, tilpasse og vedlikeholde dem riktig. Ikke modifiser bilens bremsesystem.



### **ADVARSEL**

**Ikke bruk en tilhenger med egne bremseser med mindre du er helt sikker på at du har satt opp bremsesystemet riktig. Dette er ikke en oppgave for amatører. Oppsøk en erfaren og kompetent tilhengerforhandler for å få utført dette arbeidet.**

### **Kjøring med tilhenger**

Å trekke en tilhenger krever et nivå av erfaring. Før du legger ut på offentlig vei må du bli kjent med tilhengeren. Bli vant med følelsen av å håndtere og bremse med den ekstra vekten til tilhengeren. Og husk alltid at bilen du kjører nå er lenger og ikke responderer like bra som bilen din vanligvis gjør.

Før du starter, må du kontrollere tilhengerfestet og plattformen, sikkerhetslenker, elektrisk tilkobling, lys, dekk og speiljustering.

Under kjøringen bør du av og til kontrollere at lasten er sikret, og at lysene og tilhengerbremsesene fremdeles virker.

### **Avstand**

Du må ligge minst dobbelt så langt bak kjøretøy foran som du pleier når du kjører bilen uten tilhenger. Dette kan hjelpe deg å unngå situasjoner som krever kraftig oppbremsing og plutselige svinger.

### **Passeringer**

Du trenger lengre distanse til forbikjøring når du trekker en tilhenger. På grunn av den ekstra lengden, må du også kjøre mye lengre forbi den bilen du passerer før du kan gå tilbake til kjørebanelen.



### **Rygging**

Bruker nederst på rattet med én hånd. For å flytte tilhengeren til venstre flytter du hånden til venstre. For å flytte tilhengeren til høyre flytter du hånden til høyre. Rygg alltid sakte og, hvis mulig, få noen til å hjelpe deg.

### **Svinge**

Når du svinger med tilhenger på slep, må du ta en større sving enn normalt. På den måten kan du unngå at tilhengeren kommer borti myke veikanter, fortauskanter, veiskilt, trær og andre gjenstander. Unngå ujevne og plutselige manøvreringer. Sett på blinklyset i god tid.

### **Blinklys**

når du trekker en tilhenger må bilen din ha et ekstra blinklys og ledninger. Den grønne bilen på instrumentpanelet vil lyse hver gang du signaliserer at du skal svinge eller bytte kjørefelt. Hvis lysene på tilhengeren er koblet til riktig, vil også disse signalisere at du vil svinge, bytte kjørefelt eller stoppe.

Når du kjører med tilhenger vil den grønne pilen på instrumentpanelet blinke for å signalisere noe, selv om lypærene på tilhengeren kanskje er ødelagt og ikke blinker. Du vil derfor kanskje tro at andre bilførere ser signalene dine, når de faktisk ikke ser dem. Det er viktig å sjekke regelmessig om lysene på tilhengeren fungerer. Du må alltid sjekke lampene når du kobler fra og kobler til ledningene.



### **ADVARSEL**

**Koble aldri tilhengerens lys direkte til lysene på bilen din. Bruk egnet ledningsnett for tilhenger. Hvis du ikke gjør dette kan det skade bilens elektriske system og/ eller forårsake personskaade. Vi anbefaler deg å kontakte en autorisert HYUNDAI-forhandler.**

### **Kjøre i bakker**

Reduser hastigheten og bytt til et lavere gir før du begynner å kjøre ned en lang eller bratt bakke. Hvis du ikke girer ned, må du kanskje bruke bremsene så mye at de overopphetes og ikke fungerer som de skal.

I lange oppoverbakker må du gire ned og redusere hastigheten til rundt 70 km/t for å redusere risikoen for at motoren eller girkassen overopphetes.

Hvis tilhengeren veier mer enn den maksimalt tillatte tilhengervekten uten tilhengerbrems, og du har automatgir, bør du kjøre med giret i D (Kjør).

Når du kjører bilen i D (Kjør) med tilhenger, vil det gi mindre varmeoppbygging og lengre levetid på girkassen.

**MERK**

Slik hindrer du at motoren og/eller girkassen blir overopphetet:

- Hvis du trekker en tilhenger i bratte bakker (mer enn 6 %), må du følge nøye med på motorens kjølevæsketemperatur for å sikre at motoren ikke blir overopphetet. Hvis pilen på temperaturmåleren for kjølevæske flytter seg mot H (HOT), bør du kjøre ut fra veien så snart forholdene tillater det, og la motoren gå på tomgang for å kjøle seg ned. Du kan fortsette så snart motoren er tilstrekkelig nedkjølt.
- Hvis du trekker en tilhenger med bilens totalvekt og maksimal tilhengervekt kan det gjøre at motoren eller girkassen overopphetes. Ved kjøring under slike forhold må du la motoren gå på tomgang til den er nedkjølt. Du kan fortsette så snart motoren eller girkasse er tilstrekkelig nedkjølt.
- Når du trekker en tilhenger er ofte bilens hastighet mye lavere enn den til resten av trafikken, spesielt hvis du kjører i oppoverbakke. Bruk høyre kjørefil når du trekker en tilhenger i en oppoverbakke. Velg bilens hastighet basert på den maksimale fartsgrensen tillatt for biler med tilhengere, hellingen på bakken og hvor mye tilhengeren din veier.

**Parkering på høyder**

Du bør generelt ikke parkere bilen i en bakke, hvis du har tilkoblet tilhenger.

Hvis du likevel må parkere med tilhenger i en bakke, må du gjøre slik:

1. Parker bilen i parkeringslommen. Vri rattet inn mot fortauskanten (til høyre hvis bilen står i retning ned bakken, og til venstre hvis bilen står i retning opp bakken).
2. Skift gir til N (nøytral)
3. Trekk til parkeringsbremsen og slå av motoren.
4. Plasser stoppeklosser under tilhengerhjulene på den siden som peker nedoverbakke på hjulene.
5. Start bilen, trakk inn bremsen, skift til nøytral, løsne parkeringsbremsen og slipp bremsene sakte inntil klossene tar imot belastningen.
6. Sett på igjen bremsene og parkeringsbremsen.
7. Flytt girspaken til P (Park) når bilen er parkert i en oppoverbakke og i R (Reverse) i en nedoverbakke.
8. Slå av motoren og slipp opp bremsepedalen, men la parkeringsbremsen være på.

**ADVARSEL**

Slik kan du hindre fatal personskade:

- Ikke gå ut av bilen før parkeringsbremsen er satt på. Hvis du går fra bilen med motoren i gang kan bilen plutselig bevege på seg. Du og andre kan bli alvorlig eller livstruende skadet.
- Trå ikke på gasspedalen for å holde bilen i en motbakke.

### **Kjøring av bilen etter at den har blitt parkert på en bakke**

1. Når bilen er satt i P (Park), trækker du inn bremspedalen og holder den inne mens du:
  - starter motoren,
  - Setter bilen i gir, og
  - Løsne parkeringsbremsen.
2. Slipp foten sakte fra bremspedalen.
3. Kjør sakte inntil tilhengeren er løs fra klossene.
4. Stopp og få noen til å ta opp og lagre klossene.

### **Vedlikehold hvis du tauer tilhenger**

Bilen trenger oftere service hvis den regelmessig trekker tilhengere. Viktige deler å følge med på inkluderer motorolje, girkasseolje, smøremiddel til aksel og kjølevæske. Bremsetilstanden er også viktig å kontrollere ofte. Hvis du trekker tilhenger er det en god idé å kontrollere disse tingene før du kjører. Ikke glem i vedlikeholde tilhengeren og tilhengerfestet. Følg vedlikeholdsplanen som fulgte tilhengeren og sjekk den med jevne mellomrom. Utfør helst sjekken hver dag før du begynner å kjøre. Aller viktigst er det at alle festemutterne og boltene er stramme.

### **MERK**

For å hindre skade på bilen:

- På grunn av større belastning ved bruk av tilhenger kan overoppheting oppstå på varme dager eller ved kjøring i oppoverbakke. Hvis måleren for kjølevæske indikerer overoppheting må du skru av aircondition og stoppe bilen i et trygt område så motoren får kjølt seg ned.
- Ikke skru av motoren mens måleren for kjølevæske indikerer overoppheting. (La motoren gå på tomgang for å kjøle ned motoren)
- Kontroller oljen på girkassen oftere når du kjører med tilhenger.
- Hvis bilen ikke er utstyrt med aircondition, bør du installere en kondensvifte for å forbedre motorytelsen ved kjøring med tilhenger.

## BILENS VEKT

To merkeskilt på førerens dørkanal viser hvor mye vekt bilen din ble konstruert for å bære: Merkeskilt for Dekk og lasteinformasjon og Sertifiseringsmerkeskilt.

Før du laster opp bilen, må du gjøre deg kjent med følgende begreper for bilens vektkapasitet, med eller uten tilhenger. Disse finner du i bilens spesifikasjoner og på samsvarsskiltet:

### Utgangspunkt for egenvekt

Dette er vekten på bilen med full drivstofftank og alt standardutstyr. Det omfatter ikke passasjerer, last eller ekstrautstyr. Det inkluderer ikke passasjerer, last eller valgfritt utstyr.

### Egenvekt

Dette er vekten på bilen slik den ble levert fra forhandleren din, pluss alt ettermarkedsutstyr.

### Nyttelast

Dette tallet omfatter all vekt som er lagt til utgangspunktet for egenvekten, inklusive last og tilleggsvekter.

### Største aksellast

Dette er den totale vekten på hver aksel (foran og bak) - inklusive egenvekten og all last.

### Største aksellast per aksel

Dette er maksimalvekten som kan bæres av en aksel (foran eller bak). Dette tallet vises på samsvarsskiltet. Den totale vekten på hver aksel må ikke gå over bilens totalvekt.

### GVW (Brutto totalvekt)

Dette er utgangspunktet for egenvekten pluss aktuell last, pluss passasjerer.

### GVWR (Brutto vektvurdering)

Den maksimalt tillatte vekten til en fullastet bil (inkludert alle alternativer, utstyr, passasjerer og last). Bilens totalvekt vises på samsvarsskiltet som sitter i vinduskarmen på førersiden.

## Overlast



### ADVARSEL

**Den største aksellasten per aksel (GAWR) og bilens totalvekt (GVWR) for din bil står på samsvarsskiltet festet på førerdøren eller passasjerdøren foran. Overskridelse av disse tallene kan føre til en ulykke eller skade på bilen. Du kan beregne vekten på lasten ved å veie gjenstander (og personer) før de plasseres i bilen. Pass på at bilen ikke overbelastes.**

# 7. Førerassistansesystem

## Sikkerhet ved kjøringen

Assistansesystem for unngåelse av frontkollisjon (FCA) (bare frontkamera) .....	7-2
Assistansesystem for unngåelse av frontkollisjon (FCA) (sensorfusjon) .....	7-14
Feltholdeassistanse (LKA) .....	7-29
Advarselssystem for blindsonekollisjon (BCW) .....	7-36
Assistansesystem for unngåelse av blindsonekollisjon (BCA) .....	7-45
Assistanse for sikker utgang (SEA) .....	7-58
Manuell fartsgrenseassistanse (MSLA) .....	7-64
Intelligent fartsgrensevarsling (ISLW) .....	7-67
Advarsel for førerens oppmerksomhet (DAW).....	7-72
Skjerm for blindsonervisning (BVM) .....	7-78

## Førerkomfort

Cruisekontroll (CC) .....	7-80
Smart hastighetskontroll (SCC) .....	7-84
Navigasjonsbasert smart hastighetskontroll (NSCC).....	7-100
Kjørefeltassistanse (LFA) .....	7-107
System for assistanse for motorveikjøring .....	7-111

## Parkeringsikkerhet

Overvåkningssystem bakover (RVM).....	7-117
Overvåkning med 360-graders visning .....	7-121
Krysstrafikkvarsling ved rygging (RCCW) .....	7-126
Krysstrafikkassistanse ved rygging.....	7-134
Advarselssystem for parkeringsavstand bakover (PDW) .....	7-144
Advarselssystem for parkeringsavstand forover/bakover (PDW) .....	7-147
Assistansesystem for unngåelse av kollisjon ved rygging (PCA).....	7-151
Fjernstyrt smart parkeringsassistanse (RSPA) .....	7-159
Samsvarserklæring.....	7-172

## ASSISTANSESYSTEM FOR UNNGÅELSE AV FRONTKOLLISJON (FCA) (BARE FRONTKAMERA) (UTSTYRSAVHENGIG)

### Grunnleggende funksjon

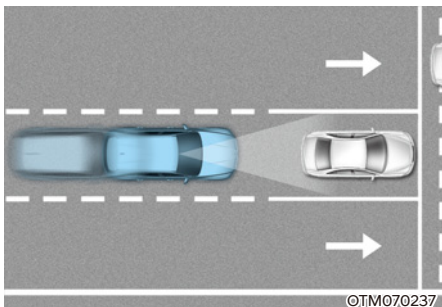

Assistanse for unngåelse av frontkollisjon er utviklet for å registrere og overvåke bilen foran deg eller registrere en fotgjenger i kjørebanelen og varsle føreren om at en kollisjon er nært forestående med varselmelding og lydvarsel, og om nødvendig aktivere nødbremsing.

### Registreringssensor

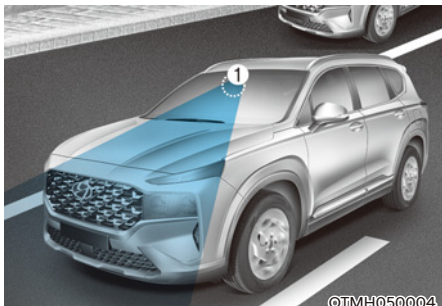

[1]: Frontkamera

Se bildet over for nøyaktig plassering av registreringssensoren.



### FORSIKTIG

Ta følgende forholdsregler for å opprettholde optimal ytelse for registreringssensoren:

- Demonter aldri registreringssensoren eller sensorenheten eller påfør noen form for støt.
- Hvis støtfangeren foran, frontruten, radaren eller kameraet har blitt erstattet eller reparert anbefaler vi at du får bilen inspisert av en autorisert HYUNDAI-forhandler.
- Sett **ALDRI** tilbehør eller klistremerker på frontruten, eller farg frontruten.
- Utvis ekstrem forsiktighet for å holde kameraet tørt.
- Legg **ALDRI** gjenstander som reflekterer lyset (f.eks. hvitt papir eller et speil) på dashbordet. Refleksjon av lys kan hindre systemet i å fungere som det skal.

## Systeminnstillinger

### Stille inn funksjoner for systemet



#### Frontsikkerhet

Med ENGINE START/STOP (start/stopp-knappen) i ON, velg eller fravelg 'Førerassistanse → Frontsikkerhet' fra menyen Innstillinger for å velge hvorvidt hver funksjon skal brukes.

- Hvis 'Aktiv assistent' er valgt, vil funksjonen varsle føreren med en varselmelding og et lydvarsel, avhengig av risikonivået for kollisjon. Bremsassistert vil bli brukt avhengig av kollisjonsrisikoen.
- Hvis 'Kun alarm' er valgt, vil funksjonen varsle føreren med en varselmelding og et lydvarsel, avhengig av risikonivået for kollisjon. Bremsing vil ikke bli assistert.
- Hvis 'av' er valgt vil systemet være av. Varsellampen  vil tennes i instrumentpanelet.

Føreren kan overvåke PÅ/AV-status for assistansesystem for unngåelse av frontkollisjon fra menyen Innstillinger. Hvis  varsellampen fremdeles lyser når du har aktivert FCA, anbefaler vi at du får kontrollert systemet hos en autorisert HYUNDAI-forhandler.



#### ADVARSEL

Når motoren startes på nytt vil assistansesystem for unngåelse av frontkollisjon alltid slå seg på. Men hvis 'av' velges etter at motoren startes på nytt, så må føreren alltid være oppmerksom på omgivelsene og kjøre sikkert.



#### FORSIKTIG

Hvis 'Bare advarsel' er valgt vil ikke bremsing bli assistert.



#### Informasjon

Assistansesystem for unngåelse av frontkollisjon vil slås av når ESC slås av ved å trykke og holde knappen ESC OFF (AV) i mer enn 3 sekunder. Varsellampen  vil tennes i instrumentpanelet.



### Varselstid

Med ENGINE START/STOP (start/stoppknappen) i ON, velg 'Førerassistanse → Tidsstyring av varsler' fra menyen Innstillinger for å endre den innledende varselaktiveringstiden for systemet for unngåelse av frontkollisjon.

Når bilen leveres er varselstid satt til 'Normal'. Hvis du endrer varslingstidspunktet, kan varslingstiden for andre systemer for førerassistanse endres.

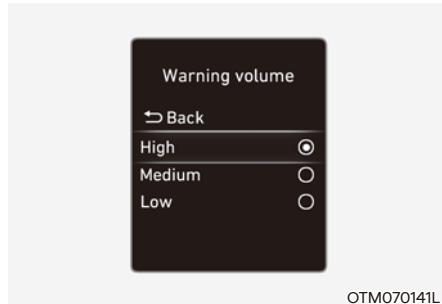

### Lydnivå for varsel

Med ENGINE START/STOP (start/stoppknappen) i ON, velg 'Førerassistanse → Lydnivåvarsler' fra menyen Innstillinger for å endre den volumet for advarsler til 'Høyt', 'Middels', 'Lavt' eller 'Av' for systemet for unngåelse av frontkollisjon.

Hvis du endrer varselvolumet, kan varselvolumet for andre systemer for førerassistanse endres.



### FORSIKTIG

- Innstillingen for tidsstyring av varsler og lydnivåvarsler gjelder for alle funksjoner for assistansesystem for unngåelse av frontkollisjon.
- Selv om 'Normal' er valgt for tidsstyring av varsler, kan det hende at den innledende aktiveringstiden ikke virker sen hvis kjøretøyet foran plutselig stopper.
- Velg 'Sent' for tidsstyring av varsler i lett trafikk og lav kjørehastighet.



### Informasjon

Hvis motoren startes på nytt vil varselstid og varselvolum beholde siste innstilling.



## Systemdrift

### Grunnleggende funksjon

#### Systemvarsel og kontroll

Hensikten med den grunnleggende funksjonen for assistansesystemet for unngåelse av frontkollisjon er å advare og kontrollere kjøretøyet avhengig av kollisjonsnivået: 'Kollisjonsvarsel', 'Nødbremning' og 'Stoppe bilen og avslutte bremsekontroll'.



OTM070143L

#### Kollisjonsadvarsel

- For å varsle føreren om en kollisjon blir varselmeldingen 'Kollisjonsvarsel' vist på instrumentpanelet, det høres en varsellyd.
- Hvis det registreres et kjøretøy foran vil systemet operere når din bils hastighet er mellom omtrent 10–180 km/t.
- Hvis det registreres en fotgjenger foran vil systemet operere når din bils hastighet er mellom omtrent 10–60 km/t.
- Hvis 'Aktiv assistent' er valgt kan bremsing bli assistert.

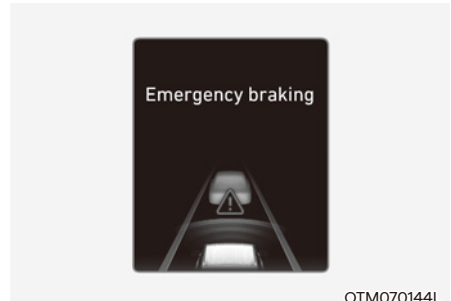

OTM070144L

#### Nødbremning

- For å varsle føreren om at bremsing vil bli assistert blir varselmeldingen 'Nødbremning' vist på instrumentpanelet og det høres en varsellyd.
- Hvis det registreres et kjøretøy foran vil systemet operere når din bils hastighet er mellom omtrent 10–60 km/t.
- Hvis det registreres en fotgjenger foran vil systemet operere når din bils hastighet er mellom omtrent 10–60 km/t.
- I en situasjon med nødbremning blir bremsing assistert med sterk bremsekraft av systemet for å bidra til å forhindre kollisjon med kjøretøyet eller fotgjengeren foran.



### Stoppe bilen og avslutte bremsekontroll

- Når bilen har stoppet på grunn av nødbremsing vil varselmeldingen 'Kjør forsiktig' vises på instrumentpanelet. For din egen sikkerhet bør du trå inn bremsepedalen umiddelbart og sjekke omgivelsene.
- Bremsekontroll vil avsluttes omtrent 2 sekunder etter at bilen er stoppet med nødbremsing.



### ADVARSEL

Ta følgende forholdsregler når du bruker assistansesystemet for unngåelse av frontkollisjon:

- For din sikkerhet bør du endre innstillinger etter å ha parkert bilen på et sikkert sted.
- Med 'Aktiv assistent' eller 'Kun alarm' vil assistansesystem for unngåelse av frontkollisjon vil slås av automatisk når ESC slås av ved å trykke og holde knappen ESC OFF (AV) i mer enn 3 sekunder. I dette tilfellet kan ikke systemet startes fra menyen Innstillinger og varselampen  vil lyse på instrumentpanelet, dette er normalt. Assistansesystem for unngåelse av frontkollisjon vil beholde siste innstilling når ESC slås på ved å trykke på knappen ESC OFF (AV).

- Assistansesystem for unngåelse av frontkollisjon fungerer ikke i alle situasjoner og kan ikke unngå alle kollisjoner.
- Føreren er ansvarlig for å kontrollere bilen. Ikke stol kun på assistansesystem for unngåelse av frontkollisjon. Hold i stedet en trygg bremseavstand og, ved behov, trå på bremsepedalen for å redusere hastigheten eller stoppe bilen.
- Bruk aldri assistansesystem for unngåelse av frontkollisjon med overlegg mot mennesker, dyr, objekter osv. Det kan føre til alvorlige skader eller dødsfall.
- Assistansesystem for unngåelse av frontkollisjon vil kanskje ikke fungere hvis føreren trår på bremsepedalen for å unngå kollisjon.
- Avhengig av veien og kjøreforhold kan det hende at assistansesystem for unngåelse av frontkollisjon advarer føreren sent eller ikke i det hele tatt.
- Når assistansesystem for unngåelse av frontkollisjon er i bruk kan bilen stoppe brått, noe som kan føre til personskaade på passasjerer og at løse objekter flytter seg. Ha alltid sikkerhetsbeltet på og sikre løse objekter.
- Hvis det blir vist en varselmelding eller avgitt en varsellyd for et annet system kan det hende at varselmelding eller varsellyd for assistansesystem for unngåelse av frontkollisjon ikke blir gitt.
- Det kan hende at du ikke hører varsellyden for assistansesystemet for unngåelse av frontkollisjon hvis omgivelsene er bråkete.
- Assistansesystemet for unngåelse av frontkollisjon kan slå seg av eller ikke fungere som det skal, avhengig av veiforhold og omgivelser.



## ADVARSEL

- Selv om det har oppstått problemer med assistansesystemet for unngåelse av frontkollisjon vil bilens grunnleggende bremseytelse fungere på riktig måte.
- Under nødbremsing vil funksjonens bremsek kontroll automatisk bli avbrutt når føreren trækker hardt på gasspedalen eller styrer bilen med brå bevegelser.



## FORSIKTIG

Fartsgrensen på forhindringen av kollisjon framover kan bli redusert på grunn av tilstandenene til kjøretøyet eller så kan det være fotgjengere foran bilen. I tillegg kan det være situasjoner i omgivelsen. Systemet vil kanskje kun varsle føreren, eller det vil kanskje ikke fungere.





## Informasjon

I en situasjon hvor en kollisjon er forestående kan bremsing bli assistert av assistansesystemet for unngåelse av frontkollisjon hvis førerens bremsing ikke er tilstrekkelig.

## Systemfeil og begrensninger

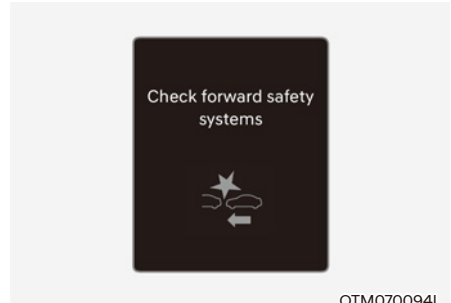
### Systemfeil



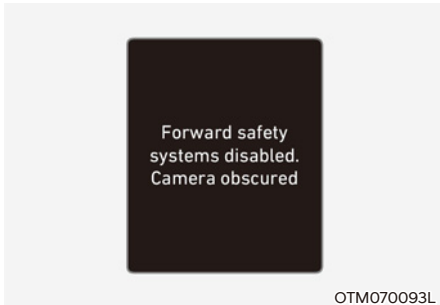

Når assistansesystemet for unngåelse av frontkollisjon ikke fungerer som det skal, vil varselmeldingen 'Sjekk sikkerhetssystem foran' vises og varsellampene  og  vil lyse i instrumentpanelet. Vi anbefaler at systemet kontrolleres hos en autorisert HYUNDAI-forhandler.

## Deaktivert system



Når den delen av frontruten hvor frontkamera er plassert, frontradardeksel eller sensor er dekket med fremmedlegemer slik som snø eller regn kan det redusere registreringsevnen og midlertidig begrense eller deaktivere assistansesystemet for unngåelse av frontkollisjon.

Hvis dette skjer, blir varselmeldingen 'System for fronsikkerhet deaktivert. Kamera blokkert' vist og varsellampene  og  vil lyse i instrumentpanelet.

Systemet vil fungere som normalt igjen når snø, regn eller fremmedlegeme fjernes.

Vi anbefaler at systemet inspiseres hos en autorisert HYUNDAI-forhandler hvis systemet ikke fungerer skikkelig etter at forhindringer (snø, regn, eller ytre gjenstander) er tatt vekk.



### ADVARSEL

- Selv om varselmeldingen eller varsellampen ikke vises på instrumentpanelet kan det hende at assistansesystemet for unngåelse av frontkollisjon ikke fungerer som det skal.
- Det kan skje at assistansesystem for unngåelse av frontkollisjon ikke fungerer riktig i et område (for eksempel i åpent terreng), der noen stoffer ikke oppdages etter at du har slått PÅ motoren.

## Begrensninger i systemet

Assistansesystem for unngåelse av frontkollisjon vil kanskje ikke fungere skikkelig eller fungere på uventet måte under følgende forhold:

- Registreringssensor eller omgivelsene er skitten eller skadet
- Temperaturen rundt frontkameraet er høy eller lav
- Kameralinsen er kontaminert på grunn av soing, film eller belegg på frontruten, skader på ruten eller fremmedlegemer som har satt seg fast (klistremerker, insekter osv.) på ruten.
- Fukt på frontruten har frosset eller er ikke helt fjernet
- Spylervæske sprayes hele tiden eller vindusviskeren er på
- Det kjøres i kraftig regn eller snø eller det er tykk tåke
- Synsfeltet for frontkamera reduseres av skarpt sollys
- Gatelys eller lys fra et møtende kjøretøy reflekteres i våt veibane, for eksempel i en sølepytt på veien
- Det er plassert et objekt på dashbordet
- Bilen din blir tauet
- Omgivelsene er veldig lyse
- Omgivelsene er veldig mørke, slik som i en tunnel osv.
- Lysstyrken endrer seg plutselig, for eksempel ved innkjøring eller utkjøring av en tunnel
- Det er dårlig lys ute og frontlysene er ikke på eller de er svake

- Det kjøres gjennom damp, røyk eller skygge
- Kun del av kjøretøy, fotgjenger eller syklist registreres
- Kjøretøyet foran er en buss, tung lastebil, lastebil med last som har uvanlig form, tilhenger osv.
- Kjøretøyet foran har ikke baklys, har uvanlig plassering av baklys osv.
- Det er dårlig lys ute og baklysene er ikke på eller de er svake
- Baksiden av kjøretøyet foran er lite, eller kjøretøyet ser ikke normalt ut, for eksempel når kjøretøyet er vippet, veltet eller siden av bilen er synlig osv.
- Kjøretøyet foran har lav eller høy bakkeklaring
- Et kjøretøy eller en fotgjenger skjærer plutselig inn foran
- Kjøretøyet foran registreres sent
- Kjøretøyet foran blir plutselig blokkert av en hindring
- Kjøretøyet foran skifter brått kjørefelt eller bremses plutselig
- Kjøretøyet foran er bøyd ut av form
- Kjøretøyet foran har høy eller lav hastighet
- Kjøretøyet foran styrer i motsatt retning av din bil for å unngå en kollisjon
- Din bil skifter kjørefelt i lav hastighet når det er et kjøretøy foran
- Kjøretøyet foran er dekket av snø
- Du kjører ut av eller returnerer til kjørefeltet
- Ujevn kjøring
- Du kjører i en rundkjøring og kjøretøyet foran deg registreres ikke
- Du kjører kontinuerlig i en sirkel
- Kjøretøyet foran deg har en uvanlig form
- Kjøretøyet foran kjøres opp eller ned en bakke.
- Fotgjengeren registreres ikke fullt ut, for eksempel hvis fotgjengeren lener seg forover eller ikke går i helt oppreist stilling
- Fotgjengeren bruker klær eller utstyr som gjør det vanskelig å registrere vedkommende som en fotgjenger



OADAS051

Illustrasjonen ovenfor viser bildet til frontkameraet, som kommer til å oppdage en annen bil eller fotgjenger.

- Fotgjengeren foran beveger seg veldig raskt
- Fotgjengeren foran er kort eller befinner seg i en lav stilling
- Fotgjengeren foran har nedsatt førlighet
- Fotgjengeren foran beveger seg på tvers av kjøreretningen

- Det er en gruppe fotgjengere eller en stor gjeng foran
- Fotgjengeren har på seg klær som går i ett med bakgrunnen, noe som gjør det vanskelig å registrere
- Fotgjengeren er vanskelig å skjelne fra strukturer med lignende form i omgivelsene
- Du kjører forbi fotgjenger, veikilt, strukturer osv. nær krysset
- Kjøring på parkeringsplass
- Kjøring gjennom bomstasjon, veiarbeidsområde, på grusvei, vei med delvis fast dekke, ujevn vei, over fartsdumper osv.
- Kjøring på svingete vei eller i hellinger osv.
- Kjøring hvor det er trær eller gatelys langs veien
- Dårlige veiforhold forårsaker kraftige vibrasjoner under kjøring
- Bilen din er lav eller høy på grunn av tung last, unormalt lufttrykk i dekkene osv.
- Ved kjøring på en smal vei med kraftig vegetasjon
- Det er elektromagnetiske forstyrrelser, som ved kjøring i et område med kraftige radiobølger eller elektrisk støy



### ADVARSEL

- Kjøring i svinger

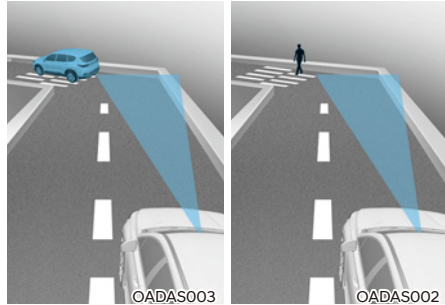

**Assistansesystem for unngåelse av frontkollisjon vil kanskje ikke registrere andre kjøretøy eller fotgjengere foran deg på svingete veier som påvirker sensorenes ytelse negativt. Det kan føre til at det ikke utløses varsel og at bremsing ikke assisteres når det er nødvendig.**

**Ved kjøring på svingete vei må du opprettholde en trygg bremseavstand, og, ved behov, styre bilen og trå på bremsepedalen for å senke hastigheten for å opprettholde en sikker avstand.**

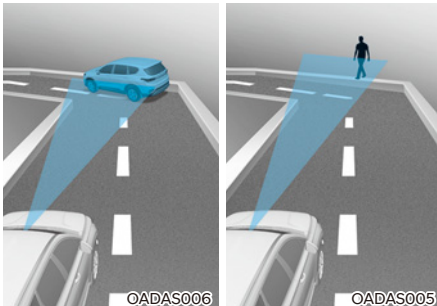

Assistansesystemet for unngåelse av frontkollisjon kan registrere kjøretøyer eller fotgjengere i kjørefeltet ved siden av eller utenfor kjørefeltet ved kjøring på svingete veier.

I så fall kan det hende at systemet unødvendig alarmerer føreren og kontrollerer bremsen. Sjekk alltid veiforholdene rundt bilen.

- Kjøring i skråninger

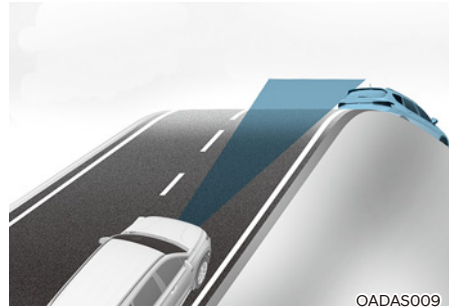

Assistansesystem for unngåelse av frontkollisjon vil kanskje ikke registrere andre kjøretøy eller fotgjengere foran deg ved kjøring opp eller ned bakker som påvirker sensorenes ytelse negativt

Dette kan føre til unødvendig varsling, bremsekontroll eller styreassistanse eller ingen varsel, bremsekontroll eller styreassistanse når det er behov.

I tillegg kan bilens hastighet reduseres raskt når det plutselig registreres et kjøretøy eller en fotgjenger foran.

Du må alltid følge med på veien ved kjøring i opp- eller nedoverbakker, og, ved behov, styre bilen og trå på bremsepedalen for å senke hastigheten din for å opprettholde en sikker avstand.

- Når du bytter kjørefelt.

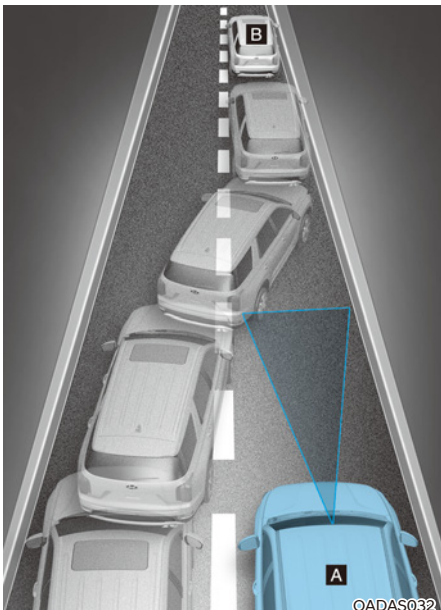

[A] : Kjøring med bilen  
[B] : Når kjøretøyet endrer fil

Når et kjøretøy beveger seg inn i ditt kjørefelt fra et tilstøtende kjørefelt kan det ikke bli registrert av sensoren før det er i sensorens registreringsområde. Assistansesystem for unngåelse av frontkollisjon vil kanskje ikke registrere kjøretøyet med en gang når kjøretøyet brått skifter kjørefelt. I så fall må du opprettholde en trygg bremseavstand, og, ved behov, styre din bil og trå på bremsepedalen for å senke hastigheten for å opprettholde en sikker avstand.

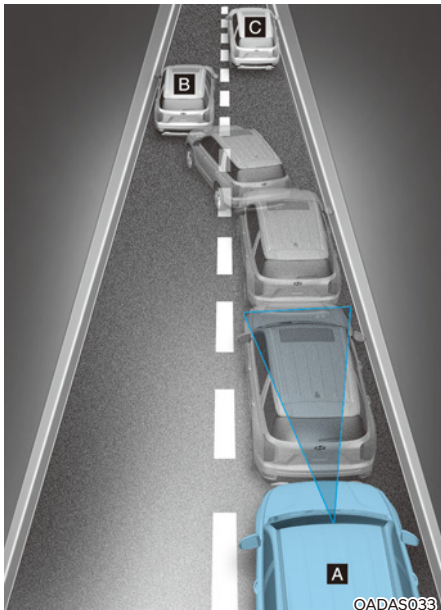

[A] : Kjøring med bilen  
[B] : Når kjøretøyet endrer fil  
[C] : Når kjøretøyet er på den samme filen

Når et kjøretøy foran deg kjører ut av kjørefeltet, kan det hende at assistansesystemet for unngåelse av frontkollisjon ikke umiddelbart registrerer det nye kjøretøyet som nå befinner seg foran deg.

I så fall må du opprettholde en trygg bremseavstand, og, ved behov, styre din bil og trå på bremsepedalen for å senke hastigheten for å opprettholde en sikker avstand.



- Registrering av kjøretøy

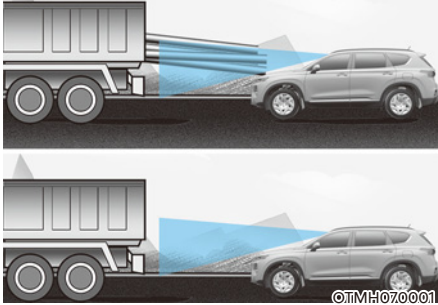

Hvis kjøretøyet foran deg har last som stikker ut bakover fra førerhytten, eller hvis kjøretøyet foran deg har en høyere bakkeklaring, må det tas spesielle forholdsregler. Det kan hende at assistansesystemet for unngåelse av frontkollisjon ikke er i stand til å registrere last som stikker ut fra kjøretøyet. I så fall må du opprettholde en trygg bremseavstand fra det bakerste objektet, og, ved behov styre din bil og trå på bremsepedalen for å senke kjørehastigheten for å opprettholde avstanden.



## ADVARSEL

- Når du kjører med tilhenger eller tauet et annet kjøretøy anbefaler vi at du for sikkerhets skyld slår av assistansesystem for unngåelse av frontkollisjon.
- Assistansesystem for unngåelse av frontkollisjon kan slå inn hvis det registreres objekter som ligner kjøretøy eller fotgjengere i form eller egenskaper.
- Assistansen for unngåelse av frontkollisjon fungerer ikke for sykler, motorsykler eller mindre gjenstander som er utstyrt med hjul, for eksempel koffertar, handlevogner eller barnevogner.
- Assistansesystem for unngåelse av frontkollisjon vil kanskje ikke fungere normalt hvis det er sterke elektromagnetiske forstyrrelser.
- Assistansesystem for unngåelse av frontkollisjon vil kanskje ikke fungere på 15 sekunder etter at bilen eller frontkamera er startet.

## ASSISTANSESYSTEM FOR UNNGÅELSE AV FRONTKOLLISJON (FCA) (SENSORFUSJON) (UTSTYRSAVHENGIG)

### Grunnleggende funksjon

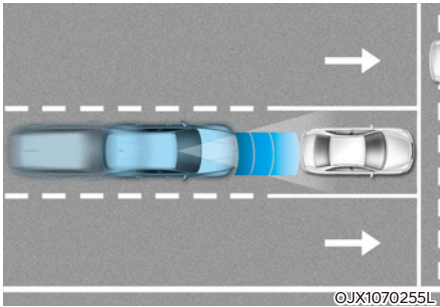

Assistanse for unngåelse av frontkollisjon er utviklet for å bidra til å registrere og overvåke bilen foran deg eller bidra til å registrere en fotgjenger i kjørebanelen og varsle føreren om at en kollisjon er nært forestående med varselmelding og lydvarsel, og om nødvendig aktivere nødbremsing.

### Kryssving-funksjon (utstyrsavhengig)

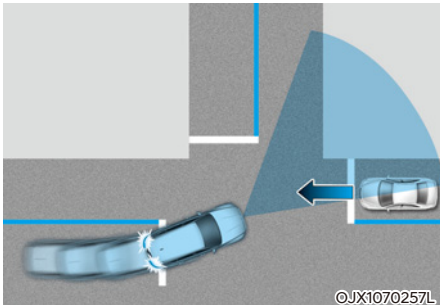

Kryssving-funksjon vil bidra til å unngå en kollisjon med et møtende kjøretøy i et tilstøtende kjørefelt ved svinging til venstre i et kryss med blinklys aktivert ved å aktivere nødbremsing.

### Registreringssensor (utstyrsavhengig)

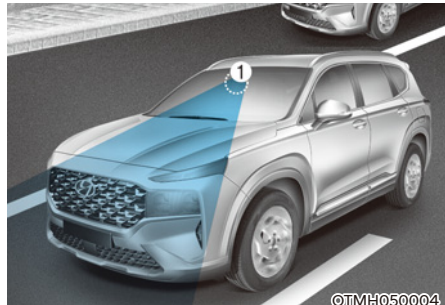

[1] : Frontkamera

[2] : Frontradar

Se bildet over for nøyaktig plassering av registreringssensorene.



## FORSIKTIG

Ta følgende forholdsregler for å opprettholde optimal ytelse for registreringssensoren:

- Demonter aldri registreringssensoren eller sensorenheten eller påfør noen form for støt.
- Hvis støtfangeren foran, frontruten, radaren eller kameraet har blitt erstattet eller reparert anbefaler vi at du får bilen inspisert av en autorisert HYUNDAI-forhandler.
- Sett aldri tilbehør eller klistremerker på frontruten, eller farg frontruten.
- Utvis ekstrem forsiktighet for å holde kameraet tørt.
- Legg aldri gjenstander som reflekterer lyset (f.eks. hvitt papir eller et speil) på dashbordet. Refleksjon av lys kan hindre systemet i å fungere som det skal.
- Ikke sett på skiltramme eller gjenstander som klistremerker, film eller kufanger i nærheten av frontradarens deksel.
- Hold alltid frontradaren og dekselet rent og fritt for skitt og smuss.

Bruk bare myke kluter til å vaske bilen. Ikke spray trykksatt vann direkte på sensoren eller sensordekselet.

- Hvis det har blitt brukt unødvendig kraft på eller rundt radaren kan det hende at assistansesystemet for unngåelse av frontkollisjon ikke fungerer skikkelig selv om det ikke vises en varselmelding på instrumentpanelet. Vi anbefaler at du får bilen kontrollert hos en autorisert HYUNDAI-forhandler.
- Bruk bare originale deler til å reparere eller skifte ut et skadet deksel for frontradar. Ikke påfør maling på frontradarens deksel.

## Systeminnstillinger

### Stille inn funksjoner for systemet



#### Frontsikkerhet

Med ENGINE START/STOP (start/stopp-knappen) i ON, velg eller fravelg 'Førerassistanse → Frontsikkerhet' fra menyen Innstillinger for å velge hvorvidt hver funksjon skal brukes.

- Hvis 'Aktiv assistent' er valgt, vil funksjonen varsle føreren med en varselmelding og et lydvarsel, avhengig av risikonivået for kollisjon. Bremsassistert vil bli brukt avhengig av kollisjonsrisikoen.
- Hvis 'Kun alarm' er valgt, vil funksjonen varsle føreren med en varselmelding og et lydvarsel, avhengig av risikonivået for kollisjon. Bremsing vil ikke bli assistert.
- Hvis 'av' er valgt vil systemet være av. Varsellampen  vil tennes i instrumentpanelet.

Føreren kan overvåke PÅ/AV-status for assistansesystem for unngåelse av frontkollisjon fra menyen Innstillinger. Hvis  varsellampen fremdeles lyser når du har aktivert FCA, anbefaler vi at du får kontrollert systemet hos en autorisert HYUNDAI-forhandler.



#### ADVARSEL

Når motoren startes på nytt vil assistansesystem for unngåelse av frontkollisjon alltid slå seg på. Men hvis 'av' velges etter at motoren startes på nytt, så må føreren alltid være oppmerksom på omgivelsene og kjøre sikkert.



#### FORSIKTIG

- Hvis 'Bare advarsel' er valgt vil ikke bremsing bli assistert.
- Innstillingene for frontsikkerhet inkluderer 'Grunnleggende funksjon' og 'Kryssvinging'.



#### Informasjon

Assistansesystem for unngåelse av frontkollisjon vil slås av når ESC slås av ved å trykke og holde knappen ESC OFF (AV) i mer enn 3 sekunder. Varsellampen  vil tennes i instrumentpanelet.



OTM070140L

### Varsel tid

Med ENGINE START/STOP (start/stopp-knappen) i ON, velg 'Førerassistanse → Tidsstyring av varsler' fra menyen Innstillinger for å endre den innledende varselaktiveringstiden for systemet for unngåelse av frontkollisjon.

Når bilen leveres er varsel tid satt til 'Normal'. Hvis du endrer varslingstidspunktet, kan varslingstiden for andre systemer for førerassistanse endres.

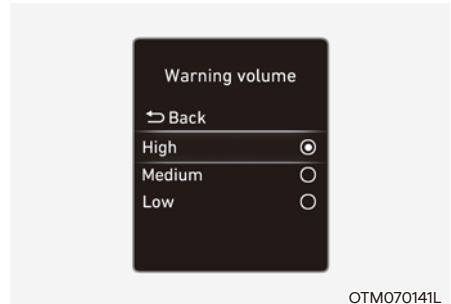

OTM070141L

### Lydnivå for varsel

Med ENGINE START/STOP (start/stopp-knappen) i ON, velg 'Førerassistanse → Lydnivåvarsler' fra menyen Innstillinger for å endre den volumet for advarsler til 'Høyt', 'Middels', 'Lavt' eller 'Av' for systemet for unngåelse av frontkollisjon.

Hvis du endrer varselvolumet, kan varselvolumet for andre systemer for førerassistanse endres.



### FORSIKTIG

- Innstillingen for varsel tid og varselvolum gjelder for alle funksjoner for system for unngåelse av frontkollisjon.
- Selv om 'Normal' er valgt for varsel tid, hvis kjøretøyet foran plutselig stopper, kan det hende at den innledende aktiveringstiden ikke virker sen.
- Velg 'Senere' for varsel tid i lett trafikk og lav kjørehastighet.



### Informasjon

Hvis motoren startes på nytt vil varsel tid og varselvolum beholde siste innstilling.

## Systemdrift

### Grunnleggende funksjon

#### Systemvarsel og kontroll

Den grunnleggende innstillingen for forhindring av kollisjon er laget for å advare og kontrollere kjøretøyet avhengig av kollisjonsnivået: 'Kollisjonsvarsel', 'Nødbremning' og 'Stoppe bilen og avslutte bremsekontroll!'.

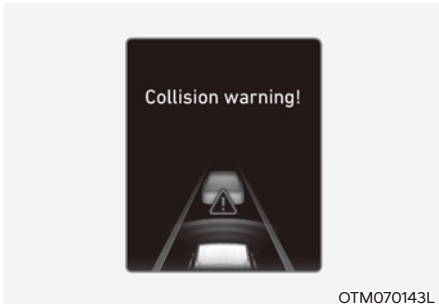

#### Kollisjonsadvarsel

- For å varsle føreren om en kollisjon blir varselmeldingen 'Kollisjonsvarsel' vist på instrumentpanelet, det høres en varsellyd.
- Hvis det registreres et kjøretøy foran vil systemet operere når din bils hastighet er mellom omtrent 10~180 km/t.
- Hvis det registreres en fotgjenger eller syklist foran vil systemet operere når din bils hastighet er mellom omtrent 10~85 km/t.
- Hvis 'Aktiv assistent' er valgt kan bremsing bli assistert.

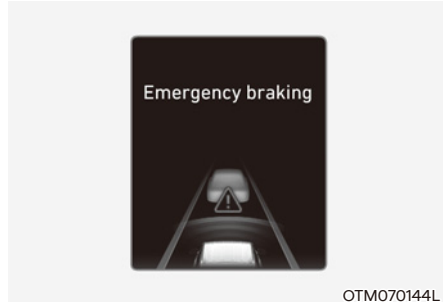

#### Nødbremning

- For å varsle føreren om at bremsing vil bli assistert blir varselmeldingen 'Nødbremning' vist på instrumentpanelet og det høres en varsellyd.
- Hvis det registreres et kjøretøy foran vil systemet operere når din bils hastighet er mellom omtrent 10~75 km/t.
- Hvis det registreres en fotgjenger eller syklist foran vil systemet operere når din bils hastighet er mellom omtrent 10~65 km/t.
- I en situasjon med nødbremning blir bremsing assistert med sterk bremsekraft av systemet for å bidra til å forhindre kollisjon med kjøretøyet, fotgjengeren eller syklisten foran.



### Stoppe bilen og avslutte bremsekontroll

- Når bilen har stoppet på grunn av nødbremsing vil varselmeldingen 'Kjør forsiktig' vises på instrumentpanelet. For din egen sikkerhet bør du trå inn bremsepedalen umiddelbart og sjekke omgivelsene.
- Bremsekontroll vil avsluttes omtrent 2 sekunder etter at bilen er stoppet med nødbremsing.

### Kryssving-funksjon (utstyrsavhengig)

#### Systemvarsel og kontroll

Kryssving-funksjonen kommer til å hjelpe til med å advare og kontrollere kjøretøyet avhengig av kollisjonsnivået: 'Kollisjonsvarsel', 'Nødbremsing' og 'Stoppe bilen og avslutte bremsekontroll'.

#### ■ Venstrestyrt bil



#### ■ Høyrestyrt bil



### Kollisjonsadvarsel

- For å varsle føreren om en kollisjon blir varselmeldingen 'Kollisjonsvarsel' vist på instrumentpanelet, det høres en varsellyd.
- Systemet vil være i drift når din bils hastighet er mellom omtrent 10–30 km/t og det møtende kjøretøyets hastighet er mellom omtrent 30–70 km/t.
- Hvis 'Aktiv assistanse' er valgt kan bremsing bli assistert.

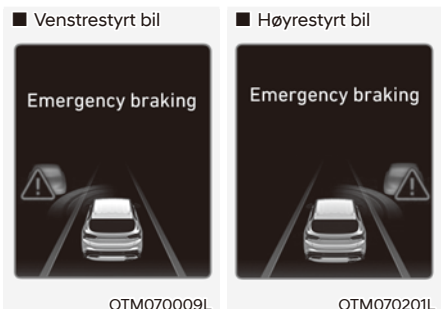

### Nødbremning

- For å varsle føreren om at bremsing vil bli assistert blir varselmeldingen 'Nødbremning' vist på instrumentpanelet og det høres en varsellyd.
- Systemet vil være i drift når din bils hastighet er mellom omtrent 10–30 km/t og det møtende kjøretøyets hastighet er mellom omtrent 30–70 km/t.
- I en situasjon med nødbremning blir bremsing assistert med sterk bremskraft av systemet for å bidra til å forhindre kollisjon med det møtende kjøretøyet.

### Stoppe bilen og avslutte bremsekontroll

- Når bilen har stoppet på grunn av nødbremning vil varselmeldingen 'Kjør forsiktig' vises på instrumentpanelet. For din egen sikkerhet bør du trå inn bremsepedalen umiddelbart og sjekke omgivelsene.
- Bremsekontroll vil avsluttes omtrent 2 sekunder etter at bilen er stoppet med nødbremning.

### Informasjon

Kryssving-funksjonen kommer til å aktiveres kun når føreren snur til venstre hvis fører-setet er på venstre side. Kryssving-funksjonen kommer til å aktiveres kun når føreren snur til høyre hvis fører-setet er på høyre side.





## ADVARSEL

Ta følgende forholdsregler når du bruker assistansesystemet for unngåelse av frontkollisjon:

- For din sikkerhet bør du endre innstillinger etter å ha parkert bilen på et sikkert sted.
- Med 'Aktiv assistent' eller 'Kun alarm' vil assistansesystem for unngåelse av frontkollisjon vil slås av automatisk når ESC slås av ved å trykke og holde knappen ESC OFF (AV) i mer enn 3 sekunder. I dette tilfellet kan ikke systemet startes fra menyen Innstillinger og varselampen  vil lyse på instrumentpanelet, dette er normalt. Assistansesystem for unngåelse av frontkollisjon vil beholde siste innstilling når ESC slås på ved å trykke på knappen ESC OFF (AV).
- Assistansesystem for unngåelse av frontkollisjon fungerer ikke i alle situasjoner og kan ikke unngå alle kollisjoner.
- Føreren er ansvarlig for å kontrollere bilen. Ikke stol kun på assistansesystem for unngåelse av frontkollisjon. Hold i stedet en trygg bremseavstand og, ved behov, trå på bremsepedalen for å redusere hastigheten eller stoppe bilen.
- Bruk aldri assistansesystem for unngåelse av frontkollisjon med overlegg mot mennesker, dyr, objekter osv. Det kan føre til alvorlige skader eller dødsfall.
- Assistansesystem for unngåelse av frontkollisjon vil kanskje ikke fungere hvis føreren trår på bremsepedalen for å unngå kollisjon.

- Avhengig av veien og kjøreforhold kan det hende at assistansesystem for unngåelse av frontkollisjon advarer føreren sent eller ikke i det hele tatt.
- Når assistansesystem for unngåelse av frontkollisjon er i bruk kan bilen stoppe brått, noe som kan føre til personskade på passasjerer og at løse objekter flytter seg. Ha alltid sikkerhetsbeltet på og sikre løse objekter.
- Hvis det blir vist en varselmelding eller avgitt en varsellyd for et annet system kan det hende at varselmelding eller varsellyd for assistansesystem for unngåelse av frontkollisjon ikke blir gitt.
- Det kan hende at du ikke hører varsellyden for assistansesystemet for unngåelse av frontkollisjon hvis omgivelsene er bråkete.
- Assistansesystemet for unngåelse av frontkollisjon kan slå seg av eller ikke fungere som det skal, avhengig av veiforhold og omgivelser.



## ADVARSEL

- Selv om det har oppstått problemer med assistansesystemet for unngåelse av frontkollisjon vil bilens grunnleggende bremseytelse fungere på riktig måte.
- Under nødbremsing vil funksjonens bremsekontroll automatisk bli avbrutt når føreren trækker hardt på gasspedalen eller styrer bilen med brå bevegelser.



## FORSIKTIG

- Fartsgrensen på forhindringen av kollisjon framover kan bli redusert på grunn av tilstandenene til kjøretøyet eller så kan det være fotgjengere foran bilen. I tillegg kan det være situasjoner i omgivelsen. Systemet vil kanskje kun varsle føreren, eller det vil kanskje ikke fungere.
- Assistansesystemet for unngåelse av frontkollisjon vil være i drift under visse betingelser ved å bedømme risikonivået basert på forhold ved møtende kjøretøy, kjøreretning, hastighet og omgivelser.





## Informasjon

I en situasjon hvor en kollisjon er forestående kan bremsing bli assistert av assistansesystemet for unngåelse av frontkollisjon hvis førerens bremsing ikke er tilstrekkelig.

## Systemfeil og begrensninger

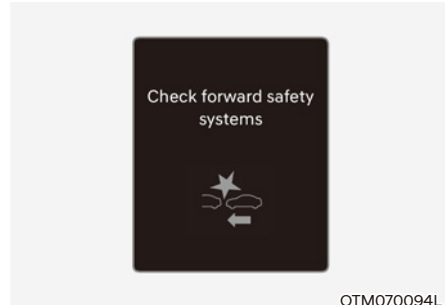
### Systemfeil





Når assistansesystemet for unngåelse av frontkollisjon ikke fungerer som det skal, vil varselmeldingen 'Sjekk sikkerhetssystem foran' vises og varsellampene  og  vil lyse i instrumentpanelet. Vi anbefaler at systemet kontrolleres hos en autorisert HYUNDAI-forhandler.

## Deaktivert system



Når den delen av frontruten hvor frontkameraet er plassert, frontradardekselet eller sensoren er tildekket av fremmedlegemer som snø eller regn, kan det redusere registreringsevnen og midlertidig begrense eller deaktivere assistansesystemet for unngåelse av frontkollisjon.

Hvis dette skjer, blir varselmeldingen 'System for frontsikkerhet deaktivert. Kamera blokkert' eller 'System for frontsikkerhet deaktivert. Radar blokkert' vist og varsellampene  og  vil lyse i instrumentpanelet.

Systemet vil fungere som normalt igjen når snø, regn eller fremmedlegeme fjernes.

Vi anbefaler at systemet inspiseres hos en autorisert HYUNDAI-forhandler hvis systemet ikke fungerer skikkelig etter at forhindringer (snø, regn, eller ytre gjenstander) er tatt vekk.



## ADVARSEL

- Selv om varselmeldingen eller varsellampen ikke vises på instrumentpanelet kan det hende at assistansesystemet for unngåelse av frontkollisjon ikke fungerer som det skal.
- Det kan skje at assistansesystem for unngåelse av frontkollisjon ikke fungerer riktig i et område (for eksempel i åpent terreng), der noen stoffer ikke oppdages etter at du har slått PÅ motoren.

## Begrensninger i systemet

Assistansesystem for unngåelse av frontkollisjon vil kanskje ikke fungere skikkelig eller fungere på uventet måte under følgende forhold:

- Registreringssensor eller omgivelsene er skitten eller skadet
- Temperaturen rundt frontkameraet er høy eller lav
- Kameralinsen er kontaminert på grunn av soting, film eller belegg på frontruten, skader på ruten eller fremmedlegemer som har satt seg fast (klistremerker, insekter osv.) på ruten.
- Fukt på frontruten har frosset eller er ikke helt fjernet
- Spylervæske sprayes hele tiden eller vindusviskeren er på
- Det kjøres i kraftig regn eller snø eller det er tykk tåke
- Synsfeltet for frontkamera reduseres av skarpt sollys
- Gatelys eller lys fra et møtende kjøretøy reflekteres i våt veibane, for eksempel i en sølepytt på veien
- Det er plassert et objekt på dashbordet

- Bilen din blir tauet
- Omgivelsene er veldig lyse
- Omgivelsene er veldig mørke, slik som i en tunnel osv.
- Lysstyrken endrer seg plutselig, for eksempel ved innkjøring eller utkjøring av en tunnel
- Det er dårlig lys ute og frontlysene er ikke på eller de er svake
- Det kjøres gjennom damp, røyk eller skygge
- Kun del av kjøretøy, fotgjenger eller syklist registreres
- Kjøretøyet foran er en buss, tung lastebil, lastebil med last som har uvanlig form, tilhenger osv.
- Kjøretøyet foran har ikke baklys, har uvanlig plassering av baklys osv.
- Det er dårlig lys ute og baklysene er ikke på eller de er svake
- Baksiden av kjøretøyet foran er lite, eller kjøretøyet ser ikke normalt ut, for eksempel når kjøretøyet er vippet, veltet eller siden av bilen er synlig osv.
- Kjøretøyet foran har lav eller høy bakkeklaring
- Et kjøretøy, en fotgjenger eller syklist skjærer plutselig inn foran
- Støtfangeren rundt frontradaren har fått et støt, er skadet eller frontradar er ute av stilling
- Temperaturen rundt frontradaren er høy eller lav
- Kjøring gjennom en tunnel eller over en jernbro
- Kjøring der det er få kjøretøyer eller strukturer på store områder (dvs. ørken, eng, forstad osv.)
- Kjøring i nærheten av områder der det finnes metallstoffer, f.eks. veiarbeidsområder, jernbane osv.
- Det er et materiale i nærheten som reflekteres veldig godt av frontradaren, slik som autovern, kjøretøy i nærheten osv.
- Syklisten foran er på en sykkel av et materiale som ikke reflekteres av frontradaren
- Kjøretøyet foran registreres sent
- Kjøretøyet foran blir plutselig blokkert av en hindring
- Kjøretøyet foran skifter brått kjørefelt eller bremses plutselig
- Kjøretøyet foran er bøyd ut av form
- Kjøretøyet foran har høy eller lav hastighet
- Kjøretøyet foran styrer i motsatt retning av din bil for å unngå en kollisjon
- Din bil skifter kjørefelt i lav hastighet når det er et kjøretøy foran
- Kjøretøyet foran er dekket av snø
- Du kjører ut av eller returnerer til kjørefeltet
- Ujevn kjøring
- Du kjører i en rundkjøring og kjøretøyet foran deg registreres ikke
- Du kjører kontinuerlig i en sirkel
- Kjøretøyet foran deg har en uvanlig form
- Kjøretøyet foran kjøres opp eller ned en bakke.

- Fotgjengeren eller syklisten registreres ikke fullt ut, for eksempel hvis fotgjengeren lener seg forover eller ikke går i helt oppreist stilling
- Fotgjengeren eller syklisten bruker klær eller utstyr som gjør det vanskelig å registrere vedkommende som en fotgjenger eller syklist

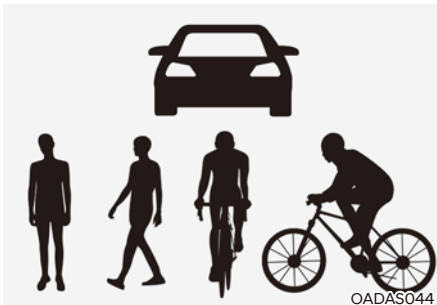

Illustrasjonen ovenfor viser bildet til frontkameraet, som kommer til å oppdage en annen bil eller fotgjenger.

- Fotgjengeren eller syklisten foran beveger seg veldig raskt
- Fotgjengeren eller syklisten foran er kort eller befinner seg i en lav stilling
- Fotgjengeren eller syklisten foran har nedsatt førerlighet
- Fotgjengeren eller syklisten foran beveger seg på tvers av kjøreretningen
- Det er en gruppe fotgjengere, syklister eller en stor gjeng foran
- Fotgjengeren eller syklisten har på seg klær som går i ett med bakgrunnen, noe som gjør det vanskelig å registrere
- Fotgjengeren eller syklisten er vanskelig å skjelle fra strukturer med lignende form i omgivelsene
- Du kjører forbi fotgjenger, veiskilt, strukturer osv. nær krysset
- Kjøring på parkeringsplass
- Kjøring gjennom bomstasjon, veiarbeidsområde, på grusvei, vei med delvis fast dekke, ujevn vei, over fartsdumper osv.
- Kjøring på svingete vei eller i hellinger osv.
- Kjøring hvor det er trær eller gatelys langs veien
- Dårlige veiforhold forårsaker kraftige vibrasjoner under kjøring
- Bilen din er lav eller høy på grunn av tung last, unormalt lufttrykk i dekkene osv.
- Ved kjøring på en smal vei med kraftig vegetasjon
- Det er elektromagnetiske forstyrrelser, som ved kjøring i et område med kraftige radiobølger eller elektrisk støy

 **ADVARSEL**

- Kjøring i svinger

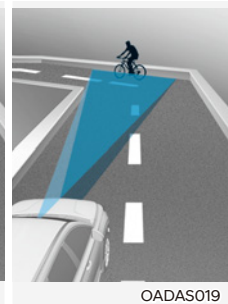
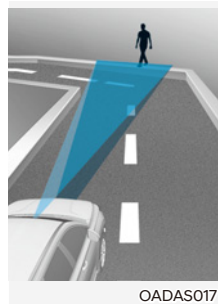
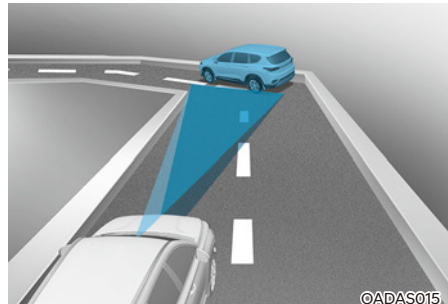
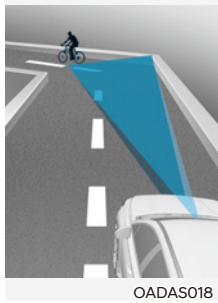
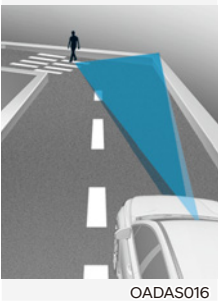
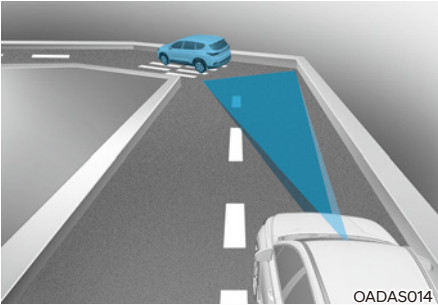

Assistansesystem for unngåelse av frontkollisjon vil kanskje ikke registrere andre kjøretøy, fotgjengere eller syklistene foran deg på svingete veier som påvirker sensorenes ytelse negativt. Det kan føre til at det ikke utløses varsel og at bremsing ikke assisteres når det er nødvendig.

Ved kjøring på svingete vei må du opprettholde en trygg bremseavstand, og, ved behov, styre bilen og trå på bremsepedalen for å senke hastigheten for å opprettholde en sikker avstand.

Assistansesystemet for unngåelse av frontkollisjon kan registrere kjøretøyer, fotgjengere eller syklistene i kjørefeltet ved siden av eller utenfor kjørefeltet ved kjøring på svingete veier.

I så fall kan det hende at systemet unødvendig alarmerer føreren og kontrollerer bremsen. Sjekk alltid veiforholdene rundt bilen.

- Kjøring i skråninger

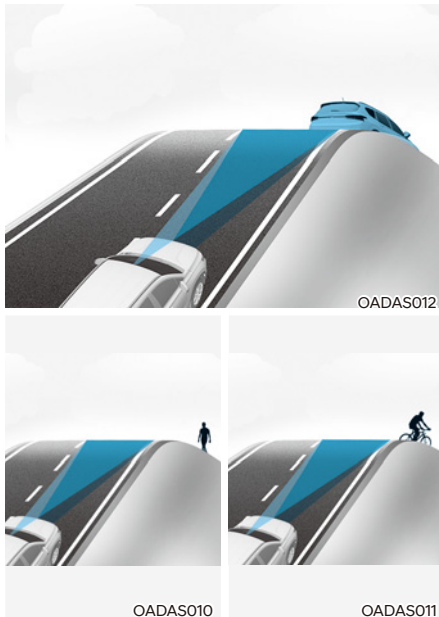

Assistansesystem for unngåelse av frontkollisjon vil kanskje ikke registrere andre kjøretøy, fotgjengere eller syklistere foran deg ved kjøring opp eller ned bakker som påvirker sensorenes ytelse negativt

Dette kan føre til unødvendig varsling, bremsekontroll eller styreassistanse eller ingen varsel, bremsekontroll eller styreassistanse når det er behov.

I tillegg kan bilens hastighet reduseres raskt når det plutselig registreres kjøretøy, fotgjenger eller syklist foran.

Du må alltid følge med på veien ved kjøring i opp- eller nedoverbakker, og, ved behov, styre bilen og trå på bremsepedalen for å senke hastigheten din for å opprettholde en sikker avstand.

- Når du bytter kjørefelt.



[A] : Kjøring med bilen

[B] : Når kjøretøyet endrer fil

Når et kjøretøy beveger seg inn i ditt kjørefelt fra et tilstøtende kjørefelt kan det ikke bli registrert av sensoren før det er i sensorens registreringsområde. Assistansesystem for unngåelse av frontkollisjon vil kanskje ikke registrere kjøretøyet med en gang når kjøretøyet brått skifter kjørefelt. I så fall må du opprettholde en trygg bremseavstand, og, ved behov, styre din bil og trå på bremsepedalen for å senke hastigheten for å opprettholde en sikker avstand.

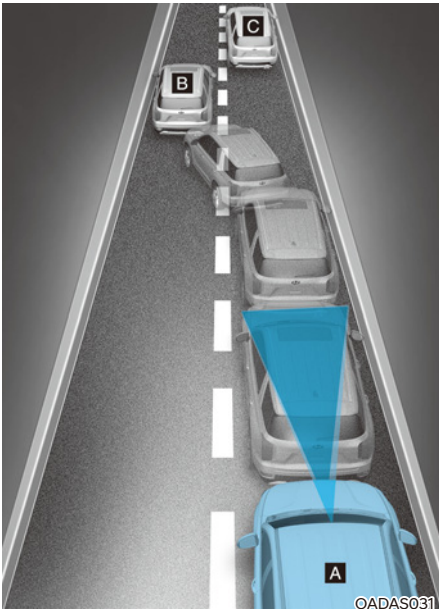

[A] : Kjøretøyet ditt, [B] : Når kjøretøyet endrer fil  
[C] : Når kjøretøyet er på den samme filen

**Når et kjøretøy foran deg kjører ut av kjørefeltet, kan det hende at assistansesystemet for unngåelse av frontkollisjon ikke umiddelbart registrerer det nye kjøretøyet som nå befinner seg foran deg. I så fall må du opprettholde en trygg bremseavstand, og, ved behov, styre din bil og trå på bremsepedalen for å senke hastigheten for å opprettholde en sikker avstand.**

- **Registrering av kjøretøy**

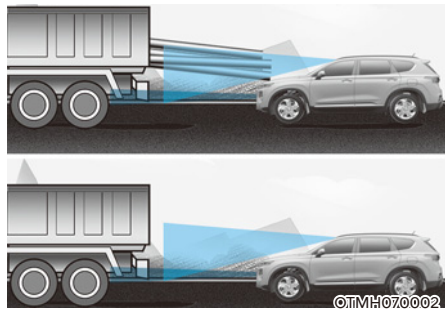

**Hvis kjøretøyet foran deg har last som stikker ut bakover fra førerhytten, eller hvis kjøretøyet foran deg har en høyere bakkeklaring, må det tas spesielle forholdsregler. Det kan hende at assistansesystemet for unngåelse av frontkollisjon ikke er i stand til å registrere last som stikker ut fra kjøretøyet. I så fall må du opprettholde en trygg bremseavstand fra det bakerste objektet, og, ved behov styre din bil og trå på bremsepedalen for å senke kjørehastigheten for å opprettholde avstanden.**





## ADVARSEL

- Når du kjører med tilhenger eller tauer et annet kjøretøy anbefaler vi at du for sikkerhets skyld slår av assistansesystem for unngåelse av frontkollisjon.
- Assistansesystem for unngåelse av frontkollisjon kan slå inn hvis det registreres objekter som ligner kjøretøy eller fotgjengere i form eller egenskaper.
- Assistansen for unngåelse av frontkollisjon fungerer ikke for sykler, motorsykler eller mindre gjenstander som er utstyrt med hjul, for eksempel kofferter, handlevogner eller barnevogner.
- Assistansesystem for unngåelse av frontkollisjon vil kanskje ikke fungere normalt hvis det er sterke elektromagnetiske forstyrrelser.
- Assistansesystem for unngåelse av frontkollisjon vil kanskje ikke fungere på 15 sekunder etter at bilen eller frontkamera er startet.

## FELTHOLDEASSISTANSE (LKA) (UTSTYRSAVHENGIG)

Filholderassistent er utviklet for å registrere kjørefeltmerkinger (eller veikanter) ved kjøring over en viss hastighet. Systemet vil varsle føreren hvis bile forlater kjørefeltet uten bruk av blinklys eller vil automatisk hjelpe førerens styring for å forhindre at bilen forlater kjørefeltet.

### Registreringssensor

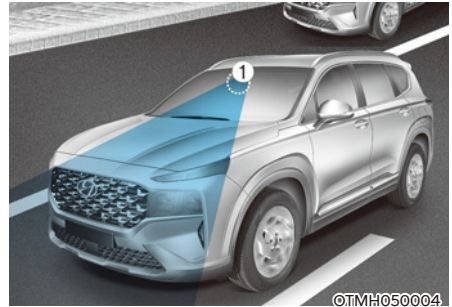

[1] : Frontkamera

Frontkamera brukes som registreringssensor for å registrere kjørefeltmerkinger (eller veikanter).

Se bildet over for nøyaktig plassering av registreringssensoren.



## FORSIKTIG

For mer detaljer om forholdsregler for frontkameraet, se delen "Assistansesystem for unngåelse av frontkollisjon (FCA)" i kapittel 7.

## Systeminnstillinger

### Stille inn funksjoner for systemet



#### Filsikkerhet

Med ENGINE START/STOP (start/stopp-knappen) i ON, velg eller fravelg 'Førerassistanse → Filsikkerhet' fra menyen Innstillinger for å velge hvorvidt hver funksjon skal brukes.

- Hvis 'Assistent' er valgt vil systemet automatisk hjelpe førerens styring når det registreres kjørefeltavvik, dette for å hjelpe med å forhindre at bilen forlater sitt kjørefelt.
- Hvis 'Varsel for fillavvik' er valgt, vil funksjonen varsle føreren med et lydvarsel når det registreres at bilen er i ferd med å forlate kjørefeltet. Føreren må styre bilen.
- Hvis 'av' er valgt vil systemet være av. Indikatorlampen  vil slås av i instrumentpanelet.



#### ADVARSEL

- Hvis 'Kun alarm' er valgt vil ikke bremsing bli assistert.
- Filholderassistent kontrollerer ikke rattet når bilen kjøres midt i kjørefeltet.
- Føreren skal alltid være oppmerksom på omgivelsene og styre bilen hvis 'Av' er valgt.

#### Skru av/på systemet (filsikkerhetsknapp)



Med motoren på, trykk og hold inne knappen for filsikkerhet på instrumentpanelet for å slå på filholderassistent. Den hvite varsellampen  vil tennes i instrumentpanelet.

Trykk på og hold inne knappen igjen for å slå av systemet.

Hvis motoren startes på nytt vil filholderassistent beholde siste innstilling.



#### Informasjon

Når feltholdeassistenten er skrudd av med feltholdeassistentknappen, kommer feltholdeinnstillingene til å skrues av.

### Skru av/på systemet (filsikkerhetsknapp)

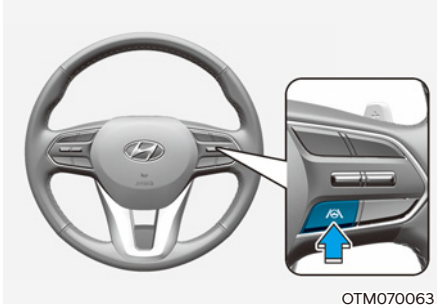

OTM070063

Med motoren på, trykk og hold inne knappen for kjørefeltassistent på rattet for å slå på filholderassistent. Den hvite varsellampen  vil tennes i instrumentpanelet.

Trykk på og hold inne knappen igjen for å slå av systemet.

Hvis motoren startes på nytt vil filholderassistent beholde siste innstilling.



### **FORSIKTIG**

Når kjørefeltassistentknappen er trykket lett, kommer kjørefeltassistenten til å skrues av og på.

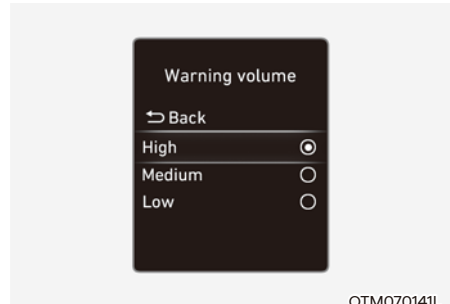

OTM070141L

### Lydnivå for varsel

Med ENGINE START/STOP (start/stoppknappen) i ON, velg 'Førerassistanse → Lydnivåvarsler' fra menyen Innstillinger for å endre den volumet for advarsler til 'Høyt', 'Middels', 'Lavt' eller 'Av' for systemet for unngåelse av frontkollisjon.

Hvis du endrer varselvolumet kan varselvolumet for andre systemer for førerassistanse endres.

## Systemdrift

### Systemvarsel og kontroll

Filholderassistansen vil varsle og kontrollere bilen med varsel for avvik fra kjørefelt og filholderassistansen.



### Varsel for filavvik

- For å varsle føreren om at bilen forlater det planlagte kjørefeltet foran vil den grønne indikatorlampen  blinke i instrumentpanelet, kjørefeltlinjen vil blinke i instrumentpanelet, avhengig av hvilken retning bilen svinger, og det vil høres et lydvarsel.
- Systemet vil operere når din bils hastighet er mellom omtrent 60~200 km/t.

### Feltholdeassistanse

- For å varsle føreren om at bilen forlater det planlagte kjørefeltet foran vil den grønne indikatorlampen  blinke i instrumentpanelet og det vil bli foretatt justeringer på rattet for å holde bilen innenfor kjørefeltet.
- Systemet vil operere når din bils hastighet er mellom omtrent 60~200 km/t.

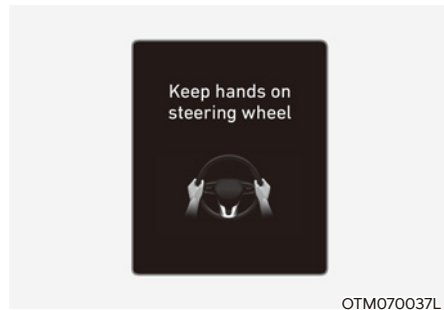

### Varsel om hender av rattet

Hvis føreren tar hendene av rattet i flere sekunder, vil varselmeldingen 'Hold hendene på rattet' vises i instrumentpanelet og det vil høres et lydvarsel i trinn.



## ADVARSEL

- Rattet vil kanskje ikke bli kontrollert hvis rattet holdes veldig hardt eller hvis rattet blir styrt over et visst nivå.
- Filholderassistenten fungerer ikke alltid. Det er førerens ansvar å føre bilen sikkert og til enhver tid holde bilen i kjørefeltet.
- Varselet om hendene av rattet kan vises senere, avhengig av veiforholdene. Ha alltid hendene på rattet mens du kjører.
- Hvis rattet holdes veldig lett kan varselmeldingen om hender av vises fordi systemet ikke registrerer at føreren har hendene på rattet.
- Hvis du fester gjenstander til rattet kan det hende at varselet for hendene av rattet ikke vil fungere som det skal.



## Informasjon

- Du kan endre brukerinnstillingene på instrumentpanelet (brukerinnstillinger) eller infotainmentsystemet (kjøretøyinnstillinger), på de valgene som kan bli gjort på kjøretøyet ditt. For mer informasjon, se “brukerinnstillinger” delen i kapittel 4, eller “kjøretøyinnstillinger” delen i infotainmentbrukerhåndboken i bilen.
- Når det registreres kjørefelt (eller veikanter) vil kjørefeltlinjene på instrumentpanelet endres fra grå til hvit og den grønne / indikatorlampen tennes.

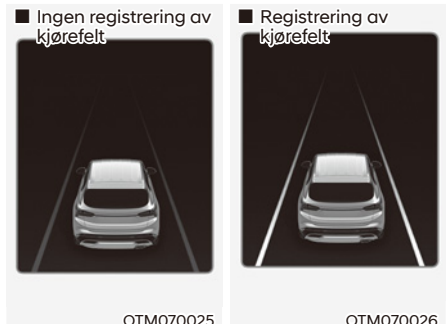

OTM070025

OTM070026

- Selv om styringen assisteres av filholderassistanse, kan føreren kontrollere rattet.
- Rattet kan føle tyngre eller lettere når rattet er assistert av filholderassistanse enn når det ikke er det.

## Systemfeil og begrensninger

### Systemfeil

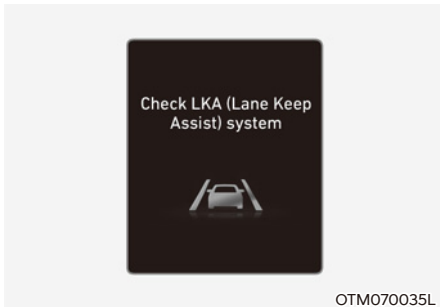

Når filholderassistenten ikke fungerer som den skal, vil varselmeldingen 'Kontroller system for filholderassistent (LKA)' vises og den gule  indikatorlampen vil tennes i instrumentpanelet. Vi anbefaler at du får bilen kontrollert hos en autorisert HYUNDAI-forhandler.

### Begrensninger i systemet

Filholderassistanse vil kanskje ikke fungere skikkelig eller fungere på uventet måte under følgende forhold:

- Kjørefeltet er kontaminert eller vanskelig å skjelne fordi
  - Kjørefeltmarkeringer (eller veikanter) er dekket av regn, snø, skitt, olje osv.
  - Fargen på kjørefeltmerkingen (eller veikanten) ikke kan skjelnes fra veien
  - Veien har merkingen (eller veikanter) nær kjørefeltet eller merking på veien (eller veikantene) ligner på kjørefeltmerkingen (eller veikanter)
  - Kjørefeltmerkingen (eller veikanten) er utydelig eller skadet.
  - En skygge ligger over filmarkeringen (eller veikanten) fra en midtdeler, trær, autovern, lydbarrierer osv.
- Det er mer enn to kjørefeltmarkeringer (eller veikanter) på veien
- Hvis antallet kjørefelt øker eller minsker eller kjørefeltmerkingene (eller veikantene) krysser hverandre
- Filmarkeringen (eller veikantene) er kompliserte, eller en konstruksjon fungerer som en slik markør i et bygningsområde.
- Det er veimerkinger slik som sikksakklinjer, veikryssmarkeringer eller veiskilt
- Når kjørefeltet plutselig forsvinner, for eksempel i et veikryss
- Hvis kjørefeltet (eller veibredden) enten er veldig bredt eller veldig smalt

- Det er en veikant uten kjørefelt
- Det er grensestruktur i kjørefeltet, slik som bomstasjon, fortau, fortauskant osv.
- Avstanden til kjøretøyet foran er ekstremt kort eller kjøretøyet foran dekker kjørefeltmerkingen (eller veikanten)

For mer detaljer om begrensninger for frontkameraet, se delen "Assistansesystem for unngåelse av frontkollisjon (FCA)" i kapittel 7.



## ADVARSEL

Ta følgende forholdsregler når du bruker filholderassistenten:

- Føreren skal ha ansvaret for å kjøre trygt og kontrollere kjøretøyet. Ikke stol fullstendig på systemet og kjør farlig.
- Drift av filholderassistanse kan avbrytes eller ikke fungere skikkelig avhengig av veiforholdene og omgivelsene. Vær alltid forsiktig under kjøring.
- Se "Begrensninger for systemet" hvis kjørefeltet ikke registreres skikkelig.
- Når du kjører med tilhenger eller tauer et annet kjøretøy anbefaler vi at du for sikkerhets skyld slår av filholderassistanse.
- Hvis bilen kjøres i høy hastighet vil ikke rattet bli kontrollert. Føreren må alltid følge fartsgrensen når systemet brukes.
- Hvis det blir vist en varselmelding eller avgitt en varsellyd for et annet system kan det hende at varselmelding eller varsellyd for system for filholderassistanse ikke blir gitt.
- Det kan hende at du ikke hører varsellyden for filholderassistenten hvis omgivelsene er bråkete.
- Hvis du fester gjenstander til rattet kan det hende at styringen ikke vil bli assistert skikkelig.
- Systemet for filholderassistanse vil kanskje ikke fungere på 15 sekunder etter at bilen eller frontkamera er startet.
- Filholderassistanse vil ikke fungere når:
  - Blinklys eller varselblinklys er slått på
  - Bilen ikke kjøres midt i kjørefeltet når systemet slås på eller rett etter skifte av kjørefelt
  - ESC (elektronisk stabilitetskontroll) eller VSM (kjøretøystabilisering) er aktivert
  - Bilen kjøres i en skarp sving
  - Bilens hastighet er under 55 km/t eller over 210 km/t
  - Bilen bytter kjørefelt på en brå måte
  - Bilen bremses brått

## ADVARSELSSYSTEM FOR BLINDSONEKOLLISJON (BCW) (UTSTYRSAVHENGIG)

Advarselssystemet for blindsonekollisjon er utviklet for å registrere og overvåke kjøretøy som nærmer seg førerens blindsone og varsle føreren om en mulig kollisjon med en varselmelding og et lydvarsel.

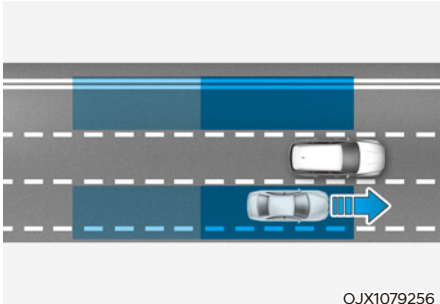

Advarselssystemet for blindsonekollisjon bidrar til å registrere og informere føreren om at det er et kjøretøy i blindsonen.

### FORSIKTIG

Registreringsområdet kan variere, avhengig av din bils hastighet. Men, selv om det er et kjøretøy i din blindsonen, så er det ikke sikkert at systemet advarer deg når du passerer i høy hastighet.

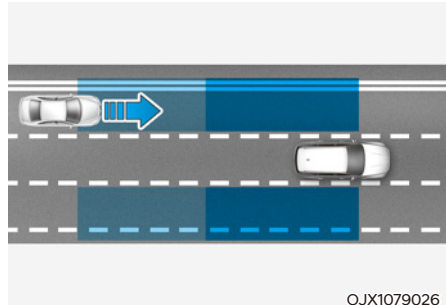

Advarselssystemet for blindsonekollisjon bidrar til å registrere og informere føreren om at et kjøretøy nærmer seg i høy hastighet fra blindsonen.

### FORSIKTIG

Varseltid kan variere, avhengig av hastigheten til kjøretøyet som nærmer seg i høy hastighet.

### Informasjon

I følgende tekst vil advarselssystemet for blindsonekollisjon bli betegnet som systemet for blindsonesikkerhet.



## Registreringssensor



[1] : Hjørneradar bak

Se bildet over for nøyaktig plassering av registreringssensoren.



### FORSIKTIG

Ta følgende forholdsregler for å opprettholde optimal ytelse for registreringssensoren:

- Demonter aldri den bakre hjørneradaren eller radarenheten, påfør heller ikke noen form for støt.
- Ved utskiftning eller reparasjon av den bakre hjørneradaren anbefaler vi at bilen blir inspisert av en godkjent forhandler av Genesis-produkter.
- Hvis det har vært et støt på eller nær den bakre hjørneradaren kan det hende at systemet for blindsonesikkerhet ikke fungerer som det skal, selv om varselmeldingen ikke vises i instrumentpanelet. Vi anbefaler at systemet inspiseres hos en autorisert HYUNDAI-forhandler.
- Bruk kun ekte deler for å reparere støtfangeren der den bakre hjørneradaren er plassert.
- Ikke sett på skiltramme eller gjenstander som klistremerker, film eller kufanger i nærheten av den bakre hjørneradaren.

- Det kan hende at systemet ikke vil fungere på riktig måte hvis støtfangeren er skiftet ut eller området rundt den bakre hjørneradaren er skadet eller lakkert.
- Hvis en tilhenger osv. er montert, kan det ha negativ innvirkning på ytelsen til bakre hjørneradar, eller det kan skje at den ikke fungerer.

## Systeminnstillinger

### Stille inn funksjoner for systemet



OTM070202L

### Blindsonesikkerhet

Med ENGINE START/STOP (start/stopp-knappen) i ON, velg eller fravelg 'Førerassistanse → Blindsonesikkerhet' fra menyen Innstillinger for å velge hvorvidt hver funksjon skal brukes.

- Hvis 'Kun alarm' er valgt, vil funksjonen varsle føreren med en varselmelding og et lydvarsel, avhengig av risikonivået for kollisjon. Bremsing vil ikke bli assistert.
- Hvis 'av' er valgt vil systemet være av.



Når motoren startes på nytt med systemet av, vil meldingen 'Systemet for blindsonesikkerhet er av' vises på instrumentpanelet.

Hvis du endrer innstillingen fra 'av' til 'Kun alarm' vil varsellampen på det utvendige speilet blinke i tre sekunder.

I tillegg, hvis motoren er på, når systemet er satt til 'Kun alarm' vil varsellampen på det utvendige speilet blinke i tre sekunder.



## ADVARSEL

- Hvis 'Kun alarm' er valgt vil ikke bremsing bli assistert.
- Hvis 'av' er valgt må føreren alltid være oppmerksom på omgivelsene og kjøre sikkert.



## Informasjon

Hvis motoren startes på nytt vil systemet for blindsonesikkerhet beholde siste innstilling.

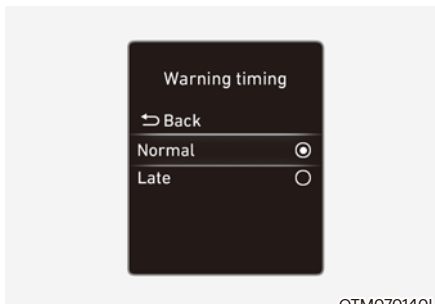

## Varsel tid

Med ENGINE START/STOP (start/stoppknappen) i ON, velg 'Førerassistanse → Tidsstyring av varsler' fra menyen Innstillinger for å endre den innledende varselaktiveringstiden for systemet for unngåelse av frontkollisjon.

Når bilen leveres er varsel tid satt til 'Normal'. Hvis du endrer varslingstidspunktet, kan varslingstiden for andre systemer for førerassistanse endres.

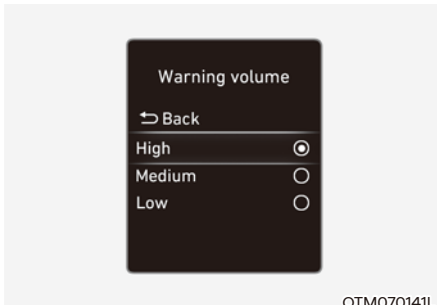

### Lydnivå for varsel

Velg 'Førerassistanse → Lydnivåvarsler' fra menyen Innstillinger for å endre varselvolumet til 'Høyt', 'Middels' eller 'Lavt' for System for blindsonesikkerhet.

Hvis du endrer varselvolumet, kan varselvolumet for andre systemer for førerassistanse endres.



### FORSIKTIG

- Innstillingen for varseltid og varselvolum gjelder for alle funksjoner for system for blindsonesikkerhet.
- Selv om 'Normal' er valgt for varseltid, hvis kjøretøyet nærmer seg i høy hastighet kan det hende at den innledende aktiveringstiden virker sen.
- Velg 'Senere' for varseltid i lett trafikk og lav kjørehastighet.

## Systemdrift

### Systemvarsel



### Kjøretøyregistrering

- Varsellampen på sidespeilet og head-up-display vil lyse opp (utstyrsavhengig) for å varsle føreren når det registreres et kjøretøy.
- Systemet vil fungere når din bils hastighet er over 20 km/t og hastigheten for kjøretøyet i blindsonen er over 10 km/t.

### Kollisjonsadvarsel

- Kollisjonsadvarsel vil fungere når blinklyset er slått på i den retningen hvor det er registrert et kjøretøy.
- Varsellampen på sidespeilet og head-up-display vil blinke for å varsle føreren om en kollisjon. Samtidig avgis det lydvarsel.

- Når blinklyset er slått av eller du beveger deg bort fra kjørefeltet vil kollisjonsadvarselen avbrytes og systemet vil returnere til status for registrering av kjøretøy.



### ADVARSEL

- Registreringsområdet for hjørneradar bak fastsettes av standard veibreder, derfor kan systemet på en smal vei registrere andre kjøretøy i neste kjørefelt og advare deg. Derimot, på en bred vei kan det hende at systemet ikke klarer å registrere et kjøretøy som kjører i kjørefeltet ved siden av og derfor kanskje ikke advarer deg.
- Når varselblinklysene er på vil ikke kollisjonsadvarsel ved blinklys fungere.



### Informasjon

Hvis føreriset er på venstre side kan kollisjonsadvarsel utløses når du svinger til venstre. Hold behørig avstand til kjøretøy i venstre kjørefelt. Hvis føreriset er på høyre side kan kollisjonsadvarsel utløses når du svinger til høyre. Hold behørig avstand til kjøretøy i høyre kjørefelt.



### ADVARSEL

Ta følgende forholdsregler når du bruker systemet for blindsonesikkerhet:

- For din sikkerhet bør du endre innstillinger etter å ha parkert bilen på et sikkert sted.
- Hvis det blir vist en varselmelding eller avgitt en varsellyd for et annet system kan det hende at varselmelding eller varsellyd for system for blindsonesikkerhet ikke blir gitt.
- Det kan hende at du ikke hører varsellyden for systemet for blindsonesikkerhet hvis omgivelsene er bråkete.
- Avhengig av veien og kjøreforhold kan det hende at systemet for blindsonesikkerhet advarer føreren sent eller ikke i det hele tatt.
- Føreren skal hele tiden ha kontroll over kjøretøyet. Ikke stol kun på systemet for blindsonesikkerhet. Hold en trygg bremseavstand og, ved behov, trå på bremsepedalen for å redusere hastigheten eller stoppe bilen.

## Systemfeil og begrensninger

### Systemfeil



Når systemet for blindsonesikkerhet ikke fungerer som det skal, vil varselmeldingen 'Sjekk blindsonesikkerhetssystem' vises i instrumentpanelet og systemet vil slå seg av automatisk eller bli begrenset. Vi anbefaler at systemet kontrolleres hos en autorisert HYUNDAI-forhandler.

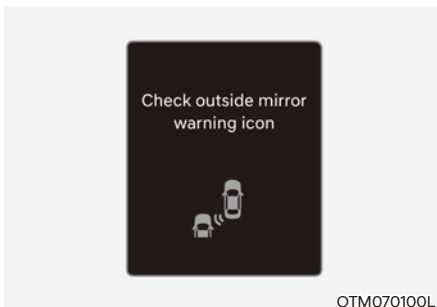

Når varsellampen på sidespeilet ikke fungerer skikkelig, vil varselmeldingen 'Sjekk varselsymbol i sidespeil' vises i instrumentpanelet. Vi anbefaler at systemet kontrolleres hos en autorisert HYUNDAI-forhandler.

### Deaktivert system



Når støtfangeren rundt den bakre hjørneradaren eller sensoren er tildekket, av f.eks. snø eller regn, eller det er montert tilhenger eller stativ, kan dette redusere registreringsevnen og midlertidig begrense eller deaktivere systemet for blindsonesikkerhet.

Hvis dette skjer, vises varselmeldingen 'System for blindsonesikkerhet deaktivert. Radar blokkert' i instrumentpanelet.

Funksjonen vil fungere normalt når slikt fremmedmateriale, eller tilhenger osv. fjernes, og du deretter starter motoren på nytt.

Vi anbefaler at systemet inspiseres hos en autorisert HYUNDAI-forhandler hvis systemet ikke fungerer skikkelig etter at forhindringer (snø, regn, eller ytre gjenstander) er tatt vekk.



## ADVARSEL

- **Selv om varselmeldingen ikke vises på instrumentpanelet kan det hende at systemet for blindsonesikkerhet ikke fungerer skikkelig.**
- **Systemet for blindsonesikkerhet fungerer kanskje ikke ordentlig i et område (f.eks. åpent terreng), der fremmedmateriale ikke oppdages rett etter at motoren er slått på, eller når deteksjonssensoren er blokkert med fremmedmateriale rett etter at motoren er slått på.**



## FORSIKTIG

**Slå av system for blindsonesikkerhet ved montering av tilhenger, stativ osv. eller fjern tilhenger, stativ osv. for å bruke system for blindsonesikkerhet.**

### ***Begrensninger i systemet***

Systemet for blindsonesikkerhet vil kanskje ikke fungere skikkelig eller fungere på uventet måte under følgende forhold:

- I dårlig vær som kraftig snø- eller regnvær osv.
- Den bakre hjørneradaren er dekket av snø, regn, skitt osv.
- Temperaturen rundt den bakre hjørneradaren er høy eller lav
- Kjøring på rampe til hovedvei eller motorvei
- Veidekket eller det omkringliggende jordsmonnet inneholder uvanlige metallkomponenter (f.eks. i et område for konstruksjon av undergrunnsbane).
- Det er et fast objekt nær bilen, slik som støyvern, rekkverk, midtdeler, innkjøringshinder, gateløys, skilt, tunneler, vegger osv. (inkludert doble strukturer)
- Kjøring der det er få kjøretøyer eller strukturer på store områder (dvs. ørken, eng, forstad osv.)
- Ved kjøring på en smal vei med kraftig vegetasjon
- Kjøring på våt veibane, slik som en dam i veibanen
- Det andre kjøretøyet kjører veldig nært bak din bil eller det andre kjøretøyet passerer veldig nært din bil
- Det andre kjøretøyet har så høy hastighet at det passerer din bil på kort tid
- Din bil passerer det andre kjøretøyet
- Din bil endrer kjørefil
- Dersom din bil har startet samtidig som kjøretøyet ved siden av og har akselerert
- Når kjøretøyet i neste kjørefelt er i bevegelse to kjørefelt unna deg, eller når kjøretøyet to kjørefelt bortenfor flytter til kjørefeltet nærmest deg
- Det er montert tilhenger eller stativ rundt den bakre hjørneradaren
- Når støtfangeren rundt bakre hjørneradar er dekket med fremmedlegemer, slik som klistremerke, støtfangerhorn, sykkelstativ osv.
- Støtfangeren rundt den bakre hjørneradaren har fått et støt, er skadet eller den bakre hjørneradaren er ute av stilling
- Bilen din er lav eller høy på grunn av tung last, unormalt lufttrykk i dekkene osv.

Systemet for blindsonesikkerhet vil kanskje ikke fungere skikkelig eller fungere på uventet måte når følgende objekter registreres:

- En motorsyssel eller sykkel
- Et kjøretøy som lastebil med flat henger
- Et stort kjøretøy som for eksempel en buss eller lastebil
- Et bevegelig hinder, som en fotgjenger, dyr, handlekurv eller en barnevogn blir oppdaget
- Et kjøretøy med lav høyde som for eksempel en sportsbil



## ADVARSEL

- **Kjøring i svinger**

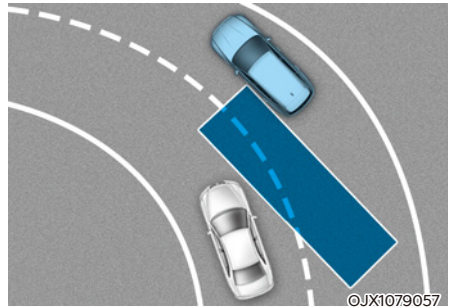

Systemet for blindsonesikkerhet fungerer kanskje ikke på riktig måte ved kjøring på en svingete vei. Systemet registrerer kanskje ikke kjøretøyet i neste kjørefelt.

Ta alltid hensyn til vei- og kjøreforhold når du kjører.

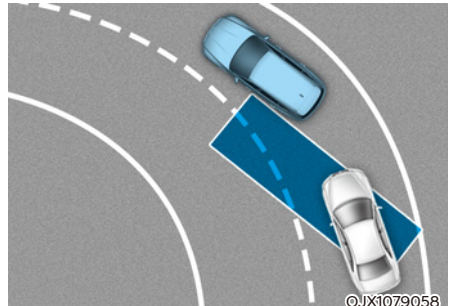

Systemet for blindsonesikkerhet fungerer kanskje ikke på riktig måte ved kjøring på svingete vei. Systemet registrerer kanskje ikke kjøretøyet i samme kjørefelt.

Ta alltid hensyn til vei- og kjøreforhold når du kjører.

- Kjøring der veien går sammen eller deles

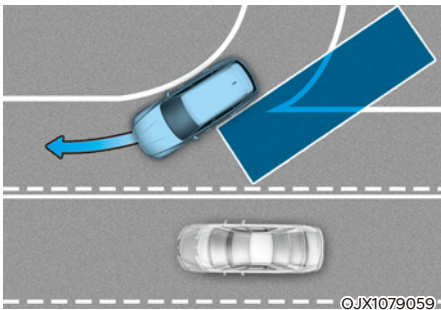

Systemet for blindsonesikkerhet fungerer kanskje ikke på riktig måte når veien deles eller kjørefelt slås sammen. Systemet registrerer kanskje ikke kjøretøyet i neste kjørefelt.

Ta alltid hensyn til vei- og kjøreforhold når du kjører.

- Kjøring i skråninger

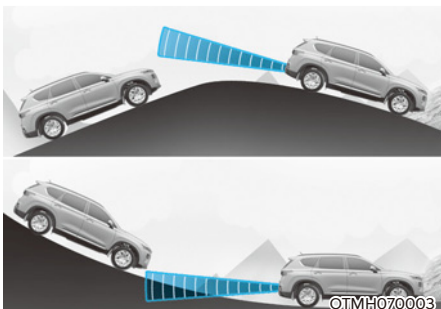

Systemet for blindsonesikkerhet fungerer kanskje ikke på riktig måte ved kjøring i en skråning. Funksjonen registrerer kanskje ikke kjøretøyet i neste kjørefelt eller kan feilaktig registrere bakken eller en struktur.

Ta alltid hensyn til vei- og kjøreforhold når du kjører.

- Kjøring der høyden i veibanen er forskjellig

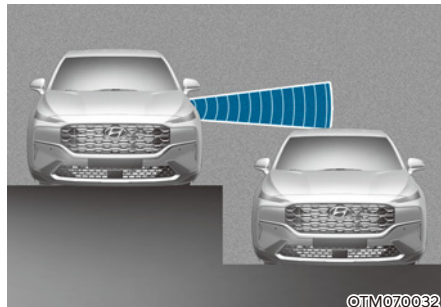

Systemet for blindsonesikkerhet fungerer kanskje ikke på riktig måte ved kjøring der kjørefeltenes høyde er forskjellig. Systemet registrerer kanskje ikke kjøretøy på en vei der høyden i veibanen er forskjellig (ved innkjøring til underganger, veikryss over flere nivåer osv.).

Ta alltid hensyn til vei- og kjøreforhold når du kjører.

### ADVARSEL

- Når du sleper en tilhenger eller et annet kjøretøy må du passe på å slå av system for blindsonesikkerhet.
- System for blindsonesikkerhet vil kanskje ikke fungere normalt hvis det er sterke elektromagnetiske forstyrrelser.
- System for blindsonesikkerhet vil kanskje ikke fungere på 3 sekunder etter at bilen eller bakre hjørneradarer er startet.



## ASSISTANSESYSTEM FOR UNNGÅELSE AV BLINDSONEKOLLISJON (BCA) (UTSTYRSAVHENGIG)

Assistansesystem for unngåelse av blindsonekollisjon er utviklet for å registrere og overvåke kjøretøy som nærmer seg førerens blindsoner og varsle føreren om en mulig kollisjon med en varselmelding og et lydvarsel.

I tillegg, hvis det er fare for kollisjon ved skifte av kjørefelt eller kjøring framover ut fra en parkeringsplass, vil funksjonen bidra til å unngå kollisjon ved å aktivere bremsen.

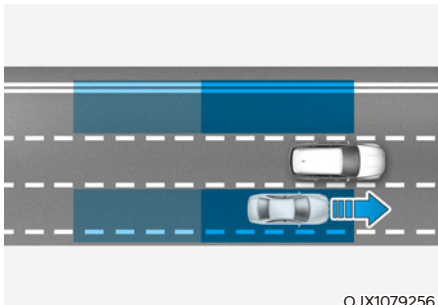

OJX1079256

Assistansesystem for unngåelse av blindsonekollisjon bidrar til å registrere og informere føreren om at det er et kjøretøy i blindsonen.



### FORSIKTIG

Registreringsområdet kan variere, avhengig av din bils hastighet. Men, selv om det er et kjøretøy i din blindsoner, så er det ikke sikkert at systemet advarer deg når du passerer i høy hastighet.

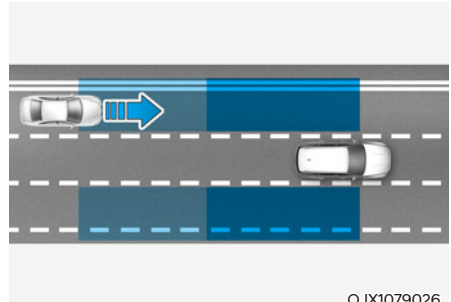

OJX1079026

Advarselssystem for blindsonekollisjon bidrar til å registrere og informere føreren om at et kjøretøy nærmer seg i høy hastighet fra blindsonen.



### FORSIKTIG

Varseltid kan variere, avhengig av hastigheten til kjøretøyet som nærmer seg i høy hastighet.

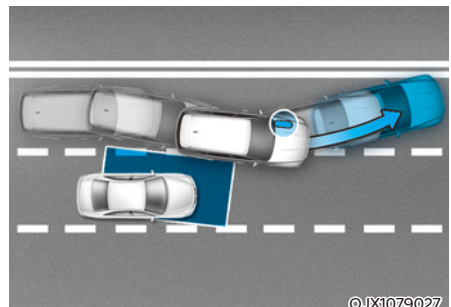

OJX1079027

Hvis funksjonen vurderer at det er fare for kollisjon med et kjøretøy som nærmer seg blindsonen ved skifte av kjørefelt, vil funksjonen bidra til å unngå kollisjon ved å aktivere bremsen.

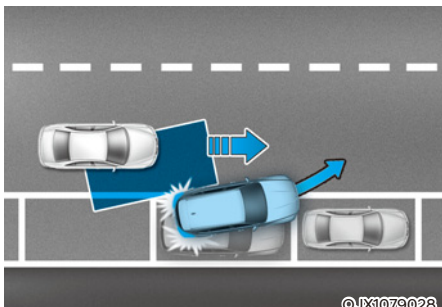

©JX1079028

Når du kjører forover ut fra en parkeringsplass og funksjonen vurderer at det er fare for kollisjon med et kjøretøy som nærmer seg blindsonen, vil systemet bidra til å unngå kollisjon ved å aktivere bremsen.

### **i** Informasjon

I følgende tekst vil assistansesystem for unngåelse av blindsonekollisjon bli henvist til som system for blindsonesikkerhet.

### Registreringssensor

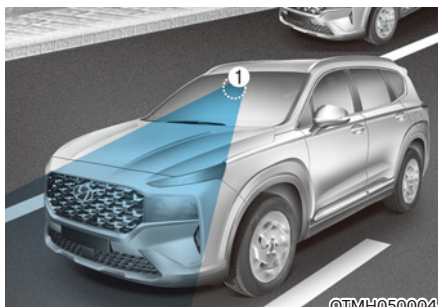

©TMH050004



©TM070002

[1] : Frontkamera

[2] : Hjørneradar bak

Se bildet over for nøyaktig plassering av registreringssensorene.

### **⚠** FORSIKTIG

Ta følgende forholdsregler for å opprettholde optimal ytelse for registreringssensoren:

- Demonter aldri den bakre hjørneradaren eller radarenheten, påfør heller ikke noen form for støt.
- Hvis det har vært et støt på eller nær den bakre hjørneradaren kan det hende at systemet for blindsonesikkerhet ikke fungerer som det skal, selv om varselmeldingen ikke vises i instrumentpanelet. Vi anbefaler at systemet inspiseres hos en autorisert HYUNDAI-forhandler.

- Ved utskiftning eller reparasjon av den bakre hjørneradaren anbefaler vi at bilen blir inspisert av en godkjent forhandler av Genesis-produkter.
- Bruk kun ekte deler for å reparere støtfangeren der den bakre hjørneradaren er plassert.
- Ikke sett på skiltramme eller gjenstander som klistermerker, film eller kufanger i nærheten av den bakre hjørneradaren.
- Det kan hende at systemet ikke vil fungere på riktig måte hvis støtfangeren er skiftet ut eller området rundt den bakre hjørneradaren er skadet eller lakkert.
- Hvis en tilhenger osv. er montert, kan det ha negativ innvirkning på ytelsen til bakre hjørneradar, eller det kan skje at den ikke fungerer.

For mer detaljer om forholdsregler for frontkameraet, se delen "Assistansesystem for unngåelse av frontkollisjon (FCA)" i kapittel 7.

## Systeminnstillinger

### Stille inn funksjoner for systemet



#### Blindsonesikkerhet

Med ENGINE START/STOP (start/stopp-knappen) i ON, velg eller fravelg 'Førerassistanse → Blindsonesikkerhet' fra menyen Innstillinger for å velge hvorvidt hver funksjon skal brukes.

- Hvis 'Aktiv assistent' er valgt vil funksjonen varsle føreren med en varselmelding, et lydvarsel og aktivert bremseassistanse, avhengig av risikonivået for kollisjon.
- Hvis 'Kun alarm' er valgt, vil funksjonen varsle føreren med en varselmelding og et lydvarsel, avhengig av risikonivået for kollisjon. Bremsing vil ikke bli assistert.
- Hvis 'av' er valgt vil systemet være av.



Når motoren startes på nytt med systemet av, vil meldingen 'Systemet for blindsonesikkerhet er av' vises på instrumentpanelet.

Hvis du endrer innstillingen fra 'av' til 'Aktiv assistent' eller 'Kun alarm' vil varsellampen på det utvendige speilet blinke i tre sekunder.

I tillegg, hvis motoren er på, når systemet er satt til 'Aktiv assistent' eller 'Kun alarm' vil varsellampen på det utvendige speilet blinke i tre sekunder.

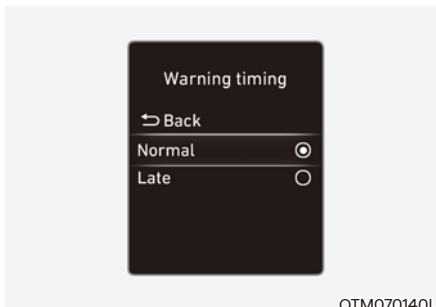

### Varseltid

Med ENGINE START/STOP (start/stoppknappen) i ON, velg 'Førerassistanse → Tidsstyring av varsler' fra menyen Innstillinger for å endre den innledende varselaktiveringstiden for systemet for unngåelse av frontkollisjon.

Når bilen leveres er varseltid satt til 'Normal'. Hvis du endrer varslingstidspunktet, kan varslingstiden for andre systemer for førerassistanse endres.

### ADVARSEL

- Hvis 'Kun alarm' er valgt vil ikke bremsing bli assistert.
- Hvis 'av' er valgt må føreren alltid være oppmerksom på omgivelsene og kjøre sikkert.

### Informasjon

Hvis motoren startes på nytt vil systemet for blindsonesikkerhet beholde siste innstilling.



### Lydnivå for varsel

Velg 'Førerassistanse → Lydnivåvarsler' fra menyen Innstillinger for å endre varselvolumet til 'Høyt', 'Middels' eller 'Lavt' for System for blindsonesikkerhet.

Hvis du endrer varselvolumet, kan varselvolumet for andre systemer for førerassistanse endres.



### FORSIKTIG

- Innstillingen for varseltid og varselvolum gjelder for alle funksjoner for system for blindsonesikkerhet.
- Selv om 'Normal' er valgt for varseltid, hvis kjøretøyet nærmer seg i høy hastighet kan det hende at den innledende aktiveringstiden virker sen.
- Velg 'Senere' for varseltid i lett trafikk og lav kjørehastighet.

## Systemdrift

### Systemvarsel og kontroll



### Kjøretøyregistrering

- Varsellampen på sidespeilet og head-up-display vil lyse opp (utstyrsavhengig) for å varsle føreren når det registreres et kjøretøy.
- Systemet vil fungere når din bils hastighet er over 20 km/t og hastigheten for kjøretøyet i blindsonen er over 10 km/t.

### Kollisjonsadvarsel

- Kollisjonsadvarsel vil fungere når blinklyset er slått på i den retningen hvor det er registrert et kjøretøy.
- Hvis 'Kun alarm' er valgt fra menyen Innstillinger vil kollisjonsadvarsel fungere når din bil nærmer seg det kjørefeltet hvor det er registrert et kjøretøy i blindsonen.
- Varsellampen på sidespeilet og head-up-display vil blinke for å varsle føreren om en kollisjon. Samtidig avgis det lydvarsel.
- Når blinklyset er slått av eller du beveger deg bort fra kjørefeltet vil kollisjonsadvarselen avbrytes og systemet vil returnere til status for registrering av kjøretøy.



### ADVARSEL

- Registreringsområdet for hjørneradar bak fastsettes av standard veibredder, derfor kan systemet på en smal vei registrere andre kjøretøy i neste kjørefelt og advare deg. Derimot, på en bred vei kan det hende at systemet ikke klarer å registrere et kjøretøy som kjører i kjørefeltet ved siden av og derfor kanskje ikke advarer deg.
- Når varselblinklysene er på vil ikke kollisjonsadvarsel ved blinklys fungere.



### Informasjon

Hvis førersetet er på venstre side kan kollisjonsadvarsel utløses når du svinger til venstre. Hold behørig avstand til kjøretøy i venstre kjørefelt. Hvis førersetet er på høyre side kan kollisjonsadvarsel utløses når du svinger til høyre. Hold behørig avstand til kjøretøy i høyre kjørefelt.



#### Assistansesystem for unngåelse av frontkollisjon (under kjøring)

- Varsellampen på sidespeilet og en varselmelding vil vises på instrumentpanelet for å varsle føreren om en kollisjon. Samtidig vil det høres en varsellyd, varsellampen på head-up-display vil blinke og rattet vil vibrere (utstyrsavhengig).
- Systemet vil fungere når din bils hastighet er mellom 60–200 km/t og begge kjørefeltmerkinger for kjørefeltet er registrert.
- Nødbremning vil bli assistert for å hjelpe med å forhindre kollisjon med kjøretøyet i blindsonen.



#### ADVARSEL

- Assistanse for unngåelse av kollisjon vil bli avbrutt under følgende forhold:
  - Bilen din kjører inn i neste kjørefelt med en viss avstand
  - Bilen din har kommet unna kollisjonsrisikoen
  - Rattet styres kraftig
  - Bremspedalen trykkes ned
  - Assistansesystemet for unngåelse av frontkollisjon er i drift
- Etter systemdrift eller skifte av kjørefelt må du kjøre til midten av kjørefeltet. Systemet vil ikke fungere hvis bilen ikke kjøres midt i kjørefeltet.



### Assistansesystem for unngåelse av kollisjon (under avkjøring)

- Varsellampen på sidespeilet og en varselmelding vil vises på instrumentpanelet for å varsle føreren om en kollisjon. Samtidig vil det høres en varsellyd, varsellampen på head-up-display vil blinke og rattet vil vibrere (utstyrsavhengig).
- Systemet vil fungere når din bils hastighet er under 3 km/t og hastigheten for kjøretøyet i blindsonen er over 5 km/t.
- Nødbremning vil bli assistert for å hjelpe med å forhindre kollisjon med kjøretøyet i blindsonen.



### Stoppe bilen og avslutte bremsekontroll

- Når bilen har stoppet på grunn av nødbremning vil varselmeldingen 'Kjør forsiktig' vises på instrumentpanelet. For din egen sikkerhet bør du trå inn bremsepedalen umiddelbart og sjekke omgivelsene.
- Bremsekontroll vil avsluttes omtrent 2 sekunder etter at bilen er stoppet med nødbremning.





## ADVARSEL

Ta følgende forholdsregler når du bruker systemet for blindsonesikkerhet:

- For din sikkerhet bør du endre innstillinger etter å ha parkert bilen på et sikkert sted.
- Hvis det blir vist en varselmelding eller avgitt en varsellyd for et annet system kan det hende at varselmelding eller varsellyd for system for blindsonesikkerhet ikke blir gitt.
- Det kan hende at du ikke hører varsellyden for systemet for blindsonesikkerhet hvis omgivelsene er bråkete.
- Det kan hende systemet for blindsonesikkerhet ikke fungerer hvis føreren trår på bremsepedalen for å unngå kollisjon.
- Når systemet for blindsonesikkerhet er i drift vil systemets bremsekontroll automatisk bli avbrutt når føreren trækker hardt på gasspedalen eller styrer bilen med brå bevegelser.
- Når system for blindsonesikkerhet er i bruk kan bilen stoppe brått, noe som kan føre til personskade på passasjerer og at løse objekter flytter seg. Ha alltid sikkerhetsbeltet på og sikre løse objekter.
- Selv om det har oppstått problemer med systemet for blindsonesikkerhet vil bilens grunnleggende bremseytelse fungere på riktig måte.
- Systemet for blindsonesikkerhet fungerer ikke i alle situasjoner og kan ikke unngå alle kollisjoner.

- Avhengig av veien og kjøreforhold kan det hende at systemet for blindsonesikkerhet advarer føreren sent eller ikke i det hele tatt.
- Føreren skal hele tiden ha kontroll over kjøretøyet. Ikke stol kun på systemet for blindsonesikkerhet. Hold en trygg bremseavstand og, ved behov, trå på bremsepedalen for å redusere hastigheten eller stoppe bilen.
- Bruk aldri systemet for blindsonesikkerhet mot mennesker, dyr, objekter osv. Det kan føre til alvorlige skader eller dødsfall.



## ADVARSEL

Det kan hende at bremsekontrollen ikke fungerer på riktig måte, avhengig av ESC-statusen (elektronisk stabilitetskontroll).

Det vil kun være et varsel når:

- ESC-varsellampen (elektronisk stabilitetskontroll) lyser
- ESC (elektronisk stabilitetskontroll) er koblet inn for en annen funksjon

## Systemfeil og begrensninger

### Systemfeil



Når systemet for blindsonesikkerhet ikke fungerer som det skal, vil varselmeldingen 'Sjekk blindsonesikkerhetssystem' vises i instrumentpanelet og systemet vil slå seg av automatisk eller bli begrenset. Vi anbefaler at systemet kontrolleres hos en autorisert HYUNDAI-forhandler.

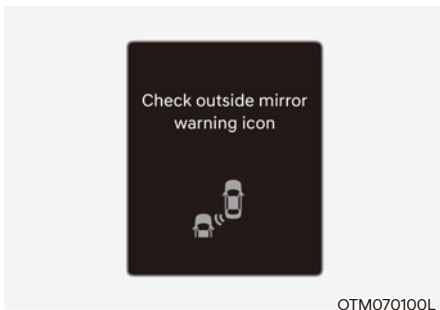

Når varselampen på sidespeilet ikke fungerer skikkelig, vil varselmeldingen 'Kontroller varselikon i sidespeil' vises i instrumentpanelet. Vi anbefaler at systemet kontrolleres hos en autorisert HYUNDAI-forhandler.

### Deaktivert system



Når støtfangeren rundt den bakre hjørneradaren eller sensoren er tildekket, av f.eks. snø eller regn, eller det er montert tilhenger eller stativ, kan dette redusere registreringsevnen og midlertidig begrense eller deaktivere systemet for blindsonesikkerhet.

Hvis dette skjer, vises varselmeldingen 'System for blindsonesikkerhet deaktivert. Radar blokkert' i instrumentpanelet.

Funksjonen vil fungere normalt når slikt fremmedmateriale, eller tilhenger osv. fjernes, og du deretter starter motoren på nytt.

Vi anbefaler at systemet inspiseres hos en autorisert HYUNDAI-forhandler hvis systemet ikke fungerer skikkelig etter at forhindringer (snø, regn, eller ytre gjenstander) er tatt vekk.



### ADVARSEL

- **Selv om varselmeldingen ikke vises på instrumentpanelet kan det hende at systemet for blindsonesikkerhet ikke fungerer skikkelig.**
- **Systemet for blindsonesikkerhet fungerer kanskje ikke ordentlig i et område (f.eks. åpent terreng), der fremmedmateriale ikke oppdages rett etter at motoren er slått på, eller når deteksjonssensoren er blokkert med fremmedmateriale rett etter at motoren er slått på.**



## FORSIKTIG

**Slå av system for blindsonesikkerhet ved montering av tilhenger, stativ osv. eller fjern tilhenger, stativ osv. for å bruke system for blindsonesikkerhet.**

### *Begrensninger i systemet*

Systemet for blindsonesikkerhet vil kanskje ikke fungere skikkelig eller fungere på uventet måte under følgende forhold:

- I dårlig vær som kraftig snø- eller regnvær osv.
- Den bakre hjørneradaren er dekket av snø, regn, skitt osv.
- Temperaturen rundt den bakre hjørneradaren er høy eller lav
- Kjøring på rampe til hovedvei eller motorvei
- Veidekket eller det omkringliggende jordsmonnet inneholder uvanlige metallkomponenter (f.eks. i et område for konstruksjon av undergrunnsbane).
- Det er et fast objekt nær bilen, slik som støyyvern, rekkverk, midtdeler, innkjøringshinder, gatelyst, skilt, tunneler, vegger osv. (inkludert doble strukturer)
- Kjøring der det er få kjøretøyer eller strukturer på store områder (dvs. ørken, eng, forstad osv.)
- Ved kjøring på en smal vei med kraftig vegetasjon
- Kjøring på våt veibane, slik som en dam i veibanen
- Det andre kjøretøyet kjører veldig nært bak din bil eller det andre kjøretøyet passerer veldig nært din bil

- Det andre kjøretøyet har så høy hastighet at det passerer din bil på kort tid
- Din bil passerer det andre kjøretøyet
- Din bil endrer kjørefil
- Dersom din bil har startet samtidig som kjøretøyet ved siden av og har akselerert
- Når kjøretøyet i neste kjørefelt er i bevegelse to kjørefelt unna deg, eller når kjøretøyet to kjørefelt bortenfor flytter til kjørefeltet nærmest deg
- Det er montert tilhenger eller stativ rundt den bakre hjørneradaren
- Når støtfangeren rundt bakre hjørneradar er dekket med fremmedlegemer, slik som klistremerke, støtfangerhorn, sykkelstativ osv.
- Støtfangeren rundt den bakre hjørneradaren har fått et støt, er skadet eller den bakre hjørneradaren er ute av stilling
- Bilen din er lav eller høy på grunn av tung last, unormalt lufttrykk i dekkene osv.

Systemet for blindsonesikkerhet vil kanskje ikke fungere skikkelig eller fungere på uventet måte når følgende objekter registreres:

- En motorsykel eller sykkel
- Et kjøretøy som lastebil med flat henger
- Et stort kjøretøy som for eksempel en buss eller lastebil
- Et bevegelig hinder, som en fotgjenger, dyr, handlekurv eller en barnevogn blir oppdaget
- Et kjøretøy med lav høyde som for eksempel en sportsbil

Bremsekontroll vil kanskje ikke fungere og førerens oppmerksomhet er obligatorisk i følgende situasjoner:

- Bilen vibrerer kraftig ved kjøring på en humpete vei, ujevn vei eller betongdekke
- Kjøring på en glatt overflate med snø, vann, is osv.
- Dekktrykket er lavt eller et dekk er skadet
- Bremsen er omarbeidet
- Bilen bytter kjørefelt brått

For mer detaljer om begrensninger for frontkameraet, se delen "Assistansesystem for unngåelse av frontkollisjon (FCA)" og "Feltholdeassistanse (LKA)" i kapittel 7.

 **ADVARSEL**

- **Kjøring i svinger**

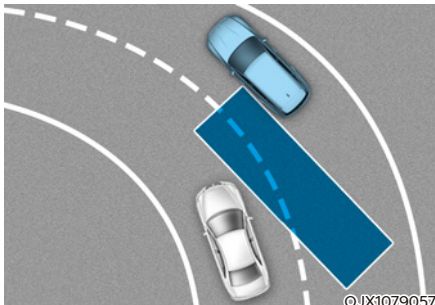

Systemet for blindsonesikkerhet fungerer kanskje ikke på riktig måte ved kjøring på en svingete vei. Systemet registrerer kanskje ikke kjøretøyet i neste kjørefelt.

Ta alltid hensyn til vei- og kjøreforhold når du kjører.

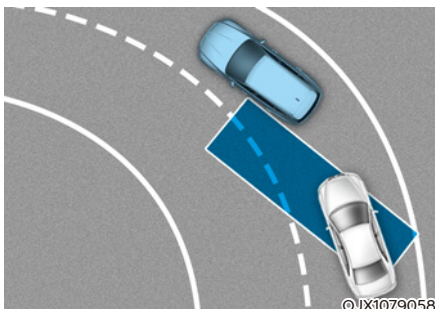

Systemet for blindsonesikkerhet fungerer kanskje ikke på riktig måte ved kjøring på en svingete vei. Systemet registrerer kanskje ikke et kjøretøy i samme kjørefelt.

Ta alltid hensyn til vei- og kjøreforhold når du kjører.

- Kjøring der veien går sammen eller deles

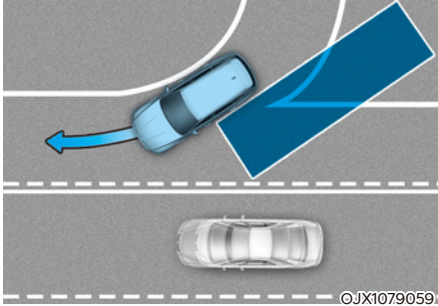

Systemet for blindsonesikkerhet fungerer kanskje ikke på riktig måte når veien deles eller kjørefelt slås sammen. Systemet registrerer kanskje ikke kjøretøyet i neste kjørefelt.

Ta alltid hensyn til vei- og kjøreforhold når du kjører.

- Kjøring i skråninger

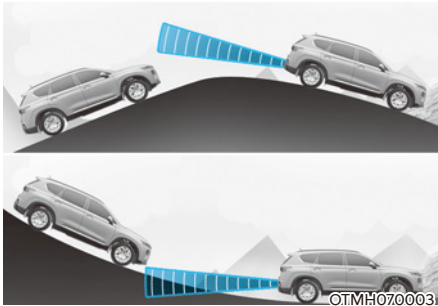

Systemet for blindsonesikkerhet fungerer kanskje ikke på riktig måte ved kjøring i en skråning. Funksjonen registrerer kanskje ikke kjøretøyet i neste kjørefelt eller kan feilaktig registrere bakken eller en struktur.

Ta alltid hensyn til vei- og kjøreforhold når du kjører.

- Kjøring der høyden i veibanen er forskjellig

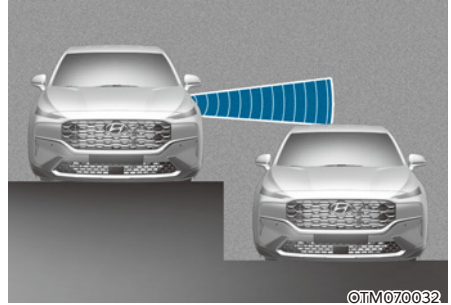

Systemet for blindsonesikkerhet fungerer kanskje ikke på riktig måte ved kjøring der kjørefeltenes høyde er forskjellig. Systemet registrerer kanskje ikke kjøretøy på en vei der høyden i veibanen er forskjellig (ved innkjøring til underganger, veikryss over flere nivåer osv.).

Ta alltid hensyn til vei- og kjøreforhold når du kjører.

### ADVARSEL

- Når du sleper en tilhenger eller et annet kjøretøy må du passe på å slå av system for blindsonesikkerhet.
- System for blindsonesikkerhet vil kanskje ikke fungere normalt hvis det er sterke elektromagnetiske forstyrrelser.
- System for blindsonesikkerhet vil kanskje ikke fungere på 3 sekunder etter at bilen eller frontkamera eller bakre hjørneradarer er startet.

## ASSISTANSE FOR SIKKER UTGANG (SEA) (UTSTYRSAVHENGIG)

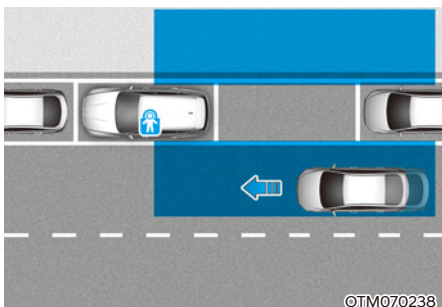

OTM070238

Etter at bilen har stoppet vil assistanse for sikker utgang varsle føreren med en varselmelding og et lydvarsel for å unngå en kollisjon hvis det registreres et kjøretøy når en passasjer åpner en dør.



OTM070039

I tillegg, når elektronisk barnesikring er i LOCK (LÅS) og det registreres et kjøretøy som nærmer seg bakfra vil ikke den elektroniske barnesikringen låses opp selv om føreren trykker på knappen, dette er for å forhindre at bakdørene åpnes.



### FORSIKTIG

Varseltiden kan variere etter hastighet på kjøretøyet som nærmer seg.

### Registreringssensor



OTM070146

[1] : Hjørneradar bak

Hjørneradarene bak er sensorer som befinner seg på innsiden av bakre støtfanger for registrering av områdene til siden for og bak bilen. For at assistanse for sikker utgang skal fungere som det skal må bakre støtfanger alltid holdes ren.

### MERK

For mer detaljer om forholdsregler for den bakre hjørneradaren, se delen "Advarsel for blindsonekollisjon (BCA)" i kapittel 7.

## Systeminnstillinger

### Stille inn funksjoner for systemet



#### Assistent for sikker utgang

Med motoren på, velg 'Førerassistanse → Blindsonesikkerhet → Assistent for sikker utgang' fra menyen Innstillinger for å slå på og av assistent for sikker utgang.



#### ADVARSEL

Føreren må alltid være oppmerksom på uventede og plutselige situasjoner. Hvis 'SEA (sikker utstigningsassistent)' er deaktivert, kan ikke systemet assistere deg.



#### Informasjon

Hvis motoren startes på nytt vil assistanse for sikker utgang beholde siste innstilling.

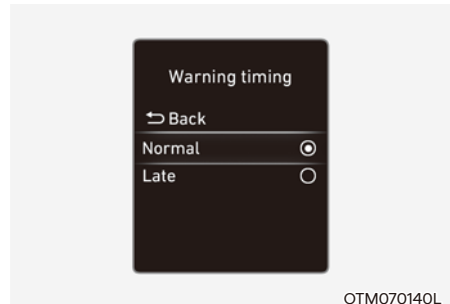

#### Varseltid

Med ENGINE START/STOP (start/stoppknappen) i ON, velg 'Førerassistanse → Tidsstyring av varsler' fra menyen Innstillinger for å endre den innledende varselaktiveringstiden for systemet for unngåelse av frontkollisjon.

Når bilen leveres er varseltid satt til 'Normal'. Hvis du endrer varslingstidspunktet, kan varslingstiden for andre systemer for førerassistanse endres.



### Lydnivå for varsel

Velg 'Førerassistanse → Lydnivåvarsler' fra menyen Innstillinger for å endre varselvolumet til 'Høyt', 'Middels' eller 'Lavt' for System for blindsonesikkerhet.

Hvis du endrer varselvolumet kan varselvolumet for andre systemer for førerassistanse endres.

### FORSIKTIG

- Innstillingen for varseltid og varselvolum gjelder for alle funksjoner for assistanse for sikker utgang.
- Selv om 'Normal' er valgt for varseltid, hvis kjøretøyet nærmer seg i høy hastighet bakfra kan det hende at den innledende aktiveringstiden virker sen.
- Velg 'Senere' for varseltid i lett trafikk og lav kjørehastighet.

## Systemdrift

### Advarsel og kontroll



### Kollisjonsadvarsel ved utgang fra bilen

- Når systemet registrerer et kjøretøy som nærmer seg bakfra samtidig som døren åpnes, vil varselmeldingen 'Se opp for trafikk' vises i instrumentpanelet og det høres en varsellyd.
- Assistanse for sikker utgang vil varsle føreren når bilens hastighet er under 3 km/t og hastigheten for kjøretøyet som nærmer seg bakfra er over 5 km/t.



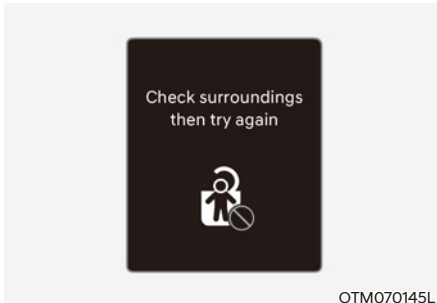

#### System koblet til elektronisk barnesikring

- Når elektronisk barnesikring er i bruk og det registreres et kjøretøy som nærmer seg bakfra kan ikke bakdørene låses opp selv om føreren prøver å låse dem opp ved å trykke på knappen for elektronisk barnesikring. Varselmeldingen Kontroller omgivelsene før du låser opp' vises på instrumentpanelet.
- Assistanse for sikker utgang vil varsle føreren når bilens hastighet er under 3 km/t og hastigheten for kjøretøyet som nærmer seg bakfra er over 5 km/t
- For mer informasjon om knapp for elektronisk barnesikring, se "Elektronisk barnesikring" i kapittel 5.



#### FORSIKTIG

Hvis føreren trykker på knappen for elektronisk barnesikring en gang til innen 10 sekunder etter at varselmeldingen vises vil assistanse for sikker utgang bedømme at føreren har låst opp dørene etter å ha bekreftet status bak. Den elektroniske barnesikringen vil slås av (indikator AV) og bakdørene låses opp. Kontroller alltid omgivelsene før den elektroniske barnesikringen slås av.



#### ADVARSEL

Ta følgende forholdsregler når du bruker assistanse for sikker utgang:

- For din sikkerhet bør du endre innstillinger etter å ha parkert bilen på et sikkert sted.
- Hvis det blir vist en varselmelding eller avgitt en varsellyd for et annet system kan det hende at varselmelding eller varsellyd for advarsel for sikker utgang ikke blir gitt.
- Det kan hande at du ikke hører varsellyden for assistanse for sikker utgang hvis omgivelsene er bråkete.
- Assistanse for sikker utgang fungerer ikke i alle situasjoner og kan ikke forhindre alle kollisjoner.
- Avhengig av veien og kjøreforhold kan det hende at assistanse for sikker utgang advarer føreren sent eller ikke i det hele tatt. Kontroller alltid omgivelsene rundt bilen.

- Fører og passasjerer er ansvarlige for ulykke som oppstår mens de forlater bilen. Kontroller alltid omgivelsene før du forlater bilen.
- Bruk aldri assistanse for sikker utgang med overlegg. Det kan føre til alvorlig skade eller død.
- Assistanse for sikker utgang vil ikke fungere hvis det er et problem med systemet for blindsonesikkerhet. Det kan være et problem med blindsonesikkerhetssystemet når:
  - Varselslampen til blindsonesikkerhetssystemet vises
  - Når sensor eller området rundt sensoren for systemet for blindsonesikkerhet er forurenset eller tildekket
  - Systemet for blindsonesikkerhet ikke varsler passasjerer eller varsler passasjerer for tidlig

### Informasjon

Etter at motoren er slått av, vil assistanse for sikker utgang fungere i omtrent 3 minutter, men om dørene låses vil det slås av med en gang.

## Systemfeil og begrensninger

### Systemfeil

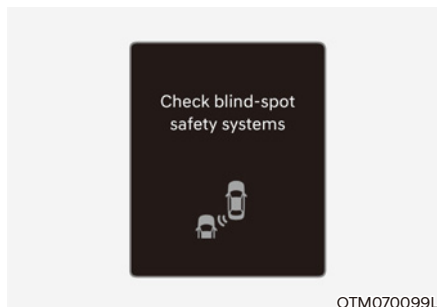

Når assistenten for sikker utgang ikke fungerer som det skal vil varselmeldingen 'Sjekk blindsonesikkerhetssystem' vises i instrumentpanelet og systemet vil slå seg av automatisk eller bli begrenset. Vi anbefaler at systemet kontrolleres hos en autorisert HYUNDAI-forhandler.

## Deaktivert system

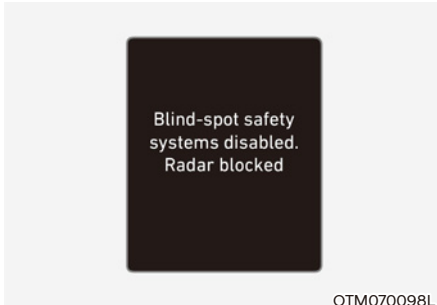

Når støtfangeren rundt den bakre hjørneradaren eller sensoren er tildekket, av f.eks. snø eller regn, eller det er montert tilhenger eller stativ, kan dette redusere registreringsevnen og midlertidig begrense eller deaktivere systemet for blindsonesikkerhet.

Hvis dette skjer, vises varselmeldingen 'System for blindsonesikkerhet deaktivert. Radar blokkert' i instrumentpanelet.

Funksjonen vil fungere normalt når slikt fremmedmateriale, eller tilhenger osv. fjernes, og du deretter starter motoren på nytt.

Vi anbefaler at systemet inspiseres hos en autorisert HYUNDAI-forhandler hvis systemet ikke fungerer skikkelig etter at forhindringer (snø, regn, eller ytre gjenstander) er tatt vekk.



## ADVARSEL

- Selv om varselmeldingen ikke vises på instrumentpanelet kan det hende at smart cruisekontroll ikke fungerer skikkelig.
- Systemet for blindsonesikkerhet fungerer kanskje ikke ordentlig i et område (f.eks. åpent terreng), der fremmedmateriale ikke oppdages rett etter at motoren er slått på, eller når deteksjonssensoren er blokkert med fremmedmateriale rett etter at motoren er slått på.



## FORSIKTIG

Skru av assistansen for sikker utgang for å installere den.

## Begrensninger i systemet

Smart cruisekontroll vil kanskje ikke fungere skikkelig eller fungere på uventet måte under følgende forhold:

- Det å komme seg ut av kjøretøyet der trær eller gress har vokst mye.
- Det å komme seg ut av kjøretøyet når veien er våt.
- Hastighet for møtende kjøretøy er høy eller lav

For mer detaljer om begrensninger for den bakre hjørneradaren, se delen "Assistansesystem for unngåelse av blindsonekollisjon (BCA)" i kapittel 7.



## ADVARSEL

- Smart cruisekontroll vil kanskje ikke fungere normalt hvis det er sterke elektromagnetiske forstyrrelser.
- System for blindsonesikkerhet vil kanskje ikke fungere på 3 sekunder etter at bilen eller bakre hjørneradarer er startet.

## MANUELL FARTSGRENSEASSISTANSE (MSLA) (UTSTYRSAVHENGIG)

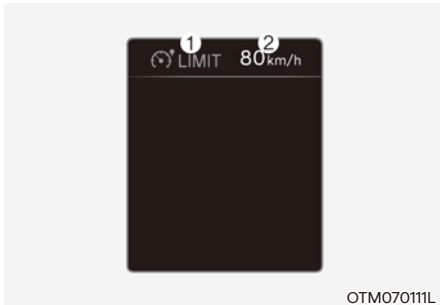

OTM07011L

- (1) Manuell fartsgrenseassistanseindikator
- (2) Angitt hastighet

Du kan stille inn en fartsgrense hvis du ikke ønsker å kjøre over en bestemt hastighet.

Hvis du kjører over den innstilte fartsgrensen, vil manuell fartsgrenseassistanse si ifra (den innstilte fartsgrensen vil blinke og en varsellyd vil høres) helt til bilens hastighet er redusert til innenfor det som var innstilt.

### Systemdrift

#### Slik angir du fartsgrensen



OTM070018L

1. Trykk på knappen for kjøreassistanse (MODE) ved ønsket hastighet. Indikatorlampen LIMIT (LIMIT) for fartsgrense på instrumentpanelet lyser.

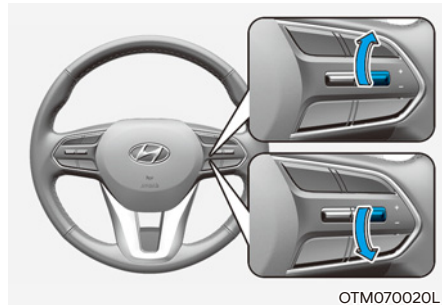

OTM070020L

2. Skyv bryteren + opp eller - ned og slipp ved ønsket hastighet.

Skyv bryteren + opp eller - ned og hold den. Hastigheten økes til nærmeste multiplum av ti (multiplum av fem i mph) først, og økes deretter med 10 km/t.

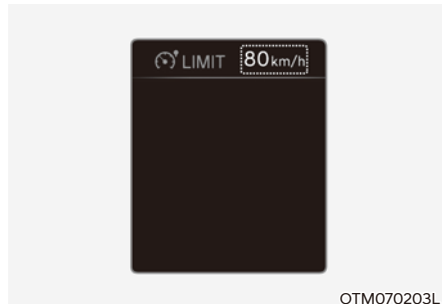

OTM070203L

3. Den angitte fartsgrensen vil vises i instrumentpanelet.

Hvis du ønsker å kjøre fortere enn den innstilte fartsgrensen trækker du gasspedalen ned forbi trykkpunktet for å aktivere kickdown.

Den angitte fartsgrensen vil blinke og en varsellyd høres til du reduserer hastigheten tilbake innenfor bilens angitte fartsgrensen.

## **i** Informasjon

- Når gasspedalen ikke trækkes ned forbi trykkpunktet vil bilens hastighet forbli innenfor fartsgrensen.
- Det kan høres en klikkelyd fra kickdown-mekanismen når gasspedalen trækkes forbi trykkpunktet.

### Midlertidig stans i funksjonen

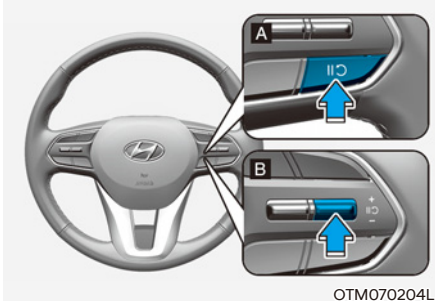

OTM070204L

[A] : Type A, [B] : Type B

Trykk på bryteren **RES+** for å midlertidig avbryte den angitte fartsgrensen. Den angitte fartsgrensen vil slås av med indikatoren for fartsgrense (LIMIT) vil forbli på.

### For å gjenoppta systemet

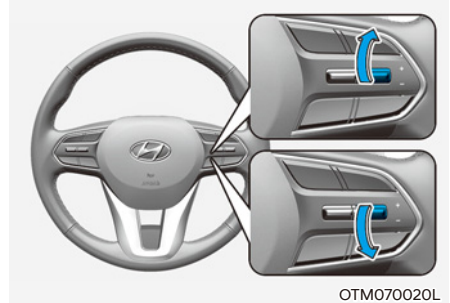

OTM070020L

For å gjenoppta manuell hastighetsbegrensning etter at funksjonen ble satt på pause, trykker du på RES+, RES- bryteren.

Hvis du skyver bryteren RES+ opp eller bryteren RES- ned vil bilens hastighet bli satt til gjeldende hastighet på instrumentpanelet.

Hvis du trykker på bryteren **RES-** vil bilens hastighet gå tilbake til den innstilte hastigheten.

## Slå av systemet

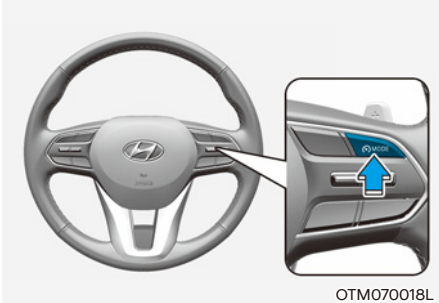

Trykk alltid på knappen for å slå av manuell fartsgrenseassistanse (MODE) når den ikke er i bruk. Manuell fartsgrenseassistanseindikator (LIMIT)-indikator er av.

Trykk alltid på knappen for å slå av manuell fartsgrenseassistanse (MODE) når den ikke er i bruk.



## ADVARSEL

Ta følgende forholdsregler når du bruker manuell fartsgrenseassistanse:

- Still alltid inn kjørehastigheten etter fartsgrensen i landet ditt.
- Ha manuell fartsgrenseassistanse av når systemet ikke er i bruk så unngår du utilsiktet å sette en hastighet. Sjekk at den manuelle fartsgrenseassistanse (LIMIT)-indikator er av.
- Manuell fartsgrenseassistanse kan ikke erstatte riktig og sikker kjøring. Det er alltid førerens ansvar å kjøre sikkert og alltid være oppmerksom for å forhindre at det oppstår uventede og farlige situasjoner. Ta alltid hensyn til veiforholdene.

## INTELLIGENT FARTSGRENSEVARSLING (ISLW) (UTSTYRSAVHENGIG)

Intelligent fartsgrenseadvarsel bruker informasjon fra veien og navigasjonssystemet for å informere føreren om fartsgrensen og tilleggsinformasjon om veien som bilen er på i øyeblikket.



### FORSIKTIG

Det kan være at den intelligente fartsgrensevarselet ikke fungerer skikkelig hvis systemet blir brukt i andre land.

### Registreringssensor

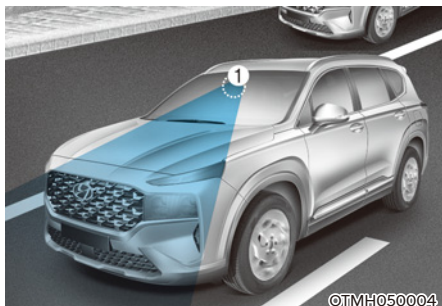

[1] : Frontkamera

Se bildet over for nøyaktig plassering av registreringssensoren.



### FORSIKTIG

For mer detaljer om forholdsregler for frontkameraet, se delen "Assistansesystem for unngåelse av frontkollisjon (FCA)" i kapittel 7.



### Informasjon

Hvis navigasjonssystemet er tilgjengelig, kommer informasjonen fra navigasjonssystemet til å bli brukt sammen med skiltene som kan oppdages av kameraet foran på bilen.

## Systeminnstillinger

### Stille inn funksjoner for systemet

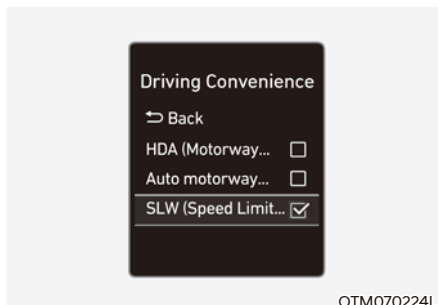

### Fartsgrensevarsel

Med ENGINE START/STOP (start/stopp-knappen) i ON, velg eller fravelg 'Førerassistanse → Kjørekomfort → Fartsgrensevarsel' fra menyen Innstillinger for å velge hvorvidt hver funksjon skal brukes.

- Hvis 'Fartsgrensevarsel' blir valgt, kommer systemet til å informere føreren om fartsgrensen og tilleggsilt på veien.



### Informasjon

Den intelligente fartsgrensevarselet blir skrudd på automatisk når motoren er skrudd på.

## Systemdrift

### Systemskjermen

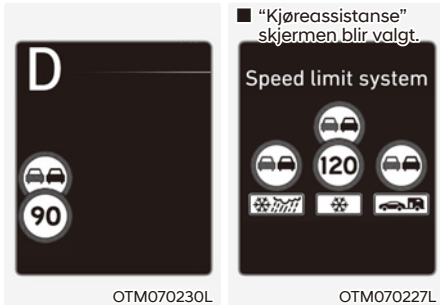

SLIF viser fartsgrenseinformasjon og forbikjøringsrestriksjoner når du kjører forbi relevante trafikkskilt.

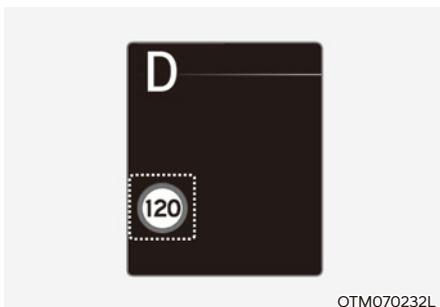

**Vising av hastighetsgrensen**  
Informasjon om fartsgrense vises i instrumentpanelet.

### **ADVARSEL**

Det er førerens ansvar å overholde fartsgrensen under kjøring.

## Informasjon

- Den intelligente fartsgrensevarselet gir tilleggsmessig informasjon om skiltingen i tillegg til å vise fartsgrensen. Tilleggsinformasjonen om veiskiltingen varierer utifra hvilket land du befinner deg i.
- Den supplerende skiltingen blir vist under fartsgrensen, som viser at tilstandene til skiltene må følges. Hvis den supplerende skiltingen ikke blir gjenkjent, kommer det til å vises blankt.

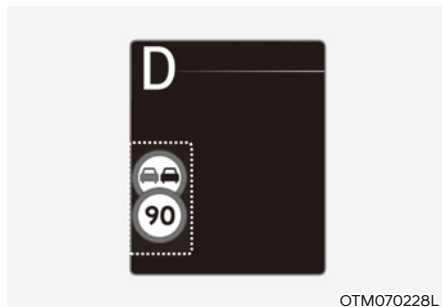

### Skilt med tilleggsmessig informasjon

Hvis ISLW oppdager et skilt med tilleggsmessig informasjon så vises symbolet for veiskilt nederst eller til venstre for fartsgrensen på panelet.

Det kan være skilt med forskjellige fartsgrenser på samme veien. For eksempel er den normale fartsgrensen 100 km/t, men den er 60 km/t når det regner eller snør.

Skilt med tilleggsmessig informasjon betyr at du må følge fartsgrensen og forbikjøringsrestriksjonene i visse tilfeller, som når det regner eller snør.



## Andre veiskilt

### ■ Ingen pålitelig informasjon om fartsgrense



WTL-220

- Symbolet vises når den intelligente fartsgrensevarselet ikke har noen fartsgrenseinformasjon å stole på.

### ■ Ingen forbikjøring



WTL-222



WTL-221

- Symbolet vises når det intelligente fartsgrensevarselet oppdager et tegn.

### ■ Slutt på fartsgrense



WUM-207



WUM-208

- Når bilen har passert en skilt som indikerer slutten på en fartsgrense vil ISLW-systemet varsle føreren om at den neste aktuelle fartsgrensen er basert på informasjon fra navigasjonen.

### ■ Ubegrenset hastighet (bare i Tyskland)



WUM-205

- "Slutt på fartsgrense"-symbolet vises på instrumentpanelet for veier i Tyskland, der det ikke finnes noen fartsgrenser. Det vises inntil du kjører forbi et nytt fartsgrenseskilt.

## Systemfeil og begrensninger

### Systemfeil

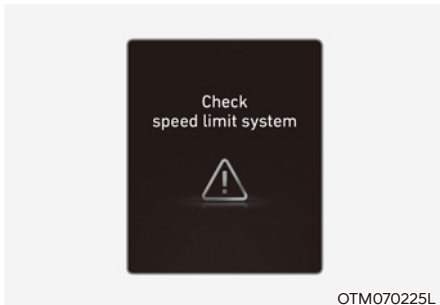

Når det intelligente fartsgrensevarselet ikke fungerer korrekt, ser du varselmeldingen "Sjekk fartsgrensesystem" i noen sekunder. Vi anbefaler at du får bilen kontrollert hos en autorisert HYUNDAI-forhandler.

### Deaktivert system

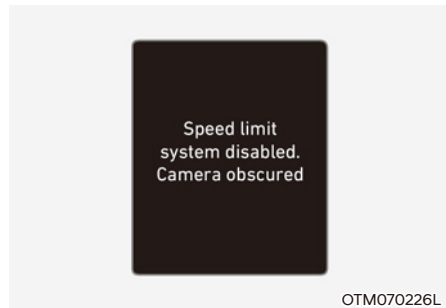

Når den delen av frontruten hvor frontkamera er plassert, frontradardeksel eller sensor er dekket med fremmedlegemer slik som snø eller regn kan det redusere registreringsevnen og midlertidig begrense eller deaktivere assistansesystemet for unngåelse av frontkollisjon. Hvis dette skjer blir varselmelding 'Fartsgrense-system deaktivert. Innskrenket kamerasyn' vist på instrumentpanelet.

Systemet vil fungere som normalt igjen når snø, regn eller fremmedlegeme fjernes.

Vi anbefaler at systemet inspiseres hos en autorisert HYUNDAI-forhandler hvis systemet ikke fungerer skikkelig etter at forhindringer (snø, regn, eller ytre gjenstander) er tatt vekk.



### ADVARSEL

- Selv om varselmeldingen eller varsellampen ikke vises på instrumentpanelet kan det hende at assistansesystemet for unngåelse av frontkollisjon ikke fungerer som det skal.
- Hvis oppdagelsessensoren er ødelagt rett etter at motoren har blitt startet, kan det være at systemet ikke fungerer skikkelig.

### **Begrensninger i systemet**

Intelligent fartsgrensevarsel (ISLW) kan virke eller kanskje ikke gi riktig informasjon i disse situasjonene.

- Veiskiltingen er ødelagt eller ikke mulig å lese
  - Veiskiltingen kan være vanskelig å se hvis det er dårlig vær, som for eksempel regn, snø, tåke, osv.
  - Veiskiltingen vises ikke klart eller er ødelagt
  - Veiskiltingen er delvis forhindret av gjenstander eller skygger rundt.
- Trafikkskiltene stemmer ikke med standarden.
  - Teksten eller bildet på trafikkskiltet er annerledes enn standarden.
  - Trafikkskiltet er installert mellom hovedfilen og utgangsveien eller mellom ulike veier.
  - Et skilt med tilleggsinformasjon er ikke installert med et skilt som befinner seg på veien for å komme eller gå
  - Et skilt er lagt til et annet kjøretøy
- Lysstyrken endrer seg plutselig, for eksempel ved innkjøring eller utkjøring av en tunnel
- Hovedlyktene er ikke brukt eller lysstyrken til hovedlyktene er svake ved nattestid eller i en tunnell.
- Trafikkskiltene er vanskelige å gjenkjenne som følge av refleksjonen til sollys, gatelys, eller møtende kjøretøy

- Synsfeltet for frontkamera reduseres av skarpt sollys
- Kjøring på vei som har skarpe svinger
- Kjøring gjennom fartsdumper, eller kjøring opp eller ned eller til venstre og høyre eller i bratte bakker
- Kjøretøyet rister mye

**For mer detaljer om begrensninger for frontkameraet, se delen "Assistansesystem for unngåelse av frontkollisjon (FCA)" i kapittel 7.**

## ADVARSEL FOR FØRERENS OPPMERKSOMHET (DAW, UTSTYRSAVHENGIG)

### Grunnleggende funksjon

Advarsel for førerens oppmerksomhet vil fastslå førerens oppmerksomhetsnivå ved å analysere kjøremønster, kjøretid osv. under kjøring. Funksjonen vil anbefale en pause når førerens oppmerksomhetsnivå faller under et visst nivå.

### Funksjon for kjørevarsel for bil foran

Funksjonen for kjørevarsel for bil foran vil informere føreren når kjøretøyet foran kjører ut fra en stopp.

### Registreringssensor

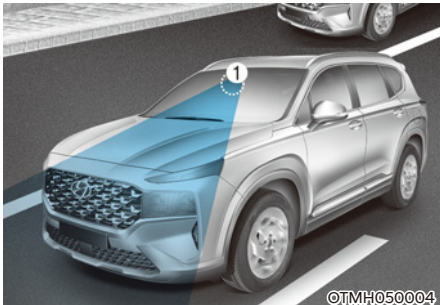

[1]: Frontkamera

Frontkamera brukes som en registreringssensor for å registrere kjøremønstre og avgang for kjøretøy foran under kjøring.

Se bildet over for nøyaktig plassering av registreringssensoren.



### FORSIKTIG

Hold alltid frontkamera i god stand for å opprettholde optimal ytelse for advarsel for førerens oppmerksomhet.

For mer detaljer om forholdsregler for frontkameraet, se delen "Assistansesystem for unngåelse av frontkollisjon (FCA)" i kapittel 7.

### Systeminnstillinger

#### Stille inn funksjoner for systemet

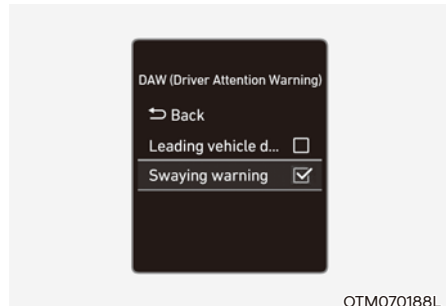

OTM070188L

#### DAW (føreroppmerksomhetsvarsel)

Med motoren på, velg eller fravelg 'Førerassistanse → DAW (føreroppmerksomhetsvarsel)' fra menyen Innstillinger for å velge hvorvidt hver funksjon skal brukes.

- Hvis 'Svaievarsel' er valgt vil systemet informere føreren om førerens oppmerksomhetsnivå og vil anbefale å ta en pause når nivået faller under et visst nivå.

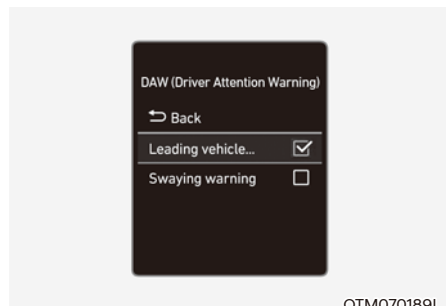

OTM070189L

#### Varsel om at ledebil kjører

- Hvis 'Varsel om at ledebil kjører' er valgt vil systemet informere føreren når kjøretøyet foran kjører ut fra en stopp.



OTM070140L

### Varseltid

Med ENGINE START/STOP (start/stopp-knappen) i ON, velg 'Førerassistanse → Tidsstyring av varslere' fra menyen Innstillinger for å endre den innledende varselaktiveringstiden for systemet for unngåelse av frontkollisjon.

Når bilen leveres er varselstid satt til 'Normal'. Hvis du endrer varselingstidspunktet, kan varselingstiden for andre systemer for førerassistanse endres.



### Informasjon

Hvis motoren startes på nytt vil føreroppmærksomhetsvarsel beholde siste innstilling.

## Systemdrift

### Grunnleggende funksjon

#### System, visning og varsling

Den grunnleggende funksjonen for føreroppmærksomhetsvarsel er å informere føreren om 'Oppmerks. nivå' og varsle føreren om 'Ta en pause'.

#### Oppmerksomhetsnivå



- Føreren kan overvåke sine kjøreforhold på instrumentpanelet.
  - Når 'Svaievarsel' er valgt bort i menyen Innstillinger blir 'System av' vist.
  - Systemet vil operere når bilens hastighet er mellom 0-180 km/t.
  - Når bilens hastighet ikke er innenfor driftshastighet vil meldingen 'Deaktivert' vises.

- Førerens oppmerksomhetsnivå vises på en skala fra 1 til 5. Jo lavere nivået er, jo mer uoppmerksom er føreren.
- Nivået reduseres når føreren unnlater å ta en pause i løpet av et bestemt tidsrom.

### Ta en pause



- Meldingen "Ta en pause" vises på instrumentpanelet og det utløses et lydvarsel for å anbefale at føreren tar en pause når oppmerksomhetsnivået er under 1.
- Føreropmerksomhetsvarsel vil ikke foreslå en pause hvis den totale kjøretiden er kortere enn 10 minutter eller det har gått 10 minutter siden sist det ble foreslått pause.

### ADVARSEL

For din sikkerhet bør du endre innstillinger etter å ha parkert bilen på et sikkert sted.

### FORSIKTIG

- Føreropmerksomhetsvarsel kan foreslå en pause basert på førerens kjøremønster eller kjørevaner, selv om føreren ikke føler seg sliten.
- Advarselssystemet for førerens oppmerksomhet er et støttesystem og vil kanskje ikke kunne fastslå hvorvidt føreren er uoppmerksom.
- Ta en pause på et sikkert sted hvis du føler deg sliten bak rattet, selv om det ikke er utløst noe forslag om pause fra varslingen for førerens oppmerksomhet.

### Informasjon

- Du kan endre brukerinnstillingene på instrumentpanelet (brukerinnstillinger) eller infotainmentsystemet (kjøretøynnstillinger), på de valgene som kan bli gjort på kjøretøyet ditt. For mer informasjon, se "brukerinnstillinger" delen i kapittel 4, eller "kjøretøynnstillinger" delen i infotainmentbrukerhåndboken i bilen.
- Varslingen for førerens oppmerksomhet vil tilbakestille siste pausetid til 00:00 i følgende situasjoner:
  - Motoren slås av
  - Føreren løsner sikkerhetsbeltet og åpner førerdøren.
  - Bilen står stille i mer enn 10 minutter.
- Siste pausetidspunkt settes til 00:00 og førerens oppmerksomhetsnivå settes til høyt når føreren tilbakestiller varslingen for førerens oppmerksomhet.

## Funksjon for kjørevarsel for bil foran

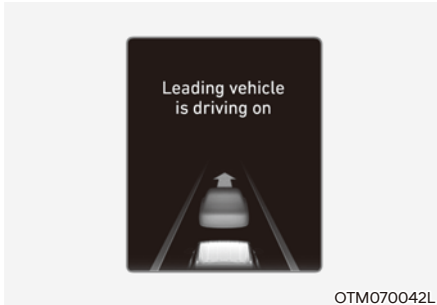

Når kjøretøyet foran kjører ut fra en stopp, vil funksjonen Varsel om at ledebil kjører informere føreren ved å vise 'Ledebilen kjører fra deg' i instrumentpanelet og det høres et lydvarsel.

### ADVARSEL

- Hvis det blir vist en varselmelding eller avgitt en varsellyd for et annet system kan det hende at varselmelding eller varsellyd for kjørevarsel for bil foran ikke blir gitt.
- Føreren skal ha ansvaret for å kjøre trygt og kontrollere kjøretøyet.

### FORSIKTIG

- Kjørevarsel for bil foran er en støttefunksjon og vil kanskje ikke varsle føreren når bilen foran kjører ut fra et stopp.
- Kontroller alltid området foran bilen og veiforholdene før du kjører videre.

## Systemfeil og begrensninger

### Systemfeil

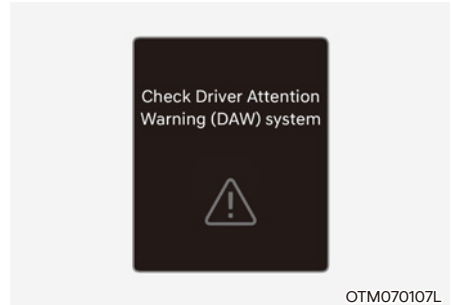

Når advarsel for førerens oppmerksomhet ikke fungerer som det skal blir varselmeldingen 'Sjekk syst. for føreroppmerksomhets.' vist på instrumentpanelet. Vi anbefaler at du får bilen kontrollert hos en autorisert HYUNDAI-forhandler.

### Begrensninger i systemet

Føreroppmerksomhetsvarsel fungerer kanskje ikke som det skal i følgende situasjoner:

- Bilen kjøres uvørent
- Bilen veksler hyppig mellom flere kjørefelt
- Bilen kontrolleres av et førerassistansesystem, for eksempel filholderassistent

### Kjørevarsel for bil foran

- Når kjøretøyet bryter seg inn

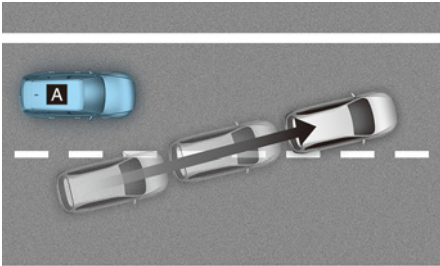

©ADAS021

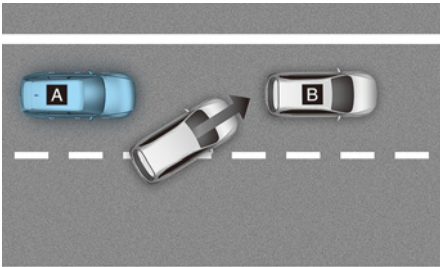

©ADAS022

[A] : Kjøretøyet ditt, [B] : Kjøretøy framme

Hvis et kjøretøy bryter seg inn foran din bil vil kanskje ikke kjørevarsel for bil foran fungere skikkelig.

- Når kjøretøyet foran styrer brått

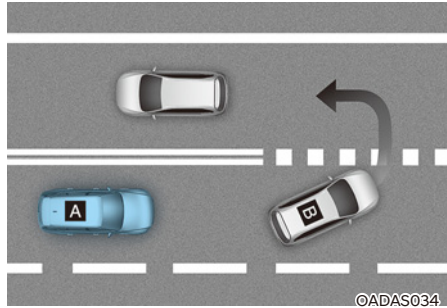

©ADAS034

[A] : Kjøretøyet ditt, [B] : Kjøretøy framme

Hvis kjøretøyet foran foretar en skarp sving, som sving til venstre eller høyre, tar en U-sving osv. vil kanskje ikke kjørevarsel for bil foran fungere skikkelig.

- Når kjøretøyet foran brått svinger av

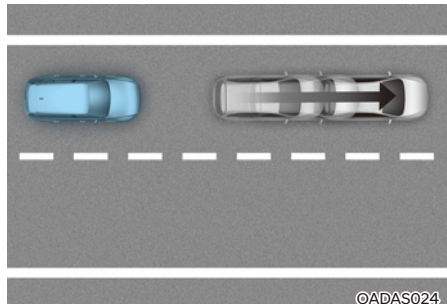

©ADAS024

Hvis kjøretøyet foran brått svinger av vil kanskje ikke kjørevarsel for bil foran fungere skikkelig.



- Når en fotgjenger eller sykkel er mellom deg og kjøretøyet foran

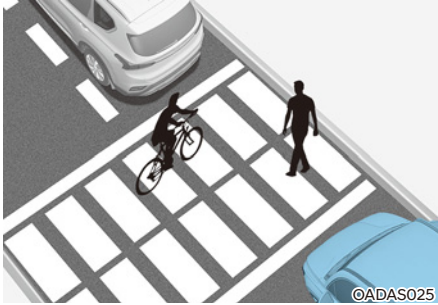

Hvis det er fotgjenger(e) eller syklist(er) mellom deg og kjøretøyet foran vil kanskje ikke kjørevarsel for bil foran fungere skikkelig.

- På parkeringsplass

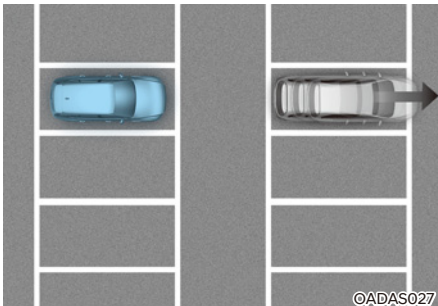

Hvis et kjøretøyet som er parkert foran deg kjører bort kan kjørevarsel for bil foran varsle deg om at det parkerte kjøretøyet kjører bort.

- Når en kjører ved en tollgrind eller gatekryss, osv.

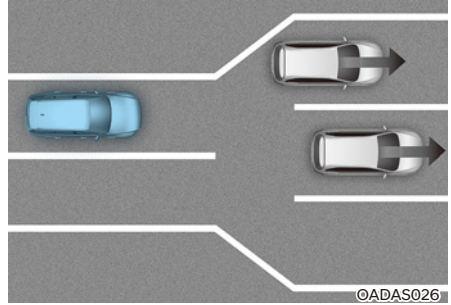

Hvis du passerer en bomstasjon eller et veikryss med mange kjøretøy eller der kjørefelt slås sammen og deles hyppig kan det hende at kjørevarsel for bil foran ikke fungerer skikkelig.



### FORSIKTIG

For mer detaljer om forholdsregler for frontkameraet, se delen "Assistansesystem for unngåelse av frontkollisjon (FCA)" i kapittel 7.

## SKJERM FOR BLINDSONEVISNING (BVM) (UTSTYRSAVHENGIG)

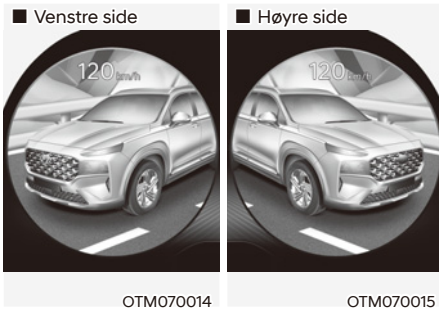

Skjerm for blindsonervisning viser bilens bakre blindsonerområde i instrumentpanelet når blinklyser er slått på for å bidra til sikkert skifte av kjørefelt.

### Registreringssensor

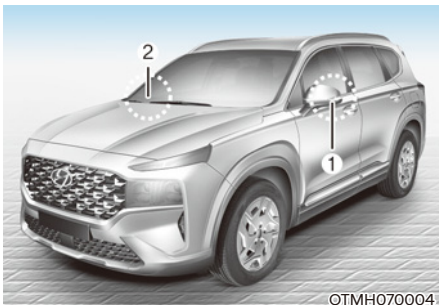

[1], [2]: Sidekamera for overvåkningssystemet med 360-graders visning (kameraet befinner seg nederst på speilet)

Se bildet over for nøyaktig plassering av registreringssensorene.

### Systeminnstillinger

#### Stille inn funksjoner for systemet

##### Blindsonervisning

Med ENGINE START/STOPP (start/stoppknappen) i ON, velg 'Førerassistanse → Blindsonesikkerhet → Blindsonervisning' fra menyen Innstillinger for å slå på og av skjermen for blindsonervisning.

### Systemdrift

#### Driftsstatus

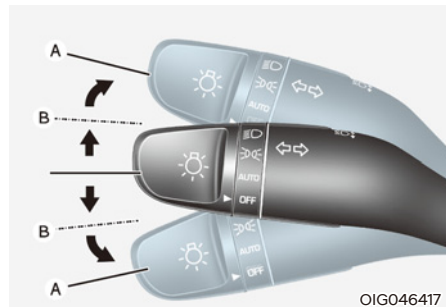

#### Lyspære til blinklys

Monitoren for blindsonen kommer til å skrus av eller på når blinkesignalet er skrudd av eller på.

## Skjerm for blindsonervisning

### Driftstilstand

Når blinkesignalet til den venstre og høyre siden er skrudd på, kommer bildet i den retningen til å vises på instrumentpanelet.

### Av-forhold

- Når blinkesignalet skrur av, kommer bildet på instrumentpanelet til å skrur av.
- Når varselblinklyset er på, kommer monitoren for blindsonen til å skrur av, uansett hvilken status blinklyset har.
- Når andre viktige varselslys vises på instrumentpanelet, kommer monitoren for blindsonen til å skrur av.

## Systemfeil

Hvis systemet for blindsonervisning ikke fungerer som det skal, hvis instrumentpanelet blafrer eller hvis kamerabildet ikke vises normalt, anbefaler vi at du får bilen inspisert av en godkjent HYUNDAI-forhandler/servicepartner.



### ADVARSEL

- **Bildet som vises på panelet kan være annerledes enn den faktiske distansen til gjenstanden. Sørg for å sjekke rundt kjøretøyet for din egen sikkerhet.**
- **Hold alltid kameranlinen ren. Når linsen er dekket av fremmedlegemer kan det påvirke kameraets ytelse negativt og visning bakover vil kanskje ikke fungere som normalt.**

## CRUISEKONTROLL (CC) (UTSTYRSAVHENGIG)

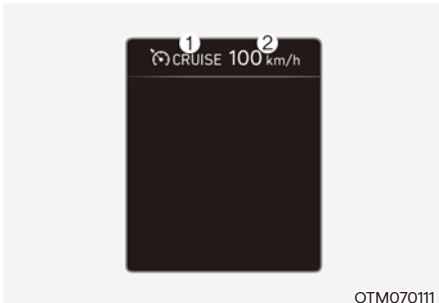

- (1) Indikator for aktivert hastighetskontroll
- (2) Angitt hastighet

Systemet for hastighetskontroll vil la deg kjøre i hastigheter over 30 km/t uten å trå på gasspedalen.

### Systemdrift

#### For å angi hastighet

1. Akselerer til ønsket hastighet, som må være over 30 km/t.

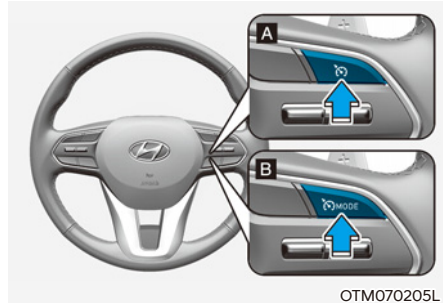

[A] : Type A, [B] : Type B

2. Trykk på knappen for kjøreassistanse ved ønsket hastighet. Den angitte hastigheten og indikatoren for hastighetskontroll (🚗CRUISE) vil lyse opp på instrumentpanelet.
3. Slipp opp gasspedalen.  
Hastighetskontroll vil opprettholde angitt hastighet selv om gasspedalen ikke trækkes ned.

### **i** Informasjon

I en bratt bakke kan bilen bremse eller øke hastigheten litt når du kjører oppover eller nedover.

### Øke hastigheten

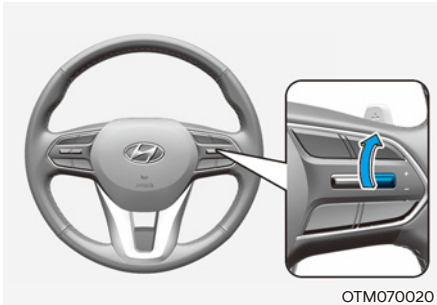

- Skyv bryteren + opp og slipp den umiddelbart. Marsjfarten vil økes med 1 km/t hver gang bryteren betjenes på denne måten.
- Skyv bryteren + opp og hold den mens du kontrollerer angitt hastighet i instrumentpanelet. Innstilt hastighet økes til nærmeste multiplum av ti (multiplum av fem i mph) først, og økes deretter med 10 km/t hver gang bryteren betjenes på denne måten.  
Slipp bryteren når ønsket hastighet vises, så vil bilen akselerere til den hastigheten.

### Senke hastigheten



- Skyv bryteren - ned og slipp den umiddelbart. Marsjfarten vil senkes med 1 km/t hver gang bryteren betjenes på denne måten.
- Skyv bryteren - ned og hold den mens du kontrollerer angitt hastighet i instrumentpanelet. Innstilt hastighet reduseres til nærmeste multiplum av ti (multiplum av fem i mph) først, og reduseres deretter med 10 km/t hver gang bryteren betjenes på denne måten.  
Slipp bryteren ved hastigheten du vil opprettholde.

### Midlertidig stans i funksjonen

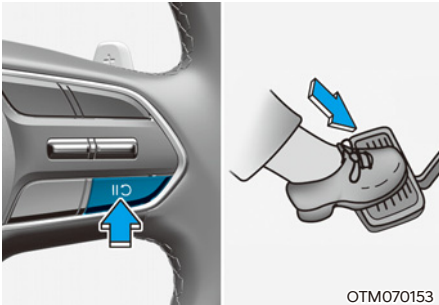

Hastighetskontrollen blir satt på pause når:

- Du trår ned bremsepedalen.
- Å trykke inn **RES+**-knappen.
- Skift gir til N (nøytral).
- Bilens hastighet reduseres til mindre enn ca. 30 km/t.
- ESC (Electronic Stability Control – Elektronisk stabilitetskontroll) bli aktivert.
- Gir ned til 2. gir når du er i manuellgirmodus.

Den angitte hastigheten vil slås av med indikatoren for hastighetskontroll (**CRUISE**) vil forbli på.

### For å gjenoppta systemet

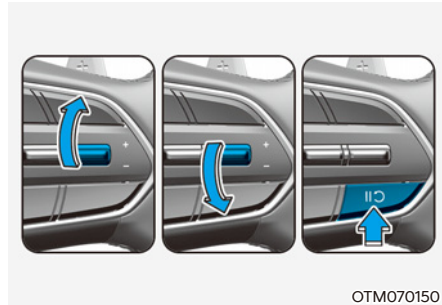

Trykk på +, - knappen eller **RES** knappen.

Hvis du skyver bryteren RES+ opp eller bryteren RES- ned vil bilens hastighet bli satt til gjeldende hastighet på instrumentpanelet.

Hvis du trykker på bryteren **RES** vil bilens hastighet gå tilbake til den innstilte hastigheten.

Bilens hastighet må være over 30 km/t for at systemet skal gjenopptas.

## Slå av systemet

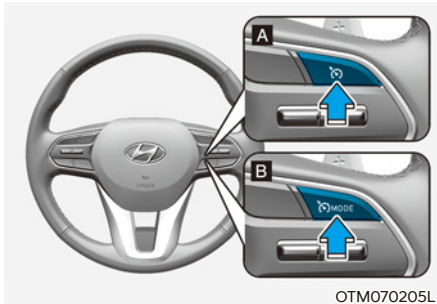

[A] : Type A, [B] : Type B

Trykk på knappen for å slå av hastighetskontroll. Indikatoren for hastighetskontroll (CRUISE) vil slås av.

Trykk alltid på knappen for å slå av hastighetskontroll når den ikke er i bruk.

## **i** Informasjon

Hvis bilen din er utstyrt med manuell fartsgrenseassistanse, trykker du på og holder inne -knappen for å slå av systemet for smart hastighetskontroll. Manuell fartsgrenseassistanse vil slås på.

## **!** ADVARSEL

Ta følgende forholdsregler ved bruk av hastighetskontroll:

- Still alltid inn kjørehastigheten etter fartsgrensen i landet ditt.
- Ha smart cruisecontroll av når det ikke er i bruk så unngår du utilsiktet å sette en hastighet. Kontroller at indikatoren for hastighetskontroll (CRUISE) er av.
- Hastighetskontroll kan ikke erstatte riktig og sikker kjøring. Det er alltid førerens ansvar å kjøre sikkert og alltid være oppmerksom for å forhindre at det oppstår uventede og farlige situasjoner.
- Kjør alltid oppmerksomt for å hindre at det oppstår uventede og plutselige situasjoner. Ta alltid hensyn til veiforholdene.
- Ikke bruk hastighetskontroll når det kan være usikkert å kjøre med en konstant hastighet.
  - Ved kjøring i tett trafikk eller når trafikkforholdene gjør det vanskelig å kjøre i jevn hastighet
  - Ved kjøring på våte, isete eller snødekte veier
  - Ved kjøring på veier med mye bakker eller vind
  - Når du kjører i vindfulle områder
  - Ved kjøring i områder med begrenset sikt (på grunn av dårlig vær, f.eks. tåke, snø, regn og sandstorm)
- Ikke bruk hastighetskontroll når du kjører med tilhenger.

## SMART HASTIGHETSKONTROLL (SCC) (UTSTYRSAVHENGIG)

Smart hastighetskontroll er utviklet for å registrere kjøretøyet foran og bidra til å opprettholde ønsket hastighet og minimumsavstand til kjøretøyet foran.

### Forbikjøringsassistent

Når smart hastighetskontroll er i bruk og systemet bedømmer at føreren er fast bestemt på å kjøre forbi kjøretøyet foran vil akselerasjon bli assistert.

### Registreringssensor

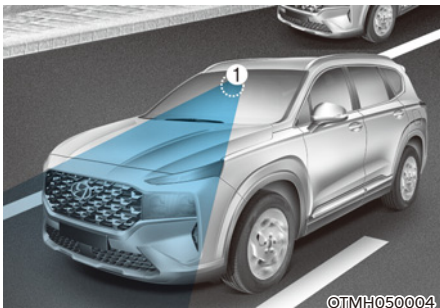

[1] : Frontkamera

[2] : Frontradar

Frontkamera og frontradar brukes som registreringssensor for å registrere kjøretøy forover.

Se bildet over for nøyaktig plassering av registreringssensoren.



### FORSIKTIG

Hold alltid frontkamera og frontradar i god stand for å opprettholde optimal ytelse for smart cruisekontroll.

For mer detaljer om begrensninger for frontkamera og frontradar, se delen "Assistansesystem for unngåelse av frontkollisjon (FCA)" i kapittel 7.



## Systeminnstillinger

### Stille inn funksjoner for systemet

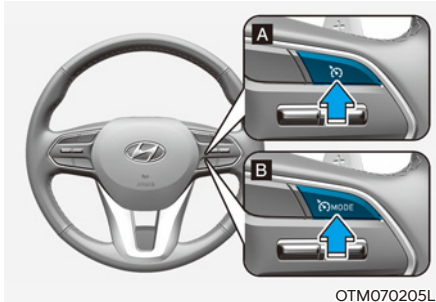

[A] : Type A, [B] : Type B

#### Slå på systemet

- Trykk på knappen for å slå av hastighetskontroll. Hastigheten vil bli angitt til nåværende hastighet på instrumentpanelet.
- Hvis det ikke er noe kjøretøy foran deg vil den innstilte hastigheten bli opprettholdt, men hvis det er et kjøretøy foran deg kan hastigheten reduseres for å opprettholde avstanden til kjøretøyet foran. Hvis kjøretøyet foran deg øker hastigheten vil bilen din fortsette å kjøre i jevn hastighet etter å ha akselerert til angitt hastighet.

#### **i** Informasjon

- Hvis din bils hastighet er mellom 0~ 30 km/t når du trykker på knappen, vil hastighet for smart hastighetskontroll bli angitt til 30 km/t.
- Symbolet for kjøreassistanseknappen kan variere avhengig av posisjonen til kjøretøyet ditt.

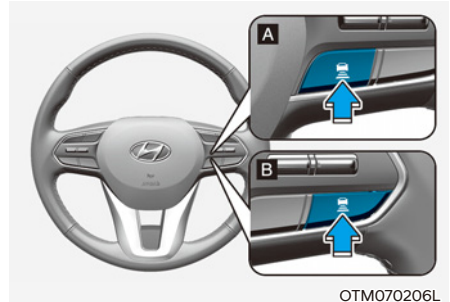

OTM070206L

[A] : Type A, [B] : Type B

#### Slik stiller du inn avstanden mellom kjøretøy

Hver gang du trykker på knappen, endres avstanden mellom kjøretøy på følgende måte:

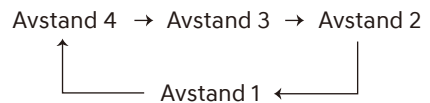

#### **i** Informasjon

- Hvis du kjører i 90 km/t opprettholdes avstanden på følgende måte:  
 Avstand 4 - ca. 53 m (172 ft.)  
 Avstand 3 - ca. 40 m (130 ft.)  
 Avstand 2 - ca. 30 m (106 ft.)  
 Avstand 1 - ca. 25 m (82 ft.)
- Avstanden blir angitt til siste avstand når motoren startes på nytt eller når systemet har vært midlertidig avbrutt.

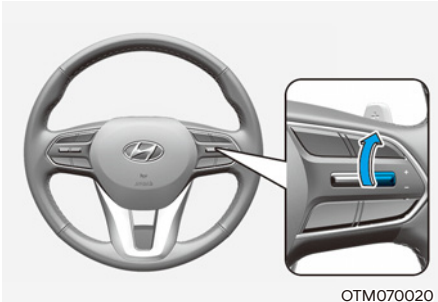

### Øke hastigheten

- Skyv bryteren + opp og slipp den umiddelbart. Marsfarten vil økes med 1 km/t hver gang bryteren betjenes på denne måten.
- Skyv bryteren + opp og hold den mens du kontrollerer angitt hastighet i instrumentpanelet. Marsfarten vil økes med 10 km/t hver gang bryteren betjenes på denne måten. Slipp bryteren når ønsket hastighet vises, så vil bilen akselerere til den hastigheten. Du kan stille inn hastigheten til 180 km/t.



### Senke hastigheten

- Skyv bryteren - ned og slipp den umiddelbart. Marsfarten vil senkes med 1 km/t hver gang bryteren betjenes på denne måten.
- Skyv bryteren - ned og hold den mens du kontrollerer angitt hastighet i instrumentpanelet. Marsfarten vil reduseres med 10 km/t hver gang bryteren betjenes på denne måten. Slipp bryteren ved hastigheten du vil opprettholde. Du kan stille inn hastigheten til 30 km/t.



### ADVARSEL

Kontroller kjøreforholdene før du bruker bryteren +. Kjørehastigheten kan øke kraftig når du skyver opp og holder bryteren +.

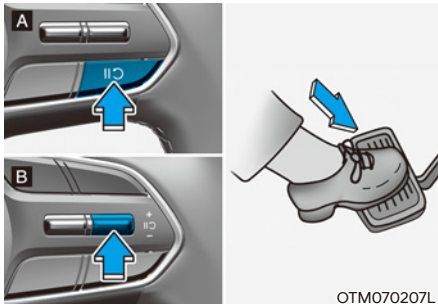

OTM070207L

[A] : Type A, [B] : Type B

### Du kan avbryte systemet midlertidig

Trykk på **|| C** knappen eller trå kort på bremsepedalen for å avbryte system for smart hastighetskontroll.

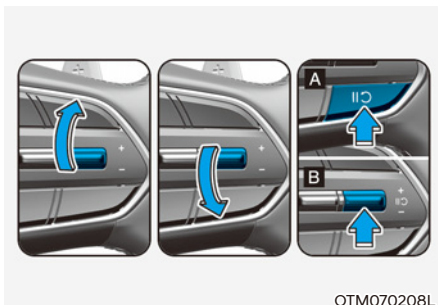

OTM070208L

[A] : Type A, [B] : Type B

### For å gjenoppta systemet

For å gjenoppta smart hastighetskontroll etter at systemet har vært avbrutt, trykk på knappen +/- eller **|| C** -bryteren.

Hvis du skyver bryteren RES+ opp eller bryteren RES- ned vil bilens hastighet bli satt til gjeldende hastighet på instrumentpanelet.

Hvis du trykker på bryteren **|| C** vil bilens hastighet gå tilbake til den innstilte hastigheten.



### ADVARSEL

Kontroller kjøreforholdene før du bruker bryteren **|| C**. Kjørehastigheten kan økes eller reduseres kraftig når du trykker på bryteren **|| C**.

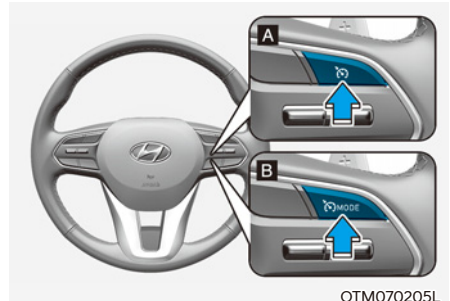

OTM070205L

[A] : Type A, [B] : Type B

### Slå av systemet

Trykk på kjøreassistanseknappen for å slå av systemet for smart cruisekontroll.



### Informasjon

Hvis bilen din er utstyrt med manuell fartsgrenseassistanse, trykker du på og holder inne kjøreassistanse-knappen for å slå av systemet for smart hastighetskontroll. Manuell fartsgrenseassistanse vil slås på.

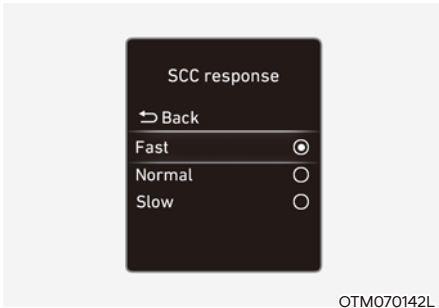

OTM070142L

### Reaksjon for smart hastighetskontroll

Når motoren er på, velg 'Førerassistanse → SCC-reaksjon' fra innstillingsmenyen for å velge sensitiviteten til kjøretøyet når det gjelder farten. Dette blir gjort for å forsikre avstand mellom bilen og bilen foran.

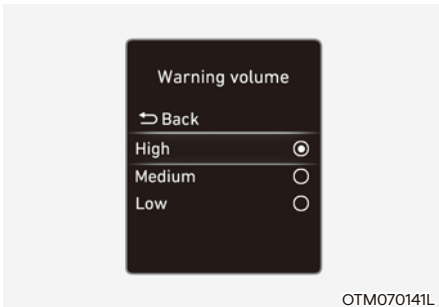

OTM070141L

### Lydnivå for varsel

Med ENGINE START/STOP (start/stopp-knappen) i ON, velg 'Førerassistanse → Lydnivåvarsler' fra menyen Innstillinger for å endre den volumet for advarsler til 'Høyt', 'Middels', 'Lavt' eller 'Av' for systemet for unngåelse av frontkollisjon.

Hvis du endrer varselvolumet kan varselvolumet for andre systemer for førerassistanse endres.

## Informasjon

Hvis motoren startes på nytt vil varselvolum beholde siste innstilling.

## Systemdrift

### Driftstilstand

Smart hastighetskontroll vil fungere når følgende betingelser er innfridd:

#### Grunnleggende funksjon

- Giret er i D (kjør)
- Førerdøren er lukket.
- Den elektroniske parkeringsbremsen (EPB) ikke er i bruk
- Din bils hastighet er innenfor driftshastighet
  - 10~180 km/t: når det ikke er noe kjøretøy foran
  - 0~180 km/t: når det er et kjøretøy foran
- ESC (elektronisk stabilitetskontroll), TCS (antispinn) eller ABS er på
- ESC (elektronisk stabilitetskontroll), TCS (antispinn) eller ABS er av
- Motorens turtall ikke er i det røde området
- Bremskontroll for assistansesystemet for unngåelse av frontkollisjon er av
- Bremskontroll for smart parkeringsassistanse er av

## Informasjon

Ved en stopp hvor det ikke er kjøretøy foran din bil vil systemet slå seg på når bremsepedalen trykkes ned

### Forbikjøringsassistent

Forbikjøringsassistent vil fungere når blinklys til venstre (venstrekjøring) eller høyre (høyrekjøring) slås på mens smart cruisekontroll er i bruk, og følgende betingelser er innfridd:

- Bilens hastighet er over 60 km/t
- Varselblinklyset er av
- Det registreres et kjøretøy foran din bil
- Bremsing ikke er nødvendig for å opprettholde avstand til kjøretøyet foran



### ADVARSEL

- Når blinklys til venstre (venstrekjøring) eller høyre (høyrekjøring) slås på mens det er et kjøretøy foran kan bilen midlertidig akselerere. Ta alltid hensyn til veiforholdene.
- Uavhengig av kjøreretning i ditt lang vil forbikjøringsassistent fungere når betingelsene er innfridd. Når funksjonen brukes i land med annen kjøreretning må veiforholdene kontrolleres til enhver tid.

## System, visning og kontroll

### Grunnleggende funksjon

Du kan se status for smart cruisekontroll under Utility (hjelpesystemer) i instrumentpanelet. Se avsnittet "LCD-skjermmoduser" i kapittel 4.

Smart cruisekontroll vil bli vist som nedenfor, avhengig av systemets status.

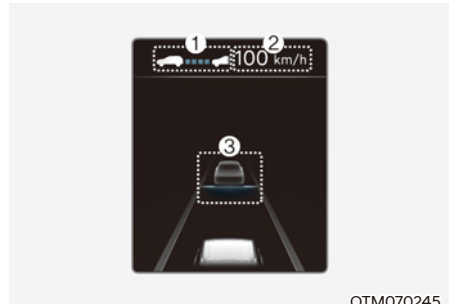

OTM070245

- Under drift
  - (1) Hvorvidt det er et kjøretøy foran og valgt avstandsnivå er vist.
  - (2) Innstilt hastighet vises.
  - (3) Hvorvidt det er et kjøretøy foran og valgt avstandsnivå er vist.

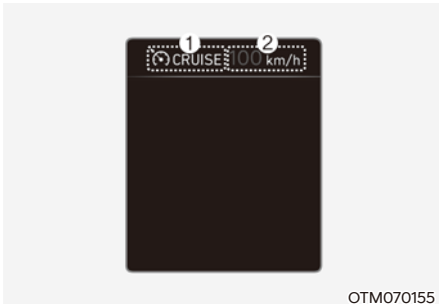

- Når midlertidig kansellert
- (1) CRUISE indikator blir vist.
  - (2) Tidligere innstilt hastighet er skravert.

### Informasjon

- Distansen til kjøretøyet foran vises på instrumentpanelet avhengig av den faktiske avstanden mellom kjøretøyet ditt og kjøretøyet foran.
- Målavstand kan variere, avhengig av bilens hastighet og angitt avstandsnivå. Hvis bilens hastighet er lav kan endring av målavstand være liten selv om bilens hastighet er endret.

### For å akselerere midlertidig

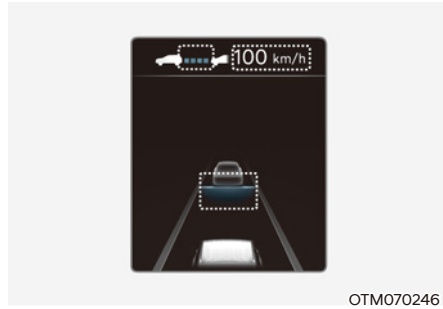

Hvis du vil øke hastigheten midlertidig når Smart cruisekontroll er på, kan du trække ned gasspedalen. Mens hastigheten øker vil innstilt hastighet, faktisk avstand og målavstand blinke på instrumentpanelet.

### ADVARSEL

Vær forsiktig når du akselererer midlertidig, fordi hastigheten ikke styres automatisk selv om det er en bil foran deg.

## System midlertidig kansellert

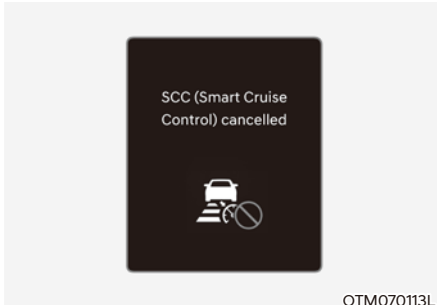

Smart cruisekontroll vil automatisk bli midlertidig avbrutt når:

- Bilens hastighet er over 190 km/t
- Bilen stoppes i en viss tidsperiode
- Gasspedalen holdes kontinuerlig nede i en viss tidsperiode
- Betingelsene for at smart cruisekontroll skal fungere ikke er innfridd

Hvis systemet er midlertidig avbrutt automatisk, vil varselmeldingen 'Smart cruisekontroll avbrutt' vises i instrumentpanelet og det vil høres en varsellyd for å varsle føreren.

Hvis smart cruisekontroll er midlertidig avbrutt mens bilen står stille med systemet påslått kan EPB (elektronisk parkeringsbrems) slås på.



## ADVARSEL

Når systemet er midlertidig avbrutt vil ikke avstand til kjøretøy foran bli opprettholdt. Du må alltid følge med på veien og, ved behov, trå på bremsepedalen for å senke hastigheten din for å opprettholde en sikker avstand.

## Betingelser for system ikke innfridd

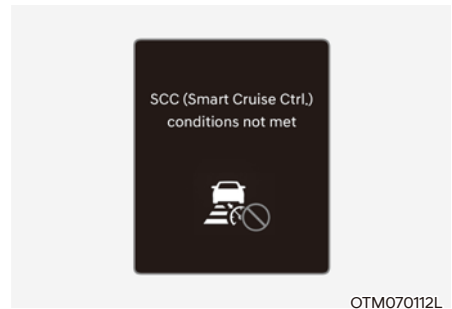

Hvis kjøreassistentknappen, + bryteren, - bryteren eller  bryteren trykkes når systemets betingelser ikke er innfridd, vil varselmeldingen 'Smart cruisekontroll-krav ikke oppfylt' vises i instrumentpanelet og det høres deretter en varsellyd.

### I trafikksituasjon



Bilen din stopper i trafikken hvis bilen foran deg stopper. Hvis bilen foran deg setter seg i bevegelse vil også bilen din begynne å kjøre. I tillegg, etter at bilen har stoppet og det har gått en viss tid, vil meldingen 'Bruk bryter eller pedal for å akselerere' vises på instrumentpanelet. Trykk inn gasspedalen eller trykk på bryter +, - eller  for å begynne kjøring.

#### **ADVARSEL**

Mens meldingen vises på instrumentpanelet og det ikke er noe kjøretøy foran deg eller hvis kjøretøyet er langt borte, og bryteren + knappen  er trykket inn, vil smart cruisekontroll automatisk avbrytes og EPB vil bli slått på. Men hvis gasspedalen trykkes ned vil EPB ikke bli slått på, selv om systemet er avbrutt. Følg alltid med på veiforholdene.

### Varsel om veiforhold foran



I følgende situasjon vil varselmelding 'Pass opp for kjøretøy i nærheten' vises på instrumentpanelet og et lydvarsel vil høres for å varsle føreren om veiforhold foran.

- Kjøretøyet foran forsvinner når smart cruisekontroll opprettholder avstanden mens kjøretøyet foran kjører i lav hastighet.
- Mens meldingen vises på instrumentpanelet og det ikke er noe kjøretøy foran deg eller hvis kjøretøyet er langt borte, og bryteren + knappen  er trykket inn, vil smart cruisekontroll automatisk avbrytes og EPB vil bli slått på.

#### **ADVARSEL**

Følg alltid nøye med på kjøretøy eller objekter som plutselig kan dukke opp foran deg, og om nødvendig må trå på bremsepedalen for å senke hastigheten og opprettholde en sikker avstand.



## Kollisjonsadvarsel



Mens smart hastighetskontroll er i drift og det er høy risiko for kollisjon med kjøretøyet foran vil varselmeldingen 'Kollisjonsadvarsel' vises på instrumentpanelet og det vil høres en varsellyd for å varsle føreren. Du må alltid følge med på veien og, ved behov, trå på bremsepedalen for å senke hastigheten din for å opprettholde en sikker avstand.

## ADVARSEL

I følgende situasjoner kan det hende at smart hastighetskontroll ikke varsler føreren om en kollisjon.

- Avstanden til kjøretøyet foran er liten eller det andre kjøretøyets fart er raskere eller lik din bil fart
- Kjøretøyet foran kjører veldig sakte eller står stille
- Gasspedalen tråkkes inn rett etter at smart cruisekontroll slås på

## ADVARSEL

Ta følgende forholdsregler ved bruk av smart cruisekontroll:

- Smart cruisekontroll kan ikke erstatte riktig og sikker kjøring. Det er førerens ansvar å alltid sjekke hastigheten og avstanden til bilen foran.
- Smart cruisekontroll gjenkjenner kanskje ikke uventede og plutselige eller komplekse kjøresituasjoner, og du må derfor alltid være oppmerksom på kjøreforholdene og kontrollere bilens hastighet.
- Ha smart cruisekontroll av når det ikke er i bruk så unngår du utilsiktet å sette en hastighet.
- Ikke åpne døren eller forlat bilen mens smart cruisekontroll er i bruk, selv om bilen har stoppet.
- Vær alltid klar over valgt hastighet og avstanden til kjøretøyet foran.
- Hold en passende avstand i henhold til veiforholdene og kjørehastigheten. Hvis avstanden til kjøretøyet foran er for liten ved kjøring i høy hastighet kan det føre til en alvorlig ulykke.
- Hvis kjøretøyet foran plutselig forsvinner mens avstand til kjøretøy foran opprettholdes kan systemet plutselig akselerere til angitt hastighet. Vær alltid oppmerksom på uventede og plutselige situasjoner.
- Kjørehastigheten kan reduseres i en oppoverbakke og økes i en nedoverbakke.
- Vær alltid oppmerksom på situasjoner som når et kjøretøy brått skjærer inn.

- Når du kjører med tilhenger eller tauer et annet kjøretøy anbefaler vi at du for sikkerhets skyld slår av smart cruisekontroll.
- Slå av smart cruisekontroll når din bil blir tauet.
- Smart cruisekontroll vil kanskje ikke fungere normalt hvis det er sterke elektromagnetiske forstyrrelser.
- Smart cruisekontroll vil kanskje ikke registrere en hindring foran, noe som kan føre til en kollisjon. Følg alltid med forover for å hindre at det oppstår uventede og plutselige situasjoner.
- Kjøretøy som flytter seg foran deg med hyppig bytting av kjørefelt kan forårsake en forsinkelse i systemets reaksjon eller at systemet ikke reagerer på bilen som for øyeblikket befinner seg i et tilstøtende kjørefelt. Kjør alltid oppmerksomt for å hindre at det oppstår uventede og plutselige situasjoner.
- Vær alltid oppmerksom på omgivelsene og kjør sikkert, selv om det ikke vises en varselmelding eller høres en varsellyd.
- Hvis det blir vist en varselmelding eller avgitt en varsellyd for et annet system kan det hende at varselmelding eller varsellyd for smart cruisekontroll ikke blir gitt.
- Det kan hende at du ikke hører varsellyden for assistansesystemet for unngåelse av frontkollisjon hvis omgivelsene er bråkete.
- Produsenten av bilen er ikke ansvarlig for noen brudd på trafikkregler eller ulykker forårsaket av fører.
- Still alltid inn kjørehastigheten etter fartsgrensen i landet ditt.

### **i** Informasjon

- Smart cruisekontroll vil kanskje ikke fungere på 15 sekunder etter at bilen, frontkamera eller frontradar er startet.
- Du kan høre en lyd når bremsen kontrolleres av smart cruisekontroll.

## Systemfeil og begrensninger

### Systemfeil

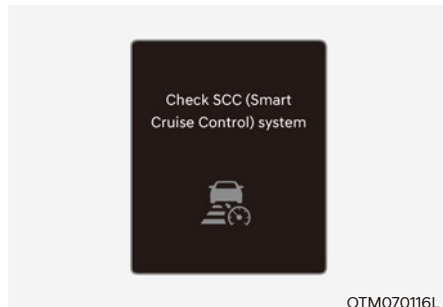

Når smart cruisekontroll ikke fungerer skikkelig, vil varselmeldingen 'Kontroller smart cruisekontroll-systemet' vises og varsellampen  lyser i instrumentpanelet. Vi anbefaler at systemet kontrolleres hos en autorisert HYUNDAI-forhandler.

## Deaktivert system

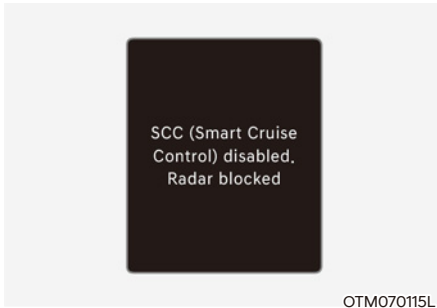

Når frontradarens deksel eller sensor er dekket av snø, regn eller fremmedlegeme kan dette redusere registreringsevnen og midlertidig begrense eller deaktivere smart cruisekontroll.

Hvis dette skjer, vises meldingen 'Smart cruisekontroll deaktivert. Radar blokkert' i løpet av et bestemt tidsrom i instrumentpanelet.

Systemet vil fungere som normalt igjen når snø, regn eller fremmedlegeme fjernes.



### ADVARSEL

- **Selv om varselmeldingen ikke vises på instrumentpanelet kan det hende at smart cruisekontroll ikke fungerer skikkelig.**
- **Det kan skje at systemet for smart hastighetskontroll ikke fungerer riktig i et område (for eksempel i åpent terreng), der noen stoffer ikke oppdages etter at du har slått PÅ motoren.**

## Begrensninger i systemet

Smart cruisekontroll vil kanskje ikke fungere skikkelig eller fungere på uventet måte under følgende forhold:

- Registreringssensor eller omgivelsene er skitten eller skadet
- Spylervæske sprayes hele tiden eller vindusviskeren er på
- Kameralinsen er kontaminert på grunn av soting, film eller belegg på frontruten, skader på ruten eller fremmedlegemer som har satt seg fast (klistremærker, insekter osv.) på ruten.
- Fukt på frontruten har frosset eller er ikke helt fjernet
- Synsfeltet for frontkamera reduseres av skarpt sollys
- Gatelys eller lys fra et møtende kjøretøy reflekteres i våt veibane, for eksempel i en sølepytt på veien
- Temperaturen rundt frontkameraet er høy eller lav
- Det er plassert et objekt på dashbordet
- Omgivelsene er veldig lyse
- Omgivelsene er veldig mørke, slik som i en tunnel osv.
- Lysstyrken endrer seg plutselig, for eksempel ved innkjøring eller utkjøring av en tunnel
- Det er dårlig lys ute og frontlysene er ikke på eller de er svake
- Det kjøres i kraftig regn eller snø eller det er tykk tåke
- Det kjøres gjennom damp, røyk eller skygge

- Kun del av kjøretøy registreres
- Kjøretøyet foran har ikke baklys, har uvanlig plassering av baklys osv.
- Det er dårlig lys ute og baklysene er ikke på eller de er svake
- Bakenden på kjøretøyet foran er liten eller ser ikke normal ut (dvs. skrå, veltet osv.)
- Kjøretøyet foran har lav eller høy bakkeklaring
- Et kjøretøy skjærer plutselig inn foran
- Bilen din blir tauet
- Kjøring gjennom en tunnel eller over en jernbro
- Kjøring i nærheten av områder der det finnes metallstoffer, f.eks. veiarbeidsområder, jernbane osv.
- Det er et materiale i nærheten som reflekteres veldig godt av frontradaren, slik som autovern, kjøretøy i nærheten osv.
- Støtfangeren rundt frontradaren har fått et støt, er skadet eller frontradar er ute av stilling
- Temperaturen rundt frontradaren er høy eller lav
- Kjøring der det er få kjøretøyer eller strukturer på store områder (dvs. ørken, eng, forstad osv.)
- Kjøretøyet foran er laget av et materiale som ikke reflekteres av frontradaren
- Kjøring nær en hovedvei (eller motorvei), trafikkmaskin eller bomstasjon
- Kjøring på en glatt overflate med snø, vann, is osv.
- Kjøring på svingete vei
- Kjøretøyet foran registreres sent
- Kjøretøyet foran blir plutselig blokkert av en hindring
- Kjøretøyet foran skifter brått kjørefelt eller bremser plutselig
- Kjøretøyet foran er bøyd ut av form
- Kjøretøyet foran har høy eller lav hastighet
- Din bil skifter kjørefelt i lav hastighet når det er et kjøretøy foran
- Kjøretøyet foran er dekket av snø
- Ujevn kjøring
- Du kjører i en rundkjøring og kjøretøyet foran deg registreres ikke
- Du kjører kontinuerlig i en sirkel
- Kjøring på parkeringsplass
- Kjøring gjennom veiarbeidsområde, på grusvei, vei med delvis fast dekke, ujevn vei, over fartsdumper osv.
- Kjøring på svingete vei eller i hellinger osv.
- Kjøring hvor det er trær eller gateløys langs veien
- Dårlige veiforhold forårsaker kraftige vibrasjoner under kjøring
- Bilen din er lav eller høy på grunn av tung last, unormalt lufttrykk i dekkene osv.
- Ved kjøring på en smal vei med kraftig vegetasjon
- Det er elektromagnetiske forstyrrelser, som ved kjøring i et område med kraftige radiobølger eller elektrisk støy

- Kjøring i svinger

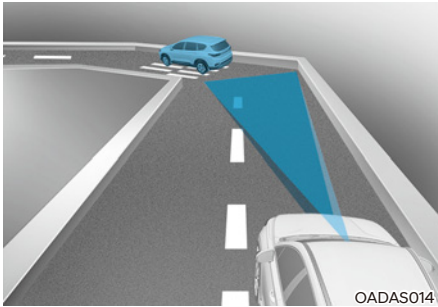

I svinger kan det hende at systemet for smart cruisekontroll ikke registrerer et kjøretøy i samme kjørefelt og kan akselerere til innstilt hastighet. I tillegg kan bilens hastighet reduseres raskt når det plutselig registreres et kjøretøy foran.

Velg egnet innstilt hastighet i svinger og bruk bremsepedalen eller gasspedalen i henhold til vei- og kjøreforhold.

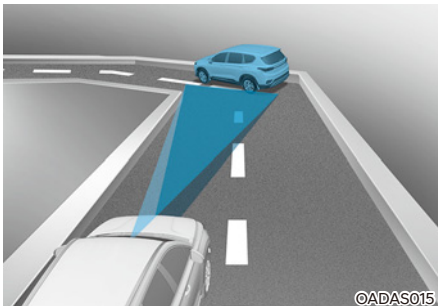

Bilens hastighet kan reduseres på grunn av en bil i det tilstøtende kjørefeltet.

Trykk på gasspedalen og velg riktig hastighetsinnstilling. Kontroller og vær sikker på at veiforholdene tillater trygg betjening av Smart cruisekontroll.

- Kjøring i skråninger

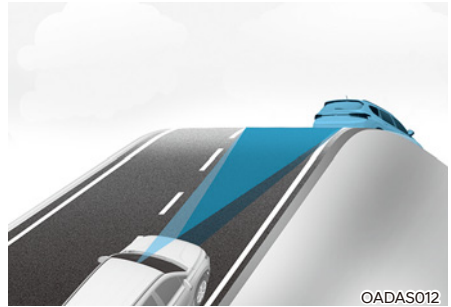

Ved kjøring i oppover- eller nedoverbakker vil kanskje ikke smart cruisekontroll oppdage kjøretøy i bevegelse i din kjørefil og gjøre at bilen akselererer til angitt hastighet. I tillegg vil bilens hastighet reduseres raskt når det plutselig registreres et kjøretøy foran.

Velg egnet innstilt hastighet i bakker og bruk bremsepedalen eller gasspedalen i henhold til vei- og kjøreforhold.

- Når du bytter kjørefelt.

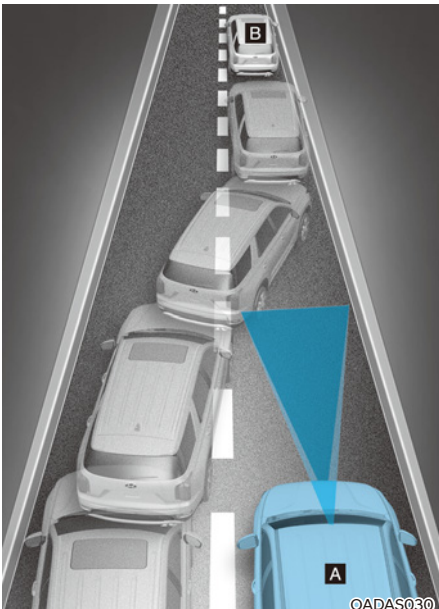

[A] : Kjøretøyet ditt, [B] : Når kjøretøyet endrer fil

Når et kjøretøy beveger seg inn i ditt kjørefelt fra et tilstøtende kjørefelt kan det ikke bli registrert av sensoren før det er i sensorens registreringsområde. Smart cruisekontroll vil kanskje ikke registrere kjøretøyet når kjøretøyet brått skifter kjørefelt. I så fall må du opprettholde en trygg bremseavstand, og, ved behov, trå på bremsepedalen for å senke hastigheten for å opprettholde en sikker avstand.

- Registrering av kjøretøy

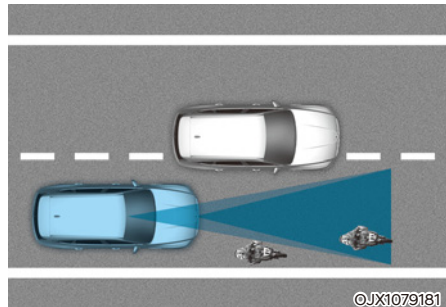

I følgende tilfeller kan det hende at noen kjøretøy i ditt kjørefelt ikke registreres av sensoren:

- Kjøretøy som ligger ut til den ene siden
- Saktegående kjøretøy eller kjøretøy som plutselig reduserer hastigheten
- Møtende kjøretøy
- Kjøretøy som står stille
- Kjøretøy med liten hekkprofil, for eksempel lastebiler
- Smale kjøretøy som motorsykler eller sykler
- Spesielle kjøretøy
- Dyr og fotgjengere

Juster bilens hastighet ved å trå inn bremsepedalen i henhold til kjøreforholdene.

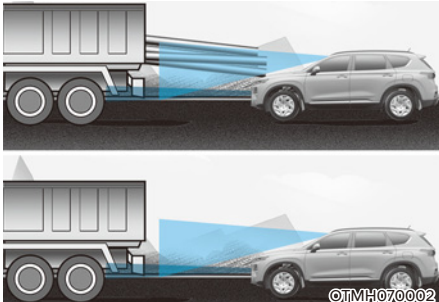

I følgende tilfeller kan det hende at kjøretøyet foran ikke registreres av sensoren:

- Kjøretøy med høyere klaring eller kjøretøy med last som stikker ut bak på kjøretøyet
- Kjøretøy hvor fronten er høyere på grunn av tung last
- Du styrer din bil
- Kjøring på veier som er smale eller har skarpe svinger

Juster bilens hastighet ved å trå inn bremsepedalen i henhold til kjøreforholdene.

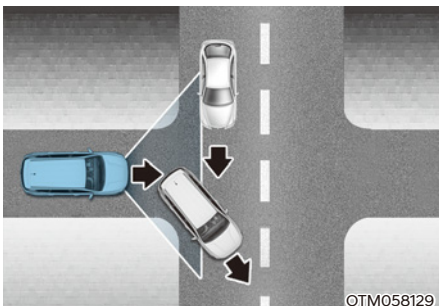

- Når et kjøretøy foran forsvinner i et veikryss kan bilen din akselerere. Ta alltid hensyn til vei- og kjøreforhold når du kjører.

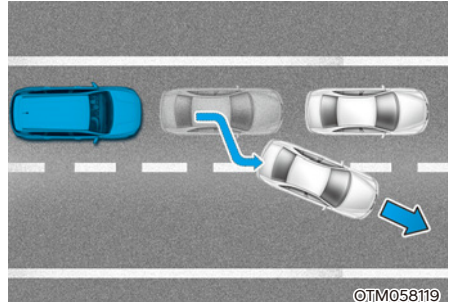

- Når et kjøretøy foran deg kjører ut av kjørefeltet kan det hende at smart cruisekontroll ikke umiddelbart registrerer det nye kjøretøyet som nå befinner seg foran deg. Ta alltid hensyn til vei- og kjøreforhold når du kjører.

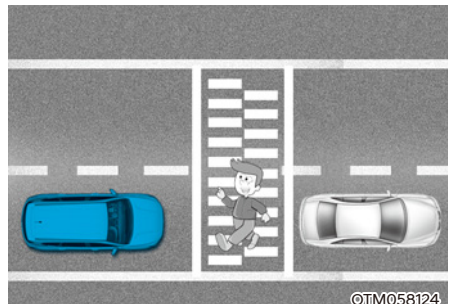

- Se alltid etter fotgjengere når bilen opprettholder avstanden til kjøretøyet foran.

## NAVIGASJONSBASERT SMART HASTIGHETSKONTROLL (NSCC) (UTSTYRSAVHENGIG)

Navigasjonsbasert smart cruisekontroll vil hjelpe med å automatisk justere din bils hastighet ved kjøring på hovedvei (eller motorvei) ved å innhente informasjon om veien fra navigasjonen mens smart cruisekontroll er i drift.

### **i** Informasjon

- System for smart hastighetskontroll er tilgjengelig kun på kontrollerte tilførselsveier til visse motorveier.
  - \* Kontrollerte tilførselsveier angir veier med begrenset antall kryss, hvor det er mulig med uavbrutt trafikkflyt i høy hastighet. Kun personbiler og motorsykler er tillatt på kontrollerte tilførselsveier.
- Flere motorveier kan bli lagt til ved fremtidige oppdateringer av navigasjon.

### **i** Informasjon

Systemet for assistanse for motorveikjøring fungerer på hovedveier (eller motorveier) og fungerer ikke i trafikkmaskiner eller kryss.

#### Sakking av kurvesonen på motorveien

Hvis bilens hastighet er høy vil funksjonen for automatisk senking av fart midlertidig redusere hastigheten for din bil for å hjelpe deg med å kjøre sikkert i en sving, basert på informasjon om svingen fra navigasjonen.

#### Automatisk endring av angitt hastighet

Funksjonen for automatisk endring av angitt hastighet endrer hastighet for smart cruisekontroll basert på informasjon om fartsgrense fra navigasjonen.

### Systeminnstillinger

#### Stille inn funksjoner for systemet

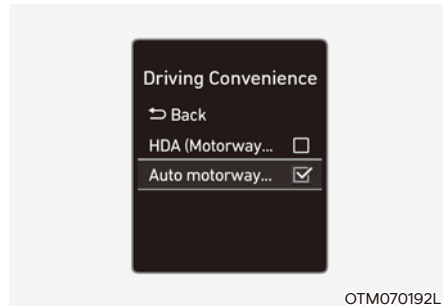

Med motoren på, velg 'Førerassistanse → Kjørekomfort → Motorvei, automatisk senking av hastighet til fartsgrense' fra menyen Innstillinger for å slå på og av navigasjonsbasert smart cruisekontroll.

#### Automatisk endring av angitt hastighet

Med motoren på, velg 'Førerassistanse → Kjørekomfort → Senking av fart ved sving (motorvei)' fra innstillingsmenyen for å slå på funksjonen for motorvei, automatisk senking av fart ved sving, og velge bort deaktivering av funksjonen.

### **i** Informasjon

Når det er et problem med navigasjonsbasert smart cruisekontroll, kan ikke systemet stilles inn fra menyen Innstillinger.



## Systemdrift

### Driftstilstand

Navigasjonsbasert smart cruisekontroll er klart til bruk hvis alle av følgende betingelser er innfridd:

- Smart hastighetskontroll er i drift
- Kjøring på hovedvei (eller motorvei)



### Informasjon

Før mer informasjon om hvordan man bruker system for smart hastighetskontroll, se delen "Smart hastighetskontroll (SCC)".

### System, visning og kontroll

Når navigasjonsbasert smart cruisekontroll er i bruk, vises følgende på instrumentpanelet:

- System i ventemodus



OTM070160

Hvis betingelsene for drift er innfridd vil den hvite indikatoren **AUTO** lyse opp.

- Systemdrift

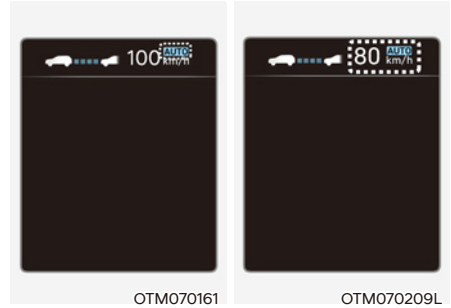

OTM070161

OTM070209L

Hvis midlertidig bremsing er påkrevd i ventemodus og navigasjonsbasert smart cruisekontroll er i drift, vil det grønne **AUTO** symbolet lyse opp på instrumentpanelet.

Hvis funksjonen for automatisk endring av angitt hastighet er i drift vil det grønne **AUTO** symbolet og angitt hastighet lyse opp på instrumentpanelet og det høres et lydvarsel.



### ADVARSEL

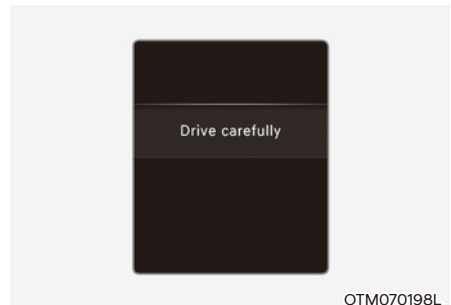

OTM070198L

Varselmeldingen 'Kjør forsiktig' vil vises under følgende forhold:

- Navigasjonsbasert smart cruisekontroll kan ikke senke din bils hastighet til en sikker hastighet

## Informasjon



**Funksjonene for motorvei, automatisk senking av fart ved sving og automatisk endring av angitt hastighet bruker samme symbol .**

### Sakking av kurvesonen på motorveien

- Avhengig av den kommende svingen på hovedveien (eller motorveien) vil bilen bremse og etter at den har passert svingen vil bilen akselerere til innstilt hastighet for smart hastighetskontroll.
- Bilens bremsetid kan variere, avhengig av bilens hastighet og hvor skarp svingen er. Deselerasjonen kommer til å starte fortere avhengig av farten på kjøringen.

### Automatisk endring av angitt hastighet

- Funksjonen for automatisk endring av angitt hastighet vil være i drift når angitt hastighet for smart hastighetskontroll og fartsgrensen på hovedveien (eller motorveien) samsvarer.
- Mens funksjonen for automatisk endring av angitt hastighet er i drift og fartsgrensen for hovedveien (eller motorveien) endres vil angitt hastighet for smart hastighetskontroll automatisk endres til den endrede fartsgrensen.
- Hvis angitt hastighet for smart hastighetskontroll endres bort fra fartsgrensen vil funksjonen for automatisk endring av angitt hastighet være i ventemodus.
- Hvis funksjonen for automatisk endring av angitt hastighet endres til ventemodus ved kjøring på en annen vei enn hovedvei (motorvei) vil den fungere igjen når du kjører på hovedvei igjen.

- Hvis funksjonen for automatisk endring av angitt hastighet har blitt endret til ventemodus ved å trække på bremsepedalen eller trykke  på knappen CANCEL på rattet, trykk på bryteren  for å starte funksjonen på nytt.
- Funksjonen for automatisk endring av angitt hastighet fungerer ikke i trafikkmaskiner eller kryss

## Informasjon

- **Automatisk endring av angitt hastighet fungerer kun basert på fartsgrensene på hovedveien (eller motorveien), den fungerer ikke med hastighetskameraene.**
- **Når automatisk endring av angitt hastighet er i drift vil bilen automatisk akselerere eller bremse når fartsgrensene på hovedveien (eller motorveien) endres.**
- **Maksimal hastighet for bruk av automatisk endring av angitt hastighet er 140 km/t**
- **Hvis fartsgrensen på en ny vei ikke gjengis i navigasjonen kan det hende at automatisk endring av angitt hastighet ikke fungerer skikkelig.**
- **Hvis enheten for hastighet er stilt til en annen enhet en den som brukes for hastighet i ditt land kan det hende at automatisk endring av innstilt hastighet ikke fungerer skikkelig.**

## Begrensninger i systemet

Navigasjonsbasert smart cruisekontroll vil kanskje ikke fungere normalt under følgende forhold:

- Navigasjonen fungerer ikke som den skal.
  - Fartsgrense og veiinformasjon i navigasjonen er ikke oppdatert
  - Kartinformasjon og faktisk vei er forskjellig på grunn av feil ved sanntids GPS-data eller kartinformasjon
  - Navigasjonen søker etter en rute under kjøring
  - GPS-signaler er blokkert i områder, slik som i en tunnel
  - Navigasjonen blir oppdatert under kjøring
  - Kartinformasjonen blir ikke overført på grunn av feilmeldingene ved infotainmentsystemet
  - En vei deles i to eller flere veier og går så sammen igjen
  - Føreren kjører utenom ruten som er angitt i navigasjonen
  - Ruten til bestemmelsesstedet endres eller avbrytes ved at navigasjonen tilbakestilles (inkludert TPEG-endring)
- Bilen kjører inn på en bensinstasjon eller rasteplass
  - Fartsgrense for noen deler endres på grunn av veiforhold
  - Android Auto eller Car Play er i drift
  - Navigasjonen kan ikke registrere gjeldende posisjon for bilen (eks.: opphøyde veier inkludert overganger ved siden av hovedveier eller tilstøtende veier går parallelt)
  - Navigasjonen blir oppdatert under kjøring
  - Navigasjonen blir startet på nytt under kjøring
  - I dårlig vær som kraftig snø, regnvær osv.
  - Kjøring på vei som er under konstruksjon
  - Kjøring på vei som er kontrollert
  - Kjøring på vei som har skarpe svinger
  - Kjøring på veier med kryss, rundkjøringer, rette på- og avkjøringer osv.

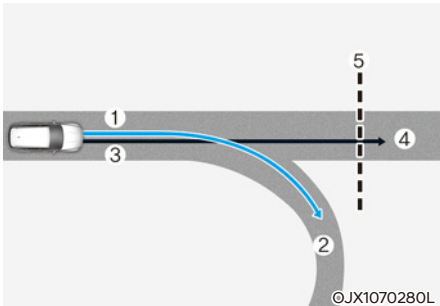

[1] : Valgt rute, [2] : Siderute, [3] : Kjørerute,  
[4] : Hovedvei, [5] : Del av den svingete veien

- Når det er et avvik mellom angitt rute i navigasjon (sidevei) og kjøreruten (hovedvei) kan det hende at automatisk senking av fart ved sving ikke fungerer før kjøreruten oppfattes som hovedvei.
- Når bilens kjørerute oppfattes som hovedvei ved å holde hovedveien i stedet for den angitte ruten vil automatisk senking av fart ved sving fungere. Avhengig av avstand til svingen og bilens hastighet kan bremsingen enten ikke være tilstrekkelig eller være veldig brå.

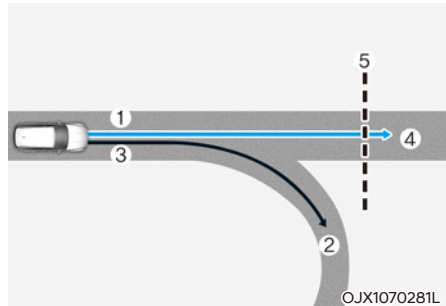

[1] : Valgt rute, [2] : Siderute, [3] : Kjørerute,  
[4] : Hovedvei, [5] : Del av den svingete veien

- Når det er et avvik mellom navigasjonsruten (hovedvei) og kjøreruten (sidevei) kan det hende at automatisk senking av fart ved sving fungerer midlertidig basert på navigasjonens informasjon om svingete del på hovedveien.
- Når det bedømmes at du kjører utenfor ruten ved kjøring i trafikkmaskin og kryss vil automatisk senking av fart ved sving ikke fungere.

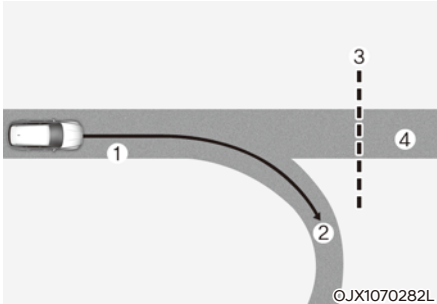

[1] : Kjørerute, [2] : Siderute,  
[3] : Del av den svingete veien, [4] : Hovedvei

- Hvis det ikke er angitt bestemmelsessted på navigasjonen vil automatisk senking av fart ved sving operere basert på informasjon om svinger på hovedveien.
- Selv om du svinger av fra hovedveien kan automatisk senking av fart ved sving midlertidig fungere på grunn av navigasjonens informasjon om svinger på hovedveien.



## ADVARSEL

- Navigasjonsbasert smart cruisekontroll er ikke en erstatning for sikre kjørevaner, men kun en komfortfunksjon. Følg alltid med på veien, det er førerens ansvar å unngå brudd på trafikreglene.
- Navigasjonens informasjon om fartsgrense kan avvike fra den faktiske fartsgrensen på veien. Det er førerens ansvar å kontrollere fartsgrensen på den aktuelle veien eller kjørefeltet.
- Navigasjonsbasert smart hastighetskontroll kommer automatisk til å avsluttes når du forlater motorveien på hovedveien. Ta alltid hensyn til vei- og kjøreforhold når du kjører.
- Systemet med navigasjonsbasert smart cruisekontroll vil kanskje ikke virke på grunn av biler som kjører foran og kjøreforhold. Ta alltid hensyn til vei- og kjøreforhold når du kjører.
- Når du kjører med tilhenger eller tauer et annet kjøretøy anbefaler vi at du for sikkerhets skyld slår av navigasjonsbasert smart cruisekontroll.

- Etter at du passerer en bomstasjon på en motorvei opererer navigasjonsbasert smart cruisekontroll basert på den første filen. Hvis du flytter deg over til en av de andre filene kan det hende at systemet ikke bremses hensiktsmessig.
- Bilen vil akselerere hvis føreren trækker på gasspedalen mens navigasjonsbasert smart cruisekontroll er i bruk, og systemet vil ikke bremse bilen.
- Hvis føreren gir gass og slipper gasspedalen mens navigasjonsbasert smart cruisekontroll er i bruk kan det hende at bilen ikke bremses tilstrekkelig eller den kan bremse brått til sikker hastighet.
- Hvis svingen er for skarp eller slak kan det hende at navigasjonsbasert smart cruisekontroll ikke fungerer.

### Informasjon

- Tidsgapet kan oppstå mellom navigasjonens veiledning og når navigasjonsbasert smart cruisekontroll starter og avslutter.
- Hastighetsinformasjon i instrumentpanel og navigasjon kan avvike.
- Selv om du kjører i lavere hastighet enn den angitte hastigheten for smart cruisekontroll, kan akselerasjon bli begrenset av fartskameraene og svingete vei foran.
- Hvis navigasjonsbasert smart cruisekontroll er i bruk mens man svinger av hovedveien og inn i trafikkmaskin, kryss, rasteplass osv.. kan systemet fungere i en viss tidsperiode.
- Navigasjonsbasert smart cruisekontroll sin bremsing er kanskje ikke tilstrekkelig på grunn av veiforhold slik som ujevn kjørebane, smale kjørefelt osv.

## KJØREFELTASSISTANSE (LFA) (UTSTYRSVHENGIG)

Filholderassistent er utviklet for å bidra til å registrere kjørefeltmarkører og kjøretøy på veien, og bistår førerne med å holde bilen i kjørefeltene.

### Registreringssensor

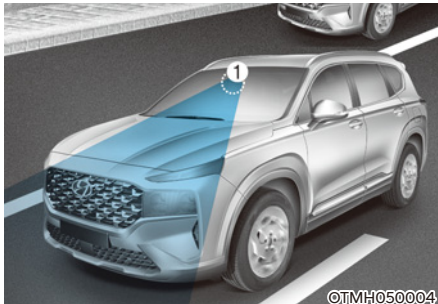

[1]: Frontkamera

Frontkamera brukes som registreringssensor for å registrere kjørefeltmerkinger og kjøretøy foran.

Se bildet over for nøyaktig plassering av registreringssensoren.



### FORSIKTIG

For mer detaljer om forholdsregler for frontkameraet, se delen "Assistansesystem for unngåelse av frontkollisjon (FCA)" i kapittel 7.

### Systeminnstillinger

#### Stille inn funksjoner for systemet

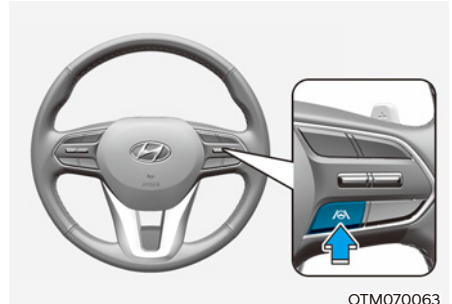

#### Slå systemet PÅ/AV

Med ENGINE START/STOP-knappen i ON (PÅ), trykk og hold inne knappen for kjørefeltsikkerhet på instrumentpanelet for å slå på filholderassistent. Den hvite eller grønne varselampen  vil tennes i instrumentpanelet.

Trykk på knappen igjen for å slå av systemet. Hvis motoren startes på nytt vil assistanse for sikker utgang beholde siste innstilling.



OTM070141L

### Lydnivå for varsel

Med ENGINE START/STOP (start/stoppknappen) i ON, velg 'Førerassistanse → Lydnivåvarsler' fra menyen Innstillinger for å endre den volumet for advarslar til 'Høyt', 'Middels', 'Lavt' eller 'Av' for systemet for unngåelse av frontkollisjon.

Hvis du endrer varselvolumet kan varselvolumet for andre systemer for førerassistanse endres.

## Systemdrift

### Advarsel og kontroll



### Kjørefeltassistanse

Hvis kjøretøyet foran eller begge kjørefeltmerkinger registreres og din bils hastighet er under 180 km/t, kommer det grønne  indikatorlyset til å lyse på instrumentpanelet, og systemet vil hjelpe bilen med å bli i kjørefeltet ved å assistere ved bruk av rattet.



### FORSIKTIG

Når rattet ikke assisteres, vil den grønne  indikatorlampen blinke og deretter endres til hvit.



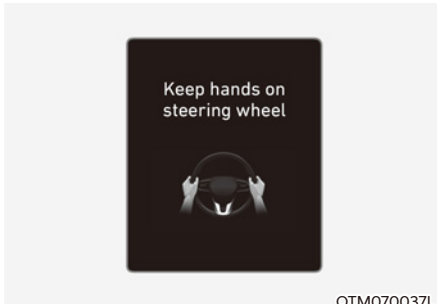

OTM070037L

### Varsel om hender av rattet

Hvis føreren tar hendene av rattet i flere sekunder, vil varselmeldingen 'Holde hendene på rattet' vises og det vil høres et lydvarsel i trinn.

Første trinn: Varselmelding

Andre trinn: Varselmelding (rødt ratt) og lydvarsel

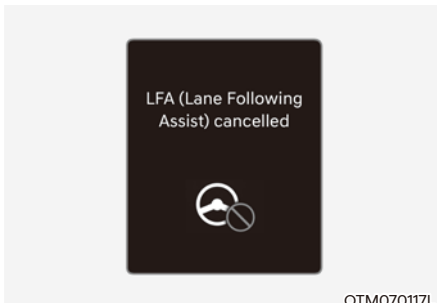

OTM070117L

Hvis føreren fortsatt ikke har hendene på rattet etter meldingen om hender av rattet, blir meldingen 'Filholderassistent (LFA) avbrutt' vist, og kjørefeltassistenten blir automatisk avbrutt.



### ADVARSEL

- System for kjørefeltassistanse fungerer ikke alltid. Det er førerens ansvar å føre bilen sikkert og til enhver tid holde bilen i kjørefeltet.
- Varselet om hendene av rattet kan vises senere, avhengig av veiforholdene. Ha alltid hendene på rattet mens du kjører.
- Hvis rattet holdes veldig lett kan varselmeldingen om hender av vises fordi systemet ikke registrerer at føreren har hendene på rattet.
- Hvis du fester gjenstander til rattet kan det hende at varselet for hendene av rattet ikke vil fungere som det skal.

## **i** Informasjon

- Du kan endre brukerinnstillingene på instrumentpanelet (brukerinnstillinger) eller infotainmentsystemet (kjøretøyinnstillinger), på de valgene som kan bli gjort på kjøretøyet ditt. For mer informasjon, se "brukerinnstillinger" delen i kapittel 4, eller "kjøretøyinnstillinger" delen i infotainmentbrukerhåndboken i bilen.
- Når begge kjørefelt registreres vil kjørefeltlinjene på instrumentpanelet endres fra grå til hvit.

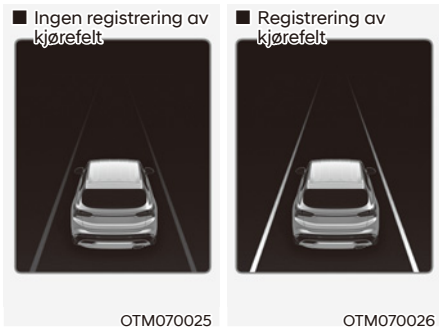

- Hvis kjørefeltmerkingene ikke registreres kan rattkontroll av system for kjørefeltassistanse begrenses, avhengig av hvorvidt det er et kjøretøy foran eller kjøreforholdene.
- Selv om styringen assisteres av systemet for kjørefeltassistanse kan føreren kontrollere rattet.
- Rattet kan føle tyngre eller lettere når rattet er assistert av filholderassistanse enn når det ikke er det.

## Systemfeil og begrensninger

### Systemfeil

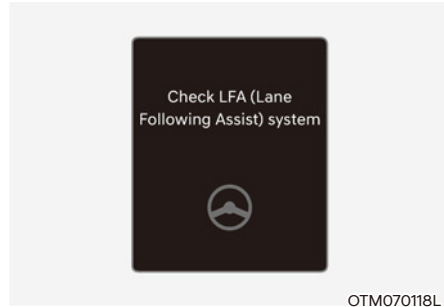

Når kjørefeltassistent ikke fungerer skikkelig, vil varselmeldingen 'Kontroller kjørefeltassistent (LFA)' vises i instrumentpanelet. Vi anbefaler at du får bilen kontrollert hos en autorisert HYUNDAI-forhandler.

### Begrensninger i systemet

For mer detaljer om begrensninger for systemet, se "Feltholdeassistanse (LKA)" i kapittel 7.



### ADVARSEL

For mer detaljer om forholdsregler for systemet, se "Feltholdeassistanse (LKA)" i kapittel 7.

## SYSTEM FOR ASSISTANSE FOR MOTORVEIKJØRING (UTSTYRSAVHENGIG)

### Grunnleggende funksjon

Systemet for assistanse for motorveikjøring er utviklet for å registrere kjøretøy og kjørefelt foran og hjelpe med å opprettholde avstand til kjøretøyet foran, opprettholde innstilt hastighet og holde bilen mellom kjørefelt.

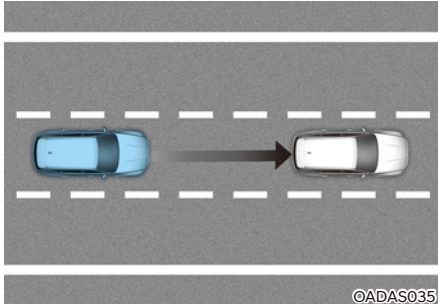

### **i** Informasjon

- System for assistanse for motorveikjøring (HDA) er tilgjengelig kun på kontrollerte tilførselsveier til visse motorveier.
  - \* Kontrollerte tilførselsveier angir veier med begrenset antall kryss, hvor det er mulig med uavbrutt trafikkflyt i høy hastighet. Kun personbiler og motorsykler er tillatt på kontrollerte tilførselsveier.
- Flere motorveier kan bli lagt til ved fremtidige oppdateringer av navigasjon.

### Registreringsensor

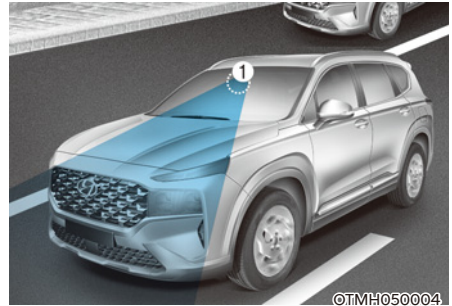

- [1] : Frontkamera  
[2] : Frontradar

Se bildet over for nøyaktig plassering av registreringssensorene.

### **⚠** FORSIKTIG

For mer detaljer om forholdsregler for registreringssensorene, se delen "Assistansesystem for unngåelse av frontkollisjon (FCA)" i kapittel 7.

## Systeminnstillinger

### Stille inn funksjoner for systemet

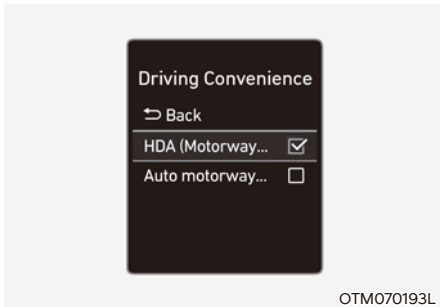

#### HDA (kjøringsinnstilling motorvei)

Med motoren på, velg eller fravelg 'Førerassistanse → Kjørekomfort' fra menyen Innstillinger for å velge hvorvidt hver funksjon skal brukes.

- Hvis 'HDA (kjøringsinnstilling motorvei)' er valgt, hjelper det med å opprettholde avstand til kjøretøyet foran, opprettholde innstilt hastighet og holde bilen mellom kjørefelt.

#### **i** Informasjon

- Hvis det er et problem med funksjonene kan ikke innstillingene endres. Vi anbefaler at systemet inspiseres hos en autorisert HYUNDAI-forhandler.
- Hvis motoren startes på nytt vil funksjonene beholde siste innstilling.

#### **⚠** ADVARSEL

For din sikkerhet bør du endre innstillinger etter å ha parkert bilen på et sikkert sted.

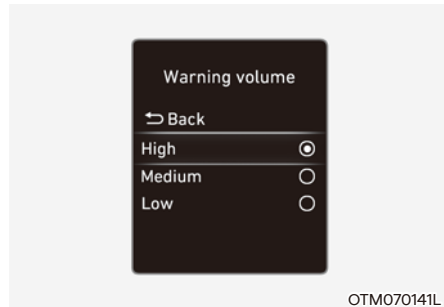

#### Lydnivå for varsel

Med ENGINE START/STOP (start/stoppknappen) i ON, velg 'Førerassistanse → Lydnivåvarsler' fra menyen Innstillinger for å endre den volumet for advarsler til 'Høyt', 'Middels', 'Løvt' eller 'Av' for systemet for unngåelse av frontkollisjon.

Hvis du endrer varselvolumet kan varselvolumet for andre systemer for førerassistanse endres.

## Systemdrift

### Grunnleggende funksjon

#### System, visning og kontroll

Du kan se status for smart cruisekontroll under Utility (hjelpesystemer) i instrumentpanelet. Se avsnittet "LCD-skjermmoduser" i kapittel 4.

Smart cruisekontroll vil bli vist som nedenfor, avhengig av systemets status.

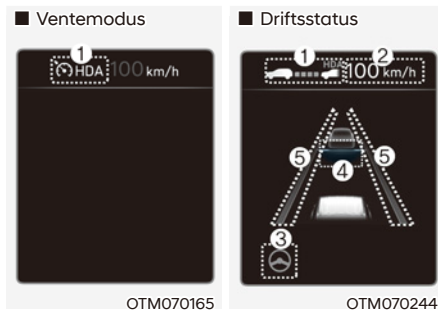

- (1) System for assistanse for motorveikjøring-indikator, hvis det er et kjøretøy foran og valgt avstands nivå er vist.

- \* System for assistanse for motorveikjøring-indikator
- Grønn **HDA**: Driftsstatus
  - Hvit **HDA**: Ventemodus

- (2) Innstilt hastighet vises.
- (3) Indikator for kjørefeltassistanse vises.
- (4) Hvorvidt det er et kjøretøy foran og valgt avstands nivå er vist.
- (5) Hvorvidt kjørefelt er registrert eller ikke er vist.

For mer informasjon om displayet, se avsnittene "Smart hastighetskontroll (SCC)" og "Kjørefeltassistanse (LFA)" i kapittel 7.

#### Systemdrift

Ved innkjøring på eller kjøring på hovedveier eller motorveier og alle følgende betingelser for drift er innfridd for at systemet skal fungere.

- Filholderassistent er i drift
- Smart hastighetskontroll er i drift

#### **i** Informasjon

- Når smart cruisekontroll er i drift under kjøring på hovedveier eller motorveier vil assistansesystem for motorveikjøring fungere.
- Ved innkjøring på eller kjøring på hovedveier eller motorveier vil ikke assistansesystem for motorveikjøring slå seg på hvis system for kjørefeltassistanse er slått av, selv om smart cruisekontroll er i drift.

- Starte på nytt etter stopp

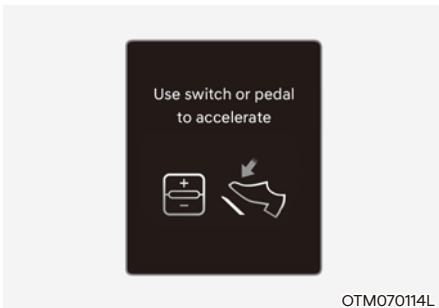

Når assistanse for motorveikjøring er i drift vil bilen din stoppe hvis kjøretøyet foran stopper. Hvis bilen foran deg setter seg i bevegelse innen 30 sekunder etter stopp vil også bilen din begynne å kjøre. Etter at kjøretøyet har stoppet og det har gått 30 sekunder, vises meldingen 'Bruk bryter eller pedal for å akselerere' i instrumentpanelet. Trykk inn gasspedalen eller trykk på bryter +, - eller  for å begynne kjøring.

- Varsel om hender av rattet

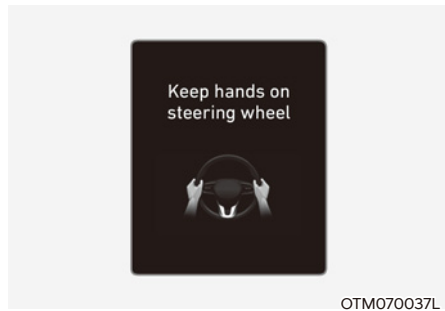

Hvis føreren tar hendene av rattet i flere sekunder, vil varselmeldingen 'Holde hendene på rattet' vises og det vil høres et lydvarsel i trinn.  
Første trinn: Varselmelding  
Andre trinn: Varselmelding (rødt ratt) og lydvarsel

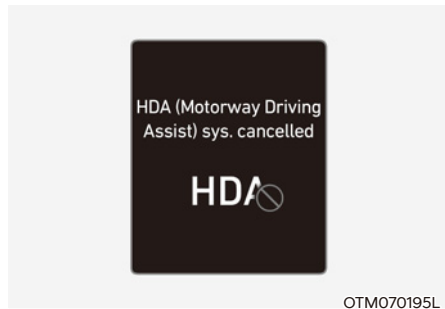

Hvis føreren fortsatt ikke har hendene på rattet etter meldingen om hender av vises meldingen 'kjøringsinnstilling motorvei avbrutt' og HDA (kjøringsinnstilling motorvei) og filskifteassistent avbrytes automatisk.

### System i ventemodus

Når smart cruisekontroll er midlertidig avbrutt mens system for motorveikjøring er i drift vil smart hastighetskontroll være i ventemodus. Her vil filholderassistanse fungerer normalt.

## Systemfeil og begrensninger

### Systemfeil

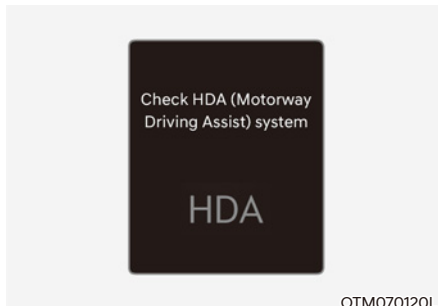

Når HDA (kjøringsinnstilling motorvei) eller kjørefeltassistent ikke fungerer skikkelig, vises varselmeldingen 'Kontroller HDA (kjøringsinnstilling motorvei)' og varselampen  lyser i instrumentpanelet. Vi anbefaler at systemet kontrolleres hos en autorisert HYUNDAI-forhandler.



### ADVARSEL

- Føreren er ansvarlig for å kontrollere bilen for sikker kjøring.
- Ha alltid hendene på rattet mens du kjører.
- Assistansesystem for motorveikjøring er et støttesystem som bistår føreren i kjøring av bilen og er ikke et fullstendig selvstyrende kjøresystem. Sjekk alltid veiforholdene og utfør om nødvendig hensiktsmessige handlinger for å kjøre sikkert.
- Følg alltid med på veien, det er førerens ansvar å unngå brudd på trafikreglene. Produsenten av bilen er ikke ansvarlig for noen brudd på trafikregler eller ulykker forårsaket av fører.
- Assistansesystem for motorveikjøring vil ikke kunne vurdere alle trafikksituasjoner. Systemet vil kanskje ikke registrere mulige kollisjoner på grunn av systemets begrensninger. Vær alltid klar over begrensninger ved systemet Det kan være at hindringer slik som kjøretøy, motorsykler, sykler, fotgjengere, uspesifiserte gjenstander, strukturer, osv som bilen kan kollidere med, ikke blir oppdaget.
- Assistansesystemet for motorveikjøring slår seg automatisk av i følgende situasjoner:
  - Ved kjøring på steder hvor systemet ikke fungerer, slik som på rasteplass, i trafikkmaskin, i kryss osv.
  - Når navigasjonen ikke fungerer skikkelig, slik som når det blir oppdatert eller startes på nytt

- Når assistansesystemet for motorveikjøring opererer utilsiktet eller slår seg av, avhengig av veiforholdene (navigasjonsinformasjon) og omgivelsene.
- Funksjonen for kjørefeltassistanse kan deaktiveres midlertidig når frontkameraet ikke kan registrere kjørefelt skikkelig eller når advarsel for hender av er på.
- Det kan hende at du ikke hører varsellyden for assistansesystemet for motorveikjøring hvis omgivelsene er bråkete.
- Hvis bilen kjøres i høy hastighet over en viss hastighet i en sving kan bilen din kjøre til en side eller kjøre ut av kjørefeltet.
- Når du kjører med tilhenger eller tauer et annet kjøretøy anbefaler vi at du for sikkerhets skyld slår av assistansesystem for motorveikjøring.
- Varselet for hender av kan vises tidlig eller sent, avhengig av hvordan rattet holdes eller veiforhold. Ha alltid hendene på rattet mens du kjører.
- For din egen sikkerhet bør du lese instruksjonsboken før du bruker assistansesystem for motorveikjøring.
- Kjøreassistansen på motorveien kommer ikke til å fungere når motoren har blitt startet, eller når sensorene oppdager elementer eller navigasjonen starter.

### **Begrensninger i systemet**

Filholderassistanse vil kanskje ikke fungere skikkelig eller fungere på uventet måte under følgende forhold:

- Kartinformasjon og faktisk vei er forskjellig fordi navigasjonen ikke er oppdatert
- Kartinformasjon og faktisk vei er forskjellig på grunn av feil ved sanntids GPS-data eller kartinformasjon
- Infotainmentsystemet er overbelastet med å utføre funksjoner som rutesøk, videoavspilling, stemmegjenkjenning osv. samtidig
- GPS-signaler er blokkert i områder, slik som i en tunnel
- Føreren kjører utenom ruten eller ruten til bestemmelsesstedet endres eller avbrytes ved at navigasjonen tilbakestilles
- Bilen kjører inn på en bensinstasjon eller rasteplass
- Android Auto eller Car Play er i drift
- Navigasjonen kan ikke registrere gjeldende posisjon for bilen (eks.: opphøyde veier inkludert overganger ved siden av hovedveier eller tilstøtende veier går parallelt)

**For mer detaljer om begrensninger for frontkamera og frontradar, se delen "Assistansesystem for unngåelse av frontkollisjon (FCA)" i kapittel 7.**



## OVERVÅKNINGSSYSTEM BAKOVER (RVM) (UTSTYRSAVHENGIG)

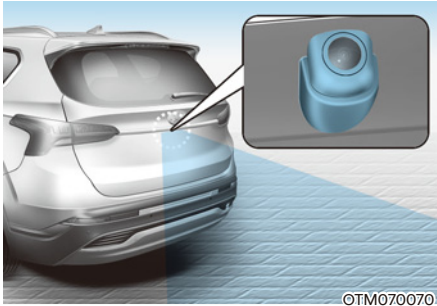

OTM070070

### Registreringssensor

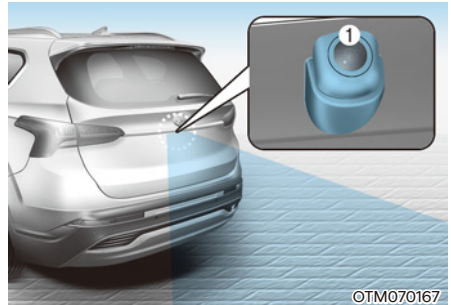

OTM070167

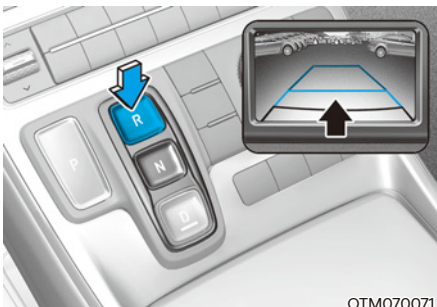

OTM070071

[1] : Ryggekamera

Se bildet over for nøyaktig plassering av registreringssensoren.

Overvåkningssystem bakover vil vise området bak bilen for å bistå deg ved parkering eller rygging.

## Systeminnstillinger

### Kamerainnstilling



- Du kan endre innstillingene for overvåkningssystem bakover ved å trykke på oppsettsikonet (⚙️) på skjermen mens systemet er i drift eller velge 'Førerassistanse → Parkeringssikkerhet → Kamerainnstillinger' fra innstillingsmenyen mens motoren er på.
- I skjerminnholdet kan du endre innstillingene for 'Overvåkningssystem bakover', og i skjerminnstillingene kan du endre skjermens 'lysstyrke' og 'kontrast'.

## Systemdrift

### Innstillingsknapper



### Knapp for parkering/visning

Trykk på knappen parkering/visning (1) for å slå på overvåkningssystem bakover.

Trykk på knappen igjen for å slå av systemet.

### Bak

#### Driftstilstand

- Skift gir til R (rygg), og bildet kommer til å vises på skjermen.
- Trykk på parkering/visningsknappen (1) mens giret er i P (parkering), og bildet kommer til å vises på skjermen. Men parkeringsassistenten kan kanskje ikke vises.

#### Av-forhold

- Visning bakover vil ikke bli slått av med giret i R (revers).
- Trykk på parkering/visningsknappen (1) igjen når giret er i P (parkering) med ryggingsfunksjonen på skjermen, og ryggingsfunksjonen kommer deretter til å skrus av.
- Skift til giret fra R (rygg) til P (parkering), og ryggfunksjonen kommer deretter til å skrus av.

### Opprettholde visning bakover

Ryggeinnstillingen kommer til å fortsette å vises på skjermen for å hjelpe deg med parkeringen. Men parkeringsassistenten kan kanskje ikke vises.

### Driftstilstand

Hvis giret skiftes fra R (revers) til N (nøytral) eller D (kjør) vil visning bakover bli slått på.

### Av-forhold

- Visning bakover slår seg av når bilens hastighet overskrider 10 km/t.
- Skift til giret fra R (rygg) til P (parkering), og ryggefunksjonen kommer deretter til å skrus av.

### Visning bakover under kjøring



Føreren kan sjekke visning bakover under kjøring, dette er for å bidra til sikker kjøring.

### Driftstilstand

Trykk på parkering/visningsknappen (1) mens giret er i P (parkering), og bildet kommer til å vises på skjermen.

### Av-forhold

- Visning bakover slås av når knappen parkering/visning (1) trykkes.
- Trykk på en av knappene for infotainmentsystemet (2), og kjøringen med visning bakover kommer til å skrus av.
- Skift til giret fra R (rygg) til P (parkering), og ryggefunksjonen kommer deretter til å skrus av.

### Under drift

- Hvis giret skiftes til R (revers) mens kjøring med visning bakover blir vist på skjermen, vil den endres til visning bakover.
- Når visningen bakover blir vist på skjermen under kjøring vil ikonet  vises øverst til høyre på skjermen for å indikere at visning bakover blir vist.

### Visning ovenfra bakover



Når du berører ikonet , vises visning ovenfra på skjermen. Her vises avstanden til kjøretøyet bak din bil under parkering.

## Systemfeil og begrensninger

### Systemfeil

Hvis systemet for blindsonervisning ikke fungerer som det skal, hvis instrumentpanelet blaffer eller hvis kamerabildet ikke vises normalt, anbefaler vi at du får bilen inspisert av en godkjent HYUNDAI-forhandler/servicepartner.

### Begrensninger i systemet

Når bilen står i ro for lengre tid om vinteren, eller når bilen er parkert innendørs, kan eksosgasser midlertidig gjøre bildet uklart.



### ADVARSEL

- Kameraet dekker **IKKE** hele området bak bilen. Føreren burde alltid sjekke området bak direkte gjennom speilene på innsiden og utsiden før bilen blir parkert eller før du rygger.
- Bildet som vises på panelet kan være annerledes enn den faktiske distansen til gjenstanden. Sørg for å sjekke rundt kjøretøyet for din egen sikkerhet.
- Hold alltid kameralinsen ren. Når linsen er dekket av fremmedlegemer kan det påvirke kameraets ytelse negativt og visning bakover vil kanskje ikke fungere som normalt.

## OVERVÅKNING MED 360-GRADERS VISNING (UTSTYRSAVHENGIG)



OTM070183



©TM070182

360-gradersmonitoren kommer til å hjelpe til med å parkere ved å ta i bruk kameraene som blir installert på kjøretøyet og vise bilder rundt kjøretøyet gjennom skjermen på infotainmentsystemet.

- Funksjonen til parkeringsassistenten hjelper føreren til å se rundt bilen i parkeringsmodus på mange ulike innstillinger.
- Med funksjonen for visning bakover under kjøring kan føreren sjekke bakover ved hjelp av skjermen mens vedkommende kjører.

### Registreringssensor

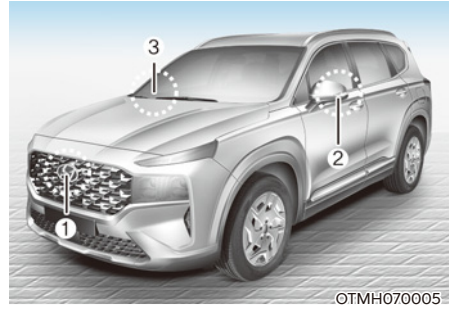

OTMH070005



©TM070171

- [1]: Frontkamera for overvåkningssystemet med 360-graders visning,  
 [2], [3]: Sidekamera for overvåkningssystemet med 360-graders visning (under speilet utendørs),  
 [4]: Ryggekamera for overvåkningssystemet med 360-graders visning

Se bildet over for nøyaktig plassering av registreringssensorene.

## Systeminnstillinger Kamerainnstilling

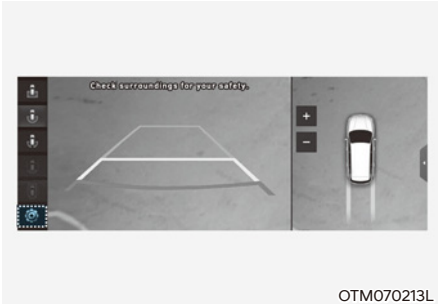

- Du kan endre innstillingene for omgivelsesvisning ved å trykke på oppsettsikonet (⚙️) på skjermen mens systemet er i drift eller velge 'Førerassistanse → Parkeringssikkerhet → Kamerainnstillinger' fra innstillingsmenyen mens motoren er på.
- I skjerminnholdet kan du endre innstillingene til 'se parkeringsassistanse', 'parkeringsassistanse bak' og 'advarselssystem for parkeringsavstand'.
- I skjerminnstillingene kan du forandre skjermens 'lysstyrke' og 'kontraster'

## Topp parkeringsassistanse

- Visning ovenfra bakover



- Visning ovenfra bakover



- Når 'topp parkeringsassistanse' er valgt, kan parkeringsassistansen vises på høyre side på 360-gradersmonitoren.
- Du kan se visningen ovenfra og bakover når du bruker Topp parkeringsassistansen.

## Topp parkeringsassistanse



- Når 'parkeringsassistansen bak' er valgt, kan parkeringsassistansen vises på den bakre delen av bilen.
- Den horisontale styrelinjen for parkeringsassistanse med visning bakover viser avstander på 0,5 m, 1 m og 2,3 m fra bilen.

## Advarselssystem for parkeringsavstand



- Hvis advarsel for parkeringsavstand er valgt vil bildet for parkeringsavstand bli vist på høyre side på skjermen for 360-graders visning.
- Bildet kommer til å vises bare når advarselssystemet for parkeringsavstand advarer føreren.

## Omgivelsevisning autom. på

Når motoren er på, velg 'Førerassistanse → Parkeringssikkerhet → Omgivelsevisning autom. på' fra innstillingsmenyen for å bruke funksjonen.

For å se denne funksjonen, se 'systemdrift'.

## Systemdrift

### Innstillingsknapper



- Trykk på knappen parkering/visning (1) for å slå på overvåkningssystem med 360-graders visning.  
Trykk på knappen igjen for å slå av systemet.
- Andre visningsinnstillinger kan bli valgt ved å ta på skjermikonene (2) på overvåkningssystem med 360-graders innstillingen automatisk på.
- Når en av infotainmentsystemknappene (3) har blitt trykt på uten giret i R (rygg), kommer overvåkningssystemet for 360-gradersmonitoren til å skrus av.

### **Foran**

Bildet framme vises på skjermen når giret er i N (nøytral) eller D (kjør) for å assistere i parkeringen. Visningen framme har en toppvisning/frammevisning/sidevisning.

#### **Driftstilstand**

- Funksjonen aktiveres når følgende betingelser er innfridd:
  - Med skjermen til infotainmentsystemet synlig, trykk på knappen parkering/visning for å vise parkeringsassistent med visning forover når giret er i N (nøytral) eller D (kjør) og bilens hastighet er under 1 km/t.
- Automatisk oppstart av overvåkningssystem med 360-graders visning vil fungere når følgende betingelser er innfridd:
  - Når 'Førerassistanse → Parkeringssikkerhet → Omgivelsesvisning autom. på' er valgt fra innstillingsmenyen, vises skjermen for parkeringsassistanse forover mens advarselssystemet for parkeringsavstand advarer føreren under kjøring i D (kjør).

#### **Av-forhold**

- Visning bakover slås av når knappen parkering/visning (1) trykkes.
- Når bilens hastighet er over 15 km/t og giret er i D (kjør) vil overvåkningssystem med 360-graders visning bli slått av og skjermen endres til skjerm for infotainmentsystemet med overvåkningssystem med 360-graders visning. Selv om du kjører under 15 km/t igjen, kan overvåkningssystemet for monitoren skrus på.
- Trykk på knappen (3) for infotainmentsystemet for å endre skjermen til systemskjerm for infotainmentsystemet.
- Skift til giret fra R (rygg) til P (parkering), og ryggefunksjonen kommer deretter til å skrus av.

### **Bak**

Bildet framme vises på skjermen når giret er i N (nøytral) eller D (kjør) for å assistere i parkeringen. Visning bakover inneholder visning ovenfra/visning bakover/sidevisning.

#### **Driftstilstand**

- Skift gir til R (rygg), og bildet kommer til å vises på skjermen.
- Trykk på parkering/visningsknappen (1) mens giret er i P (parkering), og bildet kommer til å vises på skjermen. Men parkeringsassistansen kan kanskje ikke vises.

#### **Av-forhold**

- Visning bakover vil ikke bli slått av med giret i R (revers).
- Skift til giret fra R (rygg) til P (parkering), og ryggefunksjonen kommer deretter til å skrus av.
- Trykk på parkering/visningsknappen (1) mens giret er i P (parkering), og bildet kommer til å vises på skjermen.

### **Visning bakover under kjøring**

Føreren kan sjekke visning bakover under kjøring, dette er for å bidra til sikker kjøring.

#### **Driftstilstand**

- Motoren er på.
- Trykk på parkerings-/visningsknappen (1) når bilens hastighet er over 15 km/t. Visningen bakover under kjøring vises da på skjermen.
- Ikonet  berøres på skjermen for omgivelsesvisning når bilens hastighet er under 15 km/t. Visningen bakover under kjøring vises da på skjermen.



**Av-forhold**

- trykk på parkering/visningsknappen (1) igjen, og skjermen kommer til å endres til de tidligere innstillingene på infotainmentsystemet.
- Velg andre visningsmoduser fra skjermen for omgivelsesvisning når bilens hastighet er under 15 km/t. Visning bakover under kjøring slås da av.
- Trykk på knappen (3) for infotainmentsystemet for å endre skjermen til systemskjerm for infotainmentsystemet.
- Skift gir til P (parkering). Visning bakover under kjøring slås da av.

**Systemfeil og begrensninger****Systemfeil**

Hvis omgivelsesvisning ikke fungerer som det skal, hvis instrumentpanelet blinker eller hvis kamerabildet ikke vises normalt, anbefaler vi at du får bilen inspisert av en godkjent HYUNDAI-forhandler/servicepartner.

**Begrensninger i systemet**

- Når bilen står i ro for lengre tid om vinteren, eller når bilen er parkert innendørs, kan eksosgasser midlertidig gjøre bildet uklart.
- Skjermbildet kan bli unormalt, og du kan få opp et ikon øverst til venstre på skjermen under følgende forhold:
  - Bakluken åpnes
  - Førerdøren eller passasjerdøren foran åpnes
  - Sidespeilet felles inn.

**ADVARSEL**

- For å forhindre kollisjon må du ALLTID se godt rundt bilen for å passe på at det ikke finnes objekter eller hindringer i veien før du beveger bilen. Bildet du ser på skjermen, stemmer ikke alltid overens med kjøretøyets faktiske plassering.
- Bildet som vises på panelet kan være annerledes enn den faktiske distansen til gjenstanden. Sørg for å sjekke rundt kjøretøyet for din egen sikkerhet.
- Når visning bakover vises under kjøring, får du opp et ikon (1) øverst til høyre på skjermen for infotainmentsystemet for å informere føreren om at visningen bakover vises. Denne visningen må ikke forveksles med bred visning forover.
- Omgivelsesvisning er utviklet for bruk på flatt underlag. Hvis det brukes på veier med høydeforskjeller, for eksempel fortauskanter og fartsdumper, kan det derfor hende at bildet på skjermen ikke ser riktig ut.
- Hold alltid kameralinsen ren. Når linsen er dekket av fremmedlegemer kan det påvirke kameraets ytelse negativt og omgivelsesvisning vil kanskje ikke fungere som normalt.

## KRYSTRAFIKKVARSLING VED RYGGING (RCCW) (UTSTYRSAVHENGIG)

Krysstrafikkassistanse ved rygging er utviklet for å registrere biler som nærmer seg fra venstre og høyre side mens din bil rygger og varsle føreren om at en kollisjon er nært forestående med en varselmelding og en varsellyd.

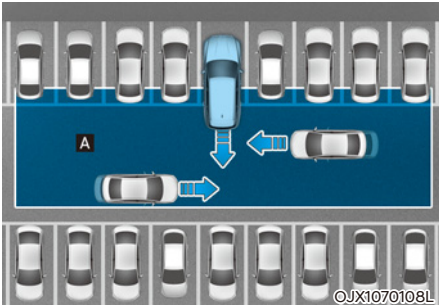

[A] : Driftsrekkevidde for krysstrafikkvarsling ved rygging



### FORSIKTIG

Varsel tid kan variere etter hastighet på kjøretøyet som nærmer seg.



### Informasjon

I følgende tekst vil krysstrafikkvarsling ved rygging bli betegnet som krysstrafikksikkerhet bak.

### Registreringssensor



[1] : Hjørneradar bak

Se bildet over for nøyaktig plassering av registreringssensoren.



### FORSIKTIG

For mer detaljer om forholdsregler for den bakre hjørneradaren, se delen "Assistansesystem for unngåelse av blindsonekollisjon (BCA)" i kapittel 7.

## Systeminnstillinger

### Stille inn funksjoner for systemet



#### Bakre sidesikkerhet

Med Engine Start/Stop (start/stopp-knappen) i ON, velg 'Førerassistanse → Parkeringssikkerhet → Bakre sidesikkerhet' fra menyen Innstillinger for å slå på og av systemet for krysstrafikksikkerhet bak.



#### ADVARSEL

Når motoren startes på nytt vil krysstrafikksikkerhet bak alltid slås på. Men hvis 'av' velges etter at motoren startes på nytt, så må føreren alltid være oppmerksom på omgivelsene og kjøre sikkert.



#### Varseltid

Med ENGINE START/STOP (start/stopp-knappen) i ON, velg 'Førerassistanse → Tidsstyring av varsler' fra menyen Innstillinger for å endre den innledende varselaktiveringstiden for systemet for unngåelse av frontkollisjon.

Når bilen leveres er varseltid satt til 'Normal'. Hvis du endrer varslingstidspunktet, kan varslingstiden for andre systemer for førerassistanse endres.



OTM070141L

### Lydnivå for varsel

Velg 'Førerassistanse → Lydnivåvarsler' fra menyen Innstillinger for å endre varselvolumet til 'Høyt', 'Middels' eller 'Lavt' for System for blindsonesikkerhet.

Hvis du endrer varselvolumet kan varselvolumet for andre systemer for førerassistanse endres.



### FORSIKTIG

- Innstillingen for varseltid og varselvolum gjelder for alle funksjoner for krysstrafikksikkerhet bak.
- Selv om 'Normal' er valgt for varseltid, hvis kjøretøy fra venstre og høyre side nærmer seg i høy hastighet kan det hende at den innledende aktiveringstiden virker sen.
- Velg 'Senere' for varseltid i lett trafikk og lav kjørehastighet.



### Informasjon

Hvis motoren startes på nytt vil varseltid og varselvolum beholde siste innstilling.

## Systemdrift

### Systemvarsel

Krysstrafikksikkerhet bak vil varsle føreren når en kollisjon er nært forestående.

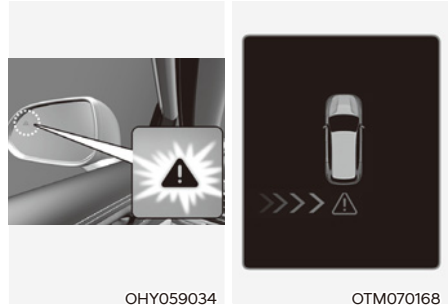

OHY059034

OTM070168



©TM070076

### Kollisjonsadvarsel

- For å varsle føreren om et kjøretøy som nærmer seg bakfra på venstre/høyre side av din bil vil sidespeilet blinke og det vises en varselmelding på instrumentpanelet. Samtidig avgis det lydvarsel. Hvis overvåkningssystemet bakover er aktivert, får du også opp et varsel på skjermen for infotainmentsystemet.

- Systemet vil fungere når følgende betingelser er innfridd:
  - Giret står i R (revers)
  - Bilens hastighet er under 8 km/t
  - Kjøretøyet som nærmer seg er mindre enn omtrent 25 m fra din bils venstre eller høyre side
  - Hastighet for kjøretøyet som nærmer seg fra venstre eller høyre er over 5 km/t



### Informasjon

Hvis driftsbetingelsene er innfridd vil det være et varsel når et kjøretøy nærmer seg fra venstre eller høyre side selv om din bils hastighet er 0 km/t.



### ADVARSEL

Ta følgende forholdsregler når du bruker systemet for krysstrafikksikkerhet bak:

- For din sikkerhet bør du endre innstillinger etter å ha parkert bilen på et sikkert sted.
- Hvis det blir vist en varselmelding eller avgitt en varsellyd for et annet system kan det hende at varselmelding eller varsellyd for system for krysstrafikksikkerhet bak ikke blir gitt.
- Det kan hande at du ikke hører varsellyden for systemet for krysstrafikksikkerhet bak hvis omgivelsene er bråkete.
- Avhengig av veien og kjøreforhold kan det hande at systemet for krysstrafikksikkerhet bak advarer føreren sent eller ikke i det hele tatt.
- Føreren er ansvarlig for å kontrollere bilen. Ikke stol kun på systemet for bakre krysstrafikksikkerhet. Hold i stedet en trygg bremseavstand og, ved behov, trå på bremsepedalen for å redusere hastigheten eller stoppe bilen.

## Systemfeil og begrensninger

### Systemfeil

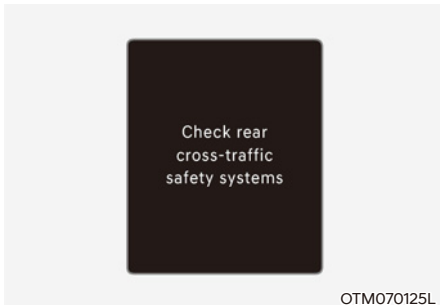

Når systemet for kryssstrafikksikkerhet bak ikke fungerer som det skal, vil varselmeldingen 'Sjekk sikkerhetssystem for kryssende trafikk bak' vises i instrumentpanelet og systemet vil slå seg av automatisk eller bli begrenset. Vi anbefaler at systemet kontrolleres hos en autorisert HYUNDAI-forhandler.

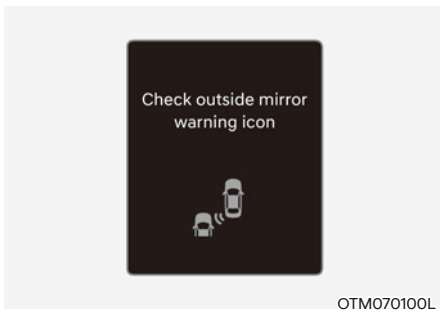

Når varsellampen på sidespeilet ikke fungerer skikkelig, vil varselmeldingen 'Kontroller varselikon i sidespeil' vises i instrumentpanelet. Vi anbefaler at systemet kontrolleres hos en autorisert HYUNDAI-forhandler.

### Deaktivert system



Når støtfangeren rundt den bakre sideradaren eller sensoren er tildekket, av f.eks. snø eller regn, eller det er montert tilhenger eller stativ, kan dette redusere registreringsevnen og midlertidig begrense eller deaktivere systemet for bakre sidesikkerhet.

Hvis dette skjer, vises varselmeldingen 'Bakre sidesikkerhet-funksjoner deaktivert. Radar blokkert' i instrumentpanelet.

Systemet vil fungere som normalt igjen når fremmedlegeme eller tilhenger osv. fjernes.

Vi anbefaler at systemet inspiseres hos en autorisert HYUNDAI-forhandler hvis systemet ikke fungerer skikkelig etter at forhindringer (snø, regn, eller ytre gjenstander) er tatt vekk.



## ADVARSEL

- Selv om varselmeldingen ikke vises på instrumentpanelet kan det hende at systemet for krysstrafikksikkerhet bak ikke fungerer skikkelig.
- Det kan skje at systemet for krysstrafikksikkerhet bak ikke fungerer riktig i et område (for eksempel i åpent terreng), der noen stoffer ikke oppdages etter at du har slått PÅ motoren.



## FORSIKTIG

Slå av system for krysstrafikksikkerhet bak ved montering av tilhenger, stativ osv. eller fjern tilhenger, stativ osv. for å bruke system for krysstrafikksikkerhet bak.

### Begrensninger i systemet

Systemet for krysstrafikksikkerhet bak vil kanskje ikke fungere skikkelig eller fungere på uventet måte under følgende forhold:

- Utkjøring fra steder som er overgrodd av trær eller gress
- Utkjøring fra våte veier
- Hastighet for møtende kjøretøy er høy eller lav

For mer detaljer om forholdsregler for den bakre hjørneradaren, se delen "Assistansesystem for unngåelse av blindsonekollisjon (BCA)" i kapittel 7.



## ADVARSEL

- Kjøring nær et kjøretøy eller en struktur

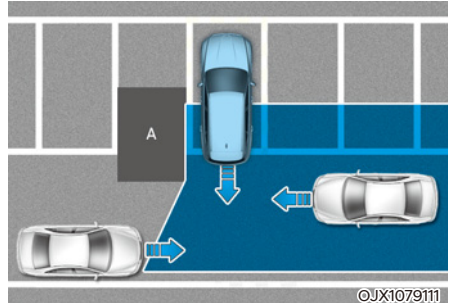

[A]: Konstruksjon

System for krysstrafikksikkerhet bak kan være begrenset ved kjøring nær et kjøretøy eller en struktur og vil kanskje ikke registrere kjøretøy som nærmer seg fra venstre eller høyre. Hvis dette skjer kan det hende at systemet ikke varsler føreren når det er nødvendig.

Kontroller alltid omgivelsene når du rygger.

- Når bilen befinner seg i et komplekst parkeringsmiljø

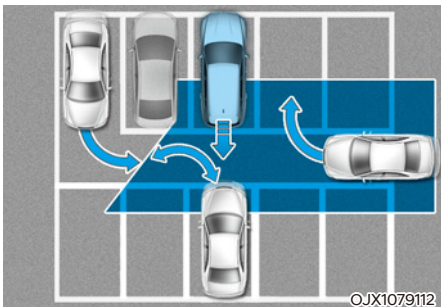

System for krysstrafikksikkerhet bak kan registrere biler som parkerer eller kjører ut i nærheten av bilen din (f.eks. en bil som kjører ut ved siden av bilen din, en bil som parkerer eller kjører ut i området bak bilen din, en bil som nærmer seg din bil for å svinge osv.). I så fall kan det hende at systemet unødvendig varsler føreren.

Kontroller alltid omgivelsene når du rygger.

- Når bilen er parkert diagonalt

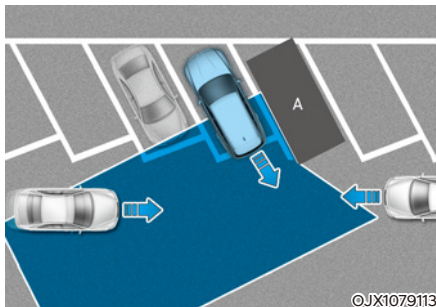

[A] : Bil

System for krysstrafikksikkerhet bak kan være begrenset ved diagonal rygging og vil kanskje ikke registrere kjøretøy som nærmer seg fra venstre eller høyre. Hvis dette skjer kan det hende at systemet ikke varsler føreren når det er nødvendig.

Kontroller alltid omgivelsene når du rygger.

- Når bilen befinner seg i nærheten av eller i en bakke

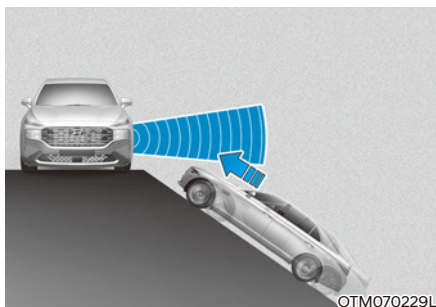

System for krysstrafikksikkerhet bak kan være begrenset når bilen er i eller nær en bakke og vil kanskje ikke registrere kjøretøy som nærmer seg fra venstre eller høyre. Hvis dette skjer kan det hende at systemet ikke varsler føreren når det er nødvendig.

Kontroller alltid omgivelsene når du rygger.



- Kjøre inn på en parkeringsplass der det finnes en konstruksjon

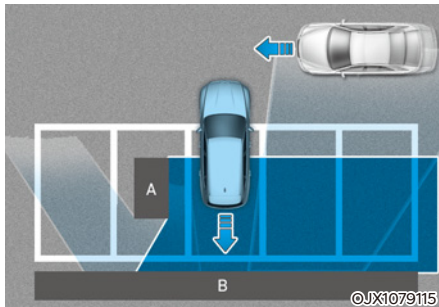

[A] : Konstruksjon, [B]: Vegg

Systemet for krysstrafikksikkerhet bak kan registrere kjøretøy som passerer foran deg når du rygger inn på en parkeringsplass som har en vegg eller en struktur bak eller på siden. I så fall kan det hende at systemet unødvendig varsler føreren.

Kontroller alltid omgivelsene når du rygger.

- Når en bil parkeres bak bilen din

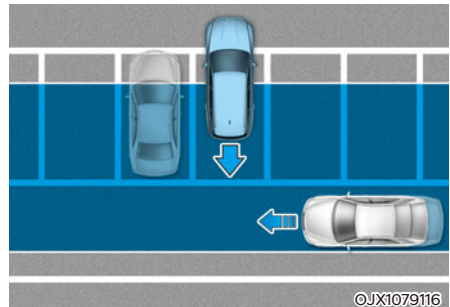

Systemet for krysstrafikksikkerhet bak kan registrere kjøretøy som passerer bak deg når du rygger inn på en parkeringsplass. I så fall kan det hende at systemet unødvendig varsler føreren. Kontroller alltid omgivelsene når du rygger.

### ADVARSEL

- Når du kjører med tilhenger eller tauet et annet kjøretøy anbefaler vi at du for sikkerhets skyld slår av systemet for krysstrafikksikkerhet bak.
- System for krysstrafikksikkerhet bak vil kanskje ikke fungere normalt hvis det er sterke elektromagnetiske forstyrrelser.
- System for krysstrafikksikkerhet bak vil kanskje ikke fungere på 3 sekunder etter at bilen eller bakre hjørneradarer er startet.

## KRYSSTRAFIKKASSISTANSE VED RYGGING (UTSTYRSAVHENGIG)

Krysstrafikkassistanse ved rygging er utviklet for å registrere biler som nærmer seg fra venstre og høyre side mens din bil rygger og varsle føreren om at en kollisjon er nært forestående med en varselmelding og en varsellyd. Bremsingen blir hjulpet for å forhindre kollisjon.

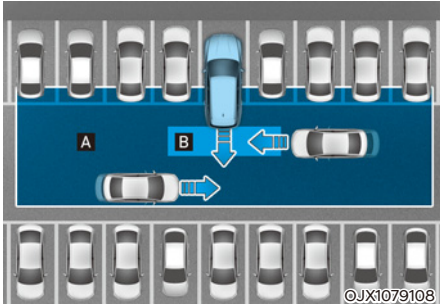

[A] : Driftsrekkevidde for krysstrafikkvarsling ved rygging,

[B] : Assistansesystem for unngåelse av krysstrafikkollisjon ved rygging (RCCA)

### FORSIKTIG

Varsel tid kan variere etter hastighet på kjøretøyet som nærmer seg.

### Informasjon

I følgende tekst vil krysstrafikkvarsling ved rygging og assistansesystem for unngåelse av kollisjon ved rygging bli henvist til som system for krysstrafikksikkerhet bak.

### Registreringssensor



[1] : Hjørneradar bak

Se bildet over for nøyaktig plassering av registreringssensorene.

### FORSIKTIG

For mer detaljer om forholdsregler for den bakre hjørneradaren, se delen "Assistansesystem for unngåelse av blindsonekollisjon (BCA)" i kapittel 7.

## Systeminnstillinger

### Stille inn funksjoner for systemet



OTM070194L

#### Bakre sidesikkerhet

Med Engine Start/Stop (start/stopp-knappen) i ON, velg 'Førerassistanse → Parkeringssikkerhet → Bakre sidesikkerhet' fra menyen Innstillinger for å slå på og av systemet for krysstrafikksikkerhet bak.



#### ADVARSEL

Når motoren startes på nytt vil krysstrafikksikkerhet bak alltid slås på. Men hvis 'Off' (av) velges etter at motoren startes på nytt, så må føreren alltid være oppmerksom på omgivelsene og kjøre sikkert.



#### Informasjon

Innstillinger for krysstrafikksikkerhet bak inkluderer krysstrafikkvarsling ved rygging og assistansesystem for unngåelse av kollisjon ved rygging.



OTM070140L

#### Varseltid

Med motoren på, velg 'Førerassistanse → Tidsstyring av varsler' fra innstillingsmenyen for å endre den innledende varselaktiveringstiden for Bakre sidesikkerhet.

Når bilen leveres er varseltid satt til 'Normal'. Hvis du endrer varslingstidspunktet, kan varslingstiden for andre systemer for førerassistanse endres.



OTM070141L

### Lydnivå for varsel

Velg 'Førerassistanse → Lydnivåvarsler' fra menyen Innstillinger for å endre varselvolumet til 'Høyt', 'Middels' eller 'Lavt' for System for blindsonesikkerhet.

Hvis du endrer varselvolumet kan varselvolumet for andre systemer for førerassistanse endres.

### FORSIKTIG

- Innstillingen for varseltid og varselvolum gjelder for alle funksjoner for system for unngåelse av krysstrafikkollisjon ved rygging.
- Selv om 'Normal' er valgt for varseltid, hvis kjøretøy fra venstre og høyre side nærmer seg i høy hastighet kan det hende at den innledende aktiveringstiden virker sen.
- Velg 'Senere' for varseltid i lett trafikk og lav kjørehastighet.

### Informasjon

Hvis motoren startes på nytt vil varseltid og varselvolum beholde siste innstilling.

## Systemdrift

### Systemvarsel og kontroll

bakre sidesikkerhetsystemet kommer til å advare og kontrollere kjøretøyet avhengig av kollisjonsnivået 'kollisjonsadvarsel', 'Nødbremming' og 'Stoppe bilen og avslutte bremsekontroll'.

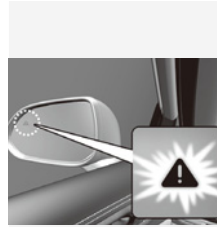

OHY059034



OTM070168



OTM070076

### Kollisjonsadvarsel

- For å varsle føreren om et kjøretøy som nærmer seg bakfra på venstre/ høyre side av din bil vil varsellyset på sidespeilet blinke og det vises en varselmelding på instrumentpanelet. Samtidig avgis det lydvarsel. Hvis overvåkningssystemet bakover er aktivert, får du også opp et varsel på skjermen for infotainmentsystemet.

- Systemet vil fungere når følgende betingelser er innfridd:
  - Giret står i R (revers)
  - Bilens hastighet er under 8 km/t
  - Kjøretøyet som nærmer seg er mindre enn omtrent 25 m fra din bils venstre eller høyre side
  - Hastighet for kjøretøyet som nærmer seg fra venstre eller høyre er over 5 km/t

### **i** Informasjon

Hvis driftsbetingelsene er innfridd vil det være et varsel når et kjøretøy nærmer seg fra venstre eller høyre side selv om din bils hastighet er 0 km/t.

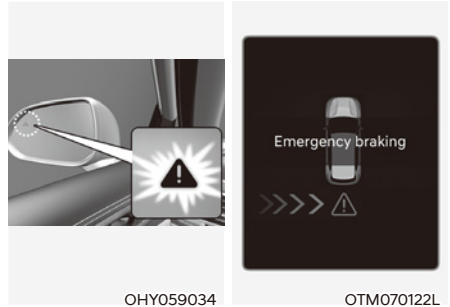

OHY059034

OTM070122L



OTM070076

### Nødbremsing

- For å varsle føreren om et kjøretøy som nærmer seg bakfra på venstre/ høyre side av din bil vil varsellyset på sidespeilet blinke og det vises en varselmelding på instrumentpanelet. Samtidig avgis det lydvarsel. Hvis overvåkningssystemet bakover er aktivert, får du også opp et varsel på skjermen for infotainmentsystemet.

- Systemet vil fungere når følgende betingelser er innfridd:
  - Giret står i R (revers)
  - Bilens hastighet er under 8 km/t
  - Kjøretøyet som nærmer seg er mindre enn omtrent 1.5 m fra din bils venstre eller høyre side
  - Hastighet for kjøretøyet som nærmer seg fra venstre eller høyre er over 5 km/t
- Nødbremning vil bli assistert for å hjelpe med å forhindre kollisjon med kjøretøyet som nærmer seg fra venstre og høyre.



### ADVARSEL

#### Bremsekontroll avsluttes når:

- **Kjøretøyet som nærmer seg er utenfor registreringsrekkevidde**
- **Kjøretøyet som nærmer seg passerer bak din bil**
- **Kjøretøyet som nærmer seg ikke kjører mot din bil**
- **Kjøretøyet som nærmer seg senker farten**
- **Føreren trår inn bremsepedalen med tilstrekkelig styrke**

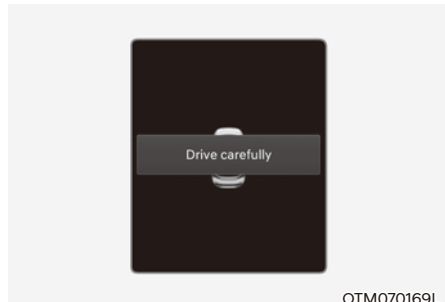

#### Stoppe bilen og avslutte bremsekontroll

- Når bilen har stoppet på grunn av nødbremning vil varselmeldingen 'Kjør forsiktig' vises på instrumentpanelet.
- For din egen sikkerhet bør du trå inn bremsepedalen umiddelbart og sjekke omgivelsene.
- Bremsekontroll vil avsluttes omtrent 2 sekunder etter at bilen er stoppet med nødbremning.
- Under nødbremning vil systemets bremsekontroll automatisk bli avbrutt når føreren trækker hardt på bremsepedalen.



## ADVARSEL

Ta følgende forholdsregler når du bruker systemet for krysstrafikksikkerhet bak:

- For din sikkerhet bør du endre innstillinger etter å ha parkert bilen på et sikkert sted.
- Hvis det blir vist en varselmelding eller avgitt en varsellyd for et annet system kan det hende at varselmelding eller varsellyd for system for krysstrafikksikkerhet bak ikke blir gitt.
- Det kan hende at du ikke hører varsellyden for systemet for krysstrafikksikkerhet bak hvis omgivelsene er bråkete.
- Det kan hende systemet for krysstrafikksikkerhet bak ikke fungerer hvis føreren trår på bremsepedalen for å unngå kollisjon.
- Når system for krysstrafikksikkerhet bak er i bruk kan bilen stoppe brått, noe som kan føre til personskade på passasjerer og at løse objekter flytter seg. Ha alltid sikkerhetsbeltet på og sikre løse objekter.
- Selv om det har oppstått problemer med systemet for krysstrafikksikkerhet bak vil bilens grunnleggende bremseytelse fungere på riktig måte.
- Systemet for krysstrafikksikkerhet bak fungerer ikke i alle situasjoner og kan ikke unngå alle kollisjoner.
- Under nødbremning vil systemets bremsekontroll automatisk bli avbrutt når føreren trækker hardt på gasspedalen.

- Føreren er ansvarlig for å kontrollere bilen. Ikke stol kun på systemet for bakre krysstrafikksikkerhet. Hold i stedet en trygg bremseavstand og, ved behov, trå på bremsepedalen for å redusere hastigheten eller stoppe bilen.
- Bruk aldri systemet for krysstrafikksikkerhet bak med overlegg mot mennesker, dyr, objekter osv. Det kan føre til alvorlige skader eller dødsfall.



## FORSIKTIG

Det kan hende at bremsekontrollen ikke fungerer på riktig måte, avhengig av ESC-statusen (elektronisk stabilitetskontroll).

Det vil kun være et varsel når:

- ESC-varsellampen (elektronisk stabilitetskontroll) lyser
- ESC (elektronisk stabilitetskontroll) er koblet inn for en annen funksjon



## Informasjon

- Føreren må være oppmerksom ettersom bremseassistanse avsluttes innen 2 sekunder. Føreren må umiddelbart trå inn bremsepedalen og kontrollere omgivelsene rundt bilen.
- Bremsekontroll vil avsluttes når føreren trår inn bremsepedalen med tilstrekkelig styrke.
- Etter at giret skiftes til R (revers) vil bremsekontroll operere en gang for kjøretøy som nærmer seg fra venstre og høyre.

## Systemfeil og begrensninger

### Systemfeil



Når systemet for bakre sidesikkerhet ikke fungerer som det skal, vil varselmeldingen 'Sjekk sikkerhetssystem for kryssende trafikk bak' vises i instrumentpanelet og systemet vil slå seg av automatisk eller bli begrenset. Vi anbefaler at systemet kontrolleres hos en autorisert HYUNDAI-forhandler.

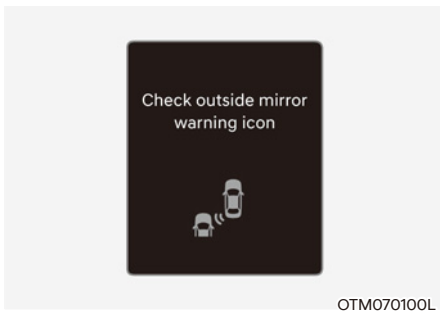

Når varsellampen på sidespeilet ikke fungerer skikkelig, vil varselmeldingen 'Kontroller varselikon i sidespeil' vises i instrumentpanelet. Vi anbefaler at systemet kontrolleres hos en autorisert HYUNDAI-forhandler.

### Deaktivert system



Når støtfangeren rundt den bakre sideradaren eller sensoren er tildekket, av f.eks. snø eller regn, eller det er montert tilhenger eller stativ, kan dette redusere registreringsvevnen og midlertidig begrense eller deaktivere systemet for krysstrafikksikkerhet bak.

Hvis dette skjer, vises varselmeldingen 'Bakre sidesikkerhet-funksjoner deaktivert. Radar blokkert' i instrumentpanelet.

Systemet vil fungere som normalt igjen når fremmedlegeme eller tilhenger osv. fjernes.

Vi anbefaler at systemet inspiseres hos en autorisert HYUNDAI-forhandler hvis systemet ikke fungerer skikkelig etter at forhindringer (snø, regn, eller ytre gjenstander) er tatt vekk.



### ADVARSEL

- Selv om varselmeldingen ikke vises på instrumentpanelet kan det hende at systemet for krysstrafikksikkerhet bak ikke fungerer skikkelig.
- Det kan skje at systemet for krysstrafikksikkerhet bak ikke fungerer riktig i et område (for eksempel i åpent terreng), der noen stoffer ikke oppdages etter at du har slått PÅ motoren.

### FORSIKTIG

Slå av system for krysstrafikksikkerhet bak ved montering av tilhenger, stativ osv. eller fjern tilhenger, stativ osv. for å bruke system for krysstrafikksikkerhet bak.

#### **Begrensninger i systemet**

Systemet for krysstrafikksikkerhet bak vil kanskje ikke fungere skikkelig eller fungere på uventet måte under følgende forhold:

- Utkjøring fra steder som er overgrodd av trær eller gress
- Utkjøring fra våte veier
- Hastighet for møtende kjøretøy er høy eller lav

Bremsekontroll vil kanskje ikke fungere og førerens oppmerksomhet er obligatorisk i følgende situasjoner:

- Bilen vibrerer kraftig ved kjøring på en humpete vei, ujevn vei eller betongdekke
- Kjøring på en glatt overflate med snø, vann, is osv.
- Dekktrykket er lavt eller et dekk er skadet
- Bremsen er omarbeidet
- Fjernstyrt smart parkeringsassistanse er i bruk

### FORSIKTIG

For mer detaljer om begrensninger for den bakre hjørneradaren, se delen "Assistansesystem for unngåelse av blindsonekollisjon (BCA)" i kapittel 7.

### ADVARSEL

- Kjøring nær et kjøretøy eller en struktur

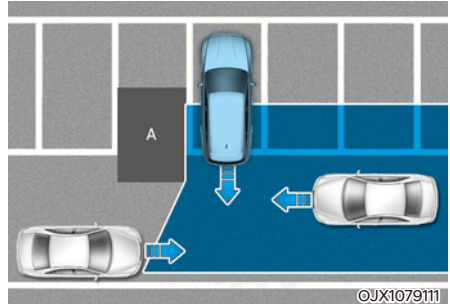

[A]: Konstruksjon

**System for krysstrafikksikkerhet bak kan være begrenset ved kjøring nær et kjøretøy eller en struktur og vil kanskje ikke registrere kjøretøy som nærmer seg fra venstre eller høyre. Hvis dette skjer kan det hende at systemet ikke varsler føreren eller kontrollerer bremsene når det er nødvendig.**

**Kontroller alltid omgivelsene når du rygger.**

- Når bilen befinner seg i et komplekst parkeringsmiljø

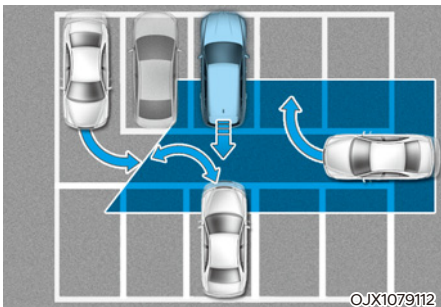

System for krysstrafikksikkerhet bak kan registrere biler som parkerer eller kjører ut i nærheten av bilen din (f.eks. en bil som kjører ut ved siden av bilen din, en bil som parkerer eller kjører ut i området bak bilen din, en bil som nærmer seg din bil for å svinge osv.). I så fall kan det hende at systemet unødvendig alarmerer føreren og kontrollerer bremsen.

Kontroller alltid omgivelsene når du rygger.

- Når bilen er parkert diagonalt

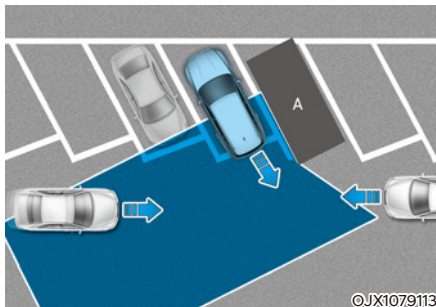

[A] : Bil

System for krysstrafikksikkerhet bak kan være begrenset ved diagonal rygging og vil kanskje ikke registrere kjøretøy som nærmer seg fra venstre eller høyre. Hvis dette skjer kan det hende at systemet ikke varsler føreren eller kontrollerer bremsene når det er nødvendig.

Kontroller alltid omgivelsene når du rygger.

- Når bilen befinner seg i nærheten av eller i en bakke

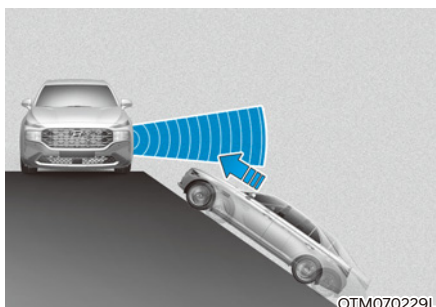

System for krysstrafikksikkerhet bak kan være begrenset når bilen er i eller nær en bakke og vil kanskje ikke registrere kjøretøy som nærmer seg fra venstre eller høyre. Hvis dette skjer kan det hende at systemet ikke varsler føreren eller kontrollerer bremsene når det er nødvendig.

Kontroller alltid omgivelsene når du rygger.

- Kjøre inn på en parkeringsplass der det finnes en konstruksjon

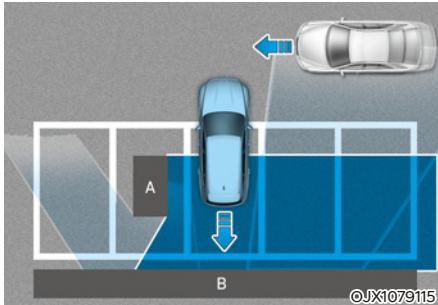

[A] : [A]: Konstruksjon, [B]: Vegg

Systemet for krysstrafikksikkerhet bak kan registrere kjøretøy som passerer foran deg når du rygger inn på en parkeringsplass som har en vegg eller en struktur bak eller på siden. I så fall kan det hende at systemet unødvendig alarmerer føreren og kontrollerer bremsen.

Kontroller alltid omgivelsene når du rygger.

- Når en bil parkeres bak bilen din

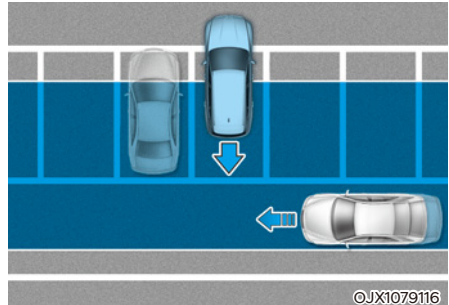

Systemet for krysstrafikksikkerhet bak kan registrere kjøretøy som passerer bak deg når du rygger inn på en parkeringsplass. I så fall kan det hende at systemet unødvendig alarmerer føreren og kontrollerer bremsen.

Kontroller alltid omgivelsene når du rygger.

### ADVARSEL

- Når du kjører med tilhenger eller tauer et annet kjøretøy anbefaler vi at du for sikkerhets skyld slår av systemet for krysstrafikksikkerhet bak.
- System for krysstrafikksikkerhet bak vil kanskje ikke fungere normalt hvis det er sterke elektromagnetiske forstyrrelser.
- System for krysstrafikksikkerhet bak vil kanskje ikke fungere på 3 sekunder etter at bilen eller bakre hjørneradarer er startet.

## ADVARSELSSYSTEM FOR PARKERINGSAVSTAND BAKOVER (PDW)

Advarselssystem for parkeringsavstand forover/bakover vil varsle føreren hvis det registreres en hindring når bilen kjører eller rygger i lav hastighet.

### Registreringssensor

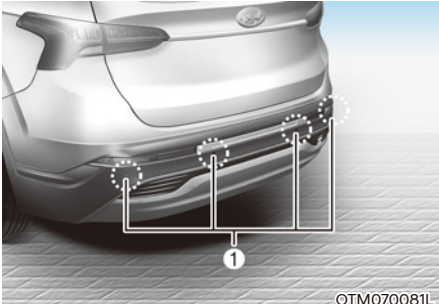

[1]: Ultralydsensorer bak

Se bildet over for nøyaktig plassering av registreringssensorene.

### Systeminnstillinger

#### Lydnivå for varsel

Med ENGINE START/STOP (start/stoppknappen) i ON, velg 'Førerassistanse → Lydnivåvarsler' fra menyen Innstillinger for å endre den volumet for advarsler til 'Høyt', 'Middels', 'Lavt' eller 'Av' for systemet for parkeringsavstand bakover.

### Systemdrift

#### Innstillingsknapper

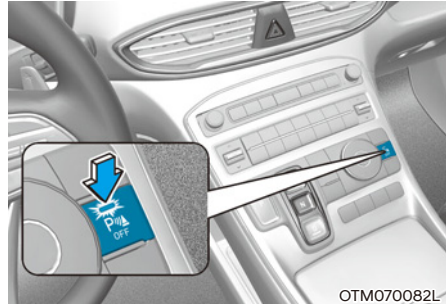



#### Av-knapp for advarselssystemet for parkeringsavstand

- Trykk på Av-knappen for advarselssystemet for parkeringsavstand (P<sub>OFF</sub>) for å slå av advarselssystemet for parkeringsavstand bakover. Trykk på knappen igjen for å slå på systemet.
- Når systemet er av (indikatorlampe på knappen av) vil det slå seg på automatisk hvis du skifter gir til R (revers).

### Advarselssystem for parkeringsavstand bakover

- Advarselssystem for parkeringsavstand bakover aktiveres når giret er i R (revers).
- Parkeringsassistansesystemet oppdager en person, dyr, eller gjenstand i baksiden når ryggefunksjonen er på under 10 km/t).

Avstand fra gjenstand	Varsellampe	Varsellyd
	Ved kjøring bakover	
60–120 cm (24–48 in.)		Lydsignalet høres i intervaller
30–60 cm (12–24 in.)		Piper i raskere intervaller
innen 30 cm (12 in.)		Piper kontinuerlig

- Tilhørende indikator vil lyse opp når hver ultralydsensor registrerer et objekt i sitt registreringsområde. Samtidig avgis det lydvarsel.
- Når mer enn to gjenstander blir registrert samtidig vil den nærmeste først bli varslet med et lydvarsel.
- Formen på indikatoren i illustrasjonen kan avvike fra det faktiske kjøretøyet.

### Systemfeil og forholdsregler

#### Systemfeil

Etter at motoren er startet vil det høres et pip når giret settes i R (revers) for å angi at systemet fungerer normalt.

Hvis ett eller flere av følgende skjer, må du imidlertid først kontrollere om ultralydsensoren er skadet eller blokkert av fremmedlegemer. Hvis funksjonen ikke fungerer som den skal, anbefaler vi at systemet inspiseres hos en autorisert HYUNDAI-forhandler.

- Lydsignalet høres ikke.
- Lydsignalet høres sporadisk.
- Varselmeldingen 'Sensorfeil eller blokkering' vises på instrumentpanelet.

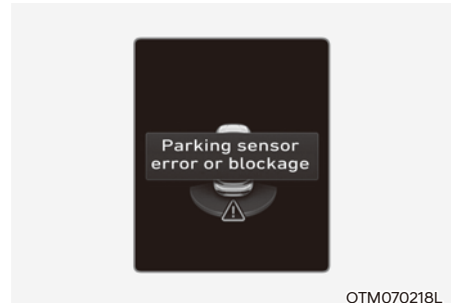



## ADVARSEL

- **Advarselssystemet for parkeringsavstand bakover er utelukkende et støttesystem. Bruken av systemet kan påvirkes av flere faktorer (inkludert forhold i omgivelsene). Det er førerens eget ansvar å alltid sjekke visning bakover før og under parkering.**
- **Nybilgarantien dekker ikke eventuelle ulykker eller skader på bilen som følge av feil i advarselssystemet for parkeringsavstand bakover.**
- **Vær spesielt oppmerksom ved kjøring nær objekter, fotgjengere og spesielt barn. Enkelte objekter kanskje ikke registreres av ultralydsensorene på grunn av objektens avstand, størrøse eller materiale. Slike faktorer kan begrense sensorenes effektivitet.**

### *Begrensninger i systemet*

- Det kan hende at advarselssystemet for parkeringsavstand bakover ikke fungerer som normalt under følgende forhold:
  - Fuktighet har frosset på sensoren.
  - Sensoren er dekket til av et materiale, slik som for eksempel snø eller vann (systemet kommer til å fungere normalt igjen når disse materialene er fjernet).
  - Været er ekstremt varmt eller kaldt
  - Sensoren fungerer ikke
  - Overflaten til sensoren er trykt hardt ned eller har blitt utsatt for trykk utenfra eller en hardt gjenstand.
  - Overflaten til sensoren er opprivnet av en skarp gjenstand
  - Ikke spyl sensorene eller området rundt med høytrykksspyler.
- Advarselssystemet for parkeringsavstand bakover kan fungere feil:
  - Kraftig regn eller vannsprut
  - Vann flyter på sensorens overflate
  - Påvirkning fra andre kjøretøys sensorer
  - Snø på sensoren
  - Ved kjøring på ujevn vei, grusvei eller nær busker
  - Gjenstander som generer ultrafiolette bølger som er nær sensoren
  - Når registreringsskiltet monteres på annet sted enn det originale
  - Støtfangerens høyde eller sensormonteringen er endret.
  - Montering av utstyr eller tilbehør rundt ultralydsensorene
- Følgende objekter blir kanskje ikke registrert:
  - Tynne eller smale objekter som tau, kjettinger eller små stolper
  - Objekter som har en tendens til å absorbere sensorfrekvens, for eksempel klær, svampaktige materialer eller snø.
  - Objekter som er kortere enn 100 m (40 tommer) og smalere enn 14 cm (6 tommer) i diameter
  - Fotgjengere, dyr eller gjenstander som er svært nær ultralydsensorene
- Indikatoren for parkeringsassistanse kan bli vist ulikt fra den faktiske plassen når gjenstanden som er i veien kommer mellom sensorene.
- Avstandsvarsel for parkering vil kanskje ikke oppstå i rekkefølge, avhengig av bilens hastighet og hindringens form.
- Hvis varselampen fremdeles lyser når du har aktivert FCA, anbefaler vi at du får kontrollert systemet hos en autorisert HYUNDAI-forhandler.

## ADVARSELSSYSTEM FOR PARKERINGSAVSTAND FOROVER/BAKOVER (PDW)

Advarselssystem for parkeringsavstand forover/bakover vil varsle føreren hvis det registreres en hindring når bilen kjører eller rygger i lav hastighet.

### Registreringssensor

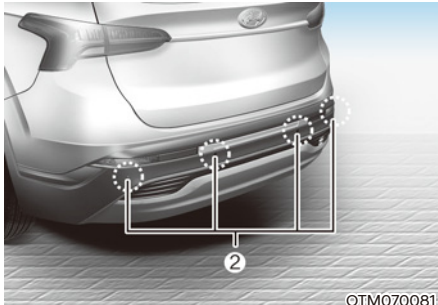
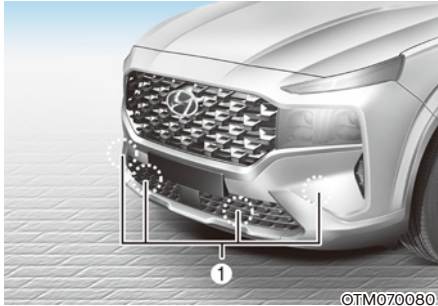

[1] : Ultralydsensorer foran

[2] : Ultralydsensorer bak

Se bildet over for nøyaktig plassering av registreringssensorene.

### Systeminnstillinger

#### Lydnivå for varsel

Med ENGINE START/STOP (start/stopp-knappen) i ON, velg 'Førerassistanse → Lydnivåvarsler' fra menyen Innstillinger for å endre den volumet for advarsler til 'Høyt', 'Middels', 'Lavt' eller 'Av' for systemet for parkeringsavstand bakover.

#### Auto PDW (parkeringsensorvarsel)

For å bruke automatisk PDW (Advarselssystem for parkeringsavstand) må du velge 'Førerassistanse → Parkeringsikkerhet → Auto PDW (parkeringsensorvarsel)' fra instrumentpanelet eller innstillingsmenyen til infotainmentsystemet.

### Systemdrift

#### Innstillingsknapper



#### Knapp for parkeringsikkerhet



- Trykk på parkeringsikkerhetsknappen AV (P ) for å skru av advarselssystemet for parkeringsavstand bakover. Trykk på knappen igjen for å slå av systemet.
- Når systemet er av (indikatorlampe på knappen av) vil det slå seg på automatisk hvis du skifter gir til R (revers).

- Når advarselssystemet for parkeringsavstand bakover er skrudd på, kommer indikatorlampen til å bli skrudd på. Hvis farten på kjøretøyet er over 20 km/t, kommer advarselssystemet for parkeringsavstand bakover til å bli skrudd av (indikatorlyset kommer til å lyse).
- \* Hvis bilen er utstyrt med assistansesystem for unngåelse av kollisjon ved rygging eller fjernstyrt smart parkeringsassistanse, blir advarselssystemet for parkeringsavstand forover/bakover slått av (indikatorlampen for knappen slås av) når bilens hastighet overstiger 30 km/t.

### Advarselssystem for parkeringsavstand forover

- Advarselssystem for parkeringsavstand forover kommer til å fungere når tilstandene er møtt.
  - Giret er endret fra R (rygg) til D (kjøring) med advarselssystemet for parkeringsavstand bakover er på
  - Giret er i D (kjør) og indikatorlampen for parkeringssikkerhet lyser
  - 'Auto PDW (parkeringssensorvarsel)' blir valgt fra innstillingsmenyen og giret er i D (kjør)
- Advarselssystemet for parkeringsavstand forover oppdager en person, dyr, eller gjenstand i baksiden når ryggefunktjonen er på under 10 km/t.
- Advarselssystemet for parkeringsavstand forover fungerer ikke når farten er over 10 km/t selv om indikatoren for parkeringssikkerhet lyser. Advarselssystemet for parkeringsavstand forover fungerer igjen når farten reduseres til under 20 km/t selv mens indikatoren for parkeringssikkerhet lyser.

- Når 'Auto PDW (parkeringssensorvarsel)' er valgt, fortsetter indikatorlampen for parkeringssikkerhet å lyse.
- Når 'Auto PDW (parkeringssensorvarsel)' er fravalgt og bilens hastighet fremover er over 20 km/t, slukkes indikatorlampen for parkeringssikkerhet. Selv om du kjører under 10 km/t, kommer ikke systemet til å skrus på.
- \* Hvis bilen er utstyrt med assistansesystem for unngåelse av kollisjon ved rygging eller fjernstyrt smart parkeringsassistanse, blir advarselssystemet for parkeringsavstand forover/bakover slått av når bilens hastighet overstiger 30 km/t.



Avstand fra gjenstand	Varsellampe	
	Kjøring forover	Varsellyd
60–100 cm (24 in.)		Lydsignalet høres i intervaller
30–60 cm (12–24 in.)		Piper i raskere intervaller
innen 30 cm (12 in.)		Piper kontinuerlig

- Tilhørende indikator vil lyse opp når hver ultralydsensor registrerer et objekt i sitt registreringsområde. Samtidig avgis det lydvarsel.
- Når mer enn to gjenstander blir registrert samtidig vil den nærmeste først bli varslet med et lydvarsel.
- Formen på indikatoren i illustrasjonen kan avvike fra det faktiske kjøretøyet.



### Advarselssystem for parkeringsavstand bakover

- Advarselssystem for parkeringsavstand bakover aktiveres når giret er i R (revers).
- Parkeringsassistansesystemet oppdager en person, dyr, eller gjenstand i baksiden når ryggefunksjonen er på under 10 km/t.
- Når kjøretøyets fart er under 10 km/t, kan ultralydsensorene bak og framme oppdage gjenstander. Ultralydssensorene kan imidlertid oppdage en person, et dyr eller en gjenstand som er innenfor 60 cm fra sensorene.

Avstand fra gjenstand	Varsellampe	Varsellyd
	Ved kjøring bakover	
60–120 cm (24–48 in.)		Lydsignalet høres i intervaller
30–60 cm (12–24 in.)		Piper i raskere intervaller
innen 30 cm (12 in.)		Piper kontinuerlig

- Tilhørende indikator vil lyse opp når hver ultralydsensor registrerer et objekt i sitt registreringsområde. Samtidig avgis det lydvarsel.
- Når mer enn to gjenstander blir registrert samtidig vil den nærmeste først bli varslet med et lydvarsel.
- Formen på indikatoren i illustrasjonen kan avvike fra det faktiske kjøretøyet.

### Systemfeil og forholdsregler Systemfeil

Etter at motoren er startet vil det høres et pip når giret settes i R (revers) for å angi at systemet fungerer normalt.

Hvis ett eller flere av følgende skjer, må du imidlertid først kontrollere om ultralydsensoren er skadet eller blokkert av fremmedlegemer. Hvis funksjonen ikke fungerer som den skal, anbefaler vi at systemet inspiseres hos en autorisert HYUNDAI-forhandler.

- Lydsignalet høres ikke.
- Lydsignalet høres sporadisk.
- Varselmeldingen 'Sensorfeil eller blokkering' vises på instrumentpanelet.

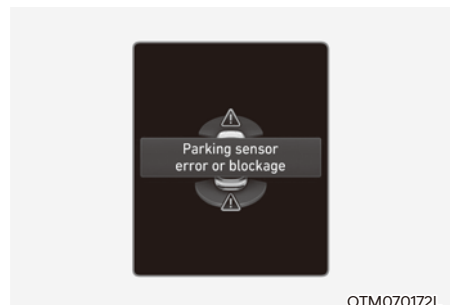



## ADVARSEL

- **Advarselssystemet for parkeringsavstand bakover er utelukkende et støttesystem. Bruken av systemet kan påvirkes av flere faktorer (inkludert forhold i omgivelsene). Det er førerens eget ansvar å alltid sjekke visning bakover før og under parkering.**
- **Nybilgarantien dekker ikke eventuelle ulykker eller skader på bilen som følge av feil i advarselssystemet for parkeringsavstand forover/bakover.**
- **Vær spesielt oppmerksom ved kjøring nær objekter, fotgjengere og spesielt barn. Enkelte objekter kanskje ikke registreres av ultralydsensorene på grunn av objektens avstand, størrelse eller materiale. Slike faktorer kan begrense sensorenes effektivitet.**

### *Begrensninger i systemet*

- Det kan hende at advarselssystemet for parkeringsavstand forover/bakover ikke fungerer som normalt under følgende forhold:
  - Fuktighet har frosset på sensoren.
  - Sensoren er dekket til av et materiale, slik som for eksempel snø eller vann (systemet kommer til å fungere normalt igjen når disse materialene er fjernet).
  - Været er ekstremt varmt eller kaldt
  - Sensoren fungerer ikke
  - Overflaten til sensoren er trykt hardt ned eller har blitt utsatt for trykk utenfra eller en hardt gjenstand.
  - Overflaten til sensoren er opprivet av en skarp gjenstand
  - Ikke spyl sensorene eller området rundt med høytrykkspyler.
- Advarselssystemet for parkeringsavstand bakover kan fungere feil:
  - Kraftig regn eller vannsprut
  - Vann flyter på sensorens overflate
  - Påvirkning fra andre kjøretøys sensorer
  - Snø på sensoren
  - Ved kjøring på ujevn vei, grusvei eller nær busker
  - Gjenstander som generer ultrafiolette bølger som er nær sensoren
  - Når registreringsskiltet monteres på annet sted enn det originale
  - Støtfangerens høyde eller sensormonteringen er endret.
  - Montering av utstyr eller tilbehør rundt ultralydsensorene
- Følgende objekter blir kanskje ikke registrert:
  - Tynne eller smale objekter som tau, kjettinger eller små stolper
  - Objekter som har en tendens til å absorbere sensorfrekvens, for eksempel klær, svampaktige materialer eller snø.
  - Objekter som er kortere enn 100 m (40 tommer) og smalere enn 14 cm (6 tommer) i diameter
  - Fotgjengere, dyr eller gjenstander som er svært nær ultralydsensorene
- Indikatoren for parkeringsassistanse kan bli vist ulikt fra den faktiske plassen når gjenstanden som er i veien kommer mellom sensorene.
- Avstandsvarsel for parkering vil kanskje ikke oppstå i rekkefølge, avhengig av bilens hastighet og hindringens form.
- Hvis varsellampen fremdeles lyser når du har aktivert FCA, anbefaler vi at du får kontrollert systemet hos en autorisert HYUNDAI-forhandler.

## ASSISTANSESYSTEM FOR UNNGÅELSE AV KOLLISJON VED RYGGING (PCA) (UTSTYRSAVHENGIG)

Assistansesystem for unngåelse av kollisjon ved rygging vil varsle føreren eller hjelpe med bremsing for å bidra til å redusere muligheten for kollisjon med hindringer ved rygging.

### Registreringssensor

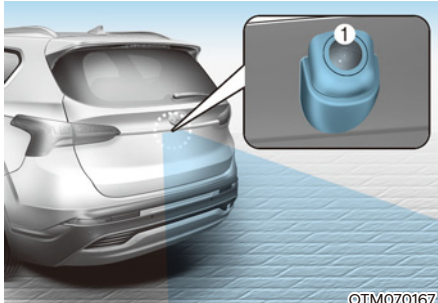

OTM070167

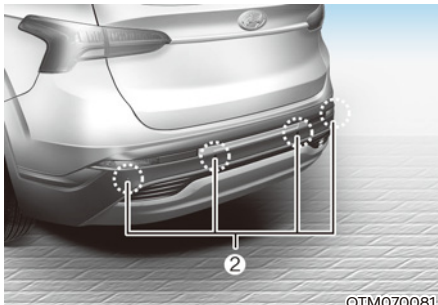

OTM070081

[1]: Ryggekamera

[2]: Ultralydsensorer bak

Se bildet over for nøyaktig plassering av registreringssensorene.

### Systeminnstillinger

#### Stille inn funksjoner for systemet

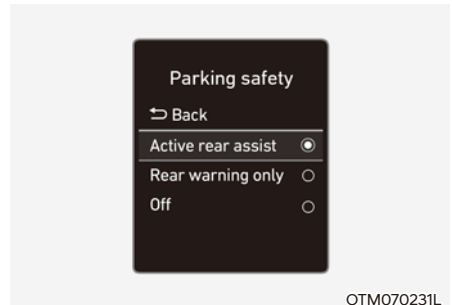

OTM070231L

#### Parkeringsikkerhet

Med motoren på, velg eller fravelg 'Førerassistanse → Parkeringsikkerhet' fra innstillingsmenyen for å velge hvorvidt hver funksjon skal brukes.

- Hvis 'Aktiv assistanse bak' er valgt, vil systemet varsle føreren og bistå med bremsing når en kollisjon med en fotgjenger eller et objekt er nært forestående.
- Hvis 'Bare advarsel bak' er valgt, vil systemet varsle føreren når en kollisjon med en fotgjenger eller et objekt er nært forestående. Bremsing vil ikke bli assistert.
- Hvis 'Off' (av) er valgt, vil systemet slås av.



### Varseltid

Med ENGINE START/STOP (start/stoppknappen) i ON, velg 'Førerassistanse → Tidsstyring av varsler' fra menyen Innstillinger for å endre den innledende varselaktiveringstiden for systemet for unngåelse av frontkollisjon.

Når bilen leveres er varsel tid satt til 'Normal'. Hvis 'normal' føles sensitivt, kan du forandre innstillingene til senere.

Hvis du endrer varslingstidspunktet, kan varslingstiden for andre systemer for førerassistanse endres.

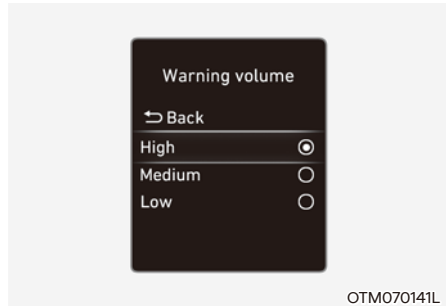

### Lydnivå for varsel

Med ENGINE START/STOP (start/stoppknappen) i ON, velg 'Førerassistanse → Lydnivåvarsler' fra menyen Innstillinger for å endre den volumet for advarsler til 'Høyt', 'Middels', 'Lavt' eller 'Av' for systemet for unngåelse av frontkollisjon.

Hvis du endrer varselvolumet kan varselvolumet for andre systemer for førerassistanse endres.

## Systemdrift

### Driftstilstand

Hvis 'Aktiv assistanse' eller 'Bare advarsel' er valgt i menyen Innstillinger vil systemet for unngåelse av kollisjon ved rygging være i klar-status når følgende betingelser er innfridd:

- Bakluken er lukket
- Giret står i R (revers)
- Bilens hastighet er under 10 km/t
- Systemkomponenter som ryggekamera og ultralydsensorer bak er i normal tilstand

Når assistansesystemet for unngåelse av kollisjon med rygging velges/aktiveres, kommer en linje til å vises på åinstrumentpanelet.

Assistansesystem for unngåelse av kollisjon ved rygging fungerer bare når giret har blitt endret til R (rygg). For å aktivere assistansesystemet for unngåelse av kollisjon ved ryggen, kan du skifte gir til R (rygg).

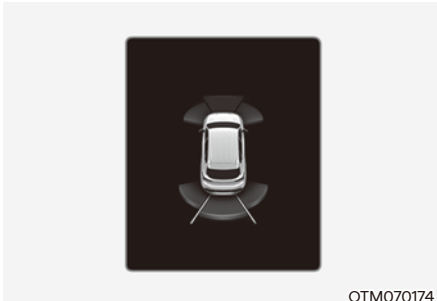

OTM070174

### Aktiv assistanse

- Hvis systemet registrerer fare for kollisjon med en fotgjenger eller et objekt, vil systemet advare føreren med en varsellyd og varselmelding på instrumentpanelet. Når overvåkning bakover er aktivert, får du også opp en advarsel på skjermen for infotainmentsystemet.
- Hvis systemet registrerer umiddelbart forestående kollisjon med en fotgjenger eller et objekt bak bilen vil systemet bistå med bremsing. Føreren må være oppmerksom ettersom bremseassistanse avsluttes innen 2 sekunder. Føreren må umiddelbart trå inn bremsepedalen og kontrollere omgivelsene rundt bilen.
- Bremskontroll avsluttes når:
  - Giret settes i P (parkering) eller D (kjør).
  - Føreren trår inn bremsepedalen med tilstrekkelig styrke
  - Bremseassistanse har vart i omtrent 2 sekunder
- Varselet vil slås av når:
  - Føreren skifter gir til P (parkering), N (nøytral) eller D (kjør)
- Det kan hende at bremsekontrollen ikke fungerer på riktig måte, avhengig av ESC-statusen (elektronisk stabilitetskontroll). Det vil kun være et varsel når:
  - ESC-varsellampen (elektronisk stabilitetskontroll) lyser
  - ESC (elektronisk stabilitetskontroll) er koblet inn for en annen funksjon

### Bare advarsel

- Hvis systemet registrerer fare for kollisjon med en fotgjenger eller et objekt, vil systemet advare føreren med en varsellyd og varselmelding på instrumentpanelet. Når overvåkning bakover er aktivert, får du også opp en advarsel på skjermen for infotainmentsystemet.
- Hvis 'Bare advarsel' er valgt bil ikke bremsing bli assistert.
- Varselet vil slås av når giret settes i P (parkering), N (nøytral) eller D (kjør).

### Systemfeil og begrensninger

#### Systemfeil

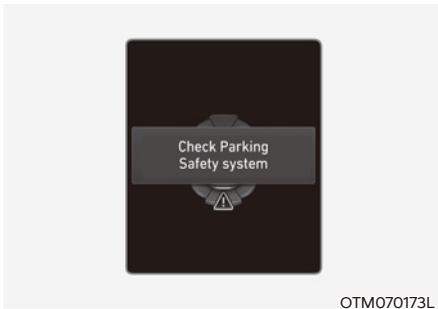

Når assistansesystem for unngåelse av kollisjon ved rygging eller andre relaterte systemer ikke fungerer skikkelig blir melding 'Kontroller sikkerhets-systemet for parkering' vist på instrumentpanelet og systemet slås automatisk av. Vi anbefaler at systemet inspiseres hos en autorisert HYUNDAI-forhandler.

### Deaktivert system

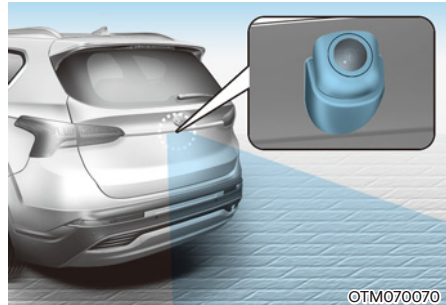

Ryggekameraet brukes som registreringssensor for å registrere fotgjengere. Hvis kameralinsen er dekket av fremmedlegemer som snø eller regn kan dette påvirke kameraet negativt og systemet for unngåelse av kollisjon ved rygging vil kanskje ikke fungere skikkelig. Hold alltid kameralinsen ren.



Ultralydsensorene bak befinner seg på innsiden av den bakre støtfangeren for å registrere objekter bak. Hvis sensorene er dekket av fremmedlegemer som snø eller regn kan dette påvirke sensorene negativt og systemet for unngåelse av kollisjon ved rygging vil kanskje ikke fungere skikkelig. Hold den bakre støtfangeren ren til enhver tid.

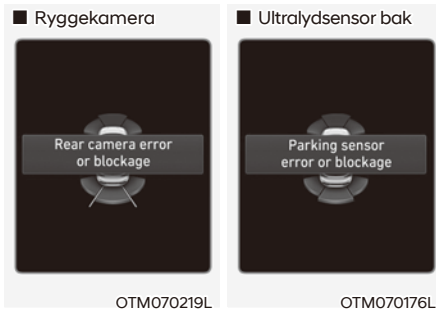

Det bakre kameraets feil eller blokkade eller parkeringssensorfeil eller blokkade advarselmelding kommer til å vises på instrumentpanelet når følgende tilfeller skjer:

- Ryggekameraet eller ultralydsensorene er dekket av fremmedlegeme, slik som snø eller regn osv.
- I dårlig vær som kraftig snø- eller regnvær osv.

Hvis dette skjer vil assistansesystem for unngåelse av kollisjon ved rygging kanskje slå seg av eller ikke fungere riktig. Kontroller om ryggekameraet og de bakre ultralydsensorene er rene.

### **Begrensninger i systemet**

Assistansesystem for unngåelse av kollisjon ved rygging vil kanskje ikke bidra med bremsing eller varsle føreren under følgende omstendigheter selv om det finnes fotgjengere eller objekter:

- Uoriginalt utstyr eller tilbehør er montert
- Bilen er ustabil på grunn av et uhell eller andre årsaker
- Støtfangerens høyde eller sensormonteringen er endret
- Ryggekameraet eller de bakre ultralydsensoren(e) er skadet
- Ryggekameraet eller de bakre ultralydsensoren(e) er dekket av fremmedlegeme, slik som snø, skitt osv.
- Ryggekameraet er uklart på grunn av en lyskilde eller dårlig vær, slik som kraftig regn, tåke, snø osv.
- Omgivelsene er veldig lyse eller veldig mørke
- Den utvendige temperaturen er veldig høy eller veldig lav
- Vinden er enten sterk (over 20 km/t) eller blåser vinkelrett til den bakre støtfangeren
- Objekter som avgir overdreven støy, for eksempel bilhorn, kraftige motorsykkelmotorer eller luftbremses på lastebiler er nær bilen
- En ultralydsensor med lignende frekvens er nær bilen
- Det er forskjell i bakkeklaring mellom bilen og fotgjengeren
- Bildet av fotgjengeren i ryggekameraet kan ikke skjernes fra bakgrunnen

- Fotgjengeren er nær bilens bakre kant
- Fotgjengeren står ikke oppreist
- Fotgjengeren er enten for kort eller for lang til at systemet kan gjenkjenne vedkommende
- Fotgjengeren eller syklisten har på seg klær som går i ett med bakgrunnen, noe som gjør det vanskelig å registrere
- Fotgjengeren bruker tekstil som ikke reflekterer ultralydbølger godt
- Objektets størrelse, tykkelse, høyde eller form reflekterer ikke ultralydbølger godt (f.eks. stolpe, busk, fortauskanter, vogner, kant på en vegg osv.)
- Fotgjengeren eller objektet er i bevegelse
- Fotgjengeren eller objektet er veldig nær bilens bakende
- En vegg er bak fotgjengeren eller objektet
- Objektet befinner seg ikke bak midten av bilen
- Objektet er ikke parallelt med den bakre støtfangeren
- Veien er glatt eller heller
- Føreren rygger bilen umiddelbart etter skifte til R (revers)
- Føreren akselererer eller sirkler med bilen

Assistansesystem for unngåelse av kollisjon ved rykking kan varsle føreren unødig eller bidra med bremsing selv om det ikke finnes fotgjengere eller objekter under følgende omstendigheter:

- Uoriginalt utstyr eller tilbehør er montert
- Bilen er ustabil på grunn av et uhell eller andre årsaker
- Støtfangerens høyde eller sensormonteringen er endret
- Bilen din er lav eller høy på grunn av tung last, unormalt lufttrykk i dekkene osv.
- Ryggekameraet eller de bakre ultralydsensoren(e) er dekket av fremmedlegeme, slik som snø, skitt osv.
- Mønsteret på veien mistolkes som en fotgjenger
- Det er skygge eller lys som reflekteres på bakken
- Fotgjengere eller objekter er rundt bilens bane
- Objekter som avgir overdreven støy, for eksempel bilhorn, kraftige motorsykkelmotorer eller luftbremses på lastebiler er nær bilen
- Bilen rygger mot en smal passasje eller parkeringsplass
- Bilen rygger mot ujevnt veidekke, slik som vei uten fast dekke, singel, hump, helling osv.
- Det er montert tilhenger eller stativ bak på bilen
- En ultralydsensor med lignende frekvens er nær bilen





## ADVARSEL

Ta følgende forholdsregler når du bruker assistansesystemet for unngåelse av frontkollisjon:

- Vær alltid svært forsiktig når du kjører. Føreren er ansvarlig for å kontrollerer bremsen for sikker kjøring.
- Vær alltid oppmerksom på vei- og trafikkforhold under kjøring, enten det er en advarsel eller ikke.
- For å forhindre kollisjon må du ALLTID se godt rundt bilen for å passe på at det ikke finnes fotgjengere eller objekter før du beveger bilen.
- Ytelsen for assistansesystem for unngåelse av kollisjon ved rygging kan variere under visse forhold. Hvis bilens hastighet er over 4 km/t vil systemet kun bistå for å unngå kollisjon når det registreres fotgjengere. Se deg alltid rundt og vær oppmerksom når du rygger med bilen.
- Enkelte objekter kanskje ikke registreres av de bakre ultralydsensorene på grunn av objektenes avstand, størrelse eller materiale. Slike faktorer kan begrense sensorenes effektivitet.
- Assistansesystemet for unngåelse av kollisjon ved rygging kan kanskje ikke fungere som det skal eller slå inn unødvendig, avhengig av veiforhold og omgivelser.
- Ikke stol utelukkende på systemet. Ved å gjøre det, kan det føre til skade på kjøretøyet eller personskafer.



## FORSIKTIG

- Det kan komme en lyd når hurtig bremsing forekommer for å forhindre kollisjon.
- Hvis andre varsellyder (f.eks. varsellyd for sikkerhetsbelte) allerede er generert, kan det hende at advarselen fra assistansesystemet for unngåelse av kollisjon ved rygging ikke utløses.
- Det kan hende at systemet ikke vil fungere på riktig måte hvis støtfangeren er skadet, skiftet ut eller reparert.
- Assistansesystem for unngåelse av frontkollisjon vil kanskje ikke fungere normalt hvis det er sterke elektromagnetiske forstyrrelser.
- Avspilling av lydanlegget på høyt volum kan hindre at personene i bilen hører varsellydene fra assistansesystem for unngåelse av kollisjon ved rygging.
- Skru av assistansesystemet for unngåelse av kollisjon ved rygging når kjøretøyet taues vekk. Hvis kjøretøyet taues eller rygger, kan assistansesystemet for unngåelse av kollisjon ved rygging aktiveres når det oppdager det andre kjøretøyet.



## FORSIKTIG

Ta følgende forholdsregler for å opprettholde optimal ytelse for registreringssensoren:

- Hold alltid ryggekameraet og de bakre ultralydsensorene rene.
- Ikke bruk noe rensmiddel som inneholder syre eller alkaliske vaskemidler ved rengjøring av linsen til ryggekameraet. Bruk bare mild såpe eller et nøytralt rengjøringsmiddel, og skylt godt med vann.
- Ikke spyl ryggekameraet, de bakre ultralydsensorene eller området rundt med høytrykksspyler. Det kan føre til at ryggekameraet eller de bakre ultralydsensorene feiler.
- Ikke sett på fremmedlegemer som klistremerker eller kufangere i nærheten av ryggekameraet eller de bakre ultralydsensorene og unngå lakk eller maling på støtfangeren. Dette kan ha en negativ innvirkning på systemets ytelse.
- Ryggekameraet og de bakre ultralydsensorene må ikke demonteres eller påføres støt.
- Ikke bruk unødig kraft på ryggekameraet eller de bakre ultralydsensorene. Systemet fungerer kanskje ikke skikkelig hvis ryggekameraet eller ultralydsensor(er) bak har blitt forskjøvet ut fra sin plassering med makt. Vi anbefaler at du får bilen kontrollert hos en autorisert HYUNDAI-forhandler.



## Informasjon

Assistansesystemet for unngåelse av kollisjon ved rygging kan oppdage en fotgjenger eller gjenstand når:

- En fotgjenger står bak bilen.
- En stor hindring, slik som et kjøretøy, er parkert bak midten av din bil.

## FJERNSTYRT SMART PARKERINGSASSISTANSE (RSPA) (UTSTYRSAVHENGIG)

Den fjernstyrte parkeringsassistenten hjelper føreren til å parkere og kjøre ut av parkeringsplasser utenfra bilen ved å kontrollere rattet, farten på kjøretøyet og girspakene.

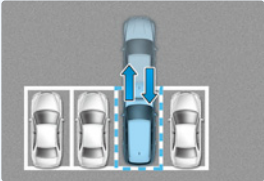
Funksjon	Beskrivelse
Fjernstyrt parkering	<p>Fjernstyring av kjøring framover eller bakover</p>  <p>OJX1079037</p>

- Den fjernstyrte parkeringsfunksjonen hjelper føreren til å kjøre framover eller bakover fra utsiden av bilen ved å ta i bruk en smartnøkkel.
- Når parkeringsassistenten er i funksjon, kommer også advarselssystemet for parkeringsavstand til å fungere. For mer informasjon, se 'overvåkningssystem for 360-graders visning (PDW) delen i kapittel 7.

### Registreringssensor

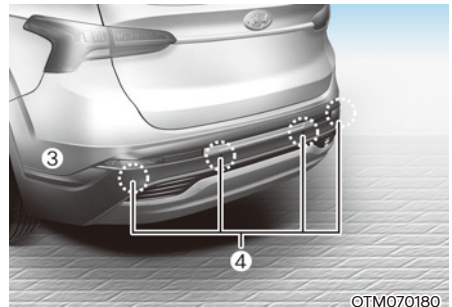
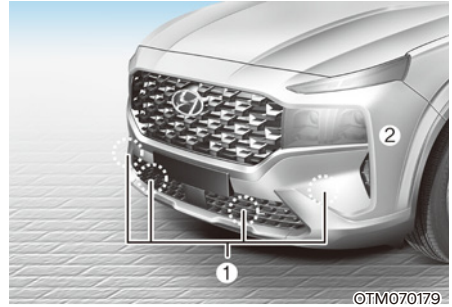

- [1] : Ultralydsensorer foran  
 [2]: Ultralydsensorer foran på siden,  
 [3]: Ultralydsensorer bak på siden,  
 [4] : Ultralydsensorer bak

Se bildet over for nøyaktig plassering av registreringssensorene.

**FORSIKTIG**

Ta følgende forholdsregler for å opprettholde optimal ytelse for registreringssensoren:

- Demonter aldri registreringssensoren eller sensorenheten eller påfør noen form for støt.
- Hvis støtfangeren foran, frontruten, radaren eller kameraet har blitt erstattet eller reparert anbefaler vi at du får bilen inspisert av en autorisert HYUNDAI-forhandler.
- Det kan oppstå funksjonsfeil i advarselssystemet for parkeringsavstand bakover hvis høyden på bilens støtfanger eller ultralydsensorinstallasjonen er modifisert eller skadet. Ethvert utstyr eller tilbehør som ikke er montert fra fabrikk kan også føre til forstyrrelser i sensorytelsen.
- Når det er frost på ultralydsensoren eller den er tildekket av snø, smuss eller vann, kan det hende at sensoren ikke fungerer før disse fremmedlegemene fjernes med en myk klut.
- Ikke skyv, skrap eller slå på ultralydsensoren. Dette kan føre til sensorskader.
- Ikke spyl ultralydsensorene eller området rundt med høytrykksspyler.

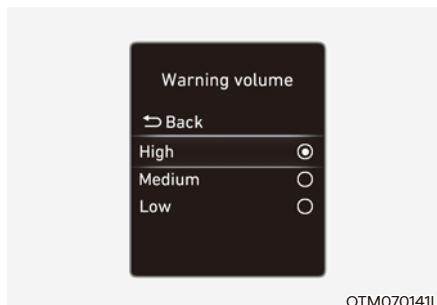

**Systeminnstillinger****Stille inn funksjoner for systemet****Lydnivå for varsel**





Med ENGINE START/STOP (start/stoppknappen) i ON, velg 'Førerassistanse → Lydnivåvarsler' fra menyen Innstillinger for å endre den volumet for advarsler til 'Høyt', 'Middels', 'Lavt' eller 'Av' for systemet for unngåelse av frontkollisjon.

Hvis du endrer varselvolumet kan varselvolumet for andre systemer for førerassistanse endres.

## Systemdrift

### fjernstyrt smart parkeringsassistanse (RSPA)

Knapp for parkering/visning	Smartnøkkel
 <p style="text-align: right;">OTM070183</p>	 <p style="text-align: right;">OTM070220L</p>

Plassering	Navn	Symbol	Beskrivelse
Innsiden av kjøretøyet	Knapp for parkering/visning		<ul style="list-style-type: none"> <li>Trykk og hold inne knappen for parkering/visning for å skru på den fjernstyrte parkeringsassistansen. Advarselssystemet for parkeringsavstand forover/bakover kommer automatisk til å skrus på.</li> </ul>
	Knapp for parkeringssikkerhet		<ul style="list-style-type: none"> <li>Trykk på den fjernstyrte smarte parkeringsassistansen når den er i bruk for å endre systemet.</li> </ul>
Smartnøkkel	Fjernstartknapp		<ul style="list-style-type: none"> <li>Trykk på den fjernstyrte startknappen etter at døren er låst med motoren av for å fjernstyre starten av motoren.</li> <li>Trykk på den fjernstyrte startknappen med parkeringsfunksjonen for å endre systemet.</li> </ul>
	Foroverknapp		<ul style="list-style-type: none"> <li>Når du bruker parkeringsfunksjonen, kan kjøretøyet bevege seg i retningen til knappen i det området knappen har blitt trykt på.</li> </ul>
	Bakoverknapp		

## Fjernstyrt parkering

### Driftsstatus

den fjernstyrte parkeringsfunksjonen fungerer på følgende måter:

1. Gjør deg klar til å fjernstyre bevegelsen forover eller bakover.
2. Fjernstyring av kjøring framover eller bakover

### 1. Gjør deg klar til å fjernstyre bevegelsen forover eller bakover.

Det finnes to måter å styre parkeringsfunksjonen forover eller bakover.



Metode (1) bruk av funksjonen til å skru av motoren

- (1) Med en viss avstand fra kjøretøyet kan du trykke på knappen for dørlåsen (🔓) på smartnøkkelen og låse alle dører.
- (2) Trykk og hold inne startknappen for fjernstyring (🚗) innen 4 sekunder etter at motoren har startet.

- For mer informasjon om hvordan du kan starte motoren, se 'fjernstyring av starting' delen i kapittel 6.

## **i** Informasjon

Hvis kjøretøyet har blitt startet på avstand og har stått parkert i kaldt vær i en lang periode, kan funksjonen av den fjernstyrte parkeringsfunksjonen bli forsinket avhengig av tilstanden til motoren.

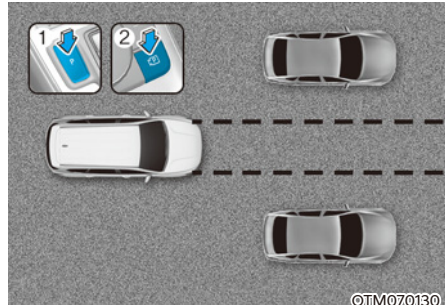

Metode (2) bruk av funksjonen til å skru av motoren

- (1) Parker kjøretøyet framme der du ønsker å bruke den fjernstyrte parkeringsassistansen, og skift gir til P (parkering).
- (2) Trykk på og hold inne knappen for parkering/visning (P) for å skru på knappen for den fjernstyrte parkeringsassistansen. En melding om 'under fjernstyringskontroll' kommer til å vises på skjermen for infotainmentsystemet.
- (3) Gå ut av kjøretøyet med smartnøkkelen og lukk alle dører.

- 'Godta' må velges i infotainmentsystemskjermen og infotainmentsystemet må fungere skikkelig for å ta i bruk parkeringsfunksjonen.

## 2. Fjernstyring av kjøring framover eller bakover

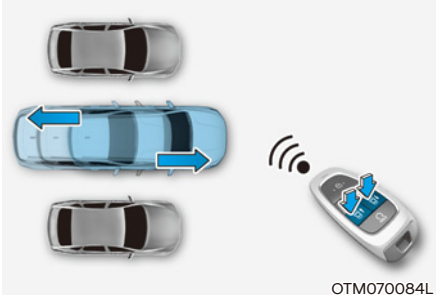

- (1) Trykk på hold inne knappen for å kjøre bilen framover (👉) eller bakover (👈) på smartnøkkelen. Fjernstyringsassistenten kommer automatisk til å kontrollere rattet, farten på kjøretøyet og girskift. Kjøretøyet kommer til å bevege seg i den retningen knappen har blitt trykt.
- (2) Når parkeringsfunksjonen er i funksjon, kommer styringen forover (👉) eller bakover (👈) knappen ikke til å fungere, og kjøretøyet kommer til å stoppe og kontrollsystemet kommer til å bli satt på pause. Funksjonen kommer til å fungere igjen når knappen har blitt trykt på og holdt inne igjen.
- (3) Når kjøretøyet når destinasjonen, slipper du opp knappen for forover/ bakover på smartnøkkelen.

- (4) Når føreren går inn i bilen med smartnøkkelen, kommer det opp en melding som informerer føreren om at den fjernstyrte parkeringsfunksjonen er fullført på skjermen for infotainmentsystemet, og motoren vil fortsatt være på.

Når fjernstartknappen (👉) trykkes på smartnøkkelen fra utsiden av bilen, vises det dessuten en melding som informerer føreren om at den fjernstyrte parkeringsfunksjonen er fullført, og motoren slås av.

- Sjekk at alle smartnøkler er utenfor kjøretøyet når du bruker parkeringsfunksjonen.
- Parkeringsfunksjonen vil fungere bare når smartnøkkelen er innenfor 4 m (13 ft.) fra bilen. Hvis det ikke er noen bevegelse fra kjøretøyet når forover eller bakoverknappen har blitt trykt på på smartnøkkelen, bør du sjekke distansen til kjøretøyet og trykke på knappen en gang til.
- Oppdagelsesavstanden til smartnøkkelen kan variere avhengig av området rundt som kan bli påvirket av elementer slik som elektrisitetstårn, kringkastningsstasjon, osv.
- Når du kjører framover ved å ta i bruk denne metoden (1), blir det gjenkjent som en utgangssituasjon, og kjøretøyet beveger seg 4 m (13 ft.) for å sjekke om det er fotgjengere, dyr eller gjenstander rundt kjøretøyet. Etter at det har blitt godkjent, kan rattet bli kontrollert i tilfeller som har blitt vist.

- Når du kjører framover ved å bruke metode (2), blir det gjenkjent som en parkeringssituasjon, og kommer til å umiddelbart kontrollere rattet vedrørende tilstandene framover når en kjører inn i parkeringsområdet eller styrer kjøretøyet. Men, funksjonen kan bli redusert avhengig av fotgjengere, dyr, form på gjenstander, miljøer, osv rundt kjøretøyet.
- For å kjøre bakover, kan både metode (1) og (2) gå sammen om rattet først, for deretter å bevege kjøretøyet i en rett linje bakover.
- Når kjøringen forover eller bakover er fullført, kommer kjøretøyet automatisk til å skifte til P (parkering) og iverksette EPB (elektronisk parkeringsbremse).



### **FORSIKTIG**

- Når du bruker den fjernstyrte parkeringsfunksjonen, må du sørge for at alle passasjerer har gått ut av bilen.
- Hvis batteriet til kjøretøyet er utladet eller den fjernstyrte parkeringsassistansen ikke fungerer når den er parkert i en smal parkeringsplass, kommer den fjernstyrte parkeringsfunksjonen ikke til å fungere. Parker alltid bilen din i et område som er vidt nok for at du skal kunne komme inn og ut av bilen din.
- Merk at avhengig av parkeringsplassen, kan det være at du ikke kan komme deg ut av området som du har brukt den fjernstyrte parkeringsassistansen til.
- Etter at du har parkert, kan det være at miljøet rundt kan endre seg som følge av bevegelsene til kjøretøyene rundt. Hvis dette skjer, kan det være at den fjernstyrte parkeringsfunksjonen ikke fungerer.
- Før du forlater bilen, må du lukke alle vinduer og soltak og sørge for at motoren er av og at alle dører er låst.



## Systemdriftsstatus

Driftsstatus	Smartnøkkel LED	Varselbryter
Under kontroll	Det grønne LED-lyset blinker hele tiden	-
Pause	Det røde LED-lyset blinker hele tiden	(blinker)
Off (Av)	Et rødt LED-lyset lyser for 4 sekunder og skrur deretter av	Blinker 3 ganger for deretter å skrur av
Fullført	Et rødt LED-lyset lyser for 4 sekunder og skrur deretter av	Blinker 1 gang for deretter å skrur av

- \* Funksjonsstatusen til varsellyset kan kanskje ikke være gjeldende avhengig av retningslinjene i ditt hjemland.
- \* Hvis smartnøkkelen ikke er innenfor rekkevidde til bilen (omlag 4 m (13 ft.)), kan det være at LED-lyset på smartnøkkelen ikke lyser opp eller blinker. Bruk smartnøkkelen innenfor dens driftsrekkevidde.

## Hvordan skru av den fjernstyrte parkeringsfunksjonen når den er i funksjon

- Trykk på parkeringsvisningsknappen (P) når skjermen til infotainmentsystemet viser vei ved å bruke metode 2.
- Trykk på parkeringsvisningsknappen når skjermen til infotainmentsystemet viser vei ved å bruke metode 2.
- Trykk på parkeringssikkerhetsknappen (P) eller velg 'Avlys' på skjermen på infotainmentsystemet.
- Trykk på knappen Fjernstart (HOLD) på smartnøkkelen mens bilen styres av den fjernstyrte parkeringsfunksjonen. Bakover (Parkeringsfunksjon styrt fra utsiden) Nå kommer motoren til å slås av.
- Få på kjøretøyet med smartnøkkelen. Bakover (Parkeringsfunksjon styrt fra utsiden) Nå kommer motoren til å slås av.

## Funksjonen blir satt på pause i de følgende tilfellene:

- Det er en fotgjenger, et dyr eller en gjenstand i retningen som bilen kjører.
- Døren eller bakluken er åpen
- Knappen for å kjøre forover (F) eller bakover (B) er ikke blitt trykt på lenge nok.
- Det å trykke på flere knapper samtidig på smartnøkkelen
- Smartnøkkelen befinner seg ikke innenfor 4 m (13 ft.) fra kjøretøyet.
- Knappen til en annen smartnøkkel har blitt trykt på i tillegg til den gjeldende smartnøkkelen
- Assistansesystemet for unngåelse av blindsonekollisjon eller assistansesystemet for unngåelse av krysstrafikkollisjon ved rygging fungerer når bilen styres i retning bakover.

- Kjøretøyet beveger seg 7 m (22 ft.) når det har blitt trykt på smartnøkkelen (maksimal avstand).

Når den fjernstyrte parkeringsfunksjonen er satt på pause, stopper kjøretøyet. Systemet kommer til å fungere igjen viss forhindringene forsvinner.

### ***Funksjonen blir satt på pause i de følgende tilfellene:***

- Rattet styres kraftig
  - Giret er skiftet mens kjøretøyet er i bevegelse
  - EPB blir tatt i bruk når kjøretøyet er i bevegelse
  - Panseret åpnes.
  - Bremspedalen eller gasspedalen trås inn.
  - Når bremsepedalen trykkes ned mens førerdøren er åpen og smartnøkkelen er utenfor bilen
  - Når det skjer rask akselerasjon
  - Kjøretøyet kommer utfor en skrens
  - Hjulet står fast pga en hindring og kan ikke røres
  - Det er fotgjengere, dyr eller gjenstander framme og bak kjøretøyet på samme tid
- Omlag 3 minutter og 50 sekunder har gått etter at den fjernstyrte parkeringsfunksjonen har startet.
  - Når en vei heller mer enn driftsrekkevidden
  - Funksjonen har stoppet i mer enn 1 minutt
  - den totale reisedistansen til kjøretøyet har vært mer enn 14 m (45 ft) etter at den fjernstyrte parkeringsfunksjonen har startet.
  - Når ratt, girskift, brems og kjørekontroller ikke fungerer normalt
  - Det er problemer med smartnøkkelen eller smartnøkkelbatteriet er lavt
  - ABS, TCS eller ESC systemene fungerer på grunn av glatte veier
  - Tyverialarmen har gått av

Når den fjernstyrte parkeringsfunksjonen har blitt avlyst, kommer kjøretøyet automatisk til å stoppe, og deretter kan du endre gir til P (parkering) og ta i bruk EPB (elektronisk parkeringsbrems).

## Systemfeil og begrensninger

### Systemfeil

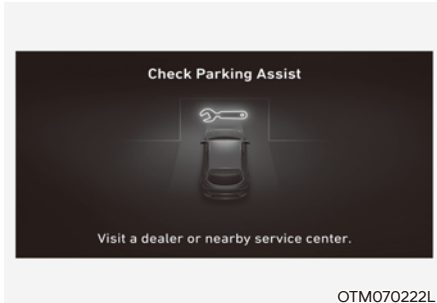

### Systemsjekk

Når den fjernstyrte parkeringsassistansen ikke fungerer skikkelig, kommer en advarselmelding til å komme på skjermen for infotainmentsystemet. Hvis varsellampen fremdeles lyser når du har aktivert (FCA), anbefaler vi at du har kontrollert systemet hos en autorisert HYUNDAI-forhandler.

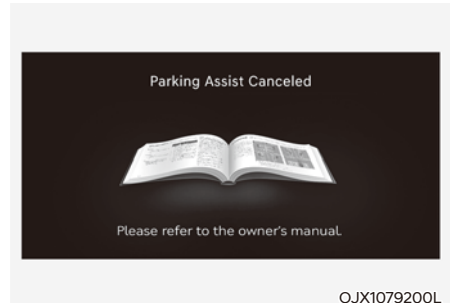

### System avlyst

Når den fjernstyrte parkeringsassistansen er i funksjon, kan systemet slås av, og 'parkeringsassistansen er avlyst' advarselmelding kan vises uavhengig av om bilen står parkert eller ikke. Andre meldinger kan vises avhengig av situasjonene. Følg de oppgitte instruksjonene når du parkerer bilen ved hjelp av smart parkeringsassistanse. Se deg alltid rundt og vær oppmerksom når du rygger med bilen.

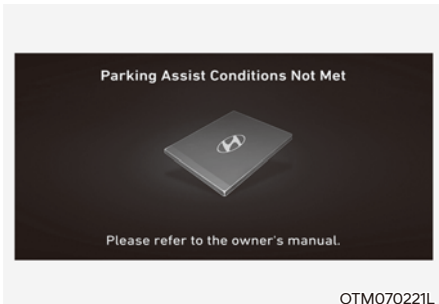

### System i ventemodus

Når 'tilstandene er ikke møtt' meldingen vises, og parkeringsvisningsknappen (P) har blitt holdt inne og trykt på, er den fjernstyrte parkeringsassistansen på pause. Etter en stund, trykk og hold knappen parkering/visning (P) for å se om det fungerer normalt.

Meldingen vises når smartnøkkelen batteri er lavt. Sjekk batterinivået til smartnøkkelen

### Begrensninger i systemet

I de følgende tilstandene, kan den fjernstyrte parkeringsassistansen skrus av. Parker eller gå ut av kjøretøyet manuelt hvis nødvendig

- En gjenstand er festet til rattet
- Kjøretøyet har en kjetting, reservehjul eller hjul med ulike størrelser
- Dekktrykk er lavere eller høyere enn standard dekktrykk
- Kjøretøyet ditt har last som er lengre eller videre enn kjøretøyet ditt eller traileren som er bundet fast til kjøretøyet ditt.
- Når det har oppstått problemer med hjulinnstillingen.
- Når bilen heller mye til den ene siden.
- Bilen din er utstyrt med en trailer hitch
- Når registreringsskiltet monteres på annet sted enn det originale
- Når det er en person, et dyr eller et objekt over eller under der en ultralydsensor er plassert når fjernstyrt parkeringsassistanse er aktivert
- Når parkeringsplassen er buet eller diagonal
- Det er en hindring som for eksempel en person, et dyr eller en gjenstand (søppelkasse, sykkel, motorsykkel, handlevogn, smal kasse osv) nærme parkeringsplassen

- Når det finnes en rund eller smal søyle eller en søyle med gjenstander rundt, f.eks. et brannslukningsapparat.
- Veien er humpete (fartsdumper osv)
- Veien er glatt eller heller
- Parkeringsplassen er nærme et annet kjøretøy med høyere tyngde eller er større sånn som en lastebil, osv.
- Parkeringsplassen er opptatt
- I sterk vind.
- Manøvreringen av systemet på ujevne veier, grusveier, busker, osv.
- Funksjonen til ultralydsensoren er påvirket av ekstremt varmt eller kaldt vær
- Ultralydsensoren er dekket av snø eller vann
- En gjenstand som utstråler ultrafiolette bølger er i nærheten
- En trådløs enhet med en overføringsfunksjon brukes nær ultralydsensorene
- Kjøretøyet ditt er påvirket av et annet kjøretøy som har et advarselssystem for parkeringsavstand
- Når sensoren har feil posisjon på grunn av sammenstøt mot støtfangeren.
- Når ultralydsensoren ikke kan registrere følgende objekter
  - Tynne eller smale objekter som tau, kjettinger eller små stolper
  - Objekter som er kortere enn 100 m (40 tommer) og smalere enn 14 cm (6 tommer) i diameter
  - Objekter som har en tendens til å absorbere sensorfrekvens, for eksempel klær, svampaktige materialer eller snø.

Vær oppmerksom på at fjernstyrt smart parkeringsassistanse kanskje ikke vil fungere normalt under følgende omstendigheter:

- Parkering i hellinger



Parker manuelt når du parkerer i hellinger

- Parkering på ujevn vei



Det kan være at den fjernstyrte parkeringsassistansen avlyses når kjøretøyet glipper, eller når bilen ikke kan bevege seg pga veitilstander som humper eller steiner.

- Parkering bak en lastebil

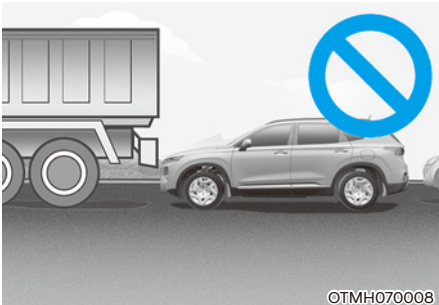

Ikke bruk den fjerntstyrte parkeringsassistenten rundt kjøretøy med høyere vekt, som for eksempel en buss, lastebil, osv. Dette kan føre til en ulykke.

- Parkering nær en stolpe

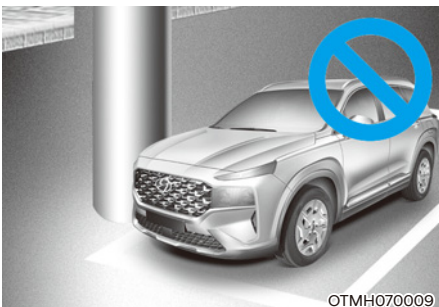

Den fjerntstyrte parkeringsassistenten kan reduseres når en stolpe eller stolpe som er omgitt av gjenstander slik som for eksempel en brannslukningsapparat som er nærme parkeringsplassen.

- Parkering i en parkeringsplass med et kjøretøy kun på den ene siden

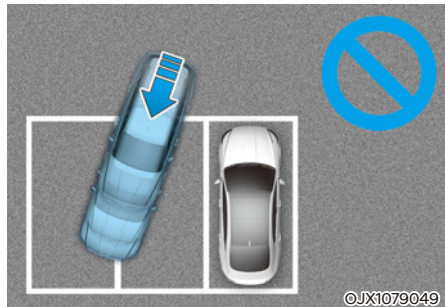

Når den fjerntstyrte parkeringsassistenten blir brukt, kan parkering i en parkeringsplass med et kjøretøy kun på den ene siden, kan kjøretøyet ditt krysse parkeringsplassen for å unngå det parkerte kjøretøyet.

- Parkere diagonalt

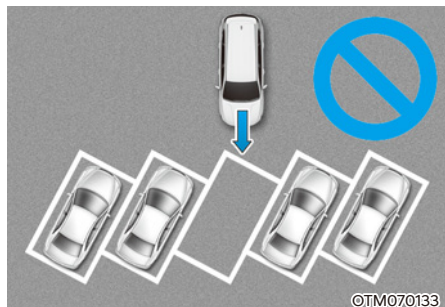

Den fjerntstyrte parkeringsassistenten kan ikke brukes i diagonal parkering. Selv om kjøretøyet ditt hadde mulighet til å gå inn i parkeringsplassen, skal du ikke bruke systemet fordi systemet kan ikke fungere skikkelig i det området.

- Parkering på snø



Snø kan forstyrre sensorene eller systemet kan kanselleres hvis veien er glatt ved parkering.

### ADVARSEL

Ta følgende forholdsregler når du bruker filholderassistenten:

- Føreren er ansvarlig for sikker parkering og utkjøring under bruk av fjernstyrt smart parkeringsassistanse. Sørg for at det ikke er noen fotgjengere, dyr eller gjenstander rundt kjøretøyet når du bruker systemet.
- Ved bruk av fjernstyrt smart parkeringsassistanse må du av sikkerhetshensyn holde avstand fra bilens kjøreretning.
- Se alltid rundt deg når du bruker den fjernstyrte parkeringsassistenten. Det kan være at du kolliderer med fotgjengere, dyr, eller gjenstander hvis de kommer nærme sensoren eller er i bilens blindsoner.
- Det kan skje en kollisjon hvis en person, et dyr eller et objekt plutselig nærmer seg bilen under bruk av fjernstyrt smart parkeringsassistanse.

### **MERK**

- Hvis tredje gangsadvarsel (en sammenhengende lyd) til varsellyden til parkeringsdistansen forover eller bakover lager lyd når den fjernstyrte parkeringsassistenten er i bruk, kan det bety at en hindring har blitt oppdaget nærme kjøretøyet. Nå kan det være at den fjernstyrte parkeringsassistenten slutter å fungere. Sørg for at det ikke er noen fotgjengere, dyr eller gjenstander rundt kjøretøyet når du bruker systemet.
- Avhengig av bremsefunksjonen, kan det være at et stopplys kommer på når kjøretøyet er i bevegelse.

## SAMSVARERKLÆRING (UTSTYRSAVHENGIG)

### Radiofrekvenskomponentene (hjørneradar bak) samsvarer med:

- For Taiwan

電信法第 48 條, 低功率電波輻射性電機管理辦法

#### 第十二條

經型式認證合格之低功率射頻電機, 非經許可, 公司、商號或使用者均不得擅自變更頻率、加大功率或變更原設計之特性及功能。

#### 第十四條

低功率射頻電機之使用不得影響飛航安全及干擾合法通信; 經發現有干擾現象時, 應立即停用, 並改善至無干擾時方得繼續使用。前項合法通信, 指依電信法規定作業之無線電通信。低功率射頻電機須忍受合法通信或工業、科學及醫療用電波輻射性電機設備之干擾。

#### Article 12

Without permission, any company, firm or user shall not alter the frequency, increase the power, or change the characteristics and functions of the original design of the certified lower power frequency electric machinery.

#### Article 14

The application of low power frequency electric machineries shall not affect the navigation safety nor interfere a legal communication, if an interference is found, the service will be suspended until improvement is made and the interference no longer exist.

OANATEL005

- For Indonesia

54473/SDPPI/2018  
6051

OANATEL006

- For Malaysia



OANATEL007

- For Singapore

Complies with  
IMDA Standards  
DA 103238

OANATEL008



## - For Vietnam



## - For Japan



## - For Brasil



## - For Ukraine



## - For Mexico

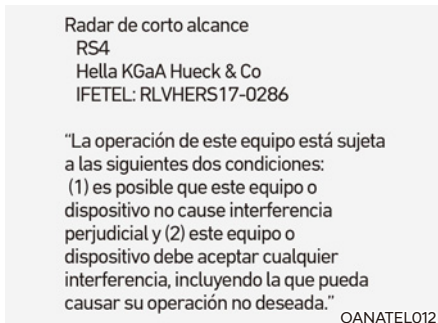

- For Jordan

TRC No. TRC/LPD/2017/63

OANATEL014

- For Oman

OMAN - TRA  
TRA/TA-R/3957/17  
D080134

OANATEL015

- For UAE

TRA  
Registered No:  
ER53878/17  
Dealer No:  
DA44932/15

OANATEL016

- For Botswana

BTA  
REGISTERED No :  
BOCRA/TA/2018/3372

OANATEL017

- For Ghana

NCA Approved: 1R3-1M-7E1-0B7

OANATEL018

- For Zambia

 **ZICTA**  
ZMB/ZICTA/TA/2017/6/7

OANATEL019

- For Jamaica

This product contains a Type Approved Module by Jamaica: SMA – "RS4"

OANATEL020

- For Paraguay



OANATEL021

- For Usbekistan



OANATEL022

- For Mozambique

Approval No: N 1/R/SRA/2017  
HELLA RS4

OANATEL023

- For Europa og CE-sertifiserte land

In the user manual :

Hereby, Hella KGaA Hueck & Co. Declares that the radio equipment type RS4 is in compliance with Directive 2014/53/EU. The full text of the EU declaration of conformity is available at the following internet address:  
[www.hella.com/hyundai](http://www.hella.com/hyundai)

Technical information:

Frequency range: 24.05 ... 24.25 GHz  
Transmission power: 20 dBm (maximum) EIRP

Manufacturer and Address:

Hella KGaA Hueck & Co.  
Rixbecker Straße 75, 59552 Lippstadt,  
Germany

OANATEL115

# 8. Nødsituasjoner

Nødblinsklys.....	8-3
I tilfelle en nødssituasjon under kjøring .....	8-3
Hvis bilen stopper under kjøring.....	8-3
Hvis motoren stanser ved et veiskille eller kryss.....	8-3
Hvis du har et flatt dekk mens du kjører.....	8-4
Hvis motoren ikke vil starte.....	8-4
Starte med startkabler.....	8-5
Hvis motoren overopphetes.....	8-8
Overvåkningssystem for dekktrykk (TPMS) .....	8-10
Sjekk dekktrykket .....	8-10
Overvåkningssystem for dekktrykk.....	8-11
Varsellampe for lavt dekktrykk.....	8-12
Posisjonslampe for lavt dekktrykk og varsellampe for lavt dekktrykk.....	8-12
Feilfunksjonsindikator, dekktrykk TPMS (Tire Pressure Monitoring System).....	8-13
Skifte et hjul med TPMS.....	8-13
Hvis du punkterer (med reservehjul).....	8-15
Jekk og verktøy .....	8-15
Fjerne og oppbevare reservedekk.....	8-15
Skifte dekk .....	8-17
Jekketikett .....	8-21
EUs samsvarserklæring for jekker .....	8-22
Hvis du har et punktert dekk (med punkteringssett) .....	8-23
Introduksjon.....	8-23
Merknader for sikker bruk av Tire Mobility Kit (TMK) .....	8-24
Komponenter i punkteringssettet.....	8-25
Bruke Tire Mobility Kit (dekkreparasjonssett) .....	8-26
Sjukke lufttrykket.....	8-29

---

Tauing .....	8-30
Bergingstjeneste .....	8-30
Avtagbar tauekrok.....	8-31
Nødtauing.....	8-32
Nødutstyr.....	8-34
Brannslukningsapparat.....	8-34
Førstehjelpsett.....	8-34
Varseltrekant.....	8-34
Dekktrykkmåler .....	8-34
Pan-europeisk eCall-system .....	8-35
Informasjon om databehandling.....	8-37
Pan-europeisk eCall-system.....	8-39

## NØDBLINKLYS

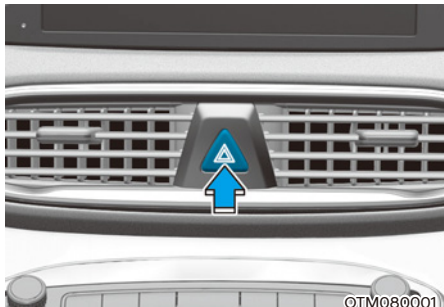

Nødblinklyset fungerer som en advarsel til andre bilister om å utvise forsiktighet når de nærmer seg eller kjører forbi bilen din.

Det bør brukes når nødreparasjon utføres eller bilen er stoppet i veikanten.

Du slår nødblinklyset på eller av ved å trykke på knappen for nødblinklys mens tenningsbryteren er i en hvilken som helst stilling. Knappen befinner seg på midtpanelet på dashbordet. Alle blinklys blinker samtidig.

- Nødblinklysene virker uavhengig av om bilen er i KLAR-modus eller ikke.
- Blinklysene fungerer ikke når varselblinklyset er satt til PÅ.

## I TILFELLE EN NØDSSITUASJON UNDER KJØRING

### Hvis bilen stopper under kjøring

- Senk farten gradvis, hold en rett kurs. Beveg deg forsiktig av veien til et trygt sted.
- Slå på nødblinklysene.
- Forsøk å starte motoren igjen. Hvis bilen ikke starter, anbefaler vi at du kontakter en autorisert HYUNDAI-forhandler.

### Hvis motoren stanser ved et veikille eller kryss

Hvis motoren stopper i et veikryss eller jernbaneovergang, setter du girspaken i N (Nøytral)-stilling og skyver bilen til et sikkert sted hvis det er trygt å gjøre dette.

### Hvis du har et flatt dekk mens du kjører

Hvis du punkterer under kjøring:

- Ta foten vekk fra gasspedalen, og la bilen senke farten mens du holder en rett kurs fremover. Ikke brems plutselig eller prøv å kjøre ut av veien, da dette kan føre til at du mister kontroll over bilen, noe som kan føre til en ulykke. Når bilen har senket farten til en trygg hastighet, brems du forsiktig og kjører ut på veiskulderen. Kjør så langt ut av veien som mulig, og parker på et fast og jevnt underlag. Hvis du er på en delt motorvei, må du ikke parkere i midtfeltet mellom de to kjørefeltene.
- Når bilen er stoppet, trykk på nødblinklysknappen, flytt girspaken til P (Park), sett på parkeringsbremsen, og sett tenningsbryteren i av-stillingen, LOCK/OFF.
- La alle passasjerer gå ut av bilen. Pass på at alle går ut på den siden av bilen som vender bort fra trafikken.
- Følg anvisningene senere i dette kapittelet når du skal skifte et flatt hjul.

### HVIS MOTOREN IKKE VIL STARTE

- Kontroller at girvelgeren er i P (Parkering). Bilen starter kun når girspaken står i P (Park).
- Sørg for å endre giret til N (Nøytral) eller P (Parkering). Motoren starter kun når giret er satt til N (Nøytral) eller P (Parkering).
- Slå på kupélyset. Hvis lyset dimmes eller slukkes når du betjener starteren, er batteriet tappet.

#### **Se instruksjoner for “Starte med startkabler” som vist i dette kapittelet.**

- Kontroller drivstoffnivået og fyll drivstoff hvis nødvendig.

Hvis bilen fremdeles ikke vil starte, anbefaler vi at du ringer en autorisert HYUNDAI-forhandler for hjelp.

#### **MERK**

**Starting ved å skyve eller trekke kan føre til at katalysatoren overbelastes og dermed skader utslippskontrollsystemet.**

## STARTE MED STARTKABLER

Bruk av startkabler kan være farlig hvis det gjøres feil. Følg prosedyren for hjelpestart som er beskrevet i dette avsnittet for å unngå alvorlig personskade eller skade på bilen. Dersom du er i tvil om hvordan du bruker hjelpestart, anbefaler vi på det sterkeste at du søker hjelp fra en servicetekniker eller tauetjeneste.

### ADVARSEL

For å forhindre **ALVORLIG SKADE** eller **DØD** på deg eller noen som ser på, må du alltid følge disse forholdsreglene når du arbeider nær batteriet:



Les alltid følgende instruksjoner nøye ved håndtering av batteriet.



Ha på deg øyebeskyttelse for å beskytte øynene dine fra syren.



Hold alle flammer, gnister eller rykende materialer borte fra batteriet og drivstoffrelaterte deler.



Hydrogen er en svært brennbar gass som alltid er til stede i battericeller, og som kan eksplodere hvis den antennes.



Oppbevar batteriene utenfor barns rekkevidde.



Batteriene inneholder svovelsyre som er svært etsende. Ikke la syren komme i kontakt med øynene dine, huden din eller klærne dine.

Hvis du får elektrolytt i øynene, må du skylle med rent vann i minst 15 minutter og umiddelbart oppsøke lege. Hvis det kommer syre på huden din, skal du vaske det området grundig. Hvis du har smerter eller det svir i huden, må du umiddelbart oppsøke lege.

- Når et batteri med plasthus løftes, kan overdreven belastning på huset føre til at batterisyren lekker ut, noe som kan forårsake personskader. Løft batteriet med en batteriløfter eller hendene i motsatte hjørner.
- Ikke forsøk å hjelpestarte bilen om batteriet er fryst.
- Prøv aldri å lade opp batteriet mens batterikablene er tilkoblet.
- Det elektriske tenningssystemet genererer høyspenning.

Ta **ALDRI** på disse komponentene mens motoren er i gang eller Engine Start/Stop (start/stopp-knappen) er satt til ON (PÅ).



## Starte bilen med startkabler

### **i** Informasjon

Bilen din har et batteri i bagasjerommet, men når du skal starte bilen med startkabler, må du bruke batteripolene i motorrommet.

1. Plasser bilene så nær hverandre at startkablene rekker fram, men ikke la bilene være i kontakt med hverandre.
2. Unngå vifter eller andre bevegelige deler i motorrommet til enhver tid, selv om bilen er slått av.
3. Slå av alle elektriske enheter, for eksempel radio, lys, aircondition o.l. Sett bilene i P (Park) og sett på parkeringsbremsen. Slå AV begge bilene.
4. Åpne bakluken.

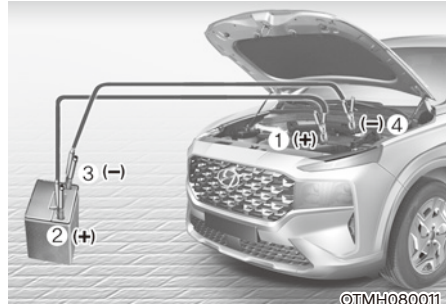

5. Koble startkablene i den nøyaktige rekkefølgen som vist på illustrasjonen. Koble først en startkabel til den røde, positive (+) batteriterminalen på bilen din (1).
6. Koble den andre enden av startkabelen til den røde, positive (+) batteriterminalen på hjelpebil (2).
7. Koble den andre startkabelen til den svarte, negative (-) batteri/chassisjordingen på hjelpebil (3).
8. Koble den andre enden av den andre startkabelen til den svarte, negative (-) chassisjordingen på din bil (4).

La ikke startkablene komme i kontakt med noe annet enn riktige batteripoler eller det riktige jordingspunktet. Ikke len deg over batteriet når du kobler til.

9. Start motoren på hjelpeskjøretøyet, og hold turtallet på ca. 2 000 o/min i noen minutter. Start deretter bilen din.
10. Hold kjøretøyet ditt i gang i iallefall 30 minutter stillestående eller kjørende for å forsikre deg om at batteriet blir fullstendig oppladet og kan startes av seg selv når kjøretøyet er slått av. Et fullstendig dødt batteri kan bruke så lang tid som 60 minutter på å bli fulladet igjen. Hvis kjøretøyet er i gang i kortere tid enn det, kan det være at batteriet ikke kommer igang igjen.

Dersom bilen din ikke vil starte etter noen få forsøk, er det antagelig nødvendig med service. Søk i så fall kvalifisert hjelp. Dersom du ikke vet hvorfor batteriet er utladet, anbefaler vi at du får bilen sjekket av en autorisert HYUNDAI-forhandler.

Koble fra startkablene i nøyaktig motsatt rekkefølge av den som du koblet dem:

1. Koble startkabelen fra den svarte, negative (-) chassisjordingen på bilen din (4).
2. Koble den andre enden av startkabelen fra den svarte, negative (-) batteri/chassisjordingen på hjelpebilen (3).
3. Koble den andre startkabelen fra den røde, positive (+) batteriterminalen på hjelpebilen (2).
4. Koble den andre enden av startkabelen fra den røde, positive (+) batteriterminalen på bilen din (1).

## **i** Informasjon



Feil avhending av batterier kan være skadelig for miljøet og menneskers helse. Kast batteriet i henhold til gjeldende lover eller forskrifter der du bor.

## **MERK**

For å unngå skade på bilen:

- **Bruk bare en 12 volt strømforsyning (batteri eller starthjelps-system) for å hjelpestarte bilen.**
- **Ikke forsøk å hjelpestarte bilen ved å skyve den.**

## HVIS MOTOREN OVEROPPHETES

Hvis termurmåleren viser overoppheting, og du merker effekttap eller hører kraftig pingelyd eller banking, er motoren trolig overopphetet. Hvis dette skjer, må du:

1. Kjøre inn til siden og stoppe så snart det er trygt å gjøre dette.
2. Sett girspaken i P (Park) og aktiver parkeringsbremsen
3. forsikre deg om at det ikke oser varm damp ut av motorrommet Når det er trygt, åpner du motorrommet og sjekker kontakten til vannpumpen. Når vannpumpen er koblet fra, stanser du motoren, kobler vannpumpekontakten til igjen, og starter motoren igjen.
4. Sett temperatur og luftstrøm til maks., og slå PÅ aircondition.



### ADVARSEL



Når motoren går, må du holde hender, klær og verktøy borte fra bevegelige deler på motoren slik som kjøleviften og drivremmene for å hindre alvorlig personskade.



5. Når servicevarsellampen () lyser på instrumentpanelet, anbefaler vi at du umiddelbart slå av motoren og kontakter en autorisert HYUNDAI-forhandler. Når motorvarsellampen () lyser, eller når det strømmer ut kjølevæske eller varm damp fra motorrommet, må du la motorrommet stå åpent mens motoren holdes i gang. Dette er for å luften ut motorrommet og kjøle ned motoren.
6. Kontroller termurmåleren for kjølevæske på motoren i instrumentpanelet for å forsikre deg om at kjølevæsken er tilstrekkelig nedkjølt. Kontroller motorens kjølevæsknivå. Dersom nivået er for lavt, må du kontrollere forbindelsen med radiatoren, varmeslangen og vannpumpen for lekkasje. Fyll på kjølevæske dersom det ikke er noen lekkasje. Dersom problemene vedvarer, for eksempel ved at varsellampene tennes, det oppstår lekkasjer eller funksjonsfeil i kjøleviften, noe som kan overopphete motoren, må motoren stoppes umiddelbart, og vi anbefaler at du får bilen kontrollert hos en autorisert HYUNDAI-forhandler.

## ADVARSEL



Du må aldri ta av radiatorlokket og/eller vekselretterlokket eller dreneringspluggen mens motoren og radiatoren er varme.

Varm kjølevæske og damp kan sive ut under press og forårsake alvorlige skader.

Slå av hybridsystemet og vent til motoren kjøler seg ned. Vær svært forsiktig når du tar av radiatorlokket og/eller vekselretterlokket. Legg et tykt håndkle rundt lokket, og vri det sakte mot klokken til første stoppepunkt. Ta et skritt tilbake til trykket er avlastet fra kjølesystemet. Når du er sikker på at alt trykket er avlastet, trykker du ned lokket med et tykt tøyestykke, og dreier det videre mot klokka for å ta det av.

7. Hvis du ikke finner årsaken til overopphetingen, må du vente til motortemperaturen har sunket til normalnivå. Tilsett deretter forsiktig kjølevæske til kjølevæskebeholderen. Fyll væskenivået i beholderen opp til halvveis fullt dersom kjølevæske har lekket ut.
8. Vær forsiktig når du fortsetter, og vær oppmerksom på eventuelle tegn på overoppheting. Hvis bilen overopphetes igjen, anbefaler vi at du ringer en autorisert HYUNDAI-forhandler for hjelp.

## FORSIKTIG

- Hvis det mangler mye kjølevæske, tyder det på at det er en lekkasje i kjølesystemet, og vi anbefaler at systemet kontrolleres hos en autorisert HYUNDAI-forhandler.
- Hvis motoren overopphetes som følge av lite kjølevæske, kan det oppstå sprekker i motoren hvis du plutselig tilsetter kjølevæske. For å unngå skader bør du tilføre kjølevæske sakte i små mengder.
- Vi anbefaler at kun opplærte og sertifiserte teknikere skal utføre påfylling av omformerens kjølevæske.

## ADVARSEL



Ikke bruk vann eller metanolkjølevæske eller bland dem med angitt kjølevæske.

En feilaktig kjølevæskeblanding kan føre til alvorlig funksjonssvikt eller skade på motoren/hybridsystemet.

## OVERVÅKNINGSSYSTEM FOR DEKKTRYKK (TPMS)



- (1) Varsellampe for lavt dekktrykk / TPMS-feilindikator
- (2) Varsellampe for posisjon for lavt dekktrykk og varsellampe for lavt dekktrykk (Vises på LCD-skjermen)

### Sjekk dekktrykket



- Du kan kontrollere dekktrykket i Assistmodus i instrumentpanelet.  
**Se avsnittet "LCD-skjermmoduser" i kapittel 4.**
- Dekktrykk vises etter noen minutters kjøring etter å ha startet bilen.
- Hvis dekktrykket ikke vises når du har stoppet bilen, vises meldingen Kjør for å vise "Vises under kjøring". Etter at du har kjørt, kontrollerer du dekktrykket.
- De viste dekktrykkverdiene kan variere fra verdiene som måles med en dekktrykkmåler.
- Du kan endre dekktrykkenheten i brukerinnstillingsmodusen på LCD-skjermen.
  - psi, kPa, bar (**se avsnittet "Brukerinnstillingsmodus" i kapittel 4.**)

## Overvåkningssystem for dekktrykk



### ADVARSEL

**For høyt dekktrykk eller for lavt dekktrykk kan redusere levetiden på dekket. Bilen kan bli vanskelig å håndtere, og føre til plutselig dekksvikt som kan gjøre til at du mister kontrollen over bilen, noe som kan føre til en ulykke.**

Alle dekk, inkludert reservedekk, skal sjekkes hver måned når de er kalde, og pumpes opp til dekktrykket som er anbefalt av bilprodusenten på informasjonsskiltet i bilen eller på dekktrykkmerket. (Hvis bilen din har dekk av en annen størrelse enn størrelsen som er angitt på skiltet eller på merket, må du finne ut hvilket dekktrykk som er korrekt for dekkene du bruker.)

Som en ekstra sikkerhetsfunksjon er bilen din utstyrt med et dekktrykkovervåkningssystem (TPMS) som tenner en lampe for lavt dekktrykk dersom ett eller flere av dekkene har alvorlig lavt dekktrykk. Når lampen for lavt dekktrykk lyser, bør du stoppe og sjekke dekkene så snart som mulig, og pumpe dem opp til riktig trykk. Å kjøre med et dekk som har for lavt trykk, kan føre til at dekket overopphetes, og kan ødelegge dekket.

For lavt trykk reduserer også drivstoffeffektivitet og gjør at dekkmønsteret slites raskere. Det kan føre til dårligere manøvrering og stoppeevne.

Vær oppmerksom på at TPMS ikke er noen erstatning for riktig dekkvedlikehold. Det er førerens ansvar å passe på riktig dekktrykk, selv om trykket ikke er blitt så lavt at det har utløst varsellampen for TPMS.

Bilen er også utstyrt med en feilindikator for overvåkningssystemet for dekktrykk som indikerer når systemet ikke fungerer som det skal. TPMS-feilfunksjonsindikatoren er kombinert med varsellampen for lavt dekktrykk. Når systemet registrerer en feil, vil varsellampen blinke i ca. ett minutt, og deretter lyse kontinuerlig. Denne sekvensen vil fortsette hver gang bilen startes så lenge feilen vedvarer.

Når feilfunksjonsindikatoren lyser, er det ikke sikkert systemet er i stand til å registrere og varsle lavt dekktrykk slik det skal. Det kan være flere årsaker til at en TPMS-feil oppstår, deriblant montering av nye dekk eller skifte av dekk som kan forhindre at TPMS fungerer på riktig måte.

Sjekk alltid TPMS-feilfunksjonsindikatoren etter å ha skiftet ett eller flere dekk på bilen, for å forsikre deg om at TPMS fortsatt fungerer korrekt etter dekkskiftet.

### MERK

**Hvis noe av det som står nedenfor skjer, anbefaler vi at du får systemet kontrollert hos en autorisert HYUNDAI-forhandler.**

- Lampen for lavt dekktrykk / TPMS-feilfunksjonsindikatoren lyser ikke i 3 sekunder etter at tenningsbryteren settes i ON eller bilen er i KLAR-modus (☞).**
- Feilindikatoren for overvåkningssystemet vil fortsette å lyse etter ca. 1 minutt blinking.**
- Posisjonsvarsellampen for lavt dekktrykk fortsetter å lyse.**



### Varsellampe for lavt dekktrykk

### Posisjonslampe for lavt dekktrykk og varsellampe for lavt dekktrykk



OTM080028L

Når varsellampene for dekktrykkovervåking lyser og det vises en advarsel på LCD-skjermen, betyr det at ett eller flere av dekkene dine har altfor lavt dekktrykk. Posisjonsvarsellampen for lavt dekktrykk vil vise hvilket dekk som har for lavt dekktrykk ved at den lyser i posisjonen det gjelder.

Dersom en av lampene lyser, må du øyeblikkelig redusere farten, unngå brå svinger og være forberedt på lengre bremselengde. Du bør stoppe og sjekke dekkene så fort som mulig. Pump opp dekkene til trykket som er angitt på informasjonsskiltet i bilen eller dekktrykktabellen som befinner seg på bilens midtre stolpes ytre panel på førersiden.

Dersom du ikke når frem til en servicestasjon eller dekket ikke klarer å holde på den nylig tilførte luften, må du bytte ut dekket med lavt trykk med reservedekket.

Varsellampen for lavt dekktrykk vil forbli tent, og TPMS-feilfunksjonsindikatoren kan blinke i ett minutt og deretter forbli tent (når bilen kjøres i ca. 10 minutter i en fart over 25 km/t) inntil dekket med lavt trykk er reparert og satt på bilen igjen.



### FORSIKTIG

Om vinteren, eller i kaldt vær, kan det hende varsellampen for lavt dekktrykk tennes dersom dekktrykket ble justert til det anbefalte dekktrykket i varmt vær. Det betyr ikke at det er feil på TPMS, fordi den reduserte temperaturen fører til en proporsjonal senking av dekktrykket.

Hvis du kjører bilen fra et varmt område til et kaldt område eller omvendt, eller utetemperaturen blir betydelig høyere eller lavere, bør du kontrollere dekktrykket og justere til anbefalt trykk.



### ADVARSEL

Skade ved lavt dekktrykk

Betydelig lavt dekktrykk vil gjøre bilen ustabil og kan føre til at du mister kontroll over bilen, og lengre bremselengde.

Fortsatt kjøring med lavt lufttrykk kan føre til at dekkene overopphetes og skades.



### Feilfunksjonsindikator, dekktrykk TPMS (Tire Pressure Monitoring System)

Feilfunksjonsindikatoren for TPMS lyser etter at den har blinket i ca. ett minutt, når det er et problem med Tire Pressure Monitoring System (overvåkingsystem for dekktrykk).

Vi anbefaler at du får systemet kontrollert hos en autorisert HYUNDAI-forhandler så raskt som mulig.

#### **MERK**

Hvis det er en feilfunksjon med TPMS, vises ikke posisjonslampen for lavt dekktrykk selv om bilen har et dekk med lavt dekktrykk.

#### **MERK**

TPMS-feilfunksjonsindikatoren kan lyse etter å ha blinket i et minutt dersom bilen befinner seg i nærheten av strømkabler eller radiosendere, for eksempel politistasjoner, offentlige kontorer eller regjeringskontorer, radiostasjoner, militæranlegg, flyplasser, signaltårn o.l.

TPMS-feilfunksjonsindikatoren kan også lyse dersom det brukes snøkjetting eller elektroniske enheter som datamaskiner, ladere, fjernstart, navigasjonssystemer osv. Dette kan forstyrre TPMS' vanlige funksjon.

### Skifte et hjul med TPMS

Hvis du har punktert, lyser varsellampen for lavt dekktrykk og posisjonslampen for lavt dekktrykk. Vi anbefaler at du får det punkterte dekket reparert av en autorisert HYUNDAI-forhandler så snart som mulig, eller at det punkterte dekket byttes ut med reservedekket.

#### **MERK**

Vi anbefaler ikke at du bruker dekkreparasjonsutstyr som ikke er godkjent av en HYUNDAI-forhandler eller tilsvarende som er spesifisert for kjøretøyet ditt til å reparere og/eller pumpe opp et dekk med lavt dekktrykk. Tetningsmiddel som ikke er godkjent av en HYUNDAI-forhandler eller som ikke er av en tilsvarende type som er spesifisert for kjøretøyet ditt, kan skade dekktrykksensoren.

Reservehjulet har ikke sensor for dekktrykk. Når et dekk med lavt trykk, eller et punktert dekk, byttes ut med reservedekket, vil varsellampen for lavt dekktrykk fortsette å lyse. TPMS-feilfunksjonsindikatoren vil lyse etter å ha blinket i ett minutt dersom bilen kjøres i en fart på over 25 km/t i ca. 10 minutter.

Når det opprinnelige dekket som er utstyrt med dekktrykksmåler, pumpes opp til anbefalt trykk og monteres på bilen igjen, vil varsellampen for lavt dekktrykk og TPMS-feilfunksjonsindikatoren slukkes etter at bilen har kjørt i noen minutter.

Dersom indikatorene ikke slukkes etter noen få minutter, anbefaler vi at du kontakter en autorisert HYUNDAI-forhandler.

Hvert hjul er utstyrt med en dekktrykksensor som er montert inne i dekket bak ventilstammen (unntatt reservehjulet). Du må bruke TPMS-spesifikke hjul. Vi anbefaler at du alltid får service på dekkene utført av en autorisert HYUNDAI-forhandler.



Det er ikke sikkert du kan vurdere om et dekk har lavt dekktrykk ved å bare se på det. Bruk alltid en dekktrykmåler av god kvalitet for å måle. Vær oppmerksom på at et dekk som er varmt (fra kjøring) vil ha en høyere trykkmåling enn et dekk som er kaldt.

Med et kaldt dekk menes et som har stått stille i 3 timer, eller har vært kjørt i mindre enn 1,6 km i løpet av 3- timersperioden.

La dekket avkjøles før du måler dekktrykket. Forsikre deg alltid om at dekket er kaldt før du pumper det opp til anbefalt trykk.



### ADVARSEL

- TPMS kan ikke varsle deg om alvorlige og plutselige dekkskader som skyldes eksterne faktorer slik som spiker eller skrot på veien.
- Hvis du føler at bilen blir ustabil, må du umiddelbart ta bort foten fra gasspedalen, trå bremsepedalen gradvis ned med lett trykk, og kjøre sakte til et sikkert sted utenfor veien.



### ADVARSEL

Tukling, modifisering eller deaktivering av dekktrykkovervåkningssystemets (TPMS) komponenter kan forstyrre systemets evne til å varsle føreren om lavt dekktrykk og/eller feil på TPMS. Tukling, modifisering eller deaktivering av dekktrykkovervåkningssystemets (TPMS) komponenter kan føre til at garantien for denne delen av bilen ugyldiggjøres.



### ADVARSEL

For Europa

- Du må ikke endre noe på bilen, det kan hindre funksjonen til TPMS.
- Dekk fra andre leverandører har ikke TPMS-sensor.  
Vi anbefaler at du bruker reservedeler fra en autorisert HYUNDAI-forhandler, for din egen sikkerhet.
- Hvis du bruker dekk fra andre leverandører, må du bruke en TPMS-sensor som er godkjent av en HYUNDAI-forhandler eller tilsvarende som er spesifisert for kjøretøyet ditt. Hvis bilen ikke er utstyrt med en TPMS-sensor eller TPMS ikke fungerer som den skal, kan det hende at bilen ikke blir godkjent i EU-kontrollen som gjennomføres i ditt land.
- \* Alle biler som er solgt på markedet i EUROPA i perioden som vises nedenfor må utstyres med TPMS.
  - Ny bilmodell: 1. nov. 2012 ~
  - Aktuell bilmodell: 1. nov. 2014~ (basert på bilens registrering)

## HVIS DU PUNKTERER (MED RESERVEHJUL, UTSTYRSAVHENGIG)



### ADVARSEL

Det kan være farlig å skifte et hjul. Følg instruksjonene i dette avsnittet når du skifter et hjul, for å redusere faren for alvorlig personskade eller død.



### FORSIKTIG

Vær forsiktig når du bruker jekkhåndtaket, og hold deg borde fra den flate siden. Den flate siden har skarpe kanter som kan gi kuttskader.

### Jekk og verktøy



OTM080042L

1. Jekk
2. Hjulnøkkel

Jekken og hjulnøkkelen oppbevares i bagasjerommet under bagasjeboksdekselet.

Jekken skal bare brukes når du må skifte dekk i nødstilfeller.

### Instruksjoner for jekk

Jekken skal bare brukes når du må skifte dekk i nødstilfeller.

For å hindre at jekken "skramler" når bilen er i bevegelse, må du oppbevare den riktig.

Følg jekkinstruksjonene for å redusere faren for personskade.

### Fjerne og oppbevare reservedekk

Reservedekket er plassert under bilen, rett under lasteområdet.

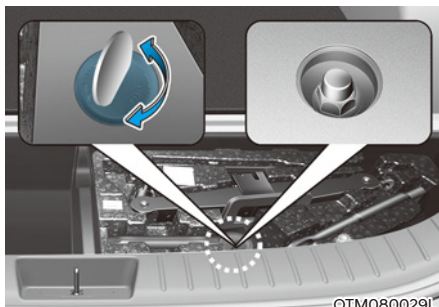

OTM080029L

For å fjerne reservedekket:

1. Åpne bakluken.
2. Finn skruddekslet og fjern dekslet med en mynt eller en skrutrekker med en flat knivblad.

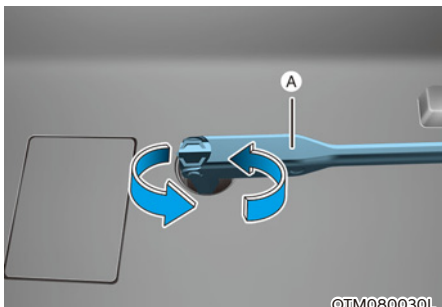

3. Koble hjulvinnen (A) til bolten.
4. Løsne skruen nok til å senke reservehjulet. Skru hjulvinnen mot klokkeretningen helt til reservedekket når bakken.
5. Fortsett å skru hjulvinnen mot klokkeretningen etter at reservedekket har nådd bakken og dra så reservedekket ut fra under bilen. Skru aldri for mye med hjulvinnen, ellers kan stativet for reservedekket skades.

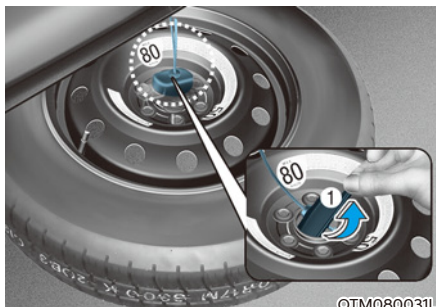

6. Trekk ut holderen (1) gjennom det midterste hullet i reservehjulet.

For oppbevare reservedekket:

1. Legg reservedekket på bakken med ventilen vendt oppover.
2. Plasser reservedekket under bilen og monter holdefestet gjennom midten av dekket.
3. Skru hjulvinnen med klokkeretningen til du hører en klikkelyd.

### FORSIKTIG

Sørg for at holdefestet for reservedekket er riktig justert på midten av reservedekket for å unngå at reservedekket "skrangler".

Ellers kan det føre til at reservedekket faller av holdefestet og forårsaker en ulykke.

## Skifte dekk



### ADVARSEL

En bil kan gli eller rulle av jekken og føre til alvorlig personskade eller død for deg eller noen i nærheten. Ta følgende forholdsregler:

- Ikke opphold deg under en bil som er hevet med jekk.
- Prøv **ALDRI** å skifte dekk i et kjørefelt der det er trafikk. Bilen skal **ALLTID** flyttes helt av veien og parkeres på et jevnt og fast underlag før dekket kan skiftes. Hvis du ikke finner et sted med jevnt og fast underlag ved siden av veien, må du ringe et redningsselskap for å få hjelp.
- Bruk jekken som følger med bilen.
- Plasser **ALLTID** jekken på de riktige jekkepunktene på bilen. Du må **ALDRI** bruke støtfangere eller noen andre deler av bilen som jekkepunkt.
- Du må ikke starte eller kjøre motoren når bilen står på jekken.
- La ikke noen være igjen i bilen når den står på jekken.
- Hold barn borte fra veien og bilen.

Følg disse trinnene for å skifte hjulet på bilen:

1. Parker på et jevnt, fast underlag.
2. Flytt girspaken til P (Park), sett på parkeringsbremsen, og sett tenningsbryteren i av-stillingen, LOCK/OFF.
3. Trykk på knappen for nødblindlyset.
4. Ta ut hjulnøkkelen, jekken, jekkhåndtaket og reservehjulet fra bilen.



OTMH080002

[A] : Blokker

5. Blokker både for- og bakhjulet diagonalt motsatt av det hjulet du skal skifte.



OTMH080003

6. Løsne hjulmutrene én omdreining mot klokka i den rekkefølgen som er vist ovenfor, men ta ikke av noen mutter før dekket er løftet klar av bakken.

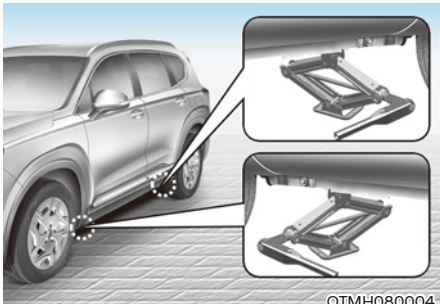

[A]: foran, [B]: bak

7. Plasser jekken under det anviste jekkepunktet under rammen nærmest dekket du skal skifte. Jekkepunktene er plater som er sveiset til rammen med to hakk. Du må aldri plassere jekken under noen annen del av bilen. Dette kan skade sidetettingene eller andre deler av bilen.



8. Sett inn jekkhåndtaket i jekken og dreii med klokka, løft bilen inntil dekket er klart fra bakken. Kontroller at bilen står støtt på jekken.

9. Løsne hjulmutrene med hjulnøkkelen og fjern dem med fingrene. Dra hjulet ut av hjulpiggene og legg det slik at det ikke kan trille bort. Sett reservehjulet på navet ved å rette inn hullene mot piggene og skyve hjulet på dem. Hvis dette er vanskelig, tipper du hjulet litt for å få rettet inn det øvre hullet på hjulet mot den øvre piggene. Lirk deretter hjulet frem og tilbake inntil det kan tres inn på de andre piggene.



### ADVARSEL

**Hjul kan ha skarpe kanter. Vær forsiktig når du håndterer dem for å unngå personskader. Før hjulet monteres, må du kontrollere at det ikke kleber seg noe til navet eller hjulet (for eksempel gjørme, asfalt, grus osv.) som kan komme i veien for korrekt montering mot navet.**

**I så fall må du fjerne dette. Ikke det ikke er god kontakt mellom hjulet og navet på monteringsflaten, kan hjulmutrene løsne og dekket falle av. Hvis dekket faller av, kan du miste kontrollen over bilen. Dette kan føre til alvorlige skader eller dødsfall.**

10. For å montere hjulet igjen holder du i piggene, setter hjulmutrene på piggene og strammer dem lett med fingrene. Mutrene bør monteres med sine koniske minste diameter rettet innover. Beveg på dekket for å kontrollere at det sitter på plass, og stram deretter til mutrene så mye som mulig for hånd igjen.
11. Senk bilen til bakken ved å vri hjulmutternøkkelen mot klokken.



OTM080045L

12. Bruk hjulnøkkelen til å trekke til mutrene i rekkefølgen som vises. Dobbeltsjekk hver enkelt mutter til alle er trukket til. Etter at dekkene er skiftet, anbefaler vi at en autorisert HYUNDAI-forhandler trekker til mutrene til riktig moment så snart som mulig. **Hjulmutrene skal trekkes til med 11–13 kgf.m.**

Hvis du har en dekktrykksmåler, bør du sjekke dekktrykket (se avsnittet "Dekk og hjul" i kapittel 2 for instruksjoner om dekktrykk). Dersom dekktrykket er lavere enn anbefalt, bør du kjøre langsomt til nærmeste servicestasjon og justere det opp til anbefalt trykk. Sett alltid på ventilhetten igjen etter å ha sjekket eller justert dekktrykket. Hvis hetten ikke settes på, kan det lekke ut luft fra dekket. Hvis du ister en ventilhette, må du kjøpe en ny og sette den på så fort som mulig. Etter å ha skiftet dekk, sikrer du det punkterte dekket og legger tilbake jekken og verktøyene der de skal oppbevares.

### **MERK**

Kontroller dekktrykket så snart som mulig etter at du har montert reservehjulet. Juster til riktig anbefalt trykk.

### **FORSIKTIG**

Bilen din har metriske gjenger på boltene og mutrene. Når du skifter dekk, må du forsikre deg om at mutrene som settes på, er de samme som ble tatt av. Hvis du må bruke nye mutre, må du forsikre deg om at de har metriske gjenger slik at du unngår å skade boltene, og slik at du kan forsikre deg om at hjulet festes godt til navet. Vi anbefaler deg å kontakte en autorisert HYUNDAI-forhandler for hjelp.

### **ADVARSEL**

Hjulpigger

Hvis piggene er skadde, kan det svekke piggene evne til å holde hjulet på plass. Dette kan føre til at hjulet faller av og alvorlige kollisjonsskader.

Hvis noe av utstyret, slik som jekken, hjulmutrene, boltene eller annet utstyr er skadde eller i dårlig stand, må du ikke forsøke å skifte hjulet, men tilkalle hjelp.

### **Bruke kompakt reservehjul (utstyrsavhengig)**

Kompakte reservehjul skal kun brukes i nødtilfeller. Kjør forsiktig på det kompakte reservehjuet, og følg alltid sikkerhetsreglene.



### ADVARSEL

Slik hindrer du svikt i det kompakte reservehjulet og tap av kontroll som kan føre til en ulykke:

- Bruk bare det kompakte reservehjulet i et nødstilfelle.
- Kjør ALDRI bilen med høyere hastighet enn 80 km/t.
- Du må ikke overskride bilens maksimale lasteevne eller lastekapasiteten som er vist på sideveggen på det kompakte reservehjulet.
- Ikke bruk det kompakte reservehjulet kontinuerlig. Reparer eller bytt ut det originale dekket så snart som mulig for å unngå svikt i det kompakte reservehjulet.

Når du kjører med det kompakte reservehjulet på bilen:

- Kontroller dekktrykket etter at du har montert reservehjulet. Det kompakte reservehjulet skal ha et dekktrykk på 420 kPa (60 psi).
- Kjør ikke denne bilen gjennom en automatisk bilvaskemaskin mens det kompakte reservehjulet sitter montert.
- Bruk ikke det kompakte reservehjulet på noen annen bil, da dette hjulet er konstruert spesielt for din bil.
- Mønsteret på det kompakte reservehjulet slites raskere enn på et vanlig dekk. Kontroller det kompakte reservehjulet regelmessig og skift ut et slitt kompakt reservehjul med et som har samme konstruksjon, montert på samme felg.
- Ikke bruk mer enn ett kompakt reservehjul av gangen.
- Du må ikke trekke en tilhenger med det kompakte reservehjulet montert.



### Informasjon

Når det originale dekket og hjulet er reparert og montert tilbake på bilen, må hjulmutrene trekkes riktig til. Det riktige tiltrekkingsmomentet for hjulmutrene er 11~13 kgf.m.

### MERK

Slik unngår du skader på det kompakte reservehjulet og bilen din:

- Kjør sakte nok etter veiforholdene for å unngå alle faremomenter, slik som kumlokk og rusk.
- Unngå å kjøre over hindringer. Det kompakte reservehjulet har mindre diameter enn det vanlige hjulet, og reduserer bakkeklaringen med ca. 25 mm.
- Ikke sett kjetting på det kompakte reservehjulet. Siden hjulet er mindre, vil ikke kjettingen passe.
- Det kompakte reservehjulet skal ikke brukes på noen annen felg. Du skal heller ikke bruke standarddekk, vinterdekk, hjulkapsler eller pynteringer på den kompakte felgen.

## Jekketikett

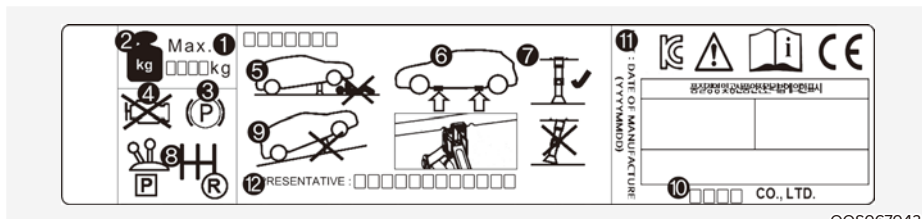

OOS067043

Den faktiske jekketiketten i bilen kan avvike fra illustrasjonen.

Du finner mer detaljerte spesifikasjoner på etiketten på jekken.

1. Modellbetegnelse
2. Maksimalt tillatt belastning
3. Sett på parkeringsbremsen når du bruker jekken.
4. Stopp motoren når du bruker jekken.
5. Ikke opphold deg under en bil som er hevet med jekk.
6. Angitte punkter under rammen
7. Når du støtter opp bilen, må bunnplaten på jekken være loddrett under løftepunktet.
8. Skift til revers på biler med manuell girkasse eller flytte girspaken til P på biler med automatgir.
9. Jekken skal brukes på fast og jevnt underlag.
10. Jekkprodusent
11. Produksjonsdato
12. Representantens selskap og adresse



## EUs samsvarserklæring for jekker

**CE**

**EC Declaration of Conformity**  
according to EC Machinery Directive 2006/42/EC

We, **SAMKI IND. CO., LTD.**  
**# 22, Hyojuk3-Gil, Buk-Gu, Ulsan, Korea**  
declare under our sole responsibility that the product

**Product** : Jack Assembly  
**Type Designation(s)** : Jack Assembly-600kg, Jack Assembly-700kg  
Jack Assembly-800kg, Jack Assembly-1000kg  
Jack Assembly-1200kg, Jack Assembly-1500kg  
**Serial No.** : N/A  
**Year of Manufacture** : 2013

to which this declaration relates is in conformity with the following standard(s) or other normative document(s);

EN ISO12100 (2010)	Safety of machinery - General principles for design – Risk assessment and risk reduction
EN ISO12100-2/A1 (2009)	Safety of machinery - Basic concepts, general principles for design, Part 2 : Technical principles
EN 1494/A1 (2008)	Mobile or movable jacks and associated lifting equipment

following the provisions of Directive(s);

2006/42/EC	Directive on the approximation of the laws of Member States relating to machinery (OJ L157 Jun, 9, 2006)
------------	--

Ulsan , Korea / Jul 25 2013      Hyun Duck, Cho      President 

(Place and date of issue)(name and signature or equivalent making of authorized person)

\* T.C.F Compiling Person: Safenet Limited (European Notified body : 1674 )  
Denford Garage, Denford, Kettering Northants, NN14 4EQ, England

JACKDOC14S

## HVIS DU HAR ET PUNKTERT DEKK (MED PUNKTERINGSSETT, UTSTYRSAVHENGIG)

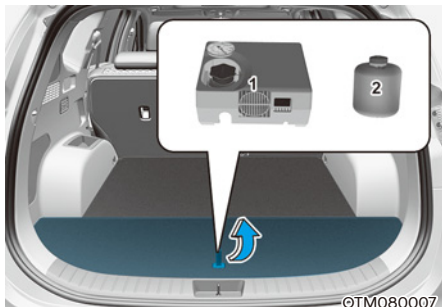

For sikker drift må du lese og følge instruksjonene i denne instruksjonsboken før bruk.

(1) Kompressor

(2) Flaske med tetningsmiddel

Dekkreparasjonssettet (TMK) er et midlertidig reparasjonssett til dekket, og dekket bør kontrolleres hos en autorisert HYUNDAI-forhandler så snart som mulig.



### FORSIKTIG

Når to eller flere dekk er flate, må du ikke bruke dekkreparasjonssettet, fordi det har bare ett tetningsmiddel per dekkreparasjonssett, og kan bare brukes til ett flatt dekk.



### ADVARSEL

Ikke bruk dekkreparasjonssettet til å reparere punkteringer på siden av dekket. Dette kan resultere i en ulykke som følge av dekkfeil.



### ADVARSEL

Du må reparere dekket så snart som mulig. Dekket kan miste lufttrykk etter en tid, etter at det er pumpet opp med dekkreparasjonssettet.

## Introduksjon

Med TMK kan du fortsatt være mobil selv om et dekk har punktert.

Dette systemet har kompressor og tetningsmiddel. Det tetter effektivt og enkelt de fleste punkteringer i et personbildekk som skyldes spiker eller lignende gjenstander, og pumper opp dekket igjen.

Etter at du har forsikret deg om at dekket er godt tettet, kan du kjøre forsiktig på hjulet (opp til 200 km) med en maks. hastighet på 80 km/t til du kommer til et bil- eller dekkverksted hvor du kan få skiftet dekket.

Det er mulig at noen dekk, spesielt med større punkteringer eller skader på siden av dekket, ikke kan tettes helt.

Hvis dekket mister lufttrykket, vil det virke negativt på dekkets ytelse.

Av den grunn må du unngå brå styre- og kjørebegivelser, spesielt hvis bilen er tungt lastet eller har en tilhenger tilkoblet.

Dekkreparasjonssettet har ikke som hensikt å være en permanent reparasjonsmetode, og skal kun brukes på ett dekk.

Denne veiledningen viser deg trinnvis hvordan du midlertidig kan tette punkteringen på en enkel og pålitelig måte.

Les avsnittet "Merknader for sikker bruk av Tire Mobility Kit (TMK)".



### ADVARSEL

**Ikke bruk punkteringssettet hvis et dekk er alvorlig skadet av å bli kjørt uten luft eller med utilstrekkelig lufttrykk.**

**Det er bare punkteringer i mønsterområdet på dekket som kan tettes med TMK.**

### Merknader for sikker bruk av Tire Mobility Kit (TMK)

- Parker bilen på siden av veien slik at du kan arbeide med TMK borte fra trafikken.
- Sett alltid på parkeringsbremsen slik at bilen ikke kan komme i bevegelse selv om du står på forholdsvis flatt underlag.
- TMK skal kun brukes til å reparere / pumpe opp dekk på personbiler. Det er bare punkteringer i mønsterområdet på dekket som kan tettes med TMK.
- Bruk det ikke på motorsykler, sykler eller andre typer dekk.
- Ikke bruk punkteringssettet hvis dekket og hjulet er skadet.
- Bruk av Tire Mobility Kit vil kanskje ikke fungere like godt for dekkskader større enn ca. 6 mm.

Ta kontakt med nærmeste HYUNDAI-forhandler hvis du ikke kan kjøre med hjulet etter at det er brukt Tire Mobility Kit.

- Bruk ikke Tire Mobility Kit hvis dekket har store skader etter at det er kjørt flatt, eller med utilstrekkelig lufttrykk.
- Ta ikke ut noen fremmedlegemer slik som spiker eller skruer - som har trengt seg inn i dekket.
- Dersom bilen er utendørs, lar du bilen stå i modusen Klar (☞). Ellers kan bilbatteriet tappes ved bruk av kompressor.
- Du må aldri forlate Tire Mobility Kit uten tilsyn når det brukes.
- La ikke kompressoren gå i mer enn 10 minutter om gangen, da den kan bli overopphetet.
- Bruk ikke Tire Mobility Kit hvis utetemperaturen er lavere enn -30 °C.
- Dersom hud kommer i kontakt med tetningsmidlet, må området skylles grundig med rikelig med vann. Dersom øynene fortsatt er irritert, må du søke hjelp fra lege.
- Dersom tetningsmidlet kommer i kontakt med øyne, må øynene skylles i minst 15 minutter. Dersom øynene fortsatt er irritert, må du søke hjelp fra lege.
- Dersom tetningsmidlet svelges, skyl l munnen og drikk rikelig med vann. Dersom en person er bevisstløs, skal du ikke prøve å få vedkommende til å drikke noe. Søk medisinsk hjelp umiddelbart.
- Langvarig eksponering for tetningsmidlet kan skade indre organer, deriblant nyrer.

## Komponenter i punkteringssettet

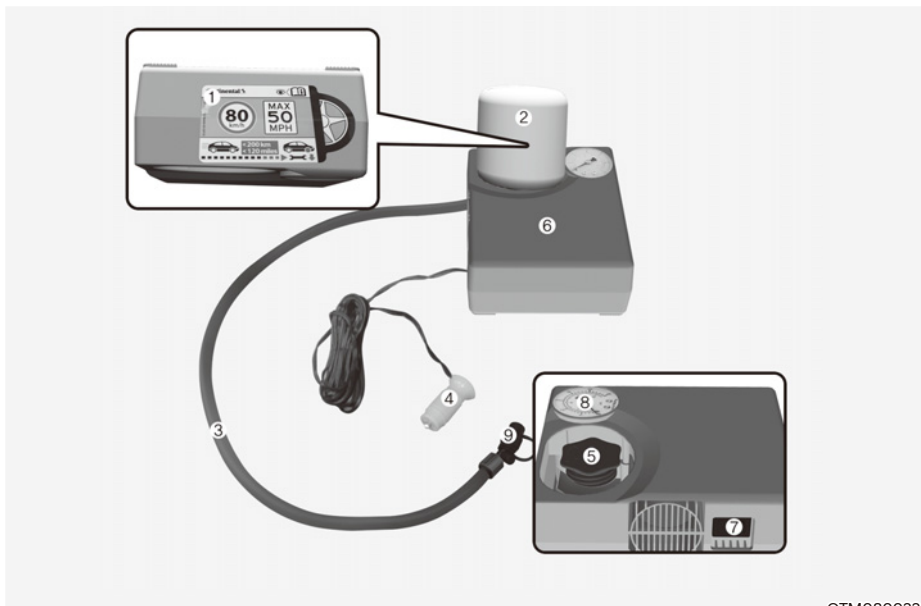

OTM080022

1. Merke med maksimalt tillatt hastighet
2. Tetningsmiddel og flaske med tetningsmiddel
3. Forbindesslange til kompressoren og hjulet
4. Forbindelsesutstyret og kabelen til forbindelsen til strømuttaket.
5. Holder til tetningsmiddelflaske
6. Kompressor
7. PÅ/AV-bryter
8. Trykmåler for visning av lufttrykk i dekket
9. Ventil for reduksjon av lufttrykk i dekket
10. Slange for tilkobling av kompressor og tetningsmiddelflaske eller kompressor og hjul

Kontakter, kabel og tilkoblingsslange oppbevares i kompressorhuset.

Følg den spesifiserte sekvensen nøye, hvis ikke kan det slippe ut tetningsmiddel under høyt trykk.

**⚠ ADVARSEL**

Du må ikke bruke tetningsmiddel som er gått ut på dato (f. eks. flasken med tetningsmiddelet har gått ut på dato). Dette kan øke faren for dekkfeil.

**⚠ ADVARSEL**

- Oppbevares utenfor barns rekkevidde.
- Unngå kontakt med øynene.
- Må ikke svelges.

**Bruke Tire Mobility Kit (dekkreparasjonssettet)**

**⚠ ADVARSEL**



Løsne merket med maksimalt tillatt hastighet (1) fra tetningsmiddelet (2), og plasser det på et svært synlig sted inne i bilen, for eksempel på rattet, for å minne føreren på å ikke kjøre for fort.

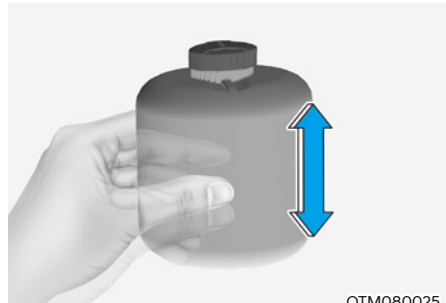

1. Rist flasken med tetningsmiddelet (2).

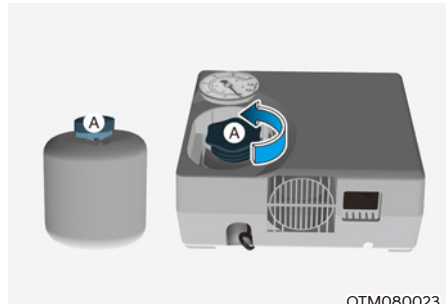

2. Fjern dekselet (A) til flasken med tetningsmiddel (2) og kompressoren (6).



3. Fjern dekselet til flasken med tetningsmiddel (2) og kompressoren (6).
4. Sørg for at avstengningsventilen (9) til reduseringen av dekkpresset er lukket.



5. Skru opp avstengningsventilen fra området som er defekt og skru forbindelsesslangen (3) til kompressoren og hjulet.

### MERK

Sett påfyllingsslangen for tetningsmiddel godt fast på ventilen. Ellers kan tetningsmiddel flyte bakover og føre til tilstopping i påfyllingsslangen.

6. Sørg for at kompressoren skrur av ved å trykke [O] på hovedbryteren (7).

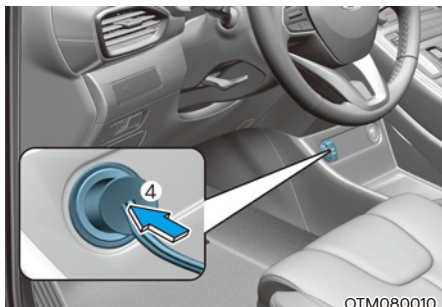

7. Koble sammen kabelen og tilkoblingsslangen (4) til strømuttaket på kjøretøyet.
8. Start bilen.

9. Med bilen i ON (☞ -indikator ON), slå på kompressoren og la den kjøre i ca. 5–7 minutter for å fylle tetningsmiddelet opptil riktig trykk. (Se avsnittet "Dekk og hjul" i kapittel 2). Dekktrykket etter fylling er ikke viktig. Dette sjekkes/korrigeres senere. Vær forsiktig så du ikke får for høyt trykk i dekket, og hold deg borte fra dekket når du fyller det.

### ⚠ FORSIKTIG

Ikke prøv å kjøre bilen dersom dekktrykket er under 200 kpa (29 psi). Dette kan resultere i at dekket plutselig svikter, noe som kan føre til en ulykke.

10. Slå av kompressoren.

11. Koble slangene fra tilkoblingen på flasken med tetningsmiddelet og fra dekkventilen.

Legg Tire Mobility Kit tilbake på oppbevaringsplassen sin i bilen.

### ⚠ ADVARSEL

La ikke bilen stå og gå i et dårlig ventilert område over lengre tid. Kullosforgiftning og kvelning kan oppstå.

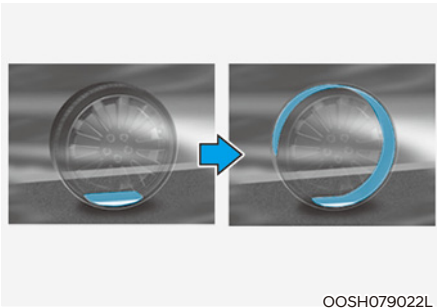

### Fordele tetningsmiddel

12. Kjør umiddelbart ca. 7–10 km eller ca. 10 minutter for å fordele tetningsmiddelet jevnt i dekket.
13. Etter å ha kjørt ca. 7–10 km (ca. 10 minutter) skal du stoppe på et egnet sted.



14. Koble kompressorens tilkoblingslange (3) direkte til dekkventilen.
  15. Koble til kablene (4) til batteriet.
  16. Juster dekktrykket til anbefalt dekktrykk.
- Når motoren er på, skal du gjøre følgende.

#### - Øke dekktrykket:

Slå på kompressoren. Slå kort av kompressoren for å kontrollere den aktuelle innstillingen av dekktrykket.

#### - Redusere dekktrykket:

Trykk på knappen (9) på kompressoren.

Ikke kjør raskere enn 80 km/t. Hvis det er mulig, bør du ikke kjøre saktere enn 20 km/t.

Hvis du oppdager noen unormal vibrasjon, kjøreegenskap eller støy når du kjører, må du redusere hastigheten og kjøre forsiktig inntil du kan kjøre ut fra veien på et sikkert sted.

Ring for vei hjelp eller tauing.

### **MERK**

**Ikke la kompressoren gå i mer enn 10 minutter, ellers vil enheten bli overopphetet og kan bli skadet.**

## Sjekk luftrykket

- Etter at du har kjørt i ca. 7~10 km eller ca. 10 minutter, må du stoppe på et sikkert sted.



- Koble kompressorens tilkoblingslange (3) direkte til dekkventilen.
- Koble til kablene (4) til batteriet.
- Juster dekktrykket til anbefalt dekktrykk. Når motoren er på, skal du gjøre følgende.
  - **Øke dekktrykket:**  
Slå på kompressoren. Slå kort av kompressoren for å kontrollere den aktuelle innstillingen av dekktrykket.
  - **Redusere dekktrykket:**  
Sørg for at avstengningsventilen (9) til reduseringen av dekkpresset er lukket

### MERK

Ikke la kompressoren gå i mer enn 10 minutter, ellers vil enheten bli overopphetet og kan bli skadet.

### i Informasjon

Trykkmåleren kan vise en høyere verdi enn det som faktisk leses av så lenge kompressoren er i gang. For å få en nøyaktig dekktrykkverdi må kompressoren slås av.

### ⚠ FORSIKTIG

Hvis dekktrykket ikke opprettholdes, kjører du bilen en gang til. Les om Fordeling av tetningsmiddelet. Så gjentar du trinn 1 og 4.

Bruk av TMK kan være virkningsløst for dekkskade som er større enn ca. 4 mm.

Vi anbefaler at du kontakter en autorisert HYUNDAI-forhandler hvis du ikke kan kjøre med hjulet etter at det er brukt Tire Mobility Kit.

### ⚠ ADVARSEL

Trykket på hjulet må utvides til det passende presset (se "Dekk og hjul" delen i kapittel 2). Hvis ikke, må du ikke kjøre videre.

Ring for vei hjelp eller tauing.

### ⚠ FORSIKTIG

#### Dekktrykksensor

Tetningsmiddelet på dekktrykksensoren og hjulet skal fjernes når du skifter dekket med et nytt og du må kontrollere dekktrykksensorene. Vi anbefaler deg å få dette utført hos en autorisert forhandler.

### i Informasjon

Når det reparerte eller et nytt dekk skal settes på bilen må hjulmutteren strammes til 11~13 kgf.m.



## TAUING

### Bergingstjeneste

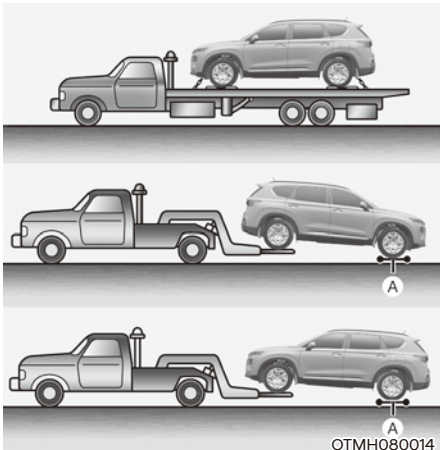

[A] : Tralle

Hvis det er nødvendig med nødtauing, anbefaler vi at du bruker en autorisert HYUNDAI-forhandler eller en bergingstjeneste.

Korrekte løfte- og tauseprosedyrer er nødvendige for å forhindre skader på bilen. Bruk av tralle eller henger anbefales.

Bilen kan taues med bakhjulene på bakken (uten tralle) og forhjulene løftet opp fra bakken.

Hvis noen av hjulene eller opphengskomponentene er skadet eller bilen taues med forhjulene på bakken, må lastevogn brukes under forhjulene.

Når bilen taues av en bilberger, og det ikke brukes tralle, må alltid fronten av bilen løftes opp, ikke bakparten.

### FORSIKTIG

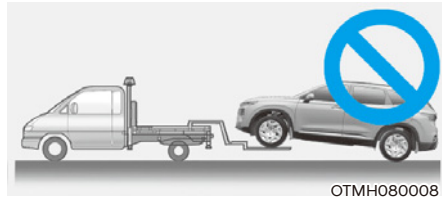

- Du må ikke taue bilen med forhjulene på bakken, da dette kan føre til skader på bilen.
- Bilen må ikke taues etter en hengende krok. Bruk hjulløfter eller flatvogn.

Hvis du må taue bilen uten tralle i et nødstilfelle:

- Kjøretøy uten EPB
  1. Sett tenningsbryteren i ACC-stilling.
  2. Sett girspaken i N (Nøytral).
  3. Løsne parkeringsbremsen.
- Kjøretøy med EPB
  1. Utløs EPB før du tar på motoren.
  2. Trykk tenningsbryteren til OFF-posisjon.
  3. Flytt girspaken til [N] (Nøytral) mens du trår inn bremsepedalen.
  4. Sett tenningsbryteren i ACC-stilling.

### FORSIKTIG

Hvis du ikke setter girspaken i N (Nøytral)-stilling, kan det føre til innvendige skader i girkassen.

## Avtagbar taue krok

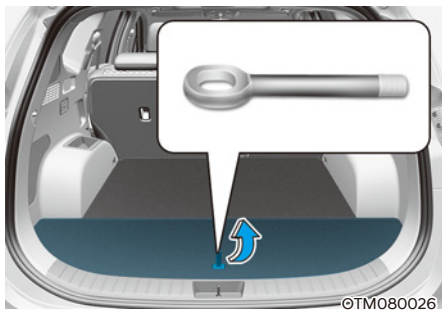

1. Åpne bakluken og finn frem tauekroken fra verktøysettet.

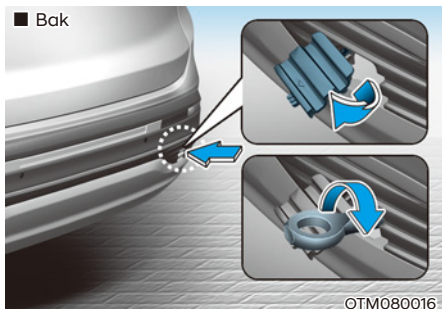
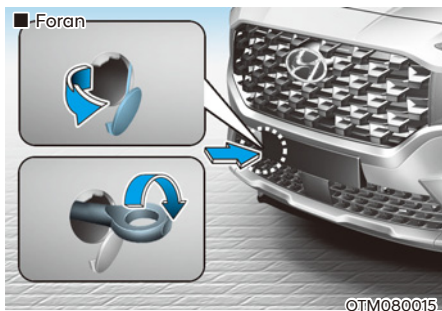

2. Ta av dekslet på nedre del av fremre støtfanger ved å trykke i underkanten av det.
3. Sett inn tauekroken i hullet, og dreii den med klokka inntil den er helt på plass.
4. Fjern tauekroken og sett på dekslet etter bruk.

### Nødtauing

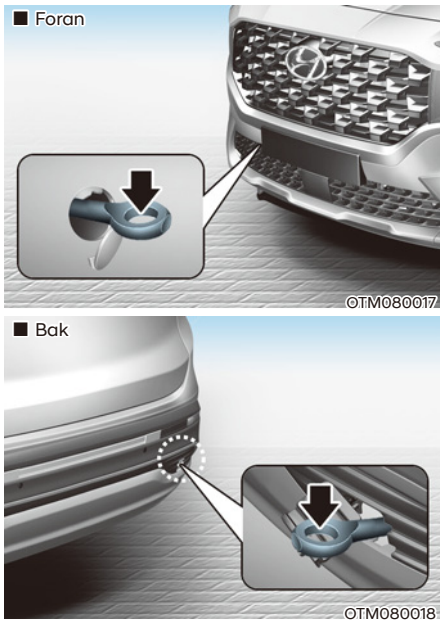

Hvis det er nødvendig med tauing, anbefaler vi at du bruker en autorisert HYUNDAI-forhandler eller en bergingstjeneste.

Hvis bergingstjeneste ikke er tilgjengelig i et nødstilfelle, kan du taue bilen midlertidig med en stropp eller kjetting festet til nødtauekroken i fronten (eller bakkant) av bilen.

Vær ekstremt forsiktig når du tauer bilen med taustropp eller kjetting. En fører må sitte i bilen for å styre og bremse.

Tauing på denne måten skal kun gjøres på vei med hard overflate, over korte avstander og i lav hastighet. Bilens dekk, aksler, drivverk, styring og bremses må alle være i god forfatning.

### **FORSIKTIG**

**En fører må sitte i bilen for å styre og bremse mens bilen taues. Det skal ikke være passasjerer i bilen.**

Følg alltid disse forholdsreglene for tauing i nødstilfeller:

- Sett tenningsbryteren i ACC-stilling så ikke rattlåsen går i inngrep.
- Sett girspaken i N (Nøytral).
- Løsne parkeringsbremsen.
- Trå på bremsepedalen med mer kraft enn vanlig, da du har redusert bremseytelse.
- Du vil trenge mer kraft på rattet, da servostyringen ikke er i drift.
- Bruk en bil som er tyngre enn din egen til å trekke.
- Førerne av begge bilene må kommunisere fortløpende med hverandre.
- Kontroller at kroken ikke har brudd eller skader, før du tauer.
- Fest taustroppen eller kjettingen godt i kroken.
- Ikke dra hardt i kroken. Bruk jevn og stabil kraft.

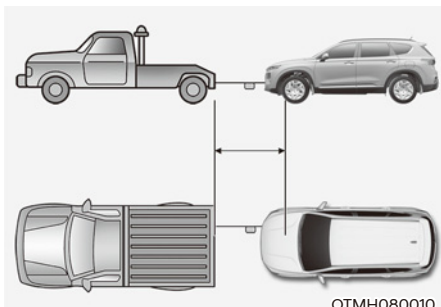

- Bruk en taustropp eller kjetting som er kortere enn 5 m. Fest et hvitt eller rødt tøyestykke (ca. 30 cm bredt) midt på taustroppen eller kjedet for bedre synlighet.
- Kjør forsiktig slik at taustroppen er stram under tauingen.
- Før tauing må du kontrollere om det er væskelekkasjer fra automatgiret under bilen. Hvis automatgiroljen lekker, må flatvogn eller lastevogn brukes.

### **MERK**

**Akselerer eller senk farten på bilen langsomt og gradvis, og oppretthold spenningen på taustroppen eller kjettingen når bilen startes eller kjører, ellers kan tauekrokene og bilen bli skadet.**

### **MERK**

Hvis du skal unngå skade på bilen og bilens komponenter under tauing:

- Trekk alltid rett fremover ved bruk av tauekroker. Ikke trekk fra siden eller i en vertikal vinkel.
- Bruk ikke tauekrokene til å trekke ut bilen av søle, sand eller andre forhold hvor bilen ikke kan kjøre ut for egen maskin.
- For å unngå alvorlige skader i automatgiret må kjørehastigheten begrenses til 15 km/t med en kjørelengde på maksimalt 1,5 km ved tauing.

### NØDUTSTYR (UTSTYRSAVHENGIG)

Bilen din er utstyrt med nødutstyr slik at du kan reagere på nødstilfeller som oppstår.

#### Brannslukningsapparat

Hvis det oppstår en liten brann og du vet hvordan man bruker et brannslukningsapparat, følger du forsiktig disse trinnene.

1. Trekk ut sikringen øverst på apparatet som forhindrer at håndtaket trykkes ned ved en feil.
2. Rett dysen mot brannens kjerne.
3. Stå ca. 2,5 m unna brannen og klem på håndtaket for å tømme apparatet. Hvis du slipper opp håndtaket, stopper utsprutningen.
4. Bruk en feiende håndbevegelse mens du retter dysen mot brannens kjerne. Etter at brannen ser ut til å være slukket, må du være oppmerksom på at den kan blusse opp igjen.

#### Førstehjelpssett

Inneholder utstyr som brukes til førstehjelp, deriblant saks, bandasje og teip.

#### Varseltrekant

Plasser varseltrekanten i veien for å advare kommende biler ved nødstilfeller, for eksempel dersom bilen er parkert i veikanten på grunn av problemer.

#### Dekktrykkmåler (utstyrsavhengig)

Det går vanligvis noe luft ut av dekk ved vanlig bruk, og du kan bli nødt til å fylle på luft jevnlig. Dette er ikke et tegn på et dekk som lekker, men vanlig slitasje. Dekktrykk må alltid sjekkes når dekkene er kalde, siden dekktrykk øker med temperaturen.

For å sjekke dekktrykk gjør du følgende:

1. Skru av ventilhetten på felgen.
2. Trykk og hold måleren mot ventilen. Noe luft vil lekke ut når du begynner, og mer vil lekke dersom du ikke trykker inn måleren godt nok.
3. Et hardt trykk uten lekkasje vil aktivere måleren.
4. Les av dekktrykket på måleren for å se om dekktrykket er lavt eller høyt.
5. Juster dekktrykket til det er som spesifisert. Se avsnittet "Dekk og hjul" i kapittel 2.
6. Sett på plass ventilhetten igjen.

## PAN-EUROPEISK ECALL-SYSTEM (UTSTYRSAVHENGIG)

Bilen er utstyrt med en enhet\* koblet til det pan-europeiske eCall-systemet for nødanrop til redningsteam. Det pan-europeiske eCall-systemet er en automatisk nødanropstjeneste som kan brukes hvis det inntreffer en trafikkulykke eller en annen ulykke på veier i Europa (bare i land med forskrifter om dette systemet).

Systemet muliggjør kontakt med en representant for vakthavende ekspederingsjeneste hvis det oppstår ulykker på veier i Europa (bare i land med forskrifter om dette systemet).

Under omstendigheter som angitt i instruksjonsboken samt i garantien og serviceheftet, overfører det pan-europeiske eCall-systemet data til PSAP-sentralen, inkludert bilens beliggenhet, kjøretøystype og VIN (bilens identifikasjonsnummer).

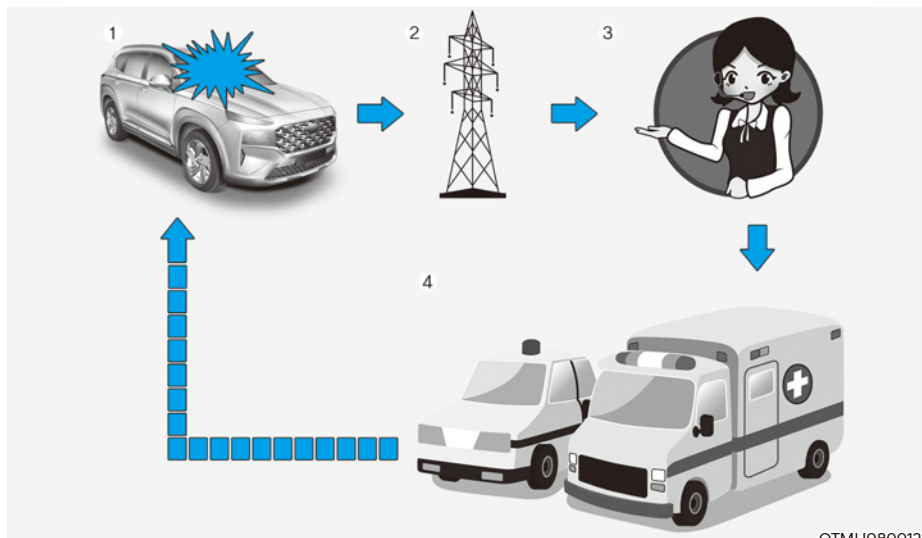

OTMH080012

1. Veiulykke
2. Trådløst nettverk
3. PSAP-sentral
4. Redning

\* Med pan-europeisk eCall-enhet i instruksjonsboken menes utstyr som er installert i bilen, og som gir kontakt med det pan-europeiske eCall-systemet.

\*\* "Andre ulykker" betyr en hvilken som helst ulykke på veier i Europa (bare i land med forskrifter om dette systemet) som resulterer i personskader og/eller behov for assistanse. Hvis det registreres en ulykke og bilen må stoppes, trykker du på SOS-knappen (knappens plassering vises på bildet i kapittelet "Pan-europeisk eCall" i instruksjonsboken). Når du foretar et anrop, henter systemet informasjon om bilen (som anropet foretas fra), og deretter kobles bilen til en representant for PSAP (Public Safety Answering Point / sentral for offentlige nødanrop) for å redegjøre for årsaken til nødanropet.

Dataene som er lagret i det pan-europeiske eCall-systemet, leveres til redningsentralen for å assistere føreren og passasjerene med en egnet redningsoperasjon, og dataene slettes deretter når redningsoperasjonen er fullført.

### Beskrivelse av bilens eCall-system

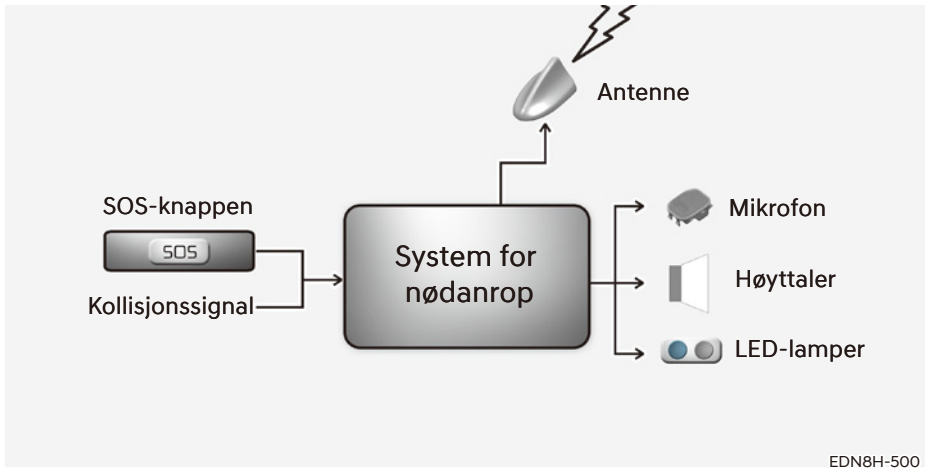

Oversikt over bilens 112-baserte eCall-system, drift av systemet og funksjoner: Se denne delen. Den 112-baserte eCall-tjenesten er en offentlig tjeneste som er av allmenn interesse og som er tilgjengelig kostnadsfritt.

Bilens 112-baserte eCall-system er som standard aktivert. Det aktiveres automatisk via bilens sensorer hvis det oppstår en alvorlig ulykke.

Det utløses også automatisk når bilen er utstyrt med et TPS-system som ikke fungerer hvis det oppstår en alvorlig ulykke.

Det 112-baserte eCall-systemet kan også utløses manuelt ved behov. Instruksjoner for manuell aktivering av systemet: Se denne delen.

Hvis det oppstår kritisk systemsvikt som deaktiverer bilens 112-baserte eCall-system, utløses følgende advarsel til bilens passasjerer: Se denne delen.

### Informasjon om databehandling

All behandling av personopplysninger gjennom den 112-baserte eCall kjøretøyets system skal skje i samsvar med personopplysningsreglene i Europaparlamentet og rådets direktiv 95/46/EC (1) og 2002/58/EC (2), og skal især være basert på nødvendigheten av å beskytte individets vitale interesser i samsvar med artikkel 7(d) i direktiv 95/46/EC (3).

Behandling av slike opplysninger er strengt begrenset til formål knyttet til behandling av eCall-nødanropet til det europeiske nødnummeret 112.

### Typen opplysninger og mottakere

Bilens 112-baserte eCall-system kan utelukkende samle inn og behandle følgende opplysninger:

den følgende informasjonen:

- bilens identifikasjonsnummer
- biltype (personbil eller lett varebil)
- bilens fremdrifts-/drivstofftype (bensin/diesel/CNG/LPG/elektrisk/hydrogen)
- bilens siste beliggenheter og kjøreretning
- Loggfil for den automatiske aktiveringen av systemet og tidsstempel
- Eventuelle tilleggsopplysninger (hvis relevant): Ikke relevant

Mottakerne av opplysningene som er behandlet av bilens 112-baserte eCall-system, er de relevante PSAP-sentralene (Public Safety Answering Point / sentral for offentlige nødanrop) som er utnevnt av de respektive offentlige myndighetene i landet bilen befinner seg i for innledende mottak og behandling av eCall-anrop til det europeiske nødnummeret 112. Ytterligere informasjon (hvis tilgjengelig): Ikke relevant

- (1) Europaparlamentets og Rådets direktiv 95/46/EF av 24. oktober 1995 om beskyttelse av enkeltpersoner med hensyn til behandling av personopplysninger og om fri bevegelse av slike opplysninger (EFT L 281, 23.11.1995, s. 31).



- (2) Europaparlamentets og Rådets direktiv 2002/58/EF av 12. juli 2002 om behandling av personopplysninger og vern av personvern i den elektroniske kommunikasjonssektoren (direktiv om personvern og elektronisk kommunikasjon) (EFT L 201, 31.7.2002, s. 37).
- (3) Direktiv 95/46 / EF oppheves ved Europaparlamentets og Rådets forordning (EU) 2016/679 av 27. april 2016 om beskyttelse av fysiske personer med hensyn til behandling av personopplysninger og om fri bevegelse av slike data (Generell databeskyttelsesforordning, GDPR) (EFT L 119, 4.5.2016, s. 1). Forordningen gjelder fra 25. mai 2018.

### **Ordninger for behandling av opplysninger**

Bilens 112-baserte eCall-system er oppbygd på en måte som sikrer at opplysningene i systemminnet ikke er tilgjengelig utenfor systemet før et eCall-anrop utløses. Tilleggsmerknader (hvis aktuelt): Ikke relevant

Bilens 112-baserte eCall-system er oppbygd på en måte som sikrer at det ikke er sporbart og heller ikke kan utsettes for noen som helst type konstant sporing ved normal driftsstatus. Tilleggsmerknader (hvis aktuelt): Ikke relevant

Bilens 112-baserte eCall-system er oppbygd på en måte som sikrer at opplysningene i systemets innebygde minne automatisk og kontinuerlig fjernes.

Bilens plasseringsdata overskrives konstant i systemets innebygde minne for å til enhver tid maksimalt beholde de tre siste oppdaterte plasseringene som er nødvendige for normal drift av systemet.

Loggen med aktivitetsdata i bilens 112-baserte eCall-system beholdes kun i det tidsrommet som er nødvendig for å oppfylle formålet med behandlingen av eCall-nødanropet, og i alle tilfeller ikke utover 13 timer fra øyeblikket da eCall-nødanropet ble innledet. Tilleggsmerknader (hvis aktuelt): Ikke relevant

### **Modaliteter for utøvelse av datasubjektets rettigheter**

Datasubjektet (bileieren) har rett til å få tilgang til opplysninger og eventuelt be om korrigerende, sletting eller blokkering av vedkommendes opplysninger når behandlingen av opplysningene ikke samsvarer med bestemmelsene i direktiv 95/46/EF. Eventuelle tredjeparter som opplysningene er formidlet til, skal varsles om at slik korrigerende, sletting eller blokkering er utført i henhold til dette direktivet, med mindre dette er umulig eller innebærer uforholdsmessig store vanskeligheter.

Datasubjektet har rett til å klage til datatilsynet hvis vedkommende anser rettighetene sine som krenket som følge av behandling av vedkommendes personopplysninger.

Kontaktjeneste som er ansvarlig for behandling av tilgangsforespørsler (hvis aktuelt): Ikke relevant

## Pan-europeisk eCall-system

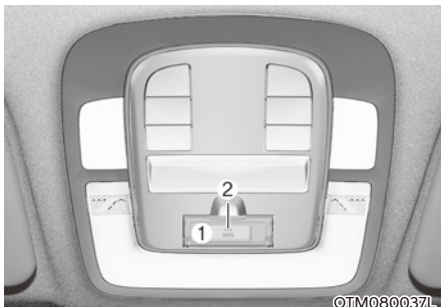

Elementene i det pan-europeiske eCall-systemet, installert i passasjerkupeen:

- (1) SOS-knappen
- (2) LED

SOS-knappen: Føreren/passasjeren foretar et nødanrop til vakthavende ekspederingstjeneste ved å trykke på knappen.

LED: Den røde og grønne LED-lampen lyser i 3 sekunder når tenningsbryteren er i ON-posisjon. Deretter slukkes de ved normal drift av systemet.

Hvis det har oppstått problemer i systemet, fortsetter LED-lampen å lyse rødt.

## Automatisk ulykkesrapportering



Den pan-europeiske eCall-enheten foretar automatisk et nødanrop til PSAP (Public Safety Answering Point / sentral for offentlige nødanrop) for passende redningstjenester hvis det har oppstått en bilulykke.

For å få iverksatt passende nødtjenester og støtte overfører det pan-europeiske eCall-systemet automatisk data om ulykken til PSAP-sentralen når en trafikkulykke registreres.

Når dette skjer, kan ikke nødanropet avsluttes ved å trykke på SOS-knappen, og det pan-europeiske eCall-systemet forblir tilkoblet inntil nødtjenesterepresentanten som mottar anropet, legger på.

Ved relativt ubetydelige trafikkhendelser kan det hende at det pan-europeiske eCall-systemet ikke igangsetter noe nødanrop. Du kan imidlertid igangsette nødanropet manuelt ved å trykke på SOS-knappen.



### FORSIKTIG

Drift av systemet er umulig hvis det ikke finnes mobildekning samt GPS- og Galileo-signaler.

## Manuell ulykkesrapportering

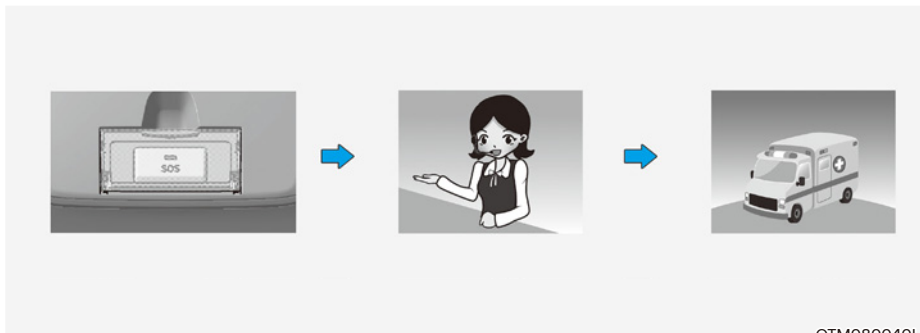

OTM080040L

Føreren eller en passasjer kan foreta et manuelt nødanrop til PSAP (Public Safety Answering Point / sentral for offentlige nødanrop) ved å trykke på SOS-knappen for å tilkalle nødvendig redningstjeneste.

Et anrop til redningstjenesten via det pan-europeiske eCall-systemet kan avbrytes ved å trykke på SOS-knappen igjen før tilkobling av anropet.

Etter aktivering av nødanropet i manuell modus (for egnet redningstjeneste og støtte) overfører det pan-europeiske eCall-systemet automatisk data om veiulykken / eller data om annen ulykke til representanten for PSAP-sentralen (i løpet av nødanropet). Dette skjer ved å trykke på SOS-knappen.

Hvis føreren eller passasjeren uforvarende trykker på SOS-knappen, kan anropet avbrytes ved å trykke én gang til på knappen.

Det kan avbrytes ved å trykke på knappen igjen innen 3 sekunder. Anropet kan ikke avbrytes etter dette.

1. Stopp bilen i overensstemmelse med trafikkreglene for å opprettholde sikkerheten for deg selv og andre bilister.
2. Trykk på SOS-knappen. Når du trykker på SOS-knappen, registreres enheten i de trådløse nettverkene for telefonisk kommunikasjon, og data om bilen og dens beliggenhet samles inn i overensstemmelse med de tekniske kravene for enheten. Deretter kobles du opp mot representanten for det pan-europeiske eCall-systemet for å gjøre rede for årsakene (tilstandene) som har utløst nødanropet.
3. Etter redegjørelse av årsakene til nødanropet sender representanten for PSAP-sentralen ut redningstjeneste og fullfører nødanropet.

Hvis nødanropet ikke foretas i overensstemmelse med korrekt prosedyre, som nevnt ovenfor, blir anropet ansett som ugyldig.



### ADVARSEL

Nødstrømforsyning til det pan-europeiske eCall-systemet fra batteriet

- I en nødsituasjon leverer batteriet i det pan-europeiske eCall-systemet strøm i løpet av 1 time hvis bilens hovedstrømkilde brytes av som følge av kollisjon.
- Batteriet i det pan-europeiske eCall-systemet må skiftes ut hvert 3. år.

LED lyser rødt (systemfeil)

Hvis den røde LED-lampen lyser under normale kjøreforhold, kan det indikere feil i det pan-europeiske eCall-systemet. Få det pan-europeiske eCall-systemet kontrollert hos en godkjent HYUNDAI-forhandler umiddelbart. Ellers kan vi ikke garantere korrekt drift av det pan-europeiske eCall-systemet som er installert i bilen din. Eieren av bilen pådrar seg ansvar for hendelser som oppstår som følge av manglende overholdelse av vilkår, som nevnt ovenfor.

Vilkårlig fjerning eller modifisering

Det pan-europeiske eCall-systemet ringer opp nødtjenester for assistanse. Vilkårlig fjerning av eller endringer av innstillingene i det pan-europeiske eCall-systemet kan derfor påvirke kjøresikkerheten. Det kan til og med igangsette et ugyldig nødnummer til PSAP-sentralen. Vi ber deg derfor om å ikke foreta endringer på egen hånd, eller be tredjeparter om å gjøre det, i innstillingene for utstyret som inngår i det pan-europeiske eCall-systemet som er installert i bilen din.

# 9. Vedlikehold

Motorrom .....	9-3
Vedlikeholdsservice .....	9-4
Eierens ansvar.....	9-4
Eierens vedlikeholdsregler .....	9-4
Eierens vedlikehold.....	9-5
Eiers vedlikeholdsplan .....	9-5
Forklaring til planlagte vedlikeholdspunkter .....	9-7
Motorolje .....	9-9
Kontroll av oljenivå på motor.....	9-9
Skifte motorolje og filter.....	9-9
Motorens kjølevæske / kjølemiddel til vekselretteren.....	9-10
Kontrollere kjølevæsknivå.....	9-10
Skifte kjølevæske.....	9-12
Hybridstarter og generatorbelte (HSG).....	9-13
Kontrollere hybridstarteren og generatorbeltet (HSG).....	9-13
Bremsevæske .....	9-13
Kontrollere bremsevæsknivået.....	9-13
Spylervæske .....	9-14
Sjekk nivå av spylervæske.....	9-14
Luftfilter .....	9-15
Bytte av filter .....	9-15
Luftfilter for kupé.....	9-16
Kontrollere filteret .....	9-16
Bytte av filter .....	9-16
Viskerblader .....	9-17
Kontrollere viskerblader.....	9-17
Skifte blader.....	9-17
Batteri .....	9-20
For best batteriservice .....	9-21
Etikett for batterikapasitet.....	9-22
Opplading av batteri .....	9-22
Tilbakestille elementer.....	9-23

Dekk og hjul.....	9-24
Ta vare på dekkene.....	9-24
Anbefalt lufttrykk for kalde dekk.....	9-24
Kontroller dekktrykket.....	9-25
Dekkrotasjon.....	9-26
Hjulstilling og hjulbalansering.....	9-27
Skifte dekk.....	9-27
Skifte felger.....	9-28
Dekkenes veigrep.....	9-28
Dekkvedlikehold.....	9-28
Merking på dekkenes sidevegg.....	9-29
Dekk med lav profil.....	9-32
Sikringer.....	9-33
Skifte sikringer i instrumentpanelet.....	9-34
Skifte sikringer i panel i motorrommet.....	9-35
Beskrivelse av sikringer/relépanel.....	9-36
Lyspærer.....	9-46
Skifte lyspære i hovedlys, kjørellys om dagen (DRL), markeringslys, blinklys og statisk lys.....	9-48
Justere hovedlysene (gjelder Europa).....	9-49
Skifte sideblinklys.....	9-52
Skifte lyspære i kombinasjonslykt på baksiden.....	9-52
Skifte høyt montert stopplys.....	9-55
Skifte av lyspære i registreringsskiltlys.....	9-56
Skifte innvendig lyspære.....	9-56
Vedlikehold av inn- og utvendig finish.....	9-58
Utvendig pleie.....	9-58
Innvendig pleie.....	9-62
Utslippskontrollsystem.....	9-65
Veivhusventilasjonssystemet.....	9-65
Damputslippskontrollsystem.....	9-65
Kontrollsystem for eksosutslipp.....	9-66
Prosedyre for å gå til modus for tvungen motoraktivering.....	9-68

## MOTORROM

■ Smartstream G1.6 T-GDi HEV

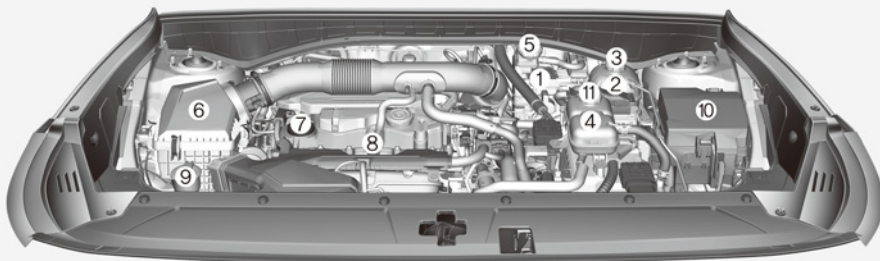

Det aktuelle motorrommet i bilen din kan være annerledes enn på illustrasjonen.

OTMH090001

- |  |  |
|--|--|
| 1. ECU                                 | 7. Påfyllingslokk for motorolje            |
| 2. Kjølevæskebeholder                  | 8. Peilepinne for motorolje                |
| 3. Lokk på motorens kjølevæskebeholder | 9. Beholder for vindusspylervæske          |
| 4. Vekselretterens kjølemiddelbeholder | 10. Sikringsboks                           |
| 5. Bremsvæskebeholder                  | 11. Lokk på inverterens kjølevæskebeholder |
| 6. Luftfilter                          |  |



## VEDLIKEHOLDSSERVICE

Du må alltid utvise største forsiktighet for å unngå skade på bilen og personskaide på deg selv når du utfører noe vedlikeholds- eller kontrollarbeid.

Vi anbefaler at du får utført vedlikehold og reparasjoner hos en autorisert HYUNDAI-forhandler. En autorisert HYUNDAI-forhandler tilfredsstiller HYUNDAI's høye kvalitetsstandarder til service og får opplæring fra HYUNDAI for å gi deg en høy grad av servicetilfredshet.

### Eierens ansvar

Det er eierens ansvar å få utført vedlikeholdsservice og at disse blir registrert.

Du må oppbevare dokumenter som viser at riktig vedlikehold er utført på bilen i henhold til tabellene for planlagt vedlikeholdsservice på de neste sidene. Du trenger denne informasjonen for å fastslå at du overholder kravene til service og vedlikehold i bilens garanti.

Detaljert garantiinformasjon finner du i serviceheftet.

Reparasjoner og justeringer som følger av feil eller manglende vedlikehold, vil ikke blir dekket under garanti.

### Eierens vedlikeholdsregler

Utilstrekkelig eller ufullstendig vedlikehold kan medføre driftsproblemer med bilen som kan føre til skade på bilen, ulykke eller personskaide. Dette kapitlet inneholder kun instruksjoner for vedlikeholdspunktene som er enkle å utføre.

Bilen din må ikke modifiseres på noen måte. Slike modifikasjoner kan virke negativt inn på ytelse, sikkerhet og holdbarhet på bilen, og kan i tillegg ugyldiggjøre betingelsene i den begrensede garantien som gjelder for bilen.

### MERK

**Feil vedlikehold fra eieren i garantiperioden kan påvirke garantidekningen. Du finner flere detaljer i serviceheftet som følger bilen. Hvis du er usikker på noe av service- eller vedlikeholdsarbeidet, anbefaler vi at du får en autorisert HYUNDAI-forhandler til å utføre service på systemet.**

## EIERENS VEDLIKEHOLD



### ADVARSEL

Det kan være farlig å utføre vedlikeholdsarbeid på et kjøretøy. Hvis du ikke har tilstrekkelig kunnskap og erfaring eller riktig verktøy og utstyr til å gjøre jobben, anbefaler vi at du får en autorisert HYUNDAI-forhandler til å utføre arbeidet. Ta ALLTID følgende forholdsregler når du utfører vedlikeholdsarbeid:

- Parker bilen på flatt underlag, flytt girspaken til P (Park), sett på parkeringsbremsen, og sett tenningsbryteren i LOCK/OFF-stilling.
- Blokker hjulene (foran og bak) for å hindre at bilen flytter seg.  
Fjern løse klær eller smykker som kan hekte seg inn i deler i bevegelse.
- Hvis du må kjøre motoren under vedlikeholdsarbeidet, må du gjøre dette utendørs eller i et område med rikelig ventilasjon.
- Hold flammer, gnister eller rykende materialer borte fra batteriet og drivstoffrelaterte deler.

I de følgende listene finner du kontroller som bør utføres av eieren eller en autorisert HYUNDAI-forhandler til faste tider for å sikre sikker og pålitelig drift av bilen.

Hvis du finner uheldige forhold, må du ta dette opp med forhandleren så snart som mulig.

Når motoren overopphetes på motor med lite kjølevæske, kan det forårsake sprekker i motoren hvis du plutselig tilsetter kjølevæske på motoren. For å hindre skade, tilsettes kjølevæsken sakte i små mengder.

### Eiers vedlikeholdsplan

#### *Hver gang du fyller drivstoff:*

- Kontroller oljenivå på motor.
- Kontroller kjølevæsknivået i kjølevæskebeholderen.
- Sjekk nivået på vindusspylervæsken.
- Se etter dekk med lavt lufttrykk.



### ADVARSEL

Vær forsiktig når du kontrollerer nivået på motorens kjølevæske / veksleretteren kjølemiddel når motoren er varm. Det kan føre til at kjølevæske blåser ut av åpningen og forårsaker alvorlige brannskader og andre skader.

### **Når du kjører bilen:**

- Legg merke til eventuelle endringer i lyden fra eksosanlegget eller eksoslukt i bilen.
- Kontroller for vibrasjoner i rattet. Legg merke til om styringen blir tyngre, eller om det er slakk på rattet, eller om rattets stilling ved kjøring rett fram endrer seg.
- Legg merke til om bilen stadig svinger lett eller trekker til én side når du kjører på jevn rett vei.
- Når du stopper, må du lytte etter uvanlige lyder fra bilen, kontrollere om den drar til den ene siden, være oppmerksom på økt vandring i bremsepedalen og om den er tung å trå inn.
- Hvis det oppstår sluring eller endringer i betjeningen av giret, må du kontrollere giroljenivået.
- Sjekk funksjonen for automatgiret for P (Parkerings).
- Kontroller bremsen.
- Se etter væskelekkasjer under bilen (vann som drypper fra aircondition under og etter bruk er normalt).

### **Minst én gang i måneden:**

- Kontroller kjølevæsknivået i motorens kjølevæskebeholder.
- Kontroller at alle utvendige lys, også stopplys, blinklys og nødblinklys, virker som de skal.
- Kontroller lufttrykket i alle dekk inklusive reservehjulet. Se etter slitasje, ujevn slitasje eller skader.
- Kontroller for løse hjulmutre.

### **Minst to ganger i året: (dvs. hver vår og høst)**

- Kontroller om slanger til radiator, varmeapparat og aircondition har lekkasjer eller skader.
- Kontroller vindusspyler- og viskerfunksjonen. Rengjør viskerbladene med en ren klut fuktet med vindusspylervæske.
- Kontroller innstillingen av hovedlyktene.
- Kontroller eksospotte, eksosrør, varmeskjold og klammer.
- Kontroller sikkerhetsbeltene for slitasje, og at de virker som de skal.

### **Minst én gang i året:**

- Rengjør dreneringshull i karosseri og dører.
- Smør dørhengslene og panserhengslene.
- Smør låser og hasper til dører og panser.
- Smør tetningslistene til dørene.
- Kontroller aircondition.
- Inspiser og smør overføringen og styreenhetene for automatgirkassen.
- Rengjør batteriet og klemmene.
- Kontroller nivået for bremsevæskan.

## FORKLARING TIL PLANLAGTE VEDLIKEHOLDSPUNKTER

### Motorolje og filter

Motorolje og filter må skiftes ut i de intervallene som er angitt i vedlikeholdsplanen. Dersom bilen kjøres under vanskelige forhold, kreves det hyppigere olje- og filterskift.

### Hybridstarter og generatorbelte (HSG)

HSG-beltet må skiftes ut i de intervallene som er angitt i vedlikeholdsplanen.

### Drivstoffrør, drivstoffslanger og koblinger

Kontroller drivstoffledninger, -slanger og -koblinger for lekkasje og skade. Vi anbefaler at en autorisert HYUNDAI-forhandler umiddelbart skifter ut deler som er skadd eller lekket.

### Drivstoffilter

Et tilstoppet filter kan begrense hastigheten som bilen kan kjøres i, skade utslippssystemet og føre til en rekke problemer, blant annet startvansker. Hvis det akkumuleres store mengder fremmedlegemer i drivstofftanken, kan filteret kreve hyppigere utskifting. Etter montering av et nytt filter må motoren kjøres i flere minutter, og du må se etter lekkasjer fra koplingspunktene. Drivstoffilter bør monteres av en autorisert HYUNDAI-forhandler.

### Dampslange og tanklokk

Dampslangen og drivstoffhetten må kontrolleres i de intervallene som er angitt i vedlikeholdsplanen. Pass på at en ny dampslange eller drivstoffhette er skiftet på riktig måte.

### Luftrensfilter

Det anbefales et originalt HYUNDAI luftfilter når filteret skiftes ut.

### Tennplugger

Sørg for å installere nye tennplugger med riktig varmeområde.

### Kjølesystem

Kontroller kjøleanleggkomponenter som radiator, kjølemiddelbeholder, slanger og koblinger for lekkasje og skader. Skift ut eventuelle skadde deler.

### Motorens kjølevæske / kjølemiddel til vekselretteren

Kjølevæsken skal skiftes ut i henhold til intervallene i tidsplanen for vedlikehold.

### Gjrolje til automatgirakasse

Automatgjroljen trenger ikke å kontrolleres under vanlige bruksforhold.

Vi anbefaler at automatgjroljen skiftes av en autorisert HYUNDAI-forhandler i henhold til tidsplanen for vedlikehold.

### Væske for clutchtøler

Clutchaktuatorvæsknivået skal kontrolleres eller skiftes ut i intervallene som er fastsatt i vedlikeholdsplanen.

## Bremseslanger og bremserør

Kontroller visuelt for riktig montering, oppskrubbing, sprekker, defekt og lekkasje. Føringede eller skadde deler skal skiftes ut umiddelbart.

## Bremsevæske

Kontroller bremsevæsken i bremsevæskebeholderen. Nivået skal være mellom merkene MIN og MAX på siden av beholderen. Bruk bare hydraulisk bremsevæske som er i samsvar med DOT 4-spesifikasjonen.

## Parkeringsbrems

Kontroller parkeringsbremssystemet

## Bremsekiver, klosser, calipere og rotor

Kontroller klossene, skiven og rotoren for urimelig slitasje. Kontroller caliperne for væskelekkasje.

Hvis du vil ha mer informasjon om kontroll av klosser eller grenser for slitasje, kan du se HYUNDAlS nettsted.

<http://service.hyundai-motor.com>

## Eksosrør og -potte

Kontroller visuelt eksosrør, -potte og oppheng for sprekker, defekter eller skade. Start motoren og lytt nøye etter eksoslekkasje. Stram koblinger eller skift ut deler ved behov.

## Festebolter for oppheng

Kontroller hjulopphengkoblingene for slakk eller skade. Stram til på nytt til angitt moment.

## Tannstangstyring – overføring og mansjetter – kuleledd på nedre arm

Når bilen er stoppet og hybridsystemet er av, kontrollerer du for urimelig slakk i rattet. Kontroller at det ikke er bøy eller skader i styringen. Kontroller at det ikke er slitasje, sprekker eller skader på støvmansjetter og kuleledd.

Skift ut eventuelle skadde deler.

## Drivaksel og mansjetter

Kontroller drivakslar, mansjetter og klemmer for sprekker, defekter eller skade. Skift ut eventuelle skadde deler, og påfør et nytt lag smøring etter behov.

## Kjølemedium i aircondition

Kontroller airconditionledninger og -koblinger for lekkasje og skade.

## Mellomaksel

Kontroller mellomaksel, sko, klemmer, gummikobling og midtlayer for sprekker, svekkelse eller skade. Skift ut eventuelle skadde deler, og påfør et nytt lag smøring etter behov.

## MOTOROLJE

### Kontroll av oljenivå på motor

1. Følg alle forholdsreglene fra oljeproduzenten.
2. Pass på at bilen står på jevnt underlag i P (Park) med parkeringsbremsen aktivert og blokkerte hjul.
3. Slå på motoren og la motoren oppnå normal arbeidstemperatur.
4. Slå av motoren og vent i ca. 10 minutter for at oljen skal renne tilbake til bunnpannen.
5. Trekk peilepinnen ut, tørk den ren, og sett den helt inn igjen.

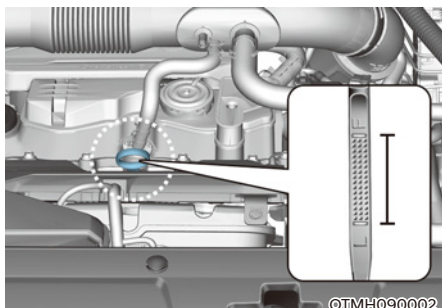

6. Trekk ut peilepinnen igjen, og kontroller nivået. Nivået skal være mellom F (full stand) og L (lav stand).

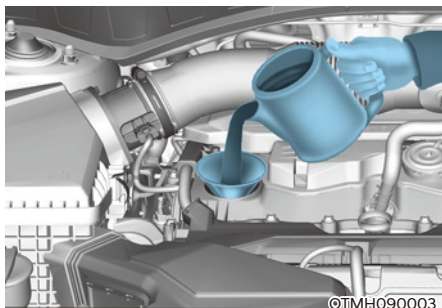

7. Hvis det er nær L-merket, etterfyller du olje opp til F.

Bruk bare spesifisert motorolje. (Se avsnittet "Anbefalte smøremidler og mengder" i kapittel 2).

### MERK

For å unngå skade på motoren:

- Ikke overfyll med motorolje. Fyll på i små mengde, og sjekk nivået på nytt for å sikre at motoren ikke overfylles.
- Ikke søl motorolje når du fyller opp eller skifter motorolje. Bruk en trakt for å hindre at olje søles på motorkomponenter. Tørk opp sølt olje med en gang.

### Skifte motorolje og filter



Vi anbefaler at motoroljen og filteret skiftes av en autorisert HYUNDAI-forhandler i henhold til vedlikeholdsplanen.

## MOTORENS KJØLEVÆSKE / KJØLEMIDDEL TIL VEKSELRETTEREN

Kjølesystemet står under trykk, og har en ekspansjonstank som er fylt med helårskjølevæske. Beholderen er fylt fra fabrikk.

Kontroller frostbeskyttelsen og nivået på kjølevæsken minst en gang i året, ved begynnelsen av vintersesongen og før du kjører til områder med kaldt klima.

### Kontrollere kjølevæskeniå

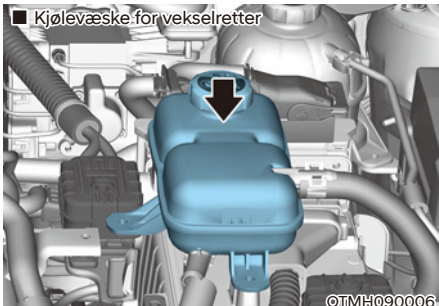
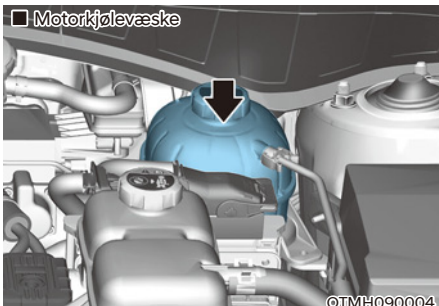

Kontroller tilstanden og tilkoblingene for alle slanger i kjølesystemet og varmeapparatet. Skift slanger som er svellet eller forringet. Kjølevæskeniået skal stå mellom MAX- og MIN-merkene på siden av ekspansjonstanken når motoren er kald.

Hvis kjølevæskeniået er lavt, tilsetter du valgt frostvæske i overensstemmelse med riktig blandingsforhold. Fyll nivået til MAKS, men ikke overfyll.

Hvis det blir nødvendig med hyppig etterfylling av kjølevæske, anbefaler vi at kjøleanlegget kontrolleres hos en autorisert HYUNDAI-forhandler.

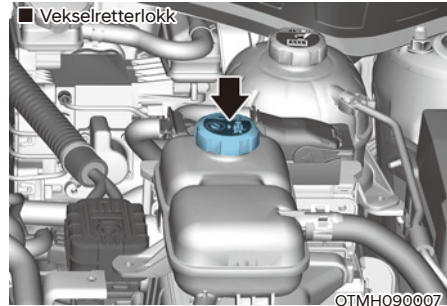
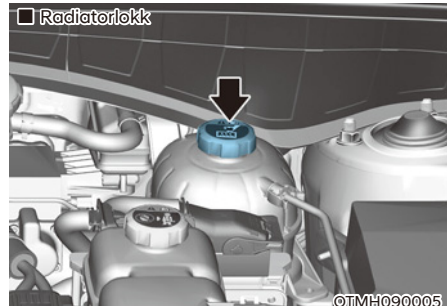

### ADVARSEL



Du må aldri ta av radiatorlokket og/eller vekselretterlokket eller dreneringspluggen mens motoren og radiatoren er varme. Varm kjølevæske og damp kan sive ut under press og forårsake alvorlige skader.

Slå av bilen, og vent til motoren er avkjølt. Vær svært forsiktig når du tar av radiatorlokket og/eller vekselretterlokket. Legg et tykt håndkle rundt lokket, og vri det sakte mot klokken til første stoppepunkt. Ta et skritt tilbake til trykket er avlastet fra kjølesystemet. Når du er sikker på at alt trykket er avlastet, trykker du ned lokket med et tykt tøyestykke, og dreier det videre mot klokka for å ta det av.

### **i** Informasjon

Nivået på motorens kjølevæske og/eller vekselretterens kjølemiddel påvirkes av hybridssystemtemperaturn. Slå av hybridbilen før du sjekker eller fylles på motorens kjølevæske og/eller vekselretterens kjølemiddel.

### **!** ADVARSEL

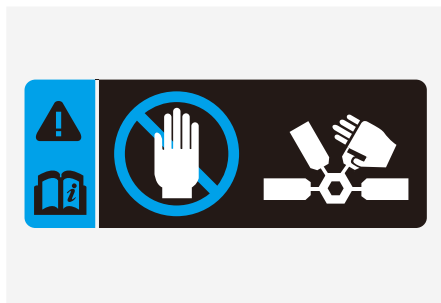

Den elektriske motoren for kjøleviften kan fortsette å gå eller starte når motoren ikke går, og kan forårsake alvorlig skade. Hold hender, klær og verktøy borte fra de roterende viftebladene på kjøleviften.

Slå alltid av bilen med mindre den må kontrolleres mens motoren går. Vær forsiktig siden kjøleviften kan gå hvis den negative (-) batteripolen ikke er koblet fra.

### **!** ADVARSEL

Forsikre deg om at radiatorlokket blir riktig lukket etter at du har fylt på kjølevæske. Ellers kan motoren bli overopphetet under kjøring.

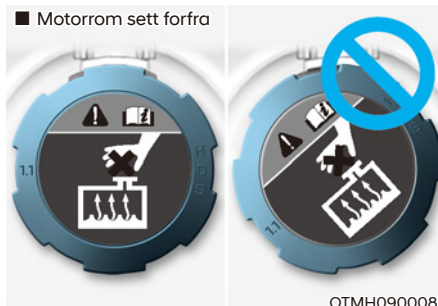

1. Kontroller om merket på radiatorlokket står rett forover.

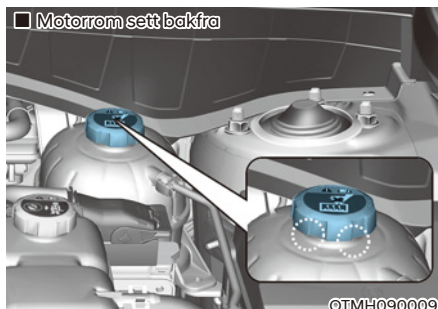

2. Kontroller at de små utstikkerne på innsiden av kjølevæskelokket er riktig i inngrep.



### Anbefalt kjølevæske

- Ved påfylling av kjølevæske skal du bare bruke avionisert vann, destillert vann eller bløtt vann til bilen og aldri blande hardt vann i den fabrikkpåfylte kjølevæsken.
- En feilaktig kjølevæskeblanding kan føre til alvorlig funksjonssvikt eller skade på motoren/hybridsystemet.
- Motoren har aluminiumskomponenter og må beskyttes med en fosfatbasert etylenglykol-kjølevæske for å hindre korrosjon og frost.
- Ikke bruk alkohol- eller metanol-kjølevæske eller bland dem med angitt kjølevæske.
- Ikke bruk en blanding som inneholder mer enn 60 % frostvæske eller mindre enn 35 % frostvæske, da dette vil redusere effekten.

Se følgende tabell for blandingsprosent:

Utetemperatur	Blandingsprosent (volum)	
	Frostvæske	Vann
-15 °C (5°F)	35	65
-25 °C (-31°F)	40	60
-35 °C (31°F)	50	50
-45 °C (-49°F)	60	40

### Informasjon

Hvis du er i tvil om blandingsforholdet, er en blanding av 50 % vann og 50 % frostvæske den enkleste blandingen siden det er like mye av hver. Den passer for de fleste temperaturområder fra -35 °C og høyere.

### Skifte kjølevæske

Vi anbefaler at kjølevæsken skiftes av en autorisert HYUNDAI-forhandler i henhold til vedlikeholdsplanen.

### ADVARSEL

Ikke bruk kjølevæske eller frostvæske i vindusspylerbeholderen.

Kjølevæske kan hindre sikten alvorlig hvis den sprayer på frontruten, og dette kan føre til at du mister kontrollen over bilen, noe som kan føre til en ulykke.

Kjølevæske kan også skade lakk og karosserilister.

### **MERK**

For å unngå skade på motordelene kan du pakke radiatorlokket og/eller veksleretterlokket i et tykt håndkle før du etterfyller kjølevæske, for å hindre at kjølevæsken flyter over i motordelene, som for eksempel generatoren.

## HYBRIDSTARTER OG GENERATORBELTE (HSG)

### Kontrollere hybridstarteren og generatorbeltet (HSG)

Vi anbefaler at du får hybridstarteren og generatorbeltet (HSG) kontrollert eller skiftet i henhold til vedlikeholdsplanen hos en autorisert HYUNDAI-forhandler.



#### FORSIKTIG

Skift ut HSG-beltet når det er slitt eller skadd.

Hvis ikke kan det føre til at motoren overopphetes eller batteriutladning.



#### ADVARSEL

- Slå av bilen når du kontrollerer motoren eller hybridstarteren og generatorbeltet (HSG). Hvis ikke kan det føre til alvorlig personskade.
- Hold hender, klær osv. borte fra hybridstarteren og generatorbeltet (HSG).

## BREMSEVÆSKE

### Kontrollere bremsevæsknivået

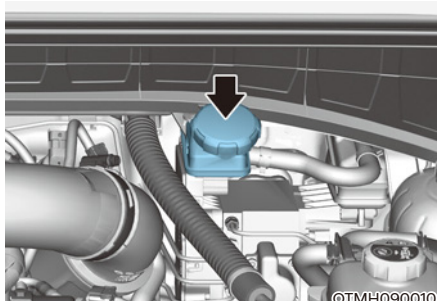

Kontroller væsknivået i tanken med jevne mellomrom. Væsknivået skal være mellom MAX- og MIN- merkene på siden av tanken.

Før du tar av lokket og etterfyller bremsevæske, må du rengjøre området rundt lokket grundig for å hindre forurensning av bremsevæsken.

Hvis nivået er lavt, fyller du på angitt bremsevæske til MAX-nivået. Nivået synker med økt kjørelengde. Dette er en normal tilstand forbundet med slitasje på bremsebeleggene. Hvis væsknivået er unormalt lavt, anbefaler vi at bremsesystemet kontrolleres hos en autorisert HYUNDAI-forhandler.



#### ADVARSEL

Hvis bremsesystemet krever stadig etterfylling av væske, kan det være et tegn på lekkasje i bremsesystemet. Vi anbefaler at du får bilen kontrollert hos en autorisert HYUNDAI-forhandler.



## ADVARSEL

Pass på at bremsevæske ikke kommer i kontakt med øynene. Hvis bremsevæske kommer i kontakt med øynene, må du skylle øynene med rent vann i minst 15 minutter og umiddelbart oppsøke lege.

## MERK

- Pass på at bremsevæske ikke kommer i kontakt med bilens lakk, da lakken vil bli skadet.
- Bremsevæske som har vært utsatt for fri luft i lengre tid, skal AKDRI brukes fordi kvaliteten ikke kan garanteres. Den skal avhendes forsvarlig.
- Ikke fyll feil type væske. Noen få dråper med mineralbasert olje, slik som motorolje, i bremsesystemet kan skade delene i bremsesystemet.



## Informasjon

Bruk bare spesifisert bremsevæske. (Se avsnittet "Anbefalte smøremidler og mengder" i kapittel 2).

## SPYLERVÆSKE

### Sjekk nivå av spylervæske

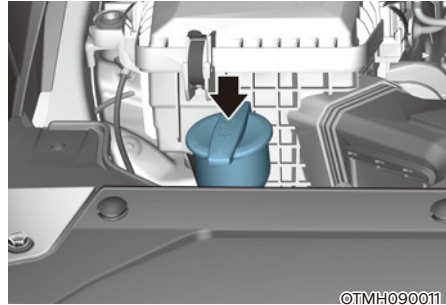

Kontrollér spylevæsknivået i spylevæskebeholderen, og tilsett væske etter behov. Vanlig vann kan brukes hvis spylevæske ikke er tilgjengelig. Bruk likevel spylervæske med frosthindrende tilsetning i kaldt klima for å hindre frysing.



## ADVARSEL

Ta følgende forholdsregler når du bruker spylervæske for å unngå alvorlig skade eller død:

- Ikke bruk kjølevæske eller frostvæske i vindusspylerbeholderen. Radiatorkjølevæske kan hindre sikten alvorlig hvis den sprayer på frontruten, og dette kan føre til at du mister kontrollen over bilen og føre til en ulykke, eller det kan skade bilens lakk og karosserilister.
- Ikke la gnister eller flammer komme i kontakt med spylervæsken eller spylervæskebeholderen. Spylervæske kan inneholde alkohol og kan være brennbar.
- Ikke drikk spylervæske, og unngå kontakt med hud. Spylervæske er skadelig for mennesker og dyr.
- Hold spylervæsken unna barn og dyr

## LUFTFILTER

### Bytte av filter

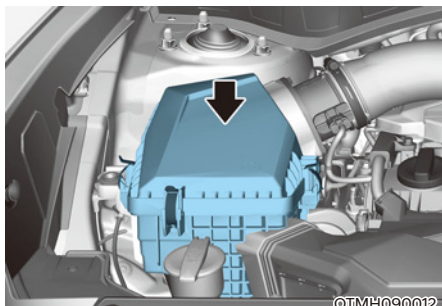

©TMH090012

Ikke forsøk på å vaske eller rense det, da vann vil skade filteret.

Hvis det er tilsølt, må luftfilteret skiftes.

Skift ut filteret i henhold til tidsplanen for vedlikehold.

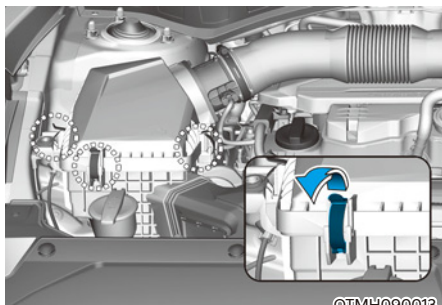

©TMH090013

1. Løsne klipsene og ta av luftfilterdekslet.

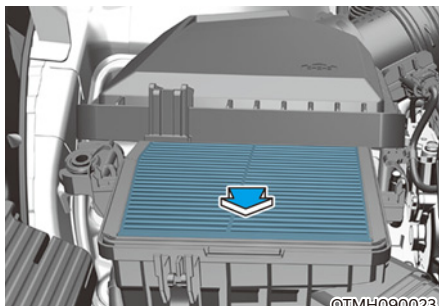

©TMH090023

2. Tørk av innsiden av luftfilteret.
3. Sett på luftfilterdekslet igjen.
4. Fest dekslet med festeklemmene.
5. Kontroller at dekslet er riktig montert.

### **i** Informasjon

Dersom bilen brukes i ekstremt støvete eller sandfulle områder, skal filteret skiftes oftere enn de anbefalte intervallene.

### **MERK**

- Ikke kjør når luftfilteret er fjernet. Det vil føre til ekstra motorslitasje.
- Vær forsiktig så ikke støv og smuss kommer inn i luftinntaket når du tar ut luftfilteret, dette vil føre til skader.
- Bruk ekte HYUNDAI-deler eller tilsvarende som er spesifisert for kjøretøyet ditt. Hvis du bruker deler som ikke oppfyller kvalitetskravene, kan dette skade luftstrømsensoren.

## LUFTFILTER FOR KUPÉ

### Kontrollere filteret

Luftfilteret for kupéen skal skiftes i samsvar med vedlikeholdsplanen. Hvis bilen kjøres i svært forurensete byer eller på støvete veier over lengre tid, må det kontrolleres oftere og skiftes ut tidligere. Skift luftfilteret for kupéen ved å følge prosedyren nedenfor, og vær forsiktig så du ikke skader andre komponenter.

### Bytte av filter

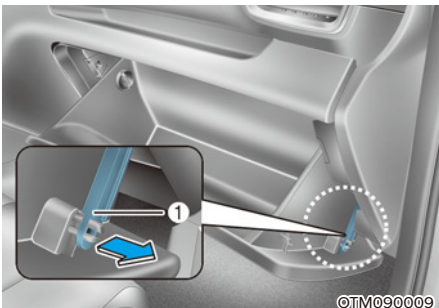

1. Ta av støttestangen (1).

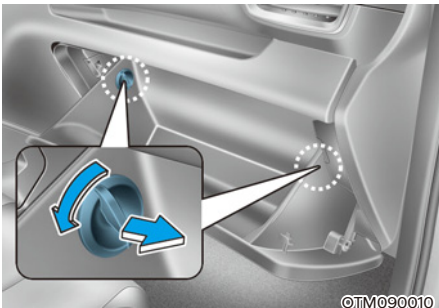

2. Press innover på begge sidene av hanskerommet som vist. Da frigjøres sperrepinnene for hanskerommet fra sperreposisjon, slik at hanskerommet henger.

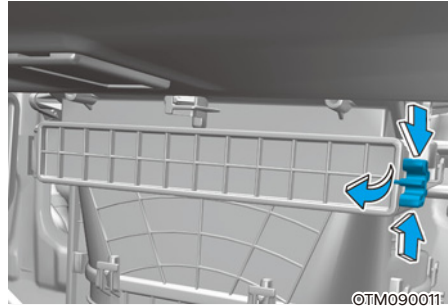

3. Ta ut luftfilterhuset for klimakontroll ved å trykke på låsen på høyre side av dekkelet.

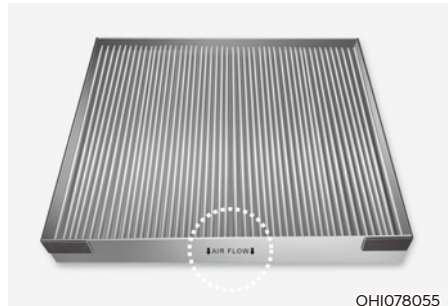

4. Skift ut luftfilteret for klimakontroll.
5. Sett tilbake delene i motsatt rekkefølge.

### **MERK**

Installer luftfilteret for klimakontroll i den riktige retningen (↴) nedover. Ellers kan det lage mye lyd samtidig som at funksjonen til filteret kan bli dårligere.

## VISKERBLADER

### Kontrollere viskerblader

Forurensning på enten frontruten eller viskerbladene kan redusere effekten på vindusviskerne.

Vanlige former for urenheter er insekter, sevje og varmvoks som brukes i noen bilvaskehaller. Hvis viskerbladene ikke visker skikkelig, rengjør du både vinduet og bladene med et godt vaskemiddel eller mildt rensmiddel, og skyll godt med rent vann.

#### **MERK**

For å hindre skade på viskerbladene, -armene eller andre komponenter må du ikke:

- bruke bensin, parafin, lakktyner eller andre løsemidler på eller nær dem
- Forsøk å bevege viskerne
- manuelt.
- Bruk ikke-spesifiserte viskerblader



#### Informasjon

Varmvoks som påføres fra automatiske bilvaskemaskiner har vist seg å være vanskelig å fjerne fra frontruten.

### Skifte blader

Når viskerne ikke lenger rengjør ruten som de skal, kan bladene være slitt eller sprukket, og må skiftes.

#### **MERK**

**Ikke forsøk å flytte viskerne manuelt. Dette kan skade viskerarmene eller andre komponenter.**

#### **MERK**

Bruk av viskerblader som ikke samsvarer med spesifikasjonene, kan forårsake svikt eller funksjonsfeil i vindusviskeren.

#### **MERK**

- For å hindre skade på panser og viskerarmene skal viskerarmene bare løftes når de er i øverste viskerposisjon.
- Legg alltid viskerarmene tilbake på frontruten før du kjører.

## Vindusviskeren foran sine tjenestefunksjoner

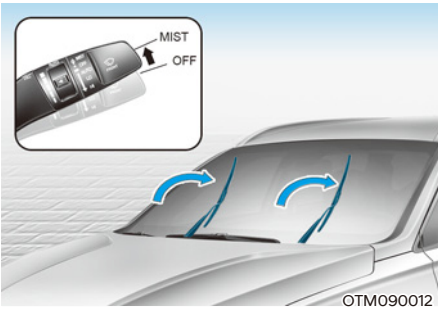

Kjøretøyet har en “skjult” vindusviskerdesign som betyr at vindusviskerne ikke kan bli fylt når de er i sin avslappelsesposisjon på bunnen.

1. Innen 20 sekunder etter at du har tatt av motoren, kan du løfte og holde vindusviskerstangen til MIST (eller ned til ✓) posisjonen i omlag 2 sekunder helt til viskerne beveger seg til viskeposisjonen på toppen.
2. Nå kan du løfte vindusviskerne vekk fra vinduet.
3. Trekk deretter viskerne sakte på vinduet igjen.
4. Ta på vindusviskerne på PÅ posisjon for å returnere vindusviskerne til den nedre avslapningsposisjonen igjen.

## Type A

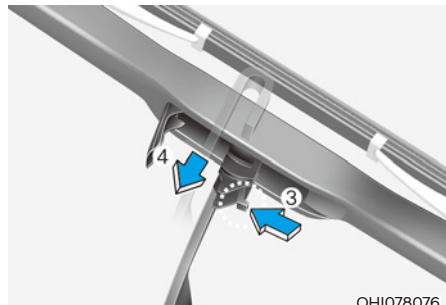
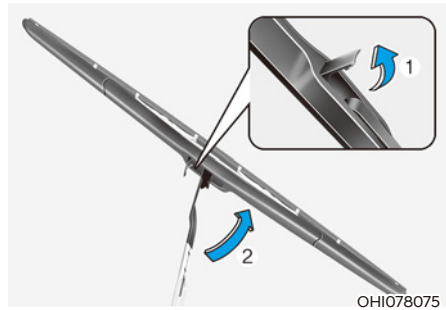

1. Løft opp låseklipsen på viskerbladet. Løft så opp viskerbladet.
2. Når du trykker på låsen (1), kan du trekke ned viskerbladet (2).

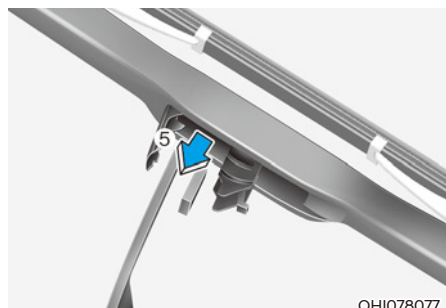

3. Fjern viskerbladet fra viskerhåndtaket.
4. Monter det nye viskerbladet i motsatt rekkefølge av demonteringen.
5. Legg viskerarmen tilbake på vindusruten.

## Type B

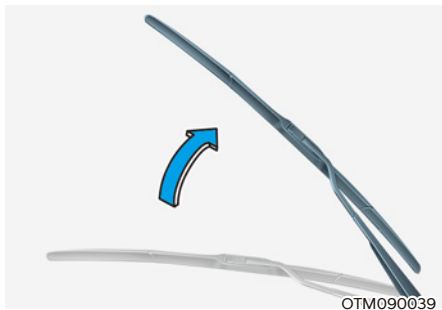

1. Løft opp viskerarmen.

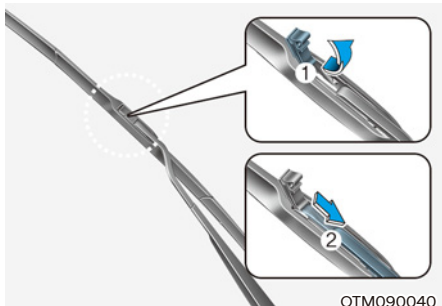

2. Løft opp låseklipsen på viskerbladet. Trekk deretter ned bladenheten og fjern den.

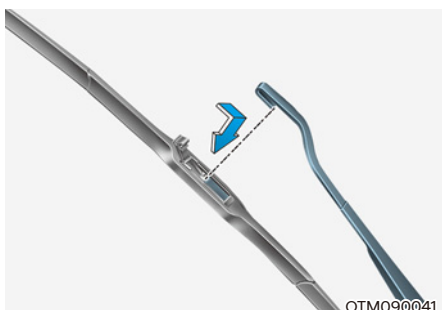

3. Monter det nye bladet i motsatt rekkefølge av demonteringen.
4. Legg viskerarmen tilbake på vindusruten.

## Skifte viskerblad på bakvindu

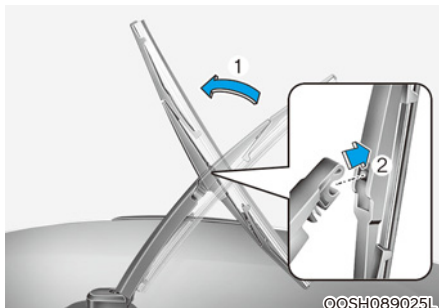

1. Løft viskerarmen og roter viskerbladet (1).
2. Trekk ut viskerbladet (2).

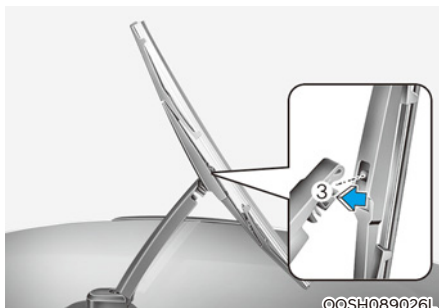

3. Monter det nye bladet ved å sette inn den midtre delen i sporet i viskerarmen inntil den klikker på plass (3).
4. Kontroller at bladet er godt på plass ved å trekke lett i det.
5. Roter bladet tilbake slik at det rettes inn med viskerarmen.

Hvis du skal unngå skade på viskerarmene eller andre komponenter, anbefaler vi at du får skiftet viskerbladene hos en autorisert HYUNDAI-forhandler.



## BATTERI

### ADVARSEL

For å forhindre **ALVORLIG SKADE** eller **DØD** på deg eller noen som ser på, må du alltid følge disse forholdsreglene når du arbeider nær batteriet:



Les alltid følgende instruksjoner nøye ved håndtering av batteriet.



Ha på deg øyebeskyttelse for å beskytte øynene dine fra syren.



Hold alle flammer, gnister eller rykende materialer borte fra batteriet.



Hydrogen er en svært brennbar gass som alltid er til stede i battericeller, og som kan eksplodere hvis den antennes.



Oppbevar batteriene utenfor barns rekkevidde.



Batteriene inneholder svovelsyre som er svært etsende. Ikke la syren komme i kontakt med øynene dine, huden din eller klærne dine.

Hvis du får elektrolytt i øynene, må du skylle med rent vann i minst 15 minutter og umiddelbart oppsøke lege. Hvis det kommer syre på huden din, skal du vaske det området grundig. Hvis du har smerter eller det svir i huden, må du umiddelbart oppsøke lege.

- Når et batteri med plasthus løftes, kan overdreven belastning på huset føre til at batterisyren lekker ut, noe som kan forårsake personskader. Løft batteriet med en batteriløfter eller hendene i motsatte hjørner.
- Ikke forsøk å hjelpestarte bilen om batteriet er fryst.
- Prøv aldri å lade opp batteriet mens batterikablene er tilkoblet.
- Det elektriske tenningsystemet genererer høyspenning. Ta aldri på disse komponentene mens motoren er i gang eller ENGINE START/STOP (start/stoppknappen) er satt til ON (PÅ).

### **MERK**

- Hvis du ikke bruker bilen på lang tid i forhold med lav temperatur, skal du koble fra batteriet og oppbevare det innendørs.
- Lad alltid batteriet helt opp for å unngå skader på batterihuset ved lave temperaturer.

### **MERK**

Hvis du kobler uautoriserte elektroniske enheter til batteriet, kan batteriet lades ut. Bruk aldri uautoriserte enheter.

## For best batteriservice

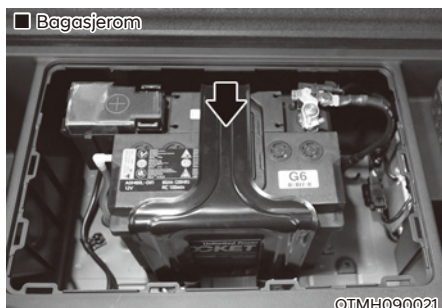

- Batteriet må alltid være korrekt montert.
- Hold den øvre delen av batteriet ren og tørr.
- Hold klemmene og koplingspunktene rene, godt tilstrammet og belagt med vaselin eller fett.
- Sølt elektrolytt må umiddelbart skylles bort fra batteriet med en vann- og natronløsning.
- Hvis bilen ikke skal brukes på en stund, må batterikablene kobles fra.

## **i** Informasjon

For å sjekke batteriene, kan du åpne dekelet (B).  
For en 7-seter, må klipsene (A) fjernes først for å kunne åpne dekelet.

## **i** Informasjon - for batterier markert med ØVRE og NEDRE

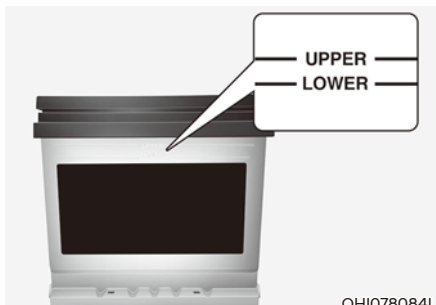

Hvis bilen din er utstyrt med et batteri som er merket med NEDRE og ØVRE på siden, kan du kontrollere elektrolyttnivået.

Elektrolyttnivået skal være mellom NEDRE og ØVRE. Når elektrolyttnivået er lavt, kan du tilsette nøytralisert (eller de-mineralisert) vann. (Aldri tilsett svovelsyre eller andre elektrolytter).

Sørg for å ikke søke nøytralisert (eller de-mineralisert) vann over batterioverflaten eller andre tilhørende komponenter.

Battericellene må ikke overfylles.

Hvis ikke, kan det ødelegge batteriene eller andre komponenter. Til slutt kan du sikkert lukke dekelet. Men vi anbefaler å kontakte en autorisert HYUNDAI-forhandler for en bedre batteritjeneste.

## Etikett for batterikapasitet

### ■ Type A



OTM090063L

### ■ Type B



OTM090064L

1. MF68L-DIN : HYUNDAI-batterimodeller
2. 12 V: Merkespenning
3. 68Ah (20HR) : Merkekapasitet (i ampere-timer)
4. RC 110min : Merkekapasitet (i ampere-timer)
5. 600A : Strøm ved kuldetest av EN i ampere

## Opplading av batteri

### Av batteriladeren

Bilen er utstyrt med et vedlikeholdsfritt, kalsiumbasert batteri.

- Hvis batteriet lades ut i løpet av kort tid (for eksempel fordi kjøreløys eller kupéløys ble stående på uten at bilen var i bruk), skal det lades sakte (vedlikeholdslading) i 10 timer.
- Hvis batteriet lades gradvis ut på grunn av høy elektrisk belastning mens bilen er i bruk, må det lades med 20-30 A i to timer.



### ADVARSEL

Følg alltid disse instruksjonene når du lader opp batteriet på kjøretøyet ditt for å forhindre risiko for **ALVORLIG SKADE** eller **DØD** fra eksplosjoner eller syreforbrenninger:

- Før du utfører vedlikehold eller lade batteriet, skal du slå av alt tilbehør og stoppe motoren.
- Hold alle flammer, gnister eller rykende materialer borte fra batteriet.
- Arbeid alltid utendørs eller i et område med mye ventilasjon/luft.
- Bruk vernebriller når du sjekker batteriet under lading.
- Ta batteriet ut av bilen og plasser det i et område med god ventilasjon.
- Følg med på batteriet under oppladning. Stans eller reduser ladespenningen hvis battericellene begynner å gasse (koke) voldsomt, eller

- Den negative batterikabelen må fjernes først og monteres sist når batteriet frakobles. Koble fra batteriladeren i følgende rekkefølge:
  1. Slå av batteriladerens hovedbryter.
  2. Fjern den negative klemmen fra den negative batteripolen.
  3. Fjern den positive klemmen fra den positive batteripolen.
- Vi anbefaler at du bruker reservedeler fra en autorisert HYUNDAI-forhandler, for din egen sikkerhet.

### **MERK**

#### AGM-batteri (utstyrsavhengig)

- AGM-batterier (Absorbent Glass Matt) er vedlikeholdsfrie, og vi anbefaler at du får utført service på AGM-batteriet hos en godkjent HYUNDAI-forhandler. Ved opplading av AGM-batteriet må du kun bruke helautomatiske batteriladere som er utviklet spesielt for AGM-batterier.
- Ved utskiftning av AGM-batteriet anbefaler vi at du bruker deler fra en godkjent HYUNDAI-forhandler.
- Hetten øverst på batteriet må ikke åpnes eller fjernes. Dette kan føre til lekkasje av innvendig elektrolytt og forårsake alvorlige ulykker.

### **Starte med startkabler**

Etter at batteriet har blitt oppladet, kan du kjøre bilen i 20-30 minutter før du stenger den av. Det kan være at kjøretøyet ikke starter igjen hvis det har blitt skrudd av før batteriet måtte lades opp igjen. Se "startkabler" i kapittel 8 for mer informasjon om det å starte bilen med startkabler.

### **i** Informasjon



Feil avhending av batterier kan være skadelig for miljøet og menneskers helse. Kast batteriet i henhold til gjeldende lover eller forskrifter der du bor.

### Tilbakestille elementer

Det kan bli nødvendig å tilbakestille noen systemer etter at batteriet har vært utladet eller at batteriet har vært frakoblet.

- Vindu automatisk opp/ned (se kapittel 5)
- Soltak (se kapittel 5)
- Kjørecomputer (se kapittel 5)
- Klimakontrollsystem (se kapittel 5)
- Minnesystem for førerreteteposisjon (se kapittel 5)
- Klokke (se kapittel 5)
- Infotainmentsystem (se brukerhåndbok for infotainmentsystemet)

## DEKK OG HJUL



### ADVARSEL

Dekkfeil kan føre til at du mister kontrollen over bilen og forårsake en ulykke. Ta følgende forholdsregler for å redusere risikoen for **ALVORLIG PERSONSKADE** eller **DØD**:

- Kontroller månedlig at dekkene har riktig trykk, og er uten slitasje og skader.
- Du finner anbefalt dekktrykk for kalde dekk for din bil i denne håndboken og på merket for dekkinformasjon på midtstolpen på førersiden. Bruk alltid en lufttrykkmåler til å måle dekktrykket. Dekk med for mye eller for lite dekktrykk slites ujevnt, noe som gjør bilen vanskelig å styre.
- Kontroller lufttrykket i reservehjulet hver gang du kontrollerer trykket i de andre hjulene på bilen.
- Skift dekk som er slitt, viser ujevn slitasje eller er skadet. Slitte dekk kan føre til tap av bremseeffekt, rattkontroll eller veigrep.
- Skift **ALLTID** dekk ut med dekk av samme størrelse, type, konstruksjon og mønster som opprinnelig ble levert med bilen. Bruk av andre dekk og felger enn de anbefalte størrelsene, kan føre til uvanlige kjøreegenskaper, dårlig kontroll over bilen eller negativ innvirkning på bilens blokkeringsfrie bremsesystem (ABS), noe som kan føre til alvorlig ulykke.

## Ta vare på dekkene

Av hensyn til korrekt vedlikehold, sikkerhet og god drivstofføkonomi må anbefalt dekktrykk alltid opprettholdes. Sørg også for å overholde lastbegrensningene og vektfordelingen som anbefales for bilen.



Du kan finne alle spesifikasjoner (dimensjoner og trykk) på et klistremerke på midtstolpen på førersiden.

## Anbefalt lufttrykk for kalde dekk

Alle dekktrykk (inkludert reservedekket) skal sjekkes når dekkene er kalde. «Kalde dekk» betyr at bilen ikke er blitt kjørt på minst tre timer, eller har kjørt mindre enn 1,6 km.

Varme dekke overskrider vanligvis anbefalt dekktrykk for kalde dekk med 28 til 41 kPa (4 til 6 psi). Ikke slipp ut luft fra varme dekk for å justere trykket. Det fører til at det blir for lite luft i dekkene. Se avsnittet "Dekk og hjul" i kapittel 2 for anbefalte lufttrykk.



## ADVARSEL

Du må opprettholde anbefalte trykk for å oppnå best komfort, kjøreegenskaper og minimal dekkslitasje.

For høyt dekktrykk eller for lavt dekktrykk kan redusere levetiden på dekket. Bilen kan bli vanskelig å håndtere, og føre til plutselig dekksvikt som kan føre til at du mister kontrollen over bilen, og kan forårsake ulykke.

Altfor lite dekktrykk kan føre til at det bygger seg opp varme og føre til eksplosjon, at slitebanen faller av eller andre dekkskader som kan føre til tap av kontroll over bilen og ulykke. Faren er mye større på varme dager og når du kjører lenge i høy hastighet.



## FORSIKTIG

- For lavt dekktrykk fører til større slitasje, vanskeligere styring og dårlig drivstofføkonomi. Deformerte hjul er også mulig. Hold dekktrykket på riktige nivåer. Hvis du stadig må fylle luft på et dekk, anbefaler vi at du får det kontrollert hos en autorisert HYUNDAI-forhandler.
- For høyt dekktrykk gir dårlig kjørekomfort, stor slitasje på midten av mønsteret, og større mulighet for skader fra veien.

## Kontroller dekktrykket

Kontroller dekkene, inkludert reservedekket, minst én gang i måneden.

### Kontroller slik

Bruk en dekktrykkmåler av god kvalitet til å sjekke dekktrykket. Du kan ikke avgjøre om dekkene har riktig trykk bare ved å se på dem. Radialdekk kan se ut som om de har riktig dekktrykk når det er for lavt.

Ta ventilhetten av ventilstammen. Trykk dekktrykkmåleren godt på ventilen for å få en trykkmåling. Hvis dekktrykket i kaldt dekk er det samme som det anbefalte trykket på dekket og merkeskiltet for dekk, er det ikke nødvendig med ytterligere justeringer. Hvis trykket er lavt, fyller du luft til du når det anbefalte trykket. Husk å sette ventilhettene på ventilstammene igjen. Hvis ventilhetten mangler, kan smuss eller fuktighet komme inn i ventilen og føre til luftlekkasje. Hvis du har mistet en ventilhette, må du montere en ny så snart som mulig.

Hvis du overfyller dekkene, slipper du ut luft ved å skyve på metallstammen i midten av dekkventilen. Kontroller dekktrykket på nytt med dekktrykkmåleren. Husk å sette ventilhettene på ventilstammene igjen. Hvis ventilhetten mangler, kan smuss eller fuktighet komme inn i ventilen og føre til luftlekkasje. Hvis du har mistet en ventilhette, må du montere en ny så snart som mulig.

## Dekkrotasjon

HYUNDAI anbefaler at du jevner ut mønsterslitasjen ved å rotere dekkplasseringen i følge vedlikeholdsplanen eller oftere hvis det forekommer ujevn dekkslitasje.

Kontroller at hjulene er riktig balansert når du bytter dem om.

Kontroller for ujevn slitasje og skade når du roterer dekkplasseringen. Unormal slitasje forårsakes vanligvis av feil dekktrykk, feil hjulstilling, ubalanserte hjul, kraftig bremsing eller brå kjøring i svinger. Se etter humper eller buler i slitebanen eller på siden av dekkene. Skift ut dekket hvis du ser noe av dette. Skift ut dekket hvis slitasjen er så alvorlig at man ser de indre strukturene i dekket. Etter dekkrotasjonen må du passe på å få riktig dekktrykk foran og bake og sjekke at hjulmutrene er strammet (riktig tiltrekningsmoment er 11-13 kgf·m).

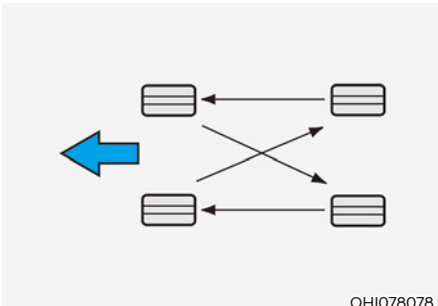

Kontroller bremseklossene for slitasje hver gang du bytter om hjulene.

## Informasjon

Du kan se forskjell på utsiden og innsiden av det usymmetriske dekket. Når du monterer et usymmetrisk dekk, må du passe på å montere siden som er merket med «outside» vendt mot utsiden. Hvis siden som er merket med «inside» monteres på utsiden, vil det ha negativ innvirkning på bilens kjøreegenskaper.

## ADVARSEL

- Ikke bruk det kompakte reservehullet til dekkrotasjon.
- Bland aldri diagonaldekk og radialdekk. Dette kan føre til uvanlige kjøreegenskaper som kan føre til at du mister kontrollen over bilen og forårsaker en ulykke.

## Hjulstilling og hjulbalansering

Hjulene på bilene ble nøye rettet inn og balansert på fabrikken for å gi deg lengst mulig dekklevetid og ytelse.

I de fleste tilfeller vil det ikke være nødvendig å justere hjulstillingen igjen. Det kan likevel være nødvendig med hjulstillingskontroll hvis du merker unormal dekkslitasje eller at bilen trekker til den ene eller andre siden.

Hvis du merker at bilen vibrerer når du kjører på jevn vei, kan det hende at hjulene må balanseres.

### MERK

**Feil hjulvekt kan skade bilens aluminiumsfelger. Bruk bare godkjente hjulvekter.**

## Skifte dekk



Hvis dekket er slitt jevnt, vises et mønsterslitasjevarsel som et heldekkende bånd tvers over mønsteret. Dette viser at det er mindre enn 1,6 mm mønster igjen på dekket. Skift ut dekket når dette skjer.

Ikke vent til båndet blir synlig tvers over hele dekket før du skifter.



## ADVARSEL

**Redusere faren for ALVORLIG PERSONSKADE eller DØD:**

- Skift dekk som er slitt, viser ujevn slitasje eller er skadet. Slitte dekk kan føre til tap av bremseeffekt, rattkontroll og veigre.
- Skift alltid dekk ut med dekk av samme størrelse som dekket som fulgte bilen. Bruk av andre dekk og felger enn de anbefalte størrelsene, kan føre til uvanlige kjøreegenskaper, dårlig kontroll over bilen eller negativ innvirkning på bilens blokkeringsfrie bremsesystem (ABS), noe som kan føre til alvorlig ulykke.
- Når du skifter dekk (eller hjul), anbefaler vi å skifte de to dekkene foran eller de to dekkene (hjulene) bak som par. Hvis du skifter bare ett dekk kan det få alvorlig innvirkning på bilens kjøreegenskaper.
- Dekk forringes over tid, også når de ikke brukes. Uavhengig av gjenværende mønster anbefaler HYUNDAI at dekk skiftes ut etter seks (6) års normal bruk.
- Varme forårsaket av varmt klima eller ofte kjøring med tung last kan fremskynde aldringsprosessen. Hvis du ikke følger denne advarselen, kan det føre til brå dekkfeil, noe som kan føre til tap av kontroll over bilen og en ulykke.



### **Skifte kompakt reservedekk (utstyrsavhengig)**

Et kompakt reservedekk har kortere mønsterliv enn et dekk i vanlig størrelse. Skift det ut når du ser mønsterslitasjeverselestripene på dekket. Det kompakte reservedekket skal være i samme størrelse og design som dekket som fulgte med den nye bilen, og skal monteres på samme kompakte reservehjul. Det kompakte reservedekket er ikke designet for å bli montert på et hjul av vanlig størrelse, og det kompakte reservehjulet er ikke designet for montering av et dekk i vanlig størrelse.



#### **ADVARSEL**

**Det originale dekket skal repareres eller erstattes så snart som mulig for å unngå feil på reservedekket eller tap av kontroll over bilen og ulykke. Det kompakte reservedekket skal kun brukes i nødsfall. Ikke kjør bilen i mer enn 80 km/t når du bruker det kompakte reservedekket.**

### **Skifte felger**

Hvis du skal skifte metallfelger av en eller annen grunn, må du passe på at de nye felgene er like de som var montert fra fabrikk når det gjelder diameter, felgbredde og innpressing.

### **Dekkenes veigrep**

Dekkenes veigrep kan bli redusert hvis du kjører på slitte dekk, dekk med feil dekktrykk eller på glatte veier. Dekkene skal skiftes ut når mønsterslitasjeverselet vises. For å redusere faren for tap av kontroll må du senke farten når det er regn, snø eller is i veien.

### **Dekkvedlikehold**

I tillegg til riktig dekktrykk bidrar riktig hjulstilling til å redusere dekkslitasjen. Hvis du ser at et dekk er slitt ujevnt, må du få forhandleren til å sjekke hjulstillingen.

Når du får montert nye dekk, må du kontrollere at de er balansert. Dette øker kjørekomforten og dekkets levetid. I tillegg bør et dekk alltid balanseres hvis det tas av hjulet.

## Merking på dekkenes sidevegg

Denne informasjonen identifiserer og beskriver de grunnleggende egenskapen for dekket, og inneholder også dekkets identifikasjonsnummer (TIN) for sertifisering av sikkerhetsstandard. TIN kan brukes til å identifisere dekket ved en serviceaksjon.

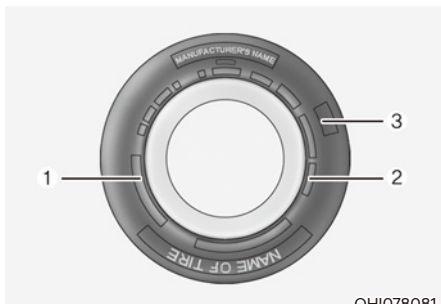

OHI078081

### 1. Produsent- eller merkenavn.

Viser produsent- eller merkenavn.

### 2. Dekkbetegnelse

Dekkets sidevegg er merket med en dekkbetegnelse. Du trenger denne informasjonen når du skal kjøpe nye dekk til bilen. Følgende forklarer hva bokstavene og sifrene i dekkbetegnelsen betyr.

Eksempel på dekkbetegnelse:

(Disse tallene er kun et eksempel.

Betegnelsen for dine dekk kan variere, alt etter bilen din.)

#### **235/65 R17 95 H**

235 - Dekkets seksjonsbredde i millimeter.

65- Dekkprofil. Dekkets seksjonshøyde i prosent av bredden.

R - Konstruksjonskode for dekket (Radial).

17 - Felgdiameter i tommer.

95 - Belastningsindeks, en numerisk kode som har sammenheng med hvilken maksimal belastning dekket kan bære.

H - Symbol for hastighetsklasse. Se tabellen for hastighetsklasser i dette avsnittet for mer informasjon.

#### Felgdimensjon og betegnelse

Felgene er også merket med viktig informasjon som du trenger hvis du må bytte ut en. Følgende forklarer hva bokstavene og sifrene i felgbetegnelsen betyr.

Eksempel på betegnelse for felgdimensjon:

#### **7.0J X17**

7.0 - Felgbredde i tommer.

J - Betegnelse for felgprofil.

17 - Felgdiameter i tommer.

### Hastighetsklasser for dekk

Tabellen nedenfor viser mange av de ulike hastighetsklassene som er i bruk for dekk til personbiler. Hastighetsklassen er del av dekkbetegnelsen på sideveggen på dekket. Dette symbolet tilsvarer dekkets maksimale sikre kjørehastighet.

Hastighetssymbol	Maksimal hastighet
S	180 km/t (112 mph)
T	190 km/t (118 mph)
H	210 km/t (130 mph)
V	240 km/t (149 mph)
W	270 km/t (168 mph)
Y	300 km/t (186 mph)

### 3. Kontrollere dekkets levetid (TIN: dekkets identifikasjonsnummer)

Dekk som er mer enn seks år gamle, basert på produksjonsdato, (inkludert reservedekket) skal skiftes ut med nye. Du finner produksjonsdatoen på dekkets sidevegg (muligens på innsiden av hjulet), som viser DOT-koden. DOT-koden er en nummerserie på dekket som består av tall og bokstaver. Produksjonsdatoen angis med de siste fire sifrene (tegnene) i DOT-koden.

#### DOT : XXXX XXXX 0000

Den første delen av DOT-koden viser produksjonsanleggets nummer, dekkdimensjon og mønster, og de fire siste angir ukenummer og år for produksjon.

For eksempel:

DOT XXXX XXXX 1520 viser at dekket ble produsert i uke 15 i 2020.

### 4. Dekklagplysammensetning og -materiale

Antall lag med gummidekket kordduk i dekket. Dekkprodusenter må også oppgi materialene i dekket, som inkluderer stål, nylon, polyester og andre. Bokstaven «R» står for radialkonstruksjon, bokstaven «D» står for diagonalkonstruksjon, og bokstaven «B» står for bias-dekk.

### 5. Maksimalt tillatt dekktrykk

Dette tallet er det høyest tillatte lufttrykket som dekket kan ha. Ikke overskrid maksimalt tillatt dekktrykk. Se Merkeskilt for dekk og lasteinformasjon for anbefalt dekktrykk.

### 6. Maksimal lasteevne

Dette nummeret viser den maksimale lasteevnen i kilo og pund som dekket kan bære. Når du skifter ut dekkene på bilen, må du alltid bruke et dekk som har samme lasteevne som det fabrikkmonterte dekket.

### 7. Enhetlig dekkkvalitetsgrad

Kvalitetsgradene kan finnes på dekkets sidevegg mellom mønsterskulderen og maksimal seksjonsbredde.

For eksempel:

TREADWEAR 200

TRACTION AA

TEMPERATUR A

### Dekkslitasje

Mønsterslitasjen er et sammenligningstall basert på slitasjegraden til dekket når det testes under kontrollerte forhold på en offentlig spesifisert testbane. For eksempel vil et dekk som er gradert til 150, ha én og halv gang (1½) så gode slitasjeegenskaper på denne testbanen som et dekk med en gradering på 100.

Den forholdsmessige ytelsen på dekk avhenger likevel av de aktuelle bruksforholdene og kan avvike sterkt fra normen på grunn av variasjoner i kjørevaner, vedlikeholdspraksis og forskjeller i veiens egenskaper og klima.

Disse gradene er støpt inn i sideveggen på personbildekk. Dekkene som er tilgjengelige som standard- og ekstrautstyr til bilen din, kan variere når det gjelder denne graden.

### Veigrep - AA, A, B og C

Veigrepsnivåene, fra høyest til lavest, er AA, A, B og C. Disse kategoriene representerer dekkets evne til å stoppe på våte veier, målt under kontrollerte forhold og på spesifiserte, offentlige testoverflater av asfalt og betong. Et dekk som er merket C kan ha dårlig ytelse for veigrep.



### ADVARSEL

**Gradene for veigrep som dekket er tildelt er basert på bremsetester ved kjøring rett fram, og omfatter ikke akselerasjon, svingkjøring, vannplaning eller egenskaper for punktgrep.**

### Temperatur – A, B & C

Temperaturgradene er A (den høyeste), B og C, og representerer dekkets evne til å motstå varmeoppbygging, og evnen til å avlede varmen ved tester under kontrollerte forhold på et spesifisert innendørs testhjul i laboratorium.

Vedvarende høy temperatur kan føre til at dekkmaterialet nedbrytes og reduserer levetiden, så for høy temperatur kan føre til en plutselig dekksvikt. Gradene A og B representerer høyre ytelsesnivåer på testhjulet i laboratoriet enn minstekravet i gjeldende lovgivning.



### ADVARSEL

**Temperaturgraden for dette dekket er fastlagt for et dekk med riktig dekktrykk og uten overbelastning. For høy hastighet, for lavt dekktrykk, for høyt dekktrykk eller overbelastning, enten separat eller i kombinasjon, kan føre til varmeoppbygging og mulighet for plutselig dekksvikt. Dette kan føre til at du mister kontrollen over bilen og forårsake en ulykke.**

## Dekk med lav profil

Dekk med lav profil har en profil på mindre enn 50.

Siden dekk med lav profil er optimert for håndtering og bremsing, har de en stivere sidevegg enn vanlige dekk. Dekk med lav profil er også ofte bredere, og har dermed større kontaktflate mot veien. I noen tilfeller genererer de mer støy sammenlignet med vanlige dekk.



### FORSIKTIG

Sideveggen til dekk med lav profil er kortere enn på vanlige dekk. Derfor har hjul og dekk med lav profil lettere for å bli skadet. Følg instruksjonene nedenfor.

- Når du kjører på ujevn vei eller off-road, må du kjøre forsiktig fordi dekkene og hjulene kan bli skadet. Kontroller dekkene og hjulene etter kjøring.
- Når du kjører over et hull i veien, fartshump, kum eller kantstein, må du kjøre sakte slik at dekkene og hjulene ikke blir skadet.
- Hvis dekket får støt, anbefaler vi at du kontrollerer dekktilstanden. Eller ta kontakt med en autorisert HYUNDAI-forhandler.
- For å hindre skade på dekket må du kontrollere dekktilstanden og trykket hver 3000 km.
- Det er ikke lett å gjenkjenne en dekkskade bare med egne øyne. Hvis du imidlertid har den minste anelse om dekkskade, må du få kontrollert dekket eller skiftet det ut for å hindre skaden som forårsakes av luftlekkasje.
- Hvis dekket blir skadet av kjøring på ujevn vei, off-road, hull i veien, kum eller kantstein, dekkes skaden ikke av garantien.
- Du finner dekkinformasjonen på sideveggen av dekket.

## SIKRINGER

### ■ Bladtype



Normal



Brent

### ■ Elementtype



Normal



Brent

### ■ Multisikring

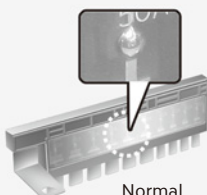

Normal

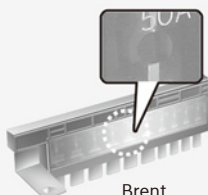

Brent

OTM078035

Sikringene beskytter bilens elektriske anlegg mot skader fra elektrisk overbelastning.

Denne bilen har 2 (eller 3) sikringspaneler, ett er plassert på førerens sidepanel, og det andre sitter i motorrommet.

Hvis noen av bilens lamper, utstyrsdeler eller kontroller ikke fungerer, må du sjekke sikringen for den aktuelle kretsen. Hvis en sikring har fått, vil elementet inne i sikringen være smeltet eller ødelagt.

Kontroller først sikringspanelet på førersiden hvis det elektriske systemet ikke virker. Før du skifter en sikring som har gått, må du slå av motoren og alle brytere, og deretter koble fra den negative batteripolen. Skift alltid en sikring som har gått, med en som har samme amperetall.

Hvis den nye sikringen ryker, kan det ha oppstått et elektrisk problem. Ikke bruk det brukte systemet. Vi anbefaler deg å øyeblikkelig kontakte en autorisert HYUNDAI-forhandler.

### **i** Informasjon

Det brukes tre typer sikringer: Bladtype for lavere strømstyrke, elementtype og multisikringstype for høyere strømstyrker.

## ADVARSEL

Skift aldri en sikring med noe annet enn en ny sikring med samme styrke.

- En sikring med høyere kapasitet kan føre til skader og mulig brann.
- Monter aldri en ledning eller aluminiumsfolie i stedet for riktig sikring – selv ikke som en midlertidig reparasjon. Det kan føre til stor skade på ledningsnettets og mulig brann.

## MERK

Ikke bruk en skrutrekker eller noen annen metallgjenstand for å ta ut sikringer, da det kan føre til kortslutninger, og skade systemet.

## Skifte sikringer i instrumentpanelet



1. Slå av bilen.
2. Slå av alle andre brytere.
3. Åpne dekslet til sikringspanelet.
4. Se merket på innsiden av sikringspanelet for å lokalisere sikringen du tror har gått.

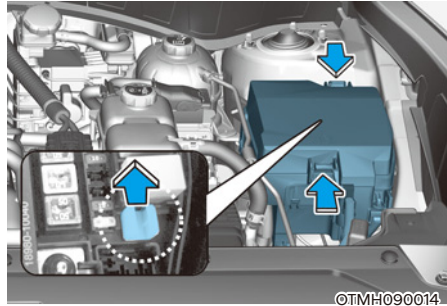

5. Trekk den mistenkte sikringen rett ut. Bruk verktøyet i dekslet til sikringspanelet i motorrommet.
6. Sjekk den fjernede sikringen; skift den hvis den har gått. Det ligger reservesikringer i sikringspanelene i instrumentpanelet (eller i sikringspanelet i motorrommet)
7. Skyv inn en ny sikring med samme styrke, og pass på at den sitter stramt i klipset. Hvis den sitter løst, anbefaler vi at du kontakter en autorisert HYUNDAI-forhandler.

I et nødstilfelle, hvis du ikke har noen reservesikring, kan du bruke en sikring med samme styrke fra en annen krets som du ikke trenger for å kjøre bilen, for eksempel sigarettenersikringen.

Hvis hovedlyktene eller andre elektriske komponenter ikke fungerer, og sikringene er uskadede, kan du sjekke sikringspanelet i motorrommet. Hvis en sikring er gått, må den skiftes ut med en med samme styrke.

## Skifte sikringer i panel i motorrommet

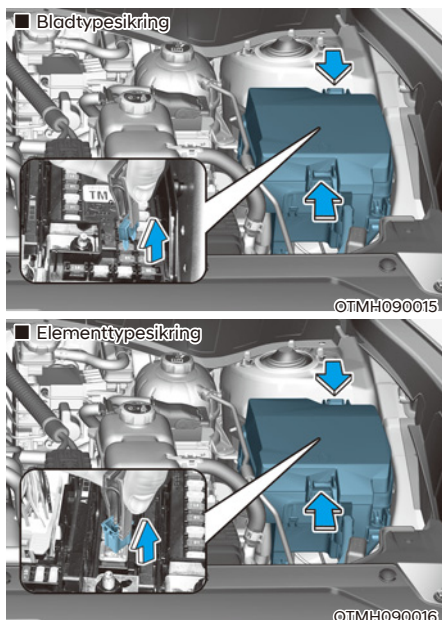

1. Slå av bilen.
2. Slå av alle andre brytere.
3. Ta av lokket på sikringspanelet ved å trykke inn tappen og trekke opp.
4. Sjekk den fjernede sikringen; skift den hvis den har gått. For å ta ut eller sette inn sikringen bruker du sikringstrekkeren i motorrommets sikringspanel.
5. Sett inn en ny sikring av samme type, og pass på at den sitter godt i klipsene. Hvis den sitter løst, anbefaler vi at du kontakter en autorisert HYUNDAI-forhandler.

### MERK

Etter at du har sjekket sikringspanelet i motorrommet, setter du dekslet til sikringspanelet godt på. Det kan være du hører en klikkelyd når dekslet festes sikkert. Hvis det ikke er festet sikkert, kan det oppstå elektrisk feil på grunn av kontakt med vann.

### Multisikring

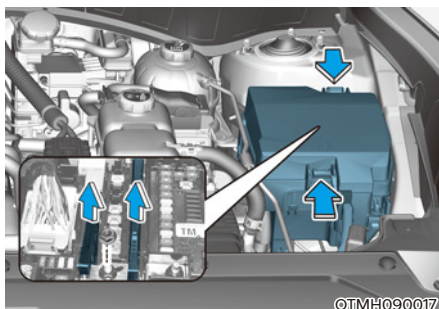

Hvis multisikringen er gått, anbefaler vi at du kontakter en autorisert HYUNDAI-forhandler.



## Beskrivelse av sikringer/ relépanel

### Sikringspanel i instrumentpanelet



OTM090019

På innsiden av dekselet til sikrings-/relépanelet finner du et klistremærke som beskriver sikringens/reléets navn og styrke.



## **i** Informasjon

Det er ikke sikkert alle sikringspanelbeskrivelser i denne håndboken gjelder din bil. Informasjonen var nøyaktig på tidspunktet håndboken ble trykket. Se merket i sikringsboksen når du inspisierer sikringsboksen i din bil.









OTMH090019







## Sikringspanel i instrumentpanelet

Sikringens navn	Symbol	Sikringens kapasitet	Beskyttet krets
MODULE 4	<sup>4</sup> MODULE	7,5 A	Stopp lysbryteren, informasjonsforbindelse, område for døren til føreraset
AIR BAG 1	<sup>1</sup> 	15 A	SRS-styringsmodul
BRAKE SWITCH	<b>BRAKE SWITCH</b>	7,5 A	[GSL] bremselysbryter
MODULE 9	<sup>9</sup> MODULE	15 A	Lyd, A/V & navigasjonområde, instrumentpanel, kontrollpanelet framme, head-Up-skjerm, sensor for baksidevarsling (ROA), modus for kontroll ved føreraset, elektrisk baklukeenheter, områdeenheter til døren til føreraset, A/C kontrollenhet til baksiden, styringen av utsidespeil på fører/passasjersiden.
E-CALL	<b>E-CALL</b>	7,5 A	E-call-enhet
MODULE 10	<sup>10</sup> MODULE	10 A	Kollisjonsvarsel for blindsonenhet LH/RH, trådløs lader framme, VESS-ENHET
MODULE 7	<sup>7</sup> MODULE	10 A	Frontlys V/H
BATTERY MANAGEMENT	<b>BATTERY MANAGEMENT</b>	7,5 A	BMS-styreenhet
AIR BAG IND.	<sup>IND</sup> 	10 A	Instrumentpanel, takkonsoll
IBU 1	<sup>1</sup> IBU	7,5 A	IBU
MODULE 2	<sup>2</sup> MODULE	7,5 A	fremre setevarmerstyringsmodul/ fremre luftventileringsstyringsmodul, bakre setevarmerstyringsmodul, AC-vekselrettermodul
MODULE 8	<sup>8</sup> MODULE	7,5 A	Utsidehåndtak for smartnøkkelen til fører/passasjersiden, varselblinkbryter, utendørsspeil til fører/passasjersiden, dataforbindelse, regnsensor, UIP-sensor for moduslampe, moduslampe, moduslampe #1/#2
S/HEATER FRT	<sup>FRT</sup> 	20 A	Fremre luftventilasjonsstyringsmodul, fremre setevarmerstyringsmodul

## Sikringspanel i instrumentpanelet









Sikringens navn	Symbol	Sikringens kapasitet	Beskyttet krets
AIR BAG 2	<sup>2</sup> 	15 A	SRS-styringsmodul
E-SHIFTER 1	<sup>1</sup> E-SHIFTER	10 A	Elektronisk girvelger
E-SHIFTER 2	<sup>2</sup> E-SHIFTER	7,5 A	Elektronisk girvelger
MODULE 5	<sup>5</sup> MODULE	7,5 A	Kollisjonsbryter, øvre konsollbryter, omgivelsesvisningsenhet, rattsensor, IBU, kollisjonsvarselenhet, konsollbryter, enhet for avvik fra kjørebanelen, 4WD ECM, VESS-ENHET
IBU 2	<sup>2</sup> IBU	15 A	IBU
SUNROOF 2	<sup>2</sup> 	20 A	Panoramasoltak
MODULE 1	<sup>1</sup> MODULE	7,5 A	IBU
P/WDW RH	<sup>RH</sup> 	25 A	Fører/passasjers sikkerhets-el-vindummodul, bakre el-vindubryter venstre håndtaksside / bakre sikkerhets-el-vindummodul venstre håndtaksside, el-vindubryter på passasjersiden
RR S/HEATER LH	<sup>RR LH</sup> 	25 A	Setevarmer bak LH
CLUSTER	CLUSTER	7,5 A	Instrumentpanel, Head up display
MDPS	 <sup>1</sup>	10 A	MDPS-enhet
A/CON	A/C	7,5 A	E/R koblingsboks (RLY. 4, RLY. 6, RLY. 9), A/C-kontrollmodul foran, elektronisk A/C-kompressor (HEV)
CHILD LOCK		15 A	ICM boks (barnesikring/opplåsing)
DOOR LOCK		20 A	Dørlåsrelé, dørøplåsingsrelé, baklåsrelé

## Sikringspanel i instrumentpanelet





Sikringens navn	Symbol	Sikringens kapasitet	Beskyttet krets
REAR A/CON	<b>REAR A/C</b>	10 A	A/C-kontrollenhet bak, motoravdeling bak, A/C-kontrollenhet foran
SUNROOF 1	<sup>1</sup> 	20 A	Panoramasoltak
P/WDW LH	<sup>LH</sup> 	25 A	Fører/passasjers sikkerhets-el-vindumodul, bakre el-vindubryter venstre håndtaksside / bakre sikkerhets-el-vindumodul venstre håndtaksside, el-vindusbryter på passasjersiden
MODULE 3	<sup>3</sup> <b>MODULE</b>	7,5 A	IBU, PCB-blokk (batterirelé kjølevifte)
MODULE 6	<sup>6</sup> <b>MODULE</b>	7,5 A	Lyd, A/V & navigasjonsenhet, A/V & navigasjonspanel, A/C-kontrollmodul foran, AMP, trådløs lader foran, E-Call-enhet, elektrisk speil, setevvarmer bak LH/RH, IMS kontrollenhet på førersetet, takkonsoll, kontrollenhet for setevvarmer foran, kontrollenhet for luftventilering foran
WASHER		15 A	Multifunksjonsbryter
RR S/HEATER RH	<sup>RR RH</sup> 	25 A	Setevvarmer bak RH
WIPER RR		15 A	Bakre viskerrelé, bakre viskermotor
AMP	<b>AMP</b>	25 A	AMP
ACC	<b>ACC</b>	7,5 A	E-Call-enhet, omgivelsesvisningsenhet, kollisjonsvarselenhet, A/V & navigasjonspanel, lyd, IBU, A/V & navigasjonsenhet, USB-lader foran, USB-lader bak LH/RH, AMP
P/SEAT PASS	<sup>PASS</sup> 	30 A	Passasjer sete manuell bryter
P/SEAT DRV	<sup>DRV</sup> 	30 A	Fører IMS-styringsmodul, fører sete manuell bryter







## Sikringspanel for motorrom

Type	Sikringens navn	Symbol	Sikringens kapasitet	Beskyttet krets
MULTISIKRING-1 (10P)	C/FAN 1	<sup>1</sup> 	80 A	Kjøleviftestyring
	B+4	<sup>4</sup> 	50 A	ICU-koblingsboks (sikring - f16/F17/ F27/F36/F46)
	B+2	<sup>2</sup> 	50 A	ICU-koblingsboks (IPS 8 SPOC+/IPS 11/ IPS 13/IPS 14/IPS 15)
	B+3	<sup>3</sup> 	50 A	ICU-koblingsboks (f20/F29/F39/F48/ F49)
	IEB 1	<sup>1</sup> <b>IEB</b>	40 A	IEB-enhet
	BLOWER		40 A	RLY. 9 (Vifterelé)
	IG2	<b>IG2</b>	40 A	PCB-blokk (IG2-relé)
	ABS		30 A	Brukes ikke
MULTISIKRING-2 (10P)	MDPS	 <sup>1</sup>	100 A	MDPS-enhet
	IEB 2	<sup>2</sup> <b>IEB</b>	60 A	IEB-enhet
	B+6	<sup>6</sup> 	60 A	PCB Block (B+)
	CVVD	<b>CVVD</b>	50 A	CVVD-aktuator
	RR HTD	<sup>1</sup> 	40 A	RLY. 1 (Relé for oppvarming bak)
	INVERTER	<b>INVERTER</b>	40 A	AC Invertermodul
	E-SHIFTER 1	<sup>1</sup> <b>E-SHIFTER</b>	40 A	SCU

## Sikringspanel for motorrom









Type	Sikringens navn	Symbol	Sikringens kapasitet	Beskyttet krets
SIKRING	HTD MIRR		10 A	RLY. 1 (oppvarming bak), fører/passasjer utsidespeil, A/C-kontrollenhet foran
	B+5	<sup>5</sup> 	50 A	ICU-koblingsboks (f4/F14/F23/F24/F33/F34/F44)
	IEB 3	<sup>3</sup> <b>IEB</b>	60 A	IEB-enhet
	B+1	<sup>1</sup> 	50 A	ICU-koblingsboks (IPS 1 SPOC+/IPS 2/IPS 3/IPS 4/IPS 5/IPS 6/IPS 7/ forhindring lang og kort tid)
	PTC HEATER 1	<sup>1</sup> <b>PTC HEATER</b>	50 A	RLY. 4 (varmerelé #1 for PTC)
	PTC HEATER 2	<sup>2</sup> <b>PTC HEATER</b>	50 A	RLY. 6 (varmerelé #2 for PTC)
	POWER TAIL GATE		30 A	Elektrisk bakluke-enhet
	FUEL PUMP	<b>FUEL PUMP</b>	20 A	RLY. 5 (drivstoffpumperelé)

## Sikringspanel for motorrom









Type	Sikringens navn	Symbol	Sikringens kapasitet	Beskyttet krets
SIKRING	AMS	<b>AMS</b>	10 A	Batterisensor
	EWP 1	<sup>1</sup> <b>EWP</b>	10 A	Elektronisk vannpumpe
	4WD		20 A	4WD ECM
	E-SHIFTER 2	<sup>2</sup> <b>E-SHIFTER</b>	10 A	SCU
	TRAILER 2	<sup>2</sup> 	15 A	Tilhengermodul
	TRAILER 3	<sup>3</sup> 	15 A	Tilhengermodul
	BATTERY C/ FAN	<b>BATTERY C/FAN</b>	15 A	PCB-blokk (batterirelé KJØLEVIFTE)
	OPCU	<b>OPCU</b>	20 A	OPU
	HPCU	<sup>1</sup> <b>HPCU</b>	10 A	HPCU
	B/A HORN		15 A	RLY. 3 (B/tyverialarmrelé)
	BATTERY MANAGEMENT	<b>BATTERY MANAGEMENT</b>	10 A	BMS-styreenhet
	TRAILER 1	<sup>1</sup> 	30 A	Tilhengermodul



## Sikringspanel for motorrom

Sikringens navn	Symbol	Sikringens kapasitet	Beskyttet krets
IG1	<b>IG1</b>	40 A	IG1-relé
TCU2	<sup>T2</sup> 	10 A	TCM
SENSOR3	<sup>S3</sup> 	20 A	ECM, oksygensensor (opp/ned)
SENSOR1	<sup>S1</sup> 	10 A	Brukes ikke
EWP2	<sup>2</sup> <b>EWP</b>	10 A	Elektronisk vannpumpe
ECU3	<sup>E3</sup> 	10 A	ECM, CVVD-aktuator
SENSOR6	<sup>S6</sup> 	10 A	OPU
POWER OUTLET1	<sup>1</sup> <b>POWER OUTLET</b>	20 A	Strømuttak bagasjerom
WIPER2	<sup>2</sup> 	10 A	IBU, motor til frontvisker
HORN		15 A	Hornrelé
IEB4	<sup>4</sup> <b>IEB</b>	10 A	IEB-enhet
SENSOR2	<sup>S2</sup> 	10 A	Magnetventil til rensekontroll, Oljekontrollventil #1/#2 (inntak/eksos) Oljepumpemagnetventil, kjøleviftemotor, Magnetventil til RCV-kontroll

## Sikringspanel for motorrom

Sikringens navn	Symbol	Sikringens kapasitet	Beskyttet krets
SENSOR4		15 A	Aktiv rensespumpe
SENSOR5		10 A	E/R-koblingsboks (RLY. 5)
IGN COIL	<b>IGN COIL</b>	20 A	Tenningsspole #1/#2/#3/#4
ACC	<b>ACC</b>	20 A	ICU-koblingsboks (Sikring - F47)
POWER OUTLET2	<sup>2</sup> <b>POWER OUTLET</b>	20 A	Strømuttak foran
WIPER1	<sup>1</sup> 	30 A	Fremre viskermotor, relé for vindusvisker frontrute (lav)
E-SHIFTER3	<sup>3</sup> <b>E-SHIFTER</b>	10 A	SCU
FCA		10 A	Frontradar
HPCU	<sup>2</sup> <b>HPCU</b>	10 A	HPCU
ECU1		15 A	ECM
ECU4		20 A	ECM
TCU1		15 A	TCM
RR HTD2	<sup>2</sup> 	10 A	E/R-koblingsboks (RLY. 1)
UIP	<b>UIP</b>	10 A	UIP-sensor

## LYSPÆRER

Vi anbefaler deg å ta kontakt med en autorisert HYUNDAI-forhandler for å få skiftet de fleste lyspærene i bilen. Det er vanskelig å skifte lyspærer i bilen fordi andre deler av bilen må fjernes, før du kommer til lyspæren. Dette gjelder særlig demontering av hovedlyktene for å komme til pæren(e).

Du kan komme til å skade bilen når du tar ut og setter inn hovedlyktenheten.



### ADVARSEL

- Før du arbeider på et lys, må du trå inn bremsen, sette giret i P (Park), aktivere parkeringsbremsen, sette tenningsbryteren i LOCK/OFF-stilling og ta nøkkelen med deg når du går ut av bilen, for å unngå brå bevegelser i bilen og hindre mulig elektrisk støt.
- Vær oppmerksom på at lyspærene kan være varme, slik at du kan brenne deg på fingrene.

### MERK

Pass på at du skifter den utbrente pæren med en som har samme wattstyrke. Hvis ikke kan det føre til skade på sikringen eller det elektriske ledningssystemet.

### MERK

For å forhindre skade må du ikke bruke kjemiske løsemidler eller sterke vaskemidler ved rengjøring av hovedlyktglasset.



### Informasjon

Hovedlys- og baklyslinsene kan se uklare ut hvis bilen vaskes etter kjøring eller bilen kjøres om natten i vått vær. Dette skyldes temperaturforskjellen mellom innsiden og utsiden av lykten, og det er ikke noe tegn på problemer med bilen. Når det har dannet seg kondens på lykten, fjernes den etter kjøring med hovedlyset på. Hvor lang tid dette tar, avhenger av lyktens størrelse, posisjon og miljøforhold. Hvis fuktigheten ikke fjernes, anbefaler vi imidlertid at bilen kontrolleres hos en autorisert HYUNDAI-forhandler.



### Informasjon - tørkemiddel for frontlys (utstysravhengig)

Denne bilen er utstyrt med tørkemiddel for å redusere dugg på innsiden av frontlyset som følge av fukt.

Dette tørkemiddelet er en forbruksvare, noe som betyr at ytelsen kan endre seg alt etter bruksperiode og miljø.

Hvis det dannes dugg på innsiden av frontlyset som følge av fukt over en lengre tidsperiode, anbefaler vi at du rådfører deg med en godkjent HYUNDAI-forhandler.

### **i** Informasjon

- En lampe som fungerer normalt, kan flimre kort for å stabilisere bilens elektriske kontrollsystem. Men hvis lampen slukker etter å ha flimret kort, eller fortsetter å flimre, anbefaler vi at systemet kontrolleres av en autorisert HYUNDAI-forhandler.
- Det kan være markeringslyset ikke slås på når markeringslysbryteren er slått på, men markeringslyset og hovedlyset kan slås på når hovedlysbryteren er slått på. Dette kan være forårsaket av nettverksfeil eller feil i bilens elektriske kontrollsystem. Hvis dette skjer, anbefaler vi at systemet blir kontrollert av en autorisert HYUNDAI-forhandler.

### **i** Informasjon

Frontlyktene bør justeres etter et uhell eller etter at hovedlyktenheten er skiftet.

### **i** Informasjon (For Europa)

#### Trafikkendring

Lysfordelingen for nærlyset er asymmetrisk. Hvis du er på reise i et land med motsatt kjøreretning vil denne asymmetriske delen blende møtende kjøretøy. For å forhindre blending krever ECE-forskriftene ulike tekniske løsninger (f.eks. automatisk endringssystem, bruk av klebeark eller justering av lysene i nedoverretning). Disse frontlysene er konstruert slik at de ikke blander førere på motsatt side. Så du trenger ikke bytte frontlykter i land med motsatt kjøreretning.

## Skifte lyspære i hovedlys, kjørellys om dagen (DRL), markeringslys, blinklys og statisk lys

### Type A

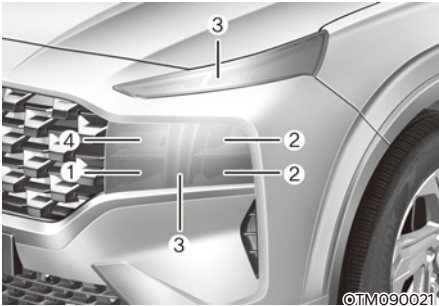

- (1) Hovedlys (fjernlys)
- (2) Hovedlys (nærlys)
- (3) Kjørellys / markeringslys
- (4) Lyspære til blinklys

### Lyspære til blinklys

1. Aktiver parkeringsbremsen og koble fra den negative batterikabelen.

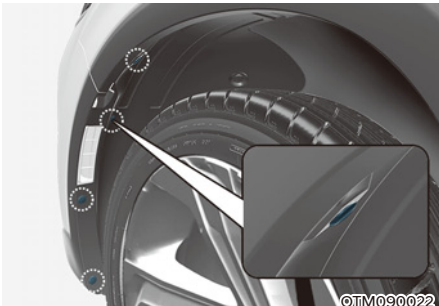

2. Fjern klippene til hjulene (under framsiden: 4 deler).

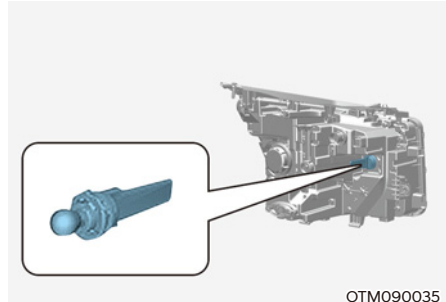

3. Trykk på hjulbeskyttelsen bort og ta vekk lyskontakten ved å vri den mot klokken.
4. Fjern lyspæren fra sokkelen ved å vri den mot klokken til klaffene på lyspæren er på linje med sporene i sokkelen. Trekk lyspæren ut av sokkelen.
5. Sett inn en ny lyspære ved å sette den inn i sokkelen og vri den til den låses på plass.
6. Skyv sokkelen inn i enheten, og vri enheten med klokken.
7. Installer hjulbeskyttelsen i motsatt rekkefølge.

### Hovedlys (Høyt/Lavt), kjørellys på dagtid, markeringslys (LED)

Hvis lyset ikke virker, anbefaler vi at du får kontrollert bilen hos en autorisert HYUNDAI-forhandler.

## Type B (LED)

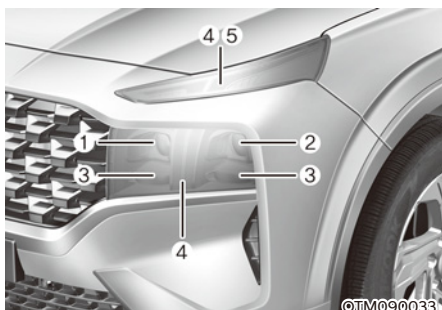

(1) Hovedlys (Høy) støtte til fjernlyset

(2) Hovedlys (nærlys)

(3) støtte til hovedlyset

(4) Kjørellys / markeringslys

(5) Lyspære til blinklys

- Håndter dem alltid forsiktig, og unngå riper og skraper. Hvis lyspærene er tent, må du unngå kontakt med væsker.
- Ta aldri på glasset med bare hendene. Rester av olje kan føre til at lyspæren overopphetes og ryker når den tennes.
- En lyspære skal bare tennes når den er montert i hovedlykten.
- Hvis en lyspære blir skadet eller sprekker, må den umiddelbart skiftes ut. Kast lyspæren på riktig vis.

## Lys

Hvis LED-lyset ikke virker, anbefaler vi at du får kontrollert bilen hos en autorisert HYUNDAI-forhandler.

## Justere hovedlysene (gjelder Europa)

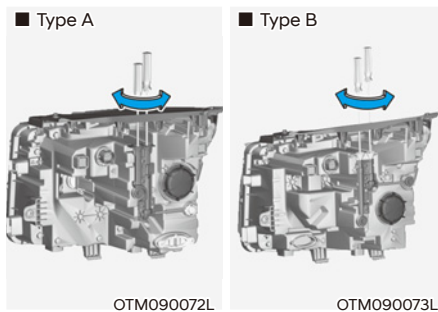

1. Pump opp dekkene til angitt trykk og fjern eventuell last fra bilen, unntatt skrutrekker, reservehjul og verktøy.
2. Bilen bør stå på jevnt underlag.
3. Tegn vertikale linjer (vertikale linjer går gjennom midten av begge hovedlysene) og en horisontal linje (horisontal linje går gjennom midten av hovedlysene) på skjermen.
4. Still inn hovedlysene slik at den lyseste delen faller på de horisontale og vertikale linjene, når det er normale forhold på hovedlyset og batteriet.
5. Hvis du skal justere fjernlyset til venstre eller høyre, dreier du mekanismen med klokka eller mot klokka.  
Hvis du skal justere nærlyset opp eller ned, dreier du mekanismen med klokken eller mot klokken.

## Siktepunkt

### ■ Halogenlys



### ■ LED-lys



OTM090067L/OTM090068L

H1: Høyden mellom midten av hovedlyspæren og bakken (nærlys)

H2: Høyden mellom midten av hovedlyspæren og bakken (fjernlys)

W1: Avstanden mellom midten av de to hovedlyspærene (nærlys)

W2: Avstanden mellom midten av de to hovedlyspærene (fjernlys)

Bilens tilstand	Lampetype	H1	H2	W1	W2
Uten fører	LED MFR.	788,6 (31,04)	718,0 (28,27)	1,518 (59,76)	1,209 (47,59)
	LED PROJ.	775,6 (30,53)	774,9 (30,50)	1,524 (60,0)	1,216 (47,87)
Med sjåfør	LED MFR.	783,6 (30,85)	713 (28,07)	-	-
	LED PROJ.	770,6 (30,33)	769,9 (30,33)	-	-

## Hovedlys (nærlys)

■ Basert på 10m skjerm

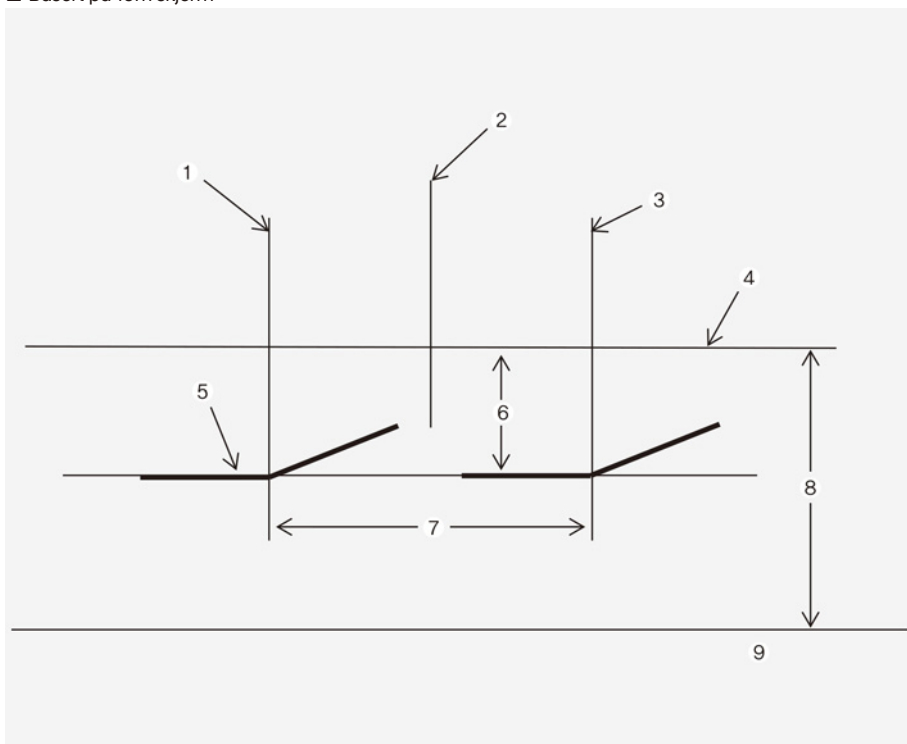

OJX1099064L

- [1] : Vertikal linje på midten av venstre frontlyspære
- [2] : Bilens midtlinje
- [3] : Vertikal linje på midten av høyre frontlyspære
- [4] : Horisontal linje på midten av frontlyspæren
- [5] : Krysninglinje
- [6] : 100
- [7] : W1 (Nærlys)
- [8] : H1 (Nærlys)
- [9] : Bakke

1. Slå på nærlyset uten at føreren er i bilen.
  2. Skjæringslinjen skal projiseres i skjæringslinjen som vist i illustrasjonen.
  3. Når nærlyset stilles inn skal den vertikale innstillingen justeres etter justeringen av den horisontale innstillingen.
  4. Hvis det er montert nivåenhet på hovedlyset, justeres nivåenheten på hovedlysbryteren til «0».
- \* Hovedlyset peker samtidig som at en sikter med nærlyset.



## Skifte sideblinklys

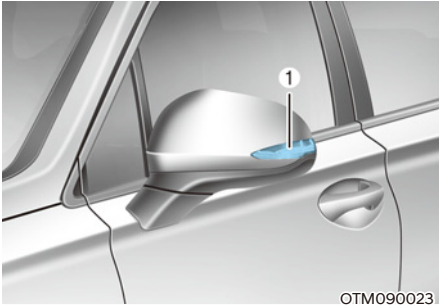

Hvis LED-lyset (1) ikke fungerer, anbefaler vi at systemet kontrolleres hos en autorisert HYUNDAI-forhandler.

LED-lampene kan ikke skiftes ut enkeltvis fordi det er en integrert enhet. LED-lampene må skiftes ut med enheten.

En kvalifisert mekaniker bør sjekke eller reparere LED-lampen siden det kan skade tilknyttede deler på bilen.

## Skifte lyspære i kombinasjonslykt på baksiden

### Type A

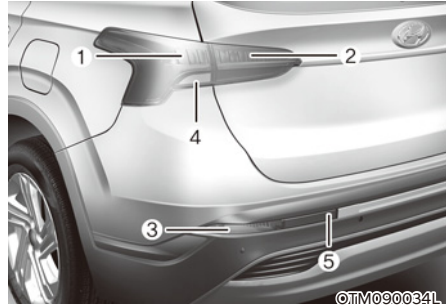

- (1) Baklys/stopplys
- (2) Baklys
- (3) Lyspære til blinklys
- (4) Reservelys
- (5) Tåkelys (utstyrsavhengig)

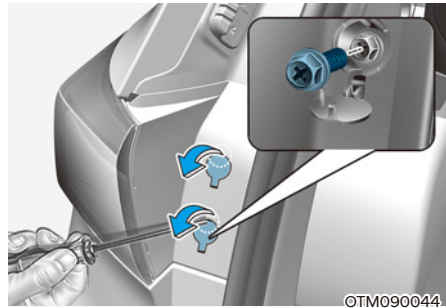

### Stopp/Baklys (Utendørs), Reservelys

1. Slå av motoren.
2. Åpne bakluken.
3. Løsne festeskruene til lampen med en stjerneskrutrekker.
4. Fjern den bakre samlede lampeenheten fra bilens karosseri.
5. Fjern sokkelen fra enheten ved å vri sokkelen mot klokken til klaffene på sokkelen er på linje med sporene på enheten.

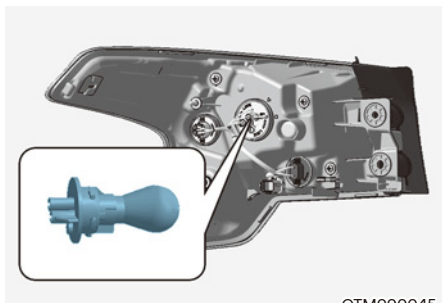

OTM090045

6. Fjern lyspæren fra sokkelen ved å vri den mot klokken til klaffene på lyspæren er på linje med sporene i sokkelen. Trekk lyspæren ut av sokkelen.
7. Sett inn en ny lyspære ved å sette den inn i sokkelen og vri den til den låses på plass.
8. Monter holderen i lykten ved å rette inn tappene på holderen med sporene i lyktedelen. Skyv sokkelen inn i enheten, og vri enheten med klokken.
9. Monter lampeenheten på bilen igjen.

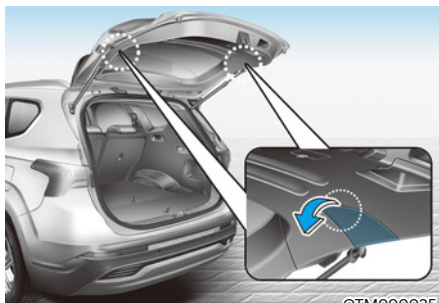

OTM090025

### Baklys (Innsiden)

1. Slå av motoren.
2. Åpne bakluken.
3. Ta av dekslet men en flat skrutrekker.
4. Fjern sokkelen fra enheten ved å vri sokkelen mot klokken til klaffene på sokkelen er på linje med sporene på enheten.

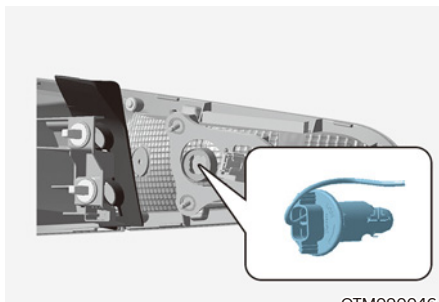

OTM090046

5. Fjern lyspæren fra sokkelen ved å vri den mot klokken til klaffene på lyspæren er på linje med sporene i sokkelen. Trekk lyspæren ut av sokkelen.
6. Sett inn en ny lyspære ved å sette den inn i sokkelen og vri den til den låses på plass.

7. Monter holderen i lykten ved å rette inn tappene på holderen med sporene i lyktedelen. Skyv sokkelen inn i enheten, og vri enheten med klokken.
8. Monter lampeenheten på bilen igjen.

### Blinklys, tåkelys bak

Hvis lyset ikke virker, anbefaler vi at du får kontrollert bilen hos en autorisert HYUNDAI-forhandler.

### Type B

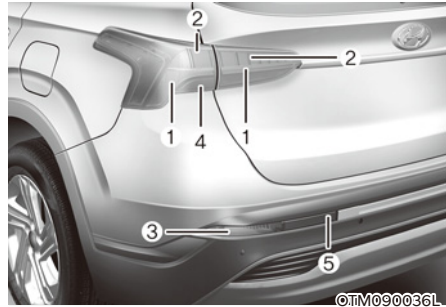

- (1) Baklys
- (2) Bremselys
- (3) Lyspære til blinklys
- (4) Reservelys
- (5) Tåkelys (utstyrsavhengig)

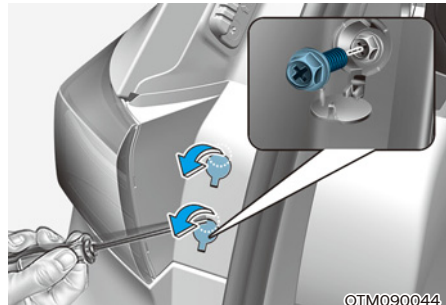

### Ryggelys

1. Slå av motoren.
2. Åpne bakluken.
3. Løsne festeskruene til lampen med en stjerneskrutrekker.
4. Fjern den bakre samlede lampeenheten fra bilens karosseri.
5. Fjern sokkelen fra enheten ved å vri sokkelen mot klokken til klaffene på sokkelen er på linje med sporene på enheten.

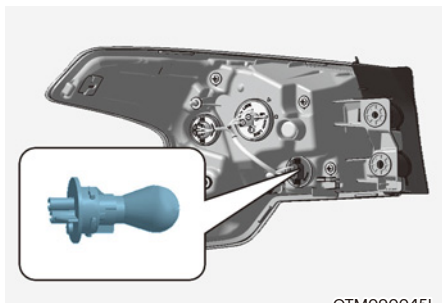

OTM090045L

6. Fjern lyspæren fra sokkelen ved å vri den mot klokken til klaffene på lyspæren er på linje med sporene i sokkelen. Trekk lyspæren ut av sokkelen.
7. Sett inn en ny lyspære ved å sette den inn i sokkelen og vri den til den låses på plass.
8. Monter holderen i lykten ved å rette inn tappene på holderen med sporene i lyktedelen. Skyv sokkelen inn i enheten, og vri enheten med klokken.
9. Monter lampeenheten på bilen igjen.

#### **Bak-/bremselys, baklys, blinklys, tåkelys bak**

Hvis disse lampene ikke virker, anbefaler vi at du får kontrollert bilen hos en autorisert HYUNDAI-forhandler.

### Skifte høyt montert stopplys

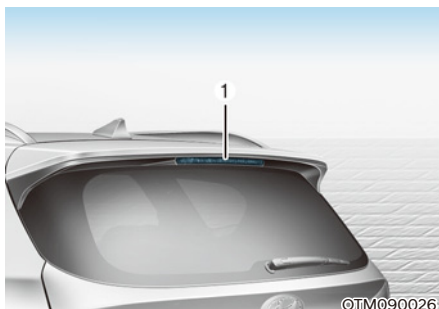

©TM090026

Hvis LED-lyset (1) ikke fungerer, anbefaler vi at systemet kontrolleres hos en autorisert HYUNDAI-forhandler.

LED-lampene kan ikke skiftes ut enkeltvis fordi det er en integrert enhet. LED-lampene må skiftes ut med enheten.

En kvalifisert mekaniker bør sjekke eller reparere LED-lampen siden det kan skade tilknyttede deler på bilen.

## Skifte av lyspære i registreringsskiltlys

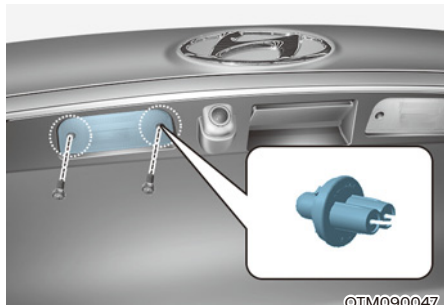

1. Lirk linsedekselet fra kupélampehuset ved hjelp av en flat skrutrekker.
2. Fjern pæren ved å trekke den rett ut.
3. Sett inn en ny pære.
4. Sett alt sammen igjen i motsatt rekkefølge.

## Skifte innvendig lyspære

### Kartlys (LED/pæretype), taklys (LED-type)

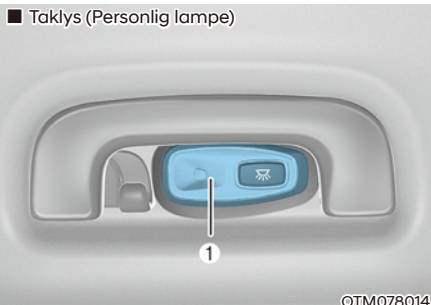
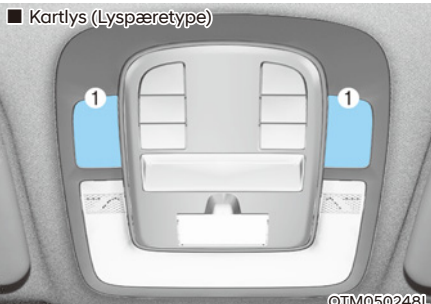
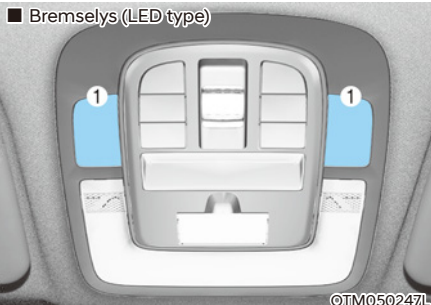

Hvis kartlyset (LED/lyspære) (1) og taklyset (LED) (1) ikke fungerer, anbefaler vi at systemet kontrolleres hos en autorisert HYUNDAI-forhandler.

## Taklys, solskjermingslampe, hanskeromlys, og bagasjeromsls (pæretype)

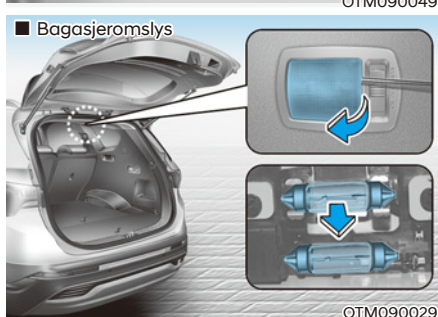
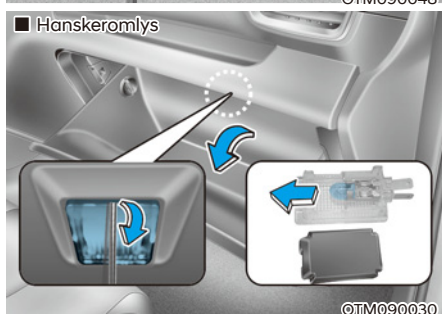
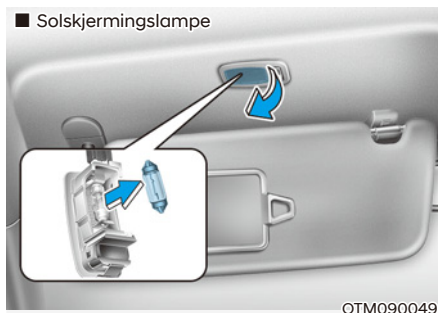
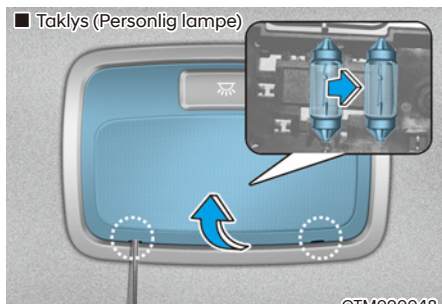

1. Bruk en flat skrutrekker og vipp forsiktig glasset løs fra huset på den innvendige lampen.
2. Fjern pæren ved å trekke den rett ut.
3. Sett inn en ny pære i holderen.
4. Rett inn tappene på glasset med hakkene i huset til interiørlampen og trykk lampen inn på plass.

### MERK

Vær forsiktig slik at ikke linsen blir skitten eller at linsen, linsetappene eller lampehuset i plast blir skadet.

## VEDLIKEHOLD AV INN- OG UTVENDIG FINISH

### Utvendig pleie

#### **Generell advarsel for eksteriøret**

Det er svært viktig at du følger anvisningene på etiketten ved bruk av kjemiske rengjøringsmidler eller poleringsmidler. Les alle advarsler og forholdsregler på etiketten.

#### **Vedlikehold av bilens eksteriør**

##### Vask

Du bør vaske bilen grundig og regelmessig, minst én gang i måneden med lunkent eller kaldt vann for å beskytte bilens finish mot rust og forringelse.

Hvis du bruker bilen til offroadkjøring, bør du vaske den etter hver offroadtur. Vær spesielt oppmerksom på å fjerne opphopning av salt, skitt, gjørme og andre fremmedlegemer. Pass på at dreneringshullene i underkantene av dørene og kanaler holdes åpne og rene.

Insekter, tjære, tresaft, fugleskitt, industrinedfall og lignende forurensning kan skade bilens finish hvis det ikke fjernes umiddelbart.

Selv om du vasker slik forurensning med det samme med rent vann, er det ikke sikkert at du kan fjerne det helt. Du må da bruke en mild såpe som er egnet for lakkfinish.

Etter vasking må du spyle bilen grundig med lunkent eller kaldt vann. Ikke la såpe tørke på finishen

##### Høytrykksspyling

- Når du bruker høytrykksspylere, må du holde tilstrekkelig avstand til bilen.  
For kort avstand eller for høyt trykk kan skade komponenter eller føre til at vann trenger inn.
- Ikke spyl kameraet, sensorene eller området rundt med høytrykksspyler. Støtskader fra vann med høyt trykk kan føre til at utstyret ikke fungerer skikkelig.
- Ikke hold dysespissen for nært inntil bagasjerom (gummi- eller plastdeksler) eller kontakter, ettersom de kan bli skadet hvis de kommer i kontakt med vann under høyt trykk.



### ADVARSEL

**Etter at du har vasket bilen skal du prøve bremsene før du kjører ut på veien, mens du kjører sakte for å se at de ikke har blitt påvirket av vannet. Hvis det er dårlig bremsevirkning, kan du tørke bremsene ved å aktivere dem lett mens du fortsetter å kjøre med lav hastighet.**

### MERK

- **Bruk ikke sterk såpe, kjemiske løsemidler eller varmt vann, og vask heller ikke bilen i direkte sollys eller når karosseriet er varmt.**
- **Vær forsiktig når du vasker sidevinduene på bilen.**
- **Det kan lekke vann gjennom vinduene og interiøret kan bli vått.**
- **Du må ikke bruke kjemiske løsemidler eller sterke vaskemidler ved rengjøring. Dette er for å hindre skade på plastdeler.**
- **For å forhindre skade på ladeluka må du passe på å lukke og låse dørene når du vasker bilen (høytrykksspyler, automatisk bilvask osv.).**

**MERK**

- **Bruk av vann ved vasking av motorrommet, inklusive høytrykksspyling, kan føre til feil på de elektriske kretsene i motorrommet.**
- **La aldri vann eller andre væsker komme i kontakt med elektriske/elektroniske komponenter inne i bilen, ettersom dette kan skade dem.**

**MERK**

**Bil med matt lakk (utstyrsavhengig)**

Automatisk bilvaskemaskin med roterende børster bør ikke brukes, ettersom dette kan skade overflaten på bilen din. En damprenser som vasker bilens overflate ved høy temperatur, kan føre til at olje kleber seg til overflaten og etterlater flekker som er vanskelige å fjerne.

Bruk en myk klut (f.eks. en klut i mikrofiber eller en svamp) når du vasker bilen, og tørk med et håndkle i mikrofiber. Når du vasker bilen for hånd, bør du unngå bruk av rengjøringsmidler som inneholder voks. Hvis bilens overflate er svært skitten (sand, skitt, støv, kontaminanter osv.), bør du rengjøre overflaten med vann før du vasker bilen.

**Voksing**

Et godt lag med voks er en barriere mellom lakken og forurensning. Å ha et godt lag med voks på bilen bidrar til å beskytte den.

Du bør vokse bilen når vannet ikke lenger preller på lakken.

Vask og tørk alltid bilen før voksing. Bruk flytende eller pastavoks en god kvalitet og følg produsentens anvisninger. Voks alle metalldekor for å beskytte den og for å opprettholde glansen.

Fjerning av olje, tjære og lignende materialer med et flekkfjerningsmiddel fjerner vanligvis voks fra toppsjiktet. Pass på å vokse disse områdene selv om resten av bilen ikke trenger voksing.

**MERK**

- **Finisen blir skadet hvis du tørker av støv og smuss fra karosseriet med en tørr klut.**
- **Ikke bruk stålull, rengjøringsmiddel med slippeffekt eller sterke løsemidler som inneholder svært alkaliske eller etsende tilsetninger, på deler med forkromming eller på eloksert aluminium. Dette kan føre til skade på det beskyttende belegget og forårsake misfarging eller lakkskader.**

**MERK**

**Bil med matt lakk (utstyrsavhengig)**

Ikke bruk noe som helst glansbeskyttelsesmiddel i form av for eksempel vaskemiddel, slipemiddel eller poleringsmiddel. Hvis voks påføres, må du umiddelbart fjerne voksen ved hjelp av en silikonfjerner, og hvis du har fått tjære eller tjærekontaminanter på overflaten, må du bruke en tjærefjerner til å fjerne den. Vær imidlertid forsiktig slik at du ikke legger for mye trykk på det lakkede området.



### **Finish-skadereparasjon**

Dype riper eller steinsprutskader i lakken må umiddelbart repareres. Bart metall rustet fort og kan utvikle seg til store reparasjonskostnader.

#### **MERK**

**Hvis bilen er skadet eller krever karosserioppretting eller utskifting av karosserideler, må du påse at verkstedet påfører antirustmidler på delene som opprettes eller skiftes ut.**

#### **MERK**

**Bil med matt lakk (utstyrsavhengig)**

For biler med matt lakk er det umulig å modifisere bare det skadde området. Reparasjon av hele delen vil da være nødvendig. Hvis bilen er skadet og må lakkeres, anbefaler vi at du får utført denne typen vedlikehold og reparasjon hos en autorisert HYUNDAI-forhandler. Vær svært forsiktig, ettersom det er vanskelig å rekonstruere kvaliteten etter reparasjon.

### **Vedlikehold av lyst metall**

- Asfalt/tjære og insekter fjernes ved hjelp av asfaltfjerner. Ikke bruk en skraper eller andre skarpe gjenstander.
- Overflaten til lyse metalleder korrosjonsbeskyttes ved å påføre et lag med voks eller krombeskyttelse og gni til det skinner.
- Om vinteren og i kystnære områder bør lyse metalleder dekkes med et tykkere lag med voks eller konserveringsmiddel. Om nødvendig dekkes delene med korrosjonsbeskyttende vaselin eller et annet beskyttelsesmiddel.

### **Vedlikehold av understell**

Korroderende materialer som brukes til fjerning av snø og is og til støvkontroll, kan samle seg på understellet. Hvis disse stoffene ikke fjernes, kan det føre til hurtigere rustdannelse på understelldeler som drivstoffslanger, bunnpanne og eksossystem, selv om de er behandlet med rustbeskyttelse.

Skyll understellet og hjulåpninger nøye med lunket eller kaldt vann en gang i måneden samt etter kjøring i terreng og på slutten av vinteren. Vær spesielt nøye med disse områdene fordi det er vanskelig å se all gjørmen og smusset. Det gjør mer skade enn godt, dersom du bare bløter opp veistøvet uten å fjerne det. Underkantene på dørene, kanaler og rammebelger har dreneringshull må ikke bli tilstoppet av skitt, slik at vann kan samles opp i disse områdene og føre til rust.



#### **ADVARSEL**

Etter at du har vasket bilen skal du prøve bremsene mens du kjører sakte for å se at de ikke har blitt påvirket av vannet. Hvis det er dårlig bremsvirkning, kan du tørke bremsene ved å aktivere dem lett mens du fortsetter å kjøre med lav hastighet.

### **Vedlikehold av aluminiumsfelger**

Aluminiumsfelgene har et klart, beskyttende belegg.

**MERK**

- **Ikke bruk slipende rensmiddel, poleringsmasse, løsemidler eller stålborste på aluminiums- eller kromfelger.**
- **Rengjør felgen når den har kjølt seg ned.**
- **Bruk bare mild såpe eller et nøytralt rengjøringsmiddel, og skyll godt med vann. Pass også på at du rengjør felgene etter at du har kjørt på saltede veier.**
- **Ikke vask felgene med høyhastighets bilvaskeborster.**
- **Ikke bruk rensmiddel som inneholder syre eller alkaliske løsemidler.**

**Korrosjonsbeskyttelse****Beskytt bilen din mot korrosjon**

HYUNDAI produserer biler av høyeste kvalitet ved å benytte de mest avanserte konstruksjons- og produksjonsmetoder for å bekjempe korrosjon. Dette er likevel bare én del av jobben. Eierens samarbeid og deltakelse er også nødvendig for å oppnå den langsiktige korrosjonsmotstanden som bilen kan yte.

**Vanlige årsaker til korrosjon**

De vanligste årsakene til korrosjon på bilen er:

- Veisalt, smuss og fuktighet som samler seg opp under bilen.
- Fjerning av maling eller beskyttende belegg av stein, grus, slitasje eller mindre skraper og bulker som utsetter ubeskyttet metall for korrosjon.

**Områder med mye korrosjon**

Hvis du bor i et område der bilen jevnlig blir utsatt for korroderende materialer, er det spesielt viktig med korrosjonsbeskyttelse. Noen av de vanligste årsakene til økt korrosjon er veisalt, støvbekjempende kjemikalier, sjøluft og industriell forurensning.

**Fuktighet medfører korrosjon**

Fuktighet skaper forholdene der sannsynligheten for korrosjon er størst. Korrosjon framskyndes f.eks. ved høy luftfuktighet, spesielt når temperaturen er like over frysepunktet. Under slike forhold holdes det korrosive materialet i kontakt med bilens overflater av fuktighet som fordampes sakte.

Søle virker særlig korrosjonsdannende, da den tørker sent og holder fuktigheten i kontakt med bilen. Selv om sølen synes å være tørr, kan den likevel inneholde fuktighet og framskynde korrosjon.

Høye temperaturer kan også akselerere korrosjon av deler som ikke blir tilstrekkelig ventilert, slik at fuktigheten sprer seg. Alt dette er med på å gjøre det svært viktig å holde bilen ren og fri for gjørme eller andre stoffer som samler seg. Dette gjelder ikke bare synlige flater, men fremfor alt undersiden av bilen.

### Hjelp til å hindre korrosjon

#### Hold bilen ren

Den beste måten å beskytte bilen sin mot rust, er å holde bilen ren og fri for korroderende materialer. Vær spesielt oppmerksom på undersiden av bilen.

- Hvis du bor i et område med mye korrosjon – hvor det brukes veisalt, nær sjøen, områder med industrinedfall, sur nedbør osv. – må du være ekstra på vakt for å hindre korrosjon. Spyl undersiden av bilen minst én gang i måneden om vinteren, og pass på å rengjøre undersiden grundig når vinteren er over.
- Når du rengjør undersiden av bilen, må du være spesielt oppmerksom på komponenter under skjermene og andre steder som ikke er synlige til vanlig. Gjør en grundig jobb. Hvis du bare fukter oppsamlet søle i stedet for å vaske den bort, vil det bare akselerere korrosjon i stedet for å hindre den. Høytrykksspylere og damp er spesielt effektive til å fjerne oppsamlet gjørme og korroderende materiale.
- Pass på at dreneringshull holdes åpne ved rengjøring av de nedre dørpanelene, tersklene og rammedelene, slik at fuktighet kan slippe ut og ikke bli fanget inne å øker faren for rust.

#### Hold garasjen tørr

Ikke parker bilen i en fuktig, dårlig ventilert garasje. Dette skaper et gunstig miljø for korrosjon. Dette gjelder særlig hvis du vasker bilen i garasjen eller kjører den inn i garasjen når den er våt eller dekket med snø, is eller gjørme. Selv en oppvarmet garasje kan bidra til korrosjon, med mindre den er godt ventilert slik at fuktigheten forsvinner.

#### Hold lakk og dekorelementer i god stand

Riper eller avskalling i topplakken dekkes med reparasjonslakk så snart som mulig for å redusere muligheten for korrosjon. Hvis det vises bart metall, anbefaler vi at du kontakter et kvalifisert lakk- og karosseriverksted.

Fugleskitt er sterkt etsende, og kan ødelegge lakkerte flater bare på noen få timer. Fjern alltid fugleskitt så snart som mulig.

### Innvendig pleie

#### **Generelle forholdsregler for interiøret**

Unngå at etsende løsninger slik som parfyme og kosmetisk olje kommer i kontakt med deler av interiøret, da de kan forårsake skade eller misfarging. Hvis de kommer i kontakt med interiøret, må du tørke dem bort umiddelbart. Se instruksjonene for riktig rengjøring av vinyl.

**MERK**

- **La aldri vann eller andre væsker komme i kontakt med elektriske/elektroniske komponenter inne i bilen, ettersom dette kan skade dem.**
- **Bruk nøytrale rengjøringsmidler eller løsninger med lavt alkoholinnhold til rengjøring av skinnprodukter (ratt, seter osv.). Hvis du bruker løsninger med høyt alkoholinnhold eller syreholdige/alkaliske rengjøringsmidler, kan skinnen falme eller overflaten bli slitt.**

**Rengjøre polstring og innvendig trekk****Vinyl (utstyrsavhengig)**

Fjern støv og løs smuss fra vinyl med en støvkost eller støvsuger. Rengjør vinyloverflater med et vinylrensemiddel.

**Stoff (utstyrsavhengig)**

Fjern støv og løs smuss fra stoff med en støvkost eller støvsuger. Rengjør med et mildt rengjøringsmiddel som anbefales for rengjøring av møbelstoffer eller tepper. Fjern nye flekker umiddelbart med en flekkfjerner. Hvis nye flekker ikke blir behandlet umiddelbart, kan stoffet bli gjennomtrukket og misfarget. Brannhemmende egenskaper i stoffet kan også bli redusert hvis materialet ikke vedlikeholdes riktig.

**MERK**

**Hvis du bruker noe annet enn anbefalte rensemidler og framgangsmåter, kan det påvirke stoffets utseende og brannhemmende egenskaper.**

**Skinn (utstyrsavhengig)**

- Egenskapene til skinn
  - Skinn er laget av den ytre huden til et dyr. Huden går gjennom en spesiell prosess for å kunne brukes. Siden det er et naturlig produkt, har hver del ulik tykkelse og tetthet. Det kan oppstå rynker som et naturlig resultat av strekking og krymping avhengig av temperatur og fuktighet.
  - Setet er laget av strekkbart materiale for økt komfort.
  - Delene som kommer i kontakt med kroppen, er kurvede, og støtteområdene på sidene er høye, noe som gir bedre komfort og stabilitet under kjøring.
  - Det kan oppstå rynker naturlig fra bruk. Det er ikke en feil ved produktet.

**MERK**

- **Rynker eller riper som oppstår naturlig ved bruk, dekkes ikke av garantien.**
- **Belter med metaldeler, glidelåser eller nøkler i baklommen kan skade setet.**
- **Pass på at setet ikke blir vått. Væte kan endre de naturlige egenskapene til naturskinn.**
- **Jeans eller klær som kan bleke, kan ødelegge overflaten på materialet som dekker setet.**

- Pleie av skinnseter
  - Støvsug setet regelmessig for å fjerne støv og sand fra setet. Dette bidrar til å forhindre slitasje eller skader på skinnen og opprettholder kvaliteten.
  - Tørk skinnsetet ofte med en tørr og myk klut.
  - Bruk av skinnbeskyttelse kan hindre rifter i skinnen og bidrar til å holde på fargen. Pass på at du leser instruksjonene og konsulterer en spesialist når du bruker skinnbeskyttelse.
  - Lyst skinn (beige, kremfarget) er særlig utsatt for flekker, og flekkene er synlige. Rengjør setene ofte.
  - Bruk aldri en våt klut til å tørke av dem. Dette kan føre til sprekker i overflaten.
- Rengjøring av skinnseter
  - Fjern umiddelbart alle kontaminerende stoffer. Se instruksjonene nedenfor for fjerning av hver enkelt type forurensning.
  - Kosmetiske produkter (solkrem, foundation osv.)

Ta rensekrem på en klut, og tørk over flekken. Tørk av kremen med en våt klut, og fjern vannet med en tørr klut.
  - Drikke (kaffe, brus osv.)

Bruk en liten mengde nøytralt rensmiddel, og tørk til forurensningen ikke smøres utover.
  - Olje  
Fjern olje umiddelbart med en absorberende klut, og tørk med flekkfjerner til naturlig skinn.
  - Tyggegummi  
Herd tyggegummien med isbiter, og fjern den gradvis.

### **Rengjøre sikkerhetsbelter**

Rengjør beltet med en mild såpeoppløsning som anbefales for rengjøring av polstring og tepper. Følg instruksjonene på såpen. Ikke blek eller farg beltet, siden dette kan gjøre sikkerhetsbeltet svakere.

### **Rengjøre innvendig vindusglass**

Hvis de innvendige glassflatene blir tåkete (med belegg av olje, fett eller voksfilm), bør du rengjøre dem med et glassrensemiddel. Følg anbefalingene på beholderen med glassrensemiddel.

### **MERK**

**Du må ikke skrape eller ripe opp innsiden av bakruten. Dette kan skade varmetrådene i bakruten.**

## UTSLIPPSKONTROLLSYSTEM

Utslippskontrollsystemet på bilen dekkes av en skrevet begrenset garanti. Se garantiinformasjonen vedlagt i serviceheftet i bilen din.

Bilen din er utstyrt med et utslippskontrollsystem som tilfredsstill alle gjeldende utslippskrav. Følgende tre utslippskontrollsystemer benyttes:

- (1) Veivhusventilasjonsystemet
- (2) Damputslippskontrollsystem
- (3) Kontrollsystem for eksosutslipp

Vi anbefaler at du får kontrollert og vedlikeholdt bilen din hos en autorisert HYUNDAL-forhandler i henhold til vedlikeholdsplanen, for å sikre at utslippskontrollsystemene virker som de skal.

### **MERK**

**For inspeksjons- og vedlikeholdstest (med elektronisk stabilitetskontroll (ESC)-system)**

- **Slå av systemet for det elektroniske stabilitetskontroll (ESC) ved å trykke på ESC-bryteren, for å hindre at bilen feiltenner under kontroll på ruller (ESC OFF-lampen lyser).**
- **Etter at kontrollen på rulletesten er fullført, slå du på ESC igjen ved å trykke på bryteren en gang til.**

### 1. Veivhusventilasjonsystemet

Den positive ventilasjonsystemet anvendes for å forhindre luftforurensning grunnet forblåsningsgasser som slippes ut fra veivhuset. Dette systemet tilfører frisk filtrert luft til veivhuset gjennom luftinntaksslangen. Inni veivhuset blandes den friske luften med forblåsningsgassene, som deretter går gjennom PCV-ventilen til induksjonssystemet.

### 2. Damputslippskontrollsystem

Damputslippkontrollsystemet er utviklet for å hindre drivstoffdamp i å slippes ut i atmosfæren.

#### **Dampbeholder**

Drivstoffdamp som genereres i drivstofftanken, absorberes og samles opp i den innebygde beholderen. Når motoren er i gang, blir drivstoffdampen som er absorbert i beholderen, trukket inn i tørrsumpen gjennom magnetventilen for renskontroll.

#### **Magnetventil til renskontroll (PCSV)**

Magnetventilen til renskontrollen kontrolleres av motorens kontrollmodul (ECM). Når temperaturen på motorens kjølevæske er lav under tomgang stenger PCSV slik at fordampet drivstoff ikke trekkes inn i motoren. Etter som motoren varmes opp under vanlig kjøring, åpner PCSV slik at fordampet drivstoff slippes inn i motoren.

### 3. Kontrollsystem for eksosutslipp

Eksosutslippskontrollsystemet er et meget effektivt system som kontrollerer eksosutslippene mens det samtidig opprettholder god ytelse for bilen

Hvis motoren starter eller ikke vil starte, kan for mange startforsøk på motoren føre til skade på utslippssystemet.

#### **Forholdsregler for eksos fra motoren (karbonmonoksid)**

- Det kan være karbonmonoksid sammen med andre eksosgasser. Hvis du lukker eksos av noe slag i bilen, må du kjøre med alle vinduene helt åpne. Få bilen kontrollert og reparert umiddelbart.



#### **ADVARSEL**

**Eksosgasser fra motoren inneholder karbonmonoksid (CO). Selv om den er fargeløs og luktløs, er den farlig, og kan være dødelig hvis den pustes inn. Følg instruksjonene på denne siden for å unngå CO-forgiftning.**

- Ikke kjør motoren i trange eller lukkede områder (for eksempel garasjer) mer enn det som er nødvendig for å flytte bilen inn eller ut av området.
- Når bilen står stille i et åpent område i mer enn en kort tid med motoren i gang, bør du justere ventilasjonssystemet (etter behov) for å trekke luft utenfra inn i bilen.
- Sitt aldri i en parkert eller stanset bilen over en lengre periode med motoren i gang.
- Hvis motoren stanser eller ikke starter, kan overdrevne forsøk på å starte motoren forårsake skade på utslippskontrollsystemet.

#### **Forholdsregler for katalysator (utstyrsavhengig)**



#### **ADVARSEL**

**Eksosanlegget og katalysatoren er svært varme når og rett etter at motoren kjører. For å unngå ALVORLIG SKADE eller DØD:**

- Ikke parker, kjør på tomgang eller kjør bilen over eller nær brennbare gjenstander som gress, vegetasjon, papir, løv e.l. Et varmt eksosanlegg kan antenne brennbære gjenstander under bilen.
- Ikke rør eksosanlegget og katalysatoren. Du kan brenne deg.

**Du må ikke fjerne kjøleribben rundt eksossystemet, ikke tette igjen bunnen av bilen eller ikke dekke bilen for rustkontroll. Det kan utgjøre en brannfare under visse betingelser.**

Bilen din er utstyrt med et kontrollsystem med katalysator. For å hindre skade på katalysatoren og bilen, må du ta følgende forholdsregler:

- Bruk bare BLYFRI BENSIN på bensinmotorer.
- Ikke kjør bilen hvis det er tegn på feilfunksjon i motoren, slik som feilttenning eller merkbart effekttap.
- Ikke misbruk motoren eller bruk den feil. Eksempler på misbruk er trilling med hybridssystemet av og å kjøre ned bratte hellinger i gir med hybridssystemet av.
- Ikke kjør motoren på høy tomgang i lengre perioder (5 minutter eller mer).

- Ikke endre eller tukle med noen del av motoren eller utslippskontrollsystemet. Vi anbefaler at alle kontroller og justeringer utføres av en autorisert HYUNDAI-forhandler.
- Unngå å kjøre med svært lavt drivstoffnivå.  
Hvis du kjører tom for drivstoff kan det forårsake at motoren feiltenner og skader katalysatoren.

### **Bensinpartikkelfilter (GPF) (utstyrsavhengig)**

Bensinpartikkelfiltersystemet (GPF) fjerner sotutslippet fra eksosgassen.

GPF-systemet brenner automatisk (eller oksiderer) den oppsamlede soten etter kjøresituasjonene, i motsetning til et utskiftbart luftfilter.

Med andre ord, den oppsamlede soten blir automatisk fjernet av motorens sotkontrollsystem og den høye eksosgasstemperaturen ved kjøring i normale/høye hastigheter.

Men hvis bilen stadig kjøre over korte avstander eller i lav hastighet over lang tid, kan det være den oppsamlede soten ikke fjernes automatisk på grunn av lav eksostemperatur. I dette tilfellet kan den oppsamlede soten nå et visst nivå uavhengig av sotoksideringsprosessen, og da vil GPF-lampen (🔧) lyse.

Bensinpartikkelfilter (GPF)-lampen slutter å lyse når hastigheten går over 80 km/t med et motorturtall på 1500 ~ 4000 og giret i 3. gir eller høyere i ca. 30 minutter.

Når GPF-lampen begynner å blinke eller varselmeldingen "Sjekk eksosanlegg" vises selv om bilen er kjørt som nevnt ovenfor, anbefaler vi at du får kontrollert GPF-systemet hos en autorisert HYUNDAI-forhandler.

Hvis GPF-lampen blinker over lang tid, kan det skade GPF-systemet og gi dårligere drivstofføkonomi.



### **FORSIKTIG**

**Bensin**

**(hvis utstyrt med GPF)**

**Vi anbefaler at du bare bruker standardisert bensin når bilen din er utstyrt med GPF-systemet.**

**Hvis du bruker annen bensin som inneholder uspesifiserte tilsetninger, kan det skade GPF-systemet og føre til eksosutslipsproblemer.**



## PROSEDYRE FOR Å GÅ TIL MODUS FOR TVUNGEN MOTORAKTIVERING

Hvis motoren må kjøres mens bilen er stoppet for å underøke utslippsgass eller for å utføre vedlikehold på bilen, følger du prosedyren nedenfor for å gå til modus for tvungen motoraktivering.

1. Sett girknappen i P (Parkering) når bilen har stoppet. Aktiver parkeringsbremsen. Følg deretter trinn (1) til (5).  
Trinn (1) til (5) nedenfor må fullføres innen 60 sekunder. Hvis ikke tilbakestilles prosessen, og du må starte på nytt fra trinn (1).
  - (1) Drei tenningsbryteren til PÅ-stillingen. For biler som har smartnøkkel, trykk på motor start/stopp-knappen to ganger uten å trå inn bremsen.
  - (2) Sett girknappen i P (Parkering) og tråkk to ganger på gasspedalen.
  - (3) Sett girknappen i N (Nøytral) og tråkk to ganger på gasspedalen.
  - (4) Sett girknappen i P (Parkering) og tråkk to ganger på gasspedalen.
  - (5) Med bremsepedalen inne, start motoren og la den gå på tomgang.

Motoren blir på tomgang, og modusen for tvungen motoraktivering opprettholdes også hvis giret settes i en annen stilling.

2. "🚗"-indikatoren på instrumentpanelet blinker når bilen er i tvungen motoraktiveringsmodus. Kontroller at "🚗" blinker for å sikre at modusen for tvungen motoraktivering er aktivert korrekt.  
"🚗"-indikatoren fortsetter å blinke inntil modus for tvungen motoraktivering avbrytes. Når modusen avbrytes, slutter "🚗"-indikatoren å blinke.
3. Slå av bilen for å avbryte modus for tvungen motoraktivering.

# Stikkordsliste

---

**A**

Advarsel for førerens oppmerksomhet (DAW) .....	7-72
Systemdrift .....	7-73
Systemfeil og begrensninger .....	7-75
Systeminnstillinger .....	7-72
Assistanse for sikker utgang (SEA).....	7-58
Systemdrift .....	7-60
Systemfeil og begrensninger .....	7-62
Systeminnstillinger.....	7-59
Advarselssystem for blindsonekollisjon (BCW) .....	7-36
Systemdrift .....	7-39
Systemfeil og begrensninger .....	7-41
Systeminnstillinger.....	7-37
Advarselssystem for parkeringsavstand bakover (PDW).....	7-144
Systemdrift .....	7-144
Systemfeil og forholdsregler .....	7-145
Systeminnstillinger .....	7-144
Advarselssystem for parkeringsavstand forover/bakover (PDW) .....	7-147
Systemdrift .....	7-147
Systemfeil og forholdsregler.....	7-149
Systeminnstillinger.....	7-147
Assistansesystem for unngåelse av blindsonekollisjon (BCA) .....	7-45
Systemdrift .....	7-49
Systemfeil og begrensninger .....	7-54
Systeminnstillinger.....	7-47
Assistansesystem for unngåelse av kollisjon ved rygging (PCA) .....	7-151
Systemdrift .....	7-153
Systemfeil og begrensninger.....	7-154
Systeminnstillinger.....	7-151
Atkomst til bilen .....	5-5
Fjernkontrollnøkkel .....	5-5
Smartnøkkel .....	5-8
Startsperrsystem .....	5-14
Anbefalte smøremidler og mengder .....	2-14
Anbefalt SAE-viskositetstall.....	2-15
Motorolje som er tilgjengelig.....	2-15

Assistansesystem for unngåelse av frontkollisjon (FCA) (bare frontkamera).....	7-2
Systemdrift .....	7-5
Systemfeil og begrensninger .....	7-7
Systeminnstillinger.....	7-3
Assistansesystem for unngåelse av frontkollisjon (FCA) (sensorfusjon).....	7-14
Systemdrift .....	7-18
Systemfeil og begrensninger .....	7-22
Systeminnstillinger.....	7-16
Automatgir .....	6-10
Betjening av automatgir .....	6-10
Girskiftehendel på ratt.....	6-15
Gode kjørevaner .....	6-15
Melding på LCD-skjermen .....	6-14
Parkering .....	6-13
Automatisk klimakontrollsystem .....	5-74
Aircondition for 3. seterad .....	5-82
Automatisk oppvarming og aircondition .....	5-77
Manuell oppvarming og aircondition.....	5-77
Systemdrift.....	5-83
Vedlikeholde systemet.....	5-85

## B

Bagasjevolum .....	2-13
Barnesetesystem (CRS) .....	3-38
Montere et barnesetesystem (CRS).....	3-41
Velge et barnesetesystem (CRS) .....	3-39
Vår anbefaling: barna alltid i baksetet .....	3-38
Batteri .....	9-20
Etikett for batterikapasitet.....	9-22
For best batteriservice .....	9-21
Opplading av batteri.....	9-22
Tilbakestille elementer .....	9-23
Belastning og hastighetskapasitet på dekk .....	2-13
Bilens bruttovekt.....	2-13
Bilens identifikasjonsnummer (VIN) .....	2-16
Bilens vekt .....	6-69
Overlast .....	6-69

Bremsesystem.....	6-18
Auto Hold.....	6-23
Bakkestartassistanse (HAC).....	6-32
Bilens stabilitetsprogram (VSM) .....	6-31
Blokkeringsfrie bremseser (ABS) .....	6-27
Bremskontroll i nedoverbakke (DBC) .....	6-33
Elektronisk parkeringsbrems (EPB).....	6-19
Elektronisk stabilitetskontroll (ESC) .....	6-28
Gode bremsevaner.....	6-36
Nødstoppsignal (ESS).....	6-33
Servobremser.....	6-18
Slitasjeindikator for skivebremser.....	6-19
Tilhengerstabilisering (TSA).....	6-32
Bremsevæske .....	9-13
Kontrollere bremsevæsknivået.....	9-13

## C

Cruisekontroll (CC) .....	7-80
Systemdrift .....	7-80

## D

Dekk og hjul .....	2-12
Dekk og hjul .....	9-24
Anbefalt lufttrykk for kalde dekk.....	9-24
Dekkenes veigrep.....	9-28
Dekk med lav profil (hvis montert).....	9-32
Dekkrotasjon .....	9-26
Dekkvedlikehold .....	9-28
Hjulstilling og hjulbalansering.....	9-27
Kontroller dekktrykket.....	9-25
Merking på dekkenes sidevegg .....	9-29
Skifte dekk .....	9-27
Skifte felger.....	9-28
Ta vare på dekkene.....	9-24
Dekkspesifikasjon og trykkmerking.....	2-17
Dimensjoner.....	2-10

Drivstoffetikett.....	2-18
Bensinmotor .....	2-18
Dørlåser.....	5-15
Automatisk dørlås-/låse-oppfunksjon .....	5-18
Barnesikring i bakdør .....	5-19
Elektronisk barnesikringssystem .....	5-19
Sperrelåser .....	5-18
Åpne dørlåsene fra innsiden av bilen.....	5-16
Åpne dørlåsene fra utsiden av bilen.....	5-15

## E

Eierens vedlikehold .....	9-5
Eiers vedlikeholdsplan .....	9-5

## F

Feltholdeassistanse (LKA): .....	7-29
Systemdrift.....	7-32
Systemfeil og begrensninger.....	7-34
Systeminnstillinger .....	7-30
Firehjulstrekk (4WD).....	6-37
Firehjulstrekk (4WD)-kjøring .....	6-38
Forholdsregler i krisesituasjon .....	6-42
Reduserer risikoen for velting.....	6-44
Fjerne rim og dugg fra frontruten .....	5-87
Automatisk duggfjerning (kun for automatisk klimakontrollsystem).....	5-88
Automatisk klimakontrollsystem .....	5-87
Defroster i bakvindu.....	5-89
Fjernlysassistanse (HBA) (hvis utstyrt).....	5-62
Funksjonsinnstillinger .....	5-62
Registreringssensor (frontkamera).....	5-62
Systemdrift.....	5-63
Systemfeil og begrensninger.....	5-63
Fjernstyrt smart parkeringsassistanse (RSPA).....	7-159
Radiofrekvenskomponentene (hjørneradar bak) samsvarer med:.....	7-172
Systemdrift .....	7-161
Systemfeil og begrensninger.....	7-167
Systeminnstillinger.....	7-160

Forbrenningsmotor .....	2-10
Forklaring til planlagte vedlikeholdspunkter.....	9-7
Før du kjører .....	6-4
Før du går inn i bilen.....	6-4
Før du starter .....	6-4

## H

Head up-skjerm (HUD) (hvis utstyrt).....	5-55
Forholdsregel ved bruk av head-up skjerm.....	5-56
Head-up display, informasjon .....	5-55
Innstilling av Head-up-skjermen.....	5-55
HEV-system (Hybrid Electric Vehicle).....	1-8
Hvis du har et punktert dekk (med punkteringssett).....	8-23
Bruke Tire Mobility Kit (dekkreparasjonssett) .....	8-26
Introduksjon .....	8-23
Komponenter i punkteringssettet .....	8-25
Merknader for sikker bruk av Tire Mobility Kit (TMK).....	8-24
Sjekk lufttrykket.....	8-29
Hvis du punkterer (med reservehjul) .....	8-15
EUs samsvarserklæring for jekker .....	8-22
Fjerne og oppbevare reservedekk.....	8-15
Jekketikett .....	8-21
Jekk og verktøy .....	8-15
Skifte dekk .....	8-17
Hvis motoren ikke vil starte.....	8-4
Hvis motoren overopphetes .....	8-8
Hybridstarter og generatorbelte (HSG) .....	9-13
Kontrollere hybridstarteren og generatorbeltet (HSG) .....	9-13

**I**

Infotainmentsystem.....	5-108
Antenne .....	5-108
Bluetooth® trådløs teknologi.....	5-110
Infotainmentsystem.....	5-110
Rattfjernkontroller.....	5-108
Talegjenkjenning.....	5-110
USB-port .....	5-108
Innebygd minnesystem .....	5-22
Funksjon for enkel tilgang .....	5-24
Henting av minneposisjoner.....	5-23
Lagring av minneposisjoner.....	5-22
Tilbakestilling av systemet.....	5-23
Innvendig belysning .....	5-65
AUTO-slukking av innvendige lamper .....	5-65
Bakre lys.....	5-66
Dørlampe .....	5-67
Frontlys .....	5-65
Hanskeromlys.....	5-66
Puddle-lampe.....	5-67
Sminkespeilys .....	5-66
Velkomstsystem.....	5-68
Innvendig oversikt (I).....	2-4
Innvendig oversikt (II).....	2-5
Instrumenter.....	4-4
Instrumentpanelstyring.....	4-5
Manuell transakselskift-indikator.....	4-9
Meldinger på LCD-display .....	4-23
Målere .....	4-5
Varsel- og indikatorlamper.....	4-10
Instrumentpanel, oversikt (i).....	2-6
Instrumentpanel, oversikt (ii).....	2-7
Instrumentpanel, oversikt (III).....	2-8
Intelligent fartsgrensevarsling (ISLW) .....	7-67
Systemdrift .....	7-68
Systemfeil og begrensninger.....	7-70
Systeminnstillinger.....	7-67



I tilfelle en nødssituasjon under kjøring .....	8-3
Hvis bilen stopper under kjøring .....	8-3
Hvis du har et flatt dekk mens du kjører .....	8-4
Hvis motoren stanser ved et veiskille eller kryss .....	8-3

## K

Kjørefeltassistanse (LFA) .....	7-107
Systemdrift .....	7-108
Systemfeil og begrensninger .....	7-110
Systeminnstillinger .....	7-107
Kjøre hybridbilen .....	1-9
Energiflyt .....	1-16
Meldinger på LCD-display .....	1-13
Måler for hybridssystem .....	1-11
Spesielle funksjoner .....	1-9
Starte bilen .....	1-9
Varsel- og indikatorlamper .....	1-12
Kjøre med tilhenger .....	6-60
Hvis du vil kjøre med tilhenger .....	6-61
Kjøring med tilhenger .....	6-65
Utstyr for å kjøre med tilhenger .....	6-64
Vedlikehold hvis du tauer tilhenger .....	6-68
Kjøremodus i integrert kontrollsystem (2WD) .....	6-45
Kjøremodus .....	6-45
Kjøremodus i integrert kontrollsystem (4WD) .....	6-49
Kjøremodus .....	6-49
Multiterrengmodus .....	6-52
Kjøring om vinteren .....	6-56
Snø- eller isforhold .....	6-56
Vinterforberedelser .....	6-58
Klimaanlegg .....	2-13
Klimaanlegg, tilleggsfunksjoner .....	5-90
Automatisk avfukting .....	5-91
Automatisk duggfjerning .....	5-90
Automatisk. Kontroller for bruken av klimaanlegginnstillinger (for førersetet) .....	5-92
Innvendig luftsirkulasjon soltak .....	5-92
Resirkulert luft når spylervæsken har blitt brukt .....	5-92

Klistremerke til kompressor i klimaanlegg.....	2-17
Kollisjonspute - tilleggssikkerhetssystem .....	3-51
Advarselsmerke for kollisjonspute.....	3-69
Det må ikke monteres barnesetesystem i passasjeretet foran.....	3-63
Dette kan du forvente etter at en kollisjonsputene er utløst .....	3-62
Hvorfor blir ikke kollisjonsputen utløst i en kollisjon? (Utløsningseller ikke utløsningsforhold av kollisjonsputen) .....	3-63
Plassering av kollisjonsputene .....	3-54
Slik virker kollisjonsputesystemet .....	3-59
Tilleggssikkerhetsregler .....	3-69
Vedlikeholde SRS.....	3-68
Krysstrafikkassistanse ved rygging .....	7-134
Systemdrift .....	7-136
Systemfeil og begrensninger.....	7-140
Systeminnstillinger.....	7-135
Krysstrafikkvarsling ved rygging (RCCW).....	7-126
Systemdrift .....	7-128
Systemfeil og begrensninger .....	7-130
Systeminnstillinger.....	7-127

## L

LCD-skjerm .....	4-29
Kjørecomputer (type A) .....	4-42
Kjørecomputer (type B) .....	4-45
LCD-displaykontroll .....	4-29
Sjekk innstillingene.....	4-30
Luftfilter.....	9-15
Bytte av filter.....	9-15
Luftfilter for kupé .....	9-16
Bytte av filter.....	9-16
Kontrollere filteret.....	9-16

Lyspærer .....	9-46
Justere hovedlysene (gjelder Europa) .....	9-49
Skifte av lyspære i registreringskiltlys .....	9-56
Skifte høyt montert stopplys .....	9-55
Skifte innvendig lyspære.....	9-56
Skifte lyspære i hovedlys, kjørelens om dagen (DRL), markeringslys, blinklys og statisk lys .....	9-48
Skifte lyspære i kombinasjonslykt på baksiden .....	9-52
Skifte sideblinklys.....	9-52
Lyspærewattforbruk.....	2-11

**M**

Manuell fartsgrenseassistanse (MSLA).....	7-64
Systemdrift .....	7-64
Motorens kjølevæske / kjølemiddel til vekselretteren .....	9-10
Kontrollere kjølevæskeniå .....	9-10
Skifte kjølevæske .....	9-12
Motornummer.....	2-17
Motorolje .....	9-9
Kontroll av oljenivå på motor .....	9-9
Skifte motorolje og filter.....	9-9
Motorrom.....	9-3
Motorrom.....	2-9

**N**

Navigasjonsbasert smart hastighetskontroll (NSCC) .....	7-100
Begrensninger i systemet .....	7-103
Systemdrift .....	7-101
Systeminnstillinger.....	7-100
Nødblinklys .....	8-3
Nødutstyr .....	8-34
Brannslukningsapparat.....	8-34
Dekktrykkmåler .....	8-34
Førstehjelpsett.....	8-34
Varseltrekant.....	8-34

## O

Oppbevaringsrom .....	5-93
Baggasjebrett .....	5-94
Hanskerom .....	5-93
Oppbevaringsrom i midtkonsoll.....	5-93
Skuff.....	5-94
Overvåkning med 360-graders visning .....	7-121
Systemdrift .....	7-123
Systemfeil og begrensninger .....	7-125
Systeminnstillinger.....	7-122
Overvåkningssystem bakover (RVM) .....	7-117
Systemdrift.....	7-118
Systemfeil og begrensninger.....	7-120
Systeminnstillinger.....	7-118
Overvåkningssystem for dekktrykk (TPMS).....	8-10
Feilfunksjonsindikator, dekktrykk TPMS (Tire Pressure Monitoring System).....	8-13
Overvåkningssystem for dekktrykk .....	8-11
Posisjonslampe for lavt dekktrykk og varsellampe for lavt dekktrykk.....	8-12
Sjekk dekktrykket .....	8-10
Skifte et hjul med TPMS.....	8-13
Varsellampe for lavt dekktrykk .....	8-12

## P

Pan-europeisk eCall-system .....	8-35
Informasjon om databehandling.....	8-37
Pan-europeisk eCall-system.....	8-39
Panoramasoltak .....	5-37
Lukke soltaket .....	5-39
Skråstille soltaket .....	5-39
Solskjerm.....	5-38
Tilbakestille soltaket .....	5-40
Varsel om åpning av soltak .....	5-41
Åpne soltaket.....	5-38
Prosedyre for å gå til modus for tvungen motoraktivering.....	9-68

**R**

Ratt.....	5-25
Elektrisk servostyring (EPS).....	5-25
Horn.....	5-27
Oppvarmet ratt .....	5-26
Tilt / Teleskopratt .....	5-26

**S**

Samsvarserklæring.....	2-18
Seter .....	3-3
Advarselssystem for baksetepassasjer (ROA) .....	3-24
Baksete .....	3-12
Forseter.....	3-6
Hodestøtte .....	3-17
Luftventilert sete .....	3-23
Setevarmere.....	3-21
Sikkerhetsregler.....	3-5
Sikkerhetsbelter .....	3-26
Ekstra sikkerhetsregler for sikkerhetsbelter .....	3-35
Sikkerhetsbeltesystem .....	3-29
Sikkerhetsregler ved bruk av sikkerhetsbelter .....	3-26
Ta vare på sikkerhetsbeltene .....	3-37
Varsellampe for setebelte .....	3-27
Sikkerhetsforholdsregler for hybridsystem.....	1-19
Hvis det oppstår en ulykke .....	1-22
Hybridbilkomponenter .....	1-19
Kjølekanal til hybridbatteri .....	1-21
Når hybridbilen stanser .....	1-23
Servicekontaktkabel .....	1-21
Sikringer .....	9-33
Beskrivelse av sikringer/relépanel .....	9-36
Skifte sikringer i instrumentpanelet .....	9-34
Skifte sikringer i panel i motorrommet .....	9-35
Skilt med bilens identifikasjonsnummer .....	2-16
Skjerm for blindsonervisning (BVM).....	7-78
Systemdrift .....	7-78
Systemfeil.....	7-79
Systeminnstillinger.....	7-78

Smart hastighetskontroll (SCC) .....	7-84
Systemdrift .....	7-88
Systemfeil og begrensninger .....	7-94
Systeminnstillinger.....	7-85
System, visning og kontroll.....	7-89
Speil .....	5-28
Innvendig speil .....	5-28
Parkeringsassistent i revers .....	5-32
Utvendige speil.....	5-29
Spesielle kjøreforhold.....	6-53
Farlige kjøreforhold .....	6-53
Gynge bilen fram og tilbake.....	6-53
Jevn kjøring i svinger .....	6-53
Kjøre i regn .....	6-54
Kjøre om natten.....	6-54
Kjøring i oversvømte områder .....	6-55
Motorveikjøring .....	6-55
Reduserer risikoen for velting.....	6-55
Spylervæske.....	9-14
Sjekke nivå av spylervæske .....	9-14
Starte med startkabler .....	8-5
System for assistanse for motorveikjøring .....	7-111
Systemdrift .....	7-113
Systemfeil og begrensninger.....	7-115
Systeminnstillinger.....	7-112

## T

Tauing .....	8-30
Avtagbar tauekrok .....	8-31
Bergingstjeneste .....	8-30
Nødtauing.....	8-32
Tenningsbryter .....	6-5
Fjernkontrollnøkkel.....	6-9
Motor start/stopp-knapp.....	6-5
Trille-modus.....	6-17
Tyverialarmsystem.....	5-21

## U

Utslippskontrollsystem .....	9-65
Damputslippskontrollsystem.....	9-65
Kontrollsystem for eksosutslipp.....	9-66
Veivhusventilasjonssystemet.....	9-65
Utstyr i kupéen.....	5-95
AC-vekselretter .....	5-98
Askebeger .....	5-96
Bagasjenettholder .....	5-104
Bagasjeromstrekket .....	5-105
Gulvmattefeste(r) .....	5-103
Kleskrok .....	5-102
Klokke .....	5-102
Koppholder.....	5-95
Sidegardin .....	5-104
Solskjerm.....	5-96
Strømuttak .....	5-97
Trådløs ladesystem for smarttelefon .....	5-100
USB-lader.....	5-98
Utvendige funksjoner.....	5-42
Bakluke .....	5-43
Elektrisk bakluke .....	5-45
Panser .....	5-42
Smart bakluke .....	5-50
Tanklokkdeksel .....	5-52
Utvendige funksjoner.....	5-107
Taks Skinner .....	5-107
Utvendige lys.....	5-57
Batterisparingsfunksjon.....	5-60

Belysningskontroll .....	5-57
Blinklys og filskiftsignaler .....	5-59
Bruk av fjernlys .....	5-59
Frontlysforsinkelse .....	5-60
Høydejustering av frontlys .....	5-61
Trafikkendring .....	5-61
Tåkebaklys .....	5-60
Utvendig oversikt (i) .....	2-2
Utvendig oversikt (ii) .....	2-3

## V

Vedlikehold av inn- og utvendig finish .....	9-58
Innvendig pleie .....	9-62
Utvendig pleie .....	9-58
Vedlikeholdsservice .....	9-4
Eierens ansvar .....	9-4
Eierens vedlikeholdsregler .....	9-4
Viktige sikkerhetsregler .....	3-2
Bruk alltid sikkerhetsbeltet .....	3-2
Farer ved kollisjonspuiter .....	3-2
Hold bilen i god stand .....	3-2
Kontroller hastigheten .....	3-2
Sikre alle barn .....	3-2
Uoppmerksomhet hos føreren .....	3-2
Vinduer .....	5-33
Elektriske vinduer .....	5-34
Vindusviskere og spylere .....	5-69
Bakre vindusvisker og -spylere .....	5-72
frontrutespylere .....	5-71
Frontruteviskere .....	5-70
Viskerblader .....	9-17
Kontrollere viskerblader .....	9-17
Skifte blader .....	9-17