

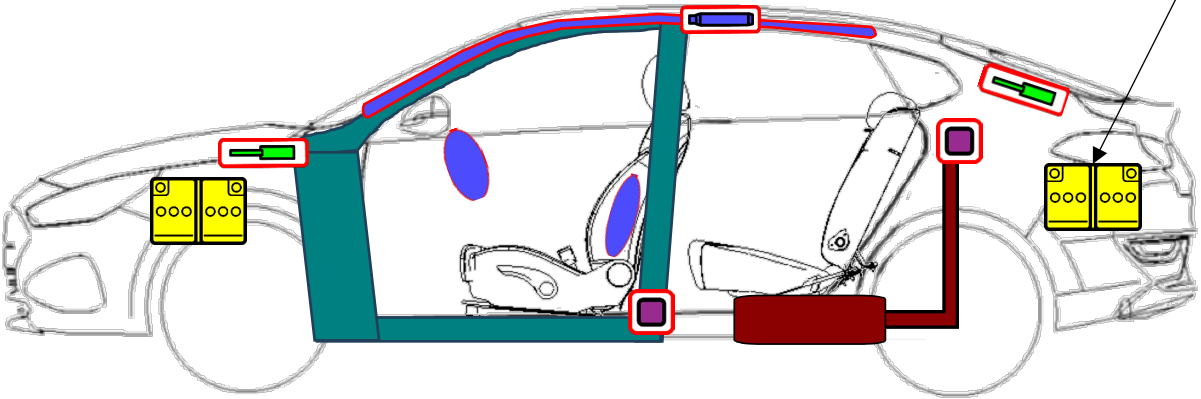

Hyundai i30

Automobilis ar "sedan" tipa virsbūvi, 4 durvis
Kopš 2024. gada

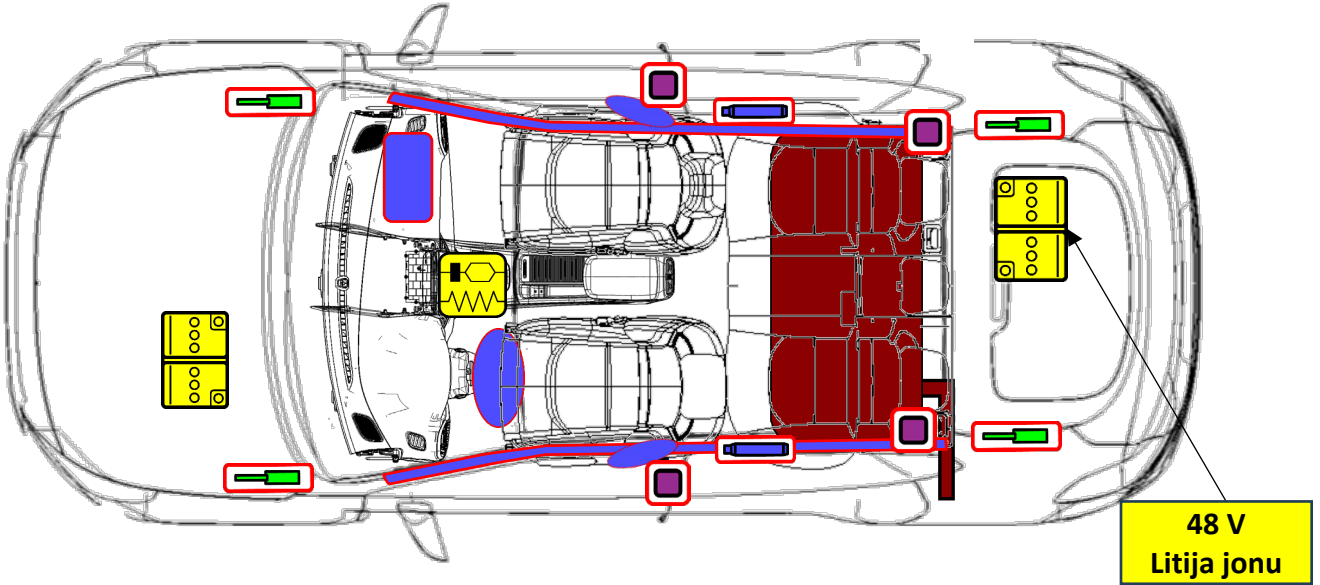

	Gaisa spilvens		Uzkrātās gāzes ģenerators		Drošības jostas spriegotājs		Papildu ierobežotāj-sistēmas vadības iekārta		
	Zems akumulatora spriegums		Gāzes amortizators/nospriegota atspere		Paaugstinātas izturības zona		Degvielas tvertne		

1. Identifikācija/apzīmējums

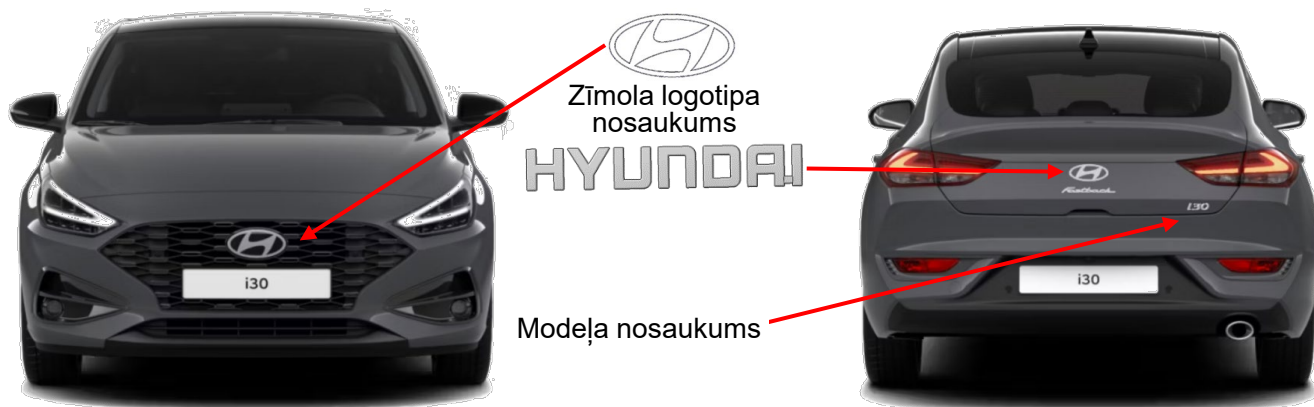

2. Imobilizācija/stabilizācija/celšana

Imobilizācija:



1. Nobloķējiet riteņus un pievelciet **EPB** slēdzi, lai iestātu stāvbremzi.
2. Automātiskajiem transportlīdzekļiem: pārslēdziet pogu stāvēšanas stāvoklī (P).

Transportlīdzekļa stabilizēšanai: fiksējiet četrus punktus tieši zem priekšējiem un aizmugurējiem balstiem, izmantojot koka klučus vai līdzvērtīgus priekšmetus.

Celšanas vietas zem transportlīdzekļa:

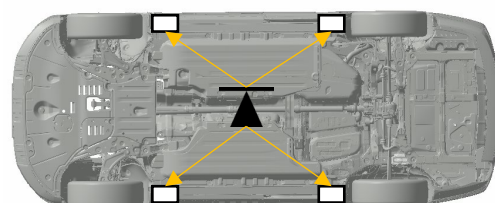

3. Tiešu bīstamību novēršana/drošības noteikumi

12 V akumulators:



Piekluve:



Pavelciet atlaišanas sviru, lai atlaistu pārsegu. Pārsegam nedaudz jāatveras.

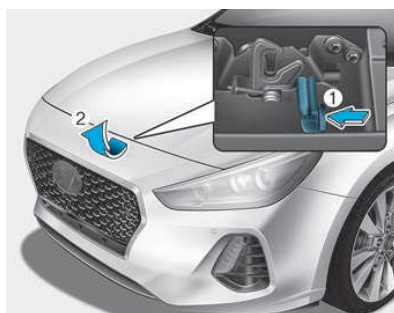

Nedaudz paceliet pārsegu, pabīdiet sekundāro fiksatoru uz augšu (1) pārsega centrā un paceliet pārsegu (2).

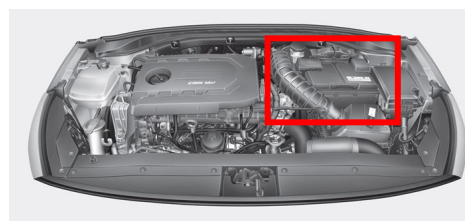

12 V Akumulators dzinēja nodaļījumā

Atspējošana:

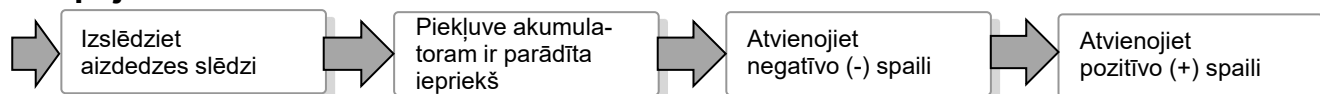

48 V [LITIJA JONU] akumulators:

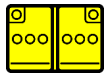

Piekluve:



Atveriet aizmugurējās durvis

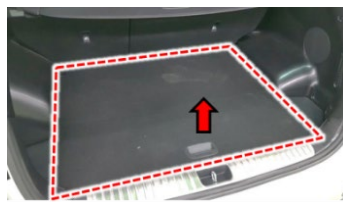

Noņemiet bagāžnieka pārsegu



Noņemiet bagāžnieka putuplasta elementu



Atspējošana:

Atvienojiet 12 V akumulatoru (parādīts 2. lappusē), kas atrodas pārsegā

Uzgaidiet 10 minūtes un piekļūstiet 48 V akumulatoram, kas parādīts iepriekš

Atvienojiet 12 V (+) kabeli no 48 V akumulatora

Secīgi atvienojiet 48 V (-) kabeli un (+) kabeli un BMS ESTN vadu



4. Piekluve braucējiem

Stūres statņa regulēšana:

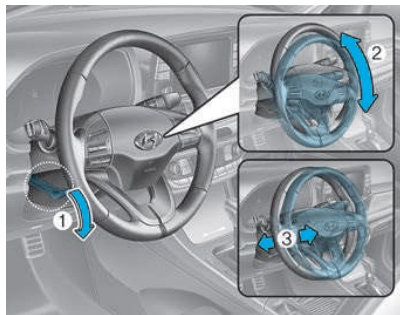

Sēdekļa regulēšana:

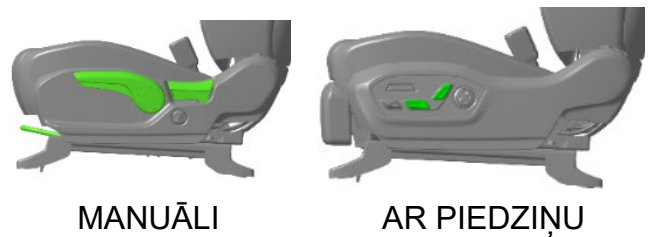

MANUĀLI

AR PIEDZIŅU

Stikls:

- ①: laminēts
- ②③④: rūdīts

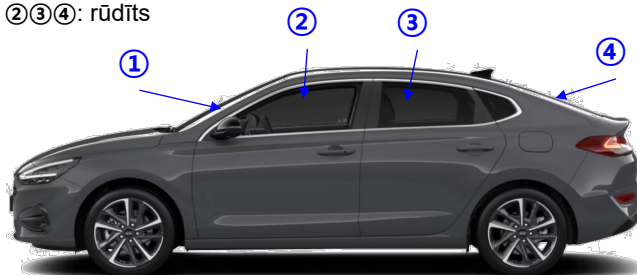

Transportlīdzekļa virsbūve → Rūdīts tērauds

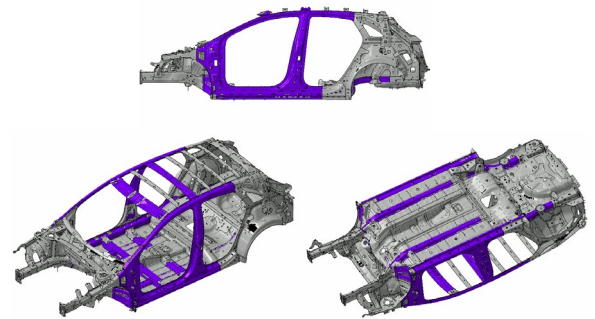

5. Uzkrātā enerģija/šķidrums/gāzes/cietvielas

		50 l	
		12 V	R-1234yf 450 g
Litija jonu		48 V	

KAD NO AKUMULATORA NOPLŪST DZESĒŠANAS ŠĶIDRUMS, TAS VAR KLŪT NESTABILS, AR IESPĒJU, KA SĀKSIES SAKARŠANA. PĀRBAUDIET AKUMULATORA TEMPERATŪRU AR TERMISKĀS ATTĒLVEIDOŠANAS KAMERU.

6. Ugunsgrēka gadījumā



Izmantojiet lielu ūdens daudzumu

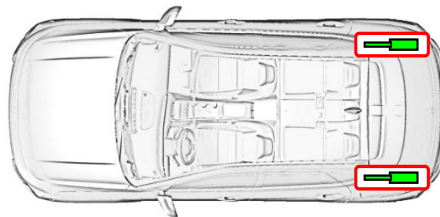

**AKUMULATORA
ATKĀRTOTA IESLĒGŠANA!**

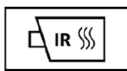

**Gāzes
amortizators!**



Pārsēgs un aizmugurējās durvis var pēkšņi un strauji atvērties.

7. Iegremdēšanas gadījumā



Nepieskarieties nevienam 48 V komponentam vai kabeļiem, lai negūtu nāvējošu elektrotraumu. Veiciet darbības ar transportlīdzekli tikai pēc tam, kad tas ir izvilkts no ūdens.



8. Vilkšana/transportēšana/uzglabāšana

LABI

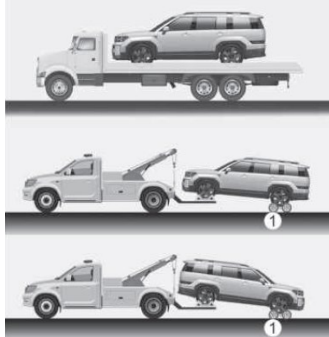

Ievērībai. Ieteicams izmantot platformas uz riteņiem (1) vai bezbortu plakanvirsmas platformu. Izmantojiet riteņu pacelāju vai bezbortu plakanvirsmas aprīkojumu.

**NEPA-
REIZI**

1



2



Ievērībai. Nevelciet ar stropes tipa aprīkojumu (1). Nevelciet transportlīdzekli ar priekšējiem riteņiem uz zemes, jo tādējādi var tikt sabojāts transportlīdzeklis (2).

Vilkšanas āķis

**Priekš-
pusē:**

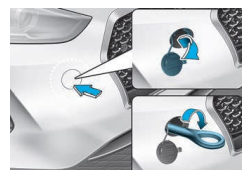

**Aizmu-
gurē:**

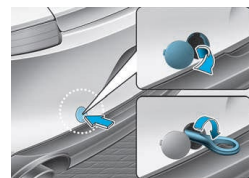

Vilkšanas āķis atrodas bagāžnieka darbarīku kastē.

9. Svarīga papildinformācija

10. Izmantoto piktogrammu skaidrojums

	Transportlīdzeklis ar benzīna dzinēju		Degvielas tvertnes saturs, benzīns/etanols		Motora pārsegs
	Vispārēja brīdinājuma zīme		Gaisa kondicionēšanas sistēmas komponents		Bagāžas nodalījuma pārsegs
	Kodīgs		Bīstams cilvēka veselībai		Uzliesmojošs
	Sprādzienbīstams		Akūts toksiskums		Bīstamība videi
	Izmantot infrasarkano termokameru		Ugunsgrēku dzēst ar ūdeni		Brīdinājums, elektrība