

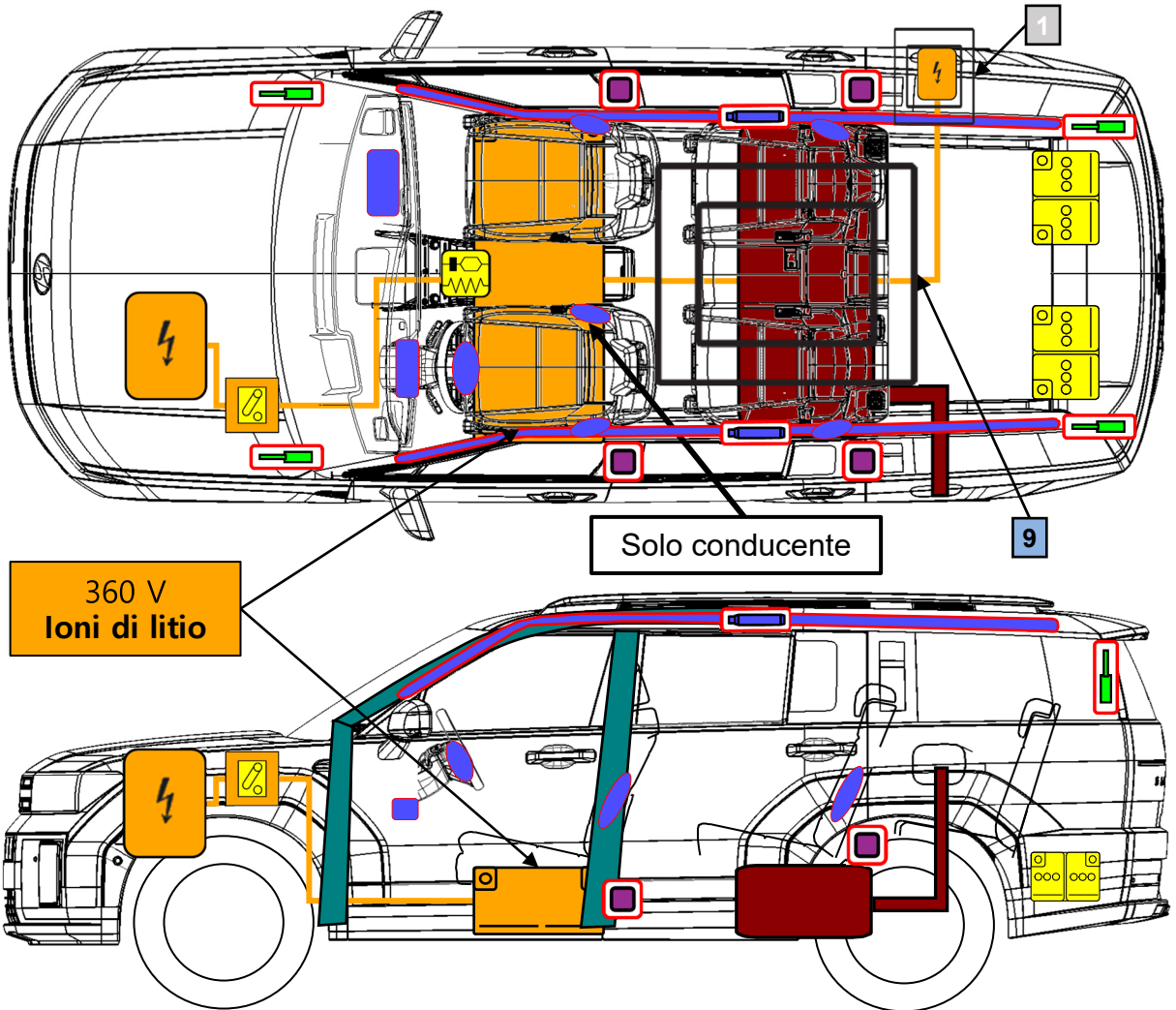

Plug-In Hyundai SANTA FE

SUV, 5 porte (a 5 / 6 / 7 posti)

Dal 2024



	Airbag		Generatore di gas per airbag		Pre-tensionatore della cintura di sicurezza		Scheda elettronica SRS		Area che richiede particolare attenzione
	Batteria a bassa tensione		Pistoncino a gas / Molla precaricata		Zona ad alta resistenza		Serbatoio del carburante		
	Batteria alta tensione		Cablaggi di alimentazione ad alta tensione		Componente ad alta tensione		Sezionatore a bassa tensione che scollega l'alta tensione		

1. Identificazione / riconoscimento



LA MANCANZA DI RUMORE DEL MOTORE NON SIGNIFICA CHE IL VEICOLO SIA SPENTO: IL MOVIMENTO SILENZIOSO O LA CAPACITÀ DI RIAVVIO ISTANTANEO PERSISTE FINO A QUANDO IL VEICOLO NON VIENE SPENTO COMPLETAMENTE. INDOSSARE UN DPI APPROPRIATO

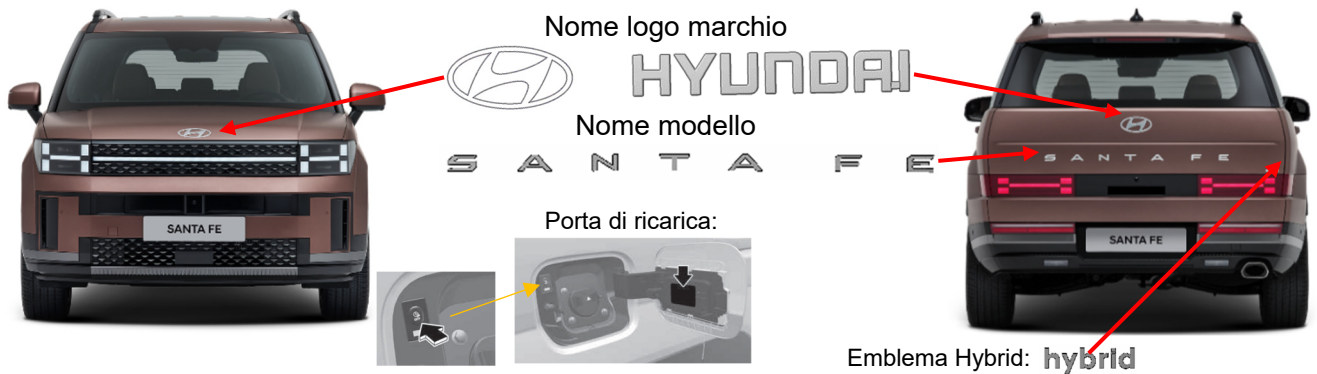

2. Immobilizzazione / stabilizzazione / sollevamento

Immobilizzazione:



1. Bloccare le ruote e tirare l'interruttore **EPB** per inserire il freno di stazionamento.
2. Per i veicoli automatici portare il pulsante del cambio alla posizione di parcheggio (P).

Per stabilizzare il veicolo, sollevare e supportare in quattro punti direttamente sotto i montanti anteriore e posteriore utilizzando blocchi in legno o oggetti equivalenti

Punti di sollevamento sotto il veicolo:



3. Disattivazione dei pericoli diretti / regolamenti di sicurezza



IN CASO DI INCIDENTE, QUALORA SI ATTIVINO AIRBAG E PRETENSIONATORE DELLA CINTURA DI SICUREZZA, IL SISTEMA HV SI SPEGNE AUTOMATICAMENTE.

PER TUTTI GLI ALTRI CASI UTILIZZARE I METODI DI DISATTIVAZIONE QUI DI SEGUITO



Disattivazione della batteria ad alta tensione:

Accesso:



Disattivazione:



Tirare la leva di rilascio specifica per sbloccare il cofano.



Andare anteriormente al veicolo, sollevare leggermente il cofano, spingere verso l'alto la leva di rilascio secondaria (1) all'interno della parte centrale del cofano e alzare il cofano (2).

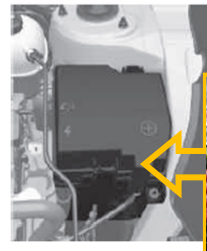

Trovare "l'interblocco di servizio" nella scatola dei fusibili

"L'interblocco di servizio" non è completamente rimovibile.

Tirare verso l'alto "l'interblocco di servizio"

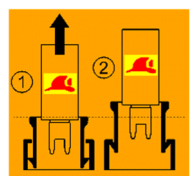

Il condensatore si trova all'interno dell'HPCU. Dopo aver rimosso la spina di servizio, attendere almeno 5 minuti affinché il condensatore possa scaricarsi.

- ① HV collegata
- ② HV scollegata

Disattivazione della batteria 12 V:

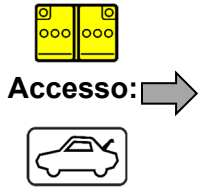

Accesso: →

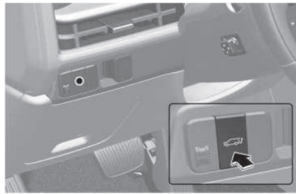

Premere il pulsante di apertura/chiusura del portellone posteriore elettrico per 1 secondo. Il portellone posteriore si apre o si chiude emettendo un suono di avviso.



Premere il pulsante di apertura/chiusura del portellone posteriore elettrico per aprire il portellone posteriore. Se il veicolo è bloccato, premere il pulsante di apertura/chiusura del portellone posteriore elettrico con la smart key in proprio possesso.

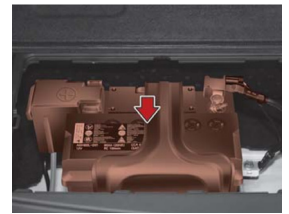

Batteria nel bagagliaio.

Disattivazione:

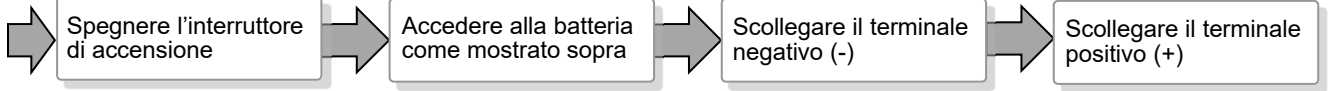

4. Accesso agli occupanti

Regolazione del piantone dello sterzo:



Regolazione del sedile:

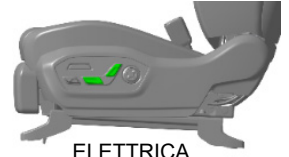
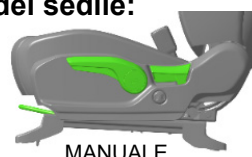

INTERRUTTORE ACCESSO 3ª fila

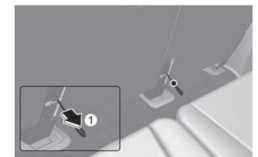
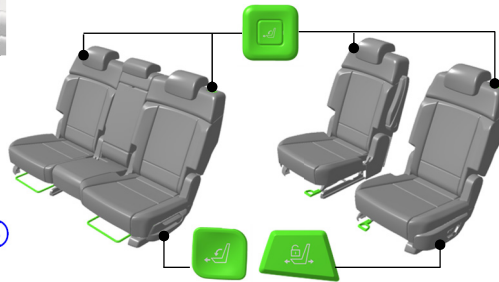

Se l'interruttore di accesso non funziona, tirare la cinghia (1) situata sul lato inferiore sinistro del sedile.

Vetro:

- ①: Laminato
- ②③: Temperato (OPT: Laminato)
- ④⑤: Temperato



Carrozzeria veicolo → Acciaio rinforzato

Laterale

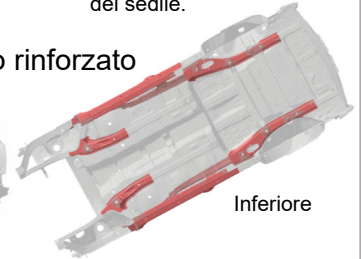
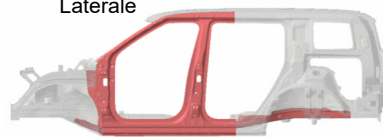

Portellone posteriore:



5. Immagazzinamento energia / liquidi / gas / solidi

		47 l	
		12 V	R-1234yf 875 g
		360 V	



SE SONO PRESENTI PERDITE DI LIQUIDO REFRIGERANTE DAL PACCO BATTERIE, QUEST'ULTIMO PUÒ DIVENTARE INSTABILE CON RISCHIO DI SOVRACCARICO TERMICO. CONTROLLARE LA TEMPERATURA DEL PACCO BATTERIE CON UNA TERMOCAMERA



6. In caso d'incendio



Utilizzare grandi quantità di acqua

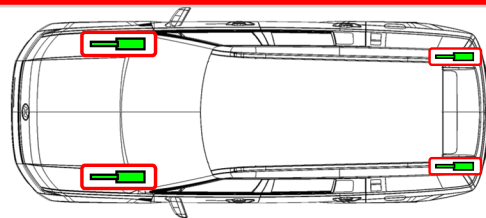

RI-ACCENSIONE DELLA BATTERIA!

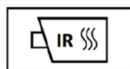

Pistoncino a gas!

Rischio di effetto missile di cofano e portellone posteriore.



7. In caso di immersione



Non toccare nessuno dei componenti o dei cavi ad alta tensione, incluso l'interruttore di interruzione dell'alta tensione, poiché potrebbe verificarsi un rischio di folgorazione. Intervenire sul veicolo solo dopo averlo tirato fuori dall'acqua.



8. Traino / trasporto / stazionamento

OK

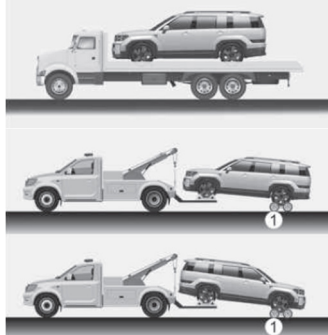

Avviso: si consiglia l'uso di carrelli con ruote (1) o pianale. Utilizzare un sollevatore delle ruote o un'attrezzatura a pianale.

Non OK

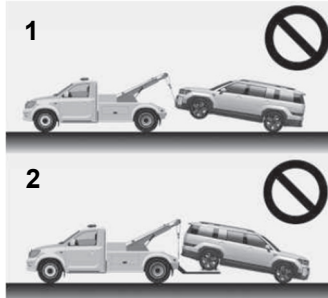

Avviso: non trainare con un'attrezzatura del tipo a imbracatura (1). Non trainare il veicolo con le ruote anteriori che toccano terra, poiché potrebbero verificarsi danni al veicolo (2).

Traino - Gancio

Anteriore:

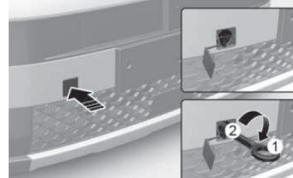

Posteriore:

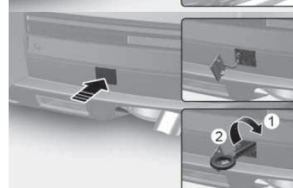

Il gancio di traino si trova nella cassetta degli attrezzi nel bagagliaio

9. Informazioni aggiuntive importanti

Il veicolo SANTA FE è dotato di 3 diverse opzioni di sedute (5 / 6 / 7 posti) vedere Guida alle risposte di emergenza

10. Spiegazione dei pittogrammi utilizzati

	Veicolo a benzina		Seratoio benzina/etanolo		Cofano
	Attenzione pericolo generico		Componente di aria condizionata		Bagagliaio
	Corrosivi		Pericoloso per la salute umana		Infiammabile
	Esplosivo		Tossicità acuta		Pericolo per l'ambiente
	Utilizzare la termocamera ad infrarossi		Utilizzare l'acqua per spegnere l'incendio		Attenzione, elettricità
	Veicolo elettrico ibrido con carburante del gruppo liquido 2 (benzina, etanolo)				