

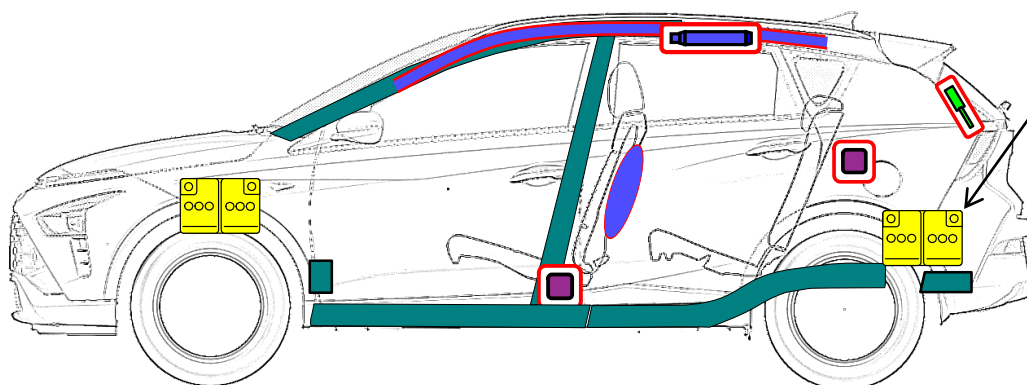

**Hyundai BAYON mild hybrid 48V**  
5 puertas  
Desde marzo 2021

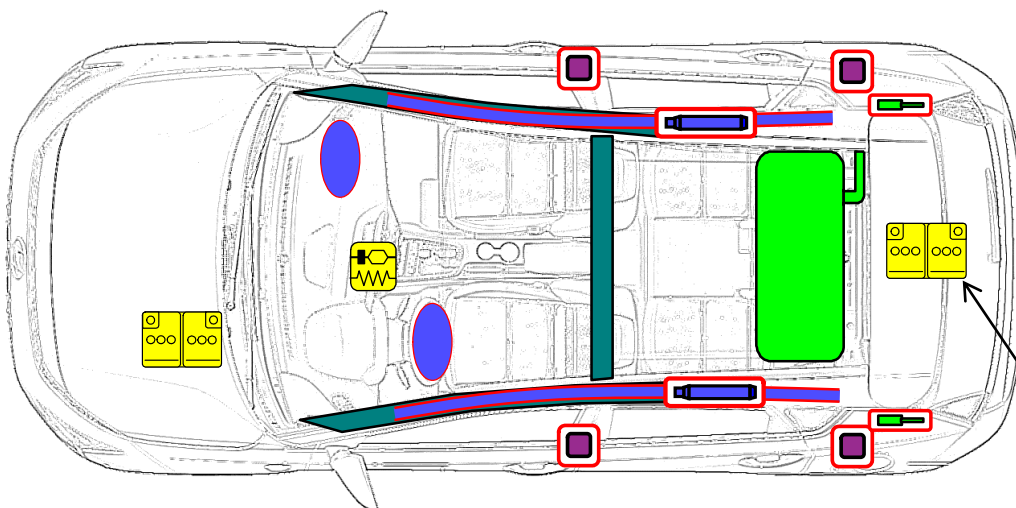

48V  
Li-ion

Reservado para agujeros (versión papel)

	Airbag		Generador de gas		Pretensor del cinturón		Unidad de control		Sistema de protección de peatones
	Protección antivuelco		Amortiguador a gas		Refuerzo de carrocería		Zonas que exigen atención especial		
	Batería de 12v		Ultra condensador de bajo voltaje		Depósito de combustible		Depósito de gas		Válvula de seguridad
	Batería de alto voltaje		Cable/ Componentes de alto voltaje		Punto desconexión de alto voltaje		Caja de fusibles que desactiva el alto voltaje		Ultra condensador, alto voltaje

ID n°.	Versión n°.	Fecha versión	Página
NLH-BC3-RSM-01-202104	01	04/2021	1 of 4

## 1. Identificación / reconocimiento

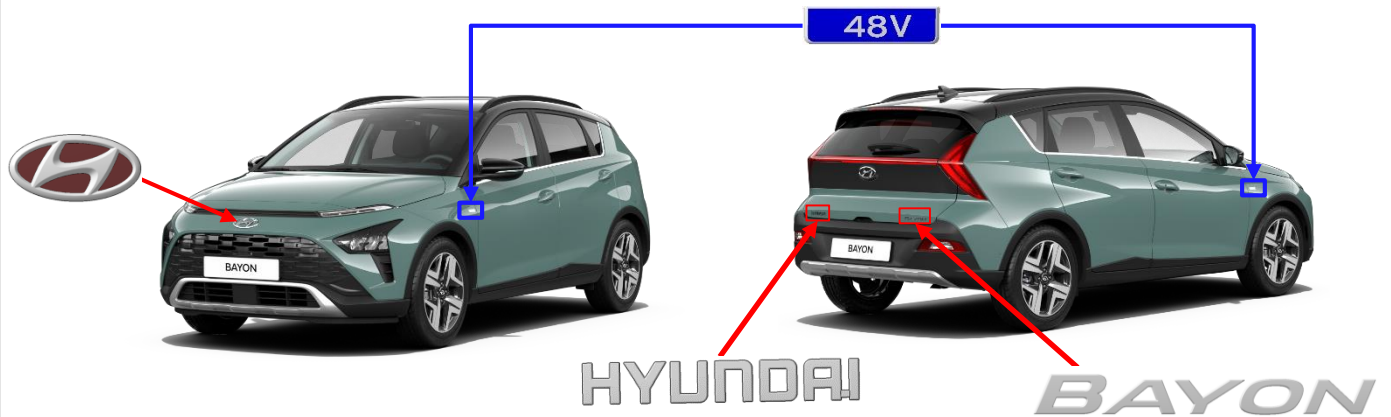

## 2. Inmovilización / estabilización / elevación

### ■ Inmovilización



Tire hacia arriba del freno de mano tanto como sea posible

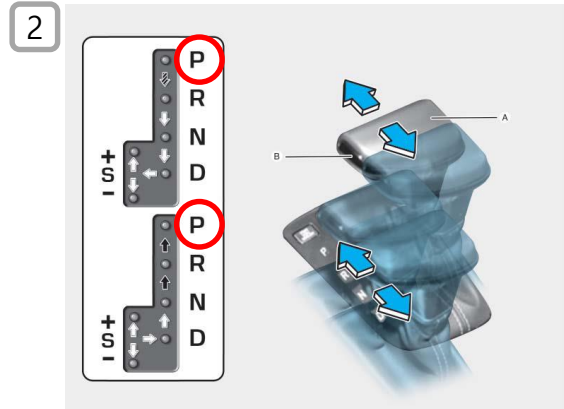

En vehículos con cambio automático: mueva la palanca a la posición P

### ■ Puntos para levantar el coche, bajo el vehículo: ●

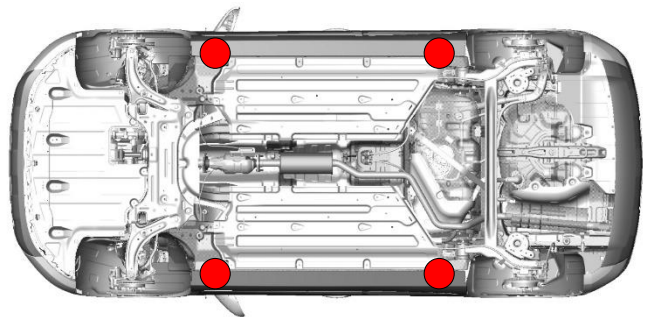
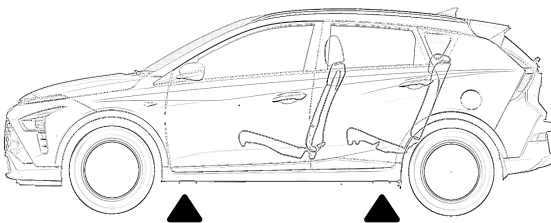

ID n°.	Versión n°.	Fecha versión	Página
NLH-BC3-RSM-01-202104	01	04/2021	2 of 4

### 3. Desactivación de peligros directos / normas de seguridad

#### ■ Acceso a la batería de 12V : 12V

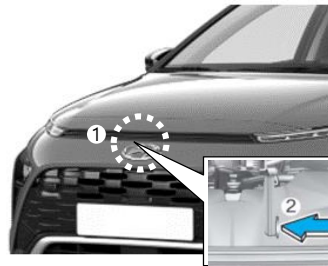
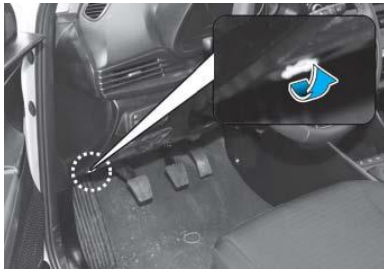

Tire de la palanca para liberar el capó. El capó debería saltar y abrirse ligeramente.

Eleve ligeramente el capó, tire del enganche (1) situado en el interior del centro del capó y levante el capó (2)

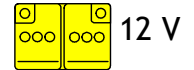

#### ■ Procedimiento de desconexión

① Apagar el interruptor de encendido



② Desconectar el terminal negativo (-)



③ Desconectar el terminal positivo (+)

#### ■ Acceso a la batería de 48V: 48V (Li-ion)

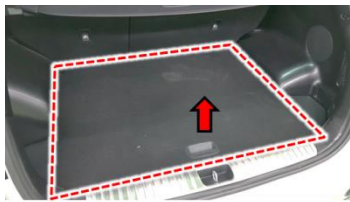

Después de abrir el maletero, retire la tapa inferior del mismo.

Después de retirar la tapa, retire las espumas.

Encontrara los conductos de entrada y salida y el sistema de batería de 48V.

#### ■ Procedimiento de desconexión

- ① Espere unos 10 minutos tras apagar el motor.
- ② Desconecte el cable (-) de la batería de 12V bajo el capó delantero.
- ③ Desconecte el cable 12V (+) del conjunto de la batería de 48V.
- ④ Desconecte el primero el cable (-) y después el cable (+) de la batería de 48V.
- ⑤ Desconecte el cable BMS EXTN.

### 4. Acceso a los ocupantes

#### ■ Cristal

1 : Laminado  
2-5 : Templado



#### ■ Carrocería

Acero endurecido

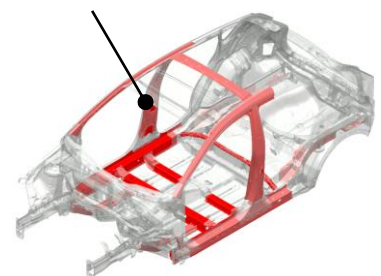

	ID n°.	Versión n°.	Fecha versión	Página
	NLH-BC3-RSM-01-202104	01	04/2021	3 of 4

## 5. Energía almacenada / líquidos / gases / sólidos

■ Depósito de combustible **40ℓ**

■ Batería



12V



48V (Li-ion)

## 6. En caso de fuego

■ Amortiguador a gas

- Riesgo de efecto proyectil del portón del maletero

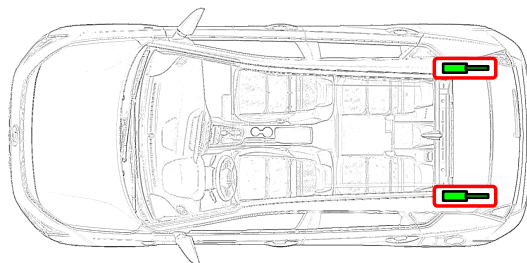

## 7. En caso de sumersión

No toque ninguno de los componentes o cables de 48V, ya que de hacerlo se expone a un riesgo de electrocución. Espere a que el vehículo esté completamente fuera del agua para trabajar en él.

## 8. Remolcado / transporte / almacenamiento

■ OK

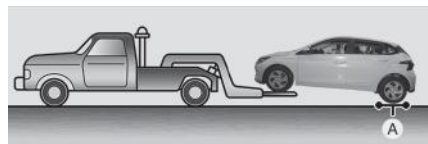
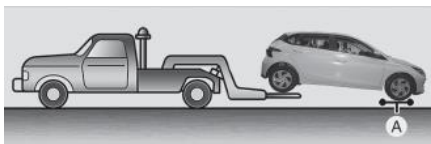
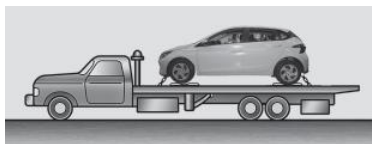

[A]: Dolly

■ NO OK



	ID n°.	Versión n°.	Fecha versión	Página
	NLH-BC3-RSM-01-202104	01	04/2021	4 of 4