

INSTRUCTIEBOEKJE VOOR DE EIGENAAR

Bediening

Onderhoud

Technische gegevens

De specificaties en de beschrijvingen in dit instructieboekje waren correct bij het ter perse gaan. HYUNDAI streeft echter naar een voortdurende verbetering van zijn producten en behoudt zich het recht voor op elk moment wijzigingen in de specificaties en uitrusting aan te brengen.

Dit instructieboekje is van toepassing op alle uitvoeringen van dit model en bevat beschrijvingen van en uitleg over opties en de standaarduitrusting.

Het kan derhalve voorkomen dat sommige van de behandelde onderwerpen niet van toepassing zijn op uw auto.

OPMERKING: AANPASSINGEN AAN UW HYUNDAI

Uw HYUNDAI mag op geen enkele wijze worden aangepast. Door aanpassingen kunnen de prestaties en de veiligheid van uw HYUNDAI verslechteren en kan de levensduur worden verkort. Daarnaast kan dit gevolgen hebben voor de garantie van de auto. Sommige aanpassingen kunnen ook in strijd zijn met de regelgeving van het Ministerie van Verkeer en Waterstaat en/of andere overheidsorganen in uw land.

INSTALLEREN VAN DUPLEXRADIO- OF MOBIELE TELEFOONSYSTEMEN

Uw auto is voorzien van elektronische componenten. Een onjuist geïnstalleerde/ingestelde duplex radio of mobiele telefoon kan de werking van elektronische systemen verstoren. Houd u daarom aan de instructies van de fabrikant van het zend-ontvangapparaat of vraag uw HYUNDAI-dealer om advies over aanvullende maatregelen of speciale aanwijzingen als u een dergelijk apparaat wilt installeren.

WAARSCHUWING! (INDIEN VAN TOEPASSING)

De auto is uitgerust met een toestel van het pan-Europese eCall-systeem of eCall-systeem voor de VAE dat noodoproepen doet. Eigen of niet toegelaten interferentie in het pan-Europese eCall-systeem of eCall-systeem voor de VAE, in de autosystemen en de onderdelen ervan, de installatie van uitrusting die niet wordt aanbevolen door de fabrikant van de auto en/of een officiële HYUNDAI-dealer kan ertoe leiden dat het (toestel van het) pan-Europese eCall-systeem of eCall-systeem voor de VAE niet goed werkt, foute oproepen maakt, en kan storingen in het toestel veroorzaken (in auto's) in geval van een verkeers- en andere ongelukken als u dringende verzorging nodig hebt.

Dat kan gevaarlijk en levensbedreigend zijn!

WAARSCHUWING M.B.T. VEILIGHEID EN SCHADE AAN DE AUTO

In dit instructieboekje vindt u informatie onder de koppen GEVAAR, WAARSCHUWING, OPGELET en AANWIJZING.

Hiermee wordt het volgende bedoeld:

GEVAAR

GEVAAR geeft een gevaarlijke situatie aan die, indien niet vermeden, de dood of ernstig letsel tot gevolg zal hebben.

WAARSCHUWING

WAARSCHUWING geeft een gevaarlijke situatie aan die, indien niet vermeden, de dood of ernstig lichamelijk letsel tot gevolg kan hebben.

OPGELET

OPGELET geeft een gevaarlijke situatie aan die, indien niet vermeden, licht tot middelzwaar letsel tot gevolg kan hebben.

AANWIJZING

AANWIJZING geeft een gevaarlijke situatie aan die, indien niet vermeden, kan leiden tot schade aan de auto.

Inhoudsopgave

Voorwoord	1
Voertuiginformatie	2
Zetels & Veiligheidssysteem	3
Instrumentenpaneel	4
Functies voor gebruikersgemak	5
Rijden met uw auto	6
Bestuurdersassistentiesysteem	7
Noodsituaties	8
Onderhoud	9
Trefwoordenregister	I

1. Voorwoord

Voorwoord	1-2
Hyundai motor company	1-2
Gebruik van dit instructieboekje	1-3
Veiligheidsmeldingen.....	1-4
Vereiste brandstof	1-5
Benzinemotor.....	1-5
Aanpassingen aan de auto.....	1-9
Instructies voor het gebruik van het voertuig	1-9
Inrijprocedure	1-10
Retourneren van gebruikte auto's (voor Europa).....	1-10

Voorwoord

Wij willen u gelukwensen met uw nieuw voertuig en danken u voor uw vertrouwen in HYUNDAI. Welkom bij de steeds grotere groep veeleisende mensen die met een HYUNDAI rijden. Wij zijn trots op de geavanceerde technologie en hoge bouwkwiteit van elke HYUNDAI die we bouwen.

In dit instructieboekje voor de eigenaar komt u meer te weten over de mogelijkheden en bediening van uw nieuwe HYUNDAI. Lees het instructieboekje aandachtig door voordat u erin gaat rijden, zodat u bekend raakt met uw nieuw voertuig en er optimaal van kunt genieten.

Dit instructieboekje bevat belangrijke informatie over de veiligheid en aanwijzingen om u bekend te maken met de bedieningsorganen en veiligheidsfuncties, zodat u het voertuig veilig kunt besturen.

Dit instructieboekje bevat ook informatie over onderhoud, gericht op de gebruiksveilige toestand van het voertuig. Wij bevelen aan alle service en onderhoud aan uw voertuig te laten uitvoeren door een officiële HYUNDAI-dealer. HYUNDAI-dealers zijn gekwalificeerd en hebben alle nodige middelen om service, onderhoud en andere diensten van topkwaliteit te kunnen bieden.

Dit instructieboekje moet worden gezien als een vast onderdeel van uw voertuig en moet in het voertuig worden bewaard, zodat u het op elk moment kunt raadplegen. Het instructieboekje moet bij het voertuig blijven als u deze doorverkoopt, zodat ook de volgende eigenaar de beschikking heeft over deze belangrijke informatie over de bediening, de veiligheid en het onderhoud.

Hyundai motor company

OPGELET

Het gebruik van brandstoffen en smeermiddelen van lage kwaliteit die niet voldoen aan de specificaties van HYUNDAI, kan leiden tot ernstige schade aan de motor en overbrenging. U moet altijd brandstoffen en smeermiddelen van hoge kwaliteit gebruiken die voldoen aan de specificaties in het hoofdstuk "Aanbevolen smeermiddelen en hoeveelheden" van de gebruikershandleiding.

Copyright 2023 HYUNDAI Motor Company. Alle rechten voorbehouden. Niets uit deze uitgave mag worden veelevoudigd, opgeslagen in een geautomatiseerd gegevensbestand of openbaar worden gemaakt, zonder voorafgaande schriftelijke toestemming van de HYUNDAI Motor Company.

Gebruik van dit instructieboekje

Wij willen u helpen om zoveel mogelijk rijplezier te hebben van uw auto. Dit instructieboekje biedt veel informatie. Wij raden u ten zeerste aan het complete instructieboekje door te lezen. Om risico's op overlijden of lichamelijk letsel te minimaliseren, is het verplicht om de WAARSCHUWINGEN en OPMERKINGEN in het instructieboekje te lezen.

De afbeeldingen vormen een waardevolle aanvulling op de tekst. In het instructieboekje vindt u aanwijzingen voor handige functies, belangrijke veiligheidsinformatie en rijtips voor allerlei omstandigheden op de weg.

De algemene indeling van het instructieboekje vindt u in de inhoudsopgave. De index geeft een alfabetisch overzicht van alle informatie in uw instructieboekje. Gebruik deze wanneer u op zoek bent naar een specifiek onderwerp.

Hoofdstukken: Dit instructieboekje telt negen hoofdstukken en een index. Ieder hoofdstuk begint met een kort overzicht van de inhoud, zodat u in één oogopslag kunt zien of u hier de gewenste informatie vindt.

Veiligheidsmeldingen

Uw veiligheid, en die van anderen, is belangrijk. In dit instructieboekje vindt u veel voorzorgsmaatregelen en bedieningswijzen. Deze informatie wijst u op potentiële gevaren die een risico kunnen vormen voor u of anderen, of die de auto kunnen beschadigen.

Veiligheidsinstructies op labels in de auto en in dit instructieboekje laten zien wat deze gevaren zijn en wat u moet doen om risico's te vermijden of te beperken.

De waarschuwingen en aanwijzingen in dit instructieboekje zijn bedoeld voor uw veiligheid. Als u nalaat veiligheidsgerelateerde waarschuwingen en aanwijzingen in acht te nemen, kan dit leiden tot ernstig lichamelijk letsel of de dood.

In dit instructieboekje worden de koppen GEVAAR, WAARSCHUWING, VOORZICHTIG, LET OP en het VEILIGHEIDSWAARSCHUWINGSSYMBOL gebruikt.



Dit is het symbool voor veiligheidsaanwijzingen. Het wordt gebruikt om u te waarschuwen voor mogelijke risico's op lichamelijk letsel. Neem alle veiligheidsaanwijzingen waar dit symbool voor staat in acht om mogelijke risico's op ernstig of dodelijk lichamelijk letsel uit te sluiten. Het veiligheidswaarschuwingssymbool wordt voor de signaalwoorden GEVAAR, WAARSCHUWING en VOORZICHTIG geplaatst.

GEVAAR

GEVAAR geeft een gevaarlijke situatie aan die, indien niet vermeden, de dood of ernstig letsel tot gevolg zal hebben.

WAARSCHUWING

WAARSCHUWING geeft een gevaarlijke situatie aan die, indien niet vermeden, de dood of ernstig lichamelijk letsel tot gevolg kan hebben.

OPGELET

VOORZICHTIG geeft een gevaarlijke situatie aan die, indien niet vermeden, licht tot middelzwaar letsel tot gevolg kan hebben.

AANWIJZING

LET OP geeft een gevaarlijke situatie aan die, indien niet vermeden, kan leiden tot schade aan de auto.

Vereiste brandstof

Benzinemotor

Loodvrije benzine

Voor Europa

Voor optimale prestaties raden we u aan loodvrije benzine te tanken met een octaangetal van RON (Research Octane Number) 95/AKI (Antiklop Index) van 91 of hoger. U kunt gebruikmaken van ongelode benzine met een octaangetal van 91-94 (AKI 87-90), maar hierdoor kunnen de prestaties van de auto iets minder worden. (Gebruik geen brandstoffen die methanol bevatten)

Buiten Europa

Uw nieuwe voertuig is ontwikkeld om optimaal te presteren met loodvrije benzine met een octaangetal van RON (Research Octane Number) 91/AKI (Antiklop Index) 87 of hoger. (Gebruik geen brandstoffen die methanol bevatten)

Bij gebruik van LOODVRIJE BENZINE zijn de prestaties maximaal en de uitlaatgassen het schoonst en wordt vervuiling van de bougies tegengegaan.

AANWIJZING

Gebruik nooit loodhoudende brandstof.

Door het gebruik van gelode benzine raken de katalysator en de zuurstofsensoren van het motorregelsysteem beschadigd en wordt het emissieregelsysteem verstoord.

Ook kan er ernstige slijtage optreden van zuigerveren, kleppen enz. of kunnen hierin barsten ontstaan, en kan uw motor een kloppend geluid maken.

Gelode brandstof

indien van toepassing

Bepaalde landenversies van het model van uw auto zijn ontworpen om op gelode benzine te rijden. Overleg eerst met een officiële HYUNDAI-dealer voordat u gelode benzine in uw auto gebruikt.

Het octaangetal van gelode benzine is hetzelfde als dat van ongelode benzine.

Benzine die alcohol of methanol bevat

In sommige landen is naast benzine ook ethanolbrandstof verkrijgbaar. Dit is een mengsel van benzine en ethanol of methanol.

Gebruik geen ethanolbrandstof met meer dan 10 % ethanol en gebruik geen benzine of ethanolbrandstof die methanol bevat. Door het gebruik van deze brandstoffen kunnen rijproblemen en schade aan het brandstofsysteem, de motorregeling en het emissieregelsysteem ontstaan.

Gebruik ethanolbrandstof niet langer wanneer er rijproblemen optreden.

Schade aan de auto of rijproblemen worden mogelijk niet gedekt door de garantie als deze zijn veroorzaakt door:

1. benzinemengsels met meer dan 10 % ethanol.
2. Benzine of ethanolbrandstof die methanol bevat.
3. loodhoudende benzine of loodhoudende ethanolbrandstof.

AANWIJZING

Gebruik in geen geval ethanolbrandstof die methanol bevat. Gebruik gasoholproducten niet langer wanneer er rijproblemen optreden.

Gebruik van andere brandstoffen

Het gebruik van:

- brandstofadditieven met siliconen
- MMT-additieven (met mangaan, Mn)
- brandstofadditieven met ijzerdeeltjes (ferroceen)
- andere metaalhoudende brandstofadditieven

kan een onregelmatige ontsteking, slechte acceleratie, afslaan van de motor, schade aan de katalysator en abnormale corrosie tot gevolg hebben, schade aan de motor veroorzaken en de algehele levensduur van de aandrijflijn verkorten.

Het controlelampje motormanagement (MIL) kan gaan branden.

AANWIJZING

Schade aan het brandstofsysteem of prestatieproblemen veroorzaakt door het gebruik van deze brandstoffen of brandstofadditieven worden mogelijk niet gedekt door uw beperkte autogarantie.

Gebruik van MTBE

Geadviseerd wordt geen brandstof in uw auto te gebruiken die meer dan 15,0 volumeprocent MBTE (Methyl Tertiair Butyl Ether) (zuurstofmassa 2,7 %) bevat.

Brandstof die meer dan 15,0 volumeprocent MBTE (zuurstofmassa 2,7 %) bevat kan de prestaties van de auto in negatieve zin beïnvloeden en dampvorming of slecht aanslaan veroorzaken.

AANWIJZING

Schade aan het brandstofsysteem van uw auto of het verhelpen van problemen met betrekking tot de prestaties van de auto worden niet door de garantie gedekt indien ze veroorzaakt worden door brandstof die methanol bevat of brandstof die meer dan 15,0 % volumeprocent MTBE (Methyl Tertiair Butyl Ether) (zuurstofmassa 2,7 %) bevat.

Gebruik geen methanol

Gebruik geen brandstoffen die methanol (houtalcohol) bevatten in uw auto. Dit soort brandstoffen kunnen de prestaties van uw auto nadelig beïnvloeden en schade veroorzaken aan delen van het brandstofsysteem, de motorregeling en het emissieregelsysteem.

Gebruik van brandstofadditieven

HYUNDAI raadt aan loodvrije benzine te tanken met een octaangetal van RON (Research Octane Number) 95/AKI (antiklopindex) van 91 of hoger (Europa) of een octaangetal van RON (Research Octane Number) 91/AKI (antiklopindex) van 87 of hoger (buiten Europa). Klanten die geen benzine van hoge kwaliteit gebruiken en die motorstartproblemen of een onregelmatig lopende motor hebben, wordt aangeraden één fles additief toe te voegen in de brandstoftank zoals beschreven in het onderhoudsschema.

Additieven zijn verkrijgbaar bij uw officiële HYUNDAI-dealer, die u ook kan informeren over het gebruik ervan. Niet vermengen met andere additieven.

AANWIJZING

Voeg nooit andere reinigingsmiddelen voor het brandstofsysteem of andere additieven aan de brandstoftank toe dan wat is voorgeschreven. Wij adviseren u contact op te nemen met een officiële HYUNDAI-dealer voor hulp.

Rijden in het buitenland

Als u in een ander land gaat rijden met uw auto:

- Zorg ervoor dat uw auto voldoet aan de in dat land geldende wettelijke voorschriften met betrekking tot registratie en verzekering.
- Informeer of de juiste brandstof verkrijgbaar is.

Aanpassingen aan de auto

- Er mogen geen aanpassingen aan deze auto worden gedaan. Door aanpassingen kunnen de prestaties, de veiligheid en de levensduur van uw auto worden beïnvloed. Aanpassingen kunnen ook in strijd zijn met overheidsbepalingen en milieuvoorschriften.
- Daarnaast kunnen schade of problemen met de prestaties als gevolg van aanpassingen mogelijk niet onder de garantie vallen.
- Als u niet-toegestane elektronische apparaten gebruikt, kan de auto zich abnormaal gedragen, kan schade aan de bedrading ontstaan, raakt de accu mogelijk ontladen of is er kans op brand. Gebruik voor uw eigen veiligheid geen niet-toegestane elektronische apparaten.

AANWIJZING

Sommige interieurgeluiden van de auto (waaronder welkomstgeluid, navigatiewaarschuwingen of waarschuwingsgeluiden) kunnen worden gegenereerd door de interieurluidsprekers en de versterker. Vervang deze onderdelen niet door andere dan de originele Hyundai-fabrieksonderdelen. Elk niet-geautoriseerd product kan een storing veroorzaken in de interieurgeluiden van de auto die de beoogde werking van de auto kan beïnvloeden.

Instructies voor het gebruik van het voertuig

Zoals bij andere voertuigen van dit type, als u de auto op een incorrecte manier gebruikt, kunt u de macht over het stuur verliezen, een ongeluk veroorzaken of kan de auto over de kop slaan.

Specifieke ontwerpkenmerken (grotere bodemvrijheid, spoor, enz.) geven dit voertuig een hoger zwaartepunt dan andere typen voertuigen. Een SUV is niet ontworpen om met dezelfde snelheid als conventionele auto's bochten te nemen. Vermijd scherpe bochten of abrupte stuurbewegingen. Nogmaals, als u de auto op een incorrecte manier gebruikt, kunt u de macht over het stuur verliezen, een ongeluk veroorzaken of kan de auto over de kop slaan. Zorg ervoor dat u het gedeelte "Voorkomen dat het voertuig over de kop slaat", in hoofdstuk 6 van dit instructieboekje leest.

Inrijprocedure

U kunt echter door het opvolgen van een paar eenvoudige aanwijzingen gedurende de eerste 1.000 km de prestaties, het brandstofverbruik en de levensduur van uw auto verbeteren.

- Voer het toerental van de motor niet te hoog op.
- Vermijd plotseling optrekken tijdens het rijden.
- Houd niet te lang één snelheid aan, snel of langzaam. Om de motor goed in te rijden, is het nodig om deze op verschillende snelheden te laten lopen.
- Vermijd plotseling afremmen, behalve in noodgevallen, om de onderdelen van het remsysteem de gelegenheid te geven op elkaar in te lopen.
- Brandstofverbruik, motorprestaties en motorolieverbruik kunnen variëren afhankelijk van het inrijproces en zijn gestabiliseerd na 6.000 km. Tijdens de inrijprocedure van het voertuig kan een nieuwe motor meer olie verbruiken.
- Trek tijdens de eerste 2.000 km geen aanhangwagen.

Retourneren van gebruikte auto's (voor Europa)

HYUNDAI stimuleert een milieuvriendelijke afvoer van auto's aan het einde van hun levensduur en biedt aan uw auto in te nemen in overeenstemming met de richtlijnen van de Europese Unie (EU) voor voertuigen aan het einde van hun levensduur.

Gedetailleerde informatie vindt u op de homepage van de Nederlandse HYUNDAI-importeur.

2. Voertuiginformatie

Overzicht exterieur (vooraanzicht).....	2-2
Overzicht exterieur (achteraanzicht)	2-3
Overzicht interieur	2-4
Overzicht middenconsole.....	2-6
Overzicht stuurwielbediening.....	2-8
Overzicht motorruimte.....	2-9
Afmetingen	2-12
Motor	2-13
Wattage lamp.....	2-14
Banden en wielen	2-15
Belastingsindex en snelheidsindex banden (voor Europa)	2-16
Airconditioningsysteem	2-16
Voertuiggewicht en inhoud bagageruimte.....	2-17
Aanbevolen smeermiddelen en hoeveelheden.....	2-18
Aanbevolen SAE-viscositeitsindex	2-21
Voertuigidentificatienummer (VIN).....	2-23
Voertuigcertificatielabel	2-23
Bandenspanningslabel.....	2-24
Motornummer.....	2-24
Label aircocompressor.....	2-25
Conformiteitsverklaring	2-25
Brandstof etiket	2-26
Benzinemotor.....	2-26
Kennisgeving over open source software	2-26

Overzicht exterieur (vooraanzicht)



De werkelijke vorm wijkt mogelijk af van de afbeelding.

(1) Motorkap	5-61
(2) Verlichting voorzijde	5-78, 9-62
(3) Banden en wielen	9-34
(4) Buitenspiegels	5-46
(5) Schuif-/Kanteldak	5-56
(6) Voorruitwischerbladen	5-92, 9-27
(7) Raampjes	5-51
(8) Voorradar	7-19

Overzicht exterieur (achteraanzicht)



De werkelijke vorm wijkt mogelijk af van de afbeelding.

(1) Portier	5-31
(2) Tankdopklep	5-73
(3) Combinatieverlichting achter	5-78, 9-68
(4) Achterklep	5-64
(5) Derde remlicht	9-69
(6) Achterruitewisserbladen	5-97, 9-29
(7) Breedbeeldcamera achteraan	7-130
(8) Antenne	5-142

Overzicht interieur

Linkse besturing

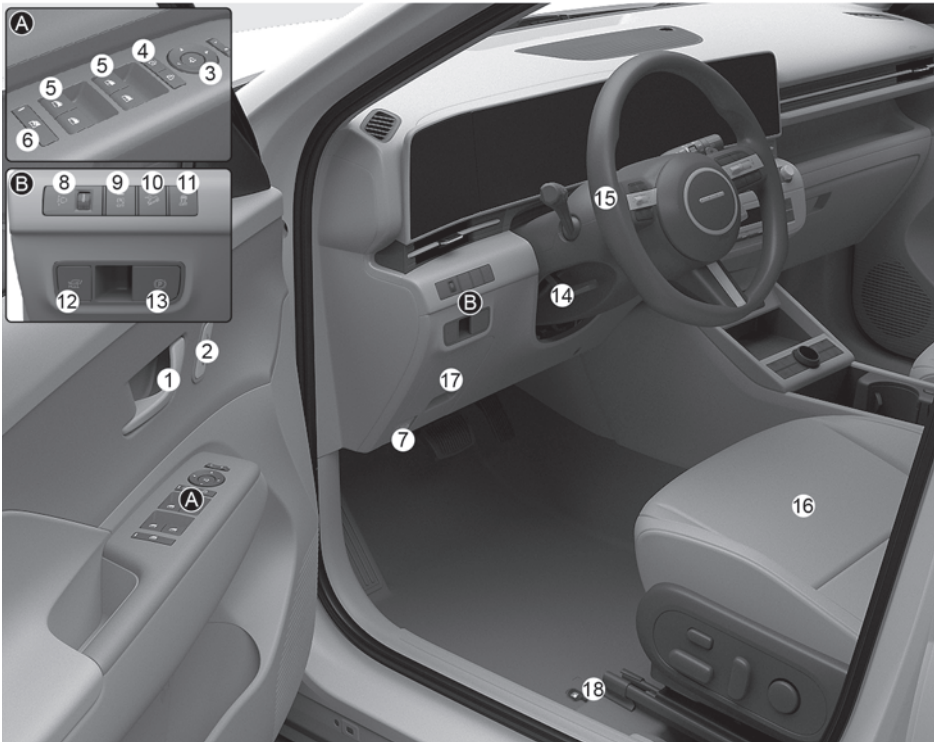

De werkelijke vorm wijkt mogelijk af van de afbeelding.

(1) Portiergreep binnenzijde	5-33
(2) Geïntegreerd geheugensysteem	5-39
(3) Inklappen van de buitenspiegel, bedieningsschakelaar	5-47
(4) Schakelaar centrale vergrendeling	5-33
(5) Schakelaars ruitbediening	5-52
(6) Knop elektrische ramen blokkeren	5-54
(7) Hendel motorkapontgrendeling	5-61
(8) Koplampverstelling	5-82
(9) Knop ISG (Intelligent Stop & Go-systeem) UIT	6-87
(10) Knop Remcontrole bij heuvelafwaarts rijden (DBC)	6-72

(11) UIT-toets ESC (elektronische stabiliteitsregeling)	6-66
(12)Knop elektronische achterklep	5-67
(13)EPB (elektronische parkeerrem) schakelaar	6-57
(14)Schakelaar hoogte-/diepteverstelling stuurwiel	5-42
(15)Stuurwiel	5-41
(16)Stoel.....	3-5
(17)Zekeringkast	9-44
(18)Hendel tankdopklep	5-73

Overzicht middenconsole

Linkse besturing



De werkelijke vorm wijkt mogelijk af van de afbeelding.

(1) Instrumentenpaneel	4-2
(2) Claxon	5-44
(3) Voorpassagiersairbag.....	3-54
(4) Start/Stop-drukknop	6-9/Sleutel contactslot
(5) Draaiende schakelknop	6-15 / 6-47/ 6-32
(6) Infotainmentsysteem	5-144
(7) Schakelaar van de alarmknipperlicht.....	8-3
(8) Handbediend verwarmings- en ventilatiesysteem / Automatisch verwarmings- en ventilatiesysteem	5-99 / 5-108
(9) USB-poort, USB-oplader.....	5-141 / 5-131
(10)Knop USB-oplader/USB-poort converteren	5-131

(11) Indicator USB-oplader/draadloos oplaadsysteem	5-132
(12)12V-aansluiting	5-130
(13)Draadloos oplaadsysteem voor smartphones	5-132
(14)Stoelverwarming	3-25
(15)Geventileerde stoel	3-26
(16)Stuurwielverwarming	5-43
(17)Toets Auto Hold	6-61
(18)Rijmodusknop	6-89/ 6-93
(19)Toets Parkeren/Weergave	7-127
(20)Parkeerveiligheidsknop	7-164
(21)Bekerhouder	5-128
(22)Middenconsole/uitneembare tussenwand	5-126
(23)Dashboardkastje	5-126
(24)Voorpassagiersairbag	3-54

Overzicht stuurwielbediening

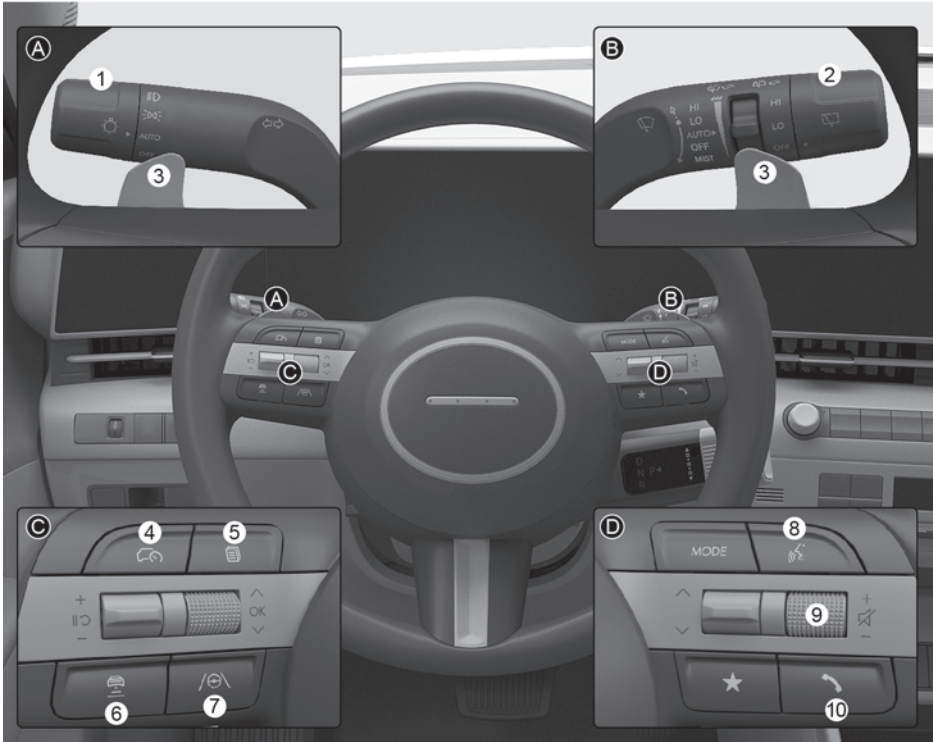

De werkelijke vorm wijkt mogelijk af van de afbeelding.

(1) Bedieningshendel verlichting	5-92
(2) Bedieningshendel ruitensproeier	5-92
(3) Paddle shifter	6-24
(4) Knop voor rijassistentie	7-93
(5) Regelaars LCD-scherm	4-34
(6) Knop afstand tot voertuig	7-93
(7) Knop voor rijstrookassistent	7-39
(8) Toets spraakherkenning	5-144
(9) Audiobediening op het stuurwiel	5-142
(10) Bluetooth® handenvrije telefoontoets	5-144

Overzicht motorruimte

Smartstream G1.0 T-GDi / Smartstream G1.0 T-GDi 48V MHEV

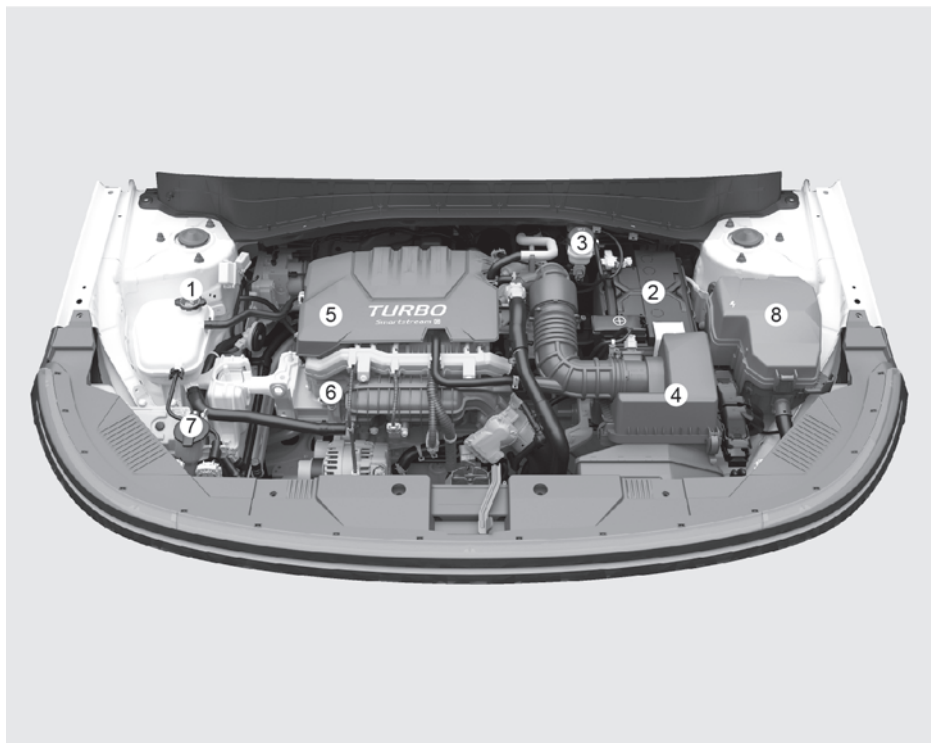

De werkelijke motorruimte in de auto kan afwijken van de afbeelding.

(1) Expansievat motorkoelvloeistof	9-17
(2) Accu	9-31
(3) Rem-/koppelingsvloeistofreservoir	9-21
(4) Luchtfiler	9-23
(5) Vuldop motorolie	9-14
(6) Peilstok motorolie.....	9-15
(7) Ruitenwisservloeistofreservoir	9-22
(8) Zekeringkast	9-45

Smartstream G1.6 T-GDi

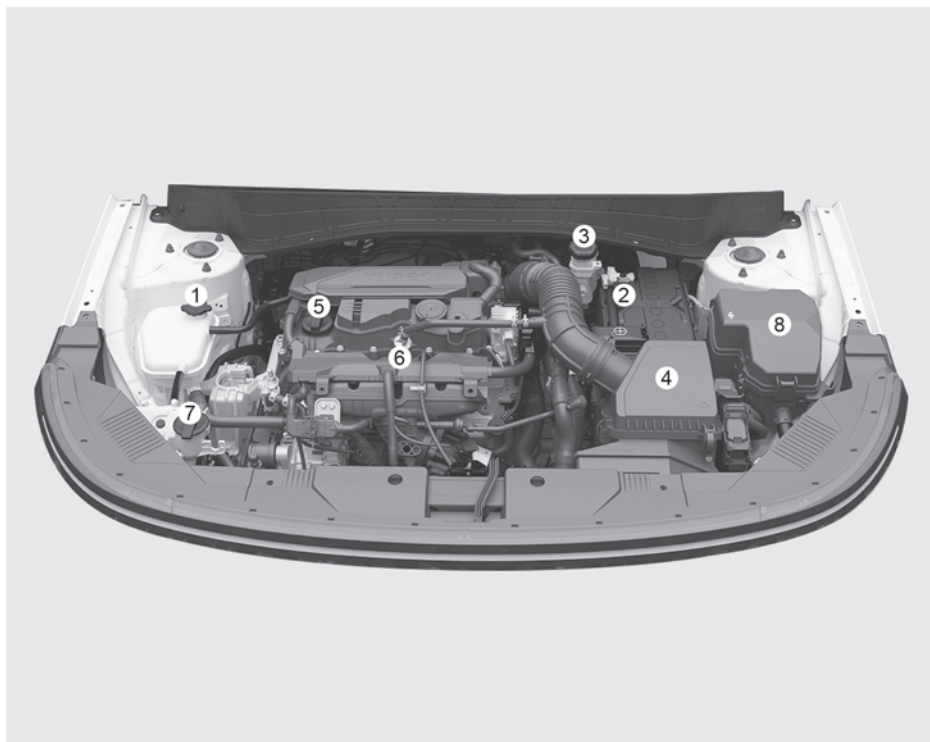

De werkelijke motorruimte in de auto kan afwijken van de afbeelding.

(1) Expansievat motorkoelvloeistof	9-17
(2) Accu	9-31
(3) Rem-/koppelingsvloeistofreservoir	9-21
(4) Luchtfilter	9-23
(5) Vuldop motorolie	9-14
(6) Peilstok motorolie.....	9-15
(7) Ruitenwisservloeistofreservoir	9-22
(8) Zekeringkast	9-45

Smartstream G2.0 ATKINSON

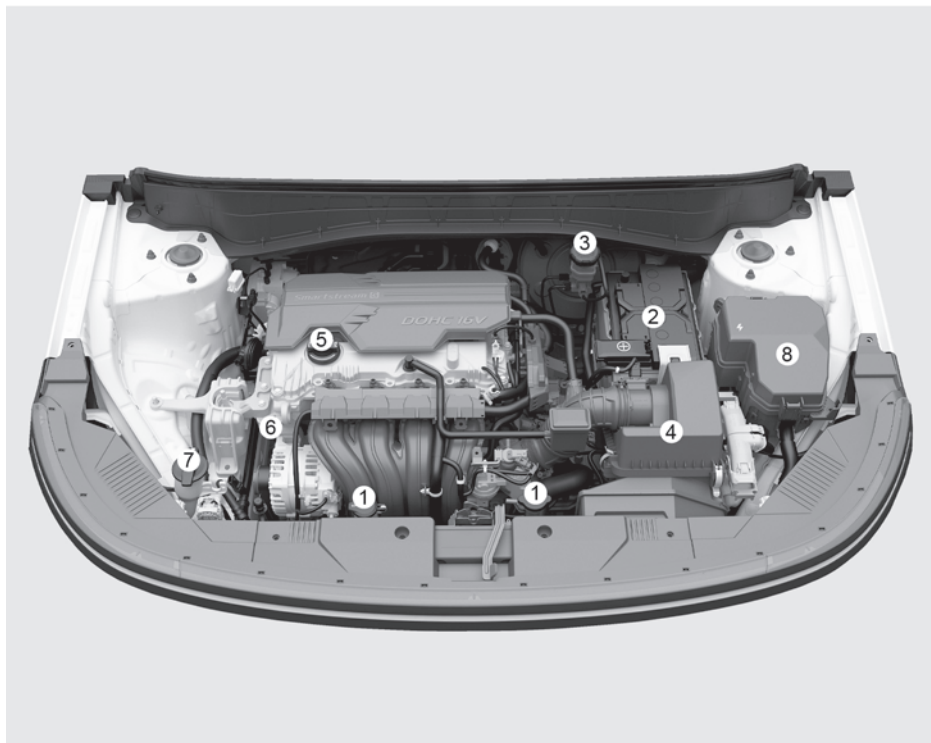

De werkelijke motorruimte in de auto kan afwijken van de afbeelding.

(1) Expansievat motorkoelvloeistof	9-17
(2) Accu	9-31
(3) Rem-/koppelingsvloeistofreservoir	9-21
(4) Luchtfilter	9-23
(5) Vuldop motorolie	9-14
(6) Peilstok motorolie.....	9-15
(7) Ruitenwisservloeistofreservoir	9-22
(8) Zekeringkast	9-45

Afmetingen

Onderwerpen		mm (in.)	
Totale lengte		4.350 (171,25) N Line: 4.385 (172,63)	
Totale breedte		1.825 (71,85)	
Totale hoogte	205/65 R16	1.570 (61,81) / 1.575 (62,00)* ¹	
	215/60 R17	1.580 (62,20) / 1.585 (62,40)* ¹	
	215/55 R18	1.580 (62,20) / 1.585 (62,40)* ¹ N Line: 1.580 (62,20) / 1.585 (62,40)* ¹	
	235/45 R19	1.585 (62,40) / 1.590 (62,59)* ¹ N Line: 1.585 (62,40) / 1.590 (62,59)* ¹	
Spoorbreedte vóór	205/65 R16	1.602 (63,07)	
	215/60 R17	1.591 (62,63)	
	215/55 R18	1.591 (62,63)	
	235/45 R19	1.589 (62,56)	
Spoorbreedte achter 4WD	205/65 R16	1.611 (63,42)	
	215/60 R17 2WD	2WD	1.600 (62,99)
		4WD	1.606 (63,23)
	215/55 R18	2WD	1.600 (62,99)
		4WD	1.606 (63,23)
	235/45 R19	2WD	1.598 (62,91)
4WD		1.604 (63,15)	
Wielbasis		2.660 (104,72)	

*1 met dakzijrails

Motor

Motor	Inhoud cc (cu. in.)	Boring x slag mm (in.)	Ontstekingsvolgorde	Aantal cilinders
Smartstream G1.0 T-GDi / Smartstream G1.0 T-GDi (48V) MHEV	998 (60,9)	71,0 x 84,0 (2,79 x 3,30)	1-2-3	3
Smartstream G1.6 T-GDi	1.598 (97,51)	75,6 x 89 (2,97 x 3,50)	1-3-4-2	4
Smartstream G2.0 ATKINSON	1.999 (121,98)	81 x 97 (3,18 x 3,81)	1-3-4-2	4

Wattage lamp

Gloeilamp		Gloeilamp	Wattage	
Voor	Koplamp	Laag	Led	Led
		Hoog	Led	Led
	Dagrijverlichting/parkeerlicht		Led	Led
	Richtingaanwijzer	Type A	PY21W	21W
		Type B	Led	Led
Richtingaanwijzer opzij		Led	Led	
Achter	Achterlicht/remlicht		Led	Led
	Richtingaanwijzer	Type A	PY21W	21W
		Type B	Led	Led
	Achteruitrijlicht		W16W	16W
	Derde remlicht		Led	Led
	Mistlamp		P21W	21W
Kentekenplaatverlichting		W5W	5W	
Interieur	Leeslampje	Type A	Led	Led
		Type B	W10W	10 W
	Interieurlampje	Type A	Reeks lichten	8W
		Type B	Led	Led
	Bagageruimteverlichting	Type A	Reeks lichten	10W
		Type B	Led	Led
	Lampje make-upspiegel	Type A	Reeks lichten	5W
		Type B	Led	Led
	Sfeerverlichting (Deurlampje voorstoel, Lampje open bakje passagiersstoel)		Led	Led
Lampje dashboardkastje		Led	Led	

Banden en wielen

Onderwerpen	Bandenmaat	Velgmaat	Bandenspanning kPa, (psi)				Aandraaiment wielmoer kgf-ft (lbf-ft, N-m)
			Normale belasting		Maximumbelasting		
			Voor	Achter	Voor	Achter	
Standaardband	205/65R16	6,5J x 16	250 (36)		250 (36)	11-13 (79-94, 107-127)	
	215/60R17	7,0J x 17	230 (33)				
	215/55R18	7,0J x 18					
	235/45R19	7,5J x 19					
Compact reservewiel	T145/90D16	4.0T X 16	420 (60)		420 (60)		

AANWIJZING

- Het is toegestaan de standaard bandenspanning met 20 kPa (3 psi) te verhogen wanneer binnenkort lagere temperaturen worden verwacht.
Banden verliezen gemiddeld 7 kPa (1 psi) voor iedere 7 °C (12 °F) temperatuurdaling. Controleer de bandenspanning opnieuw wanneer extremere temperatuurverschillen worden verwacht, zodat de banden op de correcte spanning blijven.
- De bandenspanning kan verschillen afhankelijk van hoogteverschillen (ongeveer 10 kPa (2,4 psi) voor elke 1,6 km (1 mi.) hoogteverschil). Als u in hoger of lager gelegen gebieden rijdt, dient u de juiste bandenspanning te controleren en aan te passen.
- Overschrijd de maximale bandenspanning niet die op de wang van de band(en) staan.

⚠ OPGELET

Vervang de banden **ALTIJD** door banden waarvan maat, type, merk, constructie en loopvlakprofiel hetzelfde zijn als van de oorspronkelijk op de auto gemonteerde banden. Het monteren van andere banden kan beschadiging van bijbehorende onderdelen of problemen met de juiste werking daarvan veroorzaken.

Belastingsindex en snelheidsindex banden (voor Europa)

Onderwerpen	Bandenmaat	Velgmaat	Laadvermogen		Snelheidsindex	
			LI ^{*1}	kg	SS ^{*2}	km/u
Standaardband	205/65R16	6,5J x 16	95	690	H	210
	215/60R17	7,0J x 17	96	710	H	210
	215/55R18	7,0J x 18	95	690	V	240
	235/45R19	7,5J x 19	99	775	V	240
Compact reservewiel (indien aanwezig)	T145/90D16	4.0T X 16		950	M	130

*1 LI : BELASTINGSINDEX

*2 SS : SNELHEIDSINDEX

Airconditioningsysteem

Onderdeel	Gewicht van volume	Classificatie
Koudemiddel	R-1234yf : 450±25 g (15,2±0.84 oz.)	R-1234yf (voor Europa)
	R-134a : 500±25 g (16,9±0.84 oz.)	R-134a (uitgezonderd Europa)
Compressorolie	120±10 g (4,07±0.33 oz.)	PAG

Voor meer informatie adviseren we u contact op te nemen met een officiële HYUNDAI-dealer.

Voertuiggewicht en inhoud bagageruimte

Onderwerpen	Smartstream G 1.0 T-GDi		Smartstream G 1.0 T-GDi 48V MHEV	Smartstream G 1.6 T-GDi					Smartstream G 2.0 Atkinson
	2WD		2WD	2WD			4WD		2WD
	MT ^{*1}	DCT ^{*2}	MT ^{*1}	MT ^{*1}	DCT ^{*2}	AT ^{*3}	DCT ^{*2}	AT ^{*3}	IVT ^{*4}
Maximaal toelaatbaar voertuiggewicht, kg (lbs.)	1860 (4100)	1855 (4090)	1875 (4133)	1885 (4090)	1915 (4222)	1950 (4299)	2000	2040 (4497)	1885 (4090)
Inhoud bagageruimte, ℓ (cu.ft)	MAX: 1241 (43,82) (met tijdelijke band) 1300 (45,90) (met TMK) MIN: 407 (14,37) (met tijdelijke band) 466 (16,45) (met TMK)								

*1 MT : Handgeschakelde transmissie

*2 DCT : Transmissie met dubbele koppeling

*3 AT : Automatische transmissie

*4 IVT : Intelligente variabele transmissie

Aanbevolen smeermiddelen en hoeveelheden

Gebruik voor een optimale werking en een lange levensduur van motor en aandrijflijn uitsluitend smeermiddelen van de juiste kwaliteit. Het gebruik van de juiste smeermiddelen helpt ook het motorrendement te verhogen, wat een gunstiger brandstofverbruik oplevert.

Smeermiddel		Inhoud	Classificatie	
Motorolie ^{**2} (aftappen en opnieuw vullen) Adviseert 	Smartstream G1.0 T-GDi / Smartstream G1.0 T-GDi (48V) MHEV	3,6 l (3,8 US qt.)	Voor Midden-Oosten ^{*3}	5W30 ACEA A5/B5 ^{*4}
			Behalve het Midden-Oosten	0W 20 API SN PLUS/SP of ILSAC GF-6
	Smartstream G1.6 T-GDi	4,8 l (5,1 US qt.)	Voor Midden-Oosten ^{*3}	SAE 5W-30, ACEA A5/B5 ^{*4}
			Behalve het Midden-Oosten	SAE 0W-20, API SN PLUS/SP of ILSAC GF-6 ^{*7}
	Smartstream G2.0 ATKINSON	4,3 l (4,5 US qt.)	Voor Midden-Oosten	5W-30, ACEA A5/B5, 0W-30, API SN PLUS/SP, ILSAC GF-6
			Behalve het Midden-Oosten	0W-20, API SN PLUS/SP of ILSAC GF-6
Automatische transmissievloeistof	Smartstream G1.6 T-GDi	6,5 l (6,8 US qt.)	MICHANG ATF SP-IV, SK ATF SP-IV, NOCA ATF SP-IV, HYUNDAI of echte ATF SP-IV	

Smeermiddel		Inhoud	Classificatie
Dubbelkoppeling transmissievloeistof	Smartstream G1.6 T-GDi	1,6-1,7 ℓ (1,7-1,8 US qt.)	HK D DCTF TGO-10 PLUS (SK), SPIRAX S6 GHDE 70W DCTF PLUS (SHELL), HYUNDAI Genuine DCTF 70W SYNTHETIC PLUS
	Smartstream G1.0 T-GDi		
Intelligente variabele transmissievloeistof	Smartstream G2.0 ATKINSON	6,7 ℓ (6,9 US qt.) (2WD)/ 6.9 ℓ (7.1 US qt.) (4WD)	MICHANG SP-CVT1 of HYUNDAI Genuine SP-CVT1*5
Handgeschakelde transmissievloeistof	Smartstream G1.0 T-GDi / Smartstream G1.0 T-GDi (48V) MHEV	1,6-1,7 ℓ (1,7-1,8 US qt.)	HK SYN MTF 70W, SPIRAX S6 GHME 70W MTF, GS MTF HD 70W, API GL-4, SAE 70W, TGO-9
	Smartstream G1.6 T-GDi		
Koelvloeistof	Smartstream G1.0 T-GDi / Smartstream G1.0 T-GDi (48V) MHEV	6,9 ℓ (7,3 US qt.)	Mengsel van antivries en gedistilleerd water (koelvloeistof op basis van ethyleenglycol voor aluminium radiator)
	Smartstream G1.6 T-GDi	8,5 ℓ (9,0 US qt.)	
	Smartstream G2.0 ATKINSON	6,9 ℓ (7,3 US qt.)	

Smeermiddel		Inhoud	Classificatie
Olie achterdifferentieel (4WD)*5		0,4-0,5 ℓ (0,6-0,7 US qt.)	OLIE VOOR HYPOÏDE TANDWIELEN API GL-5 SAE 75W/85 (Aanbevolen SK HCT-5 GEAR OIL 75W85 of gelijkwaardig)
Transfercase-olie (4WD)*5	Intelligente Variabele Transmissie/ Automatische Transmissie	0,62-0,68 ℓ (0,8-0,9 US qt.)	
	Transmissie met dubbele koppeling	0,48-0,52 ℓ (0,50-0,55 US qt.)	
Rem-/koppelvloeistof*6		Indien nodig	DOT-4
Brandstof		47 ℓ (12,4 US gal.)	Raadpleeg het gedeelte "Vereiste brandstof" in hoofdstuk 1.

*1 Zie de aanbevolen SAE-viscositeitsnummers op pagina **Aanbevolen SAE-viscositeitsindex**.

*2 Tegenwoordig zijn er energiebesparende motoroliën beschikbaar. Deze olie draagt bij aan een beter brandstofverbruik door het verlagen van de inwendige wrijving van de motor, en heeft daarnaast nog andere voordelen. Vaak zijn deze verbeteringen moeilijk waar te nemen in het dagelijkse gebruik, maar op jaarbasis kunnen ze toch merkbaar kosten en energie besparen.

*3 Midden-Oosten omvat Libië, Algerije, Iran, Marokko, Soedan, Tunesië en Egypte.

*4 Vereist <API SN PLUS (of hoger) of ACEA A5/B5 Volledig synthetische> motorolie. Als motorolie van een lage graad wordt gebruikt (minerale olie, incl. half-synthetische) dan moeten de motorolie en het oliefilter vervangen worden volgens de eisen van zwaar onderhoud.

*5 Als het tussenbak/achter differentieel onder water staat, raden wij u aan naar een erkende HYUNDAI originele producten te gaan om de differentieelolie te vervangen.

*6 Voor een optimale werking van de remmen en het ABS/ESC, raden we aan om de voorgeschreven remvloeistof te gebruiken.

*7 Vereist <API SN PLUS (of hoger) Volledig synthetische> motorolie. Als motorolie van een lage graad wordt gebruikt (minerale olie, incl. half-synthetische) dan moeten de motorolie en het oliefilter vervangen worden volgens de eisen van zwaar onderhoud.

Aanbevolen SAE-viscositeitsindex

AANWIJZING

Reinig altijd het gebied rond een vulplug, aftapplug of peilstaaf alvorens een smeermiddel te controleren of af te tappen. Dit is in het bijzonder van belang in stoffige of zanderige omgevingen en wanneer het voertuig op onverharde wegen wordt gebruikt. Door het reinigen van het gebied rond de plug of de peilstaaf wordt voorkomen dat stof en vuil in de motor en andere systemen, die daardoor beschadigd kunnen raken, terechtkomen.

De viscositeit van de motorolie (dikte) heeft een effect op het brandstofverbruik en op de werking van de motor bij lage temperatuur (starten van de motor en vloeibaarheid van de motorolie). Een motorolie met een lagere viscositeit zorgt voor een beter brandstofverbruik en voor betere prestaties bij lage temperaturen, voor voldoende smering bij warm weer is echter motorolie met een hogere viscositeit noodzakelijk. Het gebruik van oliesoorten met een andere dan de aanbevolen viscositeit kan resulteren in motorschade.

Voeg nooit additieven aan de motorolie toe. Additieven in motorolie kunnen de eigenschappen van motorolie veranderen en kunnen ernstige motorstoringen veroorzaken.

Houd bij de keuze van een olie rekening met de te verwachten buitentemperaturen tot aan de volgende olieerversing. Kies dan aan de hand van de tabel de aanbevolen olieviscositeit.

Smartstream 1.0 T-GDi / Smartstream 1.0 T-GDi 48V MHEV

		Temperatuurbereik SAE-viscositeitsindex								
Temperatuur	°C	-30	-20	-10	0	10	20	30	40	50
	(°F)	-10	0	20	40	60	80	100	120	
Behalve het Midden-Oosten		0W-20								
Voor Midden-Oosten*1		5W-30								

*1 Midden-Oosten omvat Libië, Algerije, Iran, Marokko, Soedan, Tunesië en Egypte.

Smartstream 1.6 T-GDi

Temperatuurbereik SAE-viscositeitsindex										
Temperatuur	°C	-30	-20	-10	0	10	20	30	40	50
	(°F)	-10	0	20	40	60	80	100	120	
Behalve het Midden-Oosten		0W-20								
Voor Midden-Oosten*1		5W-30								

*1 Midden-Oosten omvat Libië, Algerije, Iran, Marokko, Soedan, Tunesië en Egypte.

Smartstream 2.0 ATKINSON

Temperatuurbereik SAE-viscositeitsindex										
Temperatuur	°C	-30	-20	-10	0	10	20	30	40	50
	(°F)	-10	0	20	40	60	80	100	120	
Behalve het Midden-Oosten		0W-20								
Voor Midden-Oosten*1		5W-30								

*1 Midden-Oosten omvat Libië, Algerije, Iran, Marokko, Soedan, Tunesië en Egypte.



Als op de motorolie dit keurmerk van het American Petroleum Institute (API) staat, voldoet de olie aan de eisen van het International Lubricant Specification Advisory Committee (ILSAC). We raden aan om alleen motorolie te gebruiken met dit API-keurmerk.

Voertuigidentificatienummer (VIN)

+ indien van toepassing

Framenummer (indien aanwezig)

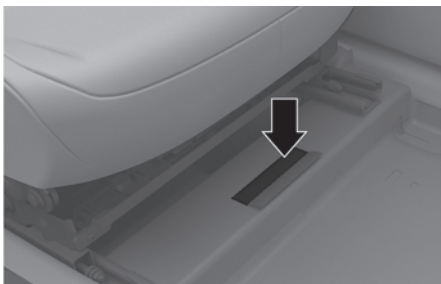

Het voertuigidentificatienummer (VIN) is het nummer dat gebruikt wordt bij de registratie van uw auto en bij alle zaken die te maken hebben met eigendom, enz.

Het nummer is in de vloer onder de rechtersstoel ingeslagen. Open de afdekking om het nummer te controleren.

VIN-label (indien van toepassing)



Het VIN bevindt zich ook op een plaat bevestigd bovenaan de linkerkant van het dashboard. Het nummer op de plaat is eenvoudig van buitenaf door de voorruit te zien.

Voertuigcertificatielabel

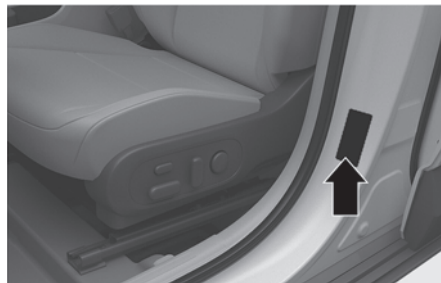

Op het voertuigcertificatielabel op de middenstijl aan bestuurderszijde (of voorpassagierszijde) staat het voertuig-identificatienummer (VIN).

Bandenspanningslabel



De banden waarmee uw nieuwe auto is uitgerust, zijn zorgvuldig geselecteerd voor de beste prestaties onder normale rijomstandigheden.

Op het bandenspanningslabel op de middenstijl aan bestuurderszijde staan de bandenspanningen voor de verschillende gebruiksomstandigheden.

Motornummer

Smartstream G1.0 T-GDi / Smartstream G1.0 T-GDi (48 V) MHEV

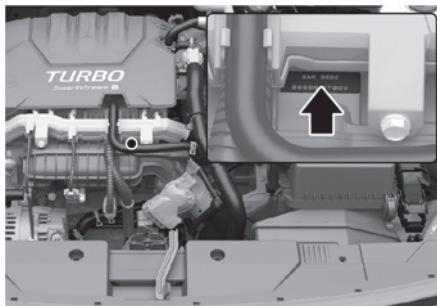

Smartstream G1.6 T-GDi

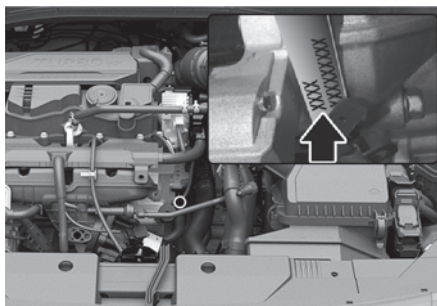

Smartstream G2.0 ATKINSON

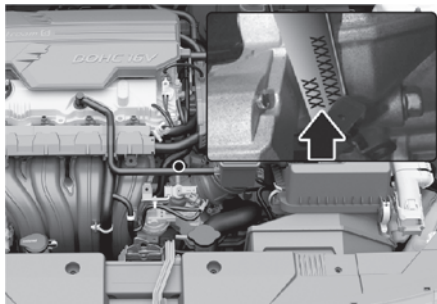

Het motornummer is op het motorblok gestanst zoals op de afbeelding is aangegeven.

Label aircocompressor

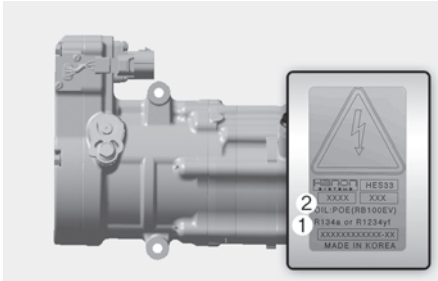

Een label voor de aircocompressor geeft u informatie over het type compressor waarmee uw auto is uitgerust, zoals model, onderdeelnummer van de leverancier, productienummer, koudemiddel (1) en smeermiddel (2).

Conformiteitsverklaring

+ indien van toepassing



De met radiofrequenties werkende componenten van dit voertuig voldoen aan de eisen en de andere relevante bepalingen van richtlijn 1995/5/EG.

Meer informatie, waaronder de conformiteitsverklaring van de fabrikant, kunt u vinden op deze website van HYUNDAI:

<http://service.hyundai-motor.com>

Brandstof etiket

 indien van toepassing

Benzinemotor

Het brandstoflabel zit op de tankdopklep.



- Octaangetal van loodvrije benzine
 1. RON/ROZ : Octaangetal onderzoek
 2. (R+M)/2, AKI : Antiklopindex
- Identificatiecodes voor benzinesoorten
 - Dit symbool betekent te gebruiken brandstof. Gebruik geen andere brandstof.
- Raadpleeg voor meer informatie “Vereiste brandstof” in hoofdstuk 1.

Kennisgeving over open source software

Dit voertuig bevat software met open bron licenties. Informatie over open source software, waaronder de broncode, auteursrechtvermeldingen en genoemde licentievoorwaarden, is te vinden op de website

<https://www.hyundai.com/worldwide/opensource>

Motor Company zal u de open broncode leveren op een opslagmedium zoals een cd-rom tegen een minimale vergoeding die de kosten van de distributie van de broncode dekt als u per e-mail een verzoek indient bij opensource@hyundai.com binnen een periode van 3 jaar vanaf de aankoopdatum van het product.

3. Zetels & Veiligheidssysteem

Belangrijke veiligheidsvoorzorgsmaatregelen	3-3
Doe uw veiligheidsgordel altijd om	3-3
Gebruik voor alle kinderen de juiste veiligheidssystemen.....	3-3
Gevaren airbag	3-3
Afleiding van de bestuurder	3-3
Ga nooit rijden als u onder invloed bent van drank of drugs.....	3-4
Pas uw snelheid aan.....	3-4
Houd uw auto in een veilige conditie	3-4
Stoelen	3-5
Veiligheidsvoorzorgsmaatregelen	3-8
Voorstoelen	3-9
Achterstoelen	3-17
Hoofdsteun.....	3-19
Stoelverwarming	3-24
Geventileerde stoelen	3-26
Veiligheidsgordels	3-27
Voorzorgsmaatregelen veiligheidsgordel	3-27
Waarschuwingsslampje veiligheidsgordel	3-28
Gordelbeveiligingssysteem	3-30
Extra voorzorgsmaatregelen veiligheidsgordel.....	3-34
Verzorging van veiligheidsgordels.....	3-37
Kinderzitje (CRS).....	3-37
Onze aanbeveling: Kinderen altijd achteraan	3-37
Het kiezen van kindersitje (CRS).....	3-39
Plaatsen van een kindersitje.....	3-41

Airbag – Aanvullend veiligheidssysteem.....	3-51
SRS componenten.....	3-53
Waar zitten de airbags?.....	3-54
Hoe werkt het airbagsysteem?.....	3-59
Wat te verwachten nadat een airbag wordt opgeblazen	3-62
Plaats geen kinderzitje op de voorpassagiersstoel.....	3-63
Waarschuwinglampje SRS	3-63
Waarom werd de airbag bij een aanrijding niet geactiveerd?	3-64
Onderhoud aan aanvullend veiligheidssysteem (SRS).....	3-69
Aanvullende voorzorgsmaatregelen met betrekking tot de veiligheid	3-70
Waarschuwinglabel airbag.....	3-70

Belangrijke veiligheidsvoorzorgsmaatregelen

In dit hoofdstuk en deze handleiding vindt u veel veiligheidsmaatregelen en adviezen. De veiligheidsmaatregelen in dit hoofdstuk zijn de belangrijkste.

Doe uw veiligheidsgordel altijd om

Een veiligheidsgordel biedt de beste bescherming bij alle soorten ongevallen. Airbags zijn ontwikkeld als aanvulling op veiligheidsgordels, niet om ze te vervangen. Dus hoewel uw auto is uitgerust met airbags, moet u er altijd voor zorgen dat u en uw passagiers uw veiligheidsgordels omdoen en deze correct dragen.

Gebruik voor alle kinderen de juiste veiligheidssystemen

Alle kinderen jonger dan 13 jaar moeten in de auto op de juiste manier op de achterbank beveiligd en niet op de voorstoel meerijden. Baby's en kleine kinderen moeten worden beveiligd in een geschikt kinderzitje. Grotere kinderen moeten een stoelverhoger in combinatie met de driepuntsgordel gebruiken totdat ze de veiligheidsgordel correct kunnen gebruiken zonder een stoelverhoger.

Gevaren airbag

Hoewel airbags levens kunnen redden, kunnen ze ook ernstig of dodelijk letsel veroorzaken aan inzittenden die er te dicht bij zitten of die niet op de juiste manier beveiligd zijn. Baby's, jonge kinderen en kleine volwassenen lopen het grootste risico om letsel op te lopen door een opblazende airbag. Volg alle instructies en waarschuwingen in dit instructieboekje nauwkeurig op.

Afleiding van de bestuurder

Afleiding van de bestuurder vormt een ernstig en potentieel dodelijk gevaar, vooral voor onervaren bestuurders. Veiligheid moet de eerste zorg zijn achter het stuur. Bestuurders moeten zich bewust zijn van het brede scala mogelijke afleidingen, zoals slaperigheid, reiken naar voorwerpen, eten, persoonlijke verzorging, andere passagiers en het gebruik van mobiele telefoons.

Bestuurders kunnen afgeleid raken wanneer ze hun ogen en aandacht van de weg nemen of hun handen van het stuurwiel halen om zich te concentreren op andere activiteiten dan autorijden. Om uw risico op afleiding en een ongeluk te verkleinen:

- Stel uw mobiele apparatuur (bijv. mp3-speler, telefoon, navigatieapparatuur enz.) ALLEEN in als de auto geparkeerd is of op een veilige plaats stilstaat.
- Gebruik uw mobiele apparatuur ALLEEN indien dit wettelijk is toegestaan en als de omstandigheden een veilig gebruik toestaan. Verstuur NOOIT een tekstbericht of e-mail tijdens het rijden. De meeste landen hebben wetten die het bestuurders verbieden om tekstberichten te versturen tijdens het rijden. Sommige landen en steden verbieden bestuurders ook om de telefoon in de hand te houden tijdens het rijden.
- Laat het gebruik van een mobiel apparaat u NOOIT afleiden tijdens het rijden. U draagt de verantwoordelijkheid naar uw passagiers en andere weggebruikers om altijd veilig te rijden, zowel met uw handen aan het stuur als met uw ogen en aandacht op de weg.

Ga nooit rijden als u onder invloed bent van drank of drugs

Alcohol drinken of drugs gebruiken kan uw vermogen om te reageren op veranderende omstandigheden en noodsituaties verminderen. Drink of gebruik geen drugs en rij niet, en laat uw vrienden niet drinken of drugs gebruiken en rijden.

Pas uw snelheid aan

Te hoge snelheid is een belangrijke factor bij letselongevallen en doden. Over het algemeen geldt dat hoe hoger de snelheid, hoe groter het risico, maar bij lagere snelheden kan ernstig letsel ontstaan. Rijd nooit sneller dan veilig is voor de huidige omstandigheden, ongeacht de toegestane maximumsnelheid.

Houd uw auto in een veilige conditie

Een klapband of een mechanische storing kan zeer gevaarlijk zijn. Controleer regelmatig de spanning en de staat van de banden en laat al het geplande onderhoud regelmatig uitvoeren om de kans op dergelijke problemen te beperken.

Stoelen

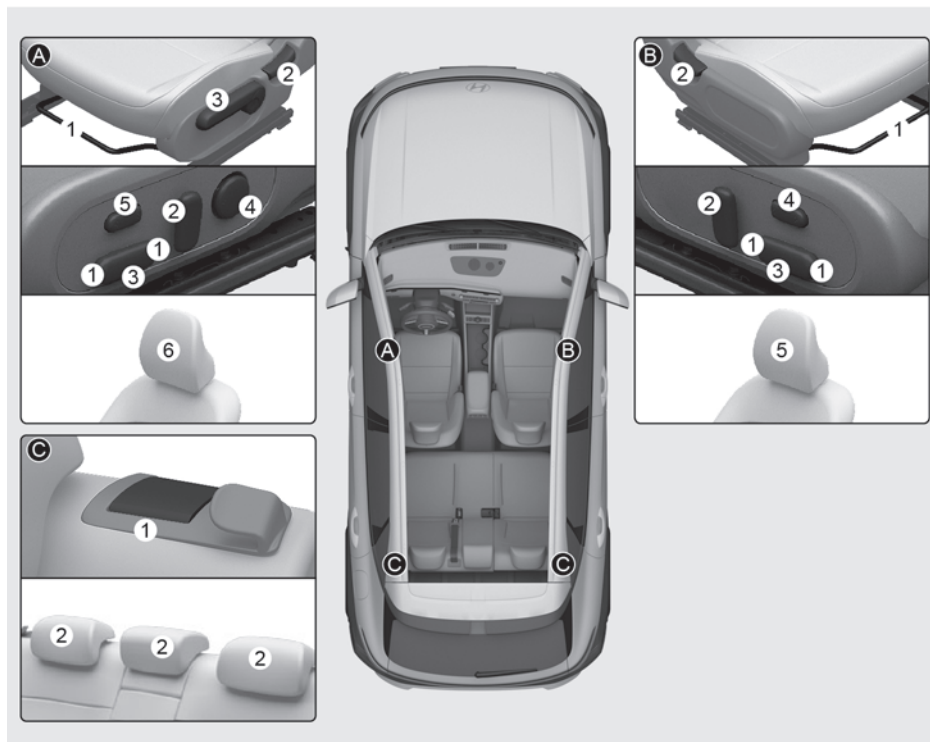

Bestuurdersstoel [A]

- (1) Voorwaartse of achterwaartse richting
- (2) Rugleuninghoek
- (3) Zithoogte/Zitkussenhoek
- (4) Lendensteun
- (5) Schakelaar voor ontspanningscomfort van stoel
- (6) Hoofdsteun

Voorpassagiersstoel [B]

- (1) Voorwaartse of achterwaartse richting
- (2) Rugleuninghoek
- (3) Stoelhoogte
- (4) Schakelaar voor ontspanningscomfort van stoel
- (5) Hoofdsteun

Achterbank [C]

- (1) Neerklapbare rugleuning
- (2) Hoofdsteun

Infotainmentsysteem

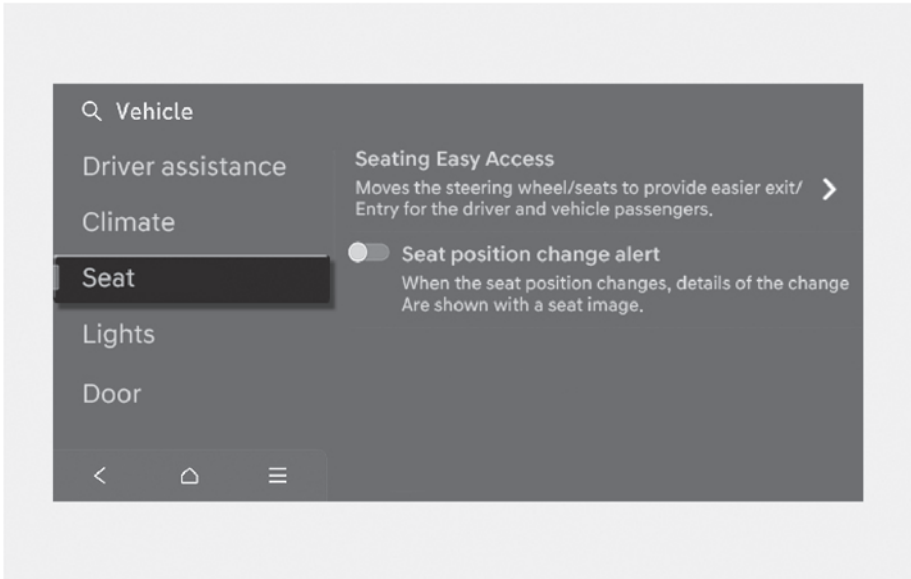

Selecteer **Instellingen** > **Voertuig** > **Stoel** in het Instellingenmenu op het infotainmentsysteem. Daar kunt u uit diverse comfortfuncties kiezen.

- Notificatie verandering stoelpositie: Wanneer de positie van de stoel verandert verschijnt hierover informatie met een afbeelding van de stoel.
- Toegang tot Gemakkelijk Zitten
 - Gemakkelijk in- en uitstappen voor de bestuurder: U kunt de afstand (Normaal/Groot/Uit) kiezen waarmee de stoel zich automatisch verplaatst wanneer de bestuurder in- of uitstapt.

i Informatie

Het infotainmentsysteem kan na software-updates veranderen. Zie de handleiding die bij het infotainmentsysteem is meegeleverd en de beknopte gebruiksaanwijzing voor meer informatie.

i Informatie

De verstrekte informatie kan verschillen afhankelijk van welke functies van toepassing zijn voor uw voertuig.

Veiligheidsvoorzorgsmaatregelen

Het afstellen van de stoelen zodat u in een veilige, comfortabele positie zit, speelt een belangrijke rol bij de veiligheid van bestuurder en passagiers, samen met veiligheidsgordels en airbags, als u een ongeval meemaakt.

WAARSCHUWING

Gebruik geen kussen dat de wrijving tussen de stoel en de passagier vermindert. De heupen van de passagier kunnen tijdens een ongeval of een plotselinge stop onder het heupgedeelte van de veiligheidsgordel door glijden.

Er kan ernstig letsel ontstaan als de veiligheidsgordel niet correct kan werken.

Airbags

U kunt voorzorgsmaatregelen treffen om het risico op verwondingen door een opblazende airbag te reduceren. Als u te dicht bij een airbag zit, neemt het risico op letsel aanzienlijk toe als de airbag wordt opgeblazen. Zet uw stoel zo ver mogelijk naar achteren, waarbij u het voertuig nog wel onder controle moet kunnen blijven houden.

WAARSCHUWING

Om het risico op ernstig of dodelijk letsel door een opblazende airbag te verminderen

- Verstel de bestuurdersstoel zo ver mogelijk naar achteren, waarbij u het voertuig toch nog veilig kunt besturen.
 - Zet de voorpassagiersstoel zo ver mogelijk naar achteren.
 - Houd het stuurwiel vast op 9 en 3 uur, zodat de kans op letsel aan uw armen en handen tot een minimum beperkt wordt.
 - Plaats nooit iets of iemand tussen u en de airbag.
 - Laat, om de kans op beenletsel tot een minimum te beperken, de voorpassagier zijn voeten of benen nooit op het dashboard zetten.
-

Veiligheidsgordels

Doe bij elke rit voor het wegrijden eerst de veiligheidsgordel om. Passagiers moeten te allen tijde rechtop zitten en goed vastgemaakt zijn met een veiligheidsgordel. Baby's en kleine kinderen moeten worden beveiligd in een geschikt kinderzitje. Kinderen die uit een stoelverhoger zijn gegroeid en volwassenen moeten met de veiligheidsgordel worden beveiligd.

WAARSCHUWING

Om ernstig letsel of de dood te voorkomen:

- Gebruik dezelfde veiligheidsgordel nooit voor meer dan één inzittende.
- Zet de rugleuning altijd zo veel mogelijk rechtop en draag het heupgedeelte van de veiligheidsgordel strak tegen het lichaam aan en laag over de heupen.
- Laat kinderen of baby's nooit op schoot van een passagier meerijden.
- Laat het schoudergedeelte van de veiligheidsgordel niet langs uw nek, langs een scherpe rand of achter uw lichaam langs lopen.
- Zorg ervoor dat de veiligheidsgordel nergens tussen bekneld raakt.

Voorstoelen

WAARSCHUWING

Om ernstig letsel of de dood te voorkomen:

- Probeer nooit de stoel te verstellen terwijl het voertuig rijdt. De stoel kan onverwacht bewegen en dit kan leiden tot verlies van controle over het voertuig met als gevolg een aanrijding.
- Plaats niets onder de voorstoelen. Losse of niet bevestigde vloermatten in het voetgebied van de bestuurder kunnen de werking van de voetpedalen belemmeren.
- Zorg ervoor dat de rugleuning altijd in de normale positie kan worden gezet en niets de juiste vergrendeling van de rugleuning hindert.
- Plaats geen sigarettenaansteker op de bodem of stoel.
- Wees uiterst voorzichtig wanneer u kleine objecten oppakt die vastzitten onder de stoelen of tussen de stoel en de middenconsole. U kunt snijwonden of letsel aan uw handen oplopen door de scherpe randen van het stoelmechanisme.
- Als er inzittenden aanwezig zijn op de achterstoelen, wees dan voorzichtig bij het afstellen van de voorstoel.
- Zorg ervoor dat de stoel na de aanpassing op zijn plaats is vergrendeld. Zo niet, kan de stoel onverwachts bewegen.

Verstellen van de rugleuning

In een liggende positie zitten terwijl het voertuig in beweging is, kan gevaarlijk zijn. Zelfs wanneer de gordel is vastgemaakt, wordt de bescherming van uw veiligheidssysteem (veiligheidsgordels en/of airbags) aanzienlijk verminderd door uw rugleuning achterover te kantelen.

De veiligheidsgordel moet strak over uw heupen en borst lopen voor een maximale effectiviteit.

Hoe verder de rugleuning achterover staat, hoe groter de kans is dat de inzittende bij een aanrijding onder het heupgedeelte van de gordel door schiet of dat de nek in aanraking komt met het schoudergedeelte van de gordel.



WAARSCHUWING

Rijd nooit met een naar achteren geklapt rugleuning.

Als de rugleuning te ver achterover staat, neemt de kans op letsel bij een aanrijding of een noodstop aanzienlijk toe.

Bestuurder en passagiers moeten **ALTIJD** goed in hun stoel zitten, de gordel op de juiste manier dragen en de rugleuning zo ver mogelijk rechtop zetten.

De veiligheidsgordel moet strak over uw heupen en borst lopen voor een maximale effectiviteit. Als de rugleuning achterover gekanteld is, kan de schoudergordel zijn beschermende functie niet correct uitvoeren omdat deze niet strak over uw borst loopt. In plaats daarvan hangt deze voor u. Tijdens een botsing kunt u in de veiligheidsgordel worden geslingerd, met nek- of ander letsel tot gevolg.

Hoe verder de rugleuning achterover is gekanteld, hoe groter de kans dat de inzittende bij een aanrijding onder het heupgedeelte van de gordel schiet of dat de nek in aanraking komt met het schoudergedeelte van de gordel.

Stoelverstelling

+ indien van toepassing

De voorstoel kan worden versteld met behulp van de hendels onder het voorste deel van de stoel of aan de buitenkant van de stoel.

Het afstellen in voorwaartse en achterwaartse richting



Om de stoel naar voren of naar achteren te bewegen:

1. Houd de hendel voor de langsverstelling omhooggetrokken.
2. Schuif de stoel in de gewenste positie.
3. Laat de hendel los en controleer of de stoel vergrendeld is. Verplaats naar voren en achter zonder de hefboom te gebruiken. Als de stoel beweegt, dan is hij niet goed vergrendeld.

Rugleuninghoek



Om de rugleuning achterover te kantelen:

1. Leun iets naar voren en til de hendel voor de rugleuning op.
2. Leun voorzichtig achterover en zet de rugleuning in de gewenste positie.
3. Laat de hendel los en controleer of de rugleuning is vergrendeld.

Stoelhoogte



Om de zittinghoogte te wijzigen:

- Duw de hendel een aantal maal omlaag om de zitting lager af te stellen.
- Trek de hendel een aantal maal omhoog om de zitting hoger af te stellen.

Vermogen aanpassen

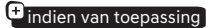

De voorstoel kan worden afgesteld met de bedieningsschakelaars aan de buitenzijde van de zitting.

WAARSCHUWING

Laat kinderen NOOIT zonder toezicht in het voertuig blijven. De elektrisch verstelbare stoelen kunnen worden gebruikt als het voertuig is uitgeschakeld.

AANWIJZING

Om beschadiging van de stoelen te voorkomen:

- Laat de schakelaar los zodra de stoel in de voorste of achterste stand staat.
- Verstel de stoelen niet langer dan nodig als het voertuig is uitgeschakeld. Dit kan leiden tot onnodige ontlading van de accu.
- Bedien nooit meer dan een stoel tegelijk. Dit kan elektrische storing tot gevolg hebben.

Het afstellen in voorwaartse en achterwaartse richting



Om de stoel naar voren of naar achteren te bewegen:

1. Druk de bedieningsschakelaar naar voren of achteren.
2. Laat de schakelaar los zodra de stoel in de gewenste stand staat.

Rugleuninghoogte aanpassen



Om de rugleuning achterover te kantelen:

1. Druk de bedieningsschakelaar naar voren of achteren.
2. Laat de schakelaar los zodra de rugleuning in de gewenste stand staat.

Afstellen zittinghoogte/kantelen van zittingskussen



- Zitting kantelen (1)

Om de hoek van de voorzijde van de zitting te veranderen:

1. Beweeg het voorste deel van de bedieningsschakelaar naar boven of naar beneden om de voorzijde van de zitting omhoog of omlaag te verstellen.
2. Laat de schakelaar los zodra de stoel in de gewenste stand staat.

- Stoelhoogte (2)

De hoogte van de zitting verstellen:

1. Duw het achterste gedeelte van de bedieningsschakelaar omhoog om de hoogte van de stoel te verhogen of omlaag om deze te verlagen.
2. Laat de schakelaar los zodra de stoel in de gewenste stand staat.

Lendensteun

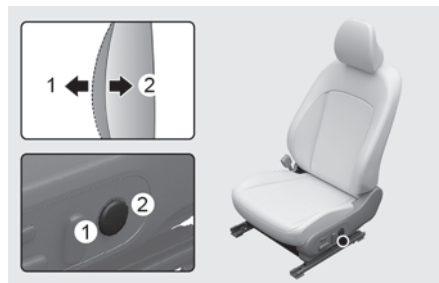

Om de lendensteun te verstellen:

1. Druk op de voorzijde (1) van de schakelaar voor meer steun en op de achterzijde (2) voor minder steun.
2. Laat de schakelaar los zodra de lendensteun in de gewenste stand staat.

AANWIJZING

Bedien de lendensteun niet meer als deze zijn

maximale ondersteuning levert. Anders kan er schade ontstaan aan de motor van de lendensteun.

Ontspanningscomfort van stoel (voor bestuurders- en voorpassagiersstoel)

+ indien van toepassing

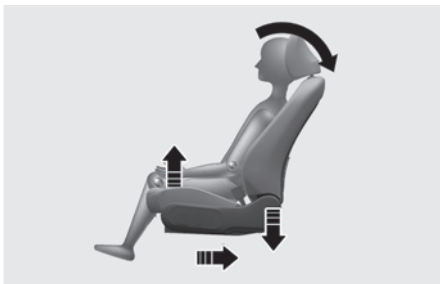

Stoelen met ontspanningscomfort zorgen voor gelijkmatige verdeling van de druk en het gewicht op bepaalde lichaamsdelen wanneer je langdurig in dezelfde houding zit. De stoel verlicht de vermoeidheid en het ongemak door te zorgen voor een optimale zithouding.

i Informatie

Druk op de auto-retour knop om terug te keren naar de oorspronkelijke stoelpositie na het bedienen van de ontspanningscomfort-stoel.

Als u de stoelverstellingsschakelaar anders gebruikt dan de knop voor automatische terugkeer, kan de neerwaartse kussenbeweging worden beperkt.

⚠ OPGELET

Neem de volgende voorzorgsmaatregelen bij het gebruik van de stoel met ontspanningscomfort:

- Gebruik de ontspanningsstand van de stoel niet tijdens het rijden. Gebruik van de stoel met ontspanningscomfort kan de kans op letsel vergroten bij een aanrijding of plotselinge stop.
- Gebruik de stoel met ontspanningscomfort niet als er bagage of iets anders op de achterstoelen ligt.
- Gebruik de ontspanningsstand van de stoel niet tijdens het rijden. Mogelijk werken veiligheidsgordels niet normaal vanwege slechte aansluiting tussen de schoudergordels en het lichaam.
- Gebruik de stoel met ontspanningscomfort niet als de achterstoelen niet in de achterste stand en rechtop staan.

Ontspanningscomfort van stoel gebruiken

Schakelaar voor ontspanningscomfort van de bestuurders-/bijrijdersstoel



Ontspanningscomfort van stoel activeren

Druk op schakelaar (1), dan verschijnt er een notificatie op het infotainmentsysteem. Druk vervolgens nogmaals op schakelaar (1).

Als u niet binnen 5 seconden na het verschijnen van het alarm op de schakelaar drukt, activeert het ontspanningscomfort van de stoel niet.

Wanneer het ontspanningscomfort van de stoel is geactiveerd:

- Beweegt het zitkussen automatisch naar voren of naar achteren.
- Worden het zitkussen en de beenondersteuning aangepast.

In de volgende situatie verschijnt een alarm wanneer het infotainmentsysteem is ingeschakeld en de ontspanningscomfortstoel wordt gedeactiveerd.

- Als de transmissie in de stand P (parkeren) staat. (alleen voor de bestuurdersstoel)
- Wanneer het voertuig sneller rijdt dan 3 km/u (1,8 mph). (alleen voor de bestuurdersstoel)
- Wanneer de veiligheidsgordel van de achterstoelen niet is vastgemaakt

i Informatie

Probeer het geïntegreerde geheugensysteem te resetten wanneer de stoel met ontspanningscomfort niet kan worden bediend. Als de stoel met ontspanningscomfort niet werkt na het resetten van het geïntegreerde geheugen, raden we aan contact op te nemen met een officiële HYUNDAI-dealer.

Terugkeren naar de oorspronkelijke stoelpositie

Als u het voorste gedeelte van de schakelaar (2) langer dan 0,5 seconden indrukt terwijl de stoel in de stand ontspanningscomfort staat, keert de stoel terug naar de oorspronkelijke stand.

- De bestuurdersstoel keert terug naar de oorspronkelijke stand toen de versnelling in P (Parkeren) stond.
- De voorpassagiersstoel keert terug naar de oorspronkelijke stand.

In de volgende situatie keert de stoel met ontspanningscomfort niet terug naar de oorspronkelijke positie.

- Als de transmissie in de stand P (parkeren) staat. (alleen voor de bestuurdersstoel)
- Wanneer de voertuigsnelheid hoger is dan 3 km/u (1,8 mph) (alleen voor bestuurdersstoel)
- Wanneer het geïntegreerde geheugensysteem van de bestuurdersstoel wordt gereset. (indien geïnstalleerd)

i Informatie

Wanneer de stoel met ontspanningscomfort niet kan worden bediend, moet het geïntegreerde geheugensysteem opnieuw worden ingesteld. Als de stoel met ontspanningscomfort ook na het opnieuw instellen van het geïntegreerde geheugensysteem niet werkt, raden wij u aan contact op te nemen met een erkende HYUNDAI-dealer.

Opbergvak in rugleuning

+ indien van toepassing

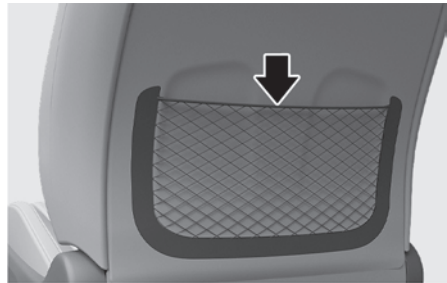

In de rugleuning van beide voorstoelen bevindt zich een opbergvak.

! OPGELET

Plaats geen zware of scherpe voorwerpen in de opbergvakken in de rugleuning. Bij een aanrijding kunnen ze uit de opbergvakken komen en inzittenden verwonden.

Achterstoelen

Achterstoelen neerklappen

De rugleuningen van de achterbank kunnen worden opgeklapt om lange voorwerpen gemakkelijker te kunnen vervoeren of om het laadvolume achterin het voertuig te vergroten.

WAARSCHUWING

- Laat passagiers nooit op de neergeklapte rugleuning zitten terwijl het voertuig rijdt. Dit is geen goede zitpositie en er zijn geen veiligheidsgordels beschikbaar. Dit kan leiden tot ernstig of dodelijk letsel bij een botsing of een plotselinge stop.
- Voorwerpen op de neergeklapte rugleuning mogen niet hoger zijn dan de bovenkant van de voorste rugleuningen. Hierdoor kan de lading naar voren schuiven en bij een botsing of plotselinge stop materiële schade, ernstig letsel of zelfs de dood veroorzaken.

Neerklappen van de rugleuning achter:

1. Zet de rugleuning zoveel mogelijk rechtop en schuif indien nodig de voorste stoel naar voren.
2. Laat de achterste hoofdsteunen zakken naar de laagste stand door de ontgrendelingsknop (1) in te drukken en vast te houden en de hoofdsteun (2) naar beneden te duwen.

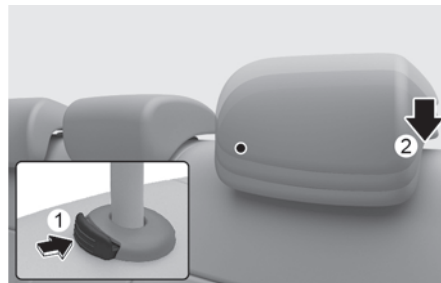

3. Leid de gordelbanden naar de buitenkant van de achterbank om te voorkomen dat de gordels worden beschadigd.



4. Trek aan de hendel voor het neerklappen van de rugleuning en klap de rugleuning naar voren.



Om de rugleuning van de achterbank neer te klappen (indien aanwezig):



1. Trek de hendel achter de rugleuning omhoog en houd hem vast.
2. Klap de rugleuning naar voren

Om de rugleuning van de achterbank uit te klappen:

1. Til en duw de rugleuning naar achteren terwijl u het voorste deel van de opklaphendel omhoog brengt.



2. Duw de rugleuning stevig naar achteren tot deze op zijn plaats vergrendelt. Zorg ervoor dat de rugleuning vergrendeld is.
3. Leid de gordelbanden naar de buitenkant van de achterbank om te voorkomen dat de gordels worden beschadigd.

⚠ WAARSCHUWING

Vergrendel de rugleuning goed. Bij een aanrijding of plotselinge stop kan een ontgrendelde rugleuning ervoor zorgen dat de lading met grote kracht naar voren wordt geschoven, wat ernstig letsel of de dood tot gevolg kan hebben.

⚠ WAARSCHUWING

Lading moet altijd worden vastgezet om te voorkomen dat deze bij een aanrijding beweegt en ernstig letsel of de dood van de inzittenden veroorzaakt. Plaats geen voorwerpen op de achterstoelen om te voorkomen omdat deze bij een aanrijding gaan schuiven en ernstig letsel veroorzaken.

Armsteun



De armsteun bevindt zich midden op de achterbank. Trek de armsteun omlaag uit de rugleuning om te gebruiken.

Hoofdsteun

De voorstoelen en de achterbank van het voertuig hebben verstelbare hoofdsteunen. De hoofdsteunen bieden comfort voor passagiers, maar wat nog belangrijker is, ze zijn ontworpen om passagiers te beschermen tegen whiplash en ander nek- en rugletsel tijdens een ongeval, vooral bij een aanrijding van achteren. Wanneer er zich geen personen op de achterbank bevinden, stelt u de hoofdsteunen achter in de laagste stand om het zicht van de bestuurder te verbeteren.

⚠ WAARSCHUWING

Om de kans op ernstig letsel bij een ongeval te beperken, moeten de volgende voorzorgsmaatregelen getroffen worden bij het afstellen van de hoofdsteunen:

- Stel de hoofdsteunen altijd goed af voor alle passagiers **VOORDAT** u het voertuig start.
- Laat nooit iemand meerijden in een stoel waarvan de hoofdsteun verwijderd of omgekeerd is.

- Stel de hoofdsteunen zo af dat het midden van de hoofdsteun zich op dezelfde hoogte bevindt als de bovenkant van de ogen.



- Verstel de hoofdsteun van de bestuurdersstoel nooit wanneer het voertuig in beweging is.
- Stel de hoofdsteun zo dicht mogelijk bij het hoofd van de inzittende in. Gebruik geen kussen dat het lichaam weg van de rugleuning houdt.
- Controleer of de hoofdsteun goed vergrendeld is nadat hij is afgesteld.

WAARSCHUWING

Wanneer passagiers op de achterbank zitten, zet de hoofdsteunen dan altijd hoger dan de laagst opgeborgen stand.

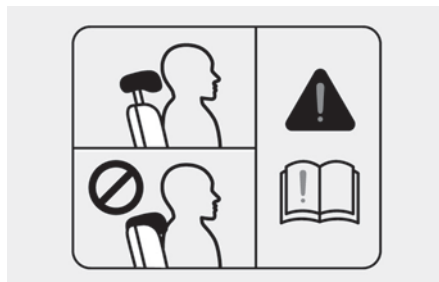

Hoofdsteunen voorstoelen

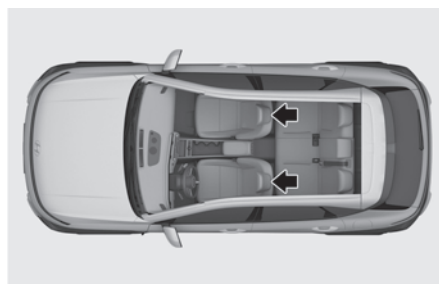

De bestuurdersstoel en de voorpassagiersstoel zijn voorzien van een verstelbare hoofdsteun voor de veiligheid en het comfort.

De hoogte omhoog of omlaag afstellen

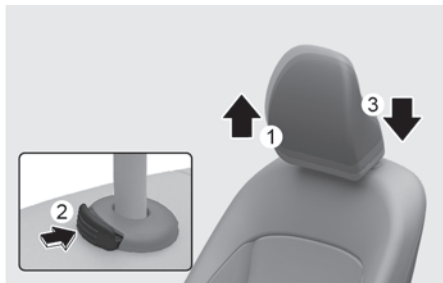

Om de hoofdsteun omhoog te brengen:

1. Trek hem omhoog om hem in de gewenste positie (1) te zetten.

De hoofdsteun lager afstellen:

1. Houd de ontgrendelknop (2) op de hoofdsteun ingedrukt.
2. Laat de hoofdsteun in de gewenste positie (3) zakken.

AANWIJZING



Wanneer u de rugleuning naar voren klapt terwijl de hoofdsteun en zitting niet zijn ingeklapt, raakt de hoofdsteun mogelijk de zonneklep of andere onderdelen van het voertuig.

Verwijderen/plaatsen

Om de hoofdsteun verwijderen:

Stoel handmatig afstellen

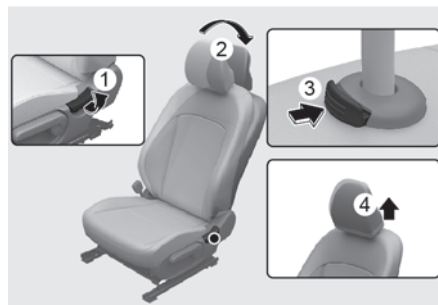

Stoel elektrisch afstellen

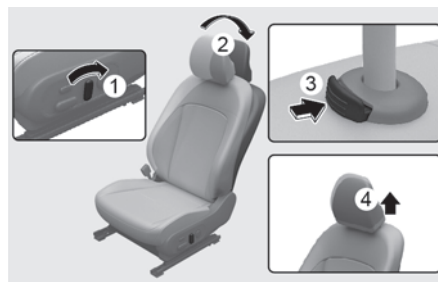

1. Verstel de rugleuning (2) naar achteren met de hendel of schakelaar voor de rugleuningverstelling (1).
2. Trek de hoofdsteun zo ver mogelijk omhoog en druk op de ontgrendelknop (3) om hem eruit te halen (4).

⚠ WAARSCHUWING

Laat tijdens het rijden nooit iemand zitten in een stoel waarvan de hoofdsteun verwijderd is.

Plaatsen van de hoofdsteun:

Stoel handmatig afstellen

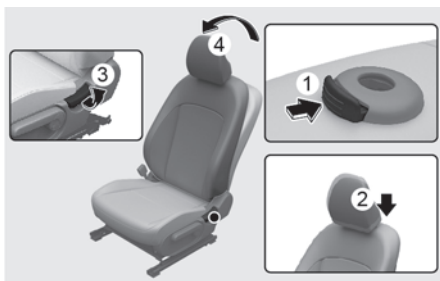

Stoel elektrisch afstellen

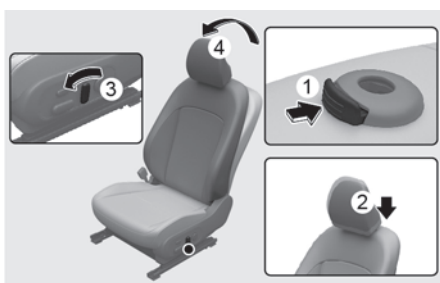

1. Kantel de rugleuning door op de rugleuninghoekhendel of -schakelaar (3) te drukken.
2. Stop de pennen van de hoofdsteun (2) in de gaten terwijl u de ontgrendelknop (1) indrukt.
3. Stel de hoofdsteun vervolgens op de gewenste hoogte af.
4. Verstel de rugleuningshoek (4) met de rugleuninghoekhendel of schakelaar (3).

WAARSCHUWING

Controleer altijd of de hoofdsteunen goed vergrendeld zijn nadat ze opnieuw geplaatst zijn en of ze goed zijn afgesteld.

Hoofdsteunen achterstoelen

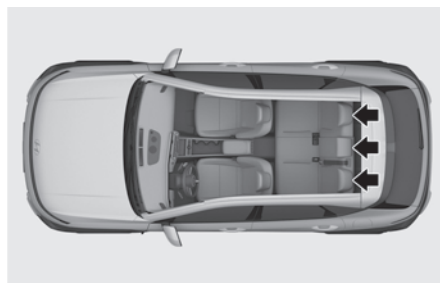

Elke achterstoel is voor de veiligheid en het comfort van de passagier voorzien van een hoofdsteun.

De hoogte omhoog of omlaag afstellen

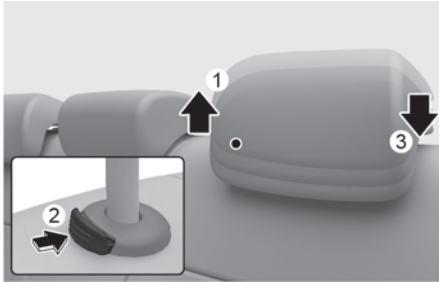

Om de hoofdsteun omhoog te brengen:

1. Trek hem omhoog om hem in de gewenste positie (1) te zetten.

De hoofdsteun lager afstellen:

1. Houd de ontgrendelknop (2) op de hoofdsteun ingedrukt.
2. Laat de hoofdsteun in de gewenste positie (3) zakken.

Verwijderen/aanbrengen

Om de hoofdsteun te verwijderen:

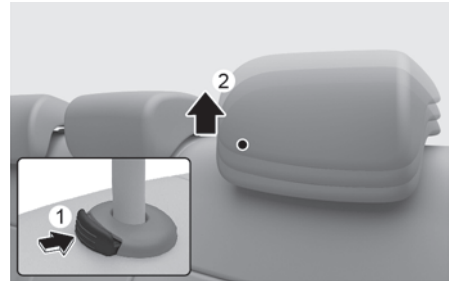

1. Breng de hoofdsteun zo ver mogelijk omhoog.
2. Druk op de ontgrendelingsknop van de hoofdsteun (1) terwijl u de hoofdsteun (2) omhoog trekt.

Plaatsen van de hoofdsteun:

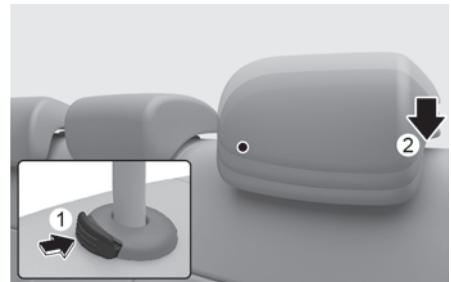

1. Stop de pennen van de hoofdsteun (3) in de gaten terwijl u de ontgrendelknop (1) indrukt.
2. Stel de hoofdsteun vervolgens op de gewenste hoogte af.

Stoelverwarming

 indien van toepassing

Met de stoelverwarming kunnen de stoelen bij lage buitentemperaturen worden verwarmd.

Laat de stoelverwarming UIT in warm weer of onder omstandigheden waar de stoelverwarming niet gebruikt hoeft te worden.

WAARSCHUWING

De stoelverwarming kan ernstige brandwonden veroorzaken, zelfs bij lage temperaturen, en in het bijzonder als de stoelverwarming gedurende langere tijd wordt gebruikt.

Passagiers moeten kunnen voelen of de stoel te warm wordt, zodat ze, indien noodzakelijk, de stoelverwarming kunnen uitschakelen.

Stoelverwarming verbruikt enorm veel stroom. Gebruik de stoelverwarming niet als het voertuig uitstaat om ontlading van de accu te voorkomen.

Bij personen die temperatuurwisselingen of pijn aan de huid niet kunnen voelen, moet extreme voorzichtigheid in acht worden genomen, vooral als het gaat om de volgende soorten passagiers:

- Baby's, kinderen, ouderen, gehandicapten en ziekenhuispatiënten.
 - Mensen met een gevoelige huid die gemakkelijk verbranden.
 - Vermoeide personen.
 - Dronken personen.
 - Mensen die medicijnen gebruiken die sufheid of slaperigheid kunnen veroorzaken.
-

Leg nooit iets op de stoel dat isoleert tegen de warmte als de stoelverwarming werkt, zoals een deken of zitkussen.

AANWIJZING

Om beschadiging van de stoelverwarming en stoelen te voorkomen:

- Gebruik voor het reinigen van de stoelen geen oplosmiddel, zoals thinner, benzeen, alcohol of wasbenzine.
 - Plaats geen zware of scherpe voorwerpen op stoelen die zijn voorzien van stoelverwarming.
 - Bedek de stoelbekleding niet. Hierdoor kan de stoelverwarming worden beschadigd.
-

Stoelverwarming voor

Type A

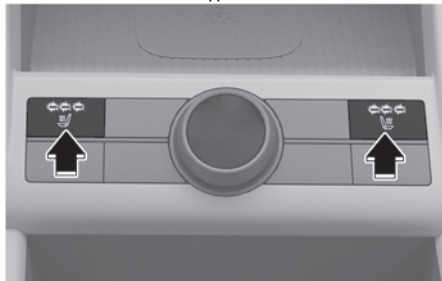

Type B

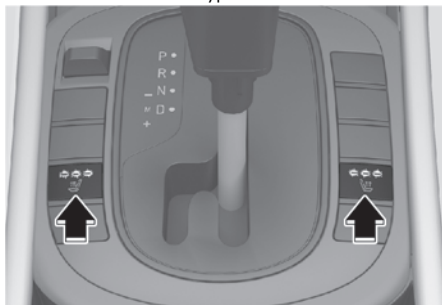

Druk terwijl de motor draait op de schakelaar om de bestuurdersstoel of de passagiersstoel te verwarmen.

- Door de schakelaar telkens in te drukken verandert de temperatuur achtereenvolgens van hoog, naar gemiddeld, laag en uit.
- De temperatuur van de stoelverwarming wordt automatisch verlaagd en gaat na een bepaalde tijd uit om verbranding door lage temperatuur te voorkomen. Als na het uitschakelen van de stoelverwarming opnieuw een hoge temperatuur wordt gekozen, wordt de temperatuur weer automatisch geregeld.
- De stoelverwarming gaat standaard in de stand OFF wanneer het contactslot in de stand ON wordt gedrukt.

Stoelverwarming achter

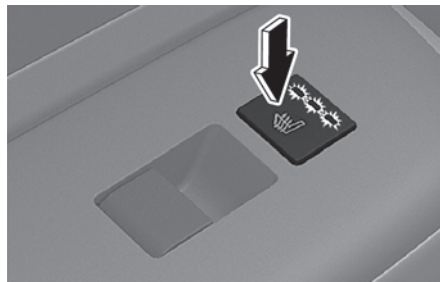

Druk bij draaiende motor op de stoelverwarmerschakelaar om de achterbank te verwarmen.

- Door de schakelaar telkens in te drukken verandert de temperatuur achtereenvolgens van hoog, naar gemiddeld, laag en uit.
- De temperatuur van de stoelverwarming wordt automatisch verlaagd en gaat na een bepaalde tijd uit om verbranding door lage temperatuur te voorkomen. Als na het uitschakelen van de stoelverwarming opnieuw een hoge temperatuur wordt gekozen, wordt de temperatuur weer automatisch geregeld.
- De stoelverwarming gaat standaard in de stand OFF wanneer het contactslot in de stand ON wordt gedrukt.

Geventileerde stoelen

indien van toepassing

De luchtventilatiestoelen koelen de voorstoelen door lucht te blazen door kleine ventilatiegaatjes op het oppervlak van de stoelkussens en de rugleuningen.

Als de stoel met luchtventilatie niet is ingeschakeld, houdt u de stoelen met luchtventilatie uitgeschakeld.

AANWIJZING

Om beschadiging van het stoelventilatiesysteem te voorkomen:

- Gebruik voor het reinigen van de stoelen geen oplosmiddel, zoals thinner, benzeen, alcohol of wasbenzine.
- Vermijd het morsen van vloeistoffen op het oppervlak van de voorstoelen en de rugleuningen. Hierdoor kunnen de ventilatiegaten verstopt raken en niet goed werken.
- Plaats geen materialen zoals plastic tassen of kranten onder de stoelen. Ze kunnen de luchtinlaat blokkeren waardoor de luchtroosters niet goed werken.
- Vervang de stoelbekleding niet.
- Als de stoelventilatie niet werkt, start u de auto opnieuw. Als er geen verandering is, adviseren wij uw auto door een erkende HYUNDAI-dealer te laten brengen.

Voorstoelventilatie

Type A

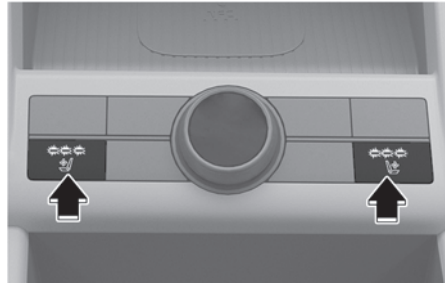

Type B

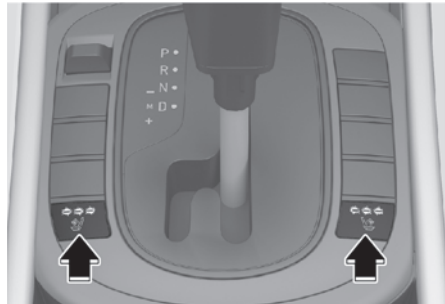

Druk bij draaiende motor op de schakelaars om de bestuurdersstoel of de passagiersstoel te koelen.

- De luchtstroomsnelheid verandert van hoog, gemiddeld, laag en naar uit telkens als de knop wordt ingedrukt.
- De luchtventilatiestoel staat standaard in de stand OFF wanneer het contactslot in de stand ON wordt gedrukt.

Veiligheidsgordels

Dit hoofdstuk beschrijft het juiste gebruik van de veiligheidsgordels. Het beschrijft ook enkele dingen die u niet moet doen terwijl u de veiligheidsgordel draagt.

Voorzorgsmaatregelen veiligheidsgordel

Gesp altijd uw veiligheidsgordel om en controleer of alle passagiers hun veiligheidsgordel correct dragen voor elke rit. Airbags zijn ontwikkeld als aanvullend veiligheidssysteem, dus als aanvulling op veiligheidsgordels, geen vervanging. In de meeste landen moeten alle inzittenden van een voertuig een veiligheidsgordel dragen.

WAARSCHUWING

ALLE inzittenden moeten tijdens het rijden altijd de gordel op de juiste manier dragen. Om ernstig letsel of de dood te voorkomen:

- Kinderen tot en met 13 jaar moeten altijd plaatsnemen op de achterbank en de gordel op de juiste manier dragen.
- Laat kinderen nooit in de voorpassagiersstoel meerijden, tenzij de airbag is gedeactiveerd. Als een kind in de voorpassagiersstoel zit, zet de stoel dan zo ver mogelijk naar achteren. Zorg bovendien dat het kind goed is vastgezet in de stoel.
- Vervoer een baby of kind **NOOIT** op de schoot van een andere inzittende.
- Rijd **NOOIT** met een naar achteren geklapte rugleuning.
- Vervoer nooit meerdere kinderen op één stoel of vastgezet met één veiligheidsgordel.

- Draag nooit de schoudergordel onder de arm door of achter uw rug.
- Zorg ervoor dat de gordel vlak over uw lichaam loopt en niet gedraaid is. Een gedraaide veiligheidsgordel beschermt u niet goed bij een botsing.
- Gebruik een veiligheidsgordel waarvan de band of andere onderdelen beschadigd zijn niet.
- Maak de veiligheidsgordel niet vast in de gespen die bedoeld zijn voor andere zitplaatsen.
- Maak de veiligheidsgordel nooit los tijdens het rijden. Dit kan leiden tot verlies van controle over het voertuig en een botsing.
- Zorg ervoor dat er niets in de gesp zit waardoor het vergrendelingsmechanisme van de veiligheidsgordel niet goed kan vastklikken.
- Breng nooit wijzigingen aan de veiligheidsgordel aan en installeer geen voorzieningen die kunnen verhinderen dat de veiligheidsgordel speling krijgt.
- Gebruik een veiligheidsgordel waarvan de band of andere onderdelen beschadigd zijn niet. Wij raden u aan de veiligheidsgordel te laten vervangen door een erkende HYUNDAI-dealer.

WAARSCHUWING

Beschadigde veiligheidsgordels en veiligheidsgordelsamenstellen werken niet goed. Vervang altijd:

- Als de gordelband gerafeld, vervuild of beschadigd is.
- Als andere onderdelen beschadigd zijn.
- Vervang de complete veiligheidsgordel als hij gedragen is tijdens een ongeval, ook al zijn er aan de gordelband of het gordelmechanisme geen beschadigingen te zien.

Waarschuwinglampje veiligheidsgordel

Waarschuwinglampje bestuurdersgordel

Instrumentenpaneel

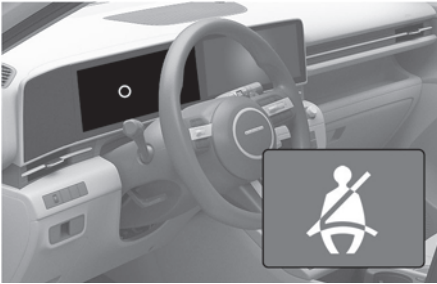

Ter herinnering aan de bestuurder gaan de waarschuwinglampjes voor de veiligheidsgordel van de bestuurder ongeveer 6 seconden branden telkens als het contactslot in de stand ON staat, ongeacht of de veiligheidsgordel is vastgemaakt.

Als u de veiligheidsgordel niet vastmaakt of losmaakt terwijl u onder de 20 km/u (12 mph) rijdt, gaat het waarschuwinglampje voor de veiligheidsgordel branden.

Als u de veiligheidsgordel niet vastmaakt of losmaakt terwijl u 20 km/u (12 mph) of sneller rijdt, klinkt gedurende een bepaalde tijd het waarschuwingsgeluid en gaat het waarschuwinglampje knipperen.

Waarschuwinglampje voorpassagiersgordel

Ter herinnering aan de voorpassagier gaan de waarschuwinglampjes voor de veiligheidsgordel van de voorpassagier ongeveer 6 seconden branden telkens als het contactslot wordt ingeschakeld, ongeacht of de veiligheidsgordel is vastgemaakt.

Als de passagier zijn veiligheidsgordel niet vastmaakt of losmaakt en u rijdt minder dan 20 km/u (12 mph), gaat het waarschuwinglampje voor de veiligheidsgordel branden.

Als de passagier zijn veiligheidsgordel niet vastmaakt of losmaakt en u rijdt 20 km/h of sneller, klinkt gedurende een bepaalde tijd het waarschuwingssignaal voor de veiligheidsgordel en gaat het bijbehorende waarschuwinglampje knipperen.

WAARSCHUWING

Rijden in een onjuiste houding kan een negatief effect hebben op het gordelwaarschuwingssysteem van de voorpassagier. Informeer de passagier om correct te zitten wanneer de auto in beweging is.

Informatie

- Als de passagiersstoel voorin niet bezet is, knippert of gaat het waarschuwinglampje voor de veiligheidsgordel 6 seconden branden.
- De waarschuwing voor de veiligheidsgordel van de voorpassagier kan in werking treden als bagage op de voorpassagiersstoel wordt geplaatst.

Waarschuwinglampje veiligheidsgordel achterpassagier



Voor de stoel links achteraan en aan de rechter zijkant

- Ter herinnering aan de achterpassagier gaan de waarschuwinglampjes voor de veiligheidsgordel van de achterpassagier ongeveer 6 seconden branden telkens als het contactslot in de stand ON staat, ongeacht of de veiligheidsgordel is vastgemaakt.
- Als de passagier zijn veiligheidsgordel niet vastmaakt of losmaakt en u rijdt minder dan 20 km/u (12 mph), blijft het betreffende waarschuwinglampje branden totdat de veiligheidsgordel is vastgemaakt.
- Als de passagier zijn veiligheidsgordel niet vastmaakt of losmaakt en u rijdt 20 km/u (12 mph) of sneller, klinkt het waarschuwingssignaal voor de veiligheidsgordel gedurende ongeveer 35 seconden en knippert het bijbehorende waarschuwinglampje.

Voor de stoel midden achter

- Ter herinnering aan de achterpassagier gaat het waarschuwinglampje voor de veiligheidsgordel van de achterpassagier ongeveer 6 seconden branden telkens als de Start/Stop-knop van de motor in de stand ON staat, ongeacht of de veiligheidsgordel is vastgemaakt.
- Als de veiligheidsgordel niet is vastgemaakt terwijl het contact in stand ON wordt gezet, zal het waarschuwinglampje voor de veiligheidsgordel ongeveer 70 seconden branden.
- Als de passagier zijn veiligheidsgordel niet vastmaakt of losmaakt en u rijdt minder dan 20 km/u (12 mph), blijft het betreffende waarschuwinglampje ongeveer 70 seconden branden.
- Als de passagier zijn veiligheidsgordel niet vastmaakt of losmaakt en u rijdt harder dan 20 km/u (12 mph), klinkt het waarschuwingsgeluid voor de veiligheidsgordel gedurende ongeveer 35 seconden en knippert het bijbehorende waarschuwinglampje.
- Als de achterklep wordt geopend of gesloten onder 10 km/u (6 mph), werkt het waarschuwingssignaal voor de veiligheidsgordel en het bijbehorende waarschuwinglampje niet, zelfs niet als u harder rijdt dan 20 km/u (12 mph).

Gordelbeveiligingssysteem

Driepuntsgordel

Vastmaken van de gordel:

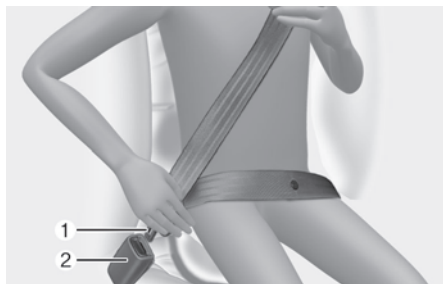

Trek de riem uit het oprolmechanisme en steek het metalen lipje (1) in de gesp (2). Er klinkt een hoorbare "klik" wanneer het lipje in de gesp klikt. Controleer of de veiligheidsgordel niet gedraaid is.



Plaats het heupgordelgedeelte (1) over uw heupen en het schoudergordelgedeelte (2) over uw borst.

De veiligheidsgordel stelt automatisch bij naar de juiste lengte nadat het heupgordelgedeelte met de hand is aangespannen, zo dat dit strak om uw heupen past. Als u in een langzame, gemakkelijke beweging naar voren leunt, schuift de gordel uit en beweegt deze met u mee.

Bij een noodstop of botsing blokkeert de gordel. Hij blokkeert ook als u te snel voorover leunt.

AANWIJZING

Als u de veiligheidsgordel niet soepel uit het oprolmechanisme kunt trekken, trek de gordel dan stevig uit en laat hem los. Na het losmaken kan de gordel soepel worden uitgetrokken.

! WAARSCHUWING

Onjuist aangebrachte veiligheidsgordels kunnen het risico op ernstig letsel bij een ongeval verhogen. Neem de volgende voorzorgsmaatregelen bij het verstellen van de veiligheidsgordel:

- Leid het heupgedeelte van de veiligheidsgordel zo laag mogelijk over uw heupen, niet over uw middel, zo dat deze strak aan ligt. Zo kan uw bekken de kracht van de botsing absorberen, waardoor de kans op inwendig letsel gereduceerd wordt.
- De schoudergordel moet over de ene arm en onder de andere arm door lopen, zoals aangegeven in de afbeelding.
- Vergrendel het gordelomkeerpunt altijd op de juiste hoogte.
- Laat het schoudergedeelte van de gordel nooit langs uw nek of over uw gezicht lopen.

Hoogteverstelling

Stel de hoogte van de schoudergordel zodanig in dat deze over uw borst en halverwege uw schouder bij de deur ligt en niet over uw nek.

Stel de hoogte van de schoudergordel zodanig in dat deze over uw borst en halverwege uw schouder bij de deur ligt en niet over uw nek.

De hoogte van de gordelverankering aanpassen:

- Trek het omhoog (1) om de hoogte te verhogen. Om het naar beneden te verplaatsen, drukt u het omlaag (3) terwijl u de knop (2) ingedrukt houdt. Laat de knop los om het anker te vergrendelen. Probeer de hoogtevasteller omlaag te duwen om te controleren of hij goed vastzit.

Voorstoel

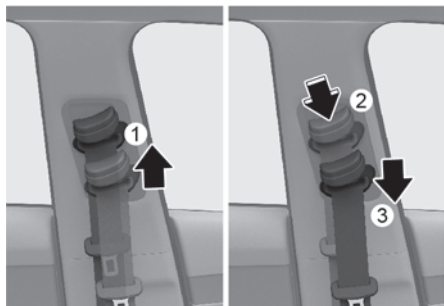

Losnemen van de veiligheidsgordel:

Druk op de ontgrendelknop (1) in de gordelsluiting.

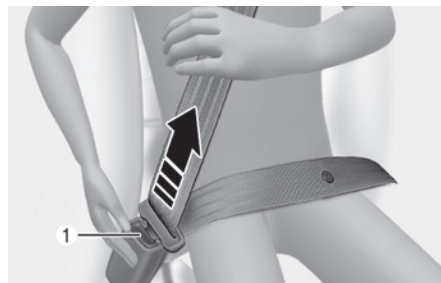

De gordel wordt automatisch in de oprolautomaat getrokken als de slotting uit het gordelslot is gehaald. Controleer als dat niet gebeurt of de gordel misschien gedraaid is en probeer het opnieuw.

Middelste veiligheidsgordel achteraan (3-punts veiligheidsgordel middenachter)

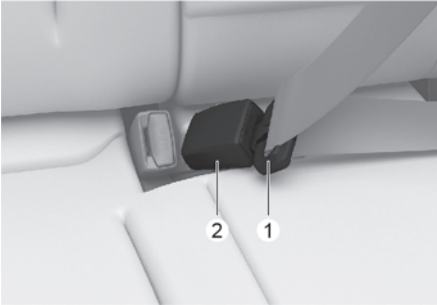

Steek de gesp (1) in de opening van de gordelsluiting (2) totdat een klik hoorbaar is. De klik geeft aan dat de gordel goed vergrendeld is. Trek aan het schoudergedeelte van de gordel om de gordel over uw heupen te leggen en de speling te verwijderen. Controleer of de veiligheidsgordel niet gedraaid is.

Wanneer u de veiligheidsgordel middenachter gebruikt, gebruik dan de gesp met de markering "CENTER".

***i* Informatie**

Als u de veiligheidsgordel niet uit het oprolmechanisme kunt trekken, trek de gordel dan stevig uit en maak hem los. Trek de gordel na het losmaken soepel uit.

Gordelspanner

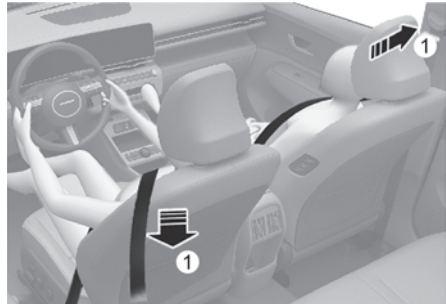

(1) Oprolmechanisme veiligheidsgordel (voorstoel en buitenste zitplaats achterin)

Uw auto is uitgerust met veiligheidsgordels met oprolmechanisme voor de bestuurder en voorpassagier en achterpassagiers. De gordelspanner zorgt ervoor dat de veiligheidsgordels strak tegen uw lichaam aansluiten bij bepaalde frontale of zijdelingse aanrijdingen. De gordelspanners kunnen samen met de airbags worden geactiveerd bij sommige aanrijdingen waarbij de frontale of zijdelingse aanrijding(en) ernstig genoeg is/zijn.

Wanneer de auto plotseling stopt, of wanneer u te snel naar voren probeert te leunen, vergrendelt het oprolmechanisme van de veiligheidsgordel.

Bij sommige frontale aanrijdingen wordt de gordelspanner geactiveerd en wordt de veiligheidsgordel tegen uw lichaam getrokken.

⚠ WAARSCHUWING

Om ernstig letsel of de dood te voorkomen:

- Doe uw veiligheidsgordel altijd om en zit in de juiste houding op uw stoel.
- Zorg dat de gordel niet los of gedraaid is.
- Plaats niets bij het gordelslot.
- Vervang uw gordelspanners altijd na activering of een ongeval.
- Inspecteer, onderhoud, repareer of vervang de gordelspanners NOOIT zelf. Wij raden u aan de gordelspanners door een erkende HYUNDAI-dealer te laten inspecteren, onderhouden, repareren of vervangen.
- Stel de veiligheidsgordels niet bloot aan schokken.

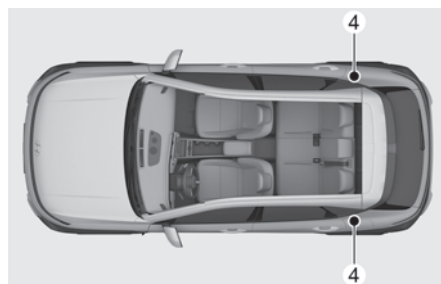
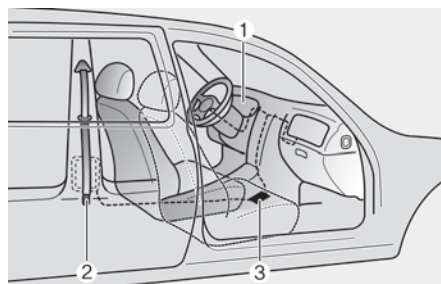

⚠ WAARSCHUWING

Raak de gordelspanners enkele minuten na activering niet aan. Wanneer het gordelspanstelsel tijdens een aanrijding wordt geactiveerd, kan het gordelspanstelsel heet worden en u verbranden.

Het gordelspanstelsel bestaat voornamelijk uit de volgende onderdelen. In bovenstaande illustratie wordt getoond waar ze zich bevinden:

- (1) Waarschuwinglampje SRS airbag
- (2) Gordelspanner (voorzijde)
- (3) SRS-regelmodule
- (4) Gordelspanner (achter)

⚠ OPGELET

Carrosseriewerkzaamheden aan de voorzijde van de auto kunnen het gordelspanstelsel beschadigen. Daarom raden we u aan om deze reparaties door een officiële HYUNDAI-dealer te laten uitvoeren.

AANWIJZING

De sensor die de SRS-regelmodule activeert, is verbonden met de gordelspanner. Het waarschuwinglampje SRS-airbag op het instrumentenpaneel brandt gedurende ongeveer 3-6 seconden nadat het contact op AAN is gezet en moet dan uitgaan.

Als de gordelspanner niet goed werkt, gaat het waarschuwinglampje branden, zelfs als de SRS-airbag niet defect is. Als het waarschuwinglampje niet gaat branden bij het starten van de motor of blijft branden of gaat branden tijdens het rijden, raden wij u aan de gordelspanners en/of de SRS-regelmodule zo snel mogelijk door een erkende HYUNDAI-dealer te laten controleren.

i Informatie

- Gordelspanners kunnen worden geactiveerd bij bepaalde frontale of zijdelingse aanrijdingen of koprollen.
 - Wanneer de veiligheidsgordels worden geactiveerd, kan er een hard geluid te horen zijn en kan er fijn stof, dat op rook lijkt, zichtbaar zijn in het passagierscompartiment. Dit is niet schadelijk en is normaal in deze situatie.
 - Hoewel het niet giftig is, kan het fijne stof huidirritatie veroorzaken en moet het niet gedurende langere tijd worden ingeademd. Was de huid van alle blootgestelde lichaamsdelen grondig na een ongeval waarbij de gordelspanners werden geactiveerd.
-

Extra voorzorgsmaatregelen veiligheidsgordel

Gebruik van veiligheidsgordels bij zwangerschap

De veiligheidsgordel moet altijd worden gebruikt tijdens de zwangerschap. De beste manier om uw ongeboren kind te beschermen is uzelf te beschermen door altijd de veiligheidsgordel te dragen.

Zwangere vrouwen moeten altijd de driepuntsgordel dragen. Plaats de schoudergordel over uw borst, tussen uw borsten door en van uw nek verwijderd. Plaats de heupgordel onder uw buik en trek het schoudergedeelte zo aan dat het SNUGLY over uw heupen en bekken past, onder het afgeronde deel van uw buik..

WAARSCHUWING

- Zwangere vrouwen en patiënten zijn kwetsbaarder voor stoten op de buik tijdens een abrupte stop of botsing. Raadpleeg uw arts wanneer u betrokken raakt bij een ongeval terwijl u zwanger bent.
 - Om de kans op ernstig letsel voor het ongeboren kind te beperken, mogen zwangere vrouwen het heupgedeelte van de veiligheidsgordel NOOIT over of boven de onderbuik dragen.
-

Kinderen en het gebruik van veiligheidsgordels

Baby's en kleine kinderen

De meeste landen hebben wetten voor kinderbeveiligingssystemen die voorschrijven dat kinderen moeten reizen in goedgekeurde kinderbeveiligingssystemen, waaronder zitverhogers. De leeftijd waarop veiligheidsgordels mogen worden gebruikt in plaats van kinderbeveiligingssystemen kan per land verschillen, dus u moet op de hoogte zijn van de specifieke vereisten in uw land en de plaats waar u reist.

Veiligheidssystemen voor baby's en kinderen moeten correct op de achterbank worden geplaatst en bevestigd.

Voor meer informatie, zie de "Voorzorgsmaatregelen veiligheidsgordel" in dit hoofdstuk.



WAARSCHUWING

Zet een baby of kind altijd op de juiste wijze vast in een kinderzitje dat geschikt is voor de lengte en het gewicht van het kind.

Houd, om het risico op ernstig tot dodelijk letsel voor een kind en andere inzittenden te beperken, een kind nooit vast op uw schoot of in uw armen terwijl de auto rijdt. Hevige krachten tijdens een botsing rukken het kind uit uw armen en gooien het tegen het interieur of worden uit het voertuig geslingerd.

Kleine kinderen zijn het beste beschermd tegen letsel bij een ongeval als zij correct op de achterbank worden beveiligd in een kinderzitje dat voldoet aan de lokale veiligheidseisen. Voordat u een kinderbeveiligingssysteem koopt, moet u ervoor zorgen dat het een label heeft dat bevestigt dat het voldoet aan de toepasselijke veiligheidsnormen.

Het kinderzitje moet geschikt zijn voor de grootte en het gewicht van het kind. Controleer het label op het kinderzitje voor deze informatie. Verwijs naar de "Kinderzitje (CRS)" sectie in dit hoofdstuk.

Grotere kinderen

Kinderen jonger dan 13 jaar die te groot zijn voor een stoelverhooger moeten altijd plaatsnemen op de achterbank en de aanwezige driepuntsgordel gebruiken. Een veiligheidsgordel moet strak tegen de heupen en strak over de schouder en borst zitten om het kind veilig vast te zetten. Door het wriemelen van een kind kan de gordel uit positie raken. Volwassenen moeten regelmatig controleren of de gordel goed zit. Bij een botsing is de veiligste plaats voor kinderen op de achterbank, met een kinderbeveiligingssysteem dat geschikt is voor het kind.

Als een groter kind ouder dan 13 jaar op de voorstoel moet zitten, moet het kind stevig worden vastgezet met de beschikbare veiligheidsgordel en moet de stoel in de achterste stand worden geplaatst.

Als de schoudergordel de nek of het gezicht van het kind raakt, probeer het kind dan iets dichterbij het midden van de auto te laten zitten. Als de schoudergordel nog steeds het gezicht of de nek raakt, moet het kind terug naar een geschikte stoelverhoger op de achterbank.

WAARSCHUWING

- Controleer altijd of de veiligheidsgordels van grotere kinderen zijn vastgegespt en goed zijn afgesteld.
- Laat het schoudergedeelte van de gordel nooit langs de hals of langs het gezicht van het kind lopen.
- Zet nooit meer dan één kind vast met een enkele veiligheidsgordel.

Gewonde mensen en het gebruik van veiligheidsgordels

Een veiligheidsgordel moet nog steeds worden gebruikt wanneer een gewonde persoon wordt vervoerd. Raadpleeg een arts voor specifieke aanbevelingen.

Een persoon per veiligheidsgordel

Wanneer twee personen (kinderen of volwassenen) bij elkaar zitten, probeer dan nooit één veiligheidsgordel te gebruiken. Dit kan de ernst van de verwondingen bij een botsing vergroten.

Zet de rugleuning niet horizontaal

In een liggende positie zitten terwijl het voertuig in beweging is, kan gevaarlijk zijn. Zelfs wanneer de gordel is vastgemaakt, wordt de bescherming van uw veiligheidssysteem

(veiligheidsgordels en/of airbags) aanzienlijk verminderd door uw rugleuning achterover te kantelen.

De veiligheidsgordel moet strak over uw heupen en borst lopen voor een maximale effectiviteit.

Tijdens een botsing kunt u in de veiligheidsgordel worden geslingerd, met nek- of ander letsel tot gevolg.

Hoe verder de rugleuning achterover staat, hoe groter de kans is dat de inzittende bij een aanrijding onder het heupgedeelte van de gordel door schiet of dat de nek in aanraking komt met het schoudergedeelte van de gordel.

WAARSCHUWING

- Rijd nooit met een naar achteren geklapt rugleuning.
 - Als de rugleuning te ver achterover staat, neemt de kans op letsel bij een aanrijding of een noodstop aanzienlijk toe.
 - De bestuurder en passagiers moeten altijd goed in hun stoel zitten met de rugleuning rechtop en moeten de veiligheidsgordel op de juiste manier dragen.
-

Verzorging van veiligheidsgordels

Veiligheidsgordelsystemen mogen nooit worden gedemonteerd of gewijzigd.

Periodieke controle

Alle veiligheidsgordels moeten regelmatig worden gecontroleerd op slijtage of andere vormen van beschadiging. Eventuele beschadigde onderdelen moeten zo snel mogelijk worden vervangen.

Houd de gordels schoon en droog

Veiligheidsgordels moeten schoon en droog worden gehouden. Als gordels vuil worden, kunnen ze worden gereinigd met een milde zeepoplossing en warm water. Bleek, textielverf, sterke wasmiddelen of schuurmiddelen mogen niet worden gebruikt omdat deze de stof kunnen beschadigen en verzwakken.

Wanneer moeten de veiligheidsgordels vervangen worden

Het complete veiligheidsgordelsysteem of de complete veiligheidsgordelsystemen moeten worden vervangen als ze bij een ongeval betrokken zijn geraakt. Dit moet ook worden gedaan als er geen schade zichtbaar is. Wij adviseren u contact op te nemen met een officiële HYUNDAI-dealer voor hulp.

Kinderzitje (CRS)

Onze aanbeveling: Kinderen altijd achteraan

WAARSCHUWING

Kinderen moeten steeds de aanwezige veiligheidsgordels om hebben. Kinderen van alle leeftijden zijn veiliger als ze achterin het voertuig zitten. Plaats nooit een achterstevoren geplaatst kinderkzitje op de voorpassagiersstoel, tenzij de airbag is uitgeschakeld.

Om de kans op letsel bij een aanrijding, noodstop of een plotselinge manoeuvre te minimaliseren, dienen kinderen jonger dan 13 jaar op de achterbank te zitten in een geschikt kinderkzitje.

Volgens ongevalsstatistieken zijn kinderen veiliger wanneer ze correct op de achterbank zijn beveiligd, dan wanneer ze op de voorpassagiersstoel zitten. Kinderen die te groot zijn voor een kinderkzitje moeten de aanwezige veiligheidsgordel gebruiken.

In de meeste landen hebben voorschriften over het vervoer van kinderen opgesteld die het gebruik van een goedgekeurd kinderkzitje verplicht stellen.

Regels met betrekking tot de limieten voor leeftijd en lengte/gewicht waarboven de veiligheidsgordel mag worden gebruikt in plaats van een kinderzitje, verschillen per land. Zorg er daarom voor dat u op de hoogte bent van de regelgeving in de landen die u op uw reizen aandoet.

Kinderveiligheidssystemen moeten correct op de zitplaats van het voertuig worden bevestigd. Gebruik een in de handel verkrijgbaar kinderzitje dat voldoet aan de eisen van de veiligheidsnormen van uw land.

Kinderzitjes zijn over het algemeen ontworpen om op een autostoel te worden bevestigd met een heup-/schoudergordel, of met een bevestigingspunt en/of ISOFIX-bevestiging op de achterstoelen van het voertuig.

Kinderzitjes

Baby's en jonge kinderen moeten worden beveiligd in een geschikt achterstevoren of naar voren gericht kinderzitje dat correct op de zitplaatsen van het voertuig is bevestigd. Lees de waarschuwingen en aanwijzingen van de fabrikant voor het plaatsen en het gebruik van het kinderzitje en volg de aanwijzingen op.

WAARSCHUWING

Gebruik geen onjuist bevestigd kinderzitje. Om het risico op ernstig of dodelijk letsel bij een aanrijding te beperken: Wanneer een kinderzitje gebruiken:

- Volg altijd de aanwijzingen van de fabrikant voor het plaatsen en het gebruik van het kinderzitje.
 - Zet uw kind altijd op de juiste wijze vast in het kinderzitje.
 - Gebruik nooit een kinderzitje dat over de rugleuning van een stoel wordt "vastgehaakt". Een dergelijk kinderzitje biedt mogelijk geen adequate bescherming bij een ongeval.
 - Laat de officiële HYUNDAI-dealer na een ongeval het kinderzitje, de veiligheidsgordels, de ISOFIX-bevestigingspunten en het Top Tether-bevestigingspunt controleren.
-

Het kiezen van kinderzitje (CRS)

Doe bij het kiezen van een kinderzitje altijd het volgende:

- Controleer of het kinderzitje is voorzien van een label waarop staat dat het desbetreffende zitje wettelijk goedgekeurd is.
Gebruikt alleen kinderzitjes die zijn goedgekeurd in overeenkomst met de normen ECE-R44 of ECE-R129.
- Selecteer een kinderzitje gebaseerd op de lengte en het gewicht van het kind. Het verplichte label of de gebruiksaanwijzing bevat deze informatie.
- Kies een kinderzitje dat past op de zitplaats van uw voertuig waarop het zitje gebruikt gaat worden.
- Lees de waarschuwingen en aanwijzingen van de fabrikant voor het plaatsen en het gebruik van het kinderzitje en volg de aanwijzingen op.

Typen kinderzitjes

Er zijn in grote lijnen drie soorten kinderzitjes: achterwaarts gerichte kinderzitjes, voorwaarts gerichte kinderzitjes en zitverhogers.

Ze worden ingedeeld op basis van de leeftijd, de lengte en het gewicht van het kind.

Kinderzitjes waarin het kind met het gezicht naar achteren wordt vervoerd



Bij een naar achteren gericht kinderzitje worden de krachten van de aanrijding geabsorbeerd door de schaal in plaats van door het lichaam van het kind. De schaal ondersteunt ook de wiegjes van het systeem en beschermt het hoofd, de nek en de ruggengraat van het kind. Alle kinderen jonger dan een jaar moeten altijd in een achterwaarts gericht kinderzitje reizen. Omzetbare kinderzitjes en 3-in-1 kinderzitjes hebben doorgaand hogere lengte- en gewichtsgrenzen voor de voorwaarts gerichte positie, waardoor u uw kind langer naar achteren gericht kunt vervoeren.

Blijf het achterwaarts gericht kinderzitje gebruiken zolang het kind binnen de door de fabrikant van het kinderzitje toegestane lengte- en gewichtsgrenzen valt. Het is de beste manier om ze te beschermen. Als uw kind het naar achteren gerichte kinderzitje is ontgroeid, is uw kind klaar voor een naar voren gericht kinderzitje met een harnas.

Kinderzitjes waarin het kind met het gezicht naar voren wordt vervoerd



Een voorwaarts gericht kinderzitje biedt bescherming voor het kind met een gordelsysteem. Gebruik een voorwaarts gericht kinderzitje met een gordelsysteem totdat het kind de door de fabrikant vastgestelde lengte- of gewichtslimiet heeft bereikt.

Als het kind uit het voorwaarts gerichte kinderzitje groeit, is het tijd voor een zitverhoger.

Zittingverhogingen

Een stoelverhoger is een kinderzitje dat de loop van de veiligheidsgordel van het voertuig verbetert. Een stoelverhoger plaatst het kind zo dat de veiligheidsgordel correct over de sterkere delen van het lichaam van het kind loopt. Houd uw kinderen in stoelverhogers tot ze groot genoeg zijn om goed in de veiligheidsgordel te passen.

Een veiligheidsgordel past alleen goed als de heupgordel strak over de bovenbenen loopt en niet over de buik. De schoudergordel moet strak over de schouder en de borst lopen en niet over de nek of het gezicht. Om de kans op letsel bij een ongeval, hard remmen of plotselinge manoeuvre te minimaliseren, moeten kinderen tot 13 jaar altijd op juiste wijze worden vervoerd in een passend kinderzitje.

Plaatsen van een kinderzitje

WAARSCHUWING

Lees en volg altijd de instructies van de fabrikant van het kinderzitje voordat u het kinderzitje plaatst.

Systeem en in deze handleiding om bij een aanrijding ernstig letsel of de dood te voorkomen.

WAARSCHUWING

Als de hoofdsteun van het voertuig een correcte plaatsing van een kinderzitje verhindert (zoals beschreven in de handleiding van het kinderzitje), moet u de hoofdsteun voor die zitplaats bijstellen of verwijderen.

Nadat u een goed kinderzitje heb gekozen voor uw kind en gecontroleerd hebt of het kinderzitje goed past goed in een stoel, moeten deze drie stappen gevolgd worden voor een juiste installatie:

- **Bevestig het kinderzitje op de juiste wijze in het voertuig.** Alle kinderzitjes moeten aan het voertuig worden bevestigd met een heup-/schoudergordel of met een ISOFIX-toptether- en/of ISOFIX-bevestigingspunt en/of met een steunpoot.
- **Zorg ervoor dat het kinderzitje stevig is bevestigd.** Nadat u een kinderzitje in het voertuig hebt geplaatst, duwt en trekt u het zitje naar voren en naar achteren en van links naar rechts om te controleren of het goed aan de stoel is bevestigd. Plaats een kinderzitje dat zo strak mogelijk met een veiligheidsgordel wordt vastgezet. Enige zijwaartse beweging is te verwachten.
- **Bevestigen van het kinderzitje.** Zorg ervoor dat het kind correct, volgens de aanwijzingen van de fabrikant van het kinderzitje, in het zitje wordt vastgezet.

OPGELET

Controleer het zitoppervlak en de gespen voordat u uw kind in het kinderzitje plaatst om brandwonden te voorkomen. Een kinderzitje in een afgesloten voertuig kan zeer heet worden.

Geschiktheid van elke stoelpositie voor kinderzitjes met gordel & ISOFIX-kinderzitjes overeenkomstig de VN-voorschriften (voor Europa)

(Informatie voor voertuigbezitters en fabrikanten van kinderzitjes)

- Ja: Geschikt voor het bevestigen van kinderzitjes van de aangegeven categorie.
- Nee: Niet geschikt voor het bevestigen van kinderzitjes van de aangegeven categorie.
- -: Niet van toepassing.
- De tabel is gebaseerd op een voertuig met linkse besturing. Met uitzondering van de bijrijdersstoel geldt de tabel ook voor voertuigen met rechtse besturing. Gebruik voor de voorpassagiersstoel van voertuigen met rechtse besturing de informatie met betrekking tot zitplaats nummer 3.

Categorieën kinderzitjes		Stoelposities					
		1,2	3		4	5	6
			Airbag AAN	Airbag UIT			
Universeel kinderzitje met gordel	Alle gewichtsgroepen	-	Nee	Ja ^{*1} (V, A)	Ja (V, A)	Ja ^{*2} (V, A)	Ja (V, A)
i-size kinderzitje	ISOFIX CRF: F2, F2X, R1, R2	-	Nee	Nee	Ja (V, A)	Nee	Ja (V, A)
Reiswieg (ISOFIX waarin het kind met het gezicht opzij ligt (CRS))	ISOFIX CRF: L1, L2	-	Nee	Nee	Nee	Nee	Nee
ISOFIX babyzitje* CRS (*: ISOFIX-kinderzitje voor baby's)	ISOFIX CRF: R1	-	Nee	Nee	Ja (R)	Nee	Ja (R)
ISOFIX-kinderzitje voor peuters - klein	ISOFIX CRF: F2,F2X, R2,R2X	-	Nee	Nee	Ja (V, A)	Nee	Ja (V, A)
ISOFIX baby-/kinderzitje - large* (*: geen stoelverhogers)	ISOFIX CRF: F3,R3	-	Nee	Nee	Ja (V, A)	Nee	Ja (V, A)
Zitkussen - kleinere breedte	ISO CRF: B2	-	Nee	Nee	Ja	Nee	Ja
Zitverhoger - volledige breedte	ISO CRF: B3	-	Nee	Nee	Ja	Nee	Ja

*1 Om een universeel kinderzitje te plaatsen, moet de passagiersstoel op de eerste rij in de juiste stand worden gezet die een stabiele plaatsing niet in de weg staat (op mogelijke hoogte of rechtop).

*2 Plaats nooit een kinderzitje met een steunpoot op de middelste zitplaats van de 2e rij. Omdat de middentunnel van de vloer de stabiliteit van het kinderzitje verstoort.

i Informatie

V: Voorwaarts gericht, A: Met het gezicht naar achteren

Stoelnummer	Positie in het voertuig	Stoelposities
1	Links voor	
2	Centraal voor	
3	Rechts voor	
4	2e zitrij, linker zitplaats	
5	2e zitrij, middelste zitplaats	
6	2e zitrij, rechter zitplaats	

i Informatie

- Wanneer de hoofdsteun een juiste plaatsing van het kindersitje verhindert, verstel of verwijder dan de hoofdsteun dan van de stoel.
- Gebruik nooit een achterwaarts gericht kindersitje op de voorstoel, tenzij de airbag gedeactiveerd is.

Aanbevolen kinderzitjes (voor Europa)

Lengte of Gewichtsgroep Kind	Fabrikant kinderzitje	Naam model kinderzitje	Type bevestiging	ECE-goedkeuringsnummer
40-83 cm	Britax Römer	BABY-SAFE 3 i-SIZE met FLEX BASE i-Sense	ISOFIX met steunpoot, naar achteren gericht	E1*129R03/04*0060
76-105 cm	Britax Römer	Trifix 2 i-size	ISOFIX gemonteerd met Top Tether	129R-010015
100-150 cm	Cybex	Solution T i-Fix	ISOFIX en autogordel	129R-030036
Group III	Graco	Booster Basic (Junior III)	Autogordel	E11-0444165

CRS-fabrikant informatieBesafe: <https://www.besafe.com>Britax: <https://www.britax.com>Cybex: <https://cybex-online.com>Graco: <https://www.gracobaby.com>

ISOFIX-bevestigingspunt en toptether-bevestigingspunt (ISOFIX-bevestigingssysteem) voor kinderen

Het ISOFIX-systeem verbindt een kinderzitje met het voertuig tijdens het rijden en bij een aanrijding. Dit systeem is ontworpen om bevestiging van het kinderzitje gemakkelijker te maken en de kans op het onjuist bevestigen van het kinderzitje te reduceren. Het ISOFIX-systeem gebruikt bevestigingspunten in voertuig en bevestigingen aan het kinderzitje. Het ISOFIX-systeem maakt het gebruik van veiligheidsgordels om het kinderzitje op de achterbank te bevestigen overbodig.

ISOFIX-bevestigingspunten zijn metalen balken die zijn ingebouwd in het voertuig. Er zijn twee onderste bevestigingspunten voor elke ISOFIX-zitplaats waar een kinderzitje met onderste bevestigingen aan wordt bevestigd.

Om het ISOFIX-systeem van uw voertuig te kunnen gebruiken moet u een kinderzitje met ISOFIX-bevestigingspunten plaatsen. Een ISOFIX-kinderzitje mag alleen worden gebruikt als het specifiek voor uw voertuig of universeel is goedgekeurd volgens de eisen die gesteld zijn in de Europese norm ECE-R 44 of ECE-R 129.

Aanwijzingen voor de bevestiging van het kinderzitje aan de ISOFIX-bevestigingspunten geleverd door de fabrikant van het kinderzitje.

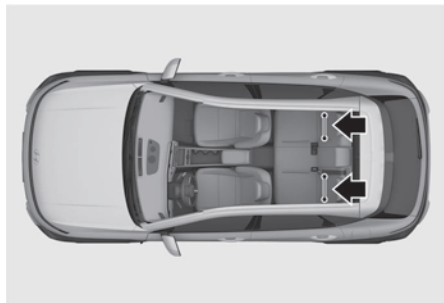



ISOFIX-bevestigingspunten bevinden zich op de buitenste twee zitplaatsen van de achterbank. Hun locaties worden in de illustratie getoond. Er zijn geen ISOFIX-bevestigingspunten voor de middenste zitplaats op de achterbank.

⚠ WAARSCHUWING

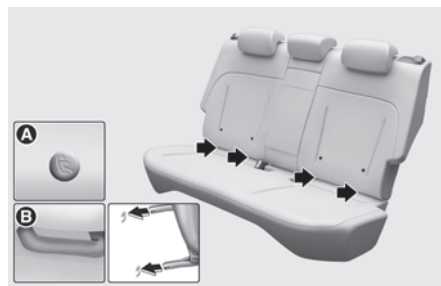
Probeer niet om een kinderzitje op de middelste zitplaats te bevestigen aan ISOFIX-bevestigingspunten. Er zijn geen ISOFIX-bevestigingspunten voor deze zitplaats. Gebruik de bevestigingspunten van de buitenste stoel niet voor de middelste stoel. Het kan de bevestigingspunten beschadigen die bij een aanrijding kunnen breken of bezwijken met ernstig letsel of de dood tot gevolg.



[A] Indicatielampje ISOFIX-bevestigingspositie (Type A- , Type B- )
[B] ISOFIX-bevestigingspunten

De ISOFIX-bevestigingssymbolen bevinden zich op de linker- en rechterachterbank om de posities van de onderste bevestigingen in uw voertuig aan te geven.

Beide buitenste zitplaatsen achter zijn uitgerust met ISOFIX-bevestigingspunten en een bijbehorend bevestigingspunt voor de bovenste band op de achterzijde van de achterbank.

Kinderzitjes met universele goedkeuring voor ECE-R 44 of ECE-R 129 moeten aanvullend worden vastgezet met een bovenste band die is verbonden met de achterzijde van de achterbank.

De ISOFIX-bevestigingspunten bevinden zich tussen de rugleuning en de zitting van de buitenste zitplaatsen links en rechts achter.



WAARSCHUWING

Controleer voordat u het kinderzitje plaatst of er zich geen voorwerpen (zoals speelgoed, pennen, draden) in de buurt van het Isofix-bevestigingspunt bevinden. Deze voorwerpen kunnen het gordelsysteem of het kinderzitje tijdens de plaatsing beschadigen. Indien nodig raden wij u aan het voertuig door een erkende HYUNDAI-dealer te laten controleren.

Het vastzetten van een kinderzitje met het “ISOFIX-bevestigingssysteem

Plaats een i-Size of ISOFIX-kinderzitje op de volgende wijze op een van de buitenste zitplaatsen achter:

1. Plaats de veiligheidsgordelsluiting uit de buurt van de ISOFIX-bevestigingspunten.
2. Haal andere voorwerpen uit de buurt van de bevestigingspunten zodat niets een correcte verbinding tussen het kinderzitje en de ISOFIX-bevestigingspunten in de weg staat.
3. Plaats het kinderzitje op de zitplaats van het voertuig en bevestig het zitje conform de aanwijzingen van de fabrikant van het zitje aan de ISOFIX-bevestigingspunten.
4. Volg de instructies van de fabrikant van het kinderzitje op voor correcte bevestiging en verbinding van de ISOFIX-bevestigingen van het kinderzitje aan de ISOFIX-bevestigingspunten.

WAARSCHUWING

Neem bij het gebruik van het ISOFIX-systeem altijd de volgende voorzorgsmaatregelen in acht:

- Lees en volg alle installatie-instructies die bij het kinderzitje worden geleverd.
- Gesp alle ongebruikte veiligheidsgordels vast en laat de veiligheidsgordels strak oprollen achter het kind, om te voorkomen dat het kind de veiligheidsgordels pakt en uitrolt. Het kind kan worden gewurgd als een schoudergordel om hun nek gewikkeld raakt en de veiligheidsgordel aanspant.
- Bevestig nooit meer dan een kinderzitje aan een enkel bevestigingspunt. Hierdoor kan het bevestigingspunt of de bevestiging loskomen of breken.
- Laat het ISOFIX-systeem na een aanrijding altijd inspecteren door uw dealer. Een aanrijding kan het ISOFIX-systeem beschadigen waardoor het kinderzitje niet meer correct kan worden bevestigd.

Een kinderzitje vastzetten met behulp van het toptether-bevestigingssysteem



Zet het kinderzitje eerst vast met de ISOFIX-bevestigingspunten of de veiligheidsgordel. Als de fabrikant van het kinderzitje de bevestiging van de bovenste tuiem aanbeveelt, bevestig en span de bovenste tuiem dan aan de bevestigingspunten van de bovenste tuiem.

De bovenste Toptether-bevestigingspunten bevinden zich aan de achterzijde van de rugleuningen.



Om het toptether-bevestigingspunt te installeren:

1. Voer de toptether-band van het kindersitje over de rugleuning. Leid de tuiem onder de hoofdsteun en tussen de hoofdsteunstijlen door, of leid de bovenste tuiem over de bovenkant van de rugleuning van het voertuig. Zorg ervoor dat de riem niet is verdraaid.
2. Sluit de haak van de bovenste tuiem aan op de bovenste tuiverankering en trek vervolgens de bovenste tuiem aan volgens de aanwijzingen van de fabrikant van het kindersitje om het kindersitje stevig vast te zetten.
3. Controleer of het kindersitje goed vastzit door het zitje naar voren en naar achteren en opzij te duwen en te trekken.

WAARSCHUWING

Neem de volgende voorzorgsmaatregelen in acht bij het installeren van de toptether-bevestigingspunten:

- Lees en volg alle installatie-instructies die bij het kindersitje worden geleverd.
- Bevestig nooit meer dan een kindersitje aan een enkel ISOFIX-Top Tether-bevestigingspunt. Hierdoor kan het bevestigingspunt of de bevestiging loskomen of breken.
- Bevestig de bovenste tuiem alleen aan de juiste bovenste tuibevestigingspunten voor die zitplaats.
- De bevestigingspunten zijn alleen berekend op de belasting die erop wordt uitgeoefend door een juist gemonteerd kindersitje. Ze mogen in geen geval worden gebruikt voor de bevestiging van veiligheidsgordels voor volwassenen of voor de bevestiging van andere voorwerpen in het voertuig.

Het bevestigen van een kinderzitje met een driepuntsgordel

Wanneer het ISOFIX-systeem niet wordt gebruikt, moeten alle kinderzitjes op een achterstoel worden bevestigd met de heup-/schoudergordel.



Bevestigen van een kinderzitje met een driepuntsgordel

Om een kinderzitje op de achterbank te plaatsen:

1. Plaats het kinderzitje op de stoel en laat de driepuntsgordel om of door het zitje lopen, afhankelijk van de instructies van de fabrikant van het zitje. Controleer of de gordel niet is verdraaid.

2. Bevestig de slottong van de driepuntsgordel in het gordelslot. Luister naar het specifieke 'klik'-geluid.



i Informatie

Plaats de ontgrendelknop zo dat deze in nood gemakkelijk bereikbaar is.



3. Beperk zo veel mogelijk de speling van de gordel door tegen het kinderzitje te drukken terwijl u de schoudergordel door de blokkeerautomaat laat oprollen.
4. Trek en duw het kinderzitje om te controleren of het stevig vast zit.

Als de fabrikant van uw kinderzitje u opdraagt of aanbeveelt een bovenste tuiverankering te gebruiken met de heup-/schoudergordel, raadpleeg dan het gedeelte “Een kinderzitje vastzetten met behulp van het toptether-bevestigingssysteem” voor meer informatie.

Om het kinderzitje te verwijderen, drukt u op de ontgrendelingsknop op de gesp en trekt u de veiligheidsgordel uit het kinderzitje en laat u de gordel volledig oprollen.

Airbag – Aanvullend veiligheidssysteem

Linkse besturing

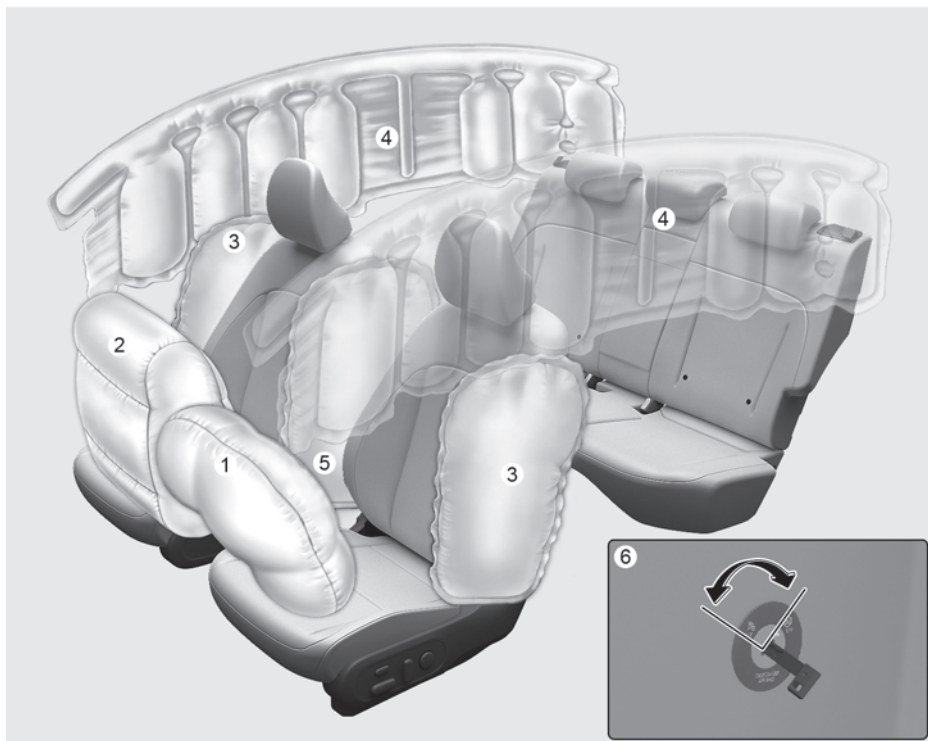

Het werkelijke aantal airbags in de auto kan afwijken van de afbeelding.

- (1) Bestuurdersairbag
- (2) Voorpassagiersairbag
- (3) Zijairbag
- (4) Gordijnairbag
- (5) Zij-airbag middenvoor (indien van toepassing)
- (6) ON/OFF-schakelaar voorpassagiersairbag (indien van toepassing)

Uw auto is uitgerust met een aanvullend airbagsysteem voor de bestuurders- en passagiersstoel.

De frontairbags zijn ontworpen om de driepuntsveiligheidsgordels aan te vullen. Willen deze airbags bescherming bieden, dan moeten tijdens het rijden altijd de veiligheidsgordels worden gedragen.

U kunt ernstig letsel oplopen of overlijden bij een ongeval als u de veiligheidsgordel niet draagt. Airbags zijn in de auto ingebouwd als aanvullend systeem. Ze zijn niet bedoeld als vervanging voor het dragen van een driepuntsgordel. Airbags zijn ook niet ontworpen om bij elke aanrijding op te blazen. Bij sommige ongevallen zijn de veiligheidsgordels het enige veiligheidssysteem dat u bescherming biedt.



WAARSCHUWING

VEILIGHEIDSVOORSCHRIFTEN VOOR AIRBAGS

- Gebruik telkens en altijd, bij elke rit veiligheidsgordels voor iedereen en kinderzitjes! Zelfs met airbags kunt u ernstig letsel oplopen of overlijden bij een botsing als u uw veiligheidsgordel niet correct draagt als de airbag opblaast.
 - Vervoer een kind nooit op de voorpassagiersstoel in een kinderzitje of op een zittingverhoging, tenzij de airbag is uitgeschakeld. Het kind kan geraakt worden door een zich opblazende airbag en kan daardoor zwaar gewond raken.
 - Beveilig kinderen jonger dan 13 jaar altijd in de gordel op de achterbank. Het is de veiligste plek voor kinderen van alle leeftijden. Als een kind van 13 jaar of ouder moet plaatsnemen in de voorpassagiersstoel, moet het kind de veiligheidsgordel correct dragen en moet de stoel zo ver mogelijk naar achteren worden verplaatst.
 - Zorg ervoor dat alle inzittenden rechtop zitten met de rugleuning rechtop, gecentreerd op het zitkussen met de veiligheidsgordel om, de benen comfortabel gestrekt en de voeten op de vloer totdat de auto geparkeerd en uitgeschakeld is. Als een inzittende niet goed op zijn zitplaats zit tijdens een ongeval, kan de snel uitvouwende airbag met geweld in contact komen met de inzittende en ernstig tot dodelijk letsel veroorzaken.
 - Ga nooit onnodig dicht bij de airbags zitten of leunen en leun nooit tegen het portier of de middenconsole.
 - Zet uw stoel zo ver mogelijk naar achteren, waarbij u het voertuig nog wel onder controle moet kunnen blijven houden.
-

SRS componenten

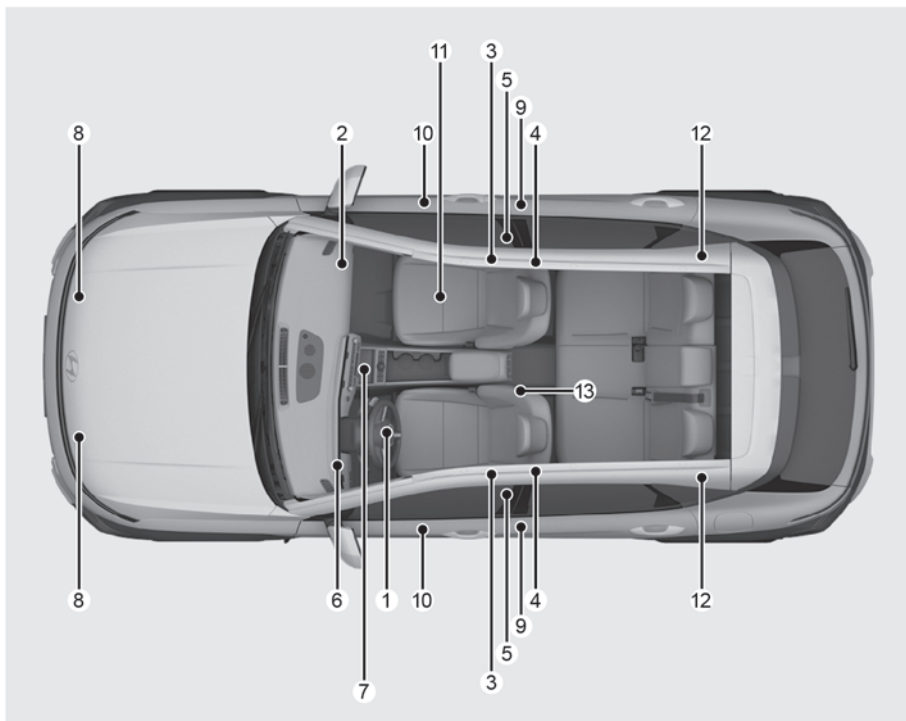

De onderdelen van het aanvullend veiligheidssysteem zijn:

- (1) Bestuurdersfrontairbagmodule
- (2) Voorpassagiersairbagmodule
- (3) Zijairbagmodules
- (4) Curtain airbagmodules
- (5) Oprolmechanisme vooraan
- (6) Airbagwaarschuwinglampje
- (7) SRS Airbagmodule (SRSCM) / koprolsensor
- (8) Frontale botsingssensoren
- (9) Zijairbagsensoren (acceleratie)
- (10) Zijairbagsensoren (druk)
- (11) ON/OFF-schakelaar voorpassagiersairbag (indien van toepassing)
- (12) Oprolmechanisme achteraan
- (13) Zij-airbagmodule middenvoor

i Informatie

De AAN/UIT-indicator van de airbag van de voorpassagier bevindt zich in het midden van het dashboard.

Waar zitten de airbags?

Frontairbags bestuurder en voorpassagier

Bestuurdersairbag



Voorpassagiersairbag

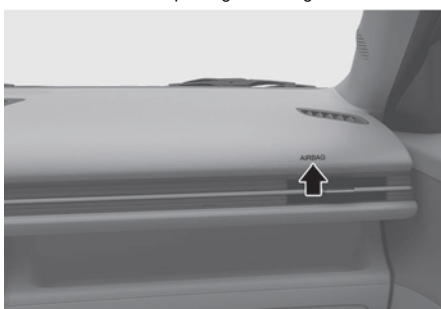

Het SRS bestaat uit airbags in het midden van het stuur en in het voorpaneel aan de passagierszijde boven het handschoenenkastje.

De plaatsen van de airbags zijn voorzien van de letters "AIRBAG".

Het doel van het SRS is de bestuurder en voorpassagier van de auto extra bescherming te bieden die het veiligheidsgordelsysteem niet biedt bij een frontale botsing van voldoende ernst.

WAARSCHUWING

Om het risico van ernstig letsel of overlijden door het opblazen van de frontale airbags te verminderen:

- Alle inzittenden moeten altijd hun veiligheidsgordel dragen: de gordel houdt de inzittende zo goed mogelijk op zijn plaats.
- Zet uw stoel zo ver mogelijk naar achteren, waarbij u het voertuig nog wel onder controle moet kunnen blijven houden.
- Leun nooit tegen het portier of de middenconsole.
- Houd het stuurwiel vast op 9 en 3 uur, zodat de kans op letsel aan uw armen en handen tot een minimum beperkt wordt.
- Laat de voorpassagier zijn voeten of benen nooit op het dashboard zetten.
- Plaats nooit voorwerpen (zoals dashboardkapje, gsm-houder, bekerhouder, parfum of stickers) over of in de buurt van de airbagmodules op het stuurwiel, het instrumentenpaneel, de voorruit en het voorste passagierspaneel boven het handschoenenkastje. Dergelijke voorwerpen kunnen schade veroorzaken als de auto bij een botsing ernstig genoeg is om de airbags te laten afgaan.
- Bevestig geen voorwerpen aan de voorruit en de binnenspiegel.

ON/OFF-schakelaar airbag voorpassagier

+ indien van toepassing

Het doel van deze schakelaar is het uitschakelen van de passagiersairbag om het risico van letsel of overlijden door een opblazende airbag voor bepaalde inzittenden van de passagiersstoel te helpen verminderen op grond van hun leeftijd, grootte of medische toestand.

Uitschakelen van de voorpassagiersairbag:

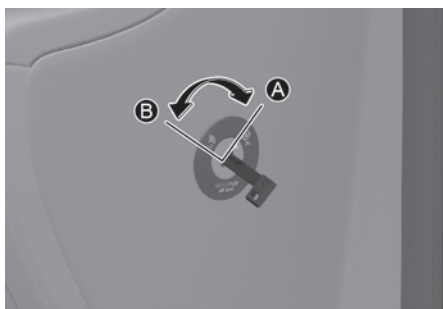

[A] Passagiersairbag AAN
[B] Passagiersairbag UIT



Steek de sleutel of een vergelijkbaar stevig voorwerp in de ON/OFF-schakelaar voorpassagiersairbag en draai deze naar de OFF-stand [B]. Het waarschuwingslampje voor de passagiersairbag UIT (🚫) brandt en blijft branden totdat de passagiersairbag weer wordt ingeschakeld.

Weer inschakelen van de voorpassagiersairbag:



Steek de sleutel of een soortgelijk onbuigzaam voorwerp in de AAN/UIT-schakelaar van de passagiersairbag en draai hem in de UIT-stand [A]. Het controlelampje airbag passagier AAN (🚫) begint te branden.

i Informatie

Het controlelampje ON/OFF van de airbag voor de passagier gaat ongeveer 4 seconden branden nadat de knop Engine Start/Stop in de stand ON staat. Als de knop Engine Start/Stop binnen 3 minuten na het uitschakelen van de auto in de stand ON wordt gedrukt, gaat het lampje niet branden.

⚠ WAARSCHUWING

Laat nooit een volwassen passagier in de voorpassagiersstoel meerijden terwijl het controlelampje voorpassagiersairbag OFF brandt. Tijdens een aanrijding wordt de airbag niet opgeblazen als het lampje brandt. Schakel de voorpassagiersairbag in of laat uw passagier op de achterbank plaatsnemen.

Zijairbags en centrale zijairbag van de voorstoelen

+ indien van toepassing

Bestuurdersstoel



Voorpassagiersstoel



In elke voorstoel bevinden zich zij-airbags. Bovendien bevindt zich een zij-airbag middenvoor aan de binnenzijde van de rugleuning van de bestuurdersstoel.

De zij-airbags en de zij-airbag middenvoor zijn ontworpen om te ontplooiën bij bepaalde aanrijdingen van opzij, afhankelijk van de ernst van de aanrijding.

Voor de auto die is uitgerust met een kantelsensor, zijn de zij-airbag middenvoor, de zij- en/of gordijnairbags en de gordijnspanners aan beide zijden van de auto ontworpen om te activeren als een koprol of mogelijke koprol wordt gedetecteerd.

De zijairbags zijn niet ontworpen om bij alle aanrijdingen van opzij of situaties waarbij de auto over de kop kan slaan opgeblazen te worden.

WAARSCHUWING

Om het risico van ernstig letsel of overlijden door een opblazende zij-airbag te verminderen:

- Alle inzittenden moeten altijd hun veiligheidsgordel dragen: de gordel houdt de inzittende zo goed mogelijk op zijn plaats.
- Laat passagiers niet met het hoofd of andere delen van het lichaam tegen het portier leunen, hun armen uit het raam steken of voorwerpen tussen de portieren en de zitplaatsen steken.
- Gebruik geen accessoire-stoelhoezen. Het kan de doeltreffendheid van het systeem verminderen of verhinderen.
- Hang er geen andere voorwerpen dan kleding op. Bij een ongeval kunnen deze voorwerpen persoonlijk letsel veroorzaken, vooral als de airbag wordt opgeblazen.
- Plaats geen voorwerpen boven de plaats van de airbag of tussen de airbag en uzelf. Bevestig ook geen voorwerpen rond het gebied waar de airbag wordt opgeblazen, zoals het portier, de zijportierruit en de voor- en achterstijl.

- Plaats geen voorwerpen tussen het portier en de stoel. Dit kunnen gevaarlijke projectielen worden als de zijairbag wordt opgeblazen.
- Breng geen accessoires aan op of in de buurt van de zijairbags.
- Stoot niet tegen de portieren wanneer de knop Engine Start/Stop in de stand ON of START staat, omdat de zij-airbags dan kunnen ontploffen.
- Laat de auto onderhouden door een erkende HYUNDAI-dealer als de stoel of de stoelbekleding beschadigd is.

Gordijnairbags



De gordijnairbags bevinden zich langs de rand van het dak boven de voor- en achterportieren.

Ze zijn ontworpen om bij bepaalde aanrijdingen van opzij het hoofd van de inzittenden op de zitplaatsen voor en op de buitenste zitplaatsen achter te beschermen.

De gordijnairbags zijn ontworpen om op te blazen tijdens bepaalde botsingen van opzij, afhankelijk van de ernst van de botsing.

Als de auto is uitgerust met een koprolsensor, kunnen de zij- en/of gordijnairbags en de gordijnspanners aan beide zijden van de auto worden geactiveerd als een koprol of mogelijke koprol wordt gedetecteerd.

De gordijnairbags zijn niet ontworpen om bij alle aanrijdingen van opzij of situaties waarbij de auto over de kop kan slaan opgeblazen te worden.



WAARSCHUWING

Om het risico van ernstig letsel of overlijden door een opblazende gordijnairbag te verminderen:

- Alle inzittenden moeten altijd hun veiligheidsgordel dragen: de gordel houdt de inzittende zo goed mogelijk op zijn plaats.
- Zet een kinderbeveiligingssysteem zo ver mogelijk van het portier vast.
- Plaats geen voorwerpen over de airbag of tussen de airbag en uzelf. Bevestig ook geen voorwerpen rond het gebied waar de airbag wordt opgeblazen, zoals het portier, de zijruiten, de voor- en achterstijl en de zijrails van het dak.

- Hang geen andere voorwerpen behalve kleding, vooral geen harde of breekbare voorwerpen in de buurt van de airbagplaatsen. Bij een ongeval kan dit schade aan de auto of lichamelijk letsel veroorzaken.
 - Laat passagiers niet met het hoofd of andere delen van het lichaam tegen het portier leunen, hun armen uit het raam steken of voorwerpen tussen de portieren en de zitplaatsen steken.
 - Open of repareer de gordijnairbags niet zelf. Indien nodig, raden wij aan de airbag door een erkende HYUNDAI-dealer te laten nakijken.
-

Hoe werkt het airbagsysteem?

De SRSCM (Supplemental Restraint System Control Module) controleert voortdurend alle SRS-componenten terwijl de knop Engine Start/Stop AAN staat om te bepalen of een botsing ernstig genoeg is om het activeren van de airbag of het activeren van de gordelspanners te vereisen.

Tijdens een matige tot ernstige frontale botsing detecteren sensoren de snelle vertraging van de auto. Als de vertraging groot genoeg is, blaast de SRSCM de voorste airbags met de nodige kracht op.

De frontairbags helpen de bestuurder en de voorpassagier te beschermen door te reageren op frontale botsingen waarbij de veiligheidsgordels alleen niet voldoende bescherming bieden. Indien nodig helpen de zijairbags bescherming te bieden in het geval van een aanrijding van opzij of het over de kop slaan door het bovenlichaam te ondersteunen.

- Airbags worden alleen geactiveerd (kunnen zo nodig worden opgeblazen) wanneer de knop Engine Start/Stop in de stand ON of START staat, en kunnen binnen 3 minuten na het uitschakelen van de motor worden geactiveerd.
- De airbags worden bij bepaalde aanrijdingen van voren of opzij geactiveerd om de inzittenden te beschermen tegen ernstig letsel.

- Er is niet één snelheid waarbij de airbags opblazen. Algemeen zijn airbags ontworpen om op te blazen afhankelijk van de ernst van de botsing en de richting ervan. Het activeren van de airbag hangt ook af van een aantal andere factoren, waaronder de snelheid van het voertuig, de botshoek en de dichtheid en stijfheid van de voertuigen of voorwerpen die uw voertuig tijdens een botsing raakt. Ook andere factoren kunnen een rol spelen.
- De frontale airbags worden in een oogwenk opgeblazen en leeggelaten. Het is vrijwel onmogelijk om de airbag met het blote oog te zien opblazen tijdens een ongeval. Het is veel waarschijnlijker dat u de leeggelopen airbags na de botsing gewoon uit hun opbergvakken ziet hangen.
- Naast het opblazen tijdens een ernstige aanrijding van opzij worden bij auto's met een roll-over-sensor de zijairbags en/of de gordijnairbags opgeblazen als deze sensor het over de kop slaan van de auto detecteert.

Wanneer er wordt gedetecteerd dat de auto over de kop slaat, blijven de gordijnairbags langer opgeblazen om bescherming te bieden tegen het uit de auto slingeren, vooral in combinatie met de veiligheidsgordels.

- Om een goede bescherming te bieden, moeten de airbags snel opblazen. De snelheid waarmee de airbag wordt opgeblazen is een gevolg van de extreem korte tijd waarin de airbag zich opblaast tussen de inzittende en de voertuigstructuren voordat de inzittende tegen deze structuren botst. Deze opblaassnelheid reduceert het risico op ernstig of levensbedreigend letsel en is dus een noodzakelijk onderdeel van het airbagontwerp. Het snel opblazen van de airbag kan echter ook verwondingen veroorzaken zoals schaafwonden aan het gezicht, kneuzingen en botbreuken, omdat de airbags door de opblaassnelheid ook met grote kracht uitzetten.
- Er zijn zelfs omstandigheden waarin contact met de airbag dodelijk letsel kan veroorzaken, vooral wanneer de inzittende zich te dicht bij de airbag bevindt.

WAARSCHUWING

Om het risico op ernstig of dodelijk letsel door een opblazende airbag te verminderen

- Plaats nooit een kinderzitje op de passagiersstoel voorin. Zet kinderen jonger dan 13 jaar altijd goed vast op de achterbank van de auto.
- Zet de stoelen van de voorpassagier en de bestuurder zo ver mogelijk naar achteren terwijl u de volledige controle over de auto behoudt.
- Houd het stuurwiel vast met de handen op de posities 9 uur en 3 uur.

- Plaats nooit iets of iemand tussen de airbag en de inzittende.
- Laat de voorpassagier zijn voeten of benen nooit op het dashboard zetten.

Airbag bestuurder (1)



Wanneer het SRSCM een voldoende ernstige impact op de voorzijde van het voertuig detecteert, laat het automatisch de voorste airbags afgaan.

Airbag bestuurder (2)



Bij het ontplooiën scheurt de scheurnaad in de bekleding van het kussen door het uitzetten van de airbags.

Een volledig opgeblazen airbag, in combinatie met een correct gedragen veiligheidsgordel, vertraagt de voorwaartse beweging van de bestuurder en/of voorpassagier en reduceert zo het risico op hoofd- en borstletsel.

Airbag bestuurder (3)

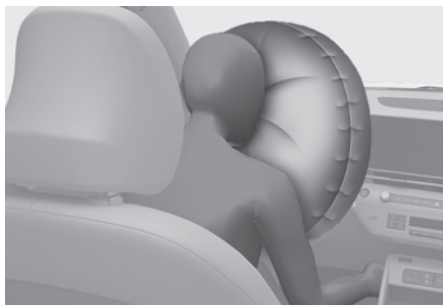

Airbag bestuurder (4)

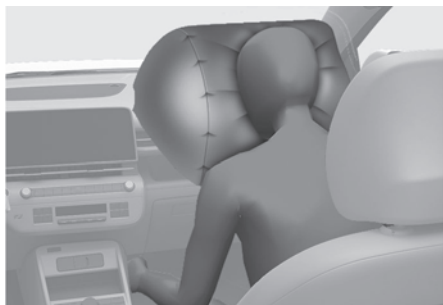

Nadat de airbag volledig is opgeblazen, begint hij onmiddellijk leeg te lopen, zodat de bestuurder vooruit kan blijven kijken en kan sturen of andere bedieningsorganen kan bedienen.

WAARSCHUWING

Om te voorkomen dat objecten gevaarlijke projectielen worden wanneer de airbag van de passagier wordt opgeblazen:

- Monteer of plaats geen voorwerpen (bekerhouder, cd-houder, stickers, enz.) op het paneel voor de voorpassagier boven het dashboardkastje waar de passagiersairbag zich bevindt.
- Plaats een eventuele luchtverfrisser niet in de buurt van het instrumentenpaneel of op het dashboard.

Wat te verwachten nadat een airbag wordt opgeblazen

Nadat een frontale of zijdelingse airbag is opgeblazen, loopt deze zeer snel leeg. Het opblazen van de airbag verhindert niet dat de bestuurder uit de voorruit kan kijken of kan sturen. Curtain airbags kunnen enige tijd opgeblazen blijven nadat ze geactiveerd zijn.

WAARSCHUWING

Neem na het activeren van een airbag de volgende voorzorgsmaatregelen:

- Open uw ramen en deuren zo snel mogelijk na de impact om langdurige blootstelling aan het poeder dat door de opblazende airbag wordt afgegeven te beperken.
- Raak de interne componenten van het airbagcompartiment niet aan onmiddellijk nadat een airbag is opgeblazen. De onderdelen die in contact komen met een opblazende airbag kunnen zeer heet zijn.
- Was de huid die hiermee in aanraking is gekomen altijd af met koud water en een milde zeepoplossing.
- Wij raden u aan om een erkende HYUNDAI dealer uw auto te laten inspecteren en eventueel onderdelen te vervangen voordat u uw auto weer gebruikt. Airbags zijn ontworpen om alleen te worden gebruikt.

Geluid en rookontwikkeling bij het opblazen van een airbag

Wanneer de airbags worden opgeblazen, maken ze een hard geluid en kan er poeder in de auto vrijkomen. Nadat de airbag is opgeblazen, kunt u ongemak voelen bij het ademen. Dit kan het gevolg zijn van de impact van de airbag of de veiligheidsgordel op uw borst en het kan ook het gevolg zijn van het inademen van restpoeder in de lucht en rond uw auto. Het poeder kan astma voor sommige mensen erger maken. Raadpleeg onmiddellijk een arts als u na het activeren van een airbag ademhalingsproblemen ervaart.

Hoewel het poeder niet giftig is, kan het irritatie veroorzaken aan de huid, ogen, neus, keel, enz. In dat geval onmiddellijk wassen en spoelen met koud water en medische hulp invoeren als de symptomen aanhouden.

Plaats geen kinderzitje op de voorpassagiersstoel



Plaats nooit een kinderzitje op de voorpassagiersstoel, tenzij de airbag is uitgeschakeld.

WAARSCHUWING

Gebruik **NOOIT** een achterstevoren geplaatst kinderzitje op een stoel die wordt beveiligd door een **ACTIEVE AIRBAG** ervoor, anders kan het kind **DODELIJK** of **ERNSTIG** gewond raken.

Waarschuwinglampje SRS



Het SRS (Supplemental Restraint System)-waarschuwinglampje voor airbags op het instrumentenpaneel toont het airbagsymbool in de afbeelding. Het lampje geeft aan of er een mogelijk probleem is met uw airbagsysteem, waaronder uw zij- en/of gordijnairbags die worden gebruikt voor koprolbescherming (indien uitgerust met een koprolsensor).

WAARSCHUWING

Als uw SRS niet goed werkt, kunnen de airbags tijdens een aanrijding niet goed worden opgeblazen, waardoor het risico op ernstig letsel of overlijden toeneemt.

Uw SRS functioneert niet in de volgende omstandigheden:

- Het lampje brandt gedurende drie tot zes seconden niet als het contact in stand ON wordt gezet.
- De lampjes blijven aan nadat ze ongeveer drie tot zes seconden gebrand hebben.
- Het lampje gaat branden terwijl de auto in beweging is.
- Het lampje knippert als de motor draait.

Wij adviseren een erkende HYUNDAI dealer het SRS zo spoedig mogelijk te laten inspecteren.

Waarom werd de airbag bij een aanrijding niet geactiveerd?

Er zijn bepaalde soorten ongevallen waarbij de airbag niet wordt geactiveerd, zoals botsingen van achteren en tweede of derde botsingen bij meervoudige botsingen, alsmede botsingen bij lage snelheid. Schade aan de auto geeft aan dat er botsingsenergie is geabsorbeerd en is geen indicator voor of een airbag nu wel of niet had moeten worden geactiveerd.

Airbagsensoren

WAARSCHUWING

Beperk de kans op ernstig letsel door een zich onverwacht opblazende airbag:

- Let op dat u niet tegen plaatsen aanstoot waar de airbags of airbagsensoren zijn ingebouwd.
 - Voer geen onderhoud uit aan of rond de airbagsensoren. Als de plaats of de hoek van de sensoren wordt gewijzigd, kunnen de airbags afgaan wanneer dat niet zou moeten of kunnen.
 - Monteer geen bumperbeschermers met niet originele Hyundai of niet gelijkwaardige onderdelen. Dit kan een negatief effect hebben op de werking van de botsing en de airbag.
 - Zet de knop Engine Start/Stop in de stand OFF of ACC en wacht 3 minuten voordat de auto wordt gesleept om te voorkomen dat de airbags onbedoeld worden geactiveerd.
 - We raden u aan alle reparaties aan airbags door een officiële HYUNDAI-dealer uit te laten voeren.
-

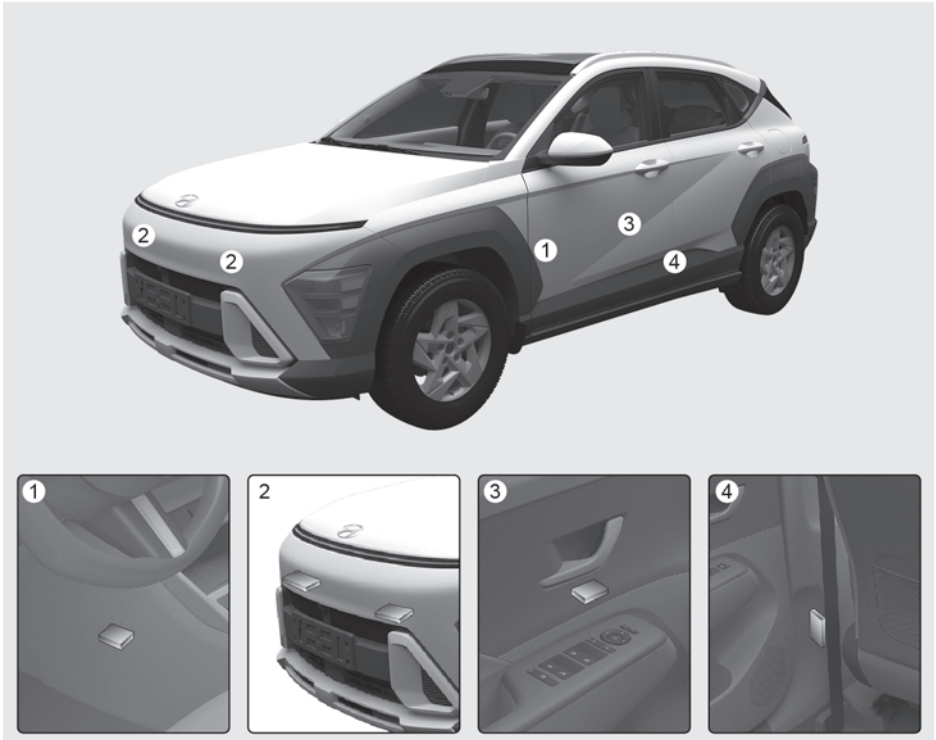

- (1) SRS Controlemodule/roll-over-sensor
- (2) Frontale botsingssensor
- (3) Zijdelingse impactsensor (druk)
- (4) Zijdelingse impactsensor (versnelling)

Airbag opblaasvoorwaarden

Voorairbags

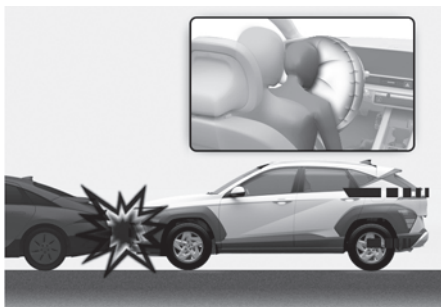

Frontale airbags zijn ontworpen om bij een frontale botsing op te blazen, afhankelijk van de ernst van de impact.

Zijairbags en gordijnairbags



De airbags opzij (zijairbags en gordijnairbags) worden geactiveerd bij een aanrijding van opzij, waarbij rekening wordt gehouden met de kracht van de botsing.

Hoewel de bestuurders- en voorpassagiersairbags ontworpen zijn om op te blazen bij frontale aanrijdingen en de zij- en gordijnairbags ontworpen zijn om op te blazen bij aanrijdingen van opzij, kunnen de airbags ook opblazen bij andere soorten aanrijdingen als de sensoren een voldoende grote impact detecteren.

Ook worden de zij- en gordijnairbags opgeblazen wanneer een koprol wordt gedetecteerd door een koprolsensor.

Als de bodem van de auto wordt geraakt door hobbels of voorwerpen op onverharde wegen, kunnen de airbags worden geactiveerd. Rijd voorzichtig op onverharde wegen of op ondergronden die niet zijn bedoeld voor autoverkeer om onbedoelde activering van airbags te voorkomen.

Omstandigheden waarin de airbag niet geactiveerd worden



In het geval van botsingen bij lage snelheden worden de airbags niet geactiveerd. De airbags zijn ontworpen om in dergelijke gevallen niet te activeren omdat ze dan geen aanvullende bescherming bieden op de bescherming van de veiligheidsgordels.



Frontairbags zijn niet ontworpen om te worden opgeblazen bij een botsing van achteren, omdat de inzittenden dan naar achteren worden verplaatst door de kracht van de botsing.



De frontale airbags worden mogelijk niet opgeblazen bij aanrijdingen van opzij, omdat de inzittenden in de richting van de aanrijding bewegen.

Zij- en gordijnairbags kunnen worden opgeblazen, afhankelijk van de ernst van de botsing.

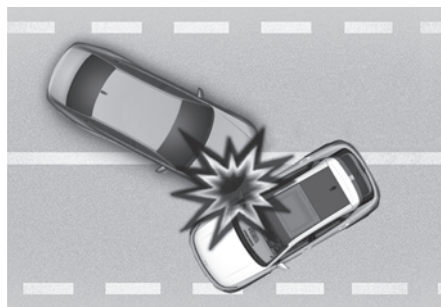

Bij een aanrijding onder een hoek kan de kracht van de aanrijding de inzittenden in een richting verplaatsen, waarin de airbags geen extra bescherming zouden bieden, een reden waarom de sensoren mogelijk geen airbags activeren.



Net voor een botsing remmen bestuurders vaak hard af. Zulk zwaar remmen verlaagt de voorkant van het voertuig, waardoor het "inzakt". Dit is vooral belangrijk wanneer de voorligger een grotere bodemvrijheid heeft. Airbags worden mogelijk niet opgeblazen als uw auto in een "neusstand" verkeert, omdat de door de sensoren gedetecteerde botskrachten aanzienlijk zijn verminderd.

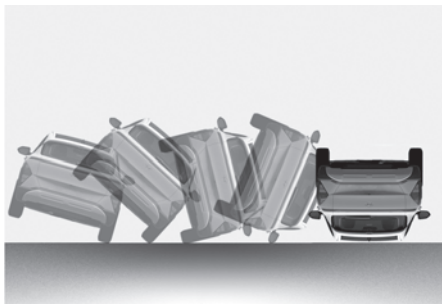

Als de auto over de kop slaat, bieden de airbags voor geen extra bescherming aan de inzittenden. Ze worden dan ook niet geactiveerd.

i Informatie

De zij- en gordijnairbags kunnen worden opgeblazen bij een koprolsituatie, wanneer dit door de koprolsensor wordt gedetecteerd.

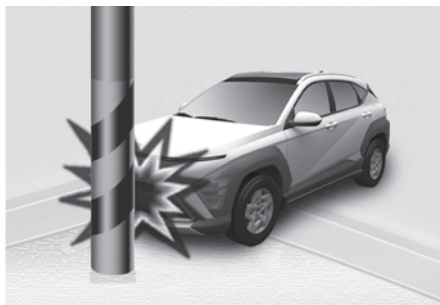

De airbags worden soms niet geactiveerd bij een aanrijding tegen een boom of paal, waarbij de botskracht zich concentreert en de botsingsenergie door de constructie van de auto wordt geabsorbeerd.

Onderhoud aan aanvullend veiligheidssysteem (SRS)

Het aanvullend veiligheidssysteem is praktisch onderhoudsvrij en er zijn geen onderdelen waar u zelf veilig onderhoud aan kunt uitvoeren. Als het waarschuwingslampje SRS airbag niet gaat branden wanneer de toets Start/Stop in stand ON staat, of continu blijft branden, adviseren we u het systeem direct door een officiële HYUNDAI-dealer te laten controleren.

We adviseren alle werkzaamheden aan het aanvullende veiligheidssysteem, zoals het verwijderen, monteren, repareren of alle andere werkzaamheden aan het stuurwiel, het paneel voor de voorpassagier, voorstoelen en dakrand te laten uitvoeren door een officiële HYUNDAI-dealer. Onjuiste behandeling van het SRS-systeem kan leiden tot ernstig persoonlijk letsel of overlijden.

WAARSCHUWING

Om het risico op ernstig of dodelijk letsel te beperken:

- Wijzig de onderdelen van het aanvullende veiligheidssysteem (SRS) of de bedrading niet en breng geen etiketten enzovoort aan op de afdekkingen van het systeem en wijzig niets aan de structuur van de carrosserie.
- Plaats geen voorwerpen over of bij de airbagmodules in het stuurwiel, instrumentenpaneel en het paneel voor de voorpassagier boven het dashboardkastje.
- Reinig de airbagkussentjes met een zachte, met water bevochtigde doek. Oplosmiddelen of reinigingsmiddelen kunnen de airbaghoezen en de juiste werking van het systeem nadelig beïnvloeden.
- Laat geactiveerde airbags vervangen door een officiële HYUNDAI-dealer.
- Als onderdelen van het airbagsysteem moeten worden afgedankt of als het voertuig moet worden gesloopt, neem dan de veiligheidsmaatregelen in acht. Neem contact op met een officiële HYUNDAI-dealer voor de benodigde informatie.

Aanvullende voorzorgsmaatregelen met betrekking tot de veiligheid

Passagiers moeten niet van plaats veranderen terwijl de auto rijdt. Een inzittende die zijn veiligheidsgordel niet draagt, kan tijdens een botsing of een noodstop door de auto worden geslingerd, tegen andere inzittenden aan worden geslingerd of zelfs uit de auto worden geslingerd.

Gebruik geen accessoires op veiligheidsgordels. Het plaatsen van voorwerpen onder de voorstoelen kan de werking van de onderdelen van het aanvullend veiligheidssysteem en de kabelbomen verstoren.

Pas de voorstoelen niet aan. Wijzigingen aan de voorstoelen kunnen de werking van de sensoronderdelen van het aanvullend veiligheidssysteem of de zij-airbags verstoren.

Plaats niets onder de voorstoelen. Het plaatsen van voorwerpen onder de voorstoelen kan de werking van de onderdelen van het aanvullend veiligheidssysteem en de kabelbomen verstoren.

Stoot niet tegen de portieren. Stoot niet tegen de portieren als de Engine Start/Stop-knop in de On of START stand staat omdat de airbags hierdoor kunnen opblazen.

Monteren van accessoires of modificaties aan uw met airbags uitgeruste auto

Als u uw auto wijzigt door het frame, het bumpersysteem, het plaatwerk aan de voorkant of de zijkanten of de rijkhoogte te veranderen, kan dit de werking van het aanvullend veiligheidssysteem van uw auto beïnvloeden.

Waarschuwingslabel airbag

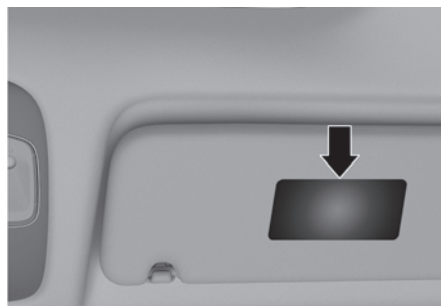

Het waarschuwingslabel van de airbags is bedoeld om de bestuurder en passagiers te waarschuwen voor de mogelijke gevaren van het airbagsysteem. Lees alle informatie over de airbags van uw auto in dit instructieboekje.

4. Instrumentenpaneel

Instrumentenpaneel	4-2
Bediening instrumentenpaneel	4-3
Meters en tellers	4-3
Schakelindicator transmissie	4-8
Waarschuwings- en controlelampjes	4-10
Instrumentenpaneelberichten	4-28
Instrumentenpaneel weergave	4-34
Bediening instrumentenpaneel	4-34
Weergavemodi	4-35
Voertuiginstellingen (infotainmentsysteem)	4-38
instellingen voor uw voertuig	4-39

Instrumentenpaneel

Type A

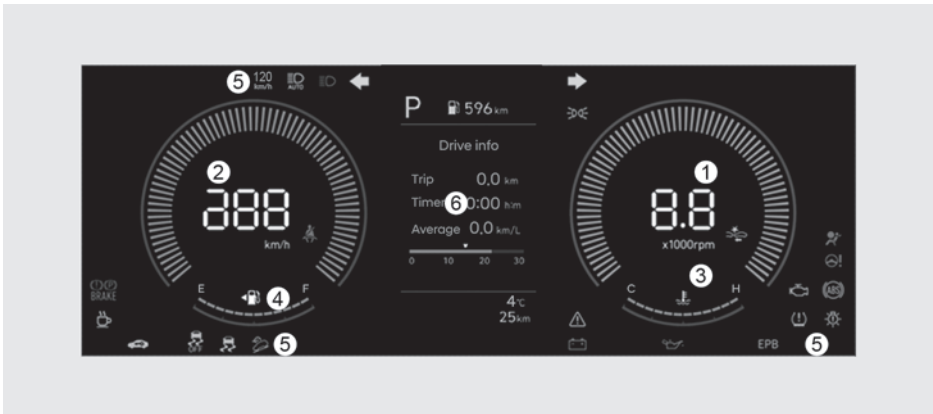

Type B

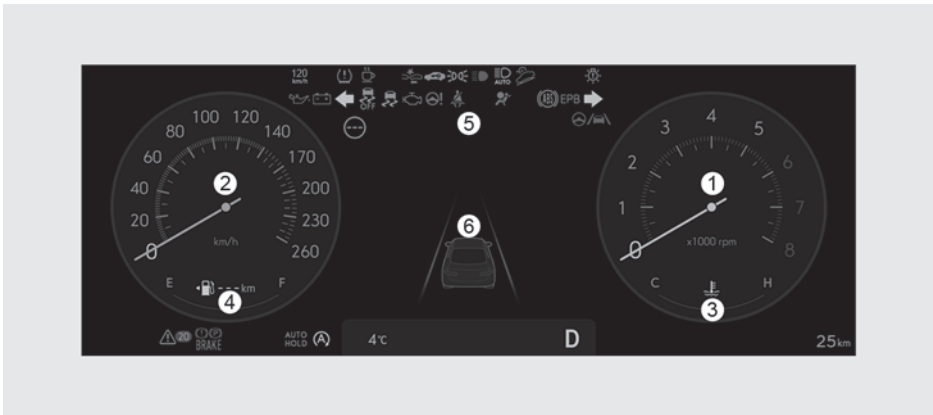

De werkelijke cluster in het voertuig kan afwijken van de illustratie. Voor meer informatie, zie de “Meters en tellers” in dit hoofdstuk.

- (1) Toerenteller
- (2) Snelheidsmeter
- (3) Koelvloeistoftemperatuurmeter
- (4) Brandstofmeter
- (5) Waarschuwings- en controlelampjes
- (6) Instrumentenpaneel weergave

Bediening instrumentenpaneel

Verlichting instrumentenpaneel

Infotainmentsysteem

U kunt de helderheid van de dashboardverlichting aanpassen via het menu Instellingen in het infotainmentsysteem. Selecteer:

- **Instellingen > Display > Helderheid**

i Informatie

Het infotainmentsysteem kan na software-updates veranderen. Zie de handleiding die bij het infotainmentsysteem is meegeleverd en de beknopte gebruiksaanwijzing voor meer informatie.

! WAARSCHUWING

Stel het instrumentenpaneel nooit in tijdens het rijden. Hierdoor kunt u de controle over de auto verliezen, waardoor u een ongeluk met ernstig letsel of schade aan de auto kunt veroorzaken.

Meters en tellers

Snelheidsmeter

Type A



Type B



De snelheidsmeter geeft de rijnsnelheid van de auto aan en is gekalibreerd in kilometers per uur (km/uur).

Toerenteller

Type A



Type B



De toerenteller geeft het aantal omwentelingen per minuut (OPM) bij benadering weer.

Gebruik de toerenteller om de juiste schakelpunten te kiezen en om te voorkomen dat de motor te veel toeren maakt.

AANWIJZING

Laat de motor niet draaien binnen de **RODE ZONE** van de toerenteller om ernstige motorschade te voorkomen.

Koelvloeistoftemperatuurmeter

Type A



Type B



De koelvloeistoftemperatuurmeter geeft de temperatuur van de motorkoelvloeistof aan wanneer het contactslot in de stand ON staat.

AANWIJZING

Als de meterwijzer buiten het normale bereik naar de stand H (heet) beweegt, betekent dit dat de motorkoelvloeistof oververhit is.

Blijf niet rijden met een oververhitte motor. Als uw voertuig oververhit is, raadpleeg de “Als de motor oververhit raakt” sectie in hoofdstuk 8.

⚠ WAARSCHUWING

Verwijder de dop van het motor- en inverterkoelvloeistofreservoir niet wanneer de motor heet is. De motorkoelvloeistof staat onder druk en kan brandwonden of letsels veroorzaken. Gebruik altijd een doek.

Brandstofmeter

Type A



Type B



De brandstofmeter geeft bij benadering aan hoeveel brandstof er nog in de brandstoftank zit.

i Informatie

- De inhoud van de brandstoftank staat in hoofdstuk 2.
- De brandstofmeter wordt aangevuld door een waarschuwingslampje voor laag brandstofpeil, dat gaat branden wanneer de brandstoftank bijna leeg is.
- Op hellingen of in bochten kan de brandstofmeter schommelen of kan het waarschuwingslampje voor laag brandstofpeil eerder dan normaal gaan branden als gevolg van de beweging van de brandstof in de tank.



WAARSCHUWING

Tank de auto altijd zo snel mogelijk nadat het waarschuwingslampje gaat branden of wanneer de meterindicator dicht bij het E-niveau (leeg) komt.

AANWIJZING

Vermijd rijden met een extreem laag brandstofpeil. Een tekort aan brandstof kan leiden tot ontstekingsfouten en schade aan de katalysator (indien aanwezig).

Buitentemperatuurmeter

Type A



Type B



De buitenomgevingstemperatuur verschijnt in het onderste gedeelte van het display van de display. De temperatuur wordt weergegeven in Fahrenheit of Celsius, afhankelijk van de eenheden die in het menu Instellingen in het combi-instrument of het informatiesysteem zijn geselecteerd.

De temperatuur die op de instrumentencluster wordt aangegeven, verandert mogelijk niet zo snel als de buitentemperatuur. Selecteer:

- **Instellingen > Algemeen > Eenheid > Temperatuureenheid > °C/°F**

Zowel de temperatuureenheid op het display van de cluster als het informatiescherm van de klimaatregeling wordt gewijzigd.

i Informatie

Het infotainmentsysteem kan na software-updates veranderen. Zie de handleiding die bij het infotainmentsysteem is meegeleverd en de beknopte gebruiksaanwijzing voor meer informatie.

Kilometerteller

Type A



Type B



De kilometerteller geeft de totale afstand aan die met het voertuig is afgelegd en wordt gebruikt om te bepalen wanneer periodiek onderhoud nodig is.

Actieradius

Type A



Type B

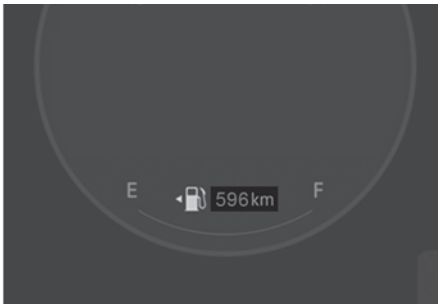

De actieradius is de geschatte afstand die het voertuig met de resterende brandstof kan afleggen.

Als de geschatte afstand kleiner is dan 1 km (1 mi.), geeft de boordcomputer "---" weer als de afstand tot lege tank.

Wanneer dit gebeurt, moet u onmiddellijk tanken.

- De afstand tot lege tank kan afwijken van de werkelijke rijafstand, omdat het slechts een schatting is van de beschikbare rijafstand.
- De afstand tot lege tank kan aanzienlijk verschillen afhankelijk van de rijomstandigheden, de rijgewoonten en de staat van het voertuig.

- Als de auto niet op een horizontaal vlak staat of nadat de accupolen losgenomen zijn, kan het gebeuren dat de functie actieradius niet goed werkt.
- Het is mogelijk dat de indicator voor de afstand tot lege ruimte niet nauwkeurig verandert als er minder dan 6 liter brandstof worden toegevoegd aan het voertuig.

Schakelindicator transmissie

Automatische versnellingsindicator/*Intelligente variabele versnellingsindicator*

Type A



Type B

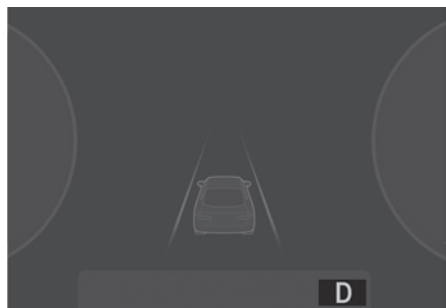

Dit lampje licht u in over de huidige versnelling.

Schakelindicator Double Clutch-transmissie

Type A

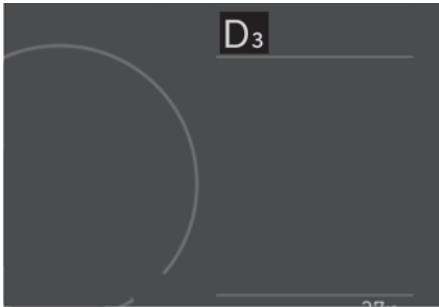

Type B



Dit lampje licht u in over de huidige versnelling.

Schakelstandindicator Double Clutch-transmissie (Europa)

Type A

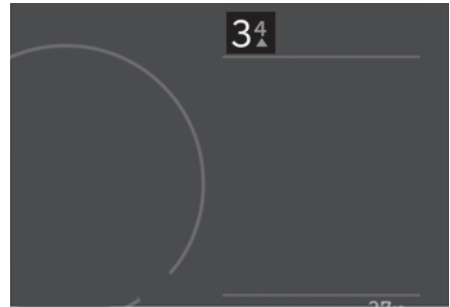

Type B



In de modus Handmatig schakelen geeft deze indicator aan, welke rijversnelling wordt aanbevolen om brandstof te besparen.

- Schakelen: ▲2, ▲3, ▲4, ▲5, ▲6, ▲7
- Bijvoorbeeld,

3^{1/2} of 3•4:

Geeft aan dat opschakelen naar de 4e versnelling wordt aanbevolen (momenteel staat de versnelling in de 3e).

Wanneer het systeem niet correct werkt, wordt de indicator niet weergegeven.

Schakelindicator handgeschakelde versnellingsbak

Type A

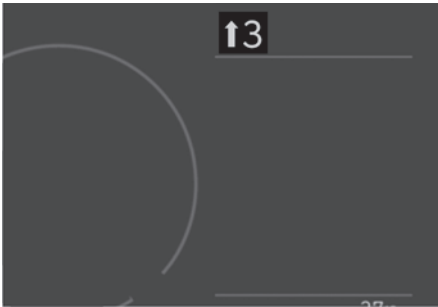

Type B

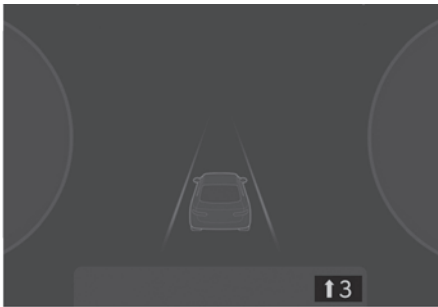

Deze indicator geeft aan in welke versnelling aanbevolen wordt om brandstof te besparen.

- Schakelen: ▲2, ▲3, ▲4, ▲5, ▲6

Bijvoorbeeld,

↑3: Geeft aan dat opschakelen naar de 3e versnelling wordt aanbevolen (momenteel staat de versnelling in de 2e of 1e versnelling).

Wanneer het systeem niet correct werkt, wordt de indicator niet weergegeven.

Waarschuwings- en controlelampjes

i Informatie

Controleer of alle waarschuwinglampjes UIT zijn nadat u de motor hebt gestart. Eventuele lampjes die nog branden, kunnen op een storing duiden.

Waarschuwinglampje veiligheidsgordel



Dit waarschuwinglampje maakt de bestuurder erop attent dat de veiligheidsgordel niet is vastgemaakt.

Raadpleeg voor meer informatie de gedeelte "Veiligheidsgordels" in hoofdstuk 3.

Airbagwaarschuwinglampje



Dit waarschuwinglampje gaat branden:

- Wanneer het contactslot in de stand ON staat. Het brandt 3-6 seconden en gaat dan uit.
- Wanneer er een storing is met het Safety Restraint System (SRS).

Als het Airbag-waarschuwinglampje tijdens het rijden blijft branden, raden wij u aan uw auto door een erkende HYUNDAI-dealer te laten nakijken.

Waarschuwinglampje parkeerremstelsysteem



Dit waarschuwinglampje gaat branden:

- Wanneer het contactslot in de stand ON staat. Hij brandt ongeveer 3 seconden en gaat dan uit zodra de handrem wordt losgelaten.
- Wanneer de parkeerrem wordt aangetrokken.
- Wanneer het remvloeistofniveau te laag is.
 - Als het waarschuwinglampje blijft branden terwijl de parkeerrem niet aangetrokken is, kan dit duiden op een te laag remvloeistofniveau in het reservoir.

Als het remvloeistofpeil in het reservoir laag is:

1. Rijd voorzichtig naar de kant van de weg en breng de auto op een veilige plaats tot stilstand.
2. Controleer bij stilstaande motor onmiddellijk het remvloeistofpeil en vul zo nodig vloeistof bij (zie voor meer informatie de "Rem-/koppelingsvloeistof" sectie in hoofdstuk 9). Controleer na het toevoegen van remvloeistof alle remonderdelen op vloeistoflekkage. Als een remvloeistoflek wordt gevonden of als het waarschuwinglampje blijft branden of als de remmen niet goed werken, rijd dan niet met de auto. Wij raden u aan uw auto door een erkende HYUNDAI-dealer te laten controleren.

Diagonaal gescheiden remsysteem

Uw auto is uitgerust met een diagonaal gescheiden remsysteem. Dat betekent dat als er in een van de remcircuits een probleem optreedt, u de auto met het overgebleven remcircuit tot stilstand kunt brengen.

Als er een van de remcircuits is uitgevallen, wordt de slag van het rempedaal groter en moet er meer druk op het rempedaal worden uitgeoefend om de auto tot stilstand te brengen.

Ook stopt de auto niet op korte afstand als slechts een deel van het remsysteem werkt.

Als u tijdens het rijden een storing in het remsysteem ervaart, probeer dan uw auto af te remmen door te laten uitrollen of door op de motor te remmen.

WAARSCHUWING

Als het waarschuwingslampje handrem gaat branden terwijl de handrem gelost is, betekent dit dat het remvloeistofpeil laag is. Wij raden u aan uw auto door een erkende HYUNDAI-dealer te laten controleren.

Waarschuwinglampje antiblokkeersysteem (ABS)



Dit waarschuwingslampje gaat branden:

- Wanneer het contactslot in de stand ON staat. Het lampje blijft ongeveer 3 seconden branden en gaat dan uit.
- Wanneer er een storing is in het ABS.

Het hydraulische remsysteem werkt nog steeds, zelfs als er een storing is met het ABS. Als het ABS-waarschuwinglampje tijdens het rijden blijft branden, raden wij u aan uw auto door een erkende HYUNDAI-dealer te laten controleren.

Waarschuwinglampje EBD (Electronic Brake Force Distribution)



Deze twee waarschuwingslampjes gaan tegelijk branden tijdens het rijden:

Wanneer het ABS- en remsysteem niet normaal werkt.

Als zowel het waarschuwingslampje ABS als het waarschuwingslampje Parkeerrem tijdens het rijden blijven branden, laat de auto dan controleren door een erkende HYUNDAI-dealer.

WAARSCHUWING

Wanneer zowel het waarschuwinglampje ABS als het waarschuwinglampje Parkeerrem branden, werkt het remsysteem niet normaal en kunt u een onverwachte en gevaarlijke situatie ervaren tijdens plotseling remmen.

Vermijd rijden met hoge snelheid en abrupt remmen.

Wij raden u aan uw auto zo snel mogelijk door een erkende HYUNDAI-dealer te laten controleren.

Informatie

Wanneer het ABS-waarschuwinglampje brandt of wanneer zowel de ABS- als de handremwaarschuwinglampjes branden, werken de snelheidsmeter, kilometerteller of tripmeter mogelijk niet. Bovendien kan het waarschuwinglampje MDPS gaan branden en kan de benodigde stuurkracht toe- of afnemen.

Waarschuwinglampje motoraangedreven stuurbekrachtiging (MDPS)



Dit waarschuwinglampje gaat branden:

- Wanneer het contactslot in de stand ON staat. Het lampje blijft ongeveer 3 seconden branden en gaat dan uit.
- Wanneer er een storing is met de elektrische stuurbekrachtiging.

Als het MDPS-waarschuwinglampje tijdens het rijden blijft branden, raden wij u aan uw auto door een erkende HYUNDAI-dealer te laten controleren.

Waarschuwinglampje laadsysteem



Dit waarschuwinglampje gaat branden:

Wanneer er een storing is in de dynamo of in het laadsysteem.

Als er een storing is in de dynamo of in het laadsysteem:

1. Rijd voorzichtig naar de kant van de weg en breng de auto op een veilige plaats tot stilstand.
2. Schakel de motor uit en controleer of de dynamoriem onvoldoende spanning heeft of is gebroken.

Als de dynamoriem goed is afgesteld, kan het probleem zich in het laadsysteem bevinden.

Als het waarschuwinglampje laadsysteem tijdens het rijden blijft branden, adviseren wij uw auto door een erkende HYUNDAI-dealer te laten controleren.

Oliedruklampje



Dit waarschuwinglampje gaat branden:

Als de oliedruk van de motor te laag is.

Als de oliedruk laag is:

1. Rijd voorzichtig naar de kant van de weg en breng de auto op een veilige plaats tot stilstand.
2. Schakel de motor uit en controleer het motoroliepeil (voor meer informatie, zie de "Motorolie" in hoofdstuk 9). Vul indien nodig olie bij wanneer het peil laag is.

Als het waarschuwinglampje blijft branden na het toevoegen van olie of als er geen olie beschikbaar is, adviseren wij uw auto zo snel mogelijk door een erkende HYUNDAI-dealer te laten controleren.

AANWIJZING

- Blijven rijden terwijl het waarschuwinglampje brandt, kan leiden tot een motorstoring.
 - Als de motor niet direct uit wordt gezet nadat het oliedruklampje is gaan branden, kan er ernstige motorschade ontstaan.
-

i Informatie

Wanneer de motoroliedruk afneemt als gevolg van onvoldoende motorolie enz. gaat het waarschuwingslampje voor de motoroliedruk branden. Bovendien wordt het versterkte motorbeschermingssysteem dat het motorvermogen beperkt, geactiveerd.

(Behalve Smartstream G1.6 T-GDi)

Wanneer de motoroliedruk is hersteld, gaan het waarschuwingslampje en het versterkte motorbeveiligingssysteem uit.

(Voor Smartstream G1.6 T-GDi) Bij een 2.5 liter benzinemotor met turbo zullen het waarschuwingslampje en het verbeterde motorbeschermingssysteem echter worden uitgeschakeld na het opnieuw starten van de motor.

Waarschuwinglampje laag brandstofniveau



Dit waarschuwingslampje gaat branden:

Als de brandstoftank bijna leeg is.

Tank de auto zo snel mogelijk bij.

AANWIJZING

Rijden met het waarschuwingslampje laag brandstofpeil aan of met het brandstofpeil lager dan E (leeg) kan ertoe leiden dat de motor verkeerd gaat branden en de katalysator (indien aanwezig) beschadigd raakt..

Controlelampje motormanagement (MIL)



Dit controlelampje gaat branden:

- Wanneer het contactslot in de stand ON staat. Het lampje blijft ongeveer 3 seconden branden en gaat dan uit.
- Wanneer er een storing is met het emissieregelsysteem of met de motor of de aandrijflijn van de auto.

Als het MIL-waarschuwinglampje tijdens het rijden blijft branden, raden wij u aan uw auto door een erkende HYUNDAI-dealer te laten controleren.

- Als de verbeterd motorbeschermingssysteem activeert door gebrek aan motorolie, wordt het motorvermogen beperkt.

AANWIJZING

- Rijden met het storingslampje (MIL) aan kan schade aan het emissiebeperkingsstelsel veroorzaken die de rijeigenschappen en/of het brandstofverbruik kan beïnvloeden.
- Wanneer het storingslampje (MIL) gaat branden, is schade aan de katalysator (indien aanwezig) mogelijk, wat kan leiden tot vermogensverlies.

AANWIJZING

- Wanneer het controlelampje motormanagement (MIL) gaat branden, kan de katalysator beschadigd zijn. Hierdoor kan het motorvermogen teruglopen.
Als dit gebeurt, raden wij u aan uw auto zo snel mogelijk door een erkende HYUNDAI-dealer te laten controleren.

Waarschuwinglampje uitlaatsysteem (GPF)

 indien van toepassing



Dit waarschuwinglampje gaat branden:

Wanneer er een zekere hoeveelheid opgehoopt roet wordt bereikt. Het kan uitgaan nadat u ongeveer 30 minuten met de auto hebt gereden met een snelheid van meer dan 80 km/u (boven de 3e versnelling met 1500-4000 tpm). Als dit waarschuwinglampje knippert en er een clusterbericht verschijnt, raden wij aan het GPF-systeem door een erkende HYUNDAI-dealer te laten controleren.

AANWIJZING

Als u lange tijd blijft rijden met het GPF-waarschuwinglampje knipperend, kan het GPF-systeem beschadigd raken en kan het brandstofverbruik toenemen.

Hoofdwarschuwinglampje



Dit waarschuwingslampje gaat branden:

Als er een storing is in de werking van een van de volgende systemen:

- Defecten Assistentie bij het vermijden van een frontale botsing
- Radar Assistentie bij het vermijden van een frontale botsing geblokkeerd (indien van toepassing)
- Storing in de Botsingsvermijding blinde hoek (indien van toepassing)
- Radar Botsingsvermijding blinde hoek geblokkeerd (indien van toepassing)
- Storing in de buitenverlichting
- Storing Ondersteuning botsingsvermijding achterzijde (RCCA) (indien geïnstalleerd)
- Geblokkeerde radar Ondersteuning botsingsvermijding achterzijde (RCCA) (indien geïnstalleerd)
- Storing ledkoplamp (indien van toepassing)
- Storing in High Beam Assist (indien van toepassing)
- Storing in Smart Cruise Control (indien van toepassing)
- Radar van Smart Cruise Control geblokkeerd (indien van toepassing)

- Storing Informatie rijbaanondersteuning (indien van toepassing)
- Storing Portier/achterklep
- Lage ruitensproeiervloeistof
- Storing vierwielaandrijving (4WD)
- Storing TPMS (bandenspanningscontrolesysteem)

Als het probleem is opgelost, gaat het hoofdwarschuwinglampje uit.

Waarschuwinglampje elektronische parkeerrem (EPB)

EPB

Dit waarschuwinglampje gaat branden:

- Wanneer het contactslot in de stand ON staat. Het lampje blijft ongeveer 3 seconden branden en gaat dan uit.
- Wanneer er een storing is in de EPB. Als het EPB-waarschuwinglampje tijdens het rijden blijft branden, raden wij u aan uw auto door een erkende HYUNDAI-dealer te laten controleren.

i Informatie

Het waarschuwinglampje elektrische parkeerrem (EPB) kan ook in combinatie met het controlelampje elektronische stabiliteitsregeling (ESC) gaan branden, om aan te geven dat de ESC niet goed werkt. Dat wijst niet op een storing van de EPB.

Waarschuwinglampje lage bandenspanning



Dit waarschuwinglampje gaat branden:

- Wanneer het contactslot in de stand ON staat. Het lampje blijft ongeveer 3 seconden branden en gaat dan uit.
- Wanneer een of meer banden een aanzienlijke te lage spanning hebben. (De plaats van de te lage bandenspanning verschijnt op het display van de cluster).

Raadpleeg het gedeelte “Bandenspanningscontrolesysteem (TPMS) (Behalve in Europa)” of “Bandenspanningscontrolesysteem (TPMS) (Voor Europa)” in hoofdstuk 8 voor meer informatie.

Dit waarschuwinglampje blijft AAN na ongeveer 60 seconden knipperen, of knippert herhaaldelijk AAN en UIT met tussenpozen van 3 seconden:

In het geval van een storing in het TPMS. Als dit gebeurt, raden wij u aan uw auto zo snel mogelijk door een erkende HYUNDAI-dealer te laten controleren.

Raadpleeg het gedeelte “Bandenspanningscontrolesysteem (TPMS) (Behalve in Europa)” of “Bandenspanningscontrolesysteem (TPMS) (Voor Europa)” in hoofdstuk 8 voor meer informatie.

WAARSCHUWING

- Het TPMS waarschuwt niet voor ernstige en plotselinge schade aan de banden veroorzaakt door externe factoren.
- Als de auto instabiel aanvoelt, haal dan onmiddellijk uw voet van het gaspedaal, trap het rempedaal geleidelijk en met weinig kracht in en breng uw auto op een veilige plaats tot stilstand.

Waarschuwinglampje aandacht bestuurder

 indien van toepassing



Dit controlelampje gaat branden:

- Wanneer het contactslot in de stand ON staat. Het lampje blijft ongeveer 3 seconden branden en gaat dan uit.
- Geel: Wanneer waarschuwinglampje aandacht bestuurder is uitgeschakeld of een storing wordt gedetecteerd.
Als het gele indicatorlampje blijft branden nadat de frontzichtcamera is gedekt of gedeblokkeerd, raden wij aan uw auto door een erkende HYUNDAI-dealer te laten controleren.

Dit controlelampje knippert:

- Geel: Waarschuwinglampje aandacht bestuurder adviseert een pauze in te lassen.

Raadpleeg voor meer informatie "Waarschuwing onoplettendheid bestuurder (Driver Attention Warning - DAW)" in hoofdstuk 7.

Waarschuwinglampje voor voorwaartse aandacht

 indien van toepassing



Dit waarschuwinglampje gaat branden:

- Wanneer het contactslot in de stand ON staat. Het lampje blijft ongeveer 3 seconden branden en gaat dan uit.
- Rood: Wanneer Waarschuwing voor voorwaartse aandacht is uitgeschakeld of een storing is gedetecteerd.

Als het rode waarschuwinglampje blijft branden nadat de binnencamera is vrijgemaakt of gedeblokkeerd, adviseren wij uw auto door een erkende HYUNDAI-dealer te laten controleren.

Dit waarschuwinglampje gaat knipperen:

- Rood: Waarschuwing voor voorwaartse aandacht waarschuwt de bestuurder om de ogen op de weg te houden.

Raadpleeg voor meer informatie "Waarschuwing onoplettendheid bestuurder voorzijde (FAW)" in hoofdstuk 7.

Waarschuwinglampje Rijstrookassistentie

 indien van toepassing



Dit controlelampje gaat branden:

- Wanneer het contactslot in de stand ON staat. Het lampje blijft ongeveer 3 seconden branden en gaat dan uit.
- Groen: Wanneer de rijstrookassistentie actief is.
- grijs: Wanneer niet wordt voldaan aan de werkingsvoorwaarden van de rijstrookassistentie.

Dit controlelampje knippert:

- Wit: Wanneer de stuurwielassistentie wordt geannuleerd.

Raadpleeg voor meer informatie “Rijstrookassistentie (Lane following assist - LFA)” in hoofdstuk 7.

Waarschuwinglampje intelligente snelheidslimiet assistentie

 indien van toepassing



Dit controlelampje gaat branden:

- Wanneer het contactslot in de stand ON staat. Het lampje blijft ongeveer 3 seconden branden en gaat dan uit.
- Geel: Wanneer de intelligente snelheidslimietassistentie is uitgeschakeld of een storing wordt gedetecteerd.

Als het gele indicatorlampje blijft branden nadat de frontzichtcamera is gedekt of gedeblokkeerd, raden wij aan uw auto door een erkende HYUNDAI-dealer te laten controleren.

Raadpleeg voor meer informatie “Slimme snelheidsbegrenzer (ISLA) (voor Europa)” in hoofdstuk 7.

Waarschuwinglampje voorwaartse veiligheid



Dit waarschuwinglampje gaat branden:

- Wanneer het contactslot in de stand ON staat. Het lampje blijft ongeveer 3 seconden branden en gaat dan uit.
- Geel: Wanneer Voorwaartse Veiligheid van Voorwaarts Botsing Ontwijken is gedeselecteerd, uitgeschakeld of een storing wordt gedetecteerd

Als het gele waarschuwinglampje blijft branden nadat de sensor is gedekt of gedeblokkeerd wanneer de Voorwaartse Veiligheid is ingesteld, adviseren wij uw auto te laten controleren door een erkende HYUNDAI-dealer.

Dit waarschuwinglampje gaat knipperen:

- Rood: Wanneer de voorwaartse veiligheidsfunctie werkt.

Raadpleeg voor meer informatie "Ondersteuning botsingsvermijding voorzijde (FCA) (alleen frontzichtcamera)" in hoofdstuk 7.

Controlelampje rijstrookbeveiliging

+ indien van toepassing



Dit controlelampje gaat branden:

- Wanneer het contactslot in de stand ON staat. Het lampje blijft ongeveer 3 seconden branden en gaat dan uit.
- grijs: Er wordt niet aan de voorwaarden voor Lane Keeping Assist (rijvakassistentie) voldaan.
- Groen: Er wordt aan de voorwaarden voor Lane Keeping Assist (rijvakassistentie) voldaan.
- Geel: Wanneer de rijstrookbeveiliging gedeselecteerd of uitgeschakeld is, of wanneer een storing wordt gedetecteerd.

Als het gele waarschuwinglampje blijft branden nadat de sensor is gedekt of gedeblokkeerd wanneer rijstrookbeveiliging is ingesteld, adviseren wij uw auto door een erkende HYUNDAI-dealer te laten controleren.

Dit controlelampje knippert:

- Groen: Wanneer de rijstrookassistentie werkt.

Raadpleeg voor meer informatie "Assistentie bij het respecteren van de rijstrook (Lane Keeping Assist - LKA)" in hoofdstuk 7.

Waarschuwinglampje te hoge snelheid

 indien van toepassing

120
km/h

Dit waarschuwinglampje gaat knipperen:

Wanneer u harder dan 120 km/h rijdt.

Dit is om te voorkomen dat u met te hoge snelheid rijdt.

Er klinkt tevens gedurende ongeveer 5 seconden een waarschuwingenzoemer voor te hoge snelheid.

Waarschuwinglampje led-koplampen

 indien van toepassing



Dit waarschuwinglampje gaat branden:

- Wanneer het contactslot in de stand ON staat. Het lampje blijft ongeveer 3 seconden branden en gaat dan uit.
- Wanneer er een storing is met een LED-koplamp.

Als het waarschuwinglampje van de LED-koplamp tijdens het rijden blijft branden, raden wij u aan uw auto te laten repareren.

Dit waarschuwinglampje gaat knipperen:

Wanneer er een storing is in een onderdeel dat met de led-koplamp samenhangt.

Als dit gebeurt, raden wij u aan uw auto zo snel mogelijk door een erkende HYUNDAI-dealer te laten controleren.

AANWIJZING

Rijden met het LED-koplampwaarschuwinglampje aan of knipperend kan de levensduur van de LED-koplampen verkorten.

Waarschuwinglampje 4WD

 indien van toepassing



Dit controlelampje gaat branden:

Als er een storing is in het 4WD-systeem.

Als dit gebeurt, raden wij u aan uw auto zo snel mogelijk door een erkende HYUNDAI-dealer te laten controleren.

Raadpleeg voor meer informatie “Vierwielaandrijving (4WD)” sectie in hoofdstuk 6.

Waarschuwinglampje gladheid

 indien van toepassing



Dit controlelampje gaat branden:

Om de bestuurder te waarschuwen dat de weg glad kan zijn.

Wanneer de buitentemperatuur op de temperatuurmeter lager is dan 4 °C (40 °F), klinkt een enkel geluidssignaal, knipperen zowel de buitentemperatuurmeter als het controlelampje Icy Road Warning enkele malen, waarna ze blijven branden.

U kunt de functie Waarschuwing voor gladde wegen in- of uitschakelen via het menu Instellingen in het infotainmentsysteem. Selecteer:

- **Instellingen > Display > Waarschuwing voor gladde wegen**

Informatie

- Als het waarschuwinglampje Gladde weg tijdens het rijden verschijnt, vermijd dan te hard rijden, snel accelereren, plotseling remmen of scherp draaien.
- Het infotainmentsysteem kan na software-updates veranderen. Zie de handleiding die bij het infotainmentsysteem is meegeleverd en de beknopte gebruiksaanwijzing voor meer informatie.

Controlelampje Electronic Stability Control (ESC)



Dit controlelampje gaat branden:

- Wanneer het contactslot in de stand ON staat. Het lampje blijft ongeveer 3 seconden branden en gaat dan uit.
- Wanneer er een storing is in de ESC. Als dit gebeurt, raden wij u aan uw auto zo snel mogelijk door een erkende HYUNDAI-dealer te laten controleren.

Dit controlelampje knippert:

Terwijl de ESC in werking is.

Raadpleeg voor meer informatie “Elektronische stabiliteitsregeling (ESC)” sectie in hoofdstuk 6.

Controlelampje ESC OFF (elektronische stabiliteitsregeling uit)



Dit controlelampje gaat branden:

- Wanneer het contactslot in de stand ON staat. Het lampje blijft ongeveer 3 seconden branden en gaat dan uit.
- Als u het ESC uitschakelt door op de toets ESC OFF te drukken.

Raadpleeg voor meer informatie “Elektronische stabiliteitsregeling (ESC)” sectie in hoofdstuk 6.

Waarschuwinglampje startonderbreker (zonder smartkey)



Dit controlelampje gaat branden:

- Wanneer de auto het startblokkeersysteem in de sleutel detecteert met het contact in de stand ON.
 - Op dat moment kunt u de motor starten.
 - Het controlelampje gaat uit zodra de motor gestart is.

Dit controlelampje knippert:

- Als er een storing is in het startblokkeersysteem.

Als dit gebeurt, raden wij u aan uw auto door een erkende HYUNDAI-dealer te laten nakijken.

Waarschuwinglampje startblokkering (met Smartkey)



Dit controlelampje gaat gedurende maximaal 30 seconden branden:

Wanneer het voertuig de smartkey in het voertuig detecteert met de knop Start contactslot in de ACC of ON positie.

- Op dat moment kunt u de motor starten.
- Het controlelampje gaat uit zodra de motor gestart is.

Dit controlelampje knippert enkele seconden:

Als de smartkey zich niet in de auto bevindt, kunt u de motor niet starten.

Dit lampje gaat enkele seconden branden en gaat dan uit:

Als de Smartkey zich in het voertuig bevindt en het contactslot van de Button Start op ON staat, maar het voertuig de Smartkey niet kan detecteren.

Als dit gebeurt, raden wij u aan uw auto door een erkende HYUNDAI-dealer te laten nakijken.

Dit controlelampje knippert:

Als er een storing is in het startblokkeersysteem.

Als dit gebeurt, raden wij u aan uw auto door een erkende HYUNDAI-dealer te laten nakijken.

Controlelampje AUTO STOP



Dit controlelampje gaat branden:

Als de motor in de modus Idle Stop van het ISG-systeem (Idle Stop & Go - stationair draaien en vertrekken) komt. Als de motor automatisch wordt gestart, gaat het controlelampje AUTO STOP op het instrumentenpaneel wit branden.

Raadpleeg voor meer informatie "Stationair Stop en Gaan (ISG)-systeem" in hoofdstuk 6.

i Informatie

Wanneer het ISG-systeem de motor automatisch start, kunnen sommige waarschuwingslampjes (ABS, ESC, ESC UIT, MDPS of waarschuwingslampje parkeerrem) enkele seconden gaan branden vanwege een lage accuspanning, maar niet vanwege een systeemstoring.

Controlelampje richtingaanwijzers



Dit controlelampje knippert:

Wanneer u de richtingaanwijzerhendel bedient.

Als een van de volgende situaties zich voordoet, kan er sprake zijn van een storing in het richtingaanwijzersysteem.

- Het controlelampje richtingaanwijzers brandt, maar knippert niet.
- Het controlelampje richtingaanwijzers knippert snel.
- Het controlelampje richtingaanwijzers brandt helemaal niet.

Als een van deze zaken zich voordoet, raden wij u aan uw auto door een erkende HYUNDAI-dealer te laten nakijken.

Controlelampje mistachterlicht

+ indien van toepassing



Dit controlelampje gaat branden:

Wanneer de mistachterlichten branden.

Controlelampje grootlicht



Dit controlelampje gaat branden:

- Wanneer de koplampen branden en de richtingaanwijzerhendel in de stand grootlicht staat.
- Als de combischakelaar in de stand Knipperen wordt getrokken.

Controlelampje dimlicht



Dit controlelampje gaat branden:

Als de koplampen branden.

Controlelampje verlichting AAN



Dit controlelampje gaat branden:

Als de positionverlichting of het dim-/grootlicht wordt ingeschakeld.

Controlelampje HBA



Dit controlelampje gaat branden:

Als het grootlicht brandt met de verlichtingsschakelaar in de stand AUTO.

- Wit: High Beam Assist is gereed voor werking
- Groen: High Beam Assist is actief.

Als uw auto tegenliggers of voorliggers detecteert, schakelt de grootlichtassistent automatisch over op dimlicht.

Voor meer informatie, raadpleeg de "Grootlichtassistentie (HBA)" sectie in hoofdstuk 5.

Controlelampje AUTO HOLD

AUTO HOLD

Dit controlelampje gaat branden:

- Wit: Wanneer u Auto Hold activeert door op de AUTO HOLD schakelaar te drukken.
- Groen: Als u de auto door het intrappen van het rempedaal volledig tot stilstand brengt terwijl het AUTO HOLD-systeem is ingeschakeld.
- Geel: Wanneer er een storing is in het AUTO HOLD-systeem.
Als het AUTO HOLD waarschuwingslampje geel blijft tijdens het rijden, adviseren wij uw auto door een erkende HYUNDAI-dealer te laten controleren.

Raadpleeg voor meer informatie “Elektronische parkeerrem (EPB)” sectie in hoofdstuk 6.

Controlelampje CRUISE

 indien van toepassing

**Dit controlelampje gaat branden:**

Als het cruise control-systeem is ingeschakeld.

Voor meer informatie, raadpleeg de “Slimme cruisecontrol (SCC)” in hoofdstuk 7.

Controlelampje snelheidsbegrenzer

 indien van toepassing

**Dit controlelampje gaat branden:**

Als de snelheidsbegrenzer is geactiveerd.

Voor meer informatie, raadpleeg de “Handmatige snelheidsbegrenzer (MSLA)” in hoofdstuk 7.

Instrumentenpaneelberichten

Voertuig staat aan

Dit bericht verschijnt als u het bestuursportier opent terwijl de versnelling in P (Parkeren) staat en het contactslot in de stand ON of START.

Zet de motor uit voordat u de auto verlaat.

Schakel naar P (indien uitgerust met smartkey)

Dit bericht verschijnt als het contactslot van de startknop in de stand OFF wordt gedrukt zonder dat de versnelling in de stand P (Parkeren) staat.

In dat geval gaat het contactslot naar de ACC-stand.

Voertuig staat in N. Druk op START knop, schakel naar P en zet voertuig uit (indien uitgerust met smartkey)

Dit bericht verschijnt als u de auto probeert uit te schakelen met de versnelling in N (Neutraal).

Om de motor uit te zetten:

1. Druk op de Start/Stop-drukknop. Het contactslot gaat naar de stand ON.
2. Schakel de versnelling naar P (parkeren).
3. Druk nogmaals op de drukknoop Start, waarna het voertuig wordt uitgeschakeld.

Batterij bijna leeg (indien uitgerust met smart key)

Wanneer het contactslot van de drukknoop Start in de stand OFF wordt gedrukt, kan een bericht verschijnen dat aangeeft dat de interne batterij van de smartkey bijna leeg is. Vervang de batterij van de smartkey.

Trap het rempedaal in om de motor te starten (indien uitgerust met smartkey)

Dit bericht verschijnt als het contactslot van de startknop herhaaldelijk wordt ingedrukt zonder het rempedaal in te trappen.

Start de auto door het rempedaal in te trappen en vervolgens op de startknop te drukken.

Sleutel niet in voertuig (indien uitgerust met smartkey)

Dit bericht verschijnt als de smartkey zich niet in de auto bevindt wanneer u de auto hebt verlaten met de startknop in de stand ON of Start.

Zet de motor altijd uit voor u het voertuig verlaat.

Druk nogmaals op de START knop (indien uitgerust met smartkey)

Als u de auto niet kunt starten nadat u op de startknop hebt gedrukt, probeer dan de motor te starten door nogmaals op de startknop te drukken.

Als de waarschuwing telkens verschijnt wanneer u op de startknop drukt, raden wij u aan de auto door een erkende HYUNDAI-dealer te laten nakijken.

Druk op START knop met sleutel (indien uitgerust met smartkey)

Dit bericht verschijnt als de smart key niet wordt gedetecteerd wanneer u het contactslot indrukt na toegang met de smart key.

Controleer de zekering van de remschakelaar (indien uitgerust met smartkey)

Dit bericht verschijnt als de zekering van de remschakelaar is losgekoppeld. Vervang de zekering voordat u de motor start.

Als dat niet mogelijk is, start dan de motor door de startknop van het contactslot 10 seconden in de ACC-stand te drukken.

Schakel naar P of N om de motor te starten (indien uitgerust met smartkey).

Dit bericht verschijnt als u de motor probeert te starten in een andere stand dan P (Parkeren) of N (Neutraal).

***i* Informatie**

U kunt de motor starten met de versnelling in N (neutraal) stand. Maar start voor uw veiligheid de motor altijd met de auto in P (Parkeren) met uw voet op het rempedaal.

Ontlading van de accu door externe elektrische apparaten

+ indien van toepassing

Dit bericht verschijnt als de spanning van de voertuigaccu laag is of als er een stroomafname wordt gedetecteerd die de voertuigaccu zou kunnen legen.

Sluit geen externe elektronische apparaten aan op het accusysteem, anders kan de accu leeglopen.

Als dit bericht op de cluster verschijnt en er geen andere externe elektronische apparaten op het voertuig zijn aangesloten, raden wij u aan uw voertuig door een erkende HYUNDAI-dealer te laten controleren.

Controlelampje portier, motorkap, achterklep open

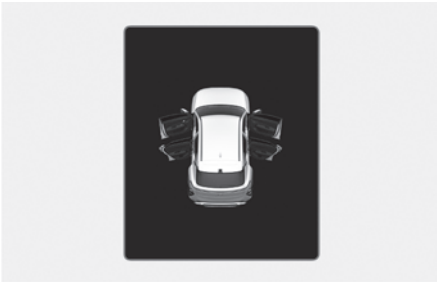

Deze waarschuwing verschijnt als een portier, motorkap of achterklep openstaat. De waarschuwing geeft aan welke deur open staat op het display

⚠ OPGELET

Controleer voordat u met de auto gaat rijden of het portier, de motorkap en de achterklep volledig gesloten zijn.

Lage bandenspanning



Dit waarschuwingsbericht verschijnt als de bandenspanning laag is. De betreffende band op de auto is verlicht. Voor meer informatie, raadpleeg de “Bandenspanningscontrolesysteem (TPMS) (Behalve in Europa)” sectie in hoofdstuk 8.

Waarschuwinglampje schuifdak open

ⓘ indien van toepassing

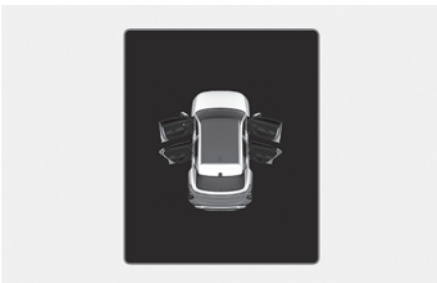

Deze waarschuwing verschijnt als u de motor uitschakelt terwijl het schuifdak geopend is.

Sluit het schuifdak goed voordat u de auto verlaat.

Lichten

Type A

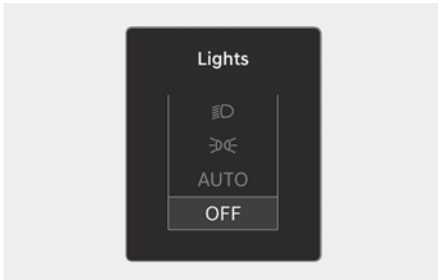

Type B

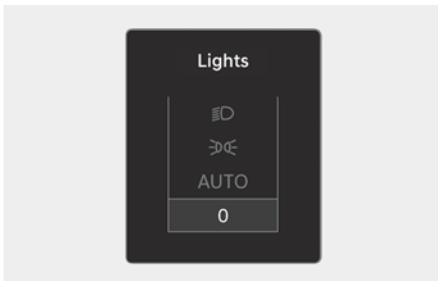
**Ruitenwissers**

Voorzijde (Type A)



Voorzijde (Type B)



Deze indicator geeft weer welke verlichting aan de buitenzijde er is geselecteerd met de bediening van de verlichting.

U kunt de ruitenwisser-/verlichtingsweergave activeren of deactiveren in het instellingenmenu in het infotainmentsysteem. Selecteer:

- **Gebruikersinstellingen > Display > Display ruitenwissers/lichten**

Achterzijde (Type A)

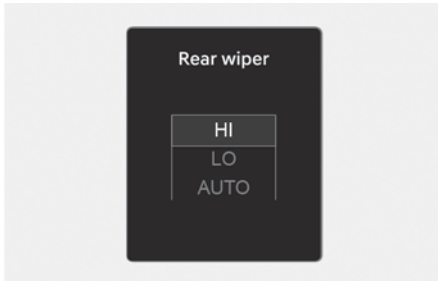

Achterzijde (Type B)

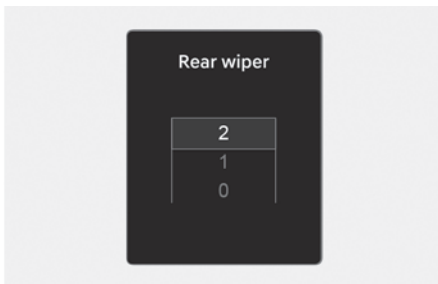

Dit controlelampje geeft weer welke wissersnelheid er is geselecteerd met de bediening van de ruitenwissers.

U kunt de ruitenwisser-/verlichtingsweergave activeren of deactiveren in het instellingenmenu in het infotainmentsysteem. Selecteer:

- **Instellingen > Display > Display ruitenwissers/lichten**

i Informatie

Het infotainmentsysteem kan na software-updates veranderen. Zie de handleiding die bij het infotainmentsysteem is meegeleverd en de beknopte gebruiksaanwijzing voor meer informatie.

Lage ruitensproeiervloeistof

+ indien van toepassing

Dit bericht verschijnt als het peil van de ruitensproeiervloeistof in het reservoir bijna leeg is.

U moet het reservoir met ruitensproeiervloeistof bijvullen.

Beperkt brandstofniveau

Dit bericht verschijnt als de brandstoftank bijna leeg is.

Wanneer dit bericht verschijnt, gaat het waarschuwingslampje voor laag brandstofpeil op het display branden.

Tank zo snel mogelijk bij.

Lage motorolie

+ indien van toepassing

Dit waarschuwingsbericht verschijnt als het motoroliepeil moet worden gecontroleerd.

Giet de aanbevolen olie langzaam in een trechter.

Raadpleeg de "Aanbevolen smeermiddelen en hoeveelheden" in hoofdstuk 2.

Vul niet te veel motorolie bij. Zorg ervoor dat het oliepeil niet boven het merkteken F (vol) op de peilstok komt.

WAARSCHUWING

Wanneer het waarschuwingsbericht voor het motoroliepeil verschijnt, moet u controleren of u de motorolie hebt vervangen volgens het onderhoudsschema in hoofdstuk 9. Als dit niet is gecontroleerd en opgevolgd, moet de motorolie eerst worden vervangen.

Informatie

Als u na het toevoegen van motorolie ongeveer 50-100 km (31-62 mi.) rijdt nadat de motor is opgewarmd, zou het waarschuwingsbericht moeten verdwijnen.

Als het waarschuwingsbericht blijft branden, adviseren wij uw auto zo snel mogelijk door een erkende HYUNDAI-dealer te laten controleren.

Motor oververhit

Dit bericht verschijnt wanneer de temperatuur van de motorkoelvloeistof hoger is dan ongeveer 120 °C (248 °F). De motor is oververhit en kan beschadigd raken.

Als uw voertuig oververhit is, raadpleeg de “Als de motor oververhit raakt” sectie in hoofdstuk 8.

Controleer de koplampen

Dit bericht verschijnt als de koplampen niet goed werken. Vervang de doorgebrande lamp door een nieuwe met hetzelfde wattage.

Controleer richtingaanwijzers

Dit bericht verschijnt als de richtingaanwijzers niet goed werken.

Vervang de doorgebrande lamp door een nieuwe met hetzelfde wattage.

Controleer LED-koplamp

 indien van toepassing

Dit bericht verschijnt als er een probleem is met de LED-koplamp. Wij raden u aan uw auto door een erkende HYUNDAI-dealer te laten controleren.

Controleer Active Air Flap-systeem

Deze melding wordt weergegeven in de volgende situaties:



- Er is een storing in de luchtklep-actuator.
- Er is een storing in de controller van de luchtklep-actuator.
- De luchtklep gaat niet open.

Wanneer alle bovenstaande situaties zijn verholpen, verdwijnt de waarschuwing.

Instrumentenpaneel weergave

Bediening instrumentenpaneel



Schakelaar	Functie
	Toets MODE voor het wijzigen van modi
	Schakelaar MOVE voor het wijzigen van functies
OKO	SELECT/RESET knop voor het instellen of resetten van de geselecteerde functie

i Informatie

Indien uitgerust met een informatiesysteem, wordt alleen het menu Instellingen in het informatiesysteem ondersteund en niet het instrumentenpaneel.

Weergavemodi

Weergavemodi	Toelichting
Rijassistentie	In deze modus wordt het bestuurdersassistentiesysteem weergegeven, zoals rijstrookassistentie, Smart Cruise Control en rijstrookassistentie.
Stapsgewijze navigatie (turn-by-turn)	In deze modus wordt de navigatiebegeleiding weergegeven.
Utility (hulp)	Deze modus geeft rij-informatie weer, zoals de reisafstand, het verbruik van elektrische energie, enz.

De verstrekte informatie kan verschillen afhankelijk van welke functies van toepassing zijn voor uw voertuig.

Rijassistentie



LKA/SCC/LFA/HDA

Toont de status van rijstrookassistentie, Smart Cruise Control, rijstrookassistentie en snelwegassistentie. Zie voor meer informatie de systeeminformatie in hoofdstuk 7.

Rijadvies (TBT, Turn by Turn)



Turn-by-turn navigatie en afstand/tijd tot bestemming verschijnen wanneer Turn-by-Turn modus is geselecteerd.

Utility (hulp) weergave

Rij informatie

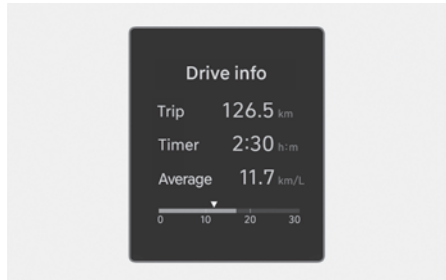

De modus van de boordcomputer geeft informatie weer met betrekking tot de rijparameters van de auto, waaronder het brandstofverbruik, informatie van de dagteller en de rijnsnelheid.

Sinds de tankbeurt

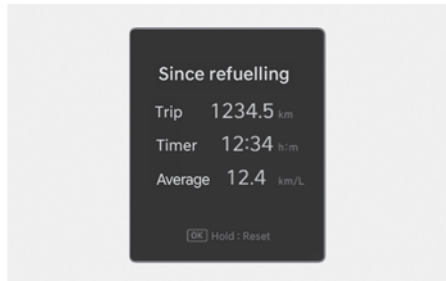

Na het tanken verschijnen de ritafstand, de totale rijtijd en het gemiddelde brandstofverbruik.

Om handmatig te resetten, drukt u op de **OK** knop op het stuur gedurende meer dan 1 seconde wanneer "**Sinds het tanken**" verschijnt.

Totale informatie

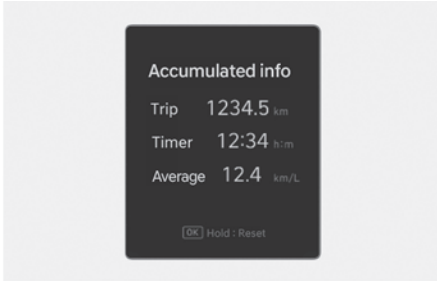

Geaccumuleerde ritafstand, totale rijtijd en gemiddeld brandstofverbruik verschijnen.

De informatie is cumulatief vanaf de laatste reset.

Om handmatig te resetten, drukt u op de **OK** knop op het stuur gedurende meer dan 1 seconde wanneer "**Totale informatie**" verschijnt.

Bandenspanning (behalve in Europa)



De bandenspanning van elke band verschijnt.

Raadpleeg voor meer informatie "Bandenspanningscontrolesysteem (TPMS) (Behalve in Europa)" sectie in hoofdstuk 8.

Weergave overige informatie

Bestuurdershulp



De huidige werkingstoestand van de handmatige snelheidsbegrenzer, Smart Cruise Control, rijstrookassistentie, enz. verschijnt.

Modus hoofdwaarschuwing

Het hoofdwaarschuwinglampje gaat branden als een of meer van de volgende situaties zich voordoen:

- Defecten Assistentie bij het vermijden van een frontale botsing
- Radar Assistentie bij het vermijden van een frontale botsing geblokkeerd (indien van toepassing)
- Storing in de Botsingsvermijding blinde hoek (indien van toepassing)
- Radar Botsingsvermijding blinde hoek geblokkeerd (indien van toepassing)
- Storing Ondersteuning botsingsvermijding achterzijde (RCCA) (indien geïnstalleerd)
- Geblokkeerde radar Ondersteuning botsingsvermijding achterzijde (RCCA) (indien geïnstalleerd)
- Storing in de buitenverlichting
- Storing ledkoplamp (indien van toepassing)
- Storing in High Beam Assist (indien van toepassing)
- Storing in Smart Cruise Control (indien van toepassing)
- Radar van Smart Cruise Control geblokkeerd (indien van toepassing)
- Storing Informatie rijbaanondersteuning (indien van toepassing)
- Storing Portier/achterklep
- Lage ruitensproeiervloeistof
- Storing TPMS (bandenspanningscontrolesysteem)

Voertuiginstellingen (infotainmentsysteem)

Voertuiginstellingen in het informatiesysteem biedt gebruikersopties voor een de instellingen, waaronder functies voor deurvergrendeling/ontgrendeling, comfortfuncties, instellingen voor bestuurdersassistentie, enz.

Menu voor voertuiginstellingen

- Bestuurdershulp
- Rijmodus
- Instrumentenpaneel
- Klimaat
- Stoel
- Lichten
- Portier
- Gebruiksgemak

De verstrekte informatie kan verschillen afhankelijk van de functies waarover uw voertuig beschik

WAARSCHUWING

Pas de voertuiginstellingen niet aan tijdens het rijden. U kunt worden afgeleid van de rijtaak en een botsing krijgen.

instellingen voor uw voertuig



1. Druk op de knop **INSTELLINGEN** op het hoofdtoetsenbord.
2. Selecteer **Voertuig** om de instellingen voor functies te wijzigen.

i Informatie

Het infotainmentsysteem kan na software-updates veranderen. Zie de handleiding die bij het infotainmentsysteem is meegeleverd en de beknopte gebruiksaanwijzing voor meer informatie.

5. Functies voor gebruikersgemak

Toegang tot uw auto	5-6
Afstandsbediening	5-6
Smart Key	5-10
Startblokkeersysteem.....	5-17
Digitale Sleutel van Hyundai.....	5-17
Digitale sleutel (smartphone).....	5-17
Digitale sleutel (Sleutelkaart).....	5-23
Onderhoud van tweedehands voertuigen/digitale sleutels	5-30
Beperkingen van het systeem.....	5-30
Portiersloten.....	5-31
Portiersloten van buitenaf vergrendelen/ontgrendelen	5-31
Portiersloten van binnenuit ontgrendelen	5-33
Kenmerken van de automatische portiervergrendeling/-ontgrendeling	5-35
Deadlocks	5-35
Kinderslot achter.....	5-35
Antidiefstalsysteem.....	5-36
Alarmmelding achterpassagiersdetectie (ROA).....	5-37
Geïntegreerd geheugen systeem (IMS).....	5-39
Standen in het geheugen opslaan	5-39
Standen oproepen uit het geheugen.....	5-39
Geïntegreerd geheugensysteem resetten	5-40
Tijdens het resetten van het geïntegreerd geheugensysteem.....	5-40
Werking Makkelijk in- en uitstappen	5-40
Stuurwiel	5-41
Motoraangedreven stuurbekrachtiging (MDPS)	5-41
Hoogte-/diepteverstelling stuurwiel	5-42
Stuurwielverwarming	5-43
Claxon	5-44
Haptische waarschuwing/waarschuwing met stuurwieltrilling.....	5-44
Spiegels	5-45
Binnenspiegel.....	5-45
Buitenspiegels.....	5-46
Parkeerhulp bij achteruit parkeren	5-49

Raampjes	5-51
Elektrisch bedienbare ruiten	5-52
Breed schuifdak	5-56
Elektrisch zonnescerm.....	5-57
Open/dicht kantelen	5-58
Open-/dichtschuiven	5-58
Automatisch omkeren.....	5-59
Zonnedak resetten	5-60
Waarschuwing geopend zonnedak.....	5-61
Motorkap	5-61
Openen van de motorkap	5-61
Sluiten van de motorkap.....	5-62
Achterklep	5-62
Achterklep openen	5-62
Achterklep sluiten.....	5-63
Noodontgrendeling achterklep	5-64
Elektrisch bedienbare achterklep	5-64
Gebruiksomstandigheden van de elektrische achterklep.....	5-64
Elektrische achterklep bedienen.....	5-66
De elektrische achterklep instellen	5-68
De elektrisch bediende achterklep resetten	5-70
Noodontgrendeling achterklep	5-70
Slimme achterklep	5-71
De intelligente achterklep gebruiken	5-71
De Smart tailgate (intelligente achterklep) uitschakelen	5-72
Detectiezone.....	5-72
Tankdopklep.....	5-73
Openen van de tankdopklep	5-73
Sluiten van de tankdopklep	5-74
OTA-update van het autosysteem	5-76
Software downloaden	5-76
OTA-software-update toestaan	5-76
OTA-software-update voorbereiden	5-76
Software updaten.....	5-77

5. Functies voor gebruikersgemak

Verlichting buitenzijde	5-78
Verlichtingsbediening	5-78
Grootlichtbediening	5-80
Richtingaanwijzers	5-81
Mistachterlicht	5-81
Energiebesparingsfunctie	5-82
Koplampverstelling	5-82
Koplamp vertraging/time-out functie	5-83
Knop interieurlichten	5-83
Dagrijverlichting (DRL)	5-84
Welkomststelsysteem	5-84
Grootlichtassistentie (HBA)	5-85
Instellingen grootlichtassistentie	5-86
Bediening Grootlichtassistentie	5-87
Storingen en beperkingen bij de Grootlichtassistentie	5-88
Interieurverlichting	5-89
Automatische uitschakelfunctie interieurverlichting	5-89
Interieurverlichting voorzijde	5-90
Lampjes achter	5-90
Lampje make-upspiegel	5-90
Lampje dashboardkastje	5-91
Sfeerverlichting	5-91
Bagageruimteverlichting	5-92
Ruitenwissers en ruitensproeiers	5-92
Ruitenwissers voor	5-94
Ruitensproeiers voorruit	5-95
Ruitenwissers en -sproeiers achteraan	5-97
Handbediend verwarmings- en ventilatiesysteem	5-99
Verwarming en airconditioning	5-99
Bediening van het systeem	5-103
Onderhoud van het systeem	5-105
Automatisch klimaatregelingsstelsysteem	5-108
Automatische verwarming en airconditioning	5-109
Handmatig bediende verwarming en airconditioning	5-110
Onderhoud van het systeem	5-115

Voorruitontooiing en -ontwaseming	5-118
Handbediend verwarmings- en ventilatiesysteem.....	5-118
Automatisch klimaatregelingsysteem	5-119
Ontwasemingsprogramma	5-120
Achtterruitontooiing.....	5-121
Extra klimaatregelingsfuncties	5-122
Airconditioning automatisch drogen.....	5-122
Automatisch ontwasemingsysteem.....	5-123
Automatisch ontvochten	5-124
Luchtre circulatie interieur zonnedak.....	5-124
Luchtre circulatie bij gebruik van sproeivloeistof.....	5-125
Luchtre circulatie bij het binnenrijden van een tunnel.....	5-125
Opbergvak	5-126
Opbergvak middenconsole	5-126
Uitneembare tussenwand.....	5-126
Dashboardkastje.....	5-127
Open bakje passagiersstoel.....	5-127
Eigenschappen interieur	5-128
Bekerhouder	5-128
Zonneklep	5-129
12V-aansluiting	5-130
USB-oplader	5-131
Draadloos oplaadsysteem voor smartphones	5-132
Klok.....	5-134
Kledinghaak	5-135
Bevestigingspunt(en) vloermat.....	5-135
Bevestigingspunten bagagenet	5-136
Hoedenplank	5-136
Laadbak.....	5-138

5. Functies voor gebruikersgemak

Exterieur	5-139
Dakrails	5-139
Infotainmentsysteem	5-141
USB-aansluiting	5-141
Antenne	5-142
Stuurwielbediening op afstand	5-142
Infotainmentsysteem	5-144
Sprakherkenning	5-144
Bluetooth® draadloze technologie	5-144

Toegang tot uw auto

Afstandsbediening

⁴⁸ indien van toepassing



Uw HYUNDAI heeft een afstandsbediening, die u kunt gebruiken om de portieren of de achterklep te vergrendelen of te ontgrendelen.

- (1) Portiervergrendeling
- (2) Portierontgrendeling
- (3) Achterklep openen

Uw voertuig vergrendelen (1)

Om te vergrendelen:

1. Sluit alle portieren, de motorkap en de achterklep.
2. Druk op de portiervergrendelingsknop (1) op de afstandsbediening. De portieren zullen vergrendeld worden. De alarmknipperlichten knipperen. Ook klapt de buitenspiegel in als **Instelling > Voertuig > Verlichting > Welkomstspiegel/verlichting > Bij deurontgrendeling** is geselecteerd via het infotainmentsysteem. (indien geïnstalleerd)
3. Controleer of de portieren vergrendeld zijn door aan de buitenportiergreep te trekken.

! WAARSCHUWING

Laat de sleutels niet achter in uw auto bij kinderen die onbeheerd of zonder toezicht zijn.

Kinderen die zonder toezicht achterblijven, kunnen de sleutel in het contactslot steken en de elektrisch bedienbare ruiten of andere bedienbare elemente in werking stellen of zelfs de auto in beweging zetten, wat tot ernstig of dodelijk letsel kan leiden.

Uw auto ontgrendelen (2)

Om te ontgrendelen:

1. Druk op de Portierontgrendelingsknop (2) op de afstandsbediening.

De portieren worden ontgrendeld. De alarmknipperlichten knipperen tweemaal. Ook klapt de buitenspiegel uit als **Instellingen > Voertuig > Verlichting > Welkomstfunctie spiegels/licht > Bij deurontgrendeling** is geselecteerd via het infotainmentsysteem. (indien geïnstalleerd)

***i* Informatie**

- Na het ontgrendelen van de portieren zullen ze na 30 seconden automatisch weer vergrendelen, tenzij een van de portieren openstaat.
- Het infotainmentsysteem kan na software-updates veranderen. Zie de handleiding die bij het infotainmentsysteem is meegeleverd en de beknopte gebruiksaanwijzing voor meer informatie.

Achterklep openen (3)

Houd de ontgrendelknop voor de achterklep (3) langer dan een seconde ingedrukt. De achterklep is ontgrendeld. De alarmknipperlichten knipperen tweemaal.

Starten van de auto

Raadpleeg voor meer informatie “Sleutel contactslot” in hoofdstuk 6.

AANWIJZING

Voorkom beschadiging van de afstandsbediening:

- Houd de afstandsbediening uit de buurt van vloeistoffen en extreme hitte. Als er water of vloeistof in de afstandsbediening komt of als de afstandsbediening aan extreme hitte wordt blootgesteld, kan dit leiden tot schade aan het interne circuit. Hierdoor kan de garantie op het voertuig komen te vervallen.
- Zorg ervoor dat u de afstandsbediening niet laat vallen en gooi er niet mee.
- Bescherm de afstandsbediening tegen extreme temperaturen.

De mechanische sleutel gebruiken



Indien de afstandsbediening niet goed functioneert, kan de auto worden vergrendeld of ontgrendeld met de mechanische sleutel.

Om de sleutel uit te klappen, drukt u op de in-/uitklapknop. De sleutel klapt automatisch uit.

Houd de in-/uitklapknop ingedrukt om de sleutel handmatig in te knappen.

AANWIJZING

Klap de sleutel niet in zonder de ontgrendelknop ingedrukt te houden. De afstandsbediening kan beschadigd raken.

Voorzorgsmaatregelen met betrekking tot de afstandsbediening

In de volgende gevallen werkt de afstandsbediening mogelijk niet:

- Als de sleutel in het contactslot is gestoken.
- Als de maximale gebruiksafstand wordt overschreden (ongeveer 10 m (30 ft.)).
- Als de batterij van de afstandsbediening bijna leeg is.
- Als het signaal wordt geblokkeerd door andere voertuigen of objecten.
- Als de buitentemperatuur extreem laag is.
- Als de afstandsbediening zich in de buurt van een zender (bijvoorbeeld van een radiostation of een luchthaven) bevindt, waardoor de normale werking van de afstandsbediening verstoord kan worden.

Als de afstandsbediening niet correct werkt, opent en sluit u de portieren met de mechanische sleutel. Neem contact op met een officiële HYUNDAI-dealer als u een probleem ervaart met uw afstandsbediening.

Als de afstandsbediening zich dicht bij uw mobiele telefoon bevindt, kan het signaal worden verstoord door de signalen van uw mobiele telefoon.

Dit is met name van belang wanneer de telefoon actief is, bijvoorbeeld wanneer u met uw telefoon belt of wordt gebeld en sms'jes en/of e-mails verzendt of ontvangt.

Leg uw afstandsbediening en uw mobieltje best niet op dezelfde plaats en probeer altijd een passende afstand te bewaren tussen beide toestellen.

AANWIJZING

Houd de afstandsbediening uit de buurt van elektromagnetische materialen die de elektromagnetische golven naar de sleutel tegenhouden.

De batterij vervangen



Batterijtype: CR2032

De batterij vervangen:

1. Plaats een smal stukje gereedschap in de opening en wip het dekseltje los.
2. Verwijder de oude batterij en plaats de nieuwe batterij. Controleer of de batterij op de juiste manier is geplaatst.
3. Plaats het dekseltje terug op de achterzijde van de Smart Key.

Als u vermoedt dat de afstandsbediening beschadigd is of als u denkt dat de afstandsbediening niet goed werkt, adviseren we u contact op te nemen met een officiële HYUNDAI-dealer.

⚠ WAARSCHUWING

Dit product bevat een knoopcelbatterij.

Als een lithium-knoopcelbatterij wordt ingeslikt, kan deze binnen 2 uur ernstig of dodelijk letsel veroorzaken. Batterijen buiten bereik van kinderen houden.

Als u denkt dat iemand een batterij heeft ingeslikt of dat het in iemands lichaam is beland, dient u onmiddellijk medische hulp in te roepen.

i Informatie



Een onjuist afgevoerde batterij kan schadelijk zijn voor het milieu en voor uw gezondheid. Gooi uw batterij weg volgens uw lokale wetgeving en voorschriften.

Smart Key

 indien van toepassing

Type A

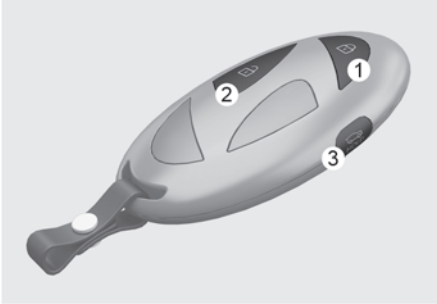

Type B

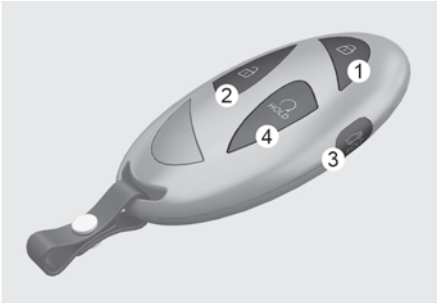

Uw HYUNDAI heeft een Smart Key, die u kunt gebruiken om de portieren of de achterklep te vergrendelen of te ontgrendelen en de motor te starten.

- (1) Portiervergrendeling
- (2) Portierontgrendeling
- (3) Achterklep openen/sluiten
- (4) Starten op afstand

Uw voertuig vergrendelen (1)

Knoptype

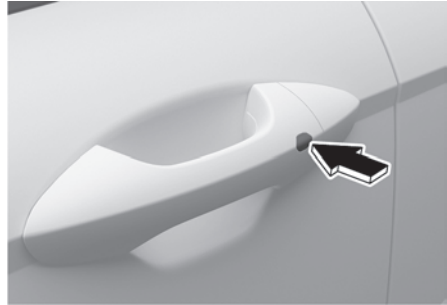

1. Sluit alle portieren, de motorkap en de achterklep.
2. Zorg ervoor dat u de Smart Key altijd bij u hebt.
3. Druk op de knop op de portiergreep of de portiervergrendelingsknop (1) op de Smart Key. De alarmknipperlichten knipperen. Ook klappen de buitenspiegels in als **Instellingen > Voertuig > Verlichting > Welkomstfunctie spiegels/licht > Bij deurontgrendeling** of **Bij naderen vn. bestuurder** is geselecteerd via het infotainmentsysteem.
4. Controleer of de portieren vergrendeld zijn door aan de buitenportiergreep te trekken.

Aanraaksensortype

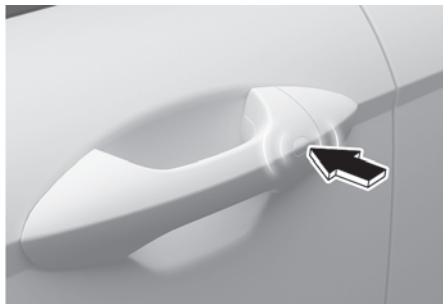

1. Sluit alle portieren, de motorkap en de achterklep.
2. Zorg ervoor dat u de Smart Key altijd bij u hebt.
3. Raak de aanraaksensor van de portiergreep aan om de portiervergrendeling te activeren of druk op de knop Portiervergrendeling (1) op de Smart key. De alarmknipperlichten knipperen. Ook klappt de buitenspiegel in als **Instellingen > Voertuig > Verlichting > Welkomstfunctie spiegels/licht > Bij deurontgrendeling of Bij naderen vn. bestuurder** is geselecteerd via het infotainmentsysteem.
4. Controleer of de portieren vergrendeld zijn door aan de buitenportiergreep te trekken.

i Informatie

- De knop op de portiergreep werkt alleen als de Smart Key zich binnen een afstand van 1 m (40 in.) van de buitenportiergreep bevindt.
- Als u de portieren vergrendelt met de portierknop of de aanraaksensor, worden de portieren onder de volgende omstandigheden niet vergrendeld:
 - De Smart Key bevindt zich in de auto.
 - De Start/Stop-knop staat in de stand ACC of ON.
 - Eén van de portieren staat open (met uitzondering van de achterklep).

Als dit gebeurt, klinkt er gedurende ongeveer 3 seconden een geluidssignaal. Controleer het voertuig voordat u het opnieuw probeert te vergrendelen.

i Informatie

Controleer voordat u uw voertuig verlaat met de Smart Key of uw voertuig op slot zit. Als u de aanraaksensor op de handgreep van de voordeur gebruikt, luister dan of het slot in werking is getreden en trek vervolgens binnen 3 seconden aan de handgreep om te bevestigen dat de deuren vergrendeld zijn.

(Als het langer dan 3 seconden duurt, controleer dan of de portieren vergrendeld zijn door op de vergrendelknop van de Smart Key te drukken. Je hoort een enkele piep.)

WAARSCHUWING

Laat de Smart Key niet in uw auto achter bij kinderen die zonder toezicht of toezicht zijn.

Kinderen kunnen onbedoeld het contactslot kunnen bewegen of de elektrische ramen of andere bedienbare elementen van het voertuig bedienen of zelfs het voertuig in beweging kunnen brengen. Hierdoor kunt u ernstig of dodelijk gewond raken.

Uw auto ontgrendelen (2)

Knoptype

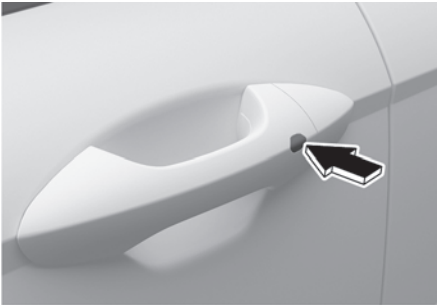

1. Zorg ervoor dat u de Smart Key altijd bij u hebt.
2. Druk op de knop op de portiergreep of de portiervergrendelingsknop (2) op de Smart Key. De alarmknipperlichten knipperen. Ook klappen de buitenspiegels uit als **Instellingen > Voertuig > Verlichting > Welkomstfunctie spiegels/licht > Bij deurontgrendeling of Bij naderen vn. bestuurder** is geselecteerd via het infotainmentsysteem.

Aanraaksensortype

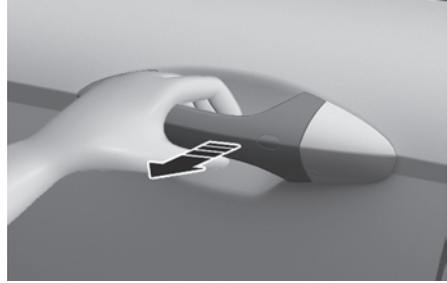

1. Zorg ervoor dat u de Smart Key altijd bij u hebt.
2. Pak de portiergreep vast om de ontgrendelingssensor te activeren. De alarmknipperlichten knipperen tweemaal. Ook klappen de buitenspiegels uit als **Instellingen > Voertuig > Verlichting > Welkomstfunctie spiegels/licht > Bij deurontgrendeling of Bij naderen vn. bestuurder** is geselecteerd via het infotainmentsysteem.

***i* Informatie**

De knop op de portiergreep werkt alleen als de Smart Key zich binnen een afstand van 1 m (40 in.) van de buitenportiergreep bevindt.

- Na het ontgrendelen van de portieren zullen ze na 30 seconden automatisch weer vergrendelen, tenzij een van de portieren openstaat.
- Het infotainmentsysteem kan na software-updates veranderen. Zie de handleiding die bij het infotainmentsysteem is meegeleverd en de beknopte gebruiksaanwijzing voor meer informatie.

i Informatie

- Bij het wassen van de auto of in het geval van regen kan de aanraaksensor ongevoelig worden om onbedoelde werking van de sensor te voorkomen. Dit is geen defect.
- Mogelijk zullen de portieren in de volgende situaties niet vergrendelen of ontgrendelen.
 - Als de aanraaksensor wordt aangeraakt met een handschoen
 - Als het portier plotseling wordt benaderd

Opmerking Smart Key

Als de Smart Key zich in de auto bevindt en het portier wordt vergrendeld met de centrale portiervergrendelings-/ontgrendelingsknop op in de auto met een open portier, worden de portieren niet vergrendeld, maar opnieuw ontgrendeld.

Achterklep openen (3)

De achterklep openen:

1. Zorg ervoor dat u de Smart Key altijd bij u hebt.
2. Druk op de knop achterklep openen/sluiten of druk langer dan 1 seconde op de ontgrendelingsknop voor de achterklep (3) op de Smart Key. De alarmknipperlichten knipperen tweemaal en de achterklep gaat open.

Om de achterklep te sluiten:

Druk op de Achterklepknop (3) op de Smart Key en houd deze ingedrukt om de achterklep te openen of te sluiten. Als u de knop loslaat terwijl de achterklep nog bezig is met sluiten, zal het niet meer werken en klinkt er gedurende ongeveer 5 seconden een geluidssignaal.

i Informatie

De knop Achterklep openen/sluiten werkt alleen als de Smart Key zich binnen 1 m (40 in.) van de achterklep bevindt.

Het voertuig op afstand starten (4)

+ indien van toepassing

Doe het volgende om het voertuig op afstand te starten:

1. Druk op een afstand van minder dan 10 m (32 ft.) van de auto op de Portiervergrendelingsknop.
2. Druk binnen 2 seconden nadat u op sw portiervergrendelingsknop hebt gedrukt, op de knop Op afstand starten (4) op de Smart Key. De motor start.
3. Om de motor uit te zetten, drukt u eenmaal op de knop Starten op afstand (4).

i Informatie

- Het voertuig moet in de P-stand (Parkeren) staan om de functie Starten op afstand te kunnen gebruiken.
 - Het voertuig toont “**Smart Key moet aanwezig zijn om het voertuig te laten rijden**” als u in het voertuig stapt zonder een geregistreeerde smart key.
 - Het voertuig slaat af als u niet in de auto zit binnen de 10 minuten nadat hij op afstand gestart is.
 - De knop Starten op afstand (4) werkt misschien niet als de afstand tot de Smart Key groter is dan 10 m (32 voet) van de auto.
 - Het voertuig start niet op afstand als de motorkap of de achterklep geopend zijn.
 - Laat de motor niet lang stationair draaien.
-

Het voertuig starten

Sommige modellen zijn uitgerust met een Start-/Stopknop in plaats van een sleutelcilinder. U kunt in dat geval uw Smart Key in uw zak of tas laten zitten als u uw auto start. Raadpleeg het gedeelte “Start/Stop-drukknop” in hoofdstuk 6 voor meer informatie.

i Informatie

Als de Smart Key een tijdje niet beweegt, zal de detectiefunctie voor de werking van de Smart Key pauzeren. Til de Smart Key even op om de detectiefunctie opnieuw te activeren.

AANWIJZING

Om beschadiging van de Smart Key voorkomen:

- Bewaar de Smart Key op een koele, droge plek om schade of defecten te voorkomen. Door blootstelling aan vocht of hoge temperaturen kan het interne circuit van de smart key defect raken. Dit valt mogelijk niet onder de garantie.
 - Zorg ervoor dat u de Smart Key niet laat vallen en gooi er niet mee.
 - Bescherm de Smart Key tegen extreme temperaturen.
-

Sleutelcilinder (bestuurdersportier)

De sleutelcilinder bevindt zich in de portiergreep aan de bestuurderskant, verborgen achter een plastic afdekking. Druk met gebruik van de mechanische sleutel op de ontgrendelknop van de sleutelcilinder aan de onderkant van de portiergreep en houd deze ingedrukt.

Gebruik de mechanische sleutel in de gleuf van de in-/uitklapknop om het deksel naar buiten toe te openen. Zodra de kap is verwijderd, kan de mechanische sleutel in de sleutelcilinder worden gestoken om het voertuig te vergrendelen of te ontgrendelen.

Verlies van een Smart Key

Er kunnen per auto maximaal twee Smart Keys worden geregistreerd. Als u uw Smart Key verliest, adviseren we u de auto en de resterende sleutel onmiddellijk naar een officiële HYUNDAI-dealer te brengen of, indien nodig, de auto te laten wegslepen.

Voorzorgsmaatregelen Smart Key

In de volgende gevallen werkt de Smart Key mogelijk niet:

- De Smart Key bevindt zich in de buurt van een andere zender (bijvoorbeeld van een radiostation of een luchthaven), waardoor de normale werking van de afstandsbediening verstoord kan raken.
- De Smart Key bevindt zich in de buurt van een zend- en ontvangstsysteem of een mobiele telefoon.
- Er wordt een Smart Key van een andere auto in de buurt van uw auto gebruikt.
- De Smart Key bevindt zich in de buurt van andere elektronische apparaten of creditcards.
- De accu van het voertuig is ontladen.
- Er is een extern apparaat op het stopcontact aangesloten en de Smart Key is in de buurt van het externe apparaat geplaatst.

Als de Smart Key niet correct werkt, open en sluit de portieren dan met de mechanische sleutel. Om de motor te starten, drukt u met de Smart Key direct op het Start/Stop-knop. Neem contact op met een officiële HYUNDAI-dealer als u een probleem ervaart met de Smart Key.

Als de Smart Key zich dicht bij uw mobiele telefoon bevindt, kan het signaal worden verstoord door de zendsignalen van uw mobiele telefoon. Dit kan vooral het geval zijn wanneer de telefoon actief is, bijvoorbeeld tijdens het telefoneren, verzenden van sms-berichten en of het verzenden/ontvangen van e-mails. Vermijd indien mogelijk dat de Smart Key en uw mobiele telefoon bij elkaar worden geplaatst, bijvoorbeeld in dezelfde broek- of jaszak, om storing tussen de twee apparaten te voorkomen.

AANWIJZING

- Houd de Smart Key uit de buurt van elektromagnetische materialen die de elektromagnetische golven naar de sleutel tegenhouden.
- Neem de Smart Key altijd mee als u de auto verlaat. Als de Smart Key in de buurt van de auto blijft, kan de accu van de auto ontladen raken.

De batterij vervangen

Batterijtype: CR2450

De batterij vervangen:

1. Plaats een smal stukje gereedschap in de opening (1) en wip het dekseltje zachtjes los.



2. Verwijder de oude batterij en plaats de nieuwe batterij. Controleer of de batterij op de juiste manier is geplaatst.

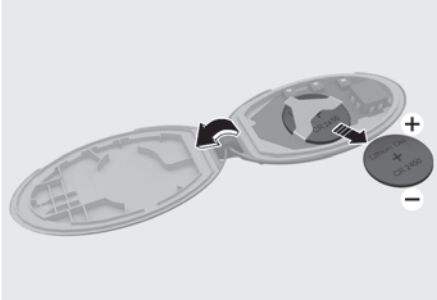

3. Doe het afdekkapje weer op zijn plaats aan de achterzijde van de Smart Key.

Als u vermoedt dat de Smart Key beschadigd is of als u denkt dat de Smart Key niet goed werkt, raden we u aan contact op te nemen met een officiële HYUNDAI-dealer.

WAARSCHUWING

Dit product bevat een knoopcelbatterij. Als een lithium-knoopcelbatterij wordt ingeslikt, kan deze binnen 2 uur ernstig of dodelijk letsel veroorzaken. Batterijen buiten bereik van kinderen houden. Als u denkt dat iemand een batterij heeft ingeslikt of dat het in iemands lichaam is beland, dient u onmiddellijk medische hulp in te roepen.

Informatie



Een onjuist afgevoerde batterij kan schadelijk zijn voor het milieu en voor uw gezondheid. Gooi uw batterij weg volgens uw lokale wetgeving en voorschriften.

Startblokkeersysteem

Het startblokkeersysteem beveiligt uw auto tegen diefstal. Als een onjuist gecodeerde sleutel (of ander apparaat) wordt gebruikt, wordt het brandstofsysteem van de motor disabled (uitgeschakeld).

Als het contact wordt ingeschakeld, moet het controlelampje van het startblokkeersysteem kort gaan branden en dan weer uit gaan. Als het indicatielampje gaat knipperen, herkent het systeem de code van de sleutel niet.

Zet de contactschakelaar in de stand OP SLOT/UIT en vervolgens weer in de stand AAN.

Het systeem herkent de code van uw sleutel misschien niet als er een andere startblokkeersleutel of een ander metalen voorwerp (bijv. sleutelhanger) in de buurt van de sleutel ligt. De motor start mogelijk niet omdat het metaal het signaal van de transponder kan blokkeren.

Als het systeem herhaaldelijk de code van de sleutel niet herkent, raden we u aan contact op te nemen met een officiële HYUNDAI-dealer.

Probeer geen wijzigingen aan te brengen aan het systeem of het uit te breiden met andere apparaten. Er kunnen zich elektrische problemen voordoen, waardoor uw auto onbruikbaar wordt.



WAARSCHUWING

Laat de reservesleutels niet achter in uw auto, om diefstal van uw auto te voorkomen. Uw wachtwoord voor het startblokkeersysteem is een uniek wachtwoord wat u geheim dient te houden.

AANWIJZING

Vermijd blootstelling van de sleutel aan vocht, statische elektriciteit en ruwe behandeling. De startonderbreker kan defect raken.

Digitale Sleutel van Hyundai

 indien van toepassing

Hyundai digitale sleutel biedt gemak aan de bestuurder, waarmee de bestuurder de bestuurders- en passagiersdeuren of de achterklep kan vergrendelen of ontgrendelen en het voertuig kan uitschakelen.

Digitale sleutel (smartphone)

Informatie

- Hyundai digitale sleutels zijn alleen beschikbaar op smartphones die digitale sleutelfuncties ondersteunen, en digitale sleutelfuncties van smartphones worden geleverd door smartphonefabrikanten.
- Beschikbare smartphonemodellen zijn te vinden op de website van de smartphonefabrikant of op de website van HYUNDAI.
- Afhankelijk van de beschikbaarheid van service op het voertuig, is het mogelijk dat sommige functies niet werken.

Je smartphone instellen

Om de digitale sleutel (smartphone) te gebruiken, download je de Blue Link App en meld je je aan bij Hyundai-account en service.

Raadpleeg voor meer informatie over Blue Link de handleiding van het infotainmentsysteem.

Je digitale sleutel (smartphone) registreren

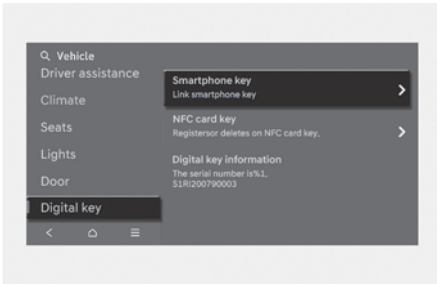

[A] Authenticatiepad van het voertuig (Draadloos oplaadpad)

1. Zet het voertuig aan met een smart key en heb je smart key bij je in het voertuig.

i Informatie

Voor Europa moeten beide smart keys in het voertuig liggen om de digitale sleutel te registreren.

2. Na het selecteren van de **Digitale sleutel** > **Digitale sleutel instellen** in de My Hyundai App in de smartphone, registreer je de digitale sleutel volgens de begeleiding in het scherm van de smartphone.

i Informatie

- De positie van de NFC-antenne op het Samsung toestel kan worden gevonden in het volgende pad: **Instellingen** > **Verbindingen** > **NFC en contactloze betalingen**.



- De positie van de NFC-antenne van de Apple iPhone bevindt zich bovenaan de achterkant en die van de Apple WATCH bevindt zich in het midden van het scherm.
- Leg je smartphone op het authenticatiepad van het voertuig (draadloos oplaadpad) met het scherm naar boven. (In het geval van de Apple WATCH moet je het pad aanraken met het scherm van de WATCH naar boven).

- Zorg ervoor dat de positie van de NFC-antenne op de smartphone in contact is met het voertuigverificatiematje (draadloos oplaadpad).
- De plaats van de NFC-antenne op de smartphone kan per telefoonmodel verschillen, dus neem alstublieft contact op met de fabrikant van de smartphone voor details.
- NFC-communicatie werkt mogelijk niet voor sommige smartphones, afhankelijk van de interne structuur van de smartphone. Beweeg de smartphone naar links of rechts van het interne authenticatiepad (draadloos oplaadpad) om te werken.

3. In het menu Instellingen informatiesysteem selecteer je **Instellingen > Voertuig > Digitale sleutel > Smartphone sleutel** en druk op de knop **Opslaan** in het scherm van het infotainmentsysteem.

- Wanneer de digitale sleutel (smartphone) is opgeslagen, verschijnt er een bericht op het scherm van het infotainmentsysteem.

i Informatie

- Als je een digitale sleutel (smartphone) opnieuw wilt registreren, raadpleeg dan "Je digitale sleutel (smartphone) verwijderen" en verwijder de digitale sleutel (smartphone) voordat je hem opnieuw registreert.
- Tijdens het opslaan van de digitale sleutel kan het proces worden geannuleerd wanneer:
 - De smartphone wordt verwijderd van het authenticatiepad (draadloos oplaadpad) van het voertuig.
 - Het scherm van het infotainmentsysteem wordt gewijzigd.
 - De motor wordt uitgezet
 - De transmissie wordt geschakeld
- Het registratieproces start niet als er zich geen smart key in het voertuig bevindt.

i Informatie

Voor Europa moeten beide smart keys in het voertuig liggen om de digitale sleutel te registreren.

- Sommige smartphones starten het registratieproces mogelijk niet, afhankelijk van de interne structuur. Verplaats de smartphone naar links of rechts op het authenticatiepad van het voertuig (draadloos oplaadpad) en probeer de smartphone te registreren.

De digitale sleutel (smartphone) gebruiken

De bestuurder kan het portier vergrendelen of ontgrendelen door de smartphone op de buitendeurkruk te plaatsen, en het voertuig kan worden gestart door de smartphone op het voertuigauthenticatiepad (draadloos oplaadpad) te plaatsen.

Samsung smartphone

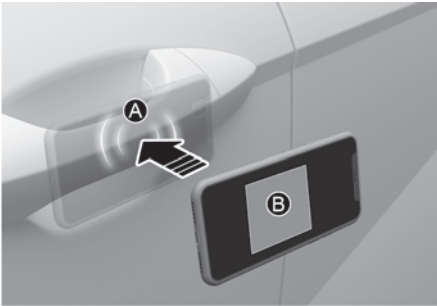

[A] Authenticatiepad portiergreep
[B] NFC Antenne

Apple iPhone

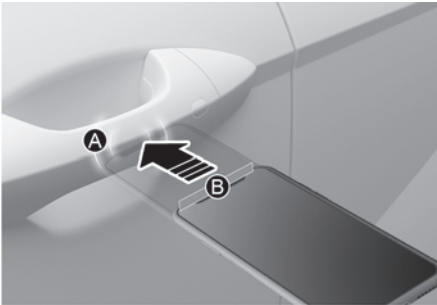

[A] Authenticatiepad portiergreep
[B] NFC Antenne

i Informatie

- De plaats van de NFC-antenne op de smartphone kan per telefoonmodel verschillen, dus neem alstublieft contact op met de fabrikant van de smartphone voor details.
- De positie van de NFC-antenne op het Samsung toestel kan worden gevonden in het volgende pad: **Instellingen > Verbindingen > NFC en contactloze betalingen**.
- De positie van de NFC antenne bij de Apple iPhone bevindt zich bovenaan de achterkant (B) en bij de Apple WATCH in het midden van het scherm (C).



- Raak de NFC-antennepositie van de deurklink aan met de achterkant van uw smartphone. (In het geval van de Apple WATCH moet je het pad aanraken met het scherm van de WATCH naar boven).

Vergrendelen/ontgrendelen van de portieren

- Als de bestuurder de digitale sleutel (smartphone) NFC-antenne langer dan 2 seconden op het authenticatiepad (A) van de bestuurders- of passagiersdeurkruk plaatst, wordt het portier vergrendeld of ontgrendeld.
- Na het ontgrendelen van de portieren zullen ze na 30 seconden automatisch weer vergrendelen, tenzij een van de portieren openstaat.
- Als de digitale sleutel van de smartphone niet werkt, probeer het dan opnieuw nadat je de smartphone van het deurkrukverificatiekussen hebt verwijderd (meer dan 0,1 m).

i Informatie

Je kunt je auto niet vergrendelen met de digitale sleutel (smartphone) als een van de volgende situaties zich voordoet:

- De smart key bevindt zich in de auto.
- Het contactslot staat in de stand ACC of ON.
- Eén van de deuren, motorkap of achterklep is geopend.

Starten van de auto

Nadat u uw geregistreerde digitale sleutel (smartphone) op het voertuigauthenticatiekussen (draadloos oplaadpad) heeft geplaatst, trapt u het rempedaal in en drukt u op het contactslot.

Na het starten van de auto kan de digitale sleutel (smartphone) van het authenticatiepad van het voertuig (draadloos oplaadpad) worden verwijderd.

Voor meer informatie over de basismanier om het voertuig te starten raadpleegt u de ""Start/Stop-drukknop" on page 9" sectie in hoofdstuk 6.

i Informatie

Als een gedeelde digitale sleutel (smartphone) voor het eerst wordt gebruikt, kan de activeringstijd langer duren.

- Plaats de gedeelde digitale sleutel (smartphone) op het authenticatiepad van de deurkruk totdat de deurvergrendeling/ontgrendeling van het voertuig wordt geactiveerd.
- Als een gedeelde digitale sleutel (smartphone) voor het eerst wordt gebruikt op het authenticatiepad van het voertuig (draadloos oplaadpad), kan de eerste start van het voertuig mislukken.
- Als de deurvergrendeling/ontgrendeling eenmaal wordt geactiveerd met de gedeelde digitale sleutel (smartphone) of het voertuig wordt gestart met de digitale sleutel (smartphone) op het authenticatiepad van het voertuig, wordt de digitale sleutel (smartphone) geregistreerd in het voertuig.

WAARSCHUWING

Het voertuig kan worden gestart wanneer de geregistreerde smartphone op het authenticatiepad van het voertuig (draadloos oplaadpad) wordt gelegd. Laat daarom geen kinderen zonder toezicht of mensen die niet op de hoogte zijn van het systeem, omdat dit kan leiden tot ernstig letsel of de dood. Houd bovendien altijd de geregistreerde smartphone bij je om autodiefstal bij het verlaten van het voertuig te voorkomen.

Je digitale sleutel (smartphone) verwijderen

Zet het voertuig aan met een smart key. Houd je smart key bij je in het voertuig.

Elke geregistreerde digitale sleutel (smartphone) verwijderen

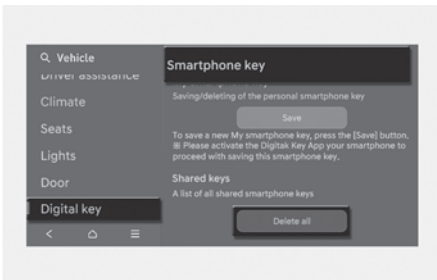

Om elke geregistreerde digitale sleutel (smartphone) te verwijderen, selecteer je in het menu **Instellingen > Voertuig > Digitale sleutel > Smartphone Sleutel > Verwijder alle** in het infotainmentsysteem.

- De knop "**Wissen**" is uitgeschakeld als er geen geregistreerde digitale sleutel (smartphone) is.

Mijn geregistreerde digitale sleutel verwijderen (smartphone)

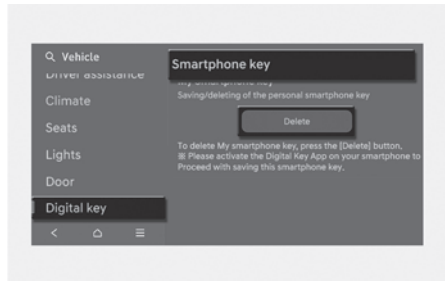

Om alleen mijn geregistreerde digitale sleutel (smartphone) te verwijderen, selecteer je in het menu **Instellingen > Voertuig > Digitale Sleutel > Smartphone Sleutel > Mijn Smartphone Sleutel > Verwijder** in het infotainmentsysteem.

- Als een gedeelde digitale sleutel (smartphone) is geregistreerd, kan deze niet worden verwijderd.
- Een nieuwe smartphone kan worden geregistreerd nadat de bestaande digitale sleutel (smartphone) uit het menu "**My Smartphone Sleutel**" is verwijderd.

i Informatie

- Als de geregistreeerde digitale sleutel (smartphone) wordt verwijderd, wordt ook de in de smartphone opgeslagen digitale sleutel verwijderd.
- Als de digitale sleutel uit de smartphone wordt gewist, wordt ook de in het voertuig geregistreeerde digitale sleutel (smartphone) gewist.
- De gedeelde digitale sleutel die in het voertuig is geregistreeerd, kan niet afzonderlijk worden gewist.
- Ook al wordt de Blue Link® App van de smartphone verwijderd, de in de smartphone opgeslagen digitale sleutel wordt niet verwijderd.
- Beheer van de in de smartphone opgeslagen digitale sleutel is mogelijk via de Digital Key App die door de smartphonefabrikant wordt geleverd.

Digitale sleutel (Sleutelkaart)

Hoe de digitale sleutel (sleutelkaart) registreren

Volg de volgende procedure om de kaartsleutel als digitale sleutel te gebruiken.

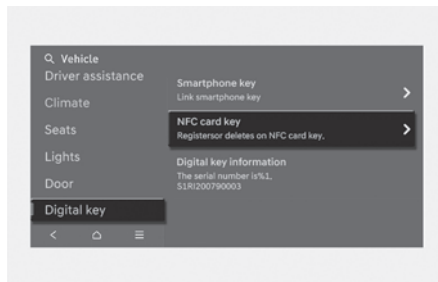

[A] Authenticatiepad van het voertuig (Draadloos oplaadpad)

1. Houd beide smart keys bij je in het voertuig.
2. Selecteer **Instellingen > Voertuig > Digitale Sleutel > NFC Sleutelkaart** in het menu Instellingen, en controleer of "**Ingeschakelde kaartsleutel**" is geselecteerd in het infotainmentsysteem.

- Plaats je kaartsleutel op het authenticatiepad van het voertuig (draadloos oplaadpad) terwijl de motor aanstaat.
- Registreer je sleutelkaart via selecteer **Instellingen > Voertuig > Digitale Sleutel > Sleutelkaart > Opslaan** uit het menu Instellingen in het infotainmentsysteem.

i Informatie

- Als er al een digitale sleutel (kaartsleutel) in het voertuig is geregistreerd, kan er geen nieuwe digitale sleutel (kaartsleutel) worden geregistreerd. Registreer een nieuwe digitale sleutel (kaartsleutel) opnieuw nadat je de oude digitale sleutel (kaartsleutel) hebt verwijderd.
- Om een digitale sleutel (kaartsleutel) te registreren, moeten beide smart keys zich in het voertuig bevinden.
- Een geregistreerde digitale sleutel (kaartsleutel) kan niet in andere voertuigen worden geregistreerd.

De digitale sleutel (sleutelkaart) gebruiken

De bestuurder kan het portier vergrendelen of ontgrendelen door de kaartsleutel op de buitendeurkruk te plaatsen, en het voertuig kan worden gestart door de kaartsleutel op het authenticatiepad van het voertuig (draadloos oplaadpad) te plaatsen.

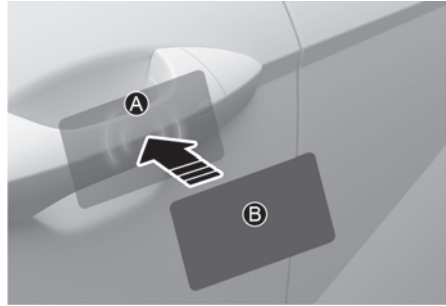

[A] Authenticatiepad portiergreep
[B] NFC-antenne Sleutelkaart

• **Vergrendelen/ontgrendelen van de portieren**

- Als de bestuurder de digitale sleutel (sleutelkaart) langer dan 2 seconden op het authenticatiepad (A) van de bestuurders- of passagiersdeurkruk legt, vergrendelt of ontgrendelt het portier.
- Na het ontgrendelen van de portieren zullen ze na 30 seconden automatisch weer vergrendelen, tenzij een van de portieren openstaat.

i Informatie

Je kunt je auto niet vergrendelen met de digitale sleutel (sleutelkaart) als één van de volgende zaken zich voordoet:

- De smart key bevindt zich in de auto.
- Het contactslot staat in de stand ACC of ON.
- Eén van de deuren, motorkap of achterklep is geopend.

• Starten van de auto

Na het plaatsen van je geregistreerde digitale sleutel (kaartsleutel) op het voertuigauthenticatiepad (draadloos oplaadpad), trap je het rempedaal in en druk je op het contactslot.

Voor meer details over de basismanier om het voertuig te starten, zie "Contactslot" on page 6" or "Start/Stop-drukknop" on page 9" sectie in hoofdstuk 6.



WAARSCHUWING

Het voertuig kan worden gestart wanneer de geregistreerde sleutelkaart op het authenticatiepad (draadloos oplaadpad) van het voertuig wordt gelegd. Laat daarom geen kinderen zonder toezicht of mensen die niet op de hoogte zijn van het systeem, omdat dit kan leiden tot ernstig letsel of de dood. Houd bovendien altijd de geregistreerde kaartsleutel bij je om autodiefstal bij het verlaten van het voertuig te voorkomen.

AANWIJZING

- De digitale sleutel (sleutelkaart) werkt mogelijk niet onder de volgende omstandigheden:
 - De digitale sleutel (sleutelkaart) is niet correct op het authenticatiepad van de deurgreep of het voertuig (draadloos oplaadpad) geplaatst.
 - De digitale sleutel (kaartsleutel) bevindt zich in de buurt van kaarten met NFC, zoals creditcards of smartphones.
 - Als de digitale sleutel (sleutelkaart) niet werkt, probeer het dan opnieuw nadat je de digitale sleutel (sleutelkaart) hebt verwijderd van het deurgreep authenticatiepad (meer dan 0,1 m).
- De digitale sleutel (sleutelkaart) kan door schokken beschadigd raken. Als de digitale sleutel (sleutelkaart) beschadigd is, vervang dan de digitale sleutel (sleutelkaart) door een nieuwe en registreer hem opnieuw.
- Bij langdurige blootstelling aan hoge temperaturen kan de digitale sleutel (kaartsleutel) defect raken. Wees voorzichtig en stel de digitale sleutel (sleutelkaart) niet bloot aan direct zonlicht of hoge temperaturen.

- Als je de digitale sleutel (sleutelkaart) tijdens het rijden op het authenticatiepad (draadloos oplaadpad) laat liggen, kan de digitale sleutel (sleutelkaart) defect raken. Verwijder de digitale sleutel (sleutelkaart) van het authenticatiepad in het voertuig (draadloos oplaadpad) nadat het voertuig is gestart.
- Verwijder de digitale sleutel (sleutelkaart) van de smartphone voordat je de smartphone oplaadt. Als de digitale sleutel (sleutelkaart) tussen de smartphone en het authenticatiepad in het voertuig (draadloos oplaadpad) wordt geplaatst terwijl de smartphone wordt opgeladen, kan de digitale sleutel (sleutelkaart) defect raken. Bijvoorbeeld, wanneer de smartphone wordt opgeladen terwijl de digitale sleutel (sleutelkaart) is bevestigd aan de achterkant van het smartphonehoesje

Je digitale sleutel (sleutelkaart) verwijderen

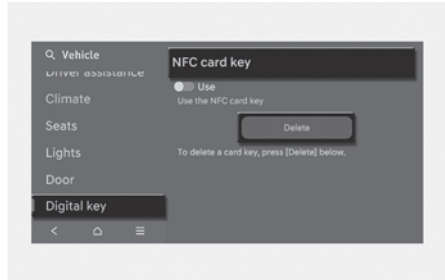

1. Start het voertuig met de smart key. Houd je smart key bij je in het voertuig.
2. Selecteer in het instellingenmenu van het infotainmentsysteem **Instellingen > Voertuig > Digitale sleutel > NFC sleutelkaart > Verwijder**.
 - De knop "**Verwijderen**" is uitgeschakeld als er geen digitale sleutel (sleutelkaart) is geregistreerd.

Persoonlijke profiel- en voertuiginstellingen

Je kunt de geregistreerde profielen van de digitale sleutel (smartphone) instellen voor Bestuurder 1 en Bestuurder 2. Wanneer je de digitale sleutel (smartphone) gebruikt, kan het voertuig worden ingesteld op het door de gebruiker gedefinieerde gepersonaliseerde profiel (omvat items zoals voertuiginstellingen en audiovoorkeuren).

Profiel koppelen/ontkoppelen

Hoe gebruikersprofiel koppelen

1. Selecteer **Instellingen** > **Gebruikersprofiel** > **Profiel-instellingen** > **Koppel digitale sleutel (smartphone)** in het infotainmentsysteem.
2. Selecteer "**Koppelen**" om de digitale sleutel van de geregistreerde telefoon en het profiel van de gebruiker te verbinden.
3. Volg de instructies volgens het bericht op het scherm van het infotainmentsysteem.

Hoe het gebruikersprofiel te ontkoppelen

Selecteer **Instellingen** > **Gebruikersprofiel** > **Profiel-instellingen** en dan deselecteer "**Koppel digitale sleutel (smartphone)**" in het infotainmentsysteem.

- Ontkoppelen is alleen mogelijk als het gebruikersprofiel gekoppeld is.

i Informatie

- Gebruikersprofiel kan niet worden gekoppeld aan zowel Bestuurder 1 als Bestuurder 2 die met één smartphone zijn verbonden. Personalisatie werkt met het recent gekoppelde gebruikersprofiel, en het eerder gekoppelde gebruikersprofiel wordt automatisch geannuleerd.
- Koppeling van gebruikersprofiel werkt alleen als de digitale sleutel op het voertuig is geregistreerd.
- Digitale sleutel (sleutelkaart) kan niet worden gekoppeld aan een gebruikersprofiel.
- Als de aan het gebruikersprofiel gekoppelde digitale sleutel in de smartphone wordt gewist, moet de digitale sleutel opnieuw worden geregistreerd en gepersonaliseerd door het gebruikersprofiel opnieuw te koppelen.

Personalisatie van het voertuig

- De personalisatiefunctie gekoppeld aan de digitale sleutel werkt wanneer de aan het profiel gekoppelde smartphone op het authenticatiepad van de buitendeurgreep wordt geplaatst om de deuren te vergrendelen of te ontgrendelen.
- Het door de digitale sleutel ingestelde profiel kan handmatig worden gewijzigd vanuit het infotainmentsysteem.
- De personalisatiefunctie met behulp van de digitale sleutel kan worden bediend na koppeling van de digitale sleutel in het profielmenu van het infotainmentsysteem.
- De personalisatiefunctie werkt alleen als het voertuig UIT staat of als het voertuig op afstand wordt gestart. Als het voertuig niet op afstand wordt gestart, werkt de personaliseringsfunctie niet met de digitale sleutel.

i Informatie

De bediening van het gebruikersprofiel volgens het deurslot/ontgrendelingssysteem is als volgt:

Onderdeel	Werking personalisatie
Beginwaarde	Gast
Aan profiel gekoppelde smartphonesleutel	Gekoppeld profiel
Niet aan profiel gekoppelde smartphonesleutel	Onlangs geactiveerd profiel
NFC-sleutelkaart	
Smart Key	

Personalisatie van het voertuig met digitale sleutel

De beschikbare personaliseringsfunctie in het voertuig is als volgt:

System	Personalisatie-onderdeel	
Voertuiginstellingen infotainmentsysteem	Lamp	Een aantal one-touch signaallampen knipperen
	Instrumentenpaneel	Informatiescherm op de cluster, Stemvolume, Welkomstgeluid
	Stoel/Spiegel	Stoelpositie, Achteruitkijkspiegelpositie, Easy Access
		Intelligente rijkhouding assistentie (IMS)
Portier	Automatische deurvergrendeling/ontgrendeling	
Infotainmentsysteem	Navigatie	Voorkeursvolume van het navigatiesysteem, Recente bestemming
	Voorinstelling gebruiker	Mijn menulijstinstellingen, Voorinstelling radio
	Telefoonconnectiviteit	Bluetooth voorkeursverbinding CarPlay/Android Auto aan/uit
Airconditioning	Voorwaarden voor gebruik	Laatste bedieningsinstelling van de volgende functies: Temperatuur, AUTO, luchtstroomrichting, luchtvolume, airconditioner, luchtinlaatregeling, SYNC, voorruitontdooier, UIT

OPGELET

Als je de digitale sleutel achterlaat na het vergrendelen of ontgrendelen van de deuren of het starten van de auto met de smart key, kunnen de deuren worden vergrendeld door de centrale deurvergrendeling. Draag de digitale sleutel alstublieft altijd bij je.

Informatie

Het infotainmentsysteem kan na software-updates veranderen. Zie de handleiding die bij het infotainmentsysteem is meegeleverd en de beknopte gebruiksaanwijzing voor meer informatie.

Onderhoud van tweedehands voertuigen/digitale sleutels

Bij aankoop van een tweedehands voertuig

Als een van de digitale sleutelapparaten (smartphonesleutel, kaartsleutel) in de auto is geregistreerd, verschijnt de melding "**Digitale sleutel geregistreerd**" eenmalig op het scherm van het infotainmentsysteem of het instrumentenpaneel wanneer het contactslot na het ontgrendelen van de portieren in de stand ON staat. Controleer bij aankoop van een gebruikte auto het bericht en verwijder de door de vorige gebruiker geregistreerde smartphone sleutel en sleutelkaart en informeer de aankoop van een gebruikte auto via klantendienst van Hyundai.

Als de sleutelkaart bij de auto wordt geleverd, controleer dan of deze goed werkt.

Onderhoud van de digitale sleutel

Als je je Digitale Sleutel systeem moet repareren of vervangen, controleer dan of je smartphone sleutel nog actief is. Mogelijk moet u uw telefoon opnieuw koppelen met de Digitale Sleutel-app van HYUNDAI.

Beperkingen van het systeem

- De Digitale Sleutel-app van HYUNDAI op de smartphone en sleutelkaart werken mogelijk niet in de volgende gevallen:
 - De batterij van de smartphone of de accu van het voertuig is leeg.
 - NFC of Bluetooth is uitgeschakeld in de instellingen van de smartphone.
 - De sleutelkaart zit in een portemonnee of kaarthouder, of is overlapt door andere kaarten.
 - Als u een smartphonehoesje gebruikt dat draadloze communicatie gebruikt of van metaal is, dient u het smartphonehoesje te verwijderen.
- Het voertuig mag niet worden bediend met de smartphone als een van de volgende situaties zich voordoet:
 - Andere functies van de smartphone (oproepen, dringende oproep, audio of NFC-betaling), apps of draadloze oortelefoons zijn in werking.
 - Functies van de Digitale Sleutel-app zoals basis instellingen of app lancering worden beperkt door het eerdere beleid van de fabrikant.

Portiersloten

Portiersloten van buitenaf vergrendelen/ontgrendelen

De mechanische sleutel gebruiken

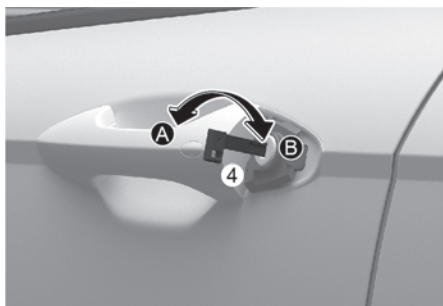
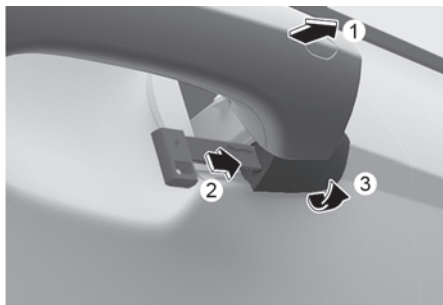

[A] Vergrendelen
[B] Ontgrendelen

Om te ontgrendelen:

1. Trek aan de deurhendel (1)
2. Druk met een mechanische sleutel op de ontgrendelingsknop (2) in het deksel.
3. Trek het deksel (3) voorzichtig naar buiten terwijl u op de ontgrendelingsknop blijft drukken om het deksel te verwijderen en de sleutelcilinder bloot te leggen.
4. Steek de mechanische sleutel in de sleutelcilinder en draai (4) met de klok mee om de auto te ontgrendelen en tegen de klok in om de auto te vergrendelen.

Zodra de portieren zijn ontgrendeld, kunnen ze worden geopend door aan de portiergreep te trekken.

i Informatie

Alleen het bestuurdersportier kan met de mechanische sleutel worden vergrendeld/ontgrendeld.

AANWIJZING

- Vermijd bij het verwijderen van de sleutelcilinderafdekking krassen of breuk van het plastic materiaal.
- Als het deksel van de sleutelcilinder vastvriest en niet gemakkelijk kan worden verwijderd, tik dan lichtjes op het deksel of probeer het deksel te verwarmen door uw handen eromheen te leggen en er warme lucht op te blazen.
- Oefen geen overmatige kracht uit op het portier en de portiergreep.

⚠ OPGELET

- Tik niet op het voertuig terwijl u accessoires draagt of andere voorwerpen draagt. Dit kan het lakwerk beschadigen.
- Tik niet op het voertuig met gereedschap of met overmatige kracht. De carrosserie van het voertuig kan beschadigd raken. Tik met kracht als u op de deur klopt.

Gebruik van de afstandsbediening:

Voor meer informatie raadpleegt u de "Afstandsbediening" sectie in dit hoofdstuk.

De smartkey gebruiken

Voor meer informatie raadpleegt u "Smart Key" sectie in dit hoofdstuk.

i Informatie

- In een koud en nat klimaat werken de portiervergrendeling en portiermechanismen mogelijk niet goed door bevroeringsverschijnselen.
- Als het portier een aantal keren snel achter elkaar wordt vergrendeld en weer ontgrendeld, ofwel met de sleutel ofwel met de schakelaar portiervergrendeling, zal de werking van het systeem tijdelijk worden onderbroken om beschadiging van de onderdelen te voorkomen.

Wat te doen in noodgevallen

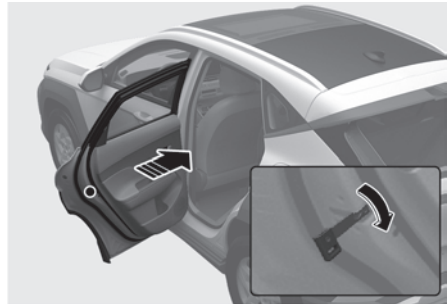

In een noodgeval, zoals wanneer de batterij leeg is, kunt u portieren alleen met de mechanische sleutel openen via het sleutelgat aan de buitenzijde.

Portieren zonder sleutelgat aan de buitenzijde kunt u als volgt vergrendelen:

1. Open het portier.
2. Steek de sleutel in het noodportierslot en draai de sleutel naar de vergrendelstand.
3. Sluit de deur veilig af.

i Informatie

Als de elektrische deurvergrendelingsschakelaar niet werkt (bijv. ontladen autoaccu) en de achterklep is gesloten, kunt u de achterklep niet openen totdat de stroomvoorziening is hersteld.

Portiersloten van binnenuit ontgrendelen

Met de portiergreep binnenzijde



Bestuurdersportier

Als aan de binnenste deurkruk wordt getrokken terwijl de deur vergrendeld is, wordt de deur ontgrendeld en geopend.

Passagiersdeur en achterdeur

Als u één keer aan de binnenste portiergreep trekt wanneer het portier vergrendeld is, wordt het portier ontgrendeld. Als u nogmaals aan de binnenste deurkruk trekt, wordt het portier geopend.

Met de centrale schakelaar voor het ver/ontgrendelen van portieren

Bestuurdersportier



Wanneer u op het  gedeelte (1) van de schakelaar drukt, worden alle autodeuren vergrendeld.

- Als een deur wordt geopend, worden de deuren niet vergrendeld, ook al wordt de vergrendelingsschakelaar (1) van de deur ingedrukt.
- Als de smartkey zich in het voertuig bevindt en een deur wordt geopend, worden de deuren niet vergrendeld, ook al wordt de vergrendelschakelaar (1) van de deur ingedrukt.

Wanneer u op het  deel (2) van de schakelaar drukt, worden alle autodeuren ontgrendeld.

WAARSCHUWING

- Sluit en vergrendel de portieren altijd terwijl de auto rijdt. Als de portieren ontgrendeld zijn, neemt het risico toe dat u bij een aanrijding uit de auto wordt geslingerd.
 - Trek niet aan de binnenportiergrepen aan bestuurders- of passagierszijde terwijl de auto rijdt.
-

WAARSCHUWING

Laat ouderen, kinderen of dieren niet zonder toezicht achter in de auto. Een gesloten voertuig kan extreem heet worden en ouderen, kinderen zonder toezicht of dieren die het voertuig niet kunnen verlaten, kunnen ernstig gewond raken of gedood worden.

WAARSCHUWING

Parkeer uw auto altijd goed. Trap het rempedaal in, zet de versnelling in P (Parkeren), trek de parkeerrem aan, zet het contactslot in de stand LOCK/OFF, sluit alle ruiten, vergrendel alle portieren en neem altijd de sleutels mee.

WAARSCHUWING

Wees voorzichtig bij het openen van deuren en let op voertuigen, motorfietsen, fietsen of voetgangers die de auto naderen om ernstig of dodelijk letsel te voorkomen.

Informatie

De auto verlaten als de elektrische deurvergrendeling niet werkt:

- Ontgrendel de portieren herhaaldelijk (zowel elektronisch als handmatig) en trek tegelijkertijd aan de portiergreep.
 - Ontgrendel de overige portieren en trek aan de portiergrepen.
 - Laat de voorruit van de bestuurder zakken en gebruik de mechanische sleutel om het portier van buitenaf te ontgrendelen.
-

Kenmerken van de automatische portiervergrendeling/-ontgrendeling

+ indien van toepassing

Botsingafhankelijk portierontgrendelsysteem

Alle portieren worden automatisch ontgrendeld wanneer bij een botsing de airbags ontplooiën.

Deadlocks

+ indien van toepassing

Sommige auto's zijn uitgerust met een blokkeersysteem. Deze voorkomt dat een portier van binnenuit of van buitenaf wordt geopend zodra de supervergrendeling is geactiveerd, waardoor de auto extra is beveiligd.

Om de auto te vergrendelen met gebruikmaking van de supervergrendelingsfunctie, moeten de portieren worden vergrendeld met de smartkey. Gebruik nogmaals de smartkey om de auto te ontgrendelen.

Kinderslot achter

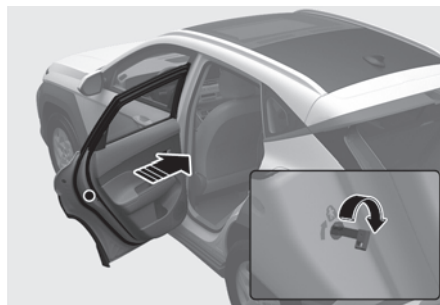

Het kinderslot dient om te voorkomen dat kinderen die achterin de auto zitten per ongeluk de achterportieren openen.

De veiligheidssloten van de achterdeuren moeten worden gebruikt wanneer kinderen zich in de auto bevinden.

Het kinderslot bevindt zich aan de rand van elk achterportier. Wanneer het kinderslot in de vergrendelingsstand staat, gaat het achterportier niet open als aan de binnenste portiergreep wordt getrokken.

Om het kinderslot te vergrendelen, steekt u een klein plat gereedschap (bijvoorbeeld een schroevendraaier of iets dergelijks) in de gleuf en draait u het in de vergrendelstand, zoals afgebeeld.

Om achterportieren van binnenuit te kunnen openen, ontgrendelt u het kinderslot.

⚠ WAARSCHUWING

Laat kinderen nooit de achterdeuren openen terwijl de auto in beweging is. Zij kunnen uit de auto vallen. Gebruik de veiligheidssloten van de achterdeuren altijd als er kinderen in de auto zitten.

Antidiefstalsysteem

Dit systeem helpt uw auto en waardevolle spullen te beschermen. De claxon klinkt en de alarmlichten knipperen continu in een van de volgende situaties:

- Een portier wordt geopend zonder dat de afstandsbediening of de Smart Key wordt gebruikt.
- De achterklep wordt geopend zonder dat de afstandsbediening of de Smart Key wordt gebruikt.
- De motorkap wordt geopend.

Het alarm duurt 30 seconden, waarna het systeem reset. Om het alarm uit te schakelen ontgrendelt u de portieren met de afstandsbediening of de Smart Key.

Het antidiefstalsysteem wordt 30 seconden na het vergrendelen van de portieren en de achterklep automatisch ingeschakeld. U moet de deuren en de achterklep vergrendelen van buiten het voertuig om het systeem te activeren. U kunt dit op een van de volgende manieren doen:

- Met de afstandsbediening of Smart Key
- Druk op de knop van de buitenste portiergreep aan terwijl u de Smart Key bij zich heeft. (beschikbaar met knoptype)
- Druk op de knop van de buitenste portiergreep terwijl u de Smart Key bij zich heeft. (beschikbaar met aanraaksensortype)

De alarmlichten knipperen en het alarm klinkt eenmaal om aan te geven dat het systeem is ingeschakeld.

Als het antidiefstalsysteem is ingeschakeld, wordt het alarm geactiveerd zodra een van de portieren, de achterklep of de motorkap wordt geopend zonder de afstandsbediening of de Smart Key te gebruiken.

Het antidiefstalsysteem schakelt niet in als de motorkap, de achterklep of een van de portieren niet volledig gesloten is. Als het systeem niet inschakelt, controleert u of de motorkap, de achterklep en de portieren volledig gesloten zijn.

Probeer geen wijzigingen aan te brengen aan het systeem of het uit te breiden met andere apparaten.

i Informatie

- Vergrendel de portieren niet voordat alle passagiers de auto verlaten hebben. Als een deur wordt geopend nadat het systeem is ingeschakeld, wordt het alarm geactiveerd.
- Als het alarm niet is uitgeschakeld met de afstandsbediening of de Smart Key, open dan de portieren met de mechanische sleutel en zet het contact in stand AAN (voor afstandsbediening) of start de motor (voor Smart Key) door het contact in te drukken met de Smart Key.
- Als het systeem wordt uitgeschakeld door de auto te ontgrendelen maar de portieren of de achterklep niet binnen 30 seconden worden geopend, vergrendelt de auto weer en wordt het systeem automatisch opnieuw ingeschakeld.

i Informatie



Op auto's die zijn uitgerust met een antidiefstalsysteem is een sticker aangebracht met de volgende tekst:

- (1) WAARSCHUWING
- (2) VEILIGHEIDSSYSTEEM

Alarmmelding achterpassagiersdetectie (ROA)

Het ROA-systeem (alarmmelding achterpassagiersdetectie) is ingesteld om te helpen voorkomen dat de bestuurder het voertuig verlaat terwijl er een passagier achterin het voertuig achterblijft.

Systeeminstellingen

Om de Alarmmelding achterpassagiersdetectie te gebruiken dient u het in te schakelen in het Instellingenmenu van het infotainmentsysteem. Selecteer:

Instellingen > Voertuig > Comfort > Waarschuwing inzittende achter

i Informatie

Het infotainmentsysteem kan na software-updates veranderen. Zie de handleiding die bij het infotainmentsysteem is meegeleverd en de beknopte gebruiksaanwijzing voor meer informatie.

Bediening van het systeem

Wanneer u de motor afzet en het bestuurdersportier opent na het openen en sluiten van het achterportier, verschijnt de waarschuwingsmelding "Controleer de achterbank" op het instrumentenpaneel.

i Informatie

Om het waarschuwingsbericht uit te schakelen, drukt u op de toets **OK**.



! WAARSCHUWING

Controleer bij het verlaten van de auto altijd de achterbank.

Het systeem Alarmmelding achterpassagiersdetectie detecteert niet daadwerkelijk de aanwezigheid van voorwerpen of inzittenden op de achterbank, maar informeert u alleen dat u de achterbank moet controleren aan de hand van de registratie van het openen en sluiten van de achterste portieren.

i Informatie

De registratie van het openen en sluiten van de achterste portier wordt alleen gereset wanneer de bestuurder het voertuig uitschakelt en het portier vergrendelt. Zelfs als een van de achterste portieren niet is geopend, kan er een waarschuwing verschijnen als het portierregister niet wordt gereset. Als de bestuurder bijvoorbeeld het portier opent en het voertuig opnieuw verlaat zonder het portier te vergrendelen nadat de Alarmmelding achterpassagiersdetectie in werking is getreden, kan het alarm opnieuw afgaan.

Geïntegreerd geheugen systeem (IMS)

+ indien van toepassing

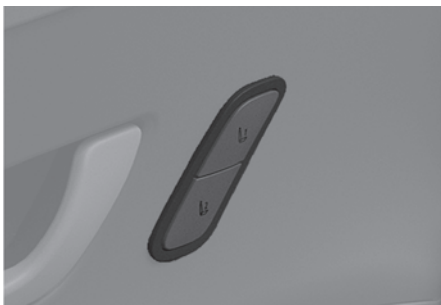

Sommige modellen zijn voorzien van het geïntegreerd geheugensysteem voor de bestuurdersstoel waarmee u de volgende geheugeninstellingen met een eenvoudige druk op de knop kan opslaan of oproepen.

- Stand bestuurdersstoel
- Stand achteruitkijkspiegel (indien van toepassing)

⚠ WAARSCHUWING

Bedien het Geïntegreerd geheugensysteem nooit tijdens het rijden, om ernstig letsel of dood te voorkomen.

i Informatie

- Als de accu wordt losgekoppeld, worden de geheugeninstellingen gewist.
- Als het Geïntegreerd geheugensysteem niet naar behoren werkt, neem dan contact op met een geautoriseerde HYUNDAI-dealer.

Standen in het geheugen opslaan

1. Zorg ervoor dat het contact op AAN staat en de transmissiehendel in stand P (Parkeren) staat.
2. Zet de bestuurdersstoel en buitenspiegel in de gewenste stand.
3. Houd een van de geheugenknoppen (1 of 2) ingedrukt. Het systeem piept eenmaal wanneer het opslaan is gelukt.
4. Op het infotainmentsysteem wordt de melding "**Instellingen 1 (of 2) opgeslagen**" weergegeven.

Standen oproepen uit het geheugen

1. Zorg ervoor dat het contact op AAN staat en de transmissiehendel in stand P (Parkeren) staat.
2. Druk op de gewenste geheugenknop (1 of 2). Het systeem laat één piepje horen en vervolgens worden de stand van de bestuurdersstoel, de stand van de buitenspiegel automatisch afgesteld naar de opgeslagen standen.
3. Op het infotainmentsysteem wordt de melding "**Instellingen 1 (of 2) toegepast**" weergegeven.

i Informatie

- Om de IMS-instellingen van geheugenknop 2 op te roepen terwijl de instellingen van geheugenknop 1 worden gebruikt, drukt u op geheugenknop 1 om de IMS-aanpassing te stoppen en drukt u vervolgens op geheugenknop 2.
- Als u de stoel en de achteruitkijkspiegel verstelt terwijl het GGS de stoel en de spiegel aanpast, stopt het systeem de aanpassingen.

Geïntegreerd geheugensysteem resetten

1. Zorg ervoor dat de transmissiehendel P (Parkeren) staat en de motor aan staat, en open vervolgens het bestuurdersportier.
2. Zet de bestuurdersstoel en de rugleuning in de voorste stand.
3. Houd zowel geheugenknop **1** of **2** als de schakelaar voor de voorwaartse beweging van de bestuurdersstoel ingedrukt.

Tijdens het resetten van het geïntegreerd geheugensysteem

Er klinkt een geluidssignaal en de stoel wordt in de achterste stand gezet. Vervolgens bewegen de stoel en de rugleuning naar de standaard middenpositie.

De resetprocedure en het meldingsgeluid kunnen stoppen als:

- De geheugenknop is ingedrukt.
- De schakelaar om de stoel te bedienen wordt gebruikt.
- De transmissiehendel niet meer in de P-stand (Parkeren) staat.
- De rijsnelheid is hoger dan 3 km/u (2 mph).
- Het bestuurdersportier is gesloten.

AANWIJZING

- Als de stoelbeweging of het meldingsgeluid stopt voordat het proces is voltooid, moet de resetprocedure opnieuw worden uitgevoerd.
- Controleer vóór het resetten van het GGS of er geen voorwerpen op of rond de bestuurdersstoel liggen.
- Na het resetten van het GGS moet de bestuurdersstoel opnieuw worden afgesteld en opgeslagen om de standen op te kunnen roepen.

Werking Makkelijk in- en uitstappen

 indien van toepassing

Het systeem beweegt de bestuurdersstoel automatisch op de volgende manier:

- **Uitstappen (bestuurdersstoel):**
De bestuurdersstoel beweegt als volgt wanneer de contactslot in de stand LOCK/OFF staat, de transmissiehendel op P (Parkeren) staat en het bestuurdersportier open staat.
De werking van Makkelijk in- en uitstappen kan worden beperkt wanneer de stoelpositie van de bestuurder al dicht bij de maximale achterwaartse rijpositie is ingesteld.

- **Instappen (bestuurdersstoel):**

De bestuurdersstoel beweegt als volgt als de contactslot op ACC, AAN of START wordt gezet of wanneer het bestuurdersportier gesloten wordt terwijl u de Smart Key bij zich draagt en de contactslot op LOCK/OFF staat.

- U kunt de functie **Makkelijk in- en uitstappen** instellen in het Instellingenmenu op het infotainmentsysteem. Selecteer:
 - **Instellingen > Voertuig > Stoel > Makkelijk in- en uitstappen > Makkelijk in- en uitstappen bestuurdersstoel > Uitgebreid/Normaal/Uit**

Informatie

Het infotainmentsysteem kan na software-updates veranderen. Zie de handleiding die bij het infotainmentsysteem is meegeleverd en de beknopte gebruiksaanwijzing voor meer informatie.

WAARSCHUWING

Zorg ervoor dat er geen voorwerpen of passagiers op de achterbank of de vloer van de bestuurdersstoel aanwezig zijn, om letsel of materiële schade te voorkomen. Druk op een van de bedieningsschakelaars van de bestuurdersstoel om de beweging van de voorstoel te stoppen.

Stuurwiel

Motoraangedreven stuurbekrachtiging (MDPS)

Het systeem helpt u bij het sturen van de auto. Als de motor is uitgeschakeld of als de stuurbekrachtiging defect raakt, kunt u de auto nog wel besturen, maar vraagt dit meer stuurkracht.

Indien u merkt dat het sturen van de auto onder normale omstandigheden zwaarder gaat dan normaal, dan adviseren wij u de stuurbekrachtiging te laten controleren door een officiële HYUNDAI-dealer.

AANWIJZING

Als het waarschuwingslampje **Motoraangedreven stuurbekrachtiging**  en het bericht "**Controleer motoraangedreven stuurbekrachtiging**" op het instrumentenpaneel gaan branden, kunt u de auto blijven besturen, maar vereist dat meer stuurkracht. Wij adviseren u het systeem zo snel mogelijk te laten controleren door een officiële HYUNDAI-dealer.

i Informatie

Tijdens normaal gebruik van het voertuig:

- De benodigde stuurkracht kan hoog zijn direct nadat het contact op de stand AAN is gezet.
Dat gebeurt als het MDPS-systeem een zelfdiagnose uitvoert. Wanneer de diagnoses zijn voltooid, zal de benodigde kracht voor het sturen weer normaal moeten zijn.
 - Als de accuspanning laag is, zal u meer stuurkracht moeten uitoefenen. Dit is een tijdelijke verschijnsel en zal verdwijnen zodra de accu weer opgeladen is.
 - Er kan een klikkend geluid hoorbaar zijn van het MDPS-relais na veranderen van de stand van het contact naar ON of LOCK/OFF.
 - Het geluid van de elektromotor is mogelijk hoorbaar als de auto stilstaat of met lage snelheid rijdt.
 - Wanneer u het stuurwiel bedient bij lage temperaturen, kunnen er abnormale geluiden worden waargenomen. Deze geluiden verdwijnen als de temperatuur stijgt.
 - Wanneer er een fout optreedt in de motoraangedreven stuurbekrachting, wordt de stuurbekrachting niet geactiveerd. In dat geval kunnen er waarschuwingslampjes op het instrumentenpaneel gaan branden of het sturen vereist meer kracht. Als deze symptomen zich voordoen, rijdt u de auto dan zo snel mogelijk naar een veilige plek. Wij raden u aan uw auto zo snel mogelijk door een erkende HYUNDAI-dealer te laten controleren.
-

Hoogte-/diepteverstelling stuurwiel

Beweeg het stuurwiel zodat het naar uw borst is gericht, niet naar uw gezicht. Zorg ervoor dat u het instrumentenpaneel en de meters goed kunt zien. Duw na het instellen de stuurkolom omhoog en omlaag om te controleren of deze weer vergrendeld is.

WAARSCHUWING

Verstel de stuurkolom nooit tijdens het rijden. Dit kan leiden tot verlies van controle over het voertuig en een botsing.

AANWIJZING

Tijdens het verstellen van de stuurhoogte mag u niet hard duwen of te trekken, aangezien de bevestiging dan kan worden beschadigd.

Handmatige aanpassing

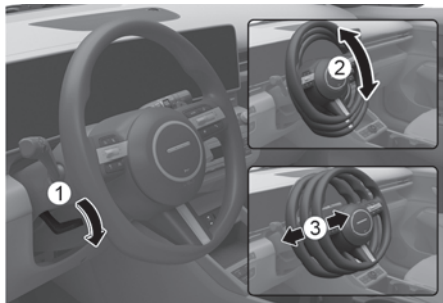

Om aan te passen:

1. Trek de ontgrendelingshendel (1) naar beneden.
2. Zet het stuurwiel in de gewenste hoek (2) met de juiste afstand naar voren/naar achteren (3).
3. Trek de vergrendeling omhoog om het stuurwiel op zijn plek te vergrendelen.

i Informatie

Soms werkt de ontgrendelingshendel niet volledig. Trekt u de ontgrendelingshendel naar beneden, stelt u het stuurwiel weer af en trekt u de ontgrendelingshendel weer omhoog op zijn plaats.

Stuurwielverwarming

+ indien van toepassing

Type A

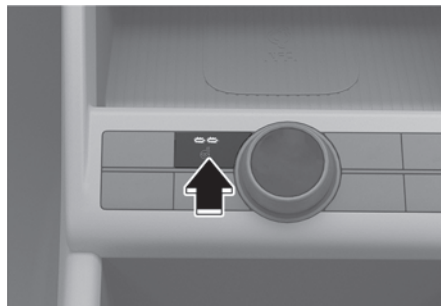

Type B



Wanneer het contact in stand AAN staat of wanneer de motor draait, kunt u door het indrukken van de knop van de stuurwielverwarming de stuurwielverwarming inschakelen.

Het controlelampje in de knop gaat dan branden.

Om de stuurwielverwarming uit te schakelen, drukt u opnieuw op de knop. Het controlelampje in de knop gaat dan uit.

AANWIJZING

- Plaats geen afdekkingen of accessoires op het stuurwiel om schade aan het verwarmingssysteem van het stuurwiel te voorkomen.
- Kras niet met scherpe voorwerpen in het oppervlak van het stuurwiel. Dit kan het verwarmingselement in het stuurwiel beschadigen.

Claxon

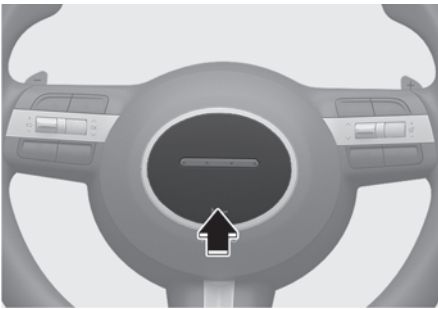

Druk op het gedeelte van het stuurwiel bij het claxonsymbool (zie afbeelding) om te claxonneren. De claxon werkt alleen wanneer op dit gedeelte wordt gedrukt.

AANWIJZING

Om de claxon te bedienen hoeft u niet hard op claxongedeelte de duwen of te slaan. Druk het claxongedeelte niet in met een scherp voorwerp.

AANWIJZING

Reinig het stuurwieloppervlak niet met de volgende producten:

- Organische oplosmiddelen zoals thinner, alcohol en benzine
- Chemische producten zoals lederreiniger, coatingmiddel en was

Haptische waarschuwing/waarschuwing met stuurwieltrilling

 indien van toepassing

Als een haptisch stuurwiel beschikbaar is, laat het Bestuurdersassistentiesysteem het stuurwiel trillen om de bestuurder te waarschuwen wanneer het systeem gevaarlijke situaties signaleert.

Haptische waarschuwing instellen

Selecteer terwijl de motor aanstaat:

Instellingen > Voertuig > Bestuurders-hulp > Haptische waarschuwing in het infotainmentsysteem.

Spiegels

Binnenspiegel

Controleer, voordat u gaat rijden, of de binnenspiegel correct is ingesteld. Stel de binnenspiegel zo in, dat het zicht door de achterraut goed gecentreerd is.

⚠ WAARSCHUWING

Zorg ervoor dat uw zicht niet wordt gehinderd. Plaats geen voorwerpen op de achterbank, in de laadruimte of achter de hoofdsteunen die uw zicht door de achterraut kunnen belemmeren.

⚠ WAARSCHUWING

Wijzig de achteruitkijkspiegel niet en installeer geen brede spiegel om ernstig letsel tijdens een botsing of het activeren van de airbag te voorkomen.

⚠ WAARSCHUWING

Verstel de spiegel nooit tijdens het rijden. Dit kan leiden tot verlies van controle over het voertuig en een botsing tot gevolg hebben.

AANWIJZING

Gebruik voor het reinigen van de spiegel een papieren doekje of vergelijkbaar materiaal dat vochtig is gemaakt met glasreiniger. Spuit geen glasreiniger direct op de spiegel om te voorkomen dat de vloeibare glasreiniger de spiegelbehuizing binnendringt.

Binnenspiegel met dag-/nachtstand

+ indien van toepassing

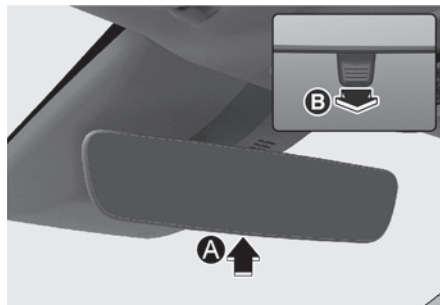

[A] Dag
[B] Nacht

Trek voordat u 's nachts gaat rijden de dag/nachthendel naar u toe om verblinding door de koplampen van de voertuigen achter u te verminderen.

Houd er rekening mee dat het beeld in de spiegel in de nachtstand minder duidelijk is dan in de dagstand.

Elektrochromische spiegel

 indien van toepassing

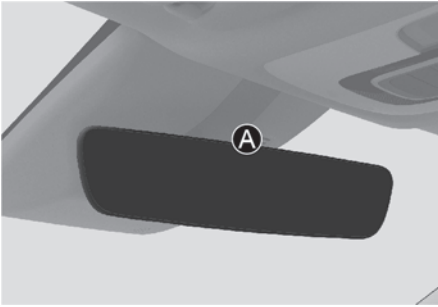

[A] Sensor

Wanneer de motor draait, wordt de schittering van de koplampen achter u automatisch geregeld door de sensor in de achteruitkijkspiegel.

Wanneer de versnelling in R (Achteruit) wordt gezet, gaat de spiegel automatisch naar de helderste stand om het zicht van de bestuurder achter de auto te verbeteren.

Buitenspiegels

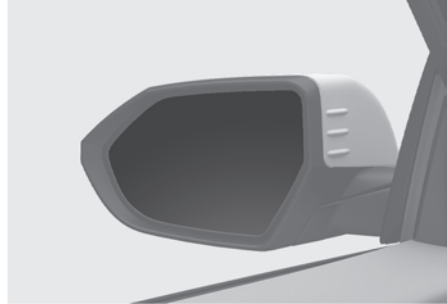

Uw auto is uitgerust met zowel een linker als een rechter buitenspiegel. De spiegels kunnen worden versteld met de schakelaar voor spiegelverstelling. Stel de zijspiegels in de gewenste stand voordat u gaat rijden. De buitenspiegels kunnen worden ingeklapt om beschadigingen in een automatische wasserette of bij het rijden door een smalle straat te voorkomen.

WAARSCHUWING

De rechter en linker buitenspiegel zijn convergerend. Voorwerpen in de spiegel zijn daardoor dichterbij dan ze lijken.

Gebruik de achteruitkijkspiegel of draai uw hoofd en kijk om de werkelijke afstand van andere voertuigen te bepalen voordat u van rijstrook wisselt.

WAARSCHUWING

Verstel de buitenspiegels niet of klap ze niet in tijdens het rijden. Dit kan leiden tot verlies van controle over het voertuig en een botsing.

AANWIJZING

- Schraap geen ijs van het spiegeloppervlak. Dit kan het glasoppervlak beschadigen.
- Forceer de buitenspiegel niet als deze vastgevroren is. Gebruik een goedgekeurd ontdooiingsmiddel (geen koelvloeistof) of een spons of zachte doek met warm water, of zet de auto op een warme plaats om het ijs te laten smelten.
- Reinig de spiegel niet met agressieve schoonmaakmiddelen, brandstof of andere reinigingsmiddelen op basis van petroleum.

Buitenspiegels afstellen



Buitenspiegels afstellen

1. Druk de schakelaar (1) naar de L (linkerzijde) of R (rechterzijde) om de achteruitkijkspiegel te selecteren die u wilt verstellen.
2. Gebruik de bedieningsschakelaar (2) voor spiegelverstelling om de geselecteerde spiegel omhoog, omlaag, naar links of naar rechts te zetten.
3. Druk de schakelaar (1) na afstelling naar het midden om onbedoelde afstelling te voorkomen.

AANWIJZING

- De spiegels stoppen hun beweging als de maximale stelhoek is bereikt. De stelmotor blijft echter draaien zolang de schakelaar ingedrukt blijft. Houd de schakelaar niet langer ingedrukt dan nodig om te voorkomen dat de stelmotor beschadigd raakt.
- Verstel de buitenspiegels niet met geweld om schade aan de motor te voorkomen.

Buitenspiegels inklappen

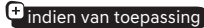

In-/uitklapknop



De buitenspiegels kunnen worden in- of uitgeklapd door op de knop te drukken.

Infotainmentsysteeminstelling

- Inschakelen bij portierontgrendeling
Als **Instellingen > Voertuig > Verlichting > Welkomstfunctie spiegels/licht > Bij deurontgrendeling** wordt geselecteerd in het menu Instellingen van het infotainmentsysteem:
 - De spiegel wordt in- of uitgeklapd wanneer het portier wordt vergrendeld of ontgrendeld met de smartkey.
 - De spiegel wordt in- of uitgeklapd wanneer het portier wordt vergrendeld of ontgrendeld door de aanraaksensor op de buitendeurkruk aan te raken.

- Inschakelen bij nadering bestuurder
Als **Instellingen > Voertuig > Verlichting > Welkomstfunctie spiegels/licht > Bij naderen vn. bestuurder** is geselecteerd in het instellingenmenu van het infotainmentsysteem, klapt de spiegel open wanneer de auto wordt genaderd met de smartkey in bezit.

Informatie

- Het infotainmentsysteem kan na software-updates veranderen. Zie de handleiding die bij het infotainmentsysteem is meegeleverd en de beknopte gebruiksaanwijzing voor meer informatie.
- Voor uw veiligheid kunnen de buitenspiegels niet automatisch ingeklapt worden als u 15 km/u (9 mph) of sneller rijdt.

AANWIJZING

Om onnodige ontlading van de accu te voorkomen, mag u de spiegels niet langer dan nodig verstellen wanneer de motor niet draait.

AANWIJZING

Klap de elektrisch bedienbare buitenspiegels niet met de hand in of uit. Dit kan een motorstoring veroorzaken.

Parkeerhulp bij achteruit parkeren

+ indien van toepassing



Wanneer de versnelling in de stand R (Achteruit) wordt gezet, draaien de buitenspiegels naar beneden als hulp bij het achteruitrijden.

De stand van de schakelaar voor de buitenspiegels (1) bepaalt of de spiegels al dan niet bewegen.

Hoe het werkt

- Links/rechts: Wanneer de schakelaar op L of R wordt gedrukt, bewegen beide buitenspiegels.
- Neutraal: Wanneer L of R niet wordt ingedrukt, bewegen de buitenspiegels niet.

De buitenspiegels keren automatisch terug naar hun oorspronkelijke stand als een van de volgende situaties zich voordoet:

- Het contactslot wordt in de stand LOCK/OFF of ACC gezet.
- De transmissiehendel wordt naar een stand anders dan R (achteruit) geschakeld.
- De knop voor het aanpassen van de buitenspiegel is niet geselecteerd.

Modus Gebruikersinstellingen parkeerhulp bij achteruit parkeren

U kunt de hoek van de buitenspiegel veranderen als u moeilijk achteruit kunt kijken in de standaard neerwaartse spiegelhoek voor achteruit rijden.

Bij levering van het voertuig moet u de neerwaartse hoek van de linker- en rechter buitenspiegel verschillend instellen om te zorgen dat de bestuurder alles goed ziet.

1. Doe dit terwijl de auto stilstaat.
2. Trap het rempedaal in en zet de transmissiehendel in R (Achteruit).
Wanneer de schakelaar L of R wordt ingedrukt, gaan beide buitenspiegels omlaag naar de basisinstelling.
3. Druk op de schakelaar L of R om de buitenspiegel te selecteren die u wilt instellen. Druk daarna op “▼, ▲, ◀, ▶” om de buitenspiegel onder de gewenste hoek te zetten.
4. Na het instellen van de hoek om de aangepaste hoek van de buitenspiegel op te slaan, schakelt u de versnelling in een andere stand dan R (achteruit) of zet u de schakelaar L en R in de neutrale stand (schakelaar L en R wordt niet ingedrukt).
5. Stel de andere buitenspiegel af volgens bovenstaande procedure van 1 tot 4.

Resetten van modus Gebruikersinstellingen parkeerhulp bij achteruit parkeren

Om de hoek van de buitenspiegel terug te zetten naar de basispositie, schakelt u naar R (achteruit) en stelt u de hoek hoger in dan in de stand P (Parkeren), N (Neutraal) en D (Rijden).

AANWIJZING

Als u de hoek van beide buitenspiegels instelt, raden we aan om de hoek aan één kant tegelijk in te stellen volgens procedure 1 tot 4.

Raampjes

Voor / achter

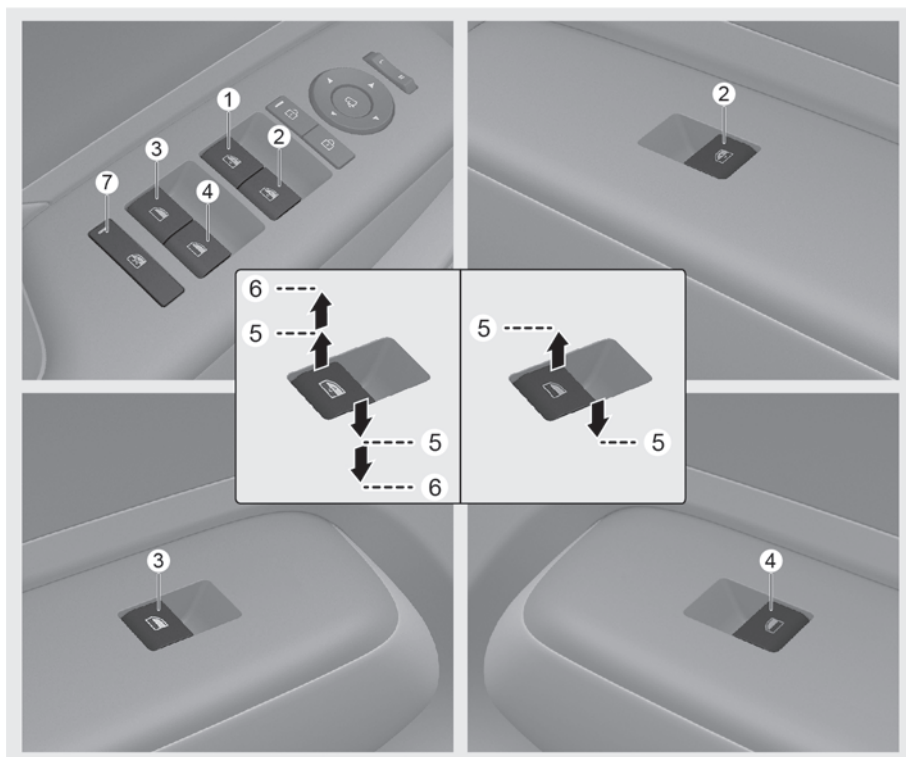

- (1) Schakelaar ruitbediening bestuurdersportier
- (2) Schakelaar ruitbediening passagiersportier
- (3) Schakelaar ruitbediening achterportier (links)
- (4) Schakelaar ruitbediening achterportier (rechts)
- (5) Ruiten openen en sluiten
- (6) Elektrisch bedienbare ruiten
- (7) Schakelaar voor elektrisch raamvergrendeling / Elektronisch kinderslot

Elektrisch bedienbare ruiten

Om de ruiten te kunnen sluiten of openen, moet het contact ingeschakeld zijn. Elke deur heeft een elektrische raamschakelaar om het raam van de deur te bedienen. De bestuurder heeft een knop voor het vergrendelen van de elektrische ruiten die de werking van de ruiten van de achterpassagiers kan blokkeren. De elektrische ramen werken ongeveer 3 minuten nadat het contactslot in de stand ACC of LOCK/OFF staat. Als de voorportieren worden geopend, wordt de batterijstroom uitgeschakeld en werken de elektrische ramen niet.

Ruiten openen en sluiten

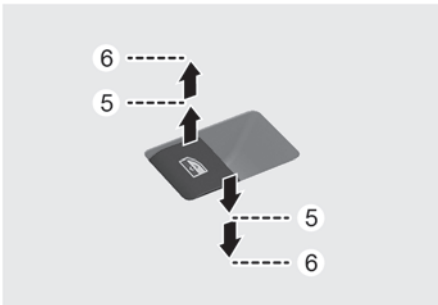

Openen:

Druk de ruitschakelaar in tot het eerste drukpunt (5). Laat de schakelaar los wanneer u wilt dat de ruit stopt.

Sluiten:

Trek de ruitschakelaar tot het eerste drukpunt omhoog (5). Laat de ruitschakelaar los wanneer u wilt dat de ruit stopt.

Ruit automatisch omhoog/omlaag

+ indien van toepassing

Door de schakelaar ruitbediening kortstondig in te drukken tot de tweede stand (6), gaat de ruit automatisch geheel omlaag of omhoog, zelfs als de schakelaar wordt losgelaten. Om de ruit in de gewenste stand te stoppen terwijl de ruit werkt, trekt u de schakelaar omhoog of drukt u hem omlaag en laat u hem los.

! WAARSCHUWING

- Laat kinderen nooit zonder toezicht achter in het voertuig terwijl de motor draait en de sleutel in het contact zit. Alleen gelaten kinderen zouden het raam kunnen bedienen, wat in ernstig letsel kan resulteren.
- Om ernstig letsel te voorkomen, mag u tijdens het rijden niet uw hoofd, armen of andere lichaamsdelen of objecten uit het raam steken.

De elektrisch bedienbare ruiten resetten

Als de elektrisch bedienbare ruiten niet goed werken, moet de elektrische ruitbediening als volgt worden gereset:

1. Zet het contactslot in de stand ON.
2. Sluit de ruit en houd de ruitbedieningsschakelaar daarna nog minstens een seconde omhoog.

Als de elektrische ruiten na het resetten niet goed werken, raden wij u aan contact op te nemen met een erkende HYUNDAI-dealer.

⚠ WAARSCHUWING

Zorg ervoor dat lichaamsdelen of andere voorwerpen uit de weg zijn voordat u de ruiten sluit. De automatische achteruitrijfunctie werkt niet tijdens het resetten van het elektrische ruiten systeem.

Automatisch omkeren

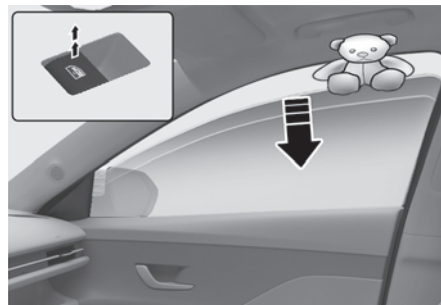

Als een ruit tijdens het automatisch sluiten een obstakel detecteert, stopt hij en zakt ongeveer 30 cm (12 in.) naar beneden om het voorwerp uit de weg te ruimen.

Als de ruit een weerstand detecteert terwijl de schakelaar van de elektrische ruit continu omhoog wordt getrokken, stopt de ruit met opwaartse beweging en zakt dan ongeveer 2,5 cm.

Als de ruitschakelaar binnen 5 seconden na het zakken van de ruit door de automatische ruitomkeerfunctie opnieuw continu omhoog wordt getrokken, werkt de automatische ruitomkeerfunctie niet.

i Informatie

De automatische omkeerfunctie is alleen actief wanneer de functie "Auto omhoog" wordt gebruikt door de schakelaar volledig omhoog te trekken tot de tweede vergrendeling.

AANWIJZING

Breng geen accessoires aan op de ruiten. De automatische omkering werkt mogelijk niet.

⚠ WAARSCHUWING

Zorg ervoor dat lichaamsdelen en voorwerpen zich op een veilige afstand bevinden voordat u de ruiten sluit. Zo voorkomt u letsel of schade aan de auto.

Voorwerpen met een diameter van minder dan 4 mm die tussen de ruit en het bovenste raamkanaal vastzitten, worden mogelijk niet gedetecteerd door de automatische achteruitrijinrichting en de ruit stopt niet en keert niet om.

Knop elektrische ramen blokkeren



De bestuurder kan de ruitbedieningschakelaars van de achterportieren uitschakelen door de blokkeerschakelaar voor de ruitbediening in te drukken.

Als er op de blokkeertoets wordt gedrukt:

- Met de hoofdschakelaar voor de bestuurder kunnen alle elektrisch bedienbare ruiten worden bediend.
- De regelaar van de voorpassagier kan de elektrische ruit van de voorpassagier niet bedienen.
- De achterpassagiers kunnen de elektrisch bedienbare portierruit achter niet bedienen.

⚠ WAARSCHUWING

Laat kinderen niet met de elektrische ruiten spelen. Laat de blokkeerschakelaar voor de ruitbediening van de bestuurder in de stand vergrendeld staan. Ernstig letsel of de dood kan het gevolg zijn van onbedoelde raambediening door een kind.

AANWIJZING

- Open of sluit telkens maar één ruit tegelijk, om schade aan de elektrische ruitbediening te voorkomen. Dit garandeert ook de levensduur van de zekering.
- Probeer nooit tegelijkertijd de hoofdschakelaar voor de ruitbediening in het bestuurdersportier en de schakelaar voor de ruitbediening in het betreffende portier te bedienen. Als dit gebeurt, stopt de ruit en kan deze niet meer worden geopend of gesloten.

Raam openen/sluiten op afstand

+ indien van toepassing

Type A



Type B



- Houd de portiervergrendelknop langer dan 3 seconden ingedrukt en de voorruit gaan omhoog nadat de portieren zijn vergrendeld. De ruiten stoppen wanneer u de knop deurvergrendeling loslaat.
- Houd de ontgrendelknop van het portier langer dan 3 seconden ingedrukt en de ruiten gaan omlaag nadat de portieren zijn ontgrendeld. De ruiten stoppen wanneer u de ontgrendelingsknop loslaat.

i Informatie

- De functie ruiten openen/sluiten op afstand werkt alleen als de elektrische veiligheidsruiten zijn uitgerust.
- Het openen/sluiten van de ramen op afstand kan abrupt stoppen wanneer u zich tijdens het gebruik van de auto verijvert. Blijf dicht in de buurt van uw voertuig terwijl u de ruiten bedient.
- Een van de ruiten kan stoppen met bewegen wanneer deze door een bepaalde kracht wordt gestoord. De andere ruiten blijven echter wel werken. Zorg ervoor dat alle ruiten zijn gesloten.
- De portieren worden ontgrendeld wanneer de ruiten worden geopend met de functie ruiten openen/sluiten op afstand.

⚠ WAARSCHUWING

Controleer altijd twee keer of armen, handen, hoofd en andere obstakels veilig uit de weg zijn voordat u de functie voor het sluiten van de ramen op afstand gebruikt.

AANWIJZING

Laat de ramen niet naar beneden wanneer u de auto verlaat om diefstal of schade door binnendringend water te voorkomen.

Breed schuifdak

+ indien van toepassing

Indien uw auto is uitgerust met een zonnedak, kunt u het met behulp van de knop in de dakconsole openschuiven of kantelen.



Het zonnedak kan alleen worden bediend wanneer het contactslot in de stand ON of START staat.

Het zonnedak kan nog ongeveer 3 minuten worden bediend nadat het contactslot in de stand ACC of LOCK/OFF is gezet. Als het voorportier geopend is, kan het zonnedak zelfs binnen de periode van 3 minuten niet worden bediend.

⚠ WAARSCHUWING

Om ernstig letsel of de dood te voorkomen:

- Bedien het zonnedak of zonnescerm als uw auto stilstaat.
- Laat kinderen nooit zonder toezicht achter in het voertuig terwijl de motor draait en de sleutel in het contact zit. Kinderen zonder toezicht kunnen het schuifdak bedienen.
- Ga niet op het dak van de auto zitten.

AANWIJZING

Bedien het schuifdak niet als het in contact komt met een dakdrager of lading.

Elektrisch zonnescerm

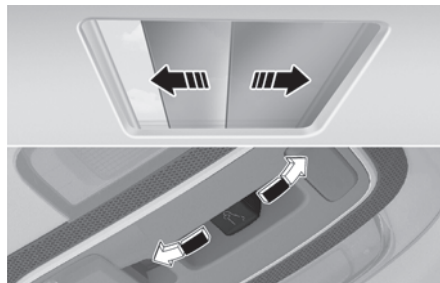

Gebruik het elektrische zonnescerm om direct zonlicht door het glas van het zonnedak tegen te houden.

- Duw de knop van het elektrische zonnescerm achteruit tot de eerste klikstand, zodat het elektrische zonnescerm automatisch openschuift.
- Duw de knop van het elektrische zonnescerm vooruit tot de eerste klikstand, zodat het elektrische zonnescerm automatisch dichtschuift. Als het zonnedak open is, sluit het glas en vervolgens sluit het zonnescerm.

Duw de knop van het zonnedak om het elektrische zonnescerm in een willekeurige richting om het stil te zetten.

AANWIJZING

Trek of duw niet met de hand aan het zonnescerm om schade te voorkomen.

i Informatie

Het is normaal dat het materiaal van het elektrische zonnescerm plooit.

Open/dicht kantelen

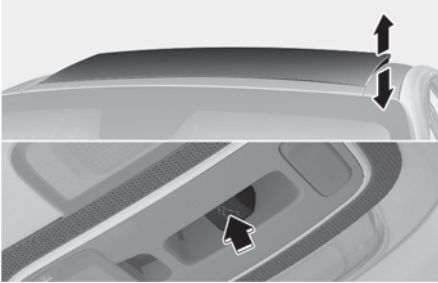

- Duw de schakelaar van het zonnedak omhoog en het glas van het zonnedak kantelt open. Als het elektrische zonneschermdak gesloten is, opent het zonneschermdak eerst en kantelt vervolgens het zonnedak.
- Duw de zonnedakschakelaar omhoog of naar voren als het zonnedakglas is gekanteld. Het zonnedakglas sluit automatisch.

Duw de knop van het zonnedak in een willekeurige richting om het zonneschermdak op elk moment stil te zetten.

Open-/dichtschuiven

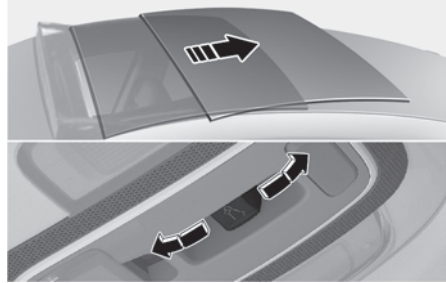

- Druk de schuifdakschakelaar naar achteren in de eerste arrêterstand. Het zonnedak gaat open. Als het elektrische zonneschermdak gesloten is, gaat eerst het elektrische zonneschermdak open en vervolgens het glas van het zonnedak.
Duw de schuifdakschakelaar naar voren in de eerste arrêterstand. Het zonnedak sluit. Als het zonnedak gesloten is, sluit het zonneschermdak.
- Duw de schuifdakschakelaar naar voren of naar achteren in de tweede vergrendelingsstand. Het elektrische zonneschermdak en het zonnedakglas werken automatisch (automatische schuiffunctie). Duw de knop van het zonnedak in een willekeurige richting om het zonneschermdak op elk moment stil te zetten.

Automatisch omkeren

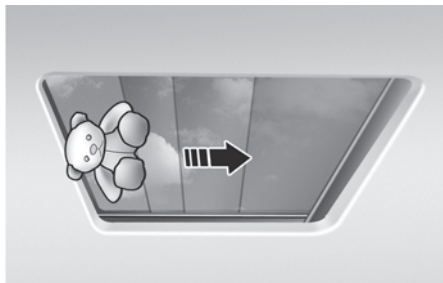

Als het elektrisch bediende zonnescerm of het schuifdakglas tijdens het sluiten een obstakel detecteert, keert het om en stopt dan.

De automatische omkeerfunctie werkt mogelijk niet als er een dun of zacht voorwerp tussen het zonnescerm of het schuifdakglas en de zonnedakvleugel zit.

WAARSCHUWING

- Zorg ervoor dat hoofden, handen, armen of andere lichaamsdelen of voorwerpen uit de weg zijn voordat u het zonnedak bedient. Er kunnen lichaamsdelen of objecten klem raken met letsel of schade aan het voertuig als gevolg.
- Gebruik nooit opzettelijk uw lichaamsdelen om de automatische achteruitrijfunctie te testen.

AANWIJZING

- Blijf niet meer tegen de knop duwen als het zonnedak volledig is geopend, gesloten of gekanteld. De motor van het zonnedak kan beschadigd raken of het zonnedaksysteem kan defect raken.
- Bij langdurig gebruik van het zonnedak kan geluid ontstaan door stof dat zich ophoopt tussen het zonnedak en de carrosserie van de auto. Open het schuif-/kanteldak regelmatig om met een schone doek het stof te verwijderen.
- Probeer het zonnedak niet te openen bij temperaturen onder het vriespunt, of als het dak is bedekt met sneeuw of ijs. Anders kan de motor beschadigd raken. Bij koud en nat weer kan het zonnedak niet goed werken.
- Open het zonnedak niet meteen na regen of een wasbeurt. Dan kan er water in de auto terecht komen.
- Steek tijdens het rijden geen lading uit het zonnedak.

WAARSCHUWING

Steek tijdens het rijden uw hoofd, armen, lichaamsdelen of voorwerpen niet uit het zonnedak. U kunt dan letsel oplopen bij een plotselinge stop.

Zonnedak resetten

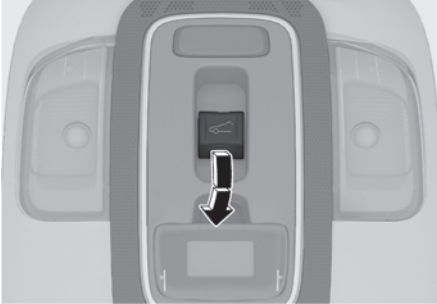

In sommige omstandigheden is het nodig om het zonnedak te resetten. Het resetten van het zonnedak kan onder andere nodig zijn in de volgende gevallen:

- Als de 12V-accu ontkoppeld wordt of ontladen raakt
- Als de zekering van het zonnedak wordt vervangen
- Als de functie zonnedak automatische openen/sluiten niet correct werkt

Om het schuifdak te resetten:

1. Start de motor met de transmissie in P (Parkeren).
2. Zorg ervoor dat het elektrische zonnescerm en het glazen gedeelte van het zonnedak volledig gesloten zijn.
3. Laat de schakelaar los wanneer het zonnescerm en het glas van het schuifdak volledig gesloten zijn.
4. Duw de schakelaar naar voren totdat het zonnescerm en het glas van het schuifdak lichtjes bewegen. Laat de knop dan los.
5. Duw de schakelaar van het zonnedak opnieuw naar voren en houd hem vast totdat het zonnescerm en het glas van het zonnedak open en dicht schuiven. Laat de knop pas los als de handeling afgerond is. Als u de schakelaar loslaat, begin dan opnieuw vanaf stap 2.

i Informatie

Als het schuifdak niet wordt gereset nadat de accu van de auto is losgekoppeld of ontladen, of als de zekering van het schuifdak is doorgebrand, werkt het schuifdak mogelijk niet normaal.

Waarschuwing geopend zonnedak



Als de bestuurder de motor uitschakelt terwijl het schuifdak niet volledig gesloten is, klinkt gedurende enkele seconden het waarschuwingssignaal en verschijnt de waarschuwing schuifdak open op het display van de cluster.

Sluit het zonnedak volledig wanneer u de auto verlaat.

AANWIJZING

Laat het schuifdak niet openstaan wanneer u de auto verlaat om diefstal of schade door binnendringend water te voorkomen.

Motorkap

Openen van de motorkap



1. Parkeer de auto en trek de parkeerrem aan.
2. Trek aan de ontgrendelingshendel van de motorkap om deze te ontgrendelen. De motorkap springt iets open.

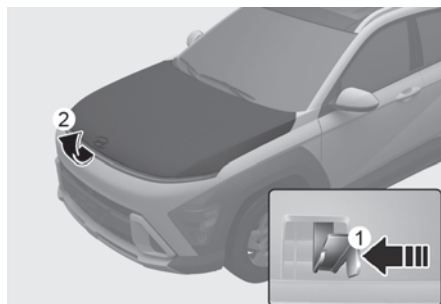

3. Ga naar de voorkant van de auto, til de kap iets op, duw de secundaire ontgrendelingshendel van de kap (1) aan de binnenkant van het midden van de kap omhoog en til de kap (2) op. De kap zal automatisch volledig openen nadat hij tot halverwege geopend is.

Sluiten van de motorkap

1. Controleer het volgende in en rond de motorruimte voordat u de motorkap sluit:
 - Alle gereedschap of andere losse voorwerpen zijn verwijderd.
 - Alle handschoenen, lappen of ander brandbaar materiaal zijn verwijderd.
 - Zorg ervoor dat alle vuldoppen correct aangebracht en stevig gesloten zijn.
2. Laat de motorkap zakken tot hij ongeveer 30 cm (12 in.) boven de gesloten stand staat en laat hem dan zakken.
3. Controleer of de motorkap goed vergrendeld is. Als de motorkap iets omhoog staat, open hem dan opnieuw en laat hem van iets hoger zakken. Controleer dit nogmaals.

WAARSCHUWING

- Zorg ervoor dat alle obstakels rond de motorkapopening zijn verwijderd alvorens de motorkap te sluiten.
- Controleer altijd twee keer of de motorkap goed vergrendeld is voordat u wegrijdt. Controleer of het waarschuwingslampje voor een geopende motorkap niet brandt en er geen melding wordt weergegeven in het instrumentenpaneel. Rijden met geopende kap kan leiden tot een totaal verlies van zicht, met een aanrijding tot gevolg.
- Verplaats de auto niet met de motorkap omhoog. Dit kan uw zicht belemmeren en een aanrijding tot gevolg hebben.

Achterklep

Achterklep openen

Van buitenaf openen

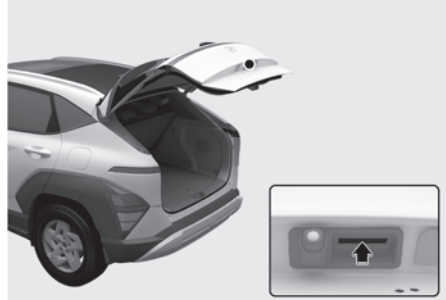

Zorg ervoor dat het voertuig in de stand P (parkeren) staat en activeer de parkeerrem.

Onderneem een van de volgende handelingen om de achterklep te openen:

- Ontgrendel alle portieren met de ontgrendelingstoets op de afstandsbediening of uw Smart Key. Druk op de knop achterklep openen en open de achterklep.
- Houd de knop openen van de achterklep ongeveer 1 seconde ingedrukt op de afstandsbediening of de Smart Key. Druk vervolgens op de knop achterklep openen en open de achterklep.
- Druk de knop op de portiergreep van de achterklep in terwijl u de Smart Key of afstandsbediening bij u draagt.

Van binnenuit openen



Druk op de knop achterklep openen. De achterklep gaat open.

Achterklep sluiten

Breng en duw de achterklep omlaag totdat deze vergrendelt. Controleer altijd of hij goed vastzit door aan de portiergreep te trekken.

WAARSCHUWING

Zorg ervoor dat de achterklep tijdens het rijden altijd volledig gesloten is. Wanneer met een (half) geopende achterklep wordt gereden, kunnen giftige uitlaatgassen met CO (koolstofmonoxide) in het interieur binnendringen, wat ernstige ziekte of dood tot gevolg kan hebben.

WAARSCHUWING



Sluit de achterklep altijd voordat u gaat rijden. Grijp of houd u niet vast aan de steunpoten van de achterklep, anders kunnen deze beschadigd raken.

Vervorming van de steunen van de achterklep kan leiden tot schade aan de auto en persoonlijk letsel.

WAARSCHUWING

Vervoer nooit personen in de bagageruimte van de auto. Als de achterklep gedeeltelijk of volledig gesloten is en de persoon er niet uit kan komen, kan ernstig letsel of overlijden optreden door ventilatiegebrek, uitlaatgassen, snel toenemende warmte of blootstelling aan koude. De laadruimte is een zeer gevaarlijke plaats bij een aanrijding omdat deze deel uitmaakt van de kreukelzone van de auto.

Noodontgrendeling achterklep

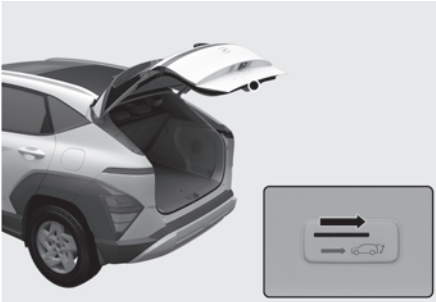

Voer het volgende uit om de achterklep handmatig te ontgrendelen en te openen vanuit de laadruimte:

1. Steek een lang, plat voorwerp, zoals een sleutel, in de opening onderaan de achterklep.
2. Schuif de vergrendeling in de richting van de pijl om de achterklep te ontgrendelen.
3. Duw de achterklep open.

WAARSCHUWING

- Vervoer nooit personen in de bagageruimte van de auto. De laadruimte is een zeer gevaarlijke plaats bij een aanrijding omdat deze deel uitmaakt van de kreukelzone van de auto.
- Gebruik de ontgrendelingshendel alleen in noodgevallen.

Elektrisch bedienbare achterklep

 indien van toepassing

Gebruiksomstandigheden van de elektrische achterklep

De elektrisch bediende achterklep werkt wanneer de versnelling in P (Parkeren) staat en het contactslot in de stand ON staat. De achterklep werkt ongeacht de stand van de versnelling wanneer de motor is uitgeschakeld.

WAARSCHUWING

- Laat kinderen en huisdieren nooit zonder toezicht achter in de auto. Kinderen kunnen de elektrische achterklep bedienen, wat kan leiden tot ernstig letsel of materiële schade.
- Controleer voor gebruik of er zich geen mensen of voorwerpen in het pad van de elektrische achterklep of slimme achterklep bevinden. Als de achterklep iets of iemand raakt, kan dit leiden tot ernstig letsel of schade aan de auto of voorwerpen in de buurt van de achterklep (bijv. muren, plafonds, voertuigen enz.).

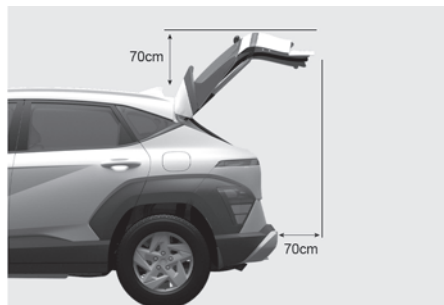

AANWIJZING

- De elektrische achterklep mag niet met de hand worden gesloten of geopend. Hierdoor kan de elektrische achterklep beschadigen. Als u de elektrische achterklep met de hand moet sluiten of openen als de accu leeg is of losgekoppeld is, moet u weinig kracht gebruiken.
 - Bedien de elektrische achterklep niet meer dan 10 keer achter elkaar als de motor niet draait. Gebruik de elektrische achterklep terwijl de motor draait wanneer de elektrische achterklep meerdere malen wordt gebruikt, om ontladen van de accu te vermijden.
 - Laat de achterklep niet gedurende lange tijd openstaan. Hierdoor kan de accu leeg raken.
 - De elektrische achterklep werkt mogelijk niet als de achterklep lang open blijft staan. Als hij niet werkt, sluit hem dan handmatig tot het einde in een langzaam tempo.
 - Oefen niet te veel kracht uit op de elektrische achterklep. Dit kan de auto beschadigen.
- Sluit de achterklep altijd voordat u gaat rijden. Grijp of houd u niet vast aan de steunpoten van de achterklep, anders kunnen deze beschadigd raken. Vervorming van de steunen van de achterklep kan leiden tot schade aan de auto en persoonlijk letsel.

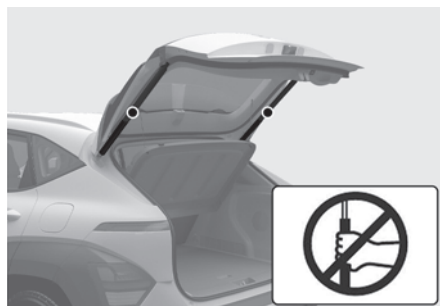

- Breng geen wijzigingen aan delen van de elektrische bedienbare achterklep aan en voer geen reparaties uit. We adviseren u contact op te nemen met een officiële HYUNDAI-dealer.
- Bedien de elektrische achterklep niet onder de volgende omstandigheden. De elektrische achterklep zal mogelijk niet goed werken.
 - Eén kant van het voertuig wordt opgetild om het voertuig te inspecteren of een band te verwisselen.
 - Wanneer de auto staat geparkeerd op een ongelijkmatig wegdek, zoals een helling enz.
- Sluit de achterklep volledig en vergrendel alle portieren en de achterklep met de schakelaar van de centrale portiervergrendeling voordat u van een wasstraat gebruikmaakt.
- Spuit geen water onder hoge druk direct op de toets elektrische achterklep openen/sluiten aan de buitenzijde. Hierdoor kan de achterklep onbedoeld worden geopend.

i Informatie

- In koude en natte klimaten werkt de knop voor het openen van de buitenste achterklep mogelijk niet goed door bevriezing. Verwijder in dat geval het ijs voordat u de knop voor het openen/sluiten van de buitenste elektrische achterklep gebruikt of gebruik de knop voor het openen/sluiten van de elektrische achterklep op de smart key of het instrumentenpaneel.
- Als u de smart key in de achterklep laat zitten en de achterklep sluit, klinkt gedurende enkele seconden een waarschuwing. Als dit gebeurt, opent u de achterklep door op de knop voor het openen van de elektrische achterklep aan de buitenkant van de achterklep te drukken.
- Als er obstakels zoals sneeuw op de achterklep liggen, gaat de achterklep mogelijk niet automatisch open. Verwijderen in dat geval het obstakel en probeer het opnieuw
- Wees voorzichtig bij een helling, want de achterklep kan bij het stoppen iets zakken voordat hij volledig opengaat.

Elektrische achterklep bedienen

Knop voor openen/sluiten van de elektrische achterklep (SmartKey)

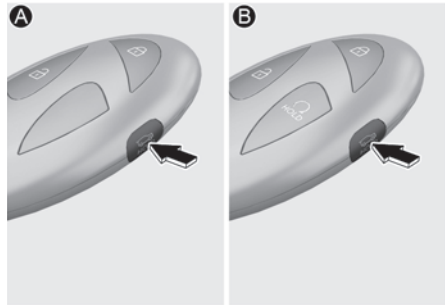

Als de achterklep gesloten is, drukt u 1 seconde op de knop voor het openen/sluiten van de achterklep. De achterklep gaat open met een waarschuwingsgeluid.

Druk tijdens het openen van de achterklep op de knop om de bediening van de achterklep te stoppen.

Wanneer de achterklep is geopend, houdt u de knop voor het openen/sluiten van de achterklep ingedrukt om de achterklep te sluiten. Als u de knop loslaat terwijl de achterklep wordt gesloten, stopt de bediening van de elektrische achterklep met een waarschuwingsgeluid gedurende 5 seconden.

Ook als de Smartkey zich niet binnen het bedieningsbereik van de auto bevindt, stopt de bediening van de achterklep met een waarschuwingsgeluid gedurende 5 seconden.

Knop voor openen/sluiten van de achterklep (Instrumentenpaneel)



Wanneer de achterklep gesloten is, drukt u op de knop voor het openen/sluiten van de elektrische achterklep. De elektrische achterklep gaat open met een waarschuwingsgeluid.

Druk tijdens het openen van de achterklep op de knop om de bediening van de achterklep te stoppen.

Wanneer de achterklep is geopend, houdt u de knop voor openen/sluiten van de achterklep ingedrukt om de elektrische achterklep te sluiten. Als u de knop loslaat terwijl de achterklep wordt gesloten, stopt de bediening van de elektrische achterklep met een waarschuwingsgeluid gedurende 5 seconden.

Toets elektrische achterklep openen/sluiten (buitenop de elektrische achterklep)

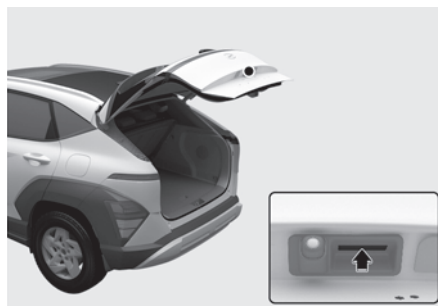

Wanneer de achterklep gesloten is, drukt u op de knop voor het openen/sluiten van de elektrische achterklep om de achterklep te openen.

Als de auto vergrendeld is, drukt u op de knop voor het openen/sluiten van de achterklep met de Smart-sleutel in uw bezit.

Als de achterklep ontgrendeld is, opent of sluit de achterklep met een waarschuwingsgeluid als u op de knop voor openen/sluiten van de elektrische achterklep drukt zonder de Smartkey bij u te hebben.

Toets openen/sluiten elektrische achterklep (binnenin de elektrische achterklep)



Druk op de knop elektrische achterklep openen/sluiten. De achterklep opent of sluit automatisch.

Automatisch omkeren

Als de elektrische achterklep een obstakel detecteert, stopt de achterklep of gaat hij volledig open. Mogelijk werkt de automatische klembeveiliging niet naar behoren of treedt deze onverwacht in werking onder de volgende omstandigheden:

- De automatische klembeveiliging detecteert mogelijk geen weerstand als deze zich onder een bepaald niveau bevindt of als de achterklep vrijwel volledig gesloten is in de buurt van de vergrendelde positie.
- De automatische klembeveiliging kan mogelijk in werking treden als er een sterke kracht wordt uitgeoefend zonder dat er sprake is van obstructies.

⚠ WAARSCHUWING

Plaats nooit opzettelijk een voorwerp of gebruik uw lichaamsdeel om de automatische omkeerfunctie te testen.

i Informatie

De elektrische achterklep kan stoppen met werken als de automatische klembeveiliging meer dan twee keer in werking treedt terwijl geprobeerd wordt de achterklep te openen of sluiten. Als dat gebeurt, open of sluit de achterklep dan voorzichtig met de hand en probeer na 30 seconden weer om de elektrische achterklep automatisch te laten werken.

De elektrische achterklep instellen

Om elke functie te gebruiken, moet u de openingssnelheid of openingshoogte selecteren in het menu Instellingen. Deselecteer de instellingen wanneer u de functie niet wilt gebruiken.

Snelheid van de elektrische achterklepopening

Om de openingssnelheid van de achterklep aan te passen, selecteert u **Instellingen > Voertuig > Deur > Snelheid elektrische achterklep openen** in het infotainmentsysteem.

Openingshoogte van de elektrische achterklepopening

Om de hoogte van de elektrische achterklep in te stellen, selecteert u **Instellingen > Voertuig > Deur > Hoogte elektrische achterklep** in het infotainmentsysteem.

i Informatie

Het infotainmentsysteem kan na software-updates veranderen. Zie de handleiding die bij het infotainmentsysteem is meegeleverd en de beknopte gebruiksaanwijzing voor meer informatie.

de hoogte-instelling van de gebruiker

1. Plaats de achterklep met de hand op de gewenste hoogte.
2. Druk niet langer dan 3 seconden op de toets elektrische achterklep openen/sluiten aan de binnenkant van de achterklep.

Als **Instelling gebruikershoogte** is geselecteerd voor de openingshoogte van de elektrische achterklep, gaat de elektrische achterklep automatisch open tot de door u handmatig ingestelde hoogte.

i Informatie

- Als de openingshoogte van de elektrische achterklep niet handmatig is ingesteld, zal de elektrische achterklep volledig openen wanneer **Instelling gebruikershoogte** van het informatiesysteem is geselecteerd.
- Als een van de hoogte-instellingen (**Volledig open/Niveau 3/Niveau 2/Niveau 1**) wordt geselecteerd in het menu Instellingen van het infotainmentsysteem, en vervolgens **Instelling gebruikershoogte** is geselecteerd, gaat de achterklep open op de door u handmatig ingestelde hoogte.
- De instellingen voor de openingssnelheid en openingshoogte van de elektrische achterklep wijzigen afhankelijk van het gekoppelde gebruikersprofiel. Als het gebruikersprofiel wordt gewijzigd, worden de instellingen voor de openingssnelheid en openingshoogte van de elektrische achterklep dienovereenkomstig gewijzigd.

De elektrisch bediende achterklep resetten

Om de elektrische achterklep te resetten:

1. Zet de auto uit of aan en zet de versnelling in P (Parkeren).
2. Druk tegelijkertijd op de open/dicht-knop aan de binnenkant en de knop aan de buitenkant van de achterklep totdat er een geluidssignaal klinkt.
3. Sluit de achterklep langzaam met de hand.
4. Druk op de toets elektrische achterklep openen/sluiten aan de buitenzijde. De achterklep gaat open met een geluidssignaal.

Wacht totdat de achterklep volledig is geopend om de reset te voltooien. Als de achterklep stopt voordat deze volledig is geopend, kan de reset niet worden voltooid.

i Informatie

- Als de elektrische achterklep niet wordt gereset nadat de accu van de auto is losgekoppeld of ontladen, of als de zekering van de elektrische achterklep is doorgebrand, werkt de elektrische achterklep mogelijk niet normaal.
- Als de elektrische achterklep na de bovenstaande procedure niet goed werkt, raden wij u aan uw auto door een erkende HYUNDAI-dealer te laten nakijken.

Noodontgrendeling achterklep

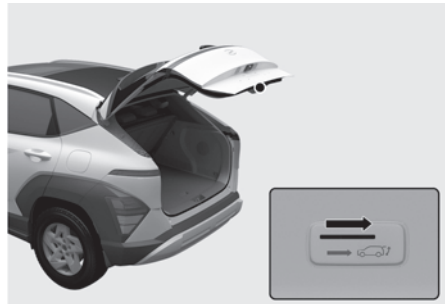

Voer het volgende uit om de achterklep handmatig te ontgrendelen en te openen vanuit de laadruimte:

1. Steek een lang, plat voorwerp, zoals een sleutel, in de opening onderaan de achterklep.
2. Schuif de vergrendeling in de richting van de pijl om de achterklep te ontgrendelen.
3. Duw de achterklep open.

! WAARSCHUWING

- Laat nooit iemand de achterklep van de auto bezetten. De laadruimte is een zeer gevaarlijke plaats bij een aanrijding omdat deze deel uitmaakt van de kreukelzone van de auto.
- Gebruik de ontgrendelingshendel alleen in noodgevallen.

Slimme achterklep

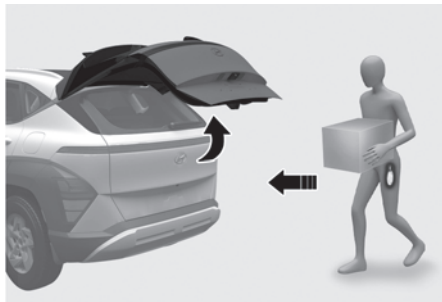

Bij voertuigen met het Smart Key-systeem kan de achterklep dankzij het Smart Tailgate-systeem worden geopend zonder dat de achterklep aangeraakt hoeft te worden.

De intelligente achterklep gebruiken

Het handsfree slimme achterklepsysteem kan worden gebruikt wanneer:

- De optie slimme achterklep wordt ingeschakeld in het instellingenmenu van het infotainmentsysteem.
- De slimme achterklep wordt geactiveerd 15 seconden nadat alle deuren zijn gesloten en vergrendeld.
- De slimme achterklep gaat open wanneer de smart key gedurende 3 seconden in het gebied achter het voertuig wordt gedetecteerd.

i Informatie

De slimme achterklep werkt niet wanneer:

- Een van de portieren is niet vergrendeld of gesloten.
- De smart key binnen de 15 seconden na de sluiting en vergrendeling van de portieren wordt opgemerkt.
- De smart key wordt gedetecteerd op minder dan 1,5 m van de voorportiergrepen en binnen 15 seconden nadat de portieren zijn gesloten en vergrendeld. (voor voertuigen uitgerust met welkomstspiegel).
- De Smart Key bevindt zich in de auto.

1. Instellingen

Om de intelligente achterklep te gebruiken, moet de functie worden ingeschakeld in het Instellingenmenu in het infotainmentsysteem. Selecteer:

- **Instellingen > Voertuig > Deur > Intelligente achterklep**

i Informatie

Het infotainmentsysteem kan na software-updates veranderen. Zie de handleiding die bij het infotainmentsysteem is meegeleverd en de beknopte gebruiksaanwijzing voor meer informatie.

2. Detectie en waarschuwing

De detectiezone van de slimme achterklep strekt zich ongeveer 50-100 cm (20-40 in.) achter het voertuig uit. Als u zich in het detectiegebied bevindt en de smart key bij u draagt, knipperen de alarmknipperlichten en klinkt het geluidssignaal voordat u het voertuig opent.

i Informatie

Als u onbedoeld in het detectiegebied komt en de alarmknipperlichten en het geluidssignaal beginnen, gaat u met de smart key weg van het voertuig. De achterklep blijft gesloten.

3. Automatisch openen

Nadat de waarschuwingslampjes knipperen en het geluidssignaal 6 keer klinkt, gaat de slimme achterklep open.

De Smart tailgate (intelligente achterklep) uitschakelen

Als u tijdens de Detect and Alert-fase op een toets van de smart key drukt, wordt de slimme achterklep gedeactiveerd.

Met de smart key:

- Als u op de ontgrendelingsknop van het portier drukt, wordt de slimme achterklep tijdelijk gedeactiveerd. Als u gedurende 30 seconden geen portier opent, wordt de slimme achterklep weer geactiveerd.
- Als u de knop voor het openen van de achterklep langer dan 1 seconde ingedrukt houdt, wordt de achterklep geopend.
- De Slimme achterklep wordt nog steeds geactiveerd als u op de deurvergrendelingsknop of de achterklep open/dicht-knop drukt, zolang de Slimme achterklep zich niet in de Detect and Alert-fase.

Detectiezone



- De detectiezone van de slimme achterklep strekt zich ongeveer 50-100 cm (20-40 in.) achter het voertuig uit. Als u zich in de detectiezone bevindt terwijl u de Smart Key bij u draagt, knipperen de alarmknipperlichten en klinkt er gedurende ongeveer 3 seconden een geluidssignaal om u te waarschuwen dat de achterklep opengaat.
- Het alarm stopt zodra de Smart Key binnen 3 seconden buiten de detectiezone wordt gebracht.

i Informatie

- De slimme achterklep werkt misschien niet goed in een van de volgende situaties:
 - De Smart Key bevindt zich in de buurt van een andere zender (bijvoorbeeld van een radiostation of een luchthaven), waardoor de normale werking van de afstandsbediening verstoord kan raken.
 - De Smart Key bevindt zich in de buurt van een zend- en ontvangstsysteem of een mobiele telefoon.
 - Er wordt een Smart Key van een andere auto in de buurt van uw auto gebruikt.
 - De temperatuur daalt onder nul graden.
- De detectiezone van de slimme achterklep kan veranderen als:
 - Het voertuig op een helling staat geparkeerd.
 - Een kant van het voertuig hoger of lager staat dan de andere kant.

Tankdopklep

Openen van de tankdopklep

1. Zet de motor uit.
2. Trek de tankdopklep open.



3. Trek de tankdopklep (1) naar buiten om de brandstoftankdop te bereiken.
4. Draai de tankdop (2) linksom om deze te verwijderen. Er kan een sissend geluid te horen zijn als de druk in de tank vereffent.

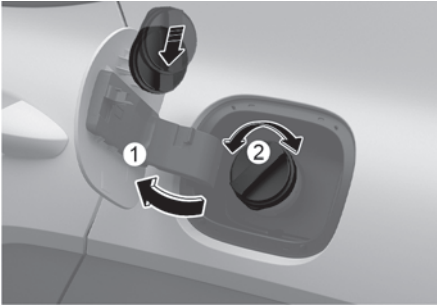

5. Doe de dop op de tankdopklep.

i Informatie

Tik zachtjes op de tankdopklep of druk er voorzichtig tegenaan als deze is vastgevroren om het ijs te breken en open daarna de tankdopklep. Open het portier niet. Spuit indien nodig een goedgekeurde de-icer vloeistof (gebruik geen motorkoelvloeistof) of verplaats de auto naar een warme plaats en laat het ijs smelten.

Sluiten van de tankdopklep

1. Plaats de dop terug en draai hem rechtsom totdat hij eenmaal klikt.
2. Sluit de tankdopklep totdat deze stevig vergrendelt.

! WAARSCHUWING

Benzine is licht ontvlambaar en explosief. Het niet naleven van deze richtlijnen kan leiden tot ERNSTIG LETSEL of de DOOD:

- Lees alle waarschuwingen bij het tankstation en neem ze in acht.
- Kijk vóór het tanken altijd of er een noodknop voor het afsluiten van de brandstof is bij de brandstofpomp.
- Raak, voordat u de tankdop en vulopening aanraakt, altijd even met uw blote hand een metalen deel van de auto aan, op voldoende afstand van de vulopening, om brandgevaar als gevolg van statische elektriciteit te voorkomen.
- Maak tijdens het tanken geen gebruik van een mobiele telefoon. Elektrische stroom en/of elektronische storing van mobiele telefoons kan brandstofdampen doen ontbranden.
- Stap niet terug in de auto als u begonnen bent met tanken. U kunt statisch geladen raken door voorwerpen, die zijn bekleed met textiel die statische elektriciteit kan genereren door deze aan te raken, er langs te wrijven of te schuiven. Statische elektriciteit kan brandstofdampen doen ontbranden. Als u tijdens het tanken toch terug in de auto moet stappen, raak ook dan even met uw blote hand een metalen deel aan de voorzijde van de auto aan om eventuele statische elektriciteit kwijt te raken. Vermijd de vulopening, het mondstuk of andere brandstofbron.
- Als u een geschikte jerrycan wilt vullen, plaats deze dan op de grond. De ontlading van statische elektriciteit van de brandstofkan kan brandstofdampen ontsteken en brand veroorzaken. Zodra u begint te tanken, moet u met uw blote hand contact maken met de auto tot het tanken is voltooid.

- Gebruik alleen plastic jerrycans die ontworpen en geschikt zijn voor brandstof.
- Schakel bij het tanken altijd de versnelling naar de stand P (Parkeren) (bij Dubbelgekekoppelde transmissie, Intelligente variabele transmissie en Automatische transmissie) of 1e versnelling of R (Achteruit) (bij Handgeschakelde transmissie), trek de parkeerrem aan en zet het contactslot in de stand LOCK/OFF. De elektrische onderdelen van de motor kunnen vonken produceren die brandstofdampen kunnen doen ontbranden.
- Gebruik geen lucifers of aansteker en rook niet. Laat ook geen brandende sigaret achter in de auto terwijl u gaat tanken.
- Vul niet te veel brandstof bij in de tank, anders kan er benzine gemorst worden.
- Als er tijdens het tanken brand uitbreekt, verlaat dan onmiddellijk de auto en breng de bedrijfsleider van het tankstation, de politie en de brandweer op de hoogte. Volg hun veiligheidsinstructies op.
- Als brandstof onder hoge druk wegsput, kan deze uw kleding of huid bedekken en u dus blootstellen aan het risico van brand en brandwonden. Verwijder de brandstoftankdop altijd voorzichtig en langzaam. Als er brandstof langs de tankdop ontsnapt of als u een sissend geluid hoort, wacht dan tot dit stopt voordat u de brandstoftankdop volledig verwijdert.
- Controleer altijd of de tankdop goed is vastgedraaid, om morsen van brandstof in geval van een aanrijding te voorkomen.

AANWIJZING

- Mors geen brandstof op de buitenkant. Dit kan de lak beschadigen.
 - Als de tankdop moet worden vervangen, raden wij u aan alleen een originele HYUNDAI-dop of een gelijkwaardige dop te gebruiken, anders kan het brandstofsysteem of het emissiecontrolesysteem defect raken.
-

OTA-update van het autosysteem

 indien van toepassing

Met de functie OTA (Over-the-Air)-software-update kunt u draadloos software updaten naar de laatste versie. Met deze functie kunt u uw voertuig systeem up-to-date houden met de nieuwste software.

Software downloaden

De nieuwste software kan tijdens het rijden automatisch worden gedownload. Nadat de nieuwste software met succes is gedownload, ontvangt u een melding op uw telefoon of op het scherm van het voertuig dat er een software-update beschikbaar is.

OTA-software-update toestaan

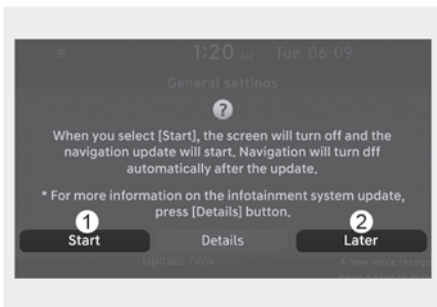

Nadat het voertuig is uitgeschakeld, stelt het voertuig systeem u in staat de update te starten.

- Druk op **Start** (1) om de update te starten.
- Om de update uit te stellen, drukt u op **Later** (2).

OTA-software-update voorbereiden

Als u op de knop **Start** op het scherm drukt, begint het voertuig automatisch met de installatie van de update. Er moet aan de volgende voorwaarden worden voldaan:

- Het voertuig moet uitgeschakeld zijn.
- De transmissiehendel moet in stand P (Parkeren) staan.
- De elektronische handrem (EPB) moet zijn aangetrokken.
- De buitenlampen moeten uitstaan.
- De motorkap moet dichtzitten.
- De accu moet voldoende opgeladen zijn.
- De te updaten systemen mogen niet in werking zijn.

Informatie

De batterij- en systeemstatus worden automatisch gecontroleerd door het auto.

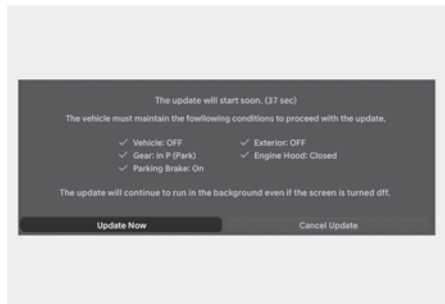

- Om onmiddellijk te updaten, drukt u op **Nu updaten**.
- Om de update te annuleren, drukt u op **Update annuleren**.

Software updaten

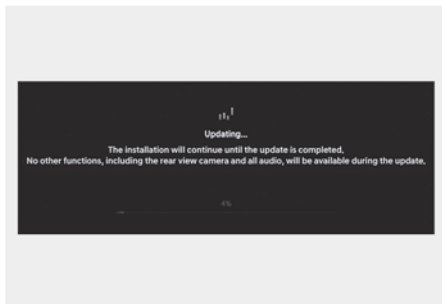

U ziet de voortgang van de update op het scherm.

Nadat de update is voltooid, ontvangt u een melding op uw telefoon of op het scherm van de auto dat de software-update is voltooid.

i Informatie

Het scherm wordt na 3 minuten automatisch uitgeschakeld om de accu niet te veel te belasten. Als het scherm automatisch wordt uitgeschakeld, kunt u de voortgang van de update controleren door op het contactslot te drukken.

i Informatie

- Nadat de update is gestart, kunt u het voertuig verlaten.
- De functie OTA-software-update is alleen beschikbaar voor gebruikers van HYUNDAI Connected Services.
- De updatedetails kunnen variëren afhankelijk van de geïnstalleerde softwareversie.
- Controleer de aankondiging voor de OTA-software-update op de website van HYUNDAI.
- Als de update mislukt, gaat het herstel van de update automatisch door. Als u de software-update opnieuw wilt proberen, zelfs na een succesvol herstel, raden wij u aan contact op te nemen met HYUNDAI.
- Als de update of het herstel mislukken, raden wij u aan contact op te nemen met het HYUNDAI-callcenter.
- Nadat de update is voltooid, kan deze nieuwe functies of verbeteringen bieden. Zie voor meer informatie de pagina "OTA Software Update" op het web van het merk HYUNDAI of scan de QR-code op het scherm.

AANWIJZING

- Neem de volgende beperkingen in acht tijdens de update.
 - U kunt het voertuig niet gebruiken tijdens het updaten. Zorg ervoor dat u voldoende tijd hebt voor de update en parkeer het voertuig veilig voordat u met het updateproces begint.
 - U kunt geen functies op afstand gebruiken, zoals starten op afstand.
 - De functie Alarmmelding aanwezigheid achterpassagier werkt mogelijk niet. Controleer of er personen op de achterbank zitten.
- De update wordt automatisch geannuleerd als de voor de update vereiste voertuigcondities worden gewijzigd voordat de update wordt gestart.
- Zodra de update is gestart, kunt u deze niet meer annuleren.
- U kunt de functie OTA-software-update niet gebruiken als u software van het voertuig wijzigt of vervangt.
- Open de motorkap niet en vervang de accu in het voertuig niet tijdens het updaten. De update zou dan kunnen mislukken.
- Als een diagnostisch hulpmiddel van welke aard dan ook is aangesloten op de OBD (On-board Diagnostic)-poort van het voertuig, kan het voertuig niet worden geüpdatet. Het voertuig kan worden geüpdatet door het diagnosehulpmiddel dat op de OBD-poort is aangesloten te verwijderen en het voertuig vervolgens opnieuw te starten.
- Als de update niet succesvol is voltooid, raden wij u ten eerste aan contact op te nemen met HYUNDAI.

Verlichting buitenzijde

Verlichtingsbediening

Draai, om de verlichting te bedienen, de knop op het uiteinde van de combischakelaar naar een van de volgende standen:

Type A

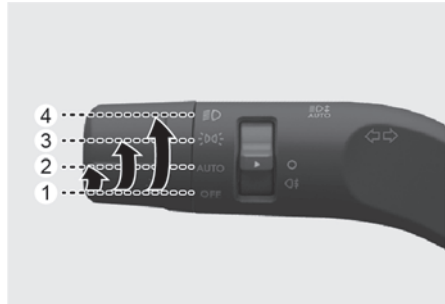

Type B

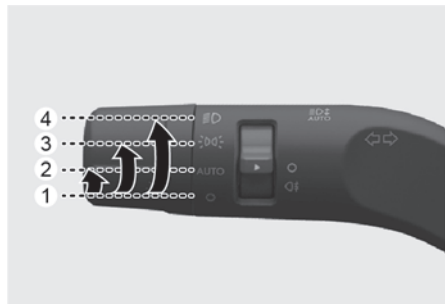

Type C

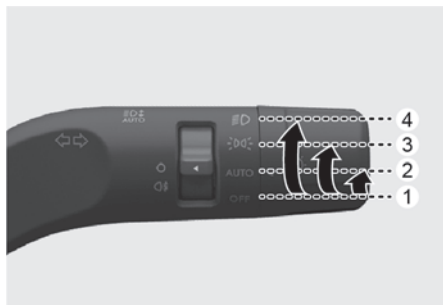

- (1) UIT (O)
- (2) AUTOMATISCH licht
- (3) Positielicht
- (4) Koplamp

AUTO-koplamp

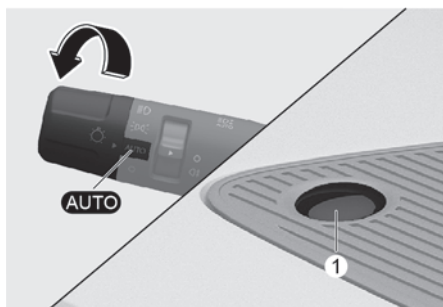

Het positielicht en de koplamp worden automatisch in- of uitgeschakeld, afhankelijk van de hoeveelheid daglicht zoals gemeten door de omgevingslichtsensor (1) voor het instrumentenpaneel.

Ook wanneer de functie automatische koplamp is ingeschakeld, is het raadzaam om de verlichting handmatig in te schakelen wanneer u 's nachts of bij de mist rijdt of wanneer u een donkere omgeving, zoals tunnels en parkeergarages, inrijdt.

AANWIJZING

- Dek de sensor (1) voorop het dashboard niet af en mors er ook niets op.
- Reinig de sensor niet met een glasreiniger. Dat laat een dunne laag achter op de sensor, waardoor hij niet meer goed werkt.
- Als de voorruit van uw auto is getint of voorzien van een andere metalen coating, werkt het AUTO-koplampsysteem mogelijk niet goed.

Positielichten (3D)



Het positielicht, de kentekenplaatverlichting en de dashboardverlichting worden ingeschakeld.

Koplamp (3D)



De koplamp, het positielicht, de kentekenplaatverlichting en de dashboardverlichting worden ingeschakeld.

i Informatie

Het contactslot moet in de stand ON staan om de koplamp in te schakelen.

Grootlichtbediening

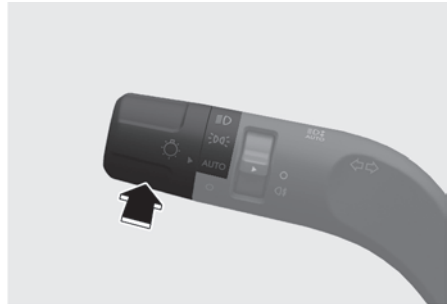

Om het grootlicht in te schakelen duwt u de hendel van u af. De hendel keert terug naar zijn oorspronkelijke stand.

Het grootlichtlampje gaat branden wanneer het grootlicht is ingeschakeld.

Om het grootlicht uit te schakelen trekt u de hendel naar u toe. Het dimlicht wordt ingeschakeld.

! WAARSCHUWING

Gebruik het grootlicht niet wanneer andere auto's u naderen. Anders kunt u het zicht van andere bestuurders belemmeren.

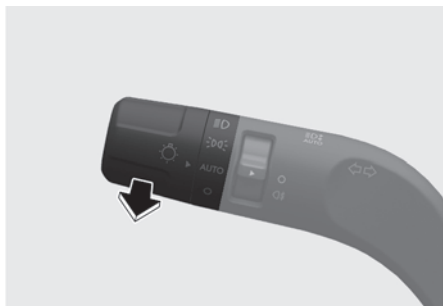

Om een grootlichtsignaal te geven, trekt u de hendel naar u toe en laat u deze weer los. Het grootlicht blijft ingeschakeld zolang u de hendel ingedrukt houdt.

Richtingaanwijzers

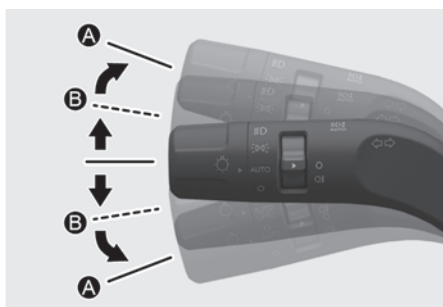

Duw de hendel naar omlaag om richting naar links, en omhoog om richting naar rechts aan te geven in positie (A).

Als een richtingaanwijzer blijft branden en niet knippert of als deze abnormaal knippert, kan een van de lampen van de richtingaanwijzer doorgebrand zijn en moet deze worden vervangen. We adviseren u contact op te nemen met een officiële HYUNDAI-dealer.

One Touch-knipperlichtsignaal

Om One Touch-knipperlichtsignaal te gebruiken, duwt u de richtingaanwijzerhendel omhoog of omlaag naar stand (B) en laat u hem vervolgens los.

De richtingaanwijzers knipperen 3, 5 of 7 keer.

U kunt de functie One Touch-knipperlichtsignaal inschakelen of het aantal knippers kiezen door te kiezen voor **Instellingen > Voertuig > Verlichting > One Touch-knipperlichtsignaal > 7 knipperen/5 knipperen/3 knipperen/Uit** in het infotainmentsysteem.

Mistachterlicht

+ indien van toepassing



Inschakelen van het mistachterlicht:

Zet de koplampschakelaar (1) in de dimlichtstand en draai hem vervolgens in de mistachterlichtstand.

Voer een van de onderstaande handelingen uit om het mistachterlicht uit te schakelen:

- Schakel de koplampschakelaar uit.
- Zet de koplampschakelaar (1) weer in de stand mistachterlicht.

Energiebesparingsfunctie

Om te voorkomen dat de accu wordt ontladen, schakelt het systeem het positielicht automatisch uit wanneer de bestuurder de auto uitzet en het bestuursportier opent.

Met deze functie worden de positielichten automatisch uitgeschakeld als de bestuurder 's nachts aan de kant van de weg parkeert.

Om de verlichting te laten branden wanneer de auto is uitgeschakeld:

1. Open het bestuursportier.
2. Zet de positielichten UIT en weer AAN met de koplampschakelaar.

Koplampverstelling



De koplamphoogte kan worden afgesteld en worden aangepast aan het aantal inzittenden en de hoeveelheid bagage in de auto door de schakelaar voor de koplamphoogte te draaien.

Des te hoger het cijfer van de schakelaarstand, des te lager de bundel van het dimlicht staat. Stel de dimlichtbundel altijd correct in, anders verblinden de koplampen andere verkeersdeelnemers.

Hieronder vindt u een lijst met aanbevolen instellingen voor verschillende beladingen. Gebruik de meest passende instelling als uw geldende beladingstoestand er niet bij staat.

Beladingstoestand	Schakelstand
Alleen bestuurder	0
Bestuurder + Voorpassagier	0
Alle zitplaatsen bezet (inclusief bestuurdersstoel)	1
Alle zitplaatsen bezet (inclusief bestuurdersstoel) + maximaal toelaatbare belading	2
Bestuurder + Maximaal toelaatbare belading	3

WAARSCHUWING

Als de functie niet correct werkt, raden we u aan het systeem door een officiële HYUNDAI-dealer te laten controleren. Probeer de bedrading niet zelf te controleren of vervangen.

Koplamp vertraging/time-out functie

Als het contactslot in de stand ACC of OFF staat met de koplampen aan, blijven de koplampen (en/of positielichten) ongeveer 5 minuten branden.

Als het bestuurdersportier wordt geopend en gesloten, worden de koplampen na 15 seconden uitgeschakeld. Als het bestuurdersportier wordt geopend en gesloten terwijl de auto is uitgeschakeld, worden de koplampen (en/of stadslicht) na 15 seconden uitgeschakeld.

De koplampen (en/of positielichten) kunnen worden uitgeschakeld door tweemaal op de vergrendelknop van de afstandsbediening of smart key te drukken of door de koplampschakelaar in de stand OFF of AUTO te zetten.

U kunt de koplampvertragingfunctie inschakelen door **Instellingen > Voertuig > Verlichting > Time-out koplampen (Koplampvertraging)** te selecteren.

i Informatie

Als de bestuurder de auto verlaat via een ander portier dan het bestuurdersportier, wordt de energiebesparingsfunctie niet geactiveerd en wordt de functie Koplampuitstel niet automatisch uitgeschakeld.

Om het ontladen van de accu te voorkomen, moet u de koplampen handmatig uitschakelen met de koplampschakelaar voordat u de auto verlaat.

i Informatie

Het infotainmentsysteem kan na software-updates veranderen. Zie de handleiding die bij het infotainmentsysteem is meegeleverd en de beknopte gebruiksaanwijzing voor meer informatie.

Knop interieurlichten

De binnenknopverlichting gaat aan of uit in de volgende omstandigheden:

- De interieurtoetsverlichting gaat even aan als het portier wordt ontgrendeld en geopend nadat alle portieren waren gesloten en vergrendeld.
- De interieurverlichting gaat altijd aan wanneer de auto wordt ingeschakeld.
- De verlichting van de interieurknoppen gaat even aan als de auto wordt uitgeschakeld. Als de deur wordt geopend en gesloten of vergrendeld, gaat de verlichting van de interieurknoppen onmiddellijk uit.

U kunt de binnenknopverlichting inschakelen door te kiezen voor **Instellingen > Voertuig > Verlichting > Binnenverlichting aan** in het infotainmentsysteem.

i Informatie

Het infotainmentsysteem kan na software-updates veranderen. Zie de handleiding die bij het infotainmentsysteem is meegeleverd en de beknopte gebruiksaanwijzing voor meer informatie.

Dagrijverlichting (DRL)

De dagrijverlichting (DRL) zorgt ervoor dat medeweggebruikers uw auto overdag beter zien, met name na zonsopgang en voor zonsondergang.

Het DRL-systeem wordt uitgeschakeld wanneer:

- De koplampen branden.
- De parkeerrem is geactiveerd.
- De motor is uitgeschakeld.

Welkomststelsysteem

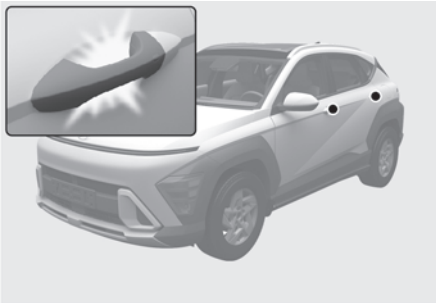

Het verwelkomingsstelsysteem helpt de bestuurder door de autolichten te laten branden als de bestuurder nadert.

Portiergreepverlichting

Als alle portieren (en de achterklep) gesloten en vergrendeld zijn, gaat het lampje van de portiergreep ongeveer 15 seconden branden als:

- **Instellingen > Voertuig > Comfort > Welkomstfunctie spiegels/licht > Bij deurontgrendeling** is geselecteerd in het informatiesysteem,
 - De deurvergrendelknop wordt ingedrukt op de afstandsbediening of smartkey.
 - De knop van de buitendeurkrak wordt ingedrukt terwijl u de smartkey draagt
 - U steekt uw hand in de handgreep van de buitendeur terwijl u de smartkey draagt.
- De smartkey wordt gedetecteerd, en zowel **Comfort > Welkomstfunctie spiegels/licht > Bij deurontgrendeling** en **Comfort > Welkom spiegel/licht > Bij naderen vn. bestuurder** zijn geselecteerd.

U kunt de functie Welcome Light activeren of deactiveren via het menu Instellingen in het infotainmentsysteem.

i Informatie

Het infotainmentsysteem kan na software-updates veranderen. Zie de handleiding die bij het infotainmentsysteem is meegeleverd en de beknopte gebruiksaanwijzing voor meer informatie.

Koplampen en positielichten

Wanneer de koplampschakelaar in de stand koplamp of AUTO staat en alle portieren (en achterklep) gesloten en vergrendeld zijn, gaan de positielichten en koplampen ongeveer 15 seconden branden wanneer op de ontgrendelknop van het portier op de afstandsbediening of de smart key wordt gedrukt.

Als u op de knop deurvergrendeling of ontgrendeling drukt, gaan de positielichten en koplampen onmiddellijk uit.

Selecteer **Instellingen > Voertuig > Verlichting > Koplampuitstel (of Koplamp time-out)** in het Instellingenmenu om deze functie aan te zetten.

Interieurverlichting

Wanneer de schakelaar voor de binnenverlichting in de  stand en alle deuren (en achterklep) zijn gesloten en vergrendeld, gaan de kamerlichten gedurende 30 seconden branden wanneer:

- De deurontgrendelingsknop wordt ingedrukt op de afstandsbediening of smartkey.
- De knop van de buitendeurkruk wordt ingedrukt terwijl u de smartkey draagt
- U steekt uw hand in de handgreep van de buitendeur terwijl u de smartkey draagt.

Als u op de knop deurvergrendeling of ontgrendeling van de afstandsbediening of smartkey drukt, gaat de verlichting onmiddellijk uit.

Grootlichtassistentie (HBA)

 indien van toepassing

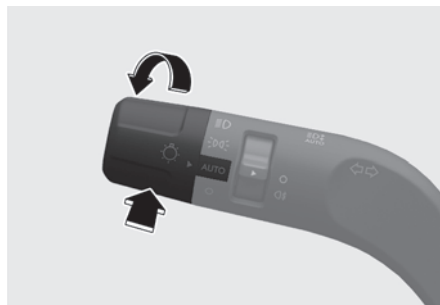

Grootlichtassistentie schakelt automatisch tussen grootlicht en dimlicht, afhankelijk van de gedetecteerde lichtsterkte van de lichten van tegen- of voorliggers.

Detectiesensor



[A] Voorzichtcamera

De frontzichtcamera wordt gebruikt als detectiesensor om omgevingslicht en helderheid te detecteren tijdens het rijden.

Zie bovenstaande afbeelding voor de precieze locatie van de detectiesensor.

AANWIJZING

- Houd de frontzichtcamera altijd in goede staat om de optimale prestaties van Grootlichtassistentie te waarborgen.
- Voor meer informatie over de beperkingen van de frontzichtcamera, raadpleeg het gedeelte “Ondersteuning botsingsvermijding voorzijde (FCA) (alleen frontzichtcamera)” of “Ondersteuning botsing vermijden voorzijde (FCA) (Sensor fusion)” in hoofdstuk 7.

Instellingen grootlichtassistentie

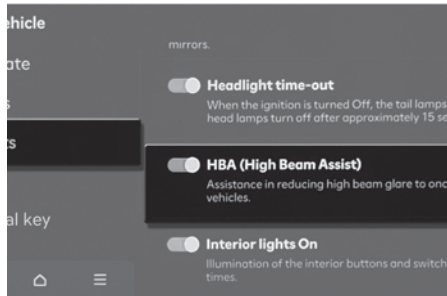

Terwijl het contactslot in de stand AAN staat, selecteert u **Instellingen > Voertuig > Verlichting > HBA (High Beam Assist)** in het Instellingenmenu om Grootlichtassistentie in te schakelen en deselecteert u de optie op om de functie uit te schakelen.

⚠ WAARSCHUWING

Wijzig de instellingen pas nadat u de auto op een veilige plaats heeft geparkeerd.

Bediening Grootlichtassistentie

- Na het selecteren van **Grootlichtassistentie** in het Instellingenmenu om Grootlichtassistentie te bedienen:
 - Zet de koplampschakelaar in de stand AUTO en druk de hendel van de koplampen in de richting van het instrumentenpaneel. Het controlelampje Grootlichtassistentie (🚗) gaat branden.
 - Wanneer Grootlichtassistentie is ingeschakeld, wordt het grootlicht ingeschakeld wanneer de snelheid van het voertuig hoger is dan 30 km/u (18 mph) en gaat het controlelampje van het Grootlicht (🚗) branden. Wanneer de snelheid van het voertuig lager is dan 20 km/u (12 mph), wordt het grootlicht niet ingeschakeld en zal het indicatielampje wit branden.
- Wanneer Grootlichtassistentie actief is:
 - Als de richtingaanwijzerhendel naar u toe wordt getrokken terwijl het grootlicht uit is, gaat het grootlicht inschakelen. Wanneer u de richtingaanwijzerhendel loslaat, zal Grootlichtassistentie weer werken.
 - Als u de richtingaanwijzerhendel naar zich toe trekt terwijl het grootlicht is ingeschakeld door de Grootlichtassistentie, gaat het dimlicht aan en schakelt Grootlichtassistentie uit.
 - Als de richtingaanwijzerhendel van u af wordt geduwd, gaat het grootlicht aan en wordt Grootlichtassistentie uitgeschakeld.
 - Als de koplampschakelaar van AUTO in een andere stand wordt gezet (koplamp/stand/uit(O)), gaat het betreffende licht aan en wordt Grootlichtassistentie uitgeschakeld.
- In de volgende gevallen wordt van grootlicht overgeschakeld op dimlicht terwijl Grootlichtassistentie actief is:
 - Als de koplampen van een tegemoetkomend voertuig worden gedetecteerd.
 - De achterlichten van een voorligger worden gedetecteerd.
 - Als de koplamp of het achterlicht van een motorfiets of een fiets wordt gedetecteerd.
 - Als de omgevingsverlichting helder genoeg is waardoor grootlicht niet nodig is.
 - Als straatverlichting of andere verlichting wordt gedetecteerd.

i Informatie

De afbeeldingen en kleuren op het instrumentenpaneel kunnen afwijken per type instrumentenpaneel of gekozen thema.

Storingen en beperkingen bij de Grootlichtassistentie

Storing bij Grootlichtassistentie

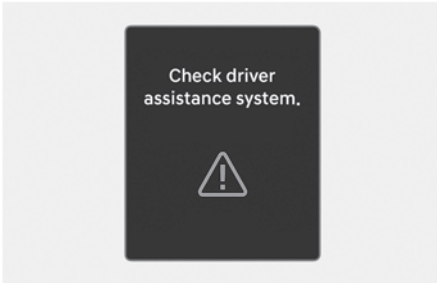

Als Grootlichtassistentie niet naar behoren werkt, verschijnt de waarschuwingsmelding “**Controleer het bestuurdersassistentiesysteem**” en gaat er op het instrumentenpaneel een waarschuwingslampje  branden. We raden u aan het systeem door een officiële HYUNDAI-dealer te laten controleren.

Beperkingen van de Grootlichtassistentie

Mogelijk werkt Grootlichtassistentie niet goed in de volgende situaties:

- De koplampen van een tegenligger of voorligger zijn beschadigd of liggen buiten het detectiebereik.
- De koplampen van een tegemoetkomend voertuig of voorligger zijn bedekt door stof, sneeuw of water.
- De koplampen van het voertuig voor u zijn uit- maar de mistlampen zijn ingeschakeld, etc.
- Er zijn lichten voor u die een vergelijkbare vorm hebben als die van een voertuiglamp.
- De koplampen zijn niet goed gerepareerd of vervangen.
- De koplampen zijn niet correct afgesteld.
- Er wordt op een smalle, bochtige weg, oneffen wegdek, heuvelopwaarts of heuvelafwaarts gereden.
- De voorligger is gedeeltelijk zichtbaar op een kruising of een bochtige weg.
- Er bevindt zich een tijdelijke reflector of flietslamp voor u (bouwplaats, wegwerkzaamheden).
- Er bevindt zich een verkeerslicht, reflecterend bord, knipperend bord of spiegel voor u.
- De sensor is bedekt met sneeuw of ijs.
- Na een bocht verschijnt er plotseling een voertuig.
- Het voertuig is gekanteld door een lekke band of omdat het gesleept wordt.
- De koplampen van een tegenligger of voorligger worden niet gedetecteerd vanwege uitlaatgassen, rook, mist, sneeuw, sneeuwstorm, opspattend water op de weg, of condens op de voorruit, enz.

i Informatie

Voor meer informatie over de beperkingen van de frontzichtcamera, raadpleeg het gedeelte “Ondersteuning botsingsvermijding voorzijde (FCA) (alleen frontzichtcamera)” of “Ondersteuning botsing vermijden voorzijde (FCA) (Sensor fusion)” in hoofdstuk 7.

! WAARSCHUWING

- Controleer altijd de wegomstandigheden en neem indien nodig passende maatregelen om veilig te rijden. Het is uw verantwoordelijkheid om uw voertuig op een veilige manier te besturen.
- Als de Grootlichtassistentie niet goed werkt, gebruik dan de richtingaanwijzerhendel om te schakelen tussen grootlicht en dimlicht.
- Mogelijk werkt Grootlichtassistentie niet gedurende 15 seconden na het starten van uw voertuig of het initialiseren van de frontzichtcamera.

Interieurverlichting

! WAARSCHUWING

Gebruik de interieurverlichting niet wanneer u in het donker rijdt. De interieurverlichting kan uw zicht verstoren wat tot een ongeval zou kunnen leiden.

Laat de interieurverlichting niet te lang branden als de motor niet draait. Anders raakt de accu ontladen.

Automatische uitschakelfunctie interieurverlichting

De interieurverlichting wordt na ongeveer 20 minuten automatisch uitgeschakeld nadat het voertuig is uitgezet en de portieren zijn gesloten. Als een portier wordt geopend, dooft de verlichting na ongeveer 25 minuten nadat de auto is uitgezet. Als de portieren worden vergrendeld met de afstandsbediening of de Smart Key en het alarmsysteem wordt ingeschakeld, gaat de verlichting 5 seconden later uit.

Interieurverlichting voorzijde

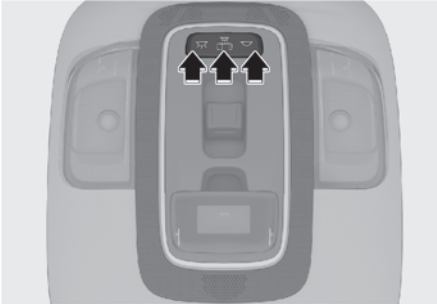

- Druk op de lens om het kaartleeslampje in of uit te schakelen. Dit lampje heeft een gerichte lichtbundel waarmee de bestuurder en de voorpassagier in het donker een kaart of iets anders kunnen lezen.
- : Druk op de knop om het interieurlampje voor de zitplaatsen voor en achter in te schakelen.
- : Druk op de knop om het interieurlampje voor de zitplaatsen voor en achter uit te schakelen.
- : De interieurlampjes voor en achter gaan branden als de voor- of achterportieren worden geopend. Als de portieren worden ontgrendeld met de afstandsbediening of de Smart Key, zal de interieurverlichting voor en achter ongeveer 30 seconden branden, zolang er een portier open staat. De interieurlampjes voor en achter doven geleidelijk na ongeveer 30 seconden wanneer het portier wordt gesloten. De interieurlampjes voor en achter gaat echter uit zodra het contactslot in de stand AAN staat of als alle portieren worden vergrendeld. Als een portier wordt geopend met het contactslot in de stand ACC of UIT, blijft de lampjes voor en achter ongeveer 5 minuten aan.

Lampjes achter

Interieurlampje





: Druk op de knop om het interieurlampje achter in of uit te schakelen.

Lampje make-upspiegel



Druk op de schakelaar om het lampje in of uit te schakelen.

- : Het lampje wordt ingeschakeld wanneer deze knop wordt ingedrukt.
- : Het lampje wordt uitgeschakeld wanneer deze knop wordt ingedrukt.

Lampje dashboardkastje

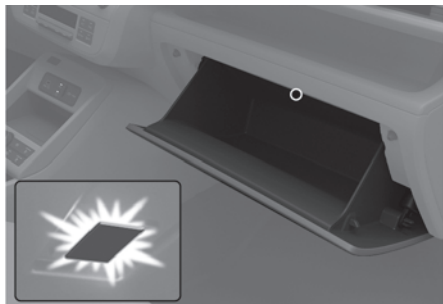

Het lampje in het dashboardkastje gaat branden als het wordt geopend.

Als het dashboardkastje niet wordt gesloten, gaat het lampje na 20 minuten uit.

AANWIJZING

Sluit het dashboardkastje na gebruik om onnodige ontlading van de accu te voorkomen.

Sfeerverlichting

+ indien van toepassing

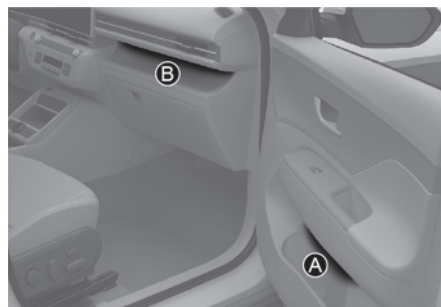

[A] Portier bestuurdersstoel, portier passagiersstoel
[B] Open bakje passagiersstoel

Om de helderheid en kleur van de sfeerverlichting in te stellen, selecteert u in het infotainmentsysteem **Instellingen > Voertuig > Verlichting > Sfeerverlichting**.

- Als de modus **Verbonden met rijmodus** is geselecteerd, verandert de kleur van de sfeerverlichting overeenkomstig de geselecteerde rijmodus.
- Als u geen sfeerverlichting wilt gebruiken, stelt u de **Helderheid** in het infotainmentsysteem in op **0**.

Bagageruimteverlichting



Het lampje gaat branden als de achterklep wordt geopend en dooft als het wordt gesloten.

AANWIJZING

Sluit de achterklep na gebruik om onnodige ontlading van de accu te voorkomen.

Ruitenwissers en ruitensproeiers

Ruitenwissers/-sproeiers voor - Type A

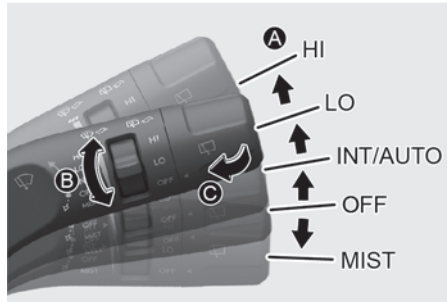

Ruitenwissers/-sproeiers voorruit - Type B

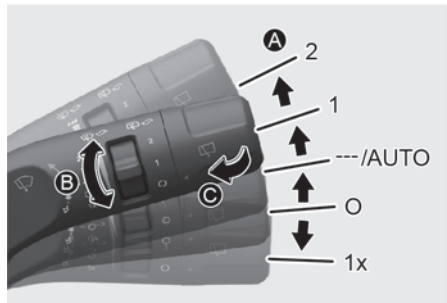

Ruitenwissers/-sproeiers voorruit - Type C

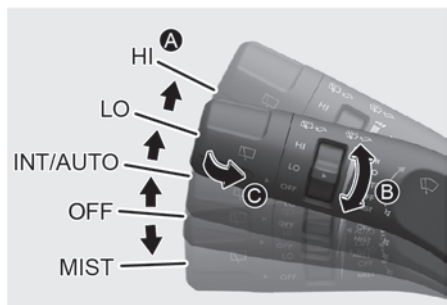

Ruitenwisser/-sproeier achterruit - Type A

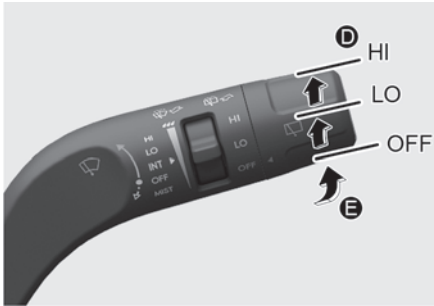

Ruitenwisser/-sproeier achterruit - Type B

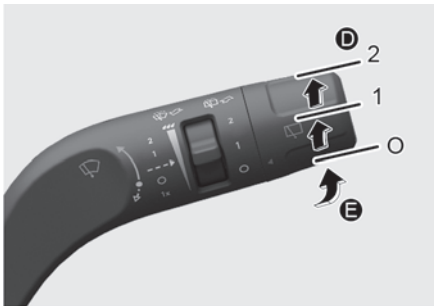

Ruitenwisser/-sproeier achterruit - Type C

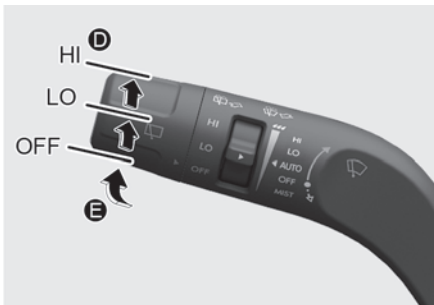
**A.** Snelheidsregeling ruitenwisser

- **HI/2:** Hoge ruitenwissersnelheid.
- **LO/1:** Lage ruitenwissersnelheid.
- **INT/---**: Intermitterend wissen.
- **AUTO**(indien voorzien): Automatisch wissen.
- **OFF/O:** Uit
- **MIST/1x:** Eenmaal wissen

B. Intermitterende of automatische aanpassing van de wistijd.

C. Sproeien met korte wisbeurten (voorzijde)

D. Bediening achterruitenwisser

- **HI/2:** Hoge ruitenwissersnelheid.
- **LO/1:** Lage ruitenwissersnelheid.
- **OFF/O:** Uit

E. Sproeien met korte wisbeurten (voorzijde)

Ruitenwissers voor

Werkt als volgt wanneer de motor wordt aangezet.

- **HI/2:** De wisser wist met een hogere snelheid.
- **LO/1:** De wisser wist met een lagere snelheid.
- **INT/---**: De wisser wist met dezelfde intervallen. Draai aan de snelheidsregelknop om de snelheid te wijzigen.
- **OFF/O:** Ruitenwissers werken niet
- **MIST/1x:** Duw de hendel omlaag en laat hem los voor een enkele wiscyclus. De ruitenwissers werken continu als de hendel in deze stand wordt gehouden.

i Informatie

Als er veel sneeuw of ijs op de voorruit ligt, ontdooit u de voorruit gedurende ongeveer 10 minuten of totdat de sneeuw en/of het ijs is verwijderd om schade aan het wisser- en sproeisysteem te voorkomen.

Automatische regeling (AUTO)

+ indien van toepassing

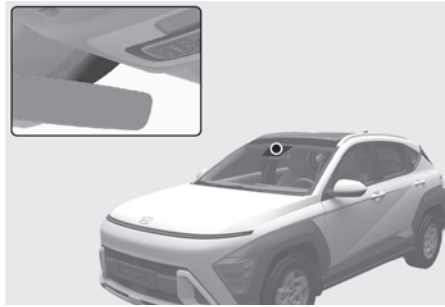

De regensensor aan de bovenkant van de voorruit registreert de hoeveelheid regen en regelt het interval van de wiscyclus.

Om de instelling van de gevoeligheid te wijzigen, draait u aan de regelaar.

Als de wisserschakelaar in de stand AUTO staat wanneer het contactslot in de stand ON staat, werkt de wisser eenmaal om een zelfcontrole van het systeem uit te voeren. Zet de ruitenwisser in de stand OFF (O) wanneer de ruitenwisser niet wordt gebruikt.

⚠ WAARSCHUWING

Om persoonlijk letsel te voorkomen:

- Raak het bovenste deel van de voorruit, waar de regensensor zich bevindt, niet aan.
- Veeg het bovenste deel van de voorruit niet schoon met een vochtige doek.
- Oefen geen druk uit op de voorruit.

AANWIJZING

- Zet de schakelaar tijdens het wassen van de auto in stand OFF (O) om te voorkomen dat de ruitensproeiers automatisch worden ingeschakeld.
- Verwijder de behuizing van de regensensor bovenaan de voorruit aan passagierszijde niet.

Ruitensproeiers voorruit

Type A



Type B



Type C



Als met de ruitenwisser in stand OFF (O) de hendel naar voren trekt om de ruitensproeier in te schakelen, maakt deze 1-3 wisslagen. Het sproeien en wissen gaat door totdat u de hendel loslaat. Als de ruitensproeiers niet werken, moet u mogelijk ruitensproeiervloeistof bijvullen.

Luchtrecirculatie bij gebruik van sproeivloeistof

Als u ruitensproeiervloeistof gebruikt om te verhinderen dat de onaangename geur van de sproeivloeistof in het interieur dringt, worden afhankelijk van de buitentemperatuur de recirculatiemodus en de airconditioning automatisch geactiveerd. Als u een nieuwe modus selecteert terwijl de functie in werking is, wordt de functie na een bepaalde tijd hervat. Mogelijk werkt het niet onder bepaalde omstandigheden, zoals bij kou of als de motor uitgeschakeld is.

Voor meer informatie, zie de "Extra klimaatregelingsfuncties" in dit hoofdstuk.

WAARSCHUWING

Verwarm bij temperaturen onder het vriespunt altijd de voorruit met behulp van de ontdooier om te voorkomen dat de ruitensproeiervloeistof op de voorruit bevriest en uw zicht belemmert, wat kan leiden tot een aanrijding met ernstig letsel of de dood tot gevolg.

Gebruik in de winter of bij koud weer altijd de juiste ruitensproeiervloeistoffen.

AANWIJZING

Om schade te voorkomen:

- Bedien de sproeier niet als het vloeistofreservoir leeg is of als de voorruit droog is.
 - Bedien de ruitenwissers niet als de voorruit droog is.
 - Probeer de ruitenwissers niet handmatig te bewegen.
 - Gebruik in de winter of bij koud weer anti-vries ruitensproeiervloeistoffen.
-

Ruitenwissers en -sproeiers achteraan

Type A

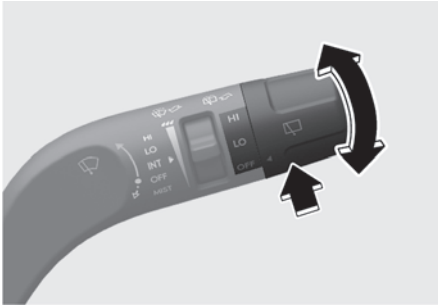

Type B

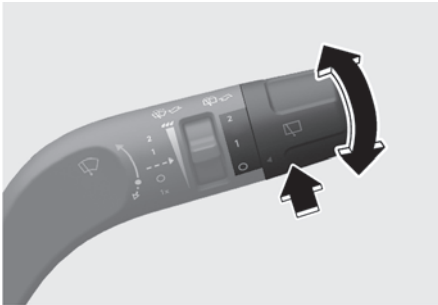

Type C

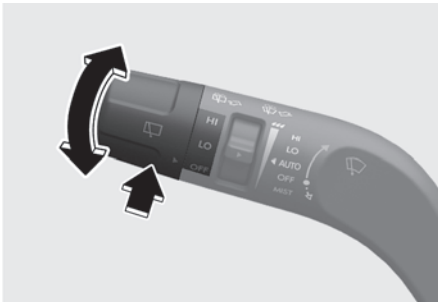

De schakelaar voor de achterruitenwiser en -sproeier bevindt zich aan het uiteinde van de ruitenwiser- en sproeierschakelaar. Zet de schakelaar in de gewenste stand om de achterruitenwiser en -sproeier te bedienen.

- **HI/2:** Hoge wissersnelheid
- **LO/1:** Lage wissersnelheid
- **OFF:** Uit

Automatische ruitenwisser achter

Type A



Type B



Duw de hendel van u af om ruitensproeiervloeistof op de ruit te sproeien en de achterruitenwisser 1 - 3 keer te laten wissen. Het sproeien en wissen gaat door totdat u de hendel loslaat.

- De achterwisser werkt terwijl de auto in zijn achterruit staat en de voorste wisser is ingeschakeld. U kunt de functie selecteren in het menu Instellingen van het informatiesysteem. Selecteer:
 - **Instellingen > Voertuig > Comfort > Automatische ruitenwisser (achterruit)**

Raadpleeg voor meer informatie “Luchtrecirculatie bij gebruik van sproeiervloeistof” in hoofdstuk 5.



Handbediend verwarmings- en ventilatiesysteem

 indien van toepassing



- (1) Aanjagerknop
- (2) Temperatuurregelknop
- (3) Modusselectie
- (4) Voorruitontdooiing
- (5) A/C (airconditioning)
- (6) Luchttoevoerregelaar
- (7) Achterruitontdooiing

Verwarming en airconditioning

1. Start de motor.
 2. Zet de modusselectieknop in de gewenste stand.
Voor een effectieve verwarming en koeling selecteert u:
 - Verwarming: 
 - Koeling: 
 3. Stel de temperatuur in op de gewenste waarde.
 4. Schakel de stand BUITENLUCHT in met de luchttoevoertoets.
 5. Zet de aanjager op de gewenste snelheid.
- Als airconditioning gewenst is, zet u de airconditioning aan.

Modusselectie

De luchtcirculatieknop regelt de circulatie van de lucht door het ventilatiesysteem.

Luchtstroomrichting

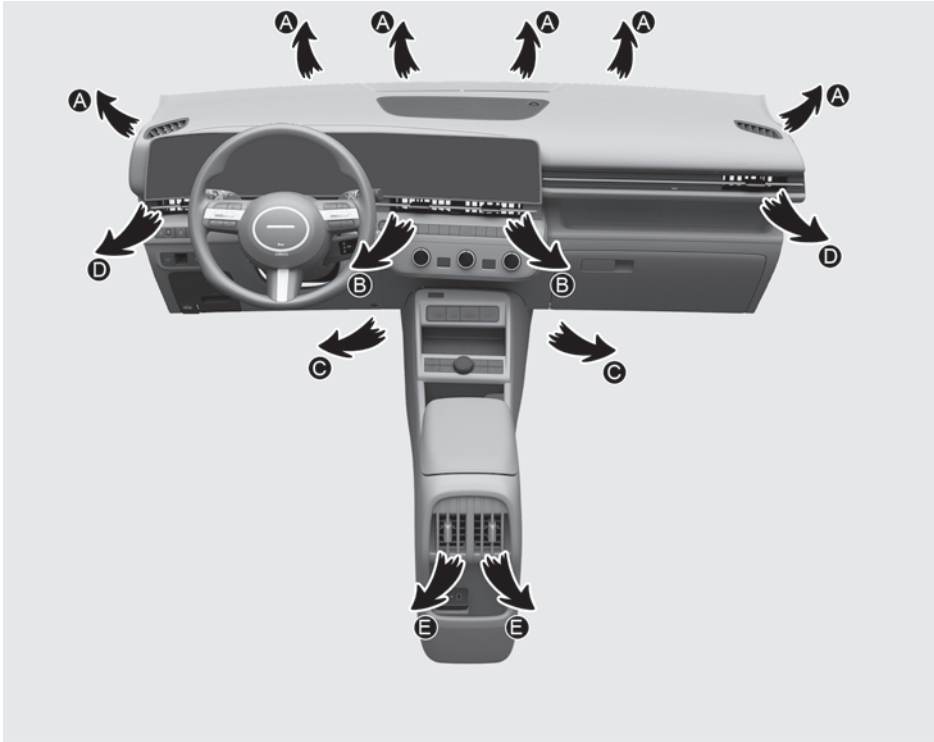

Symbol	Bediening	Richting
	De lucht stroomt naar het bovenlichaam en het hoofd. Daarnaast kan iedere uitstroomopening versteld worden om de richting van de luchtstroom te wijzigen.	B, D
	De luchtstroom is gericht op het gezicht en de vloer.	B, C, D, E, F
	De meeste lucht stroomt naar de voetenruimte en een klein gedeelte stroomt naar de voorruit en de zijruitontdooiing.	A, C, D, E, F
	De meeste lucht stroomt naar de voetenruimte en de voorruit en een klein gedeelte stroomt door de zijruitontdooiing.	A, C, D, E, F
	De meeste lucht stroomt naar de voorruit en een klein gedeelte stroomt naar de zijruitontdooiing.	A, D

MAX A/C



De stand MAX KOELEN wordt gebruikt om het interieur van de auto sneller af te koelen. De lucht stroomt naar het bovenlichaam en het hoofd.

De airconditioning en gerecirculeerde lucht zijn beide geselecteerd. Kies de modus aanjagersnelheid om dit aan te passen.

Uitstroomopeningen instrumentenpaneel

Voor

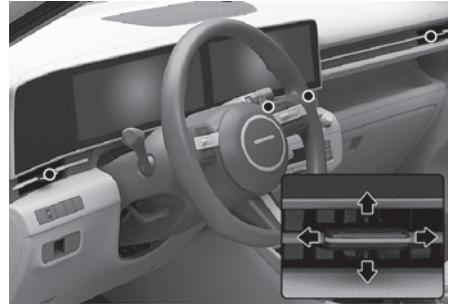

Achter

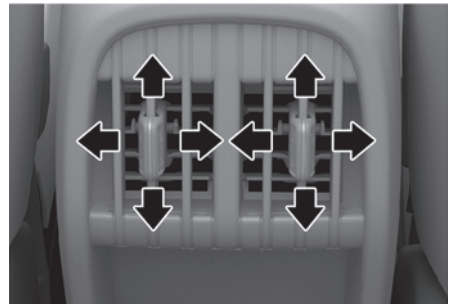

De luchtstroom vanuit de luchtroosters in het instrumentenpaneel kunnen omhoog/omlaag of naar links/rechts worden versteld met behulp van de verstelhendel. De luchtstroom kan ook worden GESLOTEN met behulp van de verstelhendel van het ventilatierooster.

Temperatuurregelknop



Door de knop naar rechts te draaien verhoogt de temperatuur. Door de knop naar links te draaien verlaagt de temperatuur.

Luchttoevoerregelaar

Recirculatiemodus



Als de gerecirculeerde lucht is geselecteerd, wordt lucht uit het passagierscompartiment door het klimaatregelsysteem gezogen.

Buiten (frisse) modus



Als de buitenlucht (verse lucht) is geselecteerd, komt er lucht van buiten het voertuig binnen en wordt deze door het klimaatregelsysteem gezogen

i Informatie

We raden aan om het systeem in de buitenluchtstand te gebruiken.

Door langdurig gebruik van de verwarming in de recirculatiestand (zonder dat de airconditioning is geselecteerd) kunnen de ruiten beslaan en kan de lucht in het passagierscompartiment muff worden.

Bovendien kan de lucht in het passagierscompartiment extreem droog worden bij langdurig gebruik van de airconditioning in de stand RECIRCULATIE.

⚠ WAARSCHUWING

Om ernstig letsel of de dood te voorkomen:

- Als de klimaatregeling blijft werken in de stand met gerecirculeerde lucht, kan de vochtigheid in de auto toenemen, waardoor de voorruit en de zijruiten kunnen beslaan en het zicht wordt belemmerd.
- Slaap niet in een auto met ingeschakelde airconditioning of verwarming.
- Voortdurend gebruik van de airconditioning met gerecirculeerde lucht kan slaperigheid of slaperigheid en verlies van controle over het voertuig veroorzaken. Zet de regelaar van de luchtinlaat tijdens het rijden in de stand voor buitenlucht (verse lucht).

Aanjagerknop



Draai de knop rechtsom om de ventilatiesnelheid en luchtstroom te verhogen. Draai de knop linksom om de ventilatiesnelheid en luchtstroom te verlagen.

Zet de aanjagerknop in stand 0 om de aanjager uit te schakelen.

i Informatie

Wanneer u de ventilatorsnelheid bedient terwijl de toets Engine Start/Stop (motor starten/stoppen) in stand ON staat, kan de accu ontladen raken.

Airconditioning (A/C)



Druk op de A/C-knop om de airconditioning in te schakelen (controlelampje ON). Druk nogmaals op de toets om de airconditioning uit te schakelen.



Bediening van het systeem

Ventileren

1. Zet de luchtcirculatietoets in stand .
2. Stel de luchtinlaatregelaar in op de buitenluchtstand (vers).
3. Stel de temperatuur in op de gewenste waarde.
4. Zet de aanjager op de gewenste snelheid.

Verwarmen

1. Zet de luchtcirculatietoets in stand .
2. Stel de luchtinlaatregelaar in op de buitenluchtstand (vers).
3. Stel de temperatuur in op de gewenste waarde.
4. Zet de aanjager op de gewenste snelheid.
5. Zet, indien gewenst, de airconditioning aan met de temperatuurregelknop op verwarming om de lucht te ontvochtigen voordat deze het interieur binnengaat.

Schakel de stand  of  in wanneer de voorruit beslaat.

Tips voor gebruik

- Om te voorkomen dat stof of onaangename geuren via het ventilatiesysteem de auto binnenkomen, zet u de luchttoevoer tijdelijk in de recirculatiemodus. Selecteer de stand buitenlucht weer zodra de bron van irritatie gepasseerd is om weer frisse lucht toe te laten tot het interieur. Dit kan helpen om de bestuurder alert en comfortabel te houden.
- Voorkom dat de voorruit beslaat door de stand buitenlucht te selecteren, de aanjager in de gewenste stand te zetten, de airconditioning in te schakelen en de gewenste temperatuur in te stellen.

Airconditioning

1. Start de motor. Druk op de toets A/C.
2. Zet de luchtcirculatioetoets in stand .
3. Zet de luchtinlaatregelaar op de stand buitenlucht of gerecirculeerde lucht.
4. Stel de ventilatorsnelheid en de temperatuur naar wens in.

AANWIJZING

- Houd de temperatuurmeter nauwlettend in de gaten wanneer de airconditioning wordt gebruikt als u lange hellingen oprijdt of als u in druk verkeer rijdt bij hoge buitentemperaturen. Blijf de aanjager gebruiken maar schakel het airconditioningsysteem uit wanneer de motortemperatuurmeter aangeeft dat de motor oververhit raakt.
 - Gebruik de airconditioning altijd met gesloten ramen. Bij vochtig weer, als de ramen open staan en de airconditioning draait, kunnen er waterdruppels in de auto ontstaan die elektrische apparatuur kunnen beschadigen.
-

Tips voor gebruik van de airconditioning

- Open de ruiten een tijdje wanneer de auto tijdens warm weer in de volle zon geparkeerd is geweest, zodat de warme lucht naar buiten kan.
- Nadat de lucht voldoende gekoeld is, schakelt u van recirculatielucht terug naar de verse buitenlucht stand.
- Om het beslaan van de ruiten tijdens op regenachtige of vochtige dagen te verminderen, kunt u de vochtigheidsgraad in het interieur terugbrengen door de airconditioning in te schakelen en ruiten en schuif-/kanteldak gesloten te houden.
- Schakel de airconditioning iedere maand enkele minuten in om het systeem in een optimale staat te houden.
- Als u de airconditioning overmatig gebruikt, kan door het temperatuurverschil tussen de buitenlucht en de voorruit plotseling beslaan, waardoor het zicht wegvalt. Zet in dat geval de modusselectieknop in de stand  en de bedieningsknop van de aanjager op de laagste snelheid.

Onderhoud van het systeem

Interieurluchtfilter

Het interieurluchtfilter is gemonteerd achter het dashboardkastje. Het filtert stof of andere vervuilde elementen uit de lucht die het voertuig via het verwarmings- en airconditioningssysteem binnenkomt.

We adviseren u de cabineluchtfilter overeenkomstig het onderhoudsschema te laten vervangen door een officiële HYUNDAI-dealer. Als met het voertuig in zware omstandigheden wordt gereden, zoals op stoffige of ruwe wegen en/of als er huisdieren worden vervoerd of inzittenden roken in het voertuig, dan moet het cabineluchtfilter vaker worden geïnspecteerd en vervangen.

Informatie

Vervang het filter overeenkomstig het onderhoudsschema. Als er onder ongunstige omstandigheden gereden wordt, bijvoorbeeld in een stoffige omgeving of op slechte wegen, moet het interieurfilter vaker worden gecontroleerd en indien nodig worden vervangen.

Controleren van de hoeveelheid koelmiddel voor de airconditioning

Als de hoeveelheid koelmiddel te laag of te hoog is, nemen de prestaties van de airconditioning af. Wij raden u aan uw auto door een erkende HYUNDAI-dealer te laten controleren.

AANWIJZING

- Het koelmiddelsysteem mag alleen worden onderhouden door getrainde en gecertificeerde technici in een goed geventileerde ruimte om een goede en veilige werking te garanderen.
 - Repareer nooit de verdamper (koelspiraal) van de airconditioning en vervang deze nooit door een exemplaar dat uit een gebruikt of geborgen voertuig is verwijderd. Een nieuwe vervangende verdamper moet worden gecertificeerd (en gelabeld) als zijnde in overeenstemming met SAE-norm J2842.
-

! WAARSCHUWING

Auto's met R-1234yf



Om ernstig letsel te voorkomen, mag het aircosysteem alleen door opgeleide en gecertificeerde technici worden onderhouden. R-1234yf is brandbaar en werkt onder hoge druk.

Gebruik de juiste apparatuur om alle koelmiddelen terug te winnen. Het rechtstreeks spillen van koudemiddelen in de atmosfeer is schadelijk voor mens en milieu.

Auto's met R-134a



Om ernstig letsel te voorkomen, mag het aircosysteem alleen door opgeleide en gecertificeerde technici worden onderhouden. R-1234a werkt onder hoge druk.

Gebruik de juiste apparatuur om alle koelmiddelen terug te winnen. Het rechtstreeks spillen van koudemiddelen in de atmosfeer is schadelijk voor mens en milieu.

Etiket koelmiddel voor airconditioning



U kunt controleren welk koudemiddel in uw auto wordt gebruikt aan de hand van de sticker onder de motorkap.

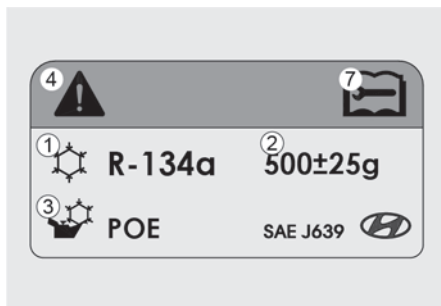
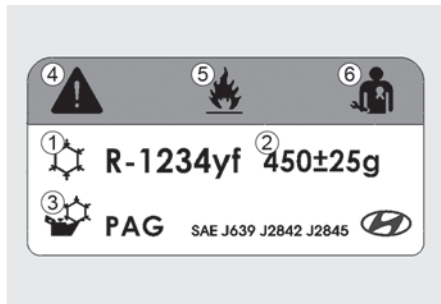

Elk symbool en elke specificatie op het etiket van het aircokoelmiddel wordt als volgt weergegeven:

- (1) Classificatie van het koudemiddel
- (2) Hoeveelheid koudemiddel
- (3) Type compressorolie
- (4) Opgelet
- (5) Ontvlambaar koudemiddel
- (6) Onderhoud aan het airconditioningsysteem moet worden uitgevoerd door een erkend technicus
- (7) Onderhoudshandboek

Automatisch klimaatregelingssysteem



De knoppen van het klimaatregelingssysteem kunnen verschillen afhankelijk van de voertuigspecificaties.

- (1) Temperatuurregeling bestuurderszijde
- (2) Temperatuurregeling passagierszijde
- (3) AUTO (automatische regeling)
- (4) SYNC
- (5) Voorruitontdooiing
- (6) A/C (airconditioning)
- (7) UIT
- (8) Aanjagerknop
- (9) Modusselectie
- (10) Luchttoevoerregelaar
- (11) Achterruitontdooiing

Automatische verwarming en airconditioning

Het Automatisch verwarmings- en ventilatiesysteem wordt bediend door de gewenste temperatuur in te stellen.

1. Druk op de toets AUTO. De modi, ventilatorsnelheden, luchtinlaat en airconditioning worden automatisch geregeld door de temperatuurinstelling.

U kunt de ventilatorsnelheid in drie fasen regelen door tijdens de automatische werking op de toets AUTO te drukken.

- HOOG: Biedt snelle airconditioning en verwarming met de maximale ventilatorsnelheid.
- GEMIDDELD: Biedt airconditioning en verwarming met de middelste instelling van de ventilatorsnelheid.
- LAAG: De ventilatorsnelheid wordt ingesteld op de laagste stand.



2. Druk de temperatuurschakelaar omhoog of omlaag om de gewenste temperatuur in te stellen. Als de temperatuur is ingesteld op de laagste stand, werkt de airconditioning continu. Nadat het interieur voldoende is afgekoeld, stelt u de schakelaar zo mogelijk in op een hogere temperatuurinstelling.

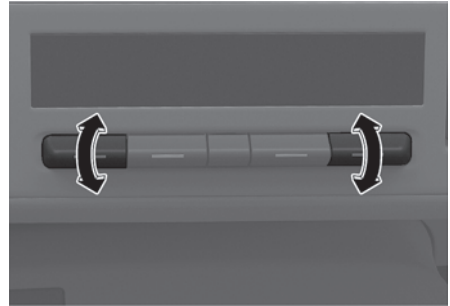

Om de automatische werking uit te schakelen, selecteert u een van de volgende schakelaars:

- Moduselectieschakelaar
- Toets voorruitontwaseming (druk de toets nogmaals in om de voorruitontwasemingsfunctie weer uit te schakelen. Het teken "AUTO" gaat weer branden op het informatiedisplay).
- Schakelaar voor ventilatorsnelheid
- A/C-knop

De geselecteerde functie wordt handmatig geregeld, terwijl andere functies automatisch werken.

Voor uw gemak en om de effectiviteit van het verwarmings- en ventilatiesysteem te verbeteren kunt u de toets AUTO gebruiken en de temperatuur instellen op 22 °C.

AANWIJZING

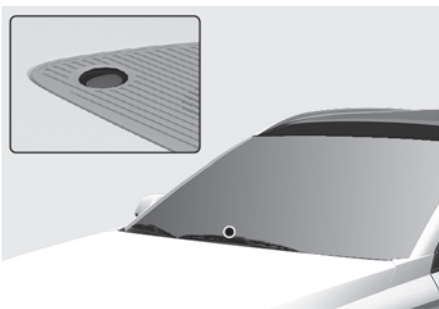

Plaats nooit iets in de buurt van de sensor, zodat een optimale werking van het verwarmings- en airconditioningsysteem gegarandeerd blijft.

Handmatig bediende verwarming en airconditioning

1. Start de motor.
2. Zet de modusselectieknop in de gewenste stand. Voor een effectievere verwarming en koeling selecteert u:
 - Verwarming: 
 - Koeling: 
3. Stel de temperatuur in op de gewenste waarde.
4. Schakel de stand BUITENLUCHT in met de luchttoevoertoets.
5. Zet de aanjager op de gewenste snelheid.
6. Als airconditioning gewenst is, zet u de airconditioning aan.
7. Druk op de toets AUTO om weer over te schakelen naar de volledig automatische regeling.

Modusselectie



De moduskeuzeschakelaar regelt de richting van de luchtstroom door het ventilatiesysteem.

Luchtstroomrichting

Linkse besturing

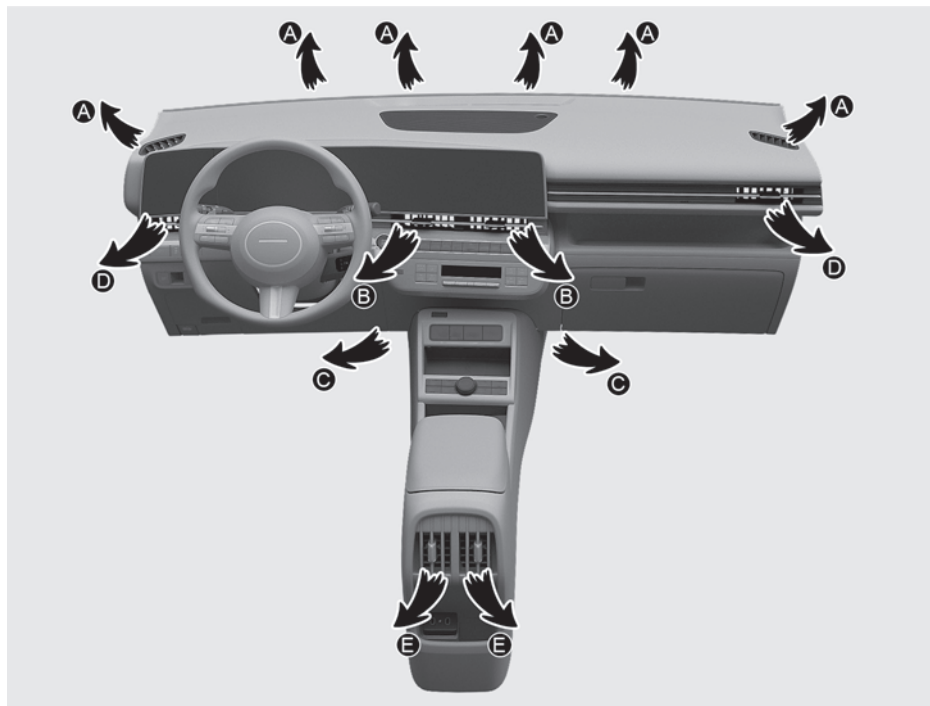

Symbol	Bediening	Richting
	De lucht stroomt naar het bovenlichaam en het hoofd. Daarnaast kan iedere uitstroomopening versteld worden om de richting van de luchtstroom te wijzigen.	B, D
	De luchtstroom is gericht op het gezicht en de vloer.	B, C, D, E, F
	De meeste lucht stroomt naar de voetenruimte en een klein gedeelte stroomt naar de voorruit en de zijruitontdooiing.	A, C, D, E, F
	De meeste lucht stroomt naar de voetenruimte en de voorruit en een klein gedeelte stroomt door de zijruitontdooiing.	A, C, D, E, F

Voorruintontdooier [A], [D]

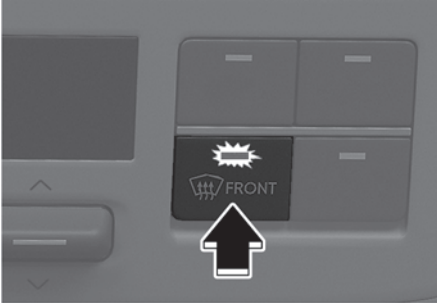

Druk op de knop A/C om het systeem handmatig in (controlelampje AAN) en uit te schakelen.

Druk op de ontwasemingstoets voor de voorruit (controlelampje AAN) om de voorruintontwaseming in te schakelen. Als de voorruintontwaseming is ingesteld, wordt automatisch de buitenmodus (frisse) geselecteerd en wordt de airconditioning ingeschakeld op basis van de gedetecteerde omgevingstemperatuur.

Druk nogmaals op de ontwasemingstoets voor de voorruit (controlelampje UIT) om de functie uit te schakelen. Elke instelling van de klimaatregeling keert terug naar de instelling vóór de selectie van de voorruintontwaseming.

Uitstroomopeningen instrumentenpaneel

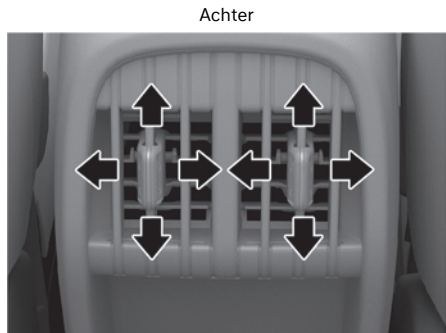
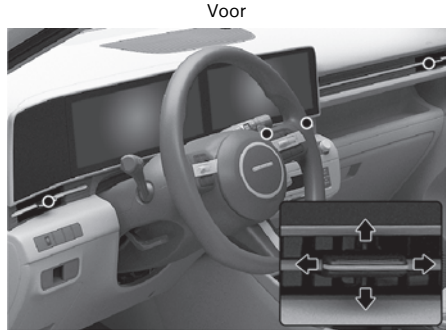

De luchtstroom vanuit de luchtroosters in het instrumentenpaneel kunnen omhoog/omlaag of naar links/rechts worden versteld met behulp van de verstelhendel.

De uitstroomopeningen kunnen apart worden geopend of gesloten met de bedieningshendel van de openingen. Als u de bedieningshendel van de openingen naar het linker uiteinde verplaatst, kunnen de uitstroomopeningen worden gesloten.

Temperatuurregelknop



Duw de schakelaar omhoog om de temperatuur te verhogen. Duw naar beneden om de temperatuur te verlagen.

Temperatuurconversie (°C ↔ °F)

Om de temperatuureenheid te wijzigen van °C naar °F of van °F naar °C:

- Druk de **OFF** knop terwijl u op de **AUTO** knop langer dan 3 seconden.
- Selecteer **Instellingen > Algemeen > Unit > Temperatuur unit > °C/°F** in het infotainmentsysteem.

SYNC (de temperatuur aan bestuurders- en passagierszijde gelijkmatig instellen)

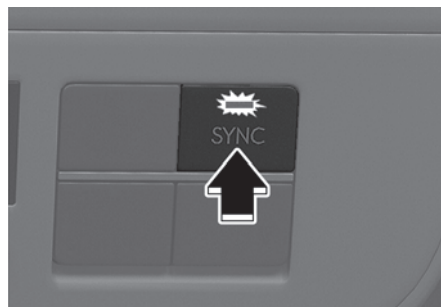

Temperatuur en luchtstroomrichting gezamenlijk instellen

Druk op de SYNC-toets (controlelampje AAN) om de temperatuur en de luchtstroomrichting aan bestuurders- en passagierszijde gelijk te zetten.

De temperatuur afzonderlijk instellen

Druk nogmaals op de SYNC-knop (controlelampje UIT) om de temperatuur aan bestuurders- en passagierszijde afzonderlijk in te stellen.

Luchttoevoerregelaar

Recirculatiemodus



Als de gerecirculeerde lucht is geselecteerd, wordt lucht uit het passagierscompartiment door het klimaatregelsysteem gezogen.

Buiten (frisse) modus



Als de buitenlucht (verse lucht) is geselecteerd, komt er lucht van buiten het voertuig binnen en wordt deze door het klimaatregelsysteem gezogen

i Informatie

We raden aan om het systeem in de buitenluchtstand te gebruiken.

Door langdurig gebruik van de verwarming in de recirculatiestand (zonder dat de airconditioning is geselecteerd) kunnen de ruiten beslaan en kan de lucht in het passagierscompartiment muf worden.

Bovendien kan de lucht in het passagierscompartiment extreem droog worden bij langdurig gebruik van de airconditioning in de stand RECIRCULATIE.

! WAARSCHUWING

Om ernstig letsel of de dood te voorkomen:

- Als de klimaatregeling blijft werken in de stand met gerecirculeerde lucht, kan de vochtigheid in de auto toenemen, waardoor de voorruit en de zijruiten kunnen beslaan en het zicht wordt belemmerd.
- Slaap niet in een auto met ingeschakelde airconditioning of verwarming.
- Voortdurend gebruik van de airconditioning met gerecirculeerde lucht kan slaperigheid of slaperigheid en verlies van controle over het voertuig veroorzaken. Zet de regelaar van de luchtinlaat tijdens het rijden in de stand voor buitenlucht (verse lucht).

Aanjagerknop



Duw de schakelaar omhoog om de ventilatorsnelheid en de luchtstroom te verhogen. Duw de schakelaar omlaag om de ventilatorsnelheid en de luchtstroom te verlagen.

Druk op toets OFF om de aanjager uit te schakelen.

i Informatie

Als u de ventilatorsnelheid bedient terwijl het contactslot in de stand ON staat, kan de accu leeglopen.

Airconditioning

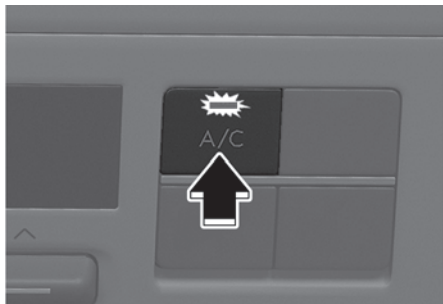

Druk op de knop A/C om het systeem handmatig in (controlelampje AAN) en uit te schakelen.

UIT-modus



Druk op de toets OFF om de klimaatregeling uit te schakelen. Het is in dat geval nog steeds mogelijk om de modus- en luchtinlaattoetsen te bedienen, zolang de toets Motor starten/stoppen in stand ON staat.

Onderhoud van het systeem

Interieurlichtfilter

Het interieurlichtfilter is gemonteerd achter het dashboardkastje. Het filtert stof of andere vervuilde elementen uit de lucht die het voertuig via het verwarmings- en airconditioningssysteem binnenkomt.

We adviseren u de cabineluchtfilter overeenkomstig het onderhoudsschema te laten vervangen door een officiële HYUNDAI-dealer. Als met het voertuig in zware omstandigheden wordt gereden, zoals op stoffige of ruwe wegen en/of als er huisdieren worden vervoerd of inzittenden roken in het voertuig, dan moet het cabineluchtfilter vaker worden geïnspecteerd en vervangen.

i Informatie

- Vervang het filter overeenkomstig het onderhoudsschema. Als er onder ongunstige omstandigheden gereden wordt, bijvoorbeeld in een stoffige omgeving of op slechte wegen, moet het interieurfilter vaker worden gecontroleerd en indien nodig worden vervangen.
- Wanneer de luchtstroom plotseling afneemt, raden wij aan uw auto door een erkende HYUNDAI-dealer te laten controleren.

Controleren van de hoeveelheid koelmiddel voor de airconditioning

Als de hoeveelheid koelmiddel te laag of te hoog is, nemen de prestaties van de airconditioning af. Wij raden u aan uw auto door een erkende HYUNDAI-dealer te laten controleren.

AANWIJZING

- Het koelmiddelsysteem mag alleen worden onderhouden door getrainde en gecertificeerde technici in een goed geventileerde ruimte om een goede en veilige werking te garanderen.
 - Repareer nooit de verdamper (koelspiraal) van de airconditioning en vervang deze nooit door een exemplaar dat uit een gebruikt of geborgen voertuig is verwijderd. Een nieuwe vervangende verdamper moet worden gecertificeerd (en gelabeld) als zijnde in overeenstemming met SAE-norm J2842.
-

! WAARSCHUWING

Auto's met R-1234yf



Om ernstig letsel te voorkomen, mag het aircosysteem alleen door opgeleide en gecertificeerde technici worden onderhouden. R-1234yf is brandbaar en werkt onder hoge druk.

Gebruik de juiste apparatuur om alle koelmiddelen terug te winnen. Het rechtstreeks spillen van koudemiddelen in de atmosfeer is schadelijk voor mens en milieu.

Auto's met R-134a



Om ernstig letsel te voorkomen, mag het aircosysteem alleen door opgeleide en gecertificeerde technici worden onderhouden. R-134a werkt onder hoge druk.

Gebruik de juiste apparatuur om alle koelmiddelen terug te winnen. Het rechtstreeks spillen van koudemiddelen in de atmosfeer is schadelijk voor mens en milieu.

Etiket koelmiddel voor airconditioning



U kunt controleren welk koudemiddel in uw auto wordt gebruikt aan de hand van de sticker onder de motorkap.

Type A

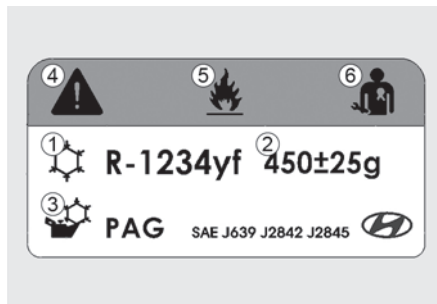

Type B

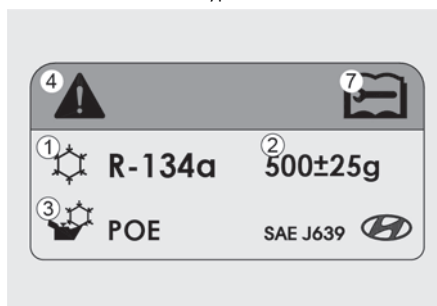



Elk symbool en elke specificatie op het etiket van het aircokoelmiddel wordt als volgt weergegeven:

- (1) Classificatie van het koudemiddel
- (2) Hoeveelheid koudemiddel
- (3) Type compressorolie
- (4) Opgelet
- (5) Ontvlambaar koudemiddel
- (6) Onderhoud aan het airconditioningsysteem moet worden uitgevoerd door een erkend technicus
- (7) Onderhoudshandboek

Voorruitonttooiing en -ontwaseming

WAARSCHUWING

Gebruik de stand ontdooien  niet tijdens het koelen in extreem vochtige weersomstandigheden. Het buitenoppervlak van de voorruit kan beslaan en het zicht verminderen, wat tot een aanrijding met ernstig of dodelijk letsel kan leiden.

Zet de moduselectieknop in de stand gezichtsniveau  en verlaag de ventilatorsnelheid.

- Zet de temperatuurregelaar op de hoogste temperatuur en de aanjagerregelaar in de hoogste stand voor een maximale ontdooiingsscapaciteit.
- Zet de luchtcirculatieknop in vloerverwarmingsstand wanneer u tijdens het ontdooien of ontwasemen warme lucht naar voetenruimte wenst te laten blazen.
- Verwijder vóór het rijden alle sneeuw en ijs van de voorruit, achterraut, buitenspiegels en alle portieruiten.
- Verwijder alle sneeuw en ijs van de motorkap en van de luchtaanvoeropening om de werking van het verwarmings- en ontdooiingsefficiëntie en het ventilatiesysteem te verbeteren en de kans op het beslaan van binnenzijde van de voorruit te verminderen.

Handbediend verwarmings- en ventilatiesysteem

Om de binnenzijde van de voorruit te ontwasemen

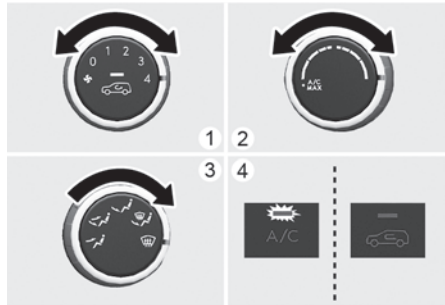

- (1) Kies een aanjagersnelheid.
- (2) Stel de gewenste temperatuur in.
- (3) Selecteer de voorruitontdooier.
- (4) De stand (verse lucht) buitenlucht wordt automatisch geselecteerd. De airconditioning werkt automatisch als de stand ontdooien is geselecteerd.

Als de airconditioning en de stand buitenlucht niet automatisch worden ingeschakeld, druk dan op de desbetreffende knoppen.

Om de buitenzijde van de voorruit te ontgooien

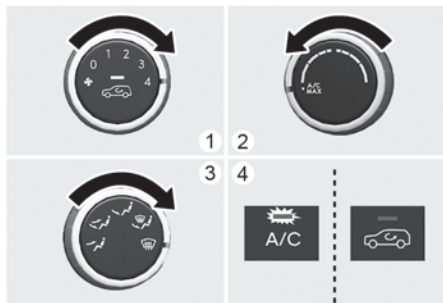

- (1) Zet de aanjager in de hoogste stand (geheel naar rechts).
- (2) Zet de temperatuur op de warmste stand (volledig naar rechts).
- (3) Selecteer de voorruitontdooier.
- (4) De (verse) buitenlucht en airconditioning worden automatisch geselecteerd.

Automatisch klimaatregelingsysteem

Om de binnenzijde van de voorruit te ontwasemen

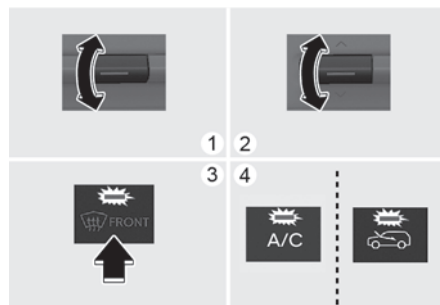

- (1) Kies de gewenste aanjagersnelheid.
- (2) Stel de gewenste temperatuur in.
- (3) Druk op de knop ontgooien (☀️)
- (4) Op basis van de gemeten omgevingstemperatuur zal de airconditioning automatisch worden ingeschakeld en zullen de (verse) buitenluchtstand en een hogere aanjagersnelheid worden gekozen.

Als de airconditioning, de buitenluchtmodus (verse lucht) en de hogere ventilatorsnelheid niet automatisch worden geselecteerd, stelt u de desbetreffende schakelaar in.

Als de ontdooischakelaar is geselecteerd, neemt de ventilatorsnelheid toe.

Om de buitenzijde van de voorruit te ontdooien

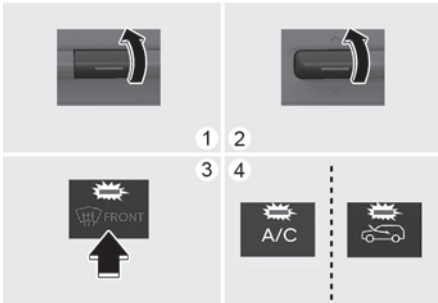

- (1) Zet de aanjagersnelheid op de hoogste stand.
- (2) Stel de temperatuur in op maximaal (HI).
- (3) Druk op de knop ontdooien (☀️).
- (4) De airconditioning wordt ingeschakeld op basis van de gedetecteerde omgevingstemperatuur en de buitenluchtmodus (verse lucht) wordt automatisch geselecteerd.

Als de ontdooischakelaar is geselecteerd, wordt de lagere ventilatorsnelheid aangepast aan een hogere ventilatorsnelheid.

Ontwasemingsprogramma

Om het beslaan van de binnenzijde van de voorruit te voorkomen, worden de luchttoevoer of airconditioning automatisch geregeld, afhankelijk van bepaalde omstandigheden. Doe het volgende om het ontwasemingsprogramma uit te schakelen of te resetten.

1. Zet het contactslot in de stand ON.
2. Druk op de knop ontwasemen (☁️) of (☁️➡️).
3. Houd de knop A/C ingedrukt en druk de luchttoevoertoets binnen 3 seconden ten minste 5 keer in

Het controlelampje van de knop luchttoevoerregeling knippert 3 maal om aan te geven dat het ontwasemingsprogramma is uitgeschakeld. Herhaal de stappen om het ontwasemingsprogramma weer in te schakelen.

Als de accu te ver ontladen raakt of losgekoppeld is geweest, wordt de ontwasemfunctie standaard gereset

Achterrauitontoeling

AANWIJZING

Gebruik nooit scherpe instrumenten of ruitenreinigers met schuurmiddelen om de ruit te reinigen om schade aan de achterrauitverwarming te voorkomen.

De achterrauitverwarming verwarmt de ruit om rijp, condens en dun ijs van de binnen- en buitenkant van de achterrauit te verwijderen als de motor draait.

- Druk op te knop achterrauitverwarming in het middelste bedieningspaneel om de achterrauitverwarming in te schakelen. Het controlelampje in de toets achterrauitverwarming brandt als de achterrauitverwarming is ingeschakeld.

Type A



Type B



- Druk de knop opnieuw in om de achterrauitverwarming uit te schakelen.

i Informatie

- Verwijder eerst eventueel aanwezige sneeuw van de achterrauit voordat de achterrauitontdooiing wordt ingeschakeld.
- De achterrauitverwarming wordt na ongeveer 20 minuten of wanneer het contact wordt uitgeschakeld, automatisch uitgeschakeld.

Buitenspiegelverwarming

De buitenspiegelverwarming werkt wanneer u de achterrauitverwarming inschakelt.

Extra klimaatregelingsfuncties

i Informatie

Het infotainmentsysteem kan na software-updates veranderen. Zie de handleiding die bij het infotainmentsysteem is meegeleverd en de beknopte gebruiksaanwijzing voor meer informatie.

Airconditioning automatisch drogen

+ indien van toepassing

De functie Airconditioning automatisch drogen, droogt het vocht in de airconditioner en vermindert de geuren ervan. De ventilatormotor werkt automatisch nadat het voertuig 30 minuten is uitgeschakeld.

Airconditioning automatisch drogen in- of uitschakelen

De functie Airconditioning automatisch drogen kan worden in- en uitgeschakeld via **Instellingen > Voertuig > Klimaat > Airconditioning automatisch drogen**.

Als na het instellen van de functie aan de bedrijfsomstandigheden wordt voldaan, worden de bedrijfsomstandigheden op het infotainmentsysteem weergegeven en zal de ventilatiemotor automatisch werken.

Wanneer de functie Airconditioning automatisch drogen wordt geactiveerd, zet de airconditioner de ventilatorsnelheid op het derde niveau, wordt de modus buitenlucht (verse lucht) geselecteerd en de luchtstroom naar de voetenruimte gericht.

Bedrijfsomstandigheden

De functie Airconditioning automatisch drogen werkt onder de volgende omstandigheden:

- Het voertuig wordt uitgeschakeld nadat de airconditioner gedurende een bepaalde periode is gebruikt.
- Het niveau van de accu is voldoende en de buitentemperatuur is boven een bepaald niveau.

Omstandigheden waarbij het systeem niet werkt

De functie Airconditioning automatisch drogen stopt onder de volgende omstandigheden:

- De functie Airconditioning automatisch drogen heeft 10 minuten gewerkt.
- Het contactslot is in een andere stand gezet of de motor staat aan.
- Het klimaatregelingsstelsel wordt op afstand bediend.

i Informatie

De functie Airconditioning automatisch drogen vermindert luchtjes van de airconditioning, maar verwijdert mogelijk niet alle luchtjes.

Automatisch ontwasemingsysteem

+ indien van toepassing

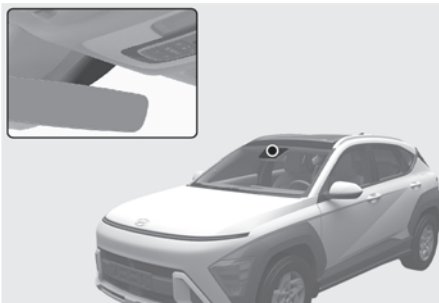

Het automatische ontwasemingsysteem verkleint de kans op het beslaan van de binnenzijde van de voorruit doordat de aanwezigheid van vocht aan de binnenzijde van de voorruit automatisch wordt gedetecteerd.

Het automatische ontwasemingsysteem werkt als de verwarming of de airconditioning ingeschakeld is.

i Informatie

Het automatische ontwasemingsysteem werkt mogelijk niet goed wanneer de buitentemperatuur lager is dan $-10\text{ }^{\circ}\text{C}$ ($14\text{ }^{\circ}\text{F}$).

Wanneer het automatische ontwasemingsysteem in werking is, gaat het indicatielampje  branden.

Als een hoog luchtvochtigheidsgehalte wordt gedetecteerd in de auto, wordt het automatische ontwasemingsysteem ingeschakeld.

De volgende stappen worden automatisch uitgevoerd:

Stap 1. De airconditioning wordt ingeschakeld en de modus Buitenlucht (verse lucht) wordt geselecteerd.

Stap 2. Het ontdooiingsniveau wordt geselecteerd.

Stap 3. De ventilatorsnelheid wordt ingesteld op het hoogste niveau.

Als de airconditioning is uitgeschakeld of als recirculatie handmatig is geselecteerd terwijl het automatische ontwasemingsysteem AAN staat, knippert het controlelampje van het automatische ontwasemingsysteem  om aan te geven dat de handmatige bediening is uitgeschakeld.

Automatisch ontwasemingsysteem in- of uitschakelen

Klimaatregelingsysteem

Houd de knop voorruitontwaseming 3 seconden ingedrukt terwijl het contact is ingeschakeld. Als het automatisch ontwasemingsysteem is uitgeschakeld, knippert het symbool  3 maal en wordt **ADS OFF** weergegeven op het informatiescherm van het klimaatregelingsysteem.

Als het Automatische ontwasemingsysteem is ingeschakeld, knippert het symbool  6 keer zonder dat er een signaal wordt weergegeven.

Infotainmentsysteem

Het Automatische ontwasemingsstelsysteem kan in- en uitgeschakeld worden via **Instellingen > Voertuig > Klimaat > Opties Ontwasemen/ Ontdooien > Automatisch ontwasemen** op het infotainmentsysteem.

i Informatie

- Selecteer de stand Luchtre circulatie niet als het automatische ontwasemingsstelsysteem werkt.
- Wanneer het Automatische ontwasemingsstelsysteem actief is, zijn zowel de aanjager-, temperatuur- en luchttoevoerregelaars uitgeschakeld.

AANWIJZING

Verwijder de behuizing van de sensor boven aan de voorruit niet. Schade valt niet onder de garantie van uw auto.

Automatisch ontvochten

+ indien van toepassing

Om de luchtkwaliteit in het interieur te verbeteren en om het beslaan van de voorruit tegen te gaan, wordt de recirculatiemodus automatisch uitgeschakeld na circa 5 tot 30 minuten, afhankelijk van de buitentemperatuur en wordt de verse luchtmodus weer ingeschakeld.

Automatisch ontvochtigen in- of uitschakelen

Klimaatregelingsstelsysteem

Om de functie Automatisch ontvochtigen in- of uit te schakelen, selecteert u de modus gezichtshoogte (↔) en drukt u binnen de 3 seconden minstens 5 keer op de bedieningsknop van de luchttoevoer (↻) terwijl u de A/C-knop ingedrukt houdt. Als de functie Automatisch ontvochtigen is ingeschakeld, knippert het indicatielampje van de luchttoevoertknop 6 keer. Als deze wordt uitgeschakeld, knippert het indicatielampje 3 keer.

Infotainmentsysteem

Automatisch ontvochtigen kan in- en uitgeschakeld worden via **Instellingen > Voertuig > Klimaat > Automatische ventilatie > Autom. ontvochtigen** op het infotainmentsysteem.

Luchtre circulatie interieur zonedak

+ indien van toepassing

De verse luchtmodus wordt automatisch geselecteerd wanneer het zonedak geopend is. Als u op dat moment de luchttoevoerknop indrukt, wordt de recirculatiemodus geselecteerd, maar wordt het na 3 minuten weer teruggeschakeld naar de verse luchtmodus. Wanneer het zonedak gesloten wordt, keert de luchttoevoerstand terug naar de oorspronkelijk gekozen stand.

Luchtrecirculatie bij gebruik van sproeivloeistof

+ indien van toepassing

De recirculatiemodus wordt automatisch geactiveerd om te verhinderen dat de onaangename geur van de sproeivloeistof in het interieur dringt als de vooruitsproeier wordt gebruikt.

Als u naar de recirculatiemodus schakelt, kan de onprettige geur het voertuig binnendringen.

Om te verhinderen dat de voorruit beslaat, mag de recirculatiemodus niet worden geselecteerd bij koud weer.

Activeren bij gebruik van sproeivloeistof in- of uitschakelen

Klimaatregelingssysteem

Om de functie Activeren bij gebruik van sproeivloeistof in of uit te schakelen, selecteert u de modus Voeten ruimte (👣) en drukt u vervolgens binnen 3 seconden 5 keer op de bedieningsknop van de luchttoevoer (🌀) terwijl u de A/C-knop ingedrukt houdt.

Als de functie Activeren bij gebruik van sproeivloeistof in ingeschakeld is, knippert het controlelampje van de luchttoevoerknop 6 keer. Als deze wordt uitgeschakeld, knippert het indicatielampje 3 keer.

Infotainmentsysteem

Activeren bij gebruik van sproeivloeistof kan worden in- of uitgeschakeld via **Instellingen > Voertuig > Klimaat > Interne luchtcirculatie > Activeren bij gebruik van ruitensproeier** op het infotainmentsysteem.

Luchtrecirculatie bij het binnenrijden van een tunnel

+ indien van toepassing

- Om de instroom van vervuilde lucht in het voertuig te voorkomen wanneer u door een tunnel rijdt, sluit deze functie automatisch de ruiten en schakelt het klimaatregelingssysteem gedurende ongeveer 7 seconden naar de recirculatiestand voordat u de tunnel binnenrijdt, op basis van de kaartinformatie van de navigatie en de snelheid van de auto.
- De ruiten sluiten automatisch voordat een tunnel of een gebied wordt betreden waar luchtrecirculatie nodig is. De ramen gaan open naar de vorige positie na het passeren van het gebied. Als de schakelaar van de elektrische ruit wordt bediend voordat de ruit wordt geopend, gaat de ruit niet open in de vorige stand.
- Om deze functie te gebruiken, moet de functie worden ingeschakeld in het Instellingenmenu op het infotainmentsysteem. Selecteer:
 - **Instellingen > Voertuig > Klimaat > Interne luchtcirculatie > Activeren bij het binnenrijden van een tunnel**

Opbergvak

WAARSCHUWING

Bewaar nooit sigarettenaanstekers, gasflessen of andere ontvlambare/explosieve materialen in het voertuig. Deze voorwerpen kunnen ontbranden en/of exploderen als het voertuig langere tijd aan hoge temperaturen wordt blootgesteld.

WAARSCHUWING

Houd opbergvakken **ALTIJD** gesloten tijdens het rijden. Voorwerpen in uw voertuig bewegen net zo snel als uw voertuig. Als u plotseling moet stoppen of uitwijken, of bij een aanrijding betrokken raakt, kunnen de voorwerpen uit het opbergvak vliegen en de inzittenden raken en verwonden.

AANWIJZING

Laat geen waardevolle spullen achter in de opbergvakken, om diefstal te voorkomen.

Opbergvak middenconsole

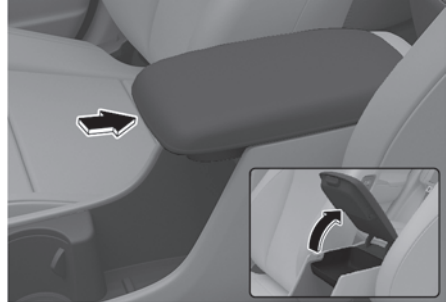

Openen:
Druk op de knop .

Uitneembare tussenwand

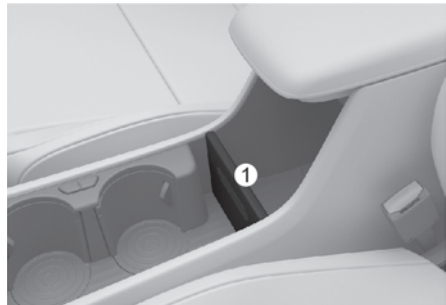

De uitneembare tussenwand (1) kan worden verwijderd om het opbergvak uit te breiden.

Dashboordkastje

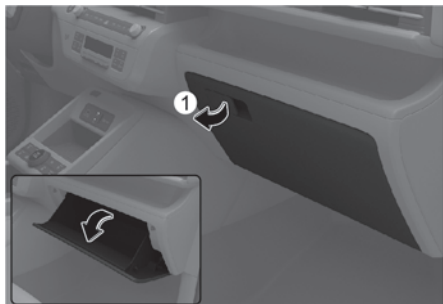

Openen:

Trek aan de hendel (1).

WAARSCHUWING

Sluit **ALTIJD** het dashboordkastje na gebruik.

Een open klep van het van het dashboordkastje, kan bij een aanrijding ernstig letsel veroorzaken aan een passagier, zelfs als de passagier een veiligheidsgordel draagt.

Open bakje passagiersstoel

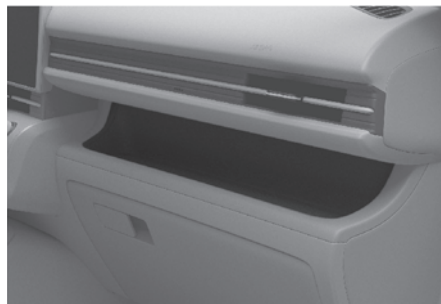

U kunt deze ruimte gebruiken voor het opbergen van kleine spullen enz.

WAARSCHUWING

Plaats geen scherpe voorwerpen in de open lade. Bij plotseling stoppen of een aanrijding kunt u ernstig letsel oplopen.

Eigenschappen interieur

Bekerhouder

Bekers en blikjes frisdrank kunnen in de bekerhouder worden geplaatst.

Voorstoel - Type A

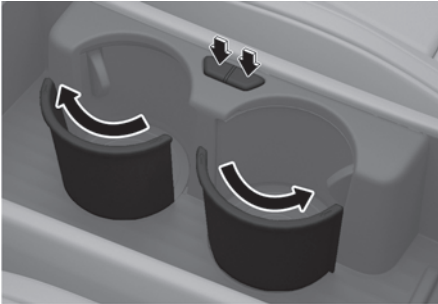

Voorstoel - Type B



Druk op de knop. De bekerhouder steekt uit de voorconsole.

Druk de bekerhouder na gebruik in.

Armsteun achterstoel

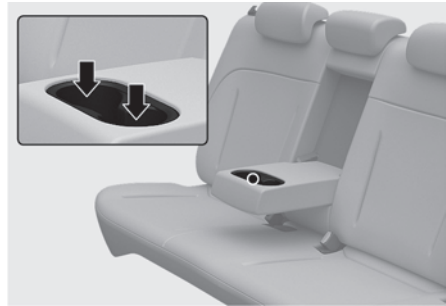

Druk de armsteun naar beneden om de bekerhouders te kunnen gebruiken.

WAARSCHUWING

- Vermijd abrupt weggrijden en remmen wanneer de bekerhouder in gebruik is om morsen van uw dranken te voorkomen. Als hete dranken worden gemorst, kunt u brandwonden oplopen. Als de bestuurder een dergelijke brandwond oploopt kan leiden tot verlies van controle over het voertuig met een ongeval als gevolg.
- Gebruik alleen zachte bekens in de bekerhouders.

AANWIJZING

- Houd uw drankjes afgesloten terwijl u rijdt, om morsen te voorkomen. Als er vloeistof wordt gemorst, kan deze in het elektrische/elektronische systeem van het voertuig komen en elektrische/elektronische onderdelen beschadigen.
- Gebruik bij het schoonmaken van gemorste vloeistoffen geen hete lucht om de bekerhouder uit te blazen of te drogen. Hierdoor kan het interieur beschadigd raken.
- Plaats blikjes en flessen niet in direct zonlicht of in een warme auto. Anders kunnen ze exploderen.

Zonneklep

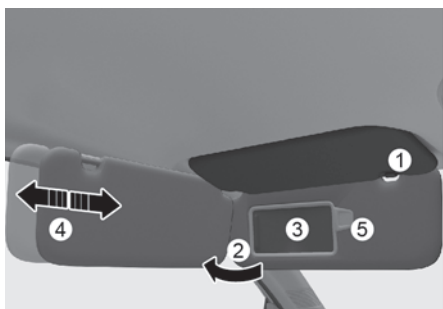

Trek de zonneklep omlaag om deze te kunnen gebruiken

Om de zonneklep te gebruiken om de zon vanaf het zijraam te blokkeren, trekt u hem naar achteren, maakt u hem los uit de beugel (1) en zwenkt hem naar de zijkant (2) in de richting van het zijraam.

U kunt make-upspiegel kunt u gebruiken door de zonneklep te openen en het afdekkapje (3) van de spiegel te verschuiven.

Verstel de zonneklep indien nodig naar voren of naar achteren (4) (indien van toepassing). Gebruik de kaarthouder (5) om een kaartje vast te houden.

Sluit het afdekkapje van de make-upspiegel goed en klap de zonneklep omhoog na gebruik.

⚠ WAARSCHUWING

Blokkeer uw zicht op de weg niet wanneer u de zonneklep gebruikt.

AANWIJZING

De lip (5) naast de make-upspiegel in de zonneklep kan worden gebruikt voor een tolweg- of parkeerbonnetjes. Plaats het kaartje voorzichtig in de kaarthouder om schade te voorkomen. Stop niet meer dan een kaartje in de kaarthouder omdat dit de kaarthouder ook kan beschadigen.

12V-aansluiting

Opbergvak middenconsole (binnenzijde)

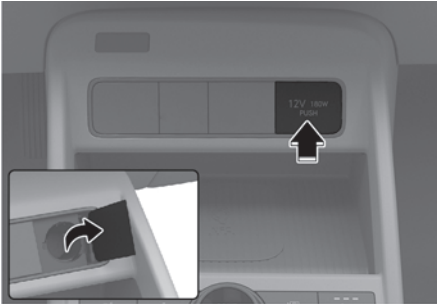

De voedingsaansluiting is ontworpen om mobiele telefoons en andere apparaten die in de auto gebruikt kunnen worden, op te laden.

Deze apparaten mogen niet meer dan 180 W afnemen als de motor draait.



WAARSCHUWING

Voorkom elektrische schokken. Steek geen vingers of vreemde voorwerpen (pennen e.d.) in de voedingsaansluiting en raak de aansluiting niet aan met natte handen.

AANWIJZING

Om beschadiging van de aansluitingen te voorkomen:

- Gebruik de aansluiting alleen als de motor draait en verwijder de stekker van het apparaat na gebruik uit de aansluiting. Als u de aansluiting gedurende langere tijd gebruikt terwijl de motor is uitgeschakeld, kan de accu ontladen raken.
- Gebruik alleen elektrische apparatuur met een elektrisch vermogen van minder dan 180 W.
- Zet de airconditioning of de verwarming in de laagste stand als de voedingsaansluiting wordt gebruikt.
- Plaats het afdekkapje op de aansluiting wanneer deze niet wordt gebruikt.
- Sommige elektronische apparaten kunnen elektronische storing veroorzaken als ze op de voedingsaansluiting van een auto worden aangesloten.
- Steek de stekker zo ver mogelijk in de aansluiting. De stekker kan oververhit raken en de zekering kan opengaan.
- Sluit alleen apparaten aan met een ompoolbeveiliging, anders kan de stroom van de batterij van het apparaat een storing in het elektrische/elektronische systeem van het voertuig veroorzaken.

USB-oplader

De USB-oplader is ontworpen voor het opladen van batterijen van kleine elektrische apparaten met behulp van een USB-kabel.

Voor



Achter



De USB-oplader is ontworpen voor het opladen van batterijen van kleine elektrische apparaten met behulp van een USB-kabel.

Elektronische apparaten kunnen worden opgeladen wanneer de motor draait.

i Informatie

- De oplaadstatus van de accu kan worden gecontroleerd op het elektronische apparaat.
- Verwijder de USB-kabel na gebruik uit de USB-aansluiting.
- Een smartphone of tablet kan warmer worden tijdens het opladen. Dit duidt niet op een storing in het laadsysteem.
- Een smartphone of een tablet-pc die geen USB-kabel gebruikt om op te laden, moet met een eigen acculader worden opgeladen.
- Gebruik de oplaadaansluiting niet om audio in te schakelen of media af te spelen in het infotainmentsysteem.
- Opladen is mogelijk niet mogelijk bij gebruik van een Type-C naar A converter die door een fabrikant van mobiele telefoons wordt verkocht of in de handel verkrijgbaar is.

AANWIJZING

- Gebruik de USB-lader wanneer het voertuig aanstaat. Bij langdurig gebruik van de USB-oplader met het contact in de stand ON (motor uit) kan de accu ontladen.
- Om schade aan de USB-oplader te voorkomen:
 - Steek geen vreemde objecten en mors geen vloeistof op de uitgang. De USB-oplaadaansluiting kan beschadigd raken.
 - Gebruik geen apparaten waarvan het stroomverbruik hoger is dan 3.000 mA (3,0 A).
- Wanneer u een elektrisch apparaat oplaadt met behulp van een USB-converter (type C naar A), gebruik dan een originele adapter die voor uw voertuig is gespecificeerd. Een algemeen gebruikte adapter is niet uitgerust met maatregelen om overstrom te voorkomen en de stabiliteit te handhaven.

Het gebruik van een niet-gespecificeerde kabel kan de USB-lader van het voertuig of de aangesloten apparaten beschadigen. Wij raden u aan contact op te nemen met een erkende HYUNDAI-dealer voor meer informatie over accessoires voor HYUNDAI-voertuigen.
- Het gebruik van niet-originele onderdelen kan de USB-poort en het infotainmentsysteem beschadigen. Schade valt niet onder de garantie van uw auto.

Draadloos oplaadsysteem voor smartphones

+ indien van toepassing

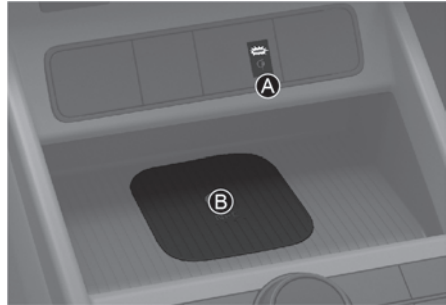

[A] Controlelampje
[B] Oplaadpad

Uw smartphone opladen

Het draadloos oplaadsysteem voor smartphones laadt alleen de Qi-compatibele smartphones op (☑). Bezoek de website van de fabrikant van uw smartphone om te kijken of uw smartphone Qi-technologie ondersteunt.

Het draadloos opladen start zodra u een Qi-compatibele smartphone op de draadloze oplader plaatst.

1. De draadloze smartphone-oplader is beschikbaar wanneer alle portieren zijn gesloten en het contact in stand AAN (of START) staat.

2. U kunt de functie draadloos opladen in- of uitschakelen vanaf het Instellingenmenu op het infotainmentsysteem.

- Selecteer: **Instellingen > Voertuig > Comfort > Draadloos oplaadsysteem voor mobiele apparaten**

3. Plaats de smartphone op het midden van de draadloze oplader. Het indicatielampje is oranje wanneer de smartphone wordt opgeladen en wordt blauw wanneer het opladen van de telefoon voltooid is.

i Informatie

Verwijder andere voorwerpen, inclusief de Smart Key, van de draadloze oplader.

Als uw smartphone niet wordt opgeladen:

- Beweeg de smartphone op het oplaadpad.
- Controleer of het controlelampje oranje brandt.

Het controlelampje knippert 10 seconden oranje als er een storing in het systeem voor draadloos opladen plaatsvindt.

Het systeem waarschuwt u met een melding op het instrumentenpaneel als de smartphone nog steeds op de draadloze oplader ligt nadat de auto is uitgeschakeld en het voorportier is geopend.

AANWIJZING

- Het draadloze oplaadsysteem voor smartphones is mogelijk niet geschikt voor bepaalde smartphones die niet voldoen aan de Qi-specificatie (Φ).
- Wanneer u uw smartphone op de oplaadpad plaats, legt u deze in het midden van de mat voor optimale laadprestaties. Als uw smartphone meer aan de zijkant ligt, kan de laadsnelheid lager zijn en in sommige gevallen kan de smartphone meer warmte genereren.
- Het draadloos opladen kan tijdelijk stoppen wanneer de smart key wordt gebruikt, bij het starten van de auto of het vergrendelen/ontgrendelen van de portieren, enz.
- Als u bepaalde smartphones oplaadt, gaat het laadcontrolelampje niet naar blauw veranderen als de smartphone volledig opgeladen is.
- Het draadloze oplaadproces kan tijdelijk worden onderbroken als de temperatuur in de draadloze telefoonoplader abnormaal stijgt. Het draadloze laadproces start niet opnieuw, totdat de temperatuur daalt.

- Het draadloos opladen kan tijdelijk worden onderbroken als zich een metalen voorwerp, zoals een munt, tussen de draadloze oplader en de smartphone bevindt.
- Bij mobiele telefoons van sommige merken kan het systeem u mogelijk niet waarschuwen als de mobiele telefoon op de draadloze oplader wordt achtergelaten. Dit is een kenmerk van de betreffende mobiele telefoon en geen storing van de draadloze oplader.
- Bij het opladen van sommige smartphones met een beveiligingsfunctie kan het draadloos opladen minder snel gaan of zelfs stoppen.
- Als de smartphone een dikke hoes heeft, wordt hij mogelijk niet opgeladen.
- Sommige magnetische voorwerpen zoals creditcards, telefoonkaarten of doorvoerkaarten kunnen beschadigd raken als ze tijdens het opladen bij de smartphone worden gelaten.
- Als de smartphone het oppervlak van het draadloos oplaadsysteem niet compleet raakt, kan het draadloos opladen mogelijk niet goed werken.
- Als het contact in stand de LOCK/OFF wordt gezet, stopt het opladen ook.
- Als een smartphone zonder draadloze oplaadfunctie of een metalen voorwerp op de oplaadpad wordt geplaatst, kan er een waarschuwingssignaal tje klinken. Dit geluid wordt weergegeven als de auto detecteert dat het geplaatste voorwerp niet compatibel is met het draadloos oplaadsysteem. Het is niet van invloed op uw voertuig of uw smartphone.
- Sommige smartphones kunnen niet worden opgeladen, afhankelijk van de interne structuur van de smartphone. Als dit gebeurt, probeer dan de smartphone op te laden door hem naar de linker- of rechterkant van het draadloze laadstation te verplaatsen. Voor sommige opvouwbare smartphones die magneten in de smartphone hebben, kunt u echter proberen de smartphone op te laden terwijl u hem dicht bij de linkerkant van het draadloze oplaadstation houdt.

AANWIJZING

Sommige magnetische voorwerpen zoals credit cards, telefoonkaarten of OV-chipkaarten kunnen worden beschadigd als zij tijdens het opladen bij de smartphone worden gelaten.

Klok

Het klokje kan vanaf het infotainmentsysteem worden ingesteld.

WAARSCHUWING

Probeer niet de klok in te stellen terwijl u rijdt.

Kledinghaak

Achter

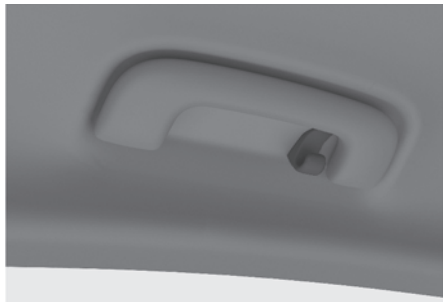

Deze haak is niet ontworpen voor grote of zware voorwerpen.

⚠ WAARSCHUWING

Hang alleen zachte kleding zonder zware, scherpe of breekbare voorwerpen in de kledingzakken. Bij een aanrijding of wanneer de gordijnairbag wordt opgeblazen, kunnen de voorwerpen bewegen en ernstig letsel veroorzaken.

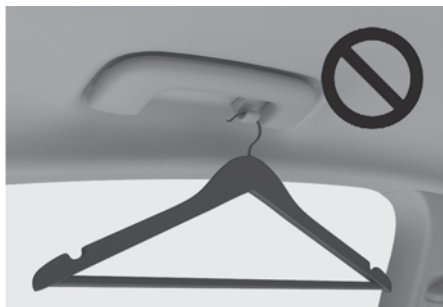

Bevestigingspunt(en) vloermat

Gebruik ALTIJD de bevestigingspunten voor de automatten om de automatten aan de auto te bevestigen. De bevestigingspunten in de vloerbedekking voorin houden de automatten op hun plaats.

⚠ WAARSCHUWING

Om ernstig letsel of de dood te voorkomen doordat een vloermat de rem- of gaspedalen hindert:

- Verwijder eventuele beschermfolie op het tapijt voordat u een vloermat installeert.
- Controleer of de vloermatten goed zijn bevestigd aan de vloermatankers van de auto voordat u gaat rijden.
- Gebruik GEEN automatten die niet goed vastgemaakt kunnen worden aan de bevestigingspunten voor de automatten.
- Plaats geen automatten op elkaar (bv. een rubber mat bovenop een gestoffeerde automat). Op iedere positie mag slechts een enkele vloermat worden bevestigd.

⚠ WAARSCHUWING

Om verstoring van de pedaalbediening te voorkomen, adviseert HYUNDAI dat u de originele HYUNDAI-automat voor in uw auto gebruikt.

Bevestigingspunten bagagenet

 indien van toepassing



Om te voorkomen dat voorwerpen in de laadruimte verschuiven, kunt u de 4 houders in de zijbekleding van de laadruimte gebruiken om het laadnet te bevestigen.

Bevestig het bagagenet veilig aan de bevestigingspunten op de bodem van de bagageruimte.

We adviseren u voor het aanschaffen van een bagagenet contact op te nemen met een officiële HYUNDAI-dealer.

WAARSCHUWING

- Voorkom oogletsel. Rek het net niet te ver uit. Houd uw gezicht en lichaam altijd uit de buurt van het elastische bagagenet, voor het geval het losschiet. Gebruik het bagagenet NIET als het zichtbare tekenen van slijtage of beschadiging vertoont.
- Gebruik het schepnet alleen om te voorkomen dat lichte voorwerpen in de laadruimte verschuiven.

Hoedenplank

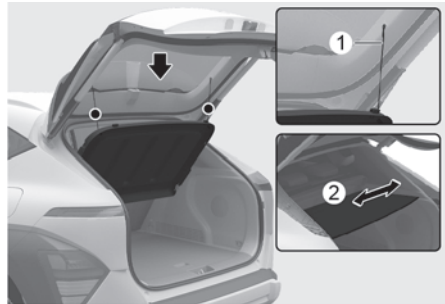

Gebruik de hoedenplank om te voorkomen dat de bagage in de bagageruimte van buitenaf zichtbaar is. U kunt er ook lichte voorwerpen op leggen.

- Als de afdekking van de laadruimte verbonden is met de achterklep, gaat de afdekking mee omhoog bij het openen van de achterklep.
- Als u niet wilt dat de afdekking van de laadruimte samen met de achterklep omhoog gaat, maakt u de riem (1) los van de riemhouder van de achterklep.

Afdekking van de laadruimte verwijderen

Om de afdekking van de laadruimte te verwijderen:

1. Maak de riem (1) los van de riemhouder van de achterklep.
2. Til het deksel diagonaal op en trek het uit (2).

Om het opnieuw te installeren gaat u in omgekeerde volgorde te werk.

⚠ OPGELET

- Wanneer de afdekking van de laadruimte is verwijderd, kunt u de afdekking aan de rugleuning van de achterbank bevestigen, zodat u tijdens het rijden niet wordt afgeleid.
- Aangezien de afdekking van de laadruimte ook omhoog gaat bij het openen van de achterklep, moet u de voorwerpen die boven op de afdekking liggen naar een veilige plaats brengen, zodat ze niet vallen.
- Zet geen overmatige druk of gewicht op de afdekking van de laadruimte. De afdekking van de laadruimte kan beschadigd raken.

Vergroting van het volume van de laadruimte

Om het volume van de laadruimte te vergroten:

1. Open de achterklep en verwijder vervolgens de afdekking zoals aangegeven in "Afdekking van de laadruimte verwijderen".
2. Duw de afdekking van de laadruimte naar binnen om het onderste bevestigingsgedeelte (A) te bereiken.
 - Pas op dat de afdekking niet vast raakt aan de lading.

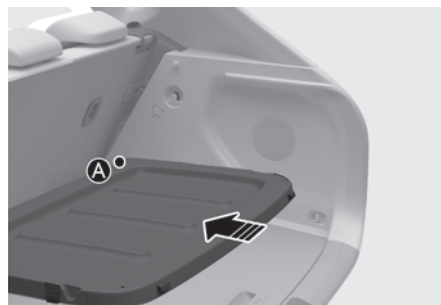

3. Plaats de afdekking van de laadruimte aan beide zijden op het onderste bevestigingsgedeelte (A).

4. Til het achterste deel van de afdekking van de laadruimte op en zet het vast met de stopper (B).

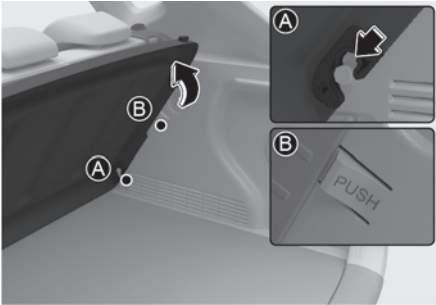

- Om de afdekking van de laadruimte te los te maken, drukt u op de stop (B), laat u de afdekking zakken en trekt u de afdekking diagonaal naar buiten.

OPGELET

Let er bij het vastzetten van het afdekking op dat de afdekking niet vast komt te zitten in het bovenste bevestigingsgedeelte. De afdekking van de laadruimte kan beschadigd raken.

Laadbak

 indien van toepassing



Gebruik de laadbak om kleine voorwerpen zoals gereedschap te organiseren en op te bergen. Om de laadbak te gebruiken, tilt u de bodemplank aan het handvat op.

OPGELET

- Wanneer kleine of gemakkelijk verplaatsbare voorwerpen worden opgeborgen, kunnen zij lawaai veroorzaken tijdens het rijden.
- Bewaar geen breekbare voorwerpen in de laadbak.

Vergroting van het volume van de laadruimte

Om het volume van de laadruimte te vergroten:

1. Til de bodemplank aan het handvat op en verwijder de laadbak.



2. Verwijder de bodemplank en steek de het volledig langs de onderste groef aan beide zijden.



3. Vouw het de bodemplank open.

Exterieur

Dakrails

+ indien van toepassing

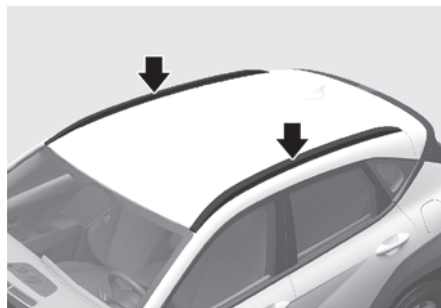

Uw voertuig is mogelijk uitgerust met dakrails. Als uw auto is uitgerust met dakrails, kunt u als accessoire dakdragers toevoegen (niet afgebeeld).

i Informatie

- Als de auto is uitgerust met een zonnedak, mag u de lading niet zodanig op de zijrails van het dak plaatsen dat deze de werking van het zonnedak belemmert.
- Neem altijd voorzorgsmaatregelen om ervoor te zorgen dat de lading het dak niet beschadigt.
- Zorg ervoor dat grote objecten die u op de dakrails vervoert, nooit in de lengte of in de breedte buiten de auto uitsteken.
- Neem bij het vervoeren van lading op de zijrails van het dak de nodige voorzorgsmaatregelen om ervoor te zorgen dat de lading het dak van de auto niet beschadigt.

Zorg ervoor dat grote objecten die u op de dakrails vervoert, nooit in de lengte of in de breedte buiten de auto uitsteken.

! WAARSCHUWING

- Er kan schade aan uw auto ontstaan, als u meer dan het toegestane gewicht op de dakrails vervoert.

DAKRAILS	100 kg (220 lbs.) GELIJKMATIG VERDEELD
----------	--

- Vermijd plotseling starten, remmen, scherpe bochten, abrupte manoeuvres of hoge snelheden die kunnen leiden tot verlies van controle over het voertuig of kantelen met een botsing tot gevolg. Het zwaartepunt van de auto ligt hoger wanneer voorwerpen op de dakrails worden geladen.
- Rijd altijd langzaam en neem bochten behoedzaam wanneer u voorwerpen op de dakrails vervoert. Krachtige windvlagen, veroorzaakt door passerende voertuigen of van natuurlijke aard, kunnen plotselinge opwaartse druk op de voorwerpen op de dakrails veroorzaken. Dit is vooral het geval wanneer u grote, platte voorwerpen vervoert, zoals matrassen of houten panelen. Hierdoor kunnen de voorwerpen van de zijrails van het dak vallen en schade veroorzaken aan uw voertuig of aan anderen om u heen..
- Controleer regelmatig of de voorwerpen op de dakrails goed vastzitten om te voorkomen dat de lading beschadigd of verloren raakt.

Infotainmentsysteem

AANWIJZING

- Installeer geen aftermarket HID-koplamp. Er treden er mogelijk storingen op in het audiosysteem en de elektronische onderdelen van uw auto.
- Voorkom dat chemicaliën als parfum, cosmetische oliën, zonnebrandcrème, handenreiniger en luchtverfrisser in aanraking komen met onderdelen van het interieur, omdat deze beschadiging of verkleuring kunnen veroorzaken.

USB-aansluiting

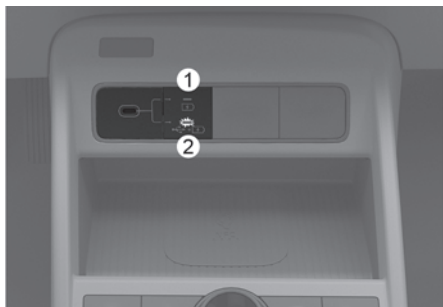

Druk op de USB-poortselectieknop terwijl de motor draait. Druk op het bovenste gedeelte van de knop (1) om een elektronisch apparaat op te laden. Druk op het onderste gedeelte van de knop (2) om een mediaopslagapparaat op te laden en naar muziek te luisteren. De USB-poort kan worden gebruikt nadat een van beide indicatielampjes is gaan branden.

- U kunt een USB-kabel gebruiken om audio-apparaten op de USB-poort van de auto aan te sluiten.
- Nadat u een media-opslagapparaat zoals een MP3 of USB op de USB-poort hebt aangesloten, kunt u naar muziek luisteren via de luidsprekers van het voertuig of deze afspelen op het infotainmentsysteem.
- Kleine elektronische apparaten kunnen worden opgeladen.

i Informatie

- Sommige apparaten kunnen niet worden opgeladen via de USB-poort.
- Als er een draagbaar audioapparaat op de elektrische aansluiting wordt aangesloten, is er tijdens het afspelen mogelijk ruis hoorbaar. Sluit de USB-kabel dan af en gebruik de draagbare voeding van het audioapparaat als dit gebeurt.

AANWIJZING

- Wanneer u een USB type A of een geheugenapparaat op een voertuig aansluit, gebruik dan een echte conversieadapter (type C naar A) die voor uw voertuig is gespecificeerd. Een algemeen gebruikte adapter is niet uitgerust met maatregelen om ruis te verminderen, overstroom te voorkomen en de stabiliteit te handhaven. Het aansluiten van een niet-gespecificeerde kabel kan de USB-poort van het voertuig of de aangesloten apparaten beschadigen. Wij raden u aan contact op te nemen met een erkende HYUNDAI-dealer voor meer informatie over accessoires voor HYUNDAI-voertuigen.
- Het gebruik van niet-originele onderdelen kan de USB-poort en het infotainmentsysteem beschadigen. Schade valt niet onder de garantie van uw auto.

Stuurwielbediening op afstand

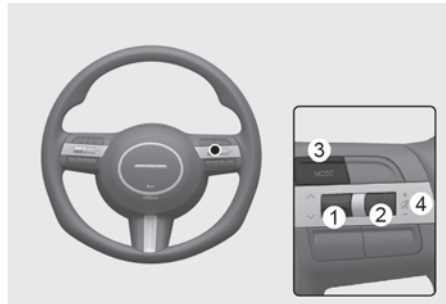

AANWIJZING

Bedien nooit meerdere bedieningstoetsen van het audiosysteem tegelijkertijd.

Antenne

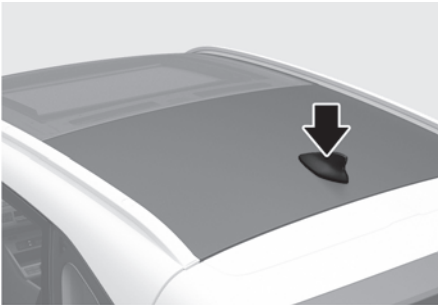

De haaienvinantenne ontvangt uitgezonden gegevens (bijvoorbeeld: AM/FM, SXM).

ZOEKEN/VOORPROGRAMMEREN (^ / v)

Als de schakelaar ZOEKEN/VOORPROGRAMMEREN gedurende 0,8 seconden of langer naar boven of beneden wordt gedrukt, werkt hij in de volgende modi:

- RADIO modus
Het functioneert als de selectieknoop AUTOMATISCH ZOEKEN. Er wordt gezocht totdat u de schakelaar loslaat.
- MEDIA modus
Het functioneert als FF/RW-knop.

Als de schakelaar ZOEKEN/VOORPROGRAMMEREN naar boven of beneden wordt gedrukt, werkt het in de volgende modi:

- RADIO modus
Het functioneert als VERDER/TERUG-knop voor het VOORPROGRAMMEREN VAN RADIOSTATIONS.
- MEDIA modus
Het werk als knop voor de VOLGENDE/VORIGE TRACK.

VOLUME (VOL+ / VOL-)

Druk de schakelaar omhoog of omlaag om het volume aan te passen.

MODUS

Druk op de MODUS-knop om door radio-modi te bladeren.

GELUID UIT (🔇)

Druk op de knop GELUID UIT (🔇) om het geluid te dempen of te activeren.

Infotainmentsysteem



Zie het apart meegeleverde instructieboekje van het infotainmentsysteem voor meer informatie.

Spraakherkenning



Zie het meegeleverde infotainmenthandboek voor aanvullende informatie.

Bluetooth® draadloze technologie

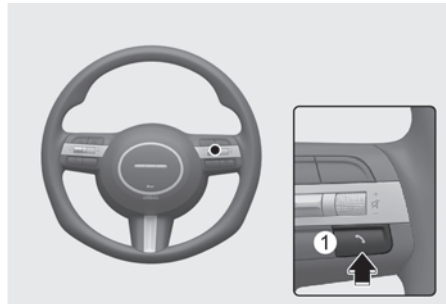

- (1) Knop Bellen/Beantwoorden/Gesprek beëindigen
- (2) Microfoon

Zie het apart meegeleverde instructieboekje van het infotainmentsysteem voor meer informatie.

OPGELET

Voorkom afleiding van de bestuurder door deze functies zo min mogelijk te gebruiken tijdens het rijden. Afleiding kan een aanrijding veroorzaken, met ernstig of dodelijk letsel tot gevolg.

6. Rijden met uw auto

Vóór het rijden	6-4
Voor het instappen	6-5
Vóór het starten	6-5
Contactslot.....	6-6
Sleutel contactslot	6-6
Start/Stop-drukknop	6-9
Automatische transmissie.....	6-15
Bediening automatische transmissie	6-15
Bericht op het display	6-21
Schakelpaddles (handmatig schakelen)	6-24
Goede rijgewoonten	6-24
Handgeschakelde transmissie.....	6-25
Handgeschakelde transmissie bedienen	6-25
Intelligente variabele transmissie	6-28
Intelligente variabele transmissie (Type schakelhendel).....	6-29
Intelligente variabele transmissie (type draaiknop).....	6-32
Parkeren.....	6-40
Goede rijgewoonten	6-40
Transmissie met dubbele koppeling	6-42
Transmissie met dubbele koppeling (Type schakelhendel)	6-44
Transmissie met dubbele koppeling (type draaiknop).....	6-47
Waarschuwingmeldingen Transmissie met dubbele koppeling	6-51
Parkeren.....	6-54
Goede rijgewoonten	6-55
Remsysteem	6-56
Rembekrachtiging	6-56
Remblokslijtage-indicator.....	6-57
Elektronische parkeerrem (EPB).....	6-57
Auto hold	6-61
Antiblokkeersysteem (ABS).....	6-64
Elektronische stabiliteitsregeling (ESC)	6-66
Voertuigstabiliteitsbeheer (VSM).....	6-69
Heuvelstartassistentieregelaar (HAC)	6-70
Noodstopsignaal (ESS).....	6-70
Multi-Collision Brake (MCB).....	6-71
Remcontrole bij afdaling (DBC)	6-72

Remassistentiesysteem (RAS).....	6-74
Goede remgewoonten	6-75
Vierwielaandrijving (4WD).....	6-76
Vierwielaandrijvingmodus (4WD)	6-78
Vierwielaandrijving (4WD) Terreinmodus	6-82
Maatregelen voor noodgevallen	6-83
Stationair Stop en Gaan (ISG)-systeem.....	6-84
Werking ISG-systeem.....	6-84
ISG-systeem uit	6-87
Omstandigheden waarbij de motor opnieuw wordt gestart	6-87
Storing in het ISG-systeem	6-88
De accusensor kalibreren	6-88
Geïntegreerd regelsysteem voor rijstijl (2WD).....	6-89
Rijmodus	6-89
Tractie-modus	6-91
Geïntegreerd regelsysteem voor rijstijl (4WD)	6-93
Rijmodus	6-93
Terenmodus.....	6-94
Actieve luchtklep	6-95
Defect.....	6-95
Rijden onder speciale rijomstandigheden	6-96
Rijden onder gevaarlijke omstandigheden.....	6-96
Voertuig lostrekken door heen en weer te schommelen	6-96
Vloeiend nemen van bochten	6-97
Rijden in het donker	6-97
Rijden in de regen	6-97
Doorwaden van water.....	6-98
Rijden op de snelweg.....	6-98
Rijden in de winter	6-100
Sneeuw en ijs	6-100
Voorzorgen voor de winter	6-102
Rijden met een aanhanger	6-104
Als u met een aanhanger gaat rijden	6-105
Uitrusting voor het rijden met een aanhanger	6-109
Rijden met een aanhanger.....	6-110

6. Rijden met uw auto

Onderhoud bij het rijden met een aanhanger.....	6-114
Voertuiggewicht	6-114
Overbeladen	6-115

Vóór het rijden



WAARSCHUWING

Koolmonoxide (CO) is giftig. Het inademen van CO kan bewusteloosheid en de dood tot gevolg hebben.

Uitlaatgassen bevatten koolmonoxide die niet te zien of te ruiken zijn.

Adem de uitlaatgassen van de motor niet in.

Draai onmiddellijk de ruiten open als u in de auto uitlaatgas ruikt. Blootstelling aan CO kan bewusteloosheid en dood door verstikking veroorzaken.

Zorg ervoor dat het uitlaatsysteem niet lekt.

Controleer het uitlaatsysteem telkens wanneer het voertuig wordt opgetild om de olie te verversen of voor andere doeleinden. Als u een verandering in het geluid van de uitlaat hoort of over iets rijdt dat de onderkant van het voertuig raakt, raden wij aan het uitlaatsysteem zo snel mogelijk door een erkende HYUNDAI-dealer te laten controleren.

Laat de motor niet draaien in een afgesloten ruimte.

Indien u de motor in uw garage stationair laat draaien, zelfs met de garagedeur open, kan dit gevaar opleveren. Laat de motor alleen lang genoeg draaien om de motor te starten en de auto de garage uit te rijden.

Laat de motor niet gedurende langere tijd stationair draaien met mensen in het voertuig.

Als het nodig is om de motor lange tijd stationair te laten draaien met mensen in de auto, doe dat dan alleen in een open ruimte met de luchtinlaat ingesteld op "Fresh" en de regelaar van de ventilator op hoog, zodat frisse lucht het interieur in wordt gezogen.

Houd de luchtinlaten schoon.

Voor een goede werking van het ventilatiesysteem is het noodzakelijk dat de luchtinlaten onder de voorruit vrij blijven van sneeuw, ijs, bladeren en andere belemmeringen.

Wanneer het noodzakelijk is dat u met een geopende achterklep rijdt:

Sluit alle ruiten.

Open de uitstroomopeningen in het dashboard.

Zet de luchttoevoer op BUITENLUCHT, kies voor de luchtregeling VOETENRUIMTE of BOVENLICHAAM en zet de aanjager in een van de hogere standen.

Voor het instappen

- Zorg ervoor dat alle ramen, buitenspiegels en buitenlichten schoon en onbelemmerd zijn.
- Verwijder rijp, sneeuw of ijs.
- Controleer de banden visueel op ongelijkmatige slijtage en beschadigingen.
- Controleer of er geen sporen van lekkage onder de auto te zien zijn.
- Zorg ervoor dat er geen obstakels achter u zijn als u van plan bent achteruit te rijden.

Vóór het starten

Controleer of de motorkap, de achterklep en de portieren goed gesloten en vergrendeld zijn.

Stel de positie van de stoel en het stuurwiel af.

Stel de binnen- en buitenspiegels af.

Controleer of alle verlichting werkt.

Maak uw gordel vast. Controleer of alle inzittenden hun veiligheidsgordel hebben vastgemaakt.

Controleer de meters en controlelampjes in het instrumentenpaneel en de waarschuwingen die in het display van het instrumentenpaneel worden weergegeven als het contact in stand ON staat.

Controleer of alle voorwerpen die u bij u hebt goed opgeborgen of goed vastgezet zijn.

Neem de volgende voorzorgsmaatregelen om het risico op ERNSTIG LETSEL of OVERLIJDEN te verminderen:

Doe uw veiligheidsgordel ALTIJD om. Alle inzittenden moeten tijdens het rijden de veiligheidsgordel op de juiste manier dragen. Raadpleeg voor meer informatie "Veiligheidsgordels" sectie in hoofdstuk 3.

Rijd altijd defensief. Ga er niet van uit dat de andere bestuurders uw voertuig zien. Zij handelen misschien anders dan u verwacht. Wees voorbereid om te reageren om een mogelijke aanrijding te vermijden. Plan uw bewegingen en anticipeer op het "worst case" scenario. Blijf geconcentreerd rijden. Afleiding van de bestuurder kan een aanrijding veroorzaken.

Bewaar ruim voldoende afstand tot uw voorligger.

Drink of gebruik NOOIT drugs tijdens het rijden.

Drinken of drugs gebruiken tijdens het rijden is gevaarlijk en kan leiden tot een aanrijding met ernstig letsel of de dood tot gevolg.

Rijden onder de invloed van alcohol is de meest voorkomende oorzaak voor ongevallen op de snelweg. Zelfs een kleine hoeveelheid alcohol kan uw reflexen, waarnemingsvermogen en beoordelingsvermogen beïnvloeden. Slechts één drankje kan uw vermogen om te reageren op veranderende omstandigheden en noodsituaties verminderen en uw reactietijd verslechtert met elk volgend drankje.

Rijden onder invloed van drugs is minstens even gevaarlijk als rijden onder invloed van alcohol.

U hebt veel meer kans op een ernstig ongeluk als u drinkt of drugs gebruikt. Stap niet in bij een bestuurder die alcohol of drugs heeft gebruikt. Rijd mee met een bob of bel een taxi.

Contactslot

WAARSCHUWING

Om het risico op ernstig of dodelijk letsel te beperken:

- Laat kinderen en mensen die niet bekend zijn met het voertuig het contactslot en aanverwante onderdelen nooit aanraken. Het voertuig kan onverwacht en plotseling in beweging komen.
- Steek uw hand tijdens dat het voertuig in beweging is nooit door het stuurwiel om de contactsleutel of een ander bedieningsorgaan te kunnen bereiken. Door uw hand of arm in dat gebied te plaatsen, kunt u de controle over het voertuig verliezen en een ongeval veroorzaken.

Sleutel contactslot

 indien van toepassing



- [A] LOCK
- [B] ACC
- [C] AAN
- [D] STARTEN

WAARSCHUWING

- Draai de contactsleutel nooit in de stand LOCK of ACC terwijl het voertuig rijdt, behalve in een noodsituatie. Hierdoor slaat de motor af en valt de stuur- en rembekrachtiging uit. Hierdoor is voor het sturen en remmen aanzienlijk meer kracht nodig en kunt u een ongeval veroorzaken.
- Controleer voordat u de bestuurdersstoel verlaat altijd of de versnellingspook in de stand P (Parkeren) staat, trek de parkeerrem aan, draai het contactslot in de stand LOCK en neem de sleutels mee om te voorkomen dat het voertuig onbedoeld wordt verplaatst.

AANWIJZING

Maak geen gebruik van afdekkingen voor het contactslot. Deze afdekkingen kunnen ervoor zorgen dat het voertuig de sleutel niet herkent en het voertuig niet kan starten.

Posities van het sleutelcontact

Schakelstand	Actie	Opmerkingen
LOCK	Om het contact in stand LOCK te zetten, moet de sleutel in stand ACC iets worden ingedrukt en vervolgens naar stand LOCK worden gedraaid. Als het contact in stand LOCK staat, kan de contactsleutel worden verwijderd. Het stuurslot blokkeert om het voertuig tegen diefstal te beschermen. (indien geïnstalleerd)	Stop het voertuig altijd voordat u het contactslot in de stand LOCK draait.
ACC	Een aantal elektrische accessoires kunnen worden gebruikt. Het stuurslot ontgrendelt.	Draai het stuurwiel iets naar links en naar rechts om het contact gemakkelijker in stand ACC te kunnen zetten als het verdraaien van de contactsleutel moeilijk gaat.
AAN	Dit is de normale stand waarin het contact staat nadat de motor gestart is. Alle systemen en accessoires kunnen worden gebruikt. De waarschuwinglampjes kunnen worden gecontroleerd als u het contact van stand ACC in stand ON zet.	Laat het contact niet in stand ON staan als de motor niet draait, om te voorkomen dat de accu leegraakt.
STARTEN	Draai de contactsleutel in stand START om de motor te starten. De sleutel keert terug in stand ON wanneer u deze loslaat.	De motor probeert te starten totdat u de sleutel loslaat.

Starten van de motor



WAARSCHUWING

- Draag tijdens het rijden altijd geschikte schoenen. Ongeschikte schoenen, zoals hoge hakken, skilaarzen, sandalen, teenslippers, enz. kunnen het bedienen van het rempedaal en het gaspedaal bemoeilijken. Rij niet met blote voeten.
- Houd het gaspedaal niet ingedrukt wanneer u het voertuig start. Zet uw voet stevig op het rempedaal als u uw voertuig start.
- Wacht tot de motor normaal stationair draait voordat u schakelt en de rem loslaat. Uw voertuig kan plotseling bewegen als uw voertuig wordt geschakeld terwijl het toerental van de motor hoog is. Hierdoor kan het transmissiesysteem beschadigd raken.

1. Controleer of de parkeerrem is geactiveerd.
2. Zorg dat de versnelling in stand P (parkeren) staat.
3. Trap het rempedaal in.
4. Zet het contact in stand START. Houd de sleutel (maximaal 10 seconden) vast tot de motor start en laat vervolgens de sleutel los.

i Informatie

- Wacht niet tot de motor op opwarmt en breng het niet tot een hoog toerental wanneer het stationair draait.
- Rijd weg met een gematigd motortoerental. Accelereer of rem niet plotseling af tijdens het rijden.

AANWIJZING

Om schade aan het voertuig te voorkomen:

- Houd de contactsleutel niet langer dan 10 seconden in de stand START voordat u het opnieuw probeert.
- Zet het contact niet in stand START terwijl de motor draait. Hierdoor kan de startmotor beschadigd raken.
- Als de motor afslaat terwijl het voertuig rijdt, schakel dan over naar N (Neutraal) en probeer de motor opnieuw te starten.
- Probeer de motor niet te starten door het voertuig aan te duwen of aan te slepen.

De motor uitschakelen

1. Schakel het voertuig uit en druk het rempedaal volledig in.
2. Zorg dat de versnelling in stand P (parkeren) staat.
3. Zet het contactslot in de stand LOCK en schakel de EPB in.
4. Neem de Slimme Sleutel mee wanneer u het voertuig verlaat.

Start/Stop-drukknop

 indien van toepassing



Telkens als de voordeur wordt geopend, gaat de startknop van het contactslot branden en dooft hij enkele seconden nadat de deur is gesloten. (indien geïnstalleerd)

WAARSCHUWING

Uitschakelen van de auto in een noodgeval:

Houd de Start/Stop-drukknop op het stuurwiel langer dan 2 seconde ingedrukt. Of druk 3 keer snel (binnen 3 seconden) op de Start/Stop-drukknop.

Als de auto nog rijdt, kunt u opnieuw starten zonder dat u het rempedaal ingetrapt houdt door de Start/Stop-drukknop in te drukken met de selectiehendel in stand N (neutraal).

WAARSCHUWING

- Druk de Start/Stop-drukknop **NOOIT** in als de auto in beweging is, behalve in een noodsituatie. Hierdoor wordt de auto uitgeschakeld en valt de stuur- en rembekrachtiging uit. Hierdoor is voor het sturen in de remmen aanzienlijk meer kracht nodig en kunt u een ongeval veroorzaken.
- Controleer voordat je de bestuurdersstoel verlaat altijd of de versnelling in de stand P (Parkeren) staat, trek de parkeerrem aan, zet de startknop in de stand OFF en neem de Smart Key mee. Als deze voorzorgsmaatregelen niet worden opgevolgd, kan het voertuig onverwacht in beweging komen.
- Steek uw hand tijdens het rijden **NOOIT** door het stuurwiel om de Start/Stop-drukknop of een ander bedieningselement te kunnen bereiken. Door uw hand of arm in dat gebied te plaatsen, kunt u de controle over de auto verliezen en een ongeval veroorzaken.

Standen van de Start/Stop-drukknop**Voertuig met handgeschakelde transmissie**

Knopstand	Actie	Opmerkingen
UIT	Zet de motor uit door de auto tot stilstand te brengen en de Start/Stop-drukknop in te drukken. Het stuurslot blokkeert om het voertuig tegen diefstal te beschermen. (indien geïnstalleerd)	Stop het voertuig altijd voordat u de startknop in de stand OFF drukt. Als het stuurwiel niet correct vergrendeld is wanneer u het bestuurdersportier opent, klinkt er een waarschuwingssignaal.
ACC	Druk de Start/Stop-drukknop in als deze in stand UIT staat zonder het koppelingspedaal los te laten. Een aantal elektrische accessoires kunnen worden gebruikt. Het stuurslot ontgrendelt.	Als u de Start/Stop-drukknop gedurende meer dan een uur in stand ACC laat staan, zal de accuspanning automatisch worden uitgeschakeld om te voorkomen dat de accu ontladen raakt. Als het stuurwiel niet goed ontgrendeld wordt, zal de Start/Stop-drukknop niet werken. Bij het indrukken van de Start/Stop-drukknop dient u het stuurwiel naar rechts en links te draaien om deze te ontgrendelen.
AAN	Druk op de Start/Stop-drukknop terwijl het contact in stand ACC staat zonder het koppelingspedaal in te trappen. Voordat de motor wordt gestart, gaan de waarschuwingsslampjes ter controle branden.	Laat de Start/Stop-drukknop niet in de stand AAN staan als de motor niet draait om te voorkomen dat de accu leegraakt.
STARTEN	Start de motor door het koppelingspedaal en het rempedaal in te trappen en op de Start/Stop-drukknop te drukken terwijl de selectiehandel in de vrijstand staat.	Als u op de Start/Stop-drukknop drukt zonder het rempedaal in te trappen, zal de auto niet starten en verandert de Start/Stop-drukknop als volgt: UIT > ACC > AAN > UIT of ACC

Voertuig met Automatische transmissie / Dubbele koppeling transmissie / Intelligent Variabele Transmissie (iVT)

Knopstand	Actie	Opmerkingen
UIT	<p>Zet de motor uit door op de Start/Stop-drukknop te drukken terwijl de selectiehandel in stand P (parkeren) staat.</p> <p>Bij voertuigen met draaischakeling wordt, als de startknop wordt ingedrukt terwijl het voertuig in D (Drive), R (Reverse) of N (Neutral) staat, automatisch naar P (Park) geschakeld.</p> <p>Als bij voertuigen met een versnellingshendel de startknop wordt ingedrukt terwijl de versnelling in D (Drive), R (Reverse) of N (Neutral) staat, gaat de startknop naar de ACC-stand. Het stuurslot blokkeert om het voertuig tegen diefstal te beschermen. (indien geïnstalleerd)</p>	<p>Stop het voertuig altijd voordat u de startknop in de stand OFF drukt. Als het stuurwiel niet correct vergrendeld is wanneer u het bestuurdersportier opent, klinkt er een waarschuwingssignaal.</p>
ACC	<p>Druk op de Start/Stop-drukknop als de toets in stand UIT staat, zonder het rempedaal in te trappen.</p> <p>Een aantal elektrische accessoires kunnen worden gebruikt. Het stuurslot ontgrendelt.</p>	<p>Als u de Start/Stop-drukknop gedurende meer dan een uur in stand ACC laat staan, zal de accuspanning automatisch worden uitgeschakeld om te voorkomen dat de accu ontladen raakt. Als het stuurwiel niet correct wordt ontgrendeld, werkt de Start/Stop-drukknop van de auto niet. Druk de Start/Stop-drukknop in terwijl u het stuurwiel naar rechts en naar links draait om de spanning te ontladen.</p>

Knopstand	Actie	Opmerkingen
AAN	Druk op de Start/Stop-drukknop als deze in stand ACC staat zonder het rempedaal in te trappen. Voordat de motor wordt gestart, gaan de waarschuwingslampjes ter controle branden.	Laat de Start/Stop-drukknop niet in de stand AAN staan als de motor niet draait om te voorkomen dat de accu leegraakt.
STARTEN	Om de motor te starten, trapt u het rempedaal in en drukt u op de Start/Stop-drukknop terwijl de transmissie in stand P (parkeren) of de stand N (neutraal) staat. Start de motor voor uw veiligheid met de transmissie in stand P (parkeren).	Als u op de Start/Stop-drukknop drukt zonder het rempedaal in te trappen, zal de auto niet starten en verandert de Start/Stop-drukknop als volgt: UIT > ACC > AAN > UIT of ACC

Starten van de motor

WAARSCHUWING

- Draag tijdens het rijden altijd geschikte schoenen. Ongeschikte schoenen, zoals hoge hakken, skilaarzen, sandalen, teenslippers, enz. kunnen het bedienen van het rempedaal en het gaspedaal bemoeilijken. Rij niet met blote voeten.
- Houd het gaspedaal niet ingedrukt wanneer u het voertuig start. Zet uw voet stevig op het rempedaal als u uw voertuig start.
- Wacht tot de motor normaal stationair draait voordat u schakelt en de rem loslaat. Uw voertuig kan plotseling bewegen als uw voertuig wordt geschakeld terwijl het toerental van de motor hoog is. Hierdoor kan het transmissiesysteem beschadigd raken.

Informatie

- De auto zal starten wanneer u op de Start/Stop-drukknop drukt, maar alleen wanneer de Slimme Sleutel zich in de auto bevindt.
- Het voertuig start mogelijk niet als de Slimme Sleutel zich in het voertuig bevindt, maar niet in uw buurt (bijvoorbeeld in de laadruimte).
- Als de Start/Stop-drukknop in stand ACC of AAN staat en een portier is geopend, controleert het systeem of de Slimme Sleutel aanwezig is. Wanneer de smart key zich niet in het voertuig bevindt, is de  waarschuwingslampje knippert en de waarschuwing “**Sleutel niet aanwezig in het voertuig**”. Als alle deuren gesloten zijn, klinkt het geluidssignaal een paar seconden lang. Houd de Smart Key in de auto.

1. Zorg ervoor dat u de Slimme Sleutel altijd bij u hebt.
2. Controleer of de parkeerrem is geactiveerd.
3. Zorg dat de versnelling in stand P (parkeren) staat.
4. Trap het rempedaal in.
5. Druk op de Start/Stop-drukknop.

AANWIJZING

- Wacht niet tot de motor op opwarmt en breng het niet tot een hoog toerental wanneer het stationair draait.
- Rij weg met een gematigd motortoerental. Accelereer of rem niet plotseling af tijdens het rijden.

i Informatie

Om schade aan het voertuig te voorkomen:

- Druk de Start/Stop-drukknop nooit langer dan 10 seconden in, behalve wanneer de remlichtzekering is doorgebrand.

Wanneer de zekering van het remlicht is doorgebrand, dient u de zekering te vervangen, de motor aan te zetten en de Start/Stop-drukknop gedurende 10 seconden ingedrukt te houden terwijl de Start/Stop-drukknop in de ACC-stand staat.

- Als de motor afslaat terwijl de auto rijdt, schakel dan over naar N (Neutraal) en probeer de motor opnieuw te starten met de Start/Stop-drukknop.
- Probeer de motor niet te starten door het voertuig aan te duwen of aan te slepen.

i Informatie

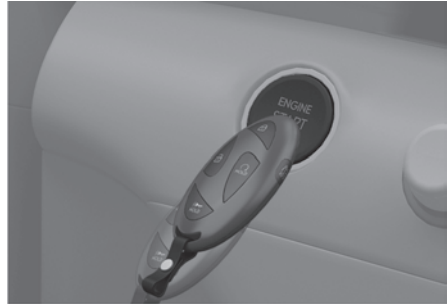

Als de batterij van de Slimme Sleutel zwak is of de Slimme Sleutel niet goed werkt, drukt u met de Slimme Sleutel op de Start/Stop-drukknop.

De motor uitschakelen

1. Schakel het voertuig uit en druk het rempedaal volledig in.
2. Zorg dat de versnelling in stand P (parkeren) staat.
3. Activeer de parkeerrem.
4. Druk de Start/Stop-drukknop in de stand UIT.
5. Neem de Slimme Sleutel mee wanneer u het voertuig verlaat.

De motor op afstand starten

+ indien van toepassing



U kunt het voertuig starten met de startknop op afstand (🔑) op de smart key.

Doe het volgende om het voertuig op afstand te starten:

1. Druk op een afstand van minder dan 10 m (32 ft) van het voertuig op de portiervergrendelingsknop.
2. Houd de startknop op afstand (🔑) binnen 4 seconden langer dan 2 seconden ingedrukt.

Om de motor uit te schakelen:

Druk eenmaal op de startknop op afstand (🔑).

i Informatie

- Het voertuig start niet op afstand als de motorkap of de achterklep geopend zijn.
- Het voertuig moet in stand P (Parkeren) staan.
- De motor wordt uitgeschakeld als u in het voertuig stapt zonder geregisteerde smart key of als u niet binnen 10 minuten in het voertuig stapt.

Automatische transmissie

+ indien van toepassing

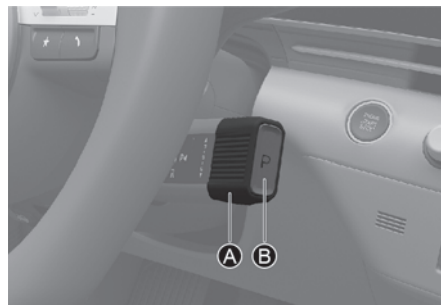

[A] Draaiende schakelknop
[B] P-knop

Trap het rempedaal in wanneer u aan de versnellingspook draait of naar P schakelt.

Bediening automatische transmissie

De automatische transmissie heeft acht versnellingen vooruit en 1 versnelling achteruit.

De verschillende versnellingen worden in stand D (rijden) automatisch ingeschakeld.

! WAARSCHUWING

De draaiknop van de automatische transmissie of onderdelen van het interieur kunnen heet worden wanneer een auto bij warm weer buiten geparkeerd staat. Wees altijd voorzichtig als de auto warm is.

De indicator op het instrumentenpaneel geeft, als het contact in stand ON staat, aan in welke stand de selectiehendel staat.

WAARSCHUWING

Om het risico op ernstig of dodelijk letsel te beperken:

- Controleer **ALTIJD** de omgeving rond de auto op de aanwezigheid van personen, in het bijzonder kinderen, voordat u de transmissie in stand D (Rijden) of R (Achteruit) zet.
- Controleer voordat u de bestuurdersstoel verlaat altijd of de auto in de stand P (Parkeren) staat, trek vervolgens de parkeerrem aan en zet het contact in de stand OFF. Als deze voorzorgsmaatregelen niet worden opgevolgd kan de auto onverwacht en plotseling in beweging komen.
- Rem op een glad wegdek niet snel af op de motor (schakelen vanuit een hoge naar een lage versnelling) als u de schakelpaddles gebruikt (handmatig schakelen). Anders kan de auto in een slip raken en een ongeval veroorzaken.

Transmissiestanden

P (Parkeren)

Zorg ervoor dat de auto volledig tot stilstand is gekomen voordat stand P (Parkeren) wordt ingeschakeld.

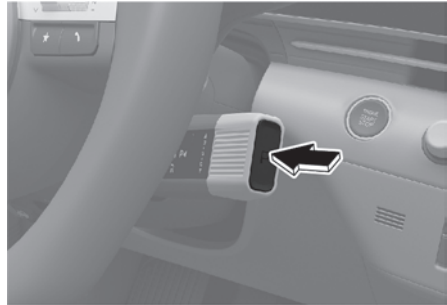

Om naar stand P (Parkeren) te schakelen, drukt u op de P-toets terwijl u het rempedaal ingetrapt houdt.

Als u de motor uitschakelt in R (Achteruit), N (Neutraal) of D (Rijden), schakelt de versnelling automatisch naar P (Parkeren).

WAARSCHUWING

- Wanneer stand P (Parkeren) tijdens het rijden wordt ingeschakeld, kunt u de controle over de auto verliezen.
- Controleer nadat de auto tot stilstand is gekomen altijd dat de versnelling in stand P (Parkeren) staat, activeer de parkeerrem en schakel de motor uit.
- Zet bij het parkeren op een helling de versnelling in stand P (Parkeren) en trek de handrem aan, om te voorkomen dat het voertuig omlaag rolt.

Automatisch schakelen naar P (Parkeren)

De versnelling verandert in de volgende omstandigheden voor de veiligheid automatisch naar de stand P (Parkeren):

- Als de motor wordt afgezet met in de stand R (achteruit), D (rijden) of N (neutraal).
- Wanneer het bestuurdersportier openstaat terwijl de auto aanstaat met de transmissie in de stand of R (achteruit), D (rijden) of N (neutraal) terwijl de auto stilstaat.
- Wanneer bestuurdersportier geopend is terwijl de transmissie in stand N (neutraal) staat en de motor uitstaat.

Controleer in situaties waarin de transmissie in de stand P (parkeren) moet staan altijd of op het instrumentenpaneel of dat zo is.

R (Achteruit)

Gebruik deze stand om de auto achteruit te rijden.



Draai om naar R (achteruit) te schakelen, de draaiende schakelknop naar R (achteruit) terwijl u het rempedaal intrapt. Als de auto in R (achteruit) is gestopt, verandert de versnelling automatisch naar P (parkeren) zodra u het portier aan de bestuurderskant opent en de autogordel is losgemaakt.

Als het voertuig echter in beweging is, kan het zijn dat de transmissie niet automatisch naar P (parkeren) schakelt om schade aan de automatische transmissie te voorkomen.

AANWIJZING

Kom altijd volledig tot stilstand voordat u in of uit R (achteruit) schakelt om schade aan de transmissie te voorkomen.

N (Neutraal)

De wielen en de transmissie zijn niet geblokkeerd.

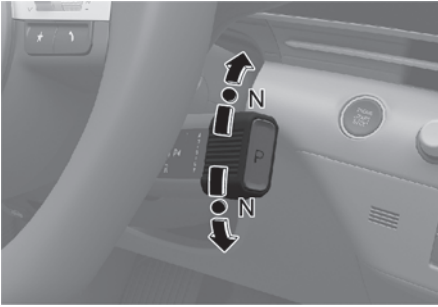

Om de versnelling naar N (neutraal) te schakelen, draait u de draaiknop van R (achteruit) of D (rijden) naar N (neutraal) terwijl u het rempedaal intrapt.

Trap altijd het rempedaal in wanneer u vanuit N (neutraal) naar een andere versnelling schakelt.

Als u de motor uitschakelt in N (Neutraal), schakelt de versnelling automatisch naar P (Parkeren).

Als u echter in N (neutraal) moet blijven met uitgeschakelde motor, raadpleeg dan “Bediening automatische transmissie” in dit hoofdstuk.

OPGELET

De motor kan worden gestart in de stand N (Neutraal), maar voor uw veiligheid is het beter om de motor te starten in P (Parkeren).

In stand N (Neutraal) blijven wanneer de auto is uitgeschakeld

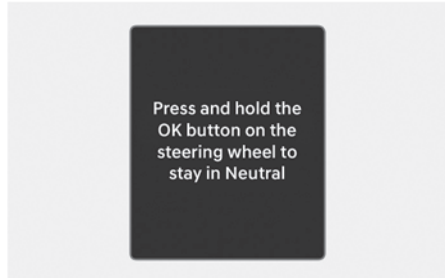

Als u in N (Neutraal) wil blijven nadat de motor OFF is (in de ACC stand), doet u het volgende.

1. Schakel Auto Hold uit en trek de parkeerrem aan wanneer de motor draait.
2. Draai de schakelknop naar N (neutraal) terwijl u het rempedaal intrapt.

3. Wanneer u uw voet van het rempedaal haalt, verschijnt het bericht **“Houd de OK-toets op het stuurwiel ingedrukt om in Neutraal te blijven.”** verschijnt op het display.
4. Druk en hou de OK knop [A] op het stuur gedurende meer dan 1 seconde.
5. Wanneer het bericht **“N blijft ingeschakeld wanneer het voertuig is uitgeschakeld.”** op het display verschijnt, zet u de auto uit terwijl u het rempedaal intrapt.

Als u dit wilt annuleren, schakel dan naar P (Parkeren), D (Rijden) of R (Achteruit). Anders blijft N (Neutraal) ingeschakeld wanneer de auto uit staat.

Ook als u het bestuurdersportier opent, schakelt de versnelling automatisch naar P (Parkeren) en gaat het contact in de stand OFF.

AANWIJZING

Met de versnelling in N (Neutraal) staat het contactslot in de stand ACC. In de stand ACC kunnen de portieren niet worden vergrendeld. De accu kan leeg raken als de toets gedurende langere tijd in de stand ACC blijft staan.

D (rijden)

Dit is de normale rijstand.

De transmissie schakelt automatisch tussen de acht versnellingen voor een zo laag mogelijk brandstofverbruik bij optimale prestaties.

Voor extra vermogen bij het inhalen van een ander voertuig of helling op rijden trapt u het gaspedaal verder in totdat u voelt dat de transmissie terugschakelt naar een lagere versnelling.



Draai om naar D (rijden) te schakelen, de draaiende schakelknop naar D (rijden) terwijl u het rempedaal intrapt.

Als de auto in D (rijden) is gestopt, verandert de versnelling automatisch naar P (parkeren) zodra u het portier aan de bestuurderskant opent en de autogordel is losgemaakt.

Als het voertuig echter in beweging is, kan het zijn dat de transmissie niet automatisch naar P (parkeren) schakelt om schade aan de automatische transmissie te voorkomen.

AANWIJZING

Zorg ervoor dat de auto volledig tot stilstand is gekomen voordat stand D (Rijden) wordt ingeschakeld.

OPGELET

Wanneer u op een steile helling bent gestopt en daarna weer start, moet u het gas- of het rempedaal volledig intrappen. Doet u dit niet, dan kan de auto naar achteren rollen, zelfs wanneer de stand D (rijden) is ingeschakeld, met een ongeval tot gevolg.

Schakelblokkeersysteem

De automatische transmissie heeft voor uw veiligheid een schakelblokkeersysteem dat voorkomt dat de selectiehendel uit stand P (parkeren) in stand R (achteruit) of D (rijden) kan worden gezet, tenzij het rempedaal wordt ingetrapt.

Vanuit stand P (parkeren) of N (neutraal) schakelen naar R (achteruit) of D (rijden):

1. Houd het rempedaal ingetrapt.
2. Start de motor.
3. Schakel de versnelling in terwijl u het rempedaal intrapt.

Wanneer de accu leeg is

U kunt niet schakelen wanneer de accu leeg is.

Doe in noodgevallen het volgende om de selectieknop naar N (Neutraal) te bewegen op een vlakke ondergrond.

1. Sluit de accukabels van een ander voertuig of van een andere accu aan op de hulpaccu-aansluitingen in de motorruimte.
Raadpleeg voor meer informatie “Starten met een hulpaccu” sectie in hoofdstuk 8.
2. Trek de parkeerrem aan met het contactslot in de stand ON.
3. Zet de versnelling in de stand N (Neutraal). Zie de “Bediening automatische transmissie” in dit hoofdstuk.

Informatie

In situaties waarin de versnelling van P (Parkeren) naar N (Neutraal) moet worden geschakeld wanneer de auto uit staat, raadpleeg dan “In stand N (Neutraal) blijven wanneer de auto is uitgeschakeld” in dit hoofdstuk.

Parkeren

Breng de auto altijd volledig tot stilstand en blijf het rempedaal ingedrukt houden.

Schakel de versnelling naar P (Parkeren), trek de parkeerrem aan en zet de contactschakelaar in de stand OFF.

Neem de Smart key mee wanneer u de auto verlaat.

WAARSCHUWING

- Wanneer u in de auto blijft terwijl de motor draait, zorg er dan voor dat u het gaspedaal niet gedurende langere tijd ingetrapt houdt. Anders kan de motor of het uitlaatsysteem oververhit raken en kan er brand ontstaan.
- Het uitlaatgas en het uitlaatsysteem zijn zeer heet. Blijf uit de buurt van de onderdelen van het uitlaatsysteem.
- Stop of parkeer de auto nooit boven brandbare materialen zoals droog gras, papier, bladeren, enz. Deze zouden vlam kunnen vatten, waardoor er brand zou kunnen ontstaan.

Bericht op het display

Druk rempedaal in om te schakelen

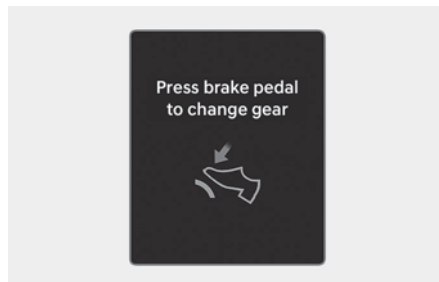

Dit bericht verschijnt wanneer het rempedaal niet wordt ingetrapt tijdens het schakelen.

Trap het rempedaal in en schakel dan naar de andere versnelling.

Schakel naar P na het stoppen

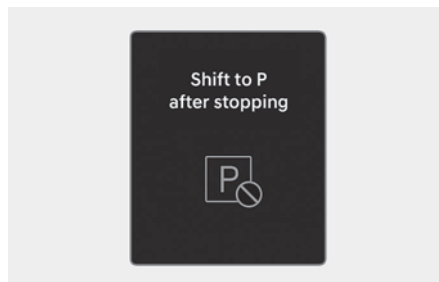

Dit bericht verschijnt wanneer de versnelling in P (parkeren) wordt gezet terwijl het voertuig in beweging is.

Stop de auto voordat u naar stand P (parkeren) schakelt.

Fout in schakelsysteem



Dit bericht verschijnt wanneer de transmissie of de versnellingspook niet goed werkt in de stand P (Parkeren). Wij raden u aan uw auto door een erkende HYUNDAI-dealer te laten controleren.

Controleer de draaiknop van de versnellingsbak

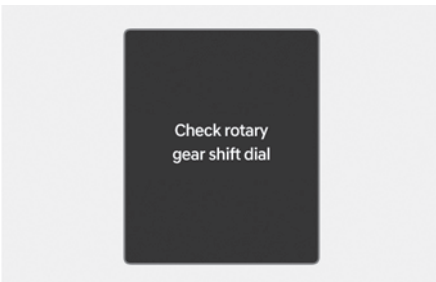

Dit bericht verschijnt wanneer er een storing is met de draaiknop van de versnellingsbak. Wij raden u aan uw auto door een erkende HYUNDAI-dealer te laten controleren.

Controleer P-toets

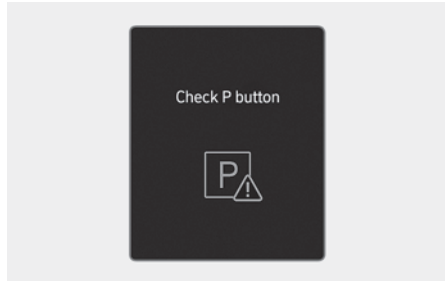

Dit bericht verschijnt wanneer er een probleem is met de P knop. Wij raden u aan uw auto door een erkende HYUNDAI-dealer te laten controleren.

Selectieknop vast

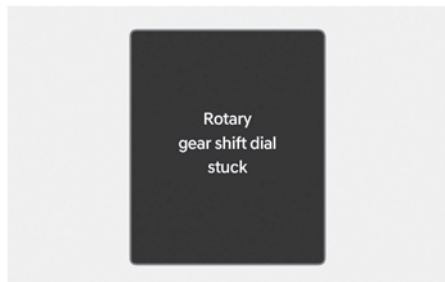

Deze melding verschijnt als de draaiende schakelknop na het draaien niet terugkeert naar zijn normale positie. Wij raden u aan uw auto door een erkende HYUNDAI-dealer te laten controleren.

Waarschuwing transmissie oververhit

Transmissie heet! Parkeren met motor aan

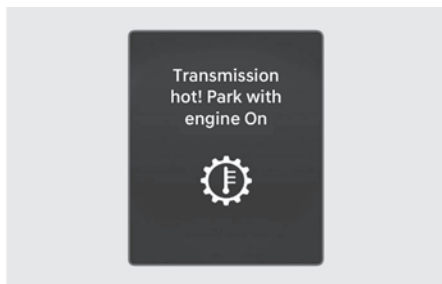

Herhaaldelijk plotseling optrekken en snel starten kan de transmissie oververhitten. Als de transmissie oververhit raakt, waarschuwt de zelfbeschermingsmodus de bestuurder met een geluidssignaal. Verplaats de auto naar een veilige plaats en zet de versnelling in P (Parkeren) en stop de auto met ingeschakelde motor. Wacht tot de transmissie voldoende is afgekoeld.

Hoge transmissietemperatuur. Vermogen beperkt

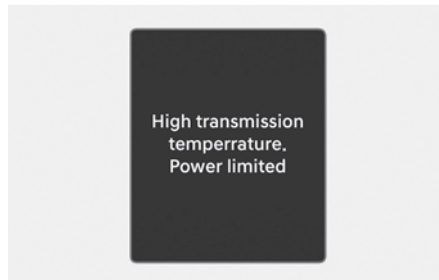

Als u doorrijdt met een oververhitte transmissie, verschijnt het bovenstaande waarschuwingsbericht en beperkt de zelfbeschermingsmodus het vermogen van het voertuig.

- Verplaats de auto naar een veilige plaats en zet de versnelling in P (Parkeren) en stop de auto met ingeschakelde motor. Wacht tot de transmissie voldoende is afgekoeld.
- Als het bovenstaande bericht voortdurend wordt weergegeven, raden wij u aan contact op te nemen met een erkende HYUNDAI-dealer.

Transmissie afgekoeld en veilig om te rijden

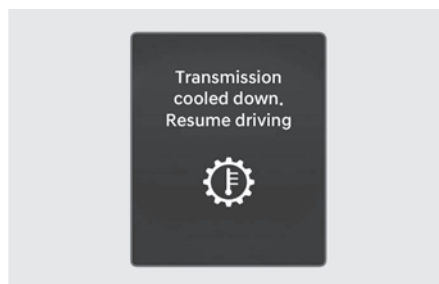

Dit bericht verschijnt wanneer de auto veilig kan worden bestuurd.

Schakelpaddles (handmatig schakelen)

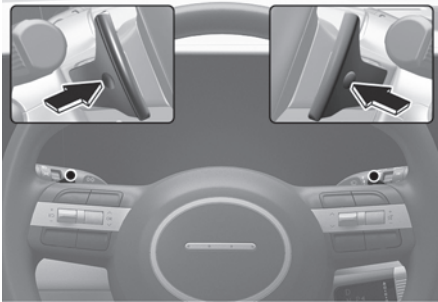

De schakelpaddel kan worden gebruikt als de selectiehendel in stand D (rijden) staat.

Trek één keer aan de [+] of [-] van de schakelpaddel om een versnelling hoger of lager te schakelen en het systeem verandert van de automatische schakelmodus naar de handmatige schakelmodus.

Om vanuit de handmatige schakelmodus terug te veranderen naar automatisch schakelen, doet u een van de volgende dingen:

- Trek eenmaal aan de [+] of [-] peddelshifter om één versnelling hoger of lager te schakelen en het systeem schakelt van de automatische schakelstand naar de handmatige schakelstand.
- Doe een van de volgende handelingen om vanuit de handmatige schakelstand terug te schakelen naar de automatische schakelstand:

De manuele schakelmodus verandert in een van de volgende situaties ook terug naar automatisch schakelen:

- Als het versnellingspedaal tijdens het rijden meer dan 6 seconden zachtjes wordt ingedrukt.
- Wanneer de voertuigsnelheid onder de 7 km/u (4 mph) daalt.

i Informatie

Indien tegelijkertijd aan de schakelpaddels [+] en [-] wordt getrokken, is het mogelijk dat niet wordt geschakeld.

Goede rijgewoonten

- Houd het gaspedaal nooit ingetrapt terwijl u vanuit stand P (Parkeren) of N (Neutraal) naar een andere stand schakelt.
- Schakel nooit naar stand P (Parkeren) als de auto nog niet volledig tot stilstand is gekomen.

Zorg ervoor dat het voertuig volledig tot stilstand is gekomen voordat stand R (Achteruit) of D (Rijden) wordt ingeschakeld.

- Schakel niet naar stand N (Neutraal) tijdens het rijden. Indien de selectiehendel tijdens het rijden in stand N (neutraal) wordt gezet, kan er niet meer op de motor worden afgeremd. Hierdoor neemt de kans op een ongeval toe.

En wanneer de selectiehendel weer terug in stand D (rijden) wordt gezet terwijl de auto in beweging is, kan de transmissie ernstig beschadigd raken.

- Als u heuvelop of heuvelaf rijdt, moet u altijd naar D (Rijden) schakelen om vooruit te rijden of naar R (Achteruit) schakelen om achteruit te rijden. Nadat u D (Rijden) of R (Achteruit) hebt gekozen, controleert u de versnellingsstand die op het instrumentenpaneel wordt aangegeven voordat u gaat rijden. Als het voertuig in de tegengestelde richting van de gekozen versnellingsstand rijdt, zal de auto afslaan en kan een ernstig ongeval plaatsvinden ten gevolge van het verminderde remvermogen.

- Laat tijdens het rijden uw voet niet op het rempedaal rusten. Zelfs een lichte, maar permanente pedaaldruk kan leiden tot oververhitting in het remsysteem, voortijdige slijtage en zelfs het weigeren van de remmen.
- Verlaag bij het rijden in de Sportstand de snelheid voordat u een lagere versnelling inschakelt. Anders wordt de lagere versnelling mogelijk niet ingeschakeld omdat het motortoerental buiten het toegestane bereik ligt.
- Activeer altijd de parkeerrem voordat u de auto verlaat. Vertrouw er niet op dat de auto niet zal bewegen als de transmissie in stand P (parkeren) staat.
- Wees vooral voorzichtig bij het rijden op een gladde ondergrond. Let in dat geval vooral op bij het remmen, gas geven en schakelen. Op een glad wegdek kan een abrupte snelheidsverandering leiden tot verlies van grip van de aangedreven wielen en kunt u de controle over uw voertuig verliezen, wat in een ongeluk kan resulteren.
- Voor de beste prestaties en een zo laag mogelijk energieverbruik moet het gaspedaal met een gelijkmatige beweging worden ingetrapt en losgelaten.

Handgeschakelde transmissie

+ indien van toepassing

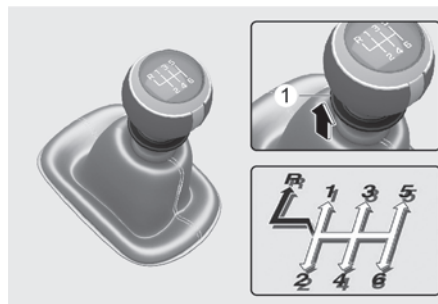

- ⇨: De selectiehendel kan worden bediend zonder de knop (1) omhoog te trekken.
- ➡: De knop (1) moet worden ingedrukt als de selectiehendel wordt bediend.

Handgeschakelde transmissie bedienen

De handgeschakelde transmissie heeft zes versnellingen vooruit. Alle vooruitversnellingen zijn volledig gesynchroniseerd zodat het schakelen naar een hogere of lagere versnelling soepel verloopt.

! WAARSCHUWING

Controleer voordat u de bestuurdersstoel verlaat altijd of de selectiehendel in de 1e versnelling staat wanneer het voertuig heuvel omhoog geparkeerd en in R (achteruit) op een heuvel omlaag, activeer de parkeerrem volledig en zet het contact in de stand OFF. Als deze voorzorgsmaatregelen niet worden opgevolgd, kan het voertuig onverwacht in beweging komen.

Zorg er om naar R (achteruit) te schakelen voor dat het voertuig volledig stilstaat en beweeg de selectiehendel dan naar de vrijstand voordat u hem op R (achteruit) zet.

Wanneer het voertuig volledig stilstaat en schakelen naar de 1e versnelling of R (achteruit) moeilijk gaat:

1. Zet de selectiehendel in de vrijstand en laat het koppelingspedaal los.
2. Trap het koppelingspedaal in en schakel vervolgens naar de 1e versnelling of R (achteruit).

Informatie

Bij zeer lage buitentemperaturen kan het schakelen wat moeizamer gaan zolang de transmissieolie nog koud is.

Koppeling bedienen

Trap het koppelingspedaal geheel in voordat u:

- Starten van de motor: De motor start niet zonder dat u het koppelingspedaal intrapt.
- Schakelen: opschakelen naar de volgende hogere versnelling, of terugschakelen naar de volgende lagere versnelling.

Laat het koppelingspedaal langzaam opkomen. Het koppelingspedaal moet tijdens het rijden altijd zijn losgelaten.

OPGELET

Laat het koppelingspedaal langzaam los na het schakelen om het voertuig te starten of achteruit te rijden. Het plotseling loslaten van het koppelingspedaal kan leiden tot een abrupt ongeval.

AANWIJZING

Om onnodige slijtage of schade aan de koppeling te voorkomen:

- Laat tijdens het rijden uw voet niet op het koppelingspedaal rusten.
 - Houd het voertuig niet op zijn plek met de koppeling terwijl u op een helling staat, bijvoorbeeld als u op het stoplicht wacht, enz.
 - Druk het koppelingspedaal altijd helemaal in om lawaai of schade te voorkomen.
 - Trap het koppelingspedaal niet herhaaldelijk in voordat het koppelingspedaal bij het loslaten weer op zijn oorspronkelijke plaats terugkomt.
 - Rijd niet weg in de 2e versnelling, tenzij u weggrijdt vanuit stilstand op een gladde weg.
 - Rijd niet met een lading die zwaarder is dan het laadvermogen.
-

Terugschakelen

Schakel terug wanneer u moet afremmen door drukte op de weg of een steile helling op rijdt, dan ontziet u de motor.

Ook vermindert terugschakelen de kans op afslaan en helpt het versnellen wanneer u uw snelheid weer moet verhogen.

Wanneer u heuvel af rijdt, helpt terugschakelen om een veilige snelheid te behouden door remkracht uit de motor te halen en zo de remmen minder te belasten.

AANWIJZING

Om beschadiging van de motor, koppeling en transmissie te voorkomen:

- Let erop dat u bij het terugschakelen van de 5e naar de 4e versnelling de selectiehendel niet per ongeluk zijwaarts naar de 2e versnelling zet. Een drastische terugschakeling kan ertoe leiden dat het motortoerental zodanig oploopt dat de toerenteller in de rode zone komt en dat de motor, de koppeling en de transmissie beschadigd raken.
- Schakel niet meer dan 2 versnellingen tegelijk terug en schakel niet terug als de motor met een hoog toerental draait (5.000 omw/min of meer). Terugschakelen onder dergelijke omstandigheden kan schade aan de motor, de koppeling en de transmissie veroorzaken.

Goede rijgewoonten

- Laat het voertuig nooit in zijn vrij een helling af rijden. Dit is extreem gevaarlijk.
- Houd het rempedaal niet langdurig achter elkaar ingetrapt. Hierdoor kunnen de remmen en bijbehorende onderdelen oververhit raken en dienst gaan weigeren.

Schakel bij het afrijden van een lange helling terug naar een lagere versnelling. Het afremmen op de motor helpt het voertuig af te remmen.

- Verlaag de snelheid voordat u terugschakelt. Hiermee helpt u te voorkomen dat de motor met een te hoog toerental gaat draaien, wat schadelijk kan zijn voor de motor.
- Verlaag uw snelheid ook als u geconfronteerd wordt met zijwind. Dan kunt u het voertuig beter onder controle houden.
- Zorg ervoor dat het voertuig volledig tot stilstand is gekomen voordat stand R (achteruit) wordt ingeschakeld, om schade aan de transmissie te voorkomen.
- Wees vooral voorzichtig bij het rijden op een gladde ondergrond. Let in dat geval vooral op bij het remmen, gas geven en schakelen. Op een glad wegdek kan een abrupte snelheidsverandering leiden tot verlies van grip van de aangedreven wielen en kunt u de controle over uw voertuig verliezen, wat in een ongeluk kan resulteren.

WAARSCHUWING

Rem op een glad wegdek niet snel af op de motor (schakelen vanuit een hoge naar een lage versnelling). Hierdoor kunnen de banden slippen, wat een ongeluk kan veroorzaken.



WAARSCHUWING

Om het risico op ernstig of dodelijk letsel te beperken:

- Doe uw veiligheidsgordel **ALTIJD** om. Bij een aanrijding lopen inzittenden die hun veiligheidsgordel niet dragen een veel grotere kans op ernstig letsel dan inzittenden die hun veiligheidsgordel wel dragen.
 - Pas uw snelheid aan voordat u een bocht in gaat of gaat keren.
 - Maak geen plotselinge stuurbewegingen bij het wisselen van rijbaan of bij het nemen scherpe bochten onder hoge snelheid.
 - De kans dat de auto over de kop slaat wanneer u de macht over het stuur verliest, is veel groter bij hogere snelheden.
 - Meestal verliest de bestuurder de macht over het voertuig wanneer twee of meer wielen van de weg raken en de bestuurder het stuur omgooit om het voertuig weer de weg op te sturen.
 - Als de auto van de weg raakt, stuur dan niet abrupt terug. Rem in plaats daarvan af en stuur de auto rustig terug de rijbaan op.
-

Intelligente variabele transmissie

De intelligente variabele transmissie heeft geen vaste versnellingen. De verschillende overbrengingsverhoudingen worden automatisch geselecteerd, afhankelijk van de stand van de schakelhendel, de snelheid van het voertuig en de stand van het gaspedaal.







WAARSCHUWING

Om het risico op ernstig of dodelijk letsel te beperken:

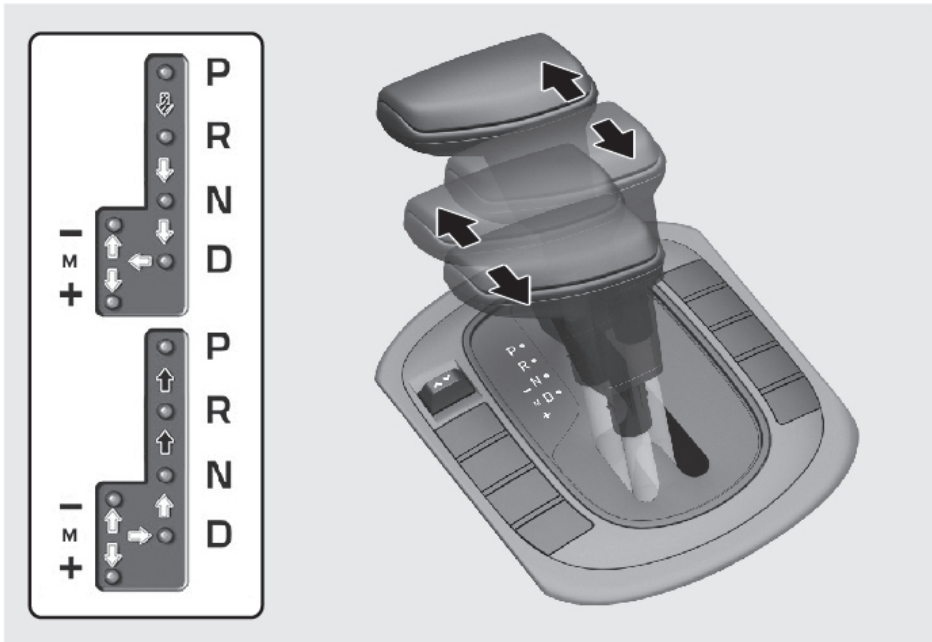
- Controleer **ALTIJD** de omgeving rond de auto op de aanwezigheid van personen, in het bijzonder kinderen, voordat u de transmissie in stand D (Rijden) of R (Achteruit) zet.
 - Controleer voordat u de bestuurdersstoel verlaat altijd of de auto in de stand P (Parkeren) staat, trek vervolgens de parkeerrem aan en zet het contact in de stand LOCK/OFF. Als deze voorzorgsmaatregelen niet worden opgevolgd kan de auto onverwacht en plotseling in beweging komen.
 - Gebruik op gladde wegen niet snel motorremmen (schakelen van een hoge naar een lagere versnelling). Anders kan de auto in een slip raken en een ongeval veroorzaken.
-

Intelligente variabele transmissie (Type schakelhendel)



- : Trap het rempedaal in, druk de schakelknop voor de versnellingspook in en beweeg de versnellingspook.
- : Druk op de schakelknop en beweeg de schakelhendel.
- : Schakelhendel verplaatsen.

Intelligente variabele transmissie (type schakelhendel) bediening

De indicator in de cluster geeft de stand van de versnellingspook aan wanneer het contactslot in de stand ON staat.

P (Parkeren)

Zorg ervoor dat de auto volledig tot stilstand is gekomen voordat stand P (Parkeren) wordt ingeschakeld.

De selectiehendel moet in stand P (parkeren) staan voordat de motor wordt uitgezet.

WAARSCHUWING

- Wanneer stand P (Parkeren) tijdens het rijden wordt ingeschakeld, kunt u de controle over de auto verliezen.
 - Controleer nadat de auto tot stilstand is gekomen of stand P (parkeren) is ingeschakeld, activeer de parkeerrem en zet de motor uit.
 - Gebruik de stand P (parkeren) niet in plaats van de parkeerrem.
-

Informatie

Het motortoerental kan stijgen of dalen tijdens het uitvoeren van de IVT zelfdiagnose.

R (Achteruit)

Gebruik deze stand om de auto achteruit te rijden.

AANWIJZING

Sta altijd volledig stil voordat u in of uit R (Achteruit) schakelt. U kunt de transmissie beschadigen als u in R (Achteruit) schakelt terwijl de auto in beweging is.

N (Neutraal)

De wielen en de transmissie zijn niet geblokkeerd.

Gebruik N (Neutraal) als u een afgeslagen motor opnieuw moet starten, of als het nodig is te stoppen met draaiende motor. Schakel naar P (parkeren) als u de auto om welke reden dan ook moet verlaten.

Trap altijd het rempedaal in wanneer u vanuit N (neutraal) naar een andere versnelling schakelt.

WAARSCHUWING

Schakel alleen een versnelling in als u het rempedaal krachtig hebt ingetrapt. Door te schakelen wanneer de motor met hoog toerental draait, kan de auto zeer snel vooruitbewegen. U kunt de controle over de auto verliezen en personen of voorwerpen raken.

D (rijden)

Dit is de normale voorwaartse rijpositie. De transmissie schakelt automatisch naar de optimale versnelling en zorgt zo voor een efficiënter brandstofverbruik en een soepeler rijgedrag.

Voor extra vermogen bij het passeren van een ander voertuig of bij het bergop rijden, drukt u het gaspedaal verder in totdat u voelt dat de transmissie terugschakelt naar een lagere versnelling.

Met de schakelaar DRIVE MODE, die zich op de console van de versnellingspook of op het middenfront bevindt, kan de bestuurder overschakelen van de modus ECO / NORMAL naar de modus SPORT.

Voor meer informatie, zie de "Geïntegreerd regelsysteem voor rijstijl (2WD)" verderop in dit hoofdstuk.

Handmatige schakelstand



- [A] Druk de selectiehendel één keer naar voren om één versnelling op te schakelen.
 [B] Trek de selectiehendel één keer naar achteren om één versnelling terug te schakelen.

De handmatige schakelmodus kan zowel bij een stilstaande auto als tijdens het rijden worden ingeschakeld, door de selectiehendel vanuit stand D (rijden) naar de coulisser voor handmatig rijden te verplaatsen. Druk de selectiehendel terug naar links om stand D (Rijden) weer in te schakelen.

In de handmatige schakelmodus kunt u door de selectiehendel naar achteren of naar voren te verplaatsen het gewenste schakelbereik kiezen voor de huidige rijomstandigheden.

i Informatie

- In de handmatige schakelmodus kunnen alleen de acht vooruitversnellingen worden geselecteerd. Zet de selectiehendel in stand R (Achteruit) of P (Parkeren) om de auto respectievelijk achteruit te rijden of te blokkeren bij het parkeren.
- Het terugschakelen verloopt automatisch wanneer de auto vertraagt. Wanneer de auto stopt, wordt automatisch de eerste versnelling ingeschakeld.
- Wanneer het motortoerental de rode zone nadert, schakelt de transmissie automatisch op.

Schakelblokkeersysteem

De intelligente variabele transmissie heeft voor uw veiligheid een schakelblokkeersysteem dat voorkomt dat de selectiehendel uit stand P (parkeren) in stand R (achteruit) kan worden gezet, tenzij het rempedaal wordt ingetrapd.

Schakelen van stand P (parkeren) naar stand R (achteruit):

1. Houd het rempedaal ingetrapd.
2. Start de motor of zet het contact in stand ON.
3. Beweeg de selectiehendel.

Intelligente variabele transmissie (type draaiknop)

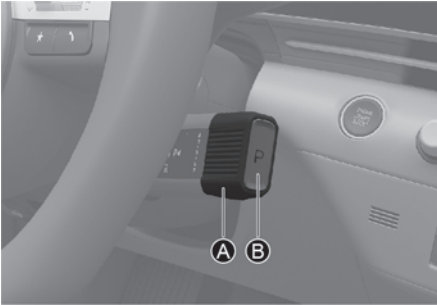

[A] Draaiende schakelknop
[B] P-knop

Intelligente variabele transmissie (draaiknopbediening) werking

De indicator in de cluster geeft de stand van de draaischakelaar aan wanneer het contactslot in de stand ON staat.

P (Parkeren)

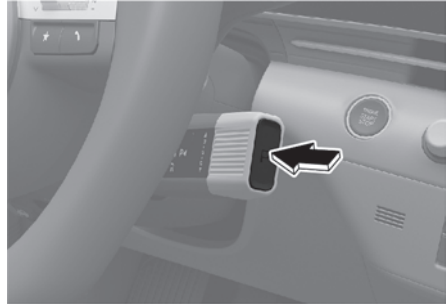

Zorg ervoor dat de auto volledig tot stilstand is gekomen voordat stand P (Parkeren) wordt ingeschakeld.

Om naar stand P (Parkeren) te schakelen, drukt u op de P-toets terwijl u het rempedaal ingetrapt houdt.

Als u de motor uitschakelt in R (Achteruit), N (Neutraal) of D (Rijden), schakelt de versnelling automatisch naar P (Parkeren).

⚠ WAARSCHUWING

- Wanneer stand P (Parkeren) tijdens het rijden wordt ingeschakeld, kunt u de controle over de auto verliezen.
- Controleer nadat de auto tot stilstand is gekomen altijd dat de versnelling in stand P (Parkeren) staat, activeer de parkeerrem en schakel de motor uit.
- Zet bij het parkeren op een helling de versnelling in stand P (Parkeren) en trek de handrem aan, om te voorkomen dat het voertuig omlaag rolt.

i Informatie

Het motortoerental kan stijgen of dalen tijdens het uitvoeren van de IVT zelfdiagnose.

Automatisch schakelen naar P (Parkeren)

De versnelling verandert in de volgende omstandigheden voor de veiligheid automatisch naar de stand P (Parkeren):

- Als de motor wordt afgezet met in de stand R (achteruit), D (rijden) of N (neutraal).
- Wanneer het bestuurdersportier openstaat terwijl de auto aanstaat met de transmissie in de stand of R (achteruit), D (rijden) of N (neutraal) terwijl de auto stilstaat.
- Wanneer bestuurdersportier geopend is terwijl de transmissie in stand N (neutraal) staat en de motor uitstaat.

Controleer in situaties waarin de transmissie in de stand P (parkeren) moet staan altijd of op het instrumentenpaneel of dat zo is.

R (Achteruit)



Gebruik deze stand om de auto achteruit te rijden.

Draai om naar R (achteruit) te schakelen, de draaiende schakelknop naar R (achteruit) terwijl u het rempedaal intrapt.

Als het voertuig stilstaat in de stand R (Achteruit) en u het bestuurdersportier opent, schakelt de versnelling automatisch naar P (Parkeren).

Als de auto echter in beweging is, schakelt de versnelling mogelijk niet automatisch naar P (Parkeren) om schade aan de intelligente variabele transmissie te voorkomen.

AANWIJZING

Sta altijd volledig stil voordat u in of uit R (Achteruit) schakelt. U kunt de transmissie beschadigen als u in R (Achteruit) schakelt terwijl de auto in beweging is.

N (Neutraal)

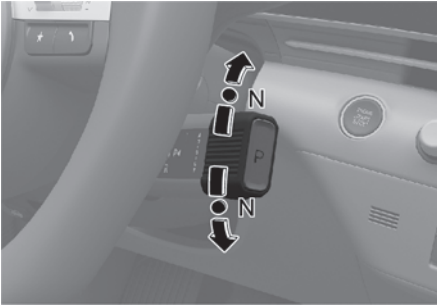

De wielen en de transmissie zijn niet geblokkeerd.

Om de versnelling naar N (neutraal) te schakelen, draait u de draaiknop van R (achteruit) of D (rijden) naar N (neutraal) terwijl u het rempedaal intrapt.

Trap altijd het rempedaal in wanneer u vanuit N (neutraal) naar een andere versnelling schakelt.

Als u de motor uitschakelt in N (Neutraal), schakelt de versnelling automatisch naar P (Parkeren).

Als u echter in N (neutraal) moet blijven met uitgeschakelde motor, raadpleeg dan “In stand N (Neutraal) blijven wanneer de auto is uitgeschakeld” in dit hoofdstuk.

WAARSCHUWING

De motor kan worden gestart in de stand N (Neutraal), maar voor uw veiligheid is het beter om de motor te starten in P (Parkeren).

In stand N (Neutraal) blijven wanneer de auto is uitgeschakeld

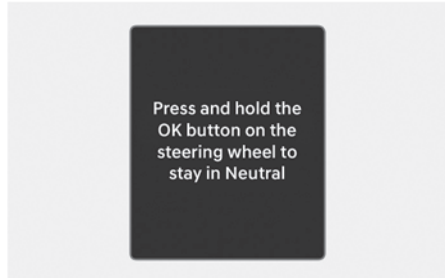

Als u in N (Neutraal) wil blijven nadat de motor OFF is (in de ACC stand), doet u het volgende.

1. Schakel Auto Hold uit en trek de parkeerrem aan wanneer de motor draait.
2. Draai de schakelknop naar N (neutraal) terwijl u het rempedaal intrapt.

3. Wanneer u uw voet van het rempedaal haalt, verschijnt het bericht **“Houd de OK-toets op het stuurwiel ingedrukt om in Neutraal te blijven.”** verschijnt op het display.
4. Druk en hou de **OK** knop [A] op het stuur gedurende meer dan 1 seconde.
5. Wanneer het bericht **“Neutraal blijft ingeschakeld wanneer het voertuig is uitgeschakeld.”** op het display verschijnt, zet u de auto uit terwijl u het rempedaal intrapt.

Als u de motor wilt uitschakelen, drukt u op de knop P terwijl het contactslot in de stand ON staat.

AANWIJZING

Met de versnelling in N (Neutraal) staat het contactslot in de stand ACC. In de stand ACC kunnen de portieren niet worden vergrendeld. De accu kan leeg raken als de toets gedurende langere tijd in de stand ACC blijft staan.

D (rijden)

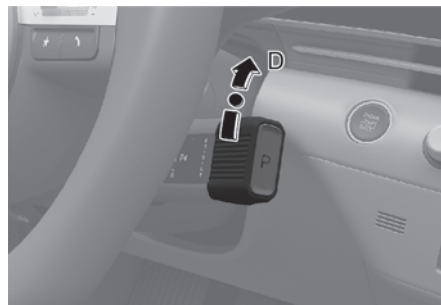

Dit is de normale voorwaartse rijpositie. De transmissie schakelt automatisch naar de optimale versnelling en zorgt zo voor een efficiënter brandstofverbruik en een soepeler rijgedrag.

Voor extra vermogen bij het passeren van een ander voertuig of bij het bergop rijden, drukt u het gaspedaal verder in totdat u voelt dat de transmissie terugschakelt naar een lagere versnelling.

Draai om naar D (rijden) te schakelen, de draaiende schakelknop naar D (rijden) terwijl u het rempedaal intrapt.

Als de auto in D (rijden) is gestopt, verandert de versnelling automatisch naar P (parkeren) zodra u het portier aan de bestuurderskant opent en de autogordel is losgemaakt.

⚠️ OPGELET

Wanneer u op een steile helling bent gestopt en daarna weer start, moet u het gas- of het rempedaal volledig intrappen. Doet u dit niet, dan kan de auto naar achteren rollen, zelfs wanneer de stand D (rijden) is ingeschakeld, met een ongeval tot gevolg.

Schakelblokkeersysteem

Voor uw veiligheid heeft de intelligente variabele transmissie een schakelblokkering die voorkomt dat de transmissie van P (Parkeren) naar R (Achteruit) of D (Rijden) wordt geschakeld, tenzij het rempedaal wordt ingetrapt.

Om de transmissie van P (Parkeren) naar R (Achteruit) of D (Rijden) te schakelen:

1. Houd het rempedaal ingetrapt.
2. Start de motor of zet het contact in stand ON.
3. Schakel de versnelling in terwijl u het rempedaal intrapt.

Wanneer de accu leeg is

U kunt niet schakelen wanneer de accu leeg is.

Doe in noodgevallen het volgende om de selectieknop naar N (Neutraal) te bewegen op een vlakke ondergrond.

1. Sluit de accukabels van een ander voertuig of van een andere accu aan op de hulpaccu-aansluitingen in de motorruimte.

Raadpleeg voor meer informatie "Starten met een hulpaccu" sectie in hoofdstuk 8.

2. Trek de parkeerrem aan met het contactslot in de stand ON.
3. Zet de versnelling in de stand N (Neutraal). Raadpleeg de "In stand N (Neutraal) blijven wanneer de auto is uitgeschakeld" in dit hoofdstuk.

i Informatie

In situaties waarin de versnelling van P (Parkeren) naar N (Neutraal) moet worden geschakeld wanneer de auto uit staat, raadpleeg dan "In stand N (Neutraal) blijven wanneer de auto is uitgeschakeld" in dit hoofdstuk.

Bericht op het display

Druk rempedaal in om te schakelen

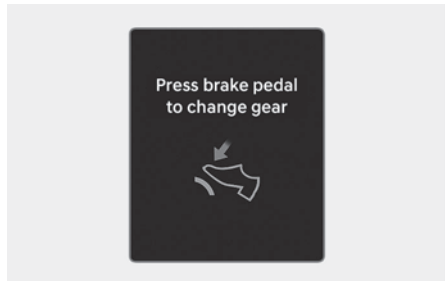

Dit bericht verschijnt wanneer het rempedaal niet wordt ingetrapt tijdens het schakelen.

Trap het rempedaal in en schakel dan naar de andere versnelling.

Schakel naar P na het stoppen

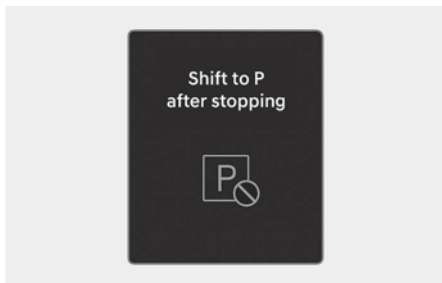

Dit bericht verschijnt wanneer de versnelling in P (parkeren) wordt gezet terwijl het voertuig in beweging is. Stop de auto voordat u naar stand P (parkeren) schakelt.

Fout in schakelsysteem

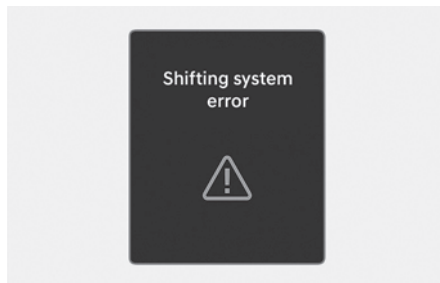

Dit bericht verschijnt wanneer de transmissie of de versnellingspook niet goed werkt in de stand P (Parkeren). Wij raden u aan uw auto door een erkende HYUNDAI-dealer te laten controleren.

Controleer P-toets

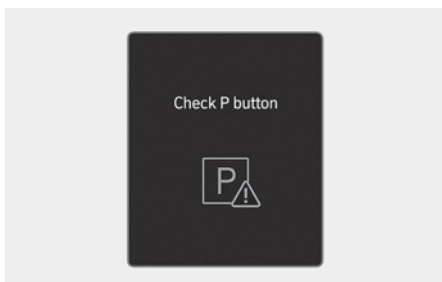

Dit bericht verschijnt wanneer er een probleem is met de P knop. Wij raden u aan uw auto door een erkende HYUNDAI-dealer te laten controleren.

Controleer de draaiknop van de versnellingsbak

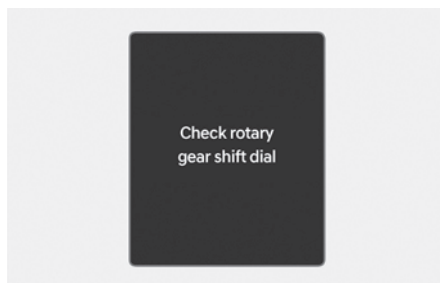

Dit bericht verschijnt wanneer er een storing is met de draaiknop van de versnellingsbak. Wij raden u aan uw auto door een erkende HYUNDAI-dealer te laten controleren.

Fout toets PARKEREN! Activeer de parkeerrem wanneer u de auto parkeert

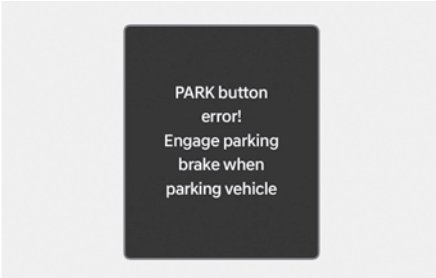

Dit bericht verschijnt wanneer er een probleem is met de P knop.

Wij raden u aan uw auto door een erkende HYUNDAI-dealer te laten controleren.

Transmissie heet! Parkeren met motor aan



Herhaaldelijk plotseling optrekken en snel starten kan de transmissie oververhitten. Als de transmissie oververhit raakt, waarschuwt de zelfbeschermingsmodus de bestuurder met een geluidssignaal.

Verplaats de auto naar een veilige plaats en zet de versnelling in P (Parkeren) en stop de auto met ingeschakelde motor. Wacht tot de transmissie voldoende is afgekoeld.

Hoge transmissietemperatuur. Vermogen beperkt

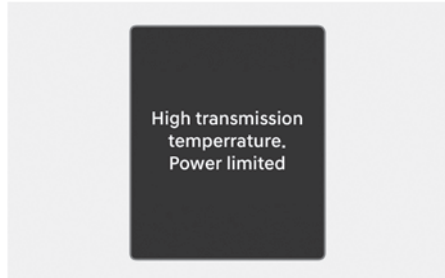

Als u doorrijdt met een oververhitte transmissie, verschijnt het bovenstaande waarschuwingsbericht en beperkt de zelfbeschermingsmodus het vermogen van het voertuig.

- Verplaats de auto naar een veilige plaats en zet de versnelling in P (Parkeren) en stop de auto met ingeschakelde motor. Wacht tot de transmissie voldoende is afgekoeld.
- Als het bovenstaande bericht voortdurend wordt weergegeven, raden wij u aan contact op te nemen met een erkende HYUNDAI-dealer.

Schakelen niet mogelijk door oververhitting

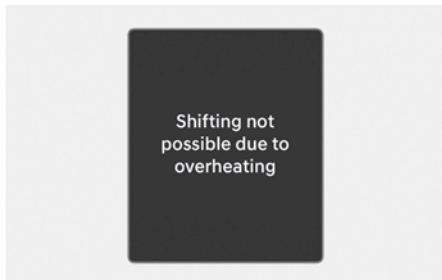

Herhaaldelijk plotseling optrekken en snel starten kan de transmissie tijdelijk oververhitten. Wacht tot het systeem is afgekoeld voordat u de draaiknop van de versnellingsbak bedient.

Transmissie afgekoeld. Hervat het rijden

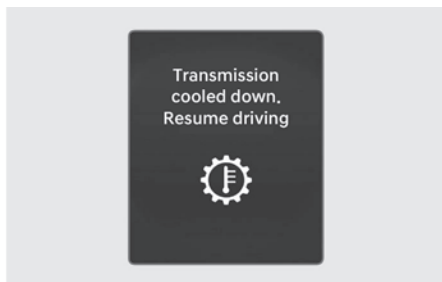

Dit bericht verschijnt wanneer de auto veilig kan worden bestuurd.

Schakelpaddles (handmatig schakelen)

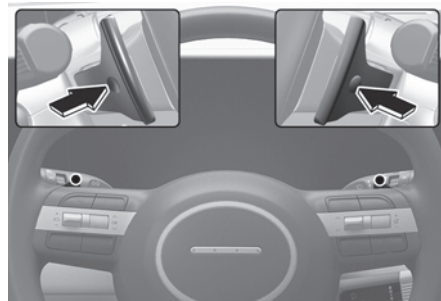

De schakelpaddel kan worden gebruikt als de selectiehendel in stand D (rijden) staat.

Trek één keer aan de [+] of [-] van de schakelpaddel om een versnelling hoger of lager te schakelen en het systeem verandert van de automatische schakelmodus naar de handmatige schakelmodus.

Om vanuit de handmatige schakelmodus terug te veranderen naar automatisch schakelen, doet u een van de volgende dingen:

- Trek en houd de [+] paddle shifter vast.
- Doe een van de volgende handelingen om vanuit de handmatige schakelstand terug te schakelen naar de automatische schakelstand:

De manuele schakelmodus verandert in een van de volgende situaties ook terug naar automatisch schakelen:

- Als het versnellingspedaal tijdens het rijden meer dan 6 seconden zachtjes wordt ingedrukt.
- Wanneer de voertuigsnelheid onder de 7 km/u (4 mph) daalt.

Informatie

Indien tegelijkertijd aan de schakelpaddels [+] en [-] wordt getrokken, is het mogelijk dat niet wordt geschakeld.

Parkeren

Breng de auto altijd volledig tot stilstand en blijf het rempedaal ingedrukt houden. Zet de versnelling in de stand P (Parkeren), trek de parkeerrem aan en zet het contact in de stand LOCK/OFF. Neem de sleutel mee wanneer u de auto verlaat.

WAARSCHUWING

Wanneer u in de auto blijft terwijl de motor draait, zorg er dan voor dat u het gaspedaal niet gedurende langere tijd ingetrapt houdt. Anders kan de motor of het uitlaatsysteem oververhit raken en kan er brand ontstaan.

Het uitlaatgas en het uitlaatsysteem zijn zeer heet. Blijf uit de buurt van de onderdelen van het uitlaatsysteem.

Stop of parkeer de auto nooit boven brandbare materialen zoals droog gras, papier, bladeren, enz. Deze zouden vlam kunnen vatten, waardoor er brand zou kunnen ontstaan.

Goede rijgewoonten

- Houd het gaspedaal nooit ingetrapt terwijl u vanuit stand P (Parkeren) of N (Neutraal) naar een andere stand schakelt.
- Schakel nooit naar stand P (Parkeren) als de auto nog niet volledig tot stilstand is gekomen.

Zorg ervoor dat het voertuig volledig stilstaat voordat u probeert over te schakelen naar R (achteruit) of D (rijden).

- Schakel niet naar stand N (Neutraal) tijdens het rijden. Als u dat wel doet, kan er een ongeval ontstaan doordat u niet op de motor remt en kan de transmissie beschadigd raken.
- Bij het op- of afrijden van een helling moet u altijd naar D (rijden) schakelen wanneer u vooruit rijdt of naar R (achteruit) wanneer u achteruit rijdt, en de aangegeven versnellingsstand op het instrumentenpaneel controleren voordat u gaat rijden. Als u in de tegengestelde richting van de gekozen versnellingsstand rijdt, zal de motor afslaan en kan een ernstig ongeval plaatsvinden ten gevolge van het verminderde remvermogen.
- Laat tijdens het rijden uw voet niet op het rempedaal rusten. Zelfs een lichte, maar permanente pedaaldruk kan leiden tot oververhitting in het remsysteem, voortijdige slijtage en zelfs het weigeren van de remmen.

- Als u tegelijkertijd het gas- en rempedaal indrukt, kan de logica voor de reductie van het motorvermogen worden geactiveerd, zodat het voertuig wordt afgeremd. De acceleratie van het voertuig wordt hervat nadat het rempedaal is losgelaten.
- Verlaag bij het rijden in de handmatige schakelmodus de snelheid voordat u een lagere versnelling inschakelt. Anders wordt de lagere versnelling mogelijk niet ingeschakeld omdat het motortoerental buiten het toegestane bereik ligt.
- Activeer altijd de parkeerrem voordat u de auto verlaat. Vertrouw er niet op dat de auto niet zal bewegen als de transmissie in stand P (parkeren) staat.
- Wees vooral voorzichtig bij het rijden op een gladde ondergrond. Let in dat geval vooral op bij het remmen, gas geven en schakelen. Op een glad wegdek kan een abrupte snelheidsverandering leiden tot verlies van grip van de aangedreven wielen en kunt u de controle over uw voertuig verliezen, wat in een ongeluk kan resulteren.
- Voor de beste prestaties en een zo laag mogelijk energieverbruik moet het gaspedaal met een gelijkmatige beweging worden ingetrapt en losgelaten.

WAARSCHUWING

Om het risico op ernstig of dodelijk letsel te beperken:

- Draag ALTIJD uw veiligheidsgordel. Bij een aanrijding lopen inzittenden die hun veiligheidsgordel niet dragen een veel grotere kans op ernstig letsel dan inzittenden die hun veiligheidsgordel wel dragen.
- Pas uw snelheid aan voordat u een bocht in gaat of gaat keren.
- Maak geen plotselinge stuurbewegingen bij het wisselen van rijbaan of bij het nemen scherpe bochten onder hoge snelheid.
- De kans dat de auto over de kop slaat wanneer u de macht over het stuur verliest, is veel groter bij hogere snelheden.
- Meestal verliest de bestuurder de macht over het voertuig wanneer twee of meer wielen van de weg raken en de bestuurder het stuur omgooit om het voertuig weer de weg op te sturen.
- Als de auto van de weg raakt, stuur dan niet abrupt terug. Rem in plaats daarvan af en stuur de auto rustig terug de rijbaan op.

Transmissie met dubbele koppeling

De transmissie met dubbele koppeling heeft zeven versnellingen vooruit en één versnelling achteruit. De verschillende versnellingen worden automatisch gekozen wanneer de selectiehendel in stand D (rijden) staat.

- De transmissie met dubbele koppeling is in principe een automatisch schakelende handgeschakelde versnellingsbak. Deze zorgt voor het rijgevoel van een handgeschakelde versnellingsbak, maar biedt het gemak van een volledig automatische transmissie.
- Wanneer D (rijden) is geselecteerd, schakelt de transmissie automatisch de versnellingen in, net als bij een conventionele automatische transmissie. Anders dan bij een traditionele automatische transmissie is het schakelen soms voel- en hoorbaar, door het inschakelen van de actuators en versnellingen.
- De transmissie met dubbele koppeling bestaat uit een mechanisme met een dubbele drogeplaatkoppeling en zorgt voor een betere acceleratie en een lager brandstofverbruik. Maar deze verschilt van een conventionele automatische transmissie doordat geen koppelomvormer aanwezig is. In plaats daarvan wordt voor het inschakelen van de volgende versnelling gebruikgemaakt van het slippen van de koppelingen, met name bij lagere snelheden.

Dit zorgt ervoor dat het schakelen soms merkbaar is en dat een lichte trilling voelbaar kan zijn, doordat het toerental van de transmissie aan het toerental van de uitgaande as van de motor wordt aangepast. Dit is een normale toestand van de Double clutch-transmissie.

- Dankzij de droge koppelingen wordt het koppel directer overgebracht en is schakelen zonder tractieonderbreking mogelijk, wat anders kan aanvoelen dan bij een conventionele automatische transmissie. Dit kan beter merkbaar zijn bij het weggrijden of bij het rijden met lage snelheden bij stop-and-go verkeer.
- Bij snel accelereren vanuit lage snelheden kan het motortoerental aanzienlijk toenemen, als gevolg van de koppelingslip doordat de Double clutch-transmissie de correcte versnelling selecteert. Dit is een normaal verschijnsel.
- Druk het gaspedaal bij het weggrijden op een helling vanuit stilstand rustig in om schokken of rukken te voorkomen.
- Wanneer u het gaspedaal bij het rijden met een lage rijsnelheid snel loslaat, kunt u merken dat op de motor wordt afgeremd voordat van versnelling wordt gewisseld. Dit gevoel van het afremmen op de motor doet zich bij lage snelheden eveneens bij een handgeschakelde versnellingsbak voor.

- Als u bergafwaarts rijdt, kunt u de selectiehendel in de handmatige modus zetten en terugschakelen, om uw snelheid onder controle te houden zonder het rempedaal overmatig te gebruiken.
- Bij het in- en uitschakelen van de motor kunt u klikgeluiden horen wanneer het systeem een zelftest uitvoert. Dit is een normaal geluid voor de Double clutch-transmissie.
- Gedurende de eerste 1500 km (1000 mijl) kunt u merken dat de auto minder soepel accelereert bij lage snelheden. Tijdens deze inrijperiode worden de schakelkwaliteit en prestaties van uw nieuwe auto continu geoptimaliseerd.



WAARSCHUWING

Om het risico op ernstig of dodelijk letsel te beperken:

- Controleer altijd de omgeving rond de auto op de aanwezigheid van personen, in het bijzonder kinderen, voordat u de transmissie in stand D (Rijden) of R (Achteruit) zet.
 - Controleer altijd of stand P (parkeren) is ingeschakeld, trek de parkeerrem aan en zet het contact in de stand OFF voordat u de auto verlaat. Als deze voorzorgsmaatregelen niet worden opgevolgd kan de auto onverwacht en plotseling in beweging komen.
 - Rem op een glad wegdek niet snel af op de motor (schakelen vanuit een hoge naar een lage versnelling). Het voertuig kan de grip op de weg verliezen, wat kan leiden tot een botsing.
-

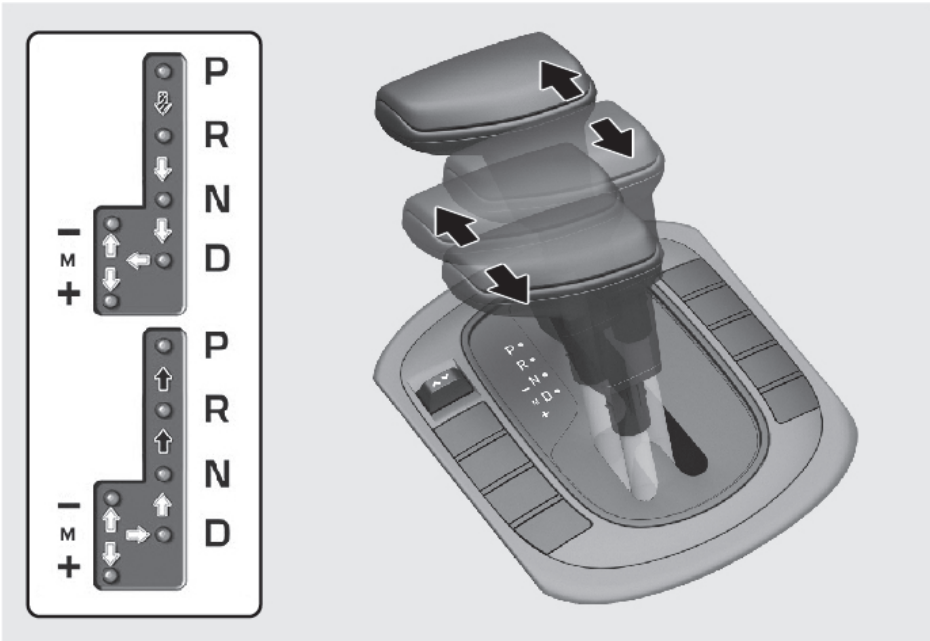
Transmissie met dubbele koppeling (Type schakelhendel)



-  : Trap het rempedaal in en druk de schakelknop voor de selectiehendel tijdens het verplaatsen van de selectiehendel.
-  : Druk de schakelknop in bij het verplaatsen van de selectiehendel.
-  : De selectiehendel kan ongehinderd bewegen.

Transmissie met dubbele koppeling (Type schakelhendel) bediening

De indicator in de cluster geeft de stand van de versnellingspook aan wanneer het contactslot in de stand ON staat.

P (Parkeren)

Zorg ervoor dat de auto volledig tot stilstand is gekomen voordat stand P (Parkeren) wordt ingeschakeld.

De selectiehendel moet in stand P (parkeren) staan voordat de motor wordt uitgezet.

⚠ WAARSCHUWING

- Wanneer stand P (Parkeren) tijdens het rijden wordt ingeschakeld, kunt u de controle over de auto verliezen.
- Zet bij het parkeren op een helling de keuzehendel in stand P (parkeren) en trek de handrem aan, om te voorkomen dat het voertuig van een helling bolt.
- Gebruik de stand P (parkeren) niet in plaats van de parkeerrem.

R (Achteruit)

Gebruik deze stand om de auto achteruit te rijden.

AANWIJZING

Kom altijd volledig tot stilstand voordat u in of uit R (achteruit) schakelt om schade aan de transmissie te voorkomen.

N (Neutraal)

De wielen en de transmissie zijn niet geblokkeerd.

Gebruik N (Neutraal) als u een afgeslagen motor opnieuw moet starten, of als het nodig is te stoppen met draaiende motor. Schakel naar P (parkeren) als u de auto om welke reden dan ook moet verlaten.

Trap altijd het rempedaal in wanneer u vanuit N (neutraal) naar een andere versnelling schakelt.

D (rijden)

Dit is de normale rijstand. De transmissie schakelt automatisch tussen de 7 vooruitversnellingen voor een zo laag mogelijk brandstofverbruik bij optimale prestaties.

Druk het gaspedaal krachtig in voor meer vermogen bij het inhalen van een voertuig of bergop rijden. De transmissie schakelt dan automatisch een versnelling (of indien nodig meerdere versnellingen) terug.

Met de schakelaar DRIVE MODE, die zich op de console van de versnellingspook of op het middenfront bevindt, kan de bestuurder overschakelen van de modus ECO / NORMAL naar de modus SPORT.

Voor meer informatie, zie de "Geïntegreerd regelsysteem voor rijstijl (4WD)" verderop in dit hoofdstuk.

Handmatige schakelstand



[A] Druk de selectiehendel één keer naar voren om één versnelling op te schakelen.

[B] Trek de selectiehendel één keer naar achteren om één versnelling terug te schakelen.

De handmatige schakelmodus kan zowel bij een stilstaande auto als tijdens het rijden worden ingeschakeld, door de selectiehendel vanuit stand D (rijden) naar de coulisse voor handmatig rijden te verplaatsen. Druk de selectiehendel terug naar links om stand D (Rijden) weer in te schakelen.

In de handmatige schakelmodus kunt u door de selectiehendel naar achteren of naar voren te verplaatsen het gewenste schakelbereik kiezen voor de huidige rijomstandigheden.

i Informatie

- In de handmatige schakelmodus kunnen alleen de zeven vooruitversnellingen worden geselecteerd. Zet de selectiehendel in stand R (Achteruit) of P (Parkeren) om de auto respectievelijk achteruit te rijden of te blokkeren bij het parkeren.
- Het terugschakelen verloopt automatisch wanneer de auto vertraagt. Wanneer de auto stopt, wordt automatisch de eerste versnelling ingeschakeld.

- Wanneer het motortoerental de rode zone nadert, schakelt de transmissie automatisch op.
- Indien de bestuurder de hendel in de stand + (Op) of (Terug) beweegt, is het mogelijk dat de transmissie niet de verzochte schakeling uitvoert, omdat de volgende versnelling zich buiten het toegestane toereengebied bevindt. De bestuurder moet bij het opschakelen rekening houden met de wegomstandigheden en ervoor zorgen dat het motortoerental vóór het rode gebied blijft.

Schakelblokkeersysteem

De intelligente variabele transmissie heeft voor uw veiligheid een schakelblokkeersysteem dat voorkomt dat de selectiehendel uit stand P (parkeren) in stand R (achteruit) kan worden gezet, tenzij het rempedaal wordt ingetrapd.

Schakelen van stand P (parkeren) naar stand R (achteruit):

1. Houd het rempedaal ingetrapd.
2. Start de motor of zet het contact in stand ON.
3. Trap het rempedaal in en zet de versnelling in R (achteruit).

Transmissie met dubbele koppeling (type draaiknop)

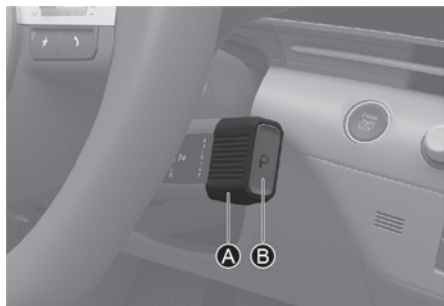

[A] Draaiende schakelknop
[B] P-knop

Transmissie met dubbele koppeling (draaiknopbediening) werking

De indicator in de cluster geeft de stand van de draaischakelaar aan wanneer het contactslot in de stand ON staat.

P (Parkeren)



Zorg ervoor dat de auto volledig tot stilstand is gekomen voordat stand P (Parkeren) wordt ingeschakeld.

Om naar stand P (Parkeren) te schakelen, drukt u op de P-toets terwijl u het rempedaal ingetrapt houdt.

Als u de motor uitschakelt in R (Achterruit), N (Neutraal) of D (Rijden), schakelt de versnelling automatisch naar P (Parkeren).

! WAARSCHUWING

- Wanneer stand P (Parkeren) tijdens het rijden wordt ingeschakeld, kunt u de controle over de auto verliezen.
- Controleer nadat de auto tot stilstand is gekomen altijd dat de versnelling in stand P (Parkeren) staat, activeer de parkeerrem en schakel de motor uit.
- Zet bij het parkeren op een helling de versnelling in stand P (Parkeren) en trek de handrem aan, om te voorkomen dat het voertuig omlaag rolt.

Automatisch schakelen naar P (Parkeren)

De versnelling verandert in de volgende omstandigheden voor de veiligheid automatisch naar de stand P (Parkeren):

- Als de motor wordt afgezet met in de stand R (achterruit), D (rijden) of N (neutraal).
- Wanneer het bestuurdersportier openstaat terwijl de auto aanstaat met de transmissie in de stand of R (achterruit), D (rijden) of N (neutraal) terwijl de auto stilstaat.
- Wanneer bestuurdersportier geopend is terwijl de transmissie in stand N (neutraal) staat en de motor uitstaat.

Controleer in situaties waarin de transmissie in de stand P (parkeren) moet staan altijd of op het instrumentenpaneel of dat zo is.

R (Achteruit)



Gebruik deze stand om de auto achteruit te rijden.

Draai om naar R (achteruit) te schakelen, de draaiende schakelknop naar R (achteruit) terwijl u het rempedaal intrapt.

Als het voertuig stilstaat in de stand R (Achteruit) en u het bestuurdersportier opent, schakelt de versnelling automatisch naar P (Parkeren).

Als de auto echter in beweging is, schakelt de versnelling mogelijk niet automatisch naar P (Parkeren) om schade aan de intelligente variabele transmissie te voorkomen.

AANWIJZING

Sta altijd volledig stil voordat u in of uit R (Achteruit) schakelt. U kunt de transmissie beschadigen als u in R (Achteruit) schakelt terwijl de auto in beweging is.

N (Neutraal)

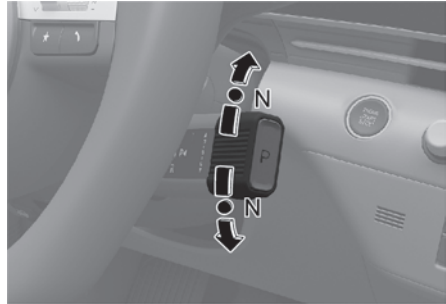

De wielen en de transmissie zijn niet geblokkeerd.

Om de versnelling naar N (neutraal) te schakelen, draait u de draaiknop van R (achteruit) of D (rijden) naar N (neutraal) terwijl u het rempedaal intrapt.

Trap altijd het rempedaal in wanneer u vanuit N (neutraal) naar een andere versnelling schakelt.

Als u de motor uitschakelt in N (Neutraal), schakelt de versnelling automatisch naar P (Parkeren).

Als u echter in N (neutraal) moet blijven met uitgeschakelde motor, raadpleeg dan "In stand N (Neutraal) blijven wanneer de auto is uitgeschakeld"

! WAARSCHUWING

De motor kan worden gestart in de stand N (Neutraal), maar voor uw veiligheid is het beter om de motor te starten in P (Parkeren).

In stand N (Neutraal) blijven wanneer de auto is uitgeschakeld

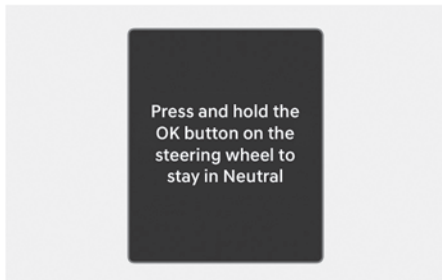

Als u in N (Neutraal) wil blijven nadat de motor OFF is (in de ACC stand), doet u het volgende.

1. Schakel Auto Hold uit en trek de parkeerrem aan wanneer de motor draait.
2. Draai de schakelknop naar N (neutraal) terwijl u het rempedaal intrapt.

3. Wanneer u uw voet van het rempedaal haalt, verschijnt het bericht **“Houd de OK-toets op het stuurwiel ingedrukt om in Neutraal te blijven.”** verschijnt op het display.
4. Druk en hou de **OK** knop [A] op het stuur gedurende meer dan 1 seconde.
5. Wanneer het bericht **“Neutraal blijft ingeschakeld wanneer het voertuig is uitgeschakeld.”** op het display verschijnt, zet u de auto uit terwijl u het rempedaal intrapt.

Als u de motor wilt uitschakelen, drukt u op de knop P terwijl het contactslot in de stand ON staat.

AANWIJZING

Met de versnelling in N (Neutraal) staat het contactslot in de stand ACC. In de stand ACC kunnen de portieren niet worden vergrendeld. De accu kan leeg raken als de toets gedurende langere tijd in de stand ACC blijft staan.

D (rijden)

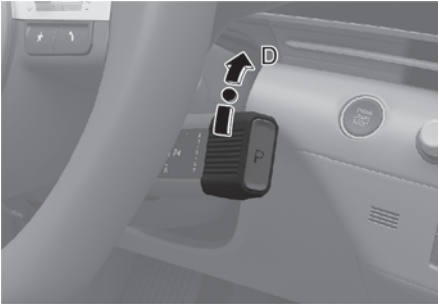

Dit is de normale voorwaartse rijpositie. De transmissie schakelt automatisch naar de optimale versnelling en zorgt zo voor een efficiënter brandstofverbruik en een soepeler rijgedrag.

Draai om naar D (rijden) te schakelen, de draaiende schakelknop naar D (rijden) terwijl u het rempedaal intrapt.

Voor extra vermogen bij het passeren van een ander voertuig of bij het bergop rijden, drukt u het gaspedaal verder in totdat u voelt dat de transmissie terugschakelt naar een lagere versnelling.

Als de auto in D (rijden) is gestopt, verandert de versnelling automatisch naar P (parkeren) zodra u het portier aan de bestuurderskant opent en de autogordel is losgemaakt.

OPGELET

Wanneer u op een steile helling bent gestopt en daarna weer start, moet u het gas- of het rempedaal volledig intrappen. Doet u dit niet, dan kan de auto naar achteren rollen, zelfs wanneer de stand D (rijden) is ingeschakeld, met een ongeval tot gevolg.

Schakelblokkeersysteem

Voor uw veiligheid heeft de intelligente variabele transmissie een schakelblokkering die voorkomt dat de transmissie van P (Parkeren) naar R (Achteruit) of D (Rijden) wordt geschakeld, tenzij het rempedaal wordt ingetrapd.

Om de transmissie van P (Parkeren) naar R (Achteruit) of D (Rijden) te schakelen:

1. Houd het rempedaal ingetrapd.
2. Start de motor of zet het contact in stand ON.
3. Trap het rempedaal in en zet de versnelling in R (achteruit) of D (rijden).

Schakelpaddles (handmatig schakelen)

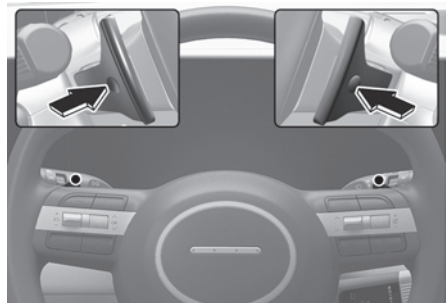

De schakelpaddel kan worden gebruikt als de selectiehendel in stand D (rijden) staat.

Trek één keer aan de [+] of [-] van de schakelpaddel om een versnelling hoger of lager te schakelen en het systeem verandert van de automatische schakelmodus naar de handmatige schakelmodus.

Om vanuit de handmatige schakelmodus terug te veranderen naar automatisch schakelen, doet u een van de volgende dingen:

- Trek en houd de [+] paddle shifter vast.
- Doe een van de volgende handelingen om vanuit de handmatige schakelstand terug te schakelen naar de automatische schakelstand:

De manuele schakelmodus verandert in een van de volgende situaties ook terug naar automatisch schakelen:

- Als het versnellingspedaal tijdens het rijden meer dan 6 seconden zachtjes wordt ingedrukt.
- Wanneer de voertuigsnelheid onder de 7 km/u (4 mph) daalt.

i Informatie

Indien tegelijkertijd aan de schakelpaddels [+] en [-] wordt getrokken, is het mogelijk dat niet wordt geschakeld.

Waarschuwingmeldingen Transmissie met dubbele koppeling

Waarschuwing transmissie oververhit

Als de waarschuwingsberichten op de cluster blijven knipperen, raden wij u aan contact op te nemen met een erkende HYUNDAI-dealer.

Steile helling! Trap op het rempedaal

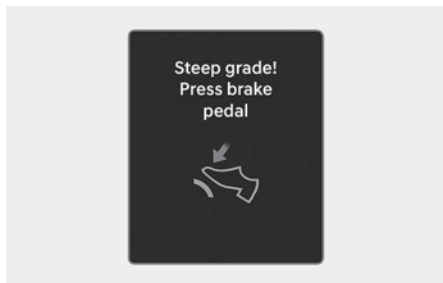

Dit bericht verschijnt wanneer het voertuig heuvels of steile hellingen oprijdt.

Als het voertuig op een helling wordt vastgehouden of vooruit kruipt door het gaspedaal in te trappen, kunnen de koppeling en de transmissie beschadigd raken.

Trap het rempedaal in, als het bericht op de clusterdisplay verschijnt.

Transmissietemperatuur is hoog! Stop op een veilige manier



Herhaaldelijk stoppen en optrekken op steile hellingen, plotseling opstijgen of versnellen, of andere zware rijomstandigheden kunnen de temperatuur van de koppeling en de transmissie verhogen.

Als de temperatuur van de koppeling en de transmissie hoog is, waarschuwt de zelfbeschermingsmodus u met een geluidssignaal en een bericht terwijl het waarschuwingslampje op het display van de cluster knippert.

- Verplaats de auto naar een veilige plaats en schakel de versnelling naar P (Parkeren) met draaiende motor. Wacht tot de transmissie voldoende is afgekoeld.
- Als u deze waarschuwing negeert, kunt u last krijgen van abrupt schakelen, veelvuldig schakelen of schokken.

Transmissie heet! Parkeren met motor aan

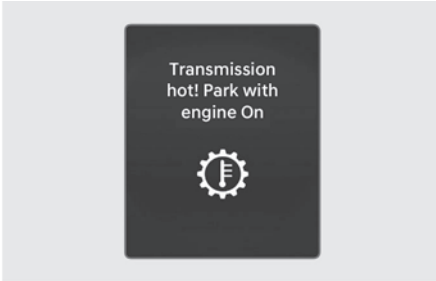

Als u doorrijdt met een oververhitte transmissie, verschijnt het bovenstaande waarschuwingsbericht en schakelt de zelfbeschermingsmodus de koppeling uit.

- Verplaats de auto naar een veilige plaats en schakel de versnelling naar P (Parkeren) met draaiende motor. Wacht tot de transmissie voldoende is afgekoeld.
- Als het bovenstaande waarschuwingsbericht voortdurend wordt weergegeven, raden wij u aan contact op te nemen met een erkende HYUNDAI-dealer.

Koeling... Blijft geparkeerd voor 00 min.



Als u de auto naar een veilige locatie verplaatst en de versnelling in P (Parkeren) zet met draaiende motor, verschijnt bovenstaand waarschuwingsbericht.

- Wacht tot de koppeling voldoende is afgekoeld.

Transmissie afgekoeld. Hervat het rijden

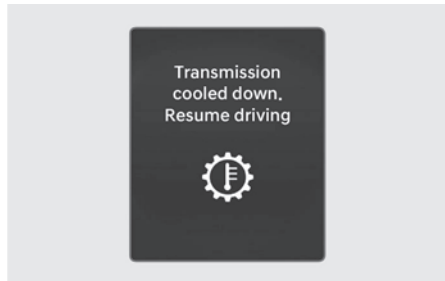

Dit bericht verschijnt wanneer met uw voertuig kan worden gereden.

Rijd het voertuig zo soepel mogelijk.

Waarschuwing type draaischakelaar

 indien van toepassing

Druk rempedaal in om te schakelen

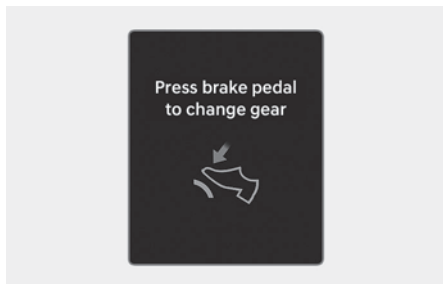

Dit bericht verschijnt wanneer het rempedaal niet wordt ingetrapt tijdens het schakelen.

Trap het rempedaal in en schakel dan naar de andere versnelling.

Schakel naar P na het stoppen

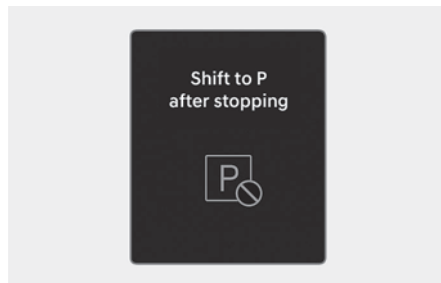

Dit bericht verschijnt wanneer de versnelling in P (parkeren) wordt gezet terwijl het voertuig in beweging is.

Stop de auto voordat u naar stand P (parkeren) schakelt.

Controleer P-toets

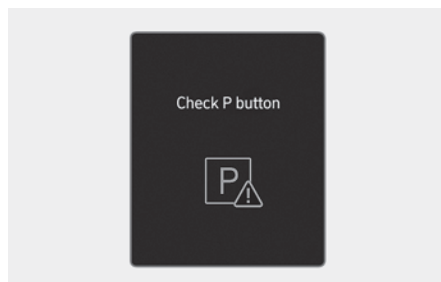

Dit bericht verschijnt wanneer er een probleem is met de P knop.

Wij raden u aan uw auto door een erkende HYUNDAI-dealer te laten controleren.

Fout in schakelsysteem



Dit bericht verschijnt wanneer de transmissie of de versnellingspook niet goed werkt in de stand P (Parkeren). Wij raden u aan uw auto door een erkende HYUNDAI-dealer te laten controleren.

Controleer de draaiknop van de versnellingsbak

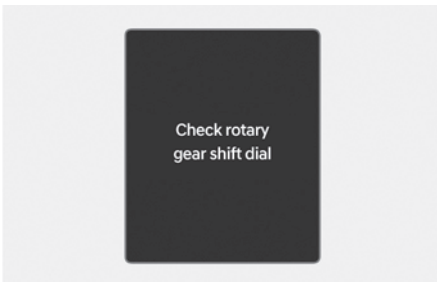

Dit bericht verschijnt wanneer er een storing is met de draaiknop van de versnellingsbak. Wij raden u aan uw auto door een erkende HYUNDAI-dealer te laten controleren.

Fout toets PARKEREN! Activeer de parkeerrem wanneer u de auto parkeert

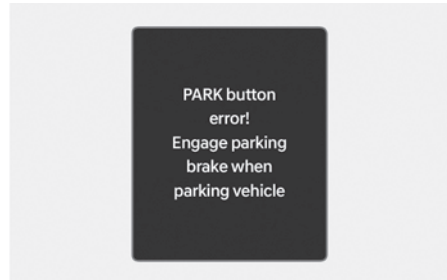

Dit bericht verschijnt wanneer er een probleem is met de P knop. Wij raden u aan uw auto door een erkende HYUNDAI-dealer te laten controleren.

Parkeren

Breng de auto altijd volledig tot stilstand en blijf het rempedaal ingedrukt houden. Zet de versnelling in de stand P (Parkeren), trek de parkeerrem aan en zet het contact in de stand OFF. Neem de sleutel mee wanneer u de auto verlaat.

Goede rijgewoonten

- Houd het gaspedaal nooit ingetrapt terwijl u vanuit stand P (Parkeren) of N (Neutraal) naar een andere stand schakelt.
- Schakel nooit naar stand P (Parkeren) als de auto nog niet volledig tot stilstand is gekomen.
Zorg ervoor dat het voertuig volledig tot stilstand is gekomen voordat stand R (Achteruit) of D (Rijden) wordt ingeschakeld.
- Schakel niet naar stand N (Neutraal) tijdens het rijden. Als u dat wel doet, kan er een ongeval ontstaan doordat u niet op de motor remt en kan de transmissie beschadigd raken.
- Bij het op- of afrijden van een helling moet u altijd naar D (rijden) schakelen wanneer u vooruit rijdt of naar R (achteruit) wanneer u achteruit rijdt, en de aangegeven versnellingsstand op het instrumentenpaneel controleren voordat u gaat rijden. Als u in de tegengestelde richting van de gekozen versnellingsstand rijdt, zal de motor afslaan en kan een ernstig ongeval plaatsvinden ten gevolge van het verminderde remvermogen.
- Laat tijdens het rijden uw voet niet op het rempedaal rusten. Zelfs een lichte, maar permanente pedaaldruk kan leiden tot oververhitting in het remsysteem, voortijdige slijtage en zelfs het weigeren van de remmen.
- Als u tegelijkertijd het gas- en rempedaal indrukt, kan de logica voor de reductie van het motorvermogen worden geactiveerd, zodat het voertuig wordt afgeremd. De acceleratie van het voertuig wordt hervat nadat het rempedaal is losgelaten.
- Verlaag bij het rijden in de handmatige schakelmodus de snelheid voordat u een lagere versnelling inschakelt. Anders wordt de lagere versnelling mogelijk niet ingeschakeld omdat het motortoerental buiten het toegestane bereik ligt.
- Wanneer u met schakelknoppen rijdt, moet u langzamer rijden voordat u naar een lagere versnelling schakelt. Anders wordt de lagere versnelling mogelijk niet ingeschakeld omdat het motortoerental buiten het toegestane bereik ligt.
- Activeer altijd de parkeerrem voordat u de auto verlaat. Vertrouw er niet op dat de auto niet zal bewegen als de transmissie in stand P (parkeren) staat.
- Wees vooral voorzichtig bij het rijden op een gladde ondergrond. Let in dat geval vooral op bij het remmen, gas geven en schakelen. Op een glad wegdek kan een abrupte snelheidsverandering leiden tot verlies van grip van de aangedreven wielen en kunt u de controle over uw auto verliezen, wat in een ongeval kan resulteren.
- Voor de beste prestaties en een zo laag mogelijk energieverbruik moet het gaspedaal met een gelijkmatige beweging worden ingetrapt en losgelaten.



WAARSCHUWING

Om het risico op ernstig of dodelijk letsel te beperken:

- Draag ALTIJD uw veiligheidsgordel. Bij een aanrijding lopen inzittenden die hun veiligheidsgordel niet dragen een veel grotere kans op ernstig letsel dan inzittenden die hun veiligheidsgordel wel dragen.
- Pas uw snelheid aan voordat u een bocht in gaat of gaat keren.
- Maak geen plotselinge stuurbewegingen bij het wisselen van rijbaan of bij het nemen scherpe bochten onder hoge snelheid.
- De kans dat de auto over de kop slaat wanneer u de macht over het stuur verliest, is veel groter bij hogere snelheden.
- Meestal verliest de bestuurder de macht over het voertuig wanneer twee of meer wielen van de weg raken en de bestuurder het stuur omgooit om het voertuig weer de weg op te sturen.
- Als de auto van de weg raakt, stuur dan niet abrupt terug. Rem in plaats daarvan af en stuur de auto rustig terug de rijbaan op.
- HYUNDAI adviseert u om u altijd aan de aangegeven snelheidslimieten te houden.

i Informatie

Kickdown-mechanisme

Gebruik het kickdown-mechanisme voor maximale versnelling. Druk het versnellingspedaal voorbij het drukpunt in. De dubbele koppeling-transmissie schakelt over naar een lagere versnelling afhankelijk van het toerental.

Remsysteem

Rembekrachtiging

Uw voertuig is voorzien van bekrachtigde remmen die bij normaal gebruik automatisch worden ingesteld.

Als de motor niet draait of tijdens het rijden uitgezet wordt, werkt de rembekrachtiging niet. U kunt uw voertuig nog steeds tot stilstand brengen door meer kracht dan gebruikelijk op het rempedaal uit te oefenen. De remweg kan in dat geval langer zijn dan met rembekrachtiging.

Als de motor niet draait, wordt de mate van bekrachtiging steeds minder naarmate u het rempedaal vaker indrukt. Niet 'pompend' remmen als de rembekrachtiging is uitgevallen.

i Informatie

- Bij het intrappen van de rem onder bepaalde rij- of weersomstandigheden kunnen er remgeluiden klinken. Dat is normaal en betekent niet dat er een probleem met uw remmen is.
 - Bij het rijden op een weg waarop ontdooimiddelen zijn aangebracht, kan er sprake zijn van remgeluiden of abnormale bandenslijtage als gevolg van deze ontdooimiddelen. Rem een aantal keer extra wanneer de verkeerssituatie veilig is om de ontdooimiddelen van de remschijven en remblokken te verwijderen.
-

WAARSCHUWING

Neem de volgende voorzorgsmaatregelen:

- Laat tijdens het rijden uw voet niet op het rempedaal rusten. Dit zorgt voor abnormaal hoge temperaturen van de remmen, overmatige slijtage van de remvoeringen en -blokken en langere remwegen.
- Als u bergafwaarts rijdt op een lange of steile helling, kunt u de selectiehandel in de handmatige modus zetten en terugschakelen, om uw snelheid onder controle te houden zonder het rempedaal overmatig te gebruiken. Indien de remmen continu worden bediend zullen deze oververhit raken, waardoor het remvermogen tijdelijk verloren gaat.
- Als de remmen nat zijn, remt het voertuig mogelijk minder dan normaal en kan het voertuig naar één kant trekken tijdens het remmen. U kunt de werking van de remmen controleren door het rempedaal lichtjes in te trappen. Test uw remmen altijd op deze manier na het rijden door diep water. Om de remmen te drogen kunt u het rempedaal lichtjes aantikken om deze op te warmen, zodat ze drogen. Houd hierbij een veilige snelheid aan totdat het remvermogen weer normaal is. Vermijd hoge snelheden totdat de remmen weer correct werken.

Remblokslijtage-indicator

Wanneer uw remblokken versleten zijn en moeten worden vervangen, kunt u een hoog waarschuwingssignaal horen van uw voor- of achterremmen. Dit geluid kan komen of gaan of kan optreden wanneer u het rempedaal intrapt.

Informatie

Vervang altijd tegelijkertijd de linker en rechter remblokken van de voor- en achteras.

Elektronische parkeerrem (EPB)

Parkeerrem activeren

Om de EPB (elektronische parkeerrem) te activeren:



1. Houd het rempedaal ingetrapt.
 2. Trek de EPB-schakelaar omhoog.
- Controleer of het waarschuwingslampje van het parkeerremstelsel gaat branden.

De EPB (elektronische parkeerrem) kan automatisch geactiveerd worden als:

- Andere systemen hierom verzoeken
- De bestuurder het voertuig uitschakelt terwijl de Auto Hold-functie in werking is.

Noodremmen

Als er tijdens het rijden een probleem met het rempedaal optreedt, is Noodremmen mogelijk door de EPB-schakelaar omhoog te trekken en vast te houden. Remmen is alleen mogelijk als u de EPB-schakelaar vasthoudt. De remafstand kan echter langer dan normaal zijn.

WAARSCHUWING

Om de kans op ernstig of dodelijk letsel te beperken mag de EPB niet tijdens het rijden worden bediend, behalve in een noodsituatie. Dit kan het remsysteem beschadigen en een aanrijding veroorzaken.

i Informatie

Tijdens een noodstop gaat het waarschuwingslampje van de handrem branden en kunt u een klikkend geluid horen.

AANWIJZING

Als u bijgeluiden hoort of een brandgeur ruikt nadat u de EPB heeft gebruikt voor het remmen in een noodsituatie, raden we u aan uw voertuig te laten controleren door een officiële HYUNDAI-dealer.

Parkeerrem loslaten

De EPB (elektronische parkeerrem) ontgrendelen:

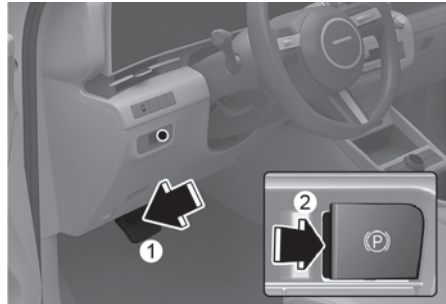

1. Zet het contactslot in de stand ON of START.
2. Druk op de EPB-schakelaar terwijl u het rempedaal intrapt.

Zorg ervoor dat het waarschuwingslampje van de parkeerrem uitgaat.

Automatisch deactiveren van de EPB (elektronische parkeerrem):

- Versnelling in P (Parkeren) of in N (Neutraal)

Trap, terwijl de motor draait, het rempedaal in en zet de selectiehandel van stand P (parkeren) of N (neutraal) in R (achteruit) of D (rijden). Zorg ervoor dat de deuren, motorkap en achterklep gesloten zijn en dat de veiligheidsgordel vastzit.

i Informatie

- U kunt de EPB ook activeren als de contactschakelaar in de stand LOCK/OFF staat (alleen indien accuspanning aanwezig is), maar kunt u deze niet deactiveren.
- Trap het rempedaal in en deactiveer de parkeerrem handmatig met de EPB-schakelaar voordat u een helling af rijdt of wanneer u achteruitrijdt.

AANWIJZING

- We adviseren u het systeem te laten controleren door een officiële HYUNDAI-dealer, controleren als het waarschuwingslampje voor het parkeerremstelsel blijft branden terwijl de EPB gedeactiveerd is.
- Ga niet rijden terwijl de EPB is geactiveerd. Hierdoor kunnen de remblokken en -schijven overmatig slijten.

Waarschuwingmeldingen

To release EPB, fasten seatbelt and close door, hood and tailgate (Maak gordel vast, en sluit deur, motorkap en achterklep om EPB te ontkoppelen)

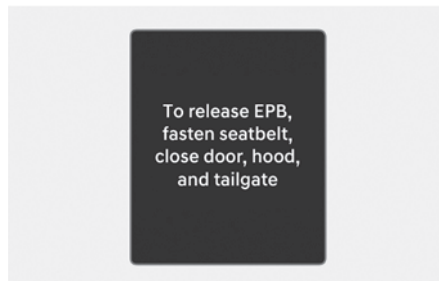

Als de veiligheidsgordel van de bestuurder niet vastzit of de motorkap, achterklep of deuren openstaan en u probeert te rijden met ingeschakelde EPB, klinkt er een waarschuwing en verschijnt er een melding.

! WAARSCHUWING

Om ernstig letsel of de dood door onbedoelde beweging van het voertuig te voorkomen:

- Kom altijd volledig tot stilstand en blijf het rempedaal intrappen voordat u parkeert, schakel de versnelling in P (Parkeren), trek de EPB-schakelaar omhoog en zet de contactschakelaar in de stand LOCK/OFF. Neem de smartkey mee wanneer u het voertuig verlaat.
- Laat mensen die niet bekend zijn met het voertuig nooit de EPB-schakelaar aanraken.
- Deactiveer de EPB alleen als u in het voertuig zit en met uw voet het rempedaal stevig ingetrapt houdt.

AANWIJZING

Rijden met ingeschakelde parkeerrem kan het remsysteem oververhitten en resulteren in vroegtijdige slijtage of beschadiging van remonderdelen.

i Informatie

- Bij het activeren of deactiveren van de EPB kan een klikkend geluid hoorbaar zijn. Dit is normaal en betekent dat de EPB normaal functioneert.
- Informeer, als u uw sleutels afgeeft aan een parkeerwachter of iemand die uw voertuig voor u parkeert, hem of haar over de bediening van de EPB.

Storing in het EPB-systeem

Het waarschuwingslampje voor de elektronische parkeerrem (EPB) gaat branden als het contactslot in de stand ON staat en gaat na ongeveer 3 seconden uit als het systeem normaal werkt.

Als het EPB-waarschuwingslampje blijft branden, tijdens het rijden gaat branden of niet gaat branden wanneer het contactslot op ON staat, kan er een storing in de EPB zijn opgetreden.

Als dit gebeurt, raden wij u aan uw auto door een erkende HYUNDAI-dealer te laten nakijken.

Het indicatielampje van de EPB kan gaan branden als het indicatielampje voor het ESC gaat branden, om aan te geven dat het ESC niet goed werkt, maar dat duidt niet op een probleem met de EPB.

i Informatie

- Als het waarschuwingslampje voor het parkeerremsysteem niet brandt of knippert nadat de EPB-schakelaar omhoog getrokken werd, is de EPB niet geactiveerd.
- Als het EPB-waarschuwingslampje nog steeds brandt of als het waarschuwingslampje voor de handrem knippert terwijl het EPB-waarschuwingslampje brandt, drukt u de schakelaar in en trekt u hem vervolgens omhoog. Herhaal dit een aantal keer. Als de EPB-waarschuwing niet afgaat, adviseren wij uw voertuig door een erkende HYUNDAI-dealer te laten controleren.

Waarschuwingslampje parkeerremsysteem



Dit lampje gaat branden wanneer de handrem wordt aangetrokken met het contactslot in de stand START of ON.

Zorg ervoor dat de parkeerrem voor het wegrijden gedeactiveerd is en controleer of het waarschuwingslampje van het remsysteem niet brandt.

Als het waarschuwingslampje van de parkeerrem blijft branden nadat de parkeerrem vrij is en de motor draait, kan er een storing in het remsysteem zijn.

Stop indien mogelijk onmiddellijk met het besturen van het voertuig. Neem als dat niet mogelijk is extra voorzichtigheid in acht bij het rijden en rijd door totdat u een veilige plek vindt om te stoppen.

Auto hold

De Auto Hold-functie houdt het voertuig op zijn plek, zelfs als het rempedaal niet wordt ingetrupt, nadat de bestuurder het voertuig volledig tot stilstand heeft gebracht met het rempedaal.

i Informatie

Bij het opnieuw starten van het voertuig, wordt de laatste instelling van de Auto Hold toegepast.

Om te activeren:

Type A

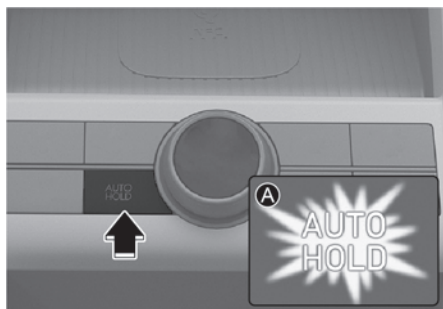

Type B

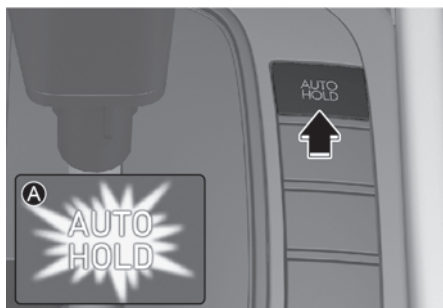

[A] Wit

1. Druk op de AUTO HOLD-schakelaar terwijl het bestuursportier, de motorkap en de achterklep gesloten zijn. Het witte AUTO HOLD-indicatielampje licht op en het systeem staat in stand-by.
2. Indien u het voertuig volledig tot stilstand brengt door het intrappen van het rempedaal, zorgt het Auto Hold-systeem ervoor dat de remdruk in stand wordt gehouden om het voertuig op zijn plek te houden. Het indicatielampje verandert van wit naar groen.

Zelfs als u het rempedaal laat opkomen blijft het voertuig op zijn plaats.

Deactiveren:

Als u het gaspedaal intruut met de versnelling in D (rijden) of handgeschakelde modus of R (achteruit) (voertuig uitgerust met schakelknop), wordt de Auto Hold automatisch vrijgegeven en begint het voertuig te rijden. Het AUTO HOLD-indicatielampje verandert van groen in wit.

! WAARSCHUWING

Kijk altijd om u heen voordat u het gaspedaal intruut om Auto Hold op te heffen.

Uitschakelen:

Type A

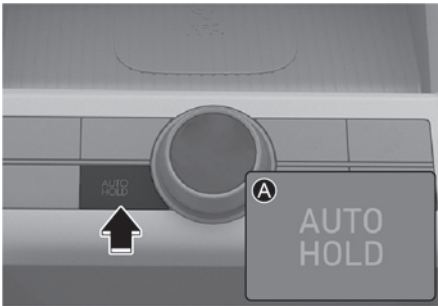

Type B



[A] Licht uit.

1. Houd het rempedaal ingetrapt.
 2. Druk op de AUTO HOLD-schakelaar.
- Het indicatielampje AUTO HOLD gaat uit.

WAARSCHUWING

Om onbedoelde beweging van het voertuig te voorkomen, moet u altijd uw voet op het rempedaal zetten om de Auto Hold te annuleren voordat u:

- Een helling afrijdt.
- In stand R (Achteruit) rijdt.
- Het voertuig parkeert.

Informatie

AUTO HOLD werkt niet in de volgende situaties:

- Het bestuurdersportier of motorkap wordt geopend.
- De achterklep wordt geopend.
- De transmissie staat in stand P (parkeren) of R (achteruit).
- EPB is ingeschakeld.
- Het Auto Hold-systeem schakelt automatisch over naar EPB wanneer:
 - Het bestuurdersportier of motorkap wordt geopend.
 - Het voertuig langer dan 10 minuten stilstaat.
 - Het voertuig op een steile helling staat.
 - Het voertuig enkele keren beweegt.
 - De achterklep wordt geopend.

Het waarschuwingslampje Parkeerrem gaat branden, het controlelampje AUTO HOLD verandert van groen naar wit, en er klinkt een waarschuwing en er verschijnt een bericht om u te informeren dat de EPB automatisch is ingeschakeld. Trap voordat u gaat rijden het rempedaal in, controleer de omgeving en trek de parkeerrem handmatig aan met de EPB-schakelaar.

AANWIJZING

Als het lampje AUTO HOLD geel wordt of als het detectiesysteem voor het bestuurdersportier, de motorkap of de achterklep niet goed werkt, werkt Auto Hold niet goed. We adviseren u contact op te nemen met een officiële HYUNDAI-dealer.

AANWIJZING

Als er een probleem is met het systeem dat signaleert of het bestuurdersportier, de motorkap of de achterklep openstaat, werkt Auto Hold wellicht niet goed.

We adviseren u contact op te nemen met een officiële HYUNDAI-dealer.

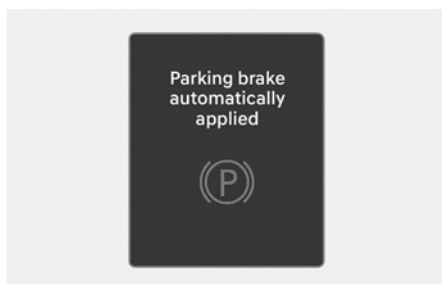
Waarschuwingmeldingen**Parkeerrem automatisch in werking**

Als de EPB wordt ingeschakeld terwijl het Auto Hold-systeem is geactiveerd, klinkt er een waarschuwingssignaal en verschijnt er een melding.

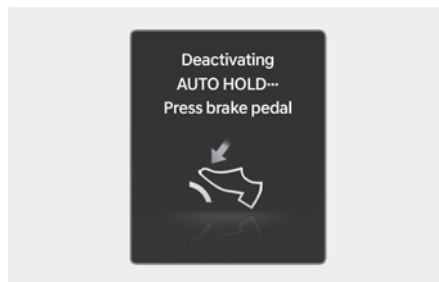
Autohold wordt uitgeschakeld ... Trap op het rempedaal

Wanneer er niet correct wordt overgeschakeld van Auto Hold naar EPB klinkt er een waarschuwingssignaal en verschijnt er een melding.

Trap op het rempedaal om AUTO HOLD te deactiveren

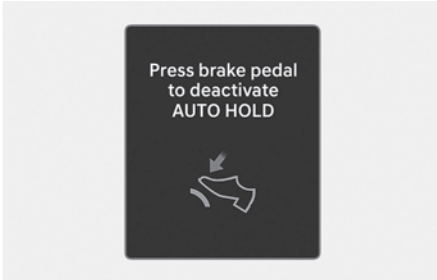

Als u het rempedaal niet intrapt tijdens het deactiveren van het Auto Hold-systeem door de AUTO HOLD-schakelaar in te drukken, klinkt er een waarschuwingssignaal en verschijnt er een melding.

Voorwaarden AUTO HOLD niet vervuld. Sluit deuren en motorkap

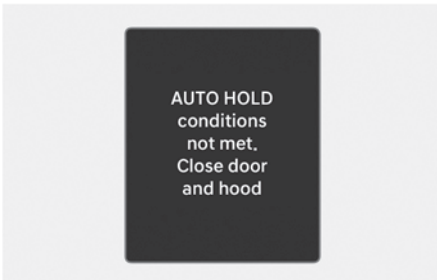

Als u op de AUTO HOLD schakelaar drukt terwijl het bestuurdersportier en de motorkap niet gesloten zijn, klinkt er een waarschuwingssignaal en verschijnt er een melding op het lcd-display van het instrumentenpaneel.

Antiblokkeersysteem (ABS)

⚠ WAARSCHUWING

Een Antiblokkeersysteem (ABS) of een Elektronische stabiliteitsregelingssysteem (ESC) kan ongevallen als gevolg van gevaarlijke rijmanoeuvres niet voorkomen. Blijf altijd op een veilige afstand tussen u voor- en achterliggers, ondanks dat deze systemen ervoor zorgen dat u het voertuig beter onder controle kunt houden tijdens het Noodremmen. Verminder altijd de snelheid van het voertuig bij extreme wegomstandigheden.

Bij de volgende wegomstandigheden kan de remweg van voertuigen met ABS of ESC langer zijn dan bij voertuigen zonder deze systemen:

- Op slechte wegen, wegen met steenslag of wegen die met sneeuw bedekt zijn.
- Op wegen met kuilen of met hoogteverschillen.
- Als er sneeuwkettingen onder uw voertuig zijn gemonteerd.

Test nooit de veiligheidsvoorzieningen van een met ABS of ESC uitgerust voertuig door met hoge snelheid te rijden of bochten te nemen. Het kan een aanrijding veroorzaken en de veiligheid van uzelf of anderen in gevaar brengen.

Het ABS is een elektronisch remsysteem dat voorkomt dat het voertuig kan gaan slippen tijdens het remmen. Het ABS zorgt ervoor dat de bestuurder tegelijkertijd kan sturen en remmen.

Gebruik van ABS

Om in een noodsituatie het maximale rendement uit het ABS te halen, moet u niet proberen zelf de remdruk te regelen en moet u niet 'pompend' gaan remmen. Trap het rempedaal zo hard mogelijk in.

Als u het rempedaal intrapt onder omstandigheden die de wielen kunnen blokkeren, kunt u geluiden van het remsysteem horen en kan het rempedaal gaan trillen. Dit is normaal en betekent dat de ABS in werking is getreden.

Het ABS beperkt de tijd of de afstand die nodig is om het voertuig tot stilstand te brengen niet.

Bewaar altijd een veilige afstand tot het voertuig voor u.

Het ABS kan slippen niet voorkomen wanneer dat het gevolg is van plotselinge koerswijzigingen, bijv. bij een te hoge bochtensnelheid of plotselinge verandering van rijstrook. Rij altijd met een bij de weg- en weersomstandigheden passende veilige snelheid.

Het ABS kan verlies van stabiliteit niet voorkomen. Beweeg het stuurwiel niet te abrupt bij hard remmen. Heftige of overmatige stuurwielbewegingen kunnen ervoor zorgen dat uw voertuig op het pad van tegenliggers of in de berm terechtkomt.

Op wegen met los grind of wegen die niet vlak zijn kan het antiblokkeersysteem voor een langere remweg zorgen dan bij voertuigen zonder antiblokkeersysteem.

Het waarschuwingslampje ABS (ⓘ) blijft een aantal seconden branden nadat het contact op ON is gezet.

Het ABS voert dan een zelfdiagnose uit en het lampje gaat uit wanneer alles in orde is. We adviseren u als het lampje blijft branden, zo snel mogelijk contact op te nemen met een officiële HYUNDAI-dealer.

WAARSCHUWING

Als het waarschuwingslampje ABS (ⓘ) blijft branden, kan er een probleem met het ABS zijn. Uw rembekrachtiging werkt in dat geval normaal. Om het risico van ernstig letsel of overlijden te beperken, wordt aanbevolen zo snel mogelijk contact op te nemen met uw erkende HYUNDAI-dealer.

AANWIJZING

Wanneer u op een weg met weinig grip rijdt, bijv. een gladde weg, en continu het rempedaal intrapt, is het ABS continu actief en kan het waarschuwingslampje ABS (ABS) gaan branden. Parkeer uw voertuig op een veilige plaats en schakel het voertuig uit.

Start het voertuig opnieuw. Als het waarschuwingslampje ABS uitgaat, is het ABS in orde.

Zo niet, dan raden wij u aan zo snel mogelijk contact op te nemen met een erkende HYUNDAI-dealer.

i Informatie

Als u het voertuig met een hulpaccu start omdat de accu leeg is, kan het waarschuwingslampje ABS (ABS) gaan branden. Het betekent niet dat er een probleem is met uw ABS. Laad de accu op voordat u wegrijdt.

Elektronische stabiliteitsregeling (ESC)



De elektronische stabiliteitsregeling (ESC) is ontworpen de stabiliteit van het voertuig in bochten te verbeteren.

De ESC controleert in welke richting u stuurt en in welke richting het voertuig daadwerkelijk beweegt. De ESC oefent een remdruk op de remmen van het voertuig uit en grijpt in het motorregelsysteem in, om de bestuurder te helpen het voertuig op het juiste pad te houden. Het systeem is geen vervanging voor veilig rijgedrag. Pas uw snelheid en rijstijl altijd aan de wegtoestand aan.

⚠ WAARSCHUWING

Rijd niet harder dan de toestand van de weg toelaat en neem bochten niet met een te hoge snelheid. Het ESC-systeem kan een aanrijding niet voorkomen.

Te hoge bochtensnelheden, plotselinge manoeuvres en spoorvorming op een nat wegdek kunnen nog steeds leiden tot ernstige aanrijdingen.

ESC bediening

Elektronische stabiliteitsregeling (ESC) AAN

Als het contact in stand ON staat, gaan de controlelampjes ESC en ESC OFF circa 3 seconden branden. Nadat beide lampjes uitgaan, is de ESC geactiveerd.

Wanneer het in werking is



- Als u het rempedaal intrapt onder omstandigheden die de wielen kunnen blokkeren, kunt u geluiden van het remsysteem horen en kan het rempedaal gaan trillen.
- Indien cruisecontrol ingeschakeld is wanneer de ESC werd geactiveerd, wordt de cruisecontrol automatisch uitgeschakeld. Raadpleeg de sectie "Cruise Control (CC)" in hoofdstuk 7.
- Wanneer u uit de modder komt of op een gladde weg rijdt, neemt het motortoerental (omwentelingen per minuut) mogelijk niet toe, ook al trapt u het gaspedaal helemaal in. Dit dient om de stabiliteit en tractie van het voertuig te behouden en duidt niet op een probleem.

ESC UIT-conditie



Uitschakelen van het ESC-systeem:

- Toestand 1

Druk kort op de ESC OFF knop. Het controlelampje ESC OFF gaat branden en de melding, "**Tractiecontrole uitgeschakeld**" verschijnt.

De tractieregelingsfunctie van de ESC (motorregeling) is uitgeschakeld, maar de remregelingsfunctie van de ESC (remregeling) blijft werken.

- Toestand 2

Houd de ESC OFF toets meer dan 3 seconden ingedrukt. Het controlelampje ESC OFF gaat branden en/of de melding "**Tractiecontrole en ECS uitgeschakeld**" verschijnt en er klinkt een waarschuwingssignaal. Zowel de tractieregelingsfunctie van de ESC (motorregeling) als de remregelingsfunctie van de ESC (remregeling) is uitgeschakeld.

Als het contact in stand LOCK/OFF wordt gezet terwijl de ESC is uitgeschakeld, blijft de ESC uitgeschakeld. Wanneer het voertuig weer wordt gestart, wordt de ESC automatisch ingeschakeld.

Indicatielampjes

Indicatielampje ESC (knippert)



Controlelampje ESC OFF (gaat branden)



Als het contact in stand ON wordt gezet, gaat het controlelampje ESC branden. Als het ESC-systeem normaal werkt, gaat het controlelampje vervolgens uit.

Het indicatielampje ESC knippert zodra de ESC in werking is.

Als het ESC-lampje blijft branden, adviseren wij uw voertuig zo snel mogelijk door een erkende HYUNDAI-dealer te laten controleren.

Het controlelampje ESC OFF gaat branden als de ESC wordt uitgeschakeld.

WAARSCHUWING

Als het indicatielampje ESC knippert, geeft dit aan dat de ESC geactiveerd is:

- Rijd langzaam en probeer NOOIT te accelereren.
- Schakel de ESC nooit uit terwijl het ESC-lampje knippert. U kunt de controle over het voertuig verliezen en in aanrijding komen.

AANWIJZING

Als met wielen en banden met verschillende afmetingen wordt gereden, kan het ESC-systeem een storing vertonen. Controleer voordat u banden vervangt of alle vier de banden en wielen de juiste maat hebben voor uw voertuig. Rijd nooit met het voertuig terwijl wielen en banden met verschillende afmetingen gemonteerd zijn.

Voertuigstabiliteitsregeling (ESC) uitschakelen

Tijdens het rijden

De ESC UIT-modus mag alleen kort worden gebruikt om weg te rijden als u vastzit in sneeuw of modder. Door de ESC tijdelijk uit te schakelen, kan het niet-doorslippende wiel een draaimoment overbrengen.

Schakel ESC tijdens het rijden alleen uit als u op een vlakke weg rijdt.

AANWIJZING

Om beschadiging van de transmissie te voorkomen:

- Voorkom dat een of beide wielen van een as overmatig doorslippen terwijl de waarschuwinglampjes voor de ESC, het ABS en het parkeerremstelsysteem branden. Deze reparaties vallen niet onder de garantie van uw voertuig. Verlaag het motorvermogen en zorg ervoor dat de wielen overmatig doorslippen als deze lampjes branden.
- Schakel de ESC uit (controlelampje ESC OFF brandt) als het voertuig op een rollenbank getest wordt.

i Informatie

Het uitschakelen van de ESC heeft geen gevolgen voor een correcte werking van het ABS en het gewone remsysteem.

Voertuigstabiliteitsbeheer (VSM)

Het Vehicle Stability Management (VSM) is een functie van de elektronische stabiliteitsregeling (ESC). Het helpt het voertuig stabiel te houden bij het plotseling accelereren of remmen op een nat, glad of slecht wegdek waarbij de tractie van de vier banden plotseling sterk kan verschillen.

⚠ WAARSCHUWING

VSM is geen vervanging voor veilige rijgewoonten. Om ernstig letsel of de dood te voorkomen:

- Controleer altijd de snelheid en de afstand tot het voertuig voor u.
- Rijd nooit te snel als de wegtoestand dit niet toelaat. Het rijden met een te hoge snelheid bij slecht weer of gladde en slechte wegen kan in ernstige aanrijdingen resulteren.

VSM bediening

Wanneer het in werking is

Als u het rempedaal intrapt onder omstandigheden waarbij de ESC kan worden geactiveerd, kunt u geluiden horen van het remsysteem of kan het rempedaal gaan trillen. Dit is normaal en betekent dat de VSM in werking is getreden.

i Informatie

VSM werkt niet wanneer:

- Op een hellend wegdek wordt gereden, bijv. helling op of helling af.
- Achteruit wordt gereden.
- het controlelampje ESC OFF brandt.
- Het waarschuwinglampje MDPS (motoraangedreven stuurbeheersing) (⊕) brandt of knippert.

VSM UIT-conditie

Druk op de toets ESC OFF om de VSM uit te schakelen. Het indicatielampje ESC UIT (🚫) brandt.

Om VSM weer in te schakelen, drukt u nogmaals op de ESC OFF-knop. Het controlelampje ESC OFF dooft.

WAARSCHUWING

Als het indicatielampje ESC (🚫) of het waarschuwinglampje MDPS (🚫) blijft branden of gaat knipperen, kan dit een storing van het VSM systeem betekenen. Wanneer dit waarschuwinglampje gaat branden, adviseren wij u uw voertuig zo snel mogelijk te laten controleren door een officiële HYUNDAI-dealer.

Heuvelstartassistentieregelaar (HAC)

De heuvelstartassistentieregelaar (HAC) voorkomt dat het voertuig achteruit rolt bij het weggrijden na een halte op een helling.

WAARSCHUWING

Wees altijd bereid het gaspedaal in te trappen wanneer u op een helling vanuit stilstand weggrijdt. De HAC werkt slechts circa 2 seconden.

Informatie

- HAC-systeem werkt niet als de versnelling naar P (Parkeren) of N (Neutraal) wordt gewijzigd.
 - De HAC wordt ook geactiveerd indien de ESC (elektronische stabiliteitsregeling) is uitgeschakeld. Het wordt niet geactiveerd als de ESC niet normaal werkt.
-

Noodstopsignaal (ESS)

Het Emergency Stop Signal (noodstopsignaal)-systeem waarschuwt achteropkomende bestuurders door de remlichten te laten knipperen wanneer het voertuig plotseling sterk afremt.

Bediening van het systeem

Het stoplicht knippert snel wanneer:

- Het voertuig plotseling stopt. (De remvertraging is groter dan 7 m/s^2 en de rijsnelheid is hoger dan 55 km/uur (34 mph).)
- De ABS is geactiveerd.

Stelsysteem uit

Na het knipperen van de stoplichten wordt het waarschuwingsknipperlicht automatisch ingeschakeld wanneer:

- De rijnsnelheid is lager dan 40 km/u (25 mph) en de plotselinge remsituatie is voorbij.
- ABS is gedeactiveerd.

De alarmknipperlichten worden uitgeschakeld als:

- Het voertuig gedurende een bepaalde periode met lage snelheid rijdt.
- De bestuurder kan de alarmknipperlichten handmatig uitschakelen met de toets.

OPGELET

Het Emergency Stop Signal-systeem (ESS) wordt niet geactiveerd wanneer de alarmknipperlichten al zijn ingeschakeld.

Multi-Collision Brake (MCB)

Bij een ongeval waarbij de airbag wordt geactiveerd, regelt Multi-Collision Brake de rem automatisch om het risico op bijkomende ongevallen te beperken.

Bediening van het systeem

- Vanaf het moment waarop de airbag wordt geactiveerd, controleert Multi-Collision Brake kort hoe sterk het rempedaal en het gaspedaal worden ingedrukt. Het systeem werkt wanneer aan de volgende voorwaarden wordt voldaan:
 - De rijnsnelheid is lager dan 180 km/u (112 mph) op het moment van de aanrijding.
 - Het rem- en gaspedaal worden nauwelijks ingetrapt.
- Wanneer de bestuurder het rempedaal verder dan een bepaald niveau intrapt terwijl Multi-Collision Brake actief is, krijgt de remkracht prioriteit boven de automatische remwerking van het Multi-Collision Brake-systeem. Als de bestuurder echter zijn/haar voet van het rempedaal haalt, blijft het Multi-Collision Brake-systeem automatisch remmen.

Stysteem uit

Multi-Collision Brake wordt uitgeschakeld in de volgende situaties:

- Het gaspedaal gedurende een bepaalde niveau ingetrapt wordt.
- Het voertuig stopt.
- Er is sprake van een storing in ESC (Electronic Stability Control) of elektronische apparaten.
- In een situatie waarin het systeem niet normaal kan werken.
- Er zijn 10 seconden verstreken sinds de remwerking automatisch is geregeld door het Multi-Collision Brake-systeem.



WAARSCHUWING

- Multi-Collision Brake vermindert de rijsnelheid na een aanrijding en verkleint de kans op een tweede aanrijding, maar voorkomt deze niet. Door het gaspedaal in te drukken, kunt u wegrijden van de plaats van de aanrijding om andere gevaarlijke situaties te voorkomen.
- Nadat het voertuig tot stilstand is gebracht door Multi Collision Brake stopt het systeem met het regelen van de remwerking. Afhankelijk van de situatie moet de bestuurder de rem of het gaspedaal intrappen om nog een ongeval te voorkomen.

Remcontrole bij afdaling (DBC)







Remcontrole bij afdalen van een steile helling helpt zonder het rempedaal te hoeven intrappen.

Het systeem remt automatisch om te voorkomen dat de rijsnelheid te hoog wordt, zodat de bestuurder zich in de afdaling kan concentreren op het sturen.

Het systeem wordt uitgeschakeld als de motor wordt uitgeschakeld.

Druk op de knop om het systeem aan te zetten en druk nogmaals om het uit te zetten.

Bediening van het systeem

Modus	Indicator	Omschrijving
Stand-by	Groen lampje aan 	Druk de toets DBC in wanneer de rijsnelheid lager is dan 60 km/u. De remcontrole wordt ingeschakeld en komt in de stand-bystand. Het systeem gaat niet aan als de rijsnelheid hoger is dan 60 km/h (37 mph).
Geactiveerd	Groen lampje knippert 	In de stand-bymodus wordt de remcontrole voor afdalingen onder de volgende omstandigheden geactiveerd: <ul style="list-style-type: none"> • De helling steil genoeg is. • Het rem- of gaspedaal niet wordt ingetrapt. • De rijsnelheid zit tussen 4-40 km/u Binnen het snelheidsbereik voor activering van 4-40 km/u kan de bestuurder de rijsnelheid aanpassen door het rem-/gaspedaal in te trappen.
Gedeactiveerd	Groen lampje uit 	De remcontrole voor afdaling wordt onder de volgende omstandigheden uitgeschakeld: <ul style="list-style-type: none"> • De Downhill Brake Control toets wordt nogmaals ingedrukt. • De rijsnelheid is hoger dan 60 km/h (37 mph).
	Groen lampje aan 	Remcontrole voor afdaling wordt uitgeschakeld maar blijft in de stand-bystand onder de volgende omstandigheden: <ul style="list-style-type: none"> • De helling is niet steil genoeg. • De rijsnelheid ligt tussen 40 - 60 km/u.
Storing in het systeem	Geel lampje aan 	Het gele waarschuwingslampje gaat branden wanneer het systeem mogelijk een storing heeft gehad of tijdens de activering niet goed werkt. Als dat gebeurt wordt Downhill Brake Control uitgeschakeld. We adviseren u zo snel mogelijk contact op te nemen met een officiële HYUNDAI-dealer.

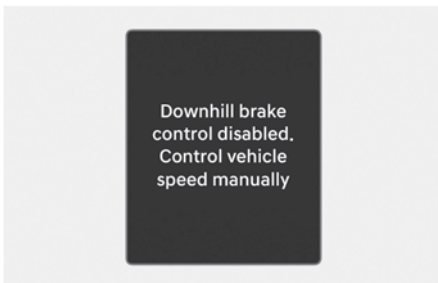

Wanneer het DBC-systeem niet goed werkt, verschijnt deze waarschuwing op het display en hoort u een waarschuwingsgeluid. Als dit gebeurt, moet u de rijsnelheid aanpassen door het rempedaal in te trappen.

WAARSCHUWING

Zet Downhill Brake Control altijd af op normale wegen. Het DBC-systeem kan vanuit de stand-bymodus per ongeluk geactiveerd worden bij het rijden over een drempel of het nemen van scherpe bochten.

Informatie

- Op steile hellingen wordt het DBC-systeem mogelijk niet gedeactiveerd, zelfs als het rempedaal of het gaspedaal is ingetrapt.
- De Downhill Brake Control houdt de rijsnelheid mogelijk niet altijd op een bepaalde snelheid.
- Downhill Brake Control werkt niet als:
 - De transmissie staat in stand P (Parkeren).
 - De ESC is geactiveerd.
- Wanneer het DBC-systeem wordt geactiveerd, kunnen de remmen geluid maken of trillen.
- De achterste remlichten gaan branden als het DBC-systeem is geactiveerd.

Remassistentiesysteem (RAS)

Het Remassistentiesysteem geeft extra druk wanneer het rempedaal kort en krachtig wordt ingetrapt in een situatie waarin plotseling remmen tijdens het rijden vereist is.

Het Remassistentiesysteem verkort de tijd dat de ABS (Antiblokkeersysteem)-regeling in werking treedt en verkort bijgevolg de remafstand, door extra druk uit te oefenen tot het punt waarop de ABS ingrijpt.

Bediening van het systeem

- Wanneer de snelheid meer dan 30 km/u (19 mph) bedraagt en de ABS-regeling niet wordt uitgevoerd.
- Wanneer het rempedaal sterk wordt ingetrapt boven een bepaald niveau.
- Wanneer de wrijving van het wegdek boven een bepaald niveau ligt.

Het systeem werkt niet wanneer

- De rijsnelheid is lager dan 10 km/u (6 mph)
- Het rempedaal onder bepaalde omstandigheden wordt ingetrapt.
- De wrijving van het wegdek onder een bepaald niveau is.

! WAARSCHUWING

Het systeem werkt mogelijk niet, afhankelijk van de rijgewoonte van de bestuurder, de mate waarin het rempedaal wordt ingetrapt en de toestand van het wegdek.

Goede remgewoonten

! WAARSCHUWING

Wanneer u het voertuig verlaat of parkeert, moet u altijd volledig stilstaan en het rempedaal ingetrapt houden. Zet de versnelling in de stand P (Parkeren), trek de EPB aan en zet het contact in de stand LOCK/OFF.

Indien het voertuig is geparkeerd en de EPB niet of niet volledig is ingeschakeld, kan deze onbedoeld in beweging komen waardoor u of anderen letsel kunnen oplopen. Activeer ALTIJD de parkeerrem alvorens het voertuig te verlaten.

Rijden met natte remmen kan gevaarlijk zijn! De remmen kunnen nat worden als door stilstaand water wordt gereden of als het voertuig wordt gewassen. Uw voertuig stopt minder snel als de remmen nat zijn. Ook kan het voertuig tijdens het remmen naar één kant trekken als de remmen nat zijn.

Om de remmen droog te zetten, trekt u de remmen lichtjes aan tot de remwerking weer normaal wordt. Als de remwerking niet weer normaal wordt, stopt u zodra dat veilig kan. Wij raden u aan uw auto door een erkende HYUNDAI-dealer te laten controleren.

Laat tijdens het rijden uw voet NIET op het rempedaal rusten. Zelfs een lichte, maar permanente pedaaldruk kan leiden tot oververhitting in het remsysteem, voortijdige slijtage en zelfs het weigeren van de remmen.

Als u tijdens het rijden een lekke band krijgt, trap het rempedaal dan voorzichtig in en laat het voertuig afremmen terwijl u rechtdoor rijdt. Wanneer u langzaam genoeg rijdt om dit veilig te kunnen doen, verlaat u de weg en stopt u op een veilige locatie.

Houd het rempedaal stevig ingetrapt als het voertuig stilstaat om te voorkomen dat het voertuig vooruit rijdt.

Vierwielaandrijving (4WD)

+ indien van toepassing

Type A

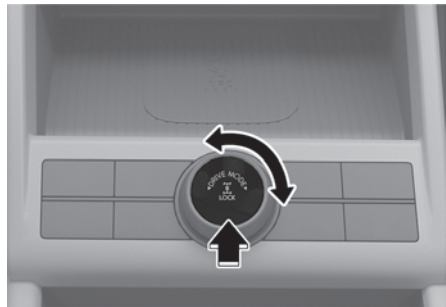

Type B



De vierwielaandrijving (4WD) levert motorvermogen aan alle voor- en achterwielen voor maximale tractie. 4WD is nuttig wanneer extra tractie nodig is op wegen zoals gladde, modderige, natte of besneeuwde wegen.

4WD kan ook worden gebruikt voor incidenteel off-road gebruik, zoals op onverharde wegen en paden. Verlaag de snelheid altijd tot een niveau dat geschikt is voor die omstandigheden.

WAARSCHUWING

Om het risico op ernstig of dodelijk letsel te beperken:

- Rijd niet met de auto in omstandigheden waarvoor hij niet is ontworpen, zoals zware off-road omstandigheden.
 - Pas uw snelheid aan voordat u een bocht in gaat of gaat keren.
 - Maak geen plotselinge stuurbewegingen bij het wisselen van rijbaan of bij het nemen scherpe bochten onder hoge snelheid.
 - De kans dat de auto over de kop slaat wanneer u de macht over het stuur verliest, is veel groter bij hogere snelheden.
 - Meestal verliest de bestuurder de macht over het voertuig wanneer twee of meer wielen van de weg raken en de bestuurder het stuur omgooit om het voertuig weer de weg op te sturen.
 - Als de auto van de weg raakt, stuur dan niet abrupt terug. Rem in plaats daarvan af en stuur de auto rustig terug de rijbaan op.
-



i Informatie

- Rijd niet door water als het peil ervan hoger staat dan de onderkant van het voertuig.
 - Controleer de toestand van uw remmen, zodra u uit de modder of water bent. Trap het rempedaal enkele malen lichtjes in, terwijl u traag rijdt totdat u voelt dat de remtoestand weer normaal is.
 - Verkort het geplande onderhoudsinterval als u in terreinomstandigheden zoals zand, modder of water rijdt.
 - Was uw auto altijd grondig na het rijden op onverhard terrein, met name de onderkant van het voertuig.
 - Zorg ervoor dat een voertuig met full-time 4WD gesleept wordt door een autoambulance.
-

Vierwielaandrijvingmodus (4WD)



Vierwielaandrijvingmodus (4WD) selecteren

Stand tussenbak	Selectieknop	Controlelampje	Omschrijving
<p>4WD AUTO (4WD LOCK is uitgeschakeld)</p>			<ul style="list-style-type: none"> • 4WD Auto wordt gebruikt tijdens het rijden op wegen onder normale omstandigheden, wegen in stedelijke gebieden, en op snelwegen. • Alle wielen zijn in werking wanneer uw voertuig met een constante snelheid rijdt. De vereiste tractiekrachten op de voor- en achterwielen kunnen verschillen afhankelijk van de weg- en rijomstandigheden, die automatisch door het systeem worden geregeld. • Het display toont hoe de tractiekrachten van de vier wielen worden verdeeld.
<p>4WD LOCK</p>			<ul style="list-style-type: none"> • De modus 4WD Lock maximaliseert de tractie van het voertuig onder extreme rijomstandigheden, zoals onverharde wegen, zandwegen en modderige wegen. • De modus 4WD Lock werkt alleen bij een snelheid van 60 km/u of minder. Bij een snelheid van meer dan 60 km/u schakelt de modus over op 4WD Auto. • Wanneer het lampje van de modus 4WD Lock brandt, geeft het instrumentenpaneel de status van de verdeling van de tractiekrachten op de voor-/achterwielen niet weer. • Druk opnieuw op de schakelaar van de modus 4WD Lock om terug te schakelen naar 4WD Auto.

WAARSCHUWING

Als het 4WD waarschuwingslampje brandt () blijft branden op het instrumentenpaneel, kan er een storing zijn met het 4WD-systeem. Wij adviseren u uw auto zo snel mogelijk te laten controleren door een officiële HYUNDAI-dealer.

AANWIJZING

- Handhaaf de modus 4WD Auto bij het rijden op wegen in normale omstandigheden.
- Rijden op normale wegen met de stand 4WD Lock ingeschakeld, vooral in bochten, kan mechanische geluiden of trillingen veroorzaken. Langdurig rijden in deze stand kan onderdelen van de aandrijflijn beschadigen. De geluiden en trillingen verdwijnen wanneer de modus 4WD Lock wordt uitgeschakeld.

Informatie

Als u de modus 4WD Lock uitschakelt, kunt u een schokje voelen als het volle vermogen op de voorwielen wordt gezet.

Auto 4WD-modus (normaal rijden)

Als het 4WD-systeem vaststelt dat er behoefte is aan vierwielaandrijving, wordt de aandrijfkraft van de motor automatisch over alle vier de wielen verdeeld.

Voor een veilige werking van de 4WD

Vóór het rijden

Zorg ervoor dat alle passagiers altijd hun veiligheidsgordel dragen.

Op besneeuwd of bevroren wegdek rijden

- Start traag door het gaspedaal zachtjes in te drukken.
- Gebruik winterbanden of sneeuwkettingen.
- Houd voldoende afstand tussen uw auto en de voorligger.
- Gebruik de motorrem tijdens het afremmen.
- Vermijd te snel rijden, snel optrekken, plotseling remmen en scherpe bochten om slippen te voorkomen.

Rijden in zand of modder

- Houd een lage en constante snelheid aan.
- Gebruik indien nodig bandenkettingen bij het rijden in modder.
- Houd voldoende afstand tussen uw auto en de voorligger.
- Verminder de voertuigsnelheid en controleer altijd de toestand van de weg.
- Vermijd te snel rijden, snel optrekken, plotseling remmen en scherpe bochten om te voorkomen dat u vast komt te zitten.

Informatie

Wanneer het voertuig vastzit in sneeuw, zand of modder, leg dan een antislipmateriaal onder de aandrijfwielen om tractie te bieden of draai de wielen langzaam vooruit en achteruit, waardoor een schommelende beweging ontstaat die het voertuig kan bevrijden. Laat de motor niet continu op een hoog toerental draaien om schade aan het 4WD-systeem te voorkomen.

Bergopwaarts en -afwaarts rijden

- Bergopwaarts rijden
 - Kijk voor u vertrekt of het mogelijk is om bergopwaarts te rijden.
 - Rijd zo recht mogelijk.
- Bergafwaarts rijden
 - Schakel niet tijdens het bergafwaarts rijden. Kies een versnelling voordat u bergafwaarts rijdt.
 - Rijd langzaam wanneer u de motorrem gebruikt tijdens het afdalen.
 - Rijd zo recht mogelijk.

WAARSCHUWING

- Wees zeer voorzichtig als u steile hellingen op- en afrijdt. Het voertuig kan kantelen door de helling, het terrein en de omstandigheden met water en modder.
 - Rijd niet over steile heuvels. Een kleine verandering in de wielhoek kan het voertuig destabiliseren. Een stabiel voertuig kan zijn stabiliteit verliezen als het voertuig zijn voorwaartse beweging staakt. Uw voertuig kan kantelen, met ernstig of dodelijk letsel tot gevolg.
-

Door water rijden

- Probeer om niet door diep stilstaand water te rijden. De motor kan afslaan en het water kan uw uitlaatpijpen verstoppen.
- Als u door water moet rijden, stopt u het voertuig, zet het in 4WD Lock-modus en rijdt minder dan 8 km/u.
- Verander niet van versnelling als u door water rijdt.

Overige rijomstandigheden

- Controleer de toestand van de weg voor u vertrekt.
- Let altijd goed op als u op ongebaand terrein rijdt en vermijd gevaarlijke gebieden.
- Rij langzaam bij hevige wind.
- Rem af in bochten. Het zwaartepunt van 4WD-voertuigen ligt hoger dan dat van conventionele 2WD-voertuigen. Het voertuig zal eerder omrollen als u het stuurwiel te snel draait.
- Houd het stuurwiel altijd stevig vast wanneer u op onverhard terrein rijdt.



WAARSCHUWING



Grijp het stuurwiel niet vast bij het centrale gedeelte wanneer u op onverhard terrein rijdt. U kunt uw arm bezeren bij een plotselinge stuurbeweging of door de terugslag van het stuurwiel als gevolg van schokken door voorwerpen op de grond. U kunt de controle over het stuur verliezen, wat kan leiden tot ernstig letsel of de dood.

Vierwiel aandrijving (4WD) Terreinmodus

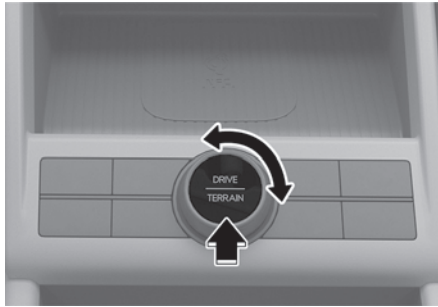
 Indien van toepassing



Druk de DRIVE/TERRAIN (rijden/terrein) knop in om van normaal rijden modus naar multiterreinmodus te gaan. Nadat de knop is ingedrukt, draait u de knop binnen de 4 seconden om SNOW, MUD of SAND (sneeuw, modder of zand) te selecteren.

Geselecteerde modus		Omschrijving
Automatische 4WD (Normaal rijden)	-	<ul style="list-style-type: none"> • Gebruik deze modus als u op normale wegen rijdt. • In normale omstandigheden werkt het voertuig net zoals een auto met een conventionele 2WD. Als het systeem merkt dat vierwiel aandrijving nodig is, wordt het motorvermogen automatisch op alle vier wielen overgebracht.
SNEEUW		<ul style="list-style-type: none"> • Gebruik deze modus als u op gladde wegen rijdt. • Het aandrijfvermogen van de motor wordt over de wielen verdeeld zodat het voertuig stabiel kan starten op gladde wegen en de banden niet slippen.
MODDER		<ul style="list-style-type: none"> • Gebruik deze modus als u op modderige, onverharde of oneffen wegen rijdt. • Het aandrijfvermogen van de motor wordt over de wielen verdeeld zodat er voldoende aandrijfkraft is om het voertuig te helpen starten.
ZAND		<ul style="list-style-type: none"> • Gebruik deze modus als u op zacht, droog zand, diep grind of onverharde wegen rijdt. • Het aandrijfvermogen van de motor wordt over de wielen verdeeld zodat u veilig kan rijden op zacht, droog zand, diep grind of onverharde wegen.

Maatregelen voor noodgevallen

Banden

Gebruik geen banden of velgen met een andere maat en type dan die op uw auto zijn gemonteerd. Dit kan de veiligheid en de prestaties van uw auto beïnvloeden, wat kan leiden tot stuurfouten of omslaan met ernstig letsel tot gevolg.

Zorg er bij het vervangen van de banden voor dat alle vier de banden dezelfde maat, hetzelfde type, hetzelfde profiel, hetzelfde merk en hetzelfde draagvermogen hebben. Als u uw auto uitrust met een band/wielcombinatie die niet door HYUNDAI wordt aanbevolen voor terreinrijden, gebruik deze banden dan niet op de snelweg.

WAARSCHUWING

Start de motor van een 4WD-voertuig niet of laat het niet draaien als het opgekrikt is. Het voertuig kan van de krik afglijden of rollen en ernstig of dodelijk letsel veroorzaken.

Slepen

4WD-voertuigen moeten worden gesleept met alle wielen van de grond. Raadpleeg "Slepen" in hoofdstuk 8 voor meer informatie.

Rollenbanktest

Voertuigen met vierwielaandrijving 4WD moeten worden getest op een speciaal vierwielaangedreven rollenbank.

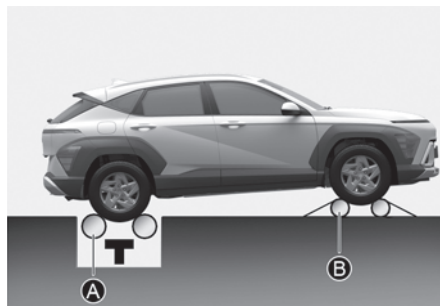

[A] Testbank (snelheidsmeter)
[B] Tijdelijk vrijdraaiende rollen

Als een 2WD roltester moet worden gebruikt:

1. Controleer of de bandenspanning aan de specificaties voldoet.
2. Plaats de voorwielen op de rollenbank voor een snelheidsmeting zoals aangegeven in de afbeelding.
3. Ontgrendel de parkeerrem.
4. Plaats de achterwielen op de vrij draaiende rollen, zoals aangegeven in de afbeelding.

AANWIJZING

- Activeer tijdens het uitvoeren van deze test nooit de parkeerrem.
 - Als het voertuig opgekrikt is, beweeg dan de voor- en achterwielen niet los van elkaar. Alle vier de wielen moeten tegelijk bewegen.
-

WAARSCHUWING

Blijf uit de buurt van de voorkant van het voertuig als het op de rollenbank staat. Het voertuig kan naar voren springen en ernstig of dodelijk letsel veroorzaken.

Stationair Stop en Gaan (ISG)-systeem

Stationair Stop and Go helpt het brandstofverbruik te verminderen door de motor automatisch uit te schakelen als het voertuig stil staat (bijv. i. rood verkeerslicht, stopteken, en in files) mits aan de voorwaarden hieronder is voldaan. Het ISG-systeem is altijd actief wanneer de motor draait.

Informatie

Wanneer de motor automatisch wordt gestart door het ISG-systeem, kunnen waarschuwingslampjes (bijv. ABS, ESC, ESC UIT, MDPS en het waarschuwingslampje van de parkeerrem) enkele seconden oplichten als de accuspanning laag is. Dit niet duidt op een storing in het ISG-systeem.

Werking ISG-systeem

Voorwaarde voor activering

- De bestuurder heeft de veiligheidsgordel vastgezet.
- Het bestuurdersportier en de motorkap zijn gesloten.
- Als het vacuüm van de rembekrachtiger voldoende is.
- De accusensor is geactiveerd en de accu is voldoende opgeladen.
- De buitentemperatuur is niet te laag of te hoog.
- Het voertuig wordt over een constante snelheid gereden en stopt.

- Het klimaatregelingsstelsysteem voldoet aan de vereisten.
- Het voertuig is voldoende opgewarmd.
- De onderdelen van de ISG werken normaal.
- De helling verloopt geleidelijk.
- Het stuur wordt minder dan 180 graden gedraaid en vervolgens komt het voertuig tot stilstand.

i Informatie

Als de indicator Automatisch stoppen (A) op de instrumentenpaneel wit is, voldoet het ISG-systeem niet aan de bovenstaande voorwaarden en zal het niet activeren. Als de indicator Automatisch stoppen (A) geel is, adviseren wij u uw auto te laten controleren door een officiële HYUNDAI-dealer.

Automatisch stoppen

Als ISG geactiveerd is, wordt de motor automatisch stilgelegd als beide van de volgende gevallen plaatsvinden:

1. De snelheid van het voertuig vertraagt tot 0 km/u (0 mph) (volledig stilstand voorwaarde).
2. Het rempedaal is ingedrukt en de transmissiehendel staat in D (rijden) of N (neutraal).

Het controlelampje Automatisch stoppen (A) op het instrumentenpaneel licht groen op als de motor stopt.

i Informatie

Het dimlicht kan pas weer ingeschakeld worden als de snelheid van het voertuig boven de 5 km/h komt en daarna weer volledig tot stilstand komt.

Als de motorkap is geopend in de modus Automatisch stoppen, wordt het ISG-systeem uitgeschakeld.

Als het systeem is uitgeschakeld, brandt het waarschuwingslampje van de knop ISG UIT en verschijnt het bericht "**Automatisch stoppen staat Uit. Schakel naar P of N om de motor handmatig te starten**" met een waarschuwingssignaal op het LCD-scherm van het instrumentenpaneel.

Als dat gebeurt drukt u het rempedaal in en start u de motor handmatig opnieuw.

Automatisch starten

Wanneer ISG de motor automatisch stopt, start de motor opnieuw wanneer:

- Het rempedaal wordt losgelaten.
- Haal uw voet van het rempedaal en trap langzaam het gaspedaal in terwijl Auto Hold geactiveerd is.
- Als u het rempedaal indrukt, schakelt u van N (Neutraal) of D (Rijden) naar R (Achteruit) of P (Parkeren).
- Schakel naar van N (Neutraal) naar D (Rijden) terwijl u het rempedaal intrapt.

Het lampje voor Automatisch stoppen (A) wordt wit op het instrumentenpaneel als de motor opnieuw gestart wordt.

Waarschuwingsmeldingen

Automatische stoppen staat Uit. Schakel naar P of N om de motor handmatig te starten

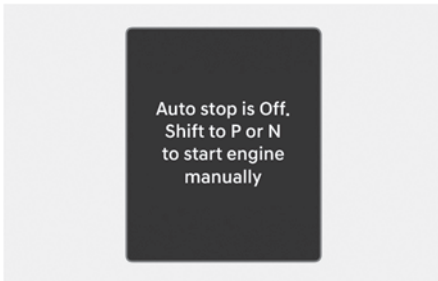

Als het systeem uitgeschakeld is, zal het controlelampje ISG Uit branden en verschijnt er een bericht op het LCD-scherm van het instrumentenpaneel met een waarschuwingssignaal als:

- De motorkap wordt geopend.
- Het ISG-systeem niet naar behoren werkt.

Als dat gebeurt drukt u het rempedaal in en start u de motor handmatig opnieuw. Voor uw veiligheid start het voertuig in P (Parkeren) stand.

Laat het rempedaal los voor Automatische starten

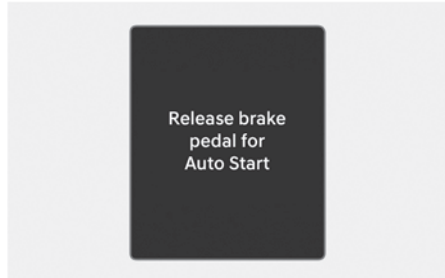

Als de versnelling van N (Neutraal) naar R (achteruit), D (rijden) of handmatige schakelmodus wordt geschakeld zonder dat het rempedaal wordt ingedrukt, verschijnt er een bericht op het display van het instrumentenpaneel. Om automatisch starten te activeren, drukt u het rempedaal in.

Laat het rempedaal los voor Automatische starten

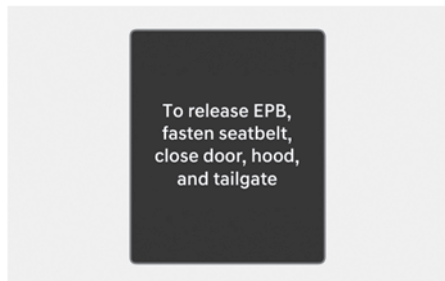

Als de versnelling van N (Neutraal) naar R (achteruit), D (rijden) of handmatige schakelmodus wordt geschakeld zonder dat het rempedaal wordt ingedrukt, verschijnt er een bericht op het display van het instrumentenpaneel. Om automatisch starten te activeren, drukt u het rempedaal in.

Reset AUTOMATISCH STOPPEN door verstreken tijd

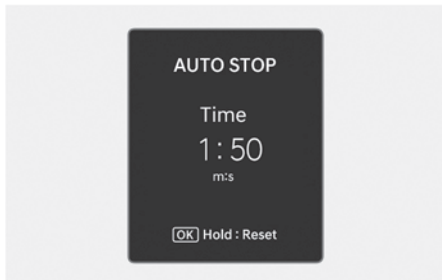

U kunt de verstreken tijd voor AUTOMATISCH STOPPEN bekijken op de utility view. Om de verstreken tijd voor **AUTOMATISCH STOPPEN** vanaf de laatste reset te bekijken, selecteert u **Instellingen > Instrumentenpaneel > Verstreken tijd AUTOMATISCH STOPPEN** in het infotainmentsysteem.

Het resetten van de verstreken tijd voor AUTOMATISCH STOPPEN is afhankelijk van welke utility view-modus gekoppeld is.

- Wanneer Rij-informatie is geselecteerd, wordt de Verstreken tijd voor AUTOMATISCH STOPPEN gereset wanneer de Rij-informatie wordt gereset.
- Wanneer Vanaf laatste keer tanken is geselecteerd, wordt de Verstreken tijd voor AUTOMATISCH STOPPEN opnieuw ingesteld wanneer Vanaf laatste keer tanken wordt gereset.
- Wanneer Geaccumuleerde informatie is geselecteerd, wordt de verstreken tijd voor AUTOMATISCH STOPPEN gereset wanneer de Geaccumuleerde informatie wordt gereset.
- Wanneer koppeling niet is geselecteerd, wordt de Verstreken tijd voor AUTOMATISCH STOPPEN niet gekoppeld aan andere informatie. Druk en hou de **OK**-knop op het stuurwiel om de verstreken tijd te resetten.

Raadpleeg voor meer informatie "Utility (hulp) weergave" in hoofdstuk 4.

ISG-systeem uit



Druk op de knop ISG UIT om het ISG-systeem uit te schakelen. Het lampje in de knop ISG UIT zal gaan branden. Druk nogmaals op de knop ISG UIT om het systeem te gebruiken.

Omstandigheden waarbij de motor opnieuw wordt gestart

De motor wordt automatisch opnieuw gestart als:

- Als het vacuüm van de rembekrachtiger laag is.
- De motor heeft 5 minuten uitgestaan.
- De airconditioning aan staat en de aanjagersnelheid in een bepaalde hoge stand staat.
- De voorruitontwaseming AAN staat.
- De accu bijna leeg is.
- De koeling en verwarming door de klimaatregeling onvoldoende werkt.

- Het voertuig naar P (Parkeren) of R (Achterruit) is geschakeld als de Auto Hold-functie is geactiveerd.
- Het portier open staat of de veiligheidsgordel niet is vastgemaakt als de Auto Hold-functie geactiveerd is.
- De EPB-schakelaar wordt ingedrukt als de Auto Hold-functie is geactiveerd.

Het lampje voor Automatisch Stoppen (A) knippert 5 seconden groen op het instrumentenpaneel als de motor opnieuw gestart wordt.

WAARSCHUWING

Als de motor zich in de modus Stationair draaien stoppen bevindt, kan het opnieuw worden gestart zonder tussenkomst van de bestuurder. Voordat u de auto verlaat of in de motorruimte werkt, zet u de motor uit door het contactslot in de stand UIT te zetten, naar de stand P (Parkeren) te schakelen, de handrem aan te trekken en de sleutel mee te nemen wanneer u de auto verlaat.

Storing in het ISG-systeem

Het systeem werkt mogelijk niet wanneer:

- Het controlelampje Auto Stop (A) gaat geel branden op het instrumentenpaneel.
- Het lampje in de knop ISG UIT gaat branden.

Wij raden u aan uw auto door een erkende HYUNDAI-dealer te laten controleren.

De accusensor kalibreren

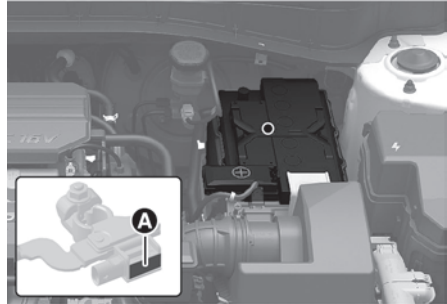

[A] Accusensor

Als de AGM-accu opnieuw wordt aangesloten of vervangen, werkt de ISG-functie mogelijk niet direct. Als u het systeem wil gebruiken, dient u de accusensor te kalibreren volgens onderstaande procedure.

1. Zet de motor uit.
2. Haal alle elektronische apparaten los die als aanvulling zijn geïnstalleerd nadat het voertuig was afgeleverd, zoals navigatie, dashcam, enz.
3. Zet de motor na 4 uur uit te hebben gestaan 3 of 4 keer aan en uit.

i Informatie

Het ISG-systeem werkt mogelijk niet in de volgende situaties.

- In geval van een storing met het ISG-systeem.
- De accu bijna leeg is.
- Als het vacuüm van de rembekrachtiger laag is.

Als dit gebeurt, raden wij u aan uw auto door een erkende HYUNDAI-dealer te laten nakijken.

AANWIJZING

- Vervang hem alleen door een originele HYUNDAI AGM-accu. Als dit niet het geval is, kan het ISG-systeem mogelijk niet normaal werken.
- Laad de AGM-accu niet op met een algemene acculader. De AGM-accu kan beschadigd raken of ontploffen.
- De accudop niet verwijderen. De accu kan elektrolyt lekken wat schadelijk voor het menselijk lichaam.

Geïntegreerd regelsysteem voor rijstijl (2WD)

+ indien van toepassing

Rijmodus

Type A

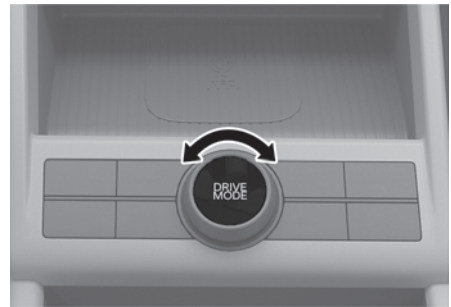

Type B

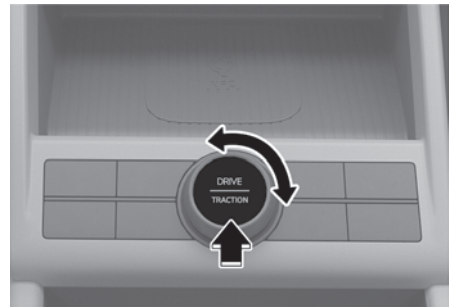

Type C



De drive-stand kan worden geselecteerd op basis van de voorkeur van de bestuurder of de wegomstandigheden.

Het systeem wordt teruggezet naar de NORMAAL-modus wanneer de motor opnieuw wordt gestart.

i Informatie

Als er een probleem is met het instrumentenpaneel, wordt de rijmodus in de NORMAAL-modus gezet en is het wellicht niet mogelijk om over te schakelen naar de SPORT-modus.

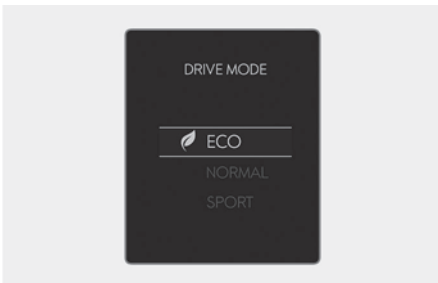

De modus verandert als volgt wanneer de knop RIJMODUS of RIJDEN/TRACTIE naar rechts of naar links wordt gedraaid.

- ECO ↔ NORMAAL ↔ SPORT

Kenmerken van de rijmodus

ECO modus

In de ECO-modus kunt u zuiniger met brandstof omgaan zodat u milieuvriendelijk rijdt.

Het brandstofverbruik is afhankelijk van de rijgewoonten van de bestuurder en de wegomstandigheden.

- Wanneer de ECO-modus is geselecteerd, gaat het ECO-controlelampje op het instrumentenpaneel branden.
- Wanneer de ECO-modus wordt ingeschakeld:
 - Zal de acceleratierespons iets afnemen als het gaspedaal matig wordt ingetrap.
 - Zal de werking van de airconditioning mogelijk afnemen.
 - Wijzigt mogelijk het schakelpatroon van de transmissie.
 - De motor kan meer lawaai maken bij bepaalde schakelingen omdat het schakelen naar een lagere versnelling meer druk op het gaspedaal vereist.

Bovenstaande situaties zijn normaal wanneer de ECO-modus is ingeschakeld om het brandstofverbruik te optimaliseren.

NORMAAL-modus

In de NORMAAL-modus kunt u soepel en comfortabel rijden.

Wanneer de modus NORMAAL is geselecteerd, wordt dit niet op het instrumentenpaneel weergegeven.

SPORT modus

In de SPORT-modus kunt u sportief rijden, maar met een goede stabiliteit.

In de SPORT-modus neemt het brandstofverbruik mogelijk toe.

- Wanneer de SPORT-modus is geselecteerd, gaat het SPORT-controlelampje op het instrumentenpaneel branden.
- Als de motor opnieuw wordt gestart, keert de rijmodus terug naar de NORMAAL-modus.
- Wanneer de SPORT-modus is geactiveerd:
 - Zal het toerental vaak langere tijd hoger blijven, ook als u het gaspedaal hebt losgelaten.
 - Tijdens het accelereren duurt schakelen naar een hogere versnelling langer.

Tractie-modus

Type A

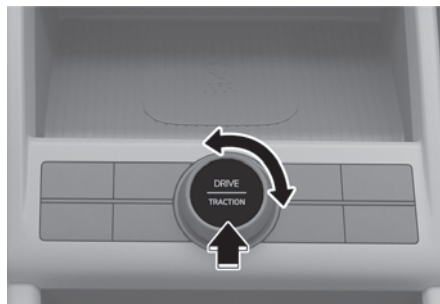

Type B





De tractie-modus helpt optimale rijprestaties te bereiken door de motor en het remmen te regelen in overeenstemming met de wegomstandigheden.

Druk op de knop of knop RIJDEN/TRACTIE om over te schakelen van de rijmodus naar de tractieregelingsmodus.

Kenmerken van de Tractie-modus

De modus verandert als volgt, telkens als de knop RIJDEN/TRACTIE naar rechts of naar links wordt gedraaid, of wordt omgeschakeld.

De tractie-modus (SNEEUW, STROOM, ZAND) biedt speciale tractieafstemming voor sneeuw, modder en zand om de beschikbare tractie in ongunstige omstandigheden te optimaliseren. De tractie-modus past de slipregeling van het linker- en rechterwiel, het motorkoppel en de schakelatronen aan de beschikbare tractieniveaus aan.

Geselecteerde modus		Omschrijving
SNEEUW		<ul style="list-style-type: none"> • Gebruik deze modus als u op gladde wegen rijdt. • Het aandrijfvermogen van de motor wordt over de wielen verdeeld zodat het voertuig stabiel kan starten op gladde wegen en de banden niet slippen.
MODDER		<ul style="list-style-type: none"> • Gebruik deze modus als u op modderige, onverharde of oneffen wegen rijdt. • Het aandrijfvermogen van de motor wordt over de wielen verdeeld zodat er voldoende aandrijfkracht is om het voertuig te helpen starten.
ZAND		<ul style="list-style-type: none"> • Gebruik deze modus als u op zacht, droog zand, diep grind of onverharde wegen rijdt. • Het aandrijfvermogen van de motor wordt over de wielen verdeeld zodat u veilig kan rijden op zacht, droog zand, diep grind of onverharde wegen.

Wanneer de modus SNEEUW, MODDER, of ZAND is geselecteerd, gaat het overeenkomstige controlelampje op het instrumentenpaneel branden.

Geïntegreerd regelsysteem voor rijstijl (4WD)

Rijmodus

Type A

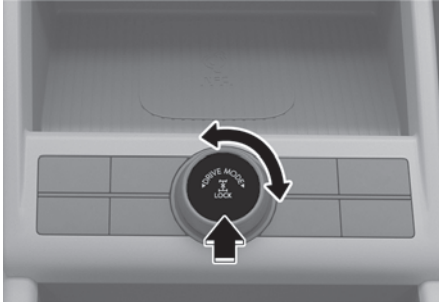

Type B

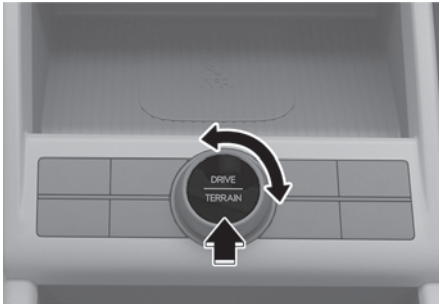

De drive-stand kan worden geselecteerd op basis van de voorkeur van de bestuurder of de wegomstandigheden. Het systeem wordt teruggezet naar de NORMAAL-modus wanneer de motor opnieuw wordt gestart.

i Informatie

Als er een probleem is met het instrumentenpaneel, wordt de rijmodus in de NORMAAL-modus gezet en is het wellicht niet mogelijk om over te schakelen naar de SPORT-modus.

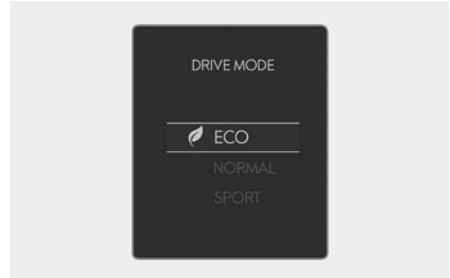

De modus verandert als volgt wanneer de knop RIJMODUS (of RIJDEN/TERREIN) naar rechts of naar links wordt gedraaid.

- ECO ↔ NORMAAL ↔ SPORT

Kenmerken van de rijmodus

ECO modus

In de ECO-modus kunt u zuiniger met brandstof omgaan zodat u milieuvriendelijk rijdt.

Het brandstofverbruik is afhankelijk van de rijgewoonten van de bestuurder en de wegomstandigheden.

- Wanneer de ECO-modus is geselecteerd, gaat het ECO-controlelampje op het instrumentenpaneel branden.
- Wanneer de ECO-modus wordt ingeschakeld:
 - Zal de acceleratierespons iets afnemen als het gaspedaal matig wordt ingetrapt.
 - Zal de werking van de airconditioning mogelijk afnemen.
 - Wijzigt mogelijk het schakelpatroon van de transmissie.
 - De motor kan meer lawaai maken bij bepaalde schakelingen omdat het schakelen naar een lagere versnelling meer druk op het gaspedaal vereist.

Bovenstaande situaties zijn normaal wanneer de ECO-modus is ingeschakeld om het brandstofverbruik te optimaliseren.

NORMAAL-modus

In de NORMAAL-modus kunt u soepel en comfortabel rijden.

Wanneer de modus NORMAAL is geselecteerd, wordt dit niet op het instrumentenpaneel weergegeven.

SPORT modus

In de SPORT-modus kunt u sportief rijden, maar met een goede stabiliteit.

In de SPORT-modus neemt het brandstofverbruik mogelijk toe.

- Wanneer de SPORT-modus is geselecteerd, gaat het SPORT-controlelampje op het instrumentenpaneel branden.
- Als de motor opnieuw wordt gestart, keert de rijmodus terug naar de NORMAAL-modus.
- Wanneer de SPORT-modus is geactiveerd:
 - Zal het toerental vaak langere tijd hoger blijven, ook als u het gaspedaal hebt losgelaten.
 - Tijdens het accelereren duurt schakelen naar een hogere versnelling langer.

Terreinmodus

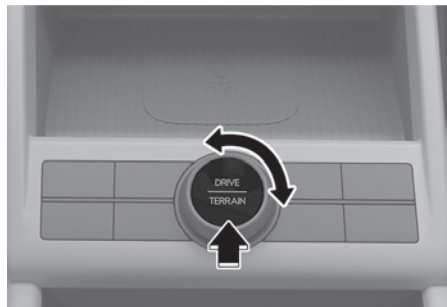

De terreinmodus helpt optimale rijprestaties te bereiken door de motor en het remmen te regelen in overeenstemming met de wegomstandigheden.

Druk op de knop RIJDEN/TERREIN om van rijmodus naar terreinmodus te gaan.

Voor meer informatie, zie de "“Vierwielaandrijving (4WD) Terreinmodus" on page 82" in dit hoofdstuk.

Actieve luchtklep



Het Actieve luchtklep-systeem regelt de luchtflap onder de voorbumper om de onderdelen te koelen en de energie-efficiëntie te verbeteren.

i Informatie

Het Actieve luchtklep kan worden geactiveerd ongeacht de toestand van het voertuig (parkeren, rijden, enz.).

Defect

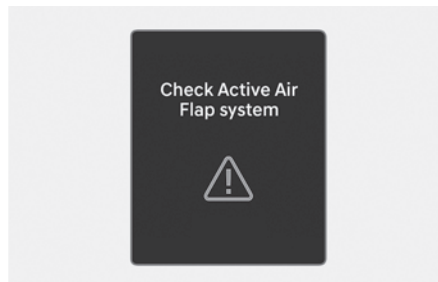

Het Actieve luchtklep-systeem werkt mogelijk niet normaal als de luchtklep tijdelijk geopend wordt door externe factoren of als de regelaar vervuild is door sneeuw of regen, enz.

Wanneer “**Controleer het actieve luchtklepsysteem**” op het display verschijnt, stop dan het voertuig op een veilige plaats en controleer de status van de luchtklep.

Start de auto na het uitvoeren van de noodzakelijke taken, zoals het verwijderen van vuil en 10 minuten wachten. Als de pop-up blijft opkomen, raden wij u aan contact op te nemen met een erkende HYUNDAI-dealer.

⚠ OPGELET

- Als de luchtflappen ongeacht de pop-upmelding niet in dezelfde stand staan, zet dan de auto stil, wacht 10 minuten, start de auto opnieuw en controleer de luchtflappen.
- Het Actieve luchtklep-systeem wordt aangedreven door motoren. Verhinder de aandrijving niet en oefen geen buitensporige kracht erop uit. Dit kan leiden tot een defect.

Rijden onder speciale rijomstandigheden

Rijden onder gevaarlijke omstandigheden

Als er gevaarlijke rijomstandigheden worden aangetroffen zoals water, sneeuw, ijs, modder en zand:

- Rijd voorzichtig en houd rekening met een langere remweg.
- Vermijd plotseling remmen of sturen.
- Gebruik de tweede versnelling als uw voertuig vast komt te zitten in sneeuw, modder of zand. Geef langzaam gas, om te voorkomen dat de wielen onnodig doordraaien.
- Gebruik zand, pekels, sneeuwkettingen of ander antislipmateriaal onder de aangedreven wielen voor extra tractie als u vast is komt te zitten in ijs, sneeuw of modder.



WAARSCHUWING

Op een glad wegdek terugschakelen met een automatische/Double Clutch-transmissie kan een aanrijding veroorzaken. Door de plotselinge verandering van de wielsnelheid kunnen de banden gaan doorslippen. Wees voorzichtig bij het terugschakelen op een gladde ondergrond.

Voertuig lostrekken door heen en weer te schommelen

Draai eerst het stuurwiel een aantal keren naar rechts en naar links om de voorwielen vrij te maken wanneer het voertuig vastzit in sneeuw, zand of modder en het voertuig heen en weer moet worden geschommeld om hem los te trekken. Schakel vervolgens afwisselend stand R (achteruit) en een vooruitversnelling in.

Probeer te voorkomen dat de wielen doorslippen en laat de motor niet met een te hoog motortoerental draaien.

Wacht, om beschadiging van de transmissie te voorkomen, totdat de wielen stoppen met doordraaien en schakel dan pas een versnelling in. Laat het gaspedaal los tijdens het schakelen en trap dit weer lichtjes in als de versnelling is ingeschakeld. Door de wielen langzaam voor- en achteruit te laten doorslippen wordt het voertuig heen en weer geschommeld en komt deze mogelijk vrij.



WAARSCHUWING

Schakel het ESC-systeem altijd uit voordat u het voertuig laat schommelen. Als het voertuig is komen vast te zitten en de wielen hevig doordraaien, kan de temperatuur in de banden zeer snel toenemen. Als de banden beschadigd raken, kan een klapband optreden of kan de bandexplosie optreden - u en anderen kunnen gewond raken. Doe dat echter niet als er mensen of voorwerpen in de nabijheid van het voertuig staan.

Als u het voertuig vrij probeert te krijgen, kan het voertuig snel oververhit raken, waardoor er in de motorruimte brand of andere schade kan ontstaan. Probeer zoveel mogelijk te voorkomen dat de wielen doordraaien, om oververhitting van de banden of de motor te voorkomen. Laat de wielen NIET doordraaien bij een snelheid boven 56 km/uur (35 mph).

Als het voertuig na enkele schommelpogingen nog vastzit, dient u het voertuig los te laten trekken om oververhitting van de motor en mogelijke beschadiging van de transmissie en banden te voorkomen. Raadpleeg de sectie “Slepen” in hoofdstuk 8.

Vloeiend nemen van bochten

Voorkom remmen of schakelen in bochten, met name op een nat wegdek. Bochten moeten bij voorkeur met weinig gas worden genomen.

Rijden in het donker

Rijden in het donker levert meer risico's op dan rijden in overdag. Hieronder volgen een aantal tips:

- Rijd langzamer en houd meer afstand tussen u en uw voorliggers omdat het zicht in het donker beperkter is, vooral in gebieden waar geen straatverlichting is.
- Stel uw spiegels bij om verblinding door de koplampen van andere voertuigen te beperken.
- Zorg ervoor dat uw koplampen schoon blijven en correct zijn afgesteld. Smerige of verkeerd afgestelde koplampen kunnen ervoor zorgen dat het zicht in het donker beperkter is.
- Kijk niet rechtstreeks in de koplampen van tegenliggers. Hierdoor kunt u tijdelijk verblind raken en duurt het enkele seconden voordat uw ogen weer aan het donker zijn gewend.

Rijden in de regen

Regen en natte wegen kunnen het rijden gevaarlijk maken. Bij het rijden in de regen of op glad wegdek:

- Verlaag uw snelheid en bewaar meer afstand tot uw voorligger. Door hevige regenval zal het zicht beperkt worden en de remweg groter worden.
- Schakel uw cruisecontrol UIT.
- Vervang de ruitenwisserbladen als ze strepen achterlaten of bepaalde stukken overslaan.

- Zorg ervoor dat de banden voldoende profiel hebben. Wanneer uw banden niet voldoende profiel hebben, kunnen de wielen bij hard remmen op een nat wegdek gaan slippen, waardoor een aanrijding kan ontstaan. Raadpleeg de sectie "Banden en wielen" in hoofdstuk 9.
- Schakel uw koplampen in zodat anderen u beter kunnen zien. In sommige rechtsgebieden is het gebruik van uw koplampen bij het gebruik van uw ruitenwissers verplicht.
- Snel door diepe plassen rijden kan de werking van uw remmen beïnvloeden. Rijd indien mogelijk langzaam door plassen.
- Als u denkt dat uw remmen nat zijn, trap ze dan meerdere keren in terwijl het voertuig langzaam rijdt.

Aquaplaning

Als er voldoende water op het wegdek ligt en u hard genoeg rijdt, kan het contact tussen uw voertuig en het wegdek grotendeels of geheel verloren gaan, waardoor op het water rijdt. De beste raadgeving is om LANGZAMER TE RIJDEN als de weg glad is.

De kans op aquaplaning neemt toe naarmate de profieldiepte van de banden vermindert, raadpleeg dan de sectie "Banden en wielen" in hoofdstuk 9.

Doorwaden van water

Rijd niet door ondergelopen gebieden tenzij u zeker weet dat het water niet dieper is dan de onderkant van de wielnaaf. Als u het niet zeker weet, keer dan om en zoek een andere route.

Bij het doorwaden van water altijd langzaam rijden. Houd rekening met een langere remweg, omdat de remwerking verminderd kan zijn.

Droog de remmen door na het doorwaden bij lage snelheid het rempedaal een aantal malen voorzichtig in te trappen.

Rijden op de snelweg

Banden

Stel de bandenspanning op de voorgeschreven waarde in. Door een te lage bandenspanning kunnen de banden oververhit of beschadigd raken.

Monteer geen versleten of beschadigde banden, die de grip kunnen verminderen of defect kunnen raken.

i Informatie

Breng de banden nooit op een hogere spanning dan de maximale spanning die voor uw banden is voorgeschreven.

Brandstof, koelvloeistof en motorolie

Het met hoge snelheid op de snelweg rijden is ongunstiger voor het brandstofverbruik en de efficiëntie van het voertuig dan wanneer met een gematigde snelheid wordt gereden. Houd een gematigde snelheid aan om brandstof te besparen tijdens het rijden op de snelweg.

Controleer vóór de rit het koelvloeistofpeil en het motoroliepeil.

Aandrijfriem

Een onvoldoende gespannen of beschadigde aandrijfriem kan leiden tot oververhitting van de motor.

Voorkomen dat het voertuig over de kop slaat

Uw personenvoertuig, die geschikt is voor meerdere doeleinden, wordt een Sports Utility Vehicle (SUV) genoemd. Sommige SUV's hebben een grotere bodemvrijheid en een kleinere spoorbreedte, dit maakt de inzetbaarheid op vele terreinen mogelijk. Door de specifieke eigenschappen van het ontwerp hebben ze een hoger zwaartepunt dan gewone personenvoertuigen zodat ze gemakkelijker omrollen als u abrupt keert. SUV's hebben een aanzienlijk hoger kantelpercentage dan andere soorten voertuigen. Zorg er altijd voor dat u en uw passagiers uw veiligheidsgordels goed en veilig dragen. De kans dat een persoon die zijn of haar veiligheidsgordel niet draagt ernstig gewond raakt of overlijdt als het voertuig over de kop slaat, is aanmerkelijk groter dan bij een persoon die wel zijn of haar veiligheidsgordel draagt.

Er zijn stappen die een bestuurder kan nemen om de kans op over de kop slaan te verkleinen. Voorkom indien mogelijk scherpe bochten en abrupte stuurbewegingen, laad geen zware ladingen op het dak en breng nooit wijzigingen aan uw voertuig aan.

WAARSCHUWING

Sommige Sports Utility Vehicles (SUV's) slaan significant eerder over de kop dan andere soorten voertuigen. Om omrollen of controleverlies te vermijden:

- Neem bochten trager dan u met een personenwagen zou doen.
- Vermijd scherpe bochten en abrupte stuurbewegingen.
- Breng geen wijzigingen aan uw voertuig aan die het zwaartepunt zouden verhogen.
- Houd de banden goed hard.
- Vervoer geen zware lasten op het dak.

WAARSCHUWING

Maak uw veiligheidsgordel goed vast. De kans dat een persoon die zijn of haar veiligheidsgordel niet draagt ernstig gewond raakt of overlijdt als het voertuig over de kop slaat, is aanmerkelijk groter dan bij een persoon die wel zijn of haar veiligheidsgordel draagt.

Rijden in de winter

Sneeuw en ijs

U dient voldoende afstand te bewaren tussen uw voertuig en het voertuig voor u.

Bedien de remmen voorzichtig. Hoge snelheden, snelle acceleratie, plotseling remmen en scherpe bochten zijn zeer gevaarlijke praktijken. Maak bij het afremmen zoveel mogelijk gebruik van de motorrem. Door het plotseling intrappen van het rempedaal op een besneeuwde of met ijs bedekte weg kan het voertuig in een slip raken.

Om met uw voertuig op een besneeuwd wegdek te kunnen rijden, kan het noodzakelijk zijn gebruik te maken van winterbanden of sneeuwkettingen onder uw voertuig te monteren.

Neem altijd de benodigde uitrusting voor noodgevallen mee. Misschien wilt u sneeuwkettingen, een sleepkabel of -ketting, een zaklantaarn, een alarmknipperlicht, zand, een schep, startkabels, een ruitenkrabber, handschoenen, een stuk zeil of een kleed, een deken, enz meenemen.

Winterbanden



WAARSCHUWING

Winterbanden moeten dezelfde maat hebben als de standaardbanden van het voertuig. Anders kan de veiligheid en het rijgedrag van uw voertuig negatief beïnvloed worden.

Gebruik winterbanden als de temperatuur op de weg onder de 7 °C (45 °F) daalt. Als u winterbanden op uw voertuig monteert, zorg er dan voor dat u dezelfde bandenspanning gebruikt als de originele banden. Monteer winterbanden op alle vier de wielen, voor een optimale wegligging onder alle weersomstandigheden.

Winterbanden kunnen op een droge weg minder grip hebben dan de originele banden van het voertuig. Raadpleeg uw bandenleverancier voor de aanbevolen maximumsnelheid van de banden.

Sneeuwkettingen



Omdat de zijwanden van radiaalbanden dunner zijn dan bij andere types van banden, kunnen ze sneller beschadigd raken bij het monteren van sommige types sneeuwkettingen. Daarom wordt het gebruik van winterbanden in plaats van sneeuwkettingen geadviseerd. Als desondanks sneeuwkettingen moeten worden gebruikt, gebruik dan originele HYUNDAI-onderdelen en neem bij het monteren hiervan de gebruiksaanwijzing in acht. Schade als gevolg van het onjuiste gebruik van sneeuwkettingen valt niet onder de fabrieksgarantie.

WAARSCHUWING

Het rijgedrag van het voertuig kan door het gebruik van kettingen negatief beïnvloed worden:

- Rij minder dan 30 km/uur (20 mph) of de door de fabrikant aanbevolen snelheid. Houd de laagste snelheid aan.
- Rij voorzichtig en vermijd oneffenheden, gaten, scherpe bochten en andere situaties waardoor het voertuig plotseling zou kunnen uitveren.
- Vermijd het maken van scherpe bochten en het remmen met geblokkeerde wielen.
- Monteer sneeuwkettingen altijd op beide wielen van dezelfde as en alleen op de vooras. Het installeren van sneeuwkettingen op de banden zorgt voor een grotere aandrijfkracht, maar voorkomt niet dat zij slippen.

Informatie

Monteer geen banden met spikes zonder eerst na te gaan of het gebruik hiervan ter plaatse niet wettelijk verboden is.

Aanbrengen van kettingen

Volg bij het installeren van sneeuwkettingen de instructies van de fabrikant en monteer ze zo strak mogelijk. Rij langzaam (minder dan 30 km/u (20 mph) of de door de kettingfabrikant aanbevolen snelheidslimiet) met kettingen gemonteerd. Stop het voertuig en trek de sneeuwkettingen strakker aan als u hoort dat deze de carrosserie of het chassis raken. Als ze daarna nog het voertuig raken, matig dan uw snelheid totdat u het geluid niet meer hoort. Verwijder de sneeuwkettingen zodra u op vrijgemaakte wegen begint te rijden.

Parkeer het voertuig op een vlakke ondergrond en uit de buurt van het overige verkeer voor het monteren van de sneeuwkettingen. Schakel de alarmknipperlichten in en plaats een gevarendriehoek achter het voertuig (indien beschikbaar). Zet de transmissie in stand P (parkeren), activeer de EPB en zet de motor uit alvorens de sneeuwkettingen te monteren.

AANWIJZING

Bij gebruik van sneeuwkettingen:

- Kettingen die een verkeerde maat hebben of niet goed gemonteerd zijn, kunnen de remleidingen, wielophanging, carrosserie en velgen van uw voertuig beschadigen.
- Gebruik SAE 'S'-klasse kettingen of ladderkettingen.
- Trek de kettingen strakker aan om te voorkomen dat de kettingen in contact komen met de carrosserie als u hoort dat dit het geval is.
- Trek de kettingen opnieuw strak aan nadat u 0,5 - 1,0 km (0,3 - 0,6 mijl) gereden heeft om schade aan de carrosserie te voorkomen.
- Monteer geen sneeuwkettingen op voertuigen met lichtmetalen velgen. Gebruik als het echt niet anders kan ladderkettingen.
- Gebruik ladderkettingen van minder dan 12 mm (0,47 in.) dik om schade aan de kettingbevestiging te voorkomen.

Voorzorgen voor de winter

Gebruik hoogwaardige ethyleenglycol koelvloeistof

Het koelsysteem van uw voertuig is af fabriek gevuld met een kwalitatief hoogwaardige ethyleenglycol koelvloeistof. Alleen dit type koelvloeistof helpt corrosie in het koelsysteem te voorkomen, smeert de waterpomp afdoende en voorkomt bevriezing van het koelsysteem. Ververs uw koelvloeistof of vul ze aan volgens het onderhoudsschema in hoofdstuk 9. Laat voor de winter uw koelvloeistof testen om er zeker van te zijn dat het vriespunt voldoende is voor de verwachte temperaturen in de winter.

Controleer de accu en de accukabels

Wintertemperaturen kunnen de prestaties van de accu beïnvloeden. Inspecteer de batterij en kabels, zoals gespecificeerd in hoofdstuk 9. De ladingstoestand van de accu kan worden gecontroleerd door een officiële HYUNDAI-dealer of een garagebedrijf.

Overstappen naar "winterolie" indien nodig

In sommige landen wordt in de winter het gebruik van een 'winterolie' met een lagere viscositeit geadviseerd. Vervang bovendien de motorolie en het filter als het volgende onderhoudsinterval nadert. Verse motorolie zorgt voor een optimale werking van de motor in de wintermaanden. Raadpleeg voor meer informatie hoofdstuk 2. Als u niet zeker weet welke winterolie u moet gebruiken, bevelen wij contact op te nemen met een officiële HYUNDAI-dealer.

Controleer de bougies en het ontstekingsstelsel

Controleer de bougies, zoals beschreven in hoofdstuk 9. Vervang deze indien nodig. Controleer ook de bedrading en de onderdelen van het ontstekingsstelsel op scheuren, slijtage en andere vormen van beschadiging.

Voorkom bevriezing van de sloten

Spuit goedgekeurde ontdooiwloeistof of glycerine in sleutelgaten. Spuit een goedgekeurde slotontdooiër over het ijs om dit te verwijderen als de slotopening al is dichtgevroren. Als een slot aan de binnenzijde is bevroren kunt u dit ontdooien met behulp van een warmgemaakte sleutel. Ga hierbij voorzichtig te werk, om verwondingen te vermijden.

Gebruik een goedgekeurde ruitensproeierantivries

Voeg een ruitensproeierantivriesoplossing toe, zoals aangegeven op de container van de ruitensproeier. Ruitensproeierantivries is verkrijgbaar bij een officiële HYUNDAI-dealer en bij de meeste materialenzaken voor voertuigen.

i Informatie

Gebruik geen koelvloeistof voor de motor of een ander antivriesmiddel, om beschadiging van de lak te voorkomen.

Voorkom vastvriezen van de arkeerrem

Onder bepaalde omstandigheden kan uw parkeerrem bevroren als deze is aangetrokken. De kans daarop is het grootst als er rond de achterremmen sprake is van een opeenhoping van sneeuw of ijs of de remmen nat zijn. Wanneer het risico bestaat dat uw parkeerrem bevriest: trek tijdelijk de parkeerrem aan met de versnelling in P (Parkeerrem), blokkeer vervolgens de achterwielen en zet vervolgens de parkeerrem vrij.

Voorkom dat ijs en sneeuw zich ophopen aan de onderzijde van het voertuig

Onder bepaalde omstandigheden kan zich onder de spatschermen sneeuw en ijs ophopen en het sturen bemoeilijken. Als u tijdens de strenge winter onder dergelijke omstandigheden rijdt, controleer dan regelmatig de onderkant van het voertuig om er zeker van te zijn dat de voorwielen en de stuurcomponenten niet geblokkeerd zijn.

Neem de benodigde uitrusting voor noodgevallen mee

Draag, afhankelijk van de weersomstandigheden, geschikte nooduitrusting tijdens het rijden. Onder deze zaken vallen sneeuwkettingen, een sleepkabel of -ketting, een zaklantaarn, noodfakkels, zand, een schep, hulpstartkabels, een ruitenkrabber, handschoenen, een kleed, een overall, een deken enz.

Plaats geen voorwerpen of materialen in de motorruimte

Het plaatsen van voorwerpen of materialen in de motorruimte die koeling van de motor verhinderen kan een storing of een brand veroorzaken. Dergelijke schade valt niet onder de fabrieksgarantie.

Rijd met uw voertuig wanneer waterdamp condenseert en zich ophoopt in de uitlaatpijp.

Als de voertuigen winters lange tijd stilstaat terwijl de motor draait, kan condens zich ophopen in de uitlaatpijp. Water in de uitlaatpijp kan o.a. geluid veroorzaken, maar kan weglopen door aan middelmatige tot hoge snelheid te rijden.

Rijden met een aanhanger

Als u met een aanhanger wilt gaan rijden, moet u eerst de wettelijke voorschriften voor uw land raadplegen. Want de wettelijke eisen bij het rijden met een aanhanger en het slepen van auto's en andere voertuigen of apparatuur kunnen per land verschillen. We adviseren u om meer informatie in te winnen bij een officiële HYUNDAI-dealer voordat u met uw auto een aanhanger gaat trekken. Let op dat rijden met een aanhanger anders is dan rijden zonder aanhanger. Rijden met een aanhanger is van invloed op het weggedrag, de duurzaamheid en het verbruik van elektrische energie. Voor goed en veilig rijden met een aanhanger is het belangrijk dat de aanhanger technisch in orde is en op de juiste manier aan de auto is gekoppeld. Schade aan uw auto als gevolg van het onjuist rijden met een aanhanger valt niet onder de fabrieksgarantie. Dit hoofdstuk bevat een groot aantal beproefde, belangrijke tips en veiligheidsvoorschriften voor het rijden met een aanhanger. Een groot aantal hiervan is belangrijk voor uw eigen veiligheid en die van uw passagiers. Lees dit hoofdstuk aandachtig door voordat u met een aanhanger gaat rijden.



WAARSCHUWING

Neem de volgende voorzorgsmaatregelen:

- Als u tijdens het rijden met een aanhanger niet de juist uitrusting gebruikt en/of niet correct rijdt, kunt u de controle over de auto verliezen. Als de aanhanger bijvoorbeeld te zwaar is, kan het remvermogen afnemen. U en uw passagiers kunnen ernstig of dodelijk letsel oplopen. Ga alleen rijden met een aanhanger als u de volgende aanwijzingen hebt opgevolgd.
- Zorg er voordat u gaat rijden met een aanhanger voor dat u het maximale totale aanhangergewicht, het maximaal toelaatbare totaalgewicht, het maximaal toelaatbare voertuiggewicht en de maximale kogeldruk niet overschrijdt.
- Zorg ervoor dat het ISG-systeem is uitgeschakeld bij het rijden met een aanhanger.

i Informatie

Voor Europa

- De maximaal toelaatbare belasting op de achteras mag niet meer dan 15 % worden overschreden of de maximaal toelaatbare belasting van de auto mag niet meer dan 10 % of 100 kg (220,4 lbs.) worden overschreden (afhankelijk van welke waarde het eerst bereikt is). Rijd in dat geval niet harder dan 100 km/uur (62,1 mph) voor voertuigen uit categorie M1 of 80 km/uur (49,7 mph) voor voertuigen uit categorie N1.
 - Wanneer een auto die onder categorie M1 valt met een aanhangwagen rijdt, zorgt het extra gewicht op de trekhaak er mogelijk voor dat het maximale draagvermogen van de banden wordt overschreden. Dit mag echter niet met meer dan 15 % zijn. Rijd in dit geval niet harder dan 100 km/uur (62,1 mph) en verhoog de bandenspanning met ten minste 0,2 bar.
- * M1: personenauto (9-zits of minder)
* N1: bedrijfswagen (3,5 ton of minder)

OPGELET

- Houd uw ogen altijd op de weg wanneer u een aanhangwagen trekt. Wanneer een aanhangwagen wordt aangesloten op de trekhaak die op uw auto is geïnstalleerd, worden de volgende functies automatisch uitgeschakeld:
 - Ondersteuning botsing vermijden voorzijde
 - Assistentie bij het respecteren van de rijstrook
 - Botsingsvermijding blinde hoek
 - Waarschuwing veilig uitstappen
 - Rijstrookassistentie
 - Rijhulp op de snelweg
 - Botsingsvermijdingsassistentie kruisend verkeer achterzijde
 - Afstandswaarschuwing achteruit parkeren
 - Botsingvermijdingsassistentie parkeren
 - Slimme assistentie bij het op afstand bediend parkeren

Raadpleeg hoofdstuk 7 voor meer informatie over elke functie.

De op uw auto geïnstalleerde trekhaakharnas moet een origineel HYUNDAI onderdeel zijn. Raadpleeg een erkende HYUNDAI dealer voor meer informatie.

- Als een aanhangwagen of een op een trekhaak gemonteerde drager wordt bevestigd, kan dit de werking van de achterhoekradar nadelig beïnvloeden.
- Als er een aanhangwagen, drager of ander hulpstuk rond de achterhoekradar is bevestigd, werken de dodehoekassistent, de waarschuwing voor veilig uitstappen en de waarschuwing voor dwarsverkeer achter mogelijk niet goed of onverwacht.

Als u met een aanhanger gaat rijden

Let op de volgende punten als u gaat rijden met een aanhanger:

- Overweeg het gebruik van een stabilisator. Raadpleeg de leverancier van uw aanhanger voor meer informatie.
- Trek tijdens de inrijperiode van uw auto, gedurende de eerste 2000 km (1200 mi.) geen aanhanger. Als u dat wel doet, kan schade aan de motor ontstaan.
- Neem contact op met een officiële HYUNDAI-dealer over de benodigde zaken als een trekhaak, enz. als u een aanhanger trekt.
- Rijd altijd met een gematigde snelheid (minder dan 100 km/u (60 mph)) of de aangegeven maximumsnelheid voor het slepen.
- Rijd bij het oprijden van een lange helling niet harder dan 70 km/uur (45 mph) of de voorgeschreven maximumsnelheid.
- Houd u zorgvuldig aan de aangegeven gewichts- en beladingsgrenzen op de volgende bladzijden.

Aanhangergewicht

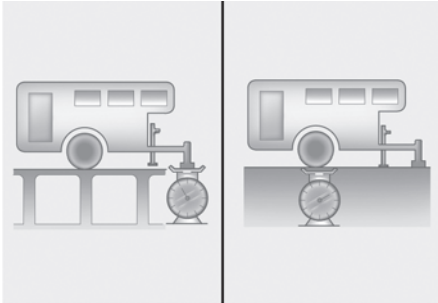

Bruto asgewicht/bruto voertuiggewicht
Wat is het veilige maximumgewicht van een aanhanger? Dit mag nooit hoger zijn dan het maximale geremde aanhangergewicht. Maar ook dat kan al te zwaar zijn. Het hangt af van hoe u uw aanhanger wilt gebruiken. Zo zijn bijvoorbeeld snelheid, hoogte, hellingshoek van de weg, buitentemperatuur en hoe vaak u uw auto voor het trekken van een aanhanger gebruikt van belang. Het maximale aanhangergewicht is ook afhankelijk van eventuele voorzieningen die op de auto zijn aangebracht.

Kogeldruk

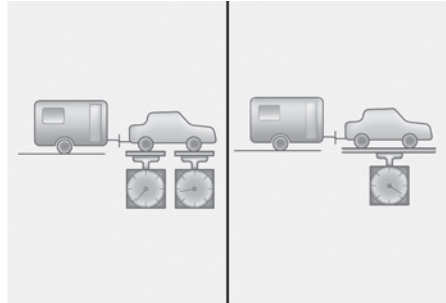

Tongbelasting/totaal aanhangergewicht
De kogeldruk is een belangrijke meetwaarde omdat deze van invloed is op het maximaal toelaatbare voertuiggewicht van uw auto. De kogeldruk mag maximaal 10 % van het totale aanhangergewicht bedragen, binnen de grenzen van de maximaal toelaatbare kogeldruk. Weeg na het beladen de aanhanger en vervolgens de kogeldruk afhankelijk van elkaar, om te controleren of de waarden correct zijn. Als dat niet het geval is, kan deze worden aangepast door de belading van de aanhanger anders te verdelen.

WAARSCHUWING

Neem de volgende voorzorgsmaatregelen:

- Zorg ervoor dat de aanhanger aan de voorzijde altijd zwaarder is dan aan de achterzijde. De verhouding tussen de belading voor en achter dient ongeveer 60/40 te zijn.
 - Overschrijd nooit de maximale gewichten voor de aanhanger of de uitrusting voor het trekken van de aanhanger. Een onjuiste belading kan voor schade aan uw auto en/of persoonlijk letsel zorgen. Laat de gewichten en belading controleren bij een weegbrug.
-

Informatie

Naarmate de hoogte toeneemt wordt het motorvermogen lager. Vanaf 1000 m boven zeeniveau en voor elke 1000 m daarna moet 10 % van het voertuig-/aanhangergewicht (aanhangergewicht + toelaatbare voertuiggewicht) worden afgetrokken.

Maximaal gewicht en maximale kogeldruk bij het rijden met een aanhanger (voor Europa)

Onderdeel		A ^{*1}		B ^{*2}	
		2WD		2WD	4WD
		MT	DCT	MT	DCT
Maximaal aanhangerge- wicht kg (lbs.)	Geremd	1.200 (2.646)		1.300 (2.866)	
	Ongeremd	600 (1.323)		600 (1.323)	
Maximale kogeldruk kg (lbs.)		80 (176)			
Aanbevolen afstand hart achterwiel - kogel mm (in.)		905 (36) N Line: 935 (37)			

(1) Smartstream G 1.0 T-GDI, Smartstream G 1.0 T-GDI 48V MHEV

(2) Smartstream G 1.6 T-GDI

Uitrusting voor het rijden met een aanhanger

Trekhaak

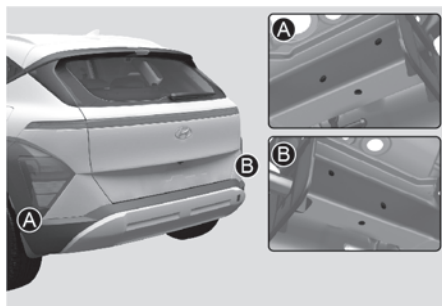

i Informatie

De bevestigingsgaten voor een trekhaak bevinden zich in de bodemplaat achter de achterwielen.

Voor het veilig rijden met een aanhanger is de juiste uitrusting nodig. Zijwind, grote vrachtwagens die passeren en slechte wegen zijn een aantal redenen waarom u over de juiste trekhaak moet beschikken. Hieronder volgen een aantal regels:

- Moet u gaten in de carrosserie van uw auto maken voor het monteren van een trekhaak? Zorg er in dat geval voor dat, wanneer de trekhaak weer wordt verwijderd, deze gaten weer worden afgedicht. Als u dat niet doet kan koolmonoxide (CO) van uw uitlaat in het interieur binnendringen, evenals vuil en water.
- De bumper is niet geschikt voor het monteren van een trekhaak. Hierop mogen geen huurtrekhamen of bumpertrekhamen worden gemonteerd. Gebruik alleen een trekhaak die op het chassis moet worden bevestigd.
- De achterste nummerplaat en de verlichting van het voertuig mogen niet deels of geheel worden verstopt door de mechanische koppelinrichting. Als de achterste nummerplaat en/of de achterlichten gedeeltelijk kunnen worden verstopt door een onderdeel van de mechanische koppelinrichting, zijn mechanische koppelinrichtingen die niet gemakkelijk kunnen worden verwijderd of verplaatst zonder gebruik van gereedschap, uitgezonderd een eenvoudig te hanteren ontgrendelingsleutel (d.w.z. met een inspanning van minder dan 20 Nm) die door de fabrikant van de koppelinrichting wordt geleverd, niet toegestaan voor gebruik. Houd er rekening mee dat een mechanische koppelinrichting die niet gebruikt wordt, altijd moet worden verwijderd of verplaatst als de achterste nummerplaat en/of de achterlichten door een deel van de mechanische koppelinrichting worden verstopt.
- Een HYUNDAI-trekhaak is verkrijgbaar bij de officiële HYUNDAI-dealer.

Losbreekvoorziening

U moet altijd een ketting tussen uw auto en de aanhanger aanbrengen.

Voor meer informatie over veiligheidskettingen kunt u de fabrikant van de trekhaak of de aanhanger raadplegen. Volg de voorschriften van de fabrikant voor het bevestigen van een veiligheidsketting. Houd juist genoeg speling aan zodat u kunt keren met de aanhanger achter de auto. En zorg er altijd voor dat de veiligheidsketting niet over de grond sleept.

Remsysteem aanhanger

Controleer of uw aanhanger voldoet aan de wettelijke voorschriften als uw aanhanger is uitgerust met een remsysteem en of dit correct is gemonteerd en goed werkt.

Als uw aanhanger zwaarder is dan het maximaal toegestane ongeremde aanhangergewicht, moet de aanhanger zijn voorzien van een eigen, goed werkend remsysteem. Volg de instructies van de fabrikant op voor het gebruiken, afstellen en onderhouden van het remsysteem van de aanhanger. Voer geen wijzigingen aan het remsysteem van uw auto uit.



WAARSCHUWING

Gebruik een aanhanger met een eigen reminrichting alleen als u helemaal zeker bent dat dit correct werkt. Dit is geen taak voor amateurs. Laat deze werkzaamheden door een ervaren en deskundig bedrijf uitvoeren.

Rijden met een aanhanger

Voor het rijden met een aanhanger is een zekere mate van ervaring nodig. Voordat u met uw aanhanger onderweg gaat, moet u deze eerst leren kennen. Zorg eerst dat u vertrouwd raakt met het gewijzigde weg- en remgedrag als gevolg van het toegenomen gewicht van de aanhanger. En houd er altijd rekening mee dat de combinatie langer is dan uw eigen auto en heel anders reageert.

Controleer voordat u gaat rijden de trekhaak en de bevestiging ervan, de losbreekvoorziening, de elektrische aansluiting(en), de verlichting, de banden en de remmen.

Controleer tijdens het rijden af en toe of de lading nog goed vastzit en of de verlichting en de remmen van de aanhanger nog werken.

Afstand

Houd minstens de dubbele afstand tot een voorligger aan dan u zou doen bij het rijden zonder aanhanger. Hierdoor kunt u situaties voorkomen waarbij u krachtig moet remmen en plotseling moet uitwijken.

Inhalen

Het inhalen met een aanhanger neemt meer tijd in beslag. Bovendien moet u door de extra lengte de in te halen auto verder voorbij voordat u weer terug kunt keren naar de oorspronkelijke rijbaan.

Achteruitrijden

Houd de onderzijde van het stuurwiel met een hand vast. Draai vervolgens het stuur naar rechts om de aanhanger naar links te draaien. Om de aanhanger naar rechts te draaien moet u het stuur naar links draaien. Rijd altijd langzaam achteruit en zorg indien mogelijk voor iemand die u aanwijzingen kan geven.

Rijden in bochten

Maak een grotere bocht dan normaal als u met een aanhanger wilt draaien. Hierdoor voorkomt u dat uw aanhanger een zachte berm, stoeprand, verkeersbord, boom of ander object raakt. Voorkom rukken aan het stuur of abrupte manoeuvres. Geef op tijd richting aan.

Richtingaanwijzers

Bij het rijden met een aanhanger moet uw auto over gewijzigde lampjes voor de richtingaanwijzers en extra bedrading beschikken. De groene pijlen in uw instrumentenpaneel gaan knipperen als u afslaat of van rijstrook verandert. Indien de verlichting van de aanhangwagen correct is aangesloten gaat deze eveneens knipperen, om aan andere bestuurders aan te geven dat u gaat keren, van rijstrook veranderen of stoppen.

Bij het rijden met een aanhanger gaan de groene pijlen in het instrumentenpaneel eveneens knipperen bij het keren als de gloeilampen van de aanhanger doorgebrand zijn. Hierdoor denkt u dat bestuurders achter u uw richtingaanwijzers zien, terwijl dit in werkelijkheid niet het geval is. Daarom is het belangrijk dat u regelmatig de werking van de verlichting van uw aanhanger controleert. Controleer steeds na het opnieuw aankoppelen van de aanhanger of de verlichting en de richtingaanwijzers werken.

WAARSCHUWING

Sluit de verlichting van de aanhanger niet rechtstreeks aan op de verlichting van de auto. Gebruik een goedgekeurde kabelboom voor aanhangers. Anders kan dit voor schade aan de elektrische installatie van de auto en/of persoonlijk letsel zorgen. Wij adviseren u contact op te nemen met een officiële HYUNDAI-dealer voor hulp.

Rijden op hellingen

Verlaag uw snelheid en schakel terug naar een lagere versnelling voordat u een lange of steile helling afrijdt. Als u niet terugschakelt moet u mogelijk uw remmen zodanig belasten dat deze oververhit raken en niet meer correct werken.

Schakel bij het oprijden van een lange helling terug en verminder snelheid tot ongeveer 70 km/h (45 mph). Hierdoor wordt voorkomen dat de motor en de transmissie oververhit raken.

Rijd in stand D (Drive) wanneer de auto uitgerust is met een automatische/Double Clutch-transmissie en u met een aanhanger rijdt die meer weegt dan het maximaal toegestane ongeremde aanhangergewicht.

Wanneer u in stand D (rijden) rijdt met een aanhanger wordt de levensduur van de transmissie door een lagere bedrijfstemperatuur verlengd.

AANWIJZING

Om oververhitting van de motor en/of transmissie te voorkomen:

- Houd de motortemperatuur goed in de gaten als u met een aanhanger een steile helling (meer dan 6 %) oprijdt. Hierdoor kan de motor oververhit raken. Als de naald van de koelvloeistofthermometer in de richting van de "H" (HOT) gaat, breng de auto dan zo spoedig mogelijk op een veilige plaats tot stilstand om de motor af te laten koelen. Zodra de motor voldoende is afgekoeld, kunt u uw weg vervolgen.
 - Bij het rijden met een aanhanger met het maximaal toegestane voertuiggewicht en het maximale aanhangergewicht kan de motor of transmissie oververhit raken. Laat de motor in dat geval stationair draaien totdat deze is afgekoeld. U kunt uw weg weer vervolgen als de motor of transmissie voldoende zijn afgekoeld.
 - Tijdens het rijden met een aanhanger kan uw rijsnelheid aanzienlijk lager zijn dan die van het overige verkeer, met name bij bergopwaarts rijden. Houd tijdens het bergopwaarts rijden met een aanhanger de rechterraijstrook aan. Pas uw rijsnelheid aan de maximaal toegestane snelheid voor auto's met een aanhanger, het hellingspercentage en uw aanhangergewicht aan.
- Bij het rijden met een aanhanger op steile hellingen met een automatische, double clutch-transmissie, kan de koppeling in de transmissie oververhit raken.
Als de koppeling oververhit raakt, wordt de veiligheidsmodus geactiveerd. In dat geval gaat het controlelampje voor de schakelstand in het instrumentenpaneel knipperen en klinkt er een geluidssignaal.
Op dat moment verschijnt er een waarschuwingsbericht op de cluster en kan het rijden niet soepel verlopen.
Als u deze waarschuwing negeert, kan de auto nog slechter gaan rijden.
Breng de auto, om terug te keren naar het normale rijgedrag, tot stilstand op een vlakke weg en houd het rempedaal enkele minuten ingetrapt alvorens weg te rijden.
-

Parkeren op een helling

Als u een aanhanger achter de auto hebt gekoppeld, is het niet verstandig om uw auto op een helling te parkeren.

Mocht u geen andere keuze hebben dan met uw aanhanger op een helling te parkeren, handel dan als volgt:

1. Zet de auto op de parkeerplaats. Draai het stuurwiel in de richting van de stoeprand (rechtsom als u parkeert op een helling naar beneden, linksom op een helling naar boven).
2. Schakel de versnelling naar P (Parkeren) of N (Neutraal).
3. Trek de parkeerrem aan en zet het voertuig af.
4. Plaats wielblokken onder de wielen van de aanhanger aan de lage zijde.
5. Start de auto, houd het rempedaal ingetrapt, schakel in de vrijstand, zet de parkeerrem los en laat het rempedaal langzaam opkomen tot de aanhanger tegen de blokken rijdt.
6. Trap het rempedaal opnieuw in en activeer de parkeerrem.
7. Schakel de versnelling naar P (parkeren) of 1e versnelling wanneer het voertuig op een helling geparkeerd staat en in R (Achteruit) op een helling.
8. Zet het voertuig af en laat de remmen van het voertuig los, maar trek de parkeerrem aan.

WAARSCHUWING

Om ernstig letsel of de dood te voorkomen:

- Stap niet uit zonder de parkeerrem stevig aan te trekken. Als u de motor laat draaien kan de auto plotseling in beweging komen. U en anderen kunnen ernstig of dodelijk letsel oplopen.
- Houd de auto helling op niet op zijn plaats door gas te geven.

Met de auto rijden nadat hij op een heuvel geparkeerd stond

1. Trap met de selectiehandel in stand P (parkeren) of N (neutraal) het rempedaal in en houd dit ingetrapt terwijl u:
 - Start de motor
 - Schakel in versnelling
 - Ontgrendel de parkeerrem.
2. Laat het rempedaal langzaam opkomen.
3. Rijd langzaam vooruit tot de aanhanger los komt van de blokken.
4. Stop en laat de blokken door iemand oprapen en opbergen.

Onderhoud bij het rijden met een aanhanger

Uw voertuig heeft vaker onderhoud nodig wanneer u regelmatig een aanhangwagen trekt. Ook moet extra aandacht worden besteed aan de motorolie, automatische-transmissievloeistof, assmering en koelvloeistof. De toestand van de remmen moet ook regelmatig gecontroleerd worden. Het verdient aanbeveling deze punten te controleren voordat u met uw aanhanger onderweg gaat. Vergeet niet uw aanhanger en trekhaak te onderhouden. Volg het onderhoudsschema van de aanhanger en controleer de aanhanger regelmatig. Voer de controle bij voorkeur altijd uit voordat u gaat rijden. Het belangrijkste is dat alle bouten en moeren van de trekhaak goed vastzitten.

AANWIJZING

Om schade aan de auto te voorkomen:

- Als gevolg van de grotere belasting bij het gebruik van een aanhanger kan tijdens hoge buitentemperaturen of bergopwaarts rijden oververhitting optreden. Als de koelvloeistofthermometer een te hoge temperatuur aangeeft, schakel dan de airconditioning uit en stop de auto op een veilige plek om de motor te laten afkoelen.
- Zet de motor niet af zolang de koelvloeistofthermometer een te hoge temperatuur aangeeft. (Laat de motor stationair draaien om de motor te laten afkoelen)
- Als met een aanhanger gereden wordt, moet de transmissievloeistof vaker worden gecontroleerd.
- Als uw auto niet is uitgerust met een airconditioning, moet u een extra ventilator laten monteren om de koeling van de motor te optimaliseren als u een aanhanger trekt.

Voertuiggewicht

Twee labels op de dorpel van het bestuurdersportier geven aan voor welke belading uw auto ontworpen is: het informatielabel en het typeplaatje.

Zorg ervoor dat u, voordat u uw auto gaat beladen, weet wat de volgende termen betekenen, zodat u uw auto op de juiste manier kunt beladen. De informatie vindt u bij de specificaties en op het typeplaatje:

Rijklaar gewicht

Dit is het gewicht van de auto met een volle tank en de volledige standaarduitrusting. Dit gewicht is zonder passagiers, lading en extra uitrusting.

Leeggewicht

Dit is het gewicht van de auto bij aflevering plus het gewicht van de achteraf gemonteerde uitrusting.

Belading

Dit getal heeft betrekking op al het gewicht dat opgeteld wordt bij het rijklaar gewicht, dus het gewicht van de lading en de extra uitrusting.

GAW (maximale asbelasting)

Dit is het totaalgewicht op elke as (voor en achter) - opgebouwd uit het rijklaar gewicht en de totale belasting.

GAWR (maximale toelaatbare asbelasting)

Dit is het maximaal toelaatbare gewicht dat door een enkele as kan worden gedragen (voor of achter). Deze waarden zijn op het typeplaatje aangegeven. De totale belasting van een as mag nooit hoger zijn dan de GAWR.

GVW (maximaal toelaatbaar totaalgewicht)

Dit is het rijklaar gewicht plus het gewicht van de lading en van de passagiers.

GVWR (maximale massa voertuig)

Dit is de maximaal toelaatbare massa van de volledig beladen auto (inclusief alle opties, uitrustingen, inzittenden en belading). De GVWR is aangegeven op het typeplaatje op de dorpel van het bestuurdersportier.

Overbeladen **WAARSCHUWING**

De maximale toelaatbare asbelasting (GAWR) en de maximale massa voertuig (GVWR) zijn aangegeven op het typeplaatje dat op het bestuurdersportier (of passagiersportier) is aangebracht. Het overschrijden van deze waarden kan voor een ongeval of schade aan de auto zorgen. U kunt het gewicht van uw belading berekenen door de voorwerpen (en personen) te wegen voordat u de auto belaad. Wees voorzichtig uw auto niet te overbeladen.

7. Bestuurdersassistentiesysteem

Melding bestuurdersassistentiesysteem	7-4
Ondersteuning botsingsvermijding voorzijde (FCA) (alleen frontzichtcamera)	7-4
Instellingen Assistentie bij het vermijden van een frontale botsing	7-5
Werking Assistentie bij het vermijden van een frontale botsing	7-7
Defecten en beperkingen van de Ondersteuning botsing vermijden voorzijde	7-10
Ondersteuning botsing vermijden voorzijde (FCA) (Sensor fusion)	7-18
Instellingen Assistentie bij het vermijden van een frontale botsing	7-20
Werking Assistentie bij het vermijden van een frontale botsing	7-22
Defecten en beperkingen van de Ondersteuning botsing vermijden voorzijde ...	7-28
Assistentie bij het respecteren van de rijstrook (Lane Keeping Assist - LKA)	7-37
Instellingen Assistentie bij het respecteren van de rijstrook	7-37
Werking Assistentie bij het respecteren van de rijstrook	7-39
Defecten en beperkingen van de Assistentie bij het respecteren van de rijstrook	7-41
Botsingsvermijding blinde hoek (BCA)	7-44
Instellingen Botsingsvermijding	7-47
Werking Botsingsvermijding	7-49
Storing en beperkingen van de Botsingsvermijding	7-51
Waarschuwing veilig uitstappen (SEW)	7-56
Instellingen Waarschuwing veilig uitstappen	7-57
Werking Waarschuwing veilig uitstappen	7-58
Defecten en beperkingen Waarschuwing veilig uitstappen	7-59
Handmatige snelheidsbegrenzer (MSLA)	7-62
Werking van Handmatige snelheidsbegrenzer	7-62
Slimme snelheidsbegrenzer (ISLA) (voor Europa)	7-64
Instellingen Slimme snelheidsbegrenzer	7-65
Werking Slimme snelheidsbegrenzer	7-67
Defecten en beperkingen van de Slimme snelheidsbegrenzer	7-69

Waarschuwing onoplettendheid bestuurder (Driver Attention Warning - DAW)	7-72
Instellingen Waarschuwing onoplettendheid bestuurder.....	7-73
Werking Waarschuwing onoplettendheid bestuurder	7-74
Defecten en beperkingen Waarschuwing onoplettendheid bestuurder	7-75
Waarschuwing onoplettendheid bestuurder voorzijde (FAW)	7-79
Waarschuwing onoplettendheid bestuurder voorzijde Instellingen	7-79
Werking Waarschuwing onoplettendheid bestuurder voorzijde.....	7-80
Defecten en beperkingen Waarschuwing onoplettendheid bestuurder voorzijde.....	7-81
Dodehoekmonitor (BVM)	7-84
Instellingen Dodehoekmonitor.....	7-84
Werking van Dodehoekmonitor	7-85
Defecten Dodehoekmonitor.....	7-85
Cruise Control (CC).....	7-86
Werking cruise control.....	7-86
Slimme cruisecontrol (SCC).....	7-90
Instellingen Slimme cruisecontrol	7-90
Werking van Slimme cruisecontrol	7-92
Storingen en beperkingen Slimme cruisecontrol	7-102
Slimme op navigatie gebaseerde cruisecontrol (NSCC).....	7-108
Instellingen Slimme op navigatie gebaseerde cruisecontrol.....	7-108
Werking van Slimme op navigatie gebaseerde cruisecontrol	7-109
Beperkingen van de Slimme op navigatie gebaseerde cruisecontrol.....	7-110
Rijstrookassistentie (Lane following assist - LFA)	7-114
Instellingen Rijstrookassistentie.....	7-114
Werking van Rijstrookassistentie	7-115
Storingen en beperkingen van de Lane Following Assist.....	7-118
Snelwegrijassistentie (HDA).....	7-118
Instellingen Snelwegrijassistentie.....	7-119
Werking Snelwegrijassistentie	7-120
Storingen en beperkingen van de Snelwegrijassistentie	7-123

7. Bestuurdersassistentiesysteem

Achteruitkijkmonitor (RVM)	7-125
Instellingen Achteruitrijmonitor	7-126
Werking van de Achteruitrijmonitor	7-127
Storingen en beperkingen Achteruitkijkmonitor	7-129
Surround View-monitor (SVM)	7-130
Instellingen Surround View-monitor	7-130
Werking van de Surround View-monitor	7-132
Defecten en beperkingen Surround View-monitor	7-136
Botsingsvermijdingsassistentie kruisend verkeer achterzijde (RCCA)	7-137
Instellingen Rear Cross-Traffic Collision-Avoidance Assist (ondersteuning botsingsvermijding achterzijde)	7-138
Werking Botsingsvermijdingsassistentie kruisend verkeer achterzijde	7-139
Storing en beperkingen van de Botsingsvermijdingsassistentie kruisend verkeer achterzijde	7-143
Afstandswaarschuwing vooruit/achteruit parkeren (PDW)	7-148
Instellingen Afstandswaarschuwing vooruit/achteruit parkeren	7-149
Werking Afstandswaarschuwing vooruit/achteruit parkeren	7-150
Defecten en beperkingen Afstandswaarschuwing vooruit/achteruit parkeren ..	7-152
Afstandswaarschuwing voor-/zij-/achterwaarts parkeren (PDW)	7-155
Instellingen afstandswaarschuwing voor-/zij-/achterwaarts parkeren	7-155
Werking afstandswaarschuwing voor-/zij-/achterwaarts parkeren	7-156
Defecten en beperkingen Afstandswaarschuwing vooruit/zij/achteruit parkeren	7-159
Botsingvermijdingsassistentie bij achteruit parkeren (PCA)	7-163
Instellingen Botsingvermijdingsassistentie bij achteruit parkeren	7-163
Werking Botsingvermijdingsassistentie bij achteruit parkeren	7-164
Defecten en beperkingen Botsingvermijdingsassistentie bij achteruit parkeren	7-166
Conformiteitsverklaring	7-171
Voorradar	7-171
Achterhoekradar	7-171

Melding bestuurdersassistentiesysteem

Door de update van de infotainmentsoftware kan de beschrijving van elke functie van het bestuurdersassistentiesysteem afwijken van de gebruikershandleiding. Scan in dat geval voor gedetailleerde informatie over updates de QR-code in de apart geleverde beknopte handleiding.

Ondersteuning botsingsvermijding voorzijde (FCA) (alleen frontzichtcamera)

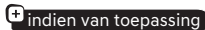

Basisfunctie

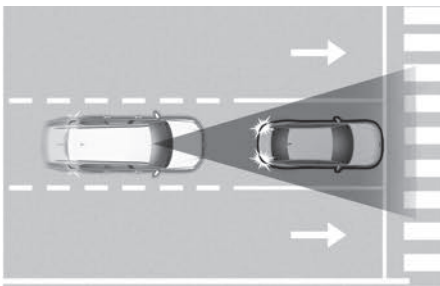

Vooraanrijdingsassistent detecteert een voertuig, een gemotoriseerde tweewieler, een voetganger of een fietser voor u op de weg en kan u voor een mogelijke aanrijding waarschuwen met een waarschuwingsbericht op het instrumentenpaneel en een waarschuwingsgeluid. De Ondersteuning botsingsvermijding voorzijde kan ook helpen bij het afremmen van uw auto om de botsnelheid te verminderen of een botsing te voorkomen.

Detectiesensor



[A] Voorzichtcamera

Zie de afbeelding hierboven voor de gedetailleerde locatie van de detectiesensoren.

OPGELET

Neem de volgende voorzorgsmaatregelen om de optimale prestaties van de detectiesensor te waarborgen:

- Demonteer nooit de detectiesensor of sensorunits en beschadig ze nooit.
- Als de detectiesensoren zijn vervangen of gerepareerd, raden wij u aan het voertuig door een erkende HYUNDAI-dealer te laten controleren.

- Breng nooit accessoires of stickers op de voorruit aan en deze mag ook niet worden getint.
- Let goed op dat u de frontzichtcamera steeds droog houdt.
- Plaats nooit reflecterende voorwerpen (bijv. wit papier, spiegel) op het dashboard.
- Plaats geen voorwerpen in de buurt van de voorruit en installeer geen accessoires op de voorruit. Het kan de werking van de ontwasemings- en ontdoof functie van het klimaatregelsysteem beïnvloeden, waardoor de rijhulpsystemen niet meer kunnen werken.
- Als er een aanhanger of een op de trekhaak gemonteerde drager is bevestigd, kan dit de werking van de botsingsassistent negatief beïnvloeden.

Instellingen Assistentie bij het vermijden van een frontale botsing

Veiligheid vooruit

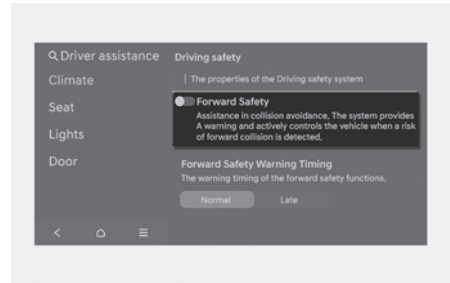

Selecteer **Instellingen > Voertuig > Bestuurdershulp > Veiligheid voorkant** in het instellingenmenu van het infotainmentsysteem om in te stellen of elke functie moet worden gebruikt.

- Als “**Veiligheid voorkant**” is geselecteerd, waarschuwt de Assistentie bij het vermijden van een frontale botsing de bestuurder met een waarschuwingsbericht of een geluidssignaal, afhankelijk van het botsingsrisico. Afhankelijk van de botsingsrisiconiveaus wordt de remassistentie geactiveerd. Als “**Veiligheid voorkant**” niet is geselecteerd, wordt de Voorveiligheid uitgeschakeld. Het waarschuwingslampje (☚☚) gaat branden op de instrumentenpaneel.

WAARSCHUWING

Wanneer de auto opnieuw wordt gestart, wordt het systeem Assistentie bij het vermijden van een frontale botsing altijd ingeschakeld. Als “**Veiligheid voorkant**” echter is gedeselecteerd, moet de bestuurder zich altijd bewust zijn van de omgeving en veilig rijden.

Timing voorveiligheidswaarschuwing

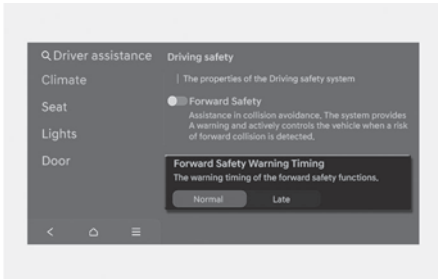

Terwijl het voertuig is ingeschakeld, selecteert u **Instellingen > Voertuig > Bestuurdershulp > Rijveiligheid > Waarschuwingstijdstip** veiligheid voorkant in het Instellingenmenu om de initiële waarschuwingstijd voor de Ondersteuning botsing vermijden voorzijde te wijzigen. De waarschuwingstijd kan worden ingesteld op “**Normaal**” of “**Laat**”.

- Gebruik “**Normaal**” bij normale rijomstandigheden. Als de waarschuwingstiming gevoelig lijkt, verander deze dan in ‘**Laat**’.
 - Als ‘**Laat**’ is geselecteerd, waarschuwt de Assistentie bij het vermijden van een frontale botsing de bestuurder langzamer.

OPGELET

- Zelfs als de Timing waarschuwing **Normaal** is geselecteerd, kan het lijken dat de waarschuwing te laat komt als de voorligger plotseling stopt.
- Selecteer voor de waarschuwingstiming **Laat** wanneer er weinig verkeer is en u traag rijdt.

Waarschuwingmethoden

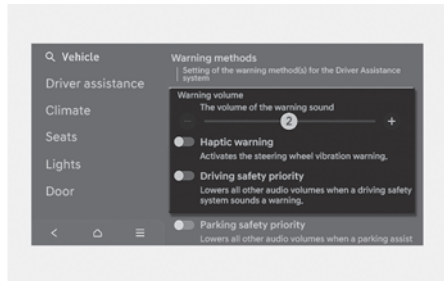

De waarschuwingmethoden kunnen worden ingesteld met het voertuig aan.

- **Waarschuwingvolume:** Selecteer **Instellingen > Voertuig > Bestuurders-hulp > Waarschuwingmethoden > Waarschuwingvolume** in het instellingenmenu van het informatiesysteem om het waarschuwingvolume te wijzigen. Zelfs als u het waarschuwingvolume op "0" zet, zal het waarschuwingsgeluid klinken bij het volume dat op "1" staat (indien aanwezig).
- **Voelbare waarschuwing:** Selecteer **Instellingen > Voertuig > Bestuurders-hulp > Waarschuwingmethoden > Haptische waarschuwing** in het instellingenmenu van het infotainmentsysteem om de haptische waarschuwing in te stellen (indien aanwezig).

- **Prioriteit voor rijveiligheid:** Selecteer **Instellingen > Voertuig > Bestuurders-hulp > Waarschuwingmethoden > Prioriteit rijveiligheid** in het instellingenmenu van het informatiesysteem.

Als **Prioriteit rijveiligheid** geselecteerd is, verlaagt het voertuig alle andere audiovolumes wanneer de waarschuwing klinkt voor veilig rijden.

i Informatie

- Als u de waarschuwingsmethodes wijzigt, kunnen de waarschuwingsmethodes van andere Bestuurdersassistentie-systemen veranderen.
- Als u de haptische waarschuwing uitschakelt wanneer het waarschuwingsvolume op '0' staat, wordt het waarschuwingsvolume ingeschakeld en ingesteld op '2'.
- Als u het waarschuwingsvolume op '0' zet terwijl de haptische waarschuwing is uitgeschakeld, wordt de haptische waarschuwing ingeschakeld.
- Als het voertuig opnieuw wordt gestart, zullen de waarschuwingsmethodes de laatste instelling behouden.
- Het instellingsmenu bestaat mogelijk niet op basis van de voertuigspecificaties.

Werking Assistentie bij het vermijden van een frontale botsing

Basisfunctie

De basisfunctie van de Assistentie bij het vermijden van een frontale botsing is het waarschuwen en helpen controleren van het voertuig, afhankelijk van het risico op een botsing: "Waarschuwing voor botsingen", "Noodstop" en "Voertuig stoppen en remcontrole beëindigen".

Waarschuwing voor botsing

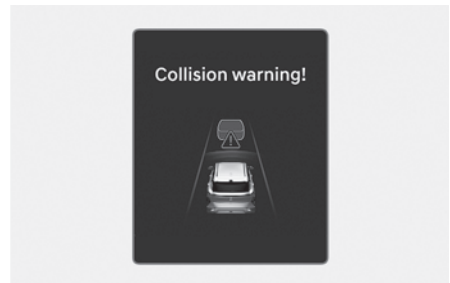

Om de bestuurder te waarschuwen voor een aanrijding, verschijnt het waarschuwingsbericht "**Waarschuwing voor botsing**" en knippert het waarschuwingsslampje (🚨) op de cluster met waarschuwingsgeluid en haptische feedback van het stuurwiel (indien aanwezig).

- Als een voertuig en een gemotoriseerde tweewieler voor u worden gedetecteerd, werkt de functie wanneer uw snelheid tussen 10-180 km/u (6-112 mph) ligt.
- Als een voetganger of fietser vóór de auto wordt gedetecteerd, dan werkt het systeem bij een rijnsnelheid van ongeveer 10-80 km/u (6-50 mph).

Noodremmen

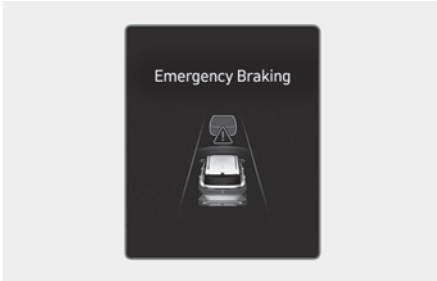

Om de bestuurder te waarschuwen voor een noodstop, verschijnt het waarschuwingsbericht "**Noodrem**" en knippert het waarschuwingslampje (⚠️) op de cluster met waarschuwingsgeluid en haptische feedback van het stuurwiel (indien aanwezig).

Noodrem werkt onder de volgende omstandigheden.

- Voertuig of gemotoriseerde tweewieler:
De functie werkt wanneer uw voertuigsnelheid tussen ongeveer 10-60 km/u (6-37 mph) ligt.
- Voetganger of fietser:
De functie werkt wanneer uw voertuigsnelheid tussen ongeveer 10-60 km/u (6-37 mph) ligt.

WAARSCHUWING

Afhankelijk van de wegomstandigheden en de omgeving is het mogelijk dat het systeem Assistentie bij het vermijden van een frontale botsing wordt uitgeschakeld, dat het niet naar behoren werkt of dat het werkt wanneer dat niet nodig is.

De auto tot stilstand brengen en het aansturen van de remmen beëindigen

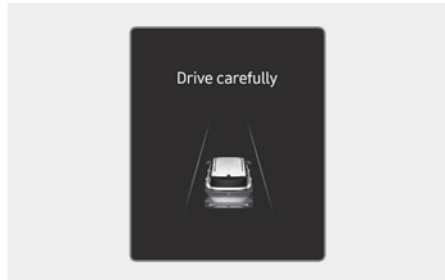

Wanneer de auto tot stilstand is gebracht door Noodremmen, verschijnt de waarschuwing "**Rij voorzichtig**" op het instrumentenpaneel.

Voor de veiligheid dient de bestuurder het rempedaal onmiddellijk in te trappen en de omgeving te controleren.

- Het aansturen van de remmen wordt beëindigd nadat de auto door toedoen van Emergency braking (Noodremmen) gedurende ongeveer 2 seconden heeft stilgestaan.

WAARSCHUWING

- Wijzig voor uw veiligheid de instellingen pas nadat u de auto op een veilige plaats heeft geparkeerd.
- De Forward Collision-Avoidance Assist (ondersteuning botsingsvermijding voorzijde) werkt niet in alle situaties en kan niet alle aanrijdingen voorkomen.
- Het is de verantwoordelijkheid van de bestuurder om de auto onder controle te houden. Vertrouw niet uitsluitend op het Assistentie bij het vermijden van een frontale botsing. Houd een veilige remafstand en trap indien nodig het rempedaal in om snelheid te minderen of het voertuig tot stilstand te brengen.

- Gebruik de Assistentie bij het vermijden van een frontale botsing nooit voor mensen, dieren, voorwerpen enz. Dit kan ernstig of dodelijk letsel veroorzaken.
- Mogelijk werkt het systeem Assistentie bij het vermijden van een frontale botsing niet als de bestuurder het rempedaal intrapt om een aanrijding te voorkomen.
- Terwijl Assistentie bij het vermijden van een frontale botsing ingrijpt, kan de auto plotseling tot stilstand komen, waarbij letsel kan worden toegebracht aan passagiers en losse voorwerpen kunnen verschuiven. Zorg dat alle inzittenden steeds hun veiligheidsgordel om hebben en dat losse voorwerpen altijd goed worden vastgezet.
- Mogelijk verschijnt of klinkt de waarschuwing of het waarschuwingssignaal van het systeem Assistentie bij het vermijden van een frontale botsing niet als een waarschuwing melding of waarschuwingssignaal van een ander systeem wordt weergegeven of klinkt.
- Mogelijk hoort u het waarschuwingssignaal van het systeem Assistentie bij het vermijden van een frontale botsing niet als er veel lawaai in de omgeving is.
- Afhankelijk van de wegomstandigheden en de omgeving is het mogelijk dat het systeem Assistentie bij het vermijden van een frontale botsing wordt uitgeschakeld, dat het niet naar behoren werkt of dat het werkt wanneer dat niet nodig is.
- Ook als er een probleem met het systeem Assistentie bij het vermijden van een frontale botsing is, werken de remmen naar behoren.
- Tijdens Noodremmen wordt het aansturen van de remmen door de Assistentie bij het vermijden van een frontale botsing automatisch geannuleerd wanneer de bestuurder het gaspedaal hard intrapt of abrupt het stuur omgooit.

OPGELET

- Afhankelijk van de omgeving en de toestand van het voertuig, de voetganger of de fietser vóór de auto, kan het snelheidsbereik waarbinnen Forward Collision-Avoidance Assist werkt, mogelijk beperkt. Mogelijk waarschuwt de Forward Collision-Avoidance Assist de bestuurder alleen of werkt hij helemaal niet.
- De Assistentie bij het vermijden van een frontale botsing werkt onder bepaalde omstandigheden, door het risiconiveau te beoordelen op basis van de staat, rijrichting en snelheid van de tegenligger en de omgeving.
- Alleen Waarschuwing voor botsingsondersteuning en vermindering van botsingen zijn mogelijk, afhankelijk van de detecteerbare afstand.



Informatie

- Als een botsing dreigt, kan remhulp worden voorzien door het systeem Ondersteuning botsing vermijden voorzijde als de bestuurder niet hard genoeg remt.
- De afbeeldingen en kleuren op het instrumentenpaneel kunnen afwijken afhankelijk van het type instrumentenpaneel of het gekozen thema.

Defecten en beperkingen van de Ondersteuning botsing vermijden voorzijde

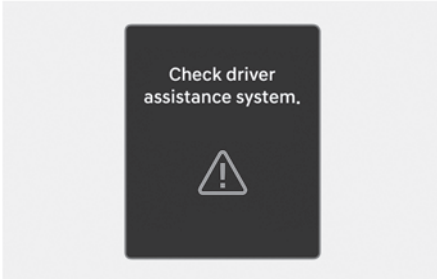
Defecten Assistentie bij het vermijden van een frontale botsing



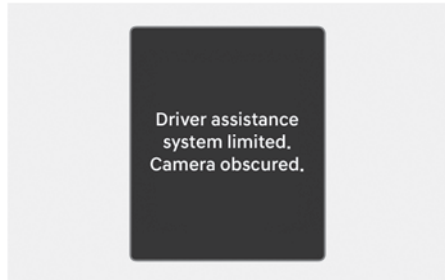

Als Ondersteuning botsing vermijden voorzijde niet naar behoren werkt, verschijnt de waarschuwingsmelding **'Controleer het bestuurdersassistentiesysteem'** en gaan de waarschuwingslampjes ,  branden op het instrumentenpaneel. Wij raden u aan uw auto door een erkende HYUNDAI-dealer te laten controleren.

Ondersteuning botsing vermijden voorzijde uitgeschakeld



Als het deel van de voorruit waar de frontzichtcamera zich bevindt, of de sensor bedekt zijn met vreemd materiaal zoals sneeuw of regen, dan kan dit de detectieprestaties verminderen en het Forward Collision-Avoidance Assist-systeem tijdelijk beperken of uitschakelen.

Als dit gebeurt, wordt de **'Bestuurdersassistentiesysteem beperkt. Camera verborgen'** en de waarschuwingslampjes ,  gaan branden op het instrumentenpaneel.

De Assistentie bij het vermijden van een frontale botsing werkt weer naar behoren wanneer de sneeuw, regen of andere substantie wordt verwijderd.

Als de Forward Collision-Avoidance Assist na obstructie (sneeuw, regen of vreemde materialen) niet naar behoren werkt, adviseren we om de auto te laten nakijken door een officiële HYUNDAI-dealer.

WAARSCHUWING

- Mogelijk werkt het systeem Assistentie bij het vermijden van een frontale botsing niet goed, zonder dat daarover een waarschuwing melding verschijnt of het waarschuwing lampje gaat branden op het instrumentenpaneel.
- Mogelijk werkt de Forward Collision-Avoidance Assist niet goed in bepaalde gebieden (bv. open terrein), als er geen objecten worden gedetecteerd na het starten van de motor.
- Als het voertuig opnieuw wordt gestart terwijl de sensoren zijn uitgeschakeld of niet goed werken, werkt Assistentie bij het vermijden van een frontale botsing mogelijk niet goed.

Beperkingen van de Assistentie bij het vermijden van een frontale botsing

Mogelijk werkt de Assistentie bij het vermijden van een frontale botsing niet naar behoren of treedt de functie onverwacht in werking onder de volgende omstandigheden:

- De detectiesensor of het gebied eromheen is vuil of beschadigd
- De temperatuur rond de frontzichts camera is hoog of laag door de omgeving
- De cameralens heeft last van een getinte voorruit of een film of coating op de voorruit, beschadigd glas of klevende voorwerpen (sticker, insect, enz.) op het glas
- Er is vocht op de voorruit dat niet verwijderd is of dat eraan vastgevroren is
- De voorruit wordt constant met ruitensproeiervloeistof besproeid of de ruitwisser is geactiveerd
- Rijden in zware regen of sneeuw of dichte mist
- Het gezichtsveld van de frontzichts camera wordt belemmerd door schittering van de zon
- Straatverlichting of licht van een tegenliggend verkeer wordt gereflecteerd op het natte wegdek, bv. door een plas op de weg
- Er is een voorwerp op het dashboard geplaatst
- Uw auto wordt gesleept

- De omgeving is zeer helder
- De omgeving is zeer donker, zoals in een tunnel, enz.
- De helderheid verandert plotseling, bijv. bij het binnenrijden van een tunnel
- Er is niet veel licht buiten en de koplampen zijn niet aan of geven weinig licht
- Rijden door stoom, rook of schaduw
- Slechts een deel van het voertuig, een gemotoriseerde tweewieler en een voetganger of fietser wordt gedetecteerd.
- De voorligger is een bus, een grote vrachtwagen, een vrachtwagen met een lading of oplegger die een ongewone vorm heeft enz.
- De voorligger, de gemotoriseerde tweewieler heeft geen achterlichten, zijn achterlichten bevinden zich op een ongewone plaats enz.
- Er is niet veel licht buiten en de achterlichten zijn niet aan of geven weinig licht
- De achterzijde van de voorligger is klein of het voertuig ziet er niet normaal uit, zoals wanneer het gekanteld is, op zijn kop ligt of overdwars staat, enz.
- De bodemvrijheid voor de auto is laag of hoog
- Een voertuig, gemotoriseerde tweewieler, en voetganger of fietser snijdt plotseling voor
- De voorligger en de gemotoriseerde tweewieler wordt te laat gedetecteerd
- De voorligger en de gemotoriseerde tweewieler wordt plots geblokkeerd door een obstakel
- De voorligger en de gemotoriseerde tweewieler wisselt plotseling van rijstrook of remt plotseling af
- De voorligger is vervormd
- De voorligger en de gemotoriseerde tweewieler rijdt met een lage of hoge snelheid
- Het voertuig en de gemotoriseerde tweewieler vooraan is bedekt met sneeuw
- U verlaat of keert terug naar de rijstrook
- Onstabiel rijden
- U bevindt zich op een rotonde en de voorligger wordt niet gedetecteerd
- U blijft in een cirkel rondrijden
- Het zicht op de voorligger en de gemotoriseerde tweewieler hebben een ongewone vorm
- Het zicht op de voorligger en de gemotoriseerde tweewieler rijden bergopwaarts of bergafwaarts
- De voetganger of fietser wordt niet volledig gedetecteerd, bijvoorbeeld als hij zich vooroverbuigt of niet helemaal rechtop loopt

- De voetganger of fietser draagt kleding of uitrusting waardoor hij moeilijk kan worden geïdentificeerd



De afbeelding hierboven toont het beeld dat de frontale camera kan detecteren als voertuig, gemotoriseerde tweewieler, voetganger en fietser.

- De voetganger of fietser vóór de auto verplaatst zich zeer snel
- De voetganger of fietser vóór de auto is klein of neemt een lage houding aan
- De voetganger of fietser vóór de auto heeft een mobiliteitsbeperking
- De voetganger of fietser vóór de auto beweegt zich kruislings op de rijrichting
- Er bevindt zich een groep voetgangers of fietsers of een grote menigte voor de auto
- De voetganger of fietser draagt kleding die opgaat in de achtergrond en daardoor moeilijk te detecteren is
- De voetganger of fietser is moeilijk te onderscheiden van een structuur met een soortgelijke vorm in de omgeving
- U rijdt voorbij een voetganger, fietser, verkeersborden, constructies enz. nabij een kruispunt
- U rijdt op een parkeerterrein
- U rijdt langs wegwerkzaamheden, over een tolpoort, onverharde, gedeeltelijk verharde weg of hobbelige verkeersdrempels enz.
- U rijdt op een weg met hellingen, bochten enz.
- U rijdt over een weg met bomen of verkeerslichten erlangs
- De slechte staat van de weg doet de auto overmatig trillen tijdens het rijden
- Uw auto is te hoog of te laag door een zware lading, een abnormale bandenspanning enz.
- U rijdt op een smalle weg die tussen bomen of gras ligt of overgroeid is
- Er is storing door elektromagnetische golven, bijvoorbeeld in bepaalde gebieden met sterke radiogolven of elektrische ruis

 **WAARSCHUWING**

- U rijdt op een bochtige weg

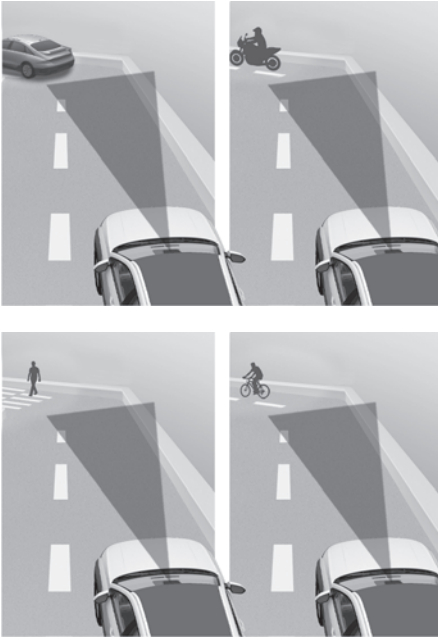

Assistentie bij het vermijden van een frontale botsing detecteert mogelijk geen andere voertuigen, gemotoriseerde tweewielers, voetgangers of fietsers voor u wanneer u op bochtige wegen rijdt, wat de prestaties van de sensoren negatief beïnvloedt. Hierdoor kunnen waarschuwingen en remhulp uitblijven wanneer ze wel nodig zijn.

Rijdt u in een bocht, dan moet u een veilige remafstand houden en indien nodig het rempedaal intrappen om snelheid te minderen en zo een veilige afstand te bewaren.

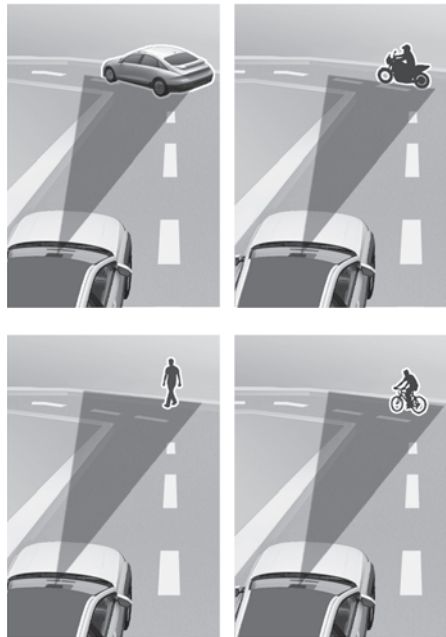

De Assistentie bij het vermijden van een frontale botsing kan bij het rijden op een bochtige weg een voertuig, gemotoriseerde tweewieler, voetganger of fietser op de volgende rijstrook of buiten de rijstrook detecteren.

Als dit gebeurt, kan de Forward Collision-Avoidance Assist mogelijk de bestuurder waarschuwen en de rem aansturen wanneer dat niet nodig is. Controleer altijd de verkeersomstandigheden rond uw auto.

- Rijden op een helling



Assistentie bij het vermijden van een frontale botsing detecteert mogelijk geen andere voertuigen, gemotoriseerde tweewielers, voetgangers of fietsers voor u wanneer u bergop of bergaf rijdt, wat de prestaties van de sensoren negatief beïnvloedt.

Hierdoor kan het systeem mogelijk waarschuwen of remmen wanneer dat niet nodig is, of niet waarschuwen of remmen wanneer dat wel nodig is.

Ook kan de snelheid van het voertuig snel afnemen wanneer plotseling er een auto, gemotoriseerde tweewieler, voetganger of fietser wordt gedetecteerd.

Blijf altijd op de weg letten wanneer u bergop of bergaf rijdt. Indien nodig stuurt u en trapt u het rempedaal in om snelheid te minderen en zo een veilige afstand te bewaren.

• Van rijbaan wisselen



[A] Uw voertuig
[B] Voertuig dat van rijstrook verandert

- Wanneer een voertuig vanuit een aangrenzende rijstrook uw rijstrook oprijdt, kan de sensor het niet detecteren totdat het zich in zijn detectiebereik bevindt. Mogelijk detecteert Assistentie bij het vermijden van een frontale botsing het voertuig niet onmiddellijk als het plotseling van rijbaan wisselt. In dit geval moet u een veilige remafstand houden en indien nodig sturen en het rempedaal intrappen om snelheid te minderen en zo een veilige afstand te bewaren.

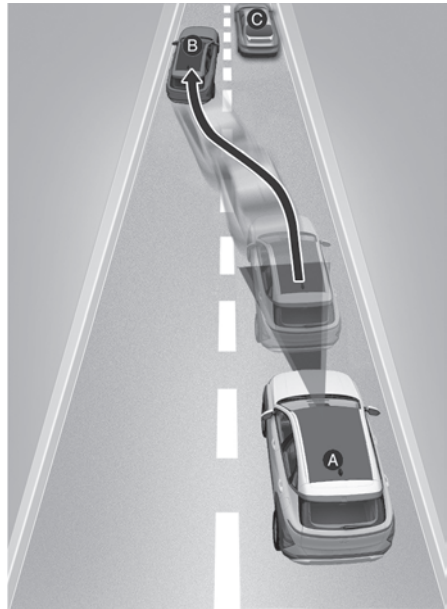

[A] Uw voertuig
[B] Voertuig dat van rijstrook verandert
[C] Voertuig op dezelfde rijstrook

Wanneer een voorligger uw rijstrook verlaat, detecteert de Assistentie bij het vermijden van een frontale botsing uw nieuwe voorligger mogelijk niet direct. In dit geval moet u een veilige remafstand houden en indien nodig sturen en het rempedaal intrappen om snelheid te minderen en zo een veilige afstand te bewaren.

- Als een voorligger een lading heeft die achter het voertuig uitsteekt of wanneer een voorligger een grotere bodemvrijheid heeft, is speciale aandacht vereist. Mogelijk detecteert Assistentie bij het vermijden van een frontale botsing de lading die achter het voertuig uitsteekt niet. In dit geval moet u een veilige remafstand tot het achterste voorwerp houden en indien nodig sturen en het rempedaal intrappen om snelheid te minderen en zo de afstand te bewaren.

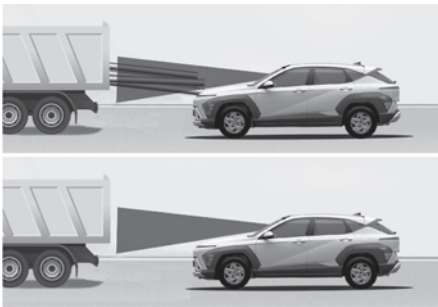

WAARSCHUWING

- Wanneer u een aanhanger of een ander voertuig sleept, moet u om veiligheidsredenen de Assistentie bij het vermijden van een frontale botsing uitschakelen.
- De Assistentie bij het vermijden van een frontale botsing kan in werking treden wanneer objecten worden gedetecteerd die qua vorm of kenmerken lijken op voertuigen, gemotoriseerde tweewielers, voetgangers en fietsers.
- Assistentie bij het vermijden van een frontale botsing werkt niet op fietsen of voorwerpen met kleinere wielen, zoals bagagetassen, winkelwagentjes of kinderwagens.
- Mogelijk functioneert de Assistentie bij het vermijden van een frontale botsing niet naar behoren bij storingen door sterke elektromagnetische golven.
- Mogelijk werkt Assistentie bij het vermijden van een frontale botsing niet gedurende ca. 15 seconden na het starten van de auto of het inschakelen van de frontzichtcamera.

Ondersteuning botsing vermijden voorzijde (FCA) (Sensor fusion)

 indien van toepassing

Basisfunctie

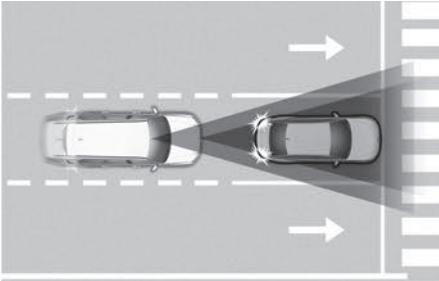

Vooraanrijdingsassistent detecteert een voertuig, een gemotoriseerde tweewieler, een voetganger of een fietser voor u op de weg en kan u voor een mogelijke aanrijding waarschuwen met een waarschuwingsbericht op het instrumentenpaneel en een waarschuwingsgeluid. De Ondersteuning botsingsvermijding voorzijde kan ook helpen bij het afremmen van uw auto om de botsnelheid te verminderen of een botsing te voorkomen.

Functie Afslaan op kruispunt

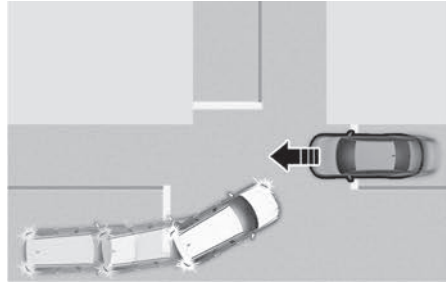

A.d.h.v. van de noodrem kan de Functie Afslaan op kruispunt botsingen met tegenliggers in een aangrenzende rijstrook voorkomen wanneer u links (linkse besturing) of rechts (rechtse besturing) afslaat op een kruispunt en de richtingaanwijzer heeft ingeschakeld.

Tegenliggerfunctie

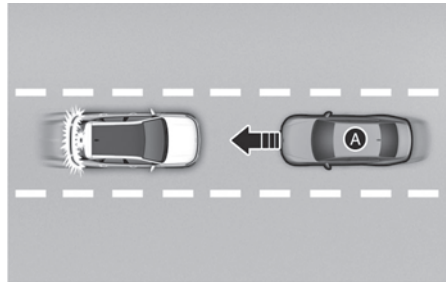

[A] Tegenliggers

De Tegenliggerfunctie helpt de snelheid te verminderen wanneer een voertuig dat van de andere kant nadert, wordt gedetecteerd.

Detectiesensor



[A] Voorzichtcamera
[B] Voorradar

Zie de afbeelding hierboven voor de gedetailleerde locatie van de detectiesensoren.

OPGELET

Neem de volgende voorzorgsmaatregelen om de optimale prestaties van de detectiesensor te waarborgen:

- Demonteer nooit de detectiesensor of sensorunits en beschadig ze nooit.
- Als de detectiesensoren zijn vervangen of gerepareerd, raden wij u aan het voertuig door een erkende HYUNDAI-dealer te laten controleren.
- Breng nooit accessoires of stickers op de voorruit aan en deze mag ook niet worden getint.
- Let goed op dat u de frontzichtcamera steeds droog houdt.
- Plaats nooit reflecterende voorwerpen (bijv. wit papier, spiegel) op het dashboard.
- Plaats geen voorwerpen in de buurt van de voorruit en installeer geen accessoires op de voorruit. Het kan de werking van de ontwasemings- en ontddoofunctie van het klimaatregelsysteem beïnvloeden, waardoor de rijhulpsystemen niet meer kunnen werken.
- Breng geen kentekenplaathouder of voorwerpen, zoals een bumpersticker, folie of bumperbescherming aan in de buurt van het afdekkapje van de radar vóór.
- Verander de positie van de kentekenplaat niet. De detectie- en controleprestaties van de voorradar kunnen worden beïnvloed.
- Houd de voorradar en afdekking altijd schoon en vrij van vervuiling.
Gebruik alleen een zachte doek om het voertuig te wassen. Richt geen hogedrukreiniger rechtstreeks op de sensor of sensorafdekking.
- Als de radar of rond de radar op enigerlei wijze is beschadigd of geraakt, werkt de Assistentie bij het vermijden van een frontale botsing mogelijk niet goed, ook al verschijnt er geen waarschuwing melding op de instrumentenpaneel. Wij raden u aan de auto door een erkende HYUNDAI-dealer te laten controleren.
- Gebruik uitsluitend originele onderdelen om een beschadigd afdekkapje van de radar vóór te repareren of te vervangen. Breng geen lak aan op het afdekkapje van de radar vóór.
- Als er een aanhanger of een op de trekhaak gemonteerde drager is bevestigd, kan dit de werking van de botsingsassistent negatief beïnvloeden.

Instellingen Assistentie bij het vermijden van een frontale botsing

Veiligheid vooruit

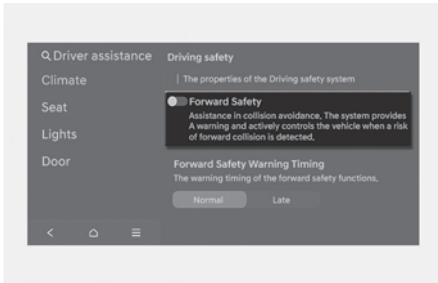

Selecteer **Instellingen > Voertuig > Bestuurdershulp > Veiligheid voorkant** in het instellingenmenu van het infotainmentsysteem om in te stellen of elke functie moet worden gebruikt.

- Als **“Veiligheid voorkant”** is geselecteerd, waarschuwt de Assistentie bij het vermijden van een frontale botsing de bestuurder met een waarschuwingsbericht of een geluidssignaal, afhankelijk van het botsingsrisico. Afhankelijk van de botsingsrisiconiveaus wordt de remassistentie geactiveerd. Als "Voorveiligheid" niet is geselecteerd, wordt de Voorveiligheid uitgeschakeld. Het waarschuwingslampje (☚) gaat branden op de instrumentenpaneel.

⚠ WAARSCHUWING

Wanneer de auto opnieuw wordt gestart, wordt het systeem Assistentie bij het vermijden van een frontale botsing altijd ingeschakeld. Als “Veiligheid voorkant” echter is gedeselecteerd, moet de bestuurder zich altijd bewust zijn van de omgeving en veilig rijden.

⚠ OPGELET

De instellingen voor Voorveiligheid omvatten “Basisfunctie”, “Draaien op kruising” en “Directe tegenliggers”.

Timing voorveiligheidswaarschuwing

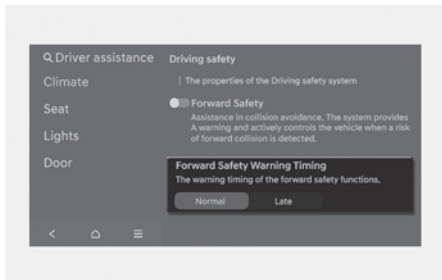

Terwijl het voertuig is ingeschakeld, selecteert u **Instellingen > Voertuig > Bestuurdershulp > Rijveiligheid > Waarschuwingstijdstip** veiligheids voorkant in het Instellingenmenu om de initiële waarschuwingstijd voor de Ondersteuning botsing vermijden voorzijde te wijzigen. De waarschuwingstijd kan worden ingesteld op "**Normaal**" of "**Laat**".

- Gebruik "**Normaal**" bij normale rijomstandigheden. Als de waarschuwingstiming gevoelig lijkt, verander deze dan in '**Laat**'.
 - Als '**Laat**' is geselecteerd, waarschuwt de Assistentie bij het vermijden van een frontale botsing de bestuurder langzamer.

OPGELET

- Zelfs als de Timing waarschuwing **Normaal** is geselecteerd, kan het lijken dat de waarschuwing te laat komt als de voorligger plotseling stopt.
- Selecteer voor de waarschuwingstiming **Laat** wanneer er weinig verkeer is en u traag rijdt.

Waarschuwingsmethoden

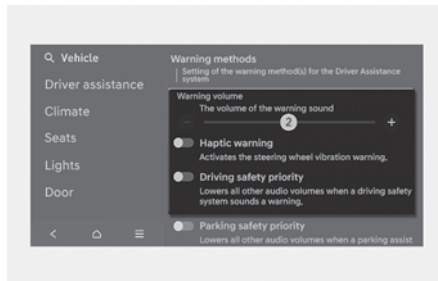

De waarschuwingsmethoden kunnen worden ingesteld met het voertuig aan.

- **Waarschuwingsvolume:** Selecteer **Instellingen > Voertuig > Bestuurders-hulp > Waarschuwingsmethoden > Waarschuwingsvolume** in het instellingenmenu van het informatiesysteem om het waarschuwingsvolume te wijzigen. Zelfs als u het waarschuwingsvolume op "0" zet, zal het waarschuwingsgeluid klinken bij het volume dat op "1" staat (indien aanwezig).
- **Voelbare waarschuwing:** Selecteer **Instellingen > Voertuig > Bestuurders-hulp > Waarschuwingsmethoden > Haptische waarschuwing** in het instellingenmenu van het infotainmentsysteem om de haptische waarschuwing in te stellen (indien aanwezig).

- **Prioriteit voor rijveiligheid:** Selecteer **Instellingen > Voertuig > Bestuurders-hulp > Waarschuwingmethoden > Prioriteit rijveiligheid** in het instellingenmenu van het informatiesysteem.

Als **Prioriteit rijveiligheid** geselecteerd is, verlaagt het voertuig alle andere audiovolumes wanneer de waarschuwing klinkt voor veilig rijden.

i Informatie

- Als u de waarschuwingsmethodes wijzigt, kunnen de waarschuwingsmethodes van andere Bestuurdersassistentie-systemen veranderen.
- Als u de haptische waarschuwing uitschakelt wanneer het waarschuwingvolume op '0' staat, wordt het waarschuwingvolume ingeschakeld en ingesteld op '2'.
- Als u het waarschuwingvolume op '0' zet terwijl de haptische waarschuwing is uitgeschakeld, wordt de haptische waarschuwing ingeschakeld.
- Als het voertuig opnieuw wordt gestart, zullen de waarschuwingsmethoden de laatste instelling behouden.
- Het instellingsmenu bestaat mogelijk niet op basis van de voertuigspecificaties.

Werking Assistentie bij het vermijden van een frontale botsing

Basisfunctie

De basisfunctie van de Assistentie bij het vermijden van een frontale botsing is het waarschuwen en helpen controleren van het voertuig, afhankelijk van het risico op een botsing: "Waarschuwing voor botsingen", "Noodstop" en "Voertuig stoppen en remcontrole beëindigen".

Waarschuwing voor botsing

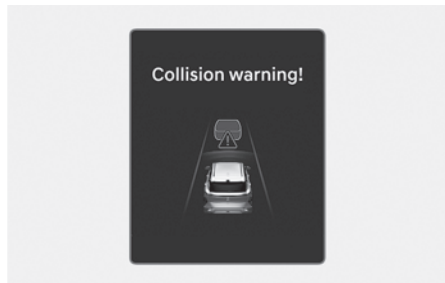

Om de bestuurder te waarschuwen voor een aanrijding, verschijnt het waarschuwingsbericht "**Waarschuwing voor botsing**" en knippert het waarschuwinglampje (⚠) op de cluster met waarschuwingsgeluid en haptische feedback van het stuurwiel (indien aanwezig).

- Wordt er een voorligger gedetecteerd, dan werkt de functie bij een rijsnelheid tussen ongeveer 10-200 km/h (6-124 mph).
- Als een voetganger of fietser vóór de auto wordt gedetecteerd, dan werkt het systeem bij een rijsnelheid van ongeveer 10-85 km/u (6-53 mph).

Noodremmen

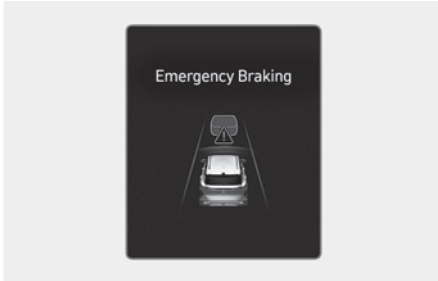

Om de bestuurder te waarschuwen voor een noodstop, verschijnt het waarschuwingsbericht **“Noodrem”** en knippert het waarschuwingslampje (☚) op de cluster met waarschuwingsgeluid en haptische feedback van het stuurwiel (indien aanwezig).

Noodrem werkt onder de volgende omstandigheden.

- Voertuig of gemotoriseerde tweewieler:

	Rijdend voertuig	Stilstaand voertuig
Zwakke remkracht	Ongeveer 10-200 km/u (6-125 mph)	
Sterke remkracht	Ongeveer 10-130 km/u (6-81 mph)	Ongeveer 10-75 km/u (6-47 mph)

- Voetganger of fietser:

De functie werkt wanneer uw voertuigsnelheid tussen ongeveer 10-65 km/u (6-40 mph) ligt.

De auto tot stilstand brengen en het aansturen van de remmen beëindigen

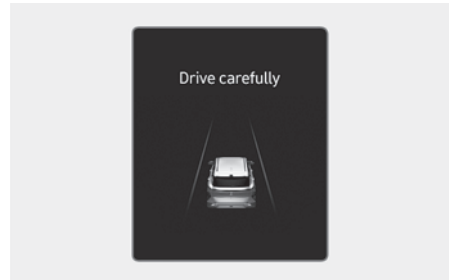

Wanneer de auto tot stilstand is gebracht door Noodremmen, verschijnt de waarschuwing **“Rij voorzichtig”** op het instrumentenpaneel.

Voor de veiligheid dient de bestuurder het rempedaal onmiddellijk in te trappen en de omgeving te controleren.

- Het aansturen van de remmen wordt beëindigd nadat de auto door toedoen van Emergency braking (Noodremmen) gedurende ongeveer 2 seconden heeft stilgestaan.

Functie Afslaan op kruispunt

De functie Afslaan op kruispunt waarschuwt en helpt het voertuig onder controle te houden, afhankelijk van het botsingsrisico: "Waarschuwing voor botsing", "Noodremmen" en "Voertuig stoppen en remcontrolé beëindigen".

Waarschuwing voor botsing



Om de bestuurder te waarschuwen voor een aanrijding, verschijnt het waarschuwingsbericht "**Waarschuwing voor botsing!**" en knippert het waarschuwingslampje (⚠) op de cluster met waarschuwingsgeluid en haptische feedback van het stuurwiel (indien aanwezig).

- De functie werkt wanneer uw voertuigsnelheid tussen ongeveer 10-30 km/u (6-19 mph) ligt en de snelheid van het tegemoetkomende voertuig of de gemotoriseerde tweewieler tussen ongeveer 30-70 km/u (19-44 mph) ligt.

Noodremmen

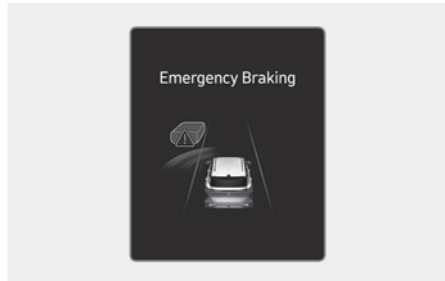

Om de bestuurder te waarschuwen voor een noodstop, verschijnt het waarschuwingsbericht "**Noodrem**" en knippert het waarschuwingslampje (⚠) op de cluster met waarschuwingsgeluid en haptische feedback van het stuurwiel (indien aanwezig).

Bij Noodremmen levert de functie hoge remkracht als remhulp om een botsing met de tegenligger te voorkomen.

- De functie werkt wanneer uw voertuigsnelheid tussen ongeveer 10-30 km/u (6-19 mph) ligt en de snelheid van het tegemoetkomende voertuig of de gemotoriseerde tweewieler tussen ongeveer 30-70 km/u (19-44 mph) ligt.

i Informatie

Als de stoel van de bestuurder links staat, werkt de hulp bij het afslaan op kruispunten alleen als u links afslaat. Als de stoel van de bestuurder rechts staat, werkt de functie alleen als u rechts afslaat.

De auto tot stilstand brengen en het aansturen van de remmen beëindigen

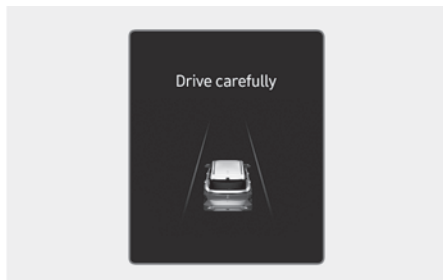

- Wanneer de auto tot stilstand is gebracht door Noodremmen, verschijnt de waarschuwing "**Rij voorzichtig**" op het instrumentenpaneel.

Voor de veiligheid dient de bestuurder het rempedaal onmiddellijk in te trappen en de omgeving te controleren.

- Het aansturen van de remmen wordt beëindigd nadat de auto door toedoen van Emergency braking (Noodremmen) gedurende ongeveer 2 seconden heeft stilgestaan.

Tegenliggerfunctie

De functie Tegenligger waarschuwt en helpt het voertuig onder controle te houden, afhankelijk van het botsingsrisico: "Waarschuwing voor botsingen", "Noodstop" en "Voertuig stoppen en remcontrolle beëindigen".

Waarschuwing voor botsing

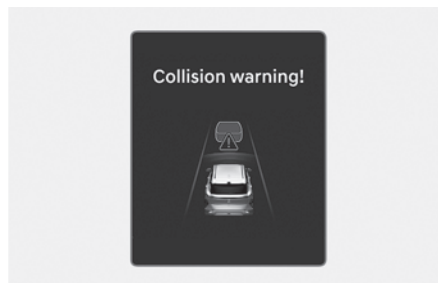

Om de bestuurder te waarschuwen voor een aanrijding, verschijnt het waarschuwingsbericht "**Waarschuwing voor botsing!**" en knippert het waarschuwingslampje (⚠) op de cluster met waarschuwingsgeluid en haptische feedback van het stuurwiel (indien aanwezig).

- De functie werkt wanneer uw voertuigsnelheid tussen ongeveer 10-30 km/u (6-19 mph) ligt.

Noodremmen

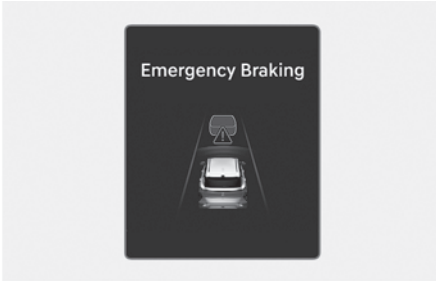

Om de bestuurder te waarschuwen voor een noodstop, verschijnt het waarschuwingsbericht "**Noodrem**" en knippert het waarschuwingslampje (⚠️) op de cluster met waarschuwingsgeluid en haptische feedback van het stuurwiel (indien aanwezig).

Bij Noodremmen levert de functie hoge remkracht als remhulp om een botsing met de tegenligger te voorkomen.

- De functie werkt wanneer uw voertuigsnelheid tussen ongeveer 10-30 km/u (6-19 mph) ligt.

i Informatie

Als de stoel van de bestuurder links staat, werkt de hulp bij het afslaan op kruispunten alleen als u links afslaat. Als de stoel van de bestuurder rechts staat, werkt de functie alleen als u rechts afslaat.

De auto tot stilstand brengen en het aansturen van de remmen beëindigen

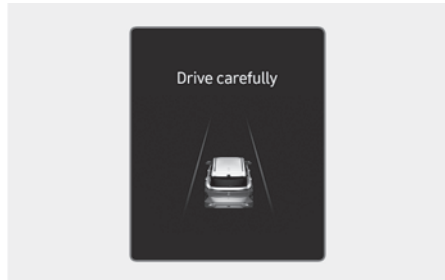

- Wanneer de auto tot stilstand is gebracht door Noodremmen, verschijnt de waarschuwing "**Rij voorzichtig**" op het instrumentenpaneel.

Voor de veiligheid dient de bestuurder het rempedaal onmiddellijk in te trappen en de omgeving te controleren.

- Het aansturen van de remmen wordt beëindigd nadat de auto door toedoen van Emergency braking (Noodremmen) gedurende ongeveer 2 seconden heeft stilgestaan.

! OPGELET

Als uw voertuig of het tegemoetkomende voertuig niet rechtuit rijdt, kunnen de waarschuwing en de functie Frontale tegenligger te laat of niet werken.

WAARSCHUWING

- Wijzig voor uw veiligheid de instellingen pas nadat u de auto op een veilige plaats heeft geparkeerd.
- De Forward Collision-Avoidance Assist (ondersteuning botsingsvermijding voorzijde) werkt niet in alle situaties en kan niet alle aanrijdingen voorkomen.
- Het is de verantwoordelijkheid van de bestuurder om de auto onder controle te houden. Vertrouw niet uitsluitend op het Assistentie bij het vermijden van een frontale botsing. Houd een veilige remafstand en trap indien nodig het rempedaal in om snelheid te minderen of het voertuig tot stilstand te brengen.
- Gebruik de Assistentie bij het vermijden van een frontale botsing nooit voor mensen, dieren, voorwerpen enz. Dit kan ernstig of dodelijk letsel veroorzaken.
- Mogelijk werkt het systeem Assistentie bij het vermijden van een frontale botsing niet als de bestuurder het rempedaal intrapt om een aanrijding te voorkomen.
- Terwijl Assistentie bij het vermijden van een frontale botsing ingrijpt, kan de auto plotseling tot stilstand komen, waarbij letsel kan worden toegebracht aan passagiers en losse voorwerpen kunnen verschuiven. Zorg dat alle inzittenden steeds hun veiligheidsgordel om hebben en dat losse voorwerpen altijd goed worden vastgezet.
- Mogelijk verschijnt of klinkt de waarschuwingssignaal van het systeem Assistentie bij het vermijden van een frontale botsing niet als een waarschuwingssmelding of waarschuwingssignaal van een ander systeem wordt weergegeven of klinkt.
- Mogelijk hoort u het waarschuwingssignaal van het systeem Assistentie bij het vermijden van een frontale botsing niet als er veel lawaai in de omgeving is.
- Afhankelijk van de wegomstandigheden en de omgeving is het mogelijk dat het systeem Assistentie bij het vermijden van een frontale botsing wordt uitgeschakeld, dat het niet naar behoren werkt of dat het werkt wanneer dat niet nodig is.
- Ook als er een probleem met het systeem Assistentie bij het vermijden van een frontale botsing is, werken de remmen naar behoren.
- Tijdens Noodremmen wordt het aansturen van de remmen door de Assistentie bij het vermijden van een frontale botsing automatisch geannuleerd wanneer de bestuurder het gaspedaal hard intrapt of abrupt het stuur omgooit.

OPGELET

- Afhankelijk van de toestand van het voertuig, de gemotoriseerde tweewieler en de voetganger en fietser voorin en de omgeving, kan het botsingsassistent te bedienen kleiner worden. Mogelijk waarschuwt de Forward Collision-Avoidance Assist de bestuurder alleen of werkt hij helemaal niet.
- De Assistentie bij het vermijden van een frontale botsing werkt onder bepaalde omstandigheden, door het risiconiveau te beoordelen op basis van de staat, rijrichting en snelheid van de tegenligger en de omgeving.
- Alleen Waarschuwing voor botsingsondersteuning en vermindering van botsingen zijn mogelijk, afhankelijk van de detecteerbare afstand.



Informatie

- Als een botsing dreigt, kan remhulp worden voorzien door het systeem Ondersteuning botsing vermijden voorzijde als de bestuurder niet hard genoeg remt.
- De afbeeldingen en kleuren op het instrumentenpaneel kunnen afwijken afhankelijk van het type instrumentenpaneel of het gekozen thema.

Defecten en beperkingen van de Ondersteuning botsing vermijden voorzijde

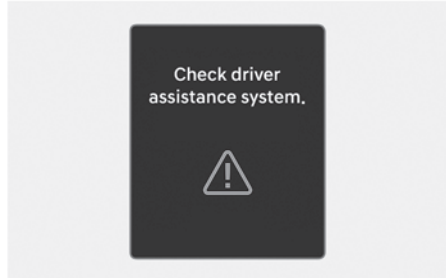
Defecten Assistentie bij het vermijden van een frontale botsing



Als Ondersteuning botsing vermijden voorzijde niet naar behoren werkt, verschijnt de waarschuwingsmelding **'Controleer het bestuurdersassistentiesysteem'** en gaan de waarschuwingslampjes  en  branden op het instrumentenpaneel. Wij raden u aan uw auto door een erkende HYUNDAI-dealer te laten controleren.

Ondersteuning botsing vermijden voorzijde uitgeschakeld

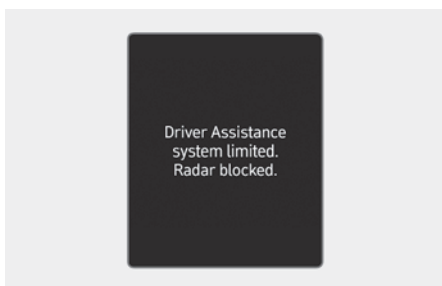
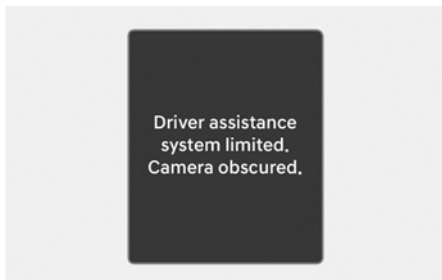

Als het deel van de voorruit waar de frontzichtcamera zich bevindt, het afdekkapje van de radar vooraan of de sensor bedekt is met vuil, zoals sneeuw of regen, dan kan dit de detectieprestaties verminderen en het Forward Collision-Avoidance Assist-systeem tijdelijk beperken of uitschakelen.

Als dit gebeurt, wordt de **‘Bestuurdersassistentiesysteem beperkt. Camera verduisterd’** of het **“Bestuurdersassistentiesysteem beperkt. Radar geblokkeerd.”** en de waarschuwingslampjes  en  gaan branden op het instrumentenpaneel.

De Assistentie bij het vermijden van een frontale botsing werkt weer naar behoren wanneer de sneeuw, regen of andere substantie wordt verwijderd.

Als de Assistentie bij het vermijden van een frontale botsing niet naar behoren werkt nadat de obstructie (sneeuw, regen of vreemde materialen) wordt verwijderd (geldt ook voor bijvoorbeeld een aanhanger of drager op de achterbumper), adviseren we de auto te laten nakijken door een officiële HYUNDAI-dealer.

WAARSCHUWING

- Mogelijk werkt het systeem Assistentie bij het vermijden van een frontale botsing niet goed, zonder dat daarover een waarschuwingsmelding verschijnt of het waarschuwingslampje gaat branden op het instrumentenpaneel.
- Mogelijk werkt de Forward Collision-Avoidance Assist niet goed in bepaalde gebieden (bv. open terrein), als er geen objecten worden gedetecteerd na het starten van de motor.
- Als het voertuig opnieuw wordt gestart terwijl de sensoren zijn uitgeschakeld of niet goed werken, werkt Assistentie bij het vermijden van een frontale botsing mogelijk niet goed.

Beperkingen van de Assistentie bij het vermijden van een frontale botsing

Mogelijk werkt de Assistentie bij het vermijden van een frontale botsing niet naar behoren of treedt de functie onverwacht in werking onder de volgende omstandigheden:

- De detectiesensor of het gebied eromheen is vuil of beschadigd
- De temperatuur rond de frontzichtcamera is hoog of laag door de omgeving
- De cameralens heeft last van een getinte voorruit of een film of coating op de voorruit, beschadigd glas of klevende voorwerpen (sticker, insect, enz.) op het glas
- Er is vocht op de voorruit dat niet verwijderd is of dat eraan vastgevroren is
- De voorruit wordt constant met ruitensproeiervloeistof besproeid of de ruitenswisser is geactiveerd
- Rijden in zware regen of sneeuw of dichte mist
- Het gezichtsveld van de frontzichtcamera wordt belemmerd door schittering van de zon
- Straatverlichting of licht van een tegenliggend verkeer wordt gereflecteerd op het natte wegdek, bv. door een plas op de weg
- Er is een voorwerp op het dashboard geplaatst
- Uw auto wordt gesleept
- De omgeving is zeer helder
- De omgeving is zeer donker, zoals in een tunnel, enz.
- De helderheid verandert plotseling, bijv. bij het binnenrijden van een tunnel
- Er is niet veel licht buiten en de koplampen zijn niet aan of geven weinig licht
- Rijden door stoom, rook of schaduw
- Slechts een deel van het voertuig, een gemotoriseerde tweewieler en een voetganger of fietser wordt gedetecteerd.
- De voorligger is een bus, een grote vrachtwagen, een vrachtwagen met een lading of oplegger die een ongewone vorm heeft enz.
- De voorligger en de gemotoriseerde tweewieler heeft geen achterlichten, zijn achterlichten bevinden zich op een ongewone plaats enz.
- Er is niet veel licht buiten en de achterlichten zijn niet aan of geven weinig licht
- De achterkant van het voorste voertuig en de gemotoriseerde tweewieler is klein of het voertuig en de gemotoriseerde tweewieler zien er niet normaal uit, zoals wanneer het voertuig gekanteld is, omvalt, of de zijkant van het voertuig zichtbaar is, enz.
- De bodemvrijheid voor de auto is laag of hoog
- Een voertuig en gemotoriseerde tweewieler, en voetganger of fietser snijdt plotseling voor

- Het deel van de bumper rond de radar heeft een stoot ondervonden of is beschadigd of de radar zit niet op zijn plaats
- De temperatuur rond de radar is hoog of laag
- U rijdt door een tunnel of onder een ijzeren brug door
- U rijdt in een groot gebied waar weinig voertuigen of constructies zijn (bijvoorbeeld een woestijn, weide, voorstad enz.)
- U rijdt nabij zones waar zich metalen bevinden, zoals een bouwplaats, spoorweg enz.
- Er is een materiaal in de buurt dat de golven van de radar zeer goed reflecteert, zoals een vangrail, een auto enz.
- De fietser voor u zit op een fiets van een materiaal dat de golven van de radar vóór niet goed reflecteert
- De voorligger en de gemotoriseerde tweewieler wordt te laat gedetecteerd
- De voorligger en de gemotoriseerde tweewieler wordt plots geblokkeerd door een obstakel
- De voorligger en de gemotoriseerde tweewieler wisselt plotseling van rijstrook of remt plotseling af
- Het zicht op de voorligger en de gemotoriseerde tweewieler is vervormd.
- De voorligger en de gemotoriseerde tweewieler rijdt met een lage of hoge snelheid
- Het voertuig en de gemotoriseerde tweewieler vooraan is bedekt met sneeuw
- U verlaat of keert terug naar de rijstrook
- Onstabiel rijden
- U bevindt zich op een rotonde en de voorligger wordt niet gedetecteerd
- U blijft in een cirkel rondrijden
- Het zicht op de voorligger en de gemotoriseerde tweewieler hebben een ongewone vorm
- Het zicht op de voorligger en de gemotoriseerde tweewieler rijden bergopwaarts of bergafwaarts
- De voetganger of fietser wordt niet volledig gedetecteerd, bijvoorbeeld als hij zich vooroverbuigt of niet helemaal rechtop loopt

- De voetganger of fietser draagt kleding of uitrusting waardoor hij moeilijk kan worden geïdentificeerd



De afbeelding hierboven toont het beeld dat de frontzichtcamera en de frontale radar kunnen detecteren als een voertuig, een gemotoriseerde tweewieler en een voetganger en fietser.

- De voetganger of fietser vóór de auto verplaatst zich zeer snel
- De voetganger of fietser vóór de auto is klein of neemt een lage houding aan
- De voetganger of fietser vóór de auto heeft een mobiliteitsbeperking
- De voetganger of fietser vóór de auto beweegt zich kruiselings op de rijrichting
- Er bevindt zich een groep voetgangers of fietsers of een grote menigte voor de auto
- De voetganger of fietser draagt kleding die opgaat in de achtergrond en daardoor moeilijk te detecteren is
- De voetganger of fietser is moeilijk te onderscheiden van een structuur met een soortgelijke vorm in de omgeving
- U rijdt voorbij een voetganger, fietser, verkeersborden, constructies enz. nabij een kruispunt
- U rijdt op een parkeerterrein
- U rijdt langs wegwerkzaamheden, over een tolpoort, onverharde, gedeeltelijk verharde weg of hobbelige verkeersdrempels enz.
- U rijdt op een weg met hellingen, bochten enz.
- U rijdt over een weg met bomen of verkeerslichten erlangs
- De slechte staat van de weg doet de auto overmatig trillen tijdens het rijden
- Uw auto is te hoog of te laag door een zware lading, een abnormale bandenspanning enz.
- U rijdt op een smalle weg die tussen bomen of gras ligt of overgroeid is
- Er is storing door elektromagnetische golven, bijvoorbeeld in bepaalde gebieden met sterke radiogolven of elektrische ruis

⚠ WAARSCHUWING

- U rijdt op een bochtige weg

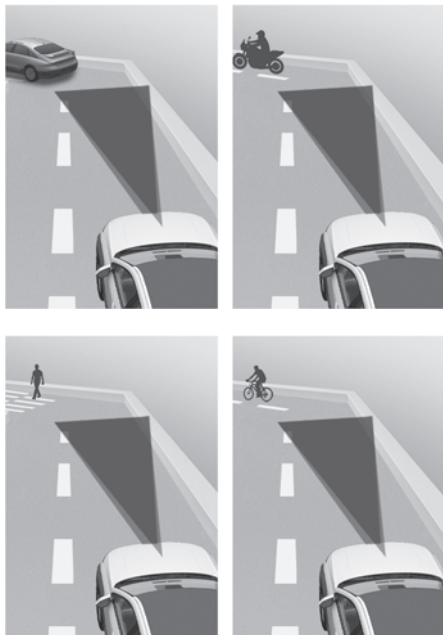

Assistentie bij het vermijden van een frontale botsing detecteert een voertuig, een gemotoriseerde tweewieler en een voetganger of fietser voor u mogelijk niet wanneer u op bochtige wegen rijdt, wat de prestaties van de sensoren negatief beïnvloedt. Hierdoor kunnen waarschuwingen en remhulp uitblijven wanneer ze wel nodig zijn.

Rijdt u in een bocht, dan moet u een veilige remafstand houden en indien nodig het rempedaal intrappen om snelheid te minderen en zo een veilige afstand te bewaren.

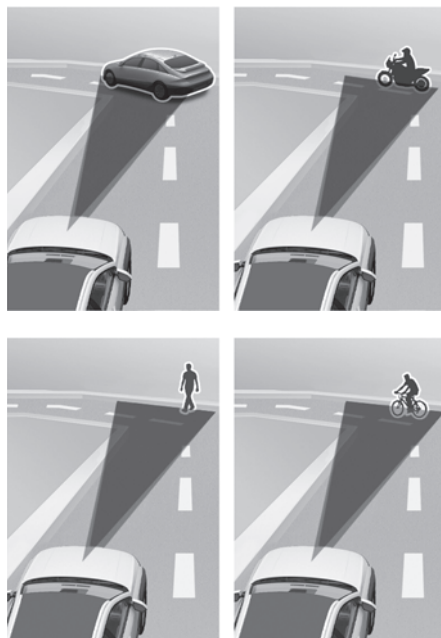

De Assistentie bij het vermijden van een frontale botsing kan bij het rijden op een bochtige weg een voertuig, gemotoriseerde tweewieler en voetganger of fietser op de volgende rijstrook of buiten de rijstrook detecteren.

Als dit gebeurt, kan de Forward Collision-Avoidance Assist mogelijk de bestuurder waarschuwen en de rem aansturen wanneer dat niet nodig is. Controleer altijd de verkeersomstandigheden rond uw auto.

• Rijden op een helling



Assistentie bij het vermijden van een frontale botsing detecteert een voertuig, een gemotoriseerde tweewieler en een voetganger of fietser voor u mogelijk niet wanneer u bergopwaarts of bergafwaarts rijdt, wat de prestaties van de sensoren negatief beïnvloedt.

Hierdoor kan het systeem mogelijk waarschuwen of remmen wanneer dat niet nodig is, of niet waarschuwen of remmen wanneer dat wel nodig is.

Ook kan de snelheid van het voertuig snel afnemen wanneer plotseling er een auto, gemotoriseerde tweewieler en voetganger of fietser wordt gedetecteerd.

Blijf altijd op de weg letten wanneer u bergop of bergaf rijdt. Indien nodig stuurt u en trapt u het rempedaal in om snelheid te minderen en zo een veilige afstand te bewaren.

• Van rijbaan wisselen



[A] Uw voertuig
[B] Voertuig dat van rijstrook verandert

- Wanneer een voertuig vanuit een aangrenzende rijstrook uw rijstrook oprijdt, kan de sensor het niet detecteren totdat het zich in zijn detectiebereik bevindt. Mogelijk detecteert Assistentie bij het vermijden van een frontale botsing het voertuig niet onmiddellijk als het plotseling van rijbaan wisselt. In dit geval moet u een veilige remafstand houden en indien nodig sturen en het rempedaal intrappen om snelheid te minderen en zo een veilige afstand te bewaren.

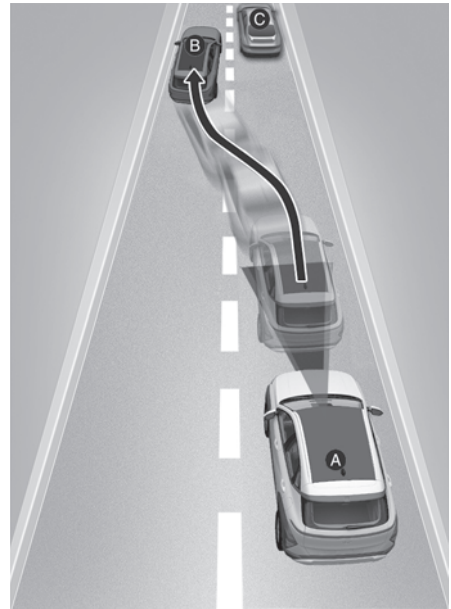

[A] Uw voertuig
[B] Voertuig dat van rijstrook verandert
[C] Voertuig op dezelfde rijstrook

Wanneer een voorligger uw rijstrook verlaat, detecteert de Assistentie bij het vermijden van een frontale botsing uw nieuwe voorligger mogelijk niet direct. In dit geval moet u een veilige remafstand houden en indien nodig sturen en het rempedaal intrappen om snelheid te minderen en zo een veilige afstand te bewaren.

- Als een voorligger een lading heeft die achter het voertuig uitsteekt of wanneer een voorligger een grotere bodemvrijheid heeft, is speciale aandacht vereist. Mogelijk detecteert Assistentie bij het vermijden van een frontale botsing de lading die achter het voertuig uitsteekt niet. In dit geval moet u een veilige remafstand tot het achterste voorwerp houden en indien nodig sturen en het rempedaal intrappen om snelheid te minderen en zo de afstand te bewaren.

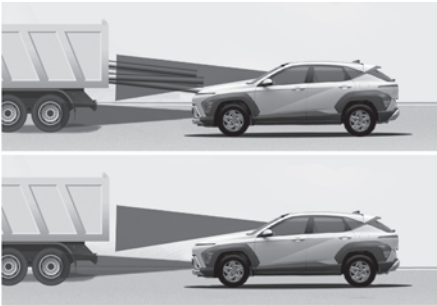

WAARSCHUWING

- Wanneer u een aanhanger of een ander voertuig sleept, moet u om veiligheidsredenen de Assistentie bij het vermijden van een frontale botsing uitschakelen.
 - Mogelijk grijpt het Forward Collision-Avoidance Assist-systeem in als het voorwerpen detecteert die door hun vorm of bepaalde kenmerken op voertuigen, voetgangers en fietsers lijken.
 - Assistentie bij het vermijden van een frontale botsing werkt niet op fietsen of voorwerpen met kleinere wielen, zoals bagagetassen, winkelwagentjes of kinderwagens.
 - Mogelijk functioneert de Assistentie bij het vermijden van een frontale botsing niet naar behoren bij storingen door sterke elektromagnetische golven.
 - Mogelijk werkt Assistentie bij het vermijden van een frontale botsing niet gedurende ca. 15 seconden na het starten van de auto of het inschakelen van de frontzichtcamera.
-

Assistentie bij het respecteren van de rijstrook (Lane Keeping Assist - LKA)

+ indien van toepassing

Bij het rijden boven een bepaalde snelheid detecteert de Assistentie bij het respecteren van de rijstrook (of wegkanten) en kan hij u waarschuwen als uw voertuig de rijstrook verlaat zonder de richtingaanwijzer te gebruiken en kan hij helpen bij het sturen om te voorkomen dat uw voertuig van zijn rijstrook afwijkt.

Detectiesensor



[A] Voorzichtcamera

De voorzichtcamera wordt gebruikt als detectiesensor om rijstrookmarkeringen (of de randen van de weg) te detecteren.

Zie de afbeelding hierboven voor de gedetailleerde locatie van de detectiesensor.

! OPGELET

Voor meer informatie over de voorzorgsmaatregelen van de frontzichtcamera, zie de “Ondersteuning botsingsvermijding voorzijde (FCA) (alleen frontzichtcamera)” sectie in dit hoofdstuk.

Instellingen Assistentie bij het respecteren van de rijstrook

Rijstrookveiligheid

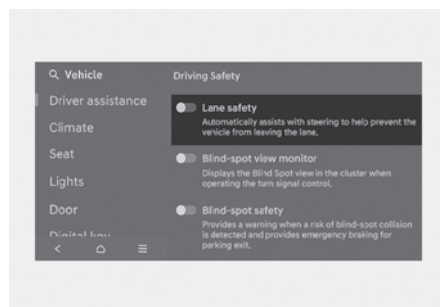

Selecteer **Instellingen > Voertuig > Bestuurdershulp > Rijveiligheid > Rijstrookveiligheid** in het instellingenmenu van het infotainmentsysteem om in te stellen of elke functie moet worden gebruikt.

Als **Rijstrookveiligheid** is geselecteerd, helpt Assistentie bij het respecteren van de rijstrook de bestuurder automatisch bij het sturen wanneer het verlaten van de rijstrook wordt gedetecteerd om te voorkomen dat het voertuig uit zijn rijstrook raakt. Als **Rijstrookveiligheid** niet is geselecteerd, schakelt Assistentie bij het respecteren van de rijstrook uit en brandt het gele  indicatorlampje op het instrumentenpaneel

! WAARSCHUWING

- Het systeem Assistentie bij het respecteren van de rijstrook stuurt niet bij wanneer het voertuig in het midden van de rijstrook rijdt.
- De bestuurder dient zich altijd bewust te zijn van de omgeving. Als **Rijstrookveiligheid** niet is geselecteerd, kan Assistentie bij het respecteren van de rijstrook u niet helpen.

Waarschuwingmethoden

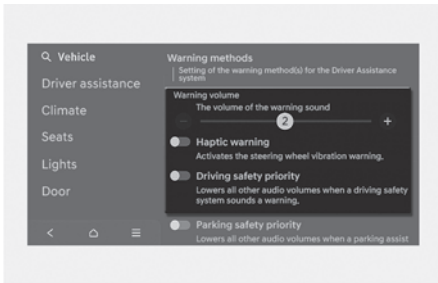

De waarschuwingmethoden kunnen worden ingesteld met het voertuig aan.

- **Waarschuwingvolume:** Selecteer **Instellingen > Voertuig > Bestuurders-hulp > Waarschuwingmethoden > Waarschuwingvolume** in het instellingenmenu van het informatiesysteem om het waarschuwingvolume te wijzigen. Zelfs als u het waarschuwingvolume op "0" instelt, zal de waarschuwing voor hands off-detectie klinken bij het volume dat op "1" is ingesteld (indien aanwezig).
- **Voelbare waarschuwing:** Selecteer **Instellingen > Voertuig > Bestuurders-hulp > Waarschuwingmethoden > Haptische waarschuwing** in het instellingenmenu van het infotainmentsysteem om de haptische waarschuwing in te stellen (indien aanwezig).

- **Prioriteit voor rijveiligheid:** Selecteer **Instellingen > Voertuig > Bestuurders-hulp > Waarschuwingmethoden > Prioriteit rijveiligheid** in het instellingenmenu van het informatiesysteem.

Als **Prioriteit rijveiligheid** geselecteerd is, verlaagt het voertuig alle andere audiovolumes wanneer de waarschuwing klinkt voor veilig rijden.

i Informatie

- Als u de waarschuwingsmethodes wijzigt, kunnen de waarschuwingsmethodes van andere Bestuurdersassistentie-systemen veranderen.
- Als u de haptische waarschuwing uitschakelt wanneer het waarschuwingvolume op '0' staat, wordt het waarschuwingvolume ingeschakeld en ingesteld op '2'.
- Als u het waarschuwingvolume op '0' zet terwijl de haptische waarschuwing is uitgeschakeld, wordt de haptische waarschuwing ingeschakeld.
- Als het voertuig opnieuw wordt gestart, zullen de waarschuwingsmethodes de laatste instelling behouden.

Werking Assistentie bij het respecteren van de rijstrook

Assistentie bij het respecteren van de rijstrook in-/uitschakelen



- Voor Europa, Rusland
Wanneer het voertuig wordt gestart, is het systeem voor assistentie bij het respecteren van de rijstrook altijd ingeschakeld. Het grijze  indicatorlampje brandt op het instrumentenpaneel. Wanneer het systeem voor assistentie bij het respecteren van de rijstrook aan is, houdt u de toets Rijstrookassistent () ingedrukt om de functie uit te schakelen.
- Behalve Europa, Rusland
Terwijl de motor aanstaat, houdt u de toets Rijstrookassistent () op het stuurwiel ingedrukt om Assistentie bij het respecteren van de rijstrook in en uit te schakelen. Wanneer de assistentie bij het respecteren van de rijstrook is ingeschakeld, brandt de -indicator.

Informatie

- Voor Europa, Rusland
Als u assistentie bij het respecteren van de rijstrook uitschakelt door op de knop Rijstrookassistent () op het stuurwiel te drukken, wordt de instelling Rijstrookveiligheid ook uitgeschakeld.
- Behalve Europa, Rusland
Wanneer de motor opnieuw wordt gestart, behoudt het Assistentie bij het respecteren van de rijstrook de laatste instelling.

Waarschuwing en bediening

Het systeem Assistentie bij het respecteren van de rijstrook waarschuwt en stuurt het voertuig aan met de Waarschuwing bij het verlaten van rijstrook en Assistentie bij het respecteren van de rijstrook.

Links



Rechts



Waarschuwing bij het verlaten van de rijstrook

- Om de bestuurder te waarschuwen dat het voertuig op het punt staat de geprojecteerde rijstrook te verlaten, knippert het groene  indicatorlampje en de rijstrookstreep op het op het instrumentenpaneel afhankelijk van de richting waarin het voertuig uitwijkt en klinkt er een geluidssignaal.
- De Assistentie bij het respecteren van de rijstrook werkt bij een rijnsnelheid tussen ongeveer 60-200 km/u (40-120 mph).

Assistentie bij het respecteren van de rijstrook

- Om de bestuurder te waarschuwen dat het voertuig de geprojecteerde rijstrook verlaat, knippert het groene  indicatorlampje het instrumentenpaneel en gaat het stuurwiel bijsturen om het voertuig binnen de rijstrook te houden.
- De Assistentie bij het respecteren van de rijstrook werkt bij een rijnsnelheid tussen ongeveer 60-200 km/u (40-120 mph).

Waarschuwing handen van het stuur

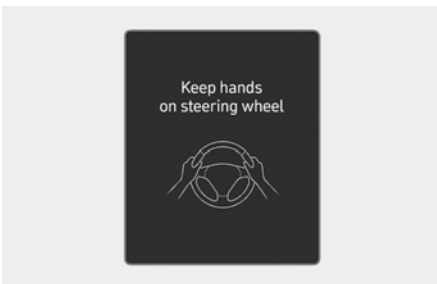

Als de bestuurder zijn handen gedurende enkele seconden van het stuur neemt, verschijnt het waarschuwingsbericht **"Handen aan het stuur houden"** en klinkt er stapsgewijs een geluidssignaal.

WAARSCHUWING

- Mogelijk wordt er niet bijgestuurd als het stuurwiel zeer stevig wordt vastgehouden of als het voorbij een bepaalde hoek gedraaid is.
- Assistentie bij het respecteren van de rijstrook werkt niet altijd. De bestuurder blijft verantwoordelijk voor het veilig sturen van het voertuig en om het voertuig in zijn rijstrook te houden.
- De waarschuwing handen niet op het stuur kan afhankelijk van de wegtoestand later worden weergegeven. Houd uw handen altijd aan het stuurwiel tijdens het rijden.
- Als het stuur zeer lichtjes wordt vastgehouden, kan de waarschuwingsmelding handen niet op het stuur verschijnen omdat de Rijstrookassistentie de handen van de bestuurder aan het stuur niet opmerkt.
- Als u voorwerpen aan het stuurwiel bevestigt, is het mogelijk dat de waarschuwing hands-off niet goed werkt.

i Informatie

- Zie oor meer details over de instellingen van het instrumentenpaneel het gedeelte “Bediening instrumentenpaneel” in hoofdstuk 4.
- Wanneer rijstrookmarkeringen (of wegkanten) worden gedetecteerd, veranderen de rijstrooklijnen op het instrumentenpaneel van grijs naar wit en brandt het groene  indicatorlampje.

Rijstrook niet gesignaleerd



Rijstrook gesignaleerd





- De afbeeldingen en kleuren op het instrumentenpaneel kunnen afwijken per type instrumentenpaneel of gekozen thema.

- Hoewel het systeem Assistentie bij het respecteren van de rijstrook bijstuurt, kan de bestuurder steeds zelf sturen.
- Het stuurwiel kan wel zwaarder of lichter aanvoelen terwijl Assistentie bij het respecteren van de rijstrook bijstuurt dan wanneer dat niet het geval is.

Defecten en beperkingen van de Assistentie bij het respecteren van de rijstrook

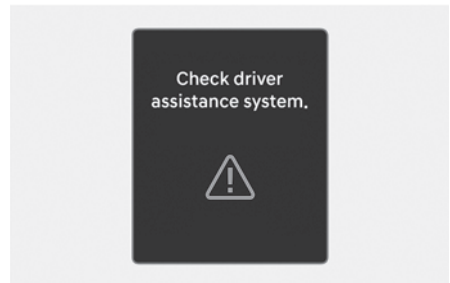
Defecten Assistentie bij het respecteren van de rijstrook



Als de assistentie bij het respecteren van de rijstrook niet naar behoren werkt, verschijnt de waarschuwingsmelding ‘**Controleer het bestuurdersassistentiesysteem**’ en het gele waarschuwingslampje voor Assistentie bij het respecteren van de rijstrook () verschijnt in de het instrumentenpaneel. Als dit gebeurt, raden wij u aan uw auto door een erkende HYUNDAI-dealer te laten nakijken.

Assistentie bij het respecteren van de rijstrook uitgeschakeld

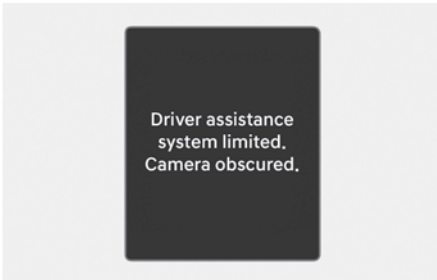

Als het deel van de voorruit waar de voorzichtsamera zich bevindt met vreemd materiaal zoals sneeuw of regen bedekt is, dan kan dit de detectieprestaties verminderen en de Assistentie bij het respecteren van de rijstrook tijdelijk beperken of uitschakelen.

Als dit gebeurt, wordt de **“Bestuurdersassistentiesysteem beperkt. Camera verduisterd.”** waarschuwingbericht en de waarschuwing (⚠) of het waarschuwingslampje Assistentie bij het respecteren van de rijstrook (🚦) verschijnen op het instrumentenpaneel.

Assistentie bij het respecteren van de rijstrook werkt naar behoren wanneer deze sneeuw, regen of ander vreemd materiaal is verwijderd.

Als de assistentie bij het respecteren van de rijstrook niet naar behoren werkt nadat het verwijderd is, adviseren we om het voertuig te laten nakijken door een officiële HYUNDAI-dealer.

⚠ WAARSCHUWING

- Zelfs als er geen waarschuwing op het instrumentenpaneel verschijnt, is het mogelijk dat de Assistentie bij het respecteren van de rijstrook niet goed werkt.
- Als het voertuig wordt uitgeschakeld en opnieuw gestart terwijl de camera geblokkeerd is of een storing vertoont, blijft de toestand gehandhaafd. Daarom werkt Assistentie bij het respecteren van de rijstrook mogelijk niet goed.

Beperkingen van Assistentie bij het respecteren van de rijstrook

Mogelijk werkt het Assistentie bij het respecteren van de rijstrook niet naar behoren of grijpt het systeem onverwacht in onder de volgende omstandigheden:

- De rijstrook is vuil of moeilijk te detecteren doordat:
 - De rijstrookmarkeringen (of wegrand) bedekt zijn met regen, sneeuw, vuil, olie enz.
 - De kleur van de rijstrookmarkering (of randen van de weg) niet waarneembaar is vanaf de rijbaan
 - Er op de rijbaan in de buurt van de rijstrookmarkeringen (of wegranden) zijn aangebracht of doordat de markeringen (of wegranden) op de rijbaan lijken op de rijstrookmarkeringen (of wegrand)
 - De rijstrookmarkering (of wegrand) is onduidelijk of beschadigd
 - Er bevinden zich schaduwen op de wegmakering (of wegrand), bv. van een middenberm, bomen, vangrail, geluidswal, enz.

- Het aantal rijstroken neemt toe of af of de rijstrookmarkeringen (of wegranden) kruisen elkaar op een ingewikkelde manier
- De weg heeft meer dan twee rijstrookmarkeringen (of wegranden)
- De rijstrookmarkeringen (of wegranden) zijn ingewikkeld of een constructie doet dienst als rijstrookmarkering, bv. in het geval van wegwerkzaamheden
- Er zijn wegmarkeringen zoals zigzaglijnen, oversteekplaats of verkeersborden
- De rijstrook plotseling verdwijnt, bv. bij een kruising
- De rijstrook (of de weg) zeer breed of zeer smal is
- Er is een wegrand zonder rijstrook
- Er is een barrière op de weg, zoals een tolpoort, stoep, stoeprand, enz.
- De afstand tot uw voorligger zeer klein is of uw voorligger op de wegmarkering (of de rand van de weg) staat

i Informatie

Voor meer informatie over de beperkingen van de frontzichtcamera, zie de “Ondersteuning botsingsvermijding voorzijde (FCA) (alleen frontzichtcamera)” sectie in dit hoofdstuk.

! WAARSCHUWING

Neem bij het gebruik van het Assistentie bij het respecteren van de rijstrook systeem altijd de volgende voorzorgsmaatregelen in acht:

- De bestuurder is er verantwoordelijk voor veilig te rijden en het voertuig onder controle te houden. Vertrouw niet uitsluitend op Assistentie bij het respecteren van de rijstrook en rijd veilig.
- Afhankelijk van de wegomstandigheden en de omgeving wordt de werking van Assistentie bij het respecteren van de rijstrook mogelijk geannuleerd of werkt het systeem mogelijk niet goed. Wees altijd voorzichtig als u rijdt.
- Raadpleeg “Beperkingen van Assistentie bij het respecteren van de rijstrook” als de rijstrook niet goed wordt gedetecteerd.
- Wanneer u een aanhanger of een ander voertuig sleept, moet u om veiligheidsredenen de Assistentie bij het respecteren van de rijstrook uitschakelen.
- Bij hoge rijsnelheden wordt er niet bijgestuurd. De bestuurder moet zich altijd aan de geldende snelheidslimiet houden als hij de Assistentie bij het respecteren van de rijstrook gebruikt.
- Mogelijk verschijnt of klinkt de waarschuwing melding of het waarschuwingssignaal van Assistentie bij het respecteren van de rijstrook niet als een waarschuwing melding of waarschuwingssignaal van een ander systeem wordt weergegeven of klinkt.

- Mogelijk hoort u het waarschuwingssignaal van Assistentie bij het respecteren van de rijstrook niet als er veel lawaai in de omgeving is.
- Als u voorwerpen aan het stuurwiel bevestigt, is het mogelijk dat de stuurhulp niet goed werkt.
- Mogelijk werkt de Assistentie bij het respecteren van de rijstrook niet gedurende 15 seconden na het starten van het voertuig of het inschakelen van de frontzichtcamera.
- Assistentie bij het respecteren van de rijstrook werkt niet wanneer:
 - Binnen een bepaalde tijd na het in- of uitschakelen van de richtingaanwijzer of het waarschuwingssknipperlicht.
 - Het voertuig niet in het midden van de rijstrook rijdt terwijl de Assistentie bij het respecteren van de rijstrook wordt ingeschakeld of onmiddellijk na een rijstrookwissel.
 - ESC (elektronische stabiliteitsregeling) of VSM (voertuigstabiliteitsregeling) is geactiveerd.
 - Het voertuig een scherpe bocht maakt.
 - De snelheid van het voertuig is lager dan 55 km/u (35 mph) of hoger dan 210 km/u (130 mph).
 - Het voertuig plotseling van rijstrook wisselt.
 - Het voertuig plotseling afremt.

Botsingsvermijding blinde hoek (BCA)

+ indien van toepassing

Botsingsvermijding voor de dode hoek detecteert naderende voertuigen in de dode hoek van de bestuurder en waarschuwt u voor een mogelijke aanrijding met een waarschuwingslampje en een waarschuwingsgeluid.

Als er een botsing dreigt bij het verlaten van een parallelle ruimte, kan Botsing in de dode hoek assistentie verlenen bij het afremmen van uw auto om een botsing te helpen voorkomen.

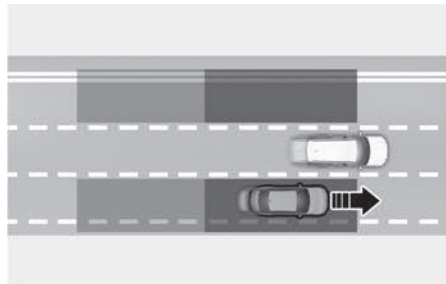

Botsingsvermijding detecteert en informeert de bestuurder als er zich een voertuig in zijn/haar dode hoek bevindt.

⚠ OPGELET

Afhankelijk van uw rijsnelheid kan het detectiebereik variëren. Als met hoge snelheid een voertuig voorbijrijdt, is het mogelijk dat de Dodehoekassistentie u er niet voor waarschuwt, zelfs als het voertuig zich in uw dode hoek bevindt.

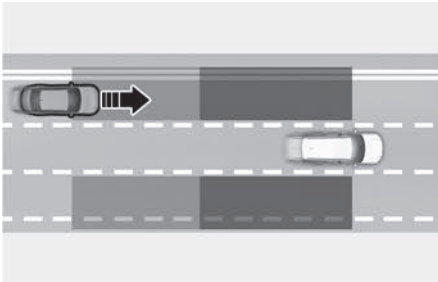

Botsingsvermijding detecteert en informeert de bestuurder dat een voertuig met hoge snelheid nadert uit de dodehoekzone.

⚠ OPGELET

De timing van de waarschuwing kan variëren afhankelijk van de rijsnelheid van het naderende voertuig.

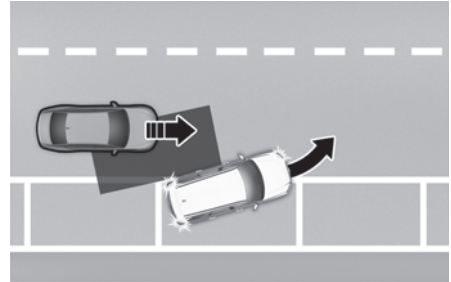

Wanneer u vooruit uit een parkeervak rijdt, kan de Dodehoekassistentie helpen een botsing te voorkomen door op de rem te trappen als het inschat dat er een botsing dreigt met een naderend voertuig in de dode hoek.

Detectiesensor

[A] Achterhoekradar

Zie bovenstaande afbeelding voor de exacte locatie van de detectiesensoren.

OPGELET

Neem de volgende voorzorgsmaatregelen om de optimale prestaties van de detectiesensor te waarborgen:

- Demonteer nooit de detectiesensor beschadig het nooit.
 - Als de achterhoekradar op enigerlei wijze is beschadigd is geraakt zonder dat daar een waarschuwingsbericht voor op het instrumentenpaneel verschijnt, werkt de Dodehoekassistentie mogelijk niet naar behoren. Wij raden u aan uw auto door een erkende HYUNDAI-dealer te laten controleren.
 - Als de hoekradar achter is vervangen of gerepareerd, raden we u aan uw voertuig te laten controleren door een officiële HYUNDAI-dealer.
 - Gebruik uitsluitend originele onderdelen om de achterbumper te repareren op de plaats waar de achterhoekradar zit.
- Originele achterbumper onderdelen met achterhoekradars hebben hun prestaties bewezen. Het vervangen of verven van de achterbumper kan leiden tot slechte prestaties van de Dodehoekassistentie. Wanneer er onderdelen moeten worden vervangen of gewijzigd, moet u ervoor zorgen dat u gekwalificeerde producten gebruikt.
 - Breng geen kentekenplaathouder of andere voorwerpen, zoals een bumpersticker, folie of bumperbescherming aan in de buurt van de achterhoekradar.
 - Dodehoekassistentie werkt mogelijk niet goed als de bumper is vervangen of als de omgeving van de achterhoekradar is beschadigd of geverfd.
 - Als er een aanhanger, drager of iets dergelijks is geïnstalleerd, kan dit de werking van de achterhoekradar of de Dodehoekassistentie verstoren waardoor het mogelijk niet goed functioneert.
-

Instellingen Botsingsvermijding

Dodehoekbeveiligheid

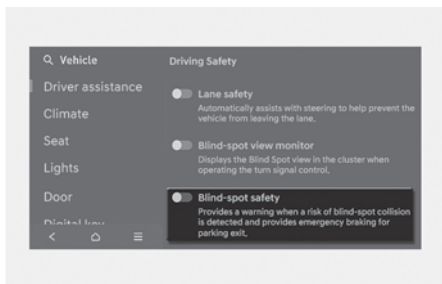

Met het voertuig aan selecteert u **Instellingen > Voertuig > Bestuurders-hulp > Rijveiligheid > Dodehoekveiligheid** in het instellingenmenu om in te stellen of welke functie moet worden gebruikt.

- Als "**Dodehoekveiligheid**" is geselecteerd, waarschuwt de Dodehoekassistentie de bestuurder met een waarschuwingsbericht of een geluidssignaal, afhankelijk van het botsingsrisico. Afhankelijk van de botsingrisiconiveaus wordt de remassistentie geactiveerd.

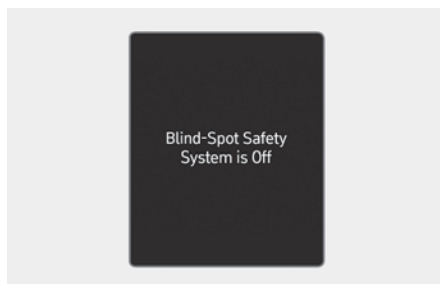

Wanneer het voertuig opnieuw wordt gestart terwijl de Botsingsvermijding blinde hoek is uitgeschakeld, verschijnt het bericht

"Dodehoekveiligheidssysteem is uitgeschakeld" op het instrumentenpaneel.

Als u "**Dodehoekveiligheid**" selecteert, knippert het waarschuwingslampje op de buitenspiegel gedurende drie seconden. Bovendien knippert het waarschuwingslampje op de buitenspiegel gedurende drie seconden wanneer "**Dodehoekveiligheid**" is geselecteerd.

WAARSCHUWING

De bestuurder dient zich altijd bewust te zijn van de omgeving en veilig te rijden. Als "**Dodehoekveiligheid**" niet is geselecteerd, kan de Botsingsvermijding blinde hoek u niet helpen.

Informatie

Wanneer de motor opnieuw wordt gestart, behoudt de Botsingsvermijding blinde hoek de laatste instelling.

Waarschuwingmethoden

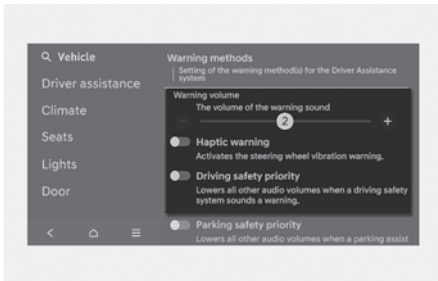

De waarschuwingmethoden kunnen worden ingesteld met het voertuig aan.

- **Waarschuwingsvolume:** Selecteer **Instellingen > Voertuig > Bestuurders-hulp > Waarschuwingmethoden > Waarschuwingsvolume** in het instellingenmenu van het informatiesysteem om het waarschuwingvolume te wijzigen. Zelfs als u het waarschuwingvolume op "0" zet, zal het waarschuwingsgeluid klinken bij het volume dat op "1" staat (indien aanwezig).
- **Voelbare waarschuwing:** Selecteer **Instellingen > Voertuig > Bestuurders-hulp > Waarschuwingmethoden > Haptische waarschuwing** in het instellingenmenu van het infotainmentsysteem om de haptische waarschuwing in te stellen (indien uitgerust, uitgezonderd Europa).

- **Prioriteit voor rijveiligheid:** Selecteer **Instellingen > Voertuig > Bestuurders-hulp > Waarschuwingmethoden > Prioriteit rijveiligheid** in het instellingenmenu van het informatiesysteem.

Als **Prioriteit rijveiligheid** geselecteerd is, verlaagt het voertuig alle andere audiovolumes wanneer de waarschuwing klinkt voor veilig rijden.

i Informatie

- Als u de waarschuwingsmethodes wijzigt, kunnen de waarschuwingsmethodes van andere Bestuurdersassistentie-systemen veranderen.
- Als u de haptische waarschuwing uitschakelt wanneer het waarschuwingvolume op '0' staat, wordt het waarschuwingvolume ingeschakeld en ingesteld op '2'.
- Als u het waarschuwingvolume op '0' zet terwijl de haptische waarschuwing is uitgeschakeld, wordt de haptische waarschuwing ingeschakeld.
- Als het voertuig opnieuw wordt gestart, behouden de waarschuwingmethoden de laatste instelling.

Werking Botsingsvermijding

Rijwaarschuwing

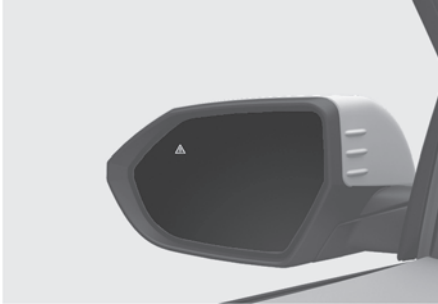

- Om de bestuurder te waarschuwen dat een voertuig wordt gedetecteerd, gaat het waarschuwingslampje op de buitenspiegel branden.
- De waarschuwingsmelding van de Botsingsvermijding werkt wanneer uw rij snelheid hoger is dan 20 km/u (12 mph) en de snelheid van het voertuig in de dodehoekzone hoger is dan 10 km/u (7 mph).
- De Botsingswaarschuwing werkt wanneer de richtingaanwijzer wordt ingeschakeld in de richting van de gedetecteerde auto.
- Om de bestuurder te waarschuwen voor een aanrijding, knippert het waarschuwingslampje op de buitenspiegel. Er is ook een waarschuwings signaal te horen.
- Wanneer de richtingaanwijzer wordt uitgeschakeld, wordt de Botsingswaarschuwing geannuleerd en keert de Dodehoekassistentie terug naar de voertuigdetectiestatus.

⚠ WAARSCHUWING

- Het detectiebereik van de achterhoekradar wordt bepaald op basis van een standaard wegbreedte. Op een smalle weg is het dus mogelijk dat de Dodehoekassistentie andere voertuigen op de beide rijstroken detecteert en u waarschuwt. Het is mogelijk dat de Dodehoekassistentie op een brede weg een voertuig op de rijstrook naast u niet detecteert en u er niet voor waarschuwen.
- Wanneer de alarmlichten zijn ingeschakeld, werkt de Botsingswaarschuwing door middel van de richtingaanwijzer niet.

i Informatie

Als het stuur links zit, krijgt u een Botsingwaarschuwing wanneer u naar links rijdt. Bewaar een correcte afstand tot de voertuigen in de rijstrook links van u. Als het stuur rechts staat, kunt u worden gewaarschuwd voor een botsing wanneer u naar rechts rijdt. Bewaar een correcte afstand tot de voertuigen in de rijstrook rechts van u.

De afbeeldingen en kleuren op het instrumentenpaneel kunnen afwijken afhankelijk van het type instrumentenpaneel of het gekozen thema.

Botsingvermijdingsassistentie (bij parallel parkeren)



- Om de bestuurder te waarschuwen voor een botsing gaat het waarschuwingslampje op de buitenspiegel knipperen en verschijnt er een waarschuwingsbericht op het instrumentenpaneel. Tegelijk klinkt een waarschuwingssignaal, knippert een waarschuwingslampje op het head-updisplay (indien van toepassing).
- Noodremmen wordt geactiveerd om een botsing met het voertuig in de dodehoekzone te helpen voorkomen.
- De dodehoekassistentie werkt wanneer uw rijsnelheid minder dan 3 km/u (2 mph) is en de snelheid van het voertuig in de dodehoekzone hoger is dan 5 km/u (3 mph).



- Wanneer de auto tot stilstand is gebracht door Noodremmen, verschijnt de waarschuwing "**Rij voorzichtig**" op het instrumentenpaneel.
Voor de veiligheid dient de bestuurder het rempedaal onmiddellijk in te trappen en de omgeving te controleren.
- Het aansturen van de remmen wordt beëindigd nadat de auto door toedoen van Emergency braking (Noodremmen) gedurende ongeveer 2 seconden heeft stilgestaan.

⚠ WAARSCHUWING

Tref de volgende voorzorgsmaatregelen wanneer u gebruikmaakt van de Dodehoekassistentie:

- Wijzig voor uw veiligheid de instellingen pas nadat u de auto op een veilige plaats heeft geparkeerd.
- Mogelijk verschijnt of klinkt de waarschuwing of het waarschuwingssignaal van de Dodehoekassistentie niet als een waarschuwingsmelding of waarschuwingssignaal van een ander systeem wordt weergegeven of klinkt.
- Mogelijk hoort u het waarschuwingssignaal van de Dodehoekassistentie niet als er veel lawaai in de omgeving is.

- Mogelijk werkt de Dodehoekassistentie niet als de bestuurder het rempedaal zelf intrapt om een botsing te voorkomen.
- Zolang de Dodehoekassistentie actief is, wordt het aansturen van de remmen door de functie automatisch geannuleerd wanneer de bestuurder het gaspedaal zelf hard intrapt of abrupt het stuur omgooit.
- Als de Dodehoekassistentie werkt, kan de auto plotseling tot stilstand komen, waarbij letsel kan worden toegebracht aan passagiers en losse voorwerpen kunnen verschuiven. Zorg dat alle inzittenden steeds hun veiligheidsgordel om hebben en dat losse voorwerpen altijd goed worden vastgezet.
- Ook al is er een probleem met de Dodehoekassistentie, werken het stuur en de remmen van het voertuig naar behoren.
- De Dodehoekassistentie werkt niet in alle situaties en kan niet alle botsingen voorkomen.
- Mogelijk waarschuwt Dodehoekassistentie de bestuurder te laat of helemaal niet, afhankelijk van de weg- en rijomstandigheden.
- De bestuurder moet het voertuig te allen tijde onder controle houden. Vertrouw niet volledig op de Dodehoekassistentie. Houd een veilige remafstand en trap indien nodig het rempedaal in om snelheid te minderen of het voertuig tot stilstand te brengen.
- Gebruik de Dodehoekassistentie nooit voor mensen, dieren, voorwerpen enz. Dit kan ernstig of dodelijk letsel veroorzaken.

WAARSCHUWING

Afhankelijk van de status van de ESC (Elektronische stabiliteitsregeling) is het mogelijk dat het aansturen van de remmen niet goed functioneert.

Er zal alleen een waarschuwing worden gegeven in de volgende gevallen:

- Het waarschuwingslampje van de ESC (Elektronische stabiliteitsregeling) brandt
- De ESC (Elektronische stabiliteitsregeling) voert een andere functie uit

Storing en beperkingen van de Botsingsvermijding

Defecten Botsingsvermijding

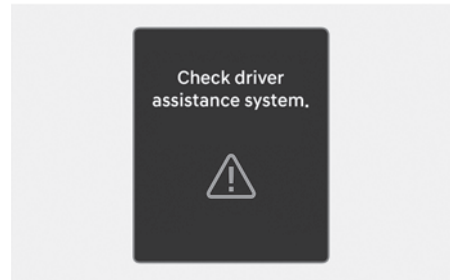

Wanneer de waarschuwing van de Dodehoekassistentie niet goed werkt, verschijnt gedurende enkele seconden het waarschuwingsbericht '**Controleren bestuurdersassistentiesysteem**' op het instrumentenpaneel en gaat het hoofdcontrolelampje (⚠) op de instrumentengroep branden. Als dit gebeurt, raden wij u aan uw auto door een erkende HYUNDAI-dealer te laten nakijken.

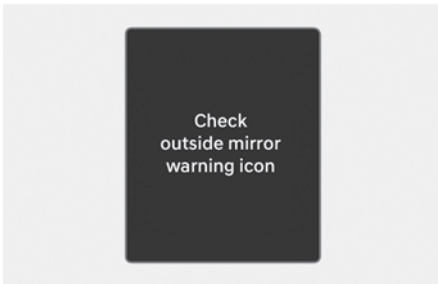

Als het waarschuwingslampje in de buitenspiegel niet naar behoren werkt, verschijnt de waarschuwing **'Controleer waarschuwingsicoon buitenspiegel'** op het instrumentenpaneel en gaat het hoofdwaarschuwinglampje (⚠) branden. Als dit gebeurt, raden wij u aan uw auto door een erkende HYUNDAI-dealer te laten nakijken.

Dodehoekassistentie uitgeschakeld

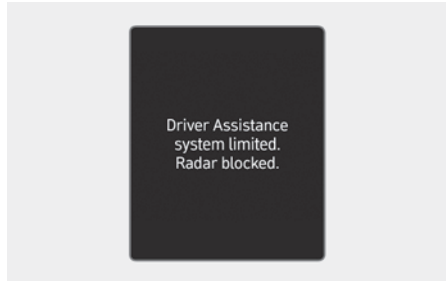

Als het deel van de achterbumper rond de achterhoekradar of de sensor bedekt is met vuil, zoals sneeuw of regen, of als een aanhanger of drager wordt geplaatst, kan dit de detectieprestaties verminderen en de Dodehoekassistentie tijdelijk beperken of uitschakelen.

Als dit gebeurt, wordt de **"Bestuurdersassistentiesysteem beperkt. Radar geblokkeerd."** waarschuwingsbericht op het instrumentenpaneel.

De Botsingsvermijding blinde hoek zal naar behoren werken wanneer dergelijk vreemd materiaal of een aanhangwagen enz. wordt verwijderd en de auto vervolgens opnieuw wordt gestart.

Als de Botsingsvermijding blinde hoek niet goed werkt nadat het verwijderd is, adviseren we om de auto te laten nakijken door een officiële HYUNDAI-dealer.

WAARSCHUWING

- Mogelijk werkt de Dodehoekassistentie niet goed, ook al verschijnt daarvoor geen waarschuwingmelding op het instrumentenpaneel.
- De Botsingsvermijding blinde hoek werkt mogelijk niet goed in een gebied (bijvoorbeeld open terrein) waar geen objecten worden gedetecteerd direct nadat het voertuig is ingeschakeld, of wanneer de detectiesensor wordt geblokkeerd door vreemd materiaal direct nadat het voertuig is ingeschakeld.

OPGELET

Schakel Dodehoekassistentie uit om een trailer, aanhangwagen of iets dergelijks te bevestigen of te verwijderen. Schakel Dodehoekassistentie in als dit is voltooid.

Beperkingen van de Botsingsvermijding blinde hoek

Mogelijk werkt de Dodehoekassistentie niet naar behoren of treedt de functie onverwacht in werking onder de volgende omstandigheden:

- Slecht weer, zoals hevige sneeuwval, zware regen enz.
- De achterhoekradar is bedekt met sneeuw, regen, vuil enz.
- De temperatuur rond de achterhoekradar is hoog of laag
- De auto rijdt op een op- of afrit van een snelweg
- Het wegdek (of de grond eromheen) bevat ongewone metalen (bijv. door de aanleg van een tunnel)
- Er is een vast voorwerp in de buurt van de auto, zoals een geluidsscherm, vangrail, middenberm, slagboom, lamp, bord, tunnel, muur enz. (inclusief dubbele structuren)
- U rijdt in een groot gebied waar weinig voertuigen of constructies zijn (bijvoorbeeld een woestijn, weide, voorstad enz.)
- U rijdt op een smalle weg die tussen bomen of gras ligt of overgroeid is
- Rijden over een nat wegdek, zoals een plas op de weg
- Een achterligger rijdt op een zeer kleine afstand van u of een andere auto rijdt op een kleine afstand voorbij uw auto
- De snelheid van het andere voertuig is zo hoog dat het in korte tijd langs uw voertuig rijdt
- Uw auto rijdt een andere auto voorbij
- Uw auto verandert van rijstrook
- Uw auto is op hetzelfde tijdstip als het voertuig naast u vertrokken en heeft versneld
- Het voertuig op de rijstrook naast u schuift nog een rijstrook verder op, of een voertuig twee rijstroken verderop schuift over naar de rijstrook naast u
- Er is een aanhanger, drager of andere bevestiging bevestigd in de buurt van de achterhoekradar

- Het deel van de bumper rond de achterhoekradar wordt bedekt door een bepaald voorwerp, zoals een bumpersticker, bumperbescherming, een fietsendrager enz.
- Het deel van de bumper rond de achterhoekradar achter heeft een stoot ondervonden of is beschadigd, of de radar zit niet op zijn plaats
- Uw auto is te hoog of te laag door een zware lading, een abnormale bandenspanning enz.

Mogelijk werkt de Dodehoekassistentie niet normaal of treedt de functie onverwacht in werking wanneer de volgende voorwerpen worden gedetecteerd:

- Een motorfiets of fiets
- Er wordt een voertuig waargenomen zoals een platte aanhanger
- Een groot voertuig zoals een bus of een vrachtwagen
- Er wordt een bewegend obstakel zoals een voetganger, dier, winkelwagentje of kinderwagen gedetecteerd
- Een voertuig met een geringe hoogte, zoals een sportwagen

Mogelijk werkt het aansturen van de remmen niet en is de aandacht van de bestuurder vereist in de volgende gevallen:

- De auto trilt overmatig tijdens het rijden over een hobbelige weg of een stuk met betonplaten
- U rijdt op een weg die glad is door sneeuw, waterplassen, ijs, enz.
- De bandendruk is laag of er is een band beschadigd
- Het remsysteem is gewijzigd
- De auto wisselt abrupt van rijstrook

i Informatie

Zie de paragraaf ‘Ondersteuning botsingsvermijding voorzijde (FCA) (alleen frontzichtcamera)’ en ‘Assistentie bij het respecteren van de rijstrook (Lane Keeping Assist - LKA)’ in dit hoofdstuk voor meer informatie over de beperkingen van de frontzichtcamera.

! WAARSCHUWING

- **U rijdt op een bochtige weg**

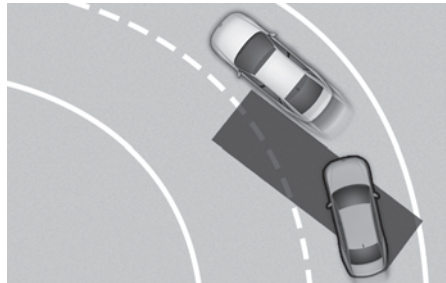

Mogelijk werkt de Botsingsvermijding blinde hoek niet goed op een bochtige weg. Mogelijk detecteert de functie het voertuig op de rijstrook naast u niet.

Let tijdens het rijden altijd op de weg en de rijomstandigheden.

Mogelijk werkt de Botsingsvermijding blinde hoek niet goed op een bochtige weg. Mogelijk detecteert de functie een voertuig in uw rijstrook.

Let tijdens het rijden altijd op de weg en de rijomstandigheden.

- Rijden op een helling

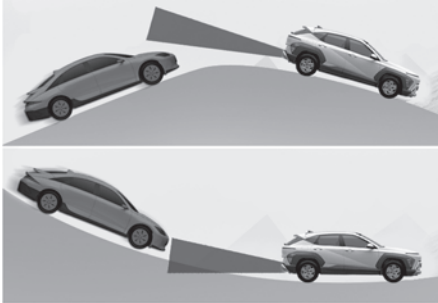

Mogelijk functioneert de Botsingsvermijding niet goed op hellingen. De functie detecteert het voertuig op de volgende rijstrook mogelijk niet of detecteert de grond of structuur mogelijk onjuist. Let tijdens het rijden altijd op de weg en de rijomstandigheden.

- Rijden waar rijstroken samenvoegen/splitsen

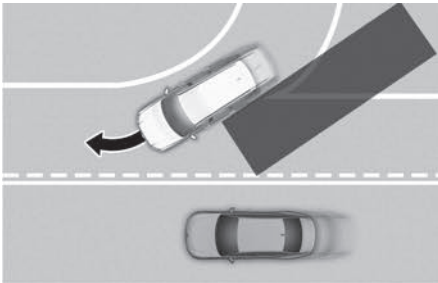

Mogelijk werkt de Dodehoekassistentie niet goed op plaatsen waar wegen samenkomen of splitsen. Mogelijk detecteert de functie het voertuig op de rijstrook naast u niet.

Let tijdens het rijden altijd op de weg en de rijomstandigheden.

- Rijden waar de rijstroken op verschillende hoogten lopen

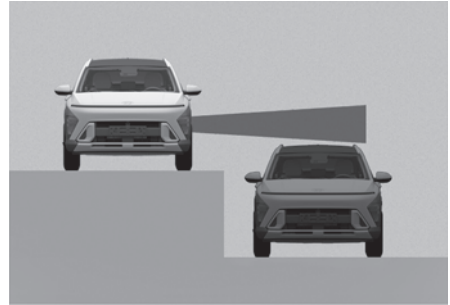

Mogelijk werkt Botsingsvermijding niet goed op plaatsen waar de rijstroken op verschillende hoogten lopen. Mogelijk detecteert de functie een voertuig niet op een weg waar de rijstroken op verschillende hoogten lopen (opritten bij onderdoorgangen, ongelijkgrondse kruisingen enz.).

Let tijdens het rijden altijd op de weg en de rijomstandigheden.

WAARSCHUWING

- Zorg dat u de Dodehoekassistentie uitschakelt wanneer u een aanhanger of een ander voertuig sleept.
- Mogelijk functioneert de Botsingsvermijding blinde hoek niet normaal bij storing door sterke elektromagnetische golven.
- Mogelijk werkt de Dodehoekassistentie niet gedurende ca. 3 seconden na het starten van de auto of na het inschakelen van de voorzichtsamera of achterhoekradars.

Waarschuwing veilig uitstappen (SEW)

 indien van toepassing

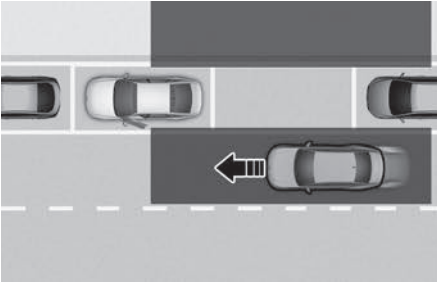

Als de Waarschuwing veilig uitstappen, terwijl uw voertuig stilstaat, detecteert dat een voertuig de achterhoek van uw voertuig nadert en een passagier een portier opent, kan de Waarschuwing veilig uitstappen u waarschuwen met een waarschuwingsbericht en een waarschuwingsgeluid om een aanrijding te helpen voorkomen.

OPGELET

Het waarschuwingsmoment kan variëren afhankelijk van de snelheid van het naderende voertuig.

Detectiesensor



[A] Achterhoekradar

Zie bovenstaande afbeelding voor de exacte locatie van de detectiesensoren.

OPGELET

Zie het onderdeel “Botsingsvermijding blinde hoek (BCA)” in dit hoofdstuk voor meer informatie over de voorzorgsmaatregelen voor de achterhoekradars.

Instellingen Waarschuwing veilig uitstappen

Waarschuwing veilig uitstappen

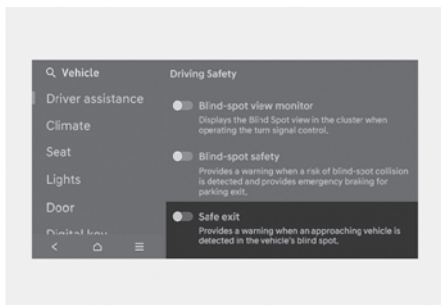

Terwijl de toets ENGINE START/STOP (Motor starten/stoppen) in stand ON staat, selecteert u **Bestuurdershulp > Dodehoekveiligheid > Veilig uitstappen** in het menu instellingen om Hulp voor veilig uitstappen in te schakelen en heft u de selectie op om de functie uit te schakelen

WAARSCHUWING

De bestuurder dient zich altijd bewust te zijn van zijn of haar omgeving. Als '**Veilig uitstappen**' is uitgeschakeld, kan de Waarschuwing voor veilig uitstappen u niet helpen.

Informatie

Wanneer het voertuig opnieuw wordt gestart, behoudt de Waarschuwing veilig uitstappen de laatste instelling.

Waarschuwingsmethoden

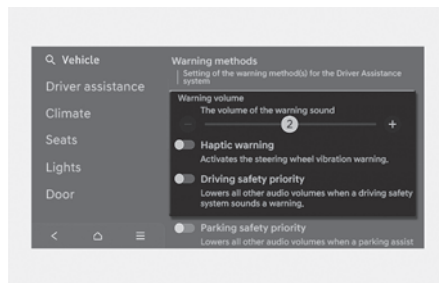

De waarschuwingsmethoden kunnen worden ingesteld met het voertuig aan.

- **Waarschuwingsvolume:** Selecteer **Instellingen > Voertuig > Bestuurders-hulp > Waarschuwingsmethoden > Waarschuwingsvolume** in het instellingenmenu van het informatiesysteem om het waarschuwingsvolume te wijzigen.

Zelfs als u het waarschuwingsvolume op "0" zet, zal het waarschuwingsgeluid klinken bij het volume dat op "1" staat (indien aanwezig).

- **Voelbare waarschuwing:** Selecteer **Instellingen > Voertuig > Bestuurders-hulp > Waarschuwingmethoden > Haptische waarschuwing** in het instellingenmenu van het infotainmentsysteem om de haptische waarschuwing in te stellen (indien aanwezig).
- **Prioriteit voor rijveiligheid:** Selecteer **Instellingen > Voertuig > Bestuurders-hulp > Waarschuwingmethoden > Prioriteit rijveiligheid** in het instellingenmenu van het informatiesysteem.
Als **Prioriteit rijveiligheid** geselecteerd is, verlaagt het voertuig alle andere audiovolumes wanneer de waarschuwing klinkt voor veilig rijden.

i Informatie

- Als u de waarschuwingmethoden wijzigt, kunnen de waarschuwingmethoden van andere Bestuurdersassistentie-systemen veranderen.
- Als u de haptische waarschuwing uitschakelt wanneer het waarschuwingvolume op '0' staat, wordt het waarschuwingvolume ingeschakeld en ingesteld op '2'.
- Als u het waarschuwingvolume op '0' zet terwijl de haptische waarschuwing is uitgeschakeld, wordt de haptische waarschuwing ingeschakeld.
- Als het voertuig opnieuw wordt gestart, zullen de waarschuwingmethoden de laatste instelling behouden.
- Het instellingsmenu bestaat mogelijk niet op basis van de voertuigspecificaties.

Werking Waarschuwing veilig uitstappen

Waarschuwing veilig uitstappen

Collision Warning (Botsing waarsch.) bij het verlaten van het voertuig

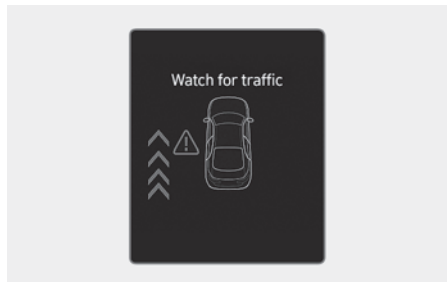

- Wanneer, op het moment dat een portier wordt geopend, een voertuig wordt gedetecteerd dat het voertuig van achteren nadert, verschijnt de waarschuwingmelding '**Kijk uit voor het verkeer**' op het instrumentenpaneel en klinkt een waarschuwingssignaal.
- Het Waarschuwing veilig uitstappen waarschuwt de bestuurder wanneer de rijsnelheid lager is dan 3 km/h (2 mph) en de snelheid van het voertuig dat van achteren nadert hoger is dan 6 km/u (4 mph).

⚠ WAARSCHUWING

Neem de volgende voorzorgsmaatregelen bij gebruik van de Waarschuwing voor veilig uitstappen:

- Wijzig voor uw veiligheid de instellingen pas nadat u het voertuig op een veilige plaats heeft geparkeerd.
- Mogelijk verschijnt of klinkt de waarschuwing melding of het waarschuwingssignaal van Waarschuwing veilig uitstappen niet als een waarschuwing melding of waarschuwingssignaal van een ander systeem wordt weergegeven of klinkt.
- Mogelijk hoort u het waarschuwingssignaal van het Waarschuwing veilig uitstappen niet als er veel lawaai in de omgeving is.
- De Waarschuwing voor veilig uitstappen werkt niet in alle situaties of kan niet alle aanrijdingen voorkomen.
- Mogelijk waarschuwt het Waarschuwing veilig uitstappen de bestuurder te laat of helemaal niet, afhankelijk van de weg- en rijomstandigheden. Controleer altijd de omgeving van het voertuig.
- De bestuurder en passagiers zijn verantwoordelijk voor ongevallen die gebeuren tijdens het verlaten van het voertuig. Kijk voor het verlaten van het voertuig altijd goed naar de omgeving.

i Informatie

- Nadat het voertuig is uitgeschakeld, blijft de waarschuwing voor veilig uitstappen voor ongeveer 3 minuten werken, maar als de portieren worden vergrendeld, wordt het onmiddellijk uitgeschakeld.
- De afbeeldingen en kleuren op het instrumentenpaneel kunnen afwijken per type instrumentenpaneel of gekozen thema.

Defecten en beperkingen Waarschuwing veilig uitstappen

Defecten Waarschuwing voor veilig uitstappen

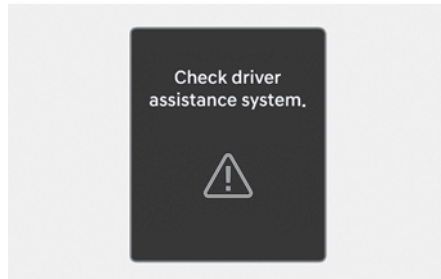

Als de Waarschuwing veilig uitstappen niet naar behoren werkt, verschijnt enkele seconden de waarschuwing melding “**Controleer bestuurdersassistentiesysteem**” op het instrumentenpaneel en gaat het hoofdwaarschuwing lampje (⚠) branden op het instrumentenpaneel. Als dit gebeurt, raden wij u aan uw auto door een erkende HYUNDAI-dealer te laten nakijken.

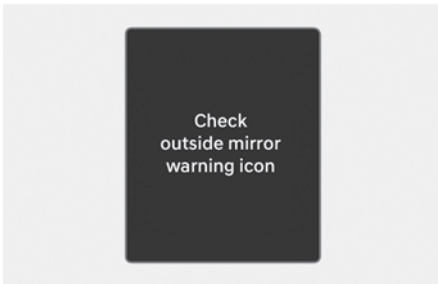

Als het waarschuwingslampje in de buitenspiegel niet naar behoren werkt, verschijnt de waarschuwing "**Controleer waarschuwingsicoon buitenspiegel**" op het instrumentenpaneel en (Δ) gaat het hoofdwaarschuwinglampje branden. Als dit gebeurt, raden wij u aan uw auto door een erkende HYUNDAI-dealer te laten nakijken.

Waarschuwing voor veilig uitstappen uitgeschakeld

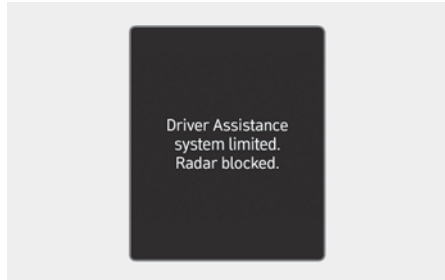

Als het deel van de achterbumper waar de achterste hoekradar of de sensor zich bevindt, bedekt is met vuil, zoals sneeuw of regen, of als een aanhanger of drager wordt geplaatst, kan dit de detectieprestaties verminderen en de Safe Exit Warning tijdelijk beperken of uitschakelen.

Als dit gebeurt, wordt de "**Bestuurdersassistentiesysteem beperkt. Radar geblokkeerd.**" waarschuwingsbericht op het instrumentenpaneel.

Waarschuwing voor veilig uitstappen zal naar behoren werken wanneer dergelijk vreemd materiaal of een aanhangwagen enz. wordt verwijderd en het voertuig vervolgens opnieuw wordt gestart.

Als de Waarschuwing voor veilig uitstappen niet naar behoren werkt nadat het verwijderd is, adviseren we om het voertuig te laten nakijken door een officiële HYUNDAI-dealer.

WAARSCHUWING

- Zelfs als er geen waarschuwing op het instrumentenpaneel verschijnt, is het mogelijk dat de Waarschuwing voor veilig uitstappen niet goed werkt.
- Waarschuwing voor veilig uitstappen werkt mogelijk niet goed in een gebied (bijvoorbeeld open terrein) waar geen objecten worden gedetecteerd direct nadat het voertuig is ingeschakeld, of wanneer de detectiesensor wordt geblokkeerd door vreemd materiaal direct nadat het voertuig is ingeschakeld.

OPGELET

Schakel Waarschuwing voor veilig uitstappen uit om een trailer, aanhangwagen of een andere sleep te bevestigen of te verwijderen. Schakel Waarschuwing voor veilig uitstappen aan als dit is voltooid.

Beperkingen Waarschuwing veilig uitstappen

Onder de volgende omstandigheden kan het zijn dat het Waarschuwing voor veilig uitstappen-systeem mogelijk niet naar behoren werkt of dat het systeem onverwachts in werking treedt:

- Uit het voertuig stappen op een plaats met veel bomen of hoog gras
- Uit het voertuig stappen op een plaats waar het wegdek nat is
- Het aankomende voertuig rijdt met een zeer lage of hoge snelheid

i Informatie

Zie het onderdeel “Botsingsvermijding blinde hoek (BCA)” in dit hoofdstuk voor meer informatie over de beperkingen voor de achterhoekradar.

WAARSCHUWING

- Mogelijk werkt het Waarschuwing voor veilig uitstappen-systeem niet naar behoren bij storing door sterke elektromagnetische golven.
- Mogelijk werkt het Waarschuwing voor veilig uitstappen-systeem niet gedurende ongeveer 3 seconden na het starten van het voertuig of na het inschakelen van de hoekradars achter.
- Als het voertuig wordt uitgeschakeld en opnieuw gestart terwijl de radar geblokkeerd is of een storing vertoont, blijft de toestand gehandhaafd. Daarom werkt de Waarschuwing voor veilig uitstappen mogelijk niet goed.

Handmatige snelheidsbegrenzer (MSLA)

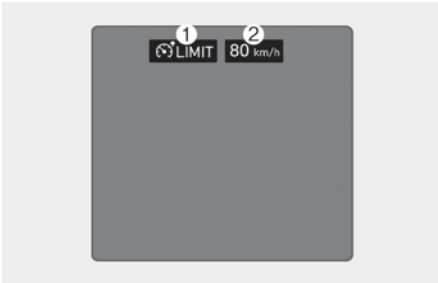

- (1) Indicatielampje snelheidsbegrenzer
- (2) Ingestelde snelheid

U kunt een snelheidslimiet instellen wanneer u niet harder dan een bepaalde snelheid wilt rijden.

Als u de vooraf ingestelde snelheidslimiet overschrijdt, treedt de snelheidsbegrenzer in werking (bij ingestelde snelheidslimiet knippert het indicatielampje en wordt er een waarschuwingssignaal afgegeven) totdat de rijnsnelheid weer onder de snelheidslimiet ligt.

Werking van Handmatige snelheidsbegrenzer

De snelheidslimiet instellen

1. Houd de knop Bestuurdersassistentie (Ⓜ) ingedrukt bij de gewenste snelheid. Het indicatielampje voor de snelheidslimiet (ⓂLIMIT) licht op in het instrumentenpaneel.

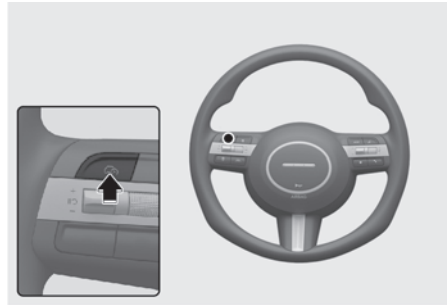

2. Druk de schakelaar + omhoog of de schakelaar - omlaag en laat hem bij de gewenste snelheid los.

Druk de schakelaar + omhoog of de schakelaar - omlaag en houd hem in deze positie. De snelheid zal eerst tot het dichtstbijzijnde veelvoud van 5 (veelvoud van 10 in km/h) toenemen of afnemen, en vervolgens met 10 km/h (5 mph) toenemen of afnemen.

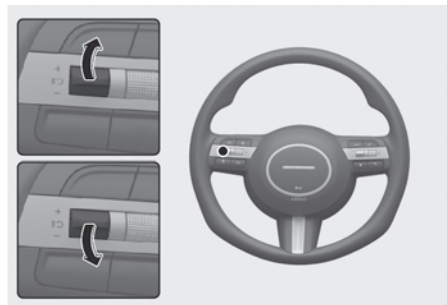

3. De ingestelde snelheid wordt op het instrumentenpaneel weergegeven.

Als u de vooraf ingestelde snelheidslimiet wilt overschrijden, trapt u het gaspedaal voorbij het drukpunt in om de terugschakelfunctie (kickdown) te activeren.

De ingestelde snelheidslimiet knippert en er klinkt een waarschuwingssignaal totdat de rijnsnelheid weer onder de snelheidslimiet ligt.

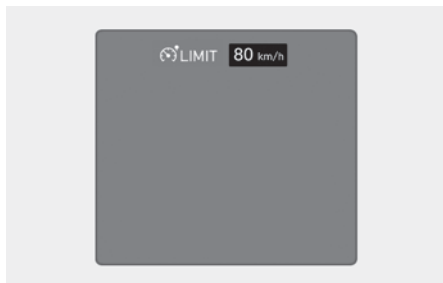

i Informatie

- Als het gaspedaal niet voorbij het drukpunt wordt ingetrapt, blijft de rijnsnelheid onder de snelheidslimiet.
- Wanneer het gaspedaal voorbij het drukpunt wordt ingetrapt, kan de terugschakelfunctie een klikgeluid voortbrengen.

Handmatige snelheidsbegrenzer tijdelijk pauzeren



Druk op de II schakelaar om de ingestelde snelheidslimiet tijdelijk te pauzeren. De ingestelde snelheidslimiet gaat uit, maar het indicatielampje voor de snelheidslimiet (LIMIT) blijft aan.

Handmatige snelheidsbegrenzer hervatten

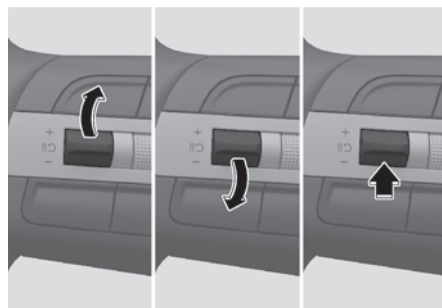

Om de handmatige snelheidsbegrenzing te hervatten nadat de functie is gepauzeerd, bedient u de + - II schakelaar.

Als u de + schakelaar omhoog of de - schakelaar omlaag drukt, wordt de snelheid van de auto op de huidige snelheid op het instrumentenpaneel ingesteld.

Als u op de II schakelaar drukt, wordt de snelheid van het voertuig hervat tot de vooraf ingestelde snelheid.

Handmatige snelheidsbegrenzer uitschakelen

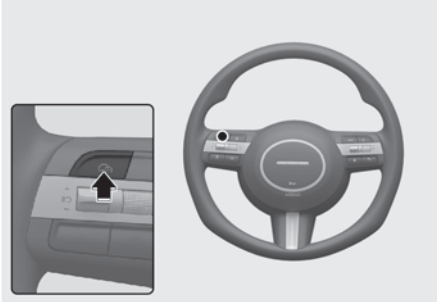

Druk op de knop Bestuurdersassistentie (AS) om de Handmatige snelheidsbegrenzer uit te schakelen. Het indicatielampje van de snelheidsbegrenzer (LIMIT) gaat uit.

Druk altijd op de toets Bestuurdersassistentie (AS) om Handmatige snelheidsbegrenzer uit te schakelen wanneer u het niet gebruikt.

WAARSCHUWING

Neem de volgende voorzorgsmaatregelen bij gebruik van de Handmatige snelheidsbegrenzer.

- Stel de rijsnelheid altijd lager in dan de snelheidslimiet in uw land.
- Houd de Handmatige snelheidsbegrenzer uitgeschakeld wanneer u de functie niet gebruikt. Zo voorkomt u dat u onbedoeld een snelheid instelt. Controleer of het indicatielampje van de snelheidsbegrenzer (LIMIT) uit is.
- De Handmatige snelheidsbegrenzer is geen vervanging voor correct en veilig rijgedrag. De bestuurder heeft de verantwoordelijkheid altijd veilig te rijden en moet zich altijd bewust zijn van onverwachte en plotselinge situaties. Let altijd op de toestand van de weg.

Slimme snelheidsbegrenzer (ISLA) (voor Europa)

 indien van toepassing

Slimme snelheidsbegrenzer gebruikt informatie van de gedetecteerde verkeersborden en gebruikt de gegevens van het navigatiesysteem om u te informeren over de maximumsnelheid en u te helpen de maximumsnelheid op de weg aan te houden.

OPGELET

- De Slimme snelheidsbegrenzer werkt mogelijk niet goed in andere landen.
- Als er een navigatie op uw voertuig is toegepast, moet de navigatie regelmatig worden bijgewerkt om de slimme snelheidsbegrenzer goed te laten werken.
- Het infotainmentsysteem kan na software-updates veranderen. Zie de handleiding die bij het infotainmentsysteem is meegeleverd en de beknopte gebruiksaanwijzing voor meer informatie.

Detectiesensor



[A] Voorzichtcamera

Zie de afbeelding hierboven voor de gedetailleerde locatie van de detectiesensor.

OPGELET

Raadpleeg het gedeelte “Ondersteuning botsingsvermijding voorzijde (FCA) (alleen frontzichtcamera)” in dit hoofdstuk voor meer informatie over de voorzorgsmaatregelen van de frontzichtcamera.

Instellingen Slimme snelheidsbegrenzer

Snelheidslimiet

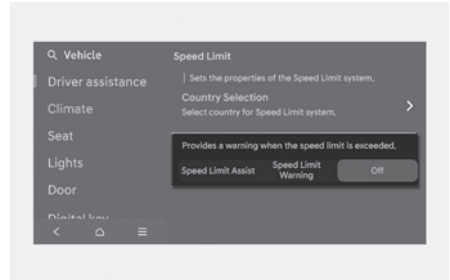

Selecteer of deselecteer **Instellingen > Voertuig > Bestuurdershulp > Snelheidslimiet** in het Instellingenmenu terwijl het voertuig is ingeschakeld om de functie in of uit te schakelen.

- **Selectie van land:** wanneer navigatie niet van toepassing is, kunt u handmatig het land selecteren om de snelheidslimiet in te stellen.
- **Slimme snelheidsbegrenzer:** De intelligente snelheidslimietassistent informeert de bestuurder over de maximumsnelheid en aanvullende verkeersborden. Daarnaast adviseert de Slimme snelheidsbegrenzer de bestuurder om de ingestelde snelheid van de Handmatige snelheidsbegrenzer en/of Slimme cruisecontrol te wijzigen om binnen de snelheidslimiet te blijven.

- **Snelheidsbegrenzerwaarschuwing:** De intelligente snelheidslimietassistent informeert de bestuurder over de maximumsnelheid. Bovendien waarschuwt de Slimme snelheidsbegrenzer de bestuurder wanneer de auto harder rijdt dan de snelheidslimiet.
- **Uit:** De intelligente snelheidsbegrenzer wordt uitgeschakeld. Het waarschuwingslampje  wordt weergegeven.

WAARSCHUWING

- Wijzig voor uw veiligheid de instellingen pas nadat u de auto op een veilige plaats heeft geparkeerd.
- De Slimme snelheidsbegrenzer is geen vervanging voor correct en veilig rijgedrag. De bestuurder heeft de verantwoordelijkheid altijd veilig te rijden en moet zich altijd bewust zijn van onverwachte en plotselinge situaties. Let altijd op de toestand van de weg.

Waarschuwingsmethoden

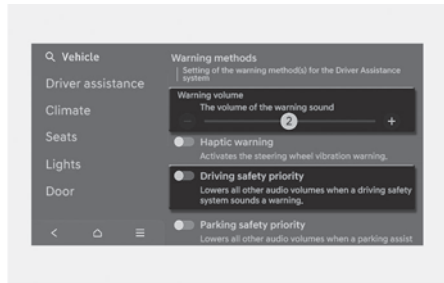

De waarschuwingsmethoden kunnen worden ingesteld met het voertuig aan.

- **Waarschuwingsvolume:** Selecteer **Instellingen > Voertuig > Bestuurders-hulp > Waarschuwingsmethoden > Waarschuwingsvolume** in het instellingenmenu van het informatiesysteem om het waarschuwingsvolume te wijzigen. Zelfs als u het waarschuwingsvolume op "0" zet, zal het waarschuwingsgeluid klinken bij het volume dat op "1" staat (indien aanwezig).
- **Prioriteit voor rijveiligheid:** Selecteer **Instellingen > Voertuig > Bestuurders-hulp > Waarschuwingsmethoden > Prioriteit rijveiligheid** in het instellingenmenu van het informatiesysteem. Als **Prioriteit rijveiligheid** geselecteerd is, verlaagt het voertuig alle andere audiovolumes wanneer de waarschuwing klinkt voor veilig rijden.

i Informatie

- Als u de waarschuwingsmethodes wijzigt, kunnen de waarschuwingsmethodes van andere Bestuurdersassistentie-systemen veranderen.
- Als het voertuig opnieuw wordt gestart, zullen de waarschuwingsmethodes de laatste instelling behouden.
- Het instellingsmenu bestaat mogelijk niet op basis van de voertuigspecificaties.

Werking Slimme snelheidsbegrenzer

Waarschuwing en bediening

De Slimme snelheidsbegrenzer waarschuwt en regelt het voertuig door "Snelheidslimiet weergeven", "Waarschuwing te hoge snelheid" en "Ingestelde snelheidslimiet veranderen".

Snelheidslimiet wordt weergegeven



Informatie over de maximumsnelheid wordt weergegeven op het instrumentenpaneel.

i Informatie

- Als de snelheidslimiet van de weg niet kan worden herkend, wordt "---" weergegeven. Raadpleeg sectie Beperkingen van de Slimme snelheidsbegrenzer als de verkeersborden moeilijk te herkennen zijn.
- De slimme snelheidsbegrenzer geeft extra informatie van verkeersborden en de snelheidslimiet. De extra verkeersinformatie kan van land tot land verschillen.
- Extra bord weergegeven onder de snelheidslimiet of een bord ivm inhaalbeperkingen betekent de voorwaarden waaronder de borden gevolgd moeten worden. Als het extra bord niet herkend wordt, wordt het als blanco weergegeven.
- De afbeeldingen en kleuren op het instrumentenpaneel kunnen afwijken per type instrumentenpaneel of gekozen thema.

Waarschuwing te hoge snelheid



Wanneer met een hogere snelheid wordt gereden dan de weergegeven maximumsnelheid, gaat het rode indicatielampje voor snelheidsbeperking knipperen en klinkt er een waarschuwing.

Ingestelde snelheid wijzigen

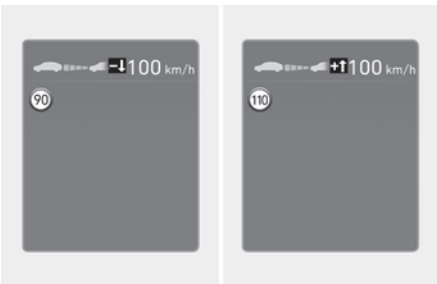

Als de snelheidslimiet van de weg verandert tijdens het gebruik van de Handmatige snelheidslimietregeling of Slimme cruisecontrol, wordt een pijltje omhoog of omlaag getoond om de bestuurder te adviseren de ingestelde snelheid te wijzigen. Op dat moment kan de bestuurder de ingestelde snelheid aanpassen aan de snelheidslimiet door de + of - schakelaar op het stuurwiel te gebruiken.

Automatische snelheidsverandering instellen (uitgerust met navigatie)



De Handmatige snelheidsbegrenzer of Slimme cruisecontrol helpt het voertuig zijn snelheid aan te passen aan de maximumsnelheid. Wanneer de cruise-snelheid gelijk is aan de maximumsnelheid, past het voertuig automatisch zijn snelheid aan als de maximumsnelheid verandert. De functie werkt op de weg met een snelheidslimiet van 70 km/u (44 mph) of hoger. Als de functie actief is, verschijnt de cruise-snelheid op het instrumentenpaneel in het groen.

⚠ WAARSCHUWING

- Zelfs na aanpassen van de ingestelde snelheid op de snelheidslimiet van weg, kan de auto nog harder rijden dan de snelheidslimiet. Trap indien nodig het rempedaal in om snelheid te minderen.
- Als de maximumsnelheid op de weg lager is dan 30 km/u (20 mph), werkt de functie voor het wijzigen van de ingestelde snelheid niet.
- De Slimme snelheidsbegrenzer werkt met de door de bestuurder ingestelde snelheidseenheden op het instrumentenpaneel. Als de snelheidseenheid niet is ingesteld op de snelheidseenheid die in uw land wordt gebruikt, is het mogelijk dat de Intelligente snelheidsbegrenzer niet goed werkt.

i Informatie

- Zie voor meer informatie over de werking van de handmatige snelheidslimietregeling het gedeelte “Handmatige snelheidsbegrenzer (MSLA)” in dit hoofdstuk.
- Zie het gedeelte “Slimme cruisecontrol (SCC)” in dit hoofdstuk voor meer informatie over de werking van het systeem Slimme cruisecontrol.

Defecten en beperkingen van de Slimme snelheidsbegrenzer

Defecten Slimme snelheidsbegrenzer

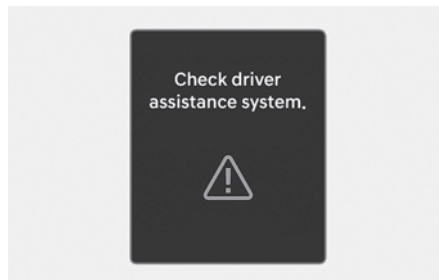

Wanneer de Slimme snelheidsbegrenzer niet goed werkt, verschijnt gedurende enkele seconden het waarschuwingsbericht ‘**Controleer het bestuurdersassistentiesysteem**’ op het instrumentenpaneel en gaan het hoofdwaarschuwinglampje (⚠) en het snelheidsbegrenzer waarschuwingslampje (⊖) op de instrumentenpaneel branden. Als dit gebeurt, raden wij u aan uw auto door een erkende HYUNDAI-dealer te laten nakijken.

Slimme snelheidsbegrenzer uitgeschakeld

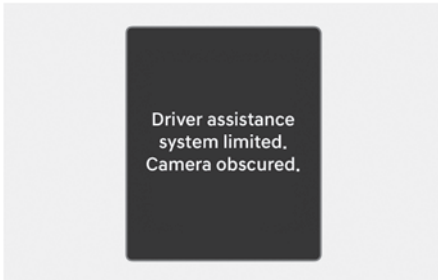

Als het deel van de voorruit waar de voorzichtsamera zich bevindt met vreemd materiaal zoals sneeuw of regen bedekt is, dan kan dit de detectieprestaties verminderen en Slimme snelheidsbegrenzer tijdelijk beperken of uitschakelen. Als dit gebeurt, wordt de

"Bestuurdersassistentiesysteem beperkt. Camera geblokkeerd" en het snelheidsbegrenzer waarschuwingslampje (⊖) op de instrumentenpaneel.

De Slimme snelheidsbegrenzer zal naar behoren werken wanneer deze sneeuw, regen of ander vreemd materiaal is verwijderd.

Als de Slimme snelheidsbegrenzer niet naar behoren werkt nadat het verwijderd is, adviseren we om de auto te laten nakijken door een officiële HYUNDAI-dealer.

! WAARSCHUWING

- Mogelijk werkt het systeem Slimme snelheidsbegrenzer niet goed, zonder dat daarover een waarschuwingsmelding verschijnt of het waarschuwingslampje gaat branden op het instrumentenpaneel.
- Als het voertuig wordt uitgeschakeld en opnieuw gestart terwijl de camera geblokkeerd is of een storing vertoont, blijft de toestand gehandhaafd. Daarom werkt de Slimme snelheidsbegrenzer mogelijk niet goed.

Beperkingen van de Slimme snelheidsbegrenzer

Mogelijk werkt de Slimme snelheidsbegrenzer niet naar behoren of grijpt het onverwacht in onder de volgende omstandigheden:

- Het verkeersbord is vuil of onleesbaar
- Het verkeersbord is nauwelijks zichtbaar door slecht weer zoals regen, sneeuw, mist enz.
- Het verkeersbord is niet helder of beschadigd
- Het verkeersbord wordt gedeeltelijk verborgen door omringende voorwerpen of schaduw
- De verkeersborden zijn geen standaardborden
- De tekst of afbeelding op het verkeersbord verschilt van de norm

- Het verkeersbord is tussen de hoofdlijn en de afrit geplaatst, of tussen uiteenlopende wegen
- Het verkeersbord bij de afrit heeft geen onderbord
- Een bord is aan een ander voertuig vastgemaakt
- De afstand tussen het voertuig en het verkeersbord staan te ver weg
- Het voertuig komt verlichte verkeersborden tegen
- De Slimme snelheidsbegrenzer herkent nummers of afbeeldingen op straatborden of andere borden ten onrechte als snelheidslimiet
- Er wordt een verkeersbord waargenomen langs de weg waarop u rijdt
- Er staan andere verkeersborden naast het verkeersbord
- Er zijn meerdere borden dicht bij elkaar geplaatst
- Het bord met de minimumsnelheid wordt verkeerd herkend
- De minimale snelheid staat op de weg aangegeven
- De helderheid verandert plots, bv. wanneer u een tunnel inrijdt of verlaat of onder een brug doorrijdt
- De koplampen worden niet gebruikt of de helderheid van de koplampen is zwak 's nachts of in een tunnel
- Verkeersborden zijn moeilijk te herkennen door de weerspiegeling van de zon, straatverlichting of tegenliggers
- De navigatie-informatie of GPS-informatie bevat fouten.
- De bestuurder houdt zich niet aan de opdrachten van de navigatie.
- De bestuurder rijdt op een nieuwe weg die nog niet in het navigatiesysteem zit.
- Het gezichtsveld van de frontzichtcamera wordt belemmerd door schittering van de zon
- U rijdt op een weg met scherpe of veel bochten
- U rijdt over verkeersdrempels of bergop- of afwaarts of van links naar rechts op steile hellingen
- Het voertuig schudt hevig
- Rijden op een pas geopende weg
- Tijdens het rijden wordt een update van het navigatiesysteem uitgevoerd
- Tijdens het rijden wordt het navigatiesysteem opnieuw opgestart



WAARSCHUWING

- De Slimme snelheidsbegrenzer is een aanvullende functie om de bestuurder te helpen zich aan de snelheidslimiet te houden. Mogelijk toont hij niet de juiste snelheidslimiet of past hij de rijsnelheid niet voldoende aan.
 - Stel de rijsnelheid altijd lager op de snelheidslimiet in uw regio.
 - Mogelijk werkt de Slimme snelheidsbegrenzer niet gedurende 15 seconden na het starten van de auto of het inschakelen van de voorzichtcamera.
-

i Informatie

Voor meer informatie over de beperkingen van de frontzichtcamera, raadpleeg het gedeelte Ondersteuning botsingsvermijding voorzijde (FCA) (alleen frontzichtcamera) in dit hoofdstuk.

Waarschuwing onoplettendheid bestuurder (Driver Attention Warning - DAW)

 indien van toepassing

Basisfunctie

Waarschuwing onoplettendheid bestuurder controleert uw rijgedrag tijdens het rijden. Wanneer het aandachtsniveau van de bestuurder onder een bepaald niveau komt, beveelt Waarschuwing onoplettendheid bestuurder een pauze aan om veilig te kunnen rijden.

Functie Melding vertrek voorligger

De functie Melding vertrek voorligger informeert de bestuurder wanneer een voorligger vertrekt.

Detectiesensor



[A] Voorzichtcamera

De voorzichtcamera wordt gebruikt als een detectiesensor om de rijpatronen van en het verlaten van een rijstrook door een voorligger tijdens het rijden te helpen detecteren.

Zie de afbeelding hierboven voor de gedetailleerde locatie van de detectiesensor.

OPGELET

- Houd de voorzichtcamera altijd in goede staat om de optimale prestaties van de Waarschuwing onoplettendheid bestuurder te waarborgen.
- Voor meer informatie over de voorzorgsmaatregelen van de frontzichtcamera, zie de “Ondersteuning botsingsvermijding voorzijde (FCA) (alleen frontzichtcamera)” sectie in dit hoofdstuk.

Instellingen Waarschuwing onoplettendheid bestuurder

Waarschuwing vertrek voorliggend voertuig

Terwijl de auto is ingeschakeld, selecteert u **Instellingen > Voertuig > Bestuurders-hulp > DAW (Driver Attention Warning)** en schakelt u vervolgens in het infotainmentsysteem de **Waarschuwing bij vertrek voorste voertuig** in om de functie te gebruiken.

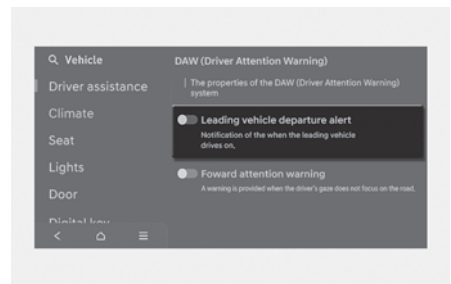

Als “**Waarschuwing bij vertrek voorste voertuig**” is geselecteerd, informeert de functie de bestuurder wanneer een gedetecteerde voorligger uit stilstand vertrekt.

Werking Waarschuwing onoplettendheid bestuurder

Basisfunctie

De basisfunctie van Waarschuwing onoplettendheid bestuurder is de bestuurder te waarschuwen met de melding "**Overweeg een pauze te nemen**".

Een pauze nemen

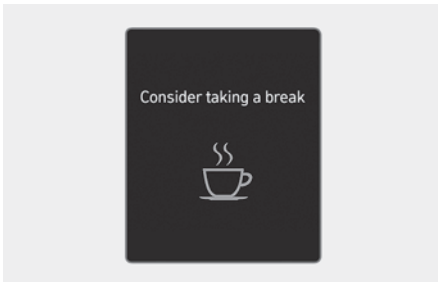

De melding '**Neem een pauze**' verschijnt in het waarschuwingslampje Aandacht bestuurder (🚦) knippert op de cluster met een waarschuwingsgeluid om de bestuurder voor te stellen een pauze te nemen, wanneer het aandachtsniveau van de bestuurder onder een bepaald niveau komt.

- Als de totale rijtijd korter is dan 4 minuten of als de laatste pauze minder dan 4 minuten geleden werd aanbevolen, zal de Waarschuwing onoplettendheid bestuurder geen pauze aanbevelen.
- De melding "**Overweeg een pauze te nemen**" werkt wanneer uw voertuigsnelheid hoger is dan 0 km/u (0 mph).

⚠ WAARSCHUWING

Wijzig voor uw veiligheid de instellingen pas nadat u het voertuig op een veilige plaats heeft geparkeerd.

⚠ OPGELET

- De Waarschuwing onoplettendheid bestuurder kan mogelijk ook een pauze aanbevelen op basis van het rijpatroon of de gewoonten van de bestuurder, als de bestuurder zich niet vermoeid voelt.
- De Waarschuwing onoplettendheid bestuurder is een hulpmiddel en is mogelijk niet in staat te bepalen of de bestuurder al dan niet onoplettend is.
- Als een bestuurder zich vermoeid voelt, dient hij een pauze te nemen op een veilige plaats, zelfs als de Waarschuwing onoplettendheid bestuurder geen pauze aanbeveelt.

i Informatie

Voor meer informatie over de instellingen van de instrumentencluster, zie de "Instrumentenpaneel weergave" sectie in hoofdstuk 4.

Functie Melding vertrek voorligger

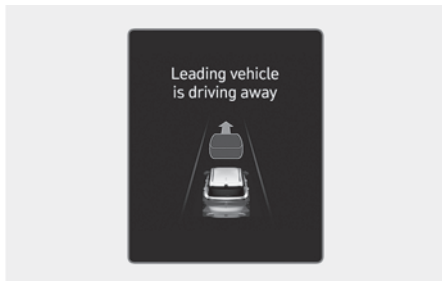

Wanneer een gedetecteerde voorligger uit stilstand wegrijdt, informeert de Functie Melding vertrek voorligger de bestuurder door het bericht '**Voorligger rijdt op dit moment weg**' weer te geven op het instrumentenpaneel en klinkt er een geluidssignaal.

WAARSCHUWING

- Mogelijk verschijnt of klinkt de waarschuwing melding of het waarschuwingssignaal van de functie Melding vertrek voorligger niet als een waarschuwing melding of waarschuwingssignaal van een ander systeem wordt weergegeven of klinkt.
- De bestuurder is er verantwoordelijk voor veilig te rijden en het voertuig onder controle te houden.

OPGELET

- Melding vertrek voorligger is een hulpmiddel en waarschuwt de bestuurder mogelijk niet telkens als de voorligger weer vertrekt na tot stilstand te zijn gekomen.
- Kijk voordat u wegrijdt altijd voor de auto en naar de staat van de weg.



Informatie

De afbeeldingen en kleuren op het instrumentenpaneel kunnen afwijken afhankelijk van het type instrumentenpaneel of het gekozen thema.

Defecten en beperkingen Waarschuwing onoplettendheid bestuurder

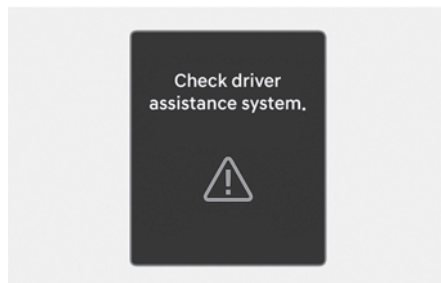
Defecten Waarschuwing onoplettendheid bestuurder



Wanneer de Waarschuwing onoplettendheid bestuurder niet goed werkt, verschijnt gedurende enkele seconden het waarschuwingsbericht '**Controleer het bestuurdersassistentiesysteem**' op het instrumentenpaneel en gaan het hoofdwaarschuwingsslampje () en waarschuwingsslampje voor de onoplettendheid van de bestuurder () op de instrumentenpaneel branden. Als dit gebeurt, raden wij u aan uw auto door een erkende HYUNDAI-dealer te laten nakijken.

Waarschuwing oplettenheid bestuurder uitgeschakeld

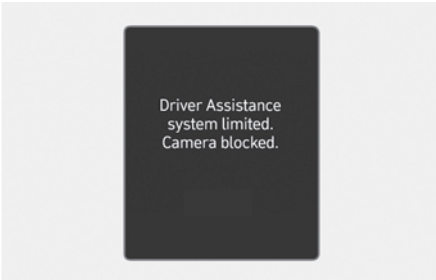

Als het deel van de voorruit waar de voorzichtsamera zich bevindt met vreemd materiaal zoals sneeuw of regen bedekt is, dan kan dit de detectieprestaties verminderen en de Waarschuwing onoplettendheid bestuurder tijdelijk beperken of uitschakelen. Als dit gebeurt, wordt de **"Bestuurdersassistentiesysteem beperkt. Camera geblokkeerd."** waarschuwingbericht en de waarschuwing (⚠) of het waarschuwinglampje voor de oplettenheid van de bestuurder (👤) verschijnen op het instrumentenpaneel. De Waarschuwing onoplettendheid bestuurder zal naar behoren werken wanneer de sneeuw, regen of ander vreemd materiaal is verwijderd. Als de Waarschuwing oplettenheid bestuurder niet naar behoren werkt nadat het verwijderd is, adviseren we om het voertuig te laten nakijken door een officiële HYUNDAI-dealer.

⚠ WAARSCHUWING

- De Waarschuwing onoplettendheid bestuurder werkt mogelijk niet goed in een gebied (bijvoorbeeld open terrein) waar objecten niet direct na het inschakelen van het voertuig worden gedetecteerd.
- Als het voertuig wordt uitgeschakeld en opnieuw gestart terwijl de camera geblokkeerd is of een storing vertoont, blijft de toestand gehandhaafd. Daarom werkt de Waarschuwing onoplettendheid bestuurder mogelijk niet goed.

Beperkingen Waarschuwing onoplettendheid bestuurder

Mogelijk werkt Waarschuwing onoplettendheid bestuurder niet goed in de volgende situaties:

- Er wordt ruw met de auto gereden
- De auto wisselt opzettelijk vaak van rijstrook
- Het voertuig wordt aangestuurd door een Bestuurdersassistentiesysteem, zoals Assistentie bij het respecteren van de rijstrook

Functie Melding vertrek voorligger

- Wanneer een voertuig invoegt

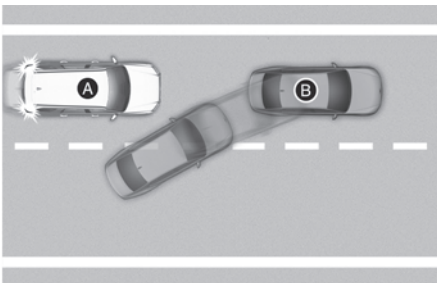
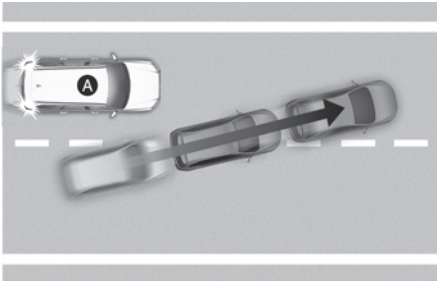

[A] Uw voertuig
[B] Voorligger

Als een voertuig opeens voor uw auto gaat rijden, is het mogelijk dat Melding vertrek voorligger niet goed functioneert.

- Wanneer de bestuurder van de voorligger het stuur omgooit

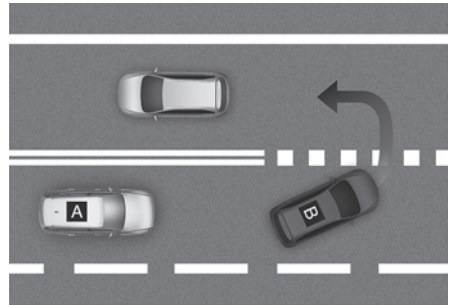

[A] Uw voertuig
[B] Voorligger

Als de voorligger een scherpe bocht maakt, bijvoorbeeld naar links of rechts of omkeert, enz. werkt het Melding vertrek voorligger mogelijk niet goed.

- Wanneer de voorligger abrupt wegrijdt

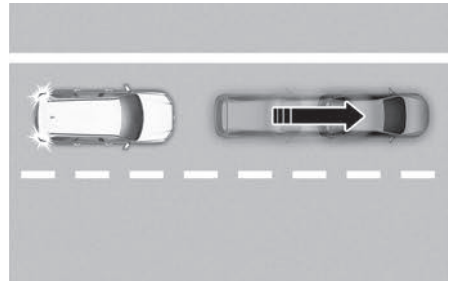

Als de voorligger een abrupt wegrijdt, is het mogelijk dat Leading Vehicle Departure Alert niet goed werkt.

- Wanneer er een voetganger tussen u en uw voorligger staat



Als er zich een of meer voetgangers of fietsen tussen u en uw voorligger bevinden, is het mogelijk dat Melding vertrek voorligger niet goed werkt.

- Op een parkeerterrein

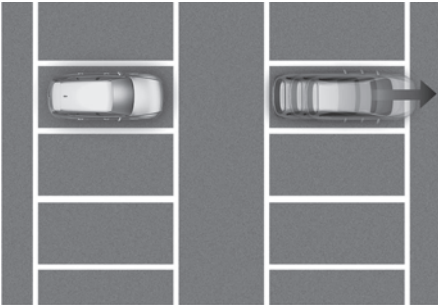

Als een voertuig dat vóór u geparkeerd staat, vertrekt, kan Melding vertrek voorligger u mogelijk waarschuwen dat deze geparkeerde auto wegrijdt.

- Bij het rijden door een tolpoort of op een kruispunt, enz.

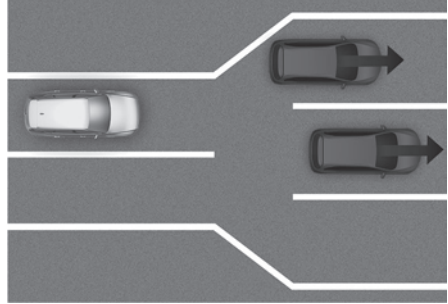

Als u voorbij een tolpoort of kruising met veel voertuigen rijdt of als u ergens rijdt waar rijstroken vaak samenkomen of splitsen, is het mogelijk dat Melding vertrek voorligger niet goed werkt.

WAARSCHUWING

Mogelijk werkt de Waarschuwing onplettendheid bestuurder niet gedurende ca. 15 seconden na het starten van de auto of het inschakelen van de voorzichtsamera.

Informatie

Voor meer informatie over de voorzorgsmaatregelen van de frontzichtsamera, zie de “Ondersteuning botsingsvermijding voorzijde (FCA) (alleen frontzichtsamera)” sectie in dit hoofdstuk.

Waarschuwing onoplettendheid bestuurder voorzijde (FAW)

+ indien van toepassing

Waarschuwing onoplettendheid bestuurder voorzijde gebruikt de camera in de cabine om met een hoorbare waarschuwing en een waarschuwingslampje te voorkomen dat de bestuurder wordt afgeleid tijdens het rijden.

Detectiesensor

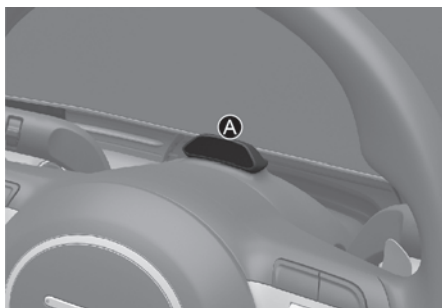

[A] In-cabin-camera

Zie bovenstaande afbeelding voor de precieze locatie van de detectiesensor.

! OPGELET

Houd de In-cabin-camera altijd in goede staat om de optimale prestaties van de Waarschuwing onoplettendheid bestuurder te waarborgen.

Waarschuwing onoplettendheid bestuurder voorzijde Instellingen

Waarschuwing onoplettendheid bestuurder voorzijde

Selecteer **Instellingen > Voertuig > Bestuurdershulp > DAW (Rijveiligheid) > Waarschuwing onoplettendheid bestuurder voorzijde** in het instellingenmenu van het infotainmentsysteem om in te stellen of elke functie moet worden gebruikt.

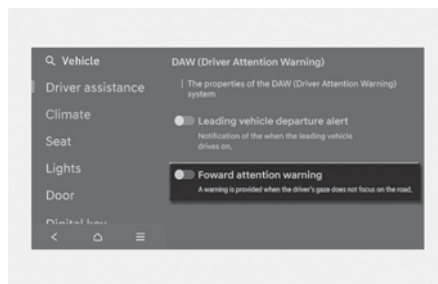

Als **Waarschuwing onoplettendheid bestuurder voorzijde** is ingeschakeld, waarschuwt de functie de bestuurder wanneer zijn blik niet op de weg gericht is.

Werking Waarschuwing onoplettendheid bestuurder voorzijde

Waarschuwing onoplettendheid bestuurder voorzijde

Waarschuwing onoplettendheid bestuurder voorzijde bepaalt aan de hand van informatie, zoals de tijd dat de bestuurder elders kijkt, de tijd dat de ogen gesloten zijn, enz. of de bestuurder zich op de weg concentreert. Als Waarschuwing onoplettendheid bestuurder voorzijde oordeelt dat de bestuurder niet geconcentreerd is, klinkt er gedurende ongeveer 1 seconde een hoorbare waarschuwing en verschijnt het waarschuwingslampje  op het instrumentenpaneel totdat aan de voorwaarden is voldaan.

De waarschuwing gaat aan:

- Wanneer de blik van de bestuurder gedurende 3 seconden niet continu op de weg gericht is tijdens het rijden boven de 20 km/u (12 mph)
- Wanneer de blik van de bestuurder tijdens het rijden boven de 20 km/u (12 mph) gedurende 10 seconden niet continu op de weg gericht is.
- Wanneer de ogen van de bestuurder gedurende meer dan 3 seconden gesloten zijn tijdens het rijden boven de 10 km/h (6 mph)
- Wanneer de ogen van de bestuurder gedurende meer dan 2 seconden gesloten zijn tijdens het rijden boven de 10 km/h (6 mph)

De waarschuwing gaat af:

Wanneer de bestuurder meer dan 2 seconden onafgebroken naar voren kijkt.

Waarschuwing slaperigheid bestuurder

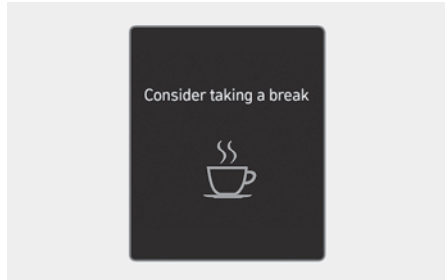

Waarschuwing slaperigheid bestuurder controleert uw ogen tijdens het rijden. Wanneer de ogen van de bestuurder voortdurend gesloten zijn of niet vaak naar voren kijken, beveelt de Waarschuwing voor slaperigheid van de bestuurder een pauze aan om veilig te kunnen rijden. Het waarschuwingsbericht "**Overweeg een pauze**" en het waarschuwingslampje  verschijnen op het instrumentenpaneel en er klinkt een geluidssignaal totdat aan de voorwaarden is voldaan.

De waarschuwing gaat aan:

Wanneer de ogen van de bestuurder voortdurend gesloten zijn of vaak niet naar voren kijken terwijl u meer dan 10 km/u rijdt.

De waarschuwing gaat af:

Wanneer de blik van de bestuurder op de weg gericht is.

WAARSCHUWING

Mogelijk verschijnt de waarschuwingsmelding van Waarschuwing onoplettendheid bestuurder voorzijde niet als er een waarschuwingssignaal van een ander systeem wordt weergegeven of klinkt.

OPGELET

- Waarschuwing onoplettendheid bestuurder voorzijde kan de bestuurder ook waarschuwen vanwege zijn/haar rijstijl en rijpatroon terwijl hij/zij toch op de weg let.
- Het systeem Waarschuwing onoplettendheid bestuurder voorzijde is een hulpmiddel en is er mogelijk niet toe in staat te bepalen of de bestuurder al dan niet afgeleid is tijdens het rijden.
- De bestuurder is verantwoordelijk voor veilig rijden en moet zich op de weg concentreren.

Informatie

- Waarschuwing onoplettendheid bestuurder voorzijde verzendt geen opgenomen videobeelden buiten de auto en slaat de videobeelden niet op.
- Waarschuwing onoplettendheid bestuurder voorzijde kan niet worden gewijzigd.

Defecten en beperkingen Waarschuwing onoplettendheid bestuurder voorzijde

Defecten Waarschuwing onoplettendheid bestuurder

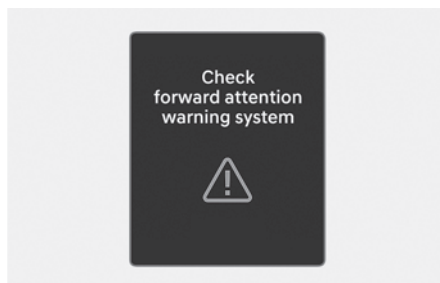

Wanneer Waarschuwing onoplettendheid bestuurder voorzijde niet goed werkt, verschijnt gedurende enkele seconden het waarschuwingsbericht '**Controleer het voorwaartse aandachtswaarschuwingssysteem**' op het instrumentenpaneel, gaat het waarschuwingslampje  op het instrumentenpaneel branden en klinkt er een hoorbare waarschuwing totdat de Waarschuwing onoplettendheid bestuurder voorzijde weer goed werkt. Als dit gebeurt, raden wij u aan uw auto door een erkende HYUNDAI-dealer te laten nakijken.

Waarschuwing onoplettendheid bestuurder voorzijde uitgeschakeld

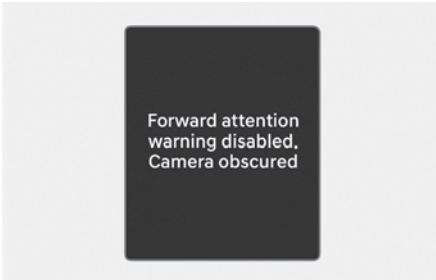

Als er zich een tijdlang een voorwerp direct vóór de camera of tussen de bestuurder en de camera bevindt, zal Waarschuwing onoplettendheid bestuurder voorzijde niet goed functioneren. Als dit gebeurt, verschijnt de melding **“Voorwaartse aandachtswaarschuwing uitgeschakeld. Camera verduisterd.”** gedurende enkele seconden op het instrumentenpaneel weergegeven, gaat het waarschuwingslampje  branden op het instrumentenpaneel en er klinkt een hoorbare waarschuwing totdat de Waarschuwing onoplettendheid bestuurder voorzijde goed werkt.

Als het voorwerp wordt verwijderd nadat de waarschuwingsmelding verschijnt, of als het systeem het gezicht van de bestuurder kan detecteren, begint het systeem weer normaal te werken. Als Waarschuwing onoplettendheid bestuurder voorzijde niet naar behoren werkt nadat het object is verwijderd, adviseren we u om de auto te laten nakijken door een officiële HYUNDAI-dealer.

OPGELET

- Oefen geen kracht van buitenaf uit op het oppervlak van de camera of de omgeving van de camera. Als de In-cabin-camera beschadigd is, werkt Waarschuwing onoplettendheid bestuurder voorzijde mogelijk niet goed.
- Plaats niets op of vóór de camera tijdens het rijden. De In-cabin-camera werkt mogelijk niet goed.
- Veeg de camera bij het reinigen schoon met een zachte, schone doek om te voorkomen dat het oppervlak van het instrumentenpaneel of de lens van de camera beschadigd raakt. Gebruik ook geen scherp gereedschap in de buurt van de camera en reinig deze niet met chemicaliën.
- Houd de camera en de omgeving rond de In-cabin-camera altijd schoon en droog.
- Breng geen vreemde voorwerpen, zoals stickers, aan op de infrarode led of in de buurt van de camera.

i Informatie

- Op de camera kunnen twee rode lampjes verschijnen in omstandigheden waarbij:
 - Er buiten weinig licht is of wanneer er 's nachts wordt gereden
 - Als u in een gebouw rijdt, zoals een ondergronds parkeerterrein, een garage of een tunnel
 - De camerabehuizing is gedeeltelijk gebroken

Beperkingen Waarschuwing onoplettendheid bestuurder voorzijde

Onder de volgende omstandigheden kan het zijn dat het systeem Waarschuwing onoplettendheid bestuurder voorzijde mogelijk niet naar behoren werkt of dat het systeem onverwachts in werking treedt:

- De bestuurder draagt een zonnebril, een speciale bril, een bril die infrarood blokkeert, een bril met een hoge brekingsindex of een bril met dikke glazen
- De ogen van de bestuurder zijn zwaar opgemaakt (eyeliner, mascara, gekleurde make-up, valse wimpers) of de bestuurder heeft een wenkbrauwpiëcing
- Het beeld van de bestuurder wordt geblokkeerd door zijn/haar haar, hoofddekseel enz.
- De bestuurder knipoogt of draagt een ooglap over één oog
- Het gezicht van de bestuurder wordt gedeeltelijk bedekt door een masker, sjaal, enz.
- Het beeld van de bestuurder wordt geblokkeerd door invallend licht van buitenaf
- Licht van buitenaf, zonlicht of infrarood licht van de cameraled wordt gereflecteerd door een bril of zonnebril
- De bestuurder draait of buigt het hoofd zodat zijn/haar gezicht of een oog wordt verborgen voor de camera
- De bestuurder knikt met het hoofd op en neer of de slechte staat van de weg zorgt voor overmatige trillingen van het voertuig tijdens het rijden
- De bestuurder zit niet in een onjuiste positie op de bestuurdersstoel, zodat zijn/haar gezicht niet kan worden gedetecteerd
- De bestuurder is te groot of te klein van gestalte
- De camera wordt geblokkeerd door de greep van de bestuurder op het stuurwiel
- Er kijken meer dan twee mensen tegelijk vanaf de bestuurdersstoel naar het instrumentenpaneel
- De ogen van de bestuurder zijn vernauwd doordat hij/zij lacht of ze dichtknijpt tegen het zonlicht
- Een afbeelding of pop waarvan de omvang gelijkaardig is aan die van het gezicht van de bestuurder wordt aanzien voor een persoon
- Er zijn nog andere apparaten die gebruikmaken van infrarood licht in het voertuig

Dodehoekmonitor (BVM)

 indien van toepassing

Links



Rechts

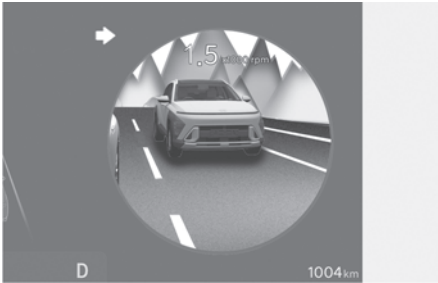

De Dodehoekmonitor gebruikt de breedbeeldcamera's om de dodehoekzones van uw auto op het instrumentenpaneel weer te geven wanneer de richtingaanwijzer is ingeschakeld om te helpen bij het veilig wisselen van rijstrook.

Detectiesensor



[A] Groothoekcamera (camera onderaan de spiegel)
[B] Groothoekcamera (camera onderaan de spiegel)

Zie de afbeelding hierboven voor de gedetailleerde locatie van de detectiesensoren.

Instellingen Dodehoekmonitor

Funcities instellen

Met het voertuig aan selecteert u **Instellingen > Voertuig > Bestuurdershulp > Rijveiligheid > Dodehoekweergave** in het Instellingenmenu om de Dodehoekmonitor-functie in te schakelen.

Werking van Dodehoekmonitor

De Dodehoekmonitor zal in- en uitschakelen als de richtingaanwijzer in- en uit wordt geschakeld.

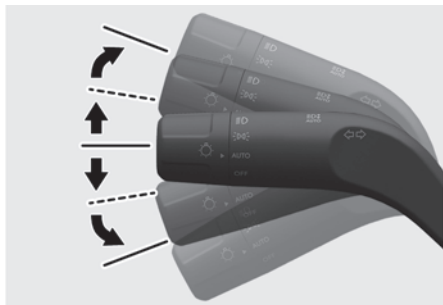

Bedrijfsomstandigheden

Wanneer de linker of rechter richtingaanwijzer wordt ingeschakeld, wordt het beeld in die richting weergegeven op het instrumentenpaneel.

Omstandigheden waaronder het niet werkt

- Als de richtingaanwijzer wordt uitgezet, verdwijnt het beeld op het instrumentenpaneel.
- Als de alarmlichten werken, wordt de Dodehoekmonitor uitgeschakeld, ongeacht de status van de richtingaanwijzer.
- Als er andere belangrijke waarschuwingen worden weergegeven op het instrumentenpaneel, wordt de dodehoekmonitor mogelijk uitgeschakeld.

Defecten Dodehoekmonitor

Als het Blind-Spot View Monitor-systeem niet naar behoren werkt, als het scherm in het instrumentenpaneel flinkt of als het camerabeeld niet naar behoren wordt weergegeven, raden wij u aan uw auto te laten controleren door een officiële HYUNDAI-dealer.

⚠ WAARSCHUWING

- Het beeld op het paneel kan verschillen van de feitelijke afstand van het voorwerp. Controleer de omgeving van de auto voor veiligheid.
- Zorg ervoor dat de lens van de camera altijd schoon is. Als de lens bedekt is met vreemd materiaal, kan dit een negatieve invloed hebben op prestatie van de camera en kan het zijn dat de Dodehoekmonitor niet naar behoren werkt.

Cruise Control (CC)

 indien van toepassing

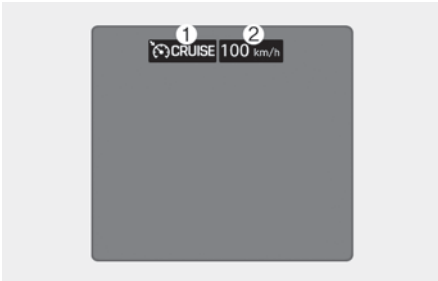

- (1) Controlelampje cruise
- (2) Ingestelde snelheid

Het Cruise Control-systeem stelt u in staat om meer dan 30 km/u (20 mph) te rijden zonder het gaspedaal in te drukken.

Werking cruise control

Snelheid instellen

1. Accelereer naar de gewenste snelheid, die hoger moet zijn dan 30 km/h (20 mph).

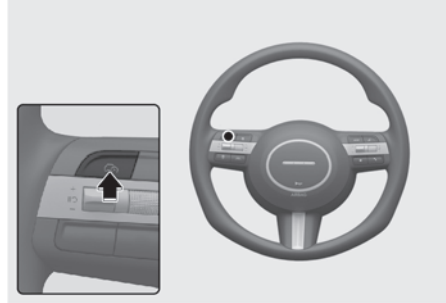

2. Druk bij de gewenste snelheid op de toets Driving Assist (bestuurdershulp). Op het instrumentenpaneel lichten de ingestelde snelheid en het controlelampje Cruise ( CRUISE) op.
3. Haal uw voet van het gaspedaal. De ingestelde snelheid wordt aangehouden, zelfs wanneer het gaspedaal niet wordt ingedrukt.

Informatie

- De auto kan bergaf licht versnellen of bergop licht vertragen.
- Het symbool van de Driving Assist knop kan naargelang de optie van uw voertuig verschillen.

Ingestelde snelheid verhogen

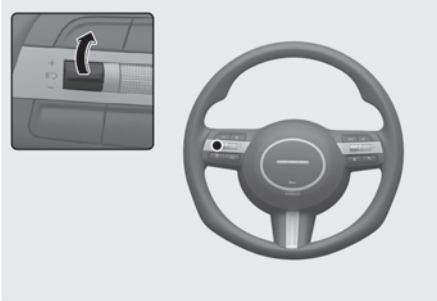

- Druk de schakelaar + omhoog en laat hem onmiddellijk los. Telkens als u de schakelaar op deze manier bedient, wordt de ingestelde snelheid met 1 km/h (1 mph) verhoogd.
- Druk de schakelaar + omhoog en houd hem in die positie terwijl u de ingestelde snelheid op het instrumentenpaneel controleert. De ingestelde snelheid neemt eerst tot het dichtstbijzijnde tental toe en vervolgens met 10 km/h (5 mph) elke keer wanneer de schakelaar op deze manier wordt bediend.

Laat de schakelaar los wanneer de gewenste snelheid wordt weergegeven en de auto accelereert tot die snelheid.

Ingestelde snelheid verlagen

- Druk de schakelaar - omlaag en laat hem onmiddellijk los. Telkens als u de schakelaar op deze manier bedient, wordt de ingestelde snelheid met 1 km/h (1 mph) verlaagd.
- Druk de schakelaar - omlaag en houd hem in die positie terwijl u de instrumentenpaneel controleert. De ingestelde snelheid daalt eerst tot het dichtstbijzijnde tental (vijftal in mph) en vervolgens met 10 km/h (5 mph) elke keer wanneer de schakelaar op deze manier wordt bediend.

Laat de schakelaar los op het moment dat de gewenste snelheid is bereikt.

Tijdelijk accelereren

Trap het gaspedaal in als u tijdelijk sneller wilt gaan rijden terwijl de cruise control is ingeschakeld.

Laat het gaspedaal los om weer terug te keren naar de oorspronkelijke kruissnelheid.

Als u bij verhoogde snelheid de + schakelaar omhoog, of de - schakelaar omlaag drukt, wordt de ingestelde snelheid op de huidige verhoogde snelheid ingesteld.

Cruisecontrol tijdelijk pauzeren



Cruisecontrol wordt gepauzeerd wanneer:

- Het rempedaal wordt ingetrapt.
- Druk op de **||** **○** -schakelaar.
- De transmissie naar stand N (neutraal) wordt geschakeld.
- De rijsnelheid afneemt tot minder dan ongeveer 30 km/u (20 mph).
- De ESC (elektronische stabiliteitsregeling) is geactiveerd.
- Terugschakelen naar de 2e versnelling in de handmatige schakelmodus.

De ingestelde snelheid wordt uitgeschakeld, maar het controlelampje Cruise (**CC** CRUISE) blijft branden.

AANWIJZING

Als Cruisecontrol in een niet vermelde situatie pauzeert, raden we aan om uw auto te laten nakijken door een officiële HYUNDAI-dealer.

Cruisecontrol hernemen

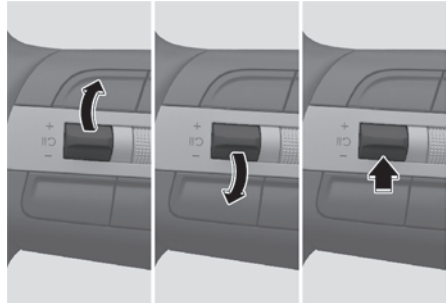

Druk op de schakelaar +, - of **||** **○**.

Als u de schakelaar omhoog + of de schakelaar omlaag - drukt, wordt de snelheid van de auto op de huidige snelheid op het instrumentenpaneel ingesteld.

Als u op de **||** **○** schakelaar drukt, wordt de snelheid van het voertuig hervat tot de vooraf ingestelde snelheid.

Om het systeem opnieuw te activeren moet de auto sneller dan 30 km/h (20 mph) rijden.

WAARSCHUWING

Controleer de rijomstandigheid voordat u de schakelaar **||** **○** gebruikt. De rijsnelheid kan sterk toenemen of afnemen wanneer u op de **||** **○** schakelaar drukt.

Cruise Control uitschakelen

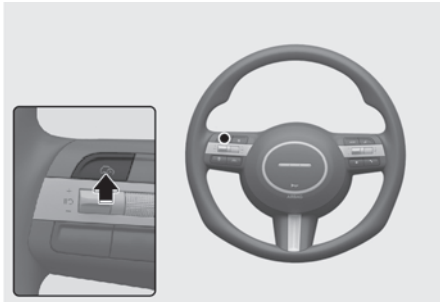

Druk op de toets Driving Assist (bestuurdershulp) om het systeem in te schakelen. Het controlelampje Cruise (CRUISE) dooft.

Druk altijd op de toets Driving Assist (bestuurdershulp) om de cruisecontrol uit te schakelen wanneer u het niet gebruikt.

i Informatie

Als uw auto is uitgerust met Manual Speed Limit Assist, en houd de Driving Assist knop ingedrukt om Cruise Control uit te schakelen. Let er wel op dat Manual Speed Limit Assist nu wordt ingeschakeld.

! WAARSCHUWING

Neem de volgende voorzorgsmaatregelen bij gebruik van de cruisecontrol:

- Stel de rijsnelheid altijd lager in dan de snelheidslimiet in uw land.
- Laat Cruise Control uitgeschakeld wanneer u het systeem niet gebruikt. Zo voorkomt u dat u onbedoeld een snelheid instelt. Controleer of het controlelampje Cruise (CRUISE) uit is.
- De cruisecontrol is geen vervanging voor correct en veilig rijgedrag. De bestuurder heeft de verantwoordelijkheid altijd veilig te rijden en moet zich altijd bewust zijn van onverwachte en plotselinge situaties die zich kunnen voordoen.
- Rijd altijd voorzichtig om onverwachte en plotselinge situaties te voorkomen. Let altijd op de toestand van de weg.
- Gebruik de Cruisecontrol nooit wanneer niet veilig met een constante snelheid gereden kan worden:
 - Bij het rijden in druk verkeer of als de verkeerssituatie het moeilijk maakt met een constante snelheid te rijden
 - Bij het rijden in regen of sneeuw of op een gladde weg
 - Bij het rijden op een heuvelachtige of winderige weg
 - Bij het rijden met veel wind
 - Als het zicht tijdens het rijden beperkt wordt (mogelijk door slechte weersomstandigheden, zoals mist, sneeuw, regen of een zandstorm)
- Gebruik de cruisecontrol niet tijdens het rijden met een aanhanger.

Slimme cruisecontrol (SCC)

 indien van toepassing

Slimme cruisecontrol detecteert een voorligger en helpt de afstand tot de voorligger en de ingestelde snelheid te handhaven.

Versnellingshulp bij inhalen

Wanneer Slimme cruisecontrol merkt dat je een voorligger probeert in te halen, helpt Slimme cruisecontrol bij het accelereren.

Detectiesensor



[A] Voorzichtcamera
[B] Voorradar

De voorzichtcamera en de voorradar worden gebruikt als detectiesensor om voorliggers te detecteren.

Zie de afbeelding hierboven voor de gedetailleerde locatie van de detectiesensor.

OPGELET

Houd de voorzichtcamera en de voorradar in goede staat om de optimale prestaties van het Slimme cruisecontrol-systeem te waarborgen.

Voor meer informatie over de voorzorgsmaatregelen van de frontzichtcamera en de frontradar, zie de “Ondersteuning botsingsvermijding voorzijde (FCA) (alleen frontzichtcamera)” sectie in dit hoofdstuk.

Instellingen Slimme cruisecontrol

Slimme cruisecontrol

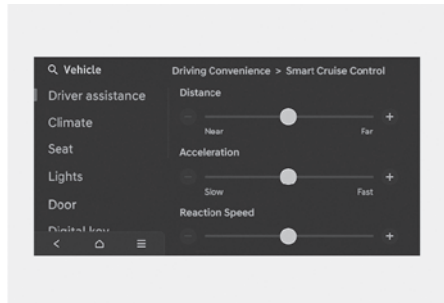

Met het voertuig aan selecteert u **Instellingen > Voertuig > Bestuurdershulp > Comfortabel rijden > SCC (Smart Cruise Control)** in het instellingenmenu van het infotainmentsysteem om Afstand, Versnelling, Reactiesnelheid handmatig te wijzigen.

Waarschuwingmethoden

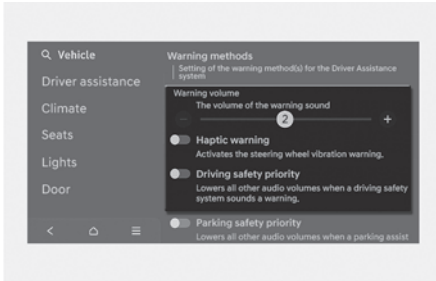

De waarschuwingmethoden kunnen worden ingesteld met het voertuig aan.

- **Waarschuwingvolume:** Selecteer **Instellingen > Voertuig > Bestuurders-hulp > Waarschuwingmethoden > Waarschuwingvolume** in het instellingenmenu van het informatiesysteem om het waarschuwingvolume te wijzigen. Zelfs als u het waarschuwingvolume op "0" zet, zal het waarschuwingsgeluid klinken bij het volume dat op "1" staat (indien aanwezig).
- **Voelbare waarschuwing:** Selecteer **Instellingen > Voertuig > Bestuurders-hulp > Waarschuwingmethoden > Haptische waarschuwing** in het instellingenmenu van het infotainmentsysteem om de haptische waarschuwing in te stellen (indien aanwezig).

- **Prioriteit voor rijveiligheid:** Selecteer **Instellingen > Voertuig > Bestuurders-hulp > Waarschuwingmethoden > Prioriteit rijveiligheid** in het instellingenmenu van het informatiesysteem.

Als **Prioriteit rijveiligheid** geselecteerd is, verlaagt het voertuig alle andere audiovolumes wanneer de waarschuwing klinkt voor veilig rijden.

i Informatie

- Als u de waarschuwingsmethodes wijzigt, kunnen de waarschuwingsmethodes van andere Bestuurdersassistentie-systemen veranderen.
- Als u de haptische waarschuwing uitschakelt wanneer het waarschuwingvolume op '0' staat, wordt het waarschuwingvolume ingeschakeld en ingesteld op '2'.
- Als u het waarschuwingvolume op '0' zet terwijl de haptische waarschuwing is uitgeschakeld, wordt de haptische waarschuwing ingeschakeld.
- Als het voertuig opnieuw wordt gestart, zullen de waarschuwingsmethodes de laatste instelling behouden.

Werking van Slimme cruisecontrol

Bedrijfsomstandigheden

Basisfunctie

Slimme cruisecontrol werkt wanneer aan de volgende voorwaarden is voldaan.

- De transmissie staat in stand D (Rijden)
- Uw rijsnelheid valt binnen de snelheidsgrenzen voor werking
 - 10-200 km/u (5-120 mph): wanneer er geen voorligger is
 - 0-200 km/u (0-120 mph): wanneer er een voorligger is
- ESC (elektronische stabiliteitsregeling) of ABS (antiblokkeersysteem) is ingeschakeld

Slimme cruisecontrol werkt niet onder de volgende omstandigheden.

- Het bestuurdersportier wordt geopend
- Het motortoerental is hoog
- Parkeerrem in werking
- ESC (elektronische stabiliteitsregeling) of ABS (antiblokkeersysteem) controleert het voertuig
- De remcontrole van de Frontale botsingsvermijdingsassistentie werkt

Informatie

Wanneer de bestuurder achter een ander voertuig stilstaat, kan hij Slimme cruisecontrol inschakelen terwijl het rempedaal is ingetrapd.

Bedrijfsomstandigheden voor de Acceleratieassistentie

De Inhaalacceleratie-assistentie werkt wanneer de richtingaanwijzer links wordt ingeschakeld (bij links rijden) of rechts wordt ingeschakeld (bij rechts rijden) terwijl de Slimme cruisecontrol werkt en aan de volgende voorwaarden wordt voldaan:

- U rijdt sneller dan 60 km/u (40 mph)
- Er wordt een voertuig voor uw auto waargenomen

Overname acceleratieassistentie werkt niet onder de volgende omstandigheden.

- De alarmlichten zijn ingeschakeld
- De snelheid van het voertuig wordt verminderd om afstand te houden met de voorligger

WAARSCHUWING

- Wanneer de richtingaanwijzer links (stuur links) of rechts (stuur rechts) wordt ingeschakeld terwijl er een voorligger is, kan de auto tijdelijk vertragen. Let altijd op de toestand van de weg.
- Ongeacht de rijrichting in uw land werkt de inhaalacceleratieassistentie wanneer aan de voorwaarden is voldaan. Gebruikt u de functie in landen waar aan de andere kant van de weg wordt gereden, controleer dan steeds de rijomstandigheden.

Slimme cruisecontrol inschakelen

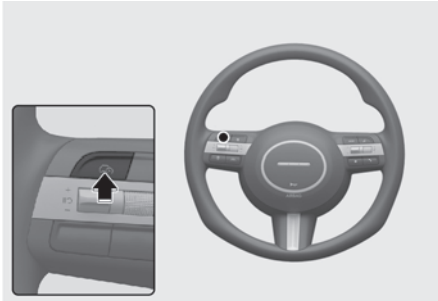

- Druk op de toets Rijassistentie om de Slimme cruisecontrol in te schakelen. Op het instrumentenpaneel wordt de huidige snelheid als snelheid ingesteld.
- Als er geen voertuig vóór u is, dan wordt de ingestelde snelheid aangehouden. Als er wel een voertuig vóór u is, dan kan de snelheid worden verlaagd om de afstand tot uw voorligger te bewaren. Als uw voorligger accelereert, houdt uw auto een constante kruissnelheid aan nadat hij tot de ingestelde snelheid heeft geaccelereerd.

i Informatie

Als de snelheid van je voertuig tussen 0-30 km/u (0-20 mph) ligt wanneer je op de knop Rijassistentie drukt, wordt de Slimme cruisecontrol-snelheid ingesteld op 30 km/u (20 mph).

Tussenafstand instellen

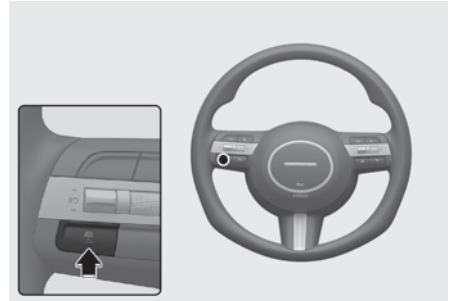

Druk herhaaldelijk op de toets om de afstandsinstellingen te doorlopen van **Afstand 4** → **Afstand 3** → **Afstand 2** → **Afstand 1** → **Afstand 4**.

Bij een rijsnelheid van 90 km/h (56 mph), wordt de afstand als volgt gehandhaafd:

- Afstand 4: ongeveer 52,5 m (172 ft.)
- Afstand 3: ongeveer 40 m (130 ft.)
- Afstand 2: ongeveer 32,5 m (106 ft.)
- Afstand 1: ongeveer 25 m (82 ft.)

i Informatie

Wanneer de motor opnieuw wordt gestart, of nadat de Slimme cruisecontrol tijdelijk is geannuleerd, wordt de laatste ingestelde afstand opnieuw ingesteld.

Ingestelde snelheid verhogen

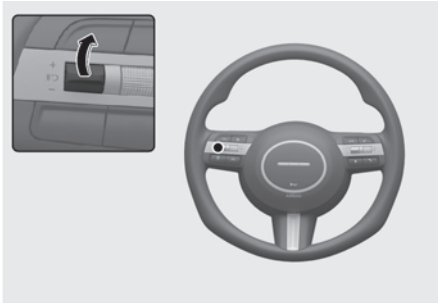

- Druk de schakelaar + omhoog en laat hem onmiddellijk los. Telkens als u de schakelaar op deze manier bedient, wordt de ingestelde snelheid met 1 km/h (1 mph) verhoogd.
- Druk de schakelaar + omhoog en houd hem in die positie terwijl u de ingestelde snelheid op het instrumentenpaneel controleert. Telkens als u de schakelaar op deze manier bedient, wordt de ingestelde snelheid met 10 km/h (5 mph) verhoogd. Laat de schakelaar los wanneer de gewenste snelheid wordt weergegeven en de auto en accelereert tot die snelheid. U kunt de ingestelde snelheid verhogen tot 200 km/u (120 mph).

! WAARSCHUWING

Controleer de rijomstandigheid voordat u de schakelaar + gebruikt. Als u de schakelaar + omhoog drukt en in deze positie houdt, kan uw auto mogelijk snel accelereren.

Ingestelde snelheid verlagen



- Druk de schakelaar - omlaag en laat hem onmiddellijk los. Telkens als u de schakelaar op deze manier bedient, wordt de ingestelde snelheid met 1 km/h (1 mph) verlaagd.
- Druk de schakelaar - omlaag en houd hem in die positie terwijl u de ingestelde snelheid op het instrumentenpaneel controleert. Telkens als u de schakelaar op deze manier bedient, wordt de ingestelde snelheid met 10 km/h (5 mph) verlaagd. Laat de schakelaar los op het moment dat de gewenste snelheid is bereikt. U kunt de ingestelde snelheid verlagen tot 30 km/u (20 mph).

Slimme cruisecontrol tijdelijk annuleren



Druk op de schakelaar II \square of trap het rempedaal in om de Slimme cruisecontrol tijdelijk uit te schakelen.

Slimme cruisecontrol hervatten

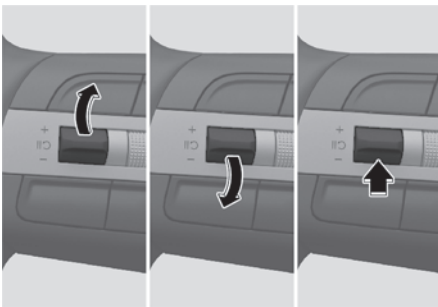

Bedien de +, - of II \square schakelaar om de Slimme cruisecontrol te hervatten nadat de functie is geannuleerd.

Als u de schakelaar omhoog + of de schakelaar omlaag - drukt, wordt de snelheid van de auto op de huidige snelheid op het instrumentenpaneel ingesteld.

Als u op de II \square schakelaar drukt, wordt de snelheid van het voertuig hervat tot de vooraf ingestelde snelheid.

⚠ WAARSCHUWING

Controleer de rijomstandigheid voordat u de schakelaar II \square gebruikt. De rijnsnelheid kan sterk toenemen of afnemen wanneer u op de II \square schakelaar drukt.

Slimme cruisecontrol uitschakelen

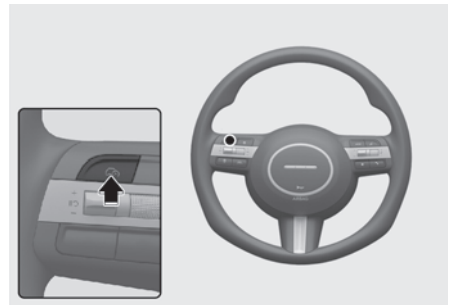

Druk op de knop Rijhulp (R) om de Slimme cruisecontrol uit te schakelen.

i Informatie

Als uw auto is uitgerust met handmatige Snelheidslimietassistentie, houdt u de knop Rijassistentie (R) ingedrukt om de Slimme cruisecontrol uit te schakelen. Let er wel op dat handmatige Snelheidslimietassistentie nu wordt ingeschakeld.

! OPGELET

Gebruik de schakelaars en knoppen niet tegelijkertijd. Slimme cruisecontrol werkt mogelijk niet goed.

Weergave en controle

U kunt de bedrijfsstatus van het Slimme cruisecontrol-systeem in de weergave Rijassistentie op het instrumentenpaneel zien. Zie de gedeelte “Instrumentenpaneel weergave” in hoofdstuk 4.

Slimme cruisecontrol wordt weergegeven zoals hieronder, afhankelijk van de status van de werking.

Bedienen

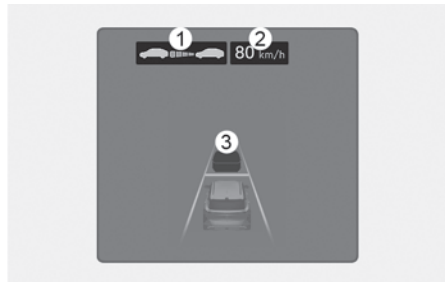

Tijdelijk uitgeschakeld

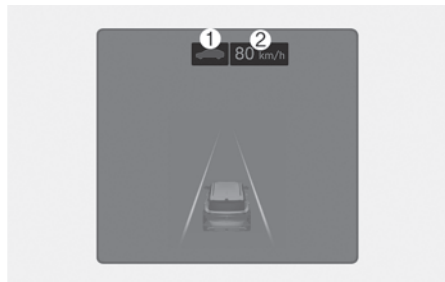

- Wanneer het in werking is
 - (1) Eventuele aanwezigheid van een voorligger en het geselecteerde afstandsniveau
 - (2) Ingestelde snelheid
 - (3) Eventuele aanwezigheid van een voorligger en de doelf afstand tot het voertuig

- Indien tijdelijk geannuleerd
- (1) Uw voertuig (grijs)
 - (2) Vorige ingestelde snelheid (grijs)

i Informatie

- De afstand tot de voorligger op het instrumentenpaneel wordt weergegeven in overeenstemming met de feitelijke afstand tussen uw auto en het voertuig voor u.
- De gewenste afstand kan variëren naargelang de rijnsnelheid en naargelang het ingestelde afstands niveau. Als de rijnsnelheid laag is, kan de verandering in de gewenste afstand tot de voorligger gering zijn, zelfs als de onderlinge afstand is veranderd.
- De afbeeldingen en kleuren op het instrumentenpaneel kunnen afwijken afhankelijk van het type instrumentenpaneel of het gekozen thema.

Tijdelijk accelereren

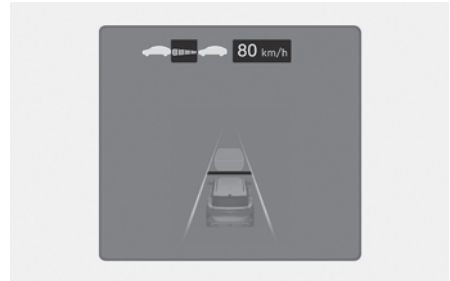

Laat het gaspedaal omhoogkomen om de rijnsnelheid tijdelijk te verhogen zonder de ingestelde snelheid te wijzigen als de Slimme cruisecontrol is ingeschakeld. Als u het gaspedaal intrapt, gaan de ingestelde snelheid, het afstands niveau en de gewenste afstand knipperen op het instrumentenpaneel.

Als u het gaspedaal echter onvoldoende intrapt, kan het voertuig vaart minderen.

⚠ WAARSCHUWING

Wees voorzichtig wanneer u tijdelijk accelereert, want de snelheid en afstand worden niet automatisch gecontroleerd, zelfs als er een voorligger is.

Slimme cruisecontrol tijdelijk annuleren

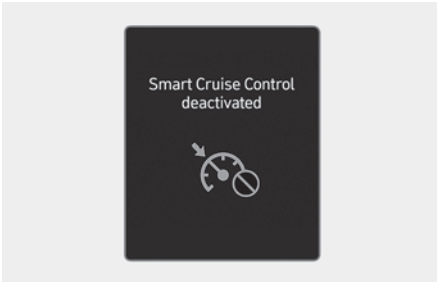

Slimme cruisecontrol wordt tijdelijk geannuleerd wanneer:

- De auto rijdt sneller dan 210 km/h (130 mph)
- De auto gedurende een bepaalde tijd stilstaat
- Het gaspedaal gedurende een bepaalde periode continu ingetrapt wordt
- Er is niet voldaan aan de voorwaarden voor de werking van Slimme cruisecontrol

Als Slimme cruisecontrol tijdelijk automatisch wordt uitgeschakeld, verschijnt het waarschuwingsbericht 'Slimme cruisecontrol' uitgeschakeld (of 'SCC (Slimme cruisecontrol) geannuleerd') op het instrumentenpaneel en klinkt er een geluidssignaal om de bestuurder te waarschuwen.

i Informatie

Als de Slimme cruisecontrol tijdelijk geannuleerd wordt terwijl de auto stilstaat en de functie actief is, kan de EPB (elektronische parkeerrem) worden geactiveerd.

! WAARSCHUWING

Wanneer de Slimme cruisecontrol tijdelijk geannuleerd is, wordt de afstand tot de voorligger niet aangehouden. Blijf tijdens het rijden altijd op de weg letten en trap indien nodig het rempedaal in om snelheid te minderen en zo een veilige afstand te bewaren.

Voorwaarden Slimme cruisecontrol niet vervuld

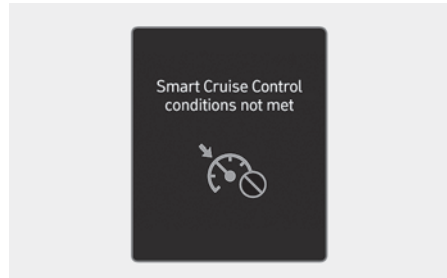

Als de knop Rijassistentie, + schakelaar, - schakelaar of  schakelaar wordt bediend terwijl niet aan de Slimme cruisecontrol bedieningsvoorwaarden is voldaan, verschijnt het bericht 'Er wordt niet aan de voorwaarden voor Slimme cruisecontrol voldaan' (of 'er wordt niet aan de voorwaarden voor aan SCC (Slimme cruisecontrol)') op het instrumentenpaneel en klinkt er een akoestische waarschuwing.

Filerijden

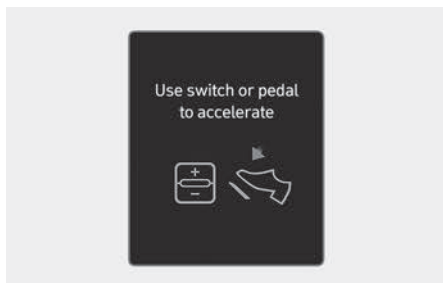

In het verkeer stopt uw auto als de auto vóór u stopt. En als uw voorligger weer gaat rijden, gaat uw auto eveneens rijden. Nadat het voertuig is gestopt en een bepaalde tijd is verstreken, verschijnt bovendien het bericht "Gebruik schakelaar of pedaal om gas te geven" op het instrumentenpaneel. Trap het gaspedaal in of bedien de + schakelaar, - schakelaar of  schakelaar om te gaan rijden.

Waarschuwing voor rijomstandigheden

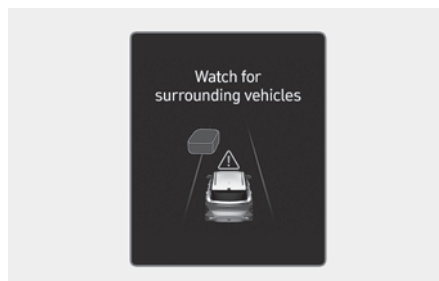

In de volgende situatie verschijnt de waarschuwingsmelding 'Let op voor andere voertuigen' op het instrumentenpaneel en klinkt een waarschuwingssignaal om de bestuurder te waarschuwen voor bepaalde rijomstandigheden voor hem/haar.

- Uw voorligger verdwijnt terwijl Slimme cruisecontrol de afstand tot de voorligger aanhoudt en hij onder een bepaalde snelheid rijdt.

WAARSCHUWING

Let altijd op voor voertuigen en voorwerpen die mogelijk plotseling vóór u kunnen opduiken en trap indien nodig het rempedaal in om snelheid te minderen en zo een veilige afstand te bewaren.

Waarschuwing voor botsing

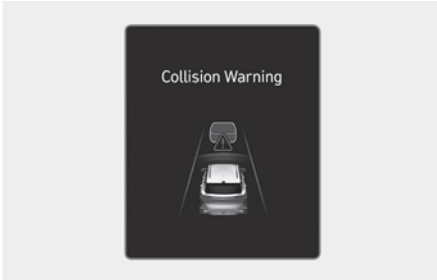

Wanneer tijdens de werking van Slimme cruisecontrol het risico op een aanrijding met de voorligger groot is, verschijnt het waarschuwingsbericht "Aanrijdingswaarschuwing" op het instrumentenpaneel en klinkt er een geluidssignaal om de bestuurder te waarschuwen. Blijf tijdens het rijden altijd op de weg letten en trap indien nodig het rempedaal in om snelheid te minderen en zo een veilige afstand te bewaren.

WAARSCHUWING

In de volgende situaties, waarschuwt Slimme cruisecontrol de bestuurder mogelijk niet voor een botsing.

- De afstand tot uw voorligger is klein of zijn rijsnelheid is hoger dan of dezelfde als die van u
- Uw voorligger rijdt heel langzaam of staat stil
- Het gaspedaal wordt onmiddellijk na het inschakelen van het Slimme cruisecontrol-systeem ingetrapt

WAARSCHUWING

Neem de volgende voorzorgsmaatregelen bij gebruik van het Slimme cruisecontrol-systeem:

- Slimme cruisecontrol is geen vervanging voor correct en veilig rijgedrag. Het valt onder de verantwoordelijkheid van de bestuurder om altijd de snelheid en afstand tot de voorligger te controleren.
- Slimme cruisecontrol kan onverwachte en plotselinge situaties en complexe rijsituaties mogelijk niet herkennen, zodat u altijd op de rijomstandigheden moet letten en de rijsnelheid eventueel moet aanpassen.
- Laat de Slimme cruisecontrol uitgeschakeld wanneer u het niet gebruikt. Zo voorkomt u dat u onbedoeld een snelheid instelt.
- Laat het portier niet open en verlaat de auto niet terwijl Slimme cruisecontrol ingeschakeld is, ook al staat de auto stil.
- Wees u altijd bewust van de gekozen snelheid en volgafstand.
- Houd een veilige afstand aan, afhankelijk van de wegtoestand en rijsnelheid. Als de volgafstand te klein is bij een hoge rijsnelheid, kan dat een ernstige aanrijding veroorzaken.
- Als de voorligger verdwijnt terwijl de volgafstand wordt aangehouden, kan de Slimme cruisecontrol plotseling versnellen tot de ingestelde snelheid. Blijf je altijd bewust van onverwachte en plotselinge situaties die zich kunnen voordoen.

- Tijdens het bergopwaarts rijden kan de snelheid toenemen en tijdens het bergafwaarts rijden toenemen.
- Wees u altijd bewust van situaties zoals wanneer er plotseling een voertuig invoegt.
- Wanneer u een aanhanger of een ander voertuig sleept, dient u om veiligheidsredenen de Slimme cruisecontrol uit te schakelen.
- Schakel Slimme cruisecontrol uit wanneer uw auto wordt gesleept.
- Het kan zijn dat Slimme cruisecontrol niet naar behoren werkt als er sprake is van sterke elektromagnetische golven.
- Het is mogelijk dat Slimme cruisecontrol een obstakel voor uw auto niet detecteert, wat tot een botsing kan leiden. Wees voorzichtig en kijk altijd vooruit om te voorkomen dat zich onverwachte en plotselinge situaties voordoen.
- Voorliggers de veelvuldig van rijbaan veranderen kunnen ervoor zorgen dat de Slimme cruisecontrol vertraagd reageert of kunnen ervoor zorgen dat de Slimme cruisecontrol reageert op een voertuig in een naastgelegen rijstrook. Rijd altijd voorzichtig om onverwachte en plotselinge situaties te voorkomen.
- Let altijd goed op uw omgeving en rijd veilig, ook als er geen waarschuwing melding verschijnt of waarschuwingssignaal klinkt.
- Als een waarschuwing melding of waarschuwingssignaal van een ander systeem wordt weergegeven of klinkt, verschijnt of klinkt de waarschuwing melding/het waarschuwingssignaal van het Slimme cruisecontrol-systeem niet.
- Mogelijk hoort u het waarschuwingssignaal van het systeem Assistentie bij het vermijden van een frontale botsing niet als er veel lawaai in de omgeving is.
- De fabrikant van het voertuig is niet verantwoordelijk voor eventuele verkeersovertredingen of ongevallen die worden veroorzaakt door de bestuurder.
- Stel de rijsnelheid altijd lager in dan de geldende maximumsnelheid.

i Informatie

- Slimme cruisecontrol werkt mogelijk enkele seconden niet nadat de auto is gestart of de frontzichtcamera of frontradar is geïnitieerd.
- U hoort mogelijk een geluidssignaal wanneer de remmen door Slimme cruisecontrol worden aangestuurd.

Storingen en beperkingen Slimme cruisecontrol

Defecten Slimme cruisecontrol

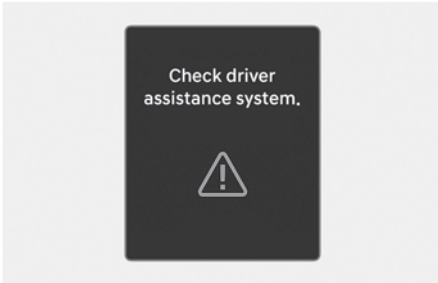

Wanneer de Slimme cruisecontrol niet goed werkt, verschijnt het waarschuwingsbericht '**Controleer het bestuurdersassistentiesysteem**' en gaat het (⚠) hoofdwaaarschuwingslampje op het instrumentenpaneel branden. Wij raden u aan uw auto door een erkende HYUNDAI-dealer te laten controleren.

Slimme cruisecontrol uitgeschakeld

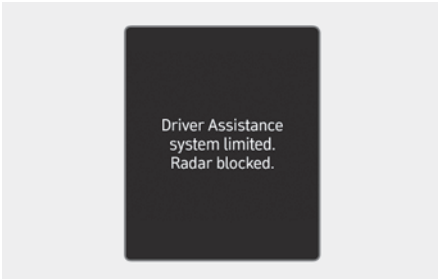

Als het afdekkapje van de voorradar of -sensor bedekt is met sneeuw, regen of een andere substantie, kan dit de detectieprestaties verminderen en Slimme cruisecontrol tijdelijk beperken of uitschakelen.

Als dit gebeurt, wordt de '**Bestuurdersassistentiesysteem beperkt. Radar geblokkeerd**' gedurende een bepaalde tijd op het instrumentenpaneel verschijnen.

De Slimme cruisecontrol zal naar behoren werken wanneer de sneeuw, regen of ander vreemd materiaal is verwijderd.

⚠ WAARSCHUWING

Het kan zijn dat Slimme cruisecontrol niet goed werkt, zonder dat er een waarschuwingsmelding op het instrumentenpaneel verschijnt.

⚠ OPGELET

Het is mogelijk dat Slimme cruisecontrol niet goed werkt in een gebied (bijv. open terrein), waar er na het starten van de auto niets is om te detecteren.

Beperkingen van het Slimme cruisecontrol -systeem

Mogelijk werkt de Slimme cruisecontrol niet naar behoren of grijpt hij onverwacht in onder de volgende omstandigheden:

- De detectiesensor of het gebied eromheen is vuil of beschadigd
- De voorruit wordt constant met ruitensproeiervloeistof besproeid of de ruitenwisser is geactiveerd
- De cameralens heeft last van een getinte voorruit of een film of coating op de voorruit, beschadigd glas of klevende voorwerpen (sticker, insect, enz.) op het glas
- Er is vocht op de voorruit dat niet verwijderd is of dat eraan vastgevroren is
- Het gezichtsveld van de frontzichtcamera wordt belemmerd door schittering van de zon
- Straatverlichting of licht van een tegenligger wordt gereflecteerd op het natte wegdek, bv. door een plas op de weg
- De temperatuur rond de frontzichtcamera is hoog of laag
- Er is een voorwerp op het dashboard geplaatst
- De omgeving is zeer helder
- De omgeving is zeer donker, zoals in een tunnel, enz.
- De helderheid verandert plotseling, bijv. bij het binnenrijden van een tunnel
- Er is niet veel licht buiten en de koplampen zijn niet aan of geven weinig licht
- Rijden in zware regen of sneeuw of dichte mist
- Rijden door stoom, rook of schaduw
- Slechts een deel van het voertuig wordt gedetecteerd
- De voorligger heeft geen achterlichten, zijn achterlichten bevinden zich op een ongewone plaats enz.
- Er is niet veel licht buiten en de achterlichten zijn niet aan of geven weinig licht
- De achterkant van de voorligger is klein of ziet er ongewoon uit (bijvoorbeeld wanneer de auto is gekanteld, ondersteboven ligt, enz.)
- De bodemvrijheid voor de auto is laag of hoog
- Een voertuig rijdt plotseling voor u in
- Uw auto wordt gesleept
- U rijdt door een tunnel of onder een ijzeren brug door
- U rijdt nabij zones waar zich metalen bevinden, zoals een bouwplaats, spoorweg enz.
- Een voorwerp dat reflecteert op de voorste radar, zoals een rail, een voertuig in de nabijheid, enz.
- Het deel van de bumper rond de radar heeft een stoot ondervonden of is beschadigd of de radar zit niet op zijn plaats
- De temperatuur rond de radar is hoog of laag

- U rijdt in een groot gebied waar weinig voertuigen of constructies zijn (bijvoorbeeld een woestijn, weide, voorstad enz.)
- Het voertuig voor u is van een materiaal dat de golven van de radar vóór niet goed reflecteert
- U rijdt dichtbij een knooppunt van een snelweg (of autoweg) of tolpoort
- U rijdt op een weg die glad is door sneeuw, waterplassen, ijs, enz.
- U rijdt op een bochtige weg
- De voorligger wordt te laat gedetecteerd
- Het voorste voertuig wordt plotseling geblokkeerd door een obstakel
- De voorligger wisselt plotseling van rijstrook of minder plotseling vaart
- De voorligger is vervormd
- De voorligger rijdt met een lage of hoge snelheid
- Uw auto verandert langzaam van rijstrook terwijl vóór u een voorligger rijdt
- De voorligger is bedekt met sneeuw
- Onstabiel rijden
- U bevindt zich op een rotonde en de voorligger wordt niet gedetecteerd
- U blijft in een cirkel rondrijden
- U rijdt op een parkeerterrein
- U rijdt langs wegwerkzaamheden, over een onverharde, gedeeltelijk verharde weg of hobbelige verkeersdrempels enz.
- U rijdt op een weg met hellingen, bochten enz.
- U rijdt over een weg met bomen of verkeerslichten erlangs
- De slechte staat van de weg doet de auto overmatig trillen tijdens het rijden
- Uw auto is te hoog of te laag door een zware lading, een abnormale bandenspanning enz.
- U rijdt op een smalle weg die tussen bomen of gras ligt of overgroeid is
- Er is storing door elektromagnetische golven, bijvoorbeeld in bepaalde gebieden met sterke radiogolven of elektrische ruis

- U rijdt op een bochtige weg



Het is mogelijk dat Slimme cruisecontrol in een bocht een voertuig op dezelfde rijbaan niet waarneemt en tot de ingestelde snelheid accelereert. De rijsnelheid kan ook snel dalen wanneer plotseling een voertuig vóór de auto wordt gedetecteerd.

Selecteer de gewenste ingestelde snelheid in bochten en trap het rem- of gaspedaal in zoals de weg- en rijomstandigheden vereisen.



Uw rijsnelheid wordt mogelijk verlaagd als gevolg van een auto op de aangrenzende rijstrook.

Bedien het gaspedaal en selecteer de betreffende ingestelde snelheid. Controleer of de wegtoestand een veilige werking van de Slimme cruisecontrol toestaat.

- Rijden op een helling



Het Smart cruisecontrol detecteert bij bergop- of bergafwaarts rijden mogelijk geen rijdende auto in uw rijbaan, waardoor de auto tot de ingestelde snelheid kan accelereren. De rijsnelheid kan ook snel dalen wanneer plotseling een voertuig vóór de auto wordt gedetecteerd.

Selecteer de gewenste ingestelde snelheid op hellingen en trap het rem- of gaspedaal in zoals de weg- en rijomstandigheden vereisen.

• Van rijbaan wisselen



[A] Uw voertuig

[B] Voertuig dat van rijstrook verandert

Wanneer een voertuig vanuit een aangrenzende rijstrook uw rijstrook oprijdt, kan de sensor het niet detecteren totdat het zich in zijn detectiebereik bevindt. Mogelijk detecteert de Slimme cruisecontrol het voertuig niet onmiddellijk als het plotseling van rijbaan wisselt. Houd in deze gevallen altijd een veilige remafstand aan en vertraag de auto indien nodig door het rempedaal in te trappen.

• Situaties waarin detectie beperkt is

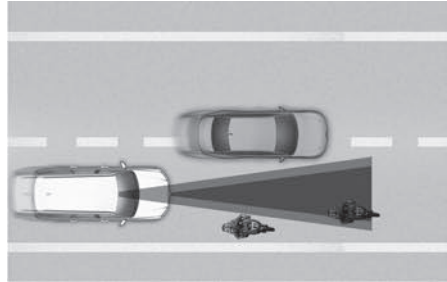

In de volgende gevallen kunnen sommige voertuigen, voetgangers of dieren op uw rijstrook niet door de sensor worden gedetecteerd:

- Voertuigen die aan één kant rijden
- Langzaam rijdende voertuigen of plotseling vertragende voertuigen
- Voertuigen met een grotere bodemvrijheid of met een lading die uit de achterkant van het voertuig steekt
- Voertuigen waarvan de voorkant hoger is door een zware lading
- Voertuigen binnen ongeveer 2 m (6 ft.) van uw voertuig.

- Tegenliggers
- Stilstaande voertuigen
- Voertuigen met een smalle achterzijde, zoals aanhangwagens
- Smalle voertuigen zoals motorfietsen of fietsen
- Speciale voertuigen
- Dieren en voetgangers
- Pas uw rijnsnelheid aan door te remmen zoals de weg- en rijomstandigheden vereisen.
- Pas uw rijnsnelheid aan door te remmen zoals de weg- en rijomstandigheden vereisen.

In de volgende gevallen kan de voorligger niet worden gedetecteerd door de sensoren:

- U bestuurt uw auto
- U rijdt over smalle wegen of wegen met scherpe bochten
- Wanneer een voorligger verdwijnt bij een kruispunt, is het mogelijk dat uw auto accelereert.

Let tijdens het rijden altijd op de weg en de rijomstandigheden.

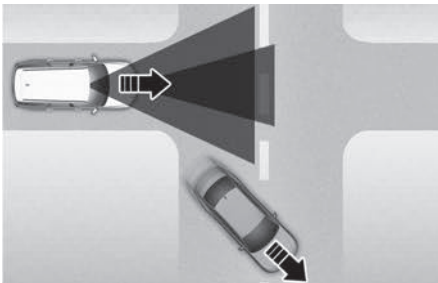

- Wanneer een voertuig vóór u de rijstrook verlaat, kan het zijn dat de Slimme cruisecontrol de nieuwe voorligger niet onmiddellijk detecteert. Let tijdens het rijden altijd op de weg en de rijomstandigheden.

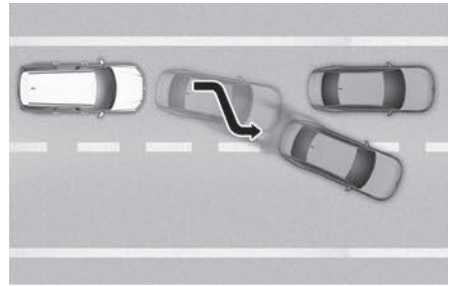

- Kijk altijd uit voor voetgangers als uw auto een vaste afstand tot uw voorligger aanhoudt.

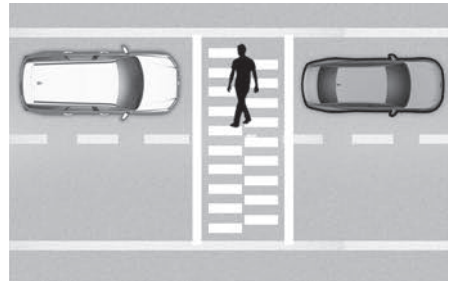

Slimme op navigatie gebaseerde cruisecontrol (NSCC)



Slimme op navigatie gebaseerde cruisecontrol kan helpen een bepaalde rijsnelheid aan te houden op basis van de omstandigheden wanneer u op een snelweg rijdt. Dit gebeurt doordat Slimme cruisecontrol informatie over de weg van het navigatiesysteem gebruikt terwijl het geactiveerd is.

Informatie

- Het Slimme op navigatie gebaseerde cruisecontrol-systeem is alleen beschikbaar op delen van snelwegen met gecontroleerde toegang.
 - "Wegen met gecontroleerde toegang" verwijst naar wegen waarvan de op- en afritten beperkt zijn, zodat ze een ononderbroken verkeersstroom met hoge snelheid mogelijk maken. Op wegen met gecontroleerde toegang zijn alleen personenwagens en motorfietsen toegestaan.
- Er kunnen meer snelwegen beschikbaar komen in de toekomst door navigatie-updates.

Informatie

Slimme op navigatie gebaseerde cruisecontrol werkt op snelwegen (of autowegen) maar niet op knooppunten of kruispunten.

Automatisch vertragen in bochten van de snelweg

Bij hoge rijsnelheden helpt de functie Automatisch vertragen in bochten van de snelweg u veilig door bochten te rijden door uw voertuig tijdelijk te vertragen op basis van bochteninformatie van het navigatiesysteem.

Instellingen Slimme op navigatie gebaseerde cruisecontrol

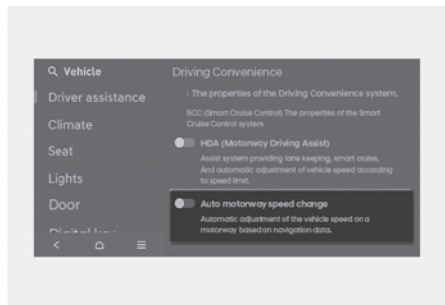

Met het voertuig aan selecteert u **Instellingen > Voertuig > Bestuurders-hulp > Comfortabel rijden > Automatische snelheidsaanpassing op snelwegen** in het instellingenu om de Slimme op navigatie gebaseerde cruisecontrol in te schakelen of het te deselecteren om de functie uit te schakelen.

Informatie

Als er een probleem is met de Slimme op navigatie gebaseerde cruisecontrol, kan de functie niet worden geactiveerd in het Instellingenmenu.

Werking van Slimme op navigatie gebaseerde cruisecontrol

Bedrijfsomstandigheden

De Slimme op navigatie gebaseerde cruisecontrol is klaar voor werking als aan alle volgende voorwaarden wordt voldaan:

- Slimme cruisecontrol is geactiveerd
- U rijdt op een snelweg (of autoweg)

i Informatie

Zie de sectie "Slimme cruisecontrol (SCC)" in dit hoofdstuk voor meer informatie over hoe het Slimme cruisecontrol-systeem wordt bediend.

Weergave en bediening Slimme op navigatie gebaseerde cruisecontrol

Wanneer de Slimme op navigatie gebaseerde cruisecontrol is geactiveerd, wordt dit als volgt op het instrumentenpaneel aangegeven:

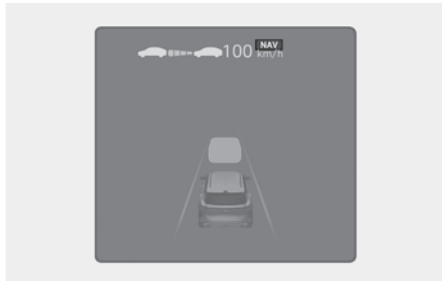

Slimme op navigatie gebaseerde cruisecontrol in stand-by

Als aan de bedrijfsvoorwaarden is voldaan, gaat het groene controlelampje **NAV** branden.

Slimme op navigatie gebaseerde cruisecontrol actief

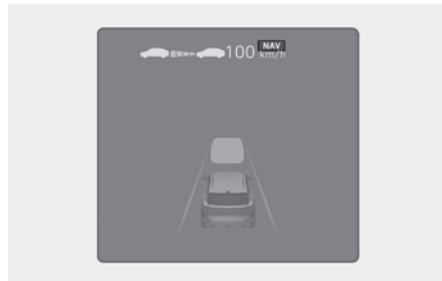

Terwijl de snelheid wordt geregeld, knippert het groene controlelampje **NAV**.

Tijdelijk geannuleerd of onderbroken door de bestuurder

Als de Slimme op navigatie gebaseerde cruisecontrol de auto niet kan besturen, bijvoorbeeld als Slimme cruisecontrol tijdelijk is uitgeschakeld of als het navigatiesysteem een route zoekt, gaat het grijze controlelampje **NAV** branden.

Wanneer de bestuurder het gaspedaal intrapt, knippert het witte controlelampje **NAV**.

⚠ WAARSCHUWING

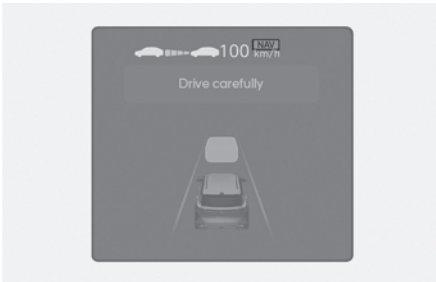

Het waarschuwingsbericht “**Rij voorzichtig**” verschijnt in de volgende omstandigheden:

- Het Slimme op navigatie gebaseerde cruisecontrol-systeem is niet in staat uw auto af te remmen tot een veilige snelheid

i Informatie

De afbeeldingen en kleuren op het instrumentenpaneel kunnen afwijken afhankelijk van het type instrumentenpaneel of het gekozen thema.

Automatisch vertragen in bochten van de snelweg

- Afhankelijk van het bocht die eraan komt op de snelweg (of hoofdweg), vertraagt het voertuig en accelereert hij na de bocht weer tot de ingestelde snelheid in de Slimme cruisecontrol.
- Het moment waarop het voertuig vertraagt, kan variëren afhankelijk van de rijnsnelheid en de scherpte van de bocht in de weg. Hoe hoger de snelheid, hoe sneller het vertragen begint.

Beperkingen van de Slimme op navigatie gebaseerde cruisecontrol

Mogelijk functioneert de Slimme op navigatie gebaseerde cruisecontrol niet naar behoren in de volgende situaties:

- Het navigatiesysteem werkt niet goed
- Kaartinformatie wordt niet doorgegeven doordat het infotainmentsysteem niet normaal werkt
- De informatie over snelheidslimieten en wegen in het navigatiesysteem is niet bijgewerkt
- De kaartgegevens en de werkelijke weg verschillen als gevolg van een fout in de realtime GPS- of kaartgegevens
- Het navigatiesysteem zoekt tijdens het rijden naar een route
- GPS-signalen worden geblokkeerd op bepaalde plaatsen, zoals in een tunnel
- Een weg die zich splitst in twee of meer wegen, die nadien weer samenkomen
- De bestuurder wijkt af van de route die in het navigatiesysteem is ingesteld
- De route naar de bestemming wordt gewijzigd of geannuleerd door het resetten van het navigatiesysteem
- Het voertuig rijdt een benzinstation of verzorgingsplaats binnen
- Android Auto of Car Play is actief

- Het navigatiesysteem kan de actuele positie van het voertuig niet detecteren (bijv. op verhoogde wegen, zoals viaducten naast gewone wegen, of wegen in de buurt die parallel lopen)
- Tijdens het rijden wordt een update van het navigatiesysteem uitgevoerd
- Tijdens het rijden wordt het navigatiesysteem opnieuw opgestart
- De snelheidslimiet van sommige delen verandert in overeenstemming met de toestand van de weg
- U rijdt op een weg waaraan wordt gewerkt
- U rijdt op een weg met controles
- Slecht weer, zoals hevige regen, zware sneeuwval enz.
- U rijdt op een weg met scherpe bochten

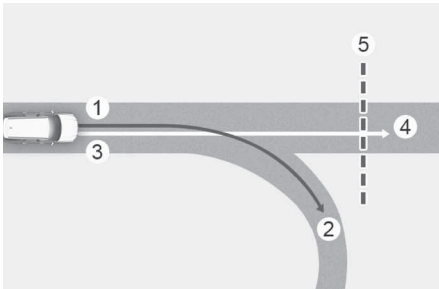

- (1) Route uitgestippeld
- (2) Taklijn
- (3) Rijroute
- (4) Hoofdweg
- (5) Gedeelte met bochten

- Wanneer er een verschil is tussen de ingestelde route in het navigatiesysteem (vertakking) en de gevolgde route (hoofdrijstrook), is het mogelijk dat de functie Highway Auto Curve Slowdown niet werkt totdat de gevolgde route wordt erkend als de hoofdrijstrook.
- Zodra de route die het voertuig volgt, wordt herkend als de hoofdrijstrook doordat het voertuig in plaats van de ingestelde route in het navigatiesysteem de hoofdrijstrook blijft volgen, werkt de functie Automatisch vertragen in snelwegbochten wel. Afhankelijk van de afstand tot de bocht en de rijsnelheid, is het mogelijk dat het voertuig niet sterk genoeg of juist te sterk vertraagt.

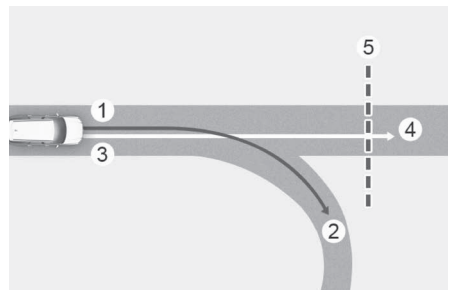

- (1) Route uitgestippeld
- (2) Taklijn
- (3) Rijroute
- (4) Hoofdweg
- (5) Gedeelte met bochten

- Wanneer er een verschil is tussen de ingestelde route in het navigatiesysteem (vertakking) en de gevolgde route (hoofdrijstrook), werkt de functie Highway Curve Zone Auto Slowdown op basis van de informatie over bochten op de hoofdrijstrook.
- Zodra het systeem oordeelt dat u van de route afwijkt door het verkeersknooppunt of kruispunt op te rijden, stopt de functie Highway Curve Zone Auto Slowdown met werken.

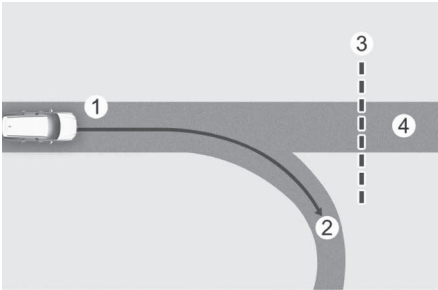

- (1) Rijroute
- (2) Taklijn
- (3) Gedeelte met bochten
- (4) Hoofdweg

- Als er geen bestemming is ingesteld in het navigatiesysteem, werkt de functie Highway Curve Zone Auto Slowdown op basis van de informatie voor de hoofdrijstrook.
- Zelfs als u afwijkt van de hoofdrijstrook, kan de functie Highway Curve Zone Auto Slowdown tijdelijk blijven werken op basis van navigatie-informatie over de bocht in de snelweg.

⚠ WAARSCHUWING

- De Slimme op navigatie gebaseerde cruisecontrol is geen vervanging voor veilig rijgedrag, maar slechts functie voor rijcomfort. Blijf altijd op de weg letten; het is de verantwoordelijkheid van de bestuurder om te vermijden dat hij/zij de verkeersregels overtreedt.
- De informatie over snelheidslimieten waarover het navigatiesysteem beschikt, verschilt mogelijk van de eigenlijke informatie over de snelheidslimiet op de weg. Het is de verantwoordelijkheid van de bestuurder om de snelheidslimiet op de weg zelf of voor de rijstrook te controleren.
- Slimme cruisecontrol op navigatiebasis wordt automatisch geannuleerd als u de snelweg (of hoofdweg) verlaat. Let tijdens het rijden altijd op de weg en de rijomstandigheden.
- Mogelijk werkt de slimme cruisecontrol op basis van navigatie vanwege voertuigen voor u en de rijomstandigheden van de auto. Let tijdens het rijden altijd op de weg en de rijomstandigheden.
- Wanneer u een aanhanger of een ander voertuig sleept, dient u om veiligheidsredenen de Slimme op navigatie gebaseerde cruisecontrol uit te schakelen.

- Nadat u voorbij een tolpoort op een snelweg bent gereden, werkt het Slimme cruisecontrol-systeem op navigatiebasis op basis van de eerste rijstrook. Als u een van de andere rijstroken oprijdt, werkt de Slimme op navigatie gebaseerde cruisecontrol misschien niet goed.
 - Als de bestuurder het gaspedaal intrapt terwijl de Slimme op navigatie gebaseerde cruisecontrol actief is, accelereert en vertraagt het de auto niet. Als u het gaspedaal echter onvoldoende intrapt, kan het voertuig vaart minderen.
 - Als de bestuurder accelereert en het gaspedaal loslaat terwijl de Slimme op navigatie gebaseerde cruisecontrol actief is, wordt de auto mogelijk niet voldoende afgeremd of juist sterk afgeremd tot een veilige snelheid.
 - Als de bocht te lang of te kort is, is het mogelijk dat de Slimme op navigatie gebaseerde cruisecontrol niet ingrijpt.
-

i Informatie

- Er kan ussen de acties van het navigatiesysteem en het moment waarop het Slimme op navigatie gebaseerde cruisecontrol een actie onderneemt een tijdsverschil zijn.
 - De snelheidsinformatie op het instrumentenpaneel kan afwijken van die van het navigatiesysteem.
 - Zelfs als uw rijsnelheid lager is dan de ingestelde snelheid in het Slimme cruisecontrol-systeem, kan de acceleratie worden beperkt vanwege bochten in de weg.
 - Als de Slimme op navigatie gebaseerde cruisecontrol actief is terwijl u de hoofdweg verlaat en een knooppunt, kruispunt, rustplaats enz. oprijdt, kan de functie gedurende een bepaalde tijd nog blijven werken.
 - Vanwege bepaalde wegomstandigheden, zoals een oneffen wegdek, smalle steegjes enz., remt de slimme cruisecontrol op basis van navigatie mogelijk niet genoeg af.
-

Rijstrookassistentie (Lane following assist - LFA)

 indien van toepassing

Rijstrookassistentie detecteert rijstrookmarkeringen en/of een voorligger op de weg en centreert uw voertuig op de rijstrook.

Detectiesensor



[A] Voorzichtcamera

De voorzichtsamera wordt gebruikt als detectiesensor om rijstrookmarkeringen te detecteren.

Zie de afbeelding hierboven voor de gedetailleerde locatie van de detectiesensor.

OPGELET

Voor meer informatie over de voorzorgsmaatregelen van de frontzichtsamera, zie de "Ondersteuning botsingsvermijding voorzijde (FCA) (alleen frontzichtsamera)" sectie in dit hoofdstuk.

Instellingen Rijstrookassistentie

Waarschuwingmethoden

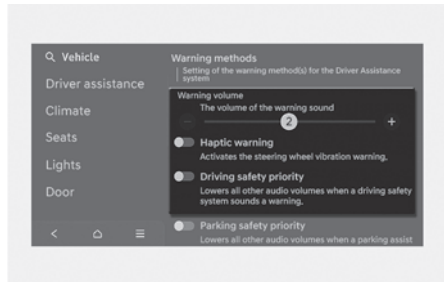

De waarschuwingmethoden kunnen worden ingesteld met het voertuig aan.

- **Waarschuwingvolume:** Selecteer **Instellingen > Voertuig > Bestuurders-hulp > Waarschuwingmethoden > Waarschuwingvolume** in het instellingenmenu van het informatiesysteem om het waarschuwingvolume te wijzigen.

Zelfs als u het waarschuwingvolume op "0" zet, zal het waarschuwingsgeluid klinken bij het volume dat op "1" staat (indien aanwezig).

- **Voelbare waarschuwing:** Selecteer **Instellingen > Voertuig > Bestuurders-hulp > Waarschuwingmethoden > Haptische waarschuwing** in het instellingenmenu van het infotainmentsysteem om de haptische waarschuwing in te stellen (indien aanwezig).
- **Prioriteit voor rijveiligheid:** Selecteer **Instellingen > Voertuig > Bestuurders-hulp > Waarschuwingmethoden > Prioriteit rijveiligheid** in het instellingenmenu van het informatiesysteem.
Als **Prioriteit rijveiligheid** geselecteerd is, verlaagt het voertuig alle andere audiovolumes wanneer de waarschuwing klinkt voor veilig rijden.

i Informatie

- Als u de waarschuwingsmethodes wijzigt, kunnen de waarschuwingsmethodes van andere Bestuurdersassistentie-systemen veranderen.
- Als u de haptische waarschuwing uitschakelt wanneer het waarschuwingsvolume op '0' staat, wordt het waarschuwingsvolume ingeschakeld en ingesteld op '2'.
- Als u het waarschuwingsvolume op '0' zet terwijl de haptische waarschuwing is uitgeschakeld, wordt de haptische waarschuwing ingeschakeld.
- Als het voertuig opnieuw wordt gestart, zullen de waarschuwingsmethoden de laatste instelling behouden.
- Het instellingsmenu bestaat mogelijk niet op basis van de voertuigspecificaties.

Werking van Rijstrookassistentie

Rijstrookassistentie in-/uitschakelen



Met de auto ingeschakeld, drukt u kort op de knop Rijstrookassistentie op het stuurwiel om Rijstrookassistentie in te schakelen. Het grijze of groene (S) indicatielampje verschijnt op de display. Druk opnieuw op de knop om de functie uit te schakelen.

Rijstrookassistentie



Als de voorligger en/of beide Rijstrookmarkeringen worden gedetecteerd en uw voertuigsnelheid lager is dan 200 km/h (120 mph), gaat het groene (LFA) controlelampje op het display branden en helpt Rijstrookassistentie de auto in de Rijstrook te centreren door het stuurwiel te ondersteunen.

OPGELET

Wanneer het stuurwiel niet wordt ondersteund, knippert het witte (LFA) controlelampje en verandert het in grijs.

Waarschuwing handen van het stuur

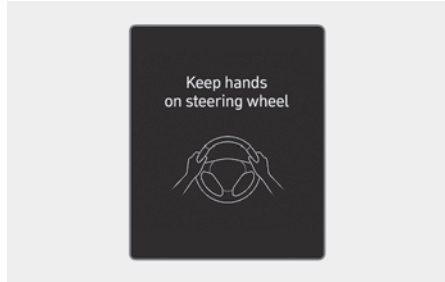

Als de bestuurder zijn handen gedurende enkele seconden van het stuur neemt, verschijnt het waarschuwingsbericht **Houd uw handen aan het stuur** en klinkt er stapsgewijs een geluidssignaal.

Eerste fase: Waarschuwingmelding

Tweede fase: Waarschuwingmelding (rood stuurwiel) met waarschuwingsgeluid

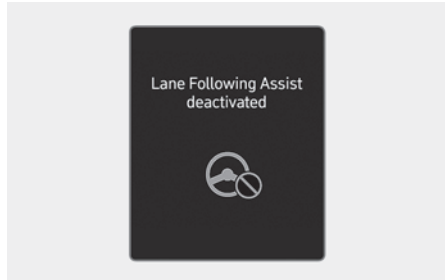

Indien de handen van de bestuurder nog steeds niet op het stuur zijn na de waarschuwing, verschijnt de waarschuwingsmelding **'Rijstrookassistentie (LFA) geannuleerd'** en wordt Rijstrookassistentie automatisch geannuleerd.

⚠ WAARSCHUWING

- Mogelijk wordt er niet bijgestuurd als het stuurwiel zeer stevig wordt vastgehouden of als het voorbij een bepaalde hoek gedraaid is.
- Rijstrookassistentie werkt niet de hele tijd. De bestuurder blijft verantwoordelijk voor het veilig sturen van het voertuig en om het voertuig in zijn rijstrook te houden.
- De waarschuwing handen niet op het stuur kan afhankelijk van de wegtoestand later worden weergegeven. Houd uw handen altijd aan het stuurwiel tijdens het rijden.
- Als het stuur zeer lichtjes wordt vastgehouden, kan de waarschuwingsmelding hands-off verschijnen omdat de Rijstrookassistentie de handen van de bestuurder aan het stuur niet opmerkt.
- Als u voorwerpen aan het stuurwiel bevestigt, is het mogelijk dat de waarschuwing hands-off niet goed werkt.

i Informatie

- Voor meer informatie over de instellingen van de instrumentencluster, zie de "Instrumentenpaneel weergave" sectie in hoofdstuk 4.
- Wanneer beide rijstrookmarkeringen worden gedetecteerd, veranderen de rijstrooklijnen op het instrumentenpaneel van grijs naar wit.

Rijstrook niet gesignaleerd



Rijstrook gesignaleerd



- De afbeeldingen en kleuren op het instrumentenpaneel kunnen afwijken afhankelijk van het type instrumentenpaneel of het via het instellingenmenu gekozen thema.
- Als er geen Rijstrookmarkeringen worden gedetecteerd, kan het bijsturen door Rijstrookassistentie worden beperkt, afhankelijk van een eventuele voorligger of van de rijomstandigheden van het voertuig.
- Hoewel Rijstrookassistentie bijstuurt, kan de bestuurder steeds zelf sturen.
- Het stuurwiel kan wel zwaarder of lichter aanvoelen als Rijstrookassistentie bijstuurt dan wanneer dat niet het geval is.

Storingen en beperkingen van de Lane Following Assist

Defecten Rijstrookassistentie

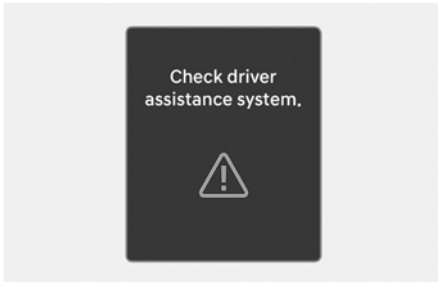

Wanneer de rijstrookassistentie niet goed werkt, verschijnt gedurende enkele seconden het waarschuwingsbericht 'Controleer Dodehoekveiligheidssysteem' op het display en gaat het hoofdcontrolelampje (⚠) op het display branden. Als dit gebeurt, raden wij u aan uw auto door een erkende HYUNDAI-dealer te laten nakijken.

Beperkingen Rijstrookassistentie

Voor meer informatie over de beperkingen van Rijstrookassistentie raadpleegt u de "Assistentie bij het respecteren van de rijstrook (Lane Keeping Assist - LKA)" sectie in dit hoofdstuk.

i Informatie

Voor meer informatie over voorzorgsmaatregelen voor Rijstrookassistentie raadpleegt u de "Defecten en beperkingen van de Assistentie bij het respecteren van de rijstrook" sectie in dit hoofdstuk.

Snelwegrijassistentie (HDA)

+ indien van toepassing

Snelwegrijassistentie helpt een ingestelde afstand en snelheid tot de voorligger aan te houden tijdens het rijden op een hoofdweg en helpt de auto in de rijbaan te centreren.

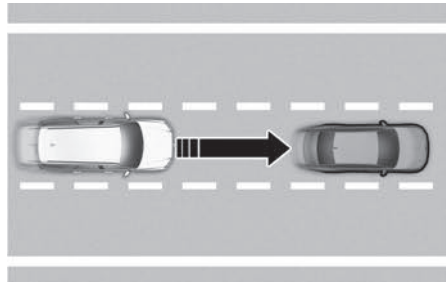

Detectiesensor



[A] Voorzichtcamera
[B] Voorradar

Zie bovenstaande afbeelding voor de exacte locatie van de detectiesensoren.

⚠️ OPGELET

Raadpleeg het gedeelte “Ondersteuning botsingsvermijding voorzijde (FCA) (alleen frontzichtcamera)” in dit hoofdstuk voor meer informatie over de voorzorgsmaatregelen van de detectiesensoren.

Instellingen Snelwegrijassistentie

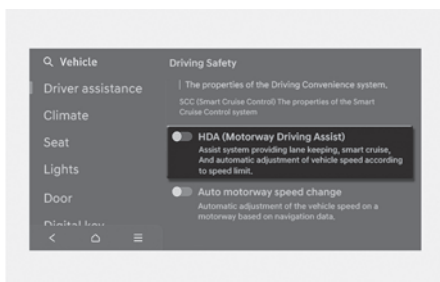

Selecteer of deselecteer **Instellingen > Voertuig > Bestuurdershulp > Comfortabel rijden** in het Instellingenmenu terwijl het voertuig is ingeschakeld om de functie in of uit te schakelen.

Als ‘**HDA (Snelwegrijassistentie)**’ is geselecteerd, helpt het de afstand tot uw voorligger te bewaren, de ingestelde snelheid aan te houden en de auto tussen de lijnen van de rijstrook te houden.

Waarschuwingsmethoden

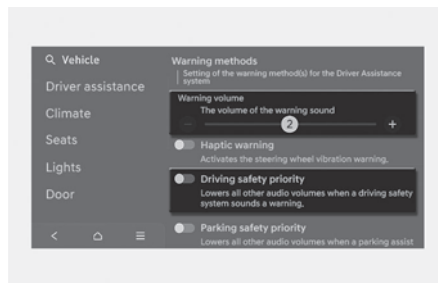

Met het voertuig aan selecteert u **Instellingen > Voertuig > Bestuurdershulp > Volume waarschuwing** in het instellingenmenu om het Waarschuwingvolume te wijzigen.

Zelfs als "Uit" is geselecteerd voor het waarschuwingvolume, zal de waarschuwing handen van het stuur klinken als "Laag" is geselecteerd.

Als ‘**Rijveiligheidsprioriteit**’ is geselecteerd in het menu Instellingen, verlaagt het voertuig alle andere audiovolumes wanneer de waarschuwing klinkt.

i Informatie

- Als u het Waarschuwingsvolume wijzigt, kan dat ook het Waarschuwingsvolume voor andere Bestuurdersassistentiesystemen wijzigen.
- Wanneer de auto opnieuw wordt gestart, blijft de laatste instelling voor het Waarschuwingsvolume behouden.
- Afhankelijk van de specificatie van het voertuig is het mogelijk dat er geen Instellingsmenu is.

Werking Snelwegrijassistentie

Basisfunctie

Bedrijfsstatus weergeven

U ziet het de statusweergave van het Slimme cruisecontrol-systeem in de Snelwegrijassistentie op het instrumentenpaneel. Zie de paragraaf “Weergavemodi” in hoofdstuk 4.

Snelwegrijassistentie wordt weergegeven zoals hieronder, afhankelijk van de status van de functie.

Bedrijfsstatus

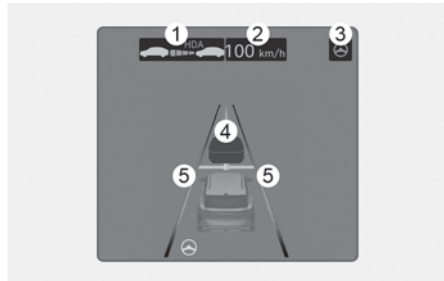

Standby-status

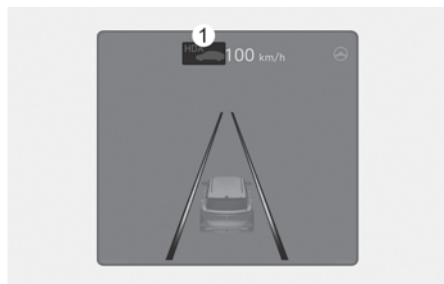

1. Het indicatielampje Snelwegrijassistentie geeft weer of er een voorligger is en geeft het gekozen afstands niveau weer.
 - Indicatielampje Snelwegrijassistentie (HDA)
 - Groene Snelwegrijassistentie: Bedrijfsstatus
 - Grijs Snelwegrijassistentie: Standby-status
 - Witte Snelwegrijassistentie knippert: Status gasplank ingetrapt

2. Ingestelde snelheid
3. Indicatielampje Assistentie bij het volgen van de rijstrook
4. Als er sprake is van een voorligger en het geselecteerde afstands niveau
5. Of de rijstrook wordt gedetecteerd of niet

i Informatie

- Meer informatie over het display vindt u in de paragrafen “Slimme cruisecontrol (SCC)” en “Rijstrookassistentie (Lane following assist - LFA)” in dit hoofdstuk.
- De afbeeldingen en kleuren op het instrumentenpaneel kunnen afwijken afhankelijk van het type instrumentenpaneel of het gekozen thema.

Werking Snelwegrijassistentie

Snelwegrijassistentie werkt wanneer:

- Tijdens het rijden op de hoofdweg van snelwegen als de Snelwegrijassistentie wordt ingeschakeld door op de Rijassistentieknop te drukken.
- Bij het oprijden van de hoofdrijstrook van een snelweg terwijl Rijstrookassistentie en Slimme cruisecontrol actief zijn

Opnieuw starten na stoppen

Wanneer Snelwegrijassistentie werkt, stopt uw auto als uw voorligger stopt. En als uw voorligger binnen 30 seconden na het stoppen weer gaat rijden, gaat uw auto ook rijden. Nadat het voertuig is gestopt en er 30 seconden zijn verstreken, verschijnt bovendien het bericht ‘**Gebruik schakelaar of pedaal om gas te geven**’ op het instrumentenpaneel. Trap het gaspedaal in of bedien de + schakelaar, - schakelaar of  schakelaar om te gaan rijden.

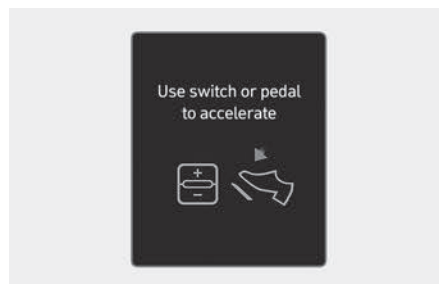

Waarschuwing handen van het stuur



Als de bestuurder zijn handen gedurende enkele seconden van het stuur neemt, verschijnt het waarschuwingsbericht **'Houd uw handen aan het stuur'** en klinkt er stapsgewijs een geluidssignaal.

Eerste fase: Waarschuwingmelding

Tweede fase: Waarschuwingmelding (rood stuurwiel) en waarschuwings signaal

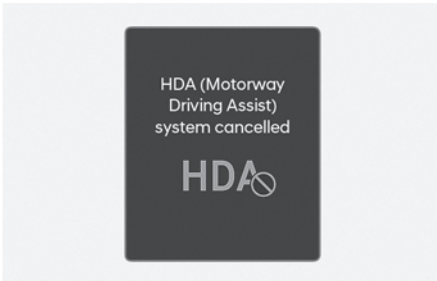

Indien de handen van de bestuurder nog steeds niet op het stuur zijn na de waarschuwing, verschijnt de waarschuwing **'HDA (Snelwegrijassistentie) geannuleerd'** en worden Snelwegrijassistentie en hulp bij het veranderen van rijstrook automatisch geannuleerd.

Snelheidsbeperking



Wanneer Snelwegrijassistentie wordt geannuleerd door de waarschuwing van het stuur. Ook wordt de rijnsnelheid beperkt.

Terwijl de functie Snelheidsbeperking in werking is, verschijnt de melding de **'Bestuurdersgreep niet gedetecteerd. Rijnsnelheid wordt beperkt'** op het instrumentenpaneel en klinkt er continu een geluidssignaal.

Snelwegrijassistentie op stand-by

Wanneer de Slimme cruisecontrol tijdelijk wordt uitgeschakeld terwijl Snelwegrijassistentie actief is, wordt Snelwegrijassistentie in de stand-bystand gezet. Het systeem Assistentie bij het volgen van de rijstrook treedt dan naar behoren in werking.

i Informatie

- Snelheidsbeperking helpt u om niet harder te rijden dan 60 km/u (40 mph). Op dat moment mindert het voertuig vaart vanwege zijn voorligger. Zodra het voertuig vaart heeft geminderd, kan het niet meer automatisch vaart minderen.
- De Snelheidsbeperking wordt onder de volgende omstandigheden geannuleerd:
 - Wanneer de bestuurder plotseling het stuurwiel pakt
 - Wanneer de bestuurder de Assistentie bij het volgen van rijstrook aanzet door te drukken op de toets Rijstrookassistentie (/Ⓜ\).
 - Wanneer de +, -, ||Ⓜ schakelaar of Ⓜ knop wordt bediend, of het gas- of rempedaal is ingetrapd.

Storingen en beperkingen van de Snelwegrijassistentie

Defecten Snelwegrijassistentie

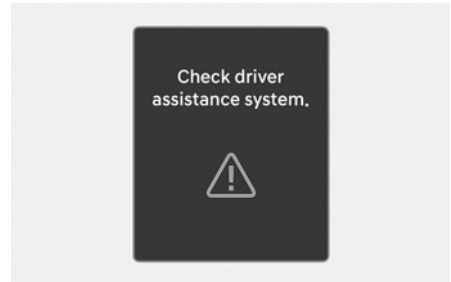

Als Snelwegrijassistentie niet naar behoren werkt, verschijnt de waarschuwingsmelding '**Controleer het bestuurdersassistentiesysteem**' en het gele waarschuwingslampje voor Rijbaanassistent (Ⓜ) verschijnt in de cluster. Als dit gebeurt, raden wij u aan uw auto door een erkende HYUNDAI-dealer te laten nakijken.

WAARSCHUWING

- De bestuurder is verantwoordelijk voor het controleren van de auto om veilig te rijden.
- Houd uw handen altijd aan het stuurwiel tijdens het rijden.
- Snelwegrijassistentie is een aanvullende functie die de bestuurder helpt bij het besturen van het voertuig en is geen volledig autonoom rijstelsysteem. Controleer altijd de wegomstandigheden en neem indien nodig passende maatregelen om veilig te rijden.

- Blijf altijd op de weg letten; het is de verantwoordelijkheid van de bestuurder om te vermijden dat hij/zij de verkeersregels overtreedt. De fabrikant van het voertuig is niet verantwoordelijk voor eventuele verkeersovertredingen of ongevallen die worden veroorzaakt door de bestuurder.
 - Mogelijk kan het Snelwegrijassistentie-systeem niet alle verkeerssituaties herkennen. Mogelijk detecteert de Snelwegrijassistentie potentiële botsingen niet vanwege bepaalde beperkingen. Wees u altijd bewust van de beperkingen van de functie. Obstakels zoals voertuigen, motoren, fietsen, voetgangers, vangrails, tolstations, onbepaalde voorwerpen, enz. die met het voertuig kunnen botsen, worden mogelijk niet gezien.
 - Het Snelwegrijassistentie-systeem wordt automatisch uitgeschakeld in de volgende situaties:
 - Rijden op wegen waar de Snelwegrijassistentie niet werkt, zoals rustplaatsen, kruisingen, kruispunten enz.
 - De navigatie werkt niet naar behoren, bijvoorbeeld wanneer ze wordt bijgewerkt of opnieuw wordt opgestart
 - Afhankelijk van de wegomstandigheden (navigatie-informatie) of de omgeving is het mogelijk dat Snelwegrijassistentie onbedoeld wordt in- of uitgeschakeld.
 - De functie Assistentie bij het volgen van de rijstrook wordt mogelijk tijdelijk uitgeschakeld als de voorzichts camera de rijstrook niet goed kan detecteren of als de waarschuwing handen van het stuur is geactiveerd.
 - Mogelijk hoort u het waarschuwingssignaal van het Snelwegrijassistentie-systeem niet als er veel lawaai in de omgeving is.
 - Als u boven een bepaalde snelheid door een bocht rijdt, kan uw voertuig naar één kant hellen of de rijstrook verlaten.
 - Wanneer u een aanhanger of een ander voertuig sleept, moet u om veiligheidsredenen de Snelwegrijassistentie uitschakelen.
 - De waarschuwing hands-off (handen van het stuur) kan afhankelijk van hoe u het stuur vasthoudt of de wegtoestand eerder of later worden weergegeven. Houd uw handen altijd aan het stuurwiel tijdens het rijden.
 - Lees voor uw eigen veiligheid het instructieboekje voordat u het Snelwegrijassistentie-systeem gebruikt.
 - Snelwegrijassistentie zal niet werken als de auto wordt gestart of als de detectiesensors of navigatie worden opgestart.
-

Beperking van Snelwegrijassistentie

Mogelijk werkt Highway Driving Assist niet naar behoren in de volgende omstandigheden:

- De kaartgegevens en de werkelijke weg verschillen omdat het navigatiesysteem niet is bijgewerkt
- De kaartgegevens en de werkelijke weg verschillen als gevolg van een fout in de realtime GPS- of kaartgegevens
- Het infotainmentsysteem is overbelast door het gelijktijdig uitvoeren van functies zoals routes zoeken, videoweergave, spraakherkenning enz.
- GPS-signalen worden geblokkeerd op bepaalde plaatsen, zoals in een tunnel
- De bestuurder verlaat de route of de route naar de bestemming wordt gewijzigd of geannuleerd door de navigatie te resetten
- Het voertuig rijdt een benzinestation of verzorgingsplaats binnen
- Android Auto of Car Play is actief
- Het navigatiesysteem kan de actuele positie van het voertuig niet detecteren (bijv. op verhoogde wegen, zoals viaducten naast gewone wegen, of wegen in de buurt die parallel lopen)

i Informatie

Zie het gedeelte "Ondersteuning botsingsvermijding voorzijde (FCA) (alleen frontzichtsysteem)" in dit hoofdstuk voor meer informatie over de beperkingen van de voorzichtsysteem en de radar vóór, de radar in de voorste en achterste hoek.

Achteruitkijkmonitor (RVM)

+ indien van toepassing

Het Achteruitkijkmonitor-systeem toont u de zone achter de auto om u te helpen bij het parkeren of achteruitrijden.

Detectiesensor

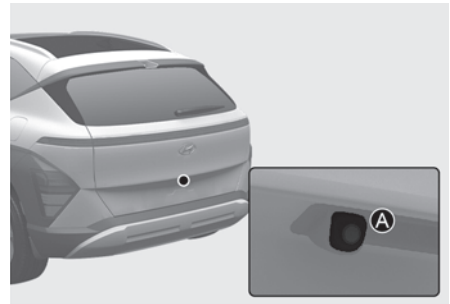

[A] Groothoekcamera achterzicht

Zie bovenstaande afbeelding voor de precieze locatie van de detectiesensor.

Instellingen Achteruitrijmonitor

Waarschuwingmethoden

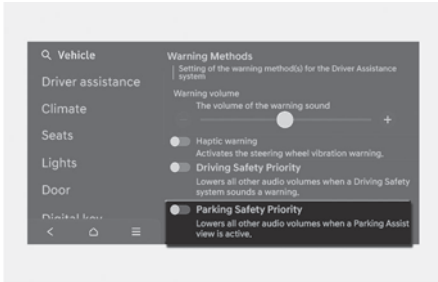

De waarschuwingmethoden kunnen worden ingesteld met het voertuig aan.

- **Prioriteit parkeerveiligheid:** Selecteer **Instellingen > Voertuig > Bestuurders-hulp > Waarschuwingmethoden > Prioriteit parkeerveiligheid** in het infotainmentsysteem.

Als **Prioriteit parkeerveiligheid** ingeschakeld is, verlaagt het voertuig alle andere audiovolumes wanneer een parkeerhulpweergave actief is.

i Informatie

- Als u de waarschuwingsmethodes wijzigt, kunnen de waarschuwingsmethodes van andere Bestuurdersassistentie-systemen veranderen.
- Als het voertuig opnieuw wordt gestart, behouden de waarschuwingsmethodes de laatste instelling.
- Het instellingsmenu bestaat mogelijk niet op basis van de voertuigspecificaties.

Camera-instellingen

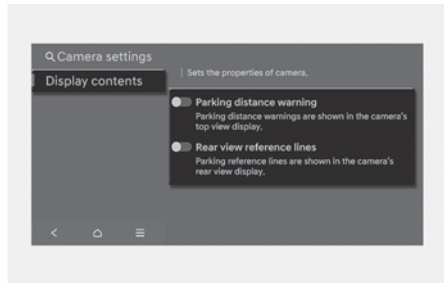

U kunt de achteruitkijkmonitor wijzigen **Display inhoud** door op het instellingspictogram (⚙️) op het scherm terwijl de achteruitkijkmonitor werkt, of het selecteren van **Bestuurders-hulp > Parkeerveiligheid > Camera-instellingen** in het **Instellingen** menu in het informatiesysteem terwijl de motor draait.

In de **Display inhoud**, kunt u instellingen wijzigen voor **Uitgebreide achteruitkijkmonitor** en **Parkeerlijnen achteraanzicht (referentielijnen achteraanzicht)**.

Vergrote achteruitrijmonitor

Blijft het achterzicht weergeven bij het schakelen van R (achteruit) naar N (neutraal) of D (rijden). Wanneer een bepaalde snelheid wordt overschreden, stopt de weergave van het achterzicht.

Parkeerlijnen achteraanzicht

Als **Parkeerlijnen achteraanzicht (referentielijnen achteraanzicht)** geselecteerd is, worden links op het scherm van het infotainmentsysteem de parkeergeleidinglijnen en de geleidingslijnen voor het bovenaanzicht weergegeven.

i Informatie

- De horizontale richtlijn van de achterparkeerbegeleiding toont de afstand van 0,5 m (1,6 ft.), 1 m (3,3 ft.) en 2,3 m (7,6 ft.) van de auto.
- De horizontale richtlijn van de parkeerbegeleiding bovenaanzicht achteraan toont de openingsafstand van de achterklep en de afstand van 1,5 m tot het voertuig.

Werking van de Achteruitrijmonitor

Toets Parkeren/Weergave

Type A

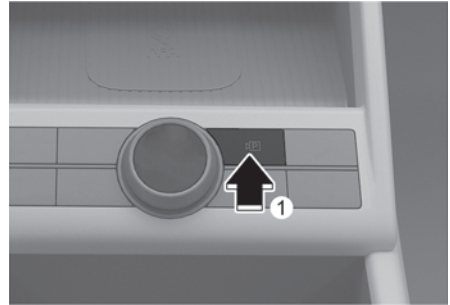

Type B



Druk op de knop Parkeren/Weergave (1) terwijl de versnelling in P (Parkeren), D (Rijden) of N (Neutraal) staat om de achteruitkijkmonitor in te schakelen.

Achteraanzicht

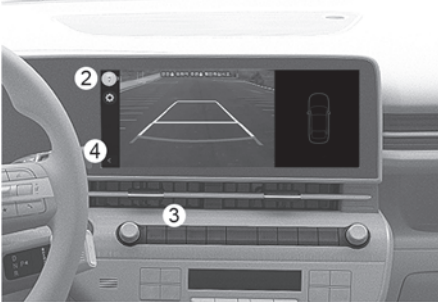

Bedrijfsomstandigheden

- Er wordt naar stand R (Achteruit) geschakeld.
- De knop Parkeren/Weergave (1) wordt ingedrukt terwijl de versnelling in P (Parkeren), N (Neutraal) of D (Rijden) staat en de voertuigsnelheid 10 km/u (6 mph) of minder is.

Raak de knop Wijzig weergave (2) aan om achteraanzicht of bovenaanzicht te selecteren.

Omstandigheden waaronder het niet werkt

- Er wordt naar stand P (Parkeren) geschakeld.
- De Parkeren/Weergave-knop (1) of de schermknop van het Informatiesysteem (3) wordt ingedrukt.
- De versnelling staat in N (Neutraal) of D (Rijden) en de voertuigsnelheid is hoger dan 10 km/u (6 mph).
- De vorige (4) toets is geselecteerd in het achteruitkijkmenu.

i Informatie

Wanneer de versnelling in R (Achteruit) staat, gaat het achterzicht niet uit.

Vergrote achteruitrijmonitor

Het achteraanzicht blijft zichtbaar op het scherm om u te helpen bij het parkeren.

Bedrijfsomstandigheden

De versnelling is geschakeld van R (achteruit) naar N (neutraal) of D (rijden), en de voertuigsnelheid is 10 km/u of minder.

Omstandigheden waaronder het niet werkt

- Het achteraanzicht wordt uitgeschakeld als de rijsnelheid hoger is dan 10 km/u (6 mph).
- Schakel naar P (Parkeren), het achteraanzicht wordt uitgeschakeld.
- Op de knop Parkeren/Weergave (1) drukken, zal het achteraanzicht uitschakelen.

Achterzicht tijdens het rijden

De bestuurder kan tijdens het rijden het achterzicht op het scherm controleren om te helpen bij het achteruitrijden.

Bedrijfsomstandigheden

- De parkeer/weergave-knop (1) wordt ingedrukt terwijl de versnelling in P (Parkeren), N (Neutraal) of D (Rijden) staat en de snelheid van het voertuig hoger is dan 10 km/u (6 mph).

Omstandigheden waaronder het niet werkt

- Er wordt naar stand P (Parkeren) geschakeld.
- De toets Parking/View (1) wordt opnieuw ingedrukt.
- Een van de schermtoetsen van het infotainmentsysteem (3) wordt geselecteerd.
- De vorige (4) toets is geselecteerd in het achteruitkijkmenu.

Wanneer het in werking is

Als de versnelling in R (Achteruit) wordt gezet, zal het scherm tijdens het rijden overschakelen naar achterzicht.

Informatie

- Het achterzicht wordt niet uitgeschakeld, ongeacht de modus wanneer de versnelling in R (Achteruit) staat.
- Wanneer het achteruitzicht wordt geactiveerd, wordt de laatst gebruikte weergavemodus weergegeven.
- De parkeerrichtlijnen achter worden weergegeven in de modi Achteruitzicht en Bovenaanzicht. (Wanneer geselecteerd in **Instellingen > Voertuig > Bestuurders-hulp > Parkeerveiligheid > Camera instellingen > Display inhoud > Parkeerlijnen achteraanzicht** in het instellingenmenu van het informatiesysteem) worden de parkeerrichtlijnen achteraan echter niet weergegeven in het zicht naar achteren tijdens het rijden.
- Het achteraanzicht tijdens het rijden wordt niet uitgeschakeld, zelfs niet wanneer de voertuigsnelheid lager is dan 10 km/u (6 mph) wanneer het is ingeschakeld.
- Wanneer het achterzicht tijdens het rijden is ingeschakeld, wordt het bovenaanzicht uitgeschakeld.

Storingen en beperkingen Achteruitkijkmonitor

Storingen Achteruitkijkmonitor

Als de achteruitrijmonitor niet naar behoren werkt, als het scherm flakkert of als het camerabeeld niet naar behoren wordt weergegeven, raden wij u aan uw auto te laten controleren door een officiële HYUNDAI-dealer.

Beperkingen van de Achteruitkijkmonitor

Als de auto 's winters lange tijd stilstaat of als de auto in een overdekte parkeerplaats staat, kan het beeld door de uitlaatgassen mogelijk onscherp worden weergegeven.

WAARSCHUWING

- De camera bestrijkt niet het gehele gebied achter het voertuig. De bestuurder moet de achterkant altijd rechtstreeks via de binnen- en buitenspiegel controleren alvorens te parkeren of achteruit te rijden.
- De afstand die op het scherm wordt weergegeven kan afwijken van de werkelijke afstand tot het voorwerp. Controleer de omgeving van de auto voor veiligheid.
- Houd de lens van de achteruitrijcamera altijd schoon. Als de lens bedekt is met vuil, kan dat een negatieve invloed hebben op de cameraprestaties en werkt de achteruitrijmonitor mogelijk niet naar behoren. Gebruik echter geen chemische oplosmiddelen zoals sterk alkalische reinigingsmiddelen of vluchtige organische oplosmiddelen (benzine, aceton, enz.). Anders kan de cameralens beschadigd raken.

Surround View-monitor (SVM)

 indien van toepassing

Surround View Monitor maakt gebruik van de breedbeeldcamera's en toont beelden rondom uw auto via het scherm van het infotainmentsysteem om te helpen bij veilig parkeren of rijden.

Detectiesensor



- [A] Groothoekcamera voorzicht
- [B] Breedbeeldcamera (Onder de buitenspiegel)
- [C] Breedbeeldcamera (Onder de buitenspiegel)
- [D] Groothoekcamera achterzicht

Zie bovenstaande afbeelding voor de exacte locatie van de detectiesensoren.

Instellingen Surround View-monitor

Waarschuwingsmethoden

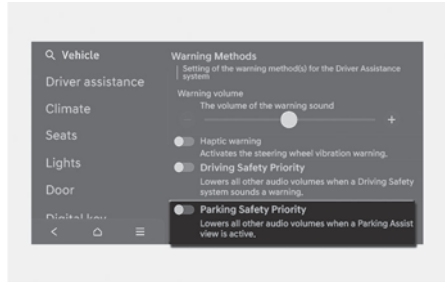

De waarschuwingsmethoden kunnen worden ingesteld met het voertuig aan.

- **Prioriteit parkeerveiligheid:** Selecteer **Instellingen > Voertuig > Bestuurders-hulp > Waarschuwingsmethoden > Prioriteit parkeerveiligheid** in het infotainmentsysteem.

Als **Prioriteit parkeerveiligheid** ingeschakeld is, verlaagt het voertuig alle andere audiovolumes wanneer een parkeerhulpweergave actief is.

Informatie

- Als u de waarschuwingsmethodes wijzigt, kunnen de waarschuwingsmethodes van andere Bestuurdersassistentie-systemen veranderen.
- Als het voertuig opnieuw wordt gestart, behouden de waarschuwingsmethoden de laatste instelling.
- Het instellingsmenu bestaat mogelijk niet op basis van de voertuigspecificaties.

Camera-instellingen

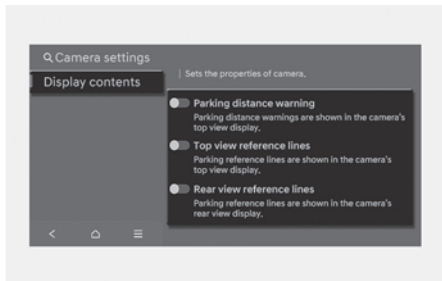

- U kunt de Surround View Monitor **Display inhoud** door op het instellingspictogram te drukken (⚙️) op het scherm terwijl de Surround View Monitor in werking is, of het selecteren van **Bestuurders-hulp > Parkeerveiligheid > Camera-instellingen** in het **Instellingen** menu in het informatiesysteem terwijl de motor draait.
- In de **Display inhoud**, kunt u de instellingen voor **Parkeerveiligheidswaarschuwing**, **Bovenaanzicht referentielijnen** en **Achteraanzicht referentielijnen**.

Parkeerafstandswaarschuwing

Als de **Parkeerafstandswaarschuwing** geselecteerd is, verschijnt rechts op het scherm van de Surround View Monitor een waarschuwing voor de parkeerafstand.

Bovenaanzicht referentielijnen

Als de **Bovenaanzicht referentielijnen** geselecteerd is, verschijnt parkeerbegeleiding aan de rechterkant van de Surround View Monitor.

i Informatie

De horizontale richtlijn van de parkeerbegeleiding bovenaanzicht achteraan toont de openingsafstand van de achterklep en 2 m van het voertuig.

Referentielijnen achterzicht

Als de **Referentielijnen achteraan** geselecteerd is, verschijnt de parkeerbegeleiding in het achterzicht.

i Informatie

De horizontale richtlijn geeft de afstand van 0,5 m (1,6 ft.), 1 m (3,3 ft.) en 2,3 m (7,6 ft.).

Surround View-monitor automatisch aan

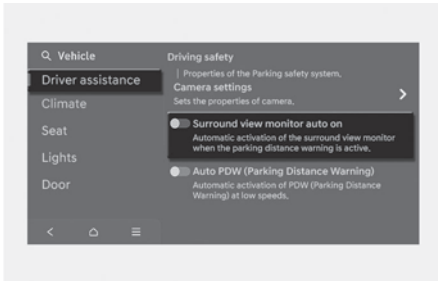

Selecteer met de motor aan, selecteer **Bestuurders-hulp > Parkeerveiligheid > Surround View-monitor automatisch aan** van het instellingenmenu om de functie te gebruiken.

i Informatie

Raadpleeg **Werking van de Surround View-monitor** in dit hoofdstuk voor meer details over de automatische inschakeling van de Surround View Monitor.

Werking van de Surround View-monitor

Toets Parkeren/Weergave

Type A

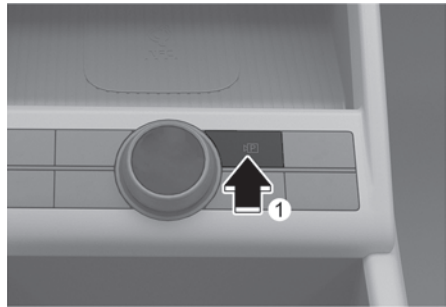

Type B



Druk op de toets Parkeren/Weergave (1) om de Surround View-monitor in te schakelen.

Druk opnieuw op de knop om de functie uit te schakelen.

Vooraanzicht

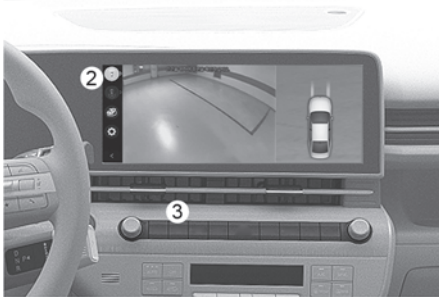

Het vooraanzicht verschijnt op het scherm wanneer de versnelling in N (Neutraal) of D (Rijden) staat om te helpen bij het parkeren.

U kunt het bovenaanzicht, vooraanzicht, zijaanzicht en 3D-aanzicht selecteren met de knop Wijzig aanzicht (2).

Bedrijfsomstandigheden

- De versnelling is van R (achteruit) naar N (neutraal) of D (rijden) geschakeld en de voertuigsnelheid is 10 km/u (6 mph) of minder.

- De parkeren-/weergaveknop (1) wordt ingedrukt terwijl de versnelling in P (Parkeren), N (Neutraal) of D (Rijden) staat en de voertuigsnelheid 10 km/u (6 mph) of minder is.
- **Surround view-monitor automatisch aan** functie is in gebruik.
Als **Bestuurders-hulp > Parkeerveiligheid > Surround View-monitor automatisch aan** is geselecteerd in het Instellingenmenu, wordt het vooraanzicht tijdens het parkeren weergegeven.

i Informatie

Wanneer het vooraanzicht wordt geactiveerd, wordt de laatst gebruikte weergavemodus weergegeven.

Omstandigheden waaronder het niet werkt

- De versnelling wordt van N (neutraal) of D (rijden) naar P (parkeren) of R (achteruit) geschakeld.
- De knop Parkeren/Weergave (1) of de knop Infotainmentsysteem (3) wordt ingedrukt.
- De snelheid van het voertuig is hoger dan 10 km/u (6 mph).

i Informatie

Surround View Monitor kan worden uitgeschakeld wanneer de snelheid van het voertuig hoger is dan 10 km/u (6 mph). Het is echter mogelijk dat de surroundweergave niet opnieuw wordt ingeschakeld wanneer de voertuigsnelheid onder 10 km/u (6 mph) daalt.

Achteraanzicht

Het achteraanzicht verschijnt op het scherm als hulp bij het parkeren.

U kunt het bovenaanzicht, achteraanzicht, zijaanzicht en 3D-aanzicht selecteren met de toets Wijzig aanzicht (2).

Bedrijfsomstandigheden

- Er wordt naar stand R (Achteruit) geschakeld.
- Het achteraanzicht wordt geselecteerd door op de knop voor het wijzigen van het aanzicht (2) te drukken nadat u op de knop Parkeren/ Bekijken (1) hebt gedrukt, terwijl de versnelling in P (Parkeren), N (Neutraal) of D (Rijden) staat en de snelheid van het voertuig 10 km/u (6 mph) of minder bedraagt.

Omstandigheden waaronder het niet werkt

- Er wordt naar stand R (Achteruit) geschakeld.
- De knop Parkeren/Weergave (1) wordt ingedrukt, terwijl de versnelling in P (Parkeren) staat

i Informatie

Wanneer de versnelling in R (Achteruit) staat, wordt het zicht naar achteren niet uitgeschakeld, ook niet als de knop van het informatiesysteem (3) wordt ingedrukt.

Vooraanzicht tijdens het rijden

De bestuurder kan het vooraanzicht op het scherm controleren om veilig te kunnen rijden.

U kunt tijdens het rijden het achteraanzicht selecteren met de knop voor het wijzigen van het aanzicht (2).

Bedrijfsomstandigheden

- De knop Parkeren/Weergave (1) wordt ingedrukt, terwijl de versnelling in N (Neutraal) of D (Rijden) staat en de snelheid van het voertuig hoger is dan 10 km/u (6 mph).

Omstandigheden waaronder het niet werkt

- De knop Parkeren/Weergave (1) of de knop Infotainmentsysteem (3) wordt ingedrukt.
- De versnelling wordt van N (neutraal) of D (rijden) naar P (parkeren) of R (achteruit) geschakeld.
- De weergavemodusknop (2) wordt ingedrukt wanneer de voertuigsnelheid 10 km/u (6 mph) of minder bedraagt.

i Informatie

- Wanneer het vooraanzicht tijdens het rijden wordt geactiveerd, wordt de laatst gebruikte weergavemodus weergegeven.
 - Het vooraanzicht tijdens het rijden wordt niet uitgeschakeld, zelfs niet wanneer de voertuigsnelheid lager is dan 10 km/u (6 mph) wanneer het is ingeschakeld.
 - Wanneer het vooraanzicht tijdens het rijden is ingeschakeld, worden het bovenaanzicht en het zijaanzicht bij elke snelheid uitgeschakeld.
-

Achterzicht tijdens het rijden

De bestuurder kan tijdens het rijden het achterzicht op het scherm controleren om te helpen bij het achteruitrijden.

Bedrijfsomstandigheden

- Het achteraanzicht wordt geselecteerd door op de knop voor het wijzigen van het aanzicht (2) te drukken nadat u op de knop Parkeren/Zicht (1) hebt gedrukt, terwijl de versnelling in N (neutraal) of D (rijden) staat en de snelheid van het voertuig hoger is dan 10 km/u (6 mph).

U kunt het achteraanzicht of het 3D-aanzicht selecteren met de knop voor het wijzigen van het aanzicht (2).

Omstandigheden waaronder het niet werkt

- Er wordt naar stand P (Parkeren) geschakeld.
- De knop Parkeren/Weergave (1) of de knop Infotainmentsysteem (3) wordt ingedrukt.

i Informatie

- Wanneer het achteruitzicht tijdens het rijden wordt geactiveerd, wordt de laatst gebruikte weergavemodus weergegeven.
- De achteruitkijkparkeerlijnen werken niet op het achterzicht tijdens het rijden.
- Het achteraanzicht tijdens het rijden wordt niet uitgeschakeld, zelfs niet wanneer de voertuigsnelheid lager is dan 10 km/u (6 mph) wanneer het is ingeschakeld.
- Wanneer het zicht naar achteren tijdens het rijden is ingeschakeld, worden het bovenaanzicht en het zijaanzicht van de achterkant bij elke snelheid uitgeschakeld.

3D-weergave

De 3D-weergave toont het beeld rond het voertuig vanuit verschillende hoeken.

U kunt van hoek veranderen door op het scherm te tikken. Druk nogmaals op de toets 3D-weergave om terug te keren naar de oorspronkelijke hoek.

Bedrijfsomstandigheden

Wanneer de 3D-weergave is geselecteerd door op de knop voor het wijzigen van de weergave (2) te drukken:

- De versnelling staat in P (Parkeren) N (Neutraal) of D (Rijden) en de voertuigsnelheid is 10 km/u (6 mph) of minder.
- De Surround View-monitor wordt ingeschakeld wanneer de versnelling in R (Achteruit) staat.

Omstandigheden waaronder het niet werkt

Wanneer de versnelling in P (Parkeren), N (Neutraal) of D (Rijden) staat:

- De versnelling wordt vanuit N (Neutraal) of D (Rijden) naar P (Parkeren) geschakeld.
- De knop Parkeren/Weergave (1) of de knop Infotainmentsysteem (3) wordt ingedrukt.
- De snelheid van het voertuig is hoger dan 10 km/u (6 mph).

Wanneer de versnelling in R (Achteruit) staat:

- De versnelling wordt naar P (Parkeren) geschakeld.

i Informatie

3D-weergave geeft geen richtlijnen weer.

Defecten en beperkingen Surround View-monitor

Defecten Surround View-monitor

Als de Surround View-monitor niet naar behoren werkt, als het scherm flinkt of als het camerabeeld niet naar behoren wordt weergegeven, raden wij u aan het voertuig te laten controleren door een officiële HYUNDAI-dealer.

Beperkingen van de Surround View-monitor

- Als de auto 's winters lange tijd stilstaat of als de auto in een overdekte parkeerplaats staat, kan het beeld door de uitlaatgassen mogelijk onscherp worden weergegeven.
- Het scherm kan abnormale beelden weergeven, en in de volgende omstandigheden verschijnt er een icoontje in de linkerbovenhoek van het scherm:
 - De achterklep wordt geopend
 - Het bestuurders- of passagiersportier wordt geopend
 - De buitenspiegel wordt ingeklapt

WAARSCHUWING

- Om een botsing te voorkomen, moet u **ALTIJD** rond uw auto kijken om er zeker van te zijn dat zich hier geen voorwerpen of obstakels bevinden voordat u de auto verplaatst. Wat u op het scherm ziet, kan verschillen van de werkelijke locatie van het voertuig.
- De afstand die op het scherm wordt weergegeven kan afwijken van de werkelijke afstand tot het voorwerp. Controleer de omgeving van de auto voor veiligheid.
- De Surround View-monitor is ontworpen voor gebruik op een plat oppervlak. Als hij gebruikt wordt op wegen met verschillende hoogten zoals stoepranden en verkeersdrempels, kan het beeld op het scherm er niet correct uitzien.
- Zorg ervoor dat de lens van de camera altijd schoon is. Als de lens bedekt is met vuil, kan dat een negatieve invloed hebben op de cameraprestaties en werkt de Surround View-monitor mogelijk niet naar behoren. Gebruik echter geen chemische oplosmiddelen zoals sterk alkalische reinigingsmiddelen of vluchtige organische oplosmiddelen (benzine, aceton, enz.). Anders kan de cameraleens beschadigd raken.

Informatie

De Surround View Monitor gebruikt de op de auto geïnstalleerde camera's om via het scherm van het infotainmentsysteem beelden rondom de auto te tonen. Het kan zijn dat de afbeelding die op het scherm getoond wordt, onnatuurlijk lijkt, afhankelijk van de omgeving.

Botsingsvermijdingsassistentie kruisend verkeer achterzijde (RCCA)

+ indien van toepassing

Botsingsvermijdingsassistentie kruisend verkeer achterzijde detecteert voertuigen die links of rechts van achteren naderen terwijl uw auto achteruit rijdt en waarschuwt u voor een mogelijke aanrijding met een waarschuwingsbericht en een waarschuwingsgeluid. De Botsingsvermijdingsassistentie kruisend verkeer achterzijde kan ook helpen bij het afremmen van uw auto om een botsing te voorkomen.

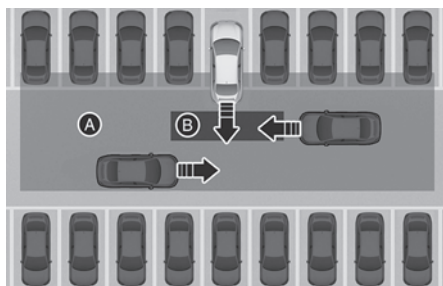

- [A] Werkingsbereik Botsingswaarschuwing kruisend verkeer achterzijde
 [B] Werkingsbereik Botsingsvermijdingsassistentie kruisend verkeer achterzijde

⚠ OPGELET

Het waarschuwingsmoment kan variëren afhankelijk van de snelheid van het naderende voertuig.

Detectiesensor



[A] Achterhoekradar

Zie bovenstaande afbeelding voor de exacte locatie van de detectiesensoren.

i Informatie

Zie het onderdeel “Detectiesensor” in dit hoofdstuk voor meer informatie over de voorzorgsmaatregelen voor de achterhoekradar.

Instellingen Rear Cross-Traffic Collision-Avoidance Assist (ondersteuning botsingsvermijding achterzijde)

Veiligheid kruisend verkeer achter

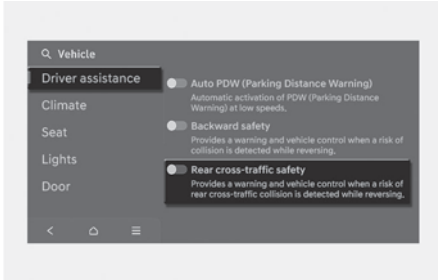

Met ingeschakelde motor selecteert u **Instellingen > Bestuurdershulp > Parkeerveiligheid > Veiligh. kruis. verk. achter** in het instellingenmenu om de ondersteuning botsingsvermijding achterzijde in te schakelen en deselecteert het om de functie uit te schakelen.

WAARSCHUWING

Wanneer de motor opnieuw wordt gestart, wordt de Rear Cross-Traffic Collision-Avoidance Assist (ondersteuning botsingsvermijding achterzijde) altijd ingeschakeld. Als echter 'Off' (uit) wordt geselecteerd nadat de motor opnieuw is gestart, moet de bestuurder altijd op de omgeving letten en veilig rijden.

Waarschuwingmethoden

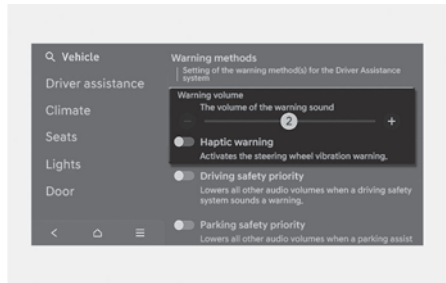

De waarschuwingmethoden kunnen worden ingesteld met het motor aan.

- **Waarschuwingvolume:** Selecteer **Instellingen > Voertuig > Bestuurders-hulp > Waarschuwingmethoden > Waarschuwingvolume** in het Instellingenmenu van het informatiesysteem om het waarschuwingvolume te wijzigen.
- **Voelbare waarschuwing:** Selecteer **Instellingen > Voertuig > Bestuurders-hulp > Waarschuwingmethoden > Haptische waarschuwing** in het Instellingenmenu van het infotainmentsysteem om de haptische waarschuwing in te stellen (indien aanwezig).

i Informatie

- Als u de waarschuwingsmethodes wijzigt, kunnen de waarschuwingsmethodes van andere Bestuurdersassistentie-systemen veranderen.
- Als u de haptische waarschuwing uitschakelt wanneer het waarschuwingsvolume op '0' staat, wordt het waarschuwingsvolume ingeschakeld en ingesteld op '2'.
- Als u het waarschuwingsvolume op '0' zet terwijl de haptische waarschuwing is uitgeschakeld, wordt de haptische waarschuwing ingeschakeld.
- Als het motor opnieuw wordt gestart, behouden de waarschuwingsmethoden de laatste instelling.
- Het instellingsmenu bestaat mogelijk niet op basis van de voertuigspecificaties.

Werking Botsingsvermijdingsassistentie kruisend verkeer achterzijde

De Botsingsvermijdingsassistentie kruisend verkeer achterzijde waarschuwt en helpt het voertuig onder controle te houden, afhankelijk van het risiconiveau op een aanrijding: "Waarschuwing voor botsingen", "Noodstop" en "Voertuig stoppen en remcontrole beëindigen".

Waarschuwing voor botsing

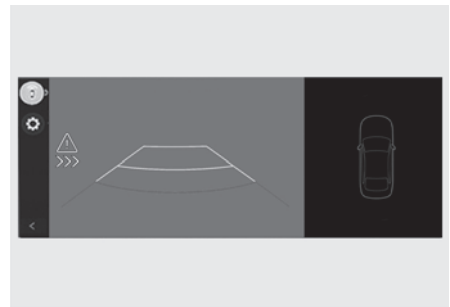

- De Botsingsvermijdingsassistentie kruisend verkeer achterzijde werkt wanneer aan al de volgende voorwaarden is voldaan:
- Er wordt naar de stand R (Achterruit) geschakeld
- De rijsnelheid is lager dan 8 km/u (5 mph)
- Het naderende voertuig bevindt zich op ca. 25 m (82 ft.) links of rechts van uw auto
- De rijsnelheid van het voertuig dat van links of rechts nadert, is hoger dan 5 km/u (3 mph)

i Informatie

- Als de werkingsvoorwaarden worden vervuld, wordt u gewaarschuwd telkens als er van links of rechts een voertuig nadert, zelfs wanneer u stilstaat.
- De afbeeldingen en kleuren op het instrumentenpaneel kunnen afwijken per type instrumentenpaneel of gekozen thema.

Noodremmen

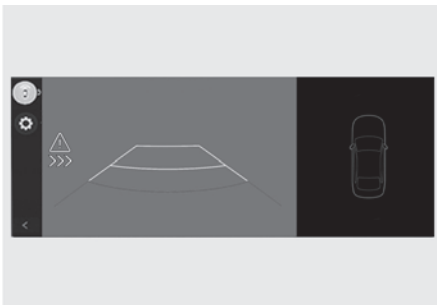

- Om de bestuurder te waarschuwen voor een naderend voertuig vanaf de linker- of rechterkant van uw auto, gaat het waarschuwingslampje op de buitenspiegel knipperen en verschijnt er een waarschuwingsmelding op het instrumentenpaneel. Er is ook een waarschuwings signaal te horen. Er verschijnt ook een waarschuwing op het infotainmentsysteem.
- De Botsingsvermijdingsassistentie kruisend verkeer achterzijde werkt wanneer aan al de volgende voorwaarden is voldaan:
 - Er wordt naar de stand R (Achteruit) geschakeld
 - De rijsnelheid is lager dan 8 km/u (5 mph)
 - Het naderende voertuig bevindt zich op ca. 1,5 m (5 ft.) links of rechts van uw auto
 - De rijsnelheid van het voertuig dat van links of rechts nadert, is hoger dan 5 km/u (3 mph)
 - Noodremmen wordt geactiveerd om een botsing met de voertuigen die van links en rechts naderen te helpen voorkomen.

! WAARSCHUWING

Het aansturen van de remmen eindigt in de volgende gevallen:

- Het naderende voertuig bevindt zich buiten het sensorbereik
- Het naderende voertuig passeert achter uw auto langs
- Het naderende voertuig rijdt niet naar uw auto toe
- Het naderende voertuig mindert vaart
- De bestuurder trapt het rempedaal krachtig genoeg in

De auto tot stilstand brengen en het aansturen van de remmen beëindigen

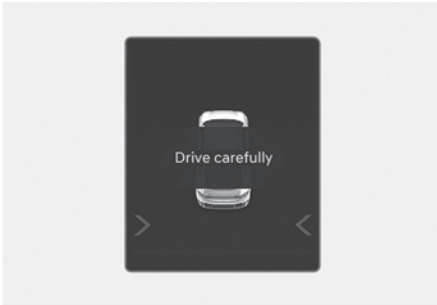

- Wanneer de auto tot stilstand is gebracht door Noodremmen, verschijnt de waarschuwing “**Rij voorzichtig**” op het instrumentenpaneel.
- Voor de veiligheid dient de bestuurder het rempedaal onmiddellijk in te trappen en de omgeving te controleren.
- Het aansturen van de remmen wordt beëindigd nadat de auto door toedoen van Noodremmen gedurende ongeveer 2 seconden heeft stilgestaan.
- Tijdens een noodstop, wordt het aansturen van de remmen door de Botsingsvermijdingsassistentie kruisend verkeer achterzijde automatisch geannuleerd wanneer de bestuurder het rempedaal hard intrapt.

WAARSCHUWING

Tref de volgende voorzorgsmaatregelen wanneer u gebruikmaakt van de Botsingsvermijdingsassistentie kruisend verkeer achterzijde:

- Wijzig voor uw veiligheid de instellingen pas nadat u de auto op een veilige plaats heeft geparkeerd.
- Mogelijk verschijnt of klinkt de waarschuwingssignaal van de Botsingsvermijdingsassistentie kruisend verkeer achterzijde niet als een waarschuwingssignaal of waarschuwingssignaal van een ander systeem wordt weergegeven of klinkt.
- Mogelijk hoort u het waarschuwingssignaal van het Botsingsvermijdingsassistentie kruisend verkeer achterzijde niet als er veel lawaai in de omgeving is.
- Mogelijk werkt de Botsingsvermijdingsassistentie kruisend verkeer achterzijde niet als de bestuurder het rempedaal intrapt om een aanrijding te voorkomen.
- Terwijl de Botsingsvermijdingsassistentie kruisend verkeer achterzijde ingrijpt, kan de auto plotseling tot stilstand komen, waarbij letsel kan worden toegebracht aan passagiers en losse voorwerpen kunnen verschuiven. Zorg dat alle inzittenden steeds hun veiligheidsgordel om hebben en dat losse voorwerpen altijd goed worden vastgezet.
- Ook als er een probleem met het Botsingsvermijdingsassistentie kruisend verkeer achterzijde is, werken de remmen normaal.

- Wanneer Botsingsvermijdingsassistentie kruisend verkeer achterzijde werkt, wordt het aansturen van de remmen door de functie automatisch geannuleerd wanneer de bestuurder het gaspedaal hard intrapt of abrupt het stuur omgooit.
 - Botsingsvermijdingsassistentie kruisend verkeer achterzijde werkt niet in alle situaties en kan niet alle aanrijdingen voorkomen.
 - Mogelijk waarschuwt de Botsingsvermijdingsassistentie kruisend verkeer achterzijde de bestuurder te laat of helemaal niet, afhankelijk van de weg- en rijomstandigheden.
 - Het is de verantwoordelijkheid van de bestuurder om de auto onder controle te houden. Vertrouw niet uitsluitend op de Botsingsvermijdingsassistentie kruisend verkeer achterzijde. Houd een veilige remafstand en trap indien nodig het rempedaal in om snelheid te minderen of het voertuig tot stilstand te brengen.
 - Gebruik de Botsingsvermijdingsassistentie kruisend verkeer achterzijde nooit voor mensen, dieren, voorwerpen enz. Dit kan ernstig of dodelijk letsel veroorzaken.
-

OPGELET

Afhankelijk van de status van de ESC (Elektronische stabiliteitsregeling) is het mogelijk dat het aansturen van de remmen niet goed functioneert.

Er zal alleen een waarschuwing worden gegeven in de volgende gevallen:

- Het waarschuwingslampje van de ESC (Elektronische stabiliteitsregeling) brandt
 - De ESC (Elektronische stabiliteitsregeling) voert een andere functie uit
-

Informatie

Als het remmen ondersteund wordt door de Botsingsvermijdingsassistentie kruisend verkeer achterzijde, moet de bestuurder onmiddellijk de rem intrappen en de omgeving van het voertuig bekijken.

- Het aansturen van de remmen eindigt in de wanneer de bestuurder het rempedaal krachtig genoeg intrapt.
 - Nadat de transmissie in stand R (Achteruit) is gezet, werkt het aansturen van de remmen eenmaal voor voertuigen die van links en rechts naderen.
-

Storing en beperkingen van de Botsingsvermijdingsassistentie kruisend verkeer achterzijde

Storing van de Botsingsvermijdingsassistentie kruisend verkeer achterzijde

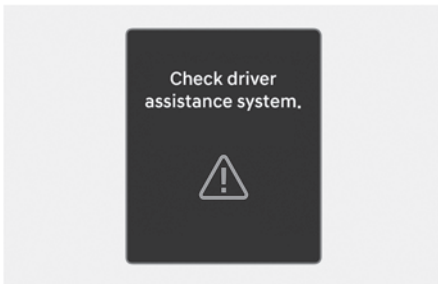

Wanneer de Botsingsvermijdingsassistentie kruisend verkeer achterzijde niet goed werkt, verschijnt gedurende enkele seconden het waarschuwingsbericht "**Controleer Bestuurdersassistentiesysteem**" op het instrumentenpaneel en gaat het controlelampje (⚠) op de instrumentengroep branden. Als dit gebeurt, raden wij u aan uw auto door een erkende HYUNDAI-dealer te laten nakijken.

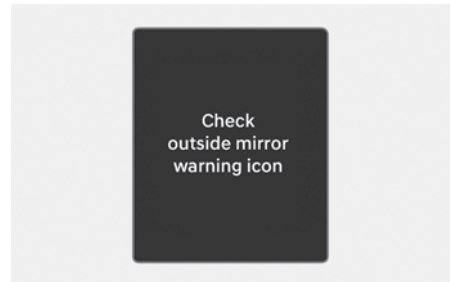

Als het waarschuwingslampje in de buitenspiegel niet naar behoren werkt, verschijnt de waarschuwing "**Controleer waarschuwingsicoon buitenspiegel**" op het instrumentenpaneel en gaat het hoofdwaarschuwinglampje (⚠) branden. Als dit gebeurt, raden wij u aan uw auto door een erkende HYUNDAI-dealer te laten nakijken.

Botsingsvermijdingsassistentie kruisend verkeer achterzijde uitgeschakeld

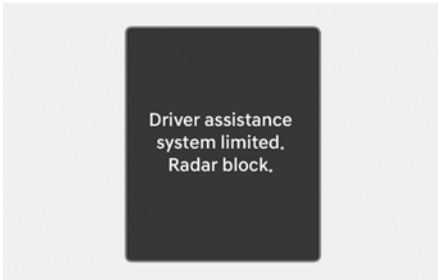

Als het deel van de achterbumper waar de achterste hoekradar of de sensor zich bevindt, bedekt is met vuil, zoals sneeuw of regen, of als een aanhanger of drager wordt geplaatst, kan dit de detectieprestaties verminderen en Botsingsvermijdingsassistentie kruisend verkeer achterzijdetijdelijk beperken of uitschakelen.

Als dit gebeurt, wordt de **“Bestuurdersassistentiesysteem beperkt. Radar geblokkeerd.”** op de instrumentenpaneel.

Het Botsingsvermijdingsassistentie kruisend verkeer achterzijde zal normaal werken als deze substantie, de aanhanger of dergelijke wordt verwijderd.

Als de Botsingsvermijdingsassistentie kruisend verkeer achterzijde niet naar behoren werkt nadat het verwijderd is, adviseren we om de auto te laten nakijken door een officiële HYUNDAI-dealer.

! WAARSCHUWING

- Het is mogelijk dat de Rear Cross-Traffic Avoidance Assist niet goed werkt, zonder dat daardoor het waarschuwingsmelding verschijnt op het instrumentenpaneel.
- Mogelijk werkt de Botsingsvermijdingsassistentie kruisend verkeer achterzijde-functie niet goed in bepaalde gebieden (bv. open terrein), waar eventuele objecten niet worden gedetecteerd na het starten van de motor.

! OPGELET

Schakel Botsingsvermijdingsassistentie kruisend verkeer achterzijde uit om een trailer, aanhangwagen of een andere sleep te bevestigen of te verwijderen. Vertrouw niet uitsluitend op de Botsingsvermijdingsassistentie kruisend verkeer achterzijde.

Beperkingen van de Botsingsvermijdingsassistentie kruisend verkeer achterzijde

Mogelijk werkt de Botsingsvermijdingsassistentie kruisend verkeer achterzijde niet normaal of treedt de functie onverwacht in werking onder de volgende omstandigheden:

- U vertrekt op een plek die door bomen of gras overgroeid is
- U vertrekt op een plek waar het wegdek nat is
- De aankomende auto rijdt met een lage of hoge snelheid

Mogelijk werkt het aansturen van de remmen niet en is de aandacht van de bestuurder vereist in de volgende gevallen:

- De auto trilt overmatig tijdens het rijden over een hobbelige weg of een stuk met betonplaten
- U rijdt op een weg die glad is door sneeuw, waterplassen, ijs, enz.
- De bandendruk is laag of er is een band beschadigd
- Het remsysteem is gewijzigd
- Remote Smart Parking Assist (slim parkeren op afstand) is actief (indien van toepassing)

i Informatie

Zie het onderdeel "Detectiesensor" in dit hoofdstuk voor meer informatie over de beperkingen voor de achterhoekradar.

! WAARSCHUWING

- **Nabij een voertuig of constructie rijden**

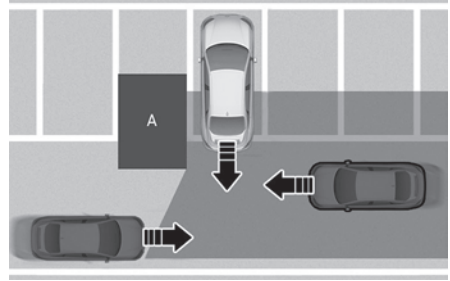

[A] Structuur

Het kan zijn dat de werking van Rear Cross-Traffic Collision-Avoidance Assist (ondersteuning botsingsvermijding achterzijde) beperkt is, wanneer u nabij een voertuig of constructie rijdt, waardoor de functie een voertuig dat van links of rechts nadert niet kan waarnemen. Als dit gebeurt, kan het zijn dat het systeem de bestuurder niet waarschuwt of de remmen niet aanstuurt terwijl dat wel nodig is.

Controleer altijd uw omgeving terwijl u achteruitrijdt.

- Wanneer het voertuig zich ergens bevindt waar het moeilijk parkeren is

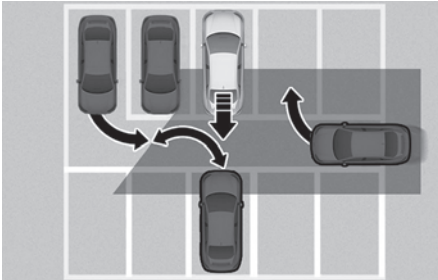

De Rear Cross-Traffic Collision-Avoidance Assist (ondersteuning botsingsvermijding achterzijde) detecteert mogelijk voertuigen die een parkeerplaats nabij uw auto in- of uitrijden (bijv. een voertuig naast uw auto dat vertrekt, een voertuig achter u dat een parkeerplaats inrijdt of verlaat, een voertuig dat uw auto nadert terwijl het een bocht maakt enz.). In een dergelijke situatie kan het zijn dat de functie de bestuurder waarschuwt of het voertuig afremt terwijl dat niet nodig is. Controleer altijd uw omgeving terwijl u achteruitrijdt.

- Wanneer het voertuig schuin is geparkeerd

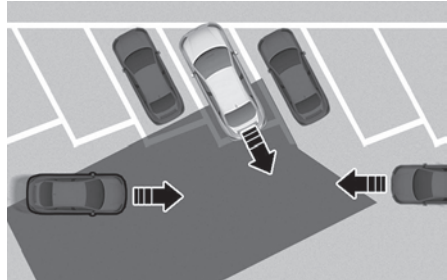

Het kan zijn dat de werking van Rear Cross-Traffic Collision-Avoidance Assist (ondersteuning botsingsvermijding achterzijde) beperkt is wanneer u schuin achteruitrijdt, waardoor de functie een voertuig dat van links of rechts nadert, niet kan waarnemen. Als dit gebeurt, kan het zijn dat het systeem de bestuurder niet waarschuwt of de remmen niet aanstuurt terwijl dat wel nodig is. Controleer altijd uw omgeving terwijl u achteruitrijdt.

- Wanneer uw auto op of nabij een helling staat

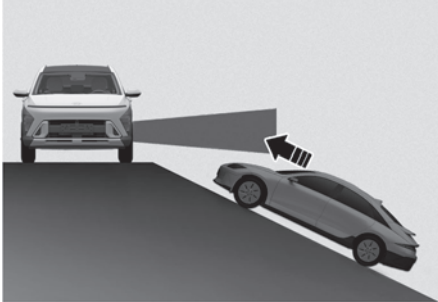

Het kan zijn dat de werking van Rear Cross-Traffic Collision-Avoidance Assist (ondersteuning botsingsvermijding achterzijde) beperkt is wanneer uw auto op of nabij een helling staat, waardoor het systeem een voertuig dat van links of rechts nadert, niet kan waarnemen. Als dit gebeurt, kan het zijn dat het systeem de bestuurder niet waarschuwt of de remmen niet aanstuurt terwijl dat wel nodig is.

Controleer altijd uw omgeving terwijl u achteruitrijdt.

- Een parkeerplek inrijden waarbij zich een constructie bevindt

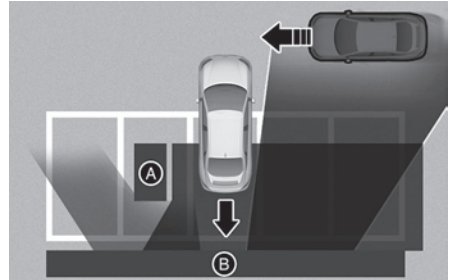

[A] Structuur

[B] Muur

De Rear Cross-Traffic Collision-Avoidance Assist (ondersteuning botsingsvermijding achterzijde) detecteert mogelijk voertuigen die vóór u voorbijrijden terwijl u achteruit een parkeerplaats inrijdt waarachter of waarnaast een muur of constructie staat. In een dergelijke situatie kan het zijn dat de functie de bestuurder waarschuwt of het voertuig afremt terwijl dat niet nodig is.

Controleer altijd uw omgeving terwijl u achteruitrijdt.

- Wanneer het voertuig achteruit wordt geparkeerd

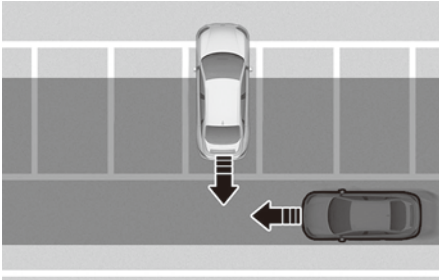

De Rear Cross-Traffic Collision-Avoidance Assist (ondersteuning botsingsvermijding achterzijde) detecteert mogelijk voertuigen die achter u voorbijrijden terwijl u achteruit een parkeerplaats inrijdt. In een dergelijke situatie kan het zijn dat de functie de bestuurder waarschuwt of het voertuig afremt terwijl dat niet nodig is.

Controleer altijd uw omgeving terwijl u achteruitrijdt.

WAARSCHUWING

- Wanneer u een aanhanger of een ander voertuig sleept, moet u om veiligheidsredenen de Rear Cross-Traffic Collision-Avoidance Assist uitschakelen.
- Mogelijk functioneert de Rear Cross-Traffic Collision-Avoidance Assist (ondersteuning botsingsvermijding achterzijde) niet naar behoren bij storing door sterke elektromagnetische golven.
- Het kan zijn dat de Rear Cross-Traffic Collision-Avoidance Assist (ondersteuning botsingsvermijding achterzijde) niet werkt gedurende 3 seconden na het starten van de auto of na het inschakelen van de hoekradars achter.

Afstandswaarschuwing vooruit/achteruit parkeren (PDW)

Afstandswaarschuwing vooruit/achteruit parkeren gebruikt de ultrasone sensoren voor en achter om te detecteren en u te waarschuwen als een persoon, dier of object zich binnen een bepaalde afstand bevindt wanneer uw voertuig stilstaat of met lage snelheid rijdt.

Detectiesensor

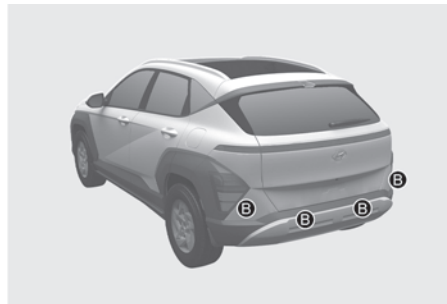

[A] Ultrasone voorsensoren
[B] Ultrasone achtersensoren

Zie bovenstaande afbeelding voor de exacte locatie van de detectiesensoren.

Instellingen Afstandswaarschuwing vooruit/achteruit parkeren

Waarschuwingsmethoden

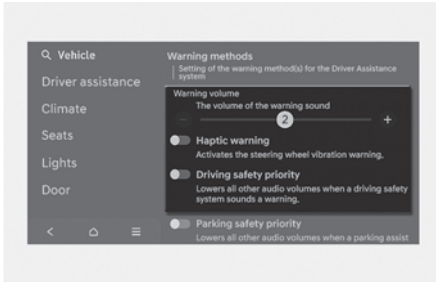

De waarschuwingsmethoden kunnen worden ingesteld met het motor aan.

- **Waarschuwingsvolume:** Selecteer **Instellingen > Voertuig > Bestuurders-hulp > Waarschuwingsmethoden > Waarschuwingsvolume** in het instellingenmenu van het informatiesysteem om het waarschuwingsvolume te wijzigen.

Zelfs als u het waarschuwingsvolume op "0" zet, zal het waarschuwingsgeluid klinken bij het volume dat op "1" staat (indien aanwezig).

i Informatie

- Als u de waarschuwingsmethodes wijzigt, kunnen de waarschuwingsmethodes van andere Bestuurdersassistentie-systemen veranderen.
- Als het motor opnieuw wordt gestart, behouden de waarschuwingsmethoden de laatste instelling.
- Het instellingsmenu bestaat mogelijk niet op basis van de voertuigspecificaties.

Auto PDW (Afstandswaarschuwing automatisch parkeren)

Om de functie **Auto PDW (Afstandswaarschuwing automatisch parkeren)** te gebruiken, selecteert u **Instellingen > Voertuig > Bestuurders-hulp > Parkeerveiligheid > Auto PDW (Afstandswaarschuwing parkeren)** in het instellingenmenu van het infotainmentsysteem.

i Informatie

Wanneer **Auto PDW (Afstandswaarschuwing automatisch parkeren)** is geselecteerd, blijft het lampje van de Parkeerveiligheidsknop (P) branden.

Werking Afstandswaarschuwing vooruit/achteruit parkeren

Parkeerveiligheidsknop

Type A

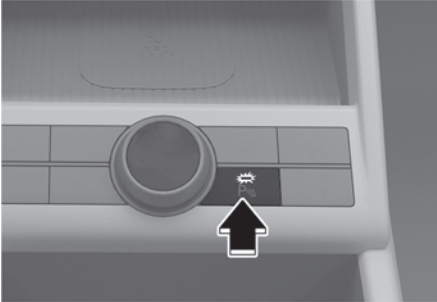

Type B



Druk op de Parkeerveiligheidsknop (P) om de Afstandswaarschuwing voorwaarts/achterwaarts parkeren in te schakelen. Druk opnieuw op de knop om de functie uit te schakelen.

- Wanneer de transmissie in R (Achteruit) wordt gezet, wordt de Afstandswaarschuwing voorwaarts/achterwaarts parkeren automatisch ingeschakeld (het indicatielampje van de parkeerveiligheidsknop brandt).

Afstandswaarschuwing vooruit parkeren







De Afstandswaarschuwing vooruit parkeren werkt als er aan een van de voorwaarden wordt voldaan.

- De versnelling wordt geschakeld van R (Achteruit) naar D (Rijden) met Afstandswaarschuwing achteruit parkeren aan.
- De versnelling staat in D (Rijden) en het Controlelampje parkeerveiligheid brandt.
- Schakel naar "D" (Rijden) wanneer de functie is uitgeschakeld (Alleen wanneer **Instellingen > Voertuig > Bestuurders-hulp > Parkeerveiligheid > Auto PDW (Waarschuwing automatisch parkeren)** is geselecteerd in het instellingenmenu van het infotainmentsysteem).

i Informatie

- De Afstandswaarschuwing vooruit parkeren werkt wanneer de voorwaartse snelheid van het voertuig lager is dan 10 km/u (6 mph).
- De Afstandswaarschuwing voorwaarts parkeren wordt gedeactiveerd als de snelheid van het voertuig hoger is dan 30 km/u (18 mph). Het kan niet opnieuw geactiveerd worden wanneer de snelheid van het voertuig onder de 10 km/h (6 mph) komt.

(Alleen wanneer **Instellingen > Voertuig > Bestuurdershulp > Parkeerveiligheid > Waarschuwing automatisch parkeren** niet is geselecteerd in het instellingenmenu van het infotainmentsysteem).

Afstand tot voorwerp	Waarschuwinglampje bij vooruit rijden		Waarschuwingsgeluid
	Instrumentenpaneel	Infotainment	
60-120 cm (24-48 in.)			Pieptoon klinkt met tussenpozen
30-60 cm (12-24 in.)			Pieptoon klinkt vaker
binnen 30 cm (12 inch)			Pieptoon klinkt ononderbroken

- Wanneer ultrasoonsensoren een object binnen het detectiebereik detecteren, gaat het bijbehorende controlelampje branden. Er klinkt ook een waarschuwingssignaal.
- Worden er meer dan twee objecten tegelijk gedetecteerd, dan wordt met een waarschuwingssignaal gewaarschuwd voor het dichtstbijzijnde.
- Het controlelampje in de illustratie kijkt qua vorm mogelijk af van dat op het voertuig in kwestie.







Afstandswaarschuwing achteruit parkeren

De Afstandswaarschuwing achteruit parkeren werkt onder de volgende omstandigheden.

- Er wordt naar stand R (Achteruit) geschakeld.

i Informatie

De Afstandswaarschuwing achteruit parkeren werkt wanneer de achteruitrij snelheid van het voertuig lager is dan 10 km/u (6 mph).

Afstand tot voorwerp	Waarschuwinglampje bij vooruit rijden		Waarschuwingsgeluid
	Instrumentenpaneel	Infotainment	
60-120 cm (24-48 in.)			Pieptoon klinkt met tussenpozen
30-60 cm (12-24 in.)			Pieptoon klinkt met tussenpozen
binnen 30 cm (12 inch)			Pieptoon klinkt ononderbroken

- Wanneer ultrasoonsensoren een object binnen het detectiebereik detecteren, gaat het bijbehorende controlelampje branden. Er klinkt ook een waarschuwingssignaal.
- Worden er meer dan twee objecten tegelijk gedetecteerd, dan wordt met een waarschuwingssignaal gewaarschuwd voor het dichtstbijzijnde.
- Het controlelampje in de illustratie wijkt qua vorm mogelijk af van dat op het voertuig in kwestie.

Defecten en beperkingen Afstandswaarschuwing vooruit/achteruit parkeren

Defecten Afstandswaarschuwing parkeren

Na het starten van het voertuig kan er een geluidssignaal klinken wanneer de versnelling in R (Achteruit) wordt gezet om aan te geven dat de Parkeerafstandswaarschuwing goed werkt.

Als echter een of meer van de volgende zaken zich voordoen, controleer dan eerst of de ultrasone sensor is beschadigd of geblokkeerd met vreemd materiaal. Als het nog steeds niet goed werkt, raden wij aan uw auto te laten nakijken door een erkende HYUNDAI-dealer.

- Het waarschuwingssignaal klinkt niet.
- De zoemer klinkt met tussenpozen.
- Het waarschuwingsbericht “**Controleer Parkeerafstandswaarschuwingssysteem**” verschijnt op de groep.

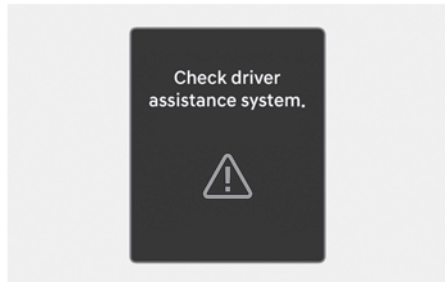

Parkeerafstandswaarschuwing uitgeschakeld

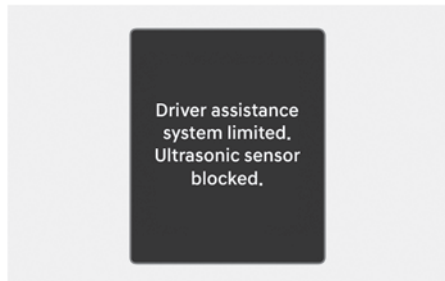

Als dit gebeurt, wordt de ‘**Bestuurdersassistentiesysteem beperkt. Ultrasonische sensor geblokkeerd**’ waarschuwing melding verschijnt op het instrumentenpaneel. De Parkeerafstandswaarschuwing werkt naar behoren wanneer de sneeuw, regen of ander vreemd materiaal is verwijderd. Als de Afstandswaarschuwing parkeren niet goed werkt nadat obstructie (sneeuw, regen of vreemd materiaal) van de achterbumper is verwijderd (inclusief aanhanger, drager, enz.), raden wij u aan het voertuig door een erkende HYUNDAI-dealer te laten controleren.

i Informatie

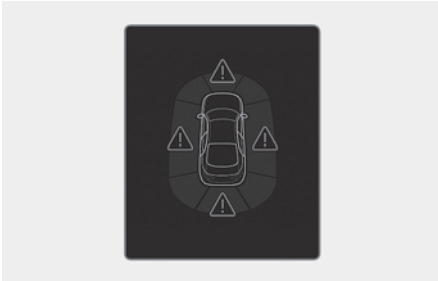

Wanneer de parkeerafstandswaarschuwing werkt en de functie niet normaal werkt of de ultrasone sensor geblokkeerd is, verschijnt het hoofdwaarschuwinglampje (⚠) in de richting van de overeenkomstige sensor. U kunt de waarschuwing controleren in de Utility (hulp) weergave in het instrumentenpaneel.

Beperkingen van de Afstandswaarschuwing vooruit/achteruit parkeren

- De Parkeerafstandswaarschuwing werkt mogelijk niet goed wanneer:
 - Er zit bevroren vocht op de sensor
 - De sensor is bedekt met een vreemde substantie, zoals sneeuw of water (de Afstandswaarschuwing-vooruit/achteruit werkt naar behoren als het wordt verwijderd).
- Als de buitentemperatuur extreem hoog of laag is
- De sensor of de sensorengroep is uitgeschakeld
- Het oppervlak van de sensor is hard ingedrukt of is door een hard voorwerp geraakt
- Het oppervlak van de sensor wordt bekrast met een scherp voorwerp
- Richt de straal van de hogedrukreiniger niet rechtstreeks op de sensoren of omliggende delen
- De Parkeerafstandswaarschuwing kan defect raken wanneer:
 - Bij zware regenval of opspattend water
 - Als er water over het oppervlak van de sensor loopt
 - Als de sensor wordt beïnvloed door de sensoren van een andere voertuigen
 - De sensor is bedekt met sneeuw
 - Als u op een ongelijkmatig wegdek, wegen met steenslag of struiken rijdt
 - Voorwerpen die ultrasone golven veroorzaken in de buurt van de sensor
 - Het kenteken is niet op de oorspronkelijke plaats gemonteerd.
 - Als de bumperhoogte van het voertuig of de installatie van de sensor gewijzigd is
 - Bevestigingsuitrusting of -accessoires rond de ultrasoonsensoren

- De volgende voorwerpen worden mogelijk niet gedetecteerd:
 - Scherpen of smalle voorwerpen als touwen, kettingen of paaltjes.
 - Smalle objecten, zoals hoeken van een vierkante kolom
 - Voorwerpen die de hoogfrequente signalen van de sensor absorberen, zoals kleding, sponsachtige materialen of sneeuw.
 - Voorwerpen lager dan 100 cm (40 in.) en smaller dan 14 cm (6 in.).
 - Voetgangers, dieren of voorwerpen die zich zeer dicht tegen de ultrasoonsensoren bevinden

WAARSCHUWING

- De Parkeerafstandswaarschuwing is een aanvullende functie. De werking van de Parkeerafstandswaarschuwing kan door verschillende factoren worden beïnvloed (waaronder de omgevingsomstandigheden). Het is de verantwoordelijkheid van de bestuurder om altijd het zicht voor en achter te controleren vóór en tijdens het parkeren.
 - Uw nieuwe voertuigarantie dekt geen ongevallen of schade aan het voertuig als gevolg van het niet functioneren van de Parkeerfstandswaarschuwing.
 - Let altijd goed op als u op een kleine afstand langs voorwerpen of voetgangers, in het bijzonder kinderen, rijdt. Sommige voorwerpen worden mogelijk niet door de ultrasoonsensoren geregistreerd als gevolg van de afstand tot het object of het formaat of materiaal van het object. Al deze zaken kunnen de effectiviteit van de sensor beperken.
 - De Parkeerfstandswaarschuwing waarschuwt niet in de volgorde van detectie. Het varieert afhankelijk van de snelheid van het voertuig of de vorm van een persoon, dier of voorwerp.
 - Als de functie Afstandswaarschuwing parkeren nog steeds niet correct werkt, raden we u aan uw voertuig door een officiële HYUNDAI-dealer te laten controleren.
-

Afstandswaarschuwing voor-/zij-/achterwaarts parkeren (PDW)

Afstandswaarschuwing voor-/zij-/achterwaarts parkeren gebruikt de ultrasone sensoren voor en achter om te detecteren en u te waarschuwen als een persoon, dier of object zich binnen een bepaalde afstand bevindt wanneer uw voertuig stilstaat of met lage snelheid rijdt.

Detectiesensor

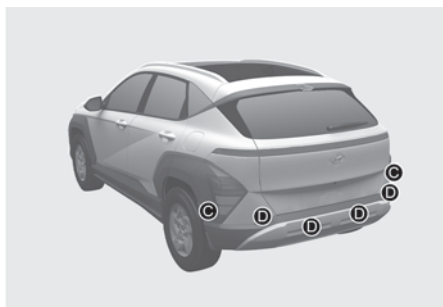

- [A] Ultrasone voorsensoren
- [B] Ultrasone voorzijsensoren
- [C] Ultrasone zijsensoren
- [D] Ultrasone achtersensoren

Zie bovenstaande afbeelding voor de exacte locatie van de detectiesensoren.

Instellingen afstandswaarschuwing voor-/zij-/achterwaarts parkeren

Waarschuwingsmethoden

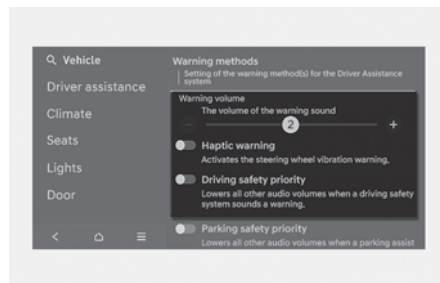

De waarschuwingmethoden kunnen worden ingesteld met het motor aan.

- **Waarschuwingsvolume:** Selecteer **Instellingen > Voertuig > Bestuurders-hulp > Waarschuwingsmethoden > Waarschuwingsvolume** in het instellingenmenu van het informatiesysteem om het waarschuwingvolume te wijzigen.

Zelfs als u het waarschuwingvolume op "0" zet, zal het waarschuwingsgeluid klinken bij het volume dat op "1" staat (indien aanwezig).

i Informatie

- Als u de waarschuwingsmethodes wijzigt, kunnen de waarschuwingsmethodes van andere Bestuurdersassistentie-systemen veranderen.
- Als het motor opnieuw wordt gestart, behouden de waarschuwingsmethoden de laatste instelling.
- Het instellingsmenu bestaat mogelijk niet op basis van de voertuigspecificaties.

Afstandswaarschuwing parkeren automatisch aan

Om de functie **Auto PDW (Afstandswaarschuwing automatisch parkeren)** te gebruiken, selecteert u **Instellingen > Voertuig > Bestuurders-hulp > Parkeerveiligheid > Auto PDW (Afstandswaarschuwing parkeren)** in het instellingenmenu van het infotainmentsysteem.

i Informatie

- Wanneer Auto PDW (Afstandswaarschuwing automatisch parkeren) is geselecteerd, blijft het lampje van de Parkeerveiligheidsknop (P_{va}) branden.

Werking afstandswaarschuwing voor-/zij-/achterwaarts parkeren

Parkeerveiligheidsknop

Type A

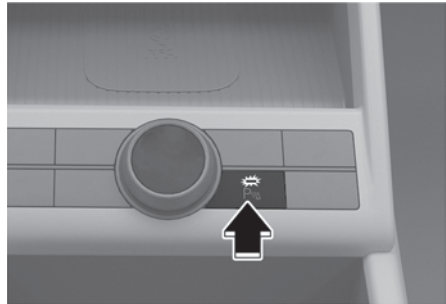

Type B



Druk op de Parkeerveiligheidsknop (P_{va}) om de Afstandswaarschuwing voorwaarts/achterwaarts parkeren in te schakelen. Druk opnieuw op de knop om de functie uit te schakelen.

- Wanneer de transmissie in R (Achteruit) wordt gezet, wordt de Afstandswaarschuwing voorwaarts/achterwaarts parkeren automatisch ingeschakeld (het indicatielampje van de parkeerveiligheidsknop brandt).

Afstandswaarschuwing vooruit parkeren

De Afstandswaarschuwing voorwaarts parkeren werkt onder de volgende omstandigheden.







- De versnelling wordt geschakeld van R (Achterruit) naar D (rijden) met Afstandswaarschuwing achterruit parkeren aan
- De versnelling staat in D (rijden) en het controlelampje van de Parkeerveiligheidsknop (P^{va}) brandt
- Schakel naar "D" (rijden) wanneer de functie is uitgeschakeld.

(Alleen wanneer **Instellingen > Voertuig > Bestuurdershulp > Parkeerveiligheid > Waarschuwing automatisch parkeren** is geselecteerd in het instellingenmenu van het infotainmentsysteem).

i Informatie

- De Afstandswaarschuwing vooruit parkeren werkt wanneer de voorwaartse snelheid van het voertuig lager is dan 10 km/u (6 mph).
- De Afstandswaarschuwing voorwaarts parkeren wordt gedeactiveerd als de snelheid van het voertuig hoger is dan 30 km/u (18 mph). Het kan niet opnieuw geactiveerd worden wanneer de snelheid van het voertuig onder de 10 km/h (6 mph) komt.

(Alleen wanneer **Instellingen > Voertuig > Bestuurdershulp > Parkeerveiligheid > Waarschuwing automatisch parkeren** niet is geselecteerd in het instellingenmenu van het infotainmentsysteem).

Afstand tot voorwerp	Waarschuwinglampje bij vooruit rijden		Waarschuwingsgeluid Pieptoon klinkt met tussenpauzes
	Instrumentenpaneel	Infotainment	
60-120 cm (24-48 in.)			Pieptoon klinkt vaker
30-60 cm (12-24 in.)			Pieptoon klinkt ononderbroken
binnen 30 cm (12 inch)			Waarschuwingsgeluid

- Wanneer ultrasoonsensoren een object binnen het detectiebereik detecteren, gaat het bijbehorende controlelampje branden. Er klinkt ook een waarschuwingssignaal.
- Worden er meer dan twee objecten tegelijk gedetecteerd, dan wordt met een waarschuwingssignaal gewaarschuwd voor het dichtstbijzijnde.
- Het controlelampje in de illustratie wijkt qua vorm mogelijk af van dat op het voertuig in kwestie.







Afstandswaarschuwing zijwaarts parkeren

Afstandswaarschuwing zijwaarts parkeren werkt onder de volgende omstandigheden.

- Er wordt naar stand R (Achteruit) geschakeld.
- Er wordt van R (Achteruit) naar P (Parkeren) geschakeld.
- De versnelling staat in D (rijden) en het controlelampje van de Parkeerveiligheidsknop (P_{va}) brandt
- Schakel naar “D” (rijden) wanneer de functie is uitgeschakeld.
(Alleen wanneer **Instellingen > Voertuig > Bestuurdershulp > Parkeerveiligheid > Waarschuwing automatisch parkeren** is geselecteerd in het instellingenmenu van het infotainmentsysteem).

i Informatie

- De Afstandswaarschuwing zijwaarts parkeren werkt wanneer de voorwaartse snelheid van het voertuig lager is dan 10 km/u (6 mph).
- De Afstandswaarschuwing zijwaarts parkeren werkt alleen wanneer de afstandswaarschuwing voorwaarts of achterwaarts parkeren is ingeschakeld.

Afstand tot voorwerp	Waarschuwingsslampe bij vooruit rijden		Waarschuwingsgeluid
	Instrumentenpaneel	Infotainment	
60-120 cm (24-48 in.)			-
30-60 cm (12-24 in.)			-
binnen 30 cm (12 inch)			Pieptoon klinkt ononderbroken

- Wanneer ultrasoonsensoren een object binnen het detectiebereik detecteren, gaat het bijbehorende controlelampje branden.
- Als een object binnen 30 cm (12 inch) van de zijkant van het traject van het voertuig wordt gedetecteerd, klinkt er een geluidssignaal.
- Als een object buiten het pad van het voertuig wordt gedetecteerd, wordt de waarschuwingindicator weergegeven.
- Het controlelampje in de illustratie wijkt qua vorm mogelijk af van dat op het voertuig in kwestie.







Afstandswaarschuwing achterwaarts/zijwaarts parkeren

Afstandswaarschuwing achterwaarts/zijwaarts parkeren werkt onder de volgende omstandigheden.

- Er wordt naar stand R (Achteruit) geschakeld.

i Informatie

De Afstandswaarschuwing zijwaarts parkeren werkt alleen wanneer de afstandswaarschuwing voorwaarts of achterwaarts parkeren is ingeschakeld.

Afstand tot voorwerp	Waarschuwingsslampe bij vooruit rijden		Waarschuwingsgeluid
	Instrumentenpaneel	Infotainment	
60-120 cm (24-48 in.)			Pieptoon klinkt met tussenpozen
30-60 cm (12-24 in.)			Pieptoon klinkt vaker
binnen 30 cm (12 inch)			Pieptoon klinkt ononderbroken

- Wanneer ultrasoonsensoren een object binnen het detectiebereik detecteren, gaat het bijbehorende controlelampje branden. Er klinkt ook een waarschuwingssignaal.
- Worden er meer dan twee objecten tegelijk gedetecteerd, dan wordt met een waarschuwingssignaal gewaarschuwd voor het dichtstbijzijnde.
- Het controlelampje in de illustratie wijkt qua vorm mogelijk af van dat op het voertuig in kwestie.

Defecten en beperkingen Afstandswaarschuwing vooruit/zij/achteruit parkeren

Storing in Afstandswaarschuwing-vooruit/zij/achteruit

Na het starten van het voertuig klinkt een geluidssignaal wanneer de versnelling in R (Achteruit) wordt gezet om aan te geven dat de Parkeerafstandswaarschuwing goed werkt.

Als zich echter een of meer van de volgende situaties voordoen, controleer dan of de ultrasoonsensor beschadigd is of geblokkeerd wordt door vreemd materiaal. Als het nog steeds niet goed werkt, moet het voertuig worden gecontroleerd door een erkende HYUNDAI-dealer.

- Het waarschuwingssignaal klinkt niet.
- De zoemer klinkt met tussenpozen.
- Het waarschuwingsbericht "**Controleer Parkeerafstandwaarschuwingssysteem.**" verschijnt op de instrumentenpaneel.

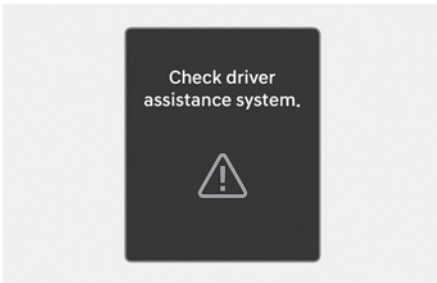

Parkeerafstandwaarschuwing uitgeschakeld

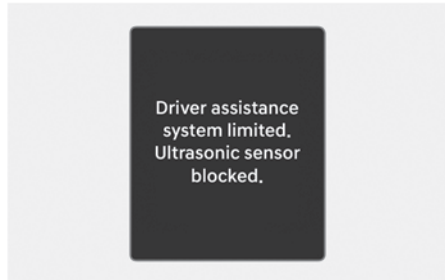

Als dit gebeurt, wordt de "**Bestuurdersassistentiesysteem beperkt.**" De waarschuwingsmelding "**Ultrasone sensor geblokkeerd**" verschijnt op het instrumentenpaneel. De Parkeertafstandwaarschuwing werkt naar behoren wanneer de sneeuw, regen of ander vreemd materiaal is verwijderd. Als de Afstandwaarschuwing parkeren niet goed werkt nadat obstructie (sneeuw, regen of vreemd materiaal) van de achterbumper is verwijderd (inclusief aanhanger, drager, enz.), moet het voertuig gecontroleerd worden door een erkende HYUNDAI-dealer.

i Informatie

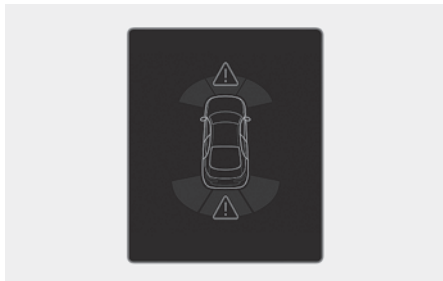

Wanneer de parkeerafstandswaarschuwing werkt en de functie niet normaal werkt of de ultrasone sensor geblokkeerd is, verschijnt het hoofdwaaarschuwinglampje (Δ) in de richting van de overeenkomstige sensor. U kunt de waarschuwing controleren in de Utility (hulp) weergave in het instrumentenpaneel.

Beperkingen van de Parkeerafstandswaarschuwing

- De Parkeerafstandswaarschuwing werkt mogelijk niet goed wanneer:
 - Er is overmatig vocht of vorst op de sensor
 - De sensor is bedekt met een vreemde substantie, zoals sneeuw of water (de Afstandswaarschuwing werkt naar behoren als die substantie wordt verwijderd).
 - Als de buitentemperatuur extreem hoog of laag is
- De sensor of de sensorengroep is uitgeschakeld
- Het oppervlak van de sensor is hard ingedrukt of is door een hard voorwerp geraakt
- Het oppervlak van de sensor wordt bekrast met een scherp voorwerp
- Richt de straal van de hogedrukreiniger niet rechtstreeks op de sensoren of omliggende delen
- De Parkeerafstandswaarschuwing kan defect raken wanneer:
 - Bij zware regenval of opspattend water
 - Als er water over het oppervlak van de sensor loopt
 - Als de sensor wordt beïnvloed door de sensoren van een andere voertuigen
 - De sensor is bedekt met sneeuw
 - Als u op een ongelijkmatig wegdek, wegen met steenslag of struiken rijdt
 - Voorwerpen die ultrasone golven veroorzaken in de buurt van de sensor
 - Het kenteken is niet op de oorspronkelijke plaats gemonteerd.
 - Als de bumperhoogte van het voertuig of de installatie van de sensor gewijzigd is
 - Bevestigingsuitrusting of -accessoires rond de ultrasoonsensoren

- De volgende voorwerpen worden mogelijk niet gedetecteerd:
 - Scherpen of smalle voorwerpen als touwen, kettingen of paaltjes.
 - Smalle objecten, zoals hoeken van een vierkante kolom
 - Voorwerpen die de hoogfrequente signalen van de sensor absorberen, zoals kleding, sponsachtige materialen of sneeuw.
 - Voorwerpen lager dan 100 cm (40 in.) en smaller dan 14 cm (6 in.).
 - Voetgangers, dieren of voorwerpen die zich zeer dicht tegen de ultrasoonsensoren bevinden
 - Er is een voorwerp in de zijruimte tussen de ultrasone sensor op de voorhoek en de ultrasone sensor op de achterhoek of er is een voorwerp dat de zijruimte nadert.

WAARSCHUWING

- De Parkeerafstandswaarschuwing is een aanvullende functie. De werking van de Parkeerafstandswaarschuwing kan door verschillende factoren worden beïnvloed (waaronder de omgevingsomstandigheden). Het is de verantwoordelijkheid van de bestuurder om altijd het zicht voor en achter te controleren vóór en tijdens het parkeren.
 - Uw nieuwe voertuigarantie dekt geen ongevallen of schade aan het voertuig als gevolg van het niet functioneren van de Parkeerfstandswaarschuwing.
 - Let altijd goed op als u op een kleine afstand langs voorwerpen of voetgangers, in het bijzonder kinderen, rijdt. Sommige voorwerpen worden mogelijk niet door de ultrasoonsensoren geregistreerd als gevolg van de afstand tot het object of het formaat of materiaal van het object. Al deze zaken kunnen de effectiviteit van de sensor beperken.
 - De Parkeerfstandswaarschuwing waarschuwt niet in de volgorde van detectie. Het varieert afhankelijk van de snelheid van het voertuig of de vorm van een persoon, dier of voorwerp.
 - Als de functie Afstandswaarschuwing parkeren nog steeds niet correct werkt, raden we u aan uw voertuig door een officiële HYUNDAI-dealer te laten controleren.
-

Botsingvermijdingsassistentie bij achteruit parkeren (PCA)

+ indien van toepassing

Het Botsingvermijdingsassistentie bij achteruit parkeren detecteert voetgangers of objecten achter de auto en kan u waarschuwen of helpen bij het remmen om een aanrijding te voorkomen terwijl uw auto achteruit rijdt.

Detectiesensor

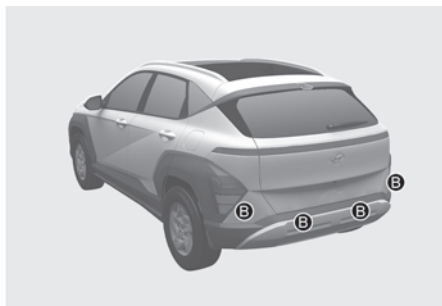
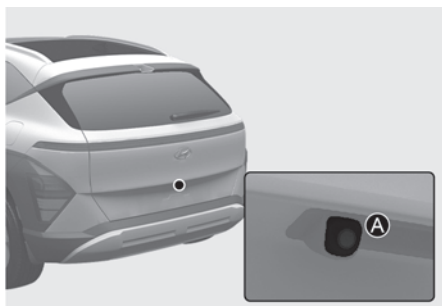

[A] Groothoekcamera achterzicht
[B] Ultrasonische achtersensoren

Zie bovenstaande afbeelding voor de exacte locatie van de detectiesensoren.

Instellingen Botsingvermijdingsassistentie bij achteruit parkeren

Waarschuwingmethoden

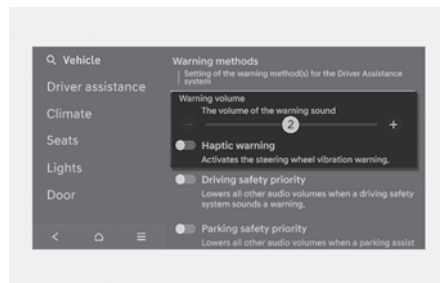

De waarschuwingmethoden kunnen worden ingesteld met het motor aan.

- **Waarschuwingvolume:** Selecteer **Instellingen > Voertuig > Bestuurders-hulp > Waarschuwingmethoden > Waarschuwingvolume** in het informatiesysteem om het waarschuwingvolume te wijzigen. Zelfs als u het waarschuwingvolume op "0" zet, zal het waarschuwingsgeluid klinken bij het volume dat op "1" staat (indien aanwezig).
- **Voelbare waarschuwing:** Selecteer **Instellingen > Voertuig > Bestuurders-hulp > Waarschuwingmethoden > Waarschuwingvolume** in het infotainmentsysteem om de Haptische waarschuwing in te stellen (indien aanwezig).

i Informatie

- Als u de waarschuwingsmethodes wijzigt, kunnen de waarschuwingsmethodes van andere Bestuurdersassistentie-systemen veranderen.
- Als u de haptische waarschuwing uitschakelt wanneer het waarschuwingsvolume op '0' staat, wordt het waarschuwingsvolume ingeschakeld en ingesteld op '2'.
- Als u het waarschuwingsvolume op '0' zet terwijl de haptische waarschuwing is uitgeschakeld, wordt de haptische waarschuwing ingeschakeld.
- Als het motor opnieuw wordt gestart, behouden de waarschuwingsmethoden de laatste instelling.
- Het instellingsmenu bestaat mogelijk niet op basis van de voertuigspecificaties.

Parkeerveiligheid

Selecteer of deselecteer **Instellingen > Voertuig > Bestuurdershulp > Parkeerveiligheid** in het Instellingenmenu terwijl het motor is ingeschakeld om de functie in of uit te schakelen.

- Als "**Veiligheid achteruit**" is geselecteerd, waarschuwt de Botsingvermijdingsassistentie parkeren de bestuurder en helpt bij het remmen wanneer een aanrijding met een voetganger of een object van achteren dreigt.

Werking Botsingvermijdingsassistentie bij achteruit parkeren

Botsingvermijdingsassistentie parkeren in-/uitschakelen

Type A

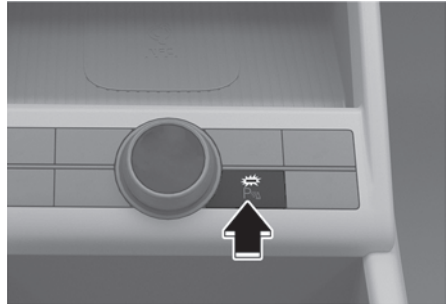

Type B



Houd de toets Parkeerveiligheid (P^{va}) langer dan 2 seconden ingedrukt, om de Botsingvermijdingsassistentie parkeren in of uit te schakelen.

Bedrijfsomstandigheden

Als Botsingvermijdingsassistentie bij achteruit parkeren een risico op een aanrijding achter de auto met een voetganger of een object detecteert, waarschuwt

Botsingvermijdingsassistentie bij achteruit parkeren de bestuurder met een geluidssignaal en een waarschuwingsbericht op de instrumentenpaneel. Als de Surround View-monitor geactiveerd is, verschijnt er ook een waarschuwing op het scherm van het infotainmentsysteem.

Als een aanrijding dreigt, helpt de Botsingvermijdingsassistentie bij achteruit parkeren u bij het remmen.

Selecteer "**Veiligheid achteruit**" in het menu '**Parkeerveiligheid**' van het infotainmentsysteem.

Botsingvermijdingsassistentie parkeren wordt ingeschakeld wanneer aan de volgende voorwaarden wordt voldaan:

- De achterklep en het portier zijn gesloten
- De parkeerrem is gelost.
- Er is geen aanhangwagen aangesloten
- Er wordt naar de stand R (Achteruit) geschakeld
- De snelheid van het voertuig is hoger dan 10 km/u (6 mph)
- De snelheid van het voertuig is lager dan 4 km/u (2,4 mph) (detectie van objecten)
- Onderdelen van Botsingvermijdingsassistentie parkeren zoals de achteruitrijcamera en de ultrasoonsensoren achter verkeren in normale staat

Als Botsingvermijdingsassistentie bij achteruit parkeren actief wordt, verschijnt er op het dashboard een lijn achter het beeld van het voertuig.

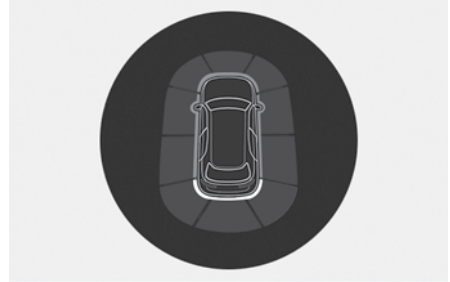

i Informatie

Botsingvermijdingsassistentie bij achteruit parkeren werkt slechts eenmaal na het schakelen van de versnelling naar R (Achteruit). Om Botsingvermijdingsassistentie parkeren opnieuw te activeren, verplaatst u de versnelling van een andere versnelling naar R (achteruit).

Omstandigheden waaronder het niet werkt

Als een aanrijding dreigt, helpt de Botsingvermijdingsassistentie bij achteruit parkeren u bij het remmen. De rembekrachtiging wordt na 5 minuten vrijgegeven. Trap onmiddellijk het rempedaal in en controleer de omgeving van het voertuig. De rembekrachtiging wordt ook vrijgegeven in de volgende omstandigheden wanneer:

- Er wordt naar de stand P (Parkeren) of D (Rijden)geschakeld
- Het rempedaal wordt met voldoende kracht ingetrapt

i Informatie

Wanneer Botsingvermijdingsassistentie parkeren wordt geactiveerd tijdens het achteruitrijden, wordt de remcontrole na 5 minuten vrijgegeven en wordt de parkeerrem ingeschakeld.

Defecten en beperkingen Botsingvermijdingsassistentie bij achteruit parkeren

Storing in Botsingvermijdingsassistentie bij achteruit parkeren

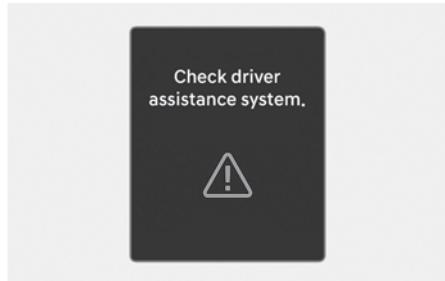

Als Botsingvermijdingsassistentie bij achteruit parkeren of verwante systemen niet goed werken, verschijnt de waarschuwingsmelding “**Controleer ondersteuningssysteem botsingsvermijding parkeren**” op het instrumentenpaneel en wordt de functie automatisch uitgeschakeld. Wij raden u aan uw auto door een erkende HYUNDAI-dealer te laten controleren.

Botsingvermijdingsassistentie bij achteruit parkeren uitgeschakeld

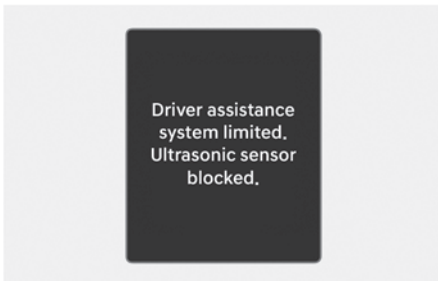
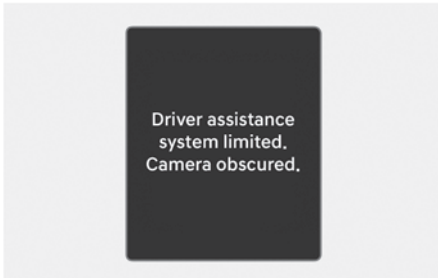

“Bestuurdersassistentiesysteem beperkt. Camera verduisterd.” of het **“Bestuurdersassistentiesysteem beperkt. Ultrasonische sensor geblokkeerd.”** waarschuwingsmelding verschijnt op het instrumentenpaneel wanneer de volgende situaties zich voordoen:

- Er zit vuil, zoals sneeuw of water, of een andere substantie op de achteruitrijcamera of ultrasoonsonde(n).
- Slecht weer, zoals hevige sneeuwval, zware regen enz.

In deze gevallen is het mogelijk dat Botsingvermijdingsassistentie bij achteruit parkeren wordt uitgeschakeld of niet goed functioneert. Controleer of de achteruitrijcamera en de ultrasoonsondes schoon zijn.

Beperkingen van Botsingvermijdingsassistentie bij achteruit parkeren

Onder de volgende omstandigheden biedt Botsingvermijdingsassistentie bij achteruit parkeren mogelijk geen remhulp of waarschuwt het systeem de bestuurder niet wanneer er voetgangers of voorwerpen achter de auto zijn:

- Problemen met het voertuig
 - Er zijn apparatuur of accessoires geïnstalleerd die niet uit de fabriek komen
 - Uw voertuig is instabiel door een ongeval of andere oorzaken
 - De bumperhoogte van de auto of de installatie van de sensor is gewijzigd
 - De achteruitrijcamera(s) of ultrasoonsonde(s) zijn beschadigd
 - De groothoekcamera('s) of de ultrasoonsonde(en) zijn bevuild met vreemd materiaal, zoals sneeuw, vuil, enz.
 - De groothoekcamera('s) wordt (worden) verduisterd door een lichtbron of door slecht weer, zoals zware regen, mist, sneeuw enz.

- Problemen met de omgeving
 - De omgeving is zeer helder of zeer donker
 - De buitentemperatuur is zeer hoog of zeer laag
 - Er is een sterke wind (boven 20 km/u (12 mph)) of de windrichting staat loodrecht op de achterbumper
 - Er bevinden zich voorwerpen die veel lawaai maken, zoals claxons, luide motorvoertuigen of luchtremmen van vrachtwagens in de buurt van uw voertuig
 - In de buurt van de auto bevindt er zich een ultrasoonsensor met vergelijkbare frequentie
 - De weg is glad of er is een helling
 - Het beeld van de voetganger in de voorcamera is niet te onderscheiden van de achtergrond
- Problemen met voetganger of object
 - Voetgangers zijn moeilijk te detecteren
 - Er is een hoogteverschil tussen het voertuig en de voetganger
 - De voetganger bevindt zich dicht bij de achterkant van het voertuig
 - De voetganger staat niet rechtop
 - De voetganger is te kort of te lang om te detecteren
 - De voetganger of fietser draagt kleding die opgaat in de achtergrond en daardoor moeilijk te detecteren is
 - De voetganger draagt kleding die de ultrasone golven niet goed reflecteert
 - Grootte, dikte, hoogte of vorm van het voorwerp weerkaatst de ultrasone golven niet goed (bijvoorbeeld laag of smal voorwerp, ronde pilaar, kleine pilaar, hoeken van een vierkante pilaar, struik, stoepranden, karren, rand van een muur, enz.)
 - De voetganger of het voorwerp is in beweging
 - De voetganger of het voorwerp bevindt zich zeer dicht bij de achterkant van het voertuig
 - Er is een groot object zoals een muur achter de voetganger of het object
 - Het object bevindt zich niet in het midden voor of achter uw voertuig
 - Het voorwerp staat niet parallel met de achterbumper
 - De sensoren kunnen de voetgangers en objecten niet detecteren
- Problemen met de rijtoestand
 - De bestuurder rijdt het voertuig onmiddellijk na het overschakelen naar R (Achteruit) of D (Rijden)
 - De bestuurder accelereert of rijdt in een cirkel met het voertuig
 - Het voertuig wordt onmiddellijk na het starten bestuurd

WAARSCHUWING

Tref de volgende voorzorgsmaatregelen wanneer u gebruikmaakt van het systeem Botsingvermijdingsassistentie bij achteruit parkeren:

- Wees altijd heel voorzichtig als u rijdt. De bestuurder is verantwoordelijk voor het bedienen van de remmen en een veilig rijgedrag.
- Let tijdens het rijden altijd op de toestand van de weg en het verkeer, of er nu een waarschuwing wordt gegeven of niet.
- Kijk ALTIJD rond uw auto kijken om er zeker van te zijn dat zich hier geen voetgangers of voorwerpen bevinden voordat u het voertuig verplaatst.
- De prestaties van Botsingvermijdingsassistentie bij achteruit parkeren kunnen variëren onder verschillende omstandigheden. Bij een rijsnelheid hoger dan 4 km/u (2 mph) activeert het systeem de botsingsvermijding alleen als het voetgangers detecteert. Kijk altijd om u heen en let op wanneer u uw voertuig bestuurt.
- Botsingvermijdingsassistentie bij achteruit parkeren kan onder bepaalde omstandigheden anders werken. Als het voertuig herhaaldelijk voor- en achteruit beweegt, is het mogelijk dat de Botsingvermijdingsassistentie bij achteruit parkeren niet helpt bij het remmen of de bestuurder niet waarschuwt. Kijk altijd om u heen en let op wanneer u uw voertuig bestuurt.

- Sommige voorwerpen worden mogelijk niet geregistreerd door de ultrasoonsensoren achter als gevolg van de afstand tot, het formaat van of het materiaal van het voorwerp. Al deze zaken kunnen de effectiviteit van de sensor beperken.
- Afhankelijk van de wegomstandigheden en de omgeving werkt Botsingvermijdingsassistentie bij achteruit parkeren mogelijk niet naar behoren of grijpt het systeem in als dat niet nodig is.
- Vertrouw niet uitsluitend op de Botsingvermijdingsassistentie parkeren. Dat kan leiden tot schade aan het voertuig of letsel.

OPGELET

- U kunt lawaai horen als er geremd wordt om een botsing te vermijden.
- Als er al een ander waarschuwingssignaal klinkt, zoals dat voor de veiligheidsgordels, is het mogelijk dat het waarschuwingssignaal van de Botsingvermijdingsassistentie parkeren niet klinkt.
- Mogelijk werkt de functie Botsingvermijdingsassistentie parkeren niet correct als de bumper beschadigd, vervangen of gerepareerd is.
- Mogelijk functioneert de Botsingvermijdingsassistentie parkeren niet naar behoren bij storingen door sterke elektromagnetische golven.

- Als er een hoog volume is ingesteld op het audiosysteem van de auto, horen de inzittenden de waarschuwingssignalen van Botsingvermijdingsassistentie parkeren mogelijk niet.
 - Zet de Botsingvermijdingsassistentie parkeren uit als u een aanhanger trekt. Bij het trekken en achterwaarts bewegen wordt de Botsingvermijdingsassistentie parkeren actief omdat het de aanhanger detecteert.
 - Afhankelijk van de status van de ESC (Elektronische stabiliteitsregeling) is het mogelijk dat het aansturen van de remmen niet goed functioneert. Er zal alleen een waarschuwing worden gegeven in de volgende gevallen:
 - Het waarschuwingsslampje van de ESC (Elektronische stabiliteitsregeling) brandt
 - De ESC (Elektronische stabiliteitsregeling) voert een andere functie uit
 - Bespuit de groothoekcamera's of de ultrasone sensoren achter of hun omgeving niet rechtstreeks af met een hogedrukreiniger. Hierdoor kunnen de groothoekcamera's of de ultrasone sensoren defect raken.
 - Breng geen voorwerpen, zoals een bumpersticker of een bumperbeschermer, aan in de buurt van de groothoekcamera's of ultrasone sensoren en breng geen verf aan op de bumper. Dit kan de werking van het systeem Botsingvermijdingsassistentie parkeren nadelig beïnvloeden.
 - Haal de groothoekcamera's of de onderdelen van de ultrasone sensoren nooit uit elkaar en bots er nooit tegen aan.
 - Oefen geen onnodige kracht uit op de groothoekcamera's of de ultrasone sensoren. Botsingvermijdingsassistentie bij achteruit parkeren werkt mogelijk niet goed als de groothoekcamera's of de ultrasone sensor(en) met geweld uit hun positie worden gebracht. Wij raden u aan uw auto door een erkende HYUNDAI-dealer te laten controleren.
-

OPGELET

Neem de volgende voorzorgsmaatregelen om de optimale prestaties van de detectiesensoren te waarborgen:

- Houd de groothoekcamera's en ultrasone sensoren altijd schoon.
- Gebruik geen zuur of alkalisch reinigingsmiddel om de cameralens te reinigen. Gebruik uitsluitend een zachte zeep of een neutraal oplosmiddel en spoel grondig na met water.

Informatie

Botsingvermijdingsassistentie bij achteruit parkeren kan een voetganger of voorwerp detecteren als:

- Een voetganger achter de auto staat
 - Er staat een groot voorwerp, zoals een voertuig, recht achter uw auto
-

Conformiteitsverklaring

 indien van toepassing

Voorradar

De met radiofrequenties werkende componenten voldoen aan:

- Voor Europa en Europese gebieden

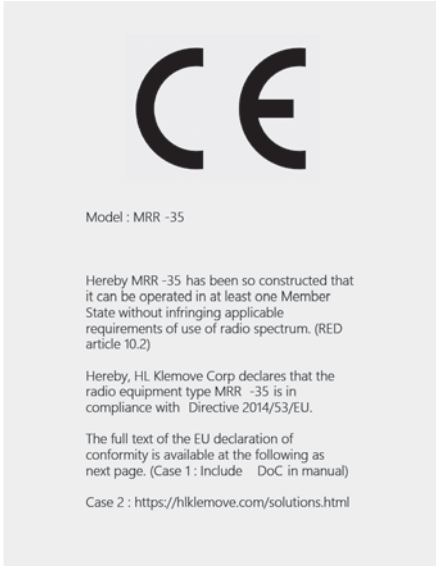

- Voor Verenigd Koninkrijk



Achterhoekradar

De met radiofrequenties werkende componenten voldoen aan:

- Voor Europa en landen met een EG-certificering

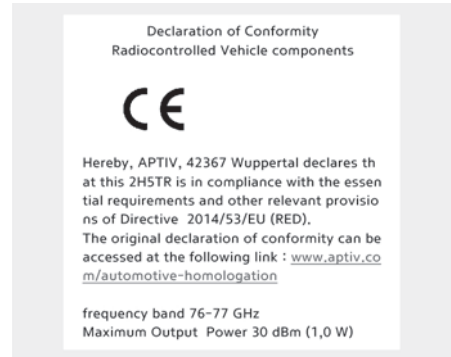

- Voor Japan



- Voor Ghana



- Voor Singapore



- Voor de Verenigde Arabische Emiraten

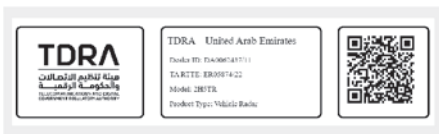

- Voor Marokko



- Voor Zambia



- Voor Paraguay



- Voor Oman

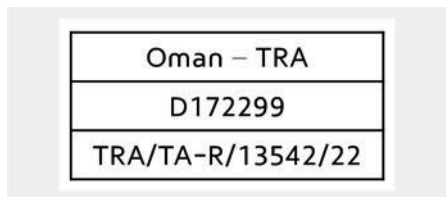

- Voor Zuid-Afrika



- Voor Senegal



- Voor Jordanië



- Voor Australië



- Voor Verenigd Koninkrijk

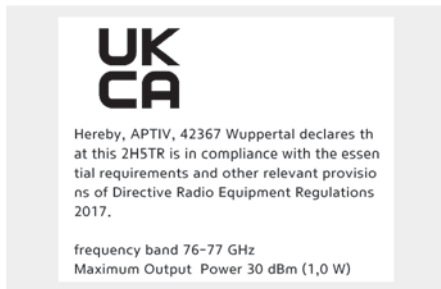

- Voor Servië



- Voor Nigeria

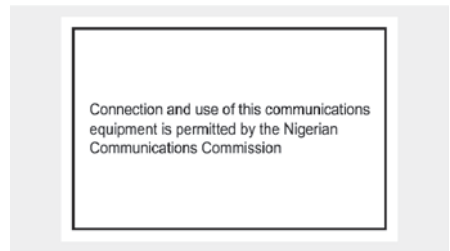

- Voor Maleisië



• Voor Pakistan



• Voor Israël



• Voor Mexico

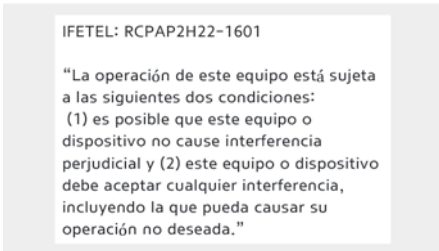

• Voor Indonesië



• Voor Taiwan

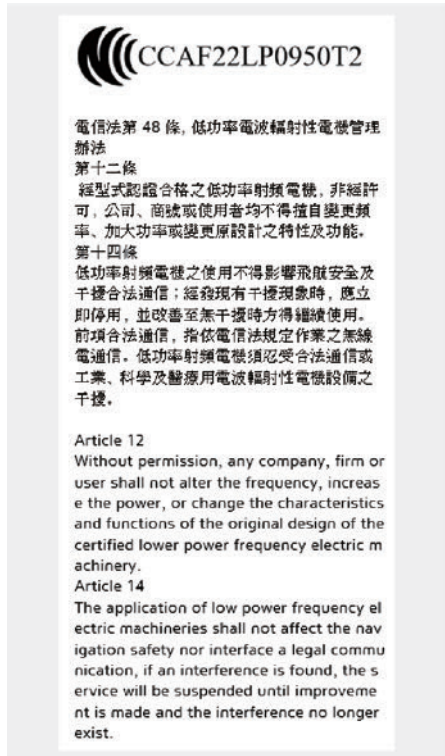

- Voor Brazilië



- Voor de Filipijnen



- Voor Thailand



• Voor Oekraïne



UA RF: 1APTV 2HTR

справжнім (найменування виробника) заявляє, що тип радіобладнання (позначення типу радіобладнання) відповідає Технічному регламенту радіобладнання:

повний текст декларації про відповідність доступний на веб-сайті за такою адресою:
www.aptiv.com/automotive-homologation

• Voor China

车辆驾驶辅助雷达系统型号：2H5TR
执行标准：汽车雷达无线电管理暂行规定 2021 1 81号文
频率范围：76-77 GHz
发射功率：等效全向辐射功率(EIRP) 30dBm
天线类型：印刷阵列天线
用户控制：不可
使用温度：-40° C ~ +85° C
电压：DC 12.0V
CMIIT ID：2022LJ18795

不得擅自更改发射频率、加发射功率（包括额外加装射频功率放大器），不得擅自外接天线或改用其它发射天线

使用时不得对各种合法的无线电通信业务产生有害干扰；一旦发现有害干扰现象时，应立即停止使用，并采取消除措施消除干扰后方可继续使用

使用微功率无线电设备，必须耐受各种无线电业务的干扰或工业、科学及医疗应用设备的辐射干扰

机场等的电磁环境保护区域内使用微功率设备，应当遵守电磁环境保护及相关行业主管部门的规定

8. Noodsituaties

Alarmknipperlichten.....	8-3
Wat te doen bij een noodgeval tijdens het rijden	8-3
Als de motor afslaat tijdens het rijden.....	8-3
Als de motor afslaat op een kruising of kruispunt	8-3
Als u tijdens het rijden een lekke band krijgt	8-4
Als de motor niet start.....	8-4
Starten met een hulpaccu.....	8-5
Als de motor oververhit raakt	8-8
Bandenspanningscontrolesysteem (TPMS) (Behalve in Europa).....	8-10
Controleer de bandenspanning	8-10
Controlesysteem lage bandenspanning	8-11
Lampje lage bandenspanning.....	8-12
Waarschuwinglampje positie lage bandenspanning en aanduiding bandenspanning	8-12
Controlelampje storing TPMS.....	8-13
Een wiel met TPMS wisselen.....	8-14
Bandenspanningscontrolesysteem (TPMS) (Voor Europa).....	8-16
TPMS resetten	8-17
Waarschuwinglampje lage bandenspanning	8-18
Controlelampje storing TPMS.....	8-20
Lekke band (met reservewiel)	8-21
Krik en gereedschap	8-21
Wielen verwisselen	8-22
Kriklabel	8-27
EC-conformiteitsverklaring voor de krik.....	8-29
Lekke band (met Tire mobility kit).....	8-30
Inleiding	8-30
Aanwijzingen voor het veilig gebruik van de bandenreparatieset	8-31
Onderdelen van de bandenreparatieset	8-32
De bandenreparatieset gebruiken bij een lekke band	8-33
De bandenspanning aanpassen.....	8-37

Slepen	8-38
Sleepbedrijf.....	8-38
Afneembaar sleepoog.....	8-39
Slepen in een noodgeval.....	8-40
Noodvoorziening.....	8-42
Brandblusser.....	8-42
EHBO-doos	8-43
Gevarendriehoek.....	8-43
Bandenspanningsmeter.....	8-43
Pan-Europese eCall-Systeem (voor Europa)	8-44
Informatie over gegevensverwerking (voor Europa).....	8-47
Pan-Europese eCall-Systeem (voor Europa).....	8-49

Alarmknipperlichten

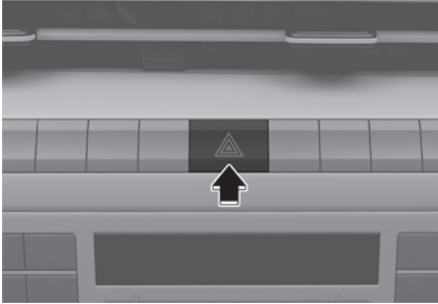

De alarmknipperlichten dienen ervoor om de overige weggebruikers te waarschuwen om extra voorzichtig te zijn bij het naderen, inhalen of passeren van uw voertuig.

Ze moeten worden gebruikt in noodsituaties of als de auto aan de kant van de weg tot stilstand is gekomen.

Om de alarmknipperlichten in of uit te schakelen, drukt u de schakelaar van de alarmknipperlichten in, ongeacht de stand van het contact. Deze knop bevindt zich in het centrale gedeelte van het dashboard. Met de schakelaar zet u alle knipperlichten aan.

- De alarmknipperlichten werken ongeacht of de motor draait of niet.
- De richtingaanwijzers werken niet wanneer de alarmknipperlichten ingeschakeld zijn.

Wat te doen bij een noodgeval tijdens het rijden

Als de motor afslaat tijdens het rijden

- Verlaag de snelheid van het voertuig geleidelijk en houd een rechte lijn aan. Verlaat de weg voorzichtig en breng het voertuig op een veilige plaats tot stilstand.
- Schakel de alarmknipperlichten in.
- Probeer de motor opnieuw te starten. Als uw auto niet start, raden wij u aan contact op te nemen met een erkende HYUNDAI-dealer.

Als de motor afslaat op een kruising of kruispunt

Als de motor afslaat op een kruising of splitsing, zet de selectiehandel dan in stand N (neutraal) en duw het voertuig naar een veilige plaats. Verlies hierbij de veiligheid niet uit het oog.

Kijk om in N (neutraal) te blijven als het voertuig uitstaat “Transmissie met dubbele koppeling (type draaiknop)” in sectie in hoofdstuk 6.

Als u tijdens het rijden een lekke band krijgt

Als tijdens het rijden een band leegloopt:

- Haal uw voet van het gaspedaal en laat het voertuig vertragen terwijl u rechtdoor rijdt. Trap niet onmiddellijk op de rem en probeer niet van de weg af te rijden, want dat kan leiden tot verlies van controle over het voertuig en een botsing. Wanneer de snelheid van het voertuig zodanig is verlaagd dat u veilig kunt manoeuvreren, rem dan voorzichtig en ga naar de kant. Zet het voertuig zo ver mogelijk bij de weg vandaan op een stevige, vlakke ondergrond. Parkeer niet in de middenberm als u op een snelweg rijdt met gescheiden rijbanen.
- Wanneer het voertuig stilstaat, drukt u op de alarmknipperlichtknop, zet u de versnelling in P (Parkeren), trekt u de parkeerrem aan en zet u het contactslot in de stand LOCK/OFF.
- Laat alle passagiers uitstappen. Zorg ervoor dat ze allemaal uitstappen aan de kant van het voertuig die weg is van het verkeer.
- Volg bij het vervangen van een lekke band de opmerkingen in dit hoofdstuk.

Als de motor niet start

- Zorg ervoor dat de versnelling in N (neutraal) of P (parkeren) staat. De motor start alleen als de versnelling in N (neutraal) of P (parkeren) staat.
- Schakel de interieurverlichting in. Als de interieurverlichting zwakker gaat branden of uitgaat als u de startmotor bedient, is de accu bijna leeg. Raadpleeg de instructies in de “Starten met een hulpaccu” sectie in dit hoofdstuk.
- Controleer het brandstofniveau en vul zo nodig brandstof bij.

Als het voertuig nog steeds niet start, raden wij u aan contact op te nemen voor assistentie.

AANWIJZING

Het starten van het voertuig door duwen of trekken kan leiden tot overbelasting van de katalysator en schade aan het emissiebeperkingsysteem.

Starten met een hulpaccu

Starten met een hulpaccu kan gevaarlijk zijn als dit niet op de juiste manier gebeurt. Volg de procedure voor het starten met een hulpaccu in dit hoofdstuk om ernstig letsel of schade aan uw voertuig te voorkomen. Als u twijfelt over de juiste manier waarop u uw voertuig op de juiste manier met een hulpaccu kunt starten, laat dit dan door een onderhoudstechnicus of sleepdienst in te schakelen.

WAARSCHUWING

Om ernstig of dodelijk letsel van uzelf of omstanders te voorkomen, volg altijd deze voorzorgsmaatregelen als u in de buurt van de accu werkt of ze hanteert:



Lees en volg de aanwijzingen voor het omgaan met de accu altijd zorgvuldig.



Draag oogbescherming die ontworpen is om de ogen tegen spatten zuur te beschermen.



Houd open vuur, vonken en rokende materialen uit de buurt van de accu.



Er zit altijd zeer licht waterstofgas in de accucellen en dat kan ontploffen als het wordt ontstoken..



Batterijen buiten bereik van kinderen houden.



Accu's bevatten zwavelzuur dat zeer corrosief is. Voorkom contact van het zuur met uw ogen, huid of kleding.

Spoel uw ogen minstens 15 minuten met schoon water als er zuur in komt en roep onmiddellijk medische hulp in. Als het zuur in contact komt met uw huid, grondig wassen. Roep onmiddellijk medische hulp in wanneer u pijn of een brandend gevoel heeft.

- Bij het optillen van een accu met een kunststof behuizing kan door overmatige druk accuzuur naar buiten komen, waardoor de accu kan lekken. Houd bij het optillen uw handen aan de zijkant van de accu.
- Probeer uw voertuig niet te starten met een hulpaccu als uw accu bevroren is.
- Laad een accu Nooit op als de accukabels van het voertuig nog aangesloten zijn op de accu.
- Het ontstekingssysteem werkt met hoogspanning.
Raak de onderdelen van de ontsteking nooit aan als de motor draait of het contact in stand ON staat.
- Zorg dat de positieve (+) en negatieve (-) startkabels elkaar niet raken. Hierbij kunnen vonken ontstaan.

Startprocedure met behulp van een hulpaccu

1. Plaats de voertuigen dicht genoeg bij de startkabels. Zorg dat de voertuigen elkaar niet raken.
2. Voorkom te allen tijde dat u in aanraking komt met ventilatoren of andere bewegende onderdelen, ook al draaien de motoren niet.
3. Schakel alle elektrische apparaten uit zoals radio's, lichten, airconditioning, enz. Zet de voertuigen in P (Parkeren) en trek de parkeerrem aan. Schakel beide voertuigen uit.
4. Open de motorkap.
5. Verwijder het deksel van de zekeringkast in de motorruimte.

⚠ OPGELET

Vóór het starten met een hulpaccu moet u goed letten op de positieve (+) en negatieve (-) polen om omgekeerde polariteit te voorkomen.

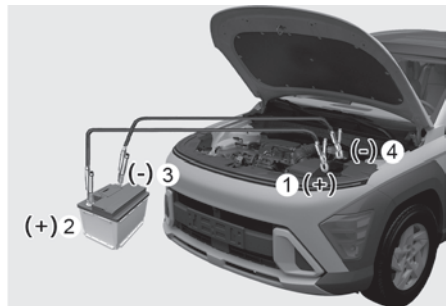

6. Sluit de startkabels aan in de volgorde die in de afbeelding is aangegeven. Sluit eerst de ene startkabel aan op de rode, positieve (+) accuaansluiting van uw voertuig (1).
7. Sluit het andere uiteinde van de startkabel aan op de rode, positieve (+) pool van de accu/hulpstartaansluiting van het andere voertuig (2).
8. Sluit de tweede startkabel aan op de zwarte, negatieve (-) pool van de accu/hulpstartaansluiting van het andere voertuig (3).
9. Sluit het andere uiteinde van de tweede startkabel aan op de pool van de accu/massa van uw voertuig (4). Zorg ervoor dat de startkabels uitsluitend contact maken met de juiste accupolen of hulpstartaansluitingen of de juiste massa. Leun bij het aansluiten niet over de accu.
10. Start de motor van het andere voertuig en laat deze enkele minuten draaien met ongeveer 2000 OPM. Start dan uw voertuig.
11. Laat uw voertuig minstens 30 minuten stationair draaien of rijden om er zeker van te zijn dat uw accu voldoende geladen is om zelf te kunnen starten nadat het voertuig afgekoppeld is. Een volledig lege accu kan tot 60 minuten doorlooptijd vragen voor ze weer volledig opgeladen is. Als het voertuig minder lang heeft gedraaid, start het voertuig mogelijk niet opnieuw.

Als uw voertuig na enkele pogingen nog niet start, zijn waarschijnlijk extra werkzaamheden noodzakelijk. Roep in dat geval gekwalificeerde hulp in. Wij raden u aan uw auto door een erkende HYUNDAI-dealer te laten controleren.



WAARSCHUWING

Sluit de startkabel niet aan op de minpool (-) van de hulpaccu van de ontladen accu. Door een vonk kan de accu ontploffen en mensen verwonden of het voertuig beschadigen.

Maak de startkabels los in exact de omgekeerde volgorde van aansluiten:

1. Maak de startkabel los van de pool van de accu/massa van uw voertuig (4).
2. Maak het andere uiteinde van de startkabel los van de zwarte, negatieve (-) pool van de accu/accuaansluiting van het andere voertuig (3).
3. Maak de tweede startkabel los van de rode, positieve (+) pool van de accu/hulpstartaansluiting van het andere voertuig (2).
4. Maak het andere uiteinde van de startkabel los van de rode, positieve (+) hulpstartaansluiting van uw voertuig (1).

i Informatie



Een onjuist afgevoerde batterij kan schadelijk zijn voor het milieu en voor uw gezondheid. Voer een gebruikte accu af volgens uw lokale wetgeving of regelgevingen.

AANWIJZING

Om schade aan uw voertuig te voorkomen:

- Gebruik alleen een 12V-voedingsbron (accu of startbooster) om het voertuig met een hulpaccu te starten.
- Probeer uw voertuig niet aan te duwen.

Als de motor oververhit raakt

Als uw temperatuurmeter een te hoge temperatuur aangeeft, bespeurt u vermogensverlies of hoort u luid kloppende of pingelende geluiden of is de motor waarschijnlijk oververhit geraakt. Als dit gebeurt, moet je:

1. Het voertuig zo snel mogelijk op een veilige plaats tot stilstand brengen.
2. Schakel de transmissie naar stand P (Parkeren) en trek de parkeerrem aan. De airconditioning uitschakelen als deze ingeschakeld is.
3. Zet de motor uit als er koelvloeistof onder het voertuig uitloopt of stoom onder de motorkap vandaan komt. Open de motorkap pas als de koelvloeistof is gestopt of het stomen is gestopt. Als er geen zichtbaar verlies van motorkoelvloeistof en geen stoom is, laat u de motor draaien en controleert u of de koelventilator van de motor werkt. Zet de motor af als de koelventilator niet draait.

! WAARSCHUWING



Voorkom ernstig letsel en zorg ervoor dat uw handen, kleding en gereedschap niet in aanraking komen met bewegende onderdelen zoals de koelventilator en de aandrijfriem als de motor draait.

4. Controleer of er koelvloeistof lekt uit de radiator, de slangen of onder het voertuig. (Als de airconditioning ingeschakeld in gebruik is geweest, is het normaal dat er water onder het voertuig uitloopt als u het voertuig tot stilstand brengt.)
5. We raden aan dat u de motor onmiddellijk uitzet als er koelvloeistof lekt en roep de hulp van een officiële HYUNDAI-dealer in.

WAARSCHUWING



Verwijder de radiator dop of de aftapplug van de motor nooit als de motorruimte en de radiator nog heet zijn.

Er kan hete koelvloeistof en stoom ontsnappen, wat ernstig letsel kan veroorzaken.

Zet de motor af en wacht tot de motor is afgekoeld. Verwijder de koelvloeistofdop uiterst voorzichtig. Wikkel een dikke doek rond de dop en draai deze linksom tot de eerste aanslag. Doe een stap achteruit terwijl de druk ontsnapt uit het koelsysteem. Pas als u zeker weet dat er geen overdruk meer is, drukt u de dop met de doek in en draait u hem verder linksom om hem te verwijderen.

6. Wacht tot de motortemperatuur weer normaal is als u de oorzaak van de oververhitting niet kunt vinden.
Vul daarna, in het geval dat er koelvloeistof verdwenen is, voorzichtig koelvloeistof bij tot de middelste markering van het reservoir.
7. Rijd voorzichtig verder en wees alert op verdere tekenen van oververhitting. Als opnieuw oververhitting optreedt, neem dan contact op met een officiële HYUNDAI-dealer voor assistentie.

OPGELET

- Ernstig verlies van koelvloeistof wijst op een lek in het koelsysteem. Wij raden u aan uw auto door een erkende HYUNDAI-dealer te laten controleren.
- Wanneer de motor oververhit raakt door te weinig koelvloeistof, kan het plotseling bijvullen van koelvloeistof barsten in de motor veroorzaken. Vul de koelvloeistof langzaam en in kleine hoeveelheden bij om schade te voorkomen. Het kan ettelijke vulcycli vereisen om het motorkoelingsysteem volledig te vullen. Indien nodig adviseren we u contact op te nemen met een officiële HYUNDAI-dealer.

Bandenspanningscontrol systeem (TPMS) (Behalve in Europa)



- (1) Waarschuwinglampje lage bandenspanning / controlelampje storing TPMS
- (2) Waarschuwinglampje positie lage bandenspanning en aanduiding bandenspanning (aangegeven op instrumentenpaneel)

Controleer de bandenspanning



- U kunt de bandenspanning controleren in de Utility (hulp) weergavemodus in het instrumentenpaneel.
Raadpleeg het gedeelte “Bediening instrumentenpaneel” in hoofdstuk 4.
- De bandenspanning verschijnt na enkele minuten rijden. Als de bandenspanning niet verschijnt wanneer het voertuig stilstaat, verschijnt het bericht “**Rijden om weer te geven**”.
- De weergegeven bandenspanningswaarden kunnen verschillen van de waarden die worden gemeten met een bandenspanningsmeter.
- U kunt de bandenspanning veranderen in het Menu instellingen in het infotainmentsysteem. Selecteer:
 - **Instellingen > Algemeen > Eenheid > Bandenspanningseenheid > psi/kPa/bar**

i Informatie

Het infotainmentsysteem kan na software-updates veranderen. Zie de handleiding die bij het infotainmentsysteem is meegeleverd en de beknopte gebruiksaanwijzing voor meer informatie.

Controlesysteem lage bandenspanning

WAARSCHUWING

Een te hoge of te lage bandenspanning kan de levensduur van de band reduceren, een negatief effect hebben op de rijeigenschappen en tot een klapband leiden waardoor u de macht over het stuur kunt verliezen. Dit kan leiden tot een aanrijding.

Elke band, inclusief de reserveband (indien van toepassing), dient maandelijks te worden gecontroleerd wanneer deze koud is en te worden opgepompt tot de bandenspanning die door de voertuigfabrikant wordt aanbevolen op het voertuigplaatje of de bandenspanningssticker. (Als uw voertuig banden heeft met een andere maat dan die op het voertuigplaatje of de bandenspanningssticker is aangegeven, moet u de juiste bandenspanning voor die banden achterhalen.)

Als extra veiligheidsvoorziening is uw voertuig uitgerust met een bandenspanningscontrolesysteem (TPMS), waarbij een waarschuwinglampje lage bandenspanning gaat branden wanneer een of meer banden een aanzienlijke hoeveelheid lucht hebben verloren. Wanneer het waarschuwinglampje lage bandenspanning brandt, dient u het voertuig dus stil te zetten, de banden zo snel mogelijk te controleren en ze op de juiste spanning te brengen. Verder rijden met een veel te zachte band zorgt ervoor dat de band oververhit raakt, wat kan leiden tot een defecte band.

Te zachte banden verhogen bovendien het brandstofverbruik en verkorten de levensduur van de band en kunnen het rijgedrag en het remvermogen van het voertuig beïnvloeden.

Het TPMS dient niet ter vervanging van onderhoud van de banden te worden gebruikt. Het is de verantwoordelijkheid van de bestuurder dat de banden op de juiste spanning zijn, ook al is de bandenspanning nog niet zo laag dat het waarschuwinglampje gaat branden.

Uw voertuig is ook uitgerust met een controlelampje storing TPMS, om aan te geven wanneer het systeem niet naar behoren werkt. Het controlelampje storing TPMS is gecombineerd met het waarschuwinglampje lage bandenspanning. Als het systeem een storing detecteert, knippert het waarschuwinglampje gedurende ongeveer één minuut en blijft het vervolgens continu branden. Dit herhaalt zich iedere keer als het voertuig wordt gestart, zolang de storing aanwezig is.

Als het controlelampje storing brandt, kan het systeem mogelijk de lage bandenspanning niet detecteren of signaleren zoals bedoeld. TPMS-storingen die voorkomen dat het TPMS goed functioneert, kunnen verschillende oorzaken hebben, zoals het monteren van nieuwe banden of wielen of het verwisselen van banden of wielen op het voertuig.

Controleer altijd het TPMS-storinglampje nadat u een of meer banden of wielen van uw voertuig hebt vervangen, om te verifiëren of door de nieuwe of verwisselde banden en wielen de TPMS goed blijft functioneren.

AANWIJZING

We raden u aan het systeem door een officiële HYUNDAI-dealer te laten controleren, als:

- Het verklikkerlampje voor lage bandenspanning/TPMS-storing gaat niet gedurende 3 seconden branden wanneer de contactschakelaar in de stand ON wordt gezet of de motor draait.
- Het controlelampje storing TPMS blijft branden nadat het gedurende ongeveer 1 minuut heeft geknipperd.
- Het waarschuwingslampje positie lage bandenspanning blijft branden.

Lampje lage bandenspanning

Waarschuwinglampje lage bandenspanning



Waarschuwinglampje positie lage bandenspanning en aanduiding bandenspanning

Waarschuwinglampje positie lage bandenspanning en aanduiding bandenspanning



Wanneer de waarschuwingslampje van het bandenspanningscontrolesysteem (⚠) gaat branden en er een waarschuwingsmelding verschijnt op het display van het instrumentenpaneel, hebben een of meer banden een aanzienlijke hoeveelheid lucht verloren. Het waarschuwingslampje positie lage bandenspanning geeft aan welke band een te lage bandenspanning heeft doordat het bijbehorende lampje gaat branden.

Wanneer een van deze waarschuwingslampjes gaat branden, verminder dan onmiddellijk snelheid, vermijd scherp aansnijden van bochten en anticipeer op een langere remweg. U moet zo snel mogelijk stoppen en de banden controleren. Breng de banden op de juiste spanning zoals aangegeven op het voertuigplaatje of het bandenspanningslabel op de middenstijl aan bestuurderszijde.

Als u niet naar een garagebedrijf kunt rijden of als de band de bijgepompte lucht weer verliest, vervang dan de lekke band door het reservewiel.

Het lampje positie lage bandenspanning blijft branden en het controlelampje storting TPMS kan mogelijk gedurende ongeveer 1 minuut knipperen en daarna blijven branden tot de band met de lage bandenspanning is gerepareerd en op het voertuig is gemonteerd.

OPGELET

In de winter of bij koud weer kan het waarschuwingslampje lage bandenspanning gaan branden als de bandenspanning is aangepast aan de aanbevolen bandenspanning bij warm weer. Dit betekent niet dat uw TPMS een storting vertoont, omdat de lagere temperatuur leidt tot een evenredige verlaging van de bandenspanning.

Controleer de bandenspanning en breng deze op de juiste waarde wanneer u van een warm gebied naar een koud gebied of vice versa rijdt, of wanneer de buitentemperatuur aanmerkelijk toe- of afneemt.

WAARSCHUWING

Schade door lage bandenspanning

Een te lage bandenspanning zorgt ervoor dat het voertuig instabiel wordt en kan ervoor zorgen dat u de controle over het voertuig verliest en dat de remweg wordt verlengd.

Doorrijden op banden met een te lage spanning kan oververhitte en defecte banden tot gevolg hebben.

Controlelampje storting TPMS

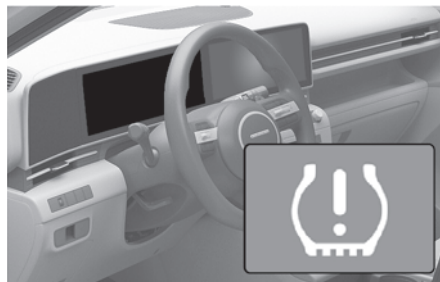

Het controlelampje storting TPMS () brandt nadat het ongeveer 1 minuut heeft geknipperd wanneer er een probleem is met het bandenspanningscontrolesysteem.

Wij adviseren u het systeem zo snel mogelijk te laten controleren door een officiële HYUNDAI-dealer.

AANWIJZING

Als er een storing is in het TPMS, zijn de individuele bandenspanningen op het display van het bedieningspaneel niet beschikbaar. Wij adviseren u om het systeem zo snel mogelijk te laten controleren door een officiële HYUNDAI-dealer.

AANWIJZING

Het controlelampje storing TPMS kan gaan knipperen en na een minuut constant gaan branden als het voertuig in de buurt komt van elektrische voedingskabels of radiozenders zoals politiebureaus, overheids- en openbare kantoren, zendstations, militaire installaties, luchthavens, zendmasten enz.

Bovendien kan het controlelampje storing TPMS gaan branden als sneeuwkettingen of als elektronische apparaten zoals computers, laders, externe startsystemen, navigatiesystemen enz. in de buurt worden gebruikt. Deze kunnen de normale werking van het TPMS verstoren.

Een wiel met TPMS wisselen

Als u een lekke band hebt, gaan de waarschuwinglampjes lage bandenspanning en positie lage bandenspanning branden. Wij adviseren u de lekke band zo snel mogelijk te laten repareren door een officiële HYUNDAI-dealer of de lekke band te vervangen door het reservewiel.

AANWIJZING

Er wordt aanbevolen om voor het repareren en/of oppompen van een lekke band geen bandenreparatiemiddel te gebruiken dat niet door een HYUNDAI-dealer is goedgekeurd of geen gelijkwaardig onderdeel dat gespecificeerd is voor uw voertuig is. Bandenaafdichtmiddel dat niet goedgekeurd is door een HYUNDAI-dealer of geen gelijkwaardig onderdeel dat gespecificeerd is voor uw voertuig is kan de bandendruksensor beschadigen.

Het reservewiel (indien van toepassing) wordt niet geleverd met een bandenspanningscontrolesensor. Als de lekke band wordt vervangen door het reservewiel, blijft het waarschuwinglampje lage bandenspanning branden. Bovendien gaat het controlelampje storing TPMS na één minuut knipperen branden als gedurende ongeveer 10 minuten met een snelheid van meer dan 25 km/h wordt gereden.

Zodra het originele wiel met de bandenspanningssensor en de aanbevolen bandenspanning weer onder het voertuig wordt gemonteerd, doven het waarschuwinglampje lage bandenspanning en het controlelampje storing TPMS na enkele minuten rijden.

Als de waarschuwingslampjes na enkele minuten niet uitgaan, ga dan naar een officiële HYUNDAI-dealer.

Elk wiel is uitgerust met een bandenspanningssensor in de velg achter het bandventiel (behalve het reservewiel). Gebruik wielen die speciaal geschikt zijn voor TPMS. Geadviseerd wordt om uw banden altijd te laten onderhouden door een officiële HYUNDAI-dealer.

U kunt een lekke band wellicht niet herkennen door er gewoon naar te kijken. Gebruik altijd een bandenspanningsmeter van goede kwaliteit om de bandenspanning te meten. Houd er rekening mee dat een warme band (door ermee te rijden) een hogere spanning heeft dan een koude band.

Een koude band houdt in dat het voertuig gedurende 3 uur heeft stilgestaan of niet meer dan 1,6 km (1 mijl) heeft gereden gedurende deze periode van 3 uur.

Laat de band afkoelen voordat u de bandenspanning meet. Zorg er altijd voor dat de band koud is voordat u deze op de aanbevolen spanning brengt.

WAARSCHUWING

- Het TPMS waarschuwt niet voor ernstige en plotselinge schade aan de banden veroorzaakt door externe factoren, zoals spijkers en dergelijke.
- Als het voertuig instabiel aanvoelt, haal dan onmiddellijk uw voet van het gaspedaal, trap het rempedaal geleidelijk en met weinig kracht in en breng uw voertuig op een veilige plaats tot stilstand.

WAARSCHUWING

Het manipuleren, wijzigen of uitschakelen van de componenten van het bandenspanningscontrolesysteem (TPMS) kan het systeem belemmeren om de bestuurder te waarschuwen bij een lage bandenspanning en/of een TPMS-storing en kan de garantie doen vervallen.

WAARSCHUWING

Voor Europa

- Voer geen modificaties aan het voertuig uit, deze kunnen de werking van het TPMS hinderen.
- Universele wielen hebben geen TPMS-sensor. Voor uw veiligheid adviseren we u vervangende onderdelen te gebruiken die zijn geleverd door een HYUNDAI-dealer.
- Als u universele wielen onder uw voertuig monteert, moet u TPMS-sensoren gebruiken die goedgekeurd zijn door een officiële HYUNDAI-dealer of een gelijkwaardig onderdeel dat gespecificeerd is voor uw voertuig. Als uw voertuig niet voorzien is van TPMS-sensoren of als het TPMS niet goed werkt, kunt u problemen krijgen bij de APK.

Bandenspanningscontrol systeem (TPMS) (Voor Europa)

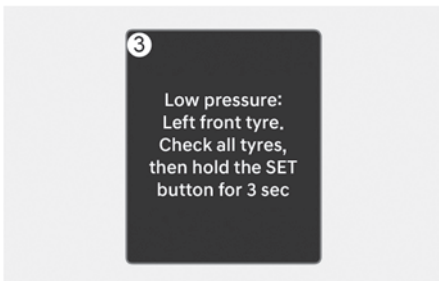
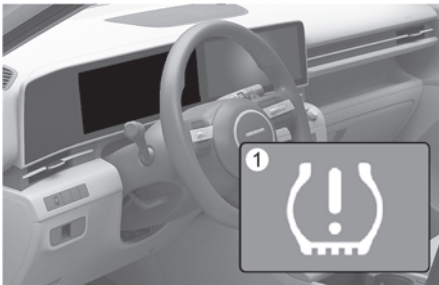

- (1) Waarschuwingslampje lage bandenspanning / TPMS-defectindicator
- (2) TPMS reset
- (3) Waarschuwingsbericht lage bandenspanning

Het Controlesysteem lage bandenspanning (TPMS) bepaalt via sensoren in het wiel of de bandenspanning laag is door de detectie van de straal van de band en trillingen tijdens het rijden. Om dit systeem goed te laten werken, dient u de huidige bandenspanning opnieuw instellen en opslaan. Na het resetten van het TPMS, wanneer een of meer van uw banden een te lage bandenspanning hebben in vergelijking met de opgeslagen bandenspanning, verschijnt er een waarschuwingslampje op het instrumentenpaneel. Deze melding wordt weergegeven als er een probleem is met het TPMS-systeem.

Als aan de voorwaarden van het voertuig is voldaan, kan het TPMS een te lage bandenspanning aangeven. Zelfs als TPMS aangeeft dat slechts één positie een te lage bandenspanning heeft, moet u alle vier de banden controleren en de banden op de aanbevolen spanning brengen.

Raadpleeg voor meer informatie over TPMS het volgende gedeelte van dit hoofdstuk.

TPMS resetten

TPMS resetten:

1. Stel de bandenspanning in op het aanbevolen niveau.
2. Druk op de toets  op het stuur terwijl het voertuig geparkeerd staat en de motor draait.



3. Selecteer **Bandenspanning** op het instrumentenpaneel met de schakelaar   (OMHOOG, OMLAAG).
4. Houd de knop **OK** op het stuurwiel ingedrukt en selecteer **Instellen**.

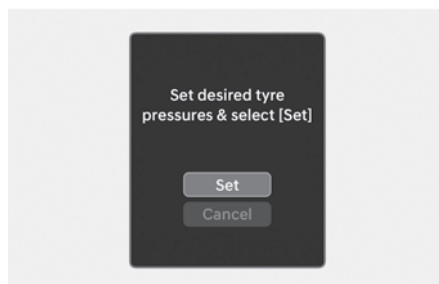
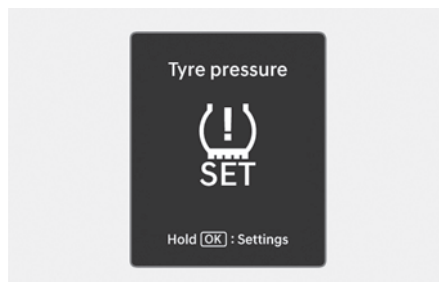

5. Controleer of het bericht "**Standaard bandenspanning opgeslagen**" op het instrumentenpaneel verschijnt en het waarschuwingslampje  ongeveer 4 seconden knippert.

Informatie

- Als het bericht "**Standaard bandenspanning opgeslagen**" niet op het instrumentenpaneel verschijnt of het waarschuwingslampje  niet knippert, probeer het dan opnieuw vanaf stap 2.
- Wanneer het bericht "**Bandenspanning instellen na het parkeren van de auto**" op het instrumentenpaneel verschijnt, stopt u de auto en houdt u de knop **OK** opnieuw ingedrukt.
- Voor meer informatie over de aanbevolen bandenspanning voor uw voertuig, raadpleegt u het gedeelte "Banden en wielen" in hoofdstuk 2.

Voor een normale werking van het TPMS dient u in de volgende situaties een reset uitvoeren:

- Na het repareren of vervangen van een band of wiel.
- Na het wijzigen van de positie van een band of wiel.
- Na het aanpassen van de bandenspanning.
- Wanneer het waarschuwingslampje voor lage bandenspanning brandt.
- Na het vervangen van de ophanging of ABS/ESC.

OPGELET

- Zorg ervoor dat de bandenspanning van alle vier de banden op de aanbevolen spanning is ingesteld. Als u een reset uitvoert zonder de bandenspanning aan te passen, wordt het waarschuwingsgeluid mogelijk niet of onjuist geactiveerd.
- Als de bandenspanning van de vier banden is aangepast, moet u deze opnieuw instellen. Anders kan het systeem defect raken en kan het waarschuwingsgeluid niet of verkeerd worden geactiveerd.
- Pas de bandenspanning aan wanneer de banden koud zijn. Koude banden wil zeggen dat er de laatste 3 uur niet met de auto is gereden, of niet meer dan 1,6 km (1 mi.).

Waarschuwinglampje lage bandenspanning

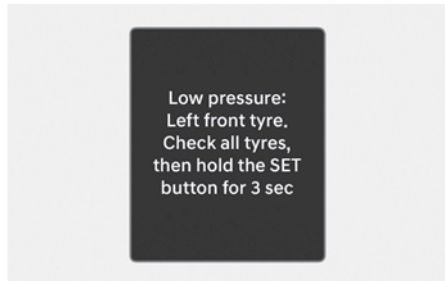
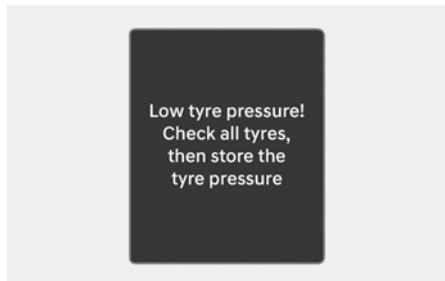

Wanneer het waarschuwingslampje van het Bandenspanningscontrolesysteem () gaat branden en een waarschuwingsmelding wordt weergegeven op het scherm van het instrumentenpaneel gedurende 10 seconden, hebben een of meer banden een aanzienlijke hoeveelheid lucht verloren.

De positie van de band met de te lage spanning verschijnt ook. (indien geïnstalleerd)

Als het waarschuwingslampje gaat branden, verminder dan uw snelheid en vermijd ook scherpe bochten en plotseling remmen. Wij raden u aan uw auto door een erkende HYUNDAI-dealer te laten controleren.

Controleer de toestand en de bandenspanning van alle vier de banden en stel vervolgens het TPMS opnieuw in (zie voor meer informatie het gedeelte "TPMS resetten" in dit hoofdstuk) of neem de nodige maatregelen, zoals het repareren of vervangen van de banden.

Wanneer een erkende HYUNDAI-dealer niet in de buurt is, stop dan op een veilige plaats en controleer de toestand en de bandenspanning van alle vier de banden en stel vervolgens het TPMS opnieuw in.

Als u de bandenspanning niet kunt aanpassen, gebruik dan de Bandenmobiliteitskit (TMK) om de te lage bandenspanning te repareren of te vervangen door een reserveband (indien aanwezig). Wij raden u aan uw auto door een erkende HYUNDAI-dealer te laten controleren.

U kunt een lekke band wellicht niet herkennen door er gewoon naar te kijken. Gebruik altijd een bandenspanningsmeter van goede kwaliteit om de bandenspanning te meten. Houd er rekening mee dat een warme band (door ermee te rijden) een hogere spanning heeft dan een koude band. Een koude band houdt in dat de auto gedurende 3 uur heeft stilgestaan of niet meer dan 1,6 km (1 mijl) heeft gereden gedurende deze periode van 3 uur. Laat de band afkoelen voordat u de bandenspanning meet. Zorg er altijd voor dat de band koud is voordat u deze op de aanbevolen spanning brengt.

i Informatie

- Het waarschuwingslampje kan blijven branden, zelfs na vervanging door een reservewiel. Vervang de banden van uw voertuig door banden van de originele grootte.
- Merk op dat het TPMS geen vervanging is voor goed bandenonderhoud. Het is de verantwoordelijkheid van de bestuurder om de juiste aanbevolen bandenspanning aan te houden, en de banden moeten regelmatig worden gecontroleerd om de aanbevolen spanning aan te houden.
- Het waarschuwingslampje voor lage bandenspanning kan gaan branden wanneer het TPMS niet wordt gereset wanneer dat nodig is.
- Mogelijk gaat het waarschuwingslampje lage bandenspanning in de winter of bij koud weer branden als de banden bij warm weer op de aanbevolen spanning zijn gebracht. Dit betekent niet dat uw TPMS een storing vertoont, omdat de lagere temperatuur leidt tot een evenredige verlaging van de bandenspanning. Controleer de bandenspanning en breng de banden op de aanbevolen spanning.

- De prestaties van het TPMS kunnen verminderen in de volgende situaties:
 - Reset is niet gelukt.
 - De geplaatste banden zijn niet van de originele grootte.
 - Rijden op ruwe wegen zoals besneeuwde, gladde of onverharde wegen.
 - Herhaaldelijk hard sturen, plotselinge acceleratie of plotseling remmen.
 - Te langzaam of te snel rijden.
 - De auto overbeladen.
 - Reservewiel of sneeuwkettingen zijn gemonteerd.

WAARSCHUWING

- Doorrijden op banden met een te lage spanning kan oververhitte en defecte banden tot gevolg hebben. Een te lage bandenspanning kan het voertuig onstabiel maken en de levensduur van de banden en het brandstofverbruik verkorten, de remafstand vergroten en andere defecten aan de banden veroorzaken die kunnen leiden tot verlies van controle over het voertuig. Wij adviseren uw auto door een erkende HYUNDAI-dealer te laten controleren en de aanbevolen bandenspanning aan te houden.
- Het TPMS waarschuwt niet voor ernstige en plotselinge schade aan de banden veroorzaakt door externe factoren. Als de auto instabiel aanvoelt, haal dan onmiddellijk uw voet van het gaspedaal, trap het rempedaal geleidelijk en met weinig kracht in en breng uw auto op een veilige plaats tot stilstand.

Controlelampje storing TPMS

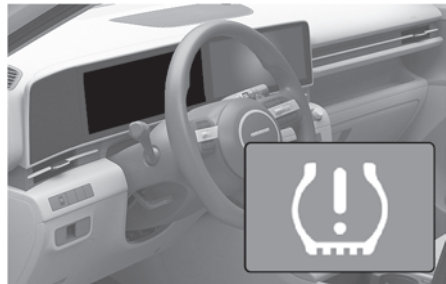

Het controlelampje Defect TPMS (⚠) gaat branden nadat het ongeveer 70 seconden heeft geknipperd wanneer er een probleem aanwezig is in het Controlesysteem lage bandenspanning.

Als het lampje blijft branden, zelfs nadat het TPMS is gereset, adviseren wij uw auto zo snel mogelijk door een erkende HYUNDAI-dealer te laten controleren.

Als er een storing is met het TPMS, kan de te lage bandenspanning niet worden gedetecteerd.

AANWIJZING

Voorwaarde	Status TPMS-storingsindicator
Bandenspanning laag	Aan
Storing in het systeem	Het lampje blijft ongeveer 70 seconden branden en gaat dan uit
Resetten	Het lampje blijft ongeveer 4 seconden branden en gaat dan uit

Lekke band (met reservewiel)

WAARSCHUWING

Volg de instructies in dit hoofdstuk bij het vervangen van een band om de kans op ernstig letsel te beperken. Het verwisselen van een band kan gevaarlijk zijn.

Krik en gereedschap

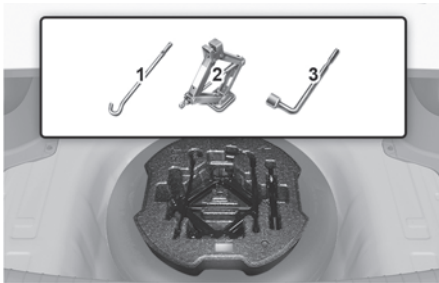

- (1) Krikslinger
- (2) Krik
- (3) Wielmoersleutel

De krik, de krikslinger en de wielmoersleutel zijn opgeborgen in de laadruimte onder het afdekscherm.

De krik is uitsluitend bedoeld voor het verwisselen van een wiel.



Draai de vleugelbout waarmee het reservewiel bevestigd is linksom om het reservewiel te kunnen verwijderen.

Berg het reservewiel in dezelfde ruimte op en zet het vast door de vleugelbout rechtsom te draaien.

Om te voorkomen dat het reservewiel en gereedschap rammelende bijgeluiden veroorzaken, moeten deze op de juiste locaties worden opgeborgen.

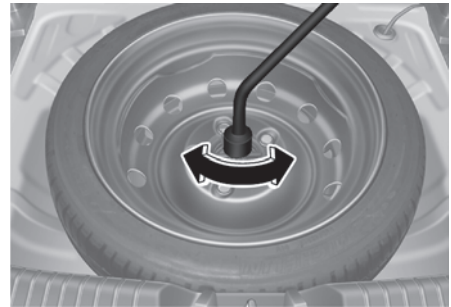

Als de vleugelbout waarmee het reservewiel is bevestigd zich moeilijk met de hand laat losdraaien, kunt u deze gemakkelijk losdraaien met behulp van de wielmoersleutel.

Draai de vleugelbout van het reservewiel linksom met de wielmoersleutel.

Wielen verwisselen

WAARSCHUWING

Neem de volgende veiligheidsvoorzorgsmaatregelen omdat het voertuig van een krik kan afglijden of rollen en ernstig of dodelijk letsel kan veroorzaken:

- Plaats **NOOIT** een lichaamsdeel onder het voertuig dat door een krik wordt ondersteund.
- Probeer **NOOIT** een wiel te verwisselen in de baan van het verkeer. Parkeer het voertuig **ALTIJD** volledig naast de weg op een vlakke, stevige ondergrond, uit de buurt van het verkeer, voordat u een wiel probeert te verwisselen. Als u geen vlakke, stevige plaats naast de weg kunt vinden, schakel dan een sleepdienst in.
- Gebruik **ALLEEN** de met het voertuig meegeleverde krik.
- Plaats de krik **ALTIJD** onder de speciale kriksteunpunten en **NOOIT** onder de bumpers of andere onderdelen bij het opkrikken van het voertuig.
- Start de motor niet en laat hem niet draaien zolang het voertuig is opgekrikt.
- Zorg ervoor dat er niemand meer in het voertuig aanwezig als deze wordt opgekrikt.
- Houd kinderen op veilige afstand van de weg en van het voertuig.

Houd de volgende stappen aan om de band van uw voertuig te verwisselen:

1. Zet het voertuig op een stevige en vlakke ondergrond.
2. Zet de transmissie in P (parkeren) stand, activeer de parkeerrem en zet het contact in LOCK/OFF stand.
3. Druk op de schakelaar van de alarmknipperlichten.
4. Neem de wielmoersleutel, de krik, de krikslinger en het reservewiel uit het voertuig.
5. Plaats blokken voor en achter het wiel dat zich diagonaal tegenover het te verwisselen wiel bevindt.

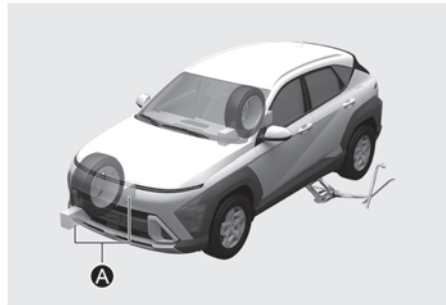

[A] Blok

6. Draai de wielmoeren in de onderstaande volgorde elk een slag linksom los, maar verwijder geen wielmoeren totdat de band van de grond is getild.



7. Plaats de krik onder de bodemplaat bij het aangegeven kriksteunpunt dat zich het dichtst bij het te verwisselen wiel bevindt. De kriksteunpunten zijn platen met twee inkepingen die aan de bodemplaat zijn gelast. Krik nooit een andere positie of deel van het voertuig op om te voorkomen dat het voertuig van de krik afglijdt of het voertuig beschadigt.



8. Steek de krikslinger in de krik en draai de slinger rechtsonder en krik het voertuig op totdat het wiel van de grond loskomt. Controleer of het voertuig stabiel op de krik staat.

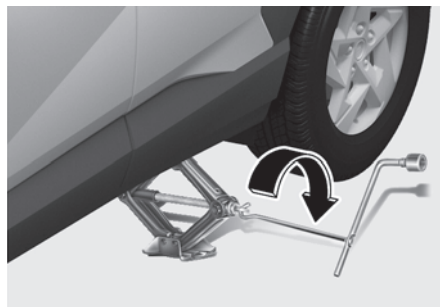

9. Maak de wielmoeren los met de wielmoersleutel en verwijder deze met uw vingers. Verwijder het wiel van de tapeinden en leg het plat op de grond uit de weg. Verwijder eventueel vuil van de tapeinden, de montageoppervlakken en het reservewiel.

WAARSCHUWING

Omdat de wielen scherpe randen kunnen hebben, moet u er voorzichtig mee omgaan om mogelijk ernstig letsel te voorkomen. Alvorens het wiel op zijn plaats te zetten, ervoor zorgen dat er niets op de naaf of het wiel zit (zoals modder, teer, grind, enz.) dat verhindert dat het wiel stevig tegen de naaf past.

Als dat zo is, verwijder het dan. Indien er geen goed contact is op het montagevlak tussen wiel en naaf, kunnen de wielmoeren losraken en het verlies van een wiel veroorzaken. Verlies van een wiel kan leiden tot verlies van controle over het voertuig. Dit kan ernstig of dodelijk letsel veroorzaken.

10. Plaats het reservewiel op de tapeinden in de naaf.
11. Draai de wielmoeren met uw vingers op de tapeinden, met het kleinere uiteinde van de wielmoeren het dichtst bij het wiel.
12. Laat het voertuig zakken door de krikzilver linksom te draaien.

13. Gebruik de wielmoersleutel om de wielmoeren in de aangegeven volgorde vast te draaien. Controleer elke wielmoer opnieuw totdat deze goed vastzit. Na het verwisselen van wielen adviseren wij u de wielmoeren zo snel mogelijk te laten vastdraaien tot het juiste aanhaalmoment door een officiële HYUNDAI-dealer.

Draai de wielmoeren vast met 11-13 kgf.m (79-94 lbf.ft).



Controleer de bandenspanning na het plaatsen van het compacte reservewiel. De band van het compacte reservewiel moet worden opgepompt tot 60 psi (420 kPa).

Als u een bandenmeter hebt, controleer dan de bandenspanning (zie het gedeelte "Banden en wielen" in hoofdstuk 2 voor instructies over de bandenspanning). Als de bandenspanning van het reservewiel lager of hoger is dan aanbevolen, rijd dan langzaam naar het dichtstbijzijnde garagebedrijf en breng de banden op de juiste spanning.

Breng altijd het ventieldopje weer aan na het controleren of aanpassen van de bandenspanning. Als u vergeet het dopje aan te brengen, kan er lucht uit de band lekken. Als u een ventieldopje kwijtraakt, koop dan een ander en monteer dit zo snel mogelijk. Zet na het verwisselen van de band de lekke band stevig vast en berg de krik en het gereedschap op in de daarvoor bestemde opbergplaatsen.

AANWIJZING

Controleer na het plaatsen van het reservewiel zo spoedig mogelijk de bandenspanning. Breng de band op de juiste spanning.

! WAARSCHUWING

De tapeinden en wielmoeren van uw voertuig zijn voorzien van metrische schroefdraad. Let er bij het verwisselen van de banden op dat de gedemonteerde wielmoeren weer worden aangebracht. Als u de wielmoeren moet vervangen, zorg er dan voor dat deze ook metrische schroefdraad hebben, om beschadiging van de tapeinden te voorkomen en zorg ervoor dat het wiel correct wordt bevestigd op de naaf. Wij adviseren u contact op te nemen met een officiële HYUNDAI-dealer voor hulp.

Bel de wegenwacht en probeer niet zelf de band te verwisselen als de krik, de wielmoeren, de tapeinden of andere uitrusting beschadigd of in slechte staat zijn.

Gebruik van compact reservewiel

Compacte reservewielen zijn uitsluitend ontworpen voor gebruik in noodgevallen. Rijd voorzichtig als het compacte reservewiel is geplaatst en volg altijd de veiligheidsvoorzorgsmaatregelen.

! WAARSCHUWING

Voorkom het defect raken van het compacte reservewiel en verlies van controle over het voertuig, waardoor mogelijk een aanrijding kan ontstaan:

- Gebruik het compacte reservewiel alleen in een noodgeval.
- Rijd NOOIT harder dan 80 km/uur (50 mph).
- Overschrijd het laadvermogen van het voertuig niet en overschrijd ook het draagvermogen van het compacte reservewiel dat op de zijkant van de band is aangegeven niet.
- Rijd niet continu met het compacte reservewiel. Repareer of vervang de originele band zo spoedig mogelijk, om defect raken van het compacte reservewiel te voorkomen.

Bij het rijden met een op het voertuig gemonteerd compact reservewiel:

- Haal dit voertuig niet door een automatische wasstraat nadat het compacte reservewiel is gemonteerd.
- Gebruik dit reservewiel niet onder een ander voertuig omdat het speciaal ontworpen is voor uw voertuig.
- De levensduur van de reserveband is korter dan die van een conventionele band. Controleer het compacte reservewiel regelmatig en vervang een versleten reserveband door een band met dezelfde maat, gemonteerd op dezelfde velg.
- Gebruik niet meer dan één compact reservewiel tegelijk.
- Trek geen aanhanger als het compacte reservewiel is gemonteerd.

AANWIJZING

Als de originele band en velg gerepareerd zijn en weer onder het voertuig gemonteerd zijn, moeten de wielmoeren met het juiste aanhaalmoment worden vastgedraaid. Het juiste aanhaalmoment voor de wielmoeren is 11-13 kgf.m (79-94 lbf.ft).

OPGELET

Om beschadiging aan het compacte reservewiel en uw voertuig te voorkomen:

- Rijd langzaam genoeg gezien de wegcondities om gevaren, zoals putdeksels en afval, te kunnen ontwijken.
 - Rijd niet over objecten heen. De diameter van het compacte reservewiel is kleiner dan die van een conventioneel wiel, waardoor de grondspeling ongeveer 25 mm (1 in.) kleiner wordt.
 - Gebruik geen sneeuwkettingen op het compacte reservewiel. Vanwege de kleinere wielmaat past een sneeuwketting niet goed.
 - De compacte reserveband mag niet gebruikt worden op andere velgen en er mogen geen standaardbanden, winterbanden, wioldoppen of velgringen op de velg van het compacte reservewiel worden gemonteerd.
 - Vermijd plotseling accelereren en decelereren (0-40 km/u (0-25 mph)) in elke rijmodus. Dit kan lekkage van de tussenbakolie veroorzaken
-

Kriklabel

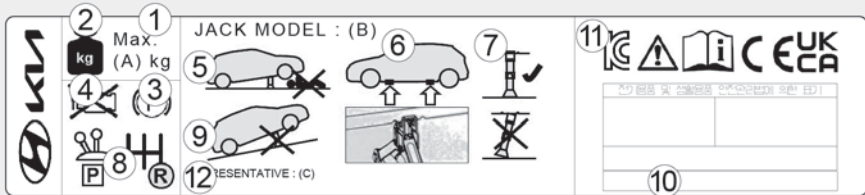

- (1) Modelnaam
- (2) Maximaal toegestane belasting
- (3) Trek altijd de parkeerrem aan voordat u een krik gebruikt.
- (4) Zet de motor altijd uit voordat u een krik gebruikt.
- (5) Plaats nooit enig deel van uw lichaam onder het voertuig dat door een krik wordt ondersteund.
- (6) Gebruik alleen de aangewezen plaatsen voor de krik op het frame.
- (7) Bij het ondersteunen van het voertuig moet de voetplaat van de krik plat op de grond onder het opkrikpunt liggen.

- (8) Schakel in de R-stand (achteruit) bij handgeschakelde transmissie of schakel naar de P-stand (parkeren) bij voertuigen met automatische transmissie, transmissie met dubbele koppeling en intelligente variabele transmissie.
- (9) Krik het voertuig niet op een helling. Krik het voertuig alleen op een stevige, vlakke ondergrond op.
- (10) Fabrikant krik
- (11) Productiedatum
- (12) Vertegenwoordiger van het bedrijf en het adres

Het werkelijke label op de krik in het voertuig kan afwijken van de afbeelding.

Meer informatie vindt u op het label op de krik.

EC-conformiteitsverklaring voor de krik

ATTESTATION

**Attestation of Conformity**

according to Machinery directive (2006/42/EC)

Certificate No.
CA20P2019

<i>Owner of Certificate</i>	SAMKI IND. CO., LTD. #175, Techno saneop-ro 29beon-gil, Nam-gu, Ulsan, Korea 44776
<i>Manufacturer</i>	SAMKI IND. CO., LTD. #175, Techno saneop-ro 29beon-gil, Nam-gu, Ulsan, Korea 44776
<i>Trade Mark</i>	 SAMKI INDUSTRY Co., Ltd.
<i>Product</i>	JACK ASSEMBLY
<i>Type/Model</i>	Jack Assembly-1000 kg
<i>Reference Document</i>	Technical construction file (Document No.: SKCE-TCF-002 / rev.5 / 09-03-2020)

The product described above complies with the requirements of the Machinery Directive (2006/42/EC) Annex I. The details about the product conformity and applied standards are mentioned in the technical file referenced above. This certificate is subject to Kiwa Korea regulations and it is valid only for the above mentioned equipment. This Certificate, different from an EC Certificate, counts as Attestation of conformity to be used by first part.

<i>Issue date</i>	01-04-2020
<i>Last revised date</i>	N/A
<i>Expiry date</i>	31-03-2025
<i>Revision</i>	0

Kiwa Korea Lead Auditor

Kiwa Korea General Manager

Kiwa Korea Ltd.

411, SJ Technoville, 278, Beo6kot-ro, Gumcheon-gu, Seoul, Korea
Tel: +82.2.3397.0101, Fax: + 82.2.3397.0105
E-mail: info@cermet.co.kr, Web: www.kiwa.kr



The CE marking may be used if all relevant and effective EC directives are compiled with.

Lekke band (met Tire mobility kit)

 indien van toepassing

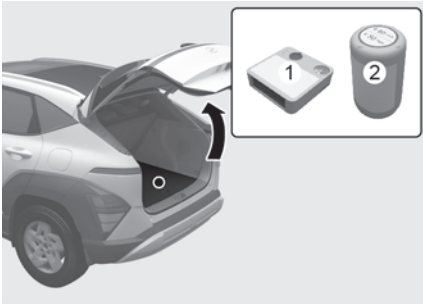

- (1) Compressor
- (2) Fles met dichtmiddel

Lees, voor een veilige bediening, de instructies in deze handleiding vóór gebruik aandachtig door en volg ze nauwgezet op.

De bandenreparatieset TMK is een tijdelijke oplossing voor de band, wij raden aan de band zo snel mogelijk door een erkende HYUNDAI-dealer te laten vervangen.

OPGELET

Als u twee of meer lekke banden heeft, mag u de bandenreparatieset TMK niet gebruiken omdat het dichtmiddel in de bandenreparatieset maar voldoende is voor één band.

WAARSCHUWING

- Gebruik de Tire Mobility Kit niet om beschadigingen in de wangen van de band te repareren. Dit kan leiden tot een ongeval als gevolg van een defecte band.
- Laat uw band zo spoedig mogelijk repareren. Nadat de band met de Tire Mobility Kit is opgepompt, kan de band op ieder moment lucht verliezen.

Inleiding

Met het TMK blijft u mobiel, ook na een lekke band.

Het compressor- en afdichtingsmiddelsysteem zorgt ervoor dat de meest voorkomende lekken in een personenautoband, veroorzaakt door spijkers enzovoort, effectief gedicht kunnen worden en dat de band na reparatie weer op spanning kan worden gebracht.

Zodra u er zeker van bent dat de lekkage is verholpen, kunt u voorzichtig met een maximumsnelheid van 80 km/uur (50 mph) verder rijden (maximaal 200 km (120 mijl)) naar een garagebedrijf of bandenspecialist om de band te laten vervangen.

In sommige gevallen, bij grotere beschadigingen aan het loopvlak of aan de wangen van de band, kan het gebeuren dat het lek niet afdoende gedicht kan worden.

Een te lage bandenspanning heeft een negatieve invloed op de prestaties van de band.

Daarom moet u abrupte stuurbewegingen of andere manoeuvres vermijden, vooral als de auto zwaar beladen is of als er een aanhanger wordt getrokken.

De Tyre Mobility Kit is niet ontworpen of bedoeld als permanente bandreparatiemethode en mag slechts voor één band worden gebruikt.

Deze instructie laat u stap voor stap zien hoe u de beschadiging eenvoudig en betrouwbaar tijdelijk kunt afdichten.

Lees het hoofdstuk "Aanwijzingen voor het veilig gebruik van de bandenreparatieset".

Aanwijzingen voor het veilig gebruik van de bandenreparatieset

- Breng uw voertuig tot stilstand op een veilige plaats, zodat u bij het werken met het TMK niet gehinderd wordt door het passerende verkeer.
- Trek altijd uw parkeerrem aan om er zeker van te zijn dat uw auto niet beweegt, zelfs als u op een vlakke ondergrond staat.
- Gebruik de Tire Mobility Kit alleen voor het afdichten en oppompen van personenautobanden. Alleen lekken in het loopvlak van de band kunnen met de Tire Mobility Kit worden gerepareerd.
- Gebruik de TMK niet voor motorfietsbanden, fietsbanden of andere soorten banden.
- Als de band en het wiel beschadigd zijn, mag u de bandenreparatieset TMK niet gebruiken.
- De Tire Mobility Kit kan mogelijk niet worden gebruikt bij bandbeschadigingen groter dan ongeveer 4 mm (0,16 in).
We adviseren u contact op te nemen met een officiële HYUNDAI-dealer als de band niet gerepareerd kan worden met de Tire Mobility Kit.
- Gebruik de Tire Mobility Kit niet wanneer de band ernstig beschadigd is doordat er te lang is gereden met een lekke band of met een te lage bandenspanning.
- Alleen lekken in het loopvlak van de band kunnen met de Tire Mobility Kit worden gerepareerd.
- Verwijder het voorwerp dat het lek heeft veroorzaakt – spijkers, schroeven enzovoort – niet uit de band.
- Laat de motor draaien als de voertuig in een niet-afgesloten ruimte staat. Anders kan het gebruik van de compressor er uiteindelijk toe leiden dat de accuspanning te ver daalt.
- Verlies de Tire Mobility Kit tijdens het gebruik niet uit het oog.
- Laat de compressor niet langer dan 10 minuten achter elkaar draaien, omdat hij anders oververhit kan raken.
- Gebruik de Tire Mobility Kit niet bij een buitentemperatuur lager dan -30 °C (-22 °F).
- Was in het geval van huidcontact met het afdichtingsmiddel de betreffende plek grondig met veel water. Raadpleeg een arts als de irritatie aanhoudt.
- Spoel in het geval van oogcontact met het afdichtingsmiddel uw ogen gedurende ten minste 15 minuten. Raadpleeg een arts als de irritatie aanhoudt.
- Spoel de mond in het geval van inslikken van afdichtingsmiddel en drink veel water. Geef echter nooit iets aan een bewusteloze persoon en raadpleeg onmiddellijk een arts.
- Langdurige blootstelling aan het afdichtingsmiddel kan schade toebrengen aan lichaamswefsel, zoals de nieren enz.

Onderdelen van de bandenreparatieset

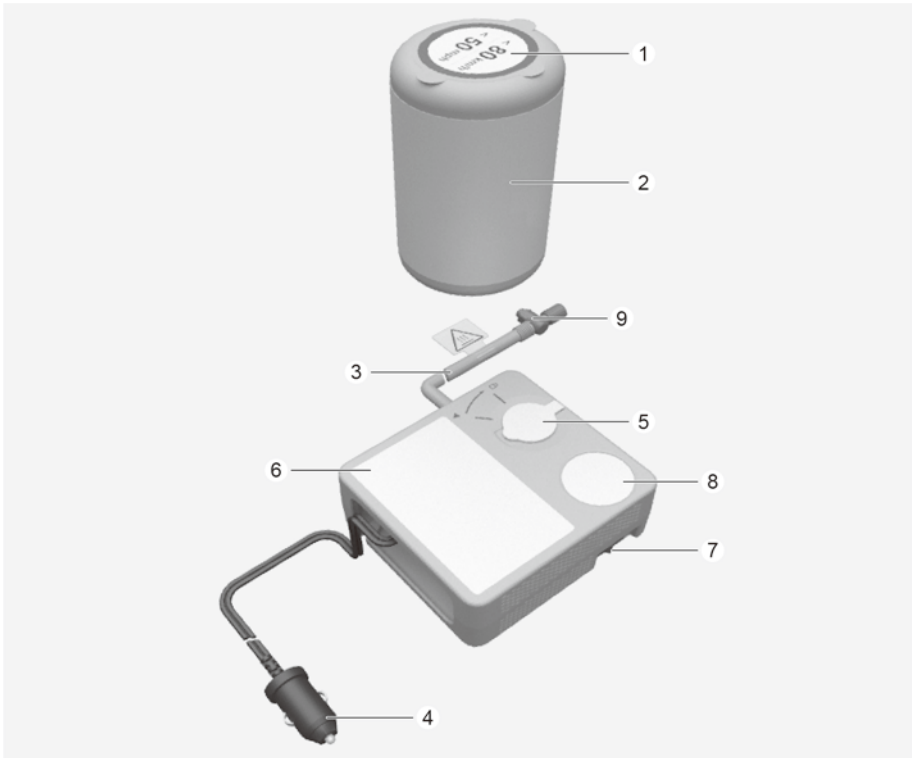

- (1) Snelheidsbeperkingslabel
- (2) Fles met dichtmiddel
- (3) Vulslang van fles dichtmiddel naar band
- (4) Voedingskabel voor directe aansluiting op de accu
- (5) Houder voor de fles dichtmiddel
- (6) Compressor
- (7) AAN/UIT-schakelaar
- (8) Drukmeter voor de bandenspanning
- (9) Knop om de bandenspanning te verlagen

Volg de hieronder beschreven procedure nauwgezet, omdat het dichtmiddel anders onder hoge druk kan ontsnappen.

⚠ WAARSCHUWING

Gebruik het bandenafdichtmiddel niet nadat de houdbaarheidsdatum is verstreken (de houdbaarheidsdatum is op de verpakking van het afdichtmiddel geplakt). Dit kan het risico op een lekke band vergroten.

⚠ WAARSCHUWING

Dichtmiddel

- Buiten het bereik van kinderen houden.
- Contact met de ogen vermijden.
- Niet inslikken.

De bandenreparatieset gebruiken bij een lekke band

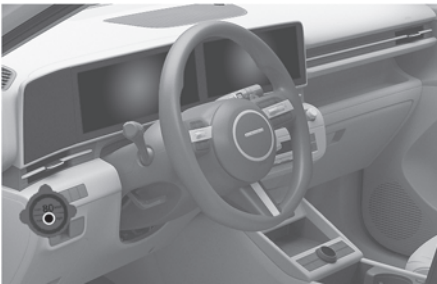
⚠ OPGELET

Verwijder het snelheidsbeperkingslabel (1) van de fles met dichtmiddel (2) en plak het op een goed zichtbare plaats in het voertuig, zoals het stuurwiel, om de bestuurder eraan te herinneren niet te snel te rijden.

⚠ OPGELET

Als alleen de bandenspanning moet worden aangepast, raadpleeg dan het onderdeel De bandenspanning aanpassen in dit hoofdstuk.

Voordat u de bandenreparatieset (Tire Mobility Kit) gebruikt, moet u volledig op de hoogte zijn van de toelichting op het dichtmiddel.

1. Schud de fles met dichtmiddel (2).



2. Verwijder de dop van de fles met afdichtmiddel (2) en de dop van de fles met afdichtmiddel (5) en schroef de fles op de houder van de fles met afdichtmiddel.



3. Zorg ervoor dat het compressorventiel op de vulslang is vergrendeld.
4. Draai de ventieldop los en schroef de vulslang (3) op het bandenventiel.

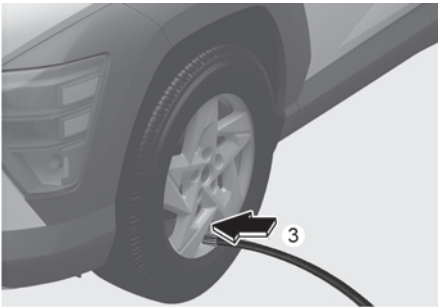

OPGELET

Sluit de vulslang van de fles met dichtmiddel goed op de klep aan. Anders kan het dichtmiddel achteruit stromen, waardoor de vulslang verstopt kan raken.

5. Zorg ervoor dat de compressor is uitgeschakeld en steek het netsnoer van de compressor (4) in het stopcontact van het voertuig.



WAARSCHUWING

Sluit de Tire Mobility Kit van een ander voertuig niet aan op het stopcontact. Dit kan brand veroorzaken door het verschil in stroomcapaciteit.

6. Met de motor AAN, schakel de compressor in en laat deze gedurende ongeveer 5-7 minuten draaien om de band met afdichtingsmiddel te vullen en op druk te brengen. (zie “Banden en wielen” in hoofdstuk 2). De bandenspanning van de band na het vullen is niet van belang en zal later worden gecontroleerd/gecorrigeerd. Let er bij het vullen van de band op dat de maximumspanning niet wordt overschreden en bewaar tijdens het vullen afstand tot de band.

OPGELET

Ga niet met de auto rijden als de bandenspanning lager is dan 200 kPa (29 psi). Dit kan leiden tot een ongeluk doordat de band het plotseling begeeft.

7. Schakel de compressor uit.
8. Verwijder de vulslang van de fles dichtmiddel en het ventiel van de band.
Berg de Tire Mobility Kit weer op zijn oorspronkelijke positie in de auto op.
9. Rijd direct ongeveer 7-10 km (4-6 mijl of ongeveer 10 minuten) om het dichtmiddel in de band gelijkmatig te verdelen.

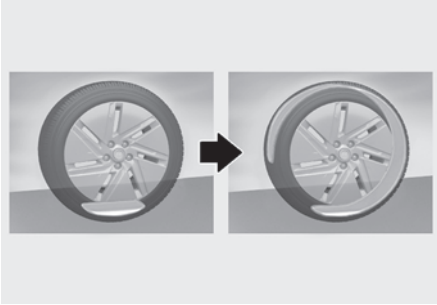

Rijd niet harder dan 80 km/uur (50 mph). Rijd indien mogelijk niet langzamer dan 20 km/uur.

Als u tijdens het rijden ongewone trillingen opmerkt, een abnormaal rijgedrag ervaart of bijgeluiden hoort, verlaag dan uw snelheid en rijd voorzichtig verder totdat u de auto op een veilige plaats tot stilstand kunt brengen.

Schakel in dat geval een hulpdienst in.

10. Stop na ongeveer 7-10 km (4-6 mijl of ongeveer 10 minuten) gereden te hebben op een veilige plaats.
11. Sluit de vulslang (3) van de compressor aan op het ventiel van de band.

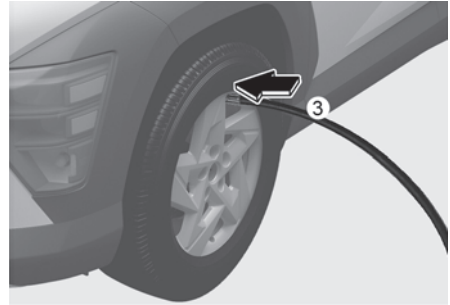

12. Steek de aansluiting van de compressor op het stopcontact van de auto.
13. Stel de bandenspanning in op het aanbevolen niveau.
Doe het volgende terwijl de motor loopt:
 - De bandenspanning verhogen: Schakel de compressor in. Schakel de compressor even uit om de huidige bandenspanningsinstelling te controleren.
 - De bandenspanning verlagen: Druk knop (9) op de compressor in.

AANWIJZING

Laat de compressor niet langer dan 10 minuten achter elkaar draaien, omdat deze anders oververhit en zo beschadigd kan raken.

i Informatie

De drukmeter kan een hogere dan de werkelijke waarde aangeven wanneer de compressor draait. Voor een nauwkeurige meting van de bandenspanning moet de compressor worden uitgeschakeld.

OPGELET

- Als er banden niet op spanning blijven, rijd dan opnieuw een korte afstand. Zie stap 9. Herhaal dan de stappen 10 tot en met 13.
- De Tire Mobility Kit kan mogelijk niet worden gebruikt bij bandbeschadigingen groter dan ongeveer 4 mm (0,16 in).

We adviseren u contact op te nemen met een officiële HYUNDAI-dealer als de band niet gerepareerd kan worden met de Tire Mobility Kit.

WAARSCHUWING

De banden moeten tot de juiste spanning worden opgepompt (Zie de paragraaf “Banden en wielen” in hoofdstuk 2). Rijd niet verder als het niet is opgepompt.

Schakel in dat geval een hulpdienst in.

OPGELET

Bandenspanningssensor (indien voorzien van TPMS)

Het bandenreparatiemiddel op de bandenspanningssensor en het wiel moet grondig worden verwijderd wanneer u de band door een nieuw exemplaar vervangt en de bandenspanningssensoren controleert. We adviseren u om dit te laten uitvoeren door een officiële HYUNDAI-dealer.

i Informatie

Bij het terugplaatsen van de gerepareerde of vervangen band en wiel op de auto, moet u de wielmoersleutel aandraaien tot 11-13 kgf·m (79-94 lbf·ft).

De bandenspanning aanpassen

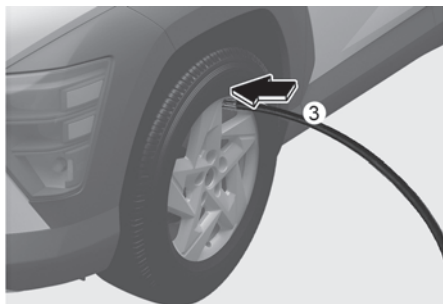

1. Parkeer uw auto op een veilige plaats.
2. Sluit de vulslang (3) van de compressor aan op het ventiel van de band.
3. Steek de voedingskabel van de compressor (4) in de 12 V-aansluiting van de auto.

4. Stel de bandenspanning in op het aanbevolen niveau.

Doe het volgende terwijl de motor loopt:

- De bandenspanning verhogen: Schakel de compressor in. Schakel de compressor even uit om de huidige bandenspanningsinstelling te controleren.
- De bandenspanning verlagen: Druk knop (9) op de compressor in.

AANWIJZING

Laat de compressor niet langer dan 10 minuten achter elkaar draaien, omdat deze anders oververhit en zo beschadigd kan raken.

i Informatie

- De drukmeter kan een hogere dan de werkelijke waarde aangeven wanneer de compressor draait. Voor een nauwkeurige aflezing van de bandenspanning moet de compressor worden uitgeschakeld.
- Bij het terugplaatsen van de gerepareerde of vervangen band en wiel op de auto, moet u de wielmoer aandraaien tot 11-13 kgf·m (79-94 lbf·ft).

! OPGELET

Gebruik geen dichtmiddel als de bandenspanning alleen hoeft te worden aangepast.

! WAARSCHUWING

De banden moeten tot de juiste spanning worden opgepompt (Zie de paragraaf "Banden en wielen" in hoofdstuk 2). Rijd niet verder als het niet is opgepompt. Schakel in dat geval een hulpdienst in.

Slepen

Sleepbedrijf

Slepen met een autoambulance



Wielliftslepen

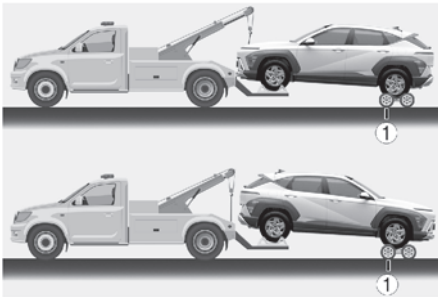

(1) Dolly's

Laat de auto bij voorkeur wegslepen door een officiële HYUNDAI-dealer of een erkend sleepbedrijf.

4WD-voertuigen moeten gesleept worden met alle vier wielen van de grond met behulp van een wiellift en dollies of een autoambulance.

2WD-voertuigen mogen gesleept worden met de achterwielen op de grond (zonder dolly's) en de voorwielen van de grond.

Het gebruik van dolly's of een autoambulance wordt echter aanbevolen. Als een van de aangedreven wielen of de wielophanging voor beschadigd is of als de auto wordt gesleept met de voorwielen van de grond, plaats dan een dolly onder de voorwielen.

AANWIJZING

Om schade bij het slepen te voorkomen:

- Til het voertuig niet op aan de trekhaak of delen van de carrosserie en van het chassis.
- Sleep het voertuig niet met de voorwielen op de grond.



- Gebruik geen takelapparatuur om de auto te slepen. Gebruik alleen een autoambulance of wielliftapparatuur.

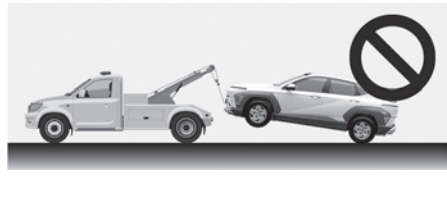

Slepen in noodgevallen zonder dolly's:

1. Laat de parkeerrem los en schakel de motor uit.
2. Plaats het contact in stand LOCK/OFF
3. Zet de transmissiehendel in de stand N (Neutraal) terwijl u op het rempedaal duwt.
4. Zet het contact in de stand ACC.

WAARSCHUWING

Zet het contact in de stand LOCK/OFF of ACC wanneer de auto gesleept wordt als de auto voorzien is van een koprolsensor. De zijairbags en gordijnairbags kunnen worden geactiveerd als de sensor de situatie interpreteert als over de kop slaan.

Informatie

Zet de versnelling altijd in N (Neutraal) om schade aan de transmissie te voorkomen voordat u gaat slepen.

Afneembaar sleepoog

Voor

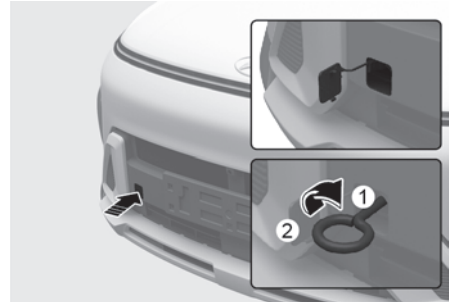

Achter

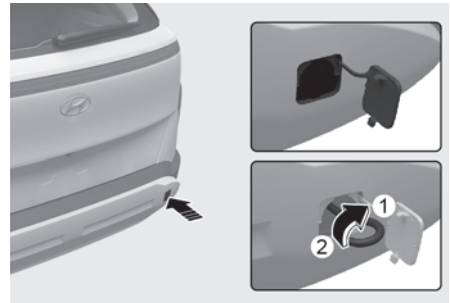

- (1) Installeren
- (2) Verwijderen

1. Open de achterklep en verwijder het sleepoog uit de gereedschapsset.
2. Verwijder het afdekkapje in de bumper door aan de onderzijde van het afdekkapje te drukken.
3. Plaats het sleepoog door het rechtsom te draaien totdat het volledig vastzit.
4. Verwijder het sleepoog na gebruik en plaats het afdekkapje.

AANWIJZING

Als u de trekhaak verkeerd aandraait, kan er schade en vervorming ontstaan aan de betreffende onderdelen.

⚠ OPGELET

Let erop dat de trekhaak juist is aangedraaid. Anders kan de trekhaak van het voertuig vallen met als gevolg ernstig letsel of een ongeval.

Slepen in een noodgeval

Voor

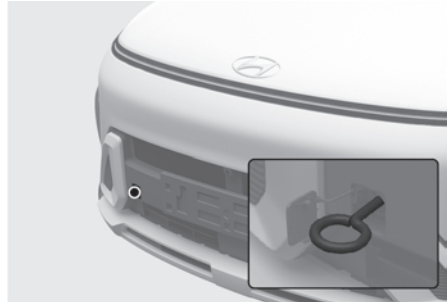

Achter



Laat de auto bij voorkeur wegslepen door een officiële HYUNDAI-dealer of een erkend sleepbedrijf.

Als dit niet mogelijk is, mag de auto tijdelijk worden gesleept met een sleepkabel of -ketting die aan het sleepoog aan de voor- of achterzijde van de auto is bevestigd.

Op deze manier slepen mag alleen gebeuren op verharde wegen over een korte afstand en met lage snelheden. Ook moeten de wielen, assen, aandrijflijn, stuurinrichting en remmen allemaal in goede staat zijn.

WAARSCHUWING

Wees uiterst behoedzaam wanneer de auto wordt gesleept met een kabel of ketting. Een bestuurder moet in de auto plaatsnemen om te sturen en de remmen te bedienen. Passagiers, buiten de bestuurder, zijn niet toegestaan in de auto.

Volg altijd onderstaande voorzorgsmaatregelen bij slepen in een noodgeval:

- Zet het contact in stand ACC, zodat het stuurwiel niet vergrendeld wordt.
- Zet de transmissie in N (neutraal).
- Ontgrendel de parkeerrem.
- Vanwege de verminderde remwerking moet het rempedaal met meer kracht dan normaal worden ingetrapt.
- Het sturen gaat zwaarder omdat de stuurbekrachtiging wordt uitgeschakeld.
- De auto mag alleen gesleept worden door een auto die zwaarder is dan die van u.
- De bestuurders van beide auto's dienen goed met elkaar te communiceren.
- Controleer voordat u een noodsleep doet of de verwijderbare haak niet gebroken of beschadigd is.
- Bevestig de kabel of ketting goed aan de sleepogen.
- Trek niet aan de kabels, kettingen of verwijderbare haak. Oefen een constante en gelijkmatige kracht uit.

- Gebruik een sleepkabel of ketting van minder dan 5 m (16 ft). Bevestig een witte of rode doek (ongeveer 30 cm breed (12 inches)) in het midden van de kabel of ketting om de zichtbaarheid te verbeteren.

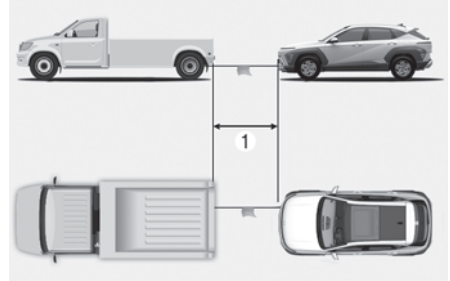

(1) 5 m (16 ft.)

- Rijd voorzichtig zodat de sleepkabel of ketting tijdens het slepen strak blijft staan.
- Controleer voordat u gaat slepen de Handmatige Transmissie, de Transmissie met Dubbele Koppeling, de Automatische Transmissie en de Intelligente Variabele Transmissie op vloeistoflekkage onder uw auto. Als de transmissie vloeistof lekt, moet de auto op een autoambulance worden vervoerd of op een dolly worden gesleept.

AANWIJZING

Versnel en vertraag langzaam en geleidelijk om de sleepkabel of ketting op spanning te houden en zo de auto te verplaatsen. Anders kunnen trekhaken en het voertuig beschadigd raken.

AANWIJZING

Om schade aan uw auto en onderdelen ervan te voorkomen bij het slepen:

- Trek altijd in een rechte lijn bij het gebruik van de sleepogen. Trek niet van opzij of onder een verticale hoek.
 - Gebruik de sleepogen niet om een andere auto weg te slepen die vastzit in de modder of iets dergelijks waar hij niet op eigen kracht kan uitkomen.
 - Laat de auto niet met een snelheid hoger dan 15 km/u (10mph) en niet verder dan 1,5 km (1 mijl) slepen om ernstige schade aan de transmissie te voorkomen. (indien uitgerust met Automatische Transmissie, Transmissie met Dubbele Koppeling en Intelligente Variabele Transmissie).
 - Het voertuig moet gesleept worden met een snelheid van maximaal 25 km/u (15 mph) binnen een afstand van 20 km (12 mi.) (indien uitgerust met Handmatige Transmissie).
-

Noodvoorziening

 indien van toepassing

Uw auto is uitgerust met noodvoorzieningen om u te helpen in te grijpen bij noodsituaties.

Brandblusser

Als er een kleine brand is en u weet hoe u de brandblusser moet gebruiken, volg dan deze stappen zorgvuldig.

1. Trek de veiligheidspen, die voorkomt dat de handgreep per ongeluk kan worden ingedrukt, aan de bovenkant van de brandblusser eruit.
2. Richt het mondstuk op de basis van het vuur.
3. Ga op ongeveer 2,5 m (8 ft) afstand van het vuur staan en knijp de handgreep in om de brandblusser te bedienen. Als u de hendel loslaat, stopt het blussen.
4. Zwenk het mondstuk heen en weer in de richting van de basis van het vuur. Houd een ogenschijnlijk gedoofd vuur goed in de gaten, want het kan opnieuw ontbranden.

EHBO-doos

Benodigheden om eerste hulp te verlenen, zoals een schaar, verband en plakband, enz. zijn aanwezig.

Gevarendriehoek

Plaats de gevarendriehoek op de weg om naderende voertuigen te waarschuwen in geval van nood, bijvoorbeeld wanneer de auto langs de weg is geparkeerd vanwege problemen.

Bandenspanningsmeter

+ indien van toepassing

Banden verliezen normaliter altijd wat lucht in het dagelijks gebruik en het is mogelijk dat u regelmatig lucht moet bijpompen. Dit is meestal geen teken van een lekke band, maar van normaal gebruik. Controleer de bandenspanning altijd als de banden koud zijn, omdat de bandenspanning toeneemt met de temperatuur.

Voer de volgende stappen uit om de bandenspanning te controleren:

1. Schroef het ventieldopje van het bandventiel op de velg los.
2. Houd de bandenspanningsmeter aangedrukt op het ventiel. Er lekt wat lucht weg als u begint. Indien u de meter niet stevig aandrukt, blijft er lucht weglekken.
3. De bandenspanningsmeter wordt geactiveerd wanneer u deze stevig en zonder lucht te laten ontsnappen aandrukt.
4. Lees de bandenspanning op de meter af om te zien of de bandenspanning te laag of te hoog is.
5. Stel de bandenspanning in op de voorgeschreven druk. Raadpleeg de "Banden en wielen" in hoofdstuk 2.
6. Plaats de ventieldop terug.

Pan-Europese eCall-System (voor Europa)

 indien van toepassing

De auto is uitgerust met een apparaat* dat verbonden is met het pan-Europese eCall-systeem voor noodoproepen naar hulpdiensten. Het pan-Europese eCall-systeem doet automatisch een noodoproep bij een verkeersongeval of andere** calamiteiten op de Europese wegen. (alleen in landen met wetgeving voor dit systeem).

Het systeem maakt het mogelijk om verbinding te maken met een hulpverlener van de noodhulpdienst in geval van ongevallen in het verkeer van Europa. (alleen in landen met wetgeving voor dit systeem).

Het pan-Europese eCall-systeem verzendt, onder de voorwaarden die zijn beschreven in de Gebruikershandleiding en daarnaast in het boekje Garantie & Onderhoud, gegevens naar de publieke noodoproepcentrale, waaronder informatie over de locatie, het type voertuig en het VIN (Voertuig-identificatienummer) van de auto.

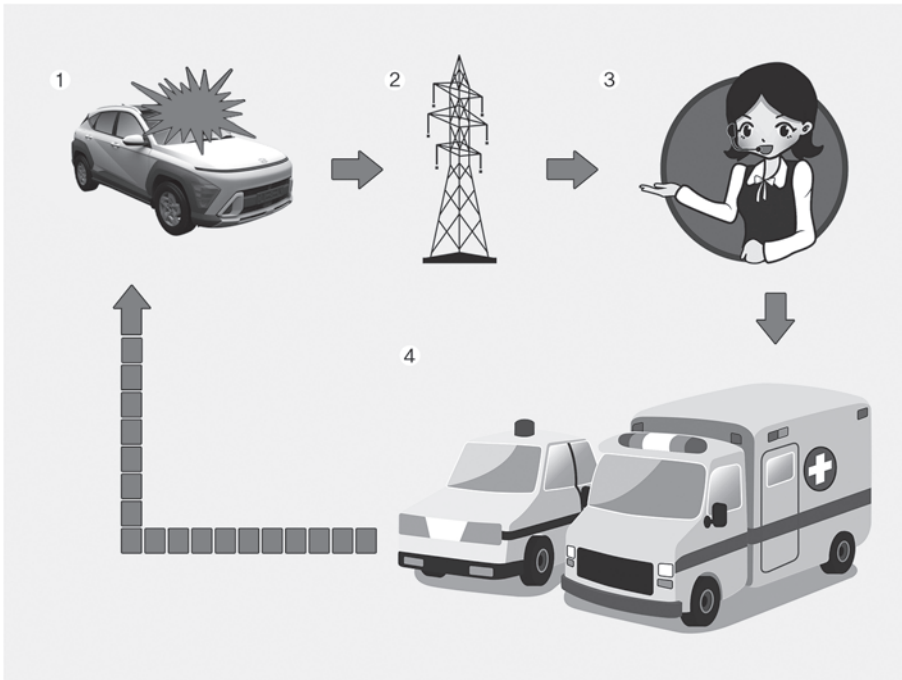

1. Verkeersongeval
2. Draadloos netwerk
3. Publieke noodoproepcentrale (PSAP, Public Safety Answering Point)
4. Redding

i Informatie

Het pan-Europese eCall-apparaat in de gebruikershandleiding verwijst naar apparatuur die in de auto geïnstalleerd is en die verbinding kan maken met het pan-Europese eCall-systeem.

"Andere calamiteiten" betekent elk ongeval op de Europese wegen (alleen in landen met wetgeving voor dit systeem) dat tot letsel bij mensen leidt/hulp noodzakelijk maakt. Bij waarneming van een ongeval moet u het voertuig tot stilstand brengen, de SOS-toets indrukken (locatie van de toets staat op de afbeelding in het hoofdstuk "Pan-Europese eCall-systeem (voor Europa)") van de Gebruikershandleiding. Bij een oproep verzamelt het systeem informatie over de auto (van waaruit de oproep is gedaan), waarna de auto verbonden wordt met een hulpverlener van de publieke noodoproepcentrale om de reden van noodoproep te melden.

Wanneer de gegevens die in het pan-Europese eCall-systeem opgeslagen zijn, worden doorgegeven aan het reddingsteam om de bestuurder en passagiers de juiste hulp te verlenen, worden de gegevens gewist zodra de reddingsoperatie voltooid is.

Beschrijving van het eCall-systeem in het voertuig (voor Europa)

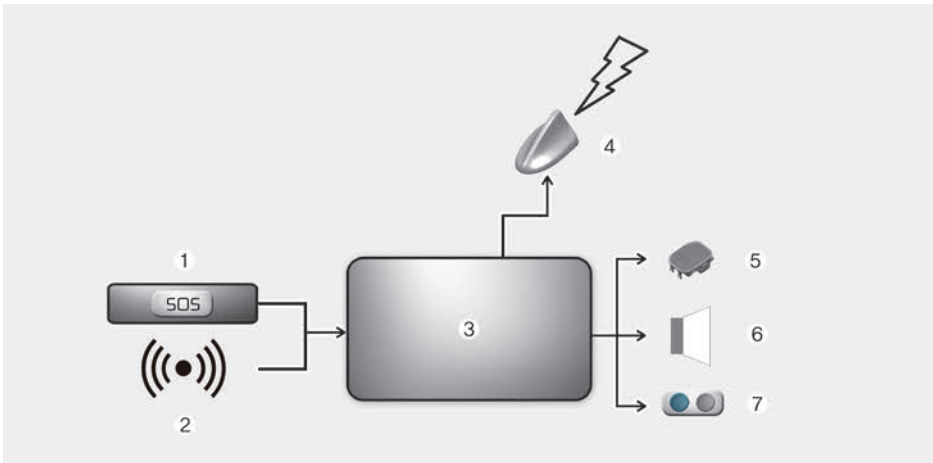

- (1) SOS-toets
- (2) Aanrijdingswaarschuwing
- (3) Noodoproepsysteem
- (4) Antenne
- (5) Microfoon
- (6) Luidspreker
- (7) LED-lampjes

Overzicht van het eCall-systeem voor noodnummer 112 in het voertuig, de werking en de functies ervan: raadpleeg dit gedeelte. De eCall-service voor noodnummer 112 is een publieke dienst van algemeen belang en gratis te gebruiken.

Het eCall-systeem voor noodnummer 112 in het voertuig is standaard actief. Bij een ernstig ongeval wordt het automatisch geactiveerd met behulp van sensoren in het voertuig.

Het wordt ook automatisch actief wanneer het voertuig uitgerust is met een TPS-systeem dat bij een ernstig ongeval niet goed werkt.

Het op 112 gebaseerde eCall-systeem in de auto kan indien nodig ook handmatig worden geactiveerd. Raadpleeg dit gedeelte voor instructies voor het handmatig activeren van het systeem.

Bij een kritieke storing het systeem waardoor het eCall-systeem voor noodnummer 112 in het voertuig zou uitvallen, krijgen de inzittenden de volgende waarschuwing: raadpleeg dit gedeelte.

Informatie over gegevensverwerking (voor Europa)

Elke verwerking van persoonlijke gegevens via het 112-based eCall in-voertuig systeem moet voldoen aan de voor de bescherming van persoonsgegevens die voorzien zijn in de Richtlijnen 95/46/ER (1) en 2002/58 ER (2) van het Europese Parlement en de Raad en zal in het bijzonder gebaseerd zijn op de noodzaak om de fundamentele belangen van het individu te beschermen in overeenstemming met Artikel 7 (d) van de Richtlijn 95/46/ER (3).

De verwerking van die gegevens is strikt beperkt tot het aannemen van de noodoproep via eCall naar het centrale Europese noodnummer 112.

Soorten gegevens en hun ontvangers

Het eCall-systeem via het noodnummer 112 in het voertuig mag alleen de volgende gegevens

verzamelen en verwerken:

- Voertuig-identificatienummer
- Voertuigtype (personenvoertuig of licht bedrijfsvoertuig)
- Type brandstof (benzine/diesel/CNG/LPG/elektrisch/waterstof)
- De recente locaties en rijrichting van het voertuig
- Een log van de automatische activering van het systeem en de tijdstippen ervan
- Eventuele aanvullende gegevens (indien van toepassing): Niet van toepassing

Ontvangers van de gegevens die het eCall-systeem voor noodnummer 112 in het voertuig heeft verwerkt zijn de betreffende publieke noodoproepcentrales die door de betreffende nationale overheid zijn aangewezen voor het gebied waar ze actief zijn om als eerste de oproepen van eCall naar het enige Europese noodnummer 112 te ontvangen en verwerken. Aanvullende informatie (indien van toepassing): Niet van toepassing

1. Richtlijn 95/46/EG van het Europees Parlement en de Raad van 24 oktober 1995 betreffende de bescherming van natuurlijke personen in verband met de verwerking van persoonsgegevens en betreffende het vrije verkeer van die gegevens (OJ L 281, 23.11.1995, p. 31).
2. Richtlijn 2002/58/EG van het Europees Parlement en de Raad van 12 juli 2002 betreffende de verwerking van persoonsgegevens en de bescherming van de persoonlijke levenssfeer in de sector elektronische communicatie (Richtlijn over privacy en elektronische communicatie) (OJ L 201, 31.7.2002, p. 37).
3. Verordening (EU) 2016/679 van het Europees Parlement en de Raad van 27 april 2016 betreffende de bescherming van natuurlijke personen in verband met de verwerking van persoonsgegevens en betreffende het vrije verkeer van die gegevens en tot intrekking van Richtlijn 95/46/EG (algemene verordening gegevensbescherming) (OJ L 119, 4.5.2016, p. 1). De Verordening is vanaf 25 mei 2018 van kracht.

Regelingen voor gegevensverwerking

Het op 112 gebaseerde eCall-systeem in voertuigen is zodanig ontworpen dat de gegevens in het systeemgeheugen niet beschikbaar zijn buiten het systeem voordat een eCall wordt geactiveerd.

Aanvullende opmerkingen (indien van toepassing): Niet van toepassing

Het op 112 gebaseerde eCall-systeem aan boord van voertuigen is zodanig ontworpen dat het niet traceerbaar is en in zijn normale bedrijfsstatus niet voortdurend kan worden gevolgd.

Aanvullende opmerkingen (indien van toepassing): Niet van toepassing

Het eCall-systeem voor noodnummer 112 in het voertuig is zo ontworpen dat de gegevens in het interne geheugen van het systeem automatisch en doorlopend worden verwijderd.

De gegevens over de voertuiglocatie worden in het interne geheugen van het systeem doorlopend overschreven, waardoor er altijd maximaal drie van de laatste actuele locaties van het voertuig worden bewaard voor een normale werking van het systeem.

Het activiteitenlogboek in het eCall-systeem voor noodnummer 112 in het voertuig wordt niet langer bijgehouden dan nodig is voor het verwerken van de noodoproep via eCall en in ieder geval niet langer dan 13 uur na de noodoproep door eCall. Aanvullende opmerkingen (indien van toepassing): Niet van toepassing

Modaliteiten voor uitoefening van de rechten van het gegevenssubject

Het gegevenssubject (de voertuigeigenaar) heeft recht op toegang tot de gegevens en waar nodig op rectificatie, verwijdering en blokkering van gegevens die over hem of haar gaan, indien de verwerking ervan niet strookt met de bepalingen in Richtlijn 95/46/ER. Derden aan wie de gegevens zijn verstrekt, moeten overeenkomstig deze Richtlijn van een dergelijke rectificatie, verwijdering of blokkering op de hoogte worden gebracht, tenzij dit onmogelijk blijkt of een onevenredige inspanning vergt.

De betrokkene heeft het recht een klacht in te dienen bij de bevoegde gegevensbeschermingsautoriteit indien hij of zij van mening is dat zijn of haar rechten zijn geschonden als gevolg van de verwerking van zijn of haar persoonsgegevens.

De contactdienst die verantwoordelijk is voor het verwerken van verzoeken tot toegang (als die er zijn): Niet van toepassing

Pan-Europese eCall-System (voor Europa)

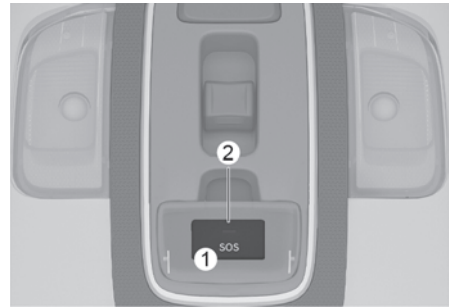

Elementen van het pan-Europese eCall-systeem, geïnstalleerd in het passagierscompartiment:

- (1) SOS-toets
- (2) Led

SOS-toets: door het indrukken van de toets doet de bestuurder/passagier een noodoproep naar de hulpcentrale.

Led: Het LED-lampje gaat 3 seconden branden wanneer de toets Start/Stop in stand ON staat. Daarna gaan ze uit wanneer het systeem normaal werkt.

Als er problemen zijn met het systeem, gaat het SOS-controlelampje branden op het instrumentenpaneel.

Automatische ongevalsmelding (voor Europa)

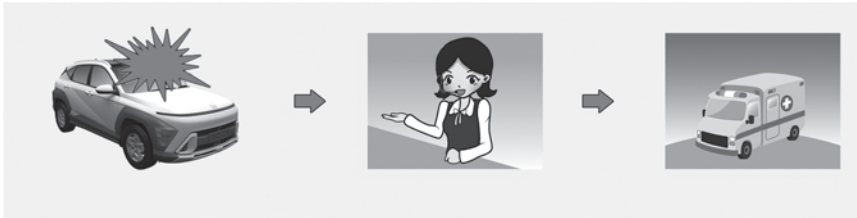

Het Pan-Europese eCall-apparaat doet automatisch een noodoproep naar de publieke noodoproepcentrale (PSAP, Public Safety Answering Point) om bij een verkeersongeval de juiste reddingsdiensten in te zetten.

Voor de juiste noodhulpdiensten en ondersteuning stuurt het pan-Europese eCall-systeem bij het waarnemen van een verkeersongeval automatisch de gegevens naar de publieke noodoproepcentrale (PSAP).

In dit geval kan de noodoproep niet opgehangen worden door de SOS-toets in te drukken en het pan-Europese eCall-systeem blijft verbonden tot de noodhulpverlener die de oproep ontvangt, de verbinding verbreekt.

Bij lichte verkeersongevallen kan het zijn dat het pan-Europese eCall-systeem geen noodoproep doet. Dan kunt u echter handmatig een noodoproep doen door op de SOS-toets te drukken.

⚠ OPGELET

Het systeem werkt niet bij afwezigheid van mobiele bereik en GPS en Galileo-signalen.

Handmatige ongevalsmelding (voor Europa)

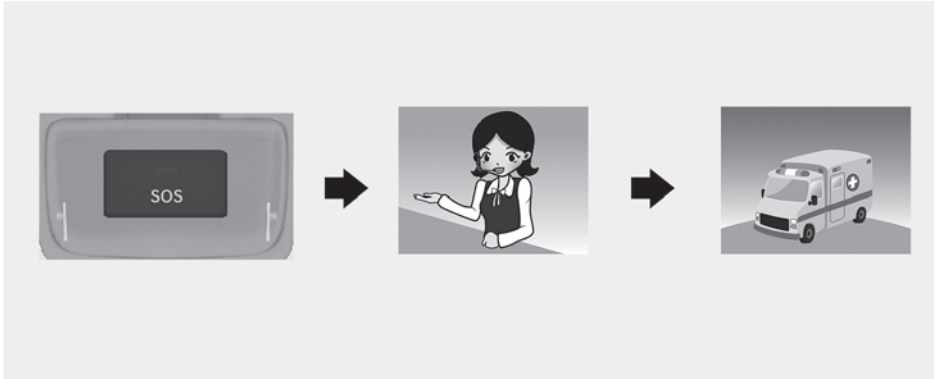

De bestuurder of passagier kan handmatig een noodoproep doen naar de publieke noodoproepcentrale (PSAP, Public Safety Answering Point) door op de SOS-toets te drukken om de noodhulpdiensten te waarschuwen.

Een oproep naar de noodhulpdiensten via het pan-Europese eCall-systeem kan worden geannuleerd door nogmaals op de SOS-toets te drukken voordat de verbinding tot stand is gebracht.

Na activering van de noodoproep in de handmatige modus (voor juiste noodhulpdiensten en ondersteuning) stuurt het pan-Europese eCall-systeem automatisch de gegevens van het (verkeers)ongeval naar de hulpverlener van de publieke noodoproepcentrale (PSAP, Public Safety Answering Point) (tijdens de noodoproep) door op de SOS-toets te drukken.

Als de bestuurder of passagier per ongelijk de SOS-toets indrukt, kunt dit annuleren door opnieuw op de toets te drukken. (Voor Rusland)

Het kan worden geannuleerd door de knop nogmaals binnen 3 seconden in te drukken. Daarna kan de oproep niet meer worden geannuleerd. (Behalve Rusland)

Bij een (verkeers)ongeval is het voor het activeren van een noodoproep in de handmatige modus nodig om:

1. De auto volgens de verkeersregels te stoppen, om de veiligheid van uzelf en andere weggebruikers te garanderen;
2. op de SOS-toets te drukken, als u op de toets drukt, wordt het SOS van het apparaat in de draadloze telefonische verbidingsnetwerken geregistreerd, en worden essentiële gegevens over de auto en zijn locatie verzameld overeenkomstig de technische eisen van het apparaat. Daarna wordt er een verbinding tot stand gebracht met de hulpverlener van het pan-Europese eCall-systeem om duidelijkheid te krijgen over de redenen (omstandigheden) van de noodoproep.
3. Nadat de redenen voor de noodoproep duidelijk zijn gemaakt, stuurt de hulpverlener van de publieke noodoproepcentrale (PSAP, Public Safety Answering Point) de gegevens naar de noodhulpdiensten en rondt hij de noodoproep af.

Als de noodoproep niet volgens de bovenstaande procedure wordt uitgevoerd, wordt noodoproep beschouwd als een vergissing.



WAARSCHUWING

Noodstroomvoorziening van het pan-Europese eCall-systeem vanuit de accu

- De accu van het pan-Europese eCall-systeem levert 1 uur lang stroom voor het geval de hoofdstroom van het voertuig tijdens de noodsituatie door de botsing uitgevallen is.
- De accu van het pan-Europese eCall-systeem moet om de 3 jaar worden vervangen.

Led brandt rood (systeemdefect)

Als de rode led brandt bij normale rijomstandigheden, kan dit duiden op een storing in het pan-Europese eCall-systeem. We adviseren u het systeem te laten controleren door een officiële HYUNDAI-dealer.

Anders hebt u niet de garantie dat het apparaat met het pan-Europese eCall-systeem in uw auto goed functioneert. De eigenaar van de auto is aansprakelijk voor de eventuele gevolgen van het schenden van bovenstaande voorwaarden.

Willekeurig verwijderen of modificeren

Het pan-Europese eCall-systeem belt de noodhulpdiensten voor hulp. Daarom kan het verwijderen of wijzigen van de instellingen van het pan-Europese eCall-systeem uw veiligheid in gevaar brengen. Daarnaast kan het zelfs een onbedoelde noodoproep doen naar de publieke noodoproepcentrale (PSAP, Public Safety Answering Point). Vandaar dat we u vriendelijk vragen om zelf geen wijzigingen aan te brengen aan de instellingen van de apparatuur van het pan-Europese eCall-systeem dat in uw auto geïnstalleerd is, of dit door derden te laten doen.

9. Onderhoud

Motorruimte	9-4
Onderhoudswerkzaamheden	9-7
Verantwoordelijkheid van de eigenaar.....	9-7
Voorzorgsmaatregelen voor onderhoud uitgevoerd door eigenaar	9-7
Door de eigenaar uit te voeren onderhoudswerkzaamheden	9-8
Schema voor door de eigenaar uit te voeren onderhoudswerkzaamheden	9-9
Uitleg bij onderhoudsschema.....	9-11
Motorolie en oliefilter	9-11
Aandrijfriemen.....	9-11
Brandstofleidingen, -slangen en aansluitingen	9-11
Brandstoffilter	9-11
Ontluchtingsslang en tankdop.....	9-11
Vacuüm carterventilatie slangen.....	9-11
Luchtfilter	9-11
Bougies	9-12
Klepspelings	9-12
Koelsysteem	9-12
Motorkoelvloeistof.....	9-12
Automatische transmissievloeistof	9-12
Handgeschakelde transmissievloeistof	9-13
Intelligente variabele transmissievloeistof	9-13
Dubbelkoppeling transmissievloeistof.....	9-13
Remleidingen en -slangen	9-13
Rem-/koppelingsvloeistof.....	9-13
Parkeerrem	9-13
Remschijven, remblokken en remklauwen	9-13
Uitlaatpijp en demper	9-14
Bevestigingsbouten wielophanging	9-14
Stuurhuis, stuurstangen en stofhoezen/onderste fuseekogel	9-14
Aandrijfassen en bijbehorende assen.....	9-14
Koudemiddel	9-14
Motorolie	9-14
Motoroliepeil controleren	9-14
Motorolie verversen en filter vervangen	9-16
Motorkoelvloeistof	9-17
Koelvloeistofpeil controleren.....	9-17
Koelvloeistof verversen	9-20

Rem-/koppelingsvloeistof.....	9-21
Controle rem- en koppelingsvloeistofpeil.....	9-21
Ruitensproeiervloeistof	9-22
Ruitensproeiervloeistofpeil controleren.....	9-22
Luchtfilter	9-23
Filter vervangen.....	9-23
Interieurluchtfilter	9-25
Filter controleren.....	9-25
Filter vervangen.....	9-25
Ruitenwisserbladen	9-27
Wisserbladen controleren.....	9-27
Vervangen van bladen	9-27
Accu	9-30
Voor een optimale werking van de accu	9-31
Accucapaciteitsticker.....	9-32
Accu laden	9-32
Te resetten onderdelen.....	9-34
Banden en wielen.....	9-34
Bandenonderhoud	9-35
Aanbevolen bandenspanning koud	9-35
Bandenspanning controleren.....	9-36
Wielen verwisselen.....	9-36
Uitlijnen en balanceren van de wielen	9-37
Banden vervangen	9-37
Velgen vervangen.....	9-38
Bandengrip	9-38
Onderhoud van banden	9-38
Label op de wang van de band	9-39
Banden met lage hoogte-/breedteverhouding.....	9-43
Zekeringen	9-43
Vervangenzekering dashboard.....	9-44
Vervangenzekering motorruimte.....	9-45
Beschrijvingzekering-/relaiskast.....	9-47
Lampen	9-60

9. Onderhoud

Koplamp, positieverlichting, richtingaanwijzer, dagrijverlichting (DRL) vervangen	9-62
Koplamp afstellen (voor Europa)	9-64
Richtingaanwijzer opzij vervangen	9-68
Combinatieverlichting achter vervangen	9-68
Vervangen derde remlicht	9-69
Kentekenplaatverlichting vervangen	9-69
Lamp interieurverlichting vervangen	9-70
Onderhoud exterieur	9-72
Onderhoud exterieur	9-72
Onderhoud interieur	9-78
Emissieregelsysteem	9-82
Carterventilatiesysteem	9-82
Brandstofdampafzuigsysteem	9-82
Emissieregelsysteem	9-83

Motorruimte

Smartstream G1.0 T-GDi / Smartstream G1.0 T-GDi 48V MHEV

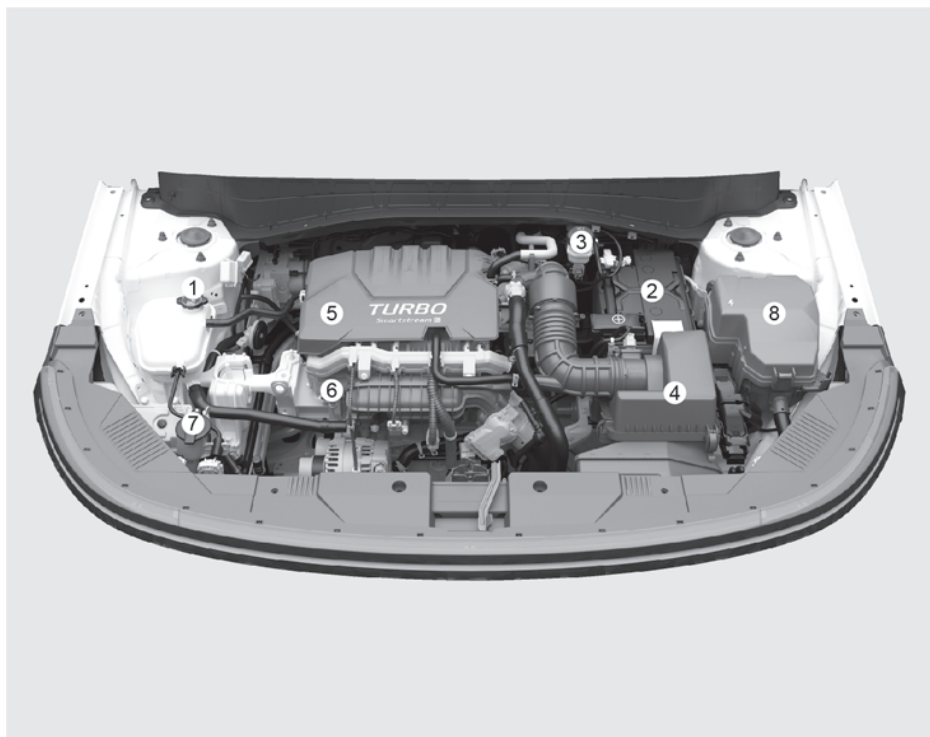

De werkelijke motorruimte in de auto kan afwijken van de afbeelding.

- (1) Reservoir motorkoelvloeistof/Dop expansievat motorkoelvloeistof
- (2) Accu
- (3) Rem-/koppelingsvloeistofreservoir
- (4) Luchtfilter
- (5) Vuldop motorolie
- (6) Peilstok motorolie
- (7) Ruitenwisservloeistofreservoir
- (8) Zekeringkast

Smartstream G1.6 T-GDI

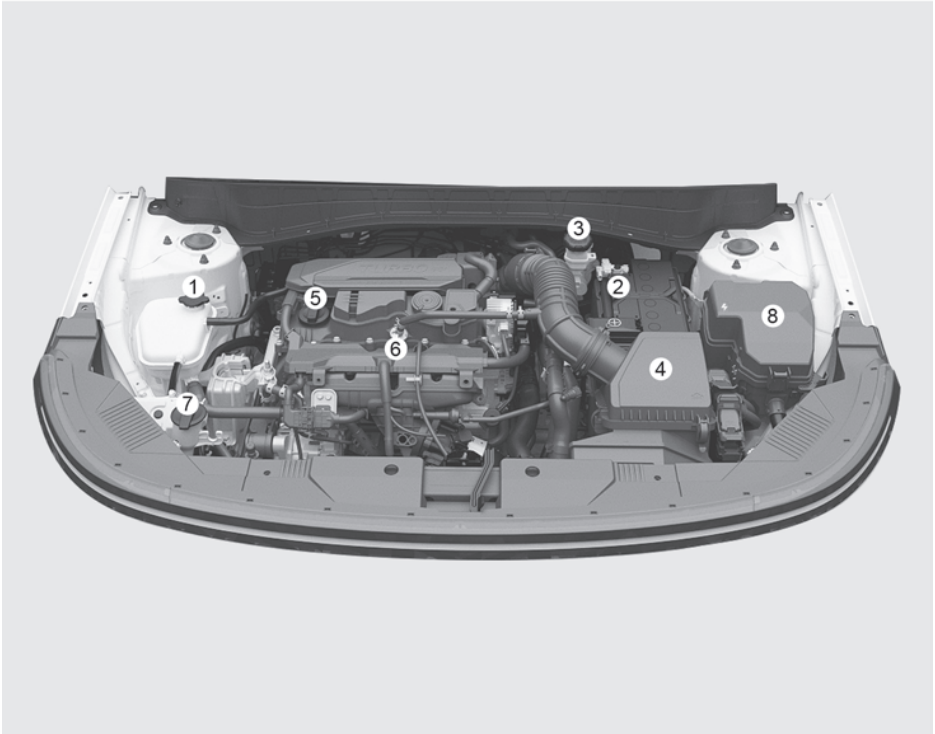

De werkelijke motorruimte in de auto kan afwijken van de afbeelding.

- (1) Reservoir motorkoelvloeistof/Dop expansievat motorkoelvloeistof
- (2) Accu
- (3) Rem-/koppelingsvloeistofreservoir
- (4) Luchtfilter
- (5) Vuldop motorolie
- (6) Peilstok motorolie
- (7) Ruitenwisservloeistofreservoir
- (8) Zekeringkast

Smartstream G2.0 ATKINSON

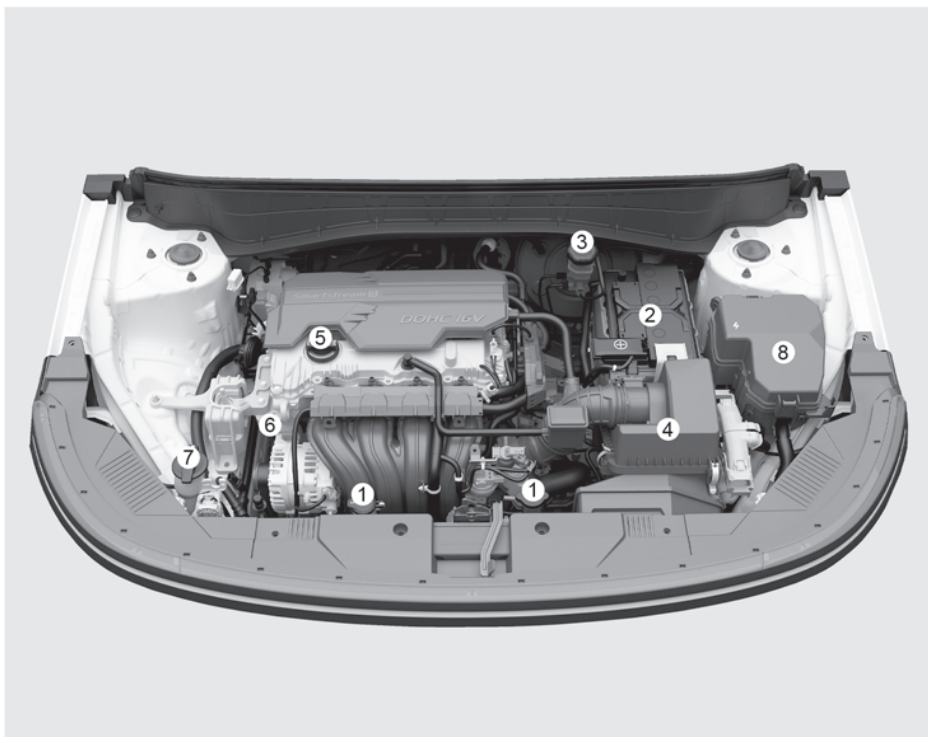

De werkelijke motorruimte in de auto kan afwijken van de afbeelding.

- (1) Reservoir motorkoelvloeistof/Dop expansievat motorkoelvloeistof
- (2) Accu
- (3) Rem-/koppelingsvloeistofreservoir
- (4) Luchtfiler
- (5) Vuldop motorolie
- (6) Peilstok motorolie
- (7) Ruitenwisservloeistofreservoir
- (8) Zekeringkast

Onderhoudswerkzaamheden

Neem bij het uitvoeren van onderhoudswerkzaamheden en controles de grootst mogelijke voorzichtigheid in acht om schade aan uw auto en/of persoonlijk letsel te voorkomen.

Wij raden u aan de auto te laten onderhouden en repareren door een officiële HYUNDAI-dealer. Een officiële HYUNDAI-dealer voldoet aan de hoge kwaliteitseisen van HYUNDAI en krijgt technische ondersteuning van HYUNDAI om ervoor te zorgen dat u tevreden bent met de service.

Verantwoordelijkheid van de eigenaar

Het laten uitvoeren van onderhoud en de registratie daarvan zijn de verantwoordelijkheid van de eigenaar.

U dient de documenten die aantonen dat het juiste onderhoud aan uw auto is uitgevoerd te bewaren in overeenstemming met de periodieke onderhoudsschema's op de volgende pagina's. U hebt deze informatie nodig om vast te stellen of er wordt voldaan aan de onderhouds- en servicevereisten van de fabrieksgarantie.

De garantievoorwaarden vindt u in het onderhoudsboekje.

Reparaties en afstellingen die nodig zijn als gevolg van te weinig of verkeerd onderhoud vallen niet onder de garantie.

Vorzorgsmaatregelen voor onderhoud uitgevoerd door eigenaar

Niet doelmatig, onvoldoende of gebrekkig onderhoud kan problemen bij het gebruik van uw auto veroorzaken, wat kan leiden tot schade aan de auto, een ongeval of persoonlijk letsel. Dit hoofdstuk bevat alleen instructies voor de onderhoudspunten die eenvoudig kunnen worden uitgevoerd. Diverse onderhoudsprocedures kunnen alleen met speciaal gereedschap worden uitgevoerd, daarom adviseren wij u contact op te nemen met een erkende HYUNDAI dealer.

Uw auto mag op geen enkele wijze worden aangepast. Door aanpassingen kunnen de prestaties en de veiligheid van uw auto verslechteren en kan de levensduur worden verkort. Daarnaast kan dit gevolgen hebben voor de garantie van de auto.

AANWIJZING

Verkeerd onderhoud door de eigenaar tijdens de garantieperiode kan ertoe leiden dat de garantie vervalt. Lees voor details het afzonderlijke onderhoudsboekje dat met de auto is meegeleverd. Als u niet zeker bent over een service- of onderhoudsprocedure adviseren wij u contact op te nemen met een erkende HYUNDAI dealer.

Door de eigenaar uit te voeren onderhoudswerkzaamheden

! WAARSCHUWING

Het uitvoeren van onderhoudswerkzaamheden aan een auto kan gevaarlijk zijn. Als u onvoldoende kennis en ervaring hebt of niet beschikt over het juiste gereedschap en apparatuur om de werkzaamheden te verrichten, laat deze dan uitvoeren door een officiële HYUNDAI-dealer.

Volg **ALTIJD** deze voorzorgsmaatregelen voor het uitvoeren van onderhoudswerkzaamheden:

- Parkeer uw auto op de begane grond. Zet de transmissie in P (parkeren) stand, activeer de parkeerrem en zet het contact in LOCK/OFF stand.
- Leg blokken voor de wielen (voor en achter) om te voorkomen dat de auto gaat bewegen.
Doe loszittende kleding uit en doe sieraden af. Deze kunnen bekneld raken in draaiende onderdelen.
- Als u tijdens de onderhoudswerkzaamheden de motor moet laten draaien, doe dat dan buiten of in een ruimte die ruim voldoende geventileerd is.
- Houd open vuur, vonken en rokende materialen uit de buurt van de accu en onderdelen van het brandstofsysteem.

! WAARSCHUWING

Metalen delen aanraken



Raak geen metalen onderdelen (inclusief veerpootstangen) aan terwijl de motor draait of heet is om ernstig letsel te voorkomen. Zet de motor af en wacht tot de metalen onderdelen zijn afgekoeld voordat u aan de auto werkt.

De eigenaar of officiële HYUNDAI-dealer moet onderstaande controles volgens het aangegeven interval uitvoeren om een veilige en betrouwbare werking van de auto te garanderen.

Slechte omstandigheden moeten zo snel mogelijk onder de aandacht van uw erkende HYUNDAI-dealer worden gebracht.

Eventuele werkzaamheden die uit deze controles voortvloeien, vallen doorgaans niet onder de fabrieksgarantie en zullen, samen met het arbeidsloon en eventuele onderdelen en smeermiddelen, in rekening gebracht worden.

Schema voor door de eigenaar uit te voeren onderhoudswerkzaamheden

Bij het tanken:

- Controleer het koelvloeistofpeil in het koelvloeistofreservoir.
- Controleer het peil van de ruitensproeiervloeistof.
- Controleer of de bandenspanning in orde is.



WAARSCHUWING

Wees voorzichtig bij het controleren van het koelvloeistofpeil wanneer de motor warm is. Dit kan ertoe leiden dat koelvloeistof uit de opening wordt geblazen en ernstige brandwonden en ander letsel veroorzaakt.

Tijdens het rijden:

- Let op veranderingen in het uitlaatgeluid en let erop dat u in het interieur geen uitlaatgassen ruikt.
- Controleer op trillingen in het stuurwiel. Controleer of het sturen niet zwaarder gaat, of het stuurwiel geen speling vertoont en of de rechthoekstand niet is gewijzigd.
- Controleer of de auto niet naar één kant trekt op een vlakke, rechte weg.
- Controleer bij het remmen op vreemde geluiden, naar één kant trekken, een grotere slag van het rempedaal of een moeilijk in te trappen rempedaal.
- Controleer als de transmissie slipt of niet normaal werkt het niveau van de automatische-transmissievloeistof.
- Controleer de werking van stand P (parkeren) van de transmissie.
- Controleer de werking van de parkeerrem.
- Controleer onder uw auto op lekkage (tijdens of na het gebruik van de airconditioning kan er een plasje water onder uw auto ontstaan; dit is een normaal verschijnsel en duidt niet op lekkage).

Ten minste maandelijks:

- Controleer het koelvloeistofpeil in het koelvloeistofreservoir.
- Controleer de werking van alle verlichting van uw auto, inclusief de remlichten, richtingaanwijzers en alarmknipperlichten.
- Controleer de bandenspanning van alle banden inclusief het reservewiel, controleer de profieldiepte van de banden en controleer de banden op ongelijkmatige slijtage en beschadigingen.
- Controleer of de wielmoeren goed zijn aangedraaid.

Minimaal twee keer per jaar: (bijvoorbeeld elke lente en herfst)

- Controleer de radiateurslangen en de slangen van de verwarming en de airconditioning op lekkage en beschadigingen.
- Controleer de ruitensproeiervloeistof en de werking van de ruitenwissers. Reinig de ruitenwischerbladen met een schone doek die is bevochtigd met ruitensproeiervloeistof.
- Controleer de stand van de koplampen.
- Controleer de dempers, de uitlaatpijpen, de hitteschilden en de bevestigingen van de uitlaat.
- Controleer de werking van de veiligheidsgordels en controleer op slijtage.

Ten minste eenmaal per jaar:

- Reinig de afvoeropeningen aan de onderzijde van de portieren en de dorpels.
- Smeer alle portierscharnieren en motorkapscharnieren.
- Smeer de portier- en motorkapsloten, -vergrendelingen.
- Smeer de portierrubbers.
- Controleer het airconditioningsysteem.
- Controleer en smeer het bedieningsmechanisme van de automatische transmissie.
- Reinig de accu en de aansluitingen.
- Controleer het remvloeistofpeil.

Uitleg bij onderhoudsschema

Motorolie en oliefilter

De motorolie moet worden verversd en het oliefilter moet worden vervangen volgens de intervallen die zijn aangegeven in het onderhoudsschema. Als er onder ongunstige omstandigheden gereden wordt, moet de olie vaker verversd en het filter vaker vervangen worden.

Aandrijfriemen

Controleer alle aandrijfriemen op tekenen van sneden, scheuren, overmatige slijtage of olieverzadiging. Vervang ze indien nodig.

Controleer de aandrijfriemen regelmatig op de juiste spanning en stel ze zo nodig bij.

i Informatie

Zet de motor altijd uit voordat u de aandrijfriemen controleert.

Brandstofleidingen, -slangen en aansluitingen

Controleer de brandstofleidingen, brandstofslangen en aansluitingen op lekkage en beschadiging. Wij raden u aan om beschadigde of lekkende onderdelen onmiddellijk door een erkende HYUNDAI-dealer te laten vervangen.GM

Brandstoffilter

Het brandstoffilter wordt beschouwd als onderhoudsvrij, maar periodieke inspectie wordt aanbevolen afhankelijk van de brandstofkwaliteit. Als er sprake is van beperking van de brandstofstroom, piepen, vermogensverlies of moeilijk starten, raden wij u aan contact op te nemen met een erkende HYUNDAI-dealer om het brandstoffilter onmiddellijk te laten vervangen.

Ontluchtungs slang en tankdop

De dampslang en de tankdop moeten worden gecontroleerd volgens de intervallen die zijn aangegeven in het onderhoudsschema. Zorg ervoor dat een nieuwe dampslang of tankdop correct wordt gemonteerd.

Vacuüm carterventilatie slangen

Voer een visuele controle uit op correcte montage, schuurplekken, scheuren, veroudering en eventuele lekkage. Vervang verouderde of beschadigde onderdelen direct.

LuchtfILTER

Een origineel HYUNDAI-luchtfILTER wordt aanbevolen wanneer het filter wordt vervangen.

Bougies

Gebruik altijd nieuwe bougies met de juiste warmtegraad.

Zorg er bij het monteren van nieuwe bougies voor dat de bobines schoon en vrij van olie of vuil zijn. Reinig en veeg het onderste gedeelte van de bobine af om te voorkomen dat de bougie tijdens de installatie wordt verontreinigd.

WAARSCHUWING

Verwijder de bougies niet uit het voertuig wanneer de motor heet is. U zou de motor kunnen beschadigen en bovendien gevaar voor brandwonden kunnen opleveren.

Klepspel

Controleer op vreemde bijgeluiden en/of motortrillingen en stel indien nodig af.

We raden u aan het systeem door een officiële HYUNDAI-dealer na te laten kijken.

Koelsysteem

Controleer de onderdelen van het koelsysteem, zoals radiator, koelvloeistofreservoir, slangen en aansluitingen op lekkage en beschadiging. Vervang beschadigde onderdelen.

Motorkoelvloeistof

De koelvloeistof moet overeenkomstig de intervallen van het onderhoudsschema worden verversd.

Automatische transmissievloeistof

 indien van toepassing

Het peil van de automatische transmissievloeistof hoeft onder normale gebruiksomstandigheden niet te worden gecontroleerd.

Wij adviseren u de automatische transmissievloeistof te laten verversen door een erkende HYUNDAI-dealer volgens het onderhoudsschema.

Informatie

De kleur van een nieuwe automatische transmissievloeistof is rood. Naarmate met het voertuig wordt gereden, begint de automatische transmissievloeistof er donkerder uit te zien.

Dit is normaal en de automatische transmissievloeistof hoeft niet te worden vervangen op basis van de kleurverandering.

AANWIJZING

Gebruik uitsluitend de automatische transmissievloeistof die is vermeld in het gedeelte "Aanbevolen smeermiddelen en hoeveelheden" in hoofdstuk 2 om schade aan de transmissie te voorkomen.

Handgeschakelde transmissievloeistof

+ indien van toepassing

Controleer de versnellingsbakolie volgens het onderhoudsschema.

Intelligente variabele transmissievloeistof

+ indien van toepassing

Onder normale gebruiksomstandigheden hoeft de vloeistof voor de intelligente variabele transmissie niet gecontroleerd te worden.

We bevelen aan de vloeistof voor de intelligente variabele transmissie door een officiële HYUNDAI-dealer te laten verversen volgens het onderhoudsschema.

Dubbelkoppeling transmissievloeistof

+ indien van toepassing

Het peil van de dubbelkoppeling transmissievloeistof hoeft onder normale gebruiksomstandigheden niet te worden gecontroleerd.

Bij rijden onder zware bedrijfsomstandigheden raden wij aan de transmissievloeistof van de dubbele koppeling door een erkende HYUNDAI-dealer te laten verversen volgens het onderhoudsschema onder zware omstandigheden.

AANWIJZING

Gebruik alleen de transmissievloeistof met dubbele koppeling die in de "Aanbevolen smeermiddelen en hoeveelheden" sectie in hoofdstuk 2 is gespecificeerd om schade aan de transmissie te voorkomen.

Remleidingen en -slangen

Voer een visuele controle uit op correcte montage, schuurplekken, scheuren, veroudering en eventuele lekkage. Vervang verouderde of beschadigde onderdelen direct.

Rem-/koppelingsvloeistof

Controleer het niveau van de rem-/koppelingsvloeistof in het remvloeistofreservoir. Het peil moet zich tussen de merktekens MIN en MAX aan de zijkant van het reservoir bevinden. Gebruik uitsluitend de voorgeschreven hydraulische remvloeistof (DOT 4).

Parkeerrem

Inspecteer het parkeerremstelsel inclusief de kabels.

Remschijven, remblokken en remklauwen

Controleer de remblokken en de remschijven op overmatige slijtage. Controleer de remklauwen op eventuele vloeistoflekkage.

Ga voor meer informatie over het controleren van de slijtagegrens van de remblokken of voering naar <http://service.hyundai-motor.com>

Uitlaatpijp en demper

Controleer de uitlaatpijp, demper en ophangrubbers visueel op scheuren, veroudering en beschadiging. Start de motor en luister goed of eventuele lekkage van uitlaatgassen hoorbaar is. Draai de verbindingen vast of vervang onderdelen, indien nodig.

Bevestigingsbouten wielophanging

Controleer de verbindingen van de wielophanging op loszitten of beschadiging. Haal deze aan met het voorgeschreven aanhaalmoment.

Stuurhuis, stuurstangen en stofhoezen/onderste fuseekogel

Breng de auto tot stilstand, zet de motor uit en controleer op overmatige speling in het stuurwiel. Controleer de stuurstangen op knikken of beschadigingen. Controleer de stofhoezen en fuseekogel op veroudering, scheurtjes of beschadigingen.

Vervang beschadigde onderdelen.

Aandrijfassen en bijbehorende assen

Controleer de aandrijfassen, stofhoezen en klemmen op scheuren, veroudering en beschadiging. Vervang beschadigde onderdelen en breng indien nodig nieuw vet aan.

Koudemiddel

Controleer de leidingen en aansluitingen van de airconditioning op lekkage en beschadigingen.

Motorolie

Motoroliepeil controleren

Motorolie dient voor het smeren, koelen en bedienen van diverse hydraulische onderdelen van de motor. Het is normaal dat er tijdens het rijden motorolie wordt verbruikt en u moet de motorolie regelmatig nakijken en bijvullen. U moet ook binnen het aanbevolen onderhoudsschema het oliepeil nakijken en bijvullen om te voorkomen dat de oliekwaliteit afneemt.

Controleer het oliepeil volgens onderstaande procedure.

1. Volg alle voorzorgsmaatregelen van de oliefabrikant op.
2. Zorg ervoor dat het voertuig op een vlakke ondergrond in P (parkeren) staat met de handrem aangetrokken.
3. Zet de motor aan het warm hem op tot de koelvloeistoftemperatuur een constante normale temperatuur heeft.
4. Zet de motor af, verwijder de olievuldop en trek de peilstok eruit. Wacht 15 minuten totdat de olie is teruggevloeid in het carter.
5. Veeg de peilstok schoon en steek hem weer geheel in de houder.

6. Trek de peilstok opnieuw uit de houder en controleer het peil. Het vloeistofniveau moet zich tussen F (vol) en L (leeg) bevinden.

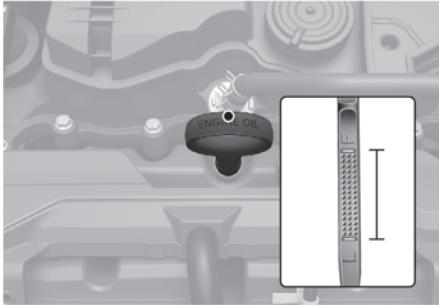

7. Als het oliepeil lager is dan L, moet u olie bijvullen tot de F.

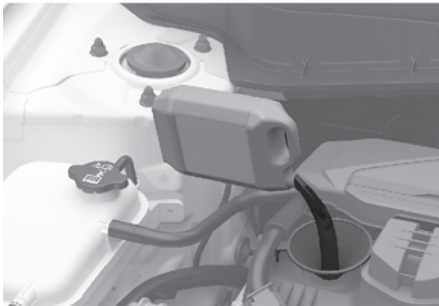

Gebruik alleen de gespecificeerde motorolie (Zie de paragraaf “Aanbevolen smeermiddelen en hoeveelheden” in hoofdstuk 2).

AANWIJZING

Om schade aan de motor te voorkomen:

- Mors geen motorolie tijdens het bijvullen of verversen van motorolie. Veeg gemorste olie onmiddellijk af.
- Het motorolieverbruik kan toenemen tijdens het inrijden van een nieuw voertuig en zal stabiliseren na 6.000 km (4.000 mijl).
- Het motorolieverbruik kan worden beïnvloed door rijgewoonten, klimaatomstandigheden, verkeersomstandigheden, oliekwaliteit, enz. Daarom wordt aanbevolen het motoroliepeil regelmatig te controleren en zo nodig bij te vullen.

Motorolie verversen en filter vervangen

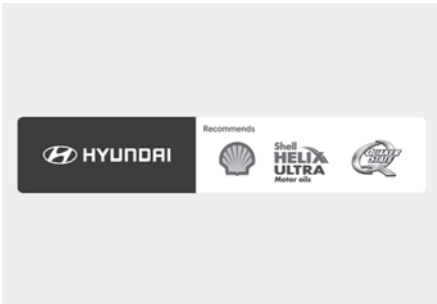

- Het effect van de smering, roestbehandeling, koeling en reiniging van de motorolie zal geleidelijk aan afnemen tijdens gebruik.

(Behalve Smartstream 1.6 T-GDi) Wij raden u aan de motorolie en het filter door een erkende HYUNDAI-dealer te laten verversen volgens de functie Levensduurbeheer motorolie of het onderhoudsschema aan het begin van dit hoofdstuk.

(Voor Smartstream 1.6 T-GDi) We adviseren u de motorolie te laten verversen en het filter te laten vervangen door een officiële HYUNDAI-dealer overeenkomstig het onderhoudsschema in het begin van dit hoofdstuk.

- Als u zich niet houdt aan het onderhoudsschema voor het vervangen van de motorolie, kunnen de prestaties van de motorolie achteruitgaan en kan het van invloed zijn op de conditie van de motor. Vervang daarom de motorolie overeenkomstig het onderhoudsschema.

- Gebruik de aanbevolen motorolie en filter om de motor in optimale conditie te houden. Als de aanbevolen motorolie en filter niet worden gebruikt, ververs dan de olie volgens het onderhoudsschema bij zwaar gebruik.
- Het onderhoudsschema voor het verversen van motorolie dient om te voorkomen dat de oliekwaliteit afneemt en houdt geen verband met het oliegebruik. Kijk de motorolie regelmatig na en vul hem bij.

i Informatie

Als de oliedruk laag is omdat er bijvoorbeeld onvoldoende motorolie is, gaat het oliedruklampje (🔴) branden. Daarnaast wordt het verbeterde motorbeschermingssysteem geactiveerd, dat het motorvermogen beperkt en gaat het Controlelampje motormanagement (🔴) branden als u met de auto blijft rijden in deze status. Als de oliedruk hersteld is, dooft het waarschuwingslampje motoroliedruk en wordt het motorvermogen niet langer beperkt.

⚠️ OPGELET

De motorolie is direct na het rijden zeer heet en kan bij het verversen brandwonden veroorzaken. Ververs de motorolie pas nadat de motorolie is afgekoeld.

Voeg nooit additieven aan de motorolie toe. Additieven in motorolie kunnen de eigenschappen van motorolie veranderen en kunnen ernstige motorstoringen veroorzaken.

⚠️ WAARSCHUWING

Gebruikte motorolie kan irritatie of huidkanker veroorzaken indien de huid langdurig in contact komt met de olie. Afgewerkte motorolie bevat chemische stoffen die bij proefdieren kanker hebben veroorzaakt. Was uw handen zorgvuldig met zeep en warm water als ze in contact zijn geweest met gebruikte motorolie.

Motorkoelvloeistof

Het hogedruk-koelsysteem is voorzien van een reservoir dat gevuld is met een koelvloeistof die ook voldoende bescherming biedt tegen bevriezing. Het reservoir is in de fabriek gevuld.

Controleer de vorstbescherming en het koelvloeistofpeil ten minste één keer per jaar, aan het begin van het winterseizoen en voordat u naar een kouder klimaat reist.

Koelvloeistofpeil controleren

Smartstream G1.0 T-GDi / Smartstream G1.0 T-GDi
48V MHEV

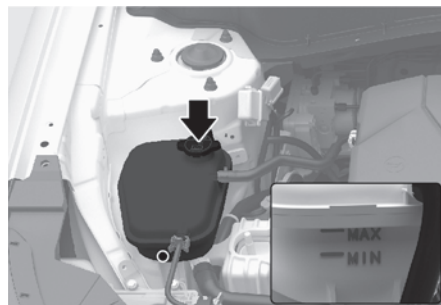

Smartstream G1.6 T-GDI

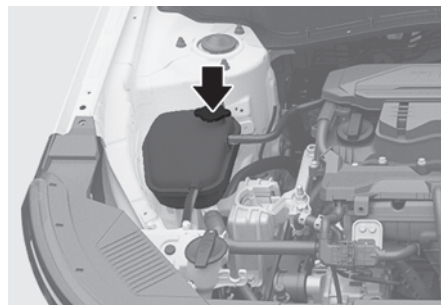

Smartstream G2.0 ATKINSON

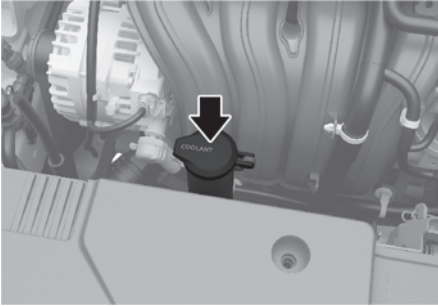

Smartstream G1.0 T-GDI

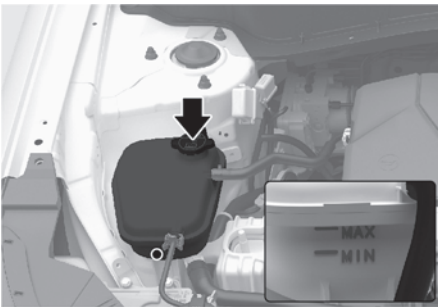

Controleer de toestand en de aansluitingen van alle slangen van het koelsysteem en van de verwarming. Vervang beschadigde en slechte slangen.

Het koelvloeistofpeil in het koelvloeistofreservoir dient tussen de merktekens MAX en MIN te liggen als de motor koud is.

Vul als het peil laag is voldoende gedestilleerd water bij om het peil bij het teken MAX te brengen, maar vul niet te veel bij. Als veelvuldig bijvullen noodzakelijk is, adviseren we u naar een officiële HYUNDAI-dealer te gaan om het koelsysteem te laten controleren.

WAARSCHUWING



Verwijder de radiateurdoop of de aftapplug nooit als de motorruimte en de radiator nog heet zijn. Er kan hete koelvloeistof en stoom ontsnappen, wat ernstig letsel kan veroorzaken.

Zet de motor af en wacht tot de motor is afgekoeld. Verwijder de radiateurdoop uiterst voorzichtig. Wikkel een dikke doek rond de dop en draai deze linksom tot de eerste aanslag.

Doe een stap achteruit terwijl de druk ontsnapt uit het koelsysteem. Pas als u zeker weet dat er geen overdruk meer is, drukt u de dop met de doek in en draait u hem verder linksom om hem te verwijderen.

i Informatie

Het peil van de motorkoelvloeistof wordt beïnvloed door de temperatuur van de motor. Schakel de motor uit voordat u de koelvloeistof controleert of bijvult.

! WAARSCHUWING



De elektromotor van de koelventilator kan blijven draaien of opstarten wanneer de motor stilstaat en daardoor ernstig letsel veroorzaken. Houd handen, kleding en gereedschap uit de buurt van de draaiende ventilatorbladen van de koelventilator.

Schakel de auto altijd uit, tenzij deze moet worden gecontroleerd met draaiende motor. Wees voorzichtig, omdat de koelventilator kan gaan draaien als de negatieve (-) accupool niet is losgekoppeld.

! WAARSCHUWING

Zorg ervoor dat de koelvloeistofdop na het bijvullen van koelvloeistof goed wordt vastgedraaid. Anders kan de motor tijdens het rijden oververhit raken.

1. Controleer of het label op de koelvloeistofdop recht naar voren zit.

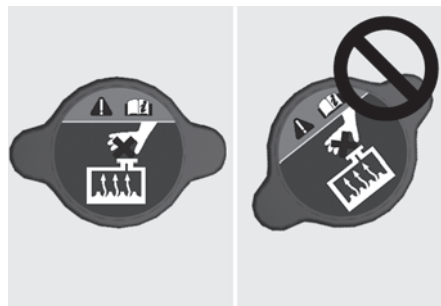

2. Controleer of de kleine uitsteeksels aan de binnenzijde van de koelvloeistofdop goed in elkaar grijpen.

Aanbevolen koelvloeistof

- Vul het koelsysteem alleen bij met gedestilleerd of gedemineraliseerd water en vul het koelsysteem niet bij met gewoon kraanwater.
- Een onjuist koelvloeistofmengsel kan ernstige storingen of schade aan de motor veroorzaken.
- De motor van uw auto heeft aluminium onderdelen. Gebruik daarom een ethyleenglycol koelvloeistof op basis van fosfaat ter voorkoming van corrosie en bevroering.
- Gebruik geen koelvloeistof op ethanol- of methanol-basis; meng ook geen ethanol- of methanolantivries met de voorgeschreven koelvloeistof.
- Gebruik geen mengsel met meer dan 60 % of minder dan 35 % antivries; in dat geval is een optimale koelende werking niet gewaarborgd.

Zie de volgende tabel voor het mengpercentage:

Buitentemperatuur	Mengpercentage (volume)	
	Antivries	Water
-15 °C	35	65
-25 °C	40	60
-35 °C	50	50
-45 °C	60	40

i Informatie

Bij twijfel over de mengverhouding is een mengsel van 50 % water en 50 % antivries het gemakkelijkst te mengen omdat van beide vloeistoffen evenveel wordt gebruikt. Dit mengsel is geschikt voor de meeste temperatuurbereiken vanaf -35 °C (-31 °F).

Koelvloeistof verversen

Wij raden u aan de koelvloeistof te laten vervangen door een erkende HYUNDAI-dealer volgens het onderhoudsschema aan het begin van dit hoofdstuk.

⚠ WAARSCHUWING

Gebruik geen motorkoelvloeistof of antivries in het sproeierreservoir.

Motorkoelvloeistof kan het zicht ernstig belemmeren wanneer ze op de voorruit terechtkomt, waardoor u de controle over de auto kunt verliezen en een ongeval zou kunnen veroorzaken.

Motorkoelvloeistof kan tevens de lak en sierlijsten beschadigen.

AANWIJZING

Wikkel, om schade aan de motoronderdelen te voorkomen, een dikke handdoek om de dop van de motorkoelvloeistof voordat u koelvloeistof bijvult om te voorkomen dat de koelvloeistof terechtkomt in de motoronderdelen, zoals de dynamo.

Rem-/koppelingsvloeistof

Controle rem- en koppelingsvloeistofpeil

Smartstream G1.0 T-GDi / Smartstream G1.0 T-GDi
48V MHEV

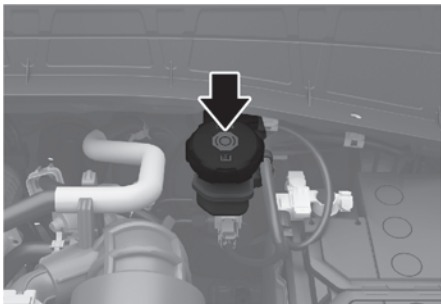

Smartstream G1.6 T-GDI

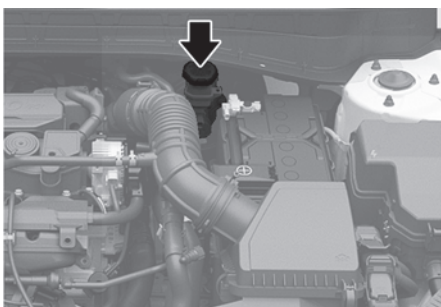

Smartstream G2.0 ATKINSON

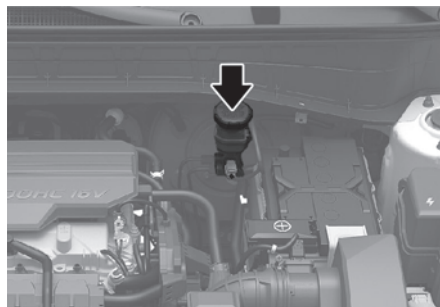

Controleer regelmatig het vloeistofpeil in het reservoir. Het vloeistofpeil moet zich tussen de merktekens MAX en MIN aan de zijkant van het reservoir bevinden.

Reinig het gebied rondom de dop van het reservoir grondig voordat u de dop verwijdert en vloeistof bijvult, om te voorkomen dat de vloeistof verontreinigd raakt.

Vul vloeistof bij tot aan het merkteken MAX wanneer het peil te laag is. Het peil daalt naarmate de kilometerstand stijgt. Dit is normaal en wordt veroorzaakt door het slijten van de remvoeringen.

Als het vloeistofpeil te laag is, adviseren wij uw auto door een erkende HYUNDAI-dealer te laten controleren.

WAARSCHUWING

Als het remsysteem vaak moet worden bijgevuld, kan dit duiden op een lek in het remsysteem. Wij raden u aan uw auto door een erkende HYUNDAI-dealer te laten controleren.



WAARSCHUWING

Laat geen rem-/koppelingsvloeistof in uw ogen komen. Spoel uw ogen minstens 15 minuten met schoon water als er rem-/koppelingsvloeistof in komt en roep onmiddellijk medische hulp in.

AANWIJZING

- Zorg ervoor dat rem-/koppelingsvloeistof niet in contact komt met het lakwerk van de auto. De lak kan hierdoor beschadigen.
- Gebruik NOOIT rem-/koppelingsvloeistof die gedurende lange tijd is blootgesteld aan de buitenlucht, aangezien de kwaliteit hiervan niet kan worden gegarandeerd.
- Gebruik geen verkeerd type rem-/koppelingsvloeistof. Slechts een paar druppels minerale olie, bijvoorbeeld motorolie, in het remsysteem kunnen de onderdelen van het remsysteem beschadigen.

i Informatie

Gebruik alleen de voorgeschreven rem-/koppelingsvloeistof (zie "Aanbevolen smeermiddelen en hoeveelheden" in hoofdstuk 2).

Ruitensproeiervloeistof

Ruitensproeiervloeistofpeil controleren

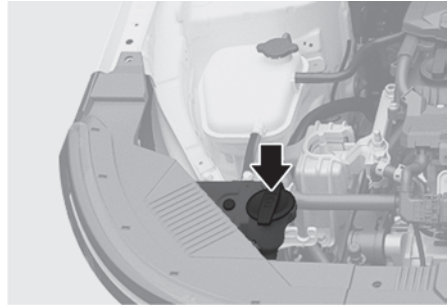

Controleer het vloeistofpeil in het sproeiereservoir en vul indien nodig vloeistof bij. Als u geen ruitensproeiervloeistof bij de hand heeft, kunt u het reservoir bijvullen met gewoon water. Gebruik in koude klimaten echter speciale ruitensproeiervloeistof om bevriezing te voorkomen.

WAARSCHUWING

Neem bij het gebruik van ruitensproeiervloeistof de volgende veiligheidsvoorzorgsmaatregelen in acht om de kans op ernstig letsel te beperken:

- Gebruik geen motorkoelvloeistof of antivries in het sproeierreservoir. Koelvloeistof kan het zicht ernstig belemmeren wanneer dit op de voorruit terecht komt, waardoor u de controle over de auto kunt verliezen en een ongeval kunt veroorzaken. Bovendien kan ze de lak en sierlijsten beschadigen.
- Houd open vuur en vonken uit de buurt van de ruitensproeiervloeistof en het ruitensproeierreservoir. Ruitensproeiervloeistof kan alcohol bevatten en ontvlambaar zijn.
- Drink geen ruitensproeiervloeistof en vermijd contact met de huid. Ruitensproeiervloeistof is schadelijk voor mens en dier.
- Houd ruitensproeiervloeistof uit de buurt van kinderen en dieren.

Luchtfilter

Filter vervangen

Smartstream G1.0 T-GDi / Smartstream G1.0 T-GDi
48V MHEV

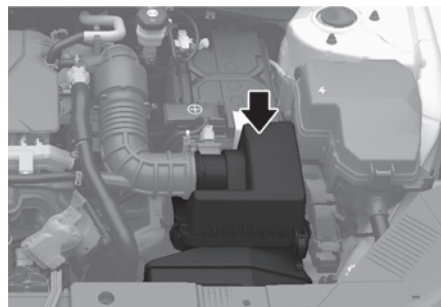

Smartstream G1.6 T-GDi

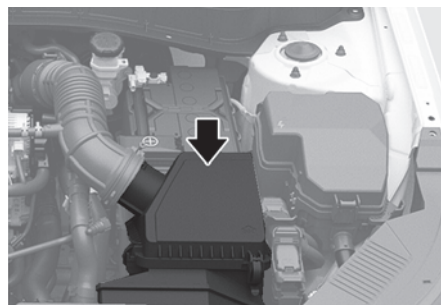

Smartstream G2.0 ATKINSON

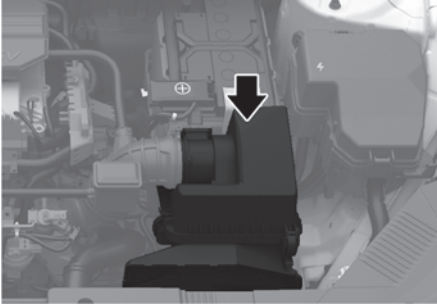

Het luchtfilter kan voor inspectie met perslucht worden gereinigd.

Was het niet uit en spoel het niet af, want water veroorzaakt schade aan het filter.

Vervang het luchtfilter als het vervuild is.

Vervang het filter overeenkomstig het onderhoudsschema.

1. Trek de hendel van het luchtfilter naar beneden.

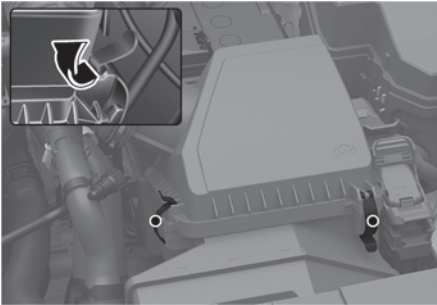

2. Trek het luchtfilterdeksel omhoog en open het.

3. Vervang het luchtfilter.

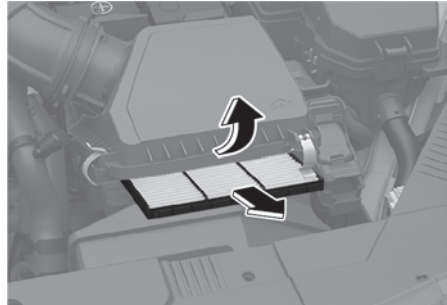

4. Zet het deksel van het luchtfilter in omgekeerde volgorde weer in elkaar.

5. Controleer of het deksel goed vastzit.

i Informatie

Vervang het luchtfilter vaker dan in het onderhoudsschema is aangegeven als de auto wordt gebruikt in gebieden met zeer veel stof of zand.

AANWIJZING

- Rijd niet met de auto zonder luchtfilter. Dit resulteert in overmatige motorslijtage.
- Zorg om schade aan de motor te voorkomen dat bij het verwijderen van het luchtfilter geen stof en vuil in de luchtinlaat komen.
- Bij het vervangen van onderdelen adviseren we u deze aan te schaffen bij een officiële HYUNDAI-dealer. Het gebruik van niet-originele onderdelen kan de motor beschadigen.
- Blaas niet met perslucht tegen het binnenste deel van het luchtfilter. Dan kan er stof of vuil in door de luchtinlaat binnendringen.
- Controleer dat het vervangen filter goed bevestigd is bij het opnieuw monteren van het filter van de luchtzuivering en dat de hendels stevig vast staan.

Interieurluchtfilter

Filter controleren

Het interieurluchtfilter moet worden vervangen volgens het onderhoudsschema. Als de auto gedurende lange tijd in steden met ernstige luchtvervuiling of op ruige, stoffige wegen wordt gebruikt, moet het filter vaker worden gecontroleerd en eerder worden vervangen. Vervang het interieurluchtfilter door de onderstaande procedure te volgen en zorg ervoor dat u geen andere onderdelen beschadigt.

Filter vervangen

1. Open het dashboardkastje en verwijder de steun (1).

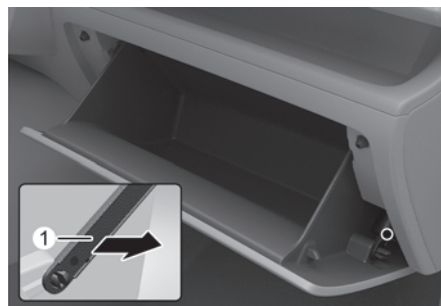

2. Druk beide zijden van het dashboardkastje naar binnen om te ontgrendelen.

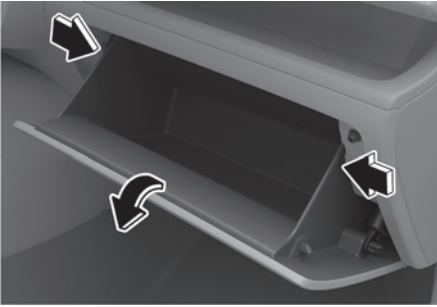

3. Houd de vergrendeling aan de rechterkant van het deksel ingedrukt.

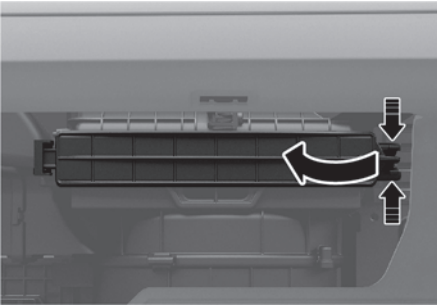

4. Verwijder het deksel
5. Vervang het interieurluchtfilter.
6. Plaats de onderdelen in omgekeerde volgorde van verwijderen.

AANWIJZING



Plaats een nieuw interieurluchtfilter in de juiste richting met het pijlsymbool (↓) omlaag gericht om geluid en een verminderde werking te voorkomen.

Ruitenwisserbladen

Wisserbladen controleren

Verontreiniging van de voorruit of de wisserbladen met vreemde stoffen kan de effectiviteit van de ruitenwissers verminderen.

Veelvoorkomende bronnen van verontreiniging zijn insecten, boomsap en hot wax-behandelingen bij diverse commerciële wasstraten. Als de bladen niet goed wassen, reinigt u zowel de ruit als de bladen met glasreiniger of een mild reinigingsmiddel en spoelt u ze grondig af met schoon water. Vervang de bladen indien nodig.

AANWIJZING

Om schade aan de ruitenwisserbladen, -armen of andere onderdelen te voorkomen:

- Geen benzine, kerosine, verfverdunner of andere oplosmiddelen op of in de buurt ervan gebruiken.
- Probeer niet om de ruitenwissers met de hand te bewegen.

Vervangen van bladen

Wanneer de ruitenwissers niet meer voldoende reinigen, kan het zijn dat de bladen versleten of gebarsten zijn. Vervang de ruitenwissers door nieuwe.

AANWIJZING

Om schade te voorkomen:

- Gebruik nooit niet-gespecificeerde wisserbladen.
- Til de ruitenwisserarmen in de bovenste wisstand op.
- Plaats de ruitenwisserarmen altijd terug op de voorruit voordat u gaat rijden.

Voorruitwisserblad vervangen

Deze auto heeft een "verborgen" wisserontwerp dat in de onderste ruststand niet kan worden opgetild.

1. Druk binnen 20 seconden na het uitschakelen van de motor de ruitenwisherhendel omlaag in de stand MIST (of 1x) en houd deze ongeveer 2 seconden ingedrukt totdat de ruitenwissers naar de bovenste wisstand gaan.

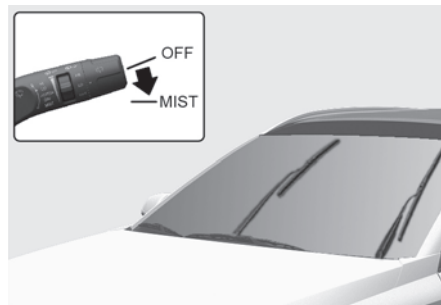

Type A

2. Til de ruitenwissers van de voorruit.
3. Draai het wisserblad (1) om bij de clip te komen.

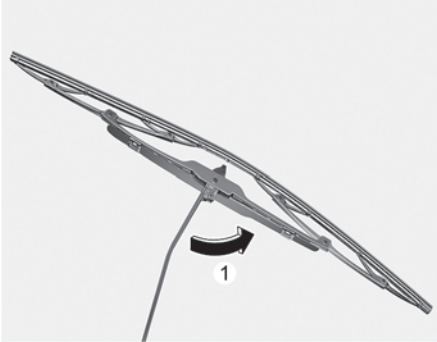

4. Terwijl u de clip (2) indrukt, trekt u het wisserblad (3) naar beneden. Verwijder het ruitenwisserblad uit de ruitenwisserarm.

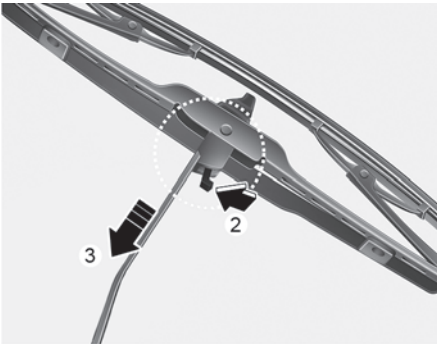

5. Plaats het nieuwe ruitenwisserblad in de omgekeerde volgorde van het verwijderen.
6. Plaats de wissers voorzichtig terug op de voorruit.
7. Draai, met het contactslot in de stand ON, de ruitenwisserschakelaar in een willekeurige stand ON om de ruitenwissers weer in de onderste ruststand te zetten.

Type B

2. Til de ruitenwissers van de voorruit.
3. Open de klem (1) van het ruitenwisserblad. Trek vervolgens het wisserblad (2) naar beneden. Verwijder het ruitenwisserblad uit de ruitenwisserarm.

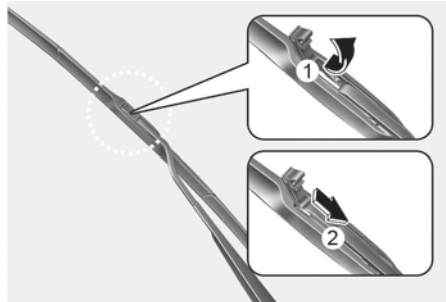

4. Plaats het nieuwe ruitenwisserblad in de omgekeerde volgorde van het verwijderen.

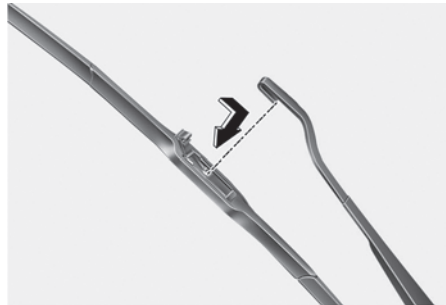

5. Draai, met het contactslot in de stand ON, de ruitenwisserschakelaar in een willekeurige stand ON om de ruitenwissers weer in de onderste ruststand te zetten.

AANWIJZING

- Voorkom dat de ruitenwissers de voorruit raken wanneer het wisserblad wordt gedemonteerd om schade aan de voorruit te voorkomen.
- De ruitenwisser mag ongeveer 10 seconden niet werken als de ruitenwisser zonder sproeiervloeistof wordt gebruikt of de bladen bevroren zijn om schade aan de motor te voorkomen.

Achterraitwisserblad vervangen

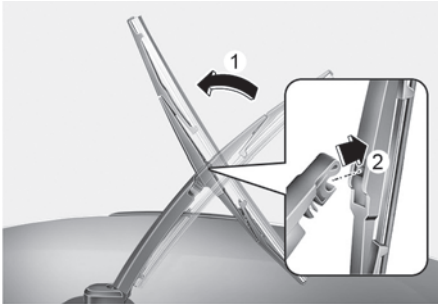

1. Trek de ruitenwisserarm omhoog en draai vervolgens het ruitenwisserblad (1).
2. Trek het ruitenwisserblad (2) los.

3. Plaats het nieuwe ruitenwisserblad door het middelste deel in de opening van de ruitenwisserarm te steken tot het ruitenwisserblad vastklikt (3).

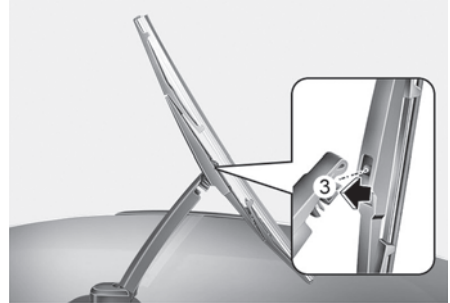

4. Als de vervanging voltooid is, zet u de wisserarm neer op de achterrait, zet u het contact van de auto aan en bedient u de wissers om te controleren of het blad correct geïnstalleerd is.

Accu

WAARSCHUWING

Om ERNSTIG of DODELIJK LETSEL van uzelf of omstaanders te voorkomen, volg altijd deze voorzorgsmaatregelen als u in de buurt van de accu werkt of ze hanteert:



Lees en volg de aanwijzingen voor het omgaan met de accu altijd zorgvuldig.



Draag oogbescherming die ontworpen is om de ogen tegen spatten zuur te beschermen.



Houd open vuur, vonken en rokende materialen uit de buurt van de accu.



Er zit altijd zeer licht ontvlambare waterstof in de accucellen en dat kan ontploffen als het ontvlamt.



Batterijen buiten bereik van kinderen houden.



Batterijen bevatten zwavelzuur dat zeer corrosief is. Voorkom contact van het zuur met uw ogen, huid of kleding.

Spoel uw ogen minstens 15 minuten met schoon water als er zuur in komt en roep onmiddellijk medische hulp in. Als het zuur in contact komt met uw huid, grondig wassen. Roep onmiddellijk medische hulp in wanneer u pijn of een brandend gevoel heeft.

- Bij het optillen van een accu met een kunststof behuizing kan door overmatige druk accuzuur naar buiten komen, waardoor de accu kan lekken. Houd bij het optillen uw handen aan de zijkant van de accu.
- Probeer uw voertuig niet te starten met een hulpaccu als uw accu bevroren is.
- Laad een accu NOOIT op als de accukabels van het voertuig nog aangesloten zijn op de accu.
- Het ontstekingsstelsel werkt met hoogspanning. Raak de onderdelen van de ontsteking NOOIT aan als de motor draait of het contact in stand ON staat.

AANWIJZING

Volg deze instructies voor de omgang met de accu om schade aan de accu te voorkomen.

- Wanneer de auto gedurende langere tijd niet wordt gebruikt in een gebied met lage temperaturen, verwijder dan de accu en bewaar deze binnen.
- Laad de accu altijd volledig op om te voorkomen dat de accubak beschadigd raakt in gebieden met lage temperaturen.
- Voorkom dat er vloeistof op de accupolen komt. De prestaties van de accu kunnen afnemen en letsel veroorzaken. Wees voorzichtig als u vloeistoffen inlaadt in de achterklep.
- Kantel de accu niet.
- Als u niet-toegestane elektronische apparaten aansluit, raakt de accu mogelijk ontladen. Gebruik nooit niet-toegestane apparaten.

Voor een optimale werking van de accu

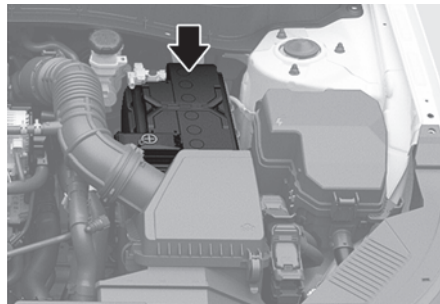

- Zorg ervoor dat de accu altijd goed vastzit.
- Houd de bovenkant van de batterij schoon en droog.
- Houd de klemmen en aansluitingen schoon, stevig en bedekt met vaseline of klemmenvet.
- Spoel gemorst zuur onmiddellijk van de accu met een oplossing van water en zuiveringszout.
- Neem de accukabels los als u de auto gedurende een langere periode niet gebruikt.

Accucapaciteitsticker

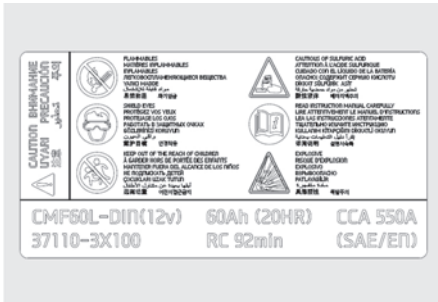

- De werkelijke sticker op de accu kan afwijken van de afbeelding.
1. CMF60L-DIN: De HYUNDAI-modelnaam van de accu
 2. 12 V : De nominale spanning
 3. 60 Ah (20HR) : De nominale capaciteit (in ampère-uur)
 4. RC 92min : De nominale reservecapaciteit (in min.)
 5. CCA 550 A (SAE/EN) : De koudstartstroom in ampère

i Informatie

Voor voertuigen met een elektrische achterklep moet de elektrische achterklep opnieuw worden ingesteld nadat de accu is vervangen. Raadpleeg voor meer informatie “Elektrisch bedienbare achterklep” sectie in hoofdstuk 5.

Accu laden

Met een acculader

Uw auto is uitgerust met een onderhoudsvrije accu op basis van calcium.

- Laad de accu gedurende 10 uur traag op met een druppellader wanneer de accu op korte tijd is leeggeraakt (bijvoorbeeld doordat de koplampen of interieurverlichting zijn blijven branden terwijl het voertuig niet gebruikt werd).
- Wanneer de accu geleidelijk ontlaat door een hoge elektrische belasting tijdens het rijden, laadt u ze 2 uur op met 20 - 30 A.

! WAARSCHUWING

Volg altijd deze instructies als u de accu van uw voertuig oplaadt om het risico op ERNSTIG of DODELIJK LETSEL door ontploffingen of brandwonden door zuur te vermijden:

- Schakel alle accessoires uit en zet het contactslot in de stand LOCK/OFF voordat u onderhoud uitvoert of de accu oplaadt.
- Houd open vuur, vonken en rokende materialen uit de buurt van de accu.
- Werk altijd in open lucht of op een goed geventileerde plaats.
- Draag een veiligheidsbril wanneer u de accu tijdens het opladen controleert.
- De accu moet uit de auto worden verwijderd en in een goed geventileerde ruimte geplaatst worden.

- Houd de accu tijdens het laden in de gaten; beëindig het laden of wijzig de laadstroomcapaciteit als de accucel hevig begint te borrelen.
- Neem de minkabel van de accu altijd eerst los en sluit de minkabel van de accu altijd als laatste weer aan. Ontkoppel de acculader in de onderstaande volgorde:
 1. Zet de hoofdschakelaar van de acculader uit.
 2. Neem de klem los van de minpool.
 3. Neem de klem los van de pluspool.
- Wij raden u aan een originele HYUNDAI goedgekeurde accu of het voor uw auto gespecificeerde equivalent te gebruiken wanneer u de accu vervangt.

AANWIJZING

AGM-accu

- AGM-accu's (Absorbed Glass Mat) zijn onderhoudsvrij en we adviseren u om de AGM-accu te laten onderhouden door een officiële HYUNDAI-dealer. Gebruik voor het laden van uw AGM-accu alleen volautomatische acculaders die speciaal zijn ontworpen voor AGM-accu's.
- Bij het vervangen van de AGM-accu adviseren we u om wisselstukken van een officiële HYUNDAI-dealer te gebruiken.
- Open of verwijder de deksel van de accu niet. Hierdoor kan elektrolyt weglekken, wat kan leiden tot ernstig letsel.

Via starten met een hulpaccu

Na het starten met een goede hulpaccu, rijdt u 20-30 minuten met het voertuig voor het wordt afgesloten. Het voertuig herstart misschien niet als u het uitschakelt voordat de accu voldoende opgeladen is. Kijk bij "Starten met een hulpaccu" in hoofdstuk 8 voor meer informatie over de startprocedure met een hulpaccu.

i Informatie



Een onjuist afgevoerde batterij kan schadelijk zijn voor het milieu en voor uw gezondheid. Voer de accu af volgens uw lokale wetgeving of voorschriften.

Te resetten onderdelen

De volgende items moeten mogelijk opnieuw worden ingesteld nadat de accu is ontladen of de accu is verwijderd:

- Rij-informatie/sinds het tanken/gecumuleerde info (zie hoofdstuk 4)
- Geïntegreerd geheugensysteem (zie hoofdstuk 5)
- Elektrisch raam (zie hoofdstuk 5)
- Zonnedak (zie hoofdstuk 5)
- Klimaatregeling (zie hoofdstuk 5)
- Elektrische achterklep (zie hoofdstuk 5)
- Klok (zie handleiding Infotainmentsysteem)
- Infotainmentsysteem (zie handleiding infotainmentsysteem)

Banden en wielen

WAARSCHUWING

Bandenpech kan leiden tot verlies van controle over het voertuig en een botsing tot gevolg hebben. Om het risico op ernstig of dodelijk letsel te beperken:

- Controleer de bandenspanning maandelijks. Controleer de banden daarnaast op slijtage en beschadigingen.
 - De aanbevolen bandenspanning voor uw auto bij koude banden kunt u vinden in deze handleiding en op het bandenspanningslabel op de middenstijl aan bestuurderszijde. Gebruik altijd een bandenspanningsmeter om de bandenspanning te meten. Banden met een te hoge of te lage spanning slijten ongelijkmatig, wat leidt tot slecht weggedrag.
 - Controleer ook altijd de spanning van het reservewiel wanneer u de spanning van de andere banden van uw auto controleert.
 - Vervang banden die versleten of beschadigd zijn of die ongelijkmatige slijtage vertonen. Versleten banden kunnen leiden tot verminderde remprestaties, stuurcontrole of grip.
 - Vervang de banden altijd door banden waarvan maat, type, constructie en loopvlakprofiel hetzelfde zijn als van de oorspronkelijk op de auto gemonteerde banden. Het gebruik van afwijkende maten banden en wielen kan ongewenste rijeigenschappen of een slechte wegligging van de auto tot gevolg hebben of het antiblokkeersysteem (ABS) van uw auto beïnvloeden. Dit kan leiden tot een ernstig ongeval.
-

Bandenonderhoud

Voor uw veiligheid, een maximale levensduur van de banden en een zo laag mogelijk brandstofverbruik, moet u de banden steeds op de aanbevolen spanning houden en mag u het totaalgewicht en de maximale asbelasting niet overschrijden.



U kunt alle specificaties (maten en spanningen) terugvinden op een label dat op de middenstijl aan bestuurderszijde is aangebracht.

Aanbevolen bandenspanning koud

Controleer alle bandenspanningen (ook die van het reservewiel) wanneer de banden koud zijn. “Koude banden” betekent dat de auto ten minste 3 uur niet heeft gereden of minder dan 1,6 km heeft gereden.

De bandenspanning bij warme banden is normaliter 28 tot 41 kPa hoger (4 tot 6 psi) dan de aanbevolen bandenspanning bij koude banden. Laat geen lucht uit warme banden lopen om de spanning aan te passen. De banden hebben te weinig spanning. Zie “Banden en wielen” in hoofdstuk 2 voor de aanbevolen bandenspanning.

⚠ WAARSCHUWING

- Voor optimale rijeigenschappen, een optimale wegligging en een zo laag mogelijke bandenslijtage dient u de banden op de aanbevolen spanning te houden.
- Een te hoge of te lage bandenspanning kan de levensduur van de band reduceren, een negatief effect hebben op de rijeigenschappen en tot een klapband leiden waardoor u de macht over het stuur kunt verliezen. Dit kan leiden tot een aanrijding.
- Een te lage bandenspanning kan leiden tot ernstige warmteontwikkeling, met als gevolg klapbanden, loslaten van het loopvlak en andere defecten aan de band die kunnen leiden tot verlies van controle over het voertuig en een botsing. Dit risico is veel groter op warme dagen en bij langdurig rijden met hoge snelheden.
- Een te lage bandenspanning kan leiden tot overmatige slijtage, slecht weggedrag en een lager brandstofverbruik. Zelfs wielvervorming is mogelijk. Houd de bandenspanning op het juiste peil. Als een band vaak moet worden bijgevuld, raden wij u aan uw auto te laten controleren door een erkende HYUNDAI-dealer.
- Een te hoge bandenspanning heeft een negatieve invloed op het rijcomfort en zorgt voor een verhoogde slijtage in het midden van het loopvlak. Bovendien bestaat er een grotere kans op beschadiging door oneffenheden in het wegdek.

Bandenspanning controleren

Controleer uw banden, inclusief het reservewiel (indien aanwezig), minstens één keer per maand.

Controle

Gebruik een bandenspanningsmeter van goede kwaliteit om de bandenspanning te meten. U kunt aan de buitenkant niet zien of de banden de juiste spanning hebben. Met radiaalbanden kan niets mis lijken, terwijl ze toch te weinig spanning hebben.

Verwijder het ventieldopje van het bandventiel. Druk de bandenspanningsmeter stevig op het ventiel om de spanning af te lezen. Als de bandenspanning van de koude band overeenkomt met de aanbevolen spanning op het Band en Laadinformatielabel, is er geen correctie nodig. Als de bandenspanning te laag is, pomp de band dan op totdat de aanbevolen spanning wordt bereikt.

Schroef de ventieldopjes terug op de bandventielen. Zonder het ventieldopje kan er vuil of vocht in het ventiel komen, wat kan leiden tot luchtlekkage. Als een ventieldopje ontbreekt, plaats dan zo snel mogelijk een nieuw.

Als de band te hard is opgepompt, laat dan lucht ontsnappen door de metalen pen in het midden van het ventiel in te duwen. Controleer de bandenspanning opnieuw met de bandenspanningsmeter. Schroef de ventieldopjes terug op de bandventielen. Zonder het ventieldopje kan er vuil of vocht in het ventiel komen, wat kan leiden tot luchtlekkage. Als een ventieldopje ontbreekt, plaats dan zo snel mogelijk een nieuw.

Wielen verwisselen

Om de banden zo gelijkmatig mogelijk te laten slijten, adviseert HYUNDAI de banden volgens het onderhoudsschema, of eerder te roteren als de slijtage onregelmatig verloopt.

Controleer bij het verwisselen tevens de balans.

Controleer de banden bij het verwisselen op ongelijkmatige slijtage en beschadigingen. Abnormale slijtage wordt meestal veroorzaakt door onjuiste bandenspanning, verkeerde wieluitlijning, onbalans in de wielen, hard remmen of snel rijden door bochten. Controleer het loopvlak en de zijkant van de band op hobbels of uitstulpingen. Vervang de band als u een van deze afwijkingen aantreft. Vervang de band als het canvas of de koordlagen zichtbaar zijn. Breng de bandenspanning van de voor- en achterbanden na het verwisselen op de voorgeschreven waarden en controleer of de wielmoer goed vastzit (het juiste aanhaalmoment is 11-13 kgf·m [79-94 lbf·ft]).

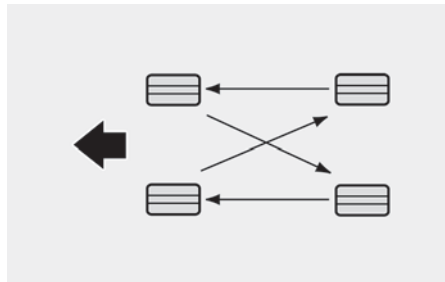

Controleer bij het verwisselen van de wielen tevens de remblokken op slijtage.

i Informatie

Wanneer u een asymmetrische band monteert, monteert u de kant met de “buitenkant” naar buiten gericht.

! WAARSCHUWING

- Gebruik het reservewiel niet voor het roteren van de wielen.
- Zorg ervoor dat diagonaal- en radiaalbanden nooit in combinatie met elkaar worden gemonteerd. Dit kan ongewenste rijeigenschappen veroorzaken, waardoor u de controle over de auto kunt verliezen en een ongeval kunt veroorzaken.

Uitlijnen en balanceren van de wielen

De wielen van uw auto zijn in de fabriek zorgvuldig uitgelijnd en gebalanceerd, en het is mogelijk dat u uw wielen niet opnieuw hoeft te laten uitlijnen. Als u merkt dat de banden ongebruikelijk slijten of dat uw auto naar één kant trekt, moet de uitlijning wellicht worden aangepast.

Wanneer de auto tijdens het rijden op een vlakke weg trilt, kan het zijn dat de wielen opnieuw moeten worden gebalanceerd.

AANWIJZING

Gebruik alleen goedgekeurde wielgewichten, anders kunnen de aluminium wielen van uw auto beschadigd raken.

Banden vervangen



[A] Slijtage-indicator

Als de band gelijkmatig is afgesleten, verschijnt een bandslijtage-indicator als een vaste balk over het loopvlak. Dit geeft aan dat de band minder dan 1,6 mm (1/16 in.) loopvlak heeft. Vervang de band wanneer dit gebeurt.

Wacht niet met het vervangen van de band totdat de slijtage-indicator over de gehele profielbreedte zichtbaar is.

! WAARSCHUWING

Om het risico op overlijden of ernstig letsel te verminderen:

- Vervang banden die versleten of beschadigd zijn of die ongelijkmatige slijtage vertonen. Versleten banden kunnen leiden tot verminderde remprestaties, stuurcontrole en grip.
- Vervang banden altijd door banden met dezelfde maat als die oorspronkelijk op de auto werden geleverd. Het gebruik van afwijkende maten banden en wielen kan ongewenste rijeigenschappen of een slechte wegligging van de auto tot gevolg hebben of het antiblokkeersysteem (ABS) van uw auto beïnvloeden.

- Bij het verwisselen of vervangen van banden (of velgen), dient u de beide banden (of velgen) voor of achter tegelijk te verwisselen of vervangen. Wanneer slechts één band wordt vervangen kan dit het weggedrag van de auto beïnvloeden.
- Banden verouderen na verloop van tijd, zelfs wanneer ze niet worden gebruikt. Ongeacht het resterende loopvlak adviseert HYUNDAI de banden te vervangen wanneer ze 6 jaar zijn gebruikt.
- Rijden in een warm klimaat of overmatige belasting kan het verouderingsproces van de band versnellen.

Compacte reserveband vervangen

Indien van toepassing

De levensduur van een reserveband is korter dan die van een conventionele band. Vervang deze wanneer u de balken van de bandslijtage-indicator op het loopvlak kunt zien. De vervangende band van het compacte reservewiel moet dezelfde maat en uitvoering hebben als de band die bij uw auto is geleverd en moet op hetzelfde compacte reservewiel worden gemonteerd. De band van het compacte reservewiel is niet ontworpen om te worden gemonteerd op een normaal wiel en het compacte reservewiel is niet ontworpen voor het monteren van een normale maat band.

WAARSCHUWING

De normale maat band moet zo snel mogelijk worden gerepareerd of vervangen om te voorkomen dat de reserveband het begeeft en de controle over het voertuig verliest, met een botsing tot gevolg.

Het reservewiel is alleen bestemd voor noodgevallen. Rijd niet sneller dan 80 km/u (50 mph) wanneer het compacte reservewiel wordt gebruikt.

Velgen vervangen

Als u om de een of andere reden de velgen wilt vervangen, dient u erop te letten dat de nieuwe velgen gelijkwaardig zijn aan de originele velgen voor wat betreft diameter, velgbreedte en offset (wielbolling).

Bandengrip

De tractie van de banden kan verminderen als u rijdt op versleten banden of banden met een onjuiste spanning, of op een glad wegdek. Vervang de banden wanneer er slijtage-indicatoren verschijnen. Om de kans te verkleinen dat u de controle over de auto verliest, dient u langzamer te rijden in geval van regen, sneeuw of ijs op het wegdek.

Onderhoud van banden

Naast een juiste bandenspanning helpt een correcte wieluitlijning om de bandslijtage te verminderen. Als u merkt dat een band ongelijkmatig slijt, laat uw dealer dan de wieluitlijning controleren. Wanneer u nieuwe banden laat monteren, moet u ervoor zorgen dat ze ook worden gebalanceerd. Dit kan het rijcomfort en de levensduur van de banden ten goede komen. Daarnaast moet een band altijd opnieuw worden gebalanceerd wanneer deze van het wiel verwijderd is geweest.

Label op de wang van de band

Deze informatie bestaat uit de basiseigenschappen van de band en het identificatienummer voor veiligheidscertificatie. Het identificatienummer kan worden gebruikt om de band te identificeren bij een terugroepactie.

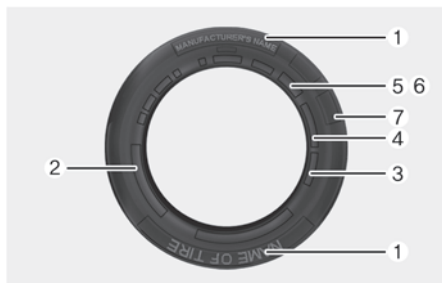

1. Fabrikant of merknaam

Fabrikant of merknaam wordt aangegeven.

2. Bandenmaataanduiding

De wang van een band is voorzien van een bandenmaataanduiding. U hebt deze informatie nodig bij het kiezen van vervangende banden voor uw voertuig. Hieronder wordt uitgelegd wat de letters en cijfers in de bandenmaataanduiding betekenen.

Voorbeeld aanduiding bandenmaat:

(Deze getallen dienen slechts als voorbeeld. Uw bandenmaataanduiding kan afwijken, afhankelijk van uw voertuig).

215/60 R17 98W

215: Breedte band in millimeter.

60: Hoogte-/breedte-verhouding. De hoogte van de wang van de band als percentage van de breedte.

R: Type band (radiaalband).

17: Velgdiameter in inch.

98: Index draagvermogen, een numerieke code die het maximale draagvermogen van de banden aangeeft.

W: Aanduiding snelheidsclassificatie. Zie het overzicht in dit hoofdstuk voor meer informatie.

Aanduiding velgmaat

Wielen zijn ook voorzien van belangrijke informatie die u nodig hebt als u er ooit een moet vervangen.

Voorbeeld aanduiding velgmaat:

7,5J x 19

7,5: Velgbreedte in inch.

J: Aanduiding offset.

19: Velgdiameter in inch.

Snelheidsclassificatie banden

Onderstaande tabel geeft een overzicht van de meest gebruikelijke snelheidsclassificaties voor banden voor personenwagens. De snelheidsclassificatie is onderdeel van de bandenmaataanduiding op de wang van de band. Dit symbool komt overeen met de maximale veilige rijnsnelheid waarvoor de band is ontworpen.

Aanduiding snelheidsclassificatie	Maximumsnelheid
S	180 km/uur (112 mph)
T	190 km/uur (118 mph)
H	210 km/uur (130 mph)
V	240 km/u
W	270 km/uur (168 mph)
Y	300 km/uur (186 mph)

3. Levensduur banden controleren (TIN: Bandenidentificatienummer)

Banden die ouder dan zes jaar zijn, gerekend vanaf de productiedatum (inclusief het reservewiel), moeten worden vervangen door nieuwe. U kunt de productiedatum op de wang van de band vinden (mogelijk aan de binnenkant van het wiel) met behulp van de DOT-code. De DOT-code is een serie tekens op de band die bestaat uit cijfers en Engelse letters. De productiedatum wordt aangeduid door de laatste vier cijfers (tekens) van de DOT-code.

DOT: XXXX XXXX 0000

Het eerste deel van de DOT-code geeft de fabriekscodes, de bandenmaat en het type profiel aan en de laatste vier cijfers de week en het jaar waarin de band is geproduceerd.

Bijvoorbeeld:

DOT XXXX XXXX 1523 geeft aan dat de band is geproduceerd in week 15 van 2023.

4. Structuur en materiaal van de band

Het aantal lagen van rubber-bekleed weefsel in de band. Bandenfabrikanten moeten ook de materialen in de band aangeven, waaronder staal, nylon, polyester en andere. De letter "R" betekent radiale koordlaagconstructie. De letter "D" staat voor diagonale koordlaagconstructie en de letter "B" voor gordel-bias koordconstructie.

5. Maximaal toegestane bandenspanning

Dit getal geeft de hoogste bandenspanning aan die mag worden toegepast. Overschrijd de maximaal toegestane bandenspanning niet.

Raadpleeg het Band en Laadinformatielabel voor de aanbevolen bandenspanning.

6. Maximum belastingindex

Dit getal geeft de maximale belasting in kilogrammen aan waarmee de band mag worden belast. Monteer bij het vervangen van de banden op de auto altijd een band die dezelfde belastingindex heeft als de fabrieksgemonteerde band.

7. Universele kwaliteitsgradatie banden

Kwaliteitsgradaties vindt u, indien van toepassing, op de zijkant van de band tussen de schouder van het loopvlak en de maximumbreedte van de wang.

Bijvoorbeeld:

TREADWEAR 200

TRACTION AA

TEMPERATURE A

Slijtage van het profiel

De slijtage-index classificatie is een vergelijkbare kwalificatie gebaseerd op de slijtagegraad van de band tijdens het testen onder gecontroleerde omstandigheden op een officieel erkende testbaan. Een band met classificatie 150 zou bijvoorbeeld anderhalf keer (1½) minder slijten tijdens de test als een band met classificatie 100.

De levensduur van de banden zal in belangrijke mate afhankelijk zijn van de gebruiksomstandigheden. De levensduur kan echter van de norm afwijken door de rijstijl van de bestuurder, onderhoud van de banden, de toestand van de wegen en het klimaat.

Deze classificaties zijn geperst op de wangen van banden voor personenwagens. De banden die standaard of als optie op uw auto leverbaar zijn, kunnen variëren afhankelijk van de klasse.

Grip - AA, A, B en C

Er zijn drie gripclassificaties, van hoog naar laag AA, A, B en C. De gripclassificatie geeft aan in hoeverre de banden op een nat wegdek doorglijden bij het maken van een noodstop, zoals gemeten onder gecontroleerde omstandigheden op een officieel erkende testbaan, zowel op asfalt als op beton. Een band met classificatie C is een band met relatief weinig grip.

WAARSCHUWING

De kwaliteit van de tractie voor deze band is gebaseerd op tractietesten waarbij niet onder een hoek wordt geremd. Bij de kwaliteit is geen rekening gehouden met de acceleratie, het nemen van bochten, aquaplaning en maximum tractie.

Temperatuur - A, B en C

Er zijn drie temperatuurclassificaties mogelijk: A (de hoogste), B en C. Deze classificaties geven aan in hoeverre de band hittebestendig is en in welke mate de band warmte afvoert, zoals getest onder gecontroleerde omstandigheden op een testwiel in een officieel erkend laboratorium.

Aanhoudend hoge temperaturen kunnen degeneratie van het materiaal van de band veroorzaken en de levensduur van de band aanzienlijk verminderen, terwijl bovenmatige temperatuur tot een plotseling banddefect kan leiden. De klasse C komt overeen met een prestatieniveau waaraan alle banden voor personenauto's moeten voldoen volgens de Federal Motor Vehicle Safety Standard No. 109. Classificaties A en B stellen hogere prestatieniveaus op het testwiel in het laboratorium voor dan het vereiste wettelijke minimum.

WAARSCHUWING

De temperatuurclassificatie voor de band is vastgesteld voor een band die de juiste spanning heeft en niet is overbelast. Overmatige snelheid, te lage spanning, te hoge spanning of overbelasting, afzonderlijk of in combinatie, kan warmteontwikkeling en eventueel een plotseling banddefect veroorzaken.

Banden met lage hoogte-/breedteverhouding

De hoogte-/breedteverhouding is lager dan 50 bij banden met een kleine hoogte-/breedteverhouding.

Aangezien banden met een kleine hoogte-/breedteverhouding zijn geoptimaliseerd voor weggedrag en remmen, is hun wang iets stijver dan bij een standaardband. Banden met een kleine hoogte-/breedteverhouding zijn daarnaast meestal ook breder en hebben dus een groter contactvlak met het wegdek. In sommige gevallen kunnen ze meer rijgeluid produceren ten opzichte van standaardbanden.

OPGELET

Wielen en banden met een laag profiel raken gemakkelijk beschadigd. Om het risico op schade te verminderen:

- Wanneer u op ruwe wegen rijdt en over een kuil, verkeersdrempel, mangat of stoeprand rijdt, rijdt dan langzaam om de banden en wielen niet te beschadigen. Schade wordt niet gedekt door uw autogarantie.
- Controleer de toestand en de spanning van de banden elke 13.000 km (8.000 mi.).
- Het is moeilijk om met uw ogen te controleren op schade aan de banden. Als er schade wordt geconstateerd, raden wij u aan contact op te nemen met uw erkende HYUNDAI-dealer om de band te laten vervangen.

Zekeringen

Plat type



Cartridge-type

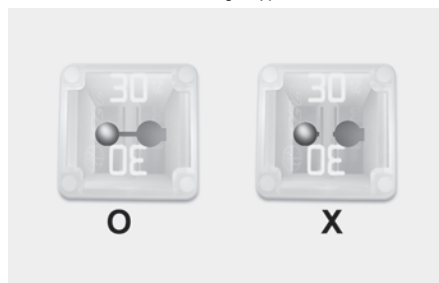

Multitype

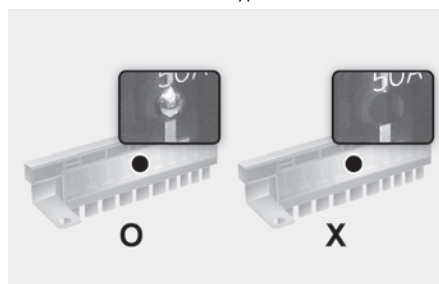

Het elektrische systeem van een auto is beveiligd tegen overbelasting door middel van zekeringen.

Deze auto heeft 2 (of 3) zekeringkasten, één in het zijpaneel aan bestuurderszijde en de andere in de motorruimte.

Als een van de lampen, accessoires of bedieningselementen van uw auto niet werkt, controleer dan de zekering van het betreffende circuit. Als een zekering is doorgebrand, is het element in de zekering gesmolten of gebroken.

Als het elektrische systeem niet werkt, controleer dan eerst de zekeringkast aan bestuurderszijde. Zet alvorens een doorgebrande zekering te vervangen de motor uit, schakel alle schakelaars uit en neem vervolgens de minpool los van de accu. Vervang een zekering altijd door een zekering met dezelfde stroomsterkte.

Als de vervangende zekering ook doorbrandt, duidt dit op een elektrische storing. Probeer het betreffende systeem niet te gebruiken en neem contact op met een officiële HYUNDAI-dealer.

WAARSCHUWING

Vervang een zekering alleen door een zekering met dezelfde stroomsterkte.

- Een zekering met een hogere waarde kan schade en mogelijk brand veroorzaken.
- Installeer geen draad of aluminiumfolie in plaats van de juiste zekering – zelfs niet als tijdelijke reparatie. Dit kan omvangrijke schade aan de bedrading en mogelijk brand veroorzaken.

AANWIJZING

Verwijder een zekering niet met een schroevendraaier of een ander metalen voorwerp omdat hierdoor kortsluiting kan ontstaan, waardoor schade aan het elektrisch systeem kan worden veroorzaakt.

Vervangen zekering dashboard

1. Zet de auto uit.
2. Zet alle andere schakelaars uit.
3. Open de klep van de zekeringkast.



4. Raadpleeg het label aan de binnkant van het deksel van de zekeringkast om de vermoedelijke locatie van de zekering te vinden.

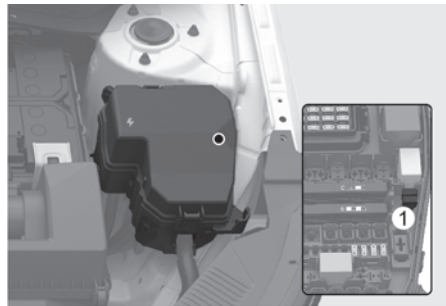

5. Trek de verdachte zekering recht naar buiten. Gebruik het gereedschap (1) dat zich in het deksel van de zekeringkast in de motorruimte bevindt.
6. Controleer de verwijderde zekering en vervang deze indien deze is doorgebrand. Er bevinden zich reservezekeringen in de zekeringkast in het dashboard (of in de zekeringkast in de motorruimte).
7. Plaats een nieuwe zekering met dezelfde stroomsterkte en controleer of de zekering goed vastzit. If it is not tight, we recommend that you contact an authorized HYUNDAI dealer.

Als u geen reservezekering hebt, kunt u in een noodgeval een zekering van een ander circuit gebruiken dat niet nodig is om te kunnen rijden, mits de zekering dezelfde stroomsterkte heeft.

Wanneer de koplampen of andere elektrische componenten niet werken en de zekeringen in orde zijn, controleer dan de zekeringkast in de motorruimte.

Vervangen zekering motorruimte

Platte zekering/patroonzekering

1. Zet de auto uit.
2. Zet alle andere schakelaars uit.
3. Verwijder het deksel van de zekeringkast door de lippen in te drukken en het deksel omhoog te trekken.
4. Raadpleeg het label aan de binnenkant van het deksel van de zekeringkast om de vermoedelijke locatie van de zekering te vinden.

Plat type

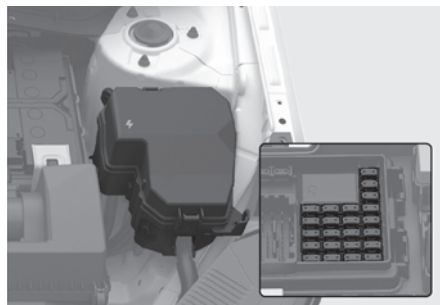

Cartridge-type

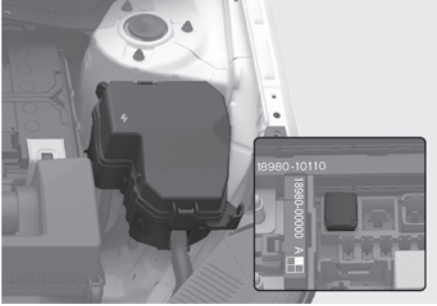

5. Trek de verdachte zekering recht naar buiten. Gebruik het gereedschap (1) dat zich in het deksel van de zekeringkast in de motorruimte bevindt.
6. Controleer de verwijderde zekering en vervang deze indien deze is doorgebrand. Gebruik de zekeringtrekker in de zekeringkast in de motorruimte om de zekering te verwijderen of te plaatsen.
7. Plaats een nieuwe zekering met dezelfde stroomsterkte en controleer of de zekering goed vastzit. Als hij niet vastzit, raden wij u aan uw auto door een erkende HYUNDAI-dealer te laten nakijken.

AANWIJZING

Monteer de afdekking van het zekeringpaneel altijd goed. Water kan in contact komen met de zekering en een elektrische storing veroorzaken.

Multizekering

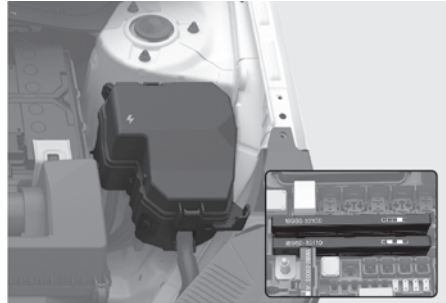

Als de multi- of midi-zekering doorgebrand is, neem dan contact op met een erkende HYUNDAI-dealer.

i Informatie

Als de multizekering is doorgebrand, adviseren we u contact op te nemen met een officiële HYUNDAI-dealer.

Beschrijving zekering-/relaiskast

Zekeringkast in het dashboard

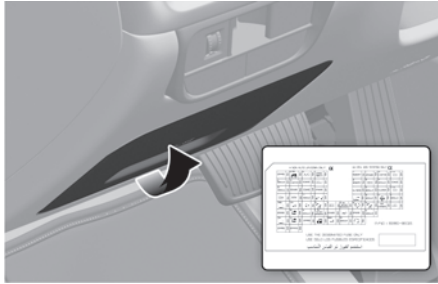

























In het deksel van het zekeringpaneel vindt u het label met de namen en waarden van de zekeringen en relais.



i Informatie











Mogelijk zijn niet alle beschrijvingen van de zekeringkast van toepassing op uw auto. Raadpleeg het label in de zekeringkast als u de zekeringkast in uw auto controleert.

Zekeringkast in het dashboard

Naam zekering	Symbol	Stroomsterkte zekering	Beveiligd circuit
SPARE		15 A	Niet in gebruik
MODULE 9		10 A	Regensensor, datalinkaansluiting, gevaarschakelaar, BDC
MODULE 10		10 A	Cameratoestel in de cabine (ICC)
DDM		15 A	Elektrische buitenspiegel bestuurder, deurmodule bestuurder
P/SEAT PASS		30 A	Schakelaar elektrisch verstelbare bijrijdersstoel, Bestuurdersstoel bedieningsmodule
P/SEAT DRV		30 A	Schakelaar elektrische bestuurdersstoel, IMS-regelmodule bestuurder, Schakelaar elektrische bestuurdersstoel
P/WINDOW DRV		15 A	Motorruimte aansluitblok (RLY.8, RLY.13)
E-SHIFTER2		10 A	SCU, Elektronische ATM-selectiehandel
ADM		15 A	Elektrische buitenspiegel passagier
S/HEATER FRT		25 A	Ventilatiemodule voor, stoelverwarmingsmodule voor
P/WINDOW RH		25 A	Schakelaar elektrische achterraut RH <ul style="list-style-type: none"> Voor LHD: Module veiligheidsruitbediening passagier, schakelaar ruitbediening passagier Voor RHD: Elektrisch bedienbare ruit met klembeveiliging bestuurderszijde
P/WINDOW LH		25 A	Schakelaar elektrische achterraut LH <ul style="list-style-type: none"> Voor LHD: Elektrisch bedienbare ruit met klembeveiliging bestuurderszijde Voor RHD: Schakelaar elektrisch raam passagier, module elektrisch raam passagier

Naam zekering	Symbol	Stroomsterkte zekering	Beveiligd circuit
A/C 3		7,5 A	Motorruimte aansluitblok (RLY.4, RLY.7, RLY.11), aircobedieningsmodule
WASHER		15 A	Multifunctionele schakelaar
MODULE 6		7,5 A	BDC
BRAKE SWITCH		7,5 A	BDC, Remlichtschakelaar
CCU		10 A	CCU, Multifunctionele controle-stekker
TAILGATE OPEN		10 A	Relais achterklep
AIR BAG2		10 A	SRS-regelmodule
DOOR LOCK		20 A	Relais portiervergrendeling/-ontgrendeling, relais supervergrendeling
BDC1		10 A	BDC, ATM-selectiehendel
BATTERY MANAGEMENT1		10 A	BMS-regelmodule
S/HEATER RR		25 A	Stoelverwarmingsmodule voor
AMP		25 A	DC-DC-spanningsconverter, AMP

Naam zekering	Symbol	Stroomsterkte zekering	Beveiligd circuit
MEMORY 1	1 MEMORY	10 A	ADAS-eenheid (parkeren), instrumentencluster, clustereenheid, sfeerlamp, sfeerlampunit, DC-DC-converter, aircobedieningsmodule, sfeerlamp bestuurders-/passagiersdeur
MEMORY 2	2 MEMORY	7,5 A	DCU
MULTIMEDIA	MULTIMEDIA	25 A	DC-DC converter, CCNC-hoofdeenheid
SUNROOF		20 A	Zonnedakjaloeziemotor, zonnedakglasmotor
WIPER FRT 2	2 	7,5 A	BDC, ruitenwisser LAAG relais
START		7,5 A	Remschakelaar, BDC, motorruimte aansluitblok (RLY.1), positiesensor, ECM, BDC
BDC 2	2 BDC	7,5 A	BDC, BMS-regelmodule
BATTERY MANAGEMENT 2	2 ** BATTERY MANAGEMENT	10 A	Koelventilator BMS
MODULE 5	5 MODULE	10 A	IMS-besturingsmodule bestuurder, crashpadschakelaar, koplamp LH/RH, bedieningsmodule passagiersstoel, AMP, CCNC-hoofdeenheid, camera in de cabine (ICC), DCU, DC-DC-converter, aircobedieningsmodule, datalinkconnector, elektrochroomspiegel, draadloze telefoonlader, versnellingshendel ATM, schakelaar bestuurders-/passagiersconsole.
MODULE 3	3 MODULE	10 A	Deurmodule bestuurder, schakelaar voorconsole, passagiersairbag IND. en herinneringslamp veiligheids gordel

Naam zekering	Symbol	Stroomsterkte zekering	Beveiligd circuit
AIR BAG 1		10 A	SRS-regelmodule
MODULE 4		10A	4WD ECM, ADAS-eenheid (parkeren), hoekradar LH/RH, frontzichtcamera, crashpadschakelaar, contactslot- en koppelingsschakelaar.
E-SHIFTER3		10 A	SCU, Elektronische ATM-selectiehendel
MODULE 2		10 A	CCU, Remlichtschakelaar
CLUSTER		7,5 A	Instrumentenpaneel, dashboardunit
MDPS 2		7,5 A	MDPS-eenheid
USB CHARGER		10 A	USB-oplader vooraan, USB-oplader achteraan
MODULE 1		10 A	ADAS-eenheid (parkeren), toetsenbord voorconsole, BDC, DCU, CCU, DC-DC-omzetter, AMP, CCNC-hoofdeenheid
LDC		10 A	CCNC-hoofdeenheid, draadloze oplader voor smartphone, USB-aansluiting, aircobedieningsmodule, instrumentencluster, clustereenheid, ADAS-eenheid (parkeren), hoekradar achteraan LH/RH
MODULE 7		7,5 A	12 V Lithium hulpaccu
MODULE 8		10 A	Smart Key buitenhendel bestuurder/passagier, Power Tailgate Module, IMS Control Module bestuurder, Relax Seat Control Module passagier

Zekeringspaneel motorruimte (motorruimte verbindingblok)







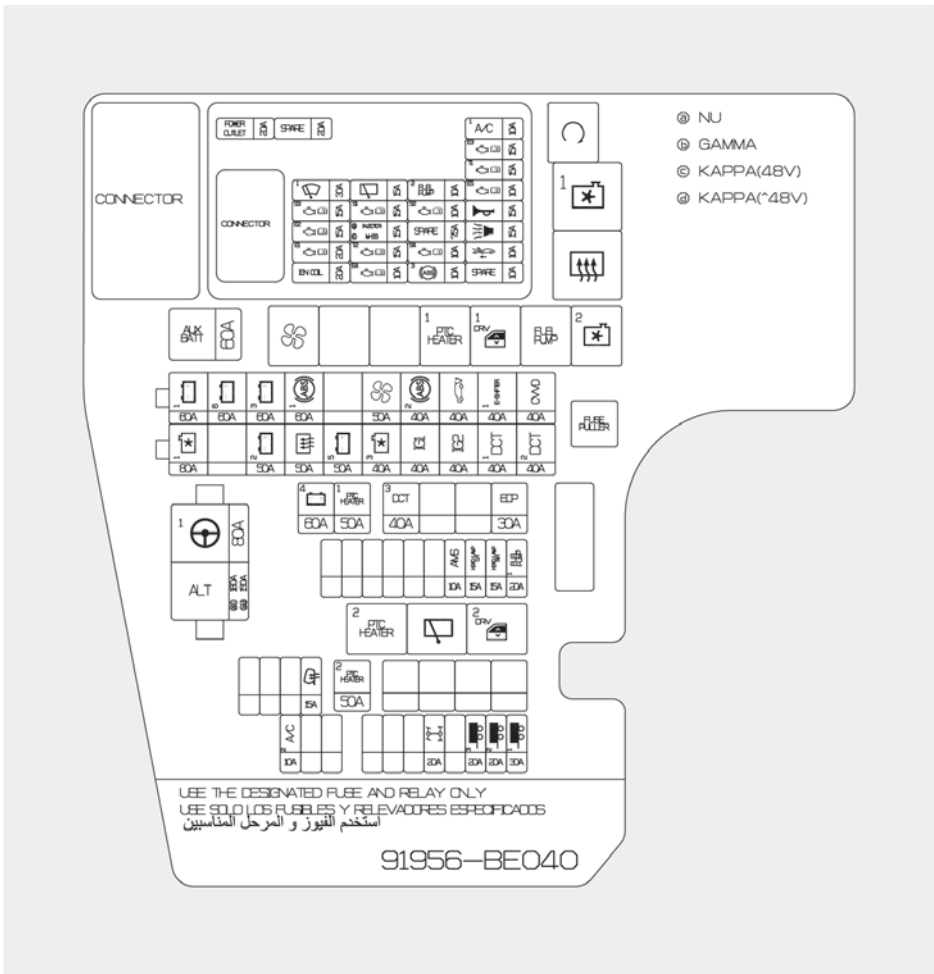

Aan de binnenzijde van het deksel vindt u een label met daarop de naam en de waarden van de zekeringen.









i Informatie















Mogelijk zijn niet alle beschrijvingen van de zekeringkast van toepassing op uw auto. Raadpleeg het label in de zekeringkast als u de zekeringkast in uw auto controleert.















Zekeringspaneel motorruimte (motorruimte verbindingblok)











Type	Naam zekering	Symbol	Stroomsterkte zekering	Beveiligd circuit
MULTI FUSE-1	MDPS 1	¹ 	80 A	MDPS-eenheid
	ALT	ALT	150 A	Motorruimte aansluitblok (zekering - F22, F33, F35, F36, F37)
			180 A	Motorruimte aansluitblok (zekering - F22, F33, F35, F36, F37)
MULTI FUSE-2	COOLING FAN 1	¹ 	80 A	Regeling koelventilator
	B+2	² 	50 A	PDC (IPS9 (4CH), IPS11 (2CH), IPS12 (4CH))
	RR MIRR HTD		50 A	Motorruimte aansluitblok (RLY.3)
	B+5	⁵ 	50 A	PDC (zekering - F29, F36, F38, F46, F48, F56)
	COOLING FAN3	³ 	40 A	Motorruimte aansluitblok (RLY.2, RLY.10)
	IG1	IG1	40 A	<ul style="list-style-type: none"> • Met smart key: PCB-blok (ACC-relais, IG1-relais) • Zonder Smart key : Ontstekingschakelaar (IG1)
	IG2	IG2	40 A	<ul style="list-style-type: none"> • Motorruimte aansluitblok (RLY.1) • Met smart key: Relaiskast PCB (relais IG2) • Zonder Smart key : Ontstekingschakelaar (IG2)

Type	Naam zekering	Symbol	Stroomsterkte zekering	Beveiligd circuit
MULTI FUSE-3	B+1	¹ 	60 A	PDC (IPS3 (4CH), IPS7 (2CH), IPS4 (1CH), IPS2 (2CH), IPS6 (2CH), IPS5 (1CH))
	B+6	⁶ 	60 A	PCB-blok (hoofdreleis, ruitenwisser voorrelais, zekering - F18, F19, F20, F21, F22, F23)
	B+3	³ 	60 A	PDC (zekering - F2, F9, F10, F17, F25, F26, F33, F34, F44, F51, F52)
	ABS1	¹ 	60 A	ESPregelmodule
	BLOWER		50 A	Motorruimte aansluitblok (RLY.4)
	ABS2	² 	40 A	Module ESP, multifunctionele servicestekker
	POWER TAILGATE		40 A	Module elektrische achterklep
	E-SHIFTER1	¹ 	40 A	SCU (Shift By Wire regelenheid)
	CVVD		40 A	Regelaar CVVD

Type	Naam zekering	Symbol	Stroomsterkte zekering	Beveiligd circuit
ZEKERING	AUX BATTERY		60 A	12 V Lithium hulpaccu
	B+4		60 A	PDC (zekering - F4, F12, F28, F37, F54, F55, IPS13 (1CH))
	PTC HEATER 1		50 A	Motorruimte aansluitblok (RLY.7)
	DCT 3		40 A	SGA
	AMS		10 A	Accusensor
	HEAD LAMP LH		15 A	Koplamp links
	HEAD LAMP RH		15 A	Koplamp rechts
	FUEL PUMP 1		20 A	Motorruimte aansluitblok (RLY.9)
	HEATED MIRROR		15 A	Elektrische buitenspiegel bestuurder/passagier, ECM
	PTC HEATER 2		50 A	Motorruimte aansluitblok (RLY.11)
	A/C 2		10 A	Module klimaatregeling
	4WD		20 A	4WD ECM
	TRAILER 3		20 A	Aanhangeraansluiting
	TRAILER 2		20 A	Aanhangeraansluiting
	TRAILER 1		30 A	Aanhangeraansluiting

Zekeringkast motorruimte (PCB blok)

Naam zekering	Symbol	Stroomsterkte zekering	Beveiligd circuit
POWER OUTLET		20 A	12V-aansluiting
WIPER FRT1		30 A	PCB-blok (Laag relais ruitenwisser voor), ruitenwissermotor voor
SENSOR 3		15 A	Regeling koelventilator
ECU 2		15 A	ECM
ECU 1		20 A	ECM/PCM
IGN COIL		20 A	Ontstekingsspoel #1, #2, #3, #4 (Indien geïnstalleerd)
RR WIPER		15 A	Motorruimte aansluitblok (RLY.12), Ruitenwissermotor achteraan
SENSOR 1		15 A	Lambdasensor (omhoog/omlaag)
INJECTOR / MHS G		15 A	Injector #1, #2, #3, #4 Mild Hybrid-starter en -generatormotor (indien uitgerust met MHEV)
TCU 2		15 A	TCM, remschakelaar, TCM, positieschakelaar, versnellingshendel ATM
ECU 4		10 A	Zelfdimmende binnenspiegel, aandrijving continu variabele klepduur, PCM
FULE PUMP 2		10 A	Motorruimte aansluitblok (RLY.9)

Naam zekering	Symbol	Stroomsterkte zekering	Beveiligd circuit
SENSOR 2		10 A	PCB-blok (airco-relais), RCV-regelmagneetklep, spoelmagneetklep, variabele oliepompsolenoïde, oliecontroleklep #1/#2, E/R aansluitblok (RLY.2, RLY.10), oliedruk magneetventiel
SENSOR 4		10 A	Elektrische oliepomp
ABS 3		10 A	Module ESP, multifunctionele servicestekker
A/C 1		10 A	PCB Blok (A/C relais)
ECU 3		10 A	ECM/PCM
TCU 1		15 A	TCM, contactslot en koppelingsschakelaar, PCM
ECU 5		10 A	ECM
HORN		15 A	Relaiskast PCB (claxonrelais)
B/A HORN		15 A	PCB-blok (B/relais claxon alarmsysteem)
FCA		10 A	Voorste radarunit

Lampen

We bevelen aan dat u een officiële HYUNDAI-dealer raadpleegt voor het vervangen van de meeste lampen van het voertuig. Het is moeilijk om lampen van het voertuig te vervangen, omdat andere onderdelen van het voertuig moeten worden verwijderd voordat u bij de lamp kunt komen. Dit geldt in het bijzonder voor het verwijderen van de koplampunit om de gloeilamp(en) te kunnen vervangen.

Het verwijderen en plaatsen van de koplampunit kan leiden tot beschadigingen aan het voertuig.

WAARSCHUWING

- Alvorens een gloeilamp te vervangen, trapt u het rempedaal in, schakelt u naar P (Park), trekt u de parkeerrem aan, zet u het contactslot in de stand LOCK/OFF en neemt u de sleutel mee bij het verlaten van het voertuig om plotselinge bewegingen van het voertuig te voorkomen en mogelijke elektrische schokken te vermijden.
- Opgelet: de gloeilampen kunnen heet zijn, waardoor u uw vingers kunt verbranden.

AANWIJZING

Vervang de doorgebrande lamp door een lamp van hetzelfde vermogen om schade aan de zekering of de elektrische bedrading te voorkomen.

AANWIJZING

Maak, om schade te voorkomen, het koplampens niet schoon met chemische oplosmiddelen of sterke reinigingsmiddelen.

i Informatie

Dit voertuig is uitgerust met een droogelement dat voorkomt dat de koplamp aan de binnenkant beslaat door vocht. Het droogelement een verbruiksartikel en de prestaties ervan kunnen veranderen door de gebruiksduur of omgeving. Indien de koplamp aan de binnenkant langdurig blijft beslaan door vocht, raden we u aan contact op te nemen met een officiële HYUNDAI-dealer.

i Informatie

Het glas van de koplampen en achterlichten kunnen condens lijken te bevatten als het voertuig na het rijden wordt gewassen of als er in nat weer met het voertuig wordt gereden. Deze toestand wordt veroorzaakt door een hogere temperatuur in de lamp en een koelere buitentemperatuur. Vocht dat in de lamp condenseert, wordt verwijderd na het rijden met de lamp aan. Als het vocht niet wordt verwijderd, raden wij u aan het voertuig door een erkende HYUNDAI-dealer te laten controleren.

i Informatie

- Een normaal werkende lamp kan kortstondig knipperen om het elektrische regelsysteem van het voertuig te stabiliseren. Als de lamp uitgaat of blijft flikkeren, raden wij u aan het systeem door een erkende HYUNDAI-dealer te laten controleren.
 - De parkeerverlichting mag niet aangaan wanneer de parkeerlichtschakelaar wordt ingeschakeld, maar de parkeerverlichting en de koplampschakelaar mogen wel aangaan wanneer de koplampschakelaar wordt ingeschakeld. Dit kan te wijten zijn aan een netwerkfout of een storing in het elektrische regelsysteem van het voertuig. Als dit gebeurt, adviseren wij u het systeem te laten controleren door een officiële HYUNDAI-dealer.
-

i Informatie

Stel de koplamp af na een ongeval of nadat de koplamp is vervangen.

i Informatie

Wisselen tussen links en rechts rijdend verkeer (Europa)

De dimlichtbundel is asymmetrisch. Als u naar een land gaat waar het verkeer links rijdt, kan dit asymmetrische deel tegemoetkomend verkeer verblinden. Om verblinding te voorkomen schrijven ECE-regels verschillende technische oplossingen voor (bijv. een automatisch aanpassingssysteem, afplakken of de koplampen lager afstellen). Deze koplampen zijn zodanig ontworpen dat tegemoetkomend verkeer niet verblind wordt. Daarom hoeft u de koplampen niet aan te passen als u in een land rijdt waar het verkeer aan de andere kant van de weg rijdt.

Koplamp, positieverlichting, richtingaanwijzer, dagrijverlichting (DRL) vervangen

Type A

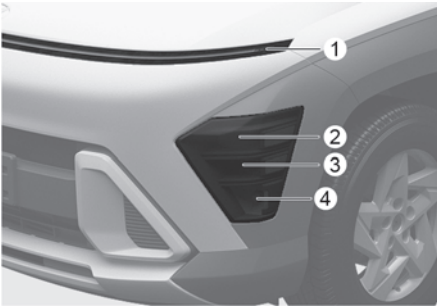

- (1) Positieverlichting/dagrijverlichting (DRL)
- (2) Koplamp (dimlicht)
- (3) Koplamp (grootlicht)
- (4) Richtingaanwijzer

Als de LED niet werkt, raden wij u aan het systeem door een erkende HYUNDAI-dealer te laten controleren.

De LED-verlichting kunnen niet afzonderlijk worden vervangen. Een ervaren technicus moet de led-lamp controleren of repareren, omdat deze verwante onderdelen van het voertuig kan beschadigen.

Richtingaanwijzer vervangen

1. Trek de parkeerrem aan en schakel de motor uit.
2. Draai het wiel naar binnen en verwijder de dop van de afdekking (aan de achterkant van de bumper) met behulp van een platte schroevendraaier.

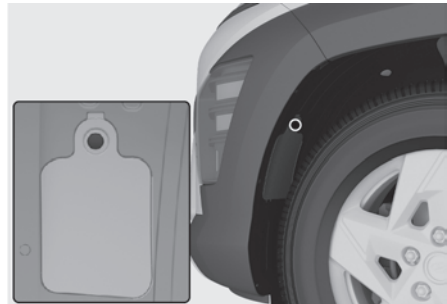

3. Verwijder de afdekkap.
4. Verwijder de afdekkap van de fitting door de kap linksom te draaien.

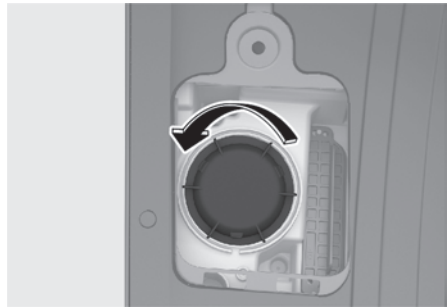

5. Verwijder de lamp uit de fitting door deze in te drukken en linksom te draaien.



6. Plaats een nieuwe gloeilamp en installeer deze in omgekeerde volgorde.

Type B

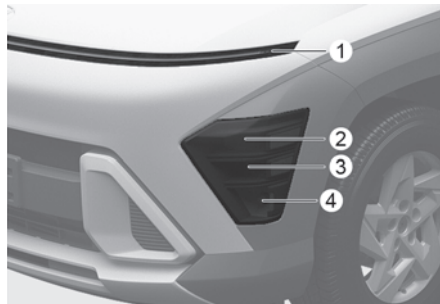

- (1) Positieverlichting/dagrijverlichting (DRL)
- (2) Koplamp (dimlicht)
- (3) Koplamp (grootlicht/sub-dimlicht)
- (4) Richtingaanwijzer

Als de LED-verlichting niet werkt, raden wij u aan het systeem door een erkende HYUNDAI dealer te laten controleren.

De LED-verlichting kunnen niet afzonderlijk worden vervangen. Een ervaren technicus moet de led-lamp controleren of repareren, omdat deze verwante onderdelen van het voertuig kan beschadigen.

Koplamp afstellen (voor Europa)

Koplampen afstellen

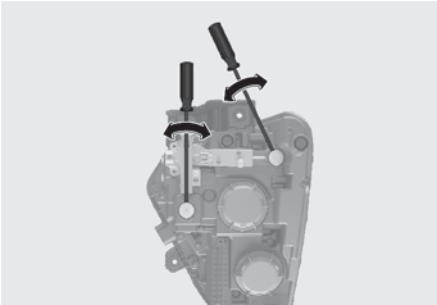

1. Pomp de banden tot de gewenste bandenspanning op en haal alle lading uit het voertuig behalve de bestuurder, reserveband en gereedschap.
2. Zet het voertuig op een vlakke vloer.
3. Trek verticale lijnen (lijnen die door het hart gaan van de respectievelijke koplamp) en een horizontale lijn (die door het hart gaat van de koplamp) op het scherm.
4. Controleer of de accu voldoende geladen is, schakel de koplampen in en stel de koplampen zo af dat het helderste gedeelte van de lichtbundel op de horizontale en verticale lijnen valt.
5. Verdraai de schroevendraaier rechtsom of linksom om de dimlichtbundel naar links of naar rechts te verstellen. Verdraai de schroevendraaier rechtsom of linksom om de dimlichtbundel omhoog of omlaag te verstellen. Verdraai de schroevendraaier rechtsom of linksom om de grootlichtbundel omhoog of omlaag te verstellen.

Afstelpunt

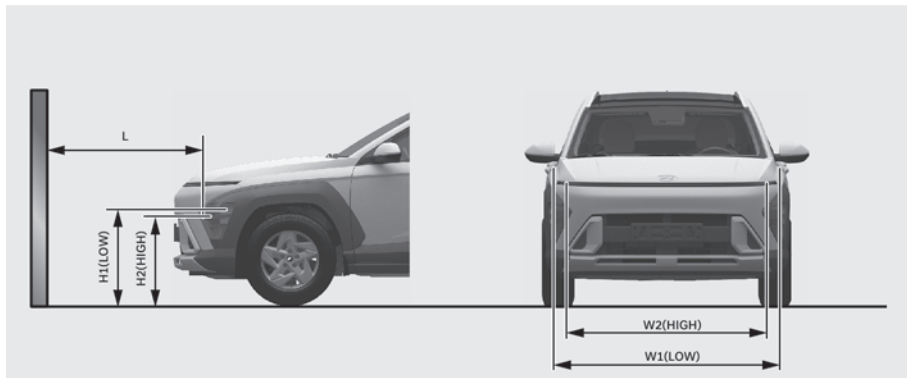

- (1) H1: Hoogte tussen het midden van de koplamp en de grond (dimlicht)
- (2) H2: Hoogte tussen het midden van de koplamp en de grond (grootlicht)
- (3) W1: Afstand tussen de twee middelpunten van de koplampen (dimlicht)
- (4) W2: Afstand tussen de twee middelpunten van de koplampen (grootlicht)

STAAT VAN HET VOERTUIG	TYPE LAMP	H1	H2	W1	W2
Zonder bestuurder	Type A	668	600	1634	1611
	Type B	722	713		
Met bestuurder	Type A	678	612	1589	1589
	Type B	673	607		

Dimlicht van de koplampen

Type A

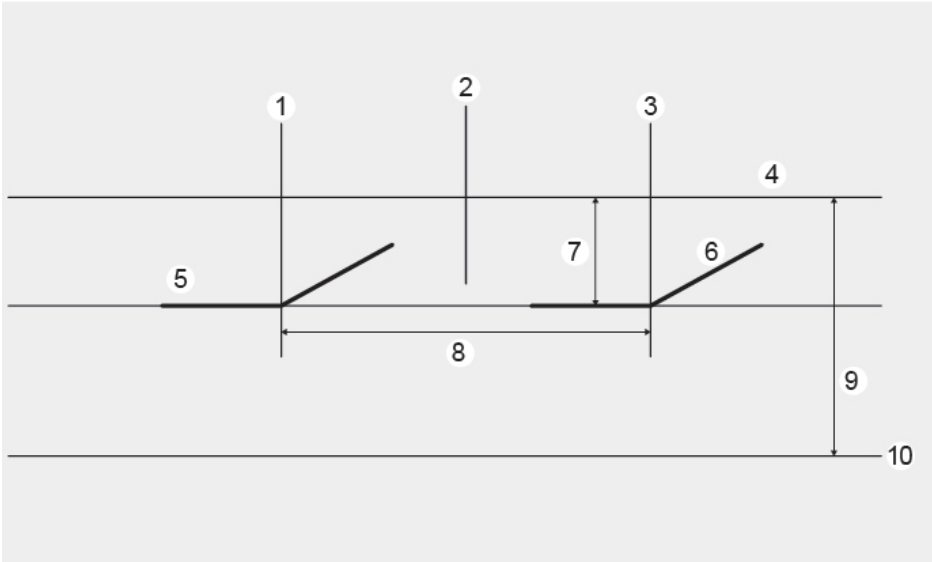

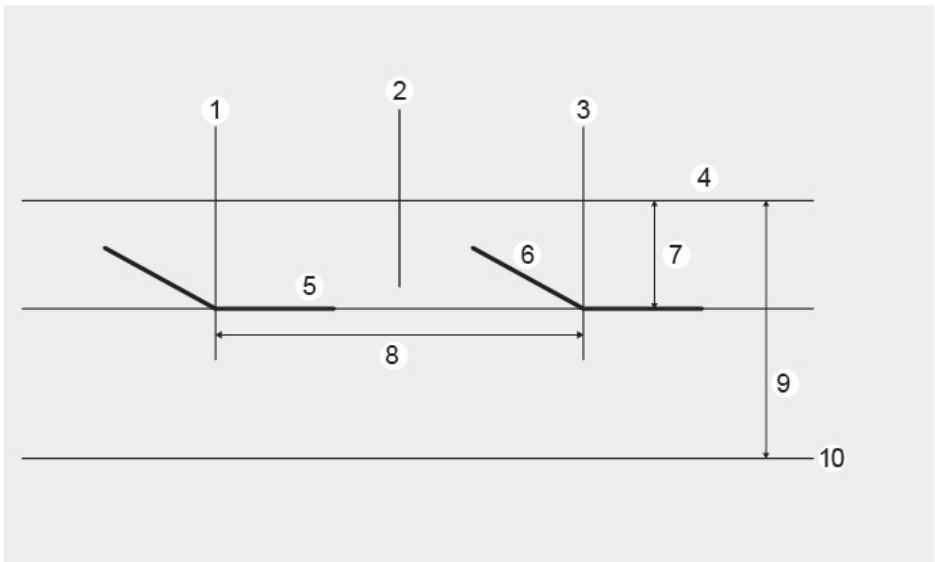

- (1) Verticale lijn door middelpunt van linker koplamp
- (2) Auto-as
- (3) Verticale lijn door middelpunt van rechter koplamp
- (4) knik van linker koplamp
- (5) begrenzingslijn van linker koplamp
- (6) knik van rechter koplamp
- (7) begrenzingslijn van rechter koplamp
- (8) W1 (dimlicht)
- (9) H1 (grootlicht)
- (10) Grond

1. Zet het dimlicht aan zonder de bestuurder in het voertuig.
2. De knik moet worden geprojecteerd op de plaats van de knik in de afbeelding.
3. Bij het afstellen van het dimlicht, stelt u eerst horizontaal af, en vervolgens verticaal.
4. Als de auto is uitgerust met een koplampverstelsysteem, moeten de koplampen worden afgesteld met de schakelaar voor de koplampverstelling in stand '0'.

Richtingaanwijzer opzij vervangen

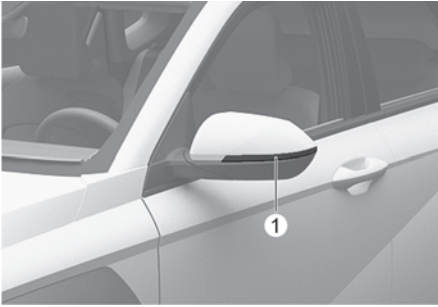

Als de Richtingaanwijzer opzij (1) niet werkt, adviseren wij het systeem door een erkende HYUNDAI-dealer te laten controleren.

De LED-verlichting kunnen niet afzonderlijk worden vervangen. Een ervaren technicus moet de led-lamp controleren of repareren, omdat deze verwante onderdelen van het voertuig kan beschadigen.

Combinatieverlichting achter vervangen

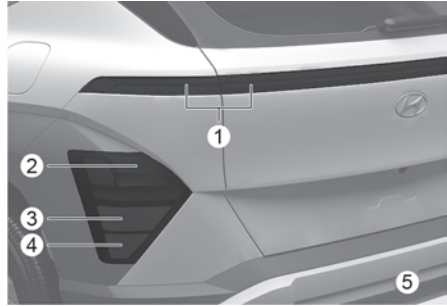

- (1) Achterlicht/remlicht
- (2) Richtingaanwijzer
- (3) Achteruitrijlicht
- (4) Reflector achter
- (5) Mistachterlicht

Als de LED-verlichting niet werkt, raden wij u aan uw voertuig door een erkende HYUNDAI dealer te laten controleren.

De LED-verlichting kunnen niet afzonderlijk worden vervangen. Een ervaren technicus moet de led-lamp controleren of repareren, omdat deze verwante onderdelen van het voertuig kan beschadigen.

Vervangen derde remlicht

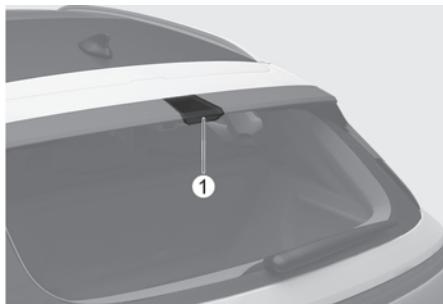

Als de LED-verlichting niet werkt, raden wij u aan het systeem door een erkende HYUNDAI dealer te laten controleren.

De LED-verlichting kunnen niet afzonderlijk worden vervangen. Een ervaren technicus moet de led-lamp controleren of repareren, omdat deze verwante onderdelen van het voertuig kan beschadigen.

Kentekenplaatverlichting vervangen

Kentekenplaatverlichting (gloeilamp type)

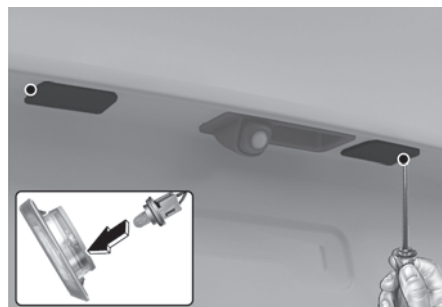

1. Met een platte schroevendraaier wrikt u de lenskap voorzichtig los uit de lamparmatuur.
2. Verwijder de fitting uit het voertuig door deze linksom te draaien.
3. Druk de connectorclip omlaag en trek aan de connector om deze uit de fitting te verwijderen.
4. Plaats een nieuwe gloeilamp en installeer deze in omgekeerde volgorde.

Kentekenplaatverlichting (LED-type)

Als de LED-verlichting niet werkt, raden wij u aan het systeem door een erkende HYUNDAI dealer te laten controleren.

De LED-verlichting kunnen niet afzonderlijk worden vervangen. Een ervaren technicus moet de led-lamp controleren of repareren, omdat deze verwante onderdelen van het voertuig kan beschadigen.

Lamp interieurverlichting vervangen

Leeslampje, interieurlampje, make-up spiegelverlichting, lampje dashboardkastje, sfeerlampje en bagageruimteverlichting (LED-type)

Leeslampje



Interieurlampje



Lampje make-upspiegel



Lampje dashboardkastje

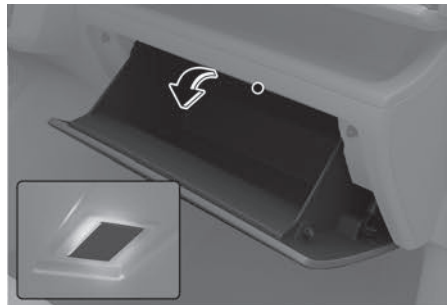

Sfeerverlichting

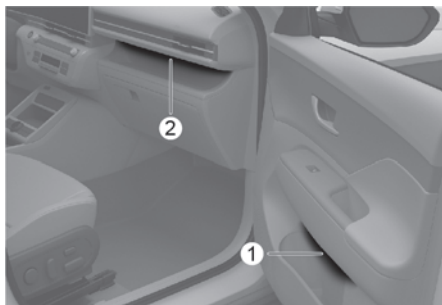

Bagageruimteverlichting



Als de LED-lamp niet werkt, adviseren we u het systeem te laten nakijken door een officiële HYUNDAI-dealer.

De LED-verlichting kunnen niet afzonderlijk worden vervangen. Een ervaren technicus moet de led-lamp controleren of repareren, omdat deze verwante onderdelen van het voertuig kan beschadigen.

Leeslampje, interieurlampje, make-up spiegelverlichting en Lampje dashboardkastje (gloeilamp type)

Leeslampje

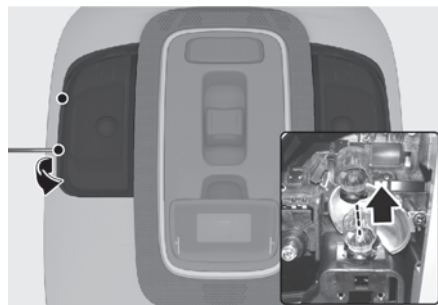

Interieurlampje

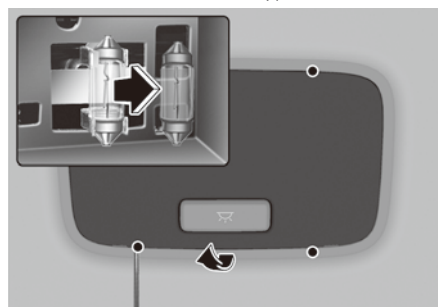

Lampje make-upspiegel



Lampje dashboardkastje

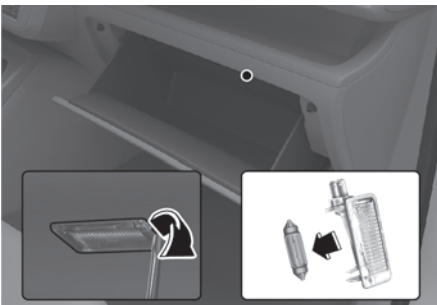

1. Wrik de lens met een platte schroevendraaier voorzichtig los uit het huis van de interieurverlichting.
2. Trek de lamp recht naar buiten.
3. Plaats een nieuwe lamp in de fitting.
4. Breng de lipjes van de lens in lijn met de uitsparingen in het huis van de interieurverlichting en klik de lens vast.

AANWIJZING

Zorg dat het kapje, het lipje en de kunststof behuizing niet beschadigd raken.

Onderhoud exterieur

Onderhoud exterieur

Exterieur algemene waarschuwing

Het is zeer belangrijk om de aanwijzingen op het label te volgen wanneer u chemische reinigingsmiddelen of poetsmiddelen gebruikt. Lees de waarschuwingen en opmerkingen op het etiket.

Onderhoud van de lak

Wassen

Was uw auto minimaal eenmaal per maand grondig met lauw of koud water om de lak tegen roest en veroudering te beschermen.

Als u uw auto gebruikt voor off-road rijden, moet u deze na elke off-road rit wassen. Besteed hierbij de nodige zorg aan het verwijderen van opeengehoopt zout, vuil of modder. Zorg ervoor dat de afvoeropeningen in de onderranden van de portieren en dorpels schoon blijven.

Insecten, teer, sap van bomen, uitwerpselen van vogels, industrieel vuil en dergelijke kunnen de lak van uw auto aantasten als ze niet direct verwijderd worden.

Zelfs bij het direct verwijderen kan blijken dat water alleen niet toereikend is.

Gebruik een milde zeep, veilig voor gebruik op gelakte oppervlakken.

Spoel de auto na het wassen grondig af met lauw of koud water. Laat de shampoo niet op de lak opdrogen.

AANWIJZING

Water onder hoge druk kan schade veroorzaken aan voor- en achtercamera's, sensoren, voertuigbekleding en laarzen (rubberen of plastic bekleding) of connectoren.

⚠ WAARSCHUWING

Droog na het wassen van de auto de remmen door ze licht aan te trekken terwijl u langzaam vooruit rijdt.

AANWIJZING

- Gebruik geen agressieve reinigingsmiddelen, oplosmiddelen of te heet water en was de auto niet in de volle zon of wanneer de carrosserie warm is.
- Reinig kunststof onderdelen niet met chemische oplosmiddelen of sterke reinigingsmiddelen, om beschadiging ervan te voorkomen.

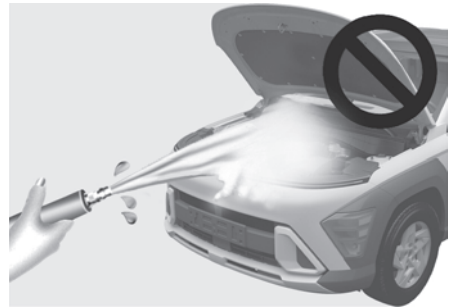
AANWIJZING

- Het reinigen van de motorruimte met water, evenals het gebruik van een hogedrukreiniger, kan de werking van de elektrische circuits in de motorruimte beïnvloeden.
- Laat nooit water of andere vloeistoffen in contact komen met elektrische/elektronische onderdelen in het voertuig om schade te voorkomen.

AANWIJZING

Voertuig met matte lakafwerking (indien van toepassing)

Ga niet naar een automatische wasstraat met roterende borstels, omdat die het oppervlak van uw auto kunnen beschadigen. Een stoomreiniger die het oppervlak van de auto op hoge temperatuur wast, kan ervoor zorgen dat olie gemakkelijk indringt en moeilijk te verwijderen vlekken achterlaat.

Gebruik zachte materialen (bv. een microvezeldoek of een spons) om uw auto te wassen en droog na met een microvezeldoek. Als u uw auto met de hand wast, gebruik dan geen poetsmiddel met autowas. Als het oppervlak van uw auto te vuil is (door zand, vuil, stof of andere vervuilers), reinig het dan met water voor u de auto wast.

In de was zetten

Een goede waslaag helpt uw lak te beschermen tegen verontreinigingen.

Zet de auto in de was wanneer er geen water meer op de lak parelt.

Was en droog de auto altijd voordat u de was gaat aanbrengen. Gebruik was van goede kwaliteit in vloeibare of pasta-vorm en volg de instructies van de fabrikant. Zet de sierlijsten in de was om deze te beschermen en hun glans te laten behouden.

Door het gebruik van een vlekkenverwijderaar voor het verwijderen van olie, teer en soortgelijke materialen verdwijnt de waslaag meestal van het lakwerk. Zet deze delen daarom na het verwijderen van de verontreiniging opnieuw in de was.

AANWIJZING

- Veeg stof of vuil niet met een droge doek van de carrosserie om krassen op de afwerking te voorkomen.
 - Gebruik geen staalwol, schuurmiddelen of sterke reinigingsmiddelen met sterk alkalische of bijtende stoffen op verchromde of geanodiseerde aluminium onderdelen om verkleuring of aantasting van de verf te voorkomen.
-

AANWIJZING

Voertuig met matte lakafwerking (indien van toepassing)

Gebruik geen poetsmiddelen zoals detergenten, schuurmiddelen of polijstmiddelen. Als er was is aangebracht, deze onmiddellijk verwijderen met een siliconenverwijderaar. Als er teer of teervervuiling op het oppervlak zit, gebruik dan een teerverwijderaar om te reinigen.

Wees echter voorzichtig en druk niet te hard op het schilderwerk.

Bijwerken van lakbeschadigingen

Repareer diepe krassen en steenslagbeschadigingen in de lak direct. Het blanke metaal gaat snel roesten waardoor een duurdere reparatie noodzakelijk wordt.

AANWIJZING

Wanneer uw auto beschadigd is en reparatie of vervanging van metalen delen nodig is, let er dan op dat de garage anti-corrosiemiddel aanbrengt op de gerepareerde of vervangen onderdelen.

AANWIJZING

Voertuig met matte lakafwerking (indien van toepassing)

Het is onmogelijk om alleen het beschadigde gedeelte opnieuw te schilderen. Het hele onderdeel moet indien nodig opnieuw worden gelakt. Als het voertuig beschadigd is en herschilderd moet worden, raden wij u aan de auto te laten onderhouden en repareren door een officiële HYUNDAI-dealer. Wees erg voorzichtig, het is niet eenvoudig om dezelfde kwaliteit te behalen met een herstel.

Onderhoud van verchroomde onderdelen

- Gebruik een teerverwijderaar en geen schraper of ander scherp voorwerp voor het verwijderen van teer of insecten.
- Breng ter bescherming een waslaag aan op verchroomde onderdelen of bescherm ze met een speciaal conserveringsmiddel.
- Bescherm de verchroomde onderdelen onder winterse omstandigheden of bij gebruik van de auto in kustgebieden met een dikkere laag was of conserveringsmiddel. U kunt eventueel vaseline of een ander beschermingsmiddel gebruiken.

Onderhoud van de onderzijde

Zand en pekels kunnen zich ophopen aan de onderzijde van de carrosserie. Als deze middelen niet verwijderd worden, kan versnelde roestvorming optreden aan onderdelen aan de onderzijde van de carrosserie zoals brandstofleidingen, subframes, bodemplaat en uitlaatsysteem, ook al zijn deze onderdelen tegen corrosie beschermd.

Spoel daarom de onderzijde van de carrosserie en de wielkuipen eenmaal per maand, na het rijden op stoffige of modderige wegen en aan het eind van de winter grondig schoon met lauw of koud water. Besteed hieraan de nodige zorg; de opeenhopingen zijn niet altijd even gemakkelijk te zien. Als u het vuil alleen maar nat maakt zonder het te verwijderen, is het effect averechts. De onderranden van deuren, tuimelpanelen en framedelen hebben afvoergaten die niet verstopt mogen raken met vuil. Opgesloten water in deze gebieden kan roest veroorzaken.

Onderhoud van lichtmetalen velgen

De lichtmetalen velgen zijn voorzien van een transparante beschermende laklaag.

- Gebruik voor het reinigen van lichtmetalen velgen geen schuur- of polijstmiddelen, oplosmiddelen of een staalborstel.
- Reinig de velg wanneer deze is afgekoeld.
- Gebruik uitsluitend een zachte zeep of een neutraal oplosmiddel en spoel grondig na met water. Reinig de velgen ook na het rijden op gepekelde wegen.
- Vermijd het wassen van de velgen met behulp van sneldraaiende borstels in de wasstraat.
- Gebruik geen producten die zure of basische reinigingsmiddelen bevatten.

Bescherming tegen roest

Uw auto tegen roest beschermen

Door gebruik te maken van de meest geavanceerde ontwerp- en constructietechnologie om roestvorming tegen te gaan, produceert HYUNDAI auto's van de hoogste kwaliteit. Dat is echter niet genoeg. Om ervoor te zorgen dat uw auto langdurig tegen roest beschermd is, is uw medewerking noodzakelijk.

Meest voorkomende oorzaken van roest

De meest voorkomende oorzaken van roest aan de auto zijn:

- Zout, vuil en vocht op de weg dat zich onder de auto ophoopt.
- Het afspringen van lak of beschermende coatings door steentjes, gravel, kleine krasjes of deukjes waardoor onbeschermd metaal bloot te staan aan roest.

Roestgevoelige gebieden

Als u in een gebied woont waar uw auto regelmatig wordt blootgesteld aan factoren die roestvorming bevorderen, is bescherming tegen roest uitermate belangrijk. Een aantal veel voorkomende oorzaken van versnelde corrosie zijn strooizout, stofwerende chemicaliën, zeelucht en luchtverontreiniging.

Vocht werkt roest in de hand

Vocht creëert omstandigheden waaronder roestvorming gemakkelijk optreedt. Roestvorming wordt bijvoorbeeld bevorderd door een hoge luchtvochtigheid, met name als de temperatuur net boven het vriespunt ligt. Onder zulke omstandigheden blijven agressieve stoffen in contact met de auto, omdat het vocht langzaam verdamppt.

Modder is zeer corrosief omdat het langzaam droogt en vocht in contact houdt met de auto. Hoewel de modder droog lijkt te zijn, zit er nog steeds vocht in dat roestvorming bevordert.

Hoge temperaturen versnellen ook het roesten van delen die niet goed worden geventileerd, waardoor het vocht niet wordt afgevoerd. Daarom is het zeer belangrijk uw voertuig schoon en vrij te houden van modder en andere vuilophopingen. Dit geldt niet alleen voor zichtbare oppervlakken maar met name ook voor de onderkant van het voertuig.

Voorkomen van roest

Houd uw voertuig schoon

De beste manier om roest tegen te gaan is uw auto schoon te houden en vrij van agressieve stoffen. Aandacht voor de onderkant van het voertuig is zeer belangrijk.

- Als u in een gebied woont waar de kans op roestvorming groot is waar strooizout wordt gebruikt, dicht bij de zee, gebied met luchtverontreiniging, etc., dient u extra aandacht te besteden aan het voorkomen van roest. Spuit de onderkant van het voertuig in de winter ten minste eenmaal per maand schoon en reinig de onderkant aan het einde van de winter grondig.
- Besteed bij het reinigen van de onderkant extra aandacht aan de delen onder de spatschermen en andere delen die zich uit het zicht bevinden. Reinig de onderkant grondig. Alleen bevochtigen van de modder in plaats van deze te verwijderen zal de vorming van roest juist versnellen in plaats van voorkomen. Hoge waterdruk en stoom zijn zeer effectief voor het verwijderen van opgehoopte modder en andere agressieve stoffen.
- Zorg er bij het reinigen van portieren en dorpels voor dat de afvoeropeningen openblijven zodat het vocht er altijd uit kan. Anders kan er zich water verzamelen, wat roestvorming versnelt.

Houd uw garage vochtvrij

Parkeer uw auto niet in een vochtige, slecht geventileerde garage. Dit is de perfecte omgeving voor roestvorming. Dit geldt met name als u uw auto in de garage wast of in de garage parkeert als deze nog nat is of bedekt met sneeuw, ijs of modder. Zelfs een verwarmde garage kan roest bevorderen als ze niet goed wordt geventileerd, waardoor het vocht niet goed wordt afgevoerd.

Houd lak en lijsten in goede staat

Krasjes en kleine beschadigingen moeten zo snel mogelijk worden bijgewerkt met een lakstift om de kans op roestvorming te verkleinen. Als het onderliggende metaal zichtbaar is, laat er dan een professioneel schadeherstelbedrijf naar kijken.

Uitwerpselen van vogels bevorderen roestvorming in hoge mate en beschadigen gelakte oppervlakken in een paar uur. Verwijder uitwerpselen van vogels daarom altijd zo snel mogelijk.

Onderhoud interieur

Onderhoud interieur - Algemeen

Voorkom dat bijtende vloeistoffen als parfum en cosmetische oliën in aanraking komen met onderdelen van het interieur, omdat deze beschadiging of verkleuring kunnen veroorzaken. Indien deze stoffen toch met onderdelen van het interieur in aanraking komen, moeten ze direct worden verwijderd. Raadpleeg de instructies voor het reinigen van interieuroppervlakken.

AANWIJZING

- Zorg ervoor dat water en andere vloeistoffen nooit in contact komen met elektrische/elektronische componenten in de auto omdat ze dan beschadigd kunnen raken.
 - Gebruik voor het reinigen van lederen onderdelen (stuurwiel, stoelbekleding, enz.) een mild reinigingsmiddel of oplossingen met een lage concentratie alcohol. Als u oplossingen met een hoog alcoholgehalte of zure/alkalische reinigingsmiddelen gebruikt, kan de kleur van het leer vervagen of het oppervlak loslaten.
-

Interieurbekleding reinigen

Interieuroppervlakken (indien van toepassing)

Verwijder stof en los vuil van interieuroppervlakken met een plumeau of een stofzuiger.

Reinig interieuroppervlakken zo nodig met een mengsel van warm water en een mild reinigingsmiddel zonder detergens (test alle reinigingsmiddelen op een onopvallende plek voordat u ze gebruikt).

Stoffen bekleding (indien van toepassing)

Verwijder stof en los vuil van de stoffen bekleding met een plumeau of een stofzuiger. Reinig met een zachte zeepoplossing die geschikt is voor bekleding of vloerbedekking. Verwijder nieuwe vlekken onmiddellijk met een vlekkenverwijderaar. Als u niet onmiddellijk aandacht besteedt aan verse plekken, kan de stof worden bevlekt en de kleur ervan worden aangetast. Daarnaast kunnen de brandwerende eigenschappen verminderen wanneer de bekleding niet op de juiste wijze wordt onderhouden.

AANWIJZING

Het gebruik van andere dan de voorgeschreven reinigingsmiddelen en procedures kan het uiterlijk van de stof aantasten en de brandwerende eigenschappen verminderen.

Lederen bekleding (indien van toepassing)

- Kenmerken van stoelleider
 - Leder is gemaakt van de huid van een dier, die via een speciaal proces gereed wordt gemaakt voor gebruik. Aangezien het een natuurlijk product is, verschilt elk deel qua dikte of dichtheid.
 - Er kunnen plooiën optreden als een natuurlijk gevolg van rekken en krimpen, afhankelijk van de temperatuur en de vochtigheid.
 - De stoel is gemaakt van rekbaar materiaal om het comfort te verbeteren.
 - De delen die contact maken met het lichaam zijn gewelfd en het zijsteunvlak is hoog, wat zorgt voor rijcomfort en stabiliteit.
 - Van nature kunnen er plooiën optreden door het gebruik. Dat is geen productfout.

AANWIJZING

- Kreukels of slijtageplekken die op natuurlijke wijze ontstaan ten gevolge van het gebruik, vallen niet onder de garantie.
- Riemen met metalen accessoires, ritsen of sleutels in de achterzak kunnen de stoelbekleding beschadigen.
- Zorg ervoor dat de stoel niet nat wordt. Dit kan de eigenschappen van echt leder veranderen.
- Jeans of kleding die kan verbleken, kan het oppervlak van het stoelbekledingsmateriaal vervuilen.

- Leren stoelen verzorgen
 - Stofzuig de stoel regelmatig om stof en zand van de stoel te verwijderen. Dit voorkomt slijtage of beschadiging van het leder en zorgt voor behoud van de kwaliteit.
 - Veeg de stoelbekleding van natuurlijk leer vaak af met een droge of zachte doek.
 - Het gebruik van een geschikt leerbeschermingsmiddel kan slijtage van de bekleding voorkomen en helpen de kleur te behouden. Lees de instructies en raadpleeg een specialist bij het gebruik van leercoating of beschermingsmiddel.
 - Lichtgekleurd (beige, crème beige) leer raakt gemakkelijk vervuild en is gevoelig voor zichtbare vlekken. Reinig de stoelen regelmatig.
 - Veeg ze niet af met een natte doek. Dit kan barsten in het oppervlak veroorzaken.
- Leren stoelen reinigen
 - Verwijder alle verontreinigingen onmiddellijk. Raadpleeg de onderstaande aanwijzingen voor het verwijderen van elk type vervuiling.
 - Cosmetische producten (zonnebrandcrème, foundation enz.)
Breng reinigingscrème op een doek aan en veeg de vervuilde plek af. Veeg de crème weg met een vochtige doek en verwijder water met een droge doek.
 - Dranken (koffie, frisdrank enz.)
Breng een kleine hoeveelheid neutraal schoonmaakmiddel aan en veeg de vervuilde plek af totdat er geen vlekken meer zichtbaar zijn.
 - Olie
Verwijder olie direct met een absorberende doek en veeg de vervuilde plek af met vlekkenverwijderaars die speciaal is bestemd voor natuurlijk leer.
 - Kauwgom
Maak de kauwgom hard met ijs en verwijder hem geleidelijk.

Interieur met houten randen

- Gebruik een beschermingsmiddel voor meubels (bijv. was, een coatingproduct) om de houten randen in het interieur te reinigen.
- Wrijf het houten interieur vaak met een pluïsvrije schone doek om de unieke houttexturen langer mooi te houden.
- Als u een drank (bijv. water, koffie) op de houten randen van het interieur morst veeg dat dan onmiddellijk op met een schone, droge doek.
- Scherpe voorwerpen (bijv. een schroevendraaier of mes), klevende materialen, of tape kunnen de houten randen in het interieur beschadigen.
- De houten randen in het interieur zijn niet goed bestand tegen hevige stoten.
- Als de coating van de houten randen in het interieur wordt verwijderd, kan vocht de houten latten beschadigen of veranderen.
- Als de houten rand in het interieur is beschadigd, kan het houten oppervlak splinteren. Wij raden u aan de beschadigde houten interieurbekleding door een erkende HYUNDAI dealer te laten vervangen.

Veiligheidsgordels reinigen

Reinig de gordels met een zachte zeepoplossing die speciaal geschikt is voor het reinigen van bekleding en tapijt. Volg de aanwijzingen op het etiket van het reinigingsmiddel.

⚠ WAARSCHUWING

Bleek of verf de gordels nooit omdat dit een negatieve invloed op de sterkte van de gordel kan hebben.

Binnenzijde ruiten reinigen

Gebruik een glasreiniger als de glasoppervlakken in het interieur gereinigd moeten worden. Volg de aanwijzingen op het etiket van de glasreiniger.

AANWIJZING

Ga niet met scherpe voorwerpen over de binnenzijde van de achterraut. Hierdoor kunnen de draden van de achterrautverwarming beschadigd raken.

Emissieregelsysteem

Op het emissieregelsysteem van uw auto is een aangepaste garantieregeling van toepassing. Raadpleeg de garantie-informatie in het boekje Garantie & Onderhoud in uw auto.

Uw auto is uitgerust met een emissieregelsysteem om aan alle geldende emissienormen te voldoen. Er zijn drie emissieregelsystemen, namelijk:

- Carterventilatiesysteem
- Brandstofdampafzuigsysteem
- Emissieregelsysteem

Om de goede werking van de emissieregelsystemen te waarborgen, raden we u aan uw auto door een officiële HYUNDAI-dealer te laten controleren en onderhouden volgens het onderhoudsschema in deze handleiding.

AANWIJZING

Bij controle en onderhoud (met elektronische stabiliteitsregeling (ESC))

- Om overslaan van de motor tijdens het testen op een rollenbank te voorkomen, moet het ESC-systeem worden uitgeschakeld door de ESC-schakelaar in te drukken (controlelampje ESC OFF brandt).
 - Schakel na de rollenbanktest het ESC-systeem weer in door nogmaals op de ESC-schakelaar te drukken.
-

Carterventilatiesysteem

Het carterventilatiesysteem voorkomt dat lekgassen uit het carter in de atmosfeer terechtkomen. Bij dit systeem wordt schone, gefilterde lucht via de luchtinlaatslang naar het carter gevoerd. In het carter wordt de lucht vermengd met de lekgassen en vervolgens via de carterventilatieklep naar het luchtinlaatsysteem gevoerd.

Brandstofdampafzuigsysteem

Het brandstofdampafzuigsysteem is ontworpen om te voorkomen dat brandstofdampen in de atmosfeer terechtkomen.

Reservoir

De brandstofdampen die vrijkomen in de brandstoftank worden geabsorbeerd en opgeslagen in een reservoir. Als de motor draait worden de opgeslagen brandstofdampen via de magneetklep dampafvoer naar het inlaatsysteem gevoerd.

Magneetklep dampafvoer (PCSV - Purge Control Solenoid valve)

De magneetklep dampafvoer wordt aangestuurd door de motor-ECU; als de koelvloeistof temperatuur laag is bij stationair draaien, is de PCSV gesloten en wordt de verdampte brandstof niet naar de motor toegevoerd. Als de motor op bedrijfstemperatuur is, wordt tijdens normaal rijden de verdampte brandstof via de geopende PCSV naar de motor gevoerd.

Emissieregelsysteem

Het emissieregelsysteem is een uiterst effectief systeem dat de uitstoot van schadelijke stoffen tot een minimum beperkt zonder dat dit ten koste gaat van de prestaties.

Als de motor afslaat of niet wil aanslaan en er te veel startpogingen worden ondernomen, kan het emissieregelsysteem beschadigd raken.

Voorzorgsmaatregelen met betrekking tot uitlaatgassen (koolmonoxide)

- Koolmonoxide kan samen met andere uitlaatgassen aanwezig zijn. Als u uitlaatgassen ruikt in het interieur, rijd dan met alle ruiten volledig geopend. Laat uw auto onmiddellijk controleren en repareren.



WAARSCHUWING

Uitlaatgassen bevatten koolmonoxide (CO). Hoewel het kleurloos en reukloos is, is het gevaarlijk en kan het bij inademing dodelijk zijn. Neem de aanwijzingen op deze pagina in acht om koolmonoxidevergiftiging te voorkomen.

- Laat de motor in een afgesloten ruimte (bijvoorbeeld een garage) niet langer draaien dan nodig is om de auto naar binnen of naar buiten te rijden.
- Stel het ventilatiesysteem zo af dat er verse buitenlucht naar het interieur gevoerd wordt als de auto in een open ruimte stilstaat terwijl de motor wat langer moet blijven draaien.
- Blijf nooit met draaiende motor gedurende langere tijd in een stilstaande auto zitten.
- Als de motor afslaat of niet wil aanslaan en er teveel startpogingen ondernomen worden, kan het emissieregelsysteem beschadigd raken.

Voorzorgsmaatregelen voor het gebruik van katalysatoren

 Indien van toepassing

WAARSCHUWING

Het uitlaatsysteem en de katalysator zijn zeer heet wanneer de motor draait en direct nadat de motor is uitgezet. Om ernstig letsel of de dood te voorkomen:

- Parkeer het voertuig niet boven of in de buurt van brandbare voorwerpen, zoals gras, vegetatie, papier, bladeren, enz. Een heet uitlaatsysteem kan brandbare voorwerpen onder uw auto ontsteken.
- Blijf uit de buurt van het uitlaatsysteem en de katalysator om brandwonden te voorkomen.

Verwijder het hitteschild van het uitlaatsysteem niet, maak de onderkant van de auto niet dicht en breng geen coating aan om corrosie tegen te gaan. Onder bepaalde omstandigheden kan dit brandgevaar veroorzaken.

Uw auto is uitgerust met een katalysator ten behoeve van de emissieregeling.

AANWIJZING

Neem de volgende voorzorgsmaatregelen om schade aan de katalysator en aan uw auto te voorkomen:

- Gebruik bij benzinemotoren uitsluitend **LOODVRIJE BENZINE**.
- Gebruik de auto niet als de motor duidelijk storingen vertoont, zoals overslaan of vermogensverlies.
- Behandel de motor goed. Voorbeelden van verkeerd behandelen zijn: de auto in de versnelling laten rollen terwijl het contact in stand LOCK staat en een steile helling af rijden met de motor uit.
- Laat de motor niet langdurig (5 minuten of langer) met een hoog stationair toerental draaien.
- Voer zelf geen aanpassingen of wijzigingen uit aan de motor of het emissieregelsysteem. We adviseren u alle controles en afstellingen uit te laten voeren door een officiële HYUNDAI-dealer.
- Vermijd rijden met een extreem laag brandstofpeil.

Het leegrijden van de tank kan leiden tot overslaan van de motor en beschadiging van de katalysator.

Als u deze voorzorgsmaatregelen niet opvolgt, kan de garantie op uw auto komen te vervallen.

Benzinedeeltjesfilter (GPF)

 indien van toepassing

Het roetfiltersysteem (GPF) verwijdert roet uit de uitlaatgassen.

In tegenstelling tot een verwisselbaar luchtfilter verbrandt (oxideert) het roetfiltersysteem het verzamelde roet automatisch tijdens het rijden, afhankelijk van de rijomstandigheden.

Met andere woorden, het verzamelde roet wordt door het motormanagementsysteem en de hoge uitlaatgastemperatuur bij normale en hogere snelheden automatisch verwijderd

Wanneer u met de auto echter alleen maar korte afstanden aflegt of lange tijd met lage snelheid rijdt, is het mogelijk dat het verzamelde roet niet automatisch wordt verwijderd vanwege de lage uitlaatgastemperatuur. In dit geval kan het verzamelde roet een bepaalde grenswaarde bereiken, ongeacht het roetoxidatieproces, waarbij het controlelampje van het benzinedeeltjesfilter GPF () gaat branden.

Het GPF-controlelampje dooft wanneer gedurende ongeveer 30 minuten in de derde of een hogere versnelling sneller dan 80 km/u (50 mph) wordt gereden bij een motortoerental van 1.500 - 4.000 omw/min.

Wanneer het GPF-controlelampje begint te knipperen of de waarschuwingsmelding '**Controleer uitlaatsysteem**' verschijnt terwijl aan de hierbovengenoemde rijvoorwaarden wordt voldaan, adviseren we u het GPF-systeem te laten controleren door een officiële HYUNDAI-dealer.

Als het GPF-controlelampje gedurende langere tijd knippert, kan het GPF-systeem beschadigd raken en het brandstofverbruik toenemen.

OPGELET

Het is raadzaam om alleen benzinesoorten te gebruiken die geschikt zijn voor voertuigen met een roetfilter als uw auto voorzien is van een roetfiltersysteem.

Wanneer u andere benzinesoorten gebruikt die niet-gespecificeerde additieven bevatten, kunnen ze het GPF-systeem beschadigen en emissieproblemen veroorzaken.

Trefwoordenregister

A

Aanbevolen smeermiddelen en hoeveelheden	2-18
Aanbevolen SAE-viscositeitsindex	2-21
Aanpassingen aan de auto	1-9
Accu	9-30
Accu laden	9-32
Accucapaciteitsticker	9-32
Te resetten onderdelen	9-34
Voor een optimale werking van de accu	9-31
Achterklep	5-62
Achterklep openen	5-62
Achterklep sluiten	5-63
Noodontgrendeling achterklep	5-64
Achteruitkijkmonitor (RVM)	7-125
Instellingen Achteruitrijmonitor	7-126
Storingen en beperkingen Achteruitkijkmonitor	7-129
Werking van de Achteruitrijmonitor	7-127
Actieve luchtklep	6-95
Defect	6-95
Afmetingen	2-12
Afstandswaarschuwing voor-/zij-/achterwaarts parkeren (PDW)	7-155
Defecten en beperkingen Afstandswaarschuwing parkeren	7-159
Instellingen afstandswaarschuwing voor-/zij-/achterwaarts parkeren	7-155
Werking afstandswaarschuwing voor-/zij-/achterwaarts parkeren	7-156
Afstandswaarschuwing vooruit/achteruit parkeren (PDW)	7-148
Defecten en beperkingen Afstandswaarschuwing vooruit/achteruit parkeren	7-152
Instellingen Afstandswaarschuwing vooruit/achteruit parkeren	7-149
Werking Afstandswaarschuwing vooruit/achteruit parkeren	7-150
Airbag – Aanvullend veiligheidssysteem	3-51
Aanvullende voorzorgsmaatregelen met betrekking tot de veiligheid	3-70
Hoe werkt het airbagsysteem?	3-59
Onderhoud aan aanvullend veiligheidssysteem (SRS)	3-69
Plaats geen kinderzitje op de voorpassagiersstoel	3-63
SRS componenten	3-53
Waar zitten de airbags?	3-54
Waarom werd de airbag bij een aanrijding niet geactiveerd?	3-64
Waarschuwingsticker airbag	3-70
Waarschuwingsticker SRS	3-63
Wat te verwachten nadat een airbag wordt opgeblazen	3-62
Airconditioningsysteem	2-16
Alarmknipperlichten	8-3
Alarmmelding achterpassagiersdetectie (ROA)	5-37
Als de motor niet start	8-4
Als de motor oververhit raakt	8-8
Antidiefstalsysteem	5-36
Assistentie bij het respecteren van de rijstrook (Lane Keeping Assist - LKA)	7-37
Defecten en beperkingen van de Assistentie bij het respecteren van de rijstrook	7-41
Instellingen Assistentie bij het respecteren van de rijstrook	7-37
Werking Assistentie bij het respecteren van de rijstrook	7-39

Automatisch klimaatregelingssysteem	5-108
Automatische verwarming en airconditioning	5-109
Handmatig bediende verwarming en airconditioning	5-110
Onderhoud van het systeem	5-115
Automatische transmissie	6-15
Bediening automatische transmissie	6-15
Bericht op het display	6-21
Goede rijgewoonten	6-24
Schakelpaddles (handmatig schakelen)	6-24

B

Banden en wielen	2-15, 9-34
Aanbevolen bandenspanning koud	9-35
Banden met lage hoogte-/breedteverhouding	9-43
Banden vervangen	9-37
Bandengrip	9-38
Bandenonderhoud	9-35
Bandenspanning controleren	9-36
Label op de wang van de band	9-39
Onderhoud van banden	9-38
Uitlijnen en balanceren van de wielen	9-37
Velgen vervangen	9-38
Wielen verwisselen	9-36
Bandenspanningscontrolesysteem (TPMS) (Behalve in Europa)	8-10
Controleer de bandenspanning	8-10
Controlelampje storing TPMS	8-13
Controlesysteem lage bandenspanning	8-11
Een wiel met TPMS wisselen	8-14
Lampje lage bandenspanning	8-12
Waarschuwinglampje positie lage bandenspanning en aanduiding bandenspanning	8-12
Bandenspanningscontrolesysteem (TPMS) (Voor Europa)	8-16
Controlelampje storing TPMS	8-20
TPMS resetten	8-17
Waarschuwinglampje lage bandenspanning	8-18
Bandenspanningslabel	2-24
Belangrijke veiligheidsvoorzorgsmaatregelen	3-3
Afleiding van de bestuurder	3-3
Doe uw veiligheidsgordel altijd om	3-3
Ga nooit rijden als u onder invloed bent van drank of drugs	3-4
Gebruik voor alle kinderen de juiste veiligheidssystemen	3-3
Gevaren airbag	3-3
Houd uw auto in een veilige conditie	3-4
Pas uw snelheid aan	3-4
Belastingsindex en snelheidsindex banden (voor Europa)	2-16
Botsingsvermijding blinde hoek (BCA)	7-44
Instellingen Botsingsvermijding	7-47
Storing en beperkingen van de Botsingsvermijding	7-51
Werking Botsingsvermijding	7-49

Botsingsvermijdingsassistentie kruisend verkeer achterzijde (RCCA)	7-137
Instellingen Rear Cross-Traffic Collision-Avoidance Assist (ondersteuning botsingsvermijding achterzijde)	7-138
Storing en beperkingen van de Botsingsvermijdingsassistentie kruisend verkeer achterzijde	7-143
Werking Botsingsvermijdingsassistentie kruisend verkeer achterzijde	7-139
Botsingvermijdingsassistentie bij achteruit parkeren (PCA)	7-163
Defecten en beperkingen Botsingvermijdingsassistentie bij achteruit parkeren	7-166
Instellingen Botsingvermijdingsassistentie bij achteruit parkeren	7-163
Werking Botsingvermijdingsassistentie bij achteruit parkeren	7-164
Brandstof etiket	2-26
Benzinemotor	2-26
Breed schuifdak	5-56
Automatisch omkeren	5-59
Elektrisch zonnescerm	5-57
Open/dicht kantelen	5-58
Open-/dichtschuiven	5-58
Waarschuwing geopend zonnedak	5-61
Zonnedak resetten	5-60

C

Conformiteitsverklaring	2-25, 7-171
Achterhoekradar	7-171
Voorradar	7-171
Contactslot	6-6
Sleutel contactslot	6-6
Cruise Control (CC)	7-86
Werking cruise control	7-86

D

Digitale Sleutel van Hyundai	5-17
Beperkingen van het systeem	5-30
Digitale sleutel (Sleutelkaart)	5-23
Digitale sleutel (smartphone)	5-17
Onderhoud van tweedehands voertuigen/digitale sleutels	5-30
Dodehoekmonitor (BVM)	7-84
Defecten Dodehoekmonitor	7-85
Instellingen Dodehoekmonitor	7-84
Werking van Dodehoekmonitor	7-85
Door de eigenaar uit te voeren onderhoudswerkzaamheden	9-8
Schema voor door de eigenaar uit te voeren onderhoudswerkzaamheden	9-9

E

Eigenschappen interieur	5-128
12V-aansluiting	5-130
Bekerhouder	5-128
Bevestigingspunt(en) vloermat	5-135
Bevestigingspunten bagagenet	5-136

Draadloos oplaadsysteem voor smartphones	5-132
Hoedenplank	5-136
Kledinghaak	5-135
Klok	5-134
Laadbak	5-138
USB-oplader	5-131
Zonneklep	5-129
Elektrisch bedienbare achterklep	5-64
De elektrisch bediende achterklep resetten	5-70
De elektrische achterklep instellen	5-68
Elektrische achterklep bedienen	5-66
Gebruiksomstandigheden van de elektrische achterklep	5-64
Noodontgrendeling achterklep	5-70
Emissieregelsysteem	9-82
Brandstofdampafzuigsysteem	9-82
Carterventilatiesysteem	9-82
Emissieregelsysteem	9-83
Exterieur	5-139
Dakrails	5-139
Extra klimaatregelingsfuncties	5-122
Airconditioning automatisch drogen	5-122
Automatisch ontvochten	5-124
Automatisch ontwasemingssysteem	5-123
Luchtrecirculatie bij gebruik van sproeivloeistof	5-125
Luchtrecirculatie bij het binnenrijden van een tunnel	5-125
Luchtrecirculatie interieur zonnedak	5-124

G

Gebruik van dit instructieboekje	1-3
Geïntegreerd geheugen systeem (IMS)	5-39
Geïntegreerd geheugensysteem resetten	5-40
Standen in het geheugen opslaan	5-39
Standen oproepen uit het geheugen	5-39
Tijdens het resetten van het geïntegreerd geheugensysteem	5-40
Werking Makkelijk in- en uitstappen	5-40
Geïntegreerd regelsysteem voor rijstijl (2WD)	6-89
Rijmodus	6-89
Terreinmodus	6-94
Tractie-modus	6-91
Geïntegreerd regelsysteem voor rijstijl (4WD)	6-93
Rijmodus	6-93
Geventileerde stoelen	3-26
Grootlichtassistentie (HBA)	5-85
Bediening Grootlichtassistentie	5-87
Instellingen grootlichtassistentie	5-86
Storingen en beperkingen bij de Grootlichtassistentie	5-88

H

Handbediend verwarmings- en ventilatiesysteem	5-99
Bediening van het systeem	5-103
Onderhoud van het systeem	5-105
Verwarming en airconditioning	5-99
Handgeschakelde transmissie	6-25
Handgeschakelde transmissie bedienen	6-25
Handmatige snelheidsbegrenzer (MSLA)	7-62
Werking van Handmatige snelheidsbegrenzer	7-62
Hyundai motor company	1-2

I

Infotainmentsysteem	5-141
Antenne	5-142
Bluetooth® draadloze technologie	5-144
Infotainmentsysteem	5-144
Sprakherkenning	5-144
Stuurwielbediening op afstand	5-142
USB-aansluiting	5-141
Inrijprocedure	1-10
Instructies voor het gebruik van het voertuig	1-9
Instrumentenpaneel	4-2
Bediening instrumentenpaneel	4-3
Instrumentenpaneelberichten	4-28
Meters en tellers	4-3
Schakelindicator transmissie	4-8
Waarschuwing- en controlelampjes	4-10
Instrumentenpaneel weergave	4-34
Bediening instrumentenpaneel	4-34
Weergavemodi	4-35
Intelligente variabele transmissie	6-28
Goede rijgewoonten	6-40
Intelligente variabele transmissie (type draaiknop)	6-32
Intelligente variabele transmissie (Type schakelhendel)	6-29
Parkeren	6-40
Interieurluchtfilter	9-25
Filter controleren	9-25
Filter vervangen	9-25
Interieurverlichting	5-89
Automatische uitschakelfunctie interieurverlichting	5-89
Bagageruimteverlichting	5-92
Interieurverlichting voorzijde	5-90
Lampje dashboardkastje	5-91
Lampje make-upspiegel	5-90
Lampjes achter	5-90
Sfeerverlichting	5-91

K

Kennisgeving over open source software	2-26
Kinderzitje (CRS)	3-37
Het kiezen van kindersitje (CRS)	3-39
Onze aanbeveling: Kinderen in een centrale positie	3-37
Plaatsen van een kindersitje	3-41

L

Label aircocompressor	2-25
Lampen	9-60
Combinatieverlichting achter vervangen	9-68
Kentekenplaatverlichting vervangen	9-69
Koplamp afstellen (voor Europa)	9-64
Koplamp, positieverlichting, richtingaanwijzer, dagrijverlichting (DRL) vervangen	9-62
Lamp interieurverlichting vervangen	9-70
Richtingaanwijzer opzij vervangen	9-68
Vervangen derde remlicht	9-69
Lekke band (met reservewiel)	8-21
EC-conformiteitsverklaring voor de krik	8-29
Krik en gereedschap	8-21
Kriklabel	8-27
Wielen verwisselen	8-22
Lekke band (met Tire mobility kit)	8-30
Aanwijzingen voor een veilig gebruik van de Tire Mobility	8-31
De bandenreparatieset gebruiken bij een lekke band	8-33
De bandenspanning aanpassen	8-37
Inleiding	8-30
Onderdelen van de bandenreparatieset	8-32
Luchtfilter	9-23
Filter vervangen	9-23

M

Melding bestuurdersassistentiesysteem	7-4
Motor	2-13
Motorkap	5-61
Openen van de motorkap	5-61
Sluiten van de motorkap	5-62
Motorkoelvloeistof	9-17
Koelvloeistof verversen	9-20
Koelvloeistofpeil controleren	9-17
Motornummer	2-24
Motorolie	9-14
Motorolie verversen en filter vervangen	9-16
Motoroliepeil controleren	9-14
Motorruimte	9-4

N

Noodvoorziening	8-42
Bandenspanningsmeter	8-43
Brandblusser	8-42
EHBO-doos	8-43
Gevarendriehoek	8-43

O

Onderhoud exterieur	9-72
Onderhoud exterieur	9-72
Onderhoud interieur	9-78
Onderhoudswerkzaamheden	9-7
Verantwoordelijkheid van de eigenaar	9-7
Voorzorgsmaatregelen voor onderhoud uitgevoerd door eigenaar	9-7
Ondersteuning botsing vermijden voorzijde (FCA) (Sensor fusion)	7-18
Defecten en beperkingen van de Ondersteuning botsing vermijden voorzijde	7-28
Instellingen Assistentie bij het vermijden van een frontale botsing	7-20
Werking Assistentie bij het vermijden van een frontale botsing	7-22
Ondersteuning botsingsvermijding voorzijde (FCA) (alleen frontzichtcamera)	7-4
Defecten en beperkingen van de Ondersteuning botsing vermijden voorzijde	7-10
Instellingen Assistentie bij het vermijden van een frontale botsing	7-5
Werking Assistentie bij het vermijden van een frontale botsing	7-7
Opbergvak	5-126
Dashboardkastje	5-127
Opbergvak middenconsole	5-126
Open bakje passagiersstoel	5-127
Uitneembare tussenwand	5-126
OTA-update van het autosysteem	5-76
OTA-software-update toestaan	5-76
OTA-software-update voorbereiden	5-76
Software downloaden	5-76
Software updaten	5-77
Overzicht exterieur (achteraanzicht)	2-3
Overzicht exterieur (vooraanzicht)	2-2
Overzicht interieur	2-4
Overzicht middenconsole	2-6
Overzicht motorruimte	2-9
Overzicht stuurwielbediening	2-8

P

Pan-Europese eCall-Systeem (voor Europa)	8-44
Informatie over gegevensverwerking (voor Europa)	8-47
Pan-Europese eCall-Systeem (voor Europa)	8-49
Portiersloten	5-31
Deadlocks	5-35
Kenmerken van de automatische portiervergrendeling/-ontgrendeling	5-35
Kinderslot achter	5-35
Portiersloten van binnenuit ontgrendelen	5-33
Portiersloten van buitenaf vergrendelen/ontgrendelen	5-31

R

Raampjes	5-51
Elektrisch bedienbare ruiten	5-52
Rem-/koppelingsvloeistof	9-21
Controle rem- en koppelingsvloeistofpeil	9-21
Remsysteem	6-56
Antiblokkeersysteem (ABS)	6-64
Auto hold	6-61
Elektronische parkeerrem (EPB)	6-57
Elektronische stabiliteitsregeling (ESC)	6-66
Goede remgewoonten	6-75
Heuvelstartassistentieregelaar (HAC)	6-70
Multi-Collision Brake (MCB)	6-71
Noodstopsignaal (ESS)	6-70
Remassistentiesysteem (RAS)	6-74
Rembekrachtiging	6-56
Remblokslijtage-indicator	6-57
Remcontrole bij afdaling (DBC)	6-72
Voertuigstabiliteitsbeheer (VSM)	6-69
Retourneren van gebruikte auto's (voor Europa)	1-10
Rijden in de winter	6-100
Sneeuw en ijs	6-100
Voorzorgen voor de winter	6-102
Rijden met een aanhanger	6-104
Als u met een aanhanger gaat rijden	6-105
Onderhoud bij het rijden met een aanhanger	6-114
Rijden met een aanhanger	6-110
Uitrusting voor het rijden met een aanhanger	6-109
Rijden onder speciale rijomstandigheden	6-96
Doorwaden van water	6-98
Rijden in de regen	6-97
Rijden in het donker	6-97
Rijden onder gevaarlijke omstandigheden	6-96
Rijden op de snelweg	6-98
Vloeiend nemen van bochten	6-97
Voertuig lostrekken door heen en weer te schommelen	6-96
Rijstrookassistentie (Lane following assist - LFA)	7-114
Instellingen Rijstrookassistentie	7-114
Storingen en beperkingen van de Lane Following Assist	7-118
Werking van Rijstrookassistentie	7-115
Ruitensproeiervloeistof	9-22
Ruitensproeiervloeistofpeil controleren	9-22
Ruitenwisherbladen	9-27
Vervangen van bladen	9-27
Wisherbladen controleren	9-27
Ruitenwissers en ruitensproeiers	5-92
Ruitensproeiers voorruit	5-95
Ruitenwissers achteraan	5-97
Ruitenwissers voor	5-94

S

Slepen	8-38
Afneembaar sleepoog	8-39
Sleepbedrijf	8-38
Slepen in een noodgeval	8-40
Slimme achterklep	5-71
De intelligente achterklep gebruiken	5-71
De Smart tailgate (intelligente achterklep) uitschakelen	5-72
Detectiezone	5-72
Slimme cruisecontrol (SCC)	7-90
Instellingen Slimme cruisecontrol	7-90
Storingen en beperkingen Slimme cruisecontrol	7-102
Werking van Slimme cruisecontrol	7-92
Slimme op navigatie gebaseerde cruisecontrol (NSCC)	7-108
Beperkingen van de Slimme op navigatie gebaseerde cruisecontrol	7-110
Instellingen Slimme op navigatie gebaseerde cruisecontrol	7-108
Werking van Slimme op navigatie gebaseerde cruisecontrol	7-109
Slimme snelheidsbegrenzer (ISLA) (voor Europa)	7-64
Defecten en beperkingen van de Slimme snelheidsbegrenzer	7-69
Instellingen Slimme snelheidsbegrenzer	7-65, 7-67
Snelwegrijassistentie (HDA)	7-118
Instellingen Snelwegrijassistentie	7-119
Storingen en beperkingen van de Snelwegrijassistentie	7-123
Werking Snelwegrijassistentie	7-120
Spiegels	5-45
Binnenspiegel	5-45
Buitenspiegels	5-46
Parkeerhulp bij achteruit parkeren	5-49
Start/Stop-druknop	6-9
Starten met een hulpaccu	8-5
Stationair Stop en Gaan (ISG)-systeem	6-84
De accusensor kalibreren	6-88
ISG-systeem uit	6-87
Omstandigheden waarbij de motor opnieuw wordt gestart	6-87
Storing in het ISG-systeem	6-88
Werking ISG-systeem	6-84
Stoelen	3-5
Achterstoelen	3-17
Hoofdsteun	3-19
Veiligheidsvoorzorgsmaatregelen	3-8
Voorstoelen	3-9
Stoelverwarming	3-24
Stuurwiel	5-41
Claxon	5-44
Haptische waarschuwing/waarschuwing met stuurwieltrilling	5-44
Hoogte-/diepteverstelling stuurwiel	5-42
Motoraangedreven stuurbekrachtiging (MDPS)	5-41
Stuurwielverwarming	5-43

Surround View-monitor (SVM)	7-130
Defecten en beperkingen Surround View-monitor	7-136
Instellingen Surround View-monitor	7-130
Werking van de Surround View-monitor	7-132

T

Tankdopklep	5-73
Openen van de tankdopklep	5-73
Sluiten van de tankdopklep	5-74
Toegang tot uw auto	5-6
Afstandsbediening	5-6
Smart Key	5-10
Startblokkeersysteem	5-17
Transmissie met dubbele koppeling	6-42
Goede rijgewoonten	6-55
Parkeren	6-54
Transmissie met dubbele koppeling (type draaiknop)	6-47
Transmissie met dubbele koppeling (Type schakelhendel)	6-44
Waarschuwingmeldingen Transmissie met dubbele koppeling	6-51

U

Uitleg bij onderhoudsschema	9-11
Aandrijfassen en stofhoezen	9-14
Aandrijfriemen	9-11
Automatische transmissievloeistof	9-12
Bevestigingsbouten wielophanging	9-14
Bougies	9-12
Brandstoffilter	9-11
Brandstofleidingen, -slangen en aansluitingen	9-11
Dubbelkoppeling transmissievloeistof	9-13
Handgeschakelde transmissievloeistof	9-13
Intelligente variabele transmissievloeistof	9-13
Klepspeling	9-12
Koelsysteem	9-12
Koudemiddel	9-14
Luchtfilter	9-11
Motorkoelvloeistof	9-12
Motorolie en oliefilter	9-11
Ontluchtings slang en tankdop	9-11
Parkeerrem	9-13
Rem-/koppelingsvloeistof	9-13
Remleidingen en -slangen	9-13
Remschijven, remblokken en remklauwen	9-13
Stuurhuis, stuurstangen en stofhoezen/onderste fuseekogel	9-14
Uitlaatpijp en demper	9-14
Vacuüm carterventilatie slangen	9-11

V

Veiligheidsgordels	3-27
Extra voorzorgsmaatregelen veiligheidsgordel	3-34
Gordelbeveiligingssysteem	3-30
Verzorging van veiligheidsgordels	3-37
Voorzorgsmaatregelen veiligheidsgordel	3-27
Waarschuwinglampje veiligheidsgordel	3-28
Veiligheidsmeldingen	1-4
Vereiste brandstof	1-5
Benzinemotor	1-5
Verlichting buitenzijde	5-78
Dagrijverlichting (DRL)	5-84
Energiebesparingsfunctie	5-82
Grootlichtbediening	5-80
Knopverlichting interieur	5-83
Koplamp vertraging/time-out functie	5-83
Koplampverstelling	5-82
Mistachterlicht	5-81
Richtingaanwijzers	5-81
Verlichtingsbediening	5-78
Welkomstsysteem	5-84
Vierwielaandrijving (4WD)	6-76
Maatregelen voor noodgevallen	6-83
Vierwielaandrijvingsmodus (4WD)	6-78, 6-82
Voertuigcertificatielabel	2-23
Voertuiggewicht	6-114
Overbeladen	6-115
Voertuiggewicht en inhoud bagageruimte	2-17
Voertuigidentificatienummer (VIN)	2-23
Voertuiginstellingen (infotainmentsysteem)	4-38
instellingen voor uw voertuig	4-39
Vóór het rijden	6-4
Voor het instappen	6-5
Vóór het starten	6-5
Voorruitontooiing en -ontwaseming	5-118
Achterruitontooiing	5-121
Automatisch klimaatregelingssysteem	5-119
Handbediend verwarmings- en ventilatiesysteem	5-118
Ontwasemingsprogramma	5-120
Voorwoord	1-2

W

Waarschuwing onoplettendheid bestuurder (Driver Attention Warning - DAW)	7-72
Defecten en beperkingen Waarschuwing onoplettendheid bestuurder	7-75
Instellingen Waarschuwing onoplettendheid bestuurder	7-73
Werking Waarschuwing onoplettendheid bestuurder	7-74

Waarschuwing onplettendheid bestuurder voorzijde (FAW)	7-79
Defecten en beperkingen Waarschuwing onplettendheid bestuurder voorzijde	7-81
Waarschuwing onplettendheid bestuurder voorzijde Instellingen	7-79
Werking Waarschuwing onplettendheid bestuurder voorzijde	7-80
Waarschuwing veilig uitstappen (SEW)	7-56
Defecten en beperkingen Waarschuwing veilig uitstappen	7-59
Instellingen Waarschuwing veilig uitstappen	7-57
Werking Waarschuwing veilig uitstappen	7-58
Wat te doen bij een noodgeval tijdens het rijden	8-3
Als de motor afslaat op een kruising of kruispunt	8-3
Als de motor afslaat tijdens het rijden	8-3
Als u tijdens het rijden een lekke band krijgt	8-4
Wattage lamp	2-14

Z

Zekeringen	9-43
Beschrijving zekering-/relaiskast	9-47
Vervangen zekering dashboard	9-44
Vervangen zekering motorruimte	9-45