

# i20 BAYON

Tato příručka majitele by měla být považována za součást výbavy vozidla a měla by v něm zůstat v případě prodeje pro potřeby dalšího majitele.

## IDENTIFIKACE MAJITELE

(PŮVODNÍ MAJITEL)

JMÉNO: \_\_\_\_\_

ADRESA: ULICE: \_\_\_\_\_

MĚSTO: \_\_\_\_\_

ZEMĚ: \_\_\_\_\_

POŠTOVNÍ SMĚROVACÍ ČÍSLO: \_\_\_\_\_

DATUM PRODEJE: \_\_\_\_\_

(DALŠÍ MAJITEL)

JMÉNO: \_\_\_\_\_

ADDRESS: ULICE: \_\_\_\_\_

MĚSTO: \_\_\_\_\_

ZEMĚ: \_\_\_\_\_

POŠTOVNÍ SMĚROVACÍ ČÍSLO: \_\_\_\_\_

DATUM PŘEVODU: \_\_\_\_\_

# UŽIVATELSKÁ PŘÍRUČKA

Ovládání  
Údržba  
Specifikace

Všechny informace uvedené v této příručce vycházejí z nejnovějších údajů, které byly k dispozici v době vydání. Společnost HYUNDAI si však vyhrazuje právo provádět změny v zájmu neustálého zlepšování svých produktů.

Tento návod k obsluze se týká všech modelů tohoto vozidla a zahrnuje popisy a vysvětlení příplatkové i standardní výbavy. Z tohoto důvodu můžete v této příručce nalézt informace, které se nevztahují k vašemu konkrétnímu vozidlu.

Mějte na paměti, že některé modely jsou vybaveny pravostranným řízením (RHD). Vysvětlivky a obrázky k ovládání modelů s pravostranným řízením jsou v některých případech opačné, než jak je uvedeno v této příručce.

## **POZOR: ÚPRAVY NA VAŠEM VOZIDLE HYUNDAI**

Vaše vozidlo HYUNDAI by nemělo být žádným způsobem upravováno. Takové úpravy mohou negativně ovlivnit výkonnost, bezpečnost nebo životnost vašeho vozidla HYUNDAI a navíc mohou porušovat podmínky omezených záruk na vaše vozidlo. Některé úpravy mohou být v rozporu se zákonnými předpisy ministerstva dopravy a ostatních státních orgánů.

## **INSTALACE VYSÍLAČEK A MOBILNÍCH TELEFONŮ**

Vaše vozidlo je vybaveno elektronickým vstřikováním paliva a jinými elektronickými komponenty. Nesprávná instalace/seřízení vysílačky nebo mobilního telefonu může negativně ovlivnit elektronické systémy. Z tohoto důvodu vám doporučujeme, abyste přesně dodržovali pokyny výrobce nebo instalaci přenechali autorizovanému opravci HYUNDAI.

## **VÝSTRAHA! (JE-LI VE VÝBAVĚ)**

Toto vozidlo je vybaveno systémem celoevropského tísňového volání eCall, které vytáčí tísňovou linku. Jakákoliv vlastní nebo neautorizovaná úprava systému celoevropského tísňového volání eCall, systémů vozidla nebo jeho komponentů, montáž zařízení, které není doporučované a/nebo schválené výrobcem vozidla a/nebo autorizovaným opravcem HYUNDAI, může způsobit nesprávnou funkci (ve vozidlech) v případě dopravní nehody nebo jiných nehod, při kterých je potřebná tísňová péče.

Může to být nebezpečné a ohrozit váš život.

## VÝSTRAHY O BEZPEČNOSTI A POŠKOZENÍ VOZIDLA

Tato příručka obsahuje informace, které jsou uvedeny pod nadpisy NEBEZPEČÍ, VÝSTRAHA, POZOR a POZNÁMKA.

Tyto nadpisy znamenají následující:



### **NEBEZPEČÍ**

**NEBEZPEČÍ** označuje nebezpečnou situaci, která, pokud se jí nevyvarujete, vede k smrtelnému nebo vážnému zranění.



### **VÝSTRAHA**

**VÝSTRAHA** označuje nebezpečnou situaci, která, pokud se jí nevyvarujete, může vést k smrtelnému nebo vážnému zranění.



### **POZOR**

**POZOR** označuje nebezpečnou situaci, která, pokud se jí nevyvarujete, může vést k menšímu nebo středně závažnému zranění.

### **POZNÁMKA**

**POZNÁMKA** označuje situaci, která, pokud se jí nevyvarujete, může vést k poškození vozidla.



# Obsah

Předmluva	1
Informace o vozidle	2
Bezpečnostní systém	3
Sdružený přístroj	4
Praktická výbava	5
Řízení vašeho vozidla	6
Asistenční systém řidiče	7
Nouzové situace	8
Údržba	9
Rejstřík	I





# 1. Předmluva

Předmluva .....	1-2
Hyundai Motor Company .....	1-2
Jak používat tuto příručku .....	1-3
Bezpečnostní upozornění.....	1-3
Palivoměr.....	1-5
Zážehový motor.....	1-5
Úpravy vozidla.....	1-8
Pokyny k používání vozidla.....	1-8
Záběh vozidla .....	1-8
Vrácení ojetých vozidel .....	1-9
Sběr dat z vozidla a záznamníky dat událostí .....	1-9

## PŘEDMLUVA

Blahopřejeme Vám a děkujeme, že jste si zvolili značku Hyundai. Je nám potěšením přivítat Vás mezi rostoucím počtem náročných zákazníků, kteří řídí vozidla značky HYUNDAI. Jsme velmi pyšní na vyspělé technologie a velmi kvalitní konstrukci každého vozidla HYUNDAI, které vyrobíme.

Vaše uživatelská příručka Vás seznámí s funkcemi a provozem Vašeho nového vozidla HYUNDAI. Abyste se se svým novým vozem HYUNDAI lépe seznámili a mohli si plně vychutnat jeho vlastnosti, pečlivě si přečtím, než se vydáte na cesty, přečtete tuto uživatelskou příručku.

Tato příručka obsahuje důležité bezpečnostní informace a pokyny, které Vám pomohou seznámit se s ovládáním a bezpečnostními prvky vozu, jež slouží k bezpečnému provozu automobilu.

Příručka rovněž obsahuje informace ohledně údržby, jejichž cílem je zvýšit bezpečnost provozu vozidla. Výrobce také doporučuje, aby byly veškeré opravy a údržba na Vašem voze prováděny autorizovaným opravcem HYUNDAI. Autorizovaní opravci HYUNDAI Vám rádi poskytnou vysoce kvalitní služby, servis i veškerou další asistenci, kterou budete potřebovat.

Tato příručka je nedílnou součástí vozidla a je třeba ji uchovávat ve vozidle k nahlédnutí. Příručka by měla zůstat ve vozidle i při prodeji, aby další majitel měl možnost se seznámit s důležitými provozními, bezpečnostními a servisními informacemi.

## HYUNDAI MOTOR COMPANY



### POZOR

**Některá poškození motoru a převodovky mohou být důsledkem používání nekvalitních paliv a maziv, která nesplňují požadavky společnosti HYUNDAI. Vždy je třeba používat kvalitní paliva a maziva, která splňují parametry uvedené na straně 2-29 v části příručky věnované technickým parametrům vozidla.**

Copyright 2024 HYUNDAI Motor Company. Veškerá práva vyhrazena. Informace zveřejněné v této publikaci nesmějí být jakýmkoliv způsobem reprodukovány bez písemného souhlasu firmy Hyundai Motor Company.

## JAK POUŽÍVAT TUTO PŘÍRUČKU

Chceme Vám pomoci, abyste měli maximální potěšení z jízdy s vaším vozidlem. Vaše uživatelská příručka vám může pomoci v mnoha směrech. Důrazně Vám doporučujeme, abyste si přečetli celou příručku. Aby se minimalizovalo riziko zranění nebo usmrcení, musíte si přečíst části NEBEZPEČÍ, VÝSTRAHA a POZOR v této příručce.

Text v této příručce doplňují obrázky, aby bylo nejlépe vysvětleno, jak si užít Vaše vozidlo. V příručce naleznete popis funkcí vozidla, důležité informace týkající se bezpečnosti a tipy pro řízení za různých jízdních podmínek.

Celkové uspořádání příručky je patrné z obsahu. Pokud hledáte specifickou oblast nebo předmět, použijte rejstřík; jsou v něm abecedně seřazeny všechny informace obsažené v tomto návodu.

Části: Tato příručka obsahuje 9 kapitol plus rejstřík. Každá kapitola začíná stručným obsahem, který Vám ihned napoví, zda hledanou informaci najdete právě v této kapitole.

## BEZPEČNOSTNÍ UPOZORNĚNÍ

Bezpečnost Vás i ostatních osob je velmi důležitá. Tato příručka obsahuje mnoho bezpečnostních pokynů a provozních postupů. Uvedené informace upozorňují na případná rizika, která mohou způsobit poranění Vám i ostatním osobám nebo poškodit vozidlo.

Tato rizika popisují bezpečnostní informace uvedené na štítcích ve vozidle i v této příručce, společně s pokyny, jak se nebezpečí vyhnout nebo je omezit.

Výstrahy a pokyny obsažené v této příručce slouží Vaší bezpečnosti. Nedodržení bezpečnostních výstrah a pokynů může vést k závažnému poranění nebo smrti.

V celé příručce se používají symboly NEBEZPEČÍ, VÝSTRAHA, POZOR, POZNÁMKA a BEZPEČNOSTNÍ UPOZORNĚNÍ.



Toto je bezpečnostní výstražný symbol. Slouží jako upozornění na potenciální nebezpečí fyzického poranění. Dodržujte veškeré bezpečnostní informace uvedené za tímto symbolem, aby nedošlo ke zranění nebo k úmrtí osob. Bezpečnostní výstražný symbol předchází výrazům NEBEZPEČÍ, VÝSTRAHA a POZOR.



### **NEBEZPEČÍ**

**NEBEZPEČÍ** označuje nebezpečnou situaci, která, pokud se jí nevyvarujete, vede k smrtelnému nebo vážnému zranění.



### **VÝSTRAHA**

**VÝSTRAHA** označuje nebezpečnou situaci, která, pokud se jí nevyvarujete, může vést k smrtelnému nebo vážnému zranění.



### **POZOR**

**POZOR** označuje nebezpečnou situaci, která, pokud se jí nevyvarujete, může vést k menšímu nebo středně závažnému zranění.

### **POZNÁMKA**

**POZNÁMKA** označuje situaci, která, pokud se jí nevyvarujete, může vést k poškození vozidla.

## POŽADAVKY NA PALIVO

### Zážehový motor

#### **Bezolovnaté palivo**

V zájmu zachování optimálního výkonu motoru vám doporučujeme používat bezolovnatý benzin s oktanovým číslem RON (Research Octane Number) 95 / AKI (Anti Knock Index) 91 nebo vyšším. Můžete používat bezolovnatý benzin s oktanovým číslem RON 91-94 / AKI 87-90, ale může to vést k mírnému snížení výkonu vozidla. (Nepoužívejte palivo s obsahem metanolu.)

Vaše nové vozidlo je navrženo tak, aby při používání BEZOLOVNATÉHO PALIVA dosahovalo maximální výkonnosti, minimálních emisí výfukových plynů a minimálně se zanášely zapalovací svíčky.

#### **POZNÁMKA**

**NIKDY NEPOUŽÍVEJTE OLOVNATÉ PALIVO.** Olovnaté palivo poškozuje katalyzátor, kyslíkové čidlo systému řízení motoru a ovlivňuje řízení emisí.

Může také dojít k silnému opotřebení a prasknutí pístního kroužku, ventilu atd. a od motoru se může ozývat klepání.

Nikdy nepřidávejte do nádrže prostředky pro čištění palivového systému s výjimkou těch specifikovaných (doporučujeme kontaktovat autorizovaného opravce HYUNDAI.)



#### **VÝSTRAHA**

- Nádrž již „nedoplňujte“, jakmile se pistole automaticky vypne.
- Vždy se ujistěte, že je uzávěr plnicího hrdla palivové nádrže řádně instalován, aby se předešlo vylití paliva v případě nehody.

### ***Benzin s obsahem alkoholu a metanolu***

Gasohol, směs benzínu a etanolu (také známý jako biolíh) a benzin nebo gasohol obsahující metanol (také známý jako dřevný líh) jsou prodávány společně s olovnatým nebo bezolovnatým benzinem nebo místo něho.

Nepoužívejte gasohol obsahující více než 10 % etanolu a nepoužívejte benzin nebo gasohol obsahující jakékoli množství metanolu. Tato paliva mohou způsobit problémy s řízením a poškodit palivový systém, systém řízení motoru i systém řízení emisí.

Přestaňte používat gasohol, pokud se vyskytnou jakékoli provozní problémy.

Poškození vozidla a provozní problémy nemusí být kryty zárukou výrobce, pokud vzniknou v důsledku používání následujících látek:

1. Gasohol obsahující více než 10 % etanolu.
2. Benzin nebo gasohol obsahující metanol.
3. Olovnaté palivo nebo olovnatý gasohol.



### **POZOR**

**Nikdy nepoužívejte gasohol, který obsahuje metanol. Přestaňte používat produkty na bázi gasoholu, které mají vliv na jízdní vlastnosti.**

### ***Používání aditiv do paliva***

Používání aditiv do paliva jako:

- aditiva na bázi silikonu
- aditivum MMT (mangan, Mn)
- aditivum Ferrocene (na bázi železa)
- další aditiva na bázi kovu

může způsobit vynechávání či zhasínání motoru, zanášení motoru, hlasité klepání, poškození katalyzátoru, malé zrychlení, nebo abnormální korozí a zkrácení životnosti hnacího ústrojí. Může se rozsvítit kontrolka poruchy (MIL).

### **POZNÁMKA**

**Poškození palivového systému nebo problémy s výkonem způsobené použitím těchto paliv nejsou kryty zárukou na nové vozidlo.**

### **Používání MTBE**

Společnost HYUNDAI doporučuje vyvarovat se palivům obsahujícím MTBE (methyltercbutylether) v množství větším než 15 objemových % (obsah kyslíku 2,7 % hmotnostních) ve vašem vozidle.

Palivo obsahující MTBE v množství větším než 15 % objemových (obsah kyslíku 2,7 % hmotnostních) může omezit výkonnost vozidla a vytvořit zátku z výparů nebo způsobit problémy se startováním.



### **POZOR**

**Omezená záruka na vaše nové vozidlo nemusí krýt poškození palivového systému a jiné problémy s výkonem, jejichž příčinou je používání paliv obsahujících metanol nebo paliv obsahujících MTBE (methyltercbutyléter) v koncentraci vyšší než 15 % objemových. (obsah kyslíku 2,7 % hmotnostních.)**

### **Nepoužívejte metanol**

Paliva obsahující metanol (dřevný líh) ve vašem vozidle byste neměli používat. Tento typ paliva může způsobit snížení výkonu vozidla a poškodit komponenty palivového systému, systém řízení motoru a systém řízení emisí.

### **Aditiva do paliva**

Společnost HYUNDAI doporučuje používat bezolovnatý benzin s oktanovým číslem RON (Research Octane Number) 95 / AKI (Anti Knock Index) 91 nebo vyšším.

Zákazníci, kteří pravidelně nepoužívají kvalitní paliva včetně aditiv a mají problémy s nastartováním motoru nebo motor neběží plynule, by měli přidávat do palivové nádrže jednu láhev aditiva v souladu s plánem údržby (viz kapitola 9, „Plán běžné údržby“).

Aditiva jsou k dispozici u vašeho autorizovaného opravce HYUNDAI spolu s informacemi o jejich použití. Nepřidávejte jiná aditiva.

### **Provoz v zahraničí**

Pokud chcete s vaším vozidlem vycestovat do zahraničí, proveďte následující:

- Prostudujte si všechna nařízení týkající se registrace vozidla a pojištění.
- Zjistěte si, že je v dané zemi k dispozici správné palivo.

## ÚPRAVY VOZIDLA

- Toto vozidlo by nemělo být upravováno. Úpravy vašeho vozidla by mohly mít vliv na jeho výkonnost, bezpečnost nebo životnost a mohly by dokonce odporovat zákonům, které se týkají bezpečnosti a emisí.  
Navíc poškození nebo problémy s výkonností vyplývající z jakýchkoliv úprav nemusí být kryty zárukou.
- Pokud používáte neschválená elektronická zařízení, může dojít k neobvyklému chování vozidla, poškození kabeláže, vybití akumulátoru a požáru. Z důvodu vaší bezpečnosti vám doporučujeme nepoužívat neschválená elektronická zařízení.
- Spotřeba paliva a výkon motoru se mohou lišit v závislosti na průběhu záběhu vozidla. Po ujetí 6 000 km se stabilizují. Nové motory mohou během období záběhu spotřebovávat více oleje.

## POKYNY K POUŽÍVÁNÍ VOZIDLA

Stejně jako u jiných vozidel tohoto typu může mít nesprávné ovládání tohoto vozu za následek ztrátu kontroly nad vozem, nehodu nebo převrácení vozu.

Specifické vlastnosti designu (vyšší světlá výška, rozchod atd.) způsobují u tohoto vozidla vyšší těžiště než u jiných vozidel. Jinými slovy nejsou určena pro zatáčení při stejných rychlostech jako konvenční vozidla s pohonem dvou kol.

Vyhnete se ostrému zatáčení a náhlým změnám směru jízdy. Nesprávné používání tohoto vozidla může vést ke ztrátě kontroly nad vozidlem, nehodě nebo převrácení. Přečtěte si pokyny pro jízdu „Snížení rizika převrácení“ v kapitole 6 této příručky.

## ZÁBĚH VOZIDLA

Dodržováním několika jednoduchých zásad během prvních 1 000 km můžete zlepšit výkonnost, snížit spotřebu a prodloužit životnost vašeho vozidla.

- Nevytáčejte motor.
- Během jízdy se vyvarujte prudkého zrychlování.
- Neudržujte stejné otáčky po delší dobu, vysoké ani nízké. Změny otáček motoru jsou nutné pro správný záběh motoru.
- Vyvarujte se prudkému brzdění, s výjimkou nouzových situací, aby se brzdy správně usadily.
- Nejezděte s přívěsem během první 2 000 km provozu vozidla.
- Spotřeba paliva a výkon motoru se mohou lišit v závislosti na průběhu záběhu vozidla. Po ujetí 6 000 km se stabilizují. Nové motory mohou během období záběhu spotřebovávat více oleje.



## VRÁCENÍ OJETÉHO VOZIDLA

Společnost HYUNDAI podporuje ekologicky šetrné zpracování vozidel s ukončenou životností a nabízí zpětný odběr vašich vozidel HYUNDAI s ukončenou životností podle směrnice EU o vozidlech s ukončenou životností.

Podrobné informace najdete na domovské stránce společnosti HYUNDAI.

### SBĚR DAT Z VOZIDLA A ZÁZNAMNÍKY DAT UDÁLOSTÍ

Toto vozidlo je vybaveno záznamníkem dat událostí (EDR). Hlavním účelem systému EDR je zaznamenávat v určitých situacích, které se podobají nehodě nebo se jí blíží, jako je například rozvinutí airbagu nebo náraz do překážky na silnici, údaje, které pomohou pochopit, jak systémy vozidla fungovaly. Systém EDR je určen k zaznamenávání údajů týkajících se dynamiky vozidla a bezpečnostních systémů po krátkou dobu, obvykle 30 sekund nebo kratší. Systém EDR v tomto vozidle je navržen tak, aby zaznamenával například tyto údaje:

Jak fungovaly různé systémy ve vozidle;

- Zda byly bezpečnostní pásy řidiče a spolujezdce zapnuté nebo ne;
- Jak moc (pokud vůbec) řidič sešlápl pedál akcelerace a/nebo brzdový pedál; a
- Jak rychle vozidlo jelo.

Tyto údaje mohou pomoci lépe pochopit okolnosti, za kterých dochází k nehodám a zraněním. **POZNÁMKA:** Údaje EDR zaznamenává vozidlo pouze v případě, že dojde k jiné než triviální nehodě; EDR nezaznamenává žádné údaje za normálních jízdních podmínek a nezaznamenává žádné osobní údaje (např. jméno, pohlaví, věk a místo nehody). Jiné strany, například orgány činné v trestním řízení, by však mohly kombinovat údaje z EDR s osobními údaji, které se běžně získávají při vyšetřování nehod.

Ke čtení údajů zaznamenaných systémem EDR je zapotřebí speciální vybavení a přístup k vozidlu nebo k systému EDR. Kromě výrobce vozidla mohou informace číst i další subjekty, například orgány činné v trestním řízení, které mají speciální vybavení, pokud mají přístup k vozidlu nebo k systému EDR.



## 2. Informace o vozidle

Přehled exteriéru (pohled zředu) .....	2-2
Přehled exteriéru (pohled zezadu).....	2-5
Přehled interiéru .....	2-8
Přehled středové konzoly .....	2-11
Přehled motorového prostoru.....	2-13
Rozměry.....	2-15
Specifikace motoru.....	2-15
Příkony žárovek .....	2-16
Pneumatiky a kola.....	2-19
Klimatizace .....	2-20
Povolená zátěž a rychlost pneumatik.....	2-20
Celková hmotnost vozidla .....	2-21
Objem zavazadlového prostoru .....	2-21
Referenční hmotnost a vzdálenost při tažení přívěsu .....	2-22
Doporučená maziva a objemy .....	2-23
Doporučená viskozita maziv SAE.....	2-24
Identifikační číslo vozidla (VIN).....	2-25
Certifikační štítek vozidla .....	2-25
Štítek s údaji o pneumatikách a tlaku vzduchu .....	2-26
Číslo motoru.....	2-26
Štítek kompresoru klimatizace.....	2-27
Informace o softwaru s otevřeným zdrojovým kódem .....	2-27
Štítek paliva .....	2-28
Prohlášení o shodě.....	2-29
Informace o dovozcích a distributorech podle nařízení EU o bateriích...	2-30

## PŘEHLED EXTERIÉRU (POHLED ZEPŘEDU)

■ Pětidveřová verze



OBC3013001L

1. Kapota .....	5-37
2. Čelní světlomety .....	9-64
3. Světlo pro denní svícení a obrysové světlo.....	9-64
4. Pneumatiky a kola .....	9-40
5. Vnější zpětné zrcátko.....	5-24
6. Stíratka stěračů čelního okna .....	9-35
7. Okna .....	5-27
8. Přední ultrazvukové snímače.....	7-105

■ N-line



**Skutečný tvar se může od obrázku lišit.**

OBC3TN013001L

1. Kapota .....	5-37
2. Čelní světlomety .....	9-64
3. Světlo pro denní svícení a obrysové světlo.....	9-64
4. Pneumatiky a kola .....	9-40
5. Vnější zpětné zrcátko.....	5-24
6. Stíratka stěračů čelního okna .....	9-35
7. Okna .....	5-27
8. Přední ultrazvukové snímače.....	7-105

## ■ Bayon



Skutečný tvar se může od obrázku lišit.

1C\_OutsideVehicleFrontOverviewCUV

1. Kapota .....	5-37
2. Čelní světlomety .....	9-64
3. Pneumatiky a kola .....	9-40
4. Vnější zpětné zrcátko.....	5-24
5. Stíratka stěračů čelního okna.....	9-35
6. Okna .....	5-27
7. Přední radar .....	7-15
8. Střešní nosič.....	5-94

## PŘEHLED EXTERIÉRU (POHLED ZE ZADU)

■ Pětidveřová verze



**Skutečný tvar se může od obrázku lišit.**

OBC3013002L

1. Anténa .....	5-95
2. Dveře.....	5-13
3. Dvířka plnicího hrdla palivové nádrže .....	5-40
4. Zadní ultrazvukové snímače .....	7-105
5. Přídavné brzdové světlo .....	9-82
6. Širokoúhlá zpětná kamera .....	7-89
7. Stíratka stěračů zadního okna .....	9-35
8. Dveře zavazadlového prostoru .....	5-38

■ N-line

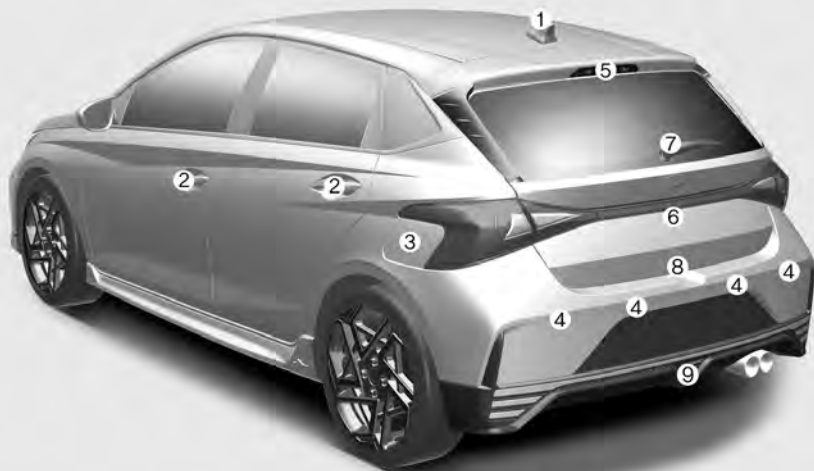

**Skutečný tvar se může od obrázku lišit.**

OBC3TN013002L

1. Anténa .....	5-95
2. Dveře.....	5-13
3. Dvířka plnicího hrdla palivové nádrže .....	5-40
4. Zadní ultrazvukové snímače .....	7-105
5. Přídavné brzdové světlo .....	9-82
6. Širokouhlá zpětná kamera .....	7-89
7. Stíratka stěračů zadního okna .....	9-35
8. Dveře zavazadlového prostoru .....	5-38
9. Zadní mlhové světlo .....	9-75



■ Bayon



Skutečný tvar se může od obrázku lišit.

1C\_OutsideVehicleRearOverviewCUV

1. Anténa .....	5-95
2. Dveře.....	5-13
3. Dvířka plnicího hrdla palivové nádrže .....	5-40
4. Zadní ultrazvukové snímače .....	7-105
5. Přídavné brzdové světlo .....	9-82
6. Širokoúhlá zpětná kamera .....	7-89
7. Stíratka stěračů zadního okna .....	9-35
8. Dveře zavazadlového prostoru .....	5-38

## PŘEHLED INTERIÉRU

■ Pětidveřová verze

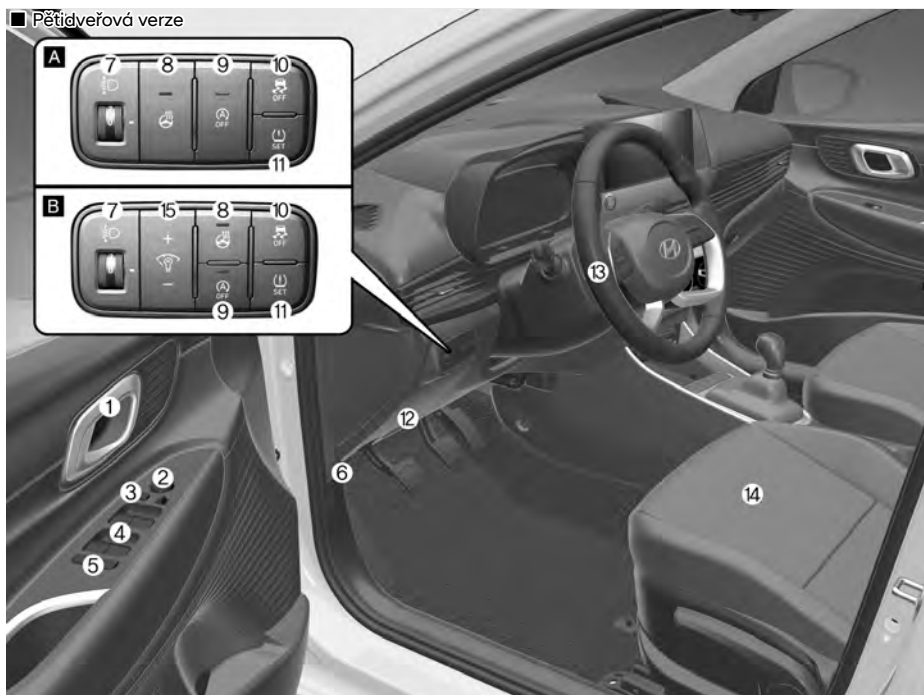

**Skutečný tvar se může od obrázku lišit.**

OBC3013003L

1. Klika dveří.....	5-15
2. Spínač pro ovládání vnějších zpětných zrcátek .....	5-25
3. Spínač sklopení vnějších zpětných zrcátek .....	5-26
4. Spínače elektricky ovládaných oken .....	5-27
5. Tlačítko zablokování ovládání elektricky ovládaných oken.....	5-31
6. Páčka pro otevření kapoty .....	5-37
7. Spínač zařízení pro nastavení sklonu světlometů .....	5-48
8. Spínač vyhřívání volantu .....	5-22
9. Spínač zapnutí/vypnutí systému Idle Stop and Go.....	6-45
10. Spínač elektronického stabilizačního systému (ESC).....	6-38
11. Spínač systému kontroly tlaku vzduchu v pneumatikách (TPMS) .....	8-11
12. Pojistková skříňka .....	9-49
13. Volant .....	5-20
14. Sedadla .....	3-4
15. Spínač osvětlení přístrojové desky .....	4-5

■ N-line

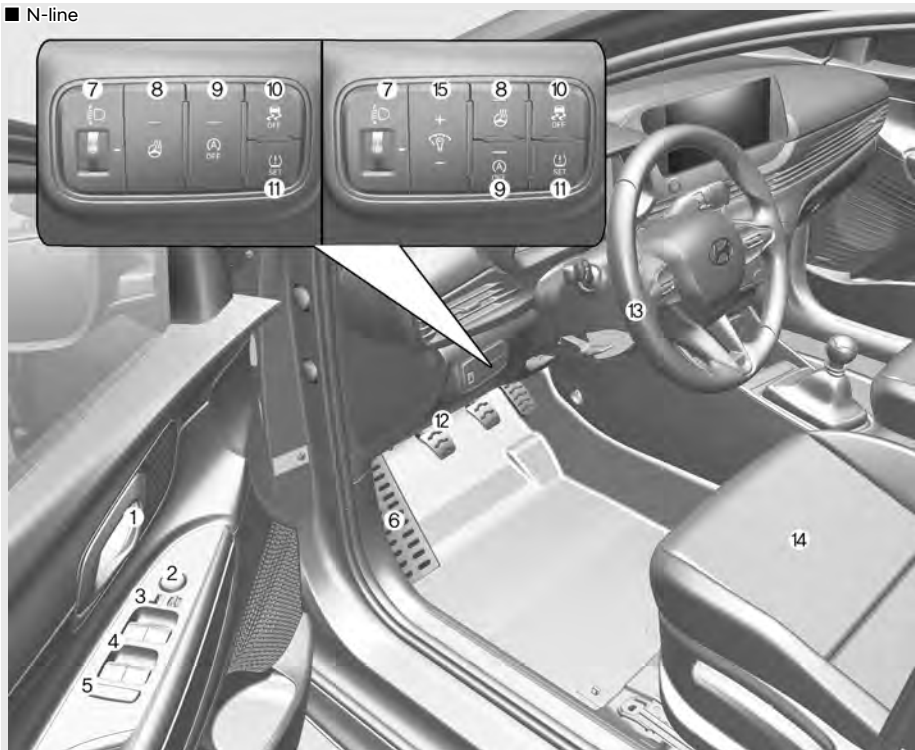

**Skutečný tvar se může od obrázku lišit.**

OBC3TN013003L

1. Klika dveří.....	5-15
2. Spínač pro ovládání vnějších zpětných zrcátek .....	5-25
3. Spínač sklopení vnějších zpětných zrcátek .....	5-26
4. Spínače elektricky ovládaných oken.....	5-27
5. Tlačítko zablokování ovládání elektricky ovládaných oken.....	5-31
6. Páčka pro otevření kapoty .....	5-37
7. Spínač zařízení pro nastavení sklonu světlometů.....	5-48
8. Spínač vyhřívání volantu.....	5-22
9. Spínač zapnutí/vypnutí systému Idle Stop and Go.....	6-45
10. Spínač elektronického stabilizačního systému (ESC).....	6-38
11. Spínač systému kontroly tlaku vzduchu v pneumatikách (TPMS) .....	8-11
12. Pojistková skříňka .....	9-49
13. Volant .....	5-20
14. Sedadla .....	3-4
15. Spínač osvětlení přístrojové desky .....	4-5

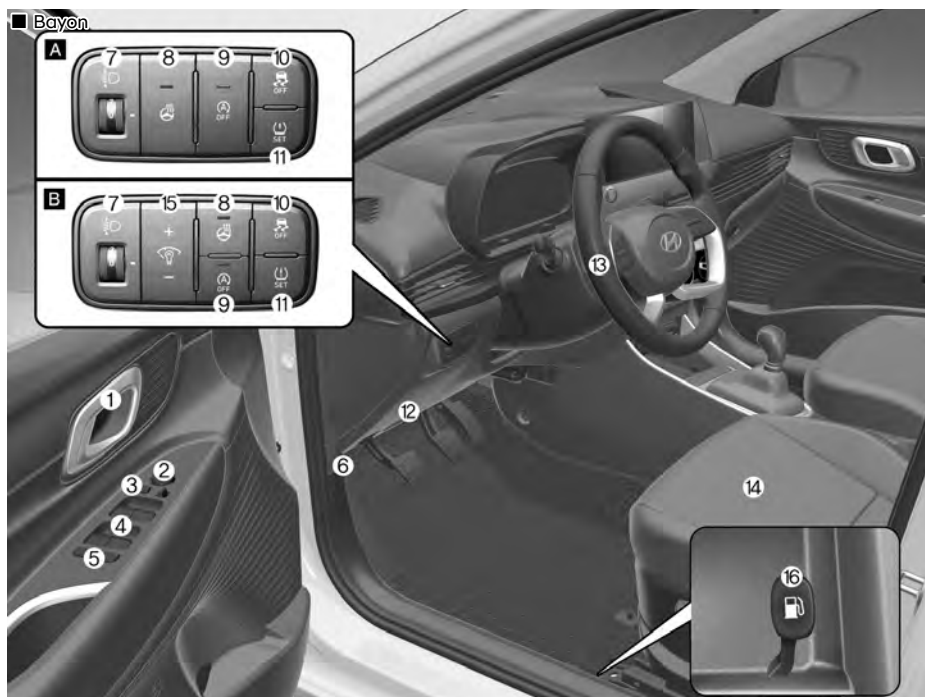

**Skutečný tvar se může od obrázku lišit.**

OBC3013005L

1. Klika dveří.....	5-15
2. Spínač pro ovládání vnějších zpětných zrcátek .....	5-25
3. Spínač sklopení vnějších zpětných zrcátek .....	5-26
4. Spínače elektricky ovládaných oken .....	5-27
5. Tlačítko zablokování ovládání elektricky ovládaných oken.....	5-31
6. Páčka pro otevření kapoty .....	5-37
7. Spínač zařízení pro nastavení sklonu světlometů .....	5-48
8. Spínač vyhřívání volantu .....	5-22
9. Spínač zapnutí/vypnutí systému Idle Stop and Go.....	6-45
10. Spínač elektronického stabilizačního systému (ESC).....	6-38
11. Spínač systému kontroly tlaku vzduchu v pneumatikách (TPMS) .....	8-11
12. Pojistková skříňka .....	9-49
13. Volant .....	5-20
14. Sedadla .....	3-4
15. Spínač osvětlení přístrojové desky .....	4-5
16. Páčka pro otevření víčka palivové nádrže .....	5-41

## PŘEHLED STŘEDOVÉ KONZOLY



Skutečný tvar se může od obrázku lišit.

OBC3013004L

- |   |                  |   |            |
|---|------------------|---|------------|
| 1. Ovladač světel / spínač směrového ukazatele .....          | 5-43             | 13. Multimediální systém .....                    | 4-50, 5-95 |
| 2. Ovládací prvky audiosystému na volantu .....               | 5-96             | 14. Tlačítko výstražných světel .....             | 8-3        |
| 3. Sdružený přístroj .....                                    | 4-2              | 15. Tlačítko centrálního zamykání/odemykání ..... | 5-15       |
| 4. Houkačka .....   | 5-22             | 16. Čelní airbag spolujezdce .....                | 3-42       |
| 5. Airbag řidiče .....  | 3-42             | 17. Schránka před spolujezdcem .....              | 5-84       |
| 6. Spínač stěračů a ostřikovačů .....                         | 5-55             | 18. Tlačítko Bezpečnost při parkování .....       | 7-106      |
| 7. Tlačítko asistenčního systému .....                        | 7-32, 7-64, 7-86 | 19. Tlačítko ovládání jízdního režimu .....       | 6-54       |
| 8. Zapalování pomocí klíčku/ Tlačítko startování motoru ..... | 6-5, 6-8         | 20. Spínač vyhřívání sedadel .....                | 3-17       |
| 9. Řadicí páka .....  | 6-13             | 21. Tlačítko Parkování/zobrazení .....            | 7-90       |
| 10. Nabíječka USB .....                                       | 5-88             | 22. Elektrická zásuvka .....                      | 5-87       |
| 11. Vstup USB .....   | 5-95             |   |            |
| 12. Systém klimatizace .....                                  | 5-88, 5-67       |   |            |

■ N-line



1. Ovladač světel / spínač směrového ukazatele .....	5-43
2. Ovládací prvky audiosystému na volantu .....	5-96
3. Sdružený přístroj .....	4-2
4. Houkačka .....	5-22
5. Airbag řidiče .....	3-42
6. Spínač stěračů a ostřikovačů .....	5-55
7. Tlačítko asistenčního systému .....	7-32, 7-64, 7-86
8. Zapalování pomocí klíčku/ Tlačítko startování motoru .....	6-5, 6-8
9. Řadicí páka .....	6-13
10. Nabíječka USB .....	5-88
11. Elektrická zásuvka .....	5-87

12. Vstup USB .....	5-95
13. Systém klimatizace .....	5-58, 5-67
14. Tlačítko výstražných světel .....	8-3
15. Tlačítko centrálního zamykání/odemykání .....	5-15
16. Multimediální systém .....	4-50, 5-95
17. Čelní airbag spolujezdce .....	3-43
18. Schránka před spolujezdcem .....	5-84
19. Tlačítko ovládání jízdního režimu .....	6-54
20. Tlačítko Bezpečnost při parkování ....	7-106
21. Tlačítko Parkování/zobrazení .....	7-90
22. Spínač vyhřívání sedadel .....	3-18

## PŘEHLED MOTOROVÉHO PROSTORU

■ Smartstream G 1.0 T-GDi/Smartstream G1.0 T-GDi (48V) MHEV

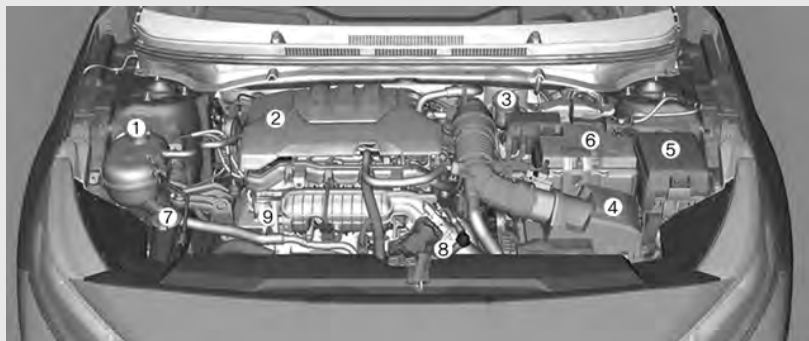

**Skutečný motorový prostor vozidla se může od obrázku lišit.**

OBC3090001

1. Nádržka chladicí kapaliny motoru.....	9-23
2. Víčko plnicího hrdla motorového oleje .....	9-21
3. Nádržka brzdové / spojkové kapaliny (je-li ve výbavě).....	9-27
4. Vzduchový filtr .....	9-31
5. Pojistková skříňka .....	9-51
6. Akumulátor.....	9-37
7. Nádržka kapaliny do ostřikovačů čelního okna .....	9-35
8. Víčko chladiče.....	9-24
9. Měrka motorového oleje.....	9-20

## ■ Smartstream G1.2

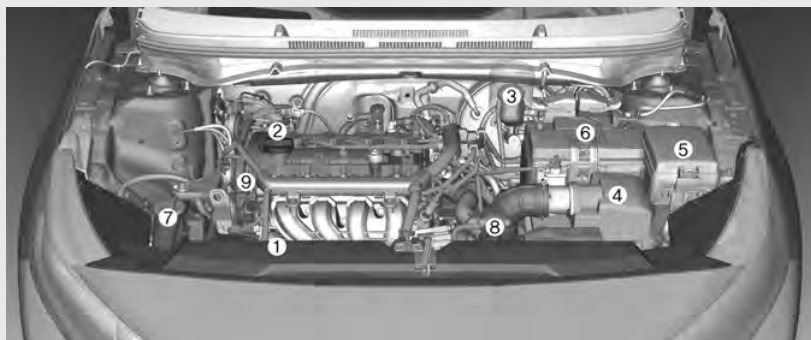

**Skutečný motorový prostor vozidla se může od obrázku lišit.**

OBC3090003

1. Nádržka chladicí kapaliny motoru.....	9-23
2. Víčko plnicího hrdla motorového oleje .....	9-21
3. Nádržka brzdové / spojkové kapaliny (je-li ve výbavě).....	9-27
4. Vzduchový filtr .....	9-31
5. Pojistková skříňka .....	9-51
6. Akumulátor.....	9-37
7. Nádržka kapaliny do ostřikovačů čelního okna .....	9-35
8. Víčko chladiče.....	9-24
9. Měrka motorového oleje.....	9-20



## ROZMĚRY

mm

Položka		Pětidveřová verze	N-line	Bayon
Celková délka		4 065	4 075	4 180
Celková šířka		1 775	1 775	1 775
Celková výška		1 450	1 455	1 490 / 1 500*
Rozchod předních kol	185/65R15	1 545	-	1 551
	195/55R16	1 539	-	1 545
	215/45R17	1 531	1 531	-
	205/55R17	-	-	1 546
Rozchod zadních kol	185/65R15	1 549	-	1 557
	195/55R16	1 543	-	1 551
	215/45R17	1 536	1 536	-
	205/55R17	-	-	1 552
Rozvor		2 580	2 580	2 580

\*: je-li vozidlo vybaveno střešním nosičem

## SPECIFIKACE MOTORU

Položka		Smartstream G 1.0 T-GDi/ Smartstream G1.0 T-GDi (48V) MHEV	Smartstream G1.2
Zdvihový objem	cm <sup>3</sup>	998	1 197
Vrtání × zdvih	mm	71,0×84,0	71,0×75,6
Pořadí zážehu		1-2-3	1-3-4-2
Počet válců		3	4

## PŘÍKON ŽÁROVEK

■ Pětidveřová verze

Žárovka		Typ žárovky	Příkon	
Vpředu	Typ A	Světlomet (tlumená/ dálková světla)	H19	60/55
		Směrové světlo	PY21W	21
		Obrysově světlo (je-li ve výbavě)	W5W	5
	Typ B	Světlomet (tlumená/ dálková světla)	LED	LED
		Směrové světlo	LED	LED
		Světlo pro denní svícení a obrysově světlo	LED	LED
		Statické přisvěcování do zatáček	LED	LED
	Světlo pro denní svícení (žárovka)		P21W	21
	Světlo pro denní svícení (LED)		LED	LED
	Boční směrové světlo		WY5W	5
Mlhové světlo (je-li ve výbavě)		HB4	51	
Vzadu	Typ A	Koncové světlo	W5W	5
		Koncové/brzdové světlo	P21/5W	5/21
		Směrové světlo	PY21W	21
	Světlo zpátečky		P21W	21
	Typ B	Koncové světlo	LED	LED
		Brzdové světlo	LED	LED
		Směrové světlo	PY21W	21
		Světlo zpátečky	W16W	16
	Mlhové světlo		P21W	21
	Přídavné brzdové světlo		W5W	5
Osvětlení registrační značky		W5W	5	
Interiér	Osvětlení interiéru		12 V	8
			LED	LED
	Světlo na čtení		FESTOON	10
			LED	LED
	Osvětlení zavazadlového prostoru		FESTOON	10

Typ A: Světlomet MFR (Multi Focus Reflector)

## ■ N-line

Žárovka		Typ žárovky	Příkon	
Vpředu	Typ A	Světlomet (tlumená/ dálková světla)	H19	60/55
		Směrové světlo	PY21W	21
		Obrysově světlo (je-li ve výbavě)	W5W	5
	Typ B	Světlomet (tlumená/ dálková světla)	LED	LED
		Směrové světlo	LED	LED
		Světlo pro denní svícení a obrysově světlo	LED	LED
		Statické přisvěcování do zatáček	LED	LED
	Světlo pro denní svícení (LED)		LED	LED
Boční směrové světlo		WY5W	5	
Mlhové světlo (je-li ve výbavě)		HB4	51	
Vzadu	Koncové světlo		LED	LED
	Brzdové světlo		LED	LED
	Směrové světlo		PY21W	21
	Světlo zpátečky		W16W	16
	Mlhové světlo		LED	LED
	Přídavné brzdové světlo		W5W	5
	Osvětlení registrační značky		W5W	5
Interiér	Osvětlení interiéru		12 V	8
			LED	LED
	Světlo na čtení		FESTOON	10
			LED	LED
	Osvětlení zavazadlového prostoru		FESTOON	10

Typ A: Světlomet MFR (Multi Focus Reflector)

■ Bayon

Žárovka		Typ žárovky	Příkon	
Vpředu	Typ A	Světlomet (tlumená/ dálková světla)	HB3	60
		Směrové světlo	PY21W	21
	Typ B	Světlomet (tlumená/ dálková světla)	LED	LED
		Statické přisvětlování do zatáček	LED	LED
		Středové obrysové světlo (je-li ve výbavě)	LED	LED
	Světlo pro denní svícení a obrysové světlo		LED	LED
	Světlo pro denní svícení / obrysové světlo / směrové světlo		LED	LED
Boční směrové světlo		WY5W	5	
Vzadu	Typ A	Koncové světlo	P21/5W	5
		Koncové/brzdové světlo	P21/5W	5/21
		Směrové světlo	PY21W	21
	Typ B	Koncové/brzdové světlo	LED	LED
		Směrové světlo	LED	LED
	Světlo zpátečky		P21/5W	21
	Zadní mlhové světlo		PR21/5W	21
	Přídavné brzdové světlo		LED	LED
Osvětlení registrační značky		W5W	5	
Interiér	Osvětlení interiéru		12 V	8
			LED	LED
	Světlo na čtení		FESTOON	10
			LED	LED
Osvětlení zavazadlového prostoru		FESTOON	10	

Typ A: Světlomet MFR (Multi Focus Reflector)

## PNEUMATIKY A KOLA

Položka	Rozměr pneumatiky	Rozměr ráfku	Tlak vzduchu v pneumatikách, bar (kPa, psi)				Utahovací moment matic kol Nm
			Normální zatížení *1		Maximální zatížení		
			Vpředu	Vzadu	Vpředu	Vzadu	
Rozměr plnohodnotné pneumatiky	185/65R15 (5DR/Bayon)	6,0J × 15	2,35 (34, 235)	2,15 (31, 215)	2,4 (35, 240)	2,5 (36, 250)	107–127
	195/55R16 (5DR/Bayon)	6,0J × 16	2,35 (34, 235)	2,15 (31, 215)	2,4 (35, 240)	2,6 (38, 260)	
	215/45R17 (Pětidveřová verze / N Line)	7,0J × 17	2,35 (34, 235)	2,15 (31, 215)	2,4 (35, 240)	2,6 (38, 260)	
	205/55R17 (Bayon)	6,5J × 17	2,35 (34, 235)	2,15 (31, 215)	2,4 (35, 240)	2,6 (38, 260)	
Rozměr plnohodnotné pneumatiky (ECO PACK)	185/65R15	6,0J × 15	2,5 (36, 250)	2,3 (33, 230)	2,5 (36, 250)	2,5 (36, 250)	
Rezervní pneumatika	T125/80D15	3,5J × 15	4,2 (60, 420)				
	T125/80D16 (Bayon)	4,0T × 16	4,2 (60, 420)				

\*1: Normální zatížení: Až 3 osoby

### POZNÁMKA

- Okolní teplota ovlivňuje tlak v pneumatikách (přibližně o 7 kPa (1 psi) na změnu o 7 °C). Pokud se očekávají nízké teploty, je přípustné navýšit tlak vzduchu ve studených pneumatikách o 20 kPa (3 psi) oproti specifikaci. Pokud se očekávají extrémní změny teploty, zkontrolujte tlak vzduchu v pneumatikách a případně ho upravte na správnou hodnotu.
- Tlak vzduchu v pneumatikách se snižuje s vyšší nadmořskou výškou a zvyšuje s nižší nadmořskou výškou (přibližně o 10 kPa na každý kilometr změny nadmořské výšky). Při jízdě se změnou nadmořské výšky nezapomeňte kontrolovat a odpovídajícím způsobem upravit tlak v pneumatikách.
- Nepřekračujte maximální tlak vzduchu uvedený na bočnici pneumatiky (pneumatik).



### POZOR

Při výměně pneumatik musíte **VŽDY** použít pneumatiky stejného rozměru, typu, značky, konstrukce a vzorku běhounu jako originální pneumatiky dodané s vozidlem. V opačném případě může dojít k poškození příslušných součástí nebo jejich nesprávné funkci.

## SYSTÉM KLIMATIZACE

Položka	Hmotnost náplně	Klasifikace
Chladivo g	470 ±25 g	R-1234yf
	500 ±25 g	R-134a
Mazivo kompresoru g	100	PAG

Pro podrobnější informace vám doporučujeme kontaktovat autorizovaného opravce HYUNDAI.

## POVOLENÁ ZÁTĚŽ A RYCHLOST PNEUMATIK

Položka	Rozměr pneumatiky	Rozměr ráfku	Max. zátěž		Max. rychlost	
			ZI *1	kg	RS *2	km/h
Rozměr plnohodnotné pneumatiky	185/65R15 (5DR/Bayon)	6,0J × 15	88	560	H	210
	195/55R16 (5DR/Bayon)	6,0J × 16	87	545	H	210
	215/45R17 (Pětidveřová verze / N Line)	7,0J × 17	91	615	V	240
					Y	300
	205/55R17 (Bayon)	6,5J × 17	91	615	V	240
Rezervní pneumatika	T125/80D15	3,5J × 15	95	690	M	130
	T125/80D16 (Bayon)	4,0T × 16	97	730	M	130

\*1 ZI: ZÁTĚŽOVÝ INDEX

\*2 RS: RYCHLOSTNÍ SYMBOL

## CELKOVÁ HMOTNOST VOZIDLA

– Pětidveřová verze, N Line

kg

Smartstream G 1.0 T-GDi		Smartstream G 1.0 T-GDi (48V) MHEV		Smartstream G 1.2
6 M/T	7 DCT	6 M/T	7 DCT	5 M/T
1 600	1 630	1 620	1 650	1 550

– Bayon

kg

Smartstream G 1.0 T-GDi		Smartstream G 1.0 T-GDi (48V) MHEV		Smartstream G 1.2
6 M/T	7 DCT	6 M/T	7 DCT	5 M/T
1 630	1 660	1 660	1 680	1 580

M/T: Manuální převodovka

A/T: Automatická převodovka

DCT: Převodovka s dvojitou spojkou

## OBJEM ZAVAZADLOVÉHO PROSTORU

VDA	MIN.	352 / 411*
	MAX.	1 165 / 1 205*

Minimální: za zadními sedadly po horní okraj zadního opěradla.

Maximální: za předními sedadly ke střeše.

\*: Bayon

## REFERENČNÍ HMOTNOST A VZDÁLENOST PŘI TAŽENÍ PŘÍVĚSU (JE-LI VE VÝBAVĚ)

V následující tabulce je uvedena maximální hmotnost přívěsu pro vaše vozidlo. Nepřekračujte maximální povolenou hmotnost přívěsu. Maximální hmotnost přívěsu zahrnuje hmotnost přívěsu, nákladu a vybavení nebo předmětů připojených k přívěsu. Zatížení při tažení překračující tyto limity může vážně ovlivnit řízení a výkon vozidla a může poškodit motor a hnací ústrojí.

Motor		Smartstream G 1.0 T-GDi/ Smartstream G1.0 T-GDi (48V) MHEV		Smartstream G 1.2
		6 M/T	7 DCT	5 M/T
Položka				
Maximální hmotnost přívěsu	Brzděného	910	910	610
	Nebrzděného	450	450	450
kg				
Maximální přípustné statické vertikální zatížení na závěs		75		
kg				
Doporučená vzdálenost od osy zadních kol k přípojnému bodu		735/855*/740**		
mm				

Jakákoli další hmotnost, náklad nebo příslušenství ve vašem vozidle sníží hodnotu maximální hmotnosti přívěsu a odpovídající omezení svislého zatížení na tažné zařízení.

M/T: Manuální převodovka

A/T: Automatická převodovka

DCT: Přebodovka s dvojitou spojkou

\*: Bayon

\*\* : N Line



## DOPORUČENÁ MAZIVA A OBJEMY

Za účelem dosažení patřičné výkonnosti a dlouhé životnosti motoru a hnacího ústrojí používejte pouze maziva správné kvality. Správná maziva vám také pomohou zvýšit efektivitu motoru, takže se sníží spotřeba paliva.

Tyto kapaliny a maziva jsou doporučeny pro používání ve vašem vozidle.

Mazivo	Objem	Klasifikace	
Motorový olej *1 (vypuštění a naplnění) 	Smartstream G 1.0 *2 T-GDi/Smartstream G1.0 T-GDi (48V) MHEV	3,6 ℓ	SAE 0W-20, API SN PLUS/ SP nebo ILSAC GF-6
Spotřeba motorového oleje	Běžné jízdní podmínky	max. 1 ℓ / 1 500 km	-
	Náročné jízdní podmínky	max. 1 ℓ / 1 000 km	-
Olej manuální převodovky	Smartstream G 1.0 T-GDi/Smartstream G1.0 T-GDi (48V) MHEV	1,5–1,6 ℓ	API GL-4, SAE 70W – SK: HK SYN MTF 70W – SHELL: SPIRAX S6 GHME 70W MTF – GS CALTEX: GS MTF HD 70W
	Smartstream G 1.2	1,3–1,4 ℓ	
Kapalina aktuátoru systému inteligentní manuální převodovky	Smartstream G1.0 T-GDi (48V) MHEV	0,082 ℓ	SAE J1704 DOT-4 LV, ISO4925 CLASS-6, FMVSS116 DOT-4, FMVSS116 DOT-3
Olej převodovky s dvojitou spojkou	Smartstream G 1.0 T-GDi/Smartstream G1.0 T-GDi (48V) MHEV	1,6–1,7 ℓ	API GL-4, SAE 70W HK D DCTF TGO-10 PLUS (SK) SPIRAX S6 GHDE 70W DCTF PLUS (H.K.SHELL)
Chladičí kapalina	Smartstream G 1.0 T-GDi/	5,77 ℓ	SMĚS nemrznoucí kapaliny s vodou (etylenglykolová chladičí kapalina pro hliníkové chladiče)
	Smartstream G1.0 T-GDi (48V) MHEV	5,85 ℓ	
	Smartstream G 1.2	4,66 ℓ	
Brzdová/spojková kapalina (je-li ve výbavě)		0,7–0,8 ℓ	FMVSS116 DOT-4
Palivo		40 ℓ	-

\*1: Viz doporučené hodnoty viskozity maziv SAE na následující stránce.

\*2: Vyžaduje motorový olej třídy <API SN PLUS (nebo vyšší) plně syntetický>. Pokud se používá motorový olej nižší třídy (minerální olej včetně polosyntetického), musí se motorový olej a filtr motorového oleje měnit, jak je uvedeno pro údržbu při používání v náročných podmínkách

## Doporučená viskozita maziv SAE

### POZNÁMKA

- Před kontrolou nebo vypuštěním všech maziv vždy očistěte oblast okolo plnicího uzávěru, výpustní zátky nebo měrky. To je zvláště důležité v prašných nebo písečných oblastech a při provozování vozidla po nezapevněných vozovkách. Pokud očistíte oblasti okolo uzávěru a měrky, zabráníte kontaminaci motoru nebo jiných mechanismů, které by mohly být poškozeny.
- Do motorového oleje nikdy nepřidávejte žádná aditiva. Aditiva do motorového oleje mohou změnit vlastnosti motorového oleje a mohou způsobit vážnou poruchu motoru.

Viskozita motorového oleje (hustota) má vliv na spotřebu paliva a provoz v zimním období (startování motoru a tekutost motorového oleje). Motorové oleje s nižší viskozitou přispívají k nižší spotřebě paliva a lepší výkonnosti v zimním období, nicméně motorové oleje s vyšší viskozitou jsou nutné z důvodu vyhovujícího mazání v horkém počasí. Pokud budete používat oleje s jinou viskozitou než doporučenou, mohlo by dojít k poškození motoru.

Při výběru oleje mějte před výměnou oleje na paměti rozsah teplot, ve kterých budete vozidlo provozovat.

Pokračujte ve výběru doporučené viskozity oleje z tabulky.

Teplotní rozsah pro viskozitu maziv SAE										
Teplota	°C	-30	-20	-10	0	10	20	30	40	50
Smartstream G1.2/ G1.0 T-GDI/48V MHEV *1		<b>0W-20</b>								

\*1: Vyžaduje motorový olej třídy <API SN PLUS (nebo vyšší) plně syntetický>. Pokud se používá motorový olej nižší třídy (minerální olej včetně polosyntetického), musí se motorový olej a filtr motorového oleje měnit, jak je uvedeno v plánu údržby při používání za ztížených podmínek.



Motorový olej s touto certifikační značkou American Petroleum Institute (API) vyhovuje požadavkům Mezinárodního poradního výboru pro standardizaci maziv (ILSAC). Doporučuje se používat pouze motorové oleje, které nesou tuto certifikační značku API.

## IDENTIFIKAČNÍ ČÍSLO VOZIDLA (VIN)



Identifikační číslo vozidla (VIN) se používá k registraci vašeho vozu a ve všech právních záležitostech týkajících se vlastnictví vozu atd.

Číslo je vyraženo na podlaze pod předním pravým sedadlem. Chcete-li číslo zkontrolovat, otevřete kryt.



VIN je uvedeno také na štítku upevněném nahoře na palubní desce. Číslo na štítku je zvenku snadno viditelné čelním oknem.

## CERTIFIKAČNÍ ŠTÍTEK VOZIDLA



Certifikační štítek vozidla je upevněn na středovém sloupku na straně řidiče (nebo předního spolujezdce) a obsahuje identifikační číslo vozidla (VIN).

## ŠTÍTEK S ÚDAJI O PNEUMATIKÁCH A TLAKU VZDUCHU



Originální pneumatiky vašeho vozidla jsou vybrány s ohledem na nejlepší výkon při normální jízdě.

Štítek s údaji o doporučeném tlaku vzduchu v pneumatikách je umístěn na středovém sloupku na levé straně.

## ČÍSLO MOTORU

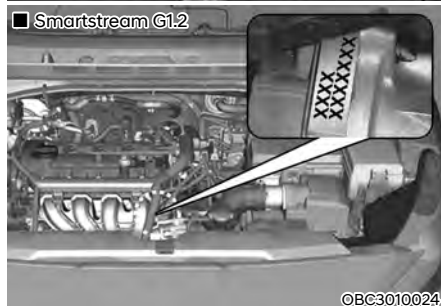

Výrobní číslo motoru je vyraženo na bloku válců, jak je vidět na obrázku.

## ŠTÍTEK KOMPRESORU KLIMATIZACE



Štítek kompresoru vás informuje o typu kompresoru, kterým je vaše vozidlo vybaveno, například model, číslo dílu dodavatele, výrobní číslo, chladivo (1) a olej v chladivu (2).

## INFORMACE O SOFTWARE S OTEVŘENÝM ZDROJOVÝM KÓDEM

Toto vozidlo obsahuje software s licencemi typu otevřeného kódu. Informace o softwaru s otevřeným zdrojovým kódem, včetně zdrojového kódu, upozornění na autorská práva a uvedených licenčních podmínek, lze získat na webových stránkách

<https://www.hyundai.com/worldwide/opensource>

Společnost HYUNDAI Motor Company vám poskytne otevřený zdrojový kód na paměťovém médiu, například na disku CD-ROM, za minimální poplatek pokrývající náklady na distribuci zdrojového kódu na základě e-mailové žádosti zaslané na adresu [opensource@hyundai.com](mailto:opensource@hyundai.com) v období 3 let od data zakoupení produktu.

## PALIVOVÝ ŠTÍTEK (JE-LI VE VÝBAVĚ)

Štítek paliva je připevněn k dvířkům plnicího hrdla palivové nádrže.



A. Oktanové číslo bezolovnatého benzínu

1) RON/ROZ: Research Octane Number (oktanové číslo stanovené výzkumnou metodou)

2) (R+M)/2, AKI: Anti Knock Index (index odolnosti proti klepání motoru)

B. Identifikátory pro paliva zážehového typu

※ Tento symbol znamená použitelné palivo. Nepoužívejte žádné jiné palivo.

C. Podrobnosti naleznete v části „Požadavky na palivo“ v kapitole 1.

## PROHLÁŠENÍ O SHODĚ (JE-LI VE VÝBAVĚ)



Komponenty s radiovou frekvencí splňují požadavky směrnice 1995/5/ES.

Další informace včetně prohlášení o shodě jsou dostupné na webové stránce společnosti Hyundai.

## INFORMACE O DOVOZCÍCH A DISTRIBUTORECH PODLE NAŘÍZENÍ EU O BATERIÍCH (EU 2023/1542)

Uvedte informace o dovozci  
a distributorovi níže uvedených  
bateriových dílů.

### Typ baterie (je-li součástí výbavy)

Baterie pro elektrické vozidlo	Baterie SLI
Přenosné baterie	Přenosná baterie pro všeobecné použití

1. Název dovozce a distributora: Hyundai Motor Company
2. Obchodní název: HYUNDAI
3. Adresa: 12, Heolleung-ro, Seocho-Gu, Seoul, Korejská republika
4. Jednotné kontaktní místo:  
+82-2-3464-1114

### Informace o výrobcí 48V baterie MHEV



#### Výrobce

Hyundai Mobis Co. Ltd.

- Adresa: 203, Teheran-ro, Gangnam-gu, Seoul, 06141, Korejská republika

### Informace o výrobcí Systém eCall (je-li součástí výbavy)



#### Výrobce

TWS

- Typ baterie: Přenosná baterie
- Adresa: No.39 Nanyunsan Road, Science Park, Hi-Tech Industrial Development Zone, Guangzhou, Čína
- Tel.: + 86-20-2221 5006
- Webová adresa: [www.tws.com](http://www.tws.com)
- E-mailová adresa: Linda.Xu@tws.com

#### Výrobce

SkyPower Enterprise Co., Ltd /  
元泰發實業有限公司

- Typ baterie: Přenosná baterie
- Adresa: 28F, No. 289, Sec 2 Wen-Hua Rd., Ban-Ciao District, New Taipei City, Tchaj-wan
- Tel.: +886 2 2258 2986, linka 265
- Webová adresa: [www.skypowertek.com](http://www.skypowertek.com)
- E-mailová adresa: sean\_yang@skypowertek.com



**Informace o výrobci**  
**Baterie SLI**



**Výrobce**

Yigit Aku Malzerneleri A.S.

- Typ baterie: Baterie SLI (12V baterie)
- Adresa: Organize Sanayi Bolgesi, Oguz Caddesi No:2 06935 Sincan, ANKARA

**Výrobce**

Mutlu Aku ve Malz. San. A.S.

- Typ baterie: Baterie SLI (12V baterie)
- Adresa: Tepeoren Mah. Eski Ankara Asfalti Cad. No : 210 34959, Tuzla-Istanbul, Turecko

**Informace o výrobci**  
**Chytrý klíček (je-li součástí výbavy)**



**Výrobce**

Energy Device Business Division  
Panasonic Energy Co., Ltd.

- Typ baterie: CR 2032
- Adresa: 1-1 Matsushita, Moriguchi City, Osaka, 570-8511, Japonsko, Tel.: +81-6-6991-1141
- Webová adresa: <https://www.panasonic.com/global/energy.html>

**Výrobce**

SM BEXEL

- Typ baterie: CR 2032
- Adresa: 168, Sanho-daero, Gumi-si, Gyeongsangbuk-do, Korejská republika
- Webová adresa: <https://www.bexel.co.kr/html/index/index.php>

**Výrobce**

Energy Device Business Division  
Panasonic Energy Co., Ltd.

- Typ baterie: CR2450
- Adresa: 1-1 Matsushita, Moriguchi City, Osaka, 570-8511, Japonsko, Tel.: +81-6-6991-1141
- Webová adresa: <https://www.panasonic.com/global/energy.html>

**Informace o výrobci**  
**Dálkové ovládání (je-li součástí výbavy) – bezpečnostní opatření**



**Výrobce**

Energy Device Business Division  
Panasonic Energy Co., Ltd.

- Typ baterie: CR 2032
- Adresa: 1-1 Matsushita, Moriguchi City, Osaka, 570-8511, Japonsko, Tel.: +81-6-6991-1141
- Webová adresa: <https://www.panasonic.com/global/energy.html>

### Výrobce

SM BEXEL

- Typ baterie: CR 2032
- Adresa: 168, Sanho-daero, Gumi-si, Gyeongsangbuk-do, Korejská republika
- Webová adresa: <https://www.bexel.co.kr/html/index/index.php>

### Informace o výrobci

**P-LBM**



### Výrobce

Sebang Lithium Battery

- Adresa: 65, Pyeongdongsandan 6beon-ro, Gwangsan-gu, Gwangju, Korejská republika
- Webová adresa: [www.slbattery.co.kr](http://www.slbattery.co.kr)

### Informace o výrobci

**Baterie systému TPMS (je-li součástí vybavy)**



### Výrobce snímačů TPMS

Sensata Technologies Ltd

- Typ baterie: CR2032 splňuje základní požadavky nařízení (EU) 2023/1542.
- Adresa: Unit 11 Technology Park Belfast Road Antrim, Severní Irsko, BT41 1QS
- Tel.: +44-77-1785-3431

### Výrobce baterií TPMS

Maxwell

- Typ baterie: CR2032 splňuje základní požadavky nařízení (EU) 2023/1542.
- Adresa: Takumidai 5, Ono-shi, Hyogo, 675-1322, Japonsko

### Informace

**BV zájmu vaší bezpečnosti dodržujte níže uvedené pokyny a bezpečnostní informace.**

- **Výrobek používejte pouze pro určené pneumatiky určeného vozidla. Použití pro jiné pneumatiky nebo vozidlo může způsobit poškození baterie, poruchu nebo špatný výkon.**
- **Z důvodu bezpečnosti a optimální funkce by měl jakoukoli montáž nebo demontáž pneumatik provádět váš autorizovaný opravce HYUNDAI. V opačném případě může dojít k poškození baterie, poruše nebo špatnému výkonu.**
- **Použitou baterii nelze vyměnit ani nabíjet.**
- **Tento výrobek nerozebírejte a nevhazujte do ohně.**
- **Po použití tohoto výrobku si ověřte místní předpisy pro správnou likvidaci baterie.**

### Informace



**S tímto výrobkem se nesmí nakládat jako s domovním odpadem.**

# 3. Bezpečnostní systém

Důležitá bezpečnostní opatření .....	3-2
Vždy se připestejte .....	3-2
Vždy připestejte všechny děti .....	3-2
Nebezpečí týkající se airbagů .....	3-2
Rozptylování řidiče .....	3-2
Dodržujte rychlost .....	3-3
Udržujte vozidlo v bezpečném stavu .....	3-3
Sedadla .....	3-4
Bezpečnostní opatření .....	3-5
Přední sedadla .....	3-6
Zadní sedadla .....	3-10
Opěrky hlavy .....	3-12
Vyhrívání sedadel .....	3-16
Bezpečnostní pásy .....	3-18
Pravidla pro bezpečné používání bezpečnostních pásů .....	3-18
Varovná kontrolka bezpečnostních pásů .....	3-19
Zádržný systém bezpečnostních pásů .....	3-21
Předpínače bezpečnostních pásů .....	3-23
Dodatečné pokyny pro bezpečné používání bezpečnostních pásů .....	3-26
Péče o bezpečnostní pásy .....	3-28
Dětský zádržný systém (CRS) .....	3-29
Naše doporučení: děti vždy vzadu .....	3-29
Výběr dětského zádržného systému (CRS) .....	3-30
Instalace dětského zádržného systému (CRS) .....	3-32
Airbag – přídatný zádržný systém .....	3-40
Kde jsou airbagy? .....	3-42
Jak systém airbagů funguje? .....	3-47
Co se stane po rozvinutí airbagů .....	3-50
Dětský zádržný systém neinstalujte na přední sedadlo spolujezdce .....	3-51
Proč se při srážce můj airbag nerozvinul? .....	3-51
Péče o systém SRS .....	3-56
Další bezpečnostní pokyny .....	3-57
Varovné štítky airbagu .....	3-57

# DŮLEŽITÁ BEZPEČNOSTNÍ UPOZORNĚNÍ

V této části příručky i v celém návodu naleznete mnoho bezpečnostních opatření a doporučení. Bezpečnostní opatření v této části příručky patří k nejdůležitějším.

## Vždy se připestejte

Bezpečnostní pás je nejlepší ochranou při všech typech nehod. Airbagy tvoří doplněk bezpečnostních pásů, nejsou jejich náhradou. I když je vaše vozidlo vybaveno airbagy, musí být řidič i všichni cestující ve vozidle VŽDY řádně připoutáni bezpečnostními pásy.

## Vždy připoutejte všechny děti

Všechny děti menší než 150 cm a lehčí než 36 kg by měly jezdit ve vozidle správně připoutané na zadním sedadle, nikoli na předním. Batolata a malé děti musí být připoutány ve vhodném dětském zádržném systému. Větší děti by měly používat podsedák a tříbodový bezpečnostní pás, a to až do doby, kdy mohou bez problémů používat běžný bezpečnostní pás bez podsedáku.

## Nebezpečí týkající se airbagů

Airbagy vám mohou zachránit život, ale mohou také způsobit závažné či dokonce smrtelné zranění cestujícím, kteří sedí příliš blízko airbagů nebo nejsou správně připoutáni. Kojenci, malé děti a dospělé osoby malého vzrůstu jsou rozvíjejícím se airbagem ohroženi nejvíce. Dodržujte veškeré pokyny a upozornění uvedené v této příručce.

## Rozptylování řidiče

Rozptylování řidiče představuje závažné a potenciálně smrtelné nebezpečí, především pro nezkušené řidiče. Při řízení by měla být bezpečnost na prvním místě a řidiči si musí být vědomi celé řady rozptylujících faktorů, jako je ospalost, natahování pro různé předměty, konzumace jídla, úprava vlastního vzhledu, ostatní cestující či telefonování za jízdy.

Řidiče může rozptylovat, když sledují prostor mimo vozovku nebo nemají ruce na volantu a soustředí se na jiné činnosti než na řízení vozidla. Pro snížení nebezpečí rozptýlení řidiče a vzniku nehody je potřeba dodržovat tyto zásady:

- Svá mobilní zařízení (jako jsou přehrávače MP3, telefony, navigace atd.) nastavujte VÝHRADNĚ tehdy, když je vozidlo zaparkováno nebo bezpečně stojí.
- Mobilní zařízení používejte POUZE v souladu se zákony a podmínkami pro jejich bezpečné používání. NIKDY za jízdy nepište textové zprávy či e-maily. Ve většině zemí platí zákony, které zakazují psaní textových zpráv za jízdy. Některé země a města rovněž řidičům zakazují držet za jízdy mobilní telefon v ruce.
- NIKDY nedopustíte, aby vás mobilní zařízení vyrušovalo při řízení. Vy nesete odpovědnost za bezpečnou jízdu vůči cestujícím ve vozidle i dalším účastníkům silničního provozu a musíte mít ruce na volantu a soustředit se na jízdu.

## **Dodržujte rychlost**

Příliš vysoká rychlost je jednou z hlavních příčin zranění a úmrtí při dopravních nehodách. Obecně platí, že čím vyšší rychlost, tím vyšší riziko, ale k závažným nehodám může dojít i při nižších rychlostech. Nikdy nejezděte rychleji, než je v daných podmínkách bezpečné, i když je povolena vyšší rychlost.

## **Udržujte vozidlo v bezpečném stavu**

Defekt pneumatiky nebo mechanické selhání vozidla mohou být velice nebezpečné. Za účelem snížení nebezpečí vzniku takových problémů pravidelně kontrolujte tlak vzduchu v pneumatikách i jejich stav a provádějte veškerou plánovanou údržbu.

## SEDADLA

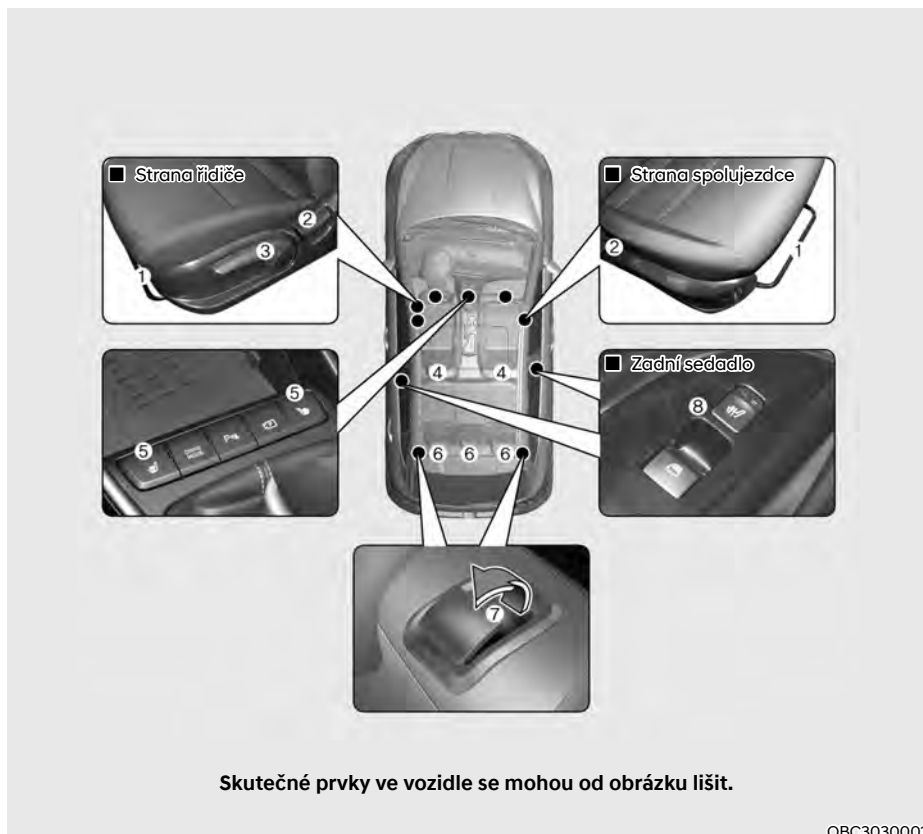

### Přední sedadla

1. Dopředu a dozadu
2. Sklon opěradla
3. Výška sedadla\*
4. Opěrka hlavy
5. Vyhřívání sedadla\*

### Zadní sedadla

6. Opěrka hlavy (vnější a/nebo středová\*)
7. Sklápění opěradla
8. Vyhřívání sedadla\*

\*: je-li ve výbavě

## Bezpečnostní opatření

Nastavení sedadel do bezpečné, pohodlné polohy hraje spolu s bezpečnostními pásy a airbagy významnou roli v otázce bezpečnosti řidiče a cestujících při nehodě.



### VÝSTRAHA

**Nepoužívejte polštáře, které omezují tření mezi sedadlem a cestujícím. Cestující může při nehodě či prudkém zastavení sklouznout boky pod bederní část bezpečnostního pásu. Výsledkem by mohlo být vážné nebo smrtelné zranění, protože bezpečnostní pás nemůže normálně fungovat.**

## Airbagy

Lze učinit kroky, které sníží nebezpečí zranění rozvíjejícím se airbagem. U osoby sedící příliš blízko airbagu se výrazně zvyšuje riziko zranění při rozvinutí airbagu. Posuňte si sedadlo co nejdále od čelních airbagů směrem dozadu, ale stále přitom zachovávejte kontrolu nad vozidlem.



### VÝSTRAHA

**Pro snížení nebezpečí závažného zranění nebo smrtelného zranění kvůli rozvíjícímu se airbagu dodržujte následující opatření:**

- **Nastavte sedadlo řidiče co nejvíce dozadu, abyste však byli stále schopni plně řídit vozidlo.**
- **Nastavte sedadlo spolujezdce co nejvíce dozadu.**
- **Držte volant za jeho okraj rukama v poloze 9 a 3 hodiny, což minimalizuje nebezpečí zranění paží a rukou.**
- **NIKDY neumísťujte žádný předmět ani osobu mezi sebe a airbag.**
- **Nedovolte spolujezdci, aby pokládal nohy na přístrojovou desku. Sníží se tak nebezpečí zranění jeho nohou.**

### Bezpečnostní pásy

Před začátkem každé jízdy si vždy zapnete bezpečnostní pás.

Cestující by měli vždy sedět ve vzpřímené poloze a správně připoutaní. Batolata a malé děti musí být připoutány ve vhodných dětských zádržných systémech. Děti, které vyrostly z podsedáku, a dospělé osoby se musí připoutat pomocí bezpečnostních pásů.



### VÝSTRAHA

Při nastavování bezpečnostních pásů dodržujte následující opatření:

- NIKDY nepoužívejte jeden bezpečnostní pás pro více cestujících.
- Opěradlo sedadla vždy uveďte do vzpřímené polohy a bederní část pásu ved'te těsně kolem boků.
- NIKDY nedovolte, aby děti či kojenci cestovali na klíně jiného pasažéra.
- Neved'te bezpečnostní pás přes krk, přes ostré hrany ani neved'te horní část pásu daleko od těla.
- Zabráňte zachycení nebo zaseknutí bezpečnostního pásu.

### Přední sedadla

Přední sedadlo je možné nastavit pomocí ovládací páčky nebo spínačů umístěných na vnější straně sedáku. Před jízdou nastavte sedadlo do správné polohy, abyste mohli snadno ovládat volant, pedály a spínače na přístrojové desce.



### VÝSTRAHA

Při nastavování sedadel dodržujte následující opatření:

- NIKDY nenastavujte sedadlo, když je vozidlo v pohybu. Sedadlo se může nečekaně pohnout, což může způsobit ztrátu kontroly nad vozidlem a následnou nehodu.
- Nic neukládejte pod přední sedadla. Volně položené předměty v prostoru pro nohy řidiče by mohly bránit ovládání pedálů, což by mohlo způsobit nehodu.
- Nedovolte, aby cokoliv zasahovalo do běžné polohy a správného zajištění opěradla.
- Nepokládejte zapalovač cigaret na podlahu nebo sedadlo. Když posouváte sedadlo, může ze zapalovače uniknout plyn a způsobit požár.
- Při vytahování malých předmětů zachycených pod sedadlem nebo mezi sedadlem a středovou konzolou buďte mimořádně opatrní. Můžete se pořezat nebo zranit ruce o ostré hrany mechanismu sedadla.
- Jestliže jsou na zadních sedadlech cestující, postupujte při nastavování polohy předních sedadel opatrně.
- Po seřízení se ujistěte, že je sedadlo zajištěno na svém místě. V opačném případě by mohlo dojít k jeho nečekanému posunutí a způsobení nehody.



 **POZOR**

Aby nedošlo ke zranění:

- Nenastavujte sedadlo, jste-li připoutáni bezpečnostním pásem. Při posunu sedadla dopředu může dojít k silnému tlaku na vaše břicho.
- Zabraňte vniknutí vašich rukou nebo prstů do mechanismu sedadla při posunu sedadla.

**Předozadní nastavení**



Pro posunutí sedadla dopředu nebo dozadu:

1. Zatáhněte páčku nahoru a držte ji.
2. Posuňte sedadlo do požadované polohy.
3. Uvolněte páčku a ujistěte se, že se sedadlo zajistilo na svém místě. Zkuste posunout sedadlo dopředu a dozadu bez použití páčky. Pokud se sedadlo pohybuje, není správně zajištěné.

### Sklon opěradla

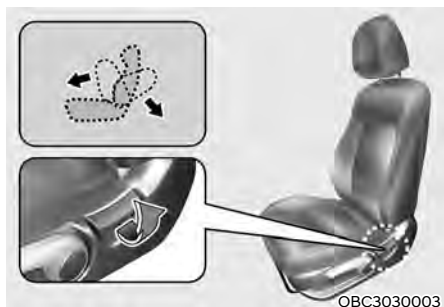

Sklonění opěradla:

1. Nakloňte se mírně dopředu a zvedněte páčku opěradla.
2. Opatrně se opřete o opěradlo a nastavte požadovanou polohu.
3. Uvolněte páčku a ujistěte se, že se opěradlo zajistilo na svém místě. (Aby se poloha opěradla uzamkla, páčka se **MUSÍ** vrátit do své původní polohy.)

### Sklopění opěradla

Sezení ve sklopené poloze, když je vozidlo v pohybu, může být nebezpečné. I když je osoba připoutána, ochranná funkce zádržného systému (bezpečnostních pásů a airbagů) se ve chvíli, kdy je sedadlo sklopené, výrazně snižuje.



### VÝSTRAHA

**NIKDY** nejezděte se sklopeným opěradlem.

**Jízda se sklopeným opěradlem zvyšuje v případě nehody či prudkého zastavení pravděpodobnost závažného či smrtelného zranění.**

**Řidič a cestující by VŽDY měli sedět na sedadlech řádně opřeni, správně připoutáni bezpečnostními pásy a s opěradly ve vzpřímené poloze.**

Aby bezpečnostní pásy fungovaly správně, musí být vedeny těsně přes boky a hrudník. Když je sedadlo sklopené, nemůže hrudní část bezpečnostního pásu správně fungovat, protože nepřiléhá k hrudníku. Namísto toho bude před vámi.

Při nehodě se můžete zamotat do bezpečnostního pásu a způsobit si poranění krku nebo jiná zranění.

Čím více je sedadlo sklopené, tím vyšší je nebezpečí, že boky cestujícího podklouznou pod bederní část pásu, nebo že krk cestujícího zasáhne hrudní část pásu.

### Výška sedadla (pro sedadlo řidiče, je-li ve výbavě)

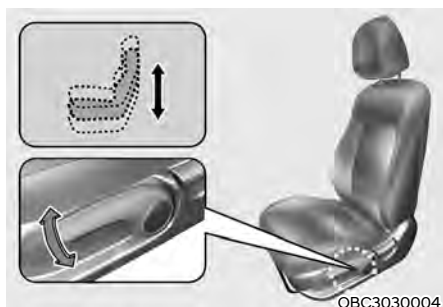

Změna výšky sedáku:

- Několikrát zatlačte páčku směrem dolů, čímž sedák spustíte.
- Několikrát zatlačte páčku směrem nahoru, čímž sedák zvednete.

### Kapsa na opěradle (je-li ve výbavě)



Na zadní části opěradel předních sedadel se nalézá kapsa.



### POZOR

**Neukládejte do kapes těžké a ostré předměty. V případě nehody by se mohly z kapsy uvolnit a zranit cestující ve vozidle.**

### Zadní sedadla (je-li ve výbavě)

Pro usnadnění přepravy dlouhých předmětů nebo pro zvětšení objemu zavazadlového prostoru lze zadní opěradla sklopit.



#### VÝSTRAHA

- **Nikdy nedovolte cestujícím, aby za jízdy seděli na sklopených opěradlech. Není to vhodná poloha sedadla a nelze použít bezpečnostní pásy. V případě nehody nebo náhlého zastavení by mohlo dojít k vážným nebo smrtelným zraněním.**
- **Předměty přepravované na sklopeném opěradle, by neměly být vyšší než opěradla předních sedadel. Náklad by mohl při prudkém zastavení sklouznout dopředu a způsobit zranění nebo poškození.**

1. Umístěte opěradlo předního sedadla do vzpřímené polohy a v případě potřeby posuňte přední sedadlo dopředu.
2. Opěrky hlavy na zadních sedadlech nastavte do nejnižší polohy (je-li vozidlo vybaveno nastavitelnými opěrkami hlavy).

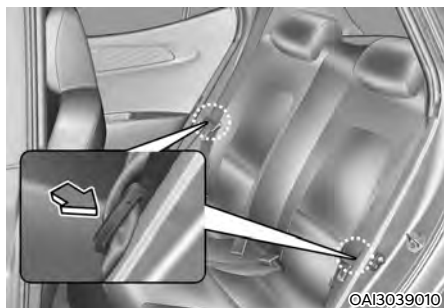

3. Vložte sponu zadního třibodového pásu do držáku na bočním obložení. To při sklápění opěradla sedadla zabrání přivření třibodového bezpečnostního pásu.



4. Zatáhněte za uvolňovací páčku sklápění zadních sedadel a sklopte opěradlo směrem dopředu.

Pokud chcete zadní sedadlo znovu používat, zvedněte a zatlačte opěradlo dozadu. Zatlačte pevně na opěradlo, až se zajistí na svém místě. Ujistěte se, že je opěradlo zajištěno na svém místě.

Při vracení opěradel zadních sedadel do vzpřímené polohy nezapomeňte vrátit zadní bezpečnostní pásy do správné pozice.

## VÝSTRAHA

Když vracíte opěradlo zadního sedadla do vzpřímené polohy po jeho sklopení:

Bud'te opatrní, abyste nepoškodili bezpečnostní pás nebo zámek. Nedovolte, aby se bezpečnostní pás nebo zámek zachytily nebo přiskříply v zadním sedadle. Ujistěte se, že je opěradlo zcela zajištěno ve vzpřímené poloze tím, že zatlačíte na vrchní část opěradla. V případě nehody nebo prudkého zastavení by se jinak mohlo sedadlo sklopit a umožnilo by proniknutí nákladu do prostoru pro cestující, což by mohlo způsobit vážné nebo smrtelné zranění.

## **POZNÁMKA**

- Při vracení opěradel zadních sedadel do vzpřímené polohy nezapomeňte vrátit zadní bezpečnostní pásy do správné pozice.
- Vedení pásů přes vodítka zadních bezpečnostních pásů vám pomůže zabránit zachycení pásů za nebo pod sedadly.

## VÝSTRAHA

### Náklad

Náklad by měl být vždy zajištěn, aby nemohl být při srážce vymrštěn do vozidla a způsobit zranění cestujících ve vozidle. Nepokládejte předměty na zadní sedadla, neboť je nelze správně zajistit a v případě srážky mohou zranit cestující na předních sedadlech.

## VÝSTRAHA

### Nakládání zavazadel

Při vykládání nebo nakládání nákladu se ujistěte, že je vypnutý motor, automatická převodovka / převodovka s dvojitou spojkou je v poloze N (neutrál) nebo manuální převodovka je v poloze R (zpátečka) nebo 1. rychlostního stupně a parkovací brzda je řádně zatažena. Pokud tyto kroky nedodržíte, vozidlo se může rozjet, pokud dojde k neúmyslnému posunutí řídicí páky do jiné polohy.

### Opěrka hlavy

Přední i zadní sedadla jsou vybavena nastavitelnými opěrkami hlavy. Opěrky hlavy zajišťují cestujícím pohodlí, ale především je mají chránit před hyperflexí a dalšími zraněními krku a páteře při nehodě, zejména při nárazu zezadu.



#### VÝSTRAHA

**Pro snížení nebezpečí závažného či smrtelného zranění při nehodě dodržujte při nastavování opěrek hlavy následující opatření:**

- Všechny opěrky hlavy nastavte správně ještě **PŘED** jízdou.
- **NIKDY** nedovolte nikomu, aby jel na sedadle bez opěrky hlavy.



Nastavte opěrky tak, aby střední část opěrky byla ve stejné výšce, jako je výška horní části očí daného cestujícího.

- **NIKDY** nenastavujte polohu opěrky hlavy na sedadle řidiče, když je vozidlo v pohybu.
- Nastavte opěrku hlavy co nejbližší k hlavě pasažéra. Nepoužívejte polštáře, které by oddalovaly tělo od opěradla.
- Po nastavení opěrky zkontrolujte, že se zajistila ve správné pozici.

#### POZNÁMKA

**NIKDY** do opěrek hlavy netlučte ani za ně netahejte, aby nedošlo k jejich poškození.



#### POZOR

Když na zadních sedadlech nikdo není, nastavte opěrku hlavy do nejnižší polohy. Opěrka hlavy na zadním sedadle může snížit výhled směrem dozadu.

## Opěrky hlavy na předních sedadlech

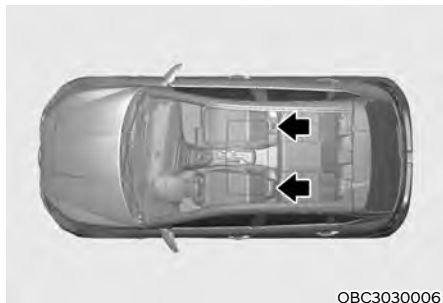

Sedadla řidiče a předního spolujezdce jsou vybavena nastavitelnými opěrkami hlavy, které slouží pro bezpečnost a pohodlí cestujících.

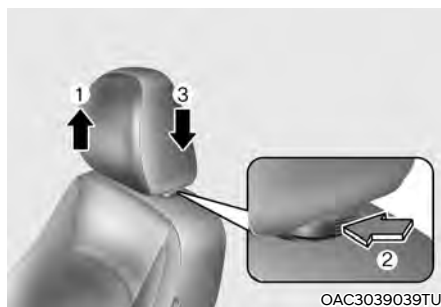

### Nastavení výšky opěrek

Pro zvednutí opěrky hlavy:

1. Vytáhněte opěrku do požadované polohy (1).

Pro snížení opěrky hlavy:

1. Zatlačte a přidržte uvolňovací tlačítko (2) na držáku opěrky.
2. Zasuňte opěrku do požadované polohy (3).

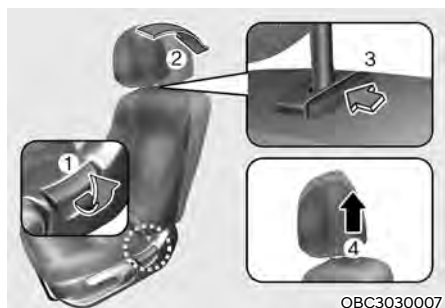

## Vyjmutí a opětovné nasazení

Pro vyjmutí opěrky hlavy:

1. Sklopte opěradlo (2) pomocí páčky (1) ovládání opěradla.
2. Vytáhněte opěrku co nejvýše.
3. Stiskněte uvolňovací tlačítko opěrky hlavy (3) a zároveň vytáhněte opěrku hlavy směrem nahoru (4).

### VÝSTRAHA

**NIKDY** nedovolte nikomu cestovat na sedadle bez opěrky hlavy.

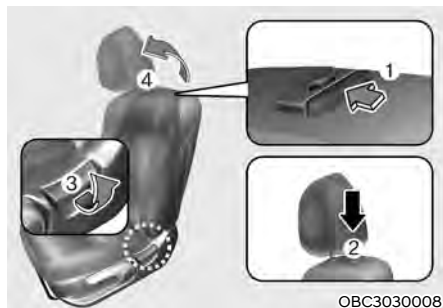

Pro opětovné nasazení opěrky hlavy:

1. Sklopte opěradlo.
2. Vložte vodící tyče opěrky (2) do otvorů v opěradle a zároveň stiskněte uvolňovací tlačítko (1).
3. Nastavte příslušnou výšku opěrky hlavy.
4. Sklopte opěradlo (4) pomocí páčky ovládání opěradla (3).

### VÝSTRAHA

**Po nasazení a nastavení polohy opěrky se vždy ujistěte, že se opěrka zajistila v požadované poloze.**



## Opěrky hlavy na zadních sedadlech

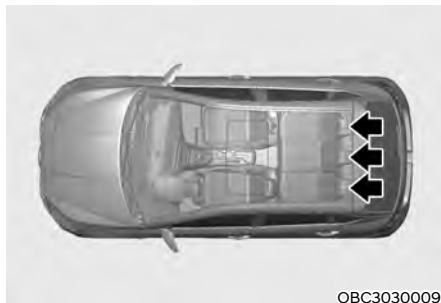

Všechna zadní sedadla jsou vybavena opěrkami hlavy za účelem zajištění bezpečnosti a pohodlí cestujících.

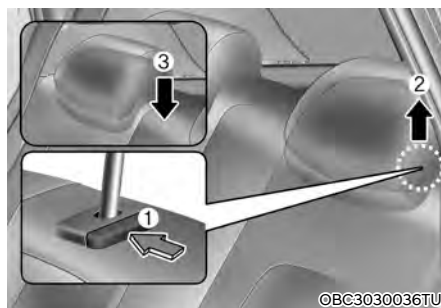

### Vyjmutí a zpětné nasazení

Vyjmutí opěrky hlavy:

1. Zvedněte co nejvíce opěrku hlavy.
2. Stiskněte uvolňovací tlačítko (1) a zároveň vytáhněte opěrku hlavy směrem nahoru (2).

Pro opětovné nasazení opěrky hlavy:

1. Vložte vodicí tyče opěrky (3) do otvorů v opěradle a zároveň stiskněte uvolňovací tlačítko (1).
2. Nastavte příslušnou výšku opěrky hlavy.

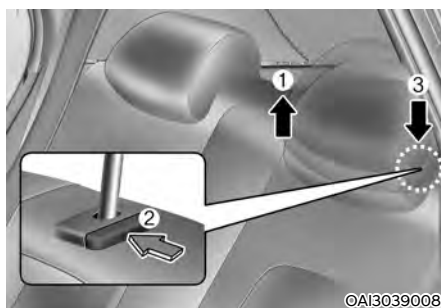

### Nastavení výšky opěrek

Pro zvednutí opěrky hlavy:

1. Vytáhněte opěrku do požadované polohy (1).

Pro snížení opěrky hlavy:

1. Zatlačte a přidržte uvolňovací tlačítko (2) na držáku opěrky.
2. Zasuňte opěrku do požadované polohy (3).

## Vyhřívání sedadel (je-li ve výbavě)

Vyhřívání sedadel slouží k ohřevu sedadel za chladného počasí.



### VÝSTRAHA

Vyhřívání sedadla může způsobit **ZÁVAŽNÉ POPÁLENINY**, a to i při nízkých teplotách a především při delším používání.

Cestující musí být schopni cítit, že se sedadlo přehřívá, aby je mohli v případě potřeby vypnout.

Lidé, kteří nemohou vnímat změnu teploty nebo necítí bolest působící na pokožku, by měli být mimořádně opatrní. Jde především o následující typy cestujících:

- Kojenci, děti, starší nebo postižené osoby nebo nemocní lidé.
- Lidé s citlivou pokožkou nebo náchylní k popálení.
- Vyčerpané osoby.
- Intoxikované osoby.
- Lidé, kteří berou léky způsobující malátnost nebo ospalost.



### VÝSTRAHA

Na sedadlo se zapnutým vyhříváním **NIKDY** nepokládejte žádný předmět, který tepelně izoluje, jako je deka nebo polštář. Může dojít k přehřátí sedadla a k následnému popálení nebo poškození sedadla.

### POZNÁMKA

Aby nedošlo k poškození sedadel a jejich vyhřívání:

- Nikdy nečistěte sedadla rozpouštědly, jako je ředidlo, benzen, alkohol nebo benzin.
- Nepokládejte na sedadla vybavená vyhříváním těžké a ostré předměty.
- Neměňte potah sedadla. Může dojít k poškození systému vyhřívání nebo ventilování sedadel.

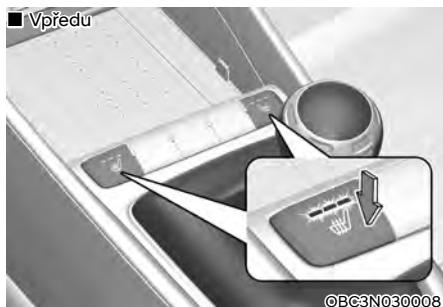

Vyhřívání sedadla řidiče nebo spolujezdce zapnete stisknutím příslušného tlačítka při spuštěném motoru.

Za teplého počasí nebo v době, kdy vyhřívání sedadel není potřebné, přepněte spínače vyhřívání sedadel do polohy OFF.

- Každým stisknutím tlačítka se nastavení teploty sedadla změní následujícím způsobem:

– Přední sedadlo

VYPNUTO → VYSOKÁ (☰☰☰☰☰) → STŘEDNÍ (☰☰☰☰☰) → NÍZKÁ (☰☰☰)

↑

– Zadní sedadlo

VYPNUTO → VYSOKÁ (☰☰☰☰☰) → NÍZKÁ (☰☰☰)

↑

- Teplota vyhřívání sedadla se automaticky sníží a po určité době se vypne, aby se zabránilo popálení při nízké teplotě. Pokud je po vypnutí vyhřívání sedadla opět zvolena vysoká teplota, teplota se bude opět regulovat automaticky.
- Vyhřívání sedadla se vypne po každém zapnutí spínače zapalování do polohy ON.
- Pokud stisknete spínač na více než 1,5 sekundy se zapnutým vyhříváním, vyhřívání sedadla se vypne.

### BEZPEČNOSTNÍ PÁSY

Tato část popisuje, jak správně používat bezpečnostní pásy. Rovněž popisuje, co není vhodné při používání bezpečnostních pásů dělat.

#### Pravidla pro bezpečné používání bezpečnostních pásů

Před každou jízdou se vždy připevníte a ujistěte se, že se připevníte také všichni ostatní cestující. Airbagy (jsou-li ve výbavě) tvoří pouze doplněk bezpečnostních pásů, nejde o jejich náhradu. Ve většině zemí platí, že všichni cestující ve vozidle musí být řádně připevněni.

#### VÝSTRAHA

Když je vozidlo v pohybu, **VŠICHNI** cestující musí být správně připevněni bezpečnostními pásy. Při nastavování a používání bezpečnostních pásů dodržujte následující opatření:

- Děti menší než 150 cm a lehčí než 36 kg musí být na zadním sedadle **VŽDY** řádně připevněny.
- **NIKDY** nedovolte dětem cestovat na sedadle spolujezdce. Pokud dítě větší než 150 cm a těžší než 36 kg musí sedět na předním sedadle, posuňte sedadlo co nejvíc dozadu. Dítě musí být na sedadle vždy řádně připevněno.
- **NIKDY** nedovolte, aby kojeneček či malé dítě cestovalo na klíně dospělého.
- **NIKDY** necestujte se sklopeným opěradlem.
- Nedovolte, aby více dětí cestovalo na jednom sedadle či se společně poutalo jedním bezpečnostním pásem.
- Nikdy neved'te horní část pásu pod rukou nebo za zády.
- Nikdy bezpečnostní pásy neved'te přes křehké předměty. Při prudkém zastavení nebo nárazu může pás předměty poškodit.

- Bezpečnostní pásy nesmějí být překroucené. Překroucený bezpečnostní pás vás při nehodě správně neochrání.
- Nepoužívejte bezpečnostní pás s poškozenou tkaninou nebo dalšími součástmi.
- Nezapínejte bezpečnostní pás do zámku určených pro jiné pásy.
- **NIKDY** si nerozepínejte bezpečnostní pásy za jízdy. Může dojít ke ztrátě kontroly nad vozidlem a k nehodě.
- Ujistěte se, že v zámku pásu není žádný předmět, který by zabraňoval správné funkci mechanismu spony, protože jakýkoli materiál v zámku může způsobit, že bezpečnostní pás nebude bezpečně zapnutý.
- Uživatel by neměl přidávat další příslušenství ani provádět žádné úpravy, které by bránily zařízením pro nastavení bezpečnostních pásů v napnutí volného pásu nebo bránily uživatelům bezpečnostního pásu upravit napnutí volného pásu.

#### VÝSTRAHA

Poškozené bezpečnostní pásy a mechanismus bezpečnostních pásů nebudou správně fungovat. Vždy vyměňte:

- Prořtenou, kontaminovanou nebo poškozenou tkaninu.
- Poškozené pevné součásti pásu.
- Celý komplet pásu, který byl používán během nehody, i když není poškození tkaniny nebo ostatních součástí zjevné.

## Varovná kontrolka bezpečnostního pásu

### Bezpečnostní pás řidiče

■ Sdružený přístroj



1GQA2083

Jako připomínka pro řidiče se po každém přepnutí spínače zapalování do polohy ON bez ohledu na zapnutí bezpečnostního pásu rozsvítí na 6 sekund varovná kontrolka bezpečnostního pásu.

Jestliže nejsou bezpečnostní pásy zapnuty, když je spínač zapalování v poloze ON, nebo když po přepnutí spínače zapalování do polohy ON dojde k rozepnutí pásů, rozsvítí se varovná kontrolka bezpečnostních pásů a svítí, dokud pásy nezapnete.

Jestliže se rozjedete bez zapnutí bezpečnostních pásů nebo si je rozepnete při jízdě rychlostí nižší než 20 km/h, rozsvítí se příslušná kontrolka, dokud si pásy nezapnete.

Pojedete-li dále bez zapnutých pásů nebo si pásy rozepnete při jízdě rychlostí vyšší než 20 km/h, rozezní se na zhruba 100 sekund varovný zvuk a varovná kontrolka pásů se rozblíká.

### Bezpečnostní pás spolujezdce (je-li ve výbavě)

Jako připomínka pro spolujezdce vpředu se po každém přepnutí spínače zapalování do polohy ON

bez ohledu na zapnutí bezpečnostního pásu rozsvítí na 6 sekund varovná kontrolka bezpečnostního pásu předního sedadla spolujezdce.

Jestliže nejsou bezpečnostní pásy zapnuty, když je zapnuté zapalování, nebo když po zapnutí zapalování dojde k rozepnutí pásů, rozsvítí se kontrolka bezpečnostních pásů a svítí, dokud pásy nezapnete.

Pokud je spínač zapnutý, rozsvítí se výstražná kontrolka bezpečnostního pásu, dokud se pás nezapne.

Jestliže se rozjedete bez zapnutí bezpečnostních pásů nebo si je rozepnete při jízdě rychlostí nižší než 20 km/h, rozsvítí se příslušná kontrolka, dokud si pásy nezapnete.

Pojedete-li dále bez zapnutých pásů nebo si pásy rozepnete při jízdě rychlostí vyšší než 20 km/h, rozezní se na zhruba 100 sekund varovný zvuk a varovná kontrolka pásů se rozblíká.



## VÝSTRAHA

**Jízda v nesprávné poloze negativně ovlivňuje systém varování bezpečnostního pásu spolujezdce. Je důležité, aby řidič poučil spolujezdce o správné poloze uvedené v této příručce.**



## Informace

- Varovná kontrolka bude blikat nebo se rozsvítí na 6 sekund, i když nebude sedadlo spolujezdce obsazené. Také pokud spolujezdce vystoupí z vozidla během aktivovaného varování, varování může pokračovat ještě po dobu 6 sekund.
- Varovná kontrolka bezpečnostního pásu spolujezdce může být aktivní, pokud je na předním sedadle spolujezdce umístěn laptop nebo jiné elektronické zařízení.

### Varování bezpečnostního pásu zadního sedadla (je-li ve výbavě)



### Zadní prostřední sedadlo (nebo všechna zadní sedadla)

Jako připomínka pro cestujícího v zadní části se po každém přepnutí spínače zapalování do polohy ON bez ohledu na zapnutí bezpečnostního pásu rozsvítí na 6 sekund varovná kontrolka bezpečnostního pásu cestujícího v zadní části.

Pokud je spínač zapalování v poloze ON, když není zapnutý bezpečnostní pás, bude svítit varovná kontrolka, dokud se pás nezapne.

Jestliže se rozjedete bez zapnutí bezpečnostních pásů nebo si je rozeprnete při rychlosti vozidla nižší než 20 km/h, rozsvítí se příslušná kontrolka, dokud si pásy nezapnete.

Pojedete-li dále bez zapnutých pásů nebo si pásy rozeprnete při rychlosti vozidla 20 km/h nebo vyšší, rozezní se na zhruba 35 sekund varovný zvuk a varovná kontrolka pásů se rozblíká.

Dojde-li k rozeprnutí bezpečnostního pásu při rychlosti vozidla pod 20 km/h, rozsvítí se varovná kontrolka.

Pokud bude rychlost vozidla 20 km/h nebo vyšší, varovná kontrolka bude blikat a po dobu zhruba 35 sekund bude znít varovný zvuk.

### Zadní levé / pravé boční sedadlo (je-li ve výbavě)

Jako připomínka pro cestujícího v zadní části se po každém přepnutí spínače zapalování do polohy ON bez ohledu na zapnutí bezpečnostního pásu rozsvítí na 6 sekund varovná kontrolka bezpečnostního pásu cestujícího v zadní části.

Bez ohledu na to, zda cestující na sedadle sedí:

Pokud je spínač zapalování v poloze ON, když není zapnutý bezpečnostní pás, bude na zhruba 70 sekund svítit varovná kontrolka bezpečnostního pásu.

Pokud se rozjedete bez zapnutí bezpečnostního pásu, zhruba na 70 sekund bude svítit příslušná varovná kontrolka, bez ohledu na rychlost vozidla.

Dojde-li k rozeprnutí zadního bezpečnostního pásu při rychlosti vozidla pod 20 km/h, příslušná varovná kontrolka zadního bezpečnostního pásu bude na zhruba 70 sekund svítit. Dojde-li k rozeprnutí zadního bezpečnostního pásu při rychlosti vozidla nad 20 km/h, bude na zhruba 35 sekund znít varovný zvuk a bude blikat příslušná varovná kontrolka.

Dojde-li k otevření zadních dveří při jízdě rychlostí pod 20 km/h, varovná kontrolka a varovný zvuk nebudou v činnosti, i kdyby vozidlo jelo rychlostí nad 20 km/h.



### VÝSTRAHA

**Nevhodná poloha při jízdě negativně ovlivňuje varovný systém bezpečnostního pásu cestujícího v zadní části. Je důležité, aby řidič poučil spolujezdce o správné poloze uvedené v této příručce.**

## **i** Informace

- Varovná kontrolka bude blikat nebo se rozsvítí na 6 sekund, i když nebude zadní sedadlo obsazené.
- Varovná kontrolka bezpečnostního pásu cestujícího vzadu může být aktivní, pokud je na sedadle cestujícího vzadu umístěn laptop nebo jiné elektronické zařízení.

## Zadržný systém bezpečnostních pásů

### Tříbodový bezpečnostní pás



#### Zapnutí pásu:

Vytáhněte pás z navíječe a vložte kovovou sponu (1) do zámku (2). Uslyšíte „cvaknutí“ při zajištění spony v zámku.

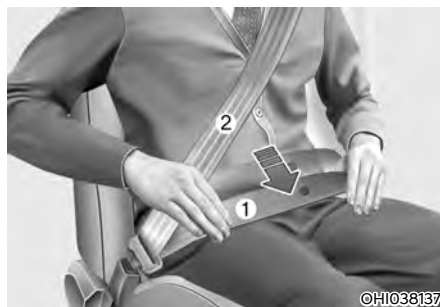

Dolní část pásu (1) vedte přes boky a horní část pásu (2) vedte přes hrudník.

Bezpečnostní pás se automaticky nastaví na správnou délku pouze v případě, že dolní část pásu nastavíte ručně tak, aby vedla pevně přes boky. Pokud se pomalu nahnete dopředu, pás se vytáhne a umožní vám volný pohyb.

V případě prudkého zastavení nebo nárazu bude pás zablokován ve své poloze. Pás se také zajistí v případě, že se příliš rychle nakloníte dopředu.

### **POZNÁMKA**

**Pokud nemůžete vytáhnout dostatečnou část bezpečnostního pásu z navíječe, silně za popruh zatáhněte a uvolněte jej. Po uvolnění budete moci bezpečnostní pás hladce vytáhnout.**

## VÝSTRAHA



**Nesprávně nastavené bezpečnostní pásy zvyšují riziko závažného zranění při nehodě. Při nastavování bezpečnostních pásů dodržujte následující opatření:**

- Bederní část bezpečnostního pásu umístěte co nejnižše kolem svých boků, nikoli přes pas, aby tkanina přiléhala. Při tomto vedení pásu mohou sílu nárazu pohltnit silné pánevní kosti a snižuje se riziko vnitřního zranění.
- Jednu ruku dejte pod ramenní část pásu a druhou přes pás, viz ilustrace.
- Horní ukotvení bezpečnostního pásu musí být vždy řádně zajištěné ve správné výšce.
- Nikdy neved'te horní část pásu přes krk nebo tvář.



### **Rozepnutí pásu:**

Stiskněte uvolňovací tlačítko (1) na zámku.

Po uvolnění by se měl bezpečnostní pás automaticky navinout zpět do navíječe. Pokud se tak nestane, zkontrolujte bezpečnostní pás, zda není překroucený, a zkuste to znovu.



### Bezpečnostní pás vzadu uprostřed (je-li ve výbavě)

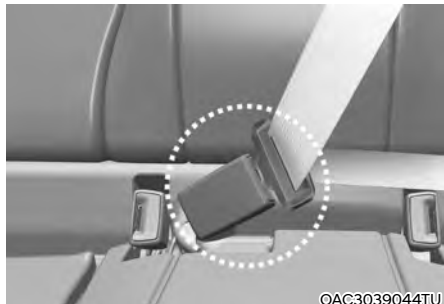

Pokud chcete použít bezpečnostní pás na prostředním zadním sedadle, musíte použít zámek s označením „CENTER“.

### **i** Informace

**Pokud nemůžete vytáhnout bezpečnostní pás z navijáče, silně za popruh zatáhněte a uvolněte jej. Po uvolnění budete moci bezpečnostní pás hladce vytáhnout.**

### Předpínač bezpečnostního pásu (je-li ve výbavě)



[1]: Bezpečnostní pás s předpínačem v navijecím modulu

Vozidlo je vybaveno předpínači bezpečnostních pásů (předpínač v navijecím modulu). Účelem předpínačů bezpečnostních pásů je zajistit, aby se v případě určitých typů čelních či bočních srážek bezpečnostní pásy pevně utáhly kolem těla cestujícího. Předpínače bezpečnostních pásů se obvykle aktivují společně s airbagy při dostatečně silných čelních či bočních srážkách.

Při prudkém zastavení, nebo pokud se cestující pohne dopředu příliš rychle, navijáč zablokuje pás.

Při určitých typech čelních srážek se aktivují předpínače a přitáhnou bezpečnostní pás pevně kolem těla cestujícího.

Pokud systém rozpozná příliš vysoké napětí bezpečnostního pásu řidiče nebo spolujezdce, když se aktivuje systém předpínače, omezovač síly uvnitř předpínače sníží sílu napnutí příslušného bezpečnostního pásu (je-li ve výbavě omezovač síly).

## POZOR

Předpínač se aktivuje nejen při čelním nárazu, nýbrž i při boční kolizi, pokud je vozidlo vybaveno bočním nebo hlavovým airbagem.

## VÝSTRAHA

- Vždy se připoutejte a sed'te ve správné poloze.
- Bezpečnostní pásy nesmějí být uvolněné nebo překroucené. Uvolněný nebo překroucený bezpečnostní pás vás při nehodě správně neochrání.
- Nepokládejte žádné předměty do blízkosti zámku pásu. Mohly by negativně ovlivnit funkci zámku.
- Po aktivaci předpínače nebo po nehodě nechte předpínač vždy vyměnit.
- NIKDY nekontrolujte, neopravujte ani nevyměňujte předpínače sami. Doporučujeme vám nechat předpínače zkontrolovat, opravit nebo vyměnit u autorizovaného opravce HYUNDAI.
- Zabraňte úderům do konstrukce bezpečnostních pásů.

## VÝSTRAHA

Nedotýkejte se sestavy předpínače bezpečnostního pásu po dobu několika minut od jejich aktivace. Když se předpínací mechanismus během srážky aktivuje, zahřeje se na vysokou teplotu a může vás popálit.

## POZOR

Práce na karoserii v přední části vozidla mohou vést k poškození systému předpínače bezpečnostního pásu. Proto vám doporučujeme svěřit servis tohoto systému autorizovanému opravci HYUNDAI.

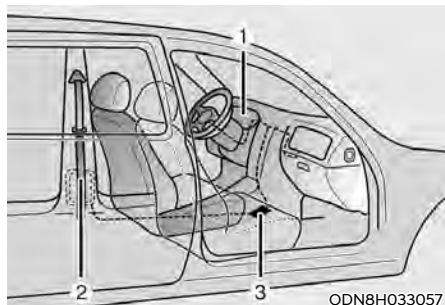

Systém předpínačů bezpečnostních pásů se skládá především z následujících součástí. Jejich umístění je uvedeno na obrázku výše:

- (1) Varovná kontrolka airbagu
- (2) Přední předpínač v navíjecím modulu (je-li ve výbavě)
- (3) Řídicí modul SRS

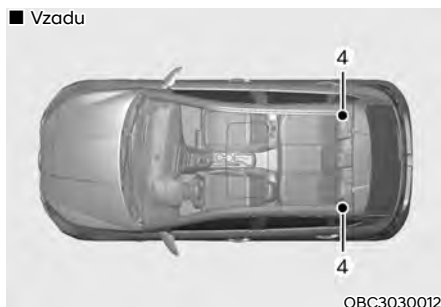

- (4) Zadní předpínač v navíjecím modulu (je-li ve výbavě)

### **POZNÁMKA**

**Snímač, který aktivuje airbagy SRS, je propojený s předpínači bezpečnostních pásů. Varovná kontrolka airbagů na přístrojové desce se rozsvítí na zhruba 6 sekund po zapnutí zapalování do polohy ON a poté by měla zhasnout.**

**Pokud předpínač bezpečnostních pásů nefunguje správně, varovná kontrolka se rozsvítí, i když je airbag SRS v pořádku. Pokud se varovná kontrolka nerozsvítí, zůstane svítit nebo se rozsvítí za jízdy, doporučujeme nechat předpínače bezpečnostních pásů a airbagy SRS zkontrolovat u autorizovaného opravce HYUNDAI.**

### **POZNÁMKA**

- Předpínače bezpečnostních pásů se mohou aktivovat při některých čelních nebo bočních nárazech.
- Při aktivaci předpínačů bezpečnostních pásů se může ozvat silný hluk a v prostoru pro cestující se může objevit jemný prášek, který vypadá jako kouř. Jde o běžný projev systému a není nebezpečný.
- I když tento prášek není toxický, může způsobit podráždění kůže a neměl by být vdechován po delší dobu. Po nehodě, při níž se aktivovaly předpínače bezpečnostních pásů, pečlivě omyjte veškerá zasažená místa.

### **Další bezpečnostní upozornění týkající se bezpečnostních pásů**

#### ***Používání bezpečnostních pásů v těhotenství***

I během těhotenství je potřeba vždy používat bezpečnostní pásy. Nejlepší způsob, jak ochráníte své doposud nenarozené dítě, je chránit sebe sama pomocí bezpečnostního pásu.

Těhotné ženy by měly vždy používat tříbodový bezpečnostní pás. Hrudní část bezpečnostního pásu vedte přes hrudník mezi prsy, nikdy ne přes krk. Bederní část vedte pod břichem tak, aby pás PEVNĚ obepínal vaše boky a pánevní kost, a pod zaoblenou částí břicha.



### **VÝSTRAHA**

**Aby nedošlo k závažnému poranění nebo smrti nenarozeného dítěte při nehodě, nesmí těhotné ženy NIKDY vést dolní část bezpečnostního pásu přes břicho či nad ním v místech, kde se nalézá dítě.**

## **Používání bezpečnostních pásů u dětí**

### **Kojenci a malé děti**

Většina zemí má zákony o dětských zádržných systémech, které vyžadují, aby děti cestovaly ve schválených dětských zádržných systémech, včetně podsedáků. Věk, ve kterém lze používat bezpečnostní pásy místo dětských zádržných systémů, se v různých zemích liší, proto byste měli vědět o konkrétních požadavcích ve vaší zemi a na tom, kam cestujete. Dětské zádržné systémy musí být řádně umístěny a nainstalovány na zadním sedadle. Více informací naleznete v této kapitole v pasáži „Dětské zádržné systémy“.



### **VÝSTRAHA**

**Děti VŽDY řádně připoutejte v dětském zádržném systému odpovídajícím výšce a hmotnosti dítěte.**

**Abyste nemohlo dojít k závažnému poranění nebo úmrtí dítěte či jiných cestujících, NIKDY nedržte dítě za jízdy na klíně či v náruči. Velké síly, které vznikají během srážky, vytrhnou dítě z vašich rukou a vymrští jej do interiéru vozidla.**

Malé děti jsou v případě nehody nejlépe chráněny před zraněním, když jsou správně připoutány na zadním sedadle v dětském zádržném systému, který splňuje požadavky bezpečnostních norem ve vaší zemi. Před koupí dětského zádržného systému se ujistěte, že je opatřen certifikačním štítkem s informací, že systém splňuje požadavky bezpečnostního standardu platného ve vaší zemi. Dětský zádržný systém musí být pro vaše dítě vhodný z hlediska jeho výšky a hmotnosti. Tuto informaci si ověřte na štítku na dětském zádržném systému. Viz pasáž „Dětské zádržné systémy“ v této kapitole.

### **Větší děti**

Děti menší než 150 cm a lehčí než 36 kg, které jsou příliš velké na podsedák, musí vždy sedět na zadních sedadlech a být připoutány třibodovými bezpečnostními pásy. Bezpečnostní pás musí vést přes horní část stehna a obepínat rameno a hrudník, aby bylo dítě správně chráněno. Připoutání pravidelně kontrolujte. Pohyb dítěte může způsobit posunutí pásu. Děti jsou při dopravní nehodě nejlépe chráněny, pokud jsou připoutány ve vhodném zádržném systému či pomocí bezpečnostních pásů na zadním sedadle.

Pokud na předním sedadle cestuje dítě větší než 150 cm a těžší než 36 kg, musí být správně připoutáno třibodovým bezpečnostním pásem a sedadlo posunuto co nejvíce dozadu.

Pokud se horní část bezpečnostního pásu mírně dotýká krku nebo tváře dítěte, pokuste se umístit dítě blíž ke středu vozidla. Pokud se horní část bezpečnostního pásu stále dotýká krku nebo tváře dítěte, vraťte dítě zpět do zádržného systému na zadním sedadle.



### **VÝSTRAHA**

- **Vždy se ujistěte, že větší děti mají zapnutý a správně nastavený bezpečnostní pás.**
- **NIKDY nedovolte, aby se ramenní část pásu dotýkala krku či obličeje dítěte.**
- **Nedovolte, aby jeden bezpečnostní pás používalo více dětí zároveň.**

### **Používání bezpečnostních pásů u zraněné osoby**

Při transportu zraněné osoby by měl být použit bezpečnostní pás. V každém případě konzultujte vhodnost použití bezpečnostních pásů s lékařem.

### **Jedna osoba, jeden pás**

Jedním bezpečnostním pásem nesmí být nikdy připoutány dvě osoby (včetně dětí). Zvýšilo by se riziko i vážnost zranění v případě dopravní nehody.

### **Sed'te vzpřímeně**

Sezení ve sklopené poloze, když je vozidlo v pohybu, může být nebezpečné. I když je osoba připoutána, ochranná funkce zádržného systému (bezpečnostních pásů a airbagů) se ve chvíli, kdy je sedadlo sklopené, výrazně snižuje.

Aby bezpečnostní pásy fungovaly správně, musí být vedeny těsně přes boky a hrudník. Při nehodě se můžete zamotat do bezpečnostního pásu a způsobit si poranění krku nebo jiná zranění.

Čím více je sedadlo sklopené, tím vyšší je nebezpečí, že boky cestujícího podklouznou pod bederní částí pásu, nebo že krk cestujícího zasáhne hrudní část pásu.



### **VÝSTRAHA**

- **NIKDY** nejezděte se sklopeným opěradlem.
- Jízda se sklopeným opěradlem zvyšuje v případě nehody či prudkého zastavení pravděpodobnost závažného či smrtelného zranění.
- Řidič a cestující by **VŽDY** měli sedět na sedadlech řádně opřeni s opěradly ve vzpřímené poloze a správně připoutání bezpečnostními pásy.

### **Péče o bezpečnostní pásy**

Systém bezpečnostních pásů nesmíte nikdy demontovat ani jinak upravovat. Navíc je nutné dbát na to, aby bezpečnostní pásy, jazýčky a zámky nebyly poškozovány dveřmi, sedadly a podobně.

### **Pravidelné prohlídky**

Všechny bezpečnostní pásy je potřeba pravidelně kontrolovat, zdali nejsou poškozené. Všechny poškozené díly by měly být co nejdříve vyměněny.

### **Bezpečnostní pásy udržujte čisté a suché**

Bezpečnostní pásy musíte udržovat čisté a suché. Pokud se pás znečistí, je možné jej vyčistit použitím jemného mýdla a teplé vody. Bělidla, silné čisticí prostředky nebo abraziva se nesmějí používat, protože by došlo k poškození vláken bezpečnostního pásu.

### **Kdy je třeba bezpečnostní pásy vyměnit**

Celý systém bezpečnostních pásů je třeba vyměnit, pokud mělo vozidlo dopravní nehodu. Tuto výměnu je třeba provést i v případě, že není poškození bezpečnostních pásů viditelné. Doporučujeme vám kontaktovat autorizovaného opravce HYUNDAI.

## DĚTSKÝ ZÁDRŽNÝ SYSTÉM (CRS)

**Naše doporučení:  
Děti vždy vzadu**



### VÝSTRAHA

**Děti vždy řádně připoutejte na zadních sedadlech vozidla, pokud není deaktivován airbag na předním sedadle spolujezdce.**

**Děti všech věkových skupin jsou ve větším bezpečí, pokud sedí připoutané na zadním sedadle. Dítě cestující na sedadle spolujezdce může být velkou silou zasaženo plnicím se airbagem, což může mít za následek VÁŽNÉ ZRANĚNÍ nebo SMRT.**

Děti menší než 150 cm a lehčí než 36 kg by měly vždy sedět na zadních sedadlech a musí být vždy umístěny v dětském zádržném systému, aby se snížilo riziko jejich zranění při nehodě, náhlém zabrzdění nebo náhlém manévru. Statistiky dopravních nehod ukazují, že bezpečnější je umístění dětského zádržného systému na zadní sedadlo, oproti sedadlu předního spolujezdce. Děti, které jsou pro dětský zádržný systém příliš velké, musí využívat bezpečnostní pásy sedadla.

Většina zemí má legislativně upraveno, že děti musí cestovat v dětských zádržných systémech. Zákony upravující věk nebo hmotnostní/výškové omezení, od kterého je možné místo dětského zádržného systému používat bezpečnostní pásy, se liší podle jednotlivých zemí, proto musíte dodržovat příslušné platné předpisy země, ve které cestujete.

Dětské zádržné systémy musí být řádně umístěny a instalovány na zadním sedadle. Musíte používat běžně dostupný dětský zádržný systém, který splňuje bezpečnostní standardy ve vaší zemi.

Dětské zádržné systémy jsou většinou konstruovány tak, aby byly ve vozidle upevněny bezpečnostním pásem nebo částí pásu nebo pomocí top-tether a/nebo ukotvení ISOFIX v zadních sedadlech.

### **Dětský zádržný systém (CRS) vždy vzadu**

Kojenci a menší děti musí být připoutány v příslušném dětském zádržném systému po směru nebo proti směru jízdy, který musí být nejdříve řádně instalován na zadní sedadlo vozidla. Vždy si přečtěte a dodržujte pokyny k instalaci a používání dodané výrobcem dětského zádržného systému.



### **VÝSTRAHA**

- Během instalace a používání se vždy řiďte pokyny výrobce dětského zádržného systému.
- Svě dítě vždy řádně připoutejte v dětském zádržném systému.
- Nepoužívejte sedačky pro kojence nebo dětské sedačky, které se „zaháknou“ přes opěradlo, protože v případě nehody nejsou dostatečně bezpečné.
- Po nehodě vám doporučujeme, aby dětský zádržný systém, bezpečnostní pásy sedadla, ukotvení ISOFIX a ukotvení top-tether zkontroloval autorizovaný opravce HYUNDAI.

### **Volba dětského zádržného systému (CRS)**

Při výběru dětského zádržného systému vždy dodržujte tyto pokyny:

- Ujistěte se, že dětský zádržný systém má štítek, jenž potvrzuje, že systém splňuje platné předpisy ve vaší zemi.
- Zvolte dětský zádržný systém podle výšky a hmotnosti dítěte. Povinný štítek či příručka k použití tyto informace obvykle obsahují.
- Zvolte dětský zádržný systém, který je vhodný pro sedadlo vozidla, na kterém bude používán.
- Přečtěte si a dodržujte upozornění a pokyny k instalaci a používání dodané s dětským zádržným systémem.

### **Typy dětských zádržných systémů**

Existují tři hlavní typy dětských zádržných systémů: sedačky orientované proti směru jízdy, orientované ve směru jízdy a podsedačky. Jsou klasifikovány podle věku, výšky a hmotnosti dítěte.



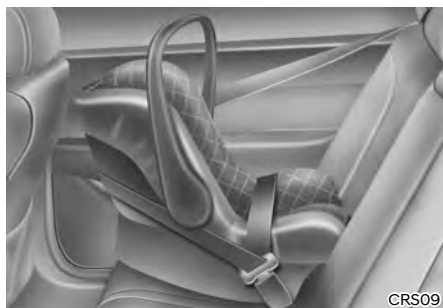

### Dětský zádržný systém používaný zády ke směru jízdy

Dětský zádržný systém směřující dozadu má sedací plochu pro dítě proti směru jízdy. Postroj přidrží dítě na místě a v případě nehody udrží dítě v dětském zádržném systému a sníží namáhání křehkého krku a páteře.

Všechny děti do jednoho roku věku musí jezdit v dětském zádržném systému směřujícím dozadu. Existují různé typy dětských zádržných systémů směřujících dozadu: dětský zádržný systém pro nemluvířata lze používat pouze jako směřující dozadu. Konvertibilní dětské zádržné systémy a systémy 3v1 mají vyšší výškové a hmotnostní omezení pro polohu zády ke směru jízdy, čímž vám umožní přepravovat vaše děti zády ke směru jízdy po delší dobu.

Dětský zádržný systém používejte co nejdéle v poloze proti směru jízdy, dokud vaše dítě splňuje výškové a hmotnostní omezení udávané výrobcem dětského zádržného systému.



### Dětský zádržný systém používaný ve směru jízdy

Dětský zádržný systém používaný ve směru jízdy poskytuje ochranu těla vašeho dítěte díky postroji. Putejte děti v dětském zádržném systému směřujícím dopředu pomocí postroje, než dosáhnou horního výškového nebo hmotnostního limitu daného výrobcem dětského zádržného systému.

Jakmile dítě vyroste z dětského zádržného systému směřujícího dopředu, je připravené na posedák.

### Posedáky

Posedák je dětský zádržný systém určený pro lepší přizpůsobení systému bezpečnostních pásů vozidla. Posedák upravuje pozici pásu tak, že pevně obepne silnější části těla dítěte. Putejte děti s využitím posedáku, dokud nejsou dostatečně velké, aby mohly být připoutány bezpečnostním pásem sedadla.

Při správném vedení bezpečnostní pás vede komfortně přes kyčle, nikoliv přes žaludek. Ramenní pás musí vést přes ramena a hrudník a nikoliv přes krk nebo obličej. Děti menší než 150 cm a lehčí než 36 kg musí být vždy řádně připoutány, aby bylo minimalizováno riziko zranění během nehody, prudkého zastavení nebo náhlého manévru.

### Montáž dětského zádržného systému (CRS)



#### VÝSTRAHA

**Před montáží dětského zádržného systému:**

**Přečtete si a dodržuje pokyny výrobce dětského zádržného systému.**

**V důsledku nedodržení upozornění a pokynů se může zvýšit nebezpečí VÁŽNĚHO nebo SMRTELNĚHO ZRANĚNÍ v případě nehody.**



#### VÝSTRAHA

**Pokud opěrka hlavy neumožňuje řádnou montáž dětského zádržného systému, je nutné opěrku hlavy příslušného sedadla nastavit nebo zcela demontovat.**

Po volbě vhodného dětského zádržného systému a kontrole, zda je dětský zádržný systém vhodný pro montáž v zadní části vašeho vozidla, jste připraveni instalovat dětský zádržný systém dle pokynů výrobce. Řádná montáž dětského zádržného systému se obecně skládá se tří kroků:

- **Dětský zádržný systém řádně připevněte k vozidlu.** Všechny dětské zádržné systémy je nutné k vozidlu připevnit pomocí bezpečnostního pásu nebo části bezpečnostního pásu nebo pomocí ukotvení ISOFIX top-tether a/ nebo ukotvení ISOFIX.

- **Ujistěte, že je dětský zádržný systém pevně připevněn.** Po montáži dětského zádržného systému do vozidla zatlačte sedačku dopředu a ze strany na stranu, abyste se ujistili, že je řádně připevněna k sedadlu. Dětský zádržný systém připevněný bezpečnostním pásem musí být namontován co nejpevněji. Určitý pohyb ze strany na stranu je ovšem možný.

Při montáži dětského zádržného systému nastavte sedadlo (nahoru a dolů, dopředu a dozadu) tak, aby vaše dítě sedělo v dětském zádržném systému pohodlně.

- **Zajistěte dítě v dětském zádržném systému.** Ujistěte se, že je dítě řádně připoutáno v dětském zádržném systému dle pokynů výrobce dětského zádržného systému.



#### POZOR

**Dětský zádržný systém se může v uzavřeném vozidle zahřát na velmi vysokou teplotu. Abyste zabránili popáleninám, zkontrolujte před umístěním dítěte do dětského zádržného systému teplotu dosedací plochy a spon.**

**Vhodnost jednotlivých sedadel pro dětské zadržné systémy s uchycením bezpečnostním pásem a dětské zadržné systémy s ukotvením ISOFIX podle předpisů OSN** (Informace pro použití podle uživatelů vozidla a výrobců dětských zadržných systémů)

- Ano: Vhodné pro umístění určené kategorie dětského zadržného systému
- Ne: Nevhodné pro umístění určené kategorie dětského zadržného systému
- „-“: Není relevantní
- Tabulka odpovídá vozidlu s levostranným řízením. Kromě sedadla spolujezdce vpředu tabulka platí i pro vozidlo s pravostranným řízením. Pro sedadlo spolujezdce vpředu u vozidla s pravostranným řízením použijte informaci pro sedadlo číslo 3.

Kategorie CRS		Sedadla						
		1	2	3		4	5	6
				Airbag ON	Airbag OFF			
Univerzální dětský zadržný systém s uchycením bezpečnostním pásem <sup>1)</sup>	Všechny hmotnostní skupiny	-	-	Ne	Ano <sup>1)</sup> (F, R)	Ano (F, R)	Ano <sup>2)</sup> F, R	Ano (F, R)
Dětský zadržný systém i-size	ISOFIX CRF: F2, F2X, R1, R2	-	-	Ne	Ne	Ano (F, R)	Ne	Ano (F, R)
Brašna na přenášení dítěte (bočně směřující dětský zadržný systém ISOFIX)	ISOFIX CRF: L1, L2	-	-	Ne	Ne	Ne	Ne	Ne
Dětský zadržný systém ISOFIX pro kojence (např. dětský zadržný systém pro nemluvnata)	ISOFIX CRF: R1	-	-	Ne	Ne	Ano (R)	Ne	Ano (R)
Dětský zadržný systém ISOFIX pro batole – malý	ISOFIX CRF: F2, F2X, R2, R2X	-	-	Ne	Ne	Ano (F, R)	Ne	Ano (F, R)
Dětský zadržný systém ISOFIX pro batole – velký* (*: ne podsedáky)	ISOFIX CRF: F3, R3	-	-	Ne	Ne	Ano (F, R)	Ne	Ano (F, R)
Podsedák – zúžená šířka	ISO CRF: B2	-	-	Ano	Ano	Ano	Ano	Ano
Podsedák – plná šířka	ISO CRF: B3	-	-	Ano	Ano	Ano	Ano	Ano

F: Orientovaný ve směru jízdy      R: Orientovaný proti směru jízdy

Poznámka <sup>1)</sup>: Chcete-li instalovat univerzální zadržný systém na sedadla ve druhé řadě, sedadlo v první řadě by mělo být náležitě posunuto dopředu.

Poznámka <sup>2)</sup>: Nikdy neinstalujte dětský zadržný systém s opěrnou nohou na prostřední sedadlo druhé řady.

Číslo sedadla	Pozice ve vozidle	Sedadla
1	Vpředu vlevo	
2	Vpředu uprostřed	
3	Vpředu vpravo	
4	2. řada vlevo	
5	2. řada uprostřed	
6	2. řada vpravo	

\* Pokud opěrka hlavy neumožňuje řádnou montáž dětského zádržného systému, je nutné opěrku hlavy příslušného sedadla nastavit nebo zcela demontovat.

\* Dětský zádržný systém směřující dozadu nikdy nemontujte na sedadlo spolujezdce, pokud není vypnutý airbag.

## Doporučený dětský zádržný systém podle předpisů OSN

(Informace pro použití podle uživatelů vozidla a výrobců dětských zádržných systémů)

Hmotnostní skupina	Název	Výrobce	Typ uchycení	Číslo certifikátu ECE
Skupina 0+	BABY-SAFE 2 i-SIZE a BABY-SAFE i-SIZE BASE	Britax Römer	ISOFIX s podpěrnou nohou, používaný zády ke směru jízdy	R129/00 – E1 – 000008
Skupina 1	Duo Plus	Britax Römer	ISOFIX a popruh top-tether	R44/04 – E1 – 04301133
Skupina 2	KidFix III S	Britax Römer	ISOFIX a bezpečnostní pás vozidla s vodítkem dětského zádržného systému pro bederní část bezpečnostního pásu	R44/04 – E1 – 04301304
Skupina 3	Junior III	Graco	Bezpečnostní pás vozidla	R44/04 – E11 – 03.44.165

## Informace výrobce dětského zádržného systému

Britax: <http://www.britax.com>

Graco: <http://www.gracobaby.com>

### **Ukotvení ISOFIX a ukotvení top-tether (systém ukotvení ISOFIX) pro děti**

Systém ISOFIX ukotvuje dětský zádržný systém během jízdy i během případné nehody. Tento systém je určen k usnadnění montáže dětského zádržného systému a omezení možnosti nesprávné montáže dětského zádržného systému.

Systém ISOFIX využívá ukotvení ve vozidle a úchyty dětského zádržného systému. Systém ISOFIX eliminuje potřebu používat k připevnění dětského zádržného systému na zadní sedadla bezpečnostní pásy.

Ukotvení ISOFIX jsou kovové tyče integrované ve vozidle. Každé sedadlo ISOFIX má dvě dolní ukotvení, která se spojí s upevňovacími součástmi dětského zádržného systému.

Pro používání systému ISOFIX ve vašem vozidle musíte mít dětský zádržný systém s upevňovacími součástmi ISOFIX. (Dětský zádržný systém ISOFIX lze montovat pouze, pokud má schválení pro dané vozidlo nebo univerzální schválení podle požadavků ECE-R44 nebo ECE-R129.)

Výrobce dětského zádržného systému vám poskytne pokyny k používání dětského zádržného systému s ukotveními ISOFIX.

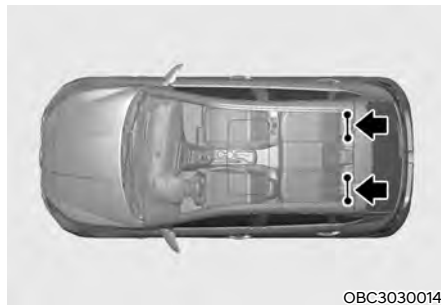

Ukotvení ISOFIX jsou umístěna na pravém a levém vnějším zadním sedadle. Jejich umístění je uvedeno na obrázku. Na zadním sedadle uprostřed ukotvení ISOFIX nejsou.

### **⚠ VÝSTRAHA**

**Nepokoušejte se montovat dětský zádržný systém pomocí ukotvení ISOFIX na zadní sedadlo uprostřed. Toto sedadlo není vybaveno ukotveními ISOFIX. V důsledku používání ukotvení vnějších sedadel pro montáž dětského zádržného systému na střední sedadlo může dojít k poškození ukotvení.**

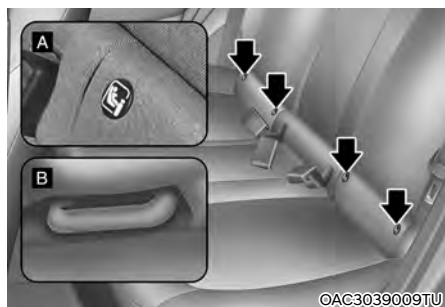
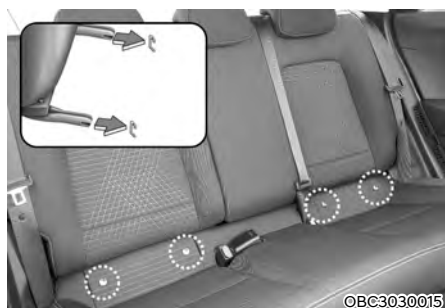

[A]: Indikátor polohy ukotvení ISOFIX,  
[B]: Ukotvení ISOFIX

Na levé a pravé straně sedáku jsou umístěny symboly ukotvení ISOFIX, které označují polohu ukotvení ISOFIX ve vašem vozidle (viz šipky na obrázku). Obě vnější zadní sedadla jsou vybavena párem ukotvení ISOFIX, jakož i příslušným ukotvením top-tether v zadní části zadních sedadel.

(Dětský zádržný systém s univerzálním schválením podle ECE-R44 nebo ECE-R129 je nutno upevnit pomocí systému top-tether integrovaného v zadní části zadních sedadel.)

Ukotvení ISOFIX se nacházejí mezi sedáky levého a pravého vnějšího zadního sedadla.

Chcete-li použít ukotvení ISOFIX, otevřete zip, je-li ve výbavě.

### **Zajištění dětského zádržného systému pomocí „systému ukotvení ISOFIX“**

Pro montáž dětského zádržného systému kompatibilního s ISOFIX na jednom ze zadních vnějších sedadel:

1. Zámek bezpečnostního pásu oddalte od ukotvení ISOFIX.
2. Odstraňte z ukotvení všechny předměty, které by mohly bránit bezpečnému spojení dětského zádržného systému a ukotvení ISOFIX.
3. Umístěte dětský zádržný systém na sedadlo vozidla, poté sedačku připevněte k ukotvení ISOFIX v souladu s pokyny výrobce dětského zádržného systému.
4. Pro řádnou montáž a připojení upevňovací částí dětského zádržného systému k ukotvení ISOFIX se řiďte pokyny výrobce dětského zádržného systému.



## VÝSTRAHA

Při používání systému ISOFIX dodržujte následující opatření:

- Přečtěte si a dodržujte všechny pokyny k montáži dodané s vaším dětským zádržným systémem.
- Aby dítě nemohlo zachytit nenavinuté bezpečnostní pásy, zapněte všechny nepoužívané zadní bezpečnostní pásy a naviňte tkaninu bezpečnostního pásu za dítětem. Děti mohou být uškrceny, když se jim kolem krku omotá bezpečnostní pás a utáhne se.
- K ukotvení NIKDY nepřipevňujte více než jeden dětský zádržný systém. Může to způsobit uvolnění či zlomení ukotvení nebo úchytu.
- Po nehodě vždy nechte systém ISOFIX zkontrolovat u svého opravce. V důsledku nehody se může poškodit systém ISOFIX a dětský zádržný systém nemusí správně fungovat.

## Zajištění dětského zádržného systému pomocí „systému ukotvení top-tether“



Ukotvení top-tether pro dětský zádržný systém jsou umístěna v zadní části opěradel.



1. Vedte popruh dětského zádržného systému přes opěradlo.  
V případě vozidel vybavených nastavitelnými opěrkami hlavy vedte popruh pod opěrkou hlavy a mezi tyčemi opěrky hlavy, jinak vedte popruh tether přes opěradlo.
2. Popruh top-tether zajištěte v ukotvení top-tether, poté popruh top-tether napněte dle pokynů výrobce vašeho dětského zádržného systému, čímž připevníte dětský zádržný systém k sedadlu.



## VÝSTRAHA

Při montáži systému top-tether se řiďte následujícími upozorněními:

- Přečtěte si a dodržujte všechny pokyny k montáži dodané s vaším dětským zádržným systémem.
- K ukotvení ISOFIX top-tether NIKDY nepřipevňujte více než jeden dětský zádržný systém. Může to způsobit uvolnění či zlomení ukotvení nebo úchyty.
- Popruh top-tether nepřipevňujte k ničemu jinému než k příslušnému ukotvení top-tether. Při přichycení k jinému bodu nemusí úchyt správně fungovat.
- Ukotvení pro dětský zádržný systém jsou dimenzována pouze na namáhání způsobené správně nainstalovaným dětským zádržným systémem.

Nepoužívejte je pro bezpečnostní pásy či úchyty pro dospělé ani pro připevňování předmětů či jiného vybavení ve vozidle.

## Zajištění dětského zádržného systému pomocí tříbodového bezpečnostního pásu

Pokud nepoužíváte systém ISOFIX, musí být všechny dětské zádržné systémy připevněny k zadnímu sedadlu pomocí spodní části tříbodového bezpečnostního pásu.



## Montáž dětského zádržného systému pomocí tříbodového bezpečnostního pásu

Pro montáž dětského zádržného systému na zadní sedadla postupujte následovně:

1. Umístěte dětský zádržný systém na zadní sedadlo a ved'te tříbodový bezpečnostní pás kolem sedačky podle pokynů výrobce sedačky. Ujistěte se, že bezpečnostní pás není překroucený.



## Informace

Při používání středového zadního bezpečnostního pásu viz také „Zadní bezpečnostní pás uprostřed“ v této kapitole.





OH1038146

2. Vložte sponu tříbodového bezpečnostního pásu do zámku. Musí být slyšet „cvaknutí“.

### **i** Informace

**Umístěte uvolňovací tlačítko tak, aby bylo v naléhavém případě snadno dostupné.**



OH1038183L

3. Odstraňte maximum vůle z bezpečnostního pásu zatlačením dětského zádržného systému dolů a navinutím bezpečnostního pásu zpět do navíječe.
4. Zatáhněte a zatlačte dětský zádržný systém, abyste zkontrolovali, že ho bezpečnostní pás pevně přidržuje na místě.

Jestliže váš výrobce zádržného systému doporučuje používat spolu s tříbodovým bezpečnostním pásem popruh top-tether, viz strana 3-37.

Pro demontáž dětského zádržného systému stiskněte uvolňovací tlačítko na zámku a poté tříbodový bezpečnostní pás vytáhněte z dětského zádržného systému a nechte ho zcela navinout do navíječe.

## AIRBAG – PŘÍDAVNÝ ZÁDRŽNÝ SYSTÉM

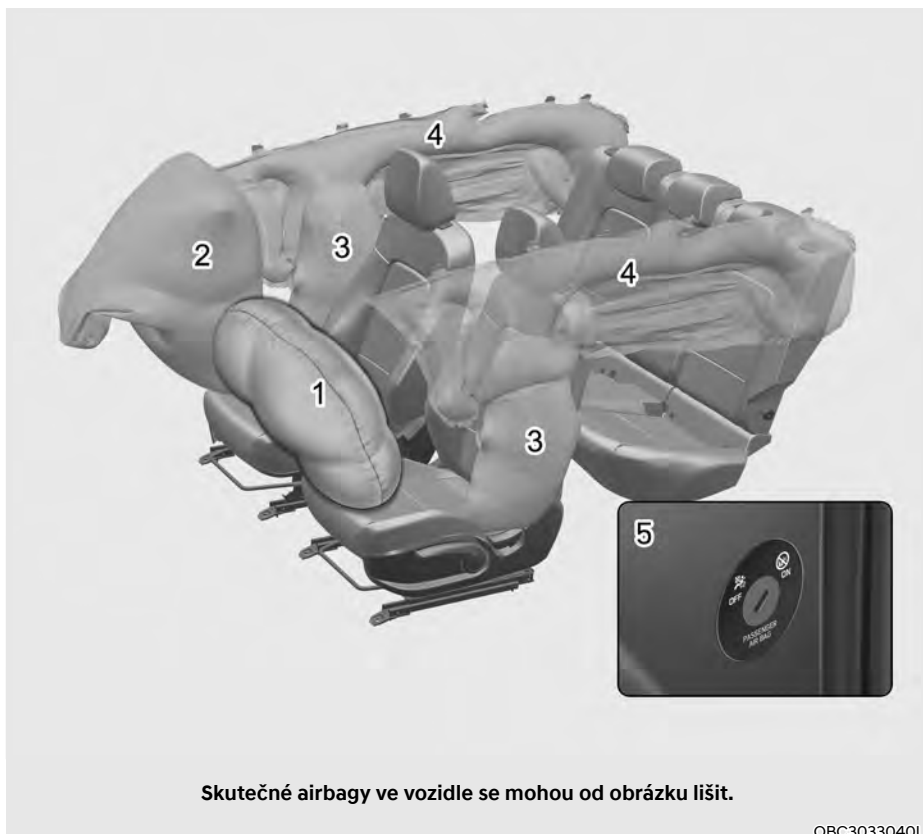

Skutečné airbagy ve vozidle se mohou od obrázku lišit.

OBC3033040L

1. Čelní airbag řidiče
2. Čelní airbag spolujezdce\*
3. Boční airbag\*
4. Hlavový airbag\*
5. Vypínač čelního airbagu spolujezdce\*

\*: je-li ve výbavě

Toto vozidlo je vybaveno přídatným systémem airbagů pro sedadlo řidiče a sedadla spolujezdců.

Čelní airbagy tvoří doplněk k tříbodovým bezpečnostním pásům. Aby tyto airbagy cestující chránily, je nutné se za jízdy vždy připoutat.

Pojedete-li nepřipoutaní, můžete při nehodě utrpět závažné či smrtelné zranění. Airbagy tvoří doplněk bezpečnostních pásů, ale nejsou jejich náhradou. Airbagy se rovněž nerozvinou při každé nehodě. Při určitých nehodách vás ochrání pouze bezpečnostní pásy.



## VÝSTRAHA

### BEZPEČNOSTNÍ OPATŘENÍ PRO AIRBAGY

**VŽDY používejte bezpečnostní pásy a dětské zádržné systémy – při každé cestě, vždy a všichni! I s airbagy může dojít k závažnému poranění nebo úmrtí při srážce, pokud při rozvinutí airbagu nejste správně připoutáni nebo nemáte pásy zapnuté vůbec.**

**NIKDY neumístujte dítě do dětského zadržného systému nebo na podsedák na sedadle spolujezdce. Rozvíjející se airbag může malé dítě zasáhnout velkou silou a způsobit mu závažné či smrtelné zranění.**

**Dítě menší než 150 cm a lehčí než 36 kg vždy posadte na zadní sedadlo a připoutejte. Je to nejbezpečnější místo pro cestování pro děti v každém věku. Pokud dítě větší než 150 cm a těžší než 36 kg musí sedět na předním sedadle, musí být řádně připoutané a sedadlo by mělo být posunuto co nejvíc dozadu.**

**Všichni cestující by měli sedět vzpřímeně s opěradlem ve vzpřímené poloze, uprostřed sedáku se zapnutým bezpečnostním pásem, pohodlně nataženými nohama a chodidly na podlaze, dokud vozidlo nezastaví a není vypnutý motor. Pokud není cestující během nehody na svém místě, může ho rychle se rozvíjející airbag vážně či smrtelně zranit.**

**Ani řidič ani cestující ve vozidle by neměli sedět nebo se naklánět příliš blízko k airbagům, ke dveřím či ke středové konzole.**

**Posuňte si sedadlo co nejdále od čelních airbagů směrem dozadu, ale stále přitom zachovávejte kontrolu nad vozidlem.**

## Kde jsou airbagy?

### **Airbag řidiče a spolujezdce (je-li ve výbavě)**

■ Čelní airbag řidiče



■ Čelní airbag spolujezdce



Vaše vozidlo je vybaveno přídatným zádržným systémem (SRS) a tříbodovými pásy na sedadle řidiče i spolujezdce.

Systém SRS se skládá z airbagů, které se nalézají uprostřed volantu a na straně předního spolucestujícího v předním panelu nad odkládací schránkou. Airbagy jsou označeny nápisem „AIR BAG“ vyraženým na krytu.

Účelem systému SRS je poskytovat řidiči a/nebo spolujezdci dodatečnou ochranu nad rámec ochrany zajišťované bezpečnostními pásy v případě dostatečně silného čelního nárazu.

## **VÝSTRAHA**

Pro snížení nebezpečí závažného zranění nebo smrti rozvinujícím se čelním airbagem dodržujte následující opatření:

- Za všech okolností musí mít cestující ve vozidle zapnuté bezpečnostní pásy, což jim pomáhá sedět ve správné poloze.
- Posuňte si sedadlo co nejdále od čelních airbagů směrem dozadu, ale stále přitom zachovávejte kontrolu nad vozidlem.
- Nikdy se nenaklánějte ke dveřím či ke středové konzole.
- Nedovolte spolujezdci, aby pokládal nohy na přístrojovou desku.
- Na moduly airbagů ve volantu, v přístrojové desce, čelním okně a v panelu nad schránkou před spolujezdcem ani do jejich blízkosti se nesmějí umísťovat žádné předměty (jako kryt palubní desky, držák mobilních telefonů, držák nápojů, osvěžovač vzduchu nebo štítky). Podobné předměty mohou způsobit zranění, pokud vozidlo narazí takovou silou, že dojde k rozvinutí airbagů.
- Na čelní okno ani na vnitřní zpětné zrcátko neupevňujte žádné předměty.
- Držte volant za jeho okraj rukama v poloze 9 a 3 hodiny, což minimalizuje nebezpečí zranění paží a rukou.



### Vypínač airbagu předního spolujezdce (je-li ve výbavě)

Smyslem je vypnutí čelního airbagu spolujezdce, aby bylo možné převážet osoby, u nichž je zvýšené riziko zranění airbagem kvůli jejich věku, velikosti nebo zdravotnímu stavu.

#### ■ Typ A



#### ■ Typ B



Pro vypnutí čelního airbagu spolujezdce:

Zasuňte klíček nebo podobný pevný předmět do spínače vypnutí/zapnutí čelního airbagu spolujezdce a otočte ho do polohy OFF (vypnuto). Kontrolka vypnutí airbagu spolujezdce (A) se rozsvítí a zůstane svítit, dokud nebude čelní airbag spolujezdce znovu aktivován.

### ■ Typ A



### ■ Typ B



Opětovné zapnutí čelního airbagu spolujezdce:

Zasuňte klíček nebo podobný pevný předmět do spínače vypnutí/zapnutí čelního airbagu spolujezdce a otočte ho do polohy ON (zapnuto). Kontrolka airbagu spolujezdce (☒) se rozsvítí a zůstane svítit zhruba po dobu 60 sekund.

### VÝSTRAHA

**Nikdy nedovolte, aby dospělý cestující seděl na předním sedadle, pokud svítí kontrolka vypnutí čelního airbagu spolujezdce. Když svítí kontrolka vypnutí airbagu, airbag se při srážce nerozvine. Zapněte čelní airbag spolujezdce nebo nechte spolujezdce, ať si sedne na zadní sedadlo.**

### VÝSTRAHA

Pokud vypínač čelního airbagu spolujezdce nefunguje, může dojít k následujícím situacím:

- Varovná kontrolka airbagů (☒) ve sdruženém přístroji se rozsvítí.
- Kontrolka vypnutí airbagu spolujezdce (☒) se nerozsvítí a kontrolka zapnutí (☒) se rozsvítí a zhruba po 60 sekundách zhasne. Čelní airbag spolu jezdce se v případě srážky vpředu rozvine, i když je spínač čelního airbagu spolujezdce v poloze OFF.
- Doporučujeme nechat spínač čelního airbagu spolujezdce a systém airbagů SRS co nejdříve zkontrolovat u autorizovaného opravce HYUNDAI.

## Boční airbagy (jsou-li ve výbavě)

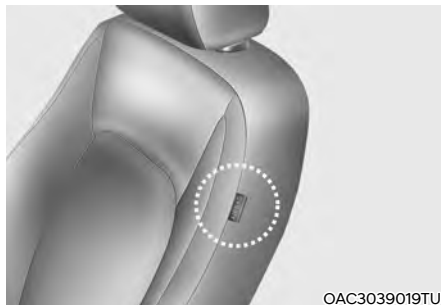

OAC3039019TU



OBC3033041L

Vaše vozidlo je u obou předních sedadel vybaveno bočním airbagem.

Účelem bočních airbagů je poskytovat řidiči a/nebo spolujezdci dodatečnou ochranu k ochraně zajišťované bezpečnostními pásy.

Boční airbagy jsou navrženy tak, aby se rozvinuly pouze v případě určitých nárazů z boku v závislosti na intenzitě, úhlu, rychlosti a místě nárazu.

Boční airbagy nejsou určeny k tomu, aby se rozvinuly při všech typech bočních srážek.



## VÝSTRAHA

Pro snížení nebezpečí závažného zranění nebo úmrtí kvůli rozvinujícímu se airbagu dodržujte následující opatření:

- Za všech okolností musí mít cestující ve vozidle zapnuté bezpečnostní pásy, což jim pomáhá sedět ve správné poloze.
- Nedovolte cestujícím, aby se hlavou nebo částí svého těla nakláněli směrem ke dveřím, pokládali ruce na dveře, vystrkovali ruce z okna nebo dávali předměty mezi dveře a sedadla.
- Nepoužívejte dodatečné potahy sedadel. Mohou snížit účinnost systému nebo jej kompletně zablokovat.
- Na airbag nebo mezi airbag a tělo neumísťujte žádné předměty. Neupevňujte také žádné předměty do oblasti rozvinutí airbagu, jako dveře, boční okno, přední a zadní sloupek.
- Nepokládejte žádné předměty mezi dveře a sedadlo. V případě rozvinutí bočního airbagu se z nich mohou stát nebezpečné projektily.
- Neinstalujte na boční airbagy či do jejich blízkosti žádné příslušenství.
- Nepokládejte žádné předměty mezi štítek bočního airbagu a sedák. Podobné předměty mohou způsobit zranění, pokud vozidlo narazí takovou silou, že dojde k rozvinutí airbagů.
- Dbejte na to, aby při zapnutém zapalování nedošlo k úderu do dveří. Mohlo by to způsobit rozvinutí bočních airbagů.
- Dojde-li k poškození sedadla nebo potahu sedadla, doporučujeme vám nechat provést opravu u autorizovaného opravce HYUNDAI.

### Hlavové airbagy (jsou-li ve výbavě)



Hlavové airbagy jsou umístěny na obou stranách podél střešních profilů nad předními a zadními dveřmi.

Jsou konstruovány tak, aby pomáhaly chránit hlavy cestujících na předních sedadlech a cestujících na zadních vnějších sedadlech při určitých bočních nárazech do vozidla.

Hlavové airbagy jsou navrženy tak, aby se rozvinuly pouze v případě určitých nárazů z boku v závislosti na intenzitě, úhlu, rychlosti nárazu.

Hlavové airbagy nejsou určeny k tomu, aby se rozvinuly při všech typech bočních srážek.

Z bezpečnostních důvodů na háček na šaty nezavěšujte těžké předměty.

### VÝSTRAHA

Pro snížení nebezpečí závažného zranění nebo úmrtí kvůli rozvíjejícím se hlavovým airbagům dodržujte následující opatření:

- Za všech okolností musí mít cestující zapnuté bezpečnostní pásy, což jim pomáhá sedět ve správné poloze.
- Dětský zádržný systém řádně zajistěte co nejdále od dveří.
- Neumisťujte žádné předměty nad airbag. Neupevňujte také žádné předměty do oblasti rozvinutí airbagu, jako jsou dveře, boční okno, přední a zadní sloupek, postranní střešní profil.
- Nezavěšujte na věšák nic jiného než oblečení, především ne tvrdé nebo křehké předměty. V případě nehody mohou poškodit vozidlo nebo zranit cestující.
- Nedovolte cestujícím, aby se hlavou nebo částí svého těla nakláněli směrem ke dveřím, pokládali ruce na dveře, vystrkovali ruce z okna nebo dávali předměty mezi dveře a sedadla.
- Nepokoušejte se sami otevřít nebo opravovat boční hlavové airbagy. Pokud je to potřeba, doporučujeme vám nechat airbag zkontrolovat u autorizovaného opravce HYUNDAI.



## Jak systém airbagů funguje?

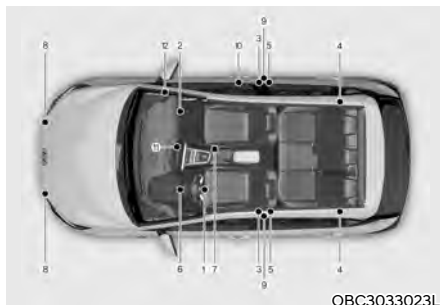

OBC3033023L

Přídavný zádržný systém SRS se skládá z následujících částí:

- (1) Modul čelního airbagu řidiče
- (2) Modul čelního airbagu spolujezdce\*
- (3) Moduly bočních airbagů\*
- (4) Moduly hlavových airbagů\*
- (5) Sestavy předpínače v navijecím modulu\*
- (6) Varovná kontrolka airbagu
- (7) Řídicí modul SRS (SRSCM)
- (8) Snímače čelního nárazu
- (9) Snímače bočního nárazu\*
- (10) Boční tlakové snímače\*
- (11) Kontrolka vypnutí čelního airbagu spolujezdce (pouze pro sedadlo spolujezdce)\*
- (12) Spínač ON/OFF čelního airbagu spolujezdce

\*: je-li ve výbavě

SRSCM neustále monitoruje komponenty SRS, když je spínač zapalování v poloze ON, aby určil, zda je síla nárazu dostatečně silná pro rozvinutí airbagu nebo aktivaci předpínače bezpečnostního pásu sedadla.



## Varovná kontrolka SRS

Varovná kontrolka systému airbagů SRS na přístrojové desce zobrazí symbol airbagu, který vidíte na ilustraci. Systém kontroluje, zda není porucha v elektrickém systému airbagů. Kontrolka indikuje, že nastal potenciální problém s vaším systémem airbagu.



## VÝSTRAHA

**Má-li systém SRS poruchu, nemusí se airbag při nehodě rozvinout, což zvyšuje nebezpečí vážného nebo smrtelného zranění.**

**Pokud dojde k jakékoliv z následujících situací, systém SRS nefunguje správně:**

- Kontrolka se nerozsvítí zhruba na šest sekund po přepnutí spínače zapalování do polohy ON.
- Kontrolka nezhasne po uplynutí přibližně šesti sekund po rozsvícení.
- Kontrolka se rozsvítí během jízdy.
- Kontrolka bliká při zapnutém motoru.

**Pokud došlo k některé z uvedených situací, doporučujeme nechat systém SRS co nejdříve zkontrolovat u autorizovaného opravce HYUNDAI.**

Během čelní srážky snímač změří míru zpomalování vozidla. Je-li zpomalování dostatečně rychlé, řídicí jednotka rozvine čelní airbagy ve správný okamžik a s potřebnou silou.

Čelní airbagy pomáhají chránit řidiče a spolujezdce tím, že reagují na čelní srážky, při nichž samotné bezpečnostní pásy nemohou poskytnout dostatečnou ochranu. V případě potřeby poskytnou při bočním nárazu ochranu boční airbagy.

- Airbagy se aktivují (jsou připraveny se rozvinout v případě potřeby) pouze při spínači zapalování v poloze ON.
- Airbagy se rozvinou v případě určitého typu čelní nebo boční srážky a chrání cestující před závažným zraněním.
- Obecně platí, že airbagy se plní v závislosti na závažnosti a směru srážky. Tyto dva faktory určují, zdali snímače vydají signál pro naplnění airbagů.
- Čelní airbagy se okamžitě zcela naplní a vypustí. Je pro vás prakticky nemožné, abyste viděli, jak se airbagy rozvíjejí během nehody. Mnohem pravděpodobnější je, že po srážce uvidíte jen splasklé airbagy visící ze svých úložných prostorů.

- Aby mohly airbagy poskytovat ochranu, musí se rozvinout velmi rychle. Plnění airbagu trvá extrémně krátkou dobu, během níž se musí naplnit v prostoru mezi cestujícími a konstrukcí vozidla – dřív, než cestující narazí na konstrukci. Tato rychlost plnění snižuje nebezpečí vážného nebo smrtelného zranění a je to jedna ze základních vlastností airbagu.

Při rychlém rozvinutí airbagů může však také dojít ke zraněním, která mohou zahrnovat odřeniny tváře, podlitiny a zlomeniny kostí, protože rychlost plnění znamená také rozvinutí o velké síle.

- Za určitých okolností může při kontaktu s airbagem dojít i ke smrtelnému zranění, zvláště pokud cestující sedí příliš blízko k airbagu.

Lze učinit kroky, které sníží nebezpečí zranění rozvíjejícím se airbagem. Největším rizikem je sedět příliš blízko k airbagu. Airbag potřebuje pro rozvinutí prostor. Doporučuje se, aby řidič seděl co nejdále od středu volantu, ale zároveň si uchoval kontrolu nad vozidlem.

■ Čelní airbag řidiče (1)

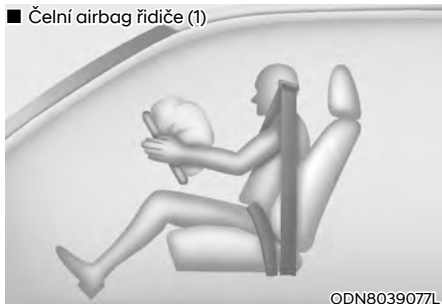

ODN8039077L

Pokud elektronický systém SRSCM detekuje dostatečně silný náraz do čelní části vozidla, automaticky aktivuje čelní airbagy.

■ Čelní airbag řidiče (2)

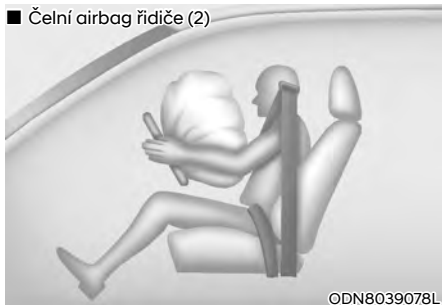

ODN8039078L

Při nafukování airbagů se kryty modulů airbagů začnou oddělovat díky rozpínajícím se vzduchovým vakům. Po úplném oddělení krytů se dosáhne plného rozvinutí airbagů.

Plně rozvinutý airbag v kombinaci se správně použitými bezpečnostními pásy, které zpomalují pohyb řidiče a spolujezdce vpřed, snižují riziko poranění hlavy a hrudníku.

■ Čelní airbag řidiče (3)

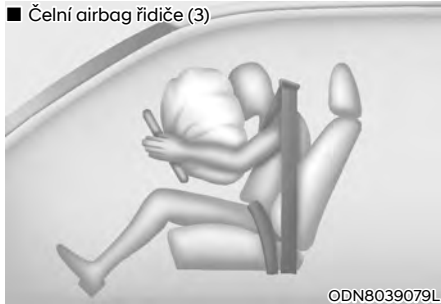

ODN8039079L

■ Čelní airbag spolujezdce



ODN8039080L

Po naplnění se airbag okamžitě začne vypouštět, takže řidič stále vidí dopředu a může řídit a obsluhovat ovládací prvky.



## VÝSTRAHA

**Aby se z předmětů při rozvinutí airbagu spolujezdce nestaly nebezpečné projektily:**

- **Nepokládejte na panel nad schránkou před spolujezdcem do míst, kde je airbag spolujezdce, žádné předměty (držák nápojů, držák na CD, nálepky atd.).**
- **Neumísťujte do blízkosti sdruženého přístroje nebo na povrch přístrojové desky nádobku s osvěžovačem vzduchu.**

### Co se stane po rozvinutí airbagů

Čelní nebo boční airbag se po rozvinutí velmi rychle vypustí. Rozvinutí airbagu nebrání řidiči ve výhledu dopředu ani v řízení. Hlavové airbagy mohou po rozvinutí zůstat určitou dobu částečně naplněné.



### VÝSTRAHA

Po rozvinutí airbagu postupujte následujícím způsobem:

- **Co nejdříve po nárazu otevřete okna a dveře, aby se zkrátilo působení kouře a prachu uvolněných při rozvinutí airbagu.**
- **Nedotýkejte se ihned po rozvinutí airbagu vnitřních součástí prostoru, kde byl airbag uložen. Součásti, které přicházejí do kontaktu s plnicím se airbagem, mohou být velmi horké.**
- **Zasaženou kůži vždy pečlivě umyjte studenou vodou a jemným mýdlem.**
- **Doporučujeme nechat airbag ihned po rozvinutí vyměnit u autorizovaného opravce HYUNDAI. Airbagy jsou jednorázové.**

### Hluk a kouř z rozvíjejícího se airbagu

Když se airbagy plní, dělají velký hluk a zanechávají ve vzduchu v interiéru vozidla kouř a prach. To je normální a je to důsledek zážehu nálože v airbagu. Po rozvinutí airbagu můžete mít z důvodu kontaktu hrudníku s bezpečnostním pásem i airbagem určité potíže s dýcháním, stejně jako v důsledku vdechnutí kouře a prachu. Prach může u některých lidí zhoršit projevy astmatu. Pociťujete-li po rozvinutí airbagů dýchací obtíže, ihned vyhledejte lékařskou pomoc.

I když kouř ani prach nejsou toxické, mohou způsobit podráždění kůže, očí, nosu, hrdla atd. V takovém případě se ihned umyjte a opláchněte studenou vodou, a pokud syndromy přetrvávají, vyhledejte lékařskou pomoc.

## Dětský zadržný systém neinstalujte na sedadlo spolujezdce

### ■ Typ A



OHI038169L

### ■ Typ B



OHI038170L

Nikdy neinstalujte dětský zadržný systém na sedadlo předního spolujezdce. Plnicí se airbag může velkou silou zasáhnout dítě nebo zadržný systém a způsobit závažné nebo smrtelné zranění.

## ⚠ VÝSTRAHA

- Mimořádné nebezpečí! Nepoužívejte dětský zadržný systém obrácený proti směru jízdy na sedadle chráněném airbagem před ním!
- Dětský zadržný systém používaný proti směru jízdy NIKDY nepoužívejte na sedadle, které je vpředu chráněno AKTIVNÍM AIRBAGEM, neboť hrozí VÁŽNÉ nebo dokonce SMRTELNÉ ZRANĚNÍ dítěte.
- Nikdy neumísťujte dětský zadržný systém na sedadlo spolujezdce. Pokud by se čelní airbag sedadla spolujezdce rozvinul, způsobilo by to vážné nebo smrtelné zranění.

## Proč se při srážce můj airbag nerozvinul?

Je několik typů srážek, při kterých by airbag patrně neposkytl dodatečnou ochranu. Ty zahrnují nárazy zezadu, třetí nebo čtvrtou nehodu v řetězové nehodě, stejně jako nárazy při nízkých rychlostech. Míra poškození vozidla ukazuje pouze na absorpci energie při nárazu, není ukazatelem, zda se měl rozvinout airbag či nikoli.

## Snímače srážky systému airbagů

## ⚠ VÝSTRAHA

Aby se snížilo nebezpečí nečekaného rozvinutí airbagu a závažného poranění či smrti:

- Vyvarujte se přímých úderů a zabraňte úderům předměty do míst, kde jsou airbagy nebo snímače.
- Neprovádějte údržbu v oblasti snímačů airbagů nebo v jejich okolí. Pokud se změní poloha nebo úhel snímačů, mohou se airbagy rozvinout i v situaci, kdy by se rozvinout neměly, nebo se nemusí naopak rozvinout v situaci, kdy je to potřeba.
- Instalace chráničů nárazníků s jinými než originálními díly Hyundai nebo neekvivalentní díly může negativně ovlivnit spolehlivost systému airbagů v okamžiku srážky.

Pro zajištění správné funkce systému airbagů doporučujeme vyměnit nárazník za originální díl HYUNDAI nebo ekvivalent (originálního dílu) určený pro vaše vozidlo.

- Při tažení vozidla přepněte spínač zapalování do polohy LOCK/OFF nebo ACC, aby nedošlo k náhodnému rozvinutí airbagů.
- Doporučujeme přenechat veškeré opravy airbagů autorizovanému opravci HYUNDAI.



1. Řídicí modul SRS\*
  2. Přední snímač nárazu
  3. Snímač boční síly\*
  4. Snímač bočního nárazu \*
- \*: je-li ve výbavě

## Podmínky pro naplnění airbagu



### Čelní airbagy

Čelní airbagy jsou navrženy tak, aby se rozvinuly při čelním nárazu v závislosti na jeho závažnosti.



### Boční a hlavové airbagy

Boční a hlavové airbagy se rozvinou, když boční snímače detekují boční srážku v závislosti na její závažnosti. I když jsou airbagy řidiče a spolujezdce navrženy tak, aby se naplnily pouze při čelním nárazu, mohou se naplnit i při jiném typu nárazu, pokud snímače nárazu detekují dostatečný náraz. Boční a hlavové airbagy jsou určeny k rozvinutí pouze při bočních nárazech, ale mohou se rozvinout i během jiných kolizí, pokud snímače bočního nárazu detekují náraz dostatečné intenzity. Pokud dojde k nárazu do podvozku v důsledku nerovnosti nebo předmětů na nekvalitní silnici, mohou se rozvinout airbagy. Po neupravených cestách nebo vozovkách, které nejsou určeny pro provoz vozidel, jezděte opatrně, abyste předešli nechtěnému naplnění airbagů.

## Podmínky pro nenaplnění airbagu



Při určitých srážkách při pomalé rychlosti se airbagy nemusí rozvinout. Airbagy jsou navrženy tak, aby se v podobných případech nerozvinuly, protože by nezvýšily ochranný účinek bezpečnostních pásů.



Čelní airbagy se nerozvinou při zadním nárazu, protože cestující se silou nárazu posouvají dozadu. V tomto případě by naplněné airbagy neposkytly další ochranný účinek.



Čelní airbagy se nemusí naplnit při bočním nárazu, protože cestující se pohybují směrem k nárazu, takže naplnění čelního airbagu by neznamenal zvýšení ochrany cestujících.

Boční a hlavové airbagy se mohou rozvinout v závislosti na závažnosti srážky.



Při nárazu pod určitým úhlem mohou síly nárazu směřovat cestující ve směru, kde by airbagy neposkytly další ochranu, takže snímače nemusí rozvinout žádné airbagy.





Před nárazem řidiči často prudce brzdí. Takové prudké brzdění snižuje přední část vozidla, takže vozidlo může vjet pod vozidlo s větší světloú výškou. Při tomto podjetí se airbagy nemusí rozvinout, protože zpomalení detekované snímači může být při tomto podjetí výrazně nižší.



Airbagy se nemusí rozvinout, pokud se vozidlo střetne s objekty, jako jsou sloupky nebo stromy, kde je bod nárazu koncentrován v jedné oblasti a energii nárazu pohltí konstrukce vozidla.

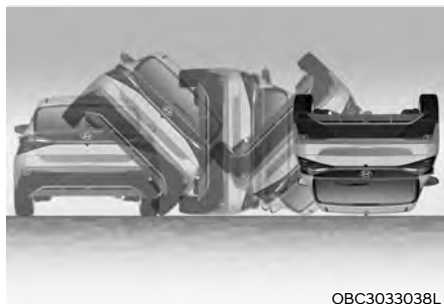

Čelní airbagy se nemusí rozvinout při převrácení vozidla, protože jejich rozvinutí by cestujícím neposkytlo lepší ochranu.

### **i** Informace

**Boční a/nebo hlavové airbagy, pokud jsou ve výbavě, se mohou rozvinout, když se vozidlo převrátí po bočním nárazu.**

### Péče o systém SRS

Systém SRS je v podstatě bezúdržbový a neobsahuje tedy žádné díly, na kterých byste mohli sami provádět bezpečnou údržbu. Jestliže se při přepnutí spínače zapalování do polohy ON nerozsvítí varovná kontrolka systému airbagů SRS nebo svítí trvale, je potřeba nechat systém ihned zkontrolovat u autorizovaného opravce HYUNDAI.

Doporučujeme vám přenechat veškeré práce na systému SRS, jako je montáž, demontáž, opravy či jakékoli práce na volantu, panelu u spolujezdce, předních sedadlech a střešních profilech, autorizovanému opravci HYUNDAI. Nesprávné zacházení se systémem SRS může vést k závažnému poranění osob.



### VÝSTRAHA

**Aby nemohlo dojít k závažnému nebo smrtelnému zranění, dodržujte následující opatření:**

- **Nepokoušejte se upravovat nebo odpojovat komponenty či kabeláž systému SRS, na kryty nedávejte žádné nalepovací dekorace a neupravujte konstrukci vozidla.**
- **Na moduly airbagů ve volantu, v přístrojové desce a v panelu spolujezdce nad schránkou před spolujezdcem ani do jejich blízkosti nepokládejte žádné předměty.**
- **Kryty airbagů čistěte měkkým hadříkem navlhčeným čistou vodou. Rozpouštědla a čisticí prostředky mohou narušit strukturu krytu airbagů a negativně tak ovlivnit spolehlivost systému airbagů.**
- **Doporučujeme, aby výměnu rozvinutých airbagů provedl autorizovaný opravce HYUNDAI.**
- **Je-li nutné součásti systému airbagů zlikvidovat nebo je nutné zlikvidovat celé vozidlo, je nutné dodržovat určitá bezpečnostní pravidla. Obratě se na autorizovaného opravce HYUNDAI, který vám poskytne potřebné informace. Nedodržením těchto pokynů může dojít ke zvýšení rizika zranění osob.**

## Další bezpečnostní pokyny

**Cestující by neměli vstávat ze sedadel nebo nastavovat sedadla během jízdy.** Cestující, který není připoután bezpečnostním pásem, může být při srážce nebo nouzovém brzdění vymrštěn proti interiéru vozidla, na ostatní cestující nebo ven z vozidla.

**Na bezpečnostních pásích nepoužívejte žádné příslušenství.** Zařízení deklarující zvýšení komfortu cestujících nebo měnící polohu bezpečnostního pásu mohou snížit ochranný účinek bezpečnostního pásu a zvýšit nebezpečí vážného zranění při nehodě

### Neupravujte přední sedadla.

Úpravy předních sedadel by mohly ovlivnit správnou funkci detektorů přídavného zádržného systému nebo bočních airbagů.

**Neukládejte předměty pod přední sedadla.** Předměty pod předními sedadly by mohly ovlivnit správnou funkci detektorů přídavného zádržného systému a kabeláže.

### Vyhýbejte se nárazům do dveří.

Náraz do dveří ve chvíli, kdy je spínač zapalování v poloze ON, může způsobit rozvinutí airbagů.

### Přidávání výbavy nebo úpravy vašeho vozidla vybaveného airbagy

Pokud modifikujete vozidlo úpravou rámu vozidla, nárazníku, předních nebo bočních částí karosérie nebo světlé výšky, může to mít vliv na funkci systému airbagů ve vašem vozidle.

## Varovné štítky airbagů (jsou-li ve výbavě)

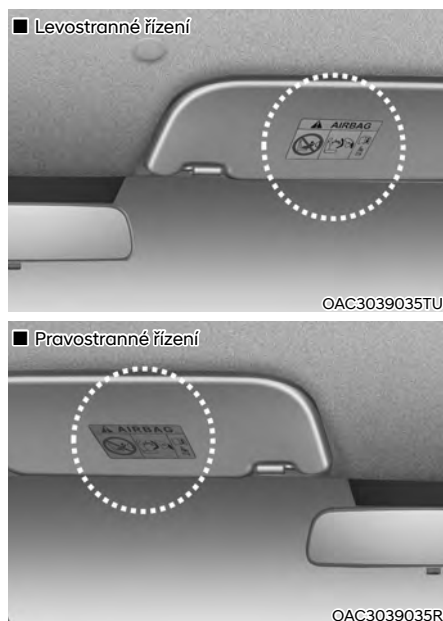

Varovné štítky airbagu slouží jako upozornění cestujícím na možné nebezpečí spojené se systémem airbagů.

Nezapomeňte si v této uživatelské příručce přečíst veškeré informace o airbazích ve vašem vozidle.



# 4. Sdružený přístroj

Sdružený přístroj.....	4-2
Ovládání sdruženého přístroje .....	4-5
Ukazatele a měřicí přístroje .....	4-6
Indikátor řazení.....	4-10
Varovné kontrolky a kontrolky .....	4-12
Hlášení na displeji sdruženého přístroje.....	4-23
Displej sdruženého přístroje (typ A, C).....	4-27
Ovládání displeje sdruženého přístroje .....	4-27
Režimy displeje sdruženého přístroje .....	4-29
Režim Uživatelská nastavení .....	4-32
Palubní počítač (typ A).....	4-37
Palubní počítač (typ C).....	4-41
Displej sdruženého přístroje (typ B) .....	4-44
Ovládání displeje sdruženého přístroje .....	4-44
Režimy zobrazení .....	4-46
Nastavení vozidla (multimediální systém).....	4-50

## SDRUŽENÝ PŘÍSTROJ

■ Typ A

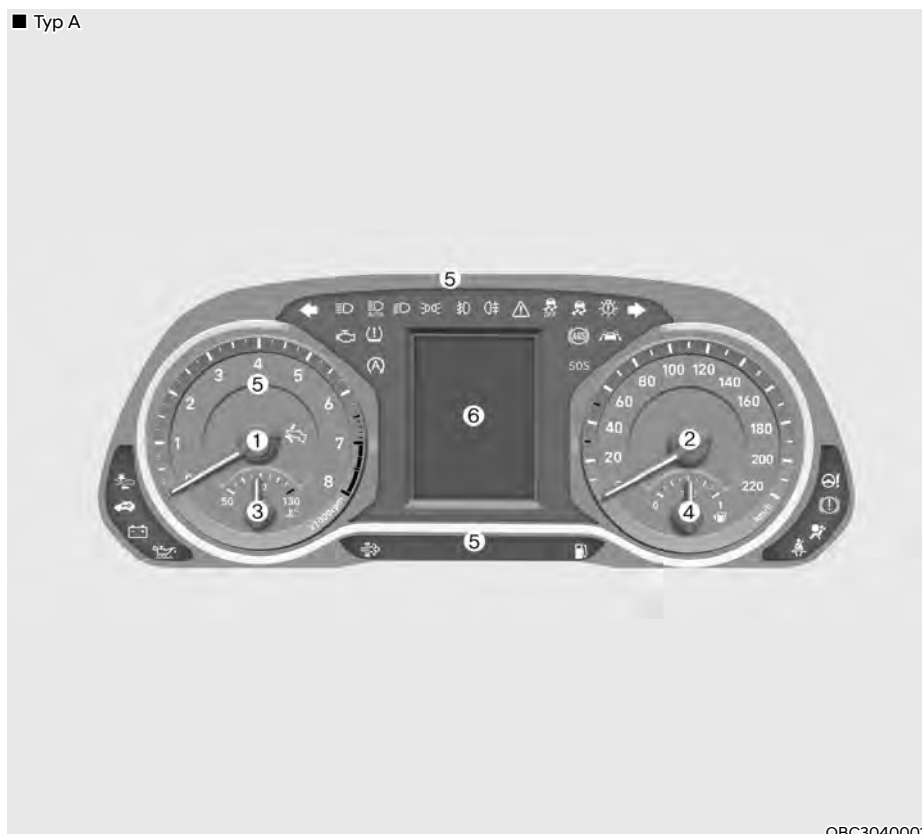

OBC3040001

1. Otáčkoměr
2. Rychloměr
3. Teploměr chladicí kapaliny motoru
4. Palivoměr
5. Varovné kontrolky a kontrolky
6. Displej sdruženého přístroje

**Skutečný sdružený přístroj ve vozidle se může od obrázku lišit. Podrobnosti naleznete v části „Ukazatele a měřicí přístroje“ v této kapitole.**

■ Typ B

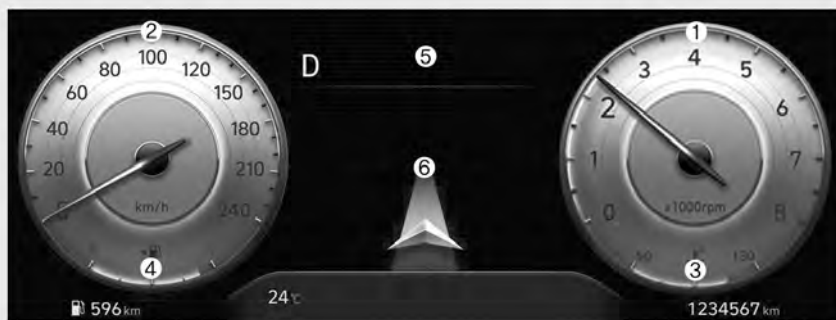

OBC3040020

1. Otáčkoměr
2. Rychloměr
3. Teploměr chladicí kapaliny motoru
4. Palivoměr
5. Varovné kontrolky a kontrolky
6. Displej sdruženého přístroje

**Skutečný sdružený přístroj ve vozidle se může od obrázku lišit. Podrobnosti naleznete v části „Ukazatele a měřicí přístroje“ v této kapitole.**

### ■ Typ C



OBC3043001L

1. Otáčkoměr
2. Rychloměr
3. Teploměr chladicí kapaliny motoru
4. Palivoměr
5. Varovné kontrolky a kontrolky
6. Displej sdruženého přístroje

**Skutečný sdružený přístroj ve vozidle se může od obrázku lišit. Podrobnosti naleznete v této kapitole v části „Ukazatele a měřicí přístroje“.**



## Ovládání sdruženého přístroje

### Typ A



Pokud jsou rozsvícena obrysová světla nebo světlomety, stiskněte pro nastavení jasu osvětlení přístrojové desky tlačítko pro ovládání osvětlení.

Stisknutím tlačítka pro ovládání osvětlení se nastaví intenzita osvětlení vnitřního spínače.

### Typ B

Když je spínač zapalování v poloze ON, jas osvětlení přístrojové desky můžete nastavit z režimu Uživatelská nastavení („Světla → Jas“) na displeji sdruženého přístroje. Když jsou zapnutá parkovací světla nebo světlomety, nastaví se také intenzita jasu spínačů v interiéru a náladových světel.

**Multimediální systém se může po aktualizacích softwaru změnit. Další informace naleznete v příručce, která je k dispozici v multimediálním systému.**

### VÝSTRAHA

**Nikdy nenastavujte sdružený přístroj za jízdy. Může dojít ke ztrátě kontroly nad vozidlem a následné nehodě, která může skončit úmrtím, vážným poraněním či poškozením vozidla.**



- Zobrazí se úroveň osvětlení přístrojové desky.
- Jestliže jas dosáhne maximální nebo minimální úrovně, ozve se zvukové znamení.

### VÝSTRAHA

**Nikdy nenastavujte sdružený přístroj za jízdy. Může dojít ke ztrátě kontroly nad vozidlem a následné nehodě, která může skončit úmrtím, vážným poraněním či poškozením vozidla.**

## Ukazatele a měřicí přístroje

### Rychloměr

#### Typ A

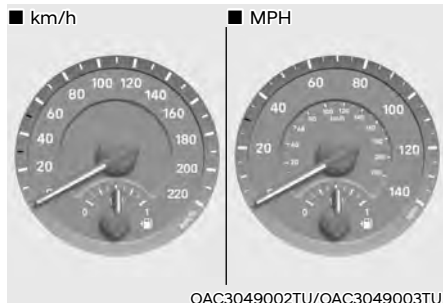

#### Typ B

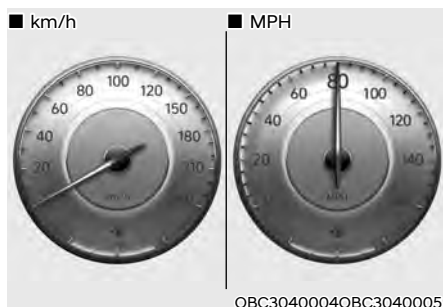

#### Typ C

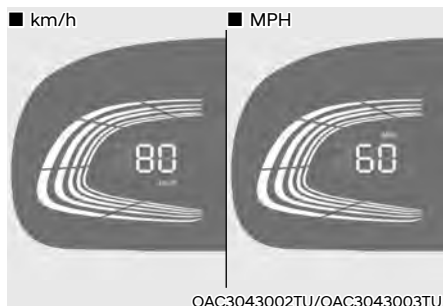

Rychloměr udává rychlost vozidla a je kalibrován pro kilometry za hodinu (km/h) a/nebo míle za hodinu (MPH).

### Otáčkoměr

#### ■ Typ A



#### ■ Typ B



OAC3049004TU/OBC3040006

#### ■ Typ C



OAC3043004TU

Otáčkoměr zobrazuje přibližné otáčky motoru za minutu (ot./min).

Otáčkoměr využijte pro stanovení správného okamžiku pro přeřazení a pro zabránění chodu motoru ve velmi nízkých a/nebo velmi vysokých otáčkách.

### **POZNÁMKA**

**Neprovozujte motor s ručičkou otáčkoměru v ČERVENÉ ZÓNĚ. Mohlo by dojít k vážnému poškození motoru.**

## Teploměr chladicí kapaliny motoru

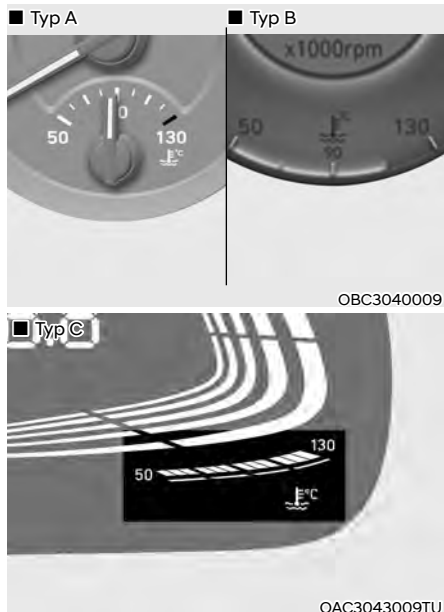

Tento ukazatel udává teplotu chladicí kapaliny motoru, když je spínač zapalování v poloze ON.

### POZNÁMKA

Pokud se ručička ukazatele pohybuje za normální rozsah směrem k poloze „130“, znamená to přehřívání, které může poškodit motor.

Nepokračujte v jízdě s přehřátým motorem. Pokud se vaše vozidlo přehřívá, viz „Pokud se motor přehřívá“ v kapitole 8.



### VÝSTRAHA

Nikdy nesnímejte víčko chladiče nebo víčko nádržky, je-li motor horký. Chladicí kapalina je pod stálým tlakem a mohla by způsobit vážné popáleniny. Před doléváním chladicí kapaliny do nádržky počkejte, dokud motor nevychladne.

## Palivoměr

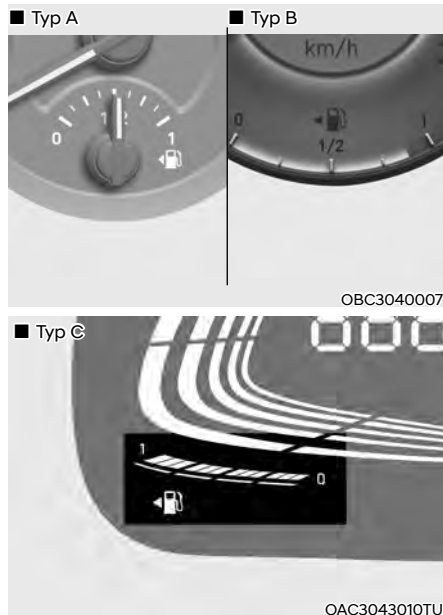

Tento ukazatel zobrazuje přibližné množství paliva, které zůstává v palivové nádrži.

## **i** Informace

- Objem palivové nádrže je uveden v kapitole 2.
- Palivoměr je doplněn varovnou kontrolkou nízké hladiny paliva, která se rozsvítí, když je nádrž téměř prázdná.
- Ve svahu nebo v zatáčce se může ručička palivoměru pohybovat nebo se varovná kontrolka nízké hladiny paliva může rozsvítit dřív než obvykle v důsledku pohybu paliva v nádrži.
- Pokud není ve vozidle při doplňování paliva zařazena poloha P (parkování) nebo N (neutrál), může se množství paliva a dojezdová vzdálenost zobrazovat neobvykle, protože doplňování paliva nemusí být rozpoznáno.
- Množství zbývajících paliva se může zobrazovat neobvykle, pokud vozidlo nestojí na rovném povrchu nebo pokud je odpojen kabel akumulátoru.
- Aby se na ukazateli paliva zobrazilo doplnění paliva, je nutné doplnit více než 6 litrů paliva.

## **!** VÝSTRAHA

Pokud vám ve vozidle dojde palivo, může to být pro cestující nebezpečné. Jakmile se rozsvítí varovná kontrolka nízké hladiny paliva v nádrži nebo se ručička palivoměru přiblíží ke značce „0“, musíte co nejdříve zastavit a doplnit palivo.

## **POZNÁMKA**

Nejezděte s téměř prázdnou palivovou nádrží. Spotřeba veškerého paliva může způsobit požár v motoru nebo poškodit katalyzátor.

## **Ukazatel venkovní teploty**



Tento ukazatel udává stávající teplotu venkovního vzduchu buď v stupních Celsia (°C), nebo Fahrenheita.

- Rozsah teplot:  
-40 až 60 °C

Mějte na paměti, že teplota uváděná na displeji sdruženého přístroje se nemusí změnit okamžitě se změnou venkovní teploty (teplota se může změnit s menší prodlevou.)

Jednotku teploty můžete změnit v nabídce Nastavení na sdruženém přístroji. Zvolte:

- Setup → Unit → Temperature Unit  
→ °C/°F

U vozidel vybavených automatickou klimatizací můžete rovněž:

- Stisknout tlačítko AUTO na 3 sekundy společně se stisknutým tlačítkem OFF na jednotce klimatizace

Jednotky teploty na displeji sdruženého přístroje i na obrazovce klimatizace se změňi.

## Celkové počítadlo kilometrů



Celkové počítadlo ujetých kilometrů ukazuje počet kilometrů, které vozidlo ujelo od svého uvedení do provozu, a lze podle něj stanovit potřebnou údržbu.

## Dojezdová vzdálenost



- V tomto režimu se zobrazuje odhadovaná vzdálenost, kterou lze ujet do vyčerpání paliva.
- V případě, že odhadovaná vzdálenost je menší než 1 km, palubní počítač bude pro dojezd zobrazovat znak „----“.

## **i** Informace

- **Není-li vozidlo na rovném povrchu nebo došlo-li k přerušení přívodu od akumulátoru, nemusí se dojezdová vzdálenost zobrazovat správně.**
- **Dojezdová vzdálenost se může od skutečné vzdálenosti lišit, neboť jde jen o odhad dojezdové vzdálenosti.**
- **Ukazatel dojezdové vzdálenosti se nemusí změnit přesně, pokud je do nádrže doplněno méně než 6 litrů paliva.**
- **Dojezdová vzdálenost se může výrazně lišit podle jízdních podmínek, jízdních návyků a stavu vozidla.**
- **Pokud není ve vozidle při doplňování paliva zařazena poloha P (parkování) nebo N (neutrál), může se množství paliva a dojezdová vzdálenost zobrazovat neobvykle, protože doplňování paliva nemusí být rozpoznáno.**
- **Množství zbývajících paliva se může zobrazovat neobvykle, pokud vozidlo nestojí na rovném povrchu nebo pokud je odpojen kabel akumulátoru.**
- **Pokud je zbývajících úroveň nabití akumulátoru nízká, může se na sdruženém přístroji zobrazit delší dojezdová vzdálenost, než je skutečná.**

### Spotřeba paliva (u sdruženého přístroje typu B)



Průměrná spotřeba paliva (1) a okamžitá spotřeba paliva (2) jsou zobrazeny ve spodní části sdruženého přístroje.

### Automatický reset

Chcete-li automaticky nulovat průměrnou spotřebu paliva, zvolte v nabídce Nastavení na obrazovce multimediálního systému možnost „After Ignition“ (Po zapnutí zapalování) nebo „After Refueling“ (Po doplnění paliva).

### Indikátor řazení

#### Ukazatel přechodu pro manuální převodovku (je-li ve výbavě)

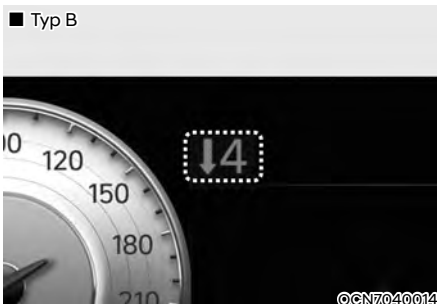

Tento indikátor říká, který rychlostní stupeň je vhodné zařadit, abyste ušetřili palivo.

- Přeřazení nahoru: ▲2, ▲3, ▲4, ▲5, ▲6
- Přeřazení dolů: ▼1, ▼2, ▼3, ▼4, ▼5

Například

▲↔: Indikuje, že je doporučeno přeřadit nahoru na 3. rychlostní stupeň (aktuálně je zařazen 2. nebo 1. rychlostní stupeň).

▼↔: Indikuje, že je doporučeno přeřadit dolů na 3. rychlostní stupeň (aktuálně je zařazen 4., 5. nebo 6. rychlostní stupeň).

Pokud systém řádně nepracuje, indikátor není zobrazen.

### Indikátor řazení automatické převodovky (je-li ve výbavě)

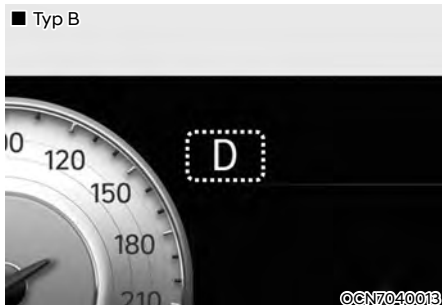
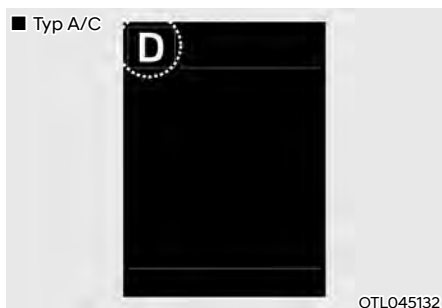

Tento indikátor zobrazuje, které poloha řadicí páky automatické převodovky je zvolena.

- Parkování: P
- Zpátečka: R
- Neutrální poloha: N
- Jízda: D
- Režim manuálního řazení: 1, 2, 3, 4, 5, 6

### Indikátor přeřazení pro převodovku s dvojitou spojkou (je-li ve výbavě)

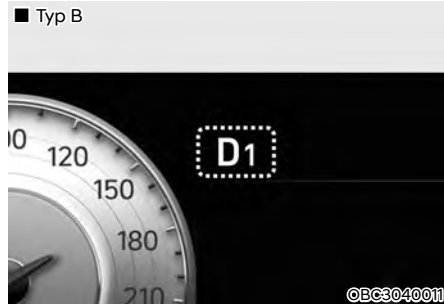

Tento indikátor zobrazuje, která poloha řadicí páky je zvolena.

- Parkování: P
- Zpátečka: R
- Neutrální poloha: N
- Jízda: D
- Režim manuálního řazení: D1, D2, D3, D4, D5, D6, D7

## Varovné kontrolky a kontrolky

### Informace

Po nastartování motoru se ujistěte, že všechny varovné kontrolky zhasly. Pokud některá stále svítí, je to upozornění na situaci, která vyžaduje vaši pozornost.

### **Varovná kontrolka airbagu**



#### **Tato varovná kontrolka se rozsvítí:**

Když přepnete spínač zapalování do polohy ON. Varovná kontrolka airbagu se rozsvítí zhruba na 6 sekund a po provedení všech kontrol zhasne.

Varovná kontrolka airbagu zůstane svítit, došlo-li k poruše funkčnosti systému airbagů SRS (Safety Restraint System).

Pokud tato situace nastane, doporučujeme vám nechat vozidlo zkontrolovat u autorizovaného opravce HYUNDAI.

### **Varovná kontrolka bezpečnostního pásu**



Tato varovná kontrolka informuje řidiče a spolujezdce vpředu, že nemá zapnutý bezpečnostní pás.

**Další podrobnosti naleznete v pasáži „Bezpečnostní pásy“ v kapitole 3.**

### **Varovná kontrolka parkovací brzdy a brzdové kapaliny**



#### **Tato varovná kontrolka se rozsvítí:**

- Když přepnete spínač zapalování nebo tlačítko start/stop motoru do polohy ON.
  - Kontrolka parkovací brzdy a brzdové kapaliny se rozsvítí na zhruba 3 sekundy a po uvolnění parkovací brzdy zhasne.
- Když je zatažená parkovací brzda.
- Když je nízká hladina brzdové kapaliny v nádržce.
  - Jestliže se varovná kontrolka rozsvítí a parkovací brzda není zatažená, znamená to, že je v nádržce málo brzdové kapaliny.

#### **Když je nízká hladina brzdové kapaliny v nádržce:**

1. Jeďte opatrně na nejbližší bezpečné místo a zastavte vozidlo.
2. Vypněte motor, ihned zkontrolujte hladinu brzdové kapaliny a podle potřeby ji dolijte (**další podrobnosti naleznete v části „Brzdová kapalina“ v kapitole 9**). Po doplnění brzdové kapaliny zkontrolujte všechny součásti brzdového systému z hlediska úniku kapaliny. Jestliže v brzdovém systému dochází k úniku kapaliny a varovná kontrolka zůstane svítit nebo nefungují-li správně brzdy, s vozidlem nejezděte. Doporučujeme vám nechat vozidlo zkontrolovat u autorizovaného opravce HYUNDAI.



## Dvouokruhový brzdový systém

Vaše vozidlo je vybaveno dvouokruhovým brzdovým systémem. To znamená, že pokud by došlo k poruše tohoto systému, budete stále moci brzdit dvě kola.

Pokud bude fungovat pouze jeden okruh, bude třeba k zabrzdění vozidla vyvinout větší tlak na brzdový pedál.

U pouze částečně fungujícího brzdového systému je také třeba počítat s delší brzdovou dráhou vozidla.

Pokud nastane selhání brzdového systému během jízdy, zařaďte nižší převodový stupeň, abyste využili brzdící síly motoru a co nejdříve zastavte vozidlo na bezpečném místě.



## VÝSTRAHA

Varovná kontrolka parkovací brzdy a brzdové kapaliny

Jízda s rozsvícenou varovnou kontrolkou je nebezpečná. Jestliže se varovná kontrolka parkovací brzdy a brzdové kapaliny rozsvítí a parkovací brzda není zatažena, znamená to, že je v nádržce málo brzdové kapaliny.

**Pokud tato situace nastane, doporučujeme vám nechat vozidlo zkontrolovat u autorizovaného opravce HYUNDAI.**

## Varovná kontrolka protiblokovacího systému brzd (ABS)



Tato varovná kontrolka se rozsvítí:

- Když přepnete spínač zapalování do polohy ON.
  - Varovná kontrolka ABS se rozsvítí na zhruba 3 sekundy a poté zhasne.

- Došlo-li k poruše systému ABS.

Mějte na paměti, že hydraulický brzdový systém bude stále funkční, i kdyby došlo k poruše systému ABS.

Pokud tato situace nastane, doporučujeme vám nechat vozidlo zkontrolovat u autorizovaného opravce HYUNDAI.

## Varovná kontrolka systému elektronického rozdělování brzdné síly (EBD)



Tyto dvě varovné kontrolky se rozsvítí za jízdy zároveň:

- Když svítí současně varovná kontrolka ABS a varovná kontrolka parkovací brzdy, může to signalizovat problém se systémem elektronického rozdělování brzdné síly.

Pokud tato situace nastane, doporučujeme vám nechat vozidlo zkontrolovat u autorizovaného opravce HYUNDAI.



## VÝSTRAHA

Varovná kontrolka systému elektronického rozdělování brzdné síly (EBD)

Když se varovné kontrolky ABS i parkovací brzdy a brzdové kapaliny rozsvítí, brzdový systém nebude normálně fungovat a při prudkém brzdění může dojít k nečekaným a nebezpečným situacím.

V tomto případě se vyvarujte jízdě vysokou rychlostí a náhlému brzdění.

Doporučujeme vám nechat vůz co nejdříve zkontrolovat u autorizovaného opravce HYUNDAI.



## Informace

Varovná kontrolka systému elektronického rozdělování brzdné síly (EBD)

Když svítí varovná kontrolka ABS nebo svítí kontrolky ABS a parkovací brzdy a nízké hladiny brzdové kapaliny, nemusí fungovat rychloměr a počítadlo kilometrů. Rovněž se může rozsvítit varovná kontrolka MDPS a síla potřebná k řízení se může zvýšit nebo snížit.

Pokud tato situace nastane, doporučujeme vám nechat vůz co nejdříve zkontrolovat u autorizovaného opravce HYUNDAI.

## Varovná kontrolka motorem poháněného posilovače řízení (MDPS)



Tato varovná kontrolka se rozsvítí:

- Když přepnete spínač zapalování do polohy ON.
  - Varovná kontrolka motorem poháněného posilovače řízení se rozsvítí na zhruba 3 sekundy a poté zhasne.
- Došlo-li k poruše motorem poháněného posilovače řízení  
Pokud tato situace nastane, doporučujeme vám nechat vozidlo zkontrolovat u autorizovaného opravce HYUNDAI.

**Kontrolka poruchy (MIL)**

**Tato varovná kontrolka se rozsvítí:**

- Když přepnete spínač zapalování do polohy ON.
  - Kontrolka poruchy se rozsvítí na zhruba 3 sekundy a poté zhasne.
- Dojde-li k poruše systému řízení emisí, k poruše motoru nebo k poruše hnacího ústrojí vozidla.  
Pokud tato situace nastane, doporučujeme vám nechat vozidlo zkontrolovat u autorizovaného opravce HYUNDAI.

**POZNÁMKA**

- **Jízda s rozsvícenou kontrolkou poruchy (MIL) může způsobit poškození systému řízení emisí, což má negativní vliv na jízdní vlastnosti a/nebo spotřebu paliva.**
- **Pokud se aktivuje systém zvýšené ochrany motoru z důvodu nedostatku motorového oleje, bude výkon motoru omezen. Pokud takový stav nastává opakovaně, rozsvítí se kontrolka poruchy. (je-li ve výbavě)**

**POZOR**

**Pokud se rozsvítí kontrolka poruchy (MIL), je možné, že dojde k poškození katalyzátoru, což může vést ke ztrátě výkonu motoru.**

**Pokud tato situace nastane, doporučujeme vám nechat vůz co nejdříve zkontrolovat u autorizovaného opravce HYUNDAI.**

**Varovná kontrolka systému nabíjení**

**Tato varovná kontrolka se rozsvítí:**

Když dojde k poruše alternátoru nebo systému nabíjení akumulátoru.

**Když dojde k poruše alternátoru nebo systému nabíjení akumulátoru:**

1. Jedte opatrně na nejbližší bezpečné místo a zastavte vozidlo.
2. Vypněte motor a zkontrolujte, zda není uvolněný nebo přetržený hnací řemen alternátoru.

Pokud je řemen správně nastavený, problém je patrně někde v systému nabíjení.

Pokud tato situace nastane, doporučujeme vám nechat vůz co nejdříve zkontrolovat u autorizovaného opravce HYUNDAI.

### Varovná kontrolka tlaku motorového oleje



Tato varovná kontrolka se rozsvítí: Když je nízká hladina oleje v motoru.

#### Je-li nízká hladina oleje v motoru:

1. Jedte opatrně na nejbližší bezpečné místo a zastavte vozidlo.
2. Vypněte motor a zkontrolujte hladinu oleje v motoru (**další podrobnosti naleznete v části „Motorový olej“ v kapitole 9**). Pokud je hladina nízká, doplňte podle potřeby olej.

Jestliže varovná kontrolka zůstává svítit i po přidání oleje nebo nemáte olej k dispozici, doporučujeme vám nechat vozidlo co nejdříve zkontrolovat u autorizovaného opravce HYUNDAI.

Pokračování v jízdě se svítící varovnou kontrolkou může způsobit poruchu motoru.

## **i** Informace

Při poklesu tlaku motorového oleje z důvodu nedostatečného množství motorového oleje apod. se rozsvítí varovná kontrolka tlaku motorového oleje. Kromě toho se aktivuje systém zvýšené ochrany motoru, který omezuje výkon motoru. Když se tlak motorového oleje obnoví, po opětovném nastartování motoru varovná kontrolka zhasne a systém zvýšené ochrany motoru se vypne. (je-li ve výbavě)

### **POZNÁMKA**

Pokud nevypnete motor ihned po rozsvícení varovné kontrolky tlaku motorového oleje, mohlo by dojít k vážnému poškození motoru.

### Varovná kontrolka nízkého stavu paliva



Tato varovná kontrolka se rozsvítí: Když je palivová nádrž prázdná. Co nejdříve dotankujte.

### **POZNÁMKA**

**Pokud pokračujete v jízdě, přestože svítí varovná kontrolka stavu paliva nebo je hladina paliva pod úrovní „0“, může dojít k vynechávání motoru a k poškození katalyzátoru (je-li ve výbavě).**

### **Kontrolka hlavního varovného hlášení**



#### **Tato kontrolka se rozsvítí:**

V případě poruchy některého z následujících systémů:

- Porucha asistenčního systému pro prevenci srážky vpředu (je-li ve výbavě)
- Zakrytí radaru asistenčního systému pro prevenci srážky vpředu (je-li ve výbavě)
- Porucha asistenta prevence kolize v mrtvém úhlu (je-li ve výbavě)
- Zakrytí radaru asistenta prevence kolize v mrtvém úhlu (je-li ve výbavě)
- Porucha světlometů LED (jsou-li ve výbavě)
- Porucha asistenčního systému dálkových světel (je-li ve výbavě)
- Porucha adaptivního tempomatu (je-li ve výbavě)
- Zakrytí radaru adaptivního tempomatu (je-li ve výbavě)
- Porucha TPMS (systému kontroly tlaku vzduchu v pneumatikách)

Pro zjištění podrobností varování se podívejte na displej sdruženého přístroje.

### **Varovná kontrolka nízkého tlaku vzduchu v pneumatikách**



#### **Tato varovná kontrolka se rozsvítí:**

- Když přepnete spínač zapalování do polohy ON.
  - Rozsvítí se zhruba na 3 sekundy a poté zhasne.
- Když je jedna či více pneumatik výrazně podhuštěných (poloha podhuštěných pneumatik se zobrazuje na displeji sdruženého přístroje).

**Podrobnosti naleznete v části „Systém kontroly tlaku vzduchu v pneumatikách (TPMS)“ v kapitole 8.**

**Tato varovná kontrolka zůstává svítit po zhruba 60 sekundách blikání nebo bliká a zhasíná přibližně v intervalech 3 sekund:**

- Dojde-li k poruše systému TPMS. Pokud tato situace nastane, doporučujeme vám nechat vůz co nejdříve zkontrolovat u autorizovaného opravce HYUNDAI.

**Podrobnosti naleznete v části „Systém kontroly tlaku vzduchu v pneumatikách (TPMS)“ v kapitole 8.**



### **VÝSTRAHA**

#### **Bezpečné zastavení**

- TPMS vás nemůže upozornit na vážné a náhlé poškození pneumatiky způsobené vnějšími vlivy.
- Pokud cítíte jakoukoliv nestabilitu vozidla, okamžitě uvolněte pedál akcelerace, plynule a mírně zabrzděte a pomalu dojeďte na bezpečné místo mimo dopravní provoz.

**Varovná kontrolka  
výfukového systému  
(GPF) (zážehový motor,  
je-li ve výbavě)**



**Tato varovná kontrolka se rozsvítí:**

- Tato varovná kontrolka se rozsvítí, když dojde k nahromadění určitého množství pevných částic.
- Když se tato varovná kontrolka rozsvítí, může zhasnout, když s vozidlem pojedete po dobu asi 30 minut rychlostí vyšší než 80 km/h (na vyšší než 3. převodový stupeň při 1 500 až 4 000 ot./min).

Pokud tato varovná kontrolka bliká i přes uvedenou proceduru (v této situaci se zobrazí varovné hlášení na sdruženém přístroji), doporučujeme nechat systém GPF zkontrolovat u autorizovaného opravce HYUNDAI.

**POZNÁMKA**

**Pokud budete pokračovat v jízdě po delší dobu s blikající varovnou kontrolkou poruchy GPF, může dojít k poškození systému filtru pevných částic GPF a zhoršení spotřeby paliva.**

**Varovná kontrolka  
elektronického  
stabilizačního systému  
(ESC)**



**Tato kontrolka se rozsvítí:**

- Když přepnete spínač zapalování do polohy ON.
  - Kontrolka elektronického stabilizačního systému se rozsvítí na zhruba 3 sekundy a poté zhasne.
- Dojde-li k poruše systému ESC.  
Pokud tato situace nastane, doporučujeme vám nechat vozidlo zkontrolovat u autorizovaného opravce HYUNDAI.

**Tato kontrolka se rozbliká:**

- Je-li systém ESC v činnosti.

**Podrobnosti naleznete v kapitole 6 v části „Elektronický stabilizační systém (ESC)“.**

**Varovná kontrolka  
vypnutí elektronického  
stabilizačního systému  
(ESC)**



**Tato kontrolka se rozsvítí:**

- Když přepnete spínač zapalování do polohy ON.
- Varovná kontrolka vypnutí systému ESC se rozsvítí na zhruba 3 sekundy a poté zhasne.
- Když deaktivujete systém ESC stisknutím tlačítka ESC OFF.

**Podrobnosti naleznete v kapitole 6 v části „Elektronický stabilizační systém (ESC)“.**

### **Kontrolka ESC SPORT (je-li ve výbavě)**

ESC  
SPORT

Tato kontrolka se rozsvítí:

- Při zapnutém režimu ESC SPORT.

**Podrobnosti naleznete v části „Elektronický stabilizační systém“ v kapitole 6.**

### **Kontrolka AUTO STOP (je-li ve výbavě)**



Tato kontrolka se rozsvítí:

Tato kontrolka se rozsvítí:

Když se motor dostane do režimu vypnutí při volnoběžných otáčkách systému ISG (systém samočinného vypnutí motoru).

Tato kontrolka se rozbliká:

Když motor automaticky nastartuje, kontrolka automatického zastavení motoru v přístrojové desce se na 5 sekund rozbliká.

**Podrobnosti naleznete v části „Systém ISG (Idle Stop and Go)“ v kapitole 6.**



## **Informace**

Když je motor automaticky startován systémem ISG, některé varovné kontrolky (ABS, ESC, ESC OFF, MDPS nebo parkovací brzdy) se mohou na dobu několika sekund rozsvítit.

**Důvodem je nízké napětí akumulátoru. Neznamená to poruchu systému.**

### **Kontrolka imobilizéru (bez chytrého klíčku) (je-li ve výbavě)**



Tato kontrolka se rozsvítí:

- Když vozidlo detekuje imobilizér v klíčku se spínačem zapalování v poloze ON.
  - Nyní můžete nastartovat motor.
  - Kontrolka zhasne po nastartování motoru.

Tato kontrolka se rozbliká:

- Dojde-li k poruše systému imobilizéru. V takovém případě vám doporučujeme nechat vůz zkontrolovat u autorizovaného opravce HYUNDAI.

### **Kontrolka imobilizéru (s chytrým klíčkem) (je-li ve výbavě)**



**Tato kontrolka se rozsvítí na zhruba 30 sekund:**

- Když vozidlo detekuje chytrý klíček ve vozidle a tlačítko start/stop motoru je v poloze ACC nebo ON.
  - Nyní můžete nastartovat motor.
  - Kontrolka zhasne po nastartování motoru.

**Kontrolka bliká na pár sekund:**

- Když chytrý klíček není ve vozidle.
  - Nyní nemůžete nastartovat motor.

**Kontrolka se rozsvítí na 2 sekundy a zhasne:**

- Když je chytrý klíček ve vozidle a tlačítko start/stop motoru je v poloze ON, ale vozidlo není schopné chytrý klíček detekovat.

V takovém případě vám doporučujeme nechat vůz zkontrolovat u autorizovaného opravce HYUNDAI.

**Tato kontrolka se rozbliká:**

- Dojde-li k poruše systému imobilizéru.
  - V takovém případě vám doporučujeme nechat vůz zkontrolovat u autorizovaného opravce HYUNDAI.

### **Kontrolka ukazatelů směru**

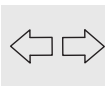

**Tato kontrolka se rozbliká:**

- Když používáte směrová světla.

Když dojde ke kterékoli z následujících situací, je patrně závada v systému směrových světel.

- Kontrolka směrových světel svítí, ale neblinká
- Kontrolka směrových světel rychle bliká
- Kontrolka směrových světel se vůbec nerozsvítí

Pokud nastane jakákoliv z těchto situací, doporučujeme vám nechat vůz zkontrolovat u autorizovaného opravce HYUNDAI.

### **Kontrolka tlumených světél**



**Tato kontrolka se rozsvítí:**

Když svítí světlomety.

### **Kontrolka dálkových světél**



**Tato kontrolka se rozsvítí:**

- Když jsou zapnuté světlomety a jsou v poloze dálkových světel.
- Když přitáhnete páčku směrových světel a zapnete světelnou houkačku.



### **Kontrolka asistenčního systému dálkových světel (je-li ve výbavě)**



#### **Tato kontrolka se rozsvítí:**

Když jsou dálková světla zapnutá a ovladač světel je v poloze AUTO.

- Bíle: Když je asistenční systém dálkových světel připraven k činnosti.
- Zeleně: Když je asistenční systém dálkových světel v činnosti.

Pokud vaše vozidlo detekuje protijedoucí nebo předjíždějící vozidlo, asistenční systém dálkových světel automaticky přepne na tlumená světla.

**Podrobnosti naleznete v části „Asistenční systém dálkových světel (HBA)“ v kapitole 5.**

### **Kontrolka zapnutých světel**



#### **Tato kontrolka se rozsvítí:**

Když jsou zapnutá koncová světla.

### **Kontrolka předních mlhových světel (jsou-li ve výbavě)**



#### **Tato kontrolka se rozsvítí:**

Když jsou zapnutá přední mlhová světla.

### **Kontrolka zadního mlhového světla (je-li ve výbavě)**



#### **Tato kontrolka se rozsvítí:**

Když jsou zapnutá zadní světla do mlhy.

### **Varovná kontrolka asistenčního systému pro prevenci srážky vpředu (je-li ve výbavě)**



#### **Varovná kontrolka se rozsvítí:**

- Když je spínač zapalování v poloze ON. Rozsvítí se zhruba na 3 sekundy a poté zhasne.
- Žlutá: Když je systém Bezpečnost vpředu nebo asistenční systém pro prevenci srážky vpředu vypnutý nebo je zjištěna porucha.

Pokud vaše vozidlo detekuje protijedoucí nebo předjíždějící vozidlo, asistenční systém dálkových světel automaticky přepne na tlumená světla.

#### **Tato varovná kontrolka se rozblíká:**

- Červená: Když je v činnosti funkce Bezpečnost vpředu nebo Bezpečnost vpředu na křižovatce.

Pokud tato situace nastane, doporučujeme vám nechat vozidlo zkontrolovat u autorizovaného opravce HYUNDAI.

**Podrobnosti naleznete v části „Asistenční systém pro prevenci srážky vpředu (FCA)“ v kapitole 7.**

### **Kontrolka systému pro udržení v jízdním pruhu (je-li ve výbavě)**



Tato kontrolka se rozsvítí:

- Když je spínač zapalování v poloze ON. Rozsvítí se zhruba na 3 sekundy a poté zhasne.
- Šedě: Když nejsou splněny provozní podmínky systému pro udržení v jízdním pruhu.
- Zeleně: Když jsou splněny provozní podmínky systému pro udržení v jízdním pruhu.
- Žlutá: Když je systém bezpečnost jízdy v pruzích vypnutý) nebo je zjištěna porucha.

Pokud žlutá varovná kontrolka zůstane i po odstranění zakrytí snímače při zapnutí funkce bezpečnost jízdy v pruzích rozsvícená, doporučujeme vám nechat vozidlo zkontrolovat autorizovaným opravcem HYUNDAI.

**Podrobnosti naleznete v části „Systém pro udržení v jízdním pruhu (LKA)“ v kapitole 7.**

### **Kontrolka tempomatu (je-li ve výbavě)**



Tato kontrolka se rozsvítí:

- Když je zapnutý tempomat.

**Podrobnosti naleznete v části „Tempomat (CC)“ v kapitole 7.**

### **Kontrolka režimu SPORT (je-li ve výbavě)**



Tato kontrolka se rozsvítí:

- Když zvolíte jízdní režim „SPORT“.

**Podrobnosti naleznete v části „Integrovaný systém řízení režimu jízdy“ v kapitole 6.**

### **Kontrolka režimu ECO (je-li ve výbavě)**



Tato kontrolka se rozsvítí:

- Když zvolíte jízdní režim „ECO“.

**Podrobnosti naleznete v části „Integrovaný systém řízení režimu jízdy“ v kapitole 6.**

## Hlášení na displeji sdruženého přístroje

### **„Key not in vehicle“ (Klíček není ve vozidle) (pro systém s chytrým klíčkem)**

Toto varovné hlášení se zobrazí, jestliže není chytrý klíček ve vozidle, když otevřete nebo zavřete dveře a spínač zapalování je v poloze ACC nebo ON. Když zavřete dveře a chytrý klíček není ve vozidle, zazní varovný zvuk.

Při startování mějte vždy chytrý klíček u sebe.

### **„Key not detected“ (Klíček nebyl detekován) (pro systém s chytrým klíčkem)**

Toto varovné hlášení se zobrazí, jestliže chytrý klíček není detekován ve chvíli, kdy stisknete tlačítko start/stop motoru.

### **„Press START button with key“ (Stiskněte tlačítko START s klíčkem) (pro systém s chytrým klíčkem)**

Toto varovné hlášení se zobrazí, když stisknete tlačítko start/stop motoru při zobrazeném varovném hlášení „Key not detected“ (Klíček nebyl detekován).

Současně bliká kontrolka imobilizéru.

### **„Low key battery“ (Vybitá baterie v klíčku) (pro systém s chytrým klíčkem)**

Toto varovné hlášení se zobrazí, když je vybitá baterie chytrého klíčku, zatímco přepínáte tlačítko start/stop motoru do polohy OFF.

### **„Press brake pedal to start engine“ (Nastartujte sešlápnutím brzdového pedálu, pro systém s chytrým klíčkem a automatickou převodovkou / převodovkou s dvojitou spojkou)**

Toto varovné hlášení se zobrazí, jestliže tlačítko start/stop motoru přejde po opakovaném stisknutí tlačítka bez sešlápnutí brzdového pedálu dvakrát do režimu ACC.

Vozidlo je možné nastartovat sešlápnutím brzdového pedálu.

### **„Press clutch pedal to start engine“ (Nastartujte sešlápnutím pedálu spojky) (pro systém s chytrým klíčkem a manuální převodovkou)**

Toto varovné hlášení se zobrazí, jestliže tlačítko start/stop motoru je po opakovaném stisknutí bez sešlápnutí pedálu spojky dvakrát v režimu ACC.

Sešlápněte pedál spojky a nastartujte motor.

### **„Press START button again“ (Stiskněte znovu tlačítko START) (pro systém s chytrým klíčkem)**

Toto varovné hlášení se zobrazí, když jste nemohli nastartovat vozidlo stisknutím tlačítka start/stop motoru.

V takovém případě se pokuste nastartovat motor opakovaným stisknutím tlačítka start/stop motoru.

Pokud se toto varovné hlášení zobrazí pokaždé, když stisknete tlačítko start/stop motoru, doporučujeme, abyste nechali vozidlo zkontrolovat u autorizovaného opravce Hyundai.

**„Shift to N to start engine“  
(Nastartujte přeřazením do polohy  
N, pro systém s chytrým klíčkem  
a automatickou převodovkou /  
převodovkou s dvojitou spojkou)**

Toto varovné hlášení se zobrazí, když se pokusíte nastartovat motor bez přemístění řadicí páky do polohy N (neutrál).

**i Informace**

Motor můžete nastartovat, i když je řadicí páka v poloze N (neutrál).

**„Check BRAKE SWITCH fuse“  
(Zkontrolujte pojistku spínače  
brzdy, pro systém s chytrým  
klíčkem a automatickou  
převodovkou / převodovkou  
s dvojitou spojkou)**

Toto varovné hlášení se zobrazí, pokud je přepálena pojistka spínače brzdy.

Vyměňte pojistku za novou. Není-li to možné, lze nastartovat motor stisknutím tlačítka start/stop motoru v režimu ACC na dobu 10 sekund.

**Otevřené dveře, kapota, dveře  
zavazadlového prostoru**



Toto varování se zobrazí, když jsou otevřené některé dveře, kapota nebo dveře zavazadlového prostoru. Varování na displeji ukazuje, které dveře jsou otevřené.

**⚠ POZOR**

**Před jízdou byste měli zkontrolovat, zda jsou dveře / kapota / dveře zavazadlového prostoru zcela zavřené. Rovněž zkontrolujte, zda není ve sdruženém přístroji rozsvícena kontrolka nebo zobrazeno hlášení otevřených dveří/kapoty/dveří zavazadlového prostoru.**

### Režim světel



OIK047163L

Tato kontrolka zobrazuje, které vnější světlo je zvoleno ovladačem světel.

### Režim stěračů



OCN7040039L

Tato kontrolka zobrazuje, jaká rychlost stírání je zvolena ovladačem stěračů.

### Low Pressure (Nízký tlak vzduchu v pneumatikách)



ONX4E040019

Toto varovné hlášení se zobrazí při nízkém tlaku vzduchu v pneumatikách. Rozsvítí se příslušná pneumatika na vozidle.

**Podrobnosti naleznete v části „Systém kontroly tlaku vzduchu v pneumatikách (TPMS)“ v kapitole 8.**

### „Heated Steering Wheel turned off“ (Vyhřívání volantu je vypnuté) (je-li ve výbavě)

Toto hlášení se zobrazí, když se vyhřívání volantu se automaticky vypne zhruba po 30 minutách od zapnutí vyhřívání.

**Podrobnosti naleznete v části „Vyhřívání volantu“ v kapitole 5.**

### „Low fuel“ (Nízká hladina paliva)

Toto varovné hlášení se zobrazí, pokud je palivová nádrž téměř prázdná.

Pokud se zobrazí toto hlášení, rozsvítí se varovná kontrolka nízké hladiny paliva v nádrži ve sdruženém přístroji.

Doporučuje se vyhledat nejbližší čerpací stanici a co nejdříve doplnit palivo.

### **„Low engine oil“ (Nízká hladina oleje v motoru) (je-li ve výbavě)**

Toto varovné hlášení se zobrazí, je-li třeba zkontrolovat hladinu oleje v motoru.

Pokud se zobrazí toto varovné hlášení, co nejdříve zkontrolujte hladinu oleje v motoru a podle potřeby olej doplňte.

Pomalou nálevkujte doporučený olej do nálevky.

Používejte pouze specifikovaný motorový olej. (Viz část „Doporučená maziva a objemy“ v kapitole 2.)

Nepřepněte motorovým olejem. Dbejte, aby hladina oleje na měrce nepřesáhla značku F (plná).

### **POZNÁMKA**

**Jestliže se zpráva zobrazuje i nadále po přidání oleje a ujetí zhruba 50-100 km po zahřátí motoru, doporučujeme nechat systém zkontrolovat u autorizovaného opravce HYUNDAI.**

### **„Engine has overheated“ (Přehřátí motoru) (je-li ve výbavě)**

Toto varovné hlášení se zobrazí, pokud teplota chladicí kapaliny motoru překročí 120 °C. Znamená to, že motor je přehřátý a mohl by se poškodit.

**Pokud se motor vašeho vozidla přehřívá, viz část „Když se motor přehřívá“ v kapitole 8.**

### **„Check headlight“ (Zkontrolujte světlomety) (je-li ve výbavě)**

Toto varovné hlášení se zobrazí při poruše světlometů.

Kromě toho, jestliže určitá žárovka (žárovka směrového světla atd.) nefunguje správně, zobrazí se varovné hlášení pro příslušnou žárovku (žárovka směrového světla atd.). Je třeba příslušnou žárovku vyměnit.

Nezapomeňte vyměnit přepálenou žárovku za žárovku se stejným jmenovitým příkonem.

### **„Check brake light“ (Zkontrolujte brzdová světla) (je-li ve výbavě)**

Toto varovné hlášení se zobrazí při poruše brzdových světel. Je zřejmé nutné vyměnit žárovku.

Nezapomeňte vyměnit přepálenou žárovku za žárovku se stejným jmenovitým příkonem.

### **„Check Active Air Flap System“ (Zkontrolujte systém aktivní vzduchové klapky) (je-li ve výbavě)**

Toto hlášení se zobrazí v následujících situacích:

- Porucha aktuátoru klapky
- Porucha řídicí jednotky aktuátoru vzduchové klapky
- Vzduchová klapka se neotvírá

Po nápravě všech uvedených závad varování zmizí.

## DISPLEJ SDRUŽENÉHO PŘÍSTROJE (TYP A, C)

Ovládání displeje sruženého přístroje



OBC3043037L

■ N Line

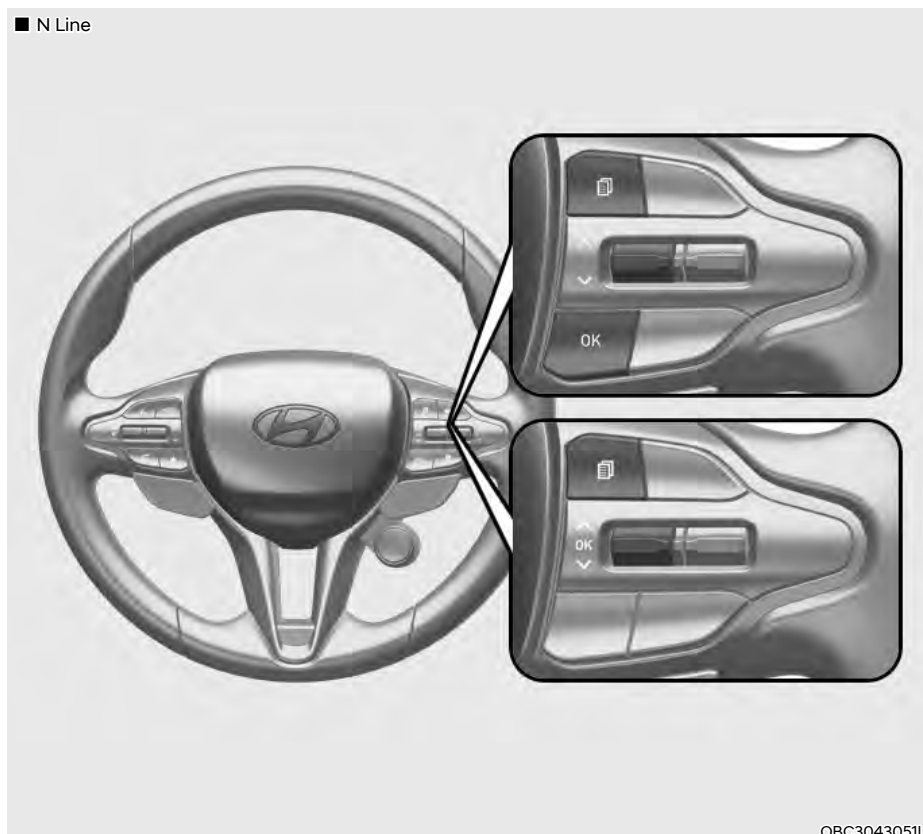

OBC3043051L

Režimy displeje sdruženého přístroje lze měnit pomocí ovládacích prvků.

Spínač	Funkce
	Tlačítko MODE slouží ke změně režimu zobrazení
	Tlačítko MOVE slouží k procházení jednotlivých položek
OK	Tlačítko SELECT/RESET slouží k nastavení nebo obnovení nastavení zvolené položky



## Režimy displeje sdruženého přístroje

Režimy	Symbol	Vysvětlení
Palubní počítač		Tento režim zobrazuje informace o jízdě, například denní počítadlo kilometrů, spotřeba paliva atd. Podrobnosti naleznete v části „Palubní počítač“ v této kapitole.
Podrobná navigace (TBT)		Tento režim zobrazuje stav navigace.
Asistenční systém		<ul style="list-style-type: none"> <li>- Adaptivní tempomat</li> <li>- Systém kontroly pozornosti řidiče (DAW)</li> <li>- Inteligentní varování při rychlostním omezení</li> </ul>
Uživatelská nastavení		V tomto režimu můžete změnit nastavení dveří, světel atd.
Výstraha		Tento režim zobrazuje varovná hlášení týkající se poruchy světla atd. - Informace o tlaku vzduchu v pneumatikách

**Zobrazené informace se mohou lišit podle funkcí vozidla.**

### Skupina palubního počítače



Ve skupině palubního počítače se zobrazují informace týkající se jízdních parametrů vozidla včetně spotřeby paliva, počtu ujetých kilometrů a rychlosti vozidla.

**Podrobnosti naleznete v části „Palubní počítač“ v této kapitole.**

### Režim Turn By Turn (TBT)



Tento režim zobrazuje stav navigace.

## Asistenční režim



OBC3043044L

### SCC/ISLA

Tento režim zobrazuje stav adaptivního tempomatu a systému inteligentního omezovače rychlosti.

**Podrobnosti k jednotlivým systémům naleznete v příslušných částech v kapitole 7.**

## Hlavní varovná kontrolka

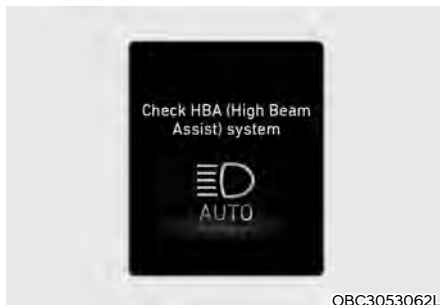

OBC3053062L

Tato varovná kontrolka informuje řidiče o následujících situacích.

- Porucha asistenčního systému pro prevenci srážky vpředu (je-li ve výbavě)
- Zakrytí radaru asistenčního systému pro prevenci srážky vpředu (je-li ve výbavě)
- Porucha asistenta prevence kolize v mrtvém úhlu (je-li ve výbavě)
- Zakrytí radaru asistenta prevence kolize v mrtvém úhlu (je-li ve výbavě)
- Porucha osvětlení (je-li ve výbavě)
- Porucha asistenčního systému dálkových světel (je-li ve výbavě)
- Porucha adaptivního tempomatu (je-li ve výbavě)
- Porucha systému kontroly tlaku vzduchu v pneumatikách

Kontrolka hlavního varovného hlášení se rozsvítí, dojde-li k jedné nebo více výše popsaným situacím s varovným hlášením.

V takovém případě se na displeji sdruženého přístroje zobrazí ikona hlavního varovného hlášení (⚠) vedle ikony Uživatelská nastavení (⚙).

Jestliže se situace s varovným hlášením vyřeší, kontrolka hlavního varovného hlášení zhasne a ikona hlavního varovného hlášení zmizí.



### Tlak vzduchu v pneumatikách

Tento režim zobrazuje informace týkající se tlaku vzduchu v pneumatikách.

**Podrobnosti naleznete v části „Systém sledování tlaku vzduchu v pneumatikách (TPMS)“ v kapitole 8.**

### Režim Uživatelská nastavení (je-li ve výbavě)

V tomto režimu můžete měnit nastavení sdruženého přístroje, dveří, světel atd.

1. Jízdní asistent
2. Sdružený přístroj
3. Světla
4. Dveře
5. Komfort
6. Jednotky
7. Jazyk
8. Reset

**Zobrazené informace se mohou lišit podle funkcí vozidla.**

„Shift to P to edit settings / Engage parking brake to edit settings“ (Před nastavením přehradte do polohy P / Před nastavením zatáhněte parkovací brzdu)

Toto varovné hlášení se zobrazí, pokud se pokusíte zvolit položku z režimu Uživatelská nastavení během jízdy.

- Automatická převodovka / inteligentní variabilní převodovka

Pro vaši bezpečnost měňte uživatelská nastavení po zaparkování vozidla, zatažení parkovací brzdy a přemístění řídicí páky do polohy P (parkování).

- Manuální převodovka

Pro vaši bezpečnost měňte uživatelská nastavení po zatažení parkovací brzdy.

### Stručný průvodce (náповěda)

Tento režim poskytuje rychlý přehled systémů v režimu Uživatelská nastavení. Zvolte položku, stiskněte a přidrže tlačítko OK.

**Více informací o jednotlivých systémech najdete v tomto návodu k obsluze.**

## 1. Jízdní asistent

Položka	Vysvětlení
Komfort jízdy	<ul style="list-style-type: none"> <li>• Adaptivní tempomat</li> </ul> Slouží k nastavení vzdálenosti mezi vozidly, zrychlení a rychlosti reakce adaptivního tempomatu. <b>Další podrobnosti naleznete v části „Adaptivní tempomat (SCC)“ v kapitole 7.</b>
Omezovač rychlosti	Nastavení omezovače rychlosti <ul style="list-style-type: none"> <li>• Omezovač rychlosti / Varování při rychlostním omezení / Informace o rychlostním omezení / Vypnuto</li> </ul> <b>Podrobnosti naleznete v části „Systém inteligentního omezovače rychlosti (ISLA)“ v kapitole 7.</b>
Způsoby varování	Slouží k nastavení hlasitosti varování asistenčního systému řidiče. <ul style="list-style-type: none"> <li>• Hlasitost varování &gt; Vysoká / Střední / Nízká / Vypnuto</li> <li>• Haptické varování</li> </ul>
Systém kontroly pozornosti řidiče (DAW)	Slouží k aktivaci a deaktivaci výstrahy při odjetí vozidla vpředu. <ul style="list-style-type: none"> <li>• Výstraha při odjetí vozidla vpředu</li> </ul> <b>Podrobnosti naleznete v části „Systém kontroly pozornosti řidiče (DAW)“ v kapitole 7.</b>
Bezpečnost jízdy	<ul style="list-style-type: none"> <li>• Bezpečnost vpředu</li> </ul> Slouží k zapnutí nebo vypnutí funkce Bezpečnost vpředu. <ul style="list-style-type: none"> <li>• Rychlost varování funkce Bezpečnost vpředu</li> </ul> Slouží k nastavení rychlosti varování funkce Bezpečnost vpředu asistenčního systému řidiče. <b>Podrobnosti naleznete v části „Asistenční systém pro prevenci srážky vpředu (FCA)“ v kapitole 7.</b> <ul style="list-style-type: none"> <li>• Bezpečnost jízdy v pružích</li> </ul> Slouží k zapnutí nebo vypnutí funkce Bezpečnost jízdy v pružích. <b>Podrobnosti naleznete v části „Systém pro udržení v jízdním pruhu (LKA)“ v kapitole 7.</b> <ul style="list-style-type: none"> <li>• Bezpečnost v mrtvém úhlu</li> </ul> Slouží k zapnutí nebo vypnutí funkce Bezpečnost v mrtvém úhlu. <b>Podrobnosti naleznete v části „Systém varování před kolizí v mrtvém úhlu (BCW)“ nebo „Asistent prevence kolize v mrtvém úhlu (BCA)“ v kapitole 7.</b> <ul style="list-style-type: none"> <li>• Bezpečnost opuštění vozidla</li> </ul> Slouží k zapnutí nebo vypnutí funkce Bezpečnost opuštění vozidla. <b>Podrobnosti naleznete v části „Varování pro bezpečné opuštění vozidla (SEW)“ v kapitole 7.</b>

Položka	Vysvětlení
Bezpečnost při parkování	<ul style="list-style-type: none"> <li>Automatické zapnutí varování vzdálenosti při parkování</li> <li>Slouží k aktivaci nebo deaktivaci automatického zapnutí varování vzdálenosti při parkování.</li> <li><b>Podrobnosti naleznete v části „Systém varování vzdálenosti při parkování (jízda vpřed/couvání)“ v kapitole 7.</b></li> <li>Systém bezpečnosti v příčném směru při couvání</li> <li>Slouží k aktivaci a deaktivaci systému bezpečnosti v příčném směru při couvání.</li> <li><b>Podrobnosti naleznete v části „Asistent prevence kolize s vozidly v příčném směru při couvání (RCCA)“ v kapitole 7.</b></li> </ul>

## 2. Sdružený přístroj

Položka	Vysvětlení
Zobrazení stěračů / světel	Slouží k aktivaci nebo deaktivaci režimu stěračů / světel. V případě aktivace se na displeji sdruženého přístroje zobrazuje zvolený režim stěračů / světel, kdykoliv změníte režim.
Dopravní značky	Pro nastavení zobrazovaných dopravních značek.
Varování při náledí	Slouží k aktivaci či deaktivaci varování při náledí.
Uvítací zvuk	Slouží k aktivaci nebo deaktivaci uvítacího zvuku.
Výběr motivu	Můžete vybrat motiv sdruženého přístroje. <ul style="list-style-type: none"> <li>Sdružený přístroj typu B:</li> </ul> Odkaz na režim jízdy / Motiv A / Motiv B / Motiv C

## 3. Světla

Položka	Vysvětlení
Jas	Úprava úrovně jasu. <ul style="list-style-type: none"> <li>Úroveň 1 až 20</li> </ul>
Krátkodobá signalizace změny směru	<ul style="list-style-type: none"> <li>Vypnuto: Funkce krátkodobé signalizace změny směru se deaktivuje.</li> <li>3, 5, 7 bliknutí: po lehkém přemístění páčky směrových světel bliknou směrová světla 3krát, 5krát nebo 7krát.</li> </ul> <b>Podrobnosti naleznete v části „Osvětlení“ v kapitole 5.</b>
Jas okolního světla	<ul style="list-style-type: none"> <li>Vypnuto</li> <li>Úroveň 1/2/3/4</li> </ul>
Asistenční systém dálkových světel (je-li ve výbavě)	Slouží k aktivaci či deaktivaci asistenčního systému dálkových světel. <b>Podrobnosti naleznete v části „Asistenční systém dálkových světel (HBA)“ v kapitole 5.</b>

#### 4. Dveře

Položka	Vysvětlení
Automatické zamknutí	<ul style="list-style-type: none"> <li>• Aktivace na základě řazení: všechny dveře se automaticky zamknou, jestliže dojde k přesunu řazení vozidla z polohy P (parkování) do polohy R (zpátečka), N (neutrál) nebo D (jíзда). (pouze při běžícím motoru.)</li> <li>• Aktivace na základě rychlosti: všechny dveře se automaticky zamknou, jakmile rychlost vozidla překročí 15 km/h.</li> <li>• Vypnuto: Funkce automatického uzamknutí dveří se deaktivuje.</li> </ul>
Automatické odemknutí	<ul style="list-style-type: none"> <li>• Při přefazení do polohy P: všechny dveře se automaticky odemknou po přefazení do polohy P (parkování). (pouze při běžícím motoru.)</li> <li>• Při vytáhnutí klíčku / při vypnutí vozidla: při přepnutí spínače zapalování do polohy LOCK/OFF se všechny dveře automaticky odemknou.</li> <li>• Vypnuto: funkce automatického odemknutí dveří se deaktivuje.</li> </ul>
Zpětná vazba houkačky	<p>Pro vypnutí nebo zapnutí potvrzení houkačkou.</p> <p>Pokud je aktivováno potvrzení houkačkou, zazní po zamknutí dveří stisknutím tlačítka zamknutí na dálkovém ovladači a jeho opětovném stisknutí do 4 sekund potvrzovací zvuk houkačky, který indikuje zamknutí všech dveří (je-li vozidlo vybaveno dálkovým ovládáním).</p>

#### 5. Komfort

Položka	Vysvětlení
Upozornění na cestující na zadním sedadle (je-li ve výbavě)	<p>Slouží k aktivaci a deaktivaci upozornění na cestující na zadním sedadle.</p> <p><b>Podrobnosti naleznete v části „Upozornění na cestující na zadním sedadle (ROA)“ v kapitole 5.</b></p>
Uvítací funkce zpětných zrcátek / světel	<ul style="list-style-type: none"> <li>• Při odemknutí dveří: Vnější zpětná zrcátka se při odemknutí dveří automaticky vyklopí.</li> <li>• Při přiblížení řidiče: Vnější zpětná zrcátka se automaticky vyklopí, když se k vozidlu přiblíží osoba s chytrým klíčkem.</li> </ul> <p><b>Podrobnosti naleznete v části „Uvítací osvětlení“ v kapitole 5.</b></p>
Systém bezdrátového nabíjení	<p>Slouží k aktivaci nebo deaktivaci systému bezdrátového nabíjení v předním sedadle.</p> <p><b>Podrobnosti naleznete v části „Systém bezdrátového nabíjení mobilního telefonu“ v kapitole 5.</b></p>
Automatický zadní stěrač (při couvání)	<p>Pro aktivaci nebo deaktivaci funkce automatického zadního stěrače. Po přemístění řadicí páky z polohy D do R se při zapnutých předních stěračích automaticky uvede v činnost zadní stěrač. Po následném přemístění řadicí páky z polohy R do D se zadní stěrač vypne.</p>
Servisní interval	<ul style="list-style-type: none"> <li>• Servisní interval</li> </ul> <p>Slouží k aktivaci nebo deaktivaci funkce servisního intervalu.</p> <ul style="list-style-type: none"> <li>• Nastavení intervalu</li> </ul> <p>Pokud je aktivní menu Servisní interval, můžete upravit čas a vzdálenost.</p> <ul style="list-style-type: none"> <li>• Reset</li> </ul> <p>Slouží k vynulování servisního intervalu.</p>

## 6. Jednotky

Položka	Vysvětlení
Jednotka rychlosti	Slouží k volbě jednotky rychlosti. (km/h, MPH)
Jednotka teploty	Slouží k volbě jednotky teploty. (°C, °F)
Jednotka spotřeby paliva	Pro volbu jednotky spotřeby paliva. (km/l, l/100km, MPG)
Jednotka měření tlaku v pneumatikách	Slouží k volbě jednotky tlaku vzduchu v pneumatikách. (psi, kPa, bar)

## 7. Language (jazyk) (je-li ve výbavě)

Položka	Vysvětlení
Jazyk	Zvolte jazyk.

## 8. Reset

Položka	Vysvětlení
Reset	Menu v režimu Uživatelská nastavení můžete resetovat. Všechna menu v režimu Uživatelská nastavení se vrátí do továrního nastavení, vyjma jazyka a servisního intervalu.



## Palubní počítač (typ A) (je-li ve výbavě)

Palubní počítač je systém informací pro řidiče řízený mikropočítačem, který zobrazuje informace týkající se jízdy.

### **i** Informace

Některé jízdní informace uložené v palubním počítači (např. průměrná rychlost vozidla) se v případě odpojení akumulátoru vynulují.

### Režimy palubního počítače

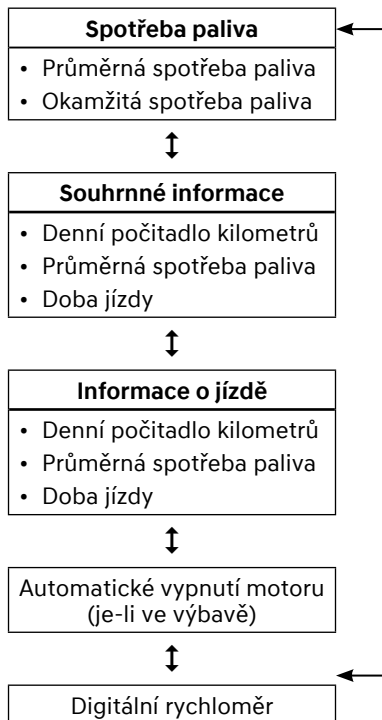

OBC3043039L

Pro změnu režimu přepněte spínač „^, v“ na volantu.

### Spotřeba paliva

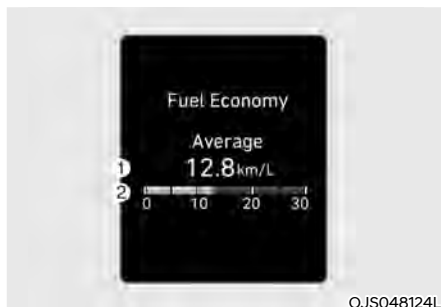

OJS048124L

#### Průměrná spotřeba paliva (1)

- Tento režim vypočítává průměrnou spotřebu paliva z ujeté vzdálenosti a spotřebovaného množství paliva od posledního vynulování průměrné spotřeby.
- Průměrnou spotřebu paliva lze vynulovat ručně nebo se může nulovat automaticky.

### Ruční reset

Průměrnou spotřebu vynulujete ručně stisknutím tlačítka [OK] na volantu na více než 1 sekundu při zobrazené průměrné spotřebě.

### Automatický reset

Chcete-li automaticky vynulovat průměrnou spotřebu paliva při doplnění paliva, zvolte v uživatelském nastavení na displeji sdruženého přístroje možnost „Fuel Econ. Reset“.

- Po zapnutí zapalování: průměrná spotřeba paliva se automaticky vynuluje, jakmile uplynou 4 hodiny od vypnutí motoru.
- Po doplnění paliva: průměrná spotřeba paliva se automaticky vynuluje, když pojedete rychlostí vyšší než 1 km/h po doplnění 6 a více litrů paliva.

### Informace

**Průměrná spotřeba paliva nemusí být přesná po ujetí vzdálenosti kratší než 300 metrů od zapnutí spínače start/stop motoru.**

### Okamžitá spotřeba paliva (2)

- V tomto režimu se vypočítává spotřeba paliva v posledních několika sekundách, jede-li vozidlo rychlostí vyšší než 10 km/h.

### Souhrnné informace

#### ■ Typ A



OJX1049012L

#### ■ Typ B

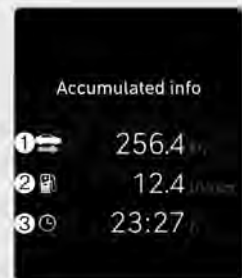

OJX1049067L/

Tato obrazovka zobrazuje společně denní počítadlo kilometrů (1), průměrnou spotřebu paliva (2) a celkovou dobu jízdy (3).

Informace se počítá od posledního vynulování.

Chcete-li data ručně vynulovat, stiskněte a podržte tlačítko OK při souhrnném zobrazení informací o jízdě. Denní počítadlo kilometrů, průměrná spotřeba paliva a celková doba jízdy se vynulují současně.

Souhrnné informace o jízdě se budou stále načítat, dokud běží motor (například při zastavení v koloně nebo na semaforech).



## Informace

**Vozidlo musí ujet minimálně 300 metrů, než bude přepočtena hodnota od posledního cyklu zapalování.**

### Zobrazení informací o jízdě



Tato obrazovka zobrazuje společně denní počítadlo kilometrů (1), průměrnou spotřebu paliva (2) a celkový jízdni čas (3).

Informace se počítají pro každý zapalovací cyklus. Nicméně když je motor vypnutý 4 a více hodin, obrazovka s informacemi o jízdě se vynuluje automaticky.

Chcete-li data ručně vynulovat, stiskněte a přidržte tlačítko OK při zobrazení informací o jízdě. Denní počítadlo kilometrů, průměrná spotřeba paliva a celková doba jízdy se vynulují současně.

Informace o jízdě se budou stále načítat, dokud běží motor (například při zastavení v koloně nebo na semaforech)



### Informace

**Vozidlo musí ujet minimálně 300 metrů, než bude přepočtena hodnota od posledního cyklu zapalování.**

### Digitální rychloměr

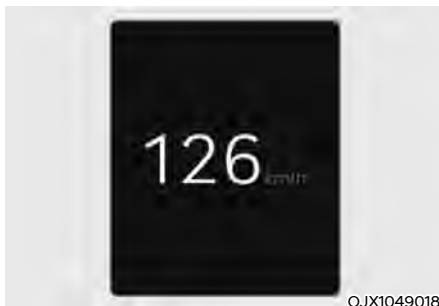

OJX1049018

Toto hlášení zobrazuje rychlost vozidla (km/h).

### Automatické vypnutí motoru (je-li ve výbavě)



OJX1069044

Displej AUTO STOP zobrazuje dobu od posledního vypnutí motoru systémem ISG (Idle Stop and Go).

**Podrobnosti naleznete v části „Systém ISG (Idle Stop and Go)“ v kapitole 6.**

## Palubní počítač (typ C) (je-li ve výbavě)

Palubní počítač je systém informací pro řidiče řízený mikropočítačem, který zobrazuje informace týkající se jízdy.

### **i** Informace

Některé jízdní informace uložené v palubním počítači (např. průměrná rychlost vozidla) se v případě odpojení akumulátoru vynulují.

### Režimy palubního počítače

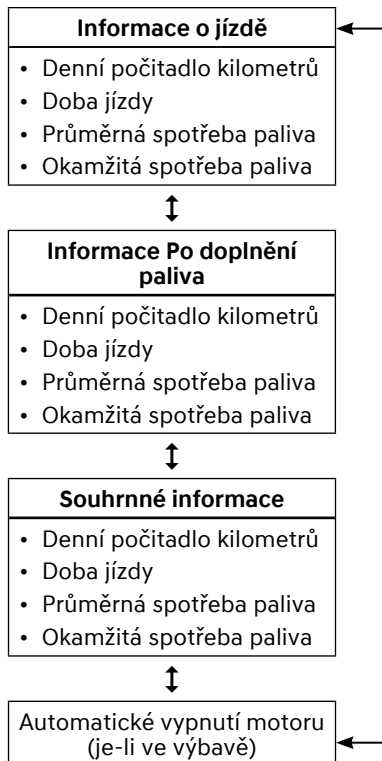

OBC3043039L

Pro změnu režimu přepněte spínač „ $\wedge$ ,  $\vee$ “ na volantu.

## Zobrazení informací o jízdě

■ Typ A



OBC3043048L

■ Typ B



OBC3043049L

Tato obrazovka zobrazuje společně denní počítadlo kilometrů (1), celkovou dobu jízdy (2) a průměrnou spotřebu paliva (3).

Informace se počítá od posledního vynulování.

Chcete-li data ručně vynulovat, stiskněte a podržte tlačítko OK při souhrnném zobrazení informací o jízdě. Denní počítadlo kilometrů, průměrná spotřeba paliva a celková doba jízdy se vynulují současně.

Souhrnné informace o jízdě se budou stále načítat, dokud běží motor (například při zastavení v koloně nebo na semaforech).

### **i** Informace

**Vozidlo musí ujet minimálně 300 metrů, než bude přepočtena průměrná spotřeba paliva od posledního cyklu zapalování.**

## Souhrnné informace

■ Typ A



OBC3043046L

■ Typ B



OBC3043047L

Tato obrazovka zobrazuje společně denní počítadlo kilometrů (1), celkovou dobu jízdy (2) a průměrnou spotřebu paliva (3).

Informace se počítá od posledního vynulování.

Chcete-li data ručně vynulovat, stiskněte a podržte tlačítko OK při souhrnném zobrazení informací o jízdě. Denní počítadlo kilometrů, průměrná spotřeba paliva a celková doba jízdy se vynulují současně.

Souhrnné informace o jízdě se budou stále načítat, dokud běží motor (například při zastavení v koloně nebo na semaforech).

### **i** Informace

**Vozidlo musí ujet minimálně 300 metrů, než bude přepočtena průměrná spotřeba paliva od posledního cyklu zapalování.**

**Automatické vypnutí motoru (je-li ve výbavě)**



Toto hlášení zobrazuje informace funkce Automatické vypnutí motoru.

## DISPLEJ SDRUŽENÉHO PŘÍSTROJE (TYP B)

### Ovládání displeje sdruženého přístroje



OBC3043037L



■ N Line

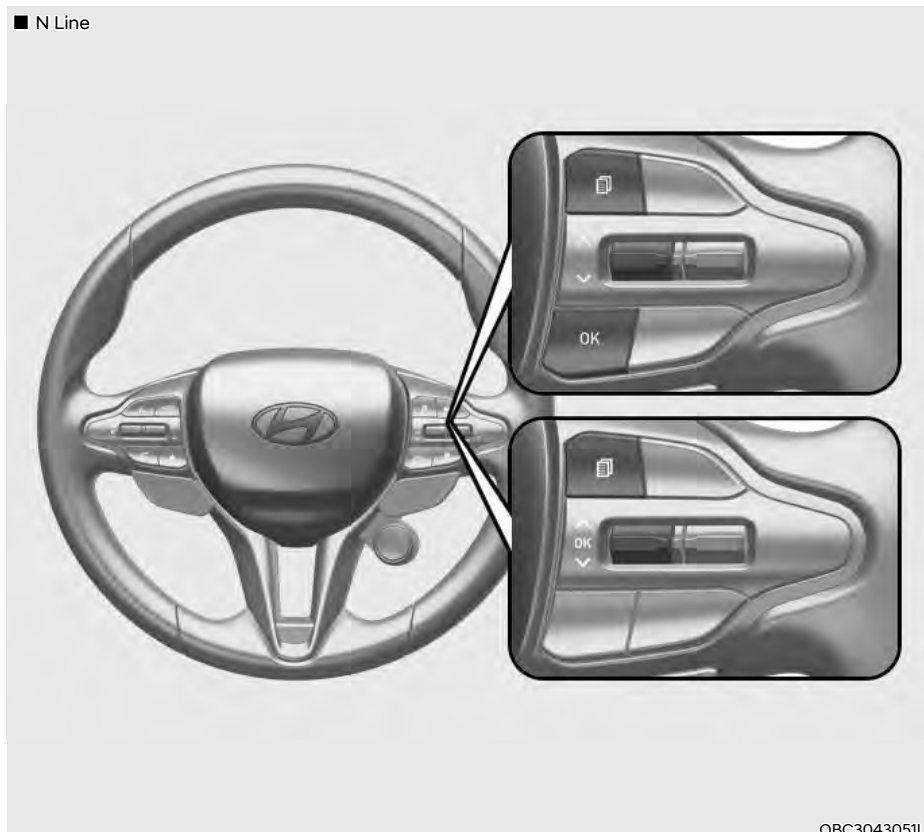

OBC3043051L

Režimy displeje sdruženého přístroje lze měnit pomocí ovládacích spínačů.

Spínač	Ovládání	Funkce
	Stisknutí	Tlačítko MODE pro změnu režimů zobrazení
	Stisknutí	Přepínač NAHORU, DOLŮ pro změnu položek ve zobrazení Nástroje a menu Možnosti
OK	Stisknutí	Přepínač SELECT / RESET pro vstup do menu Možnosti
	Stisknutí a přidržení	Přepínač SELECT/RESET pro vyvolání informací asistenčního systému nebo vynulování zvolené položky.

### Režimy zobrazení

Režimy zobrazení	Funkce
Režim Utility	Zobrazení Nástroje zobrazuje informace o jízdě, jako je ujetá vzdálenost, spotřeba paliva atd.
Asistenční systém	Zobrazení Asistenční systém zobrazuje stav asistenčních systémů vozidla.
Turn by Turn	Zobrazení Turn By Turn zobrazuje stav navigace.

**Zobrazené informace se mohou lišit podle funkcí vozidla.**

## Zobrazení režimu Utility

V zobrazení Nástroje můžete pomocí přepínače  $\wedge$ ,  $\vee$  (NAHORU, DOLŮ) přepínat mezi položkami v následujícím pořadí.



OCN7040045L

## Spotřeba paliva

Zobrazí se průměrná spotřeba paliva (1) a okamžitá spotřeba paliva (2).

### • Ruční reset

Průměrnou spotřebu vynulujete ručně stisknutím spínače OK na volantu na dobu delší než 1 sekunda při zobrazení průměrné spotřebě.

### • Automatický reset

Chcete-li automaticky nulovat průměrnou spotřebu paliva, zvolte v nabídce Nastavení na obrazovce multimediálního systému možnost „After Ignition“ (Po zapnutí zapalování) nebo „After Refueling“ (Po doplnění paliva).

– Po zapnutí zapalování: když je motor vypnutý 4 a více hodin, průměrná spotřeba paliva se vynuluje automaticky.

– Po doplnění paliva: Průměrná spotřeba paliva se vynuluje automaticky, když dotankujete 6 a více litrů paliva a pojedete rychlostí vyšší než 1 km/h.

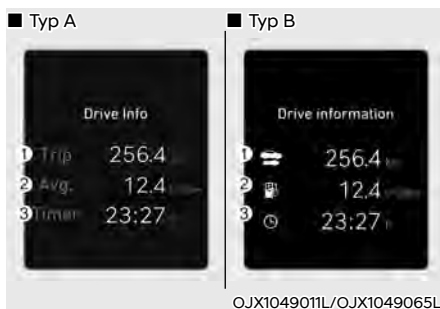

OJX1049011L/OJX1049065L

## Informace o jízdě

Zobrazí se ujetá vzdálenost (1), průměrná spotřeba paliva (2) a celková doba jízdy (3).

Informace se počítají pro každý zapalovací cyklus. Nicméně když je motor vypnutý 4 a více hodin, obrazovka s informacemi o jízdě se vynuluje automaticky.

Chcete-li provést ruční vynulování, podržte stisknutý spínač OK na volantu na dobu delší než 1 sekunda při zobrazení „Informace o jízdě“.

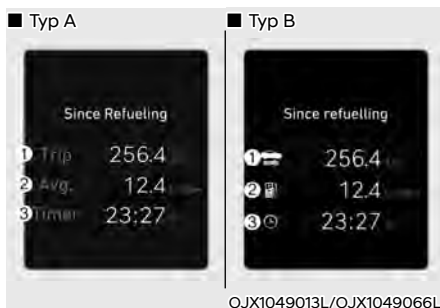

OJX1049013L/OJX1049066L

## Od doplnění paliva

Zobrazí se ujetá vzdálenost (1), průměrná spotřeba paliva (2) a celková doba jízdy (3) od okamžiku doplnění paliva do vozidla.

Chcete-li provést ruční vynulování, podržte stisknutý spínač OK na volantu na dobu delší než 1 sekunda při zobrazení „Od doplnění paliva“.

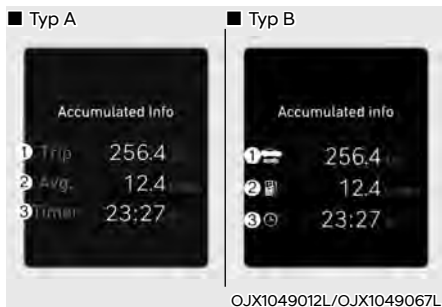

## Souhrnné informace

Společně se zobrazí celková ujetá vzdálenost (1), průměrná spotřeba paliva (2) a celková doba jízdy (3).

Informace se počítá od posledního vynulování.

Chcete-li provést ruční vynulování, podržte stisknutý spínač OK na volantu na dobu delší než 1 sekunda při zobrazení „Souhrnné informace“.



## Digitální rychloměr

Obrazovka digitálního rychloměru zobrazuje rychlost vozidla.



## Automatické vypnutí motoru (je-li ve výbavě)

Displej AUTO STOP zobrazuje dobu od posledního vypnutí motoru systémem ISG (Idle Stop and Go).

**Podrobnosti naleznete v části „Systém ISG (Idle Stop and Go)“ v kapitole 6.**



## Teplota motoru (je-li ve výbavě)

Ukazatel zobrazuje teplotu chladicí kapaliny motoru za chodu motoru.

## Zobrazení dalších informací



OJX1049042L/OJX1049069L

### Informace o jízdě

Informace o jízdě se zobrazí na 4 sekundy po vypnutí motoru.



OBC3040015

### Informace o asistenčních systémech

Zobrazí se aktuální provozní podmínky systému manuálního omezovače rychlosti, tempomatu, adaptivního tempomatu, systému pro řízení v jízdním pruhu atd.

## Zobrazení Asistenční systém



OBC3043044L

Při výběru zobrazení Asistenční systém se zobrazí stav tempomatu, adaptivního tempomatu, systému pro řízení v jízdním pruhu atd.

**Podrobnosti k jednotlivým systémům naleznete v příslušných částech v kapitole 7.**

## Zobrazení Turn By Turn (TBT)

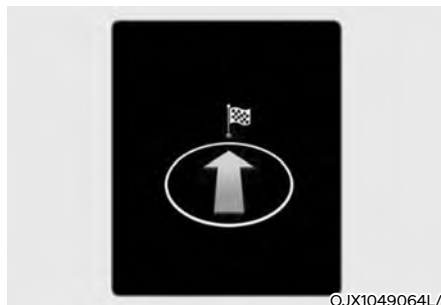

OJX1049064L/

Při výběru zobrazení Turn by Turn se zobrazí podrobná navigace a vzdálenost / čas do cíle.

### Nastavení vozidla (multimediální systém)

Menu Nastavení vozidla v multimediálním systému umožňuje uživateli zvolit nejrůznější nastavení, včetně funkcí zamykání/odemykání dveří, praktických funkcí, nastavení asistenčních systémů řidiče apod.

#### Menu Nastavení vozidla

1. Jízdní asistent
2. Omezovač rychlosti
3. Sdružený přístroj
4. Světla
5. Dveře
6. Komfort
7. Výchozí nastavení

Zobrazené informace se mohou lišit podle funkcí vozidla.



#### VÝSTRAHA

**Nastavení vozidla neupravujte za jízdy. Mohlo by vás to rozptýlit od řízení a mohlo by dojít ke srážce.**

### Nastavení vašeho vozidla



1. Stiskněte tlačítko SETUP na hlavní klávesnici.



2. Vyberte možnost „Vozidlo“ a změňte nastavení funkcí.



#### Informace

Multimediální systém se může po aktualizacích softwaru změnit. Další informace naleznete v příručce, která je k dispozici v multimediálním systému.

# 5. Praktická výbava

Přístup do vozidla.....	5-4
Dálkové ovládání .....	5-4
Chytrý klíček.....	5-7
Systém imobilizéru .....	5-12
Zámky dveří.....	5-13
Ovládání zámků dveří zvenku.....	5-13
Ovládání zámků dveří zevnitř .....	5-15
Funkce automatického zamknutí/odemknutí dveří .....	5-16
Dětské bezpečnostní pojistky zadních dveří.....	5-17
Postup zamknutí dveří v případě nouze .....	5-17
Upozornění na cestující na zadním sedadle (ROA).....	5-18
Alarm.....	5-19
Volant.....	5-20
Motorem poháněný posilovač řízení (MDPS).....	5-20
Sklopení volantu / teleskopický sloupek řízení .....	5-21
Vyhřívání volantu .....	5-22
Houkačka .....	5-22
Zrcátka .....	5-23
Vnitřní zpětné zrcátko .....	5-23
Vnější zpětné zrcátko .....	5-24
Okna.....	5-27
Elektricky ovládaná okna .....	5-27
Střešní okno.....	5-33
Kapota .....	5-37
Kapota .....	5-37
Dveře zavazadlového prostoru .....	5-38
Nouzové bezpečnostní uvolnění dveří zavazadlového prostoru .....	5-40
Dvířka plnicího hrdla palivové nádrže .....	5-40
Vnější osvětlení .....	5-43
Asistenční systém dálkových světel (HBA).....	5-50
Nastavení asistenčního systému dálkových světel .....	5-50
Činnost asistenčního systému dálkových světel.....	5-51
Porucha a omezení funkce asistenčního systému dálkových světel .....	5-51

Osvětlení interiéru.....	5-53
Stěrače a ostřikovače.....	5-55
Stěrače čelního okna.....	5-55
Ostřikovače čelního okna .....	5-56
Spínač zadního stěrače a ostřikovače .....	5-57
Manuální klimatizace .....	5-58
Topení a klimatizace.....	5-59
Ovládání systému .....	5-63
Údržba systému.....	5-65
Automatická klimatizace .....	5-67
Automatické topení a klimatizace.....	5-68
Manuální topení a klimatizace .....	5-69
Ovládání systému .....	5-73
Údržba systému.....	5-76
Odmrazení a odmížení čelního okna .....	5-78
Manuální klimatizace .....	5-78
Automatická klimatizace .....	5-79
Systém automatického odmíznutí (pouze pro automatické klimatizace).....	5-80
Odmrazování .....	5-81
Úložný prostor .....	5-83
Úložný prostor ve středové konzole .....	5-83
Schránka před spolujezdcem .....	5-84
Prvky v interiéru .....	5-85
Popelník .....	5-85
Držák nápojů.....	5-85
Posuvná loketní opěrka.....	5-86
Sluneční clona .....	5-86
Elektrická zásuvka .....	5-87
Nabíječka USB .....	5-88
Systém bezdrátového nabíjení mobilního telefonu .....	5-88
Hodiny.....	5-91
Háček na šaty .....	5-91
Ukotvení rohožek.....	5-92
Síť na zavazadla (držák).....	5-93
Kryt zavazadlového prostoru.....	5-93



# 5. Praktická výbava

Výbava exteriéru .....	5-94
Střešní nosič .....	5-94
Multimediální systém .....	5-95
Vstup USB .....	5-95
Anténa .....	5-95
Ovládací prvky audiosystému na volantu.....	5-96
Rozpoznávání hlasu.....	5-98
Bezdrátová technologie Bluetooth® hands-free .....	5-98
Jak funguje rádio ve vozidle.....	5-99

## PŘÍSTUP DO VOZIDLA

### Dálkový ovladač (je-li ve výbavě)



OIB034040

Vaše vozidlo HYUNDAI používá dálkový ovladač, s jehož pomocí lze odemknout či zamknout dveře (a zavazadlový prostor) a dokonce nastartovat motor bez vložení klíčku.

- (1) Zamykání dveří
- (2) Odemykání dveří
- (3) Odemykání dveří zavazadlového prostoru

### Zamknutí

Pro zamknutí:

1. Zavřete všechny dveře, kapotu motoru a dveře zavazadlového prostoru.
2. Na dálkovém ovladači stiskněte tlačítko zamknutí dveří (1).
3. Dveře se zamknou. Výstražná světla jednou bliknou. Pokud je na displeji sruženého přístroje režim Uživatelská nastavení, sklopí se také vnější zpětná zrcátka. Podrobnosti naleznete v části „Displej sruženého přístroje“ v kapitole 4.
4. Pohledem na polohu tlačítka zamknutí dveří uvnitř vozidla ověřte, že jsou dveře zamknuté.

### VÝSTRAHA

Nikdy nenechávejte klíčky ve vozidle, když jsou zde děti bez dozoru. Nehlídané děti mohou vložit klíček do spínače zapalování a ovládat elektrická okna či jiné prvky vozidla nebo dokonce uvést vůz do pohybu, což

může způsobit závažné nebo dokonce smrtelné zranění.

### Odemknutí

Pro odemknutí:

1. Na dálkovém ovladači stiskněte tlačítko odemknutí dveří (2).
2. Dveře se odemknou. Výstražná světla dvakrát bliknou. Pokud je na displeji sruženého přístroje režim Uživatelská nastavení, vyklopí se také vnější zpětná zrcátka. Podrobnosti naleznete v části „Displej sruženého přístroje“ v kapitole 4.

### Informace

**Jestliže po odemknutí neotevřete některé dveře, po 30 sekundách se dveře automaticky zase zamknou.**

### Odemknutí dveří zavazadlového prostoru

Pro odemknutí:

1. Na dálkovém ovládání stiskněte na více než jednu sekundu tlačítko pro odemknutí dveří zavazadlového prostoru (3).
2. Výstražná světla dvakrát bliknou. Jakmile jsou dveře zavazadlového prostoru otevřeny a poté zavřeny, dveře zavazadlového prostoru se automaticky zamknou.

### Informace

- Pokud jsou dveře zavazadlového prostoru odemknuty, automaticky se zamknou.
- Slovo „HOLD“ uvedené na tlačítku znamená, že je potřeba je podržet na více než jednu sekundu.

## Nastartování

Podrobné informace viz „Zapalování pomocí klíčku“ v kapitole 6.

### POZNÁMKA

Aby nedošlo k poškození dálkového ovladače:

- Chraňte dálkový ovládač před vodou, jakoukoliv jinou kapalinou a ohněm. Pokud vnitřek dálkového ovladače navlhne (v důsledku průniku nápoje nebo vlhkosti) nebo se zahřeje, vnitřní obvod může mít poruchu a dojde k zániku záruky na vozidlo.
- Zabraňte pádu dálkového ovladače na zem ani s ním neházejte.
- Chraňte dálkový ovládač před extrémními teplotami.

## Mechanický klíček

■ Typ A



OED036001A

■ Typ B



OTLE045002

Pokud dálkový ovládač nefunguje normálně, můžete zamknout nebo odemknout dveře pomocí mechanického klíčku.

### Typ B

Pokud chcete klíček vyklopit, stiskněte uvolňovací tlačítko a klíček se automaticky vyklopí.

Pokud chcete klíček zavřít, manuálně jej sklopte zatímco držíte uvolňovací tlačítko.

### POZNÁMKA

**Nezavírejte klíček bez stisknutí uvolňovacího tlačítka. Mohlo by tím dojít k poškození klíčku.**

## **Pravidla používání dálkového ovládání**

Dálkové ovládání nebude fungovat, pokud se vyskytne některá z následujících situací:

- Klíček je ve spínači zapalování.
- Překročíte provozní vzdálenost (přibližně 30 m).
- Baterie v dálkovém ovládání je vybitá.
- Signál mohou blokovat jiná vozidla nebo objekty.
- Počasí je extrémně chladné.
- Dálkové ovládání se nachází v blízkosti rádiového vysílače, např. rádiové stanice nebo letiště, který může rušit jeho normální funkci.

Pokud dálkové ovládání nefunguje správně, otevřete a zavřete dveře pomocí mechanického klíčku. Pokud máte s dálkovým ovladačem problém, doporučujeme vám obrátit se na autorizovaného opravce HYUNDAI.

Je-li dálkové ovládání blízko mobilního telefonu, mohou běžné provozní signály mobilního telefonu blokovat signál z dálkového ovládání. Platí to především v situacích, kdy je telefon aktivní, kupříkladu během volání, zasílání textových zpráv nebo příjmu či odesílání elektronické pošty. Dbejte na to, abyste nenosili dálkové ovládání a svůj mobilní telefon ve stejné kapse kalhot nebo bundy, a abyste mezi těmito dvěma druhy zařízení vždy udržovali adekvátní vzdálenost.

## **i** Informace

**Změny nebo úpravy, které nejsou výslovně schváleny stranou odpovědnou za schválení pro provoz, by mohly mít za následek zrušení oprávnění uživatele k provozu zařízení. Jestliže kvůli změnám či úpravám, které nebyly výslovně schváleny stranou zodpovědnou za schválení pro provoz, přestane fungovat systém bezklíčového přístupu, nejde o závadu krytou zárukou výrobce vozidla.**

## **POZNÁMKA**

**Uchovávejte dálkové ovládání mimo materiály, které blokují průchod elektromagnetických vln do klíčku.**

## Výměna baterie

Pokud dálkové ovládání správně nefunguje, zkuste v něm vyměnit baterii.



OLM042302

Typ baterie: CR2032

Výměna baterie:

1. Vložte tenký nástroj do štěrbin a opatrně vypačte kryt.
2. Vyjměte starou baterii a vložte novou. Ujistěte se, že baterie je ve správné poloze.
3. Nasadte zpět zadní kryt dálkového ovládání.

Máte-li podezření, že vaše dálkové ovládání je poškozené nebo se domníváte, že nepracuje správně, doporučuje se kontaktovat autorizovaného opravce HYUNDAI.



## VÝSTRAHA

**TENTO PRODUKT OBSAHUJE KNOFLÍKOVOU BATERII**

V případě polknutí může lithiová knoflíková baterie do 2 hodin způsobit vážná nebo smrtelná zranění. Udržujte akumulátor mimo dosah dětí.

Pokud se domníváte, že mohlo dojít k polknutí baterie nebo jejímu vložení do jakékoli části těla, okamžitě vyhledejte lékařskou pomoc.

## i Informace



Nesprávně zlikvidovaná baterie může být škodlivá pro životní prostředí a lidské zdraví. Baterii likvidujte v souladu s místními zákony a předpisy.

## Chytrý klíček (je-li ve výbavě)



OIB044179

Vaše vozidlo HYUNDAI používá chytrý klíček, s jehož pomocí lze odemknout či zamknout dveře (a dveře zavazadlového prostoru) a dokonce nastartovat motor bez vložení klíčku.

- (1) Zamykání dveří
- (2) Odemykání dveří
- (3) Odemykání dveří zavazadlového prostoru

## Zamknutí



Pro zamknutí:

1. Zavřete všechny dveře, kapotu motoru a dveře zavazadlového prostoru.
2. Mějte chytrý klíček u sebe.
3. Stiskněte tlačítko na klíce dveří nebo tlačítko zamknutí dveří na chytrém klíčku.
4. Výstražná světla zablikají. Vnější zpětná zrcátka se rovněž sklopí, jestliže je v režimu uživatelského nastavení na displeji sdruženého přístroje zvolena možnost ‚Convenience → Welcome mirror → On door unlock‘. Podrobnosti naleznete v části ‚Displej sdruženého přístroje‘ v kapitole 4.
5. Zatáhnutím za vnější madlo dveří ověřte, že se vůz zamknul.

## Informace

**Tlačítko na madle dveří funguje pouze v případě, že se chytrý klíček nachází přibližně 0,7–1 m od vnějšího madla dveří.**

Nastane-li některá z následujících situací, dveře se nezamknou a na tři sekundy zazní zvukové znamení, i když stisknete tlačítko na vnějším madle dveří:

- Chytrý klíček je ve vozidle.
- Tlačítko start/stop motoru je v poloze ACC nebo ON.
- Některé dveře kromě dveří zavazadlového prostoru jsou otevřeny.



## VÝSTRAHA

**Nenechávejte chytrý klíček ve vozidle, když jsou zde děti bez dozoru. Nehlídané děti mohou stisknout tlačítko start/stop motoru a ovládat elektrická okna či jiné prvky vozidla nebo dokonce uvést vůz do pohybu, což může způsobit závažné nebo dokonce smrtelné zranění.**

## Odemknutí



Pro odemknutí:

1. Mějte chytrý klíček u sebe.
2. Stiskněte tlačítko na klíce dveří nebo tlačítko odemknutí dveří na chytrém klíčku.
3. Dveře se odemknou. Výstražná světla dvakrát bliknou. Vnější zpětná zrcátka se rovněž vyklopí, jestliže je v režimu uživatelského nastavení na displeji sdruženého přístroje zvolena možnost ‚Convenience → Welcome mirror → On door unlock‘. Podrobnosti naleznete v části ‚Displej sdruženého přístroje‘ v kapitole 4.

### **i** Informace

- Tlačítko bude fungovat pouze v případě, že chytrý klíček je ve vzdálenosti do 1 m od vnější kliky dveří. Dveře mohou odemknout i jiné osoby, které u sebe chytrý klíček nemají.
- Jestliže po odemknutí neotevřete některé dveře, po 30 sekundách se dveře automaticky zase zamknou.

## Odemknutí dveří zavazadlového prostoru

Pro odemknutí:

1. Mějte chytrý klíček u sebe.
2. Stiskněte na více než jednu sekundu tlačítko na madlu dveří zavazadlového prostoru nebo tlačítko pro odemknutí zavazadlového prostoru na chytrém klíčku.

3. Výstražná světla dvakrát bliknou.

Jakmile jsou dveře zavazadlového prostoru otevřeny a poté zavřeny, dveře zavazadlového prostoru se automaticky zamknou.

### **i** Informace

Dveře zavazadlového prostoru se po odemknutí automaticky zamknou, pokud je do 30 sekund neotevřete.

## Nastartování

Motor můžete nastartovat bez vložení klíčku. Podrobné informace naleznete v části věnované tlačítku start/stop motoru v kapitole 6.

### **POZNÁMKA**

**Aby nedošlo k poškození chytrého klíčku:**

- **Chraňte chytrý klíček před vodou, jakoukoli jinou kapalinou a ohněm. Pokud vnitřek chytrého klíčku navlhne (v důsledku průniku nápoje nebo vlhkosti) nebo se zahřeje, vnitřní obvod může mít poruchu a dojde k zániku záruky na vozidlo.**
- Zabraňte pádu chytrého klíčku na zem ani s ním neházejte.
- Chraňte chytrý klíček před extrémními teplotami.

### **POZNÁMKA**

Vždy mějte chytrý klíček u sebe, když opouštíte vozidlo. Pokud necháte chytrý klíček poblíž vozidla, může dojít k vybití akumulátoru ve vozidle.

### Mechanický klíček

Pokud chytrý klíček nefunguje normálně, můžete zamknout nebo odemknout dveře pomocí mechanického klíčku.



OIB044175

Stiskněte a přidržte uvolňovací tlačítko (1) a vyjměte mechanický klíček (2). Vložte mechanický klíček do klíčové dírky ve dveřích.

Pokud chcete mechanický klíček zasunout zpět, vložte klíček do otvoru a tlačte jej dovnitř, dokud neuslyšíte cvaknutí.

### Ztráta chytrého klíčku

K jednomu vozidlu je možné zaregistrovat maximálně dva chytré klíčky. Jestliže ztratíte chytrý klíček, doporučuje se okamžitě odvézt vozidlo a zbývající klíček k autorizovanému opravci HYUNDAI, případně tam vůz odtáhnout, je-li to nezbytné.

### Pravidla pro používání chytrého klíčku

Chytrý klíček nebude fungovat, pokud se vyskytne některá z následujících situací:

- Chytrý klíček se nachází v blízkosti rádiového vysílače, např. rádiové stanice nebo letiště, který může rušit normální funkci dálkového ovladače.
- Chytrý klíček se nachází v blízkosti mobilní vysílačky nebo mobilního telefonu.
- Další chytrý klíček od vozidla je používán v blízkosti vašeho vozidla.
- Pokud jsou okna tónovaná, zejména v kovovém odstínu, může to způsobovat frekvenční rušení a snižovat provozní rozsah chytrého klíčku.

Když chytrý klíček nefunguje běžným způsobem, otevírejte a zavírejte dveře pomocí mechanického klíčku. Máte-li s chytrým klíčkem potíže, doporučujeme vám kontaktovat autorizovaného opravce HYUNDAI.

Je-li chytrý klíček blízko mobilního telefonu, mohou běžné provozní signály mobilního telefonu blokovat signál z dálkového ovládání. Platí to především v situacích, kdy je telefon aktivní, kupříkladu během volání, zasílání textových zpráv nebo příjmu či odeslání elektronické pošty. Dbejte na to, abyste nenosili chytrý klíček a svůj mobilní telefon na stejném místě, a mezi těmito dvěma druhy zařízení vždy udržujte adekvátní vzdálenost.

### **i** Informace

**Změny nebo úpravy, které nejsou výslovně schváleny stranou odpovědnou za schválení pro provoz, by mohly mít za následek zrušení oprávnění uživatele k provozu zařízení. Jestliže kvůli změnám či úpravám, které nebyly výslovně schváleny stranou zodpovědnou za schválení pro provoz, přestane fungovat systém bezklíčového přístupu, nejde o závadu krytou zárukou výrobce vozidla.**



**POZNÁMKA**

Uchovávejte chytrý klíček mimo materiály, které blokují průchod elektromagnetických vln do klíčku.

**Výměna baterie**

Jestliže chytrý klíček nefunguje správně, zkuste vyměnit baterii.

Typ baterie: CR2032

Výměna baterie:

1. Vypáčte zadní kryt chytrého klíčku.
2. Vyjměte starou baterii a vložte novou. Ujistěte se, že baterie je ve správné poloze. Při nesprávném vložení baterie může dojít k jejímu vybití a následnému selhání chytrého klíčku.
3. Nasadte zpět zadní kryt chytrého klíčku.

Máte-li pocit, že chytrý klíček je poškozený nebo nefunguje správně, doporučujeme vám kontaktovat autorizovaného opravce HYUNDAI.

**VÝSTRAHA**

**TENTO PRODUKT OBSAHUJE KNOFLÍKOVOU BATERII**

V případě polknutí může lithiová knoflíková baterie do 2 hodin způsobit vážná nebo smrtelná zranění. Udržujte akumulátor mimo dosah dětí.

Pokud se domníváte, že mohlo dojít k polknutí baterie nebo jejímu vložení do jakékoli části těla, okamžitě vyhledejte lékařskou pomoc.

**Informace**

Nevhodně likvidovaný akumulátor může být škodlivý pro životní prostředí a lidské zdraví. Baterii likvidujte v souladu s místními zákony a předpisy.

### Imobilizér

System imobilizéru chrání vozidlo před odcizením. Při použití nesprávně kódovaného klíčku (nebo jiného zařízení) se zablokuje palivový systém vozidla.

Při přepnutí spínače zapalování do polohy ON by se měla kontrolka imobilizéru krátce rozsvítit a potom zhasnout. Pokud kontrolka začne blikat, systém nerozpoznává kód klíčku.

Přepněte spínač zapalování do polohy LOCK/OFF a poté znovu do polohy ON.

System nemusí rozpoznat kód klíčku, pokud je v blízkosti klíčku jiný klíček od imobilizéru nebo jiný kovový předmět (například přívěšek na klíče). Motor se nemusí spustit, neboť kovové předměty mohou narušit přenos signálu z vysílače.

Pokud systém opakovaně nerozpoznává kód klíčku, doporučuje se kontaktovat svého autorizovaného opravce HYUNDAI.

Nepokoušejte se měnit tento systém nebo k němu přidávat další zařízení. Mohou nastat problémy s elektroinstalací a vozidlo může být nepojízdné.

### VÝSTRAHA

**Abyste předešli odcizení předmětů ve vozidle, nenechávejte náhradní klíčky nikde ve vašem vozidle. Heslo k imobilizéru je unikátní pro každého zákazníka a mělo by být tajné.**

### **POZNÁMKA**

**Vysílač ve vašem klíčku je důležitou součástí systému imobilizéru. Je navržen tak, aby bez problémů fungoval dlouhé roky, ale nesmí být vystaven vlhkosti, statické elektřině a hrubému zacházení. Mohlo by dojít k poškození systému imobilizéru.**

## ZÁMKY DVEŘÍ

### Ovládání zámků dveří zvenku

#### Mechanický klíček

##### ■ Dálkové ovládání

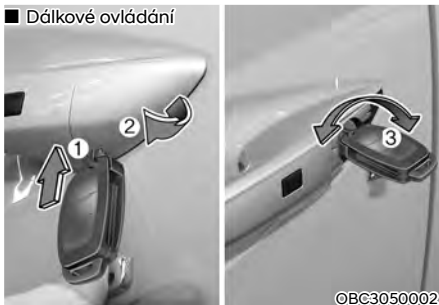

##### ■ Chytrý klíček



1. Pomocí mechanického klíčku stiskněte páčku pod krytem. (1)
2. Tlačte na páčku, aby mechanický klíček nevypadl z otvoru krytu a pomalu kryt vytlačte nahoru a sejměte jej. (2)
3. Po sejmutí krytu lze mechanickým klíčkem zamknout nebo odemknout pouze dveře řidiče
4. Otočte klíček směrem k zadní části vozidla, pokud jej chcete odemknout, a směrem k přední části vozidla, pokud jej chcete zamknout. (3)

Pokud klíčkem zamknete/odemknete dveře u řidiče, všechny dveře se automaticky zamknou/odemknou.

Po odemknutí je možné dveře otevřít zatažením za kliku dveří.

Při zavírání dveří na dveře zatlačte rukou. Ujistěte se, že dveře jsou řádně zavřené.

#### **i** Informace

- Při zamykání dveří mechanickým klíčkem buďte opatrní, lze zamknout/odemknout pouze dveře řidiče.
- Když jsou všechny dveře zamknuté mechanickým klíčkem, zamkněte všechny dveře pomocí spínače centrálního zamykání uvnitř vozidla. Otevřete dveře pomocí vnitřní kliky dveří řidiče a poté zavřete dveře a zamkněte dveře řidiče mechanickým klíčkem.
- Podrobnosti o zamykání dveří zevnitř vozidla naleznete v této kapitole „Ovládání zámků dveří zevnitř“.

#### **i** Informace

- Při sundávání krytu dbejte, abyste kryt neztratili a nezpůsobili škrábance.
- Pokud kryt klíčku zamrzne a neotevírá se, lehce na něj poklepejte, nebo jej nepřímou zahřejte (teplotou dlaně apod.).
- Na dveře a kliku dveří nevyvíjejte nadměrnou sílu. Mohly by se poškodit.

## Dálkové ovládání



Dveře zamknete stisknutím tlačítka zamknutí dveří (1) na dálkovém ovládání.

Dveře odemknete stisknutím tlačítka odemknutí dveří (2) na dálkovém ovládání.

Po odemknutí je možné dveře otevřít zatažením za kliku dveří.

Při zavírání dveří na dveře zatlačte rukou. Ujistěte se, že dveře jsou řádně zavřené.

## **i** Informace

- V chladu a vlhku nemusí zámky a mechanismy dveří fungovat správně z důvodu mrazu.
- Jestliže rychle za sebou několikrát zamknete a odemknete dveře pomocí klíčku nebo dveřního spínače, systém může dočasně přestat pracovat, aby chránil obvod a zabránil poškození součástí systému.

## Chytrý klíček

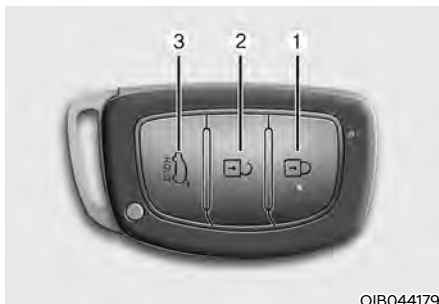

- (1) Zamykání dveří
- (2) Odemykání dveří
- (3) Odemykání dveří zavazadlového prostoru

Dveře zamknete stisknutím tlačítka na vnější klice dveří s chytrým klíčkem u sebe nebo stisknutím tlačítka zamknutí dveří na chytrém klíčku.

Dveře odemknete stisknutím tlačítka na vnější klice dveří s chytrým klíčkem u sebe nebo stisknutím tlačítka odemknutí dveří na chytrém klíčku.

Po odemknutí je možné dveře otevřít zatažením za kliku dveří.

Při zavírání dveří na dveře zatlačte rukou. Ujistěte se, že dveře jsou řádně zavřené.

## **i** Informace

- V chladu a vlhku nemusí zámky a mechanismy dveří fungovat správně z důvodu mrazu.
- Jestliže rychle za sebou několikrát zamknete a odemknete dveře pomocí klíčku nebo dveřního spínače, systém může dočasně přestat pracovat, aby chránil obvod a zabránil poškození součástí systému.

## Ovládání zámků dveří zevnitř vozidla

### Pomocí vnitřní kliky dveří



- Přední dveře  
Při zatažení za vnitřní klíčku (1) zamknutých dveří se dveře odemknou a otevrou.
- Zadní dveře  
Pokud jednou zatahnete za vnitřní kliku zamknutých dveří, dveře se odemknou.  
Po druhém zatažení za vnitřní klíčku se dveře otevrou.

### Pomocí spínače centrálního zamykání/odemkání dveří

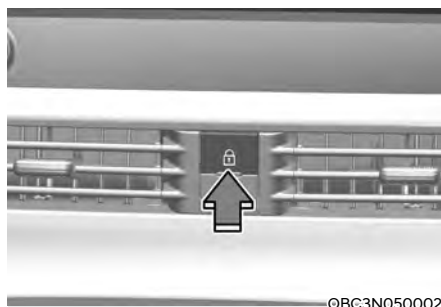

- S odemčenými dveřmi
  - Jestliže stisknete centrální spínač zamykání dveří, všechny dveře vozidla se zamknou a kontrolka na spínači se rozsvítí.
  - Jestliže jsou při stisknutí tlačítka otevřeny některé dveře, nedojde zamknutí žádných dveří.
- Se všemi dveřmi zamčenými
  - Jestliže stisknete centrální spínač pro odemykání dveří, všechny dveře vozidla se odemknou.
  - Jestliže odemknete některé dveře, kontrolka na centrálním spínači zamykání dveří zhasne.

## **i** Informace

**Při odemknutí některých dveří nebo otevření zavazadlového prostoru bude kontrolka spínače zhruba minutu blikat.**

## VÝSTRAHA

- Dveře by za jízdy měly být vždy zcela zavřené a zamknuté. Jsou-li dveře odemknuté, zvyšuje se riziko vymrštění osoby z vozidla při nehodě.
- Netahejte za jízdy za kliku dveří u řidiče nebo spolujezdce.

## VÝSTRAHA

Nenechávejte staré osoby, děti nebo zvířata ve vozidle bez dozoru. V zavřeném vozidle může být velmi horko, což může mít za následek smrtelné nebo vážné zranění starých osob, dětí nebo zvířat bez dozoru, která nemohou uniknout z vozidla.

Děti mohou ovládat funkce vozidla, které je mohou zranit, nebo být vystaveny jinému nebezpečí, pokud by někdo získal přístup do vozidla.

## VÝSTRAHA

Své vozidlo vždy zamykejte

Ponecháte-li vozidlo nezamknuté, může dojít ke krádeži nebo vniknutí do vozidla.

Chcete-li zabezpečit vozidlo, sešlápněte brzdu, přesuňte řadicí páku do polohy N (neutrál) (u automatické převodovky / převodovky s dvojitou spojkou) nebo prvního rychlostního stupně nebo R (zpátečka, u manuální převodovky), zatáhněte parkovací brzdu, přepněte zapalování do polohy LOCK/OFF, zavřete všechna okna, uzamkněte všechny dveře a vždy vezměte klíček s sebou.

## VÝSTRAHA

Zůstanete-li ve vozidle po dlouhou dobu za velmi chladného nebo horkého počasí, ohrožujete své zdraví i život. Nezamykejte vozidlo zvenčí, když je někdo uvnitř.

## VÝSTRAHA

Pokud otevřete dveře bez ohledu na blížící se osobu nebo předmět, může dojít k poškození nebo zranění. Při otevírání dveří buďte opatrní a sledujte vozidla, motocykly, cyklisty nebo chodce blížící se k vozidlu na straně dveří.

## Funkce automatického zamknutí a odemknutí dveří

### *Systém odemykání dveří při nárazu (je-li ve výbavě)*

Všechny dveře se automaticky odemknou, když snímač detekuje náraz, zatímco je spínač zapalování v poloze ON a dveře jsou zamčené. Pokud je problém s mechanismem zámku dveří nebo s akumulátorem, dveře se neodemknou.

### *Systém zamykání dveří při jízdě (je-li ve výbavě)*

Všechny dveře se automaticky zamknou, jakmile rychlost vozidla překročí 15 km/h. Funkce automatického zamykání/odemykání dveří lze zapnout a vypnout v režimu Uživatelská nastavení na displeji sdruženého přístroje. **Podrobnosti naleznete v části „Displej sdruženého přístroje“ v kapitole 4. Pokud je vaše vozidlo vybaveno dodatečnou navigací, řiďte se podle samostatně dodané příručky k multimediálnímu systému.**

## Dětské bezpečnostní pojistky na zadních dveřích



Dětské bezpečnostní pojistky pomáhají zabránit dětem cestujícím na zadních sedadlech v náhodném otevření zadních dveří.

Dětské bezpečnostní pojistky na zadních dveřích by měly být používány vždy, když jsou děti ve vozidle.

Dětská bezpečnostní pojistka se nalézá na hraně obou zadních dveří. Když je dětská bezpečnostní pojistka v poloze zamknuto, zadní dveře se po zatažení za vnitřní kliku dveří neotevřou.

Pro zamknutí dětské bezpečnostní pojistky zasuňte klíček (nebo šroubovák) (1) do otvoru a otočte ho do polohy zamknuto.

Chcete-li, aby bylo možné otevřít zadní dveře zevnitř, odemkněte zpět dětskou bezpečnostní pojistku.



### VÝSTRAHA

**Když dítě nechtěně otevře zadní dveře za jízdy, může z vozidla vypadnout.**

**Dětské bezpečnostní pojistky na zadních dveřích by měly být používány vždy, když jsou ve vozidle děti.**

## Postup zamknutí dveří v případě nouze



V případě nouze (vybitá baterie apod.) můžete dveře zamknout manuálně pomocí nouzového klíčku.

1. Otevřete dveře.
2. Vložte nouzový klíček do nouzového zámku na zadní straně dveří a otočte klíček ve vodorovném směru
3. Zavřete dveře

## UPOZORNĚNÍ NA CESTUJÍCÍ NA ZADNÍM SEDADLE (ROA) (JE-LI VE VÝBAVĚ)

Upozornění na cestující na zadním sedadle brání řidiči zanechat cestující na zadních sedadlech.

### *Činnost funkce upozornění na cestující na zadním sedadle*

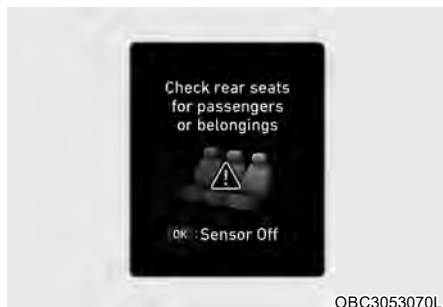

Jestliže řidič vypne motor a otevře dveře řidiče poté, co otevřel a zavřel zadní dveře, na sdruženém přístroji se zobrazí varovné hlášení „Check rear seats for passengers or belongings“ (Zkontrolujte, zda na zadních sedadlech nejsou cestující nebo věci).

### **VÝSTRAHA**

**Systém upozornění na cestující na zadním sedadle informuje řidiče, aby zkontroloval zadní sedadla, avšak nedetekuje, zda se tam nachází nějaký předmět nebo cestující. Při opouštění vozidla vždy zkontrolujte zadní sedadla.**

### **Informace**

**Historie otevření a zavření dveří se inicializuje, když řidič vypne motor a zamkne dveře vozidla.**

**Pokud však není inicializována předchozí historie zadních dveří, může se alarm znovu spustit při každém otevření dveří řidiče.**



## OCHRANA PROTI ODCIZENÍ VOZIDLA

Tento systém pomáhá chránit vozidlo i cennosti v něm. Dojde-li k některé z následujících situací, zazní houkačka a rozblíkájí se výstražná světla:

- Jedny dveře se otevírají bez použití dálkového ovládání či chytrého klíčku.
- otevření dveří zavazadlového prostoru bez použití dálkového ovládání či chytrého klíčku.
- otevření kapoty motoru.

Alarm trvá 30 sekund, pak se systém resetuje. Alarm vypnete odemknutím dveří pomocí dálkového ovládání nebo chytrého klíčku.

Ochrana proti odcizení se automaticky aktivuje 30 sekund po zamknutí dveří a dveří zavazadlového prostoru. Aby se systém skutečně aktivoval, musíte dveře i zavazadlový prostor zamknout zvenčí pomocí dálkového ovládání nebo stisknutím tlačítka na vnějších klikách dveří s chytrým klíčkem u sebe.

Bliknou výstražná světla a jedenkrát zazní zvukové znamení indikující, že systém je aktivován.

Jakmile je bezpečnostní systém zapnutý, vyvolá otevření dveří, zavazadlového prostoru nebo kapoty motoru bez dálkového ovládání alarm.

Bezpečnostní systém se nezaktivuje, nejsou-li kapota, dveře zavazadlového prostoru nebo některé dveře zcela zavřené. Pokud se systém nezaktivuje, zkontrolujte, zdali jsou kapota, dveře zavazadlového prostoru a všechny dveře zcela zavřené.

Nepokoušejte se měnit tento systém nebo k němu přidávat další zařízení.

### Informace

- Nezamykejte dveře dříve, než všichni cestující vystoupí z vozidla. Když zbývající cestující vystoupí z vozidla až po aktivování systému, spustí se alarm.
- Jestliže se alarm nedeaktivuje pomocí dálkového ovladače nebo chytrého klíčku, otevřete dveře pomocí mechanického klíčku, otočte zapalování do polohy ON (pro dálkový ovladač) nebo nastartujte motor (pro chytrý klíček) a vyčkejte 30 sekund.
- Když systém deaktivujete, ale do 30 sekund neotevřete některé dveře nebo zavazadlový prostor, systém se znovu zaktivuje.

### VÝSTRAHA

Doporučujeme vám svěřit servis systému ochrany proti odcizení vozidla autorizovanému opravci HYUNDAI. Svévolná úprava nebo pozměnění systému ochrany proti odcizení vozidla může vést k jeho poruše. Na poruchu způsobenou svévolnou úpravou nebo pozměněním se nevztahuje záruka.



### Informace

Vozidla vybavená alarmem mají štítek s následujícím textem:

1. VÝSTRAHA
2. BEZPEČNOSTNÍ SYSTÉM

## VOLANT

### Motorem poháněný posilovač řízení (MDPS)

Systém pomáhá s řízením vozidla.

Pokud je motor vypnutý nebo pokud je posilovač řízení nefunkční, vozidlo je možné stále řídit, ale řízení vyžaduje použití větší síly.

Řízení je tak pro lepší kontrolu řízení tužší při vyšší rychlosti vozidla a lehčí při nižší rychlosti.

Pokud zaznamenáte jakoukoliv změnu v úsilí vynaloženém pro běžné řízení, doporučujeme vám nechat systém zkontrolovat autorizovaným opravcem HYUNDAI.

### POZNÁMKA

**Pokud systém motorem poháněného posilovače řízení nefunguje normálně, rozsvítí se na sdruženém přístroji varovná kontrolka (⊖!). Volant bude obtížné ovládat a točit s ním. Doporučujeme vozidlo co nejdříve odvézt k autorizovanému opravci HYUNDAI a nechat systém zkontrolovat.**

### Informace

**Během normálního provozu vozu se mohou vyskytovat následující příznaky:**

- **Ihned po otočení spínače zapalování do polohy ON může být otáčení volantem namáhavější. To je způsobeno prováděním diagnostiky systému MDPS. Při dokončení diagnostiky se volant vrátí do normálního stavu.**
- **Když je napětí akumulátoru nízké, může být otáčení volantem namáhavější. To je však pouze dočasné, neboť po nabití akumulátoru se vrátí normální stav.**
- **Z relé MDPS může být v okamžiku, kdy přepnete spínač zapalování do polohy ON nebo LOCK/OFF, slyšet cvaknutí.**
- **Hluk motoru je možné slyšet při zastavení vozidla nebo jízdě nízkou rychlostí.**
- **Když otáčíte volantem při nízkých teplotách, můžete slyšet neobvyklý zvuk. Jakmile teplota vzroste, hluk zmizí. To je normální.**
- **Když vozidlo stojí a otáčíte volantem trvale zcela doprava nebo doleva, úsilí potřebné k otáčení se zvýší. Nejde o poruchu systému. S postupem času se úsilí potřebné k otočení volantu vrátí do běžného stavu.**

## Sklon volantu / teleskopický sloupek řízení (je-li ve výbavě)

### VÝSTRAHA

Nikdy nenastavujte volant za jízdy. Můžete ztratit kontrolu nad řízením a můžete zapříčinit vážné zranění, usmrcení nebo nehody.

### Informace

Po seřízení nemusí někdy zajišťovací/ uvolňovací páčka volant zajistit.

Nejde o poruchu. Stává se to v případě, že nejsou správně zasunuta ozubená kola. V takovém případě nastavte volant znovu a zamkněte jej.



Změna úhlu a výšky volantu:

1. Zatáhněte za uvolňovací páčku dolů (1).
2. Nastavte volant do požadovaného úhlu (2) a výšky (3) (je-li ve výbavě). Umístěte volant tak, aby směřoval k vaší hrudi, nikoliv k obličej. Ujistěte se, že vidíte na varovné kontrolky a ukazatele na přístrojové desce.
3. Zatáhnutím uvolňovací páčky nahoru zamkněte volant v nastavené poloze.

Pokuste se pohnout volantem nahoru a dolů, abyste se ujistili, že je řádně zajištěný.

### POZOR

Při nastavování výšky volantu netlačte ani netáhněte přílišnou silou, aby nedošlo k poškození mechanismu.

## Vyhřívání volantu (je-li ve výbavě)

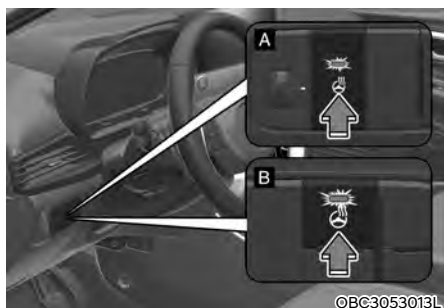

Pokud je spínač zapalování v poloze ON nebo pokud běží motor, stiskněte pro vyhřívání volantu příslušné tlačítko. Rozsvítí se kontrolka v tlačítku.

Pro vypnutí vyhřívání volantu znovu stiskněte tlačítko. Kontrolka v tlačítku zhasne.

### **i** Informace

Vyhřívání volantu se automaticky vypne zhruba po 30 minutách od zapnutí vyhřívání.

### **POZNÁMKA**

Na volant neinstalujte žádný kryt nebo příslušenství. Kryt či příslušenství mohou poškodit systém vyhřívání volantu.

## Houkačka

### ■ Typ A



### ■ Typ B



Pokud chcete použít houkačku, stiskněte oblast označenou symbolem houkačky na volantu (viz obrázek). Houkačka houká pouze tehdy, když je stisknutá tato oblast.

### **POZNÁMKA**

Pokud chcete použít houkačku, netlučte do ní ani nebuďte pěstí. Netlačte na houkačku ostrými předměty.

## ZRCÁTKA

### Vnitřní zpětné zrcátko

Před jízdou nastavte zpětné zrcátko tak, abyste viděli skrze střední část zadního okna.



#### VÝSTRAHA

Ujistěte se, že vám nic nebrání ve výhledu. Nedávejte na zadní sedadla, do zavazadlového prostoru či za zadní opěrky hlavy žádné předměty, které by mohly blokovat výhled skrze zadní okno.



#### VÝSTRAHA

Abyste se vyhnuli závažnému zranění při nehodě nebo rozvinutí airbagu, neupravujte zpětné zrcátko a neinstalujte široké zrcátko.



#### VÝSTRAHA

NIKDY nenastavujte zrcátko za jízdy. Může dojít ke ztrátě kontroly nad vozidlem a k nehodě.

#### POZNÁMKA

Při čištění zrcátka používejte papírovou utěrku nebo podobný materiál, který navlhčete čistícím prostředkem na sklo. Nerozstříkujte čistící prostředek na sklo přímo na zrcátko, neboť by mohlo dojít k jeho poškození následkem vniknutí čistícího prostředku dovnitř tělesa zrcátka.

### Zpětné zrcátko s přepínáním den/ noc (je-li ve výbavě)

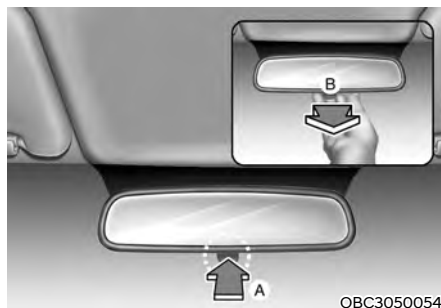

[A]: Den, [B]: Noc

Nastavení provedte před jízdou a s páčkou pro přepínání den/noc v poloze pro den.

Přitáhněte páčku pro přepínání den/noc směrem k sobě, abyste omezili oslnění od světlometů vozidel za vámi při jízdě v noci.

*Mějte na paměti, že v poloze pro noc není obraz pohledu dozadu tak jasný.*

OBC3050054

### **Elektrochromatické zrcátko (ECM) (je-li ve výbavě)**



OBC3050014

Elektrické zpětné zrcátko v noci či za špatných světelných podmínek automaticky řídí míru odrazů světlometů automobilů jedoucích za vámi.

Když motor běží, odrazivost se automaticky nastavuje prostřednictvím snímače (1) ve zpětném zrcátku. Snímač detekuje hladinu osvětlení okolo vozidla a automaticky uzpůsobí odrazivost světel od vozidel za vámi.

Kdykoli přesunete řadicí páku do polohy R (zpátečka), zrcátko se automaticky nastaví do nejjasnějšího nastavení tak, aby byl výhled řidiče za vůz co nejlepší.

### **Vnější zpětná zrcátka**



Ujistěte se, že máte zrcátka nastavená před jízdou.

Vaše vozidlo je vybaveno vnějšími zpětnými zrcátky na levé i pravé straně.

Tělesa zrcátek je možné sklopit, aby se předešlo jejich poškození v automatické myčce nebo při projíždění úzké ulice.

Když je rychlost vozidla vyšší než 15 km/h, vnější zpětná zrcátka se nesklopí.

## VÝSTRAHA

- Levé a pravé vnější zpětné zrcátko je konvexní. Předměty zobrazované v zrcátku se nacházejí blíže, než se v zrcátku zdá.
- Použijte vnitřní zpětné zrcátko nebo otočte hlavu dozadu, abyste zjistili skutečnou vzdálenost vozidel vzadu, když přejíždíte do jiného jízdního pruhu.

## VÝSTRAHA

Nenastavujte ani nesklápějte vnější zpětná zrcátka za jízdy. Může dojít ke ztrátě kontroly nad vozidlem a k nehodě.

## **POZNÁMKA**

- Neseškrabujte námrazu z povrchu zrcátka; můžete poškodit povrch skla.
- Pokud je zrcátko zablokované ledem, nenastavujte jej silou. Použijte schválený odmrazovací prostředek (nikoli nemrznoucí kapalinu do chladiče) nebo houbičku či jemnou látku s velmi teplou vodou, případně převezte vozidlo do tepla a nechte led roztát.

## Nastavení zpětných zrcátek



### Elektrický typ

Otočte páčkou (1) k písmenu L (vlevo) nebo R (vpravo) a zvolte zrcátko, které chcete nastavit.

Pomocí ovladače pro nastavení zrcátka upravte sklon zrcátka nahoru, dolů, doleva nebo doprava.

### **POZNÁMKA**

- Zrcátka se přestanou pohybovat, jakmile dosáhnou maximálního úhlu nastavení, ale motor pracuje dál, dokud je ovladač stisknutý. Nedržte ovladač stisknutý déle než je nutné, protože by mohlo dojít k poškození motoru.
- Nepokoušejte se nastavit vnější zpětné zrcátko rukou, mohlo by dojít k poškození jeho motoru.

### Sklopení vnějšího zpětného zrcátka



#### Elektrický typ

Vnější zpětné zrcátko lze sklopit či vyklopit stisknutím spínače. Když je rychlost vozidla vyšší než 15 km/h, vnější zpětná zrcátka se nesklopí, i kdyby byl spínač stisknutý.

Při stisknutí spínače se však vnější zpětné zrcátko vyklopí.

- Jestliže je v režimu uživatelského nastavení na displeji sdruženého přístroje zvolena možnost ‚Convenience → Welcome mirror → On door unlock‘ vnější zpětné zrcátko se následujícím způsobem automaticky sklopí resp. vyklopí:
  - Zrcátko se sklopí nebo vyklopí ve chvíli, kdy zamknete nebo odemknete dveře chytrým klíčkem.
  - Zrcátko se sklopí nebo vyklopí ve chvíli, kdy zamknete nebo odemknete dveře tlačítkem na vnější klíče dveří.
- Jestliže je v režimu Uživatelská nastavení zvolena možnost ‚Convenience → Welcome mirror → On door unlock‘ and ‚Convenience → Welcome mirror → On driver approach‘.

**Pokud je vaše vozidlo vybaveno dodatečnou navigací, řiďte se podle samostatně dodané příručky k multimediálnímu systému.**

#### **POZNÁMKA**

Elektricky ovládaná vnější zrcátka fungují, i když je spínač zapalování v poloze LOCK/OFF.

Z důvodu prevence zbytečného vybíjení akumulátoru při vypnutém motoru neseřizujte zrcátka déle, než je nezbytné.

#### **POZNÁMKA**

Nesklápějte elektrická zpětná zrcátka rukou. Mohlo by dojít k poruše motorku.



## OKNA

### Elektrické ovládání oken (je-li ve výbavě)

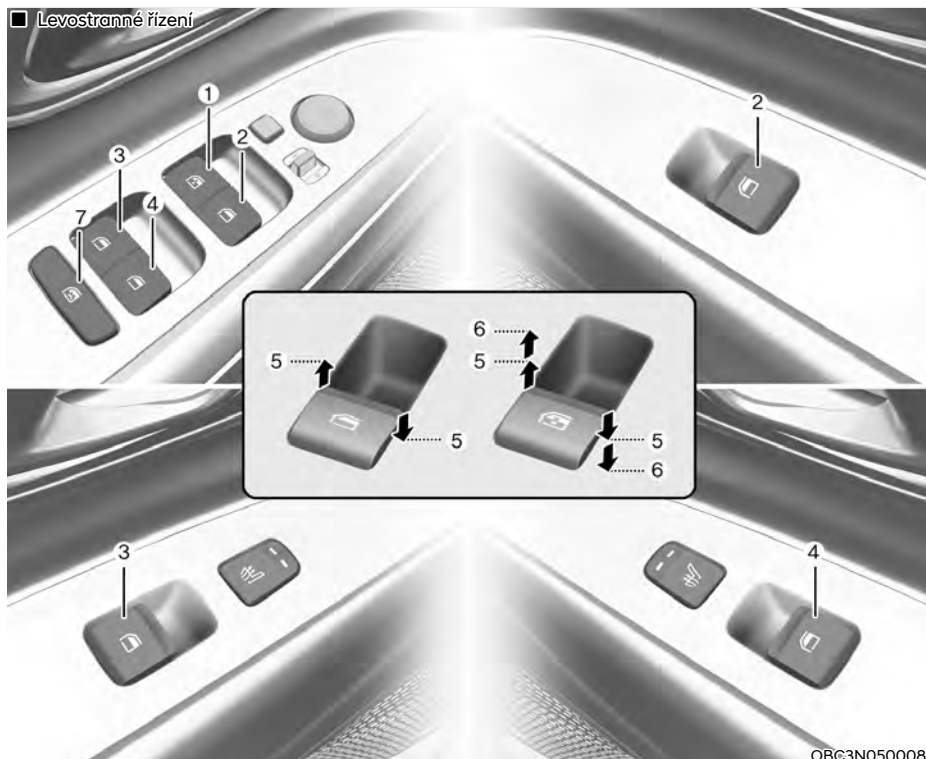

- (1) Spínač elektrického ovládání oken na straně řidiče\*
- (2) Spínač elektrického ovládání oken na straně spolujezdce vpředu\*
- (3) Spínač elektrického ovládání oken v zadních dveřích (vlevo)\*
- (4) Spínač elektrického ovládání okna v zadních dveřích (vpravo)\*
- (5) Otevírání a zavírání oken
- (6) Automatické elektrické ovládání okna\*
- (7) Spínač zablokování ovládání elektricky ovládaných oken\*

\*: je-li ve výbavě

## ■ Pravostranné řízení

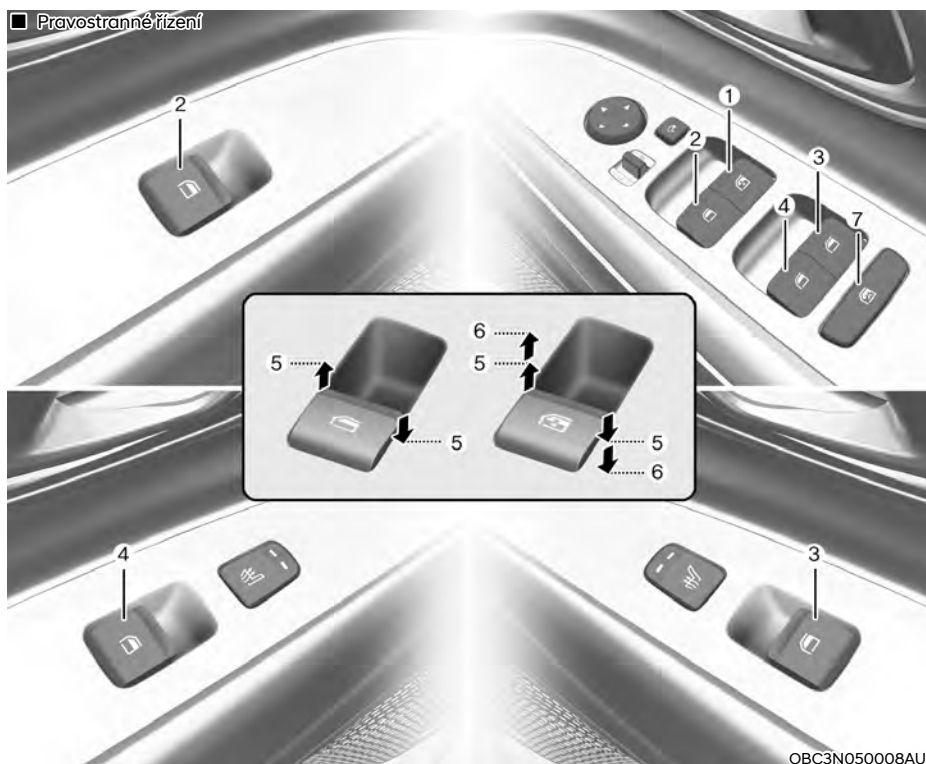

- (1) Spínač elektrického ovládání oken na straně řidiče\*
- (2) Spínač elektrického ovládání oken na straně spolujezdce vpředu\*
- (3) Spínač elektrického ovládání okna v zadních dveřích (vpravo)\*
- (4) Spínač elektrického ovládání oken v zadních dveřích (vlevo)\*
- (5) Otevírání a zavírání oken
- (6) Automatické elektrické ovládání okna\*
- (7) Spínač zablokování ovládání elektricky ovládaných oken\*

\*: je-li ve výbavě

Aby bylo možné otevírat či zavírat okna, musí být spínač zapalování v poloze ON. Na každých dveřích je ovladač, který ovládá okno ve dveřích. Na dveřích řidiče je spínač zablokování ovládání elektricky ovládaných oken, který blokuje ovládání oken spolucestujících vzadu. Elektricky ovládané okno funguje ještě asi 3 minuty po přepnutí spínače zapalování do polohy ACC nebo LOCK/OFF. Nicméně, jsou-li otevřené přední dveře, nelze elektrická okna ovládat ani v rámci tohoto 3minutového intervalu.



## VÝSTRAHA

**Nevystrkujte z okna hlavu, paže ani jinou část těla z okna. Mohlo by dojít k závažnému nebo smrtelnému zranění.**



## Informace

- V chladných a vlhkých oblastech nemusí elektrické ovládání oken fungovat správně z důvodu mrazu.
- Pokud budete mít během jízdy zcela otevřená (nebo pootevřená) zadní okna či střešní okno (pokud je ve výbavě), můžete zaznamenat nárazy větru nebo vibrace. Jde o běžný jev a lze jej omezit nebo zcela odstranit následujícím způsobem. Pokud k výše uvedeným projevům dojde v důsledku otevření jednoho či obou zadních oken, pootevřete obě přední okna o cca 2,5 cm.

**Pokud se zvuk projevuje při otevřeném střešním okně, trochu střešní okno přivřete.**

## Otevírání a zavírání oken



OAI3059009

Pokud chcete otevřít nebo zavřít okno, stiskněte příslušný spínač nebo zatáhněte za jeho přední část do prvního dorazu (5).

## Automatické zavření / otevření okna (je-li ve výbavě) (okno na straně řidiče)



OAC3059015TU

Krátkým stisknutím spínače ovládání okna do druhého dorazu (6) se zcela otevře okno řidiče, i když spínač uvolníte. Pokud chcete okno zastavit v požadované poloze, když se okno pohybuje, zatáhněte nebo stlačte ovladač v opačném směru pohybu okna.

### Resetování elektricky ovládaných oken

Pokud elektrické ovládání oken nefunguje normálně, systém automatického ovládání oken musí být resetován následujícím způsobem:

1. Otočte spínač zapalování do polohy ON.
2. Zavřete okno a táhněte ovladač ovládání okna vzhůru nejméně po dobu jedné sekundy.

Pokud ani po resetování nefungují elektricky ovládaná okna správně, je vhodné nechat systém zkontrolovat u autorizovaného opravce HYUNDAI.



### VÝSTRAHA

**Automatické obracení chodu nefunguje při resetování oken. Před zavřením oken se ujistěte, že jim v cestě nestojí žádná část těla ani jiné předměty. Mohlo by dojít ke zranění nebo k poškození vozidla.**

### Automatické obracení chodu (je-li ve výbavě)

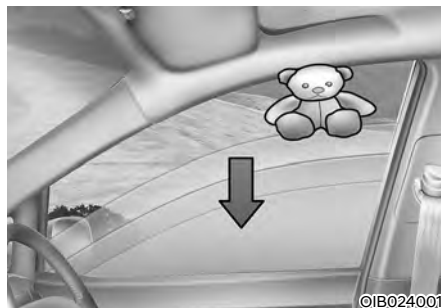

Pokud okno detekuje při automatickém zavírání překážku, zastaví se a spustí o zhruba 30 cm, aby bylo možné předmět z okna uvolnit.

Pokud okno detekuje překážku, když je ovladač trvale přidržován ve zvednuté poloze, okno se zastaví v pohybu směrem nahoru a poté se spustí asi o 2,5 cm.

Pokud je spínač ovládání okna tlačěn nahoru dalších 5 sekund po spuštění dolů automatickým obráceným chodem, automatický obrácený chod přestane fungovat.



### Informace

**Funkce automatického obracení chodu je aktivní pouze v případě, že byla použita funkce automatického zavření úplným zatažením za ovladač do druhé zarážky.**



### VÝSTRAHA

**Před zavřením oken se ujistěte, že jim v cestě nestojí žádná část těla ani jiné předměty. Mohlo by dojít ke zranění nebo k poškození vozidla.**

**Pokud je mezi oknem a horním rámem zachycen předmět, jehož průměr je menší než 4 mm, funkce automatického obracení chodu nemusí detekovat překážku, nezastaví pohyb a neobráťí směr pohybu.**

**POZNÁMKA**

Nedávejte na okna žádné doplňky.  
Nemusí fungovat funkce automatického obracení chodu.

**Tlačítko zablokování ovládání elektricky ovládaných oken**

Řidič může zablokovat ovládání oken zadních dveří stisknutím tlačítka zablokování ovládání zadních oken.

Když dojde ke stisknutí tlačítka zablokování ovládání oken:

- Pomocí hlavního ovladače řidiče lze ovládat všechna elektricky ovládaná okna.
- Pomocí ovladače u spolujezdce vpředu lze ovládat okno na straně spolujezdce.
- Pomocí ovladačů na zadních oknech nelze ovládat zadní okna.

**POZNÁMKA**

- Abyste předešli možnému poškození systému elektrického ovládání oken, nezavírejte ani neotevírejte dvě nebo více oken najednou. Zajistíte tak také dlouhou životnost pojistky.
- Nikdy se nesnažte současně ovládat jedno okno ovladačem na dveřích řidiče a ovladačem na příslušných dveřích v opačném směru. Pokud by tato situace nastala, okno se zastaví a nebude možné ho zavřít ani otevřít.

**VÝSTRAHA**

- Nikdy nenechávejte klíčky ve vozidle s dětmi bez dozoru, jestliže běží motor.
- NIKDY nenechávejte ve vozidle dítě bez dozoru. Dokonce i velmi malé děti mohou neúmyslně uvést vozidlo do pohybu, přiskřípnout se v oknech nebo přivodit zranění sobě nebo ostatním.
- Vždy se dobře ujistěte, že všechny paže, ruce, hlava a jiné předměty jsou v bezpečí mimo dráhu zavírajícího se okna.
- Nenechte děti si hrát s elektrickým ovládáním oken. Mějte spínač zablokování ovládání elektricky ovládaných oken na dveřích řidiče v poloze LOCK. Neúmyslné ovládání oken dětmi může mít za následek vážné zranění.
- Během jízdy nevystřkujte z oken hlavu, paže ani tělo.

## Funkce vzdáleného otevírání / zavírání oken (je-li ve výbavě)

### ■ Typ A



OBC3053068L

### ■ Typ B



OBC3053069L

Pohyb oken můžete ovládat i při vypnutém motoru stisknutím tlačítka zamknutí dveří (1) nebo tlačítka odemknutí dveří (2).

- Stiskněte tlačítko zamknutí dveří na déle než 3 sekundy. Dveře se zamknou a okna se budou posouvat nahoru, dokud budete držet stisknuté tlačítko zamknutí dveří.
- Stiskněte tlačítko odemknutí dveří na déle než 3 sekundy. Dveře se odemknou a okna se budou posouvat dolů, dokud budete držet stisknuté tlačítko odemknutí dveří.

## **i** Informace

- Funkce vzdáleného otevírání/zavírání oken bude v činnosti pouze u bezpečnostních elektricky ovládaných oken.
- Funkce vzdáleného otevírání/zavírání oken se může náhle zastavit, když se během této operace vzdálíte od vozidla. Zůstaňte v blízkosti vozidla, dokud sledujete pohyb okna.
- Jedno z oken může přestat pracovat, pokud dojde k přerušení jeho pohybu určitou silou. Ale ostatní okna se budou pohybovat i nadále. Ověřte, že jsou zavřená všechna okna.
- Pamatujte, že při otevírání oken pomocí funkce vzdáleného otevírání/zavírání oken se odemykají dveře.

## **!** VÝSTRAHA

Před použitím funkce vzdáleného zavření oken se vždy dobře ujistěte, že jsou paže, ruce, hlava a jiné předměty v bezpečí mimo dráhu zavírajícího se okna.

## STŘEŠNÍ OKNO (JE-LI VE VÝBAVĚ)

Je-li vaše vozidlo vybaveno střešním oknem, můžete jej posouvat nebo vyklápět pomocí spínače na stropní konzole.



Střešní okno je možné ovládat pouze se spínačem zapalování v poloze ON.

Střešní okno lze ovládat ještě po dobu asi 3 minuty poté, co byl spínač zapalování přepnutý do polohy ACC nebo LOCK/OFF. Nicméně jestliže jsou otevřené přední dveře, nelze střešní okno ovládat ani v rámci tohoto 3minutového intervalu.



### VÝSTRAHA

- Střešní okno nebo sluneční clonu nastavujte, když vozidlo stojí. Může dojít ke ztrátě kontroly nad vozidlem a následné nehodě, která může skončit poraněním či poškozením vozidla.
- Nenechávejte běžet motor a klíček ve vozidle, pokud jsou děti ve vozidle samy. Děti bez dozoru mohou manipulovat se střešním oknem, což může vést k vážnému zranění.
- Nesedějte si na střechu vozidla. Může dojít ke zranění nebo poškození vozidla.

### POZNÁMKA

Neotevírejte střešní okno, pokud jsou na vozidle namontovány střešní nosiče nebo pokud jsou na střeše zavazadla.

## Sluneční clona



Používejte sluneční clonu k odstínění přímého slunečního světla procházejícího střešním oknem.

Sluneční clonu otevřete nebo zavřete ručně.



### Informace

Sluneční clona se otevře automaticky s otevřením skla střešního okna, avšak sluneční clona se automaticky nezavře se zavíráním skla střešního okna. Při otevření skla střešního okna také nelze zavřít pouze sluneční clonu.

### POZNÁMKA

Za sluneční clonu netahejte nahoru nebo dolů, ani na ni nevyvíjejte nadměrnou sílu, protože by to mohlo způsobit poškození nebo poruchu sluneční clony.

## Vyklopení / zavření

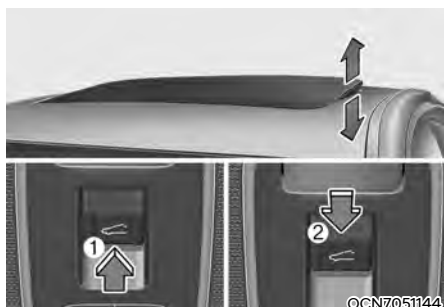

[1]: Vyklopení  
[2]: Zavření

- Zatlačte spínač střešního okna nahoru, střešní okno se vyklopí ven.
- Zatlačte spínač střešního okna směrem dopředu, když je sklo střešního okna vyklopené, střešní okno se zavře.
- Sklo střešního okna se při stisknutí spínače otevírá nebo zavírá.

Chcete-li zastavit pohyb střešního okna v kterémkoli bodě, stiskněte spínač střešního okna v libovolném směru.

### **i** Informace

**Sklo střešního okna se nemůže současně odsunout a vyklopit. Když je sklo střešního okna odsunuto, nemůžete je vyklopit a nelze je odsunout, když je vyklopené. Odsunutí nebo vyklopení skla střešního okna lze provést jen tehdy, když je zcela zavřené.**

## Odsunutí / zavření

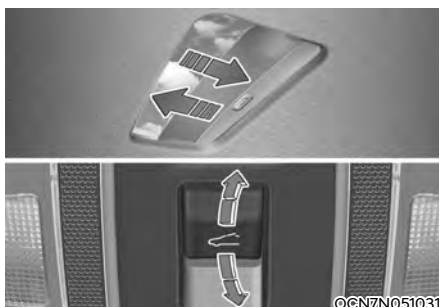

- Zatlačte spínač střešního okna dozadu, sluneční clona a sklo střešního okna se odsunou.
- Zatlačte spínač střešního okna dopředu, zavře se pouze sklo střešního okna.
- Zatlačte spínač střešního okna dopředu nebo dozadu do polohy první zářáčky a sklo střešního okna se bude pohybovat, dokud spínač neuvolníte.
- Zatlačte spínač střešního okna dopředu nebo dozadu do druhé aretované polohy, sklo střešního okna bude fungovat automaticky (funkce automatického posuvu). Chcete-li zastavit pohyb střešního okna v kterémkoli bodě, stiskněte spínač střešního okna v libovolném směru.
- Sklo střešního okna se před úplným otevřením zastaví v polovině (v poloze první zářáčky). Chcete-li sklo střešního okna zcela otevřít, zatlačte spínač střešního okna ještě jednou směrem dozadu. Nyní se bude sklo střešního okna otvírat pouze při stisknutí spínače.

### **i** Informace

**Abyste snížili hluk větru během jízdy, doporučujeme vám jet se střešním oknem v doporučené poloze (v poloze první zářáčky) před polohou maximálního otevření.**



## Automatické obracení chodu

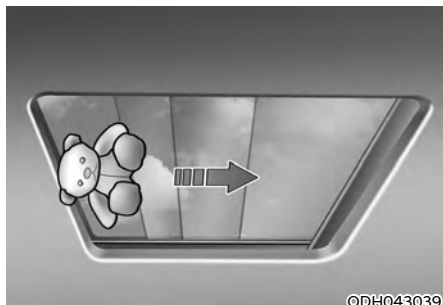

Pokud střešní okno při automatickém zavírání zaznamená jakoukoli překážku, obrátí směr a zastaví se v určité poloze.

Funkce obracení chodu nemusí fungovat, pokud se mezi posouvající se sklo a rám zachytí tenký nebo měkký předmět.

### VÝSTRAHA

- Před manipulováním se střešním oknem se ujistěte, že vaše hlava, ruce, paže nebo jiné části těla nebo předměty jsou mimo jeho dosah pohybu. Části těla nebo předměty by se mohly zachytit a mohlo by dojít ke zranění nebo poškození vozidla.
- Nikdy záměrně nepoužívejte části těla k testování funkce automatického obracení chodu. Sklo střešního okna může obrátit směr, ale hrozí zranění.

### POZNÁMKA

- Nedržte spínač střešního okna stále zatlačený i poté, co se střešní okno zcela otevře, zavře nebo vyklopí. Mohlo by dojít k poškození motoru střešního okna.
- Neustálé ovládání, jako je odsouvání / zavírání, vyklápění / zavírání atd., mohou způsobit poruchu motoru nebo střešního okna.
- Pravidelně odstraňujte nečistoty nahromaděné na vodící liště střešního okna.
- Prach nahromaděný mezi střešním oknem a střešním panelem může způsobovat hluk. Pravidelně otevírejte střešní okno a odstraňujte čistým hadříkem nečistoty.
- Nepokoušejte se otevřít střešní okno, když je venkovní teplota pod bodem mrazu nebo když je okno pokryto sněhem či ledem. Střešní okno nemusí správně fungovat a při násilném otevření se může rozbít.
- Bezprostředně po dešti nebo mytí vozidla neotvírejte střešní okno a nejezděte s otevřeným střešním oknem. Voda může namočit vnitřek vozidla.
- Během jízdy nevystřkujte ze střešního okna zavazadla. Pokud se vozidlo náhle zastaví, může dojít k poškození vozidla.

### VÝSTRAHA

Během jízdy nevystřkujte ze střešního okna hlavu, paže, části těla ani předměty. Pokud se vozidlo náhle zastaví, může dojít ke zranění.

## Resetování střešního okna



V určitých situacích může být nutné střešní okno resetovat. Střešní okno může být potřeba resetovat například v následujících situacích:

- Když došlo k odpojení nebo vybití 12V akumulátoru
- Když došlo k výměně pojistky střešního okna
- Jestliže funkce dotykového automatického otevření/zavření střešního okna nefunguje správně

Postup resetování střešního okna:

1. Doporučuje se provést postup resetování při běžícím motoru. Nastartujte vozidlo při zařazené poloze P (parkování).
2. Ujistěte se, že střešní okno je ve zcela zavřené poloze. Je-li střešní okno otevřené, zatlačte spínač střešního okna dopředu, dokud se střešní okno zcela nezavře.
3. Po úplném zavření skla střešního okna uvolněte spínač.
4. Zatlačte spínač dopředu, dokud se sklo střešního okna mírně nepohne. Poté spínač uvolněte.
5. Znovu zatlačte spínač střešního okna dopředu a přidržte jej, dokud se střešní okno neodsune a nezavře. Spínač neuvolňujte, dokud není operace dokončena. Pokud spínač uvolníte během operace, zahajte postup znovu od kroku 2.

## Informace

Pokud se střešní okno neresetuje po odpojení nebo vybití akumulátoru nebo po vypálení pojistky střešního okna, nemusí fungovat správně.

## Varování při otevřeném střešním okně



Pokud řidič vypne motor, zatímco střešní okno není zcela zavřené, ozve se na několik sekund varovný zvuk a na displeji sdruženého přístroje sdruženého přístroje se zobrazí varování při otevřeném střešním okně.

Zavřete řádně střešní okno, když opouštíte vozidlo.

## POZOR

**Před opuštěním vozidla se ujistěte, že je střešní okno zcela zavřené.**

**Pokud je střešní okno otevřené, mohlo by dojít k napršení nebo nasněžení střešním oknem a namočení interiéru. Ponechání střešního okna otevřeného, když je vozidlo bez dozoru, může rovněž přilákat zloděje.**

## KAPOTA

### Kapota

#### Otevření kapoty

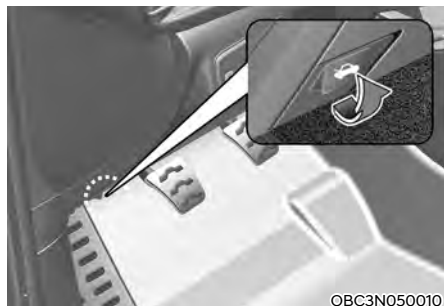

1. Zaparkujte a zatáhněte parkovací brzdou.
2. Zatáhněte za uvolňovací páčku, abyste kapotu uvolnili. Kapota by se měla mírně pootevřít.

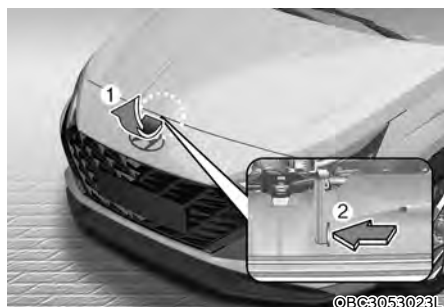

3. Přejděte před přední část vozidla, mírně kapotu nadzvedněte, zatáhněte nahoru druhou uvolňovací páčku kapoty (1) uvnitř pod střední částí kapoty a kapotu zvedněte (2).



4. Vytáhněte z kapoty podpěru.
5. Kapotu podepřete podpěrou.

### VÝSTRAHA

#### Podpěra

- Po jízdě budou motorový prostor a podpěra horké. Podpěru uchopte za místo obalené plastem pro ochranu před popálením.
- Podpěra musí být při každé kontrole motorového prostoru zcela zasunuta do příslušného otvoru. Tím zabráníte možnému pádu kapoty a zranění.

## Zavřetí kapoty

1. Před zavřením kapoty zkontrolujte následující:
  - Všechny uzávěry plnicích otvorů musí být správně instalovány.
  - Rukavice, hadry nebo jiné hořlavé materiály musí být odstraněny z motorového prostoru.
2. Vraťte podpěru do spony, jinak by mohla za jízdy rachotit.
3. Kapotu spusťte napůl dolů (do výše cca 30 cm od zavřené polohy) a pro zajištění ji zatlačte dolů. Poté pečlivě ověřte, že je zajištěná.

Pokud lze kapotu lehce nazdvihnout, není bezpečně zajištěna. Znovu ji otevřete a zavřete ji větší silou.



## VÝSTRAHA

- Před zavřením kapoty se ujistěte, že zavírající se kapotě nic nestojí v cestě.
- Před jízdou vždy pečlivě zkontrolujte, zda je kapota správně zavřena. Zkontrolujte, zda není ve sdruženém přístroji rozsvícena varovná kontrolka nebo zobrazeno hlášení otevřené kapoty. Při jízdě s otevřenou kapotou může dojít k naprosté ztrátě výhledu a následné nehodě.
- Nejezděte s vozidlem se zvednutou kapotou, která brání ve výhledu. Mohla by způsobit nehodu, spadnout nebo se poškodit.

## Dveře zavazadlového prostoru

### Otevření dveří zavazadlového prostoru



OBC3053025L

- Dveře zavazadlového prostoru se zamknou nebo odemknou, když jsou všechny dveře zamknuty nebo odemknuty dálkovým ovládáním, chytrým klíčkem nebo spínačem centrálního zamykání/odemykání.
- Jsou-li dveře zavazadlového prostoru odemknuté, lze zavazadlový prostor otevřít zatažením vnější kliky dveří zavazadlového prostoru směrem nahoru.



## Informace

V chladu a vlhku nemusí zámky a mechanismy dveří fungovat správně z důvodu mrazu.



## VÝSTRAHA

Dveře zavazadlového prostoru se vyklápějí nahoru. Ujistěte se, že když se otvírají dveře zavazadlového prostoru, nejsou v blízkosti zadní části vozidla žádné objekty ani lidé.

**POZNÁMKA**

Ujistěte se, že jste před jízdou zavřeli dveře zavazadlového prostoru. Pokud tyto dveře nejsou před jízdou zavřené, mohlo by dojít k poškození vzpěr a příslušenství dveří zavazadlového prostoru.

**Zavření dveří zavazadlového prostoru**

Pokud chcete zavřít dveře zavazadlového prostoru, stáhněte a zatlačte dveře zavazadlového prostoru řádně dolů. Ujistěte se, že jsou dveře zavazadlového prostoru bezpečně zajištěny západkou.

**VÝSTRAHA**

Před zavřením dveří zavazadlového prostoru se ujistěte, že vaše ruce, nohy a jiné části těla jsou bezpečně mimo jejich dosah.

**POZOR**

Při zavírání dveří zavazadlového prostoru se ujistěte, že se nic nenachází v blízkosti jejich západky a zástrčky. Mohlo by dojít k poškození západky dveří zavazadlového prostoru.

**VÝSTRAHA****Výfukové plyny**

Jestliže pojedete s otevřenými dveřmi zavazadlového prostoru, do vozidla budou pronikat nebezpečné výfukové plyny, které mohou cestujícím ve vozidle způsobit úraz nebo smrt.

Pokud musíte jet s otevřenými dveřmi zavazadlového prostoru, mějte všechna okna a všechny větrací otvory otevřené, aby do vozidla proudil další vzduch.

**VÝSTRAHA**

Dveře zavazadlového prostoru by měly být za jízdy vždy zcela zavřené. Necháte-li dveře otevřené nebo jen přivřené, mohou do vozidla pronikat jedovaté výfukové plyny obsahující oxid uhelnatý (CO) a způsobit závažné zdravotní problémy nebo smrt.

**VÝSTRAHA****Zadní zavazadlový prostor**

Cestující by neměli nikdy cestovat v zavazadlovém prostoru, kde není k dispozici žádný zádržný systém. Aby se předešlo zranění v případě nehody nebo při prudkém brzdění, cestující by měli být vždy správně připoutáni.

**VÝSTRAHA**

Nepřidržujte vzpěru dveří zavazadlového prostoru. Pamatujte, že poškozením tohoto dílu může dojít k poškození vozidla a nebezpečné situaci.

## Nouzové bezpečnostní uvolnění dveří zavazadlového prostoru

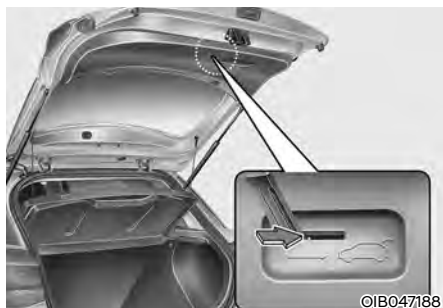

Vaše vozidlo je vybaveno páčkou nouzového bezpečnostního uvolnění dveří ve spodní části zavazadlového prostoru. Jestliže někdo zůstane omylem uzamknutý v zavazadlovém prostoru, lze zavazadlový prostor otevřít následujícím způsobem:

1. Vložte mechanický klíček do otvoru.
2. Zatlačte mechanický klíček doprava.
3. Zatlačte na dveře zavazadlového prostoru.

### VÝSTRAHA

- Pro případ nouze si zapamatujte umístění páčky pro nouzové otevření dveří zavazadlového prostoru a způsob jejich otevření, kdyby vás někdo nedopatřením v zavazadlovém prostoru zamkl.
- Nikdo by se neměl nikdy nacházet v zavazadlovém prostoru vozidla. Zavazadlový prostor je v případě srážky velmi nebezpečné místo.
- Uvolňovací páčku použijte pouze v případě nouze. Buďte mimořádně opatrní, zejména pokud se vozidlo pohybuje.

## Dvířka plnicího hrdla palivové nádrže

### Otevření dvířek plnicího hrdla palivové nádrže

Pětidveřová verze, N Line



1. Vypněte motor.
2. Ujistěte se, že jsou dveře řidiče odemčené.
3. Zatlačte na dvířka plnicího hrdla palivové nádrže poblíž polohy 3 hodin.



4. Tahem zcela otevřete dvířka plnicího hrdla palivové nádrže (1).
5. Uzávěr palivové nádrže (2) sejměte otáčením proti směru hodinových ručiček. Může se ozvat syčivý zvuk, když se vyrovnává tlak uvnitř nádrže.
6. Uzávěr umístěte na dvířka (3).

## Bayon



Dvířka plnicího hrdla palivové nádrže je nutné otevřít zevnitř vozidla zatažením za páčku otevírání dvířek.

1. Vypněte motor.
2. Zatáhněte za páčku otevření dvířek plnicího hrdla palivové nádrže.



3. Tahem zcela otevřete dvířka plnicího hrdla palivové nádrže (1).
4. Uzávěr palivové nádrže (2) sejměte otáčením proti směru hodinových ručiček. Může se ozvat syčivý zvuk, když se vyrovnává tlak uvnitř nádrže.
5. Uzávěr umístěte na dvířka (3).

### **i** Informace

Jestliže se dvířka plnicího hrdla palivové nádrže neotevřou, protože se kolem nich vytvořil led, jemně na dvířka poklepejte nebo na ně zatlačte, aby se led rozlomil a dvířka se uvolnila. Dvířka neotevírejte páčením. V případě potřeby postříkejte prostor kolem dvířek schválenou

rozmrazovací kapalinou (nepoužívejte nemrzoucí směs do chladniče) nebo zajedte s vozidlem do teplého prostoru, kde led roztaje.

### **Zavření dvířek plnicího hrdla palivové nádrže**

1. Uzávěr nasadte zpět a otáčejte jím doprava, dokud se neozve „cvaknutí“.
2. Zavřete dvířka plnicího hrdla palivové nádrže, až bezpečně zacvaknou.



### **VÝSTRAHA**

**Benzin je vysoce hořlavý a výbušný. Nedodržení těchto pokynů může vést k ZÁVAŽNÉMU nebo SMRTELNÉMU ZRANĚNÍ:**

- Přečtěte si a dodržujte veškeré výstražné pokyny uvedené u čerpací stanice.
- Před doplňováním paliva si ověřte, kde je nouzový odpojovač přívodu benzínu, pokud je na čerpací stanici k dispozici.
- Dříve než se dotknete plnicí pistole, měli byste vybit potenciálně nebezpečný elektrostatický náboj dotykem jiné kovové části vozidla holou rukou, v bezpečné vzdálenosti od plnicího hrdla palivové nádrže, plnicí pistole nebo jiného zdroje výparů.
- Během doplňování paliva nepoužívejte mobilní telefony. Elektrický proud a/nebo elektronické interference z mobilního telefonu mohou potenciálně zapálit palivové výpary a způsobit požár.

- Po zahájení čerpání paliva nenastupujte zpět do vozidla. Dotykem, třením nebo klouzáním po předmětech nebo látkách, v nichž může vznikat statická elektřina, se může začít hromadit elektrický náboj. Elektrostatický výboj může zapálit palivové výpary a způsobit požár. Pokud musíte znovu nastoupit do vozu, měli byste opět eliminovat potenciálně nebezpečný výboj statické elektřiny tím, že se holou rukou dotknete kovové části vozu, která je dostatečně vzdálená od plnicího hrdla paliva, palivové hubice nebo jiného palivového zdroje.
- Při tankování vždy přesuňte řadič páku do polohy N (neutrál, u automatické převodovky / převodovky s dvojitou spojkou) nebo prvního rychlostního stupně či R (zpátečka, u manuální převodovky), zatáhněte parkovací brzdou a přepněte zapalování do polohy LOCK/OFF. Jiskry, které produkují elektrické součásti motoru, mohou zapálit palivové výpary a způsobit požár.
- Pokud používáte schválený přenosný kanystr, položte jej před doplňováním paliva na zem. Elektrostatický výboj z kanystru může zapálit palivové výpary a způsobit požár. Po zahájení doplňování paliva je potřeba udržovat kontakt mezi holou rukou a vozidlem, dokud tankování neskončí.
- Používejte pouze schválené plastové kanystry, které jsou určeny pro přepravu a skladování benzínu.
- Nepoužívejte zápalky nebo zapalovač a nekuřte ani nenechávejte nedopalky cigaret ve vašem vozidle při pobytu na čerpací stanici, zejména při doplňování paliva.
- Nepřepĺňujte nádrž, mohlo by dojít k přetečení paliva.
- Pokud během doplňování paliva dojde k požáru, vzdalte se od vozidla a okamžitě kontaktujte vedoucího čerpací stanice a potom místní hasiče. Dodržujte všechny bezpečnostní pokyny, které od nich obdržíte.
- Pokud palivo pod tlakem vystříkne, může potřísnit vaše šaty a kůži, takže budete vystaveni nebezpečí podpálení a popálení. Vždy odšroubovejte uzávěr opatrně a pomalu. Pokud kolem uzávěru uniká palivo nebo uslyšíte syčení, počkejte před úplným odšroubováním uzávěru, dokud tyto podmínky nepominou.
- Vždy se ujistěte, že je uzávěr plnicího hrdla palivové nádrže řádně instalován, aby se předešlo vylití paliva v případě nehody.

### Informace

Ujistěte se, že doplňujete do vašeho vozidla palivo v souladu s „Požadavky na palivo“ uvedenými v kapitole 2.

### **POZNÁMKA**

- Nepolijte palivem vnější povrchy vozidla. Všechny typy paliva rozlité na lakované povrchy mohou lak poškodit.
- Pokud je nutné vyměnit uzávěr plnicího hrdla palivové nádrže, doporučujeme vám použít originální uzávěr HYUNDAI nebo jeho ekvivalent určený pro vaše vozidlo. Pokud použijete nesprávný uzávěr plnicího hrdla palivové nádrže, může to mít za následek vážné poškození palivového systému nebo systému řízení emisí.



## VNĚJŠÍ OSVĚTLENÍ

### Ovládání světel

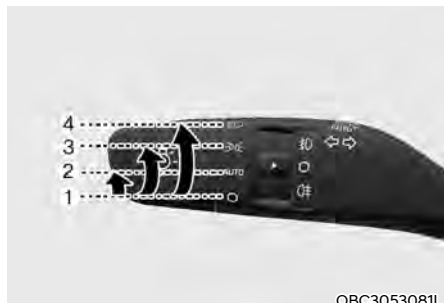

OBC3053081L

Pokud chcete ovládat světa, otočte spínač na konci ovládací páčky do jedné z následujících poloh:

- (1) OFF (O - vypnuto)
- (2) Poloha světel AUTO (je-li ve výbavě)
- (3) Obrysové světlo
- (4) Světlo met



OBC3053029L

### AUTO (je-li ve výbavě)

Pokud je spínač světel v poloze AUTO, obrysová světla a světlomety se budou ZAPÍNAT a VYPÍNAT automaticky v závislosti na světelných podmínkách vně vozidla.

I při zapnuté funkci AUTO se doporučuje zapnout světla ručně během jízdy v noci či v mlze, nebo když vjedete do tmavých prostor, jako jsou tunely nebo podzemní parkoviště.

### POZNÁMKA

- Nepřikrývejte snímač (1) na přístrojové desce ani nedopusťte, aby se na něj něco vylilo.
- Nečistěte snímač pomocí čisticího prostředku na okna, mohl by zanechat tenký povlak, který by rušil funkci snímače.
- Jestliže má vaše vozidlo čelní okno s tónovaným sklem nebo jiným typem kovového povrchu, nemusí funkce automatického ovládání světel fungovat správně.



### Obrysová světla (☀)

Obrysová světla, osvětlení registrační značky a přístrojové desky jsou zapnuta.



### Světlo (☀)

Světlo, obrysová světla, osvětlení registrační značky a přístrojové desky jsou zapnuta.

### **i** Informace

Aby bylo možné zapnout světla, musí být spínač zapalování v poloze ON.

### Ovládání dálkových světel



Pokud chcete zapnout dálková světla, zatlačte na páčku směrem od sebe. Kontrolka dálkových světel se rozsvítí při zapnutí dálkových světel.

Pokud chcete vypnout dálková světla, přitáhněte páčku směrem k sobě. Zapnou se tlumená světla.

### **⚠** VÝSTRAHA

Nepoužívejte dálková světla, pokud proti vám jedou další vozidla. Dálková světla by mohla omezit výhled ostatních řidičů.



OBC3053085L

Chcete-li krátce bliknout dálkovými světly, přitáhněte páčku k sobě a uvolněte ji. Dálková světla budou svítit, dokud budete držet páčku u sebe.

### Ukazatele směru a signalizace změny jízdního pruhu



OBC3053086L

Pro signalizování odbočování zatlačte pro zatáčení doleva páčku dolů a pro zatáčení doprava nahoru do polohy (A). Pokud chcete signalizovat změnu jízdního pruhu, mírně páčku posuňte a přidržte v poloze (B).

Páčka se vrátí do polohy vypnuto po svém uvolnění, nebo po dokončení zatáčení.

Pokud se ukazatele nevympnou, neblíkají nebo blikají neobvykle, jedna ze žárovek ukazatelů směru může být přepálená a bude nutné ji vyměnit.

### Funkce krátkodobé signalizace změny směru

Pokud chcete aktivovat funkci krátkodobé signalizace změny směru, mírně posuňte páčku směrových světel a potom ji uvolněte. Směrová světla bliknou 3krát, 5krát nebo 7krát.

Funkci krátkodobé signalizace změny směru lze aktivovat nebo deaktivovat v režimu Uživatelská nastavení na displeji sdruženého přístroje a rovněž tak zvolit počet bliknutí (3, 5 nebo 7). **Podrobnosti naleznete v části „Režimy displeje sdruženého přístroje“ v kapitole 4.**

### **Přední mlhová světla (jsou-li ve výbavě)**



Mlhová světla zlepšují viditelnost, je-li snižena kvůli mlze, dešti, sněhu apod. Mlhová světla se zapínají a vypínají pomocí vypínače vedle spínače světlometů.

1. Zapněte obrysová světla.
2. Otočte ovladačem světel (1) do polohy předních světlometů.
3. Přední mlhová světla vypnete tak, že znovu přepnete spínač světel do polohy předních světel do mlhy nebo vypnete obrysová světla.

### **POZNÁMKA**

**Pokud jsou mlhová světla zapnutá, spotřebovávají ve vozidle velké množství elektrické energie. Mlhová světla používejte pouze za špatné viditelnosti.**

### **Zadní mlhové světlo**



Zadní mlhové světlo se zapíná následujícím způsobem:

Přepněte spínač světel do polohy obrysových světel, přepněte spínač světel (1) do polohy předních světel do mlhy a poté přepněte spínač světel (1) do polohy zadního světla do mlhy.

Zadní mlhové světlo vypnete jedním z následujících způsobů:

- Vypnete spínač obrysových světel.
- Otočte ovladačem světel znovu do polohy zadního mlhového světla.
- Je-li ovladač světel v poloze tlumených světel a vypnete přední mlhová světla, zadní mlhové světlo se také vypne.



OBC3053075L

### Vozidlo bez předních mlhových světel

Zadní mlhové světlo se zapíná následujícím způsobem:

Přepněte ovladač světel do polohy obrysových světel a pak otočte ovladač světel (1) do polohy zadní mlhové světlo.

Zadní mlhové světlo vypnete jedním z následujících způsobů:

- Vypnete spínač světel.
- Otočte ovladačem světel znovu do polohy zadního mlhového světla.

### Funkce ochrany akumulátoru

Účelem této funkce je zabránit vybití akumulátoru. Systém automaticky vypne obrysová světla, když řidič vypne motor a otevře dveře na straně řidiče.

Pomocí této funkce se automaticky vypnou obrysová světla v případě, že řidič v noci zaparkuje u krajince.

Pokud však po vypnutí motoru přepnete ovladač světlometů do polohy pro obrysová světla nebo do polohy AUTO (je-li ve výbavě), zůstanou obrysová světla zapnutá i po otevření dveří na straně řidiče.

Pokud je to nutné, vypněte a znovu zapněte obrysová světla pomocí ovladače světel na sloupku řízení po vypnutí motoru, aby světla svítila i nadále.

### Funkce doběhu světlometů (je-li ve výbavě)

Když přepnete zapalování do polohy ACC nebo LOCK/OFF a jsou zapnuté světlomety, zůstanou světlomety (případně také obrysová světla) svítit ještě asi 5 minut. Pokud však při vypnutém motoru otevřete a zavřete dveře u řidiče, světlomety (a obrysová světla) zhasnou po zhruba 15 sekundách.

Světlomety (případně také obrysová světla) lze vypnout dvojitým stisknutím zamykacího tlačítka na dálkovém ovládání nebo na chytrém klíčku nebo otočením spínače světel do polohy LOCK/OFF či AUTO. Pokud však přepnete ovladač světel do polohy AUTO a venku je tma, světlomety se nevypnou.

**POZNÁMKA**

Pokud řidič vystoupí z vozidla jinými dveřmi než dveřmi řidiče, funkce ochrany akumulátoru nefunguje a funkce doběhu světlometů se automaticky nevypne.

Může to způsobit vybití akumulátoru. Abyste zabránili vybití akumulátoru, nezapomeňte světlomety ručně vypnout spínačem světel před výstupem z vozidla.

**Světla pro denní svícení (DRL)**

Světla pro denní svícení zvyšují během dne viditelnost přední části vašeho vozidla pro ostatní účastníky silničního provozu.

Po nastartování motoru se systém automaticky zapne.

Systém světel pro denní svícení se vypne, když:

- Dojde k vypnutí motoru.
- Svítí světlomety.
- Motor je zapnutý při zatažené parkovací brzdě (systém DRL zůstává vypnutý až do rozjetí vozidla).

**Nastavení sklonu světlometů**

Otáčením spínače nastavení výšky světlometů nastavíte výšku světlometů, aby odpovídala počtu cestujících a nákladu v zavazadlovém prostoru.

Čím vyšší je číslo na regulátoru, tím nižší svítí světlomety. Vždy udržujte paprsek světlometů ve správné úrovni, jinak mohou světlomety oslňovat ostatní řidiče.

Níže jsou uvedeny příklady vhodného nastavení pro různé zátěže. Pro jiný než uvedený náklad upravte přepínač do polohy, která se nejvíce blíží skutečnosti.

Stav naložení	Poloha spínače
Pouze řidič	0
Řidič + spolujezdec vpředu	0
Plně obsazeno cestujícími (včetně řidiče)	1
Všichni cestující (včetně řidiče) + maximální povolené zatížení	2
Řidič + maximální povolené zatížení	3



## VÝSTRAHA

**Pokud systém správně nefunguje, doporučujeme vám nechat jej zkontrolovat u autorizovaného opravce HYUNDAI. Nepokoušejte se opravit systém sami.**

### ***Světlo statického přisvětlování do zatáček***

Při jízdě do zatáčky se automaticky zapne levé či pravé statické přisvětlování do zatáček, které zlepšuje viditelnost. Statické přisvětlování do zatáček se zapne, když je splněna některá z následujících podmínek.

- Rychlost vozidla je nižší než 10 km/h a úhel natočení volantu je přibližně 80 stupňů se zapnutými tlumenými světly.
- Rychlost vozidla je mezi 10 a 90 km/h a úhel natočení volantu je přibližně 35 stupňů se zapnutými tlumenými světly.
- Když vozidlo couvá a je splněna jedna z výše uvedených podmínek, rozsvítí se světlo protilehlé vůči směru natočení volantu.

## ASISTENČNÍ SYSTÉM DÁLKOVÝCH SVĚTEL (HBA) (JE-LI VE VÝBAVĚ)



Asistenční systém dálkových světel automaticky přepíná mezi dálkovými a tlumenými světly v závislosti na detekovaném okolním světle, např. od protijedoucího nebo předjíždějícího vozidla.

### Detekční snímač



[1]: Přední kamera

Přední kamera se používá jako detekční snímač k detekci okolního světla a jasu během jízdy.

Umístění detekčního snímače je znázorněno na obrázku výše.

### POZNÁMKA

- **Přední kameru vždy udržujte v dobrém stavu, abyste udrželi optimální výkon asistenčního systému dálkových světel.**

- Podrobnosti o opatřeních pro přední kameru naleznete v části „Asistenční systém pro prevenci srážky vpředu (FCA)“ v kapitole 7.

### Nastavení asistenčního systému dálkových světel

Když je spínač zapalování v poloze ON, vyberte v menu Nastavení možnost „Lights → High Beam Assist“, čímž zapnete asistenční systém dálkových světel. Zrušením výběru této možnosti funkci vypnete.





### VÝSTRAHA

**Pro vaši bezpečnost měňte Nastavení až po zaparkování vozidla na bezpečném místě.**



## Činnost asistenčního systému dálkových světel

### Zobrazení a ovládání systému

- Po výběru možnosti „High Beam Assist“ v nabídce Nastavení ovládejte asistenční systém dálkových světel podle níže uvedeného postupu.
  - Přepněte spínač světlometů do polohy AUTO a zatlačte páčku světlometů směrem ke sdruženému přístroji. Na sdruženém přístroji se rozsvítí kontrolka asistenčního systému dálkových světel (  ) a asistenční systém dálkových světel se zapne.
  - Když je asistenční systém dálkových světel aktivní, dálková světla se rozsvítí, když rychlost vozidla překročí 30 km/h. Když je rychlost vozidla nižší než 20 km/h, dálková světla se zhasnou.
  - Při rozsvícení dálkových světel se na sdruženém přístroji rozsvítí kontrolka dálkových světel (  ).
- Když je aktivní asistenční systém dálkových světel, pokud je použita páčka nebo spínač světlometů, asistenční systém dálkových světel pracuje následovně:
  - Jestliže přitáhnete páčku světlometů k sobě a dálková světla jsou vypnutá, dálková světla se zapnou, aniž by došlo k vypnutí asistenčního systému dálkových světel. Když páčku světlometů uvolníte, vrátí se do středové polohy a dálková světla se vypnou.
  - Jestliže páčku světlometů přitáhnete k sobě, když jsou dálková světla zapnutá asistenčním systémem dálkových světel, zapnou se tlumená světla a asistenční systém dálkových světel se vypne.
  - Pokud je spínač světlometů přepnut z polohy AUTO do jiné polohy (světlomet / obrysová světla / vypnuto), asistenční

systém dálkových světel se vypne a rozsvítí se odpovídající světlo.

- Když je asistenční systém dálkových světel v činnosti, dálková světla se přepnou na tlumená v následujících situacích:
  - Když jsou detekovány světlometry protijedoucího vozidla.
  - Když dojde k detekci koncových světel vozidla jedoucího vpředu.
  - Když dojde k detekci světlometů nebo koncových světel motocyklu nebo jízdního kola.
  - Když je okolí dostatečně jasně osvětlené a dálková světla nejsou potřeba.
  - Když dojde k detekci pouličního nebo jiného osvětlení.

### Porucha a omezení asistenčního systému dálkových světel

#### Porucha asistenčního systému dálkových světel



Pokud asistenční systém dálkových světel nefunguje správně, na sdruženém přístroji se zobrazí varovné hlášení „Check HBA (High Beam Assist) system“ (Zkontrolujte asistenční systém dálkových světel (HBA) a rozsvítí se varovná kontrolka  ). Doporučujeme vám vozidlo odvézt k autorizovanému opravci HYUNDAI a nechat systém zkontrolovat.

### **Omezení funkce asistenčního systému dálkových světel**

Asistenční systém dálkových světel nemusí fungovat správně v následujících situacích:

- Světlo protijedoucího vozidla nebo vozidla vpředu není detekováno, neboť má světlomet poškozený nebo zakrytý atd.
- Světlomet protijedoucího vozidla nebo vozidla vpředu je pokrytý prachem, sněhem či vodou.
- Vozidlo vpředu má vypnuté světlometry, ale má zapnutá mlhová světla atd.
- Když je poblíž světlo podobného tvaru jaký mají světla vozidla.
- Když byly světlometry poškozeny nebo nebyly správně opraveny.
- Když nejsou světlometry správně seřizeny.
- Když jedete po úzké, klikaté nebo nerovné silnici, nebo do kopce či z kopce.
- Když je na křižovatce či na klikaté cestě vozidlo vpředu viditelné jen zčásti.
- Jsou-li vpředu semaforey, reflexní značka, blikající značka nebo zrcadlo.
- Je-li vpředu dočasná reflexní značka nebo blikající světlo (staveniště).
- Když jsou špatné jízdní podmínky, vozovka je například mokrá, namrzlá nebo pokrytá sněhem.
- Když se náhle ze zatáčky vynoří vozidlo.
- Když je vozidlo nakloněno kvůli prázdné pneumatice nebo je taženo.
- Když není detekováno světlo protijedoucího vozidla nebo vozidla vpředu kvůli překážkám ve vzduchu, jako jsou výfukové plyny, kouř, mlha, sníh nebo vodní tříšť či vánice na silnici, nebo zamlžení světlometu apod.

### **Informace**

**Podrobnosti o omezeních pro přední kameru naleznete v části „Asistenční systém pro prevenci srážky vpředu (FCA)“ v kapitole 7.**

### **VÝSTRAHA**

- **Asistenční systém dálkových světel nemusí vždy fungovat správně. Řidič neustále zodpovídá za bezpečnou jízdu a musí stále sledovat okolní situaci.**
- **Když asistenční systém dálkových světel nepracuje správně, přepínejte mezi dálkovými a tlumenými světly ručně.**

## OSVĚTLENÍ INTERIÉRU

### POZNÁMKA

Nepoužívejte osvětlení interiéru delší dobu, když je vypnutý motor, jinak se vybijí akumulátor.

### Automatické zhasnutí osvětlení interiéru

Osvětlení interiéru automaticky zhasne přibližně 20 minut po vypnutí motoru a po zavření dveří. Jsou-li otevřené některé dveře, zhasne osvětlení zhruba 40 minut po vypnutí motoru. Zamknete-li dveře dálkovým ovládáním nebo chytrým klíčkem a přejde-li bezpečnostní systém vozidla do pohotovostního stavu, osvětlení zhasne o pět sekund později.

### Osvětlení přední části interiéru (je-li ve výbavě)

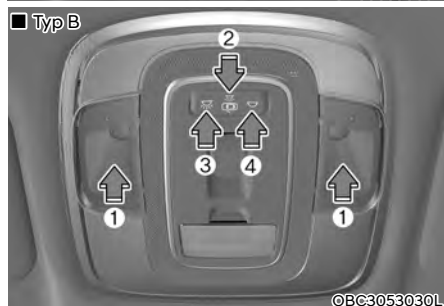
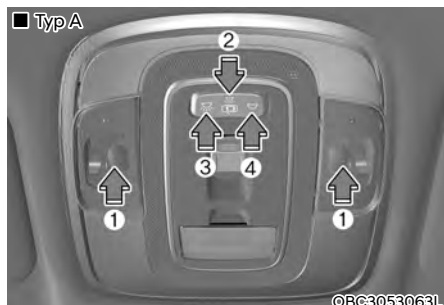

- (1) Přední světlo na čtení
- (2) Přední osvětlení dveří
- (3) Zapnutí osvětlení přední části interiéru

- (4) Vypnutí osvětlení přední části interiéru

### Přední světlo pro čtení:

Pro rozsvícení nebo zhasnutí světla pro čtení stiskněte jeden z krytů. Toto světlo je bodové pro komfortní používání jako světlo na čtení v noci nebo jako samostatné světlo pro řidiče a spolujezdce.

### Osvětlení předních dveří (☰):

Přední nebo zadní osvětlení interiéru se rozsvítí, když se otevřou přední nebo zadní dveře, ať už motor běží, nebo ne. Při odemknutí dveří dálkovým ovládáním nebo chytrým klíčkem se přední a zadní osvětlení rozsvítí na zhruba 30 sekund, pokud se neotevřou některé dveře. Zavřete-li dveře, přední a zadní osvětlení interiéru po zhruba 30 sekundách postupně zhasne. Nicméně pokud je klíček zapalování v poloze ON nebo pokud jsou všechny dveře zamknuté, přední a zadní světlo zhasne. Přední a zadní světlo zůstane rozsvícené cca 10 minut, když jsou dveře otevřené a spínač zapalování je v poloze ACC nebo LOCK/OFF.

### Osvětlení přední části interiéru

(☰): Pro zapnutí osvětlení pro přední/zadní sedadla stiskněte tlačítko.

(☷): Pro vypnutí osvětlení pro přední/zadní sedadla stiskněte tlačítko.

## Zadní osvětlení



### Spínač osvětlení zadní části interiéru (☾):

Stisknutím tohoto tlačítka osvětlení interiéru zapnete a vypnete.

## Osvětlení zavazadlového prostoru



Osvětlení se rozsvítí při otevření dveří zavazadlového prostoru.

### **POZNÁMKA**

**Světlo v zavazadlovém prostoru bude svítit po dobu, kdy jsou dveře zavazadlového prostoru otevřené. Aby se zbytečně nevybíjel akumulátor, je potřeba po vyložení či naložení řádně zavazadlový prostor uzavřít.**

## Světlo ve schránce v palubní desce (je-li ve výbavě)

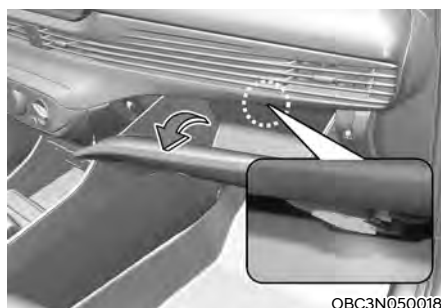

Osvětlení schránky před spolujezdcem se rozsvítí při otevření této schránky.

## STĚRAČE A OSTŘIKOVAČE



### A: Řízení rychlosti stěračů

- MIST (✓) – jedno setřetí
- OFF (O) – vypnuto
- INT (---) – přerušované stírání
- AUTO\* – automatické ovládání stěračů
- LO (1) – nízká rychlost stírání
- HI (2) – vysoká rychlost stírání

### B: Nastavení doby cyklu cyklovače stěračů

### C: Ostřikování s krátkým stíráním (přední) (přitáhněte páčku k sobě)

### D: Ovládání zadního stěrače\*

- 2 – Vysoká rychlost stěračů
- 1 – Nízká rychlost stěračů
- O – Vypnuto

### E: Ostřikování s krátkým stíráním (zadní) (odtlačte páčku od sebe)

\*: je-li ve výbavě

## Stěrače čelního okna

Fungují následujícím způsobem, když je spínač zapalování v poloze ON.

MIST (✓): Potřebujete-li jedno setřetí, zatlačte páčku nahoru a uvolněte ji. Stěrače budou pracovat nepřetržitě, pokud páčku přidržíte v této poloze.

OFF (O): Stěrače nepracují.

INT (---): Stěrače pracují přerušovaně se stejnými intervaly stírání. Pokud chcete nastavit rychlost, otáčejte knoflíkem nastavení rychlosti (B).

AUTO: Dešťový snímač umístěný v horní části skla čelního okna detekuje intenzitu deště a řídí správný interval cyklovače stěračů. Čím více prší, tím rychleji stěrač pracuje. Když přestane pršet, stěrač se zastaví. Pokud chcete nastavit rychlost, otáčejte ovladačem nastavení rychlosti.

LO (1): Stěrač se pohybuje pomaleji.

HI (2): Stěrač se pohybuje rychleji.

## i Informace

**Pokud je na čelním okně velký nános sněhu nebo ledu, odmrázte čelní okno před použitím stěračů po dobu přibližně 10 minut nebo dokud sníh a/nebo led neroztají, abyste zajistili jejich správnou funkci.**

**Pokud sníh a led před stíráním a ostřikováním neodstraníte, může dojít k poškození stěrače i ostřikovačů.**

### **AUTO (automatické) řízení (pokud je ve výbavě)**

Dešťový snímač umístěný v horní části skla čelního okna detekuje intenzitu deště a řídí správný interval cyklovače stěračů. Interval stírání se bude řídit automaticky podle hustoty srážek.

Když přestane pršet, stěrač se zastaví. Pokud chcete nastavit rychlost, otáčejte ovladačem nastavení rychlosti.

Pokud je spínač stěračů v režimu AUTO se spínačem zapalování v poloze ON, stěrač se jednou aktivuje za účelem provedení autodiagnostiky systému. Pokud stěrač právě nepoužíváte, nastavte stěrač do polohy „OFF“.



### **VÝSTRAHA**

**Aby nedošlo ke zranění osob stěrači, když běží motor a ovladač stěračů je v poloze AUTO, dodržujte následující pokyny:**

**Nedotýkejte se horní hrany čelního okna v místě dešťového snímače.**

**Neotírejte horní část skla čelního okna mokrým nebo vlhkým hadrem.**

**Netlačte na sklo čelního okna.**

### **POZNÁMKA**

**Když myjete vozidlo, nastavte spínač stěračů do vypnuté polohy, abyste vypnuli automatickou funkci stěračů. Stěrač se může spustit a poškodit, pokud je při mytí vozidla spínač nastaven do režimu AUTO.**

**Neodstraňujte kryt snímače umístěný v horní části skla čelního skla na straně spolujezdce. Mohlo by dojít k poškození součástí systému, které by nemuselo být kryto zárukou na vaše vozidlo.**

### **Ostříkovače čelního okna**



OBC3053078L

V poloze OFF (O) zatáhněte páčku mírně směrem k vám, čímž se kapalina do ostříkovačů rozpráší na čelním okně a stěrače projdou 1–3 cykly. Rozstřík a stírání budou pokračovat, dokud páčku neuvolníte. Když ostříkovače nefungují, je patrně potřeba doplnit kapalinu do ostříkovačů do nádržky.



### **VÝSTRAHA**

**Když je venkovní teplota pod bodem mrazu, VŽDY zapněte vyhřívání čelního okna, aby kapalina do ostříkovačů na čelním okně nenamrzala. Mohla by vám zhoršit výhled a způsobit nehodu se závažným zraněním osob nebo smrtí.**

## POZOR

- Abyste předešli možnému poškození čerpadla ostřikovačů, nepoužívejte ostřikovače, když je nádržka na kapalinu prázdná.
- Abyste předešli možnému poškození stěračů nebo čelního okna, nepoužívejte stěrače, když je čelní okno suché.
- Abyste předešli poškození ramen stěračů a jejich součástí, nepokoušejte se hýbat stěrači manuálně.
- Abyste předešli poškození stěračů a ostřikovače, používejte v zimě nebo za chladného počasí nemrznoucí kapalinu.

## Spínač stěrače a ostřikovačů zadního okna (je-li ve výbavě)



OBC3053080L

Spínač stěrače a ostřikovače zadního okna se nachází na konci ovládací páky stěračů a ostřikovačů.

Stěrač a ostřikovač zadního okna se zapíná otočením spínače do požadované polohy.

- 2 – Vysoká rychlost stěračů
- 1 – Nízká rychlost stěračů
- 0 – Vypnuto



OBC3053079L

Odtlačení páčky od sebe rozstříknete na zadní okno kapalinu a proběhnou 1–3 cykly setření. Rozstřík a stírání budou pokračovat, dokud páčku neuvolníte. (je-li ve výbavě)

## **Automatický zadní stěrač (je-li ve výbavě)**

Zadní stěrač se zapne, když vozidlo couvá a přední stěrač je zapnutý; slouží k tomu funkce na displeji sdruženého přístroje.

Přejděte do uživatelského nastavení – ‚User Settings → Convenience → Auto rear wiper (reverse)‘.

## MANUÁLNÍ KLIMATIZACE (JE-LI VE VÝBAVĚ)

### ■ Levostranné řízení



### ■ Pravostranné řízení





OBC3050100/OBC3050100R

1. Ovladač teploty
2. Ovladač nastavení otáček ventilátoru
3. Ovladač volby režimu
4. Ovladač přívodu vzduchu (poloha režimu vnitřní cirkulace nebo poloha režimu přívodu venkovního (čerstvého) vzduchu)
5. Tlačítko A/C (klimatizace) (je-li ve výbavě)
6. Tlačítko odmrazování zadního okna (je-li ve výbavě)



## Topení a klimatizace

1. Nastartujte motor.
2. Zvolte polohu pro požadovaný režim.  
Postup pro účinnější vytápění a chlazení:
  - Topení: 
  - Chlazení: 
3. Nastavte ovladač teploty vzduchu na požadovanou hodnotu.
4. Nastavte režim přívodu venkovního (čerstvého) vzduchu.
5. Nastavte ovladač otáček ventilátoru na požadovanou hodnotu.
6. Pokud chcete používat klimatizaci, zapněte ji.

## Výběr režimu





OBC3050103TU

Knoflík výběru režimu nastavuje směr proudění vzduchu systému větrání.

Vzduch je možné směřovat na podlahu, do výdechů v palubní desce nebo na čelní okno. Je použito pět symbolů reprezentujících polohy Tvář, Dvě úrovně, Podlaha, Podlaha a odmrazování a Odmrazování.



### Tvář (B, D)

Vzduch proudí na horní polovinu těla a do tváře. Navíc u každého výdechu je možné nastavit směr proudění vzduchu z příslušného otvoru.



### Dvě úrovně (B, C, D)

Vzduch proudí do tváře a na podlahu.



### Podlaha (A, C, E, D)

Většina objemu nasávaného vzduchu je přiváděna na podlahu a malé množství vzduchu proudí kvůli rozmrazování průduchy na čelní okno a na boční okna.



### Podlaha/Odmrazování (A, C, D, E)

Většina vzduchu je směřována na podlahu a na čelní okno a menší množství vzduchu boční okna.



### Odmrazování (A, D)

Většina objemu nasávaného vzduchu je přiváděna k čelnímu sklu a malé množství vzduchu proudí průduchy na boční okna.



OBC3053010L

### Výdechy vzduchu v přístrojové desce

Proud vzduchu větracím výdechem v přístrojové desce lze směřovat nahoru/dolů nebo doleva/doprava pomocí ovládací páčky výdechu.

Pro úplné uzavření ovládací páčky výdechu ji otočte k vnější straně až nadoraz. Chcete-li výdech otevřít, otočte jej k vnitřní straně.

### Ovladač teploty



OBC3050104TU

Při otáčení ovládacího prvku doprava se teplota zvyšuje.

Při otáčení ovládacího prvku doleva se teplota snižuje.

### Ovladač přívodu vzduchu



OBC3050105TU

Používá se pro výběr mezi režimem přívodu venkovního (čerstvého) vzduchu a režimem vnitřní cirkulace vzduchu (vzduch z kabiny).

### Režim vnitřní cirkulace vzduchu



Je-li zvolen režim vnitřní cirkulace vzduchu, v interiéru vozidla cirkuluje stále stejný vzduch, který je podle zvolené funkce buď ohříván, nebo ochlazován.

### Režim přívodu venkovního (čerstvého) vzduchu



Je-li zvolen režim přívodu čerstvého vzduchu, do vozidla vstupuje vzduch zvenku a je podle zvolené funkce ohříván nebo ochlazován.

## **i** Informace

Doporučuje se používat systém primárně v režimu přívodu čerstvého vzduchu. Režim vnitřní cirkulace vzduchu používejte pouze v případě potřeby.

Delší provoz topení v režimu vnitřní cirkulace vzduchu a bez zapnutí klimatizace může mít za následek zamlžení čelního okna.

Navíc je možné, že při dlouhodobém zapnutí klimatizace se zvoleným režimem vnitřní cirkulace vzduchu dojde k přílišnému vysušení, odvlhčení vzduchu v prostoru pro cestující, a může to přispívat k tvorbě nepříjemného zápachu z výdechů z důvodu zatuchlého vzduchu.

## **!** VÝSTRAHA

- Dlouhodobé nepřerušované používání ventilace v režimu vnitřní cirkulace vzduchu může způsobit ospalost cestujících ve vozidle. To může vést ke ztrátě kontroly nad vozidlem a k nehodě.
- Dlouhodobé nepřerušované používání ventilace v režimu vnitřní cirkulace vzduchu při vypnutém systému klimatizace může způsobit zvýšení vlhkosti v interiéru vozidla. Může to vést ke kondenzaci vlhkosti na čelním okně a ke zhoršení výhledu.
- Nespěte ve vozidle ani nezůstávejte v zaparkovaném vozidle po delší dobu, pokud jsou vytažená okna a je zapnuté vytápění nebo klimatizace. Může dojít k vážnému poškození zdraví nebo smrti v důsledku poklesu hladiny kyslíku a nebo tělesné teploty.

## Ovladač otáček ventilátoru



Rychlost ventilátoru a průtok vzduchu zvýšíte otočením ovladače doprava. Rychlost ventilátoru a průtok vzduchu snížíte otočením ovladače doleva.

Pokud ovladač otáček ventilátoru nastavíte do polohy „0“, ventilátor se vypne.

## **POZNÁMKA**

Ovládání otáček ventilátoru se spínačem zapalování v poloze ON může způsobit vybití akumulátoru. Otáčky ventilátoru ovládejte při běžícím motoru.

## Klimatizace (je-li ve výbavě)



Pokud chcete klimatizaci zapnout, stisknete tlačítko A/C (kontrolka se rozsvítí). Opětovným stisknutím tlačítka klimatizaci vypnete.



## Činnost systému

### Ventilace

1. Zvolte režim proudění vzduchu do tváře .
2. Nastavte režim přívodu venkovního (čerstvého) vzduchu.
3. Nastavte ovladač teploty vzduchu na požadovanou hodnotu.
4. Nastavte ovladač otáček ventilátoru na požadovanou hodnotu.

### Topení

1. Zvolte režim proudění vzduchu na podlahu .
2. Nastavte režim přívodu venkovního (čerstvého) vzduchu.
3. Nastavte ovladač teploty vzduchu na požadovanou hodnotu.
4. Nastavte ovladač otáček ventilátoru na požadovanou hodnotu.
5. Pokud je to žádoucí, zapněte klimatizaci a ovladačem teploty nastavte vytápění, čímž vysušíte vzduch před jeho vstupem do prostoru pro cestující.

Pokud se čelní okno zamlžuje, zvolte režim Podlaha/Odmrazování  nebo stiskněte tlačítko režimu Odmrazování čelního okna .

### Užitečné rady

- Chcete-li zabránit pronikání prachu nebo nepříjemného dýmu do interiéru vozidla skrze systém větrání, dočasně nastavte ovladač zdroje přívodu vzduchu do režimu vnitřní cirkulace vzduchu. Jakmile opustíte oblast se znečištěným vzduchem, nezapomeňte opět nastavit ovladač do režimu přívodu čerstvého vzduchu. To pomůže řidiči udržet pozornost a pohodlí ve vozidle.
- Abyste předešli zamlžení čelního okna, nastavte ovládací prvek přívodu vzduchu do režimu přívodu čerstvého vzduchu, zapněte klimatizaci

a rychlost ventilátoru a teplotu nastavte na požadovanou hodnotu.

### Klimatizace

Klimatizační systémy HYUNDAI jsou plněny chladivem R-134a nebo R1234yf.

1. Nastartujte motor.
2. Stiskněte tlačítko klimatizace.
3. Zvolte režim proudění vzduchu do tváře .
4. Nastavte ovladač přívodu vzduchu dočasně do režimu vnitřní cirkulace vzduchu, aby se prostor pro cestující rychle ochladil. Když je v prostoru pro cestující dosaženo požadované teploty, přepněte ovladač přívodu vzduchu zpět do režimu přívodu venkovního (čerstvého) vzduchu.
5. Nastavte ovladač otáček ventilátoru a ovladač teploty za účelem udržení maximálního komfortu.

## **i** Informace

- **Když používáte klimatizaci, bedlivě sledujte teploměr, pokud jedete do kopce nebo v husté dopravě a teploty venku jsou vysoké. Provoz klimatizace může způsobit přehřátí motoru. Dál používejte ventilátor, ale vypněte klimatizaci, pokud teploměr indikuje přehřátí motoru.**
- **Pokud otevřete za vlhkého počasí okna, může při klimatizování dojít ke kondenzaci vody ve vozidle. Protože větší kapky vody mohou způsobit poškození elektrických zařízení, klimatizace by měla být používána pouze při zavřených oknech.**

## Rady k používání klimatizace

- Pokud bylo vozidlo zaparkované na přímém slunci za horkého počasí, na krátkou dobu otevřete okna, aby horký vzduch zevnitř mohl uniknout.
- Po dostatečném ochlazení přepněte z režimu vnitřní cirkulace vzduchu zpět na režim přívodu čerstvého vzduchu.
- Chcete-li snížit zamlžení oken zevnitř za deštivých či vlhkých dní, snižte vlhkost uvnitř vozidla pomocí klimatizace se zavřenými okny a střešním oknem.
- Během provozu klimatizace můžete občas zaregistrovat drobné změny otáček motoru z důvodu zapínání a vypínání kompresoru klimatizace. Jde o normální projev funkce systému.
- Použijte klimatizaci alespoň jednou měsíčně po dobu několika minut, abyste zajistili maximální výkonnost systému.
- Při používání klimatizace můžete zaregistrovat na zemi pod vozidlem na straně spolujezdce kapající čistou vodu (nebo dokonce kaluž). Jde o normální projev funkce systému.
- Jestliže používáte klimatizaci nadměrným způsobem, rozdíl mezi teplotou vnějšího vzduchu a čelního skla může způsobit zamlžení vnějšího povrchu skla a ztrátu výhledu. V takovém případě přepněte tlačítko pro výběr režimu do polohy  a nastavte ventilátor na nejnižší rychlost.

## Údržba systému

### Vzduchový filtr klimatizace

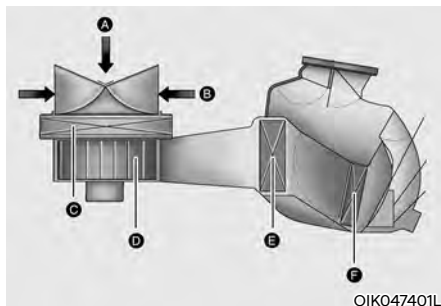

[A]: Vnější vzduch, [B]: Recirkulovaný vzduch  
[C]: Vzduchový filtr klimatizace, [D]: Ventilátor  
[E]: Jádru výparníku, [F]: Jádru výměníku tepla

Tento filtr se nalézá pod schránkou před spolujezdcem. Filtruje prach a další částice, které se dostávají do vozidla skrze vytápění a klimatizaci.

Doporučujeme vám nechávat vzduchový filtr klimatizace vyměňovat u autorizovaného opravce HYUNDAI podle plánu údržby. Pokud je vůz provozován za ztížených podmínek, jako na prašných cestách nebo na cestách s nezpevněným povrchem, je nutné výměnu vzduchového filtru klimatizace provádět častěji.

Pokud se průtok vzduchu prudce sníží, doporučujeme vám nechat systém zkontrolovat u autorizovaného opravce HYUNDAI.

### Informace

- Vyměňte filtr v souladu s plánem údržby.
- Pokud je vůz provozován za ztížených podmínek, jako na prašných cestách nebo na cestách s nezpevněným povrchem, je nutné výměnu vzduchového filtru klimatizace provádět častěji.
- Pokud se průtok vzduchu výrazně sníží, doporučujeme nechat systém zkontrolovat u autorizovaného opravce HYUNDAI.

### Kontrola množství chladiva v klimatizaci a maziva v kompresoru

Pokud je množství chladiva malé, výkonost klimatizace může být omezená. Také jeho příliš velké množství může mít na systém klimatizace nepříznivý vliv.

Pokud tedy zjistíte abnormální funkci, doporučujeme vám nechat tento systém zkontrolovat u autorizovaného opravce HYUNDAI.

### POZNÁMKA

**Je důležité, aby byl použit správný typ a množství oleje a chladiva. Jinak může dojít k poškození kompresoru a abnormálnímu chodu systému. Abyste předešli poškození, servis systému klimatizace vašeho vozidla by měli provádět pouze vyškolení a certifikovaní technici.**



### VÝSTRAHA

Vozidla vybavená chladivem R-134a



Protože toto chladivo se používá při velmi vysokém tlaku, smí systém klimatizace spravovat pouze vyškolení

a certifikovaní technici.

**Veškerá chladiva musí odebírána pomocí náležitého vybavení.**

**Vypouštění chladiva přímo do atmosféry je škodlivé pro lidské zdraví a životní prostředí. Nedodržení těchto varování může vést k vážným úrazům.**



## VÝSTRAHA

Vozidla vybavená chladivem R-1234yf



Protože toto chladivo je mírně hořlavé a používá se při velmi vysokém tlaku, smí servis systému klimatizace provádět pouze vyškolení a certifikovaní technici. Je důležité používat správný typ a množství oleje i chladiva. Veškerá chladiva musí odebírána pomocí náležitých vybavení.



Vypouštění chladiva přímo do atmosféry je škodlivé pro lidské zdraví a životní prostředí. Nedodržení těchto varování může vést k vážným úrazům.



OB63053052L

## Štítek chladiva klimatizace

Informace, jaké chladivo je ve vašem vozidle, naleznete na štítku v motorovém prostoru.

### ■ Příklad • Typ A

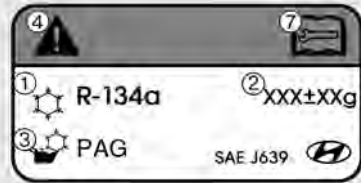

OHYK059004

### • Typ B



OHYK059001

### • Typ C

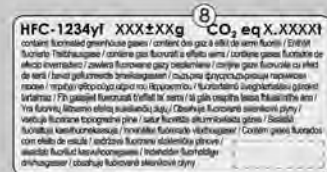

Symbols a specifikace týkající se chladiva klimatizace znamenají následující:

1. Klasifikace chladiva
2. Množství chladiva
3. Klasifikace maziva kompresoru
4. Pozor
5. Hořlavé chladivo
6. Servis systému klimatizace smí provádět pouze registrovaný technik
7. Dílenská příručka
8. CO<sub>2</sub> ekvivalent chladiva



## SYSTÉM AUTOMATICKÉ KLIMATIZACE (JE-LI VE VÝBAVĚ)



OBC3050108

1. Ovladač nastavení teploty
2. Ovládací prvek nastavení rychlosti ventilátoru
3. Tlačítko AUTO (automatické řízení)
4. Tlačítko VYPNUTÍ
5. Tlačítko odmrazování předního okna
6. Tlačítko volby režimu
7. Tlačítko odmrazování zadního okna
8. Tlačítko ovládání přívodu vzduchu
9. Tlačítko A/C (klimatizace)
10. Informační displej ovládání klimatizace

### Automatické topení a klimatizace



OBC3050110

#### 1. Stiskněte tlačítko AUTO.

Režim, rychlost ventilátoru, přívod vzduchu a klimatizace se budou řídit automaticky podle vámi nastavené teploty.



OBC3050111

#### 2. Stlačením ovladače nastavení teploty nastavte požadovanou teplotu. Pokud je nastavena nejnižší teplota (Lo), klimatizace bude pracovat trvale.

- Chcete-li automatickou funkci vypnout, zvolte libovolné tlačítko z následujících:
  - Tlačítko volby režimu
  - Tlačítko vyhřívání čelního okna (Pro zrušení funkce vyhřívání čelního okna stiskněte ještě jednou toto tlačítko. Na informační obrazovce se ještě jednou zobrazí značka „AUTO“.)

- Ovladač nastavení rychlosti ventilátoru  
Zvolená funkce bude řízena ručně, zatímco ostatní funkce automaticky.

- Pro váš komfort použijte tlačítko AUTO a teplotu nastavte na 22 °C.





OAI3059112L

### **i** Informace

**Nikdy nedávejte nic poblíž snímače, aby měl systém lepší kontrolu nad vytápěním i chlazením.**

## Manuální topení a klimatizace

Systém topení a klimatizace lze ovládat ručně stisknutím jiných tlačítek než tlačítka AUTO. V tomto případě pracuje systém dle zvoleného příkazu nebo tlačítek. Stisknutím jakéhokoliv tlačítka kromě tlačítka AUTO během používání automatického provozu, budou nezvolené funkce řízeny automaticky.

1. Nastartujte motor.
2. Zvolte polohu pro požadovaný režim.
  - Pro účinnější vytápění a chlazení zvolte režim takto:
    - Topení: 
    - Chlazení: 
3. Nastavte ovladač teploty vzduchu na požadovanou hodnotu.
4. Nastavte režim přívodu venkovního (čerstvého) vzduchu.
5. Nastavte ovladač otáček ventilátoru na požadovanou hodnotu.
6. Pokud chcete používat klimatizaci, zapněte ji.
7. Pokud chcete znovu zvolit plně automatický režim, stiskněte tlačítko „AUTO“.

## Výběr režimu

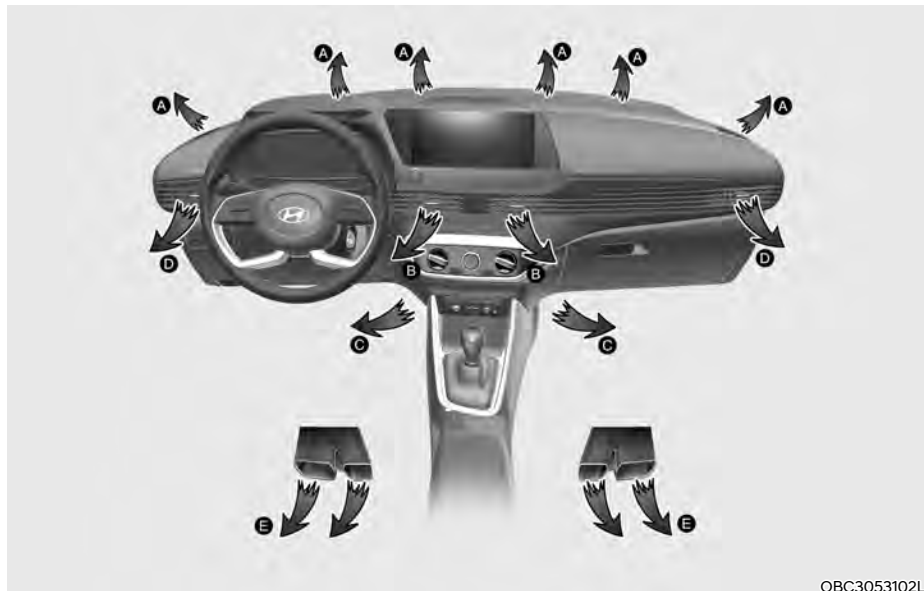

OBC3053102L



OBC3050112

Tlačítko volby režimu nastavuje směr proudění vzduchu systému ventilace.



**Tvář (B, D)**

Vzduch proudí na horní polovinu těla a do tváře. Navíc u každého výdechu je možné nastavit směr proudění vzduchu z příslušného otvoru.



**Podlaha (A, C, E, D)**

Většina vzduchu je směřována na podlahu a malé množství je směřováno k odmrazení čelního okna a bočních oken.

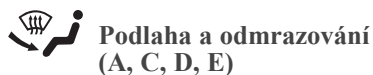

**Podlaha a odmrazování (A, C, D, E)**

Většina vzduchu je směřována na podlahu a čelní okno a malé množství je směřováno k odmrazení bočních oken.



OBC3050113

### Odmrazování (A, D)

Většina vzduchu je směřována na čelní okno a malé množství k odmrazení bočních oken.



OBC3053010L

### Výdechy vzduchu v přístrojové desce

Proud vzduchu větracím výdechem v přístrojové desce lze směřovat nahoru/dolů nebo doleva/doprava pomocí ovládací páčky výdechu.

Pro úplné uzavření ovládací páčky výdechu ji otočte k vnější straně až nadoraz. Chcete-li výdech otevřít, otočte jej k vnitřní straně.

## Ovladač teploty



Stisknutím spínače nahoru se teplota zvýší.

Stisknutím spínače dolů se teplota sníží. Každý krok ovládacího prvku představuje zvýšení nebo snížení teploty o 0,5 °C. Pokud je nastavena nejnižší teplota, klimatizace bude pracovat trvale.

## Konverze teploty

Pokud se akumulátor vybije nebo byl odpojen, teplota bude zobrazována ve stupních Celsia.

Změna jednotek teploty z °C na °F nebo z °F na °C:

- Automatická klimatizace  
Stiskněte tlačítko AUTO na 3 sekundy společně se stisknutým tlačítkem OFF.
- Sdružený přístroj  
Přejděte do „User Settings → Units → Temperature Unit“.

Jednotky teploty na displeji sdruženého přístroje i na obrazovce klimatizace se změní.

## Ovladač přívodu vzduchu



OBC3050114

Používá se pro výběr přívodu vzduchu zvenku (čerstvý) nebo vnitřní cirkulaci. Pokud chcete změnit přívod vzduchu, stiskněte ovladač.

## Poloha pro vnitřní cirkulaci vzduchu



Je-li zvolena poloha pro vnitřní cirkulaci vzduchu, v interiéru vozidla cirkuluje stále stejný vzduch, který je podle zvolené funkce buď ohříván, nebo ochlazován.

## Poloha pro vnější (čerstvý) vzduch



Je-li zvolena poloha pro vnější (čerstvý) vzduch, do vozidla vstupuje vzduch zvenku a je podle zvolené funkce ohříván nebo ochlazován.

## **i** Informace

Doporučuje se používat systém primárně v režimu přívodu čerstvého vzduchu.

Režim vnitřní cirkulace vzduchu používejte pouze v případě potřeby.

Delší provoz topení v režimu vnitřní cirkulace vzduchu a bez zapnutí klimatizace může mít za následek zamlžení čelního okna.

Navíc je možné, že při dlouhodobém zapnutí klimatizace se zvoleným režimem vnitřní cirkulace vzduchu dojde k přílišnému vysušení, odvlhčení vzduchu v prostoru pro cestující, a může to přispívat k tvorbě nepříjemného zápachu z výdechů z důvodu zatuchlého vzduchu.

## **!** VÝSTRAHA

- Dlouhodobé nepřerušované používání ventilace v režimu vnitřní cirkulace vzduchu může způsobit ospalost cestujících ve vozidle. To může vést ke ztrátě kontroly nad vozidlem a k nehodě.
- Dlouhodobé nepřerušované používání ventilace v režimu vnitřní cirkulace vzduchu při vypnutém systému klimatizace může způsobit zvýšení vlhkosti v interiéru vozidla. Může to vést ke kondenzaci vlhkosti na čelním okně a ke zhoršení výhledu.
- Nespěte ve vozidle ani nezůstávejte v zaparkovaném vozidle po delší dobu, pokud jsou vytažená okna a je zapnuté vytápění nebo klimatizace. Může dojít k vážnému poškození zdraví nebo smrti v důsledku poklesu hladiny kyslíku a nebo tělesné teploty.

## Ovladač otáček ventilátoru



Stisknutím spínače nahoru zvýšíte otáčky ventilátoru a proudění vzduchu. Stisknutím spínače dolů snížíte otáčky ventilátoru a proudění vzduchu.

## **POZNÁMKA**

Ovládání otáček ventilátoru se spínačem zapalování v poloze ON může způsobit vybití akumulátoru. Otáčky ventilátoru ovládejte při běžícím motoru.

## Klimatizace



OBC3050116

Pokud chcete klimatizaci zapnout ručně, stiskněte tlačítko A/C (kontrolka se rozsvítí).

Opětovným stisknutím tlačítka klimatizaci vypnete.

## Režim OFF



OBC3050117

Pokud chcete systém klimatizace vypnout, stiskněte tlačítko OFF.

Stále můžete používat tlačítka režimu vstupu vzduchu, dokud je spínač zapalování v poloze ON.

Systém klimatizace se však zapne, když stisknete tlačítko výběru režimu.



## Činnost systému

### Ventilace

1. Zvolte režim proudění vzduchu do tváře .
2. Nastavte režim přívodu venkovního (čerstvého) vzduchu.
3. Nastavte ovladač teploty vzduchu na požadovanou hodnotu.
4. Nastavte ovladač otáček ventilátoru na požadovanou hodnotu.

### Topení

1. Zvolte režim proudění vzduchu na podlahu .
2. Nastavte režim přívodu venkovního (čerstvého) vzduchu.
3. Nastavte ovladač teploty vzduchu na požadovanou hodnotu.
4. Nastavte ovladač otáček ventilátoru na požadovanou hodnotu.
5. Pokud je to žádoucí, zapněte klimatizaci a ovladačem teploty nastavte vytápění, čímž vysušíte vzduch před jeho vstupem do prostoru pro cestující.

Pokud se čelní okno zamlžuje, zvolte režim Podlaha/Odmrazování  nebo stiskněte tlačítko režimu Odmrazování čelního okna .

### Užitečné rady

- Chcete-li zabránit pronikání prachu nebo nepříjemného dýmu do interiéru vozidla skrze systém větrání, dočasně nastavte ovladač zdroje přívodu vzduchu do režimu vnitřní cirkulace vzduchu. Jakmile opustíte oblast se znečištěným vzduchem, nezapomeňte opět nastavit ovladač do režimu přívodu čerstvého vzduchu. To pomůže řidiči udržet pozornost a pohodlí ve vozidle.
- Abyste předešli zamlžení čelního okna, nastavte ovládací prvek přívodu vzduchu do režimu přívodu čerstvého vzduchu, zapněte klimatizaci a rychlost ventilátoru a teplotu nastavte na požadovanou hodnotu.

### Klimatizace

Klimatizační systémy HYUNDAI jsou plněny chladivem R-134a nebo R-1234yf.

1. Nastartujte motor.
2. Stiskněte tlačítko klimatizace.
3. Zvolte režim proudění vzduchu do tváře .
4. Nastavte ovladač přívodu vzduchu dočasně do režimu vnitřní cirkulace vzduchu, aby se prostor pro cestující rychle ochladil. Když je v prostoru pro cestující dosaženo požadované teploty, přepněte ovladač přívodu vzduchu zpět do režimu přívodu venkovního (čerstvého) vzduchu.
5. Nastavte ovladač otáček ventilátoru a ovladač teploty za účelem udržení maximálního komfortu.



## POZNÁMKA

- Když používáte klimatizaci, bedlivě sledujte teploměr, pokud jedete do kopce nebo v husté dopravě a teploty venku jsou vysoké. Provoz klimatizace může způsobit přehřátí motoru. Dál používejte ventilátor, ale vypněte klimatizaci, pokud teploměr indikuje přehřátí motoru.
- Pokud otevřete za vlhkého počasí okna, může při klimatizování dojít ke kondenzaci vody ve vozidle. Protože větší kapky vody mohou způsobit poškození elektrických zařízení, klimatizace by měla být používána pouze při zavřených oknech.

## Rady k používání klimatizace

- Pokud bylo vozidlo zaparkované na přímém slunci za horkého počasí, na krátkou dobu otevřete okna, aby horký vzduch zevnitř mohl uniknout.
- Po dostatečném ochlazení přepněte z režimu vnitřní cirkulace vzduchu zpět na režim přívodu čerstvého vzduchu.
- Chcete-li snížit zamlžení oken zevnitř za deštivých či vlhkých dní, snižte vlhkost uvnitř vozidla pomocí klimatizace se zavřenými okny a střešním oknem.
- Během provozu klimatizace můžete občas zaregistrovat drobné změny otáček motoru z důvodu zapínání a vypínání kompresoru klimatizace. Jde o normální projev funkce systému.
- Použijte klimatizaci alespoň jednou měsíčně po dobu několika minut, abyste zajistili maximální výkonnost systému.
- Při používání klimatizace můžete zaregistrovat na zemi pod vozidlem na straně spolujezdce kapající čistou vodu (nebo dokonce kaluž). Jde o normální projev funkce systému.
- Jestliže používáte klimatizaci nadměrným způsobem, rozdíl mezi teplotou vnějšího vzduchu a čelního skla může způsobit zamlžení vnějšího povrchu skla a ztrátu výhledu. V takovém případě přepněte tlačítko pro výběr režimu do polohy  a nastavte ventilátor na nejnižší rychlost.

## Údržba systému

### Vzduchový filtr klimatizace

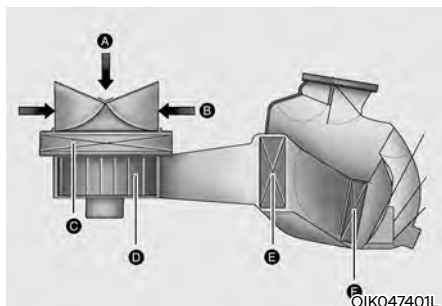

[A]: Vnější vzduch, [B]: Recirkulovaný vzduch  
[C]: Vzduchový filtr klimatizace, [D]: Ventilátor  
[E]: Jádro výparníku, [F]: Jádro výměníku tepla

Vzduchový filtr klimatizace, instalovaný za schránkou před spolujezdcem, filtruje prach a další částice, které pronikají do vozidla zvenčí systémem topení a klimatizace. Pokud se za nějakou dobu nashromáždí ve filtru prach a jiné nečistoty, množství vzduchu proudícího větracími průduchy se může snížit, a tím může docházet k zamlžování vnitřní strany čelního okna, i když máte nastaven režim přívodu čerstvého vzduchu zvenčí.

Pokud k tomu dochází, doporučujeme nechat vyměnit vzduchový filtr klimatizace u autorizovaného opravce HYUNDAI.

### **i** Informace

- Vyměňte filtr v souladu s plánem údržby.

**Pokud je vůz provozován za ztížených podmínek, jako na prašných cestách nebo na cestách s nezpevněným povrchem, je nutné výměnu vzduchového filtru klimatizace provádět častěji.**

- Pokud se průtok vzduchu výrazně sníží, doporučujeme nechat systém zkontrolovat u autorizovaného opravce HYUNDAI.

### **Kontrola množství chladiva v klimatizaci a maziva v kompresoru**

Pokud je množství chladiva malé, výkonnost klimatizace může být omezená. Také jeho příliš velké množství může mít na systém klimatizace nepříznivý vliv.

Pokud tedy zjistíte abnormální funkci, doporučujeme vám nechat tento systém zkontrolovat u autorizovaného opravce HYUNDAI.

### **POZNÁMKA**

**Je důležité používat správný typ a množství oleje i chladiva. Jinak může dojít k poškození kompresoru a abnormálnímu chodu systému. Abyste předešli poškození, servis systému klimatizace vašeho vozidla by měli provádět pouze vyškolení a certifikovaní technici.**



### **VÝSTRAHA**

**Vozidla vybavená chladivem R-134a**



**Protože toto chladivo se používá při velmi vysokém tlaku, smí systém klimatizace spravovat pouze vyškolení**

**a certifikovaní technici.**

**Veškerá chladiva musí odebírána pomocí náležitého vybavení.**

**Vypouštění chladiva přímo do atmosféry je škodlivé pro lidské zdraví a životní prostředí. Nedodržení těchto varování může vést k vážným úrazům.**

## VÝSTRAHA

Vozidla vybavená chladivem R-1234yf



Protože toto chladivo je mírně hořlavé a používá se při velmi vysokém tlaku, smí servis systémů klimatizace provádět pouze vyškolení a certifikovaní technici. Je důležité používat správný typ a množství oleje i chladiva.



Veškerá chladiva musí odebírána pomocí náležitého vybavení.

Vypouštění chladiva přímo do atmosféry je škodlivé pro lidské zdraví a životní prostředí. Nedodržení těchto varování může vést k vážným úrazům.



OBC3053052L

### Štítek chladiva klimatizace

Informace, jaké chladivo je ve vašem vozidle, naleznete na štítku v motorovém prostoru.

#### ■ Příklad • Typ A

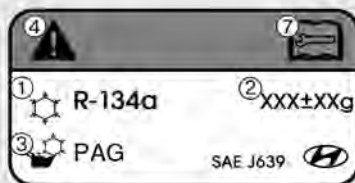

OHYK059004

#### • Typ B



OHYK059001

#### • Typ C

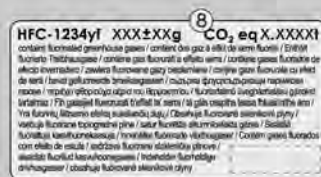

Symbols a specifikace týkající se chladiva klimatizace znamenají následující:



1. Klasifikace chladiva
2. Množství chladiva
3. Klasifikace maziva kompresoru
4. Pozor
5. Hořlavé chladivo
6. Servis systému klimatizace smí provádět pouze registrovaný technik
7. Dílenská příručka
8. CO<sub>2</sub> ekvivalent chladiva

## ODMRAZENÍ A ODMĚZENÍ ČELNÍHO OKNA



### VÝSTRAHA

#### Vyhřívání čelního okna

Při extrémně vlhkém počasí nepoužívejte polohu  nebo . Rozdíl mezi teplotou venku a teplotou čelního okna může způsobit zamížení vnější strany čelního okna, a tedy zhoršení výhledu. V tomto případě nastavte ovladač výběru režimu nebo tlačítko  do polohy a ovladač nebo tlačítko nastavení otáček ventilátoru na nejnižší otáčky.

- Chcete-li docílit maximální účinnosti odmrazování, nastavte teplotu na nejvyšší hodnotu a ovladač ventilátoru na nejvyšší rychlost ventilátoru.
- Pokud je během odmrazování nebo odmlžování žádoucí proudění horkého vzduchu na podlahu, nastavte režim podlaha-odmrazení.
- Před jízdou odstraňte veškerý sníh a led z čelního okna, zadního okna, vnějších zpětných zrcátek a všech bočních oken.
- Odstraňte veškerý sníh a led z kapoty a sacích otvorů vzduchu v mřížce kapoty, abyste zlepšili účinnost topení a odmrazování a omezili pravděpodobnost zamížení vnitřní strany čelního okna.





### Informace

Je-li motor po nastartování studený, může chvíli trvat, než se vzduch proudící z klimatizace zahřeje.

### Manuální klimatizace

#### Odmížení vnitřní strany čelního okna



1. Zvolte si otáčky ventilátoru s výjimkou polohy „0“.
2. Zvolte požadovanou teplotu.
3. Zvolte polohu  nebo .
4. Režim přívodu venkovního (čerstvého) vzduchu se zvolí automaticky. Pokud je zvolen režim v poloze , automaticky se rovněž uvede v činnost systém klimatizace (je-li ve výbavě).

Pokud se režim přívodu venkovního (čerstvého) vzduchu a klimatizace nezvolí automaticky, stiskněte odpovídající tlačítko manuálně.

### Odmrazení vnější strany čelního okna



1. Nastavte maximální otáčky ventilátoru (úplně doprava).
2. Nastavte ovládací prvek teploty vzduchu na maximální hodnotu.
3. Zvolte polohu .
4. Režim přívodu venkovního (čerstvého) vzduchu a klimatizace (je-li ve výbavě) se nastaví automaticky.

### Automatická klimatizace

#### Odmížení vnitřní strany čelního okna

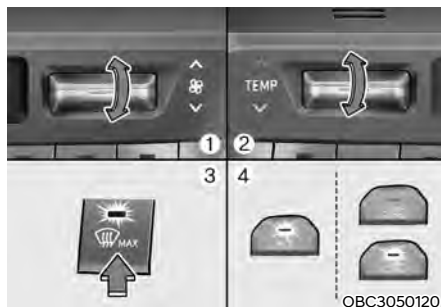

1. Nastavte požadované otáčky ventilátoru.
2. Nastavte požadovanou teplotu.
3. Stiskněte tlačítko odmrazování ().
4. Klimatizace se zapne podle detekované venkovní teploty, režim přívodu venkovního (čerstvého) vzduchu a vyšší otáčky ventilátoru se nastaví automaticky.

Pokud se režim přívodu venkovního (čerstvého) vzduchu a vyšší otáčky ventilátoru nenastaví automaticky, nastavte příslušný ovladač ručně.

Je-li zvolena poloha , nižší otáčky ventilátoru se nastaví na vyšší.

## Odmrazení vnější strany čelního okna

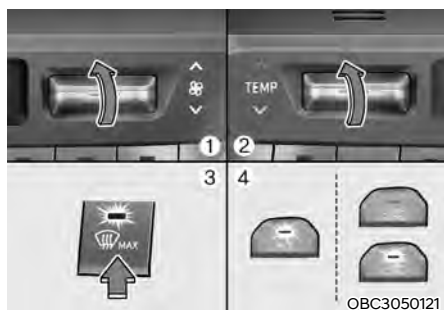

1. Nastavte maximální otáčky ventilátoru.
2. Nastavte ovladač teploty vzduchu na maximální hodnotu (HI).
3. Stiskněte tlačítko odmrázování (☃).
4. Klimatizace se zapne podle detekované venkovní teploty a bude automaticky zvolen režim přívodu venkovního (čerstvého) vzduchu.

Je-li zvolena poloha ☃, nižší otáčky ventilátoru se nastaví na vyšší.

## Systém automatického odmlžování (pouze pro automatickou klimatizaci, je-li ve výbavě)

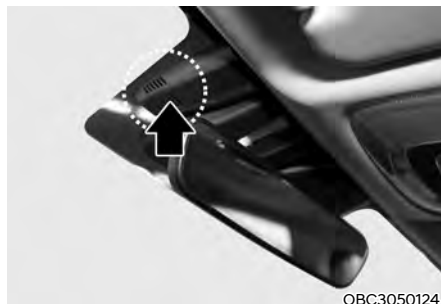

Systém automatického odmlžování snižuje pravděpodobnost zamlžování vnitřní strany čelního okna tím, že automaticky snímá vlhkost na vnitřní straně čelního okna.

Systém automatického odmlžování funguje při zapnutém topení nebo klimatizování.



Při zapnutém systému automatického odmlžování svítí kontrolka.

Pokud je ve vozidle zjištěna vysoká úroveň vlhkosti, aktivuje se systém automatického odmlžování.

Automaticky se provedou následující kroky:

- Krok 1) Zapne se tlačítko klimatizace (A/C).
- Krok 2) V případě nízké venkovní teploty se nastaví režim přívodu venkovního (čerstvého) vzduchu.
- Krok 3) Nastaví se režim odmrázování, který směřuje tok vzduchu na čelní okno.
- Krok 4) Otáčky ventilátoru se zvýší.

### Pro vypnutí nebo resetování systému automatického odmrazování

Stiskněte tlačítko odmrazování čelního okna na 3 sekundy se spínačem zapalování v poloze ON.

Při vypnutí systému automatického odmrazování kontrolka na tlačítku odmrazování 3krát blikne.

Při resetování systému automatického odmrazování kontrolka na tlačítku odmrazování 6krát blikne bez signálu.



#### Informace

Když se při automatickém odmrazování a zapnuté klimatizaci pokusíte klimatizaci vypnout, blikne indikátor 3krát a klimatizace se nevyplne.

Abyste zachovali účinnost systému automatického odmrazování, nevybírejte režim vnitřní cirkulace vzduchu, když je tento systém v provozu.

Když je systém automatického odmrazování v činnosti, jsou deaktivovány ovladač otáček ventilátoru, ovladač nastavení teploty a tlačítko řízení přívodu vzduchu.

#### POZNÁMKA

Neodstraňujte kryt snímače umístěný v horní části skla čelního okna na straně řidiče.

Mohlo by dojít k poškození součástí systému, které by nemuselo být kryto zárukou na vaše vozidlo.

### Odmrazovač

#### POZNÁMKA

Abyste předešli poškození vodičů přilepených na vnitřní straně zadního okna, nikdy nepoužívejte na čištění okna ostré předměty nebo čisticí prostředky obsahující brusivo.



#### Informace

Je-li třeba odstranit námrazu nebo zamlžení z čelního okna, postupujte podle pokynů uvedených v pasáži „Odmrazování a odmrazování čelního okna“ v této kapitole.

## Odmrazování zadního okna

### ■ Manuální klimatizace



### ■ Automatická klimatizace



OBC3050123

Zadní okno je vyhříváno za účelem odstranění námrazy, zamlžení a tenké vrstvy ledu z vnitřní a vnější strany, když běží motor.

- Pokud chcete aktivovat vyhřívání zadního okna, stiskněte tlačítko vyhřívání zadního okna na panelu spínačů uprostřed palubní desky. Kontrolka v tlačítku vyhřívání zadního okna se rozsvítí, když je vyhřívání zapnuté.
- Pokud chcete vyhřívání zadního okna vypnout, stiskněte znovu tlačítko vyhřívání zadního okna.

## **i** Informace

- Pokud je na zadním okně silná vrstva sněhu, omeďte ji před zapnutím vyhřívání zadního okna.
- Vyhřívání zadního okna se automaticky vypne zhruba po 20 minutách, nebo když je zapalování v poloze LOCK/OFF.



## ÚLOŽNÝ PROSTOR

### VÝSTRAHA

Ve vozidle nikdy neskladujte zapalovače, tlakové nádoby na propanbutan nebo jiné hořlavé/výbušné materiály. Tyto položky se mohou vznítit, pokud je vozidlo vystavené vysokým teplotám po delší dobu.

### VÝSTRAHA

Během jízdy mějte kryty úložných prostorů VŽDY bezpečně uzavřené. Předměty ve vozidle se pohybují stejně rychle jako vozidlo. Když musíte rychle zastavit či zatočit nebo dojde-li k nehodě, předměty mohou z úložných prostorů vylétnout a způsobit poranění, když zasáhnou řidiče nebo cestující.

### **POZNÁMKA**

Abyste předešli možnému odcizení, nenechávejte cenné věci v úložných prostorách.

## Úložný prostor ve středové konzole



Otevření:

Uchopte a přidržte pojistku na loketní opěrce a zvedněte kryt.

### VÝSTRAHA

Nevkládejte do odkládacího prostoru těžké, ostré nebo křehké předměty. Takové předměty by v případě náhlého brzdění nebo nehody mohly být vymrštěny z odkládacího prostoru a zranit cestující ve vozidle.

## Schránka před spolujezdcem

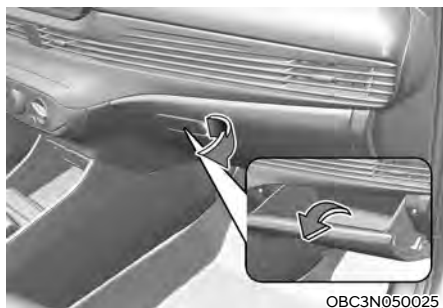

Pokud chcete schránku před spolujezdcem otevřít, zatáhněte za rukojeť a schránka před spolujezdcem se automaticky otevře. Po použití schránku před spolujezdcem zavřete.



### VÝSTRAHA

**Schránka před spolujezdcem musí být vždy zavřená, pokud ji právě nepoužíváte.**

**Otevřená schránka před spolujezdcem může spolujezdci způsobit vážné poranění při nehodě, i když má zapnutý bezpečnostní pás.**

## PRVKY V INTERIÉRU

### Popelník (pokud je ve výbavě)

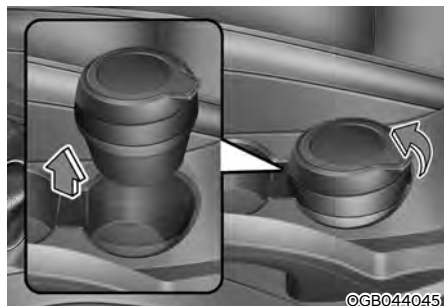

Chcete-li popelník použít, otevřete kryt.

Čištění popelníku:

Plastová nádoba se vyjme zvednutím nahoru po otočení krytu proti směru otáčení hodinových ručiček a vytažením ven.

#### **VÝSTRAHA**

##### Používání popelníku

Pokud vložíte hořící cigaretu nebo zápalku do popelníku, kde jsou hořlavé materiály, může dojít k požáru.

### Držák nápojů

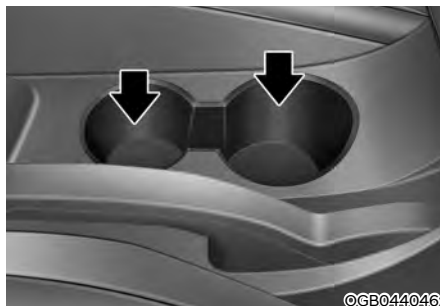

Do držáků nápojů je možné vložit pohárky nebo malé plechovky s nápoji.

#### **VÝSTRAHA**

- Používáte-li držák nápojů, vyhýbejte se prudkým rozjezdům a brzdění, aby se nápoj nevylihl. Pokud se horká tekutina vylije, můžete se popálit. Popálený řidič může ztratit kontrolu nad vozidlem a způsobit nehodu.
- Nedávejte do držáku za jízdy nepříkryté nebo nezabezpečené šálky, láhve, plechovky atd. s horkými nápoji. V případě prudkého zastavení nebo nehody mohou způsobit zranění.
- Do držáků vkládejte pouze měkké šálky. Tvrdé předměty vás mohou v případě nehody zranit.

#### **VÝSTRAHA**

Nevystavujte plechovky nebo láhve přímému slunečnímu svitu a nedávejte je do vozidla, ve kterém je vysoká teplota. Mohou explodovat.

### POZNÁMKA

- Za jízdy mějte nápoje uzavřené, aby se nemohly vyliť. Když se tekutina vylíje, může vniknout do elektrických/elektronických systémů vozidla a poškodit elektrická/elektronická zařízení.
- Při čištění rozlité tekutiny nesaňte držák vysokou teplotou. Může dojít k poškození držáku.

### Posuvná opěrka rukou (je-li ve výbavě)



Posun opěrky dopředu:

Uchopte přední část loketní opěrky a poté ji vytáhněte dopředu.

Posun opěrky dozadu:

Uchopte přední část loketní opěrky a poté ji zatlačte dozadu.

### Sluneční clona

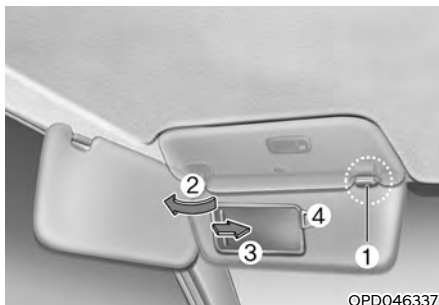

Pokud chcete sluneční clonu použít, stáhněte ji dolů.

Pokud chcete sluneční clonu použít pro boční okno, stáhněte ji dolů, uvolněte ze spony (1) a otočte do strany (2).

Pokud chcete použít kosmetické zrcátko, stáhněte clonu dolů a posuňte kryt zrcátka (3).

Držák (4) slouží k uchycení malých lístků.

### **i** Informace

**Bezpečně zavřete kryt kosmetického zrcátka a po použití otočte sluneční clonu do její původní polohy.**

### **!** VÝSTRAHA

**Z důvodu vaší bezpečnosti si nezakrývejte výhled při používání sluneční clony.**

### POZNÁMKA

**Nedávejte do držáku lístků více lístků zároveň. Držák se může poškodit.**

## Elektrická zásuvka (je-li ve výbavě)



Elektrická zásuvka je určena pro napájení mobilních telefonů a jiných zařízení určených pro provoz na napájení z elektrického systému vozidla.

Příkon zařízení nesmí překročit 180 W při běžícím motoru.



### VÝSTRAHA

Předcházejte zásahu elektrickým proudem. Nevkládejte do elektrické zásuvky prst nebo jiné cizí předměty (špendlík atd.) a nedotýkejte se jí mokrou rukou.

### POZNÁMKA

Aby nedošlo k poškození elektrických zásuvek:

- Zásuvku používejte pouze u běžícího motoru a po použití vyjměte zástrčku příslušenství. Používání příslušenství po delší dobu při vypnutém motoru by mohlo mít za následek vybití akumulátoru.
- Používejte pouze 12V elektrické příslušenství s příkonem do 180 W.
- Pokud používáte elektrickou zásuvku, nastavte klimatizaci nebo topení na nejnižší provozní úroveň.
- Pokud zásuvku nepoužíváte, zavřete krytku zásuvky.
- Některá elektrická zařízení mohou způsobit rušení elektroniky při připojení do elektrické zásuvky ve vozidle. Tato zařízení mohou způsobovat nadměrné rušení zvuku a závady v jiných elektronických systémech nebo zařízeních používaných ve vašem vozidle.
- Zástrčku zasuněte co nejdále. Při nesprávném kontaktu se může zástrčka přehřát a přepálit se pojistka.
- Do zásuvky zapojte pouze taková zařízení s vlastní baterií, která mají ochranu proti zpětnému proudu. Proud z baterie zařízení může téci do elektrických/elektronických systémů vozidla a narušit jejich provoz.

## Nabíječka USB



Nabíječka USB se nachází uvnitř schránky v konzole mezi sedadlem řidiče a spolujezdce. Pro nabíjení chytrého telefonu nebo tabletu zasuňte nabíječku USB do zdířky USB.

- Na obrazovce chytrého telefonu nebo tabletu se zobrazí zpráva o stavu/dokončení nabíjení.
- Chytrý telefon nebo tablet se mohou během nabíjení zahřát. Nicméně to neznamená poruchu systému nabíjení.
- Chytrý telefon nebo tablet s jiným způsobem nabíjení nelze řádně nabít. V takovém případě použijte speciální nabíječku svého zařízení.
- Nabíjecí terminál slouží pouze k nabíjení zařízení. Nabíjecí terminál nepoužívejte ani k zapnutí audia ani k přehrávání médií na multimediálním systému.

## Bezdrátové nabíjení mobilního telefonu (je-li ve výbavě)



[A]: Nabíjecí podložka

V přední desce je systém bezdrátového nabíjení mobilního telefonu.

System je k dispozici, když jsou zavřené všechny dveře a když je spínač zapalování v poloze ON.

### **Pro nabítí mobilního telefonu**

Systém bezdrátového nabíjení mobilního telefonu nabíjí pouze mobilní telefony s technologií Qi (  ). Pro ověření, zda váš mobilní telefon podporuje technologii Qi, si přečtete štítek na krytu příslušenství mobilního telefonu nebo navštívte webové stránky výrobce vašeho mobilního telefonu.

Bezdrátové nabíjení začne, jakmile položíte mobilní telefon s povolenou technologií Qi na jednotku bezdrátového nabíjení.

1. Z jednotky bezdrátového nabíjení odstraňte všechny ostatní předměty včetně chytrého klíčku. Pokud nedodržíte tento pokyn, může se proces bezdrátového nabíjení přerušit. Položte mobilní telefon doprostřed nabíjecí podložky.
2. Když se telefon nabíjí, kontrolka svítí oranžově. Po nabíjení začne svítit zeleně.
3. Funkci bezdrátového nabíjení lze zapnout či vypnout ve sdruženém přístroji v režimu Uživatelská nastavení. Další informace naleznete v části „Režimy displeje sdruženého přístroje“ v kapitole 4.



### **Informace**

- **Z bezdrátové nabíjecí podložky odstraňte všechny ostatní předměty včetně chytrého klíčku.**
- **Máte-li chytrý telefon typu „flip“ (rozevírací) a chcete-li používat bezdrátové nabíjení, položte chytrý telefon složený tak, aby zadní strana přístroje ležela uprostřed jednotky bezdrátového nabíjení.**

Když se mobilní telefon nenabíjí:

- Mírně změňte polohu mobilního telefonu na nabíjecí podložce.
- Ujistěte se, že indikátor svítí oranžově.

Při poruše systému bezdrátového nabíjení začne kontrolka po dobu 10 sekund blikat oranžově.

V takovém případě dočasně přerušte proces nabíjení a poté se znovu pokuste bezdrátově nabít svůj mobilní telefon.

Systém vydá varování prostřednictvím hlášení na displeji sdruženého přístroje, jestliže je telefon po vypnutí motoru a otevření předních dveří stále položen na jednotce bezdrátového nabíjení.

V případě mobilních telefonů některých výrobců vás systém nemusí varovat, když mobilní telefon necháte v jednotce bezdrátového nabíjení. Důvodem jsou určité parametry mobilního telefonu, nikoli porucha bezdrátového nabíjecího systému.

## POZNÁMKA

- Systém bezdrátového nabíjení mobilního telefonu nemusí podporovat některé mobilní telefony, které nejsou ověřeny pro standard Qi (Qi).
- Pro dosažení optimální účinnosti nabíjení pokládejte mobilní telefon doprostřed nabíjecí podložky. Jestliže je mobilní telefon umístěn mírně na jednu stranu, může dojít ke snížení intenzity nabíjení a v některých případech i k zahřívání telefonu.
- V některých případech se může proces bezdrátového nabíjení dočasně zastavit, když je používáno dálkové ovládání nebo chytrý klíček, např. při startování vozidla nebo odemykání či zamykání dveří apod.
- U některých mobilních telefonů se po plném nabití nemusí barva kontrolky změnit na zelenou.
- Proces bezdrátového nabíjení se může dočasně zastavit, když se uvnitř systému bezdrátového nabíjení mobilního telefonu abnormálně zvýší teplota. Proces bezdrátového nabíjení se znovu spustí, když teplota poklesne na určitou úroveň.
- Proces bezdrátového nabíjení se může dočasně zastavit, když se mezi systémem bezdrátového nabíjení mobilního telefonu a mobilním telefonem nachází kovový předmět, například mince.
- Při nabíjení určitých mobilních telefonů s funkcí vlastní ochrany se rychlost bezdrátového nabíjení může snížit a bezdrátové nabíjení se může i zastavit.
- Má-li mobilní telefon masivní kryt, nemusí být bezdrátové nabíjení možné.
- Není-li mobilní telefon v plném kontaktu s nabíjecí podložkou, nemusí bezdrátové nabíjení fungovat správně.
- Některé magnetické předměty (kreditní karty, telefonní karty, passbooky a vstupenky) se mohou během bezdrátového nabíjení poškodit.
- Když je na nabíjecí podložku položen mobilní telefon nepodporující funkci bezdrátového nabíjení nebo kovové předměty, může se ozvat slabý zvuk. Tento slabý zvuk je způsoben tím, že vozidlo rozpoznává kompatibilitu předmětu položeného na nabíjecí podložku. To nijak neovlivní vaše vozidlo ani mobilní telefon.
- Některé mobilní telefony se kvůli své velikosti nemusí vejít na nabíjecí podložku. V takovém případě může být bezdrátové nabíjení omezeno.
- Během bezdrátového nabíjení je v činnosti vnitřní ventilátor, který zabraňuje přehřátí. Může být slyšet hluk ventilátoru.

## Informace

Nabíjení se zastaví také v případě, že je spínač zapalování v poloze LOCK/OFF.



## Hodiny

### VÝSTRAHA

Hodiny nenastavujte během jízdy. Můžete ztratit kontrolu nad řízením a zapříčinit vážné zranění nebo nehodu.

Multimediální systém se může po aktualizacích softwaru změnit. Další informace naleznete v příručce, která je k dispozici v multimediálním systému.

## Háček na šaty

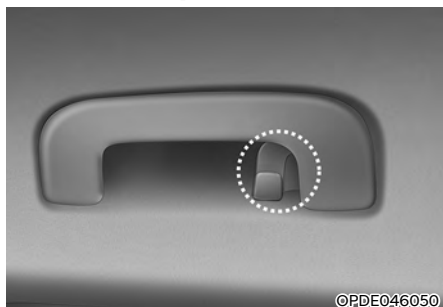

Tyto háčky nejsou určeny k pověšení velkých nebo těžkých předmětů.

### VÝSTRAHA

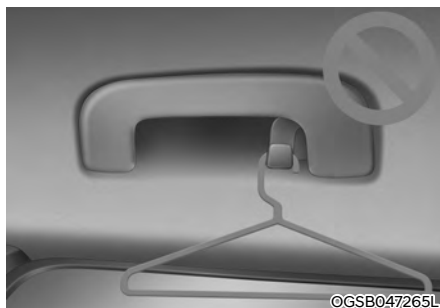

Nevěšete na háček ramínka nebo jiné tvrdé předměty, pouze oděvy. Nevkládejte do kapes oděvů těžké, ostré nebo křehké předměty. V případě nehody nebo při naplnění hlavových airbagů může dojít k poškození vozidla nebo ke zranění osob.

## Ukotvení rohožek (je-li ve výbavě)



VŽDY používejte podlahové ukotvení a připevněte k němu rohožky. Kotvy na podlaze vpředu udrží podlahové rohožky na místě.



## VÝSTRAHA

Pokud instalujete **JAKÉKOLI** rohožky do vozidla, je nutné dodržovat následující.

- Před upevněním koberečku ke koberci podlahy vpředu odstraňte z koberce ochrannou fólii. V opačném případě by se mohl kobereček po ochranné fólii volně pohybovat a mohlo by to způsobit nezamýšlené brzdění nebo akceleraci.
- Zajistěte, aby rohožky byly na podlaze řádně zajištěny prostřednictvím ukotvení před jízdou s vozidlem.
- Nepoužívejte **ŽÁDNÉ** rohožky, které není možné řádně upevnit k ukotvení ve vozidle.

- Nevrstvěte rohožky na sobě (např. univerzální pryžovou rohožku na koberečové rohožce). Na každé místo lze instalovat pouze jednu rohožku.

**DŮLEŽITÉ** – váš vůz byl vyroben s ukotvením pro podlahové rohožky na straně řidiče, které je určeno pro bezpečné přidržení podlahových rohoží na místě. Aby se předešlo narušení obsluhy pedálů, společnost HYUNDAI doporučuje, aby byly instalovány pouze rohožky HYUNDAI, které jsou navrženy pro vaše vozidlo.

## Sít na zavazadla (držák) (je-li ve výbavě)



Abyste zajistili předměty v zavazadlovém prostoru, můžete použít čtyři držáky umístěné v zavazadlovém prostoru a upevnit do nich síť na zavazadla.

Potřebujete-li síť na zavazadla, doporučujeme vám kontaktovat autorizovaného opravce HYUNDAI.

### **POZOR**

Abyste předešli poškození nákladu nebo vozidla, věnujte zvýšenou pozornost převážení křehkých nebo objemných předmětů v zavazadlovém prostoru.

### **VÝSTRAHA**

**NEPŘEPÍNEJTE** zavazadlovou síť, aby nedošlo k poranění očí. **VŽDY** dbejte, aby váš obličej i tělo byly v případě uvolnění úchyty sítě mimo dráhu jejího odpružení. **NEPOUŽÍVEJTE** zavazadlovou síť, když popruh jeví viditelné známky opotřebení nebo poškození.

## Kryt zavazadlového prostoru (je-li ve výbavě)



Kryt zavazadlového prostoru slouží k zakrytí zavazadel uložených v zavazadlovém prostoru.

Kryt zavazadlového prostoru může být nastaven do vertikální polohy nebo může být vyjmut.

Chcete-li vrátit kryt do původní polohy, odpojte pásek (1) z držáku. Chcete-li kryt zavazadlového prostoru demontovat úplně, zvedněte jej do úhlu 50 stupňů a vytáhněte ven (2).

### **POZNÁMKA**

Jelikož kryt zavazadlového prostoru se může poškodit nebo pokrýt, nepokládejte na něj ve vozidle žádná zavazadla.

### **VÝSTRAHA**

- Nepokládejte žádné předměty na kryt zavazadlového prostoru. V případě nehody nebo při brzdění by tyto předměty mohly být vrženy do prostoru v interiéru vozidla a mohly by zranit cestující.
- Nikdy nenechte nikoho cestovat v zavazadlovém prostoru. Ten je určený pouze pro zavazadla.
- Zachovejte vyvážení vozidla a náklad umístěte co nejvíce vpředu.

## VNĚJŠÍ VÝBAVA

### Střešní nosič



Pokud má vozidlo střešní nosič, můžete uložit náklad na střechu vozidla.

#### POZNÁMKA

Je-li vozidlo vybaveno střešním oknem, musíte umístit náklad na střešní nosič tak, aby nepřekážel pohybu střešního okna.

#### POZNÁMKA

- Při převážení nákladu na střešním nosiči přijměte taková opatření, aby nedošlo k poškození střechy vozidla.
- Při převážení velkých předmětů na střešním nosiči se ujistěte, že nepřesahují celou délku a šířku střechy.

### ⚠ VÝSTRAHA

- V následujících technických údajích je uvedeno maximální zatížení střešních nosičů. Rozdělte náklad na střešním nosiči co nejrovnoměrněji a pevně jej zajistěte.

STŘEŠNÍ NOSIČ	70 kg ROVNOMĚRNĚ ROZLOŽENO
---------------	----------------------------------

Zatížení střešních nosičů nad specifikovaný hmotnostní limit může způsobit poškození vozidla.

- Těžiště vozidla se při naložení zavazadel na střešní nosič zvýší. Vyvarujte se prudkých rozjezdů, brzdění, náhlých manévrů nebo jízdy vysokou rychlostí, protože by mohlo dojít ke ztrátě kontroly nad vozidlem nebo k jeho převrácení a k nehodě.
- Při přepravě nákladu na střešním nosiči vždy jezděte pomalu a zatáčky projíždějte opatrně. Náhlé poryvy větru, způsobené počasím nebo předjíždějícími vozidly, mohou působit na náklad uložený na střešním nosiči náhlým vztlakem. To platí zejména, když převážíte velké ploché předměty, jako jsou dřevěná prkna nebo matrace. Může v důsledku toho dojít k pádu nákladu ze střešního nosiče a tím k poškození vašeho vozidla nebo vozidel ve vaší blízkosti.
- Abyste zabránili poškození nebo ztrátě nákladu ze střešního nosiče během jízdy, kontrolujte před vyjetím i častokrát během jízdy bezpečné upevnění nákladu.

## MULTIMEDIÁLNÍ SYSTÉM

### **i** Informace

- Pokud si na vůz nainstalujete vlastní světlomety typu HID, může docházet k rušení audiozařízení a elektroniky.
- Zabraňte kontaktu částí interiéru s chemickými látkami jako parfémy, kosmetické oleje, opalovací krémy, čističe rukou a osvěžovače vzduchu, mohou způsobit poškození nebo odbarvení.

### Zdířka USB



Do rozhraní USB lze připojit zařízení USB.

### **i** Informace

Pokud je přenosné audiozařízení připojeno do elektrické zásuvky, může být přehrávání rušeno. Pokud k tomu dojde, použijte napájecí zdroj přenosného audiozařízení.

### Anténa

#### **Prutová anténa (je-li ve výbavě)**



Prutová anténa přijímá rádiové signály AM a FM.

Tento prut antény je odnímatelný.

Pro demontáž otáčejte anténou proti směru hodinových ručiček.

Pro opětovnou montáž jí otáčejte ve směru hodinových ručiček.

### **POZNÁMKA**

- Před vjezdem do prostoru s nízkou výškou anténu demontujte.
- Před mytím vozidla v automatické myčce demontujte anténu, aby se nepoškodila.
- Při opětovné instalaci antény je důležité, aby byla dobře utažena a nastavena do vzpřímené pozice pro zajištění dobrého příjmu. Lze ji však demontovat při parkování vozidla.

**Anténa ve tvaru žraločí ploutve (je-li ve výbavě)**



Anténa ve tvaru žraločí ploutve přijímá přenášená data. (Například: GPS)

**i Informace**

Některé modely nemají audiosystém (plastová záslepka) a nemají hlavní přívodní kabel rádia. Pokud chcete vložit vlastní audiosystém nebo originální audiosystém pro poslouchání rádia, doporučujeme použít přívodní kabel dostupný u autorizovaného opravce HYUNDAI.

**Ovládací prvky audiosystému na volantu (jsou-li ve výbavě)**

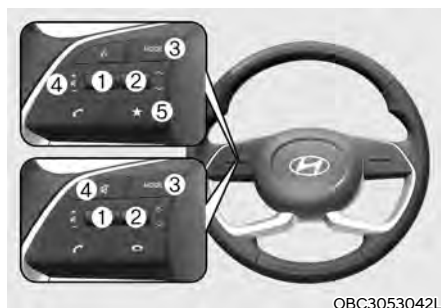

Tlačítka na volantu pro ovládání audiosystému jsou umístěna ergonomicky.

**POZNÁMKA**

**Nepoužívejte ovládací tlačítka dálkového ovládání audiosystému současně.**

**HLASITOST (VOL + / VOL -) (1)**

- Posunem kolébkového spínače VOLUME nahoru se zvýší hlasitost.
- Posunem kolébkového spínače VOLUME dolů se hlasitost sníží.

**SEEK/PRESET (^/∨) (2)**

Přemístíte-li kolébkový spínač SEEK/PRESET nahoru nebo dolů a přidržíte-li ho na 0,8 sekundy nebo déle, bude fungovat následujícím způsobem.

**Režim RADIO**

Bude fungovat jako tlačítko volby AUTO SEEK. Bude vyhledávat, dokud tlačítko neuvolníte.

**Režim MEDIA**

Bude fungovat jako tlačítko FF/REW. Pokud kolébkový spínač SEEK/PRESET přemístíte nahoru nebo dolů, bude fungovat následujícím způsobem.

**Režim RADIO**

Bude fungovat jako tlačítko PRESET STATION UP/DOWN.

**Režim MEDIA**

Bude fungovat jako tlačítko TRACK UP/DOWN.

**MODE (○) (3)**

Stisknutím tlačítka MODE zvolíte režim RADIO/MEDIA/Bluetooth Audio atd.

**MUTE (🔇) (4, je-li ve výbavě)**

- Stisknutím tlačítka MUTE ztlumíte zvuk.
- Opětovným stisknutím tlačítka aktivujete zvuk.

**Uživatelské tlačítko (★) (5)**

- Uživatelská funkce
- Stisknutím a přidržením tlačítka lze přejít do obrazovky pro nastavení funkce.

**Informace**

**Další informace naleznete v příručce, která je k dispozici v multimediálním systému.**

**Multimediální systém (je-li ve výbavě)**

Multimediální systém se může po aktualizacích softwaru změnit. Další informace naleznete v příručce, která je k dispozici v multimediálním systému.

## Rozpoznávání hlasu (je-li ve výbavě)



Pomocí rozpoznávání hlasu (1) lze ovládat širokou škálu funkcí multimediálního systému.

Další informace naleznete v příručce, která je k dispozici v multimediálním systému.

## Bezdrátová technologie Bluetooth® hands-free (je-li ve výbavě)



Pomocí bezdrátové technologie Bluetooth® je možné ovládat a používat mobilní telefon.

- (1) Tlačítko pro volání / příjem / ukončení hovorů
- (2) Mikrofon u levostranného řízení
- (3) Mikrofon u pravostranného řízení

- Navigace: Podrobné informace o sadě hands-free s bezdrátovou technologií Bluetooth® naleznete v multimediálním systému a ve stručné referenční příručce.



## Jak funguje rádio ve vozidle

### Příjem FM

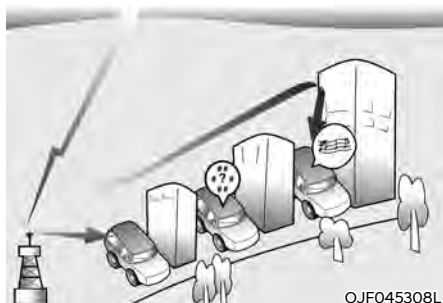

OJF045308L

Vysílače rozhlasových stanic vysílajících v rozsazích FM a AM jsou rozmístěny kolem města. Jejich signály zachytává anténa vašeho vozu. Z antény se signál přivádí do audiosystému, odkud se po úpravě a zesílení vede do reproduktorů.

Audiosystém vašeho vozidla je zkonstruován tak, aby za předpokladu příjmu kvalitního a silného signálu zajistil vysoce kvalitní reprodukci. Za určitých okolností však přijímaný signál není dostatečně silný nebo čistý.

Může to být způsobeno různými faktory, jako je vzdálenost od vysílače, blízkost rozhlasového vysílače jiné stanice, nebo přítomnost budov, mostů nebo jiných velkých terénních překážek v této oblasti.

### Příjem AM (MW, LW)



OJF045309L

Příjem signálu v pásmu AM je možný z větší vzdálenosti než v FM. To je způsobeno nižší přenosovou frekvencí signálu v pásmu AM. Tyto dlouhé rádiové vlny s nízkou frekvencí jsou schopny lépe kopírovat zaoblení zeměkoule a nevyzařují pouze v přímém směru do atmosféry. Kromě toho jsou tyto vlny schopny překonávat překážky, takže poskytují lepší plošné pokrytí signálem.

## Rozhlasová stanice FM

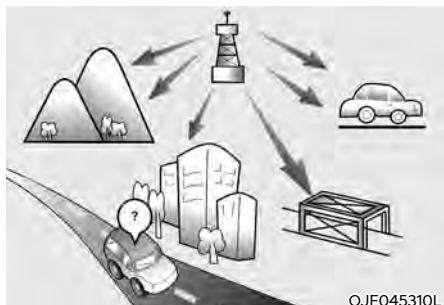

Signál v pásmu FM je vysílán na vyšší frekvenci a není schopný kopírovat zaoblení zeměkoule. Proto signál FM začíná v krátké vzdálenosti od vysílače slábnout. Příjem signálu v pásmu FM je také negativně ovlivňován budovami, horami nebo jinými překážkami. Tím může dojít ke zhoršení kvality poslechu a vy můžete nabýt dojmu, že je chyba ve vašem audiosystému. Následující stavy jsou naprosto normální a neznamenaají poruchu přístroje:

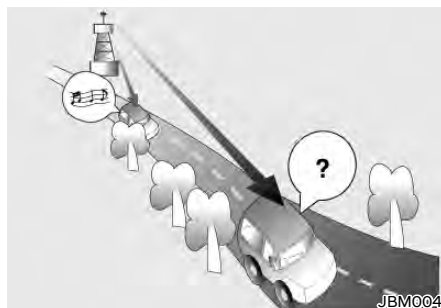

- Slábnutí – když se vaše vozidlo pohybuje od rozhlasového vysílače, signál slábne a zvuk začíná také slábnout. V této situaci doporučujeme naladit jinou stanici se silným signálem.
- Chvění, praskání – slabý FM signál nebo velké překážky mezi vysílačem a vaším audiosystémem mohou vyvolávat chvění nebo praskání. Částečného zlepšení můžete dosáhnout snížením úrovně vysokých tónů, dokud rušení nezmizí.

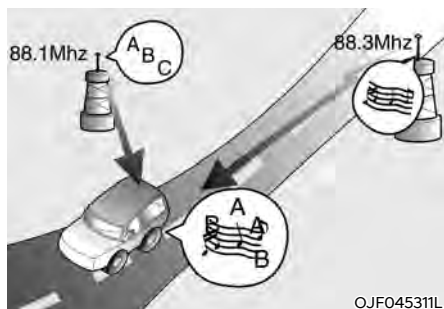

- Rušení jinými stanicemi – současně se slábnutím jednoho FM signálu se může na příjmu objevit jiný, silnější signál, který je poblíž dříve naladěné frekvence. Audiosystém je nastaven tak, aby se automaticky přeladil na nejsilnější signál v těsné blízkosti nastaveného pásma. V tomto případě naladíte na jinou stanici se silnějším signálem.
- Rušení odrazy (násobný signál) – pokud váš audiosystém přijímá současně signál z několika směrů, může se to projevit chvěním a zkreslením příjmu. Může to být způsobeno zachycením přímého a odraženého signálu téže stanice nebo příjmem signálů dvou stanic vysílajících na podobné frekvenci. V takovém případě naladte jinou stanici, dokud se situace nezlepší.

### **Použití mobilního telefonu nebo vysílačky**

Při použití mobilního telefonu uvnitř vozu může v audiosystému docházet k rušení. Toto však neznamená poruchu audiosystému. V takovém případě umístěte mobilní telefon co nejdále od audiosystému.

### **POZNÁMKA**

**Při použití takových komunikačních systémů, jako je mobilní telefon nebo radiostanice uvnitř vozidla, musí být instalována samostatná vnější anténa. Pokud byste mobilní telefon a vysílačku používali pouze s interní anténou, mohlo by docházet k rušení elektrického systému vozidla a mohl by být negativně ovlivněn jeho bezpečný provoz.**



### **VÝSTRAHA**

**Nepoužívejte mobilní telefon během jízdy. Zastavte na bezpečném místě, pokud chcete používat mobilní telefon.**



# 6. Řízení vašeho vozidla

Před jízdou.....	6-4
Před nástupem do vozidla .....	6-4
Před nastartováním .....	6-4
Spínač zapalování .....	6-5
Zapalování pomocí klíčku .....	6-5
Tlačítko start/stop motoru .....	6-8
Manuální převodovka .....	6-13
Činnost manuální převodovky .....	6-13
Správné jízdní návyky .....	6-15
Inteligentní manuální převodovka (IMT).....	6-16
Činnost inteligentní manuální převodovky (iMT).....	6-16
Automatická převodovka .....	6-19
Činnost automatické převodovky .....	6-19
Správné jízdní návyky.....	6-24
Převodovka s dvojitou spojkou .....	6-25
Činnost převodovky s dvojitou spojkou.....	6-25
Parkování .....	6-32
Správné jízdní návyky.....	6-33
Brzdový systém .....	6-34
Posilovač brzd.....	6-34
Indikátor opotřebení kotoučových brzd .....	6-34
Zadní bubnové brzdy .....	6-35
Parkovací brzda .....	6-35
Protiblokovací systém brzd (ABS) .....	6-36
Elektronický stabilizační systém (ESC).....	6-38
Řízení stability vozidla (VSM) .....	6-40
Asistent rozjezdu do kopce (HAC).....	6-42
Signalizace nouzového brzdění (ESS).....	6-42
Multikolizní brzda (MCB).....	6-43
Správné návyky při brzdění .....	6-44
Systém ISG (Idle Stop and Go) .....	6-45
Aktivace systému ISG.....	6-45
Deaktivace systému ISG .....	6-45
Podmínky pro fungování systému ISG.....	6-49
Indikace systému ISG.....	6-50
Porucha systému ISG .....	6-51

Funkce Start Stop Coasting (SCC) (pro 48V MHEV) .....	6-53
Provozní podmínky funkce SSC .....	6-53
Podmínky pro opětovné nastartování motoru .....	6-53
Integrovaný systém řízení režimu jízdy .....	6-54
Aktivní vzduchová klapka .....	6-57
Porucha .....	6-57
Speciální jízdní podmínky .....	6-58
Nebezpečné jízdní podmínky .....	6-58
Rozhoupání vozidla .....	6-58
Plynulé projíždění zatáček .....	6-59
Jízda v noci .....	6-59
Jízda v dešti .....	6-59
Jízda v zaplavených oblastech .....	6-60
Jízda po dálnici .....	6-60
Snížení rizika převrácení .....	6-61
Jízda v zimě .....	6-62
Jízda na sněhu nebo ledu .....	6-62
Zimní opatření .....	6-64
Tažení přívěsu .....	6-66
Co když se rozhodnete táhnout přívěs? .....	6-67
Tažné zařízení .....	6-69
Jízda s přívěsem .....	6-70
Údržba při tažení přívěsu .....	6-72
Hmotnost vozidla .....	6-73
Přetížení .....	6-73



## VÝSTRAHA

**Oxid uhelnatý (CO) je jedovatý. Jeho vdechování může způsobit bezvědomí a smrt.**

Výfukové plyny obsahují oxid uhelnatý, který je neviditelný a bez zápachu.

### **Výfukové plyny nevdechujte.**

Pokud kdykoliv ucítíte ve vozidle výfukové plyny, okamžitě otevřete okna. Vdechování CO může způsobit bezvědomí a smrt zadušením.

### **Ujistěte se, že je výfuková soustava na vašem vozidle v pořádku.**

Komponenty výfukové soustavy by měly být kontrolovány při každém zvednutí vozidla na zvedáku, např. při výměně motorového oleje či za jiným účelem. Pokud zaregistrujete změnu zvuku výfuku nebo pokud přejedete nějaký předmět, který mohl zasáhnout podvozek vozu, nechejte si výfukový systém co nejdříve zkontrolovat u autorizovaného opravce vozů HYUNDAI.

### **Nenechávejte motor běžet v uzavřeném prostoru.**

Nechat motor běžet ve volnoběžných otáčkách v garáži, i když máte otevřená vrata, je nebezpečné. Nechte motor běžet jen tak dlouho, aby nastartoval a mohli jste vyjet z garáže.

### **Vyhnete se dlouhodobému chodu motoru ve volnoběžných otáčkách, jsou-li ve vozidle cestující.**

Pokud musíte nechat motor běžet delší dobu ve volnoběžných otáčkách a ve voze musí zůstat cestující, zaparkujte na otevřeném prostranství, nastavte vždy ovladač přívodu vzduchu na přívod čerstvého vzduchu a ovladač ventilátoru nastavte na vysoké otáčky, aby byl do interiéru vozidla přiváděn čerstvý vzduch.

### **Otvory pro přívod vzduchu udržujte v čistotě.**

Aby byla zajištěna správná funkce ventilační soustavy, je nutné, aby mřížka přívodu vzduchu před čelním oknem nebyla zanesena listy, sněhem, ledem či jinými nečistotami.

### **Musíte-li jet s otevřenými dveřmi zavazadlového prostoru:**

Zavřete všechna okna.

Otevřete výdechy vzduchu v přístrojové desce.

Nastavte ovladač přívodu vzduchu na přívod čerstvého vzduchu zvenku, ovladač distribuce vzduchu do prostoru nohou nebo tváře a ovladač otáček ventilátoru nastavte na vysokou rychlost.

## PŘED JÍZDOU

### Před nástupem do vozidla

- Ujistěte se, že všechna okna, vnější zpětné(á) zrcátka(a) a vnější světla jsou čistá a nezakrytá.
- Odstraňte námrazu, sněh i led.
- Vizuálně zkontrolujte nerovnoměrné opotřebování a poškození pneumatik.
- Podívejte se pod vozidlo, zda zde nejsou patrné známky nějakého úniku.
- Ujistěte se, že za vámi nejsou žádné překážky, pokud chcete couvat.

### Před nastartováním

- Ujistěte se, že kapota, dveře zavazadlového prostoru i dveře jsou bezpečně zavřené a zamknuté.
- Nastavte polohu sedadel a volantů.
- Nastavte vnitřní a vnější zpětná zrcátka.
- Zkontrolujte, že svítí všechna světla.
- Zapněte si bezpečnostní pás. Zkontrolujte, zdali mají všichni cestující zapnuté bezpečnostní pásy.
- Se spínačem zapalování v poloze ON zkontrolujte ukazatele a kontroly na přístrojové desce a hlášení na displeji.
- Zkontrolujte, že jsou všechny předměty, které převážíte, bezpečně uloženy či připoutány.



### VÝSTRAHA

**Aby nemohlo dojít k VÁŽNÉMU nebo SMRTELNÉMU ZRANĚNÍ, dodržujte následující opatření:**

- **VŽDY se připoutejte. Když je vozidlo v pohybu, všichni cestující musí být správně připoutáni bezpečnostními pásy. Další podrobnosti naleznete v pasáži „Bezpečnostní pásy“ v kapitole 3.**
- **Vždy jezděte opatrně. Předpokládejte, že ostatní řidiči nebo chodci mohou být neopatrní a dělat chyby.**
- **Stále věnujte pozornost řízení. Rozptylování řidiče může způsobit nehodu.**
- **Nechte si dostatečný odstup od vozidla před vámi.**



### VÝSTRAHA

**NIKDY před jízdou nepijte alkohol ani neužívejte drogy.**

**Požívání alkoholu nebo konzumace drog jsou pro řízení nebezpečné a mohou vést k nehodě a k ZÁVAŽNÉMU ZRANĚNÍ nebo SMRTI.**

**Alkohol za volantem je každoročně jednou z hlavních příčin úmrtí na rychlostních silnicích. Dokonce i malé množství alkoholu ovlivní vaše reakce, vnímání a úsudek. Pouhá jedna sklenice alkoholického nápoje může snížit vaši schopnost reagovat na měnící se podmínky a v případě tísně se doba vaší reakce každou další sklenicí prodlužuje.**

**Jízda pod vlivem drog je stejně nebezpečná jako jízda pod vlivem alkoholu či dokonce nebezpečnější.**

**Pravděpodobnost vážné nehody je mnohem větší, pokud pijete alkohol nebo berete drogy a řídíte. Pokud pijete alkohol nebo berete drogy, neříd'te. Nejezděte s řidičem, který pil alkohol nebo užil drogy. Zvolte si jiného řidiče nebo si zavolejte taxi.**



## SPÍNAČ ZAPALOVÁNÍ



### VÝSTRAHA

Aby nemohlo dojít k **VÁŽNÉMU** nebo **SMRTELNÉMU ZRANĚNÍ**, dodržujte následující opatření:

- **NIKDY** nedovolte dětem ani jiným osobám, které nejsou seznámeny s obsluhou vozidla, aby se dotýkaly spínače zapalování nebo souvisejících částí vozu. Může dojít k nečekanému a náhlému pohybu vozidla.
- **NIKDY** se nesnažte sahat na spínač zapalování nebo jiné ovládací prvky skrze volant, když je vozidlo v pohybu. Přítomnost ruky nebo paže ve volantu může způsobit ztrátu kontroly nad vozidlem a nehodu.

Zapalování pomocí klíčku (je-li ve výbavě)

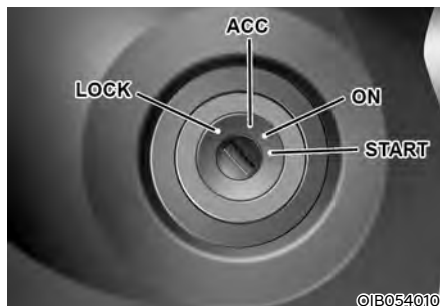

### VÝSTRAHA

- **NIKDY** za jízdy nepřepínejte spínač zapalování do polohy LOCK nebo ACC s výjimkou nouzových situací. Vypne se motor a přestane pracovat posilovač řízení a brzd. To může vést ke ztrátě kontroly nad vozidlem a brzdné síly, což může způsobit nehodu.
- Než opustíte sedadlo řidiče, vždy se ujistěte, že řadicí páka je v poloze 1. rychlostního stupně, když vozidlo stojí směrem do svahu, resp. v poloze R (zpátečka), když vozidlo stojí směrem ze svahu (pro vozidla s manuální převodovkou) nebo P (parkování, pro vozidla s automatickou převodovkou / převodovkou s dvojitou spojkou), zapněte parkovací brzdu a otočte zapalování do polohy LOCK.  
Pokud nejsou dodrženy tyto bezpečnostní pokyny, může dojít k neočekávanému pohybu vozidla.

### POZNÁMKA

Nikdy nepoužívejte neoriginální kryty spínače zapalování. Může dojít k selhání během startování kvůli chybě v komunikaci.

### ***Polohy spínače zapalování***

<b>Spínač Pozice</b>	<b>Úkon</b>	<b>Poznámka</b>
<b>LOCK</b>	Klíček je možné ze zapalování vyjmout pouze v poloze LOCK.	Zámek volantu chrání vozidlo před odcizením. (je-li ve výbavě)
<b>ACC</b>	Lze používat elektrická příslušenství.	Volant se odemkne. Nelze-li otočit spínačem zapalování do polohy ACC, otočte klíčkem a zároveň otáčejte volantem doleva a doprava a uvolněte napětí.
<b>ON</b>	Normální poloha klíčku po nastartování motoru. Lze používat všechny funkce vozidla a veškeré příslušenství. Když přepnete spínač zapalování z polohy ACC do ON, lze zkontrolovat varovné kontrolky.	Nenechávejte spínač zapalování v poloze ON, když neběží motor, aby se nevybíjel akumulátor.
<b>START</b>	Pokud chcete motor nastartovat, otočte spínač zapalování do polohy START. Po uvolnění se klíček vrátí do polohy ON.	Motor se bude startovat, dokud klíček neuvolníte.

## Startování motoru



### VÝSTRAHA

- Při řízení vašeho vozidla vždy používejte správnou obuv. Nevhodná obuv, jako jsou vysoké podpatky, lyžařské boty, sandály, žabky atd., může omezit schopnost řidiče ovládat pedál brzdy a akcelerace.
- Nestartujte vozidlo se sešlápnutým pedálem akcelerace. Vozidlo se může náhle pohnout a způsobit nehodu.
- Vyčkejte, dokud se otáčky motoru nedostanou na běžnou úroveň. V případě, že uvolníte brzdový pedál při vysokých otáčkách motoru, může se vozidlo náhle pohnout.

Vozidlo s manuální převodovkou:

1. Ujistěte se, že je parkovací brzda zatažená.
2. Ujistěte se, že je zařazena poloha N (neutrál).
3. Sešlápněte spojkový a brzdový pedál.
4. Otočte spínač zapalování do polohy START. Přidržte klíček (maximálně po dobu 10 sekund), dokud motor nenastartuje, a poté ho uvolněte.

Vozidlo s automatickou převodovkou či převodovkou s dvojitou spojkou:

1. Ujistěte se, že je parkovací brzda zatažená.
2. Ujistěte se, že je zařazena poloha P (parkování).
3. Sešlápněte brzdový pedál.
4. Otočte spínač zapalování do polohy START. Přidržte klíček (maximálně po dobu 10 sekund), dokud motor nenastartuje, a poté ho uvolněte.



### Informace

- Nečekejte ve stojícím vozidle, až se motor zahřeje. Jed'te ihned s nízkými otáčkami motoru. (Vyhněte se prudkému zrychlování a zpomalování.)
- Vždy startujte s nohou na brzdovém pedálu. Nestartujte vozidlo se sešlápnutým pedálem akcelerace. Nepřetáčejte motor během zahřívání.

### POZNÁMKA

Aby nedošlo k poškození vozidla:

- Nedržte klíček v zapalování v poloze START déle než 10 sekund. Před dalším pokusem počkejte 5 až 10 sekund.
- Neotáčejte spínač zapalování do polohy START, pokud již motor běží. Může se tím poškodit startér.
- Pokud to provoz a situace na silnici dovolí, můžete během jízdy řadicí páku posunout do polohy N (neutrál) a otočit spínač zapalování do polohy START za účelem opětovného nastartování motoru.
- Nestartujte motor roztlačením nebo tažením vozidla.

## Tlačítko start/stop motoru (je-li ve výbavě)



Jakmile se otevřou přední dveře, rozsvítí se tlačítko start/stop motoru a zhasne 30 sekund po zavření dveří. (je-li ve výbavě)

## VÝSTRAHA

**Nouzové vypnutí motoru:**

Stiskněte a držte tlačítko start/stop motoru na více než dvě sekundy **NEBO** třikrát rychle stiskněte a uvolněte tlačítko start/stop motoru (během 3 sekund).

Pokud se vozidlo stále pohybuje, můžete motor nastartovat bez sešlápnutí brzdového pedálu (vozidla s automatickou převodovkou / převodovkou s dvojitou spojkou) / sešlápnutím brzdového pedálu a pedálu spojky (vozidla s manuální převodovkou) – stisknutím tlačítka start/stop motoru s řadicí pákou v poloze N (neutrál).

## VÝSTRAHA

- **NIKDY** se nepokoušejte stisknout tlačítko start/stop motoru, když je vozidlo v pohybu, vyjma nouzové situace. Vypne se motor a přestane pracovat posilovač řízení a brzd. To může vést ke ztrátě kontroly nad vozidlem a brzdné síly, což může způsobit nehodu.
- Než opustíte sedadlo řidiče, vždy zatáhněte parkovací brzdou, přepněte tlačítko start/stop motoru do polohy OFF a vezměte si chytrý klíček s sebou. Pokud nejsou dodrženy tyto bezpečnostní pokyny, může dojít k neočekávanému pohybu vozidla.

**Polohy tlačítka start/stop motoru****- Vozidlo s manuální převodovkou / inteligentní manuální převodovkou**

Poloha tlačítka	Úkon	Poznámka
<b>OFF</b>	<ul style="list-style-type: none"> <li>• Chcete-li vypnout motor, zastavte vozidlo a stiskněte tlačítko start/stop motoru.</li> <li>• Zámek volantu chrání vozidlo před odcizením. (je-li ve výbavě)</li> </ul>	Jestliže není volant při otevření dveří řidiče správně zamknutý, zazní varovný zvuk.
<b>ACC</b>	<ul style="list-style-type: none"> <li>• Stiskněte tlačítko start/stop motoru, když je tlačítko v poloze OFF, aniž byste sešlápli pedál spojky.</li> <li>• Lze používat elektrická příslušenství.</li> <li>• Volant se odemkne.</li> </ul>	<ul style="list-style-type: none"> <li>• Ponecháte-li tlačítko start/stop motoru v poloze ACC na dobu více než jedné hodiny, vypne se automaticky napájení příslušenství, aby se nevybíjel akumulátor.</li> <li>• Pokud se volant neodemkne správně, tlačítko start/stop motoru nebude fungovat. Otáčejte volantem doleva a doprava, aby se uvolnilo napětí, a stiskněte tlačítko start/stop motoru.</li> </ul>
<b>ON</b>	<ul style="list-style-type: none"> <li>• Stiskněte tlačítko start/stop motoru, když je tlačítko v poloze ACC, aniž byste sešlápli pedál spojky.</li> <li>• Před nastartováním motoru je možné zkontrolovat varovné kontrolky.</li> </ul>	Nenechávejte tlačítko start/stop motoru v režimu ON, když neběží motor, aby se nevybíjel akumulátor.
<b>START</b>	Chcete-li nastartovat motor, sešlápněte pedály spojky a brzd a stiskněte tlačítko start/stop motoru se zařazenou neutrální polohou.	Pokud stisknete tlačítko start/stop motoru bez sešlápnutí pedálu spojky, motor se nespustí a tlačítko start/stop motoru prochází následujícími fázemi: <b>OFF → ACC → ON → OFF</b>

**Polohy tlačítka start/stop motoru****– Vozidlo s automatickou převodovkou / převodovkou s dvojitou spojkou**

Poloha tlačítka	Úkon	Poznámka
<b>OFF</b>	<ul style="list-style-type: none"> <li>• Chcete-li vypnout motor, stiskněte tlačítka start/stop motoru s řadicí pákou v poloze P (parkování). Pokud stisknete tlačítka start/stop motoru bez řadicí páky v P (parkování), tlačítka start/stop motoru se nepřepne do polohy OFF, nýbrž do polohy ACC.</li> <li>• Zámek volantu chrání vozidlo před odcizením. (je-li ve výbavě)</li> </ul>	Jestliže není volant při otevření dveří řidiče správně zamknutý, zazní varovný zvuk.
<b>ACC</b>	<ul style="list-style-type: none"> <li>• Stiskněte tlačítka start/stop motoru, když je tlačítka v poloze OFF, aniž byste sešlápli brzdový pedál.</li> <li>• Lze používat určitá elektrická příslušenství.</li> <li>• Volant se odemkne.</li> </ul>	<ul style="list-style-type: none"> <li>• Ponecháte-li tlačítka start/stop motoru v poloze ACC na dobu více než jedné hodiny, vypne se automaticky napájení příslušenství, aby se nevybíjel akumulátor.</li> <li>• Pokud se volant neodemkne správně, tlačítka start/stop motoru nebude fungovat.</li> <li>• Otáčejte volantem doleva a doprava, aby se uvolnilo napětí, a stiskněte tlačítka start/stop motoru.</li> </ul>
<b>ON</b>	<ul style="list-style-type: none"> <li>• Stiskněte tlačítka start/stop motoru, když je tlačítka v poloze ACC, aniž byste sešlápli brzdový pedál.</li> <li>• Před nastartováním motoru je možné zkontrolovat varovné kontrolky.</li> </ul>	Nenechávejte tlačítka start/stop motoru v režimu ON, když neběží motor, aby se nevybíjel akumulátor.
<b>START</b>	Chcete-li nastartovat motor, sešlápněte brzdový pedál a stiskněte tlačítka start/stop motoru při zařazené poloze P (parkování) nebo N (neutrál). Z bezpečnostních důvodů startujte motor se zařazenou polohou P (parkování).	Pokud stisknete tlačítka start/stop motoru bez sešlápnutí brzdového pedálu, motor se nespustí a tlačítka start/stop motoru prochází následujícími fázemi: <b>OFF → ACC → ON → OFF nebo ACC</b>

**Informace**

Aby se zabránilo vybíjení akumulátoru vozidla, tlačítka start/stop motoru se přepne do polohy OFF, když je tlačítka start/stop motoru po určitou dobu v poloze ACC nebo ON se zařazenou polohou P (parkování). Když je tato funkce v činnosti, koncová světla zhasnou. Chcete-li koncová světla znovu používat, otočte spínač světlometů na sloupku řízení do polohy OFF a zpět do polohy ON.

## Startování motoru



### VÝSTRAHA

- Při řízení vašeho vozidla vždy používejte správnou obuv. Nevhodná obuv, jako jsou vysoké podpatky, lyžařské boty, sandály, žabky atd., může omezit schopnost řidiče ovládat pedál brzdy a akcelerace.
- Nestartujte vozidlo se sešlápnutým pedálem akcelerace.  
Vozidlo se může náhle pohnout a způsobit nehodu.
- Vyčkejte, dokud se otáčky motoru nedostanou na běžnou úroveň.  
V případě, že uvolníte brzdový pedál při vysokých otáčkách motoru, může se vozidlo náhle pohnout.



### Informace

- Motor nastartuje stisknutím tlačítka start/stop motoru pouze v případě, že chytrý klíček je ve vozidle.
- I když je chytrý klíček ve vozidle, ale je daleko od řidiče, motor nemusí nastartovat.
- Když je tlačítko start/stop motoru v poloze ACC nebo ON a jsou otevřeny některé dveře, systém vyhledá chytrý klíček. Pokud se chytrý klíček nenachází ve vozidle, začne automaticky blikat kontrolka, zobrazí se varování „Key not in vehicle“ (Klíček není ve vozidle), a jsou-li zavřeny všechny dveře, zazní přibližně na 5 sekund také zvukové znamení. Když používáte polohu ACC nebo běží-li motor, mějte chytrý klíček ve vozidle.

Vozidlo s manuální převodovkou:

1. Mějte chytrý klíček vždy u sebe.
2. Ujistěte se, že je parkovací brzda zatažená.
3. Ujistěte se, že je zařazena poloha N (neutrál).
4. Sešlápněte spojkový a brzdový pedál.
5. Stiskněte tlačítko start/stop motoru.

Vozidlo s inteligentní manuální převodovkou:

1. Ujistěte se, že je parkovací brzda zatažená.
2. Úplně sešlápněte spojkový pedál a zařaďte převodovku na neutrál.
3. Držte spojkový a brzdový pedál sešlápnuté a přepněte tlačítko ENGINE START/STOP do polohy START.

Pokud přepnete tlačítko start/stop motoru do polohy START bez sešlápnutí brzdového pedálu a pedálu spojky, motor se nespustí a na sdruženém přístroji se zobrazí následující vyskakovací okno.



OPDE050563L

Pokud není zařazena poloha N (neutrál), na sdruženém přístroji se zobrazí následující vyskakovací okno.



OPDE050564L

Vozidlo s automatickou převodovkou či převodovkou s dvojitou spojkou:

1. Mějte chytrý klíček vždy u sebe.
2. Ujistěte se, že je parkovací brzda zatažená.
3. Ujistěte se, že je zařazena poloha P (parkování).
4. Sešlápněte brzdový pedál.
5. Stiskněte tlačítko start/stop motoru.

### **i** Informace

- Nečekejte ve stojícím vozidle, až se motor zahřeje. Jed'te ihned s nízkými otáčkami motoru. (Vyhněte se prudkému zrychlování a zpomalování.)
- Vždy startujte s nohou na brzdovém pedálu. Nestartujte vozidlo se sešlápnutým pedálem akcelerace. Nepřetácejte motor během zahřívání.

### **POZNÁMKA**

**Aby nedošlo k poškození vozidla:**

- Pokud to umožňuje stav silnice a provozu, zařad'te v průběhu jízdy řadicí páku na N (neutrál) a poté stiskněte tlačítko start/stop motoru a pokuste se motor opět nastartovat.
- Nestartujte motor roztláčením nebo tažením vozidla.

### **POZNÁMKA**

**Aby nedošlo k poškození vozidla:**

Tlačítko start/stop motoru nedržte stisknuté déle než 10 sekund s výjimkou situace, kdy je spálená pojistka brzdového světla.

Když je pojistka spínače brzdy spálená, nemůžete motor nastartovat normálně. Vyměňte pojistku za novou. Pokud nemůžete pojistku vyměnit, můžete nastartovat motor stisknutím a přidržením tlačítka start/stop motoru na 10 sekund s tlačítkem start/stop motoru v poloze ACC.

Z bezpečnostních důvodů vždy sešlápněte před startováním motoru brzdový pedál.

### **Nouzové startování**



©AC3069051TU

Pokud je baterie chytrého klíčku slabá nebo pokud chytrý klíček správně nefunguje, můžete nastartovat motor stisknutím tlačítka start/stop motoru s chytrým klíčkem ve směru jako na obrázku výše.



## MANUÁLNÍ PŘEVODOVKA (JE-LI VE VÝBAVĚ)

### ■ Typ A



OIB054009

### ■ Typ B

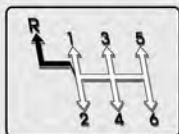

➡ Řadící pákou lze pohnout při stisknutí tlačítka (1).

➡ Při pohybu řadící pákou musí být stisknuté tlačítko (1).

OIB054001

### ■ Typ C

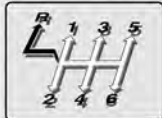

➡ Řadící pákou lze pohnout při stisknutí tlačítka (1).

➡ Při pohybu řadící pákou musí být stisknuté tlačítko (1).

OPDEN057107



### VÝSTRAHA

Než opustíte sedadlo řidiče, vždy se ujistěte, že řadící páka je v poloze 1. rychlostního stupně, když vozidlo stojí směrem do svahu, resp. R (zpátečka), když vozidlo stojí směrem ze svahu, zatáhněte parkovací brzdu a přepněte spínač zapalování do polohy LOCK/OFF. Pokud nejsou dodrženy tyto bezpečnostní pokyny, může dojít k neočekávanému pohybu vozidla.

Chcete-li zařadit polohu R (zpátečka), nejprve zcela zastavte a poté posuňte řadící páku nejprve do neutrální polohy a pak do polohy R (zpátečka).

Když zcela zastavíte a nelze zařadit 1. rychlostní stupeň nebo zpátečku:

1. Přesuňte řadící páku do neutrální polohy a uvolněte pedál spojky.
2. Sešlápněte pedál spojky a poté zařadte první rychlostní stupeň nebo zpátečku.



### Informace

Za chladného počasí může být řazení obtížné, dokud se mazivo v převodovce nezahřeje.

## Činnost manuální převodovky

Manuální převodovka má 5 (nebo 6) rychlostních stupňů pro jízdu vpřed. Převodovka je plně synchronizovaná ve všech dopředných stupních, tudíž řazení vyšších i nižších rychlostních stupňů je snadné.

### **Používání spojky (je-li ve výbavě)**

Pedál spojky je potřeba sešlápnout až na podlahu, dříve než budete provádět následující úkony:

- Startování motoru

Motor se bez sešlápnutí pedálu spojky nespustí.

- Řazení

Pro nastartování vozidla pomalu uvolňujte pedál spojky a sešlápněte pedál akcelerace.

Pedál spojky uvolňujte postupně. Pedál spojky by měl být za jízdy vždy uvolněný.

### **POZNÁMKA**

Aby se spojka zbytečně neopotřebovala a neničila:

- Při jízdě neopírejte nohu o pedál spojky.
- Nepřidržíte vozidlo pomocí spojky ve svahu, například při čekání na semaforech atd.
- Aby nevznikal hluk a spojka se nepoškozovala, vždy pedál spojky sešlápněte až na podlahu.
- Nerozjíždějte se při zařazeném 2. rychlostním stupni, s výjimkou rozjezdu na kluzké vozovce.
- Sešlápněte pedál spojky až na podlahu a dbejte, abyste nesešlápli pedál znovu dříve, než se po uvolnění vrátí zpět do vzpřímené polohy. Jestliže pedál opakovaně sešlápněte dříve, než se vrátí do své počáteční polohy, může to způsobit poruchu systému spojky.

### **Zařazení nižšího rychlostního stupně**

Pokud jste nuceni zpomalit v hustém provozu nebo při jízdě do prudkého stoupání, podřadte, aby nevznikala přílišná zátěž motoru.

Podřazení omezuje možnost zhasnutí motoru a napomáhá lepší akceleraci, když opět potřebujete zrychlit.

Pokud vozidlo sjíždí z prudkého kopce, napomáhá podřazení k udržení bezpečné rychlosti díky brzdě síle motoru a k zachování dlouhé životnosti brzd.

### **POZNÁMKA**

**Aby se nepoškodil motor, spojka a převodovka:**

- Při podřazování z 5. na 4. rychlostní stupeň dávejte pozor, ať omylem nepřeadíte do boku na 2. rychlostní stupeň. Drastické podřazení může způsobit nárůst otáček motoru až do červené oblasti otáčkoměru.
- Nepodřazujte o více než 2 rychlostní stupně, a je-li počet otáček motoru vysoký (5 000 ot./min nebo vyšší), nepodřazujte vůbec. Takové podřazení může způsobit poškození motoru, spojky a převodovky.

## Správné jízdní návyky

- Nikdy nejezděte ze svahu s vyřazeným rychlostním stupněm. Je to velice nebezpečné.
- Nejezděte ze svahu se stále sešlápnutým pedálem brzdy. Může dojít k přehřátí a poškození brzd a souvisejících součástí.  
Když jedete z dlouhého kopce, zpomalte a přeřadte na nižší rychlostní stupeň. Brzdění motorem pomůže vozidlo zpomalit.
- Před zařazením nižšího rychlostního stupně zpomalte. Vyhnete se tím přetočení motoru, čímž by mohlo dojít k jeho poškození.
- Při silném bočním větru zpomalte. Budete mít mnohem lepší kontrolu nad vozidlem.
- Ujistěte se, že vůz úplně stojí, než se pokusíte zařadit polohu R (zpátečka), jinak hrozí nebezpečí poškození převodovky.
- Při jízdě po vozovce s kluzkým povrchem buďte velmi opatrní. Zvláště při brzdění, akceleraci a řazení. Na kluzkém povrchu může prudká změna rychlosti způsobit ztrátu přilnavosti kol, ztrátu kontroly nad vozidlem a následně nehodu.



## VÝSTRAHA

**Nebrzděte prudce motorem (přeřazení na nižší rychlostní stupeň) na kluzkých cestách. Může dojít k proklouznutí pneumatik a následně k nehodě.**



## VÝSTRAHA

**Dodržováním následujících zásad snížíte riziko VÁŽNÉHO nebo SMRTELNÉHO ZRANĚNÍ:**

- **VŽDY se připoutejte. V případě nehody je nepřipoutaný cestující vystaven mnohem většímu nebezpečí vážného nebo smrtelného zranění než cestující správně připoutaný.**
- **Při zatáčení nebo odbočování nejezděte vysokou rychlostí.**
- **Vyvarujte se prudkých pohybů volantem, jako je náhlá změna jízdního pruhu nebo ostrý průjezd zatáčky.**
- **Pokud ztratíte kontrolu nad vozidlem při jízdě ve vysokých rychlostech (např. při jízdě po dálnici), zvyšuje se riziko převrácení vozidla.**
- **Ke smyku často dochází ve chvílích, kdy vozidlo sjede jednou stranou z vozovky a řidič prudce zatočí, aby se vrátil na vozovku.**
- **Pokud vozidlo sjede z vozovky, vyvarujte se prudkých pohybů volantem. Namísto toho zpomalte a potom se vraťte do jízdního pruhu.**
- **Společnost HYUNDAI vám doporučuje dodržovat všechna rychlostní omezení na silnici.**



## Informace – Mechanismus kickdown (je-li ve výbavě)

Mechanismus kickdown použijte pro maximální akceleraci. Sešlápněte pedál akcelerace za bod odporu. Automatická převodovka přeřadí na nižší rychlostní stupeň podle otáček motoru.

## INTELENTNÍ MANUÁLNÍ PŘEVODOVKA (iMT) (JE-LI VE VÝBAVĚ)

Systém inteligentní manuální převodovky využívá technologii E-Clutch (elektronická spojka) a SSC (Start Stop Coasting). Když vozidlo jede na volnoběh, automaticky odpojí výkon motoru, aby se snížila spotřeba paliva.

### Činnost inteligentní manuální převodovky (iMT)

#### ■ Typ A

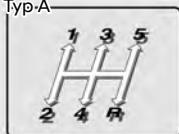

OBC3063015L

#### ■ Typ B

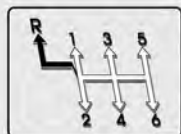

OBC3063016L

➔ Řadicí pákou lze pohnout při stisknutí tlačítka (1).

➔ Při pohybu řadicí pákou musí být stisknuté tlačítko (1).

#### ■ Typ C

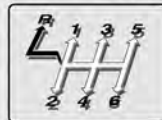

➔ Řadicí pákou lze pohnout při stisknutí tlačítka (1).

➔ Při pohybu řadicí pákou musí být stisknuté tlačítko (1).

OPDEN057107

Inteligentní manuální převodovka má 6 dopředných stupňů. Toto schéma řazení je zobrazeno na hlavici řadicí páky.

Převodovka je plně synchronizovaná ve všech dopředných stupních, tudíž řazení vyšších i nižších rychlostních stupňů je snadné. Při řazení zcela sešlápněte spojkový pedál a pak jej pomalu uvolňujte.

Pokud je vaše vozidlo vybaveno zámkem zapalování, motor při startování nenastartuje bez sešlápnutí brzdového a spojkového pedálu. (je-li ve výbavě)

Před zařazením do polohy R (zpátečka) musí být řadicí páka vrácena do neutrální polohy. Stiskněte tlačítko pod hlavici řadicí páky, přesuňte řadicí páku dostatečně doleva a zařadte polohu zpátečky (R). Před zařazením zpátečky (poloha R) se ujistěte, že vozidlo stojí.

Nikdy motor neprovozujte s otáčkoměrem v červené zóně.

**POZOR**

- Při podřazování z pátého na čtvrtý rychlostní stupeň je třeba dbát na to, aby nedošlo k neúmyslnému odsunutí řadicí páky do strany a zařazení druhého rychlostního stupně. Takové drastické podřazení může způsobit zvýšení otáček motoru do bodu, kdy otáčkoměr vstoupí do červené zóny. Takové přetáčení motoru a převodovky může způsobit poškození motoru.
- Nepodřazujte o více než 2 rychlostní stupně, a je-li počet otáček motoru vysoký (5 000 ot/min nebo vyšší), nepodřazujte vůbec. Takové podřazení může způsobit poškození motoru, spojky a převodovky.
- Za chladného počasí může být řazení obtížné, dokud se mazivo v převodovce nezahřeje. To je normální a není to pro převodovku škodlivé.
- Pokud jste úplně zastavili a je obtížné zařadit 1. rychlostní stupeň nebo polohu R (zpátečka), nechte řadicí páku v poloze N (neutrál) a uvolněte spojku. Opět sešlápněte pedál spojky a poté zařadte 1. rychlostní stupeň nebo polohu R (zpátečka).
- Abyste předešli předčasnému opotřebením a poškození spojky, nejezděte s nohou opřenou o pedál spojky. Také nepoužívejte spojku pro udržení vozidla ve svahu, když čekáte na semaforu atd.
- Nepoužívejte řadicí páku jako opěrku ruky během jízdy, mohlo by dojít k předčasnému opotřebením řadicích vidlic převodovky.
- Abyste předešli možnému poškození systému spojky, nerozjíždějte se se zařazeným 2. rychlostním stupněm, s výjimkou rozjezdu na kluzké vozovce.

**VÝSTRAHA**

- Před opuštěním sedadla řidiče vždy plně zatáhněte parkovací brzdou a vypněte motor. Poté se ujistěte, že je zařazen 1. rychlostní stupeň, když vozidlo parkuje na rovině, nebo že je zařazena poloha R (zpátečka), když vozidlo parkuje ze svahu. Pokud nejsou dodrženy tyto bezpečnostní pokyny, může dojít k neočekávanému a náhlému pohybu vozidla.
- Nebrzděte prudce motorem (přeražení na nižší rychlostní stupeň) na kluzkých cestách. Může dojít k prokluznutí pneumatik a následně k nehodě.

***Používání spojky***

Před zařazením rychlostního stupně sešlápněte pedál spojky až k podlaze, po přeražení ho pomalu uvolňujte. Během jízdy by měl být pedál spojky vždy zcela uvolněný. Při jízdě neopírejte nohu o pedál spojky. Mohlo by docházet k nadměrnému opotřebením. Neudržujte vůz ve svahu prokluzováním spojky. Tím rovněž dochází k jejímu nadměrnému opotřebením. Vůz ve svahu zabrzděte parkovací brzdou nebo pedálem brzdy. Pedál spojky nesešlapujte prudce a opakovaně.

**POZOR**

Spojkový pedál je potřeba plně sešlápnout. Pokud pedál spojky nesešlápnete úplně, může dojít k poškození spojky nebo se může ozvat rušivý hluk.

### **Zařazení nižšího rychlostního stupně**

Pokud musíte zpomalit v hustém provozu nebo při jízdě do prudkého kopce, zařadte nižší rychlostní stupeň dřív, než motor začne zhasínat. Zařazením nižšího rychlostního stupně snížíte pravděpodobnost, že vám motor zhasne, a motor bude lépe akcelerovat, když budete opět potřebovat zvýšit rychlost. Pokud vozidlo jede z prudkého kopce, zařazením nižšího rychlostního stupně lépe udržíte bezpečnou rychlost a prodloužíte životnost brzd.

### **Správné jízdní návyky**

- Nikdy nejezděte ze svahu s vyřazeným rychlostním stupněm. Je to velmi nebezpečné. Vždy jezděte se zařazeným rychlostním stupněm.
- Nejezděte ze svahu se stále sešlápnutým brzdovým pedálem. Brzdy se přitom přehřívají a snižuje se jejich účinnost. Při sjíždění dlouhých kopců zařadte nižší rychlostní stupeň. Když takto podřadíte, můžete využívat pomocného brzdného účinku motoru.
- Před zařazením nižšího rychlostního stupně zpomalte. Vyhnete se tím přetočení motoru, čímž by mohlo dojít k jeho poškození.
- Při silném bočním větru zpomalte. Budete mít mnohem lepší kontrolu nad vozidlem.
- Ujistěte se, že vůz úplně stojí, než se pokusíte řadit zpátečku. Pokud tak neučiníte, může dojít k poškození převodovky.
- Při jízdě po vozovce s kluzkým povrchem buďte velmi opatrní. Zvláště při brzdění, akceleraci a řazení. Při jízdě na kluzkém povrchu může vést prudká změna rychlosti ke ztrátě přilnavosti pneumatik a tím i ke ztrátě kontroly nad vozidlem.





### **VÝSTRAHA**

- **Vždy se připoutejte! V případě nehody je nepřipoutaný cestující vystaven mnohem většímu nebezpečí vážného nebo smrtelného zranění než cestující správně připoutaný.**
- **Při zatáčení nebo odbočování nejezděte vysokou rychlostí.**
- **Vyvarujte se prudkých pohybů volantem, jako je náhlá změna jízdního pruhu nebo ostrý průjezd zatáčky.**
- **Pokud ztratíte kontrolu nad vozidlem při jízdě ve vysokých rychlostech (např. při jízdě po dálnici), zvyšuje se riziko převrácení vozidla.**
- **Ke smyku často dochází ve chvílích, kdy vozidlo sjede jednou stranou z vozovky a řidič prudce zatočí, aby se vrátil na vozovku.**
- **Pokud vozidlo sjede z vozovky, vyvarujte se prudkých pohybů volantem. Namísto toho zpomalte a potom se vraťte do jízdního pruhu.**
- **Nikdy nepřekračujte stanovené rychlostní limity.**

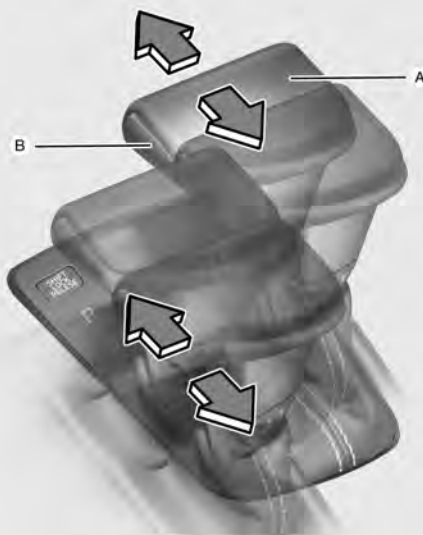
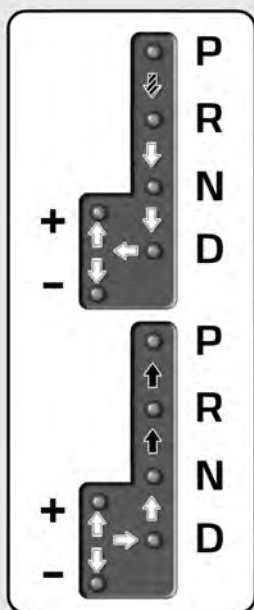
## AUTOMATICKÁ PŘEVODOVKA (JE-LI VE VÝBAVĚ)



-  Sešlápněte brzdový pedál a při posouvání řadicí páky stiskněte tlačítko řazení.
-  Při posouvání řadicí páky stiskněte tlačítko řazení.
-  Řadicí páku lze volně ovládat.

OBC3060001

[A]: Řadicí páka, [B]: Tlačítko řazení

### Činnost automatické převodovky

Automatická převodovka má šest dopředných rychlostí a zpátečku. Jednotlivé rychlostní stupně se v režimu D (jízda) volí automaticky.

### VÝSTRAHA

Dodržováním následujících zásad snížíte riziko vážného nebo smrtelného zranění:

- Před zařazením polohy D (jízda) nebo R (zpátečka) **VŽDY** zkontrolujte, zda se v okolí vozu nevyskytují osoby, zejména děti.
- Než opustíte sedadlo řidiče, vždy se ujistěte, že řadicí páka je v poloze P (parkování), zatáhněte parkovací brzdu a přepněte spínač zapalování do polohy LOCK/OFF. Pokud nejsou dodrženy tyto bezpečnostní pokyny, může dojít k neočekávanému a náhlému pohybu vozidla.
- Nebrzděte prudce motorem (přeřazení na nižší rychlostní stupeň) na kluzkých cestách. Může dojít k proklouznutí pneumatik a následně k nehodě.

## Varovná hlášení automatické převodovky



### Varování „Transmission overheated“ (Přehřátí převodovky)

- Při jízdě za ztížených podmínek, jako jsou opakované náhlé rozjezdy a prudké zrychlování, může dojít k přehřátí převodovky a aktivaci režimu vlastní ochrany, což doprovází varovný zvuk a zobrazení varovného hlášení na sdruženém přístroji.
- Pokud dojde k této situaci, zastavte vozidlo na bezpečném místě, nechte běžet motor, zabrzděte, zařadte polohu P (parkování) a nechte převodovku vychladnout.
- Pokud se varovné hlášení nadále zobrazuje, doporučujeme vám kontaktovat autorizovaného opravce HYUNDAI.



### Varování „Vehicle power limited“ (Omezený výkon vozidla)

- Pokračujete-li v jízdě s přehřátou převodovkou a její teplota dosáhne maxima, zobrazí se varovné hlášení. V takovém případě vozidlo pomocí režimu vlastní ochrany omezí výkon převodovky.
- Dojde-li k této situaci, bude omezena normální jízda, dokud teplota převodovky neklesne na normální hodnotu. Proto po přemístění vozidla na bezpečné místo zařadte při běžícím motoru polohu P (parkování) a vyčkejte několik minut, dokud varování na sdruženém přístroji nezmizí.
- Pokud se varovné hlášení nadále zobrazuje, doporučujeme vám kontaktovat autorizovaného opravce HYUNDAI.





### „Transmission cooled“ (Převodovka ochlazená)

- Toto hlášení se zobrazí, když je možné s vozidlem jet. Jedte s vozidlem co nejplynuleji.

### Režimy řazení

Indikátor ve sdruženém přístroji zobrazuje polohu řadicí páky, pokud je spínač zapalování v poloze ON.

#### P (parkování)

Před zařazením polohy P (parkování) vždy úplně zastavte.

Pro řazení z P (parkování) musíte pevně sešlápnout brzdový pedál a ujistit se, že vaše noha nespočívá na pedálu akcelerace.

**Pokud jste učinili výše uvedené a stále není možné přeřadit z P (parkování), viz „Uvolnění blokování řazení“ v této kapitole.**

Řadicí páka musí být před vypnutím motoru v poloze P (parkování).

### ⚠ VÝSTRAHA

- Přeřazení do polohy P (parkování) za jízdy může způsobit ztrátu kontroly nad vozidlem.
- Po zastavení vozidla nezapomeňte přeřadit do polohy P (parkování), zatáhnout parkovací brzdu a vypnout motor.
- Když parkujete ve svahu, zařadte polohu P (parkování) a zatáhněte parkovací brzdu, aby se vozidlo nemohlo rozjet z kopce dolů.
- Z bezpečnostních důvodů vždy, když je řadicí páka v poloze P (parkování), použijte parkovací brzdu, s výjimkou nouzového parkování.

#### R (zpátečka)

Použijte tuto polohu při couvání.

### POZNÁMKA

**Před zařazením nebo vyřazením polohy R (zpátečka) vždy úplně zastavte; pokud zařadíte polohu R (zpátečka), když je vozidlo v pohybu, může dojít k poškození převodovky.**

#### N (neutrál)

Kola a převodovka nejsou propojeny.

Chcete-li nastartovat zhasnutý motor nebo potřebujete-li zastavit se zapnutým motorem, použijte polohu N (neutrál). Potřebujete-li z libovolného důvodu opustit vozidlo, přeřadte do polohy P (parkování).

Když přeřazujete z polohy N (neutrál) do jakékoli jiné polohy, vždy sešlápněte brzdový pedál.

### ⚠ VÝSTRAHA

**Řad'te pouze s nohou pevně umístěnou na brzdovém pedálu. Řazení při vysokých otáčkách motoru může způsobit velmi rychlý pohyb vozidla. Mohli byste ztratit kontrolu nad vozidlem a narazit do lidí nebo předmětů v okolí.**

## D (jízda)

Toto je normální poloha pro jízdu. Převodovka automaticky řadí v rozsahu 6 rychlostních stupňů pro dosažení nejlepší spotřeby paliva a výkonu.

Potřebujete-li při předjíždění nebo jízdě do kopce vyšší výkon, plně sešlápněte pedál akcelerace. Převodovka automaticky přeřadí na nižší rychlostní stupeň (nebo přejde přes více stupňů, podle potřeby).

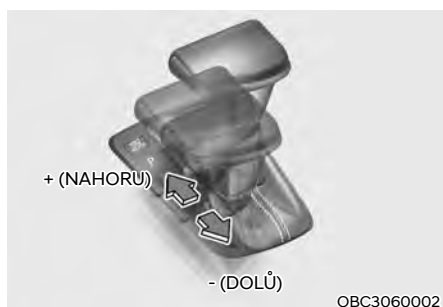

## Režim manuálního řazení

Bez ohledu na to, zda vozidlo stojí nebo je v pohybu, režim manuálního řazení se volí zatlačením řadič páky z polohy D (jízda) do manuální kulisy řazení. Chcete-li se vrátit do činnosti v režimu D (jízda), zatlačte řadič páku zpět do hlavní kulisy řazení.

V režimu manuálního řazení můžete zatlačením řadič páky dopředu a dozadu volit příslušné rychlostní stupně podle aktuální jízdní situace.

- + (nahoru): jednou zatlačte páku dopředu, čímž přeřadíte na následující vyšší převodový stupeň.
- (dolů): jednou přitáhněte páku dozadu, čímž přeřadíte na následující nižší převodový stupeň.

## **i** Informace

- V režimu manuálního řazení lze řadit pouze šest rychlostních stupňů pro jízdu vpředu. Chcete-li couvat nebo zaparkovat, posuňte řadič páku podle potřeby do polohy R (zpátečka) nebo P (parkování).
- Když vozidlo zpomaluje, řazení dolů probíhá automaticky. Když vozidlo zastaví, automaticky se zvolí 1. rychlostní stupeň.
- Když se otáčky motoru přiblíží k červené oblasti, převodovka automaticky zařadí vyšší rychlostní stupeň.
- I když řidič stiskne páku do polohy + (nahoru) nebo - (dolů), převodovka nemusí provést požadovanou změnu rychlostního stupně, pokud by požadovaný rychlostní stupeň způsobil vychýlení otáček motoru mimo povolenou oblast. Řidič musí při řazení vyšších rychlostních stupňů brát v úvahu jízdní podmínky a dbát na to, aby otáčky motoru vždy zůstávaly pod červeným polem.
- Při jízdě na kluzké vozovce zatlačte řadič páku dopředu do polohy + (nahoru). Převodovka tak přeřadí na 2. rychlostní stupeň, který je vhodnější pro plynulé rozjíždění na kluzké vozovce. Chcete-li zařadit zpět 1. převodový stupeň, zatlačte řadič páku směrem k - (dolů).

## System blokovaní řazení

Z bezpečnostních důvodů je automatická převodovka vybavena systémem blokovaní řazení, který brání přeřazení převodovky z polohy P (parkování) do polohy R (zpátečka) bez sešlápnutí brzdového pedálu.

Chcete-li přeřadit z polohy P (parkování) do polohy R (zpátečka):

1. Držte brzdový pedál sešlápnutý.
2. Nastartujte motor nebo přepněte spínač zapalování do polohy ON.
3. Posuňte řadič páku.

### Uvolnění blokování řazení

Pokud není možné přesunout řadicí páku z polohy P (parkování) do polohy R (zpátečka) se sešlápnutým brzdovým pedálem, stále mějte brzdu sešlápnutou a poté proveďte následující:



1. Umístěte spínač zapalování do polohy LOCK/OFF.
2. Zatáhněte parkovací brzdu.
3. Stiskněte tlačítko uvolnění blokování.
4. Stiskněte a přidržte uvolňovací tlačítko na řadicí páce.
5. Posuňte řadicí páku.

Je-li nutné použít postup pro uvolnění blokování řazení, nechejte si svůj vůz neprodleně zkontrolovat u autorizovaného opravce vozů HYUNDAI.

### Pojistka klíčku v zapalování (je-li ve výbavě)

Klíček ze zapalování není možné vyjmout, dokud nepřesunete řadicí páku do polohy P (parkování).

### Parkování

Vždy zcela zastavte a stále držte sešlápnutý brzdový pedál. Zařadte polohu P (parkování), zatáhněte parkovací brzdu a přepněte spínač zapalování do polohy LOCK/OFF. Když opouštíte vozidlo, vezměte si klíček s sebou.



### VÝSTRAHA

**Když zůstáváte ve vozidle s běžícím motorem, dávejte pozor, abyste nedrželi dlouho sešlápnutý pedál akcelerace. Mohl by se přehřát motor nebo výfukový systém a mohlo by dojít k požáru.**

**Výfukové plyny a výfukový systém jsou velmi horké. Nedotýkejte se komponent výfukového systému.**

**Nezastavujte a neparkujte nad hořlavými materiály, jako je suchá tráva, papíry nebo listí. Mohou se vznítit a způsobit požár.**

### Správné jízdní návyky

- Nikdy nepřesouvejte řadicí páku z polohy P (parkování) nebo polohy N (neutrál) do jiné polohy, když je sešlápnutý pedál akcelerace.
- Nikdy nepřesouvejte řadicí páku do polohy P (parkování), když je vůz v pohybu.
- Ujistěte se, že vůz úplně stojí, než se pokusíte zařadit polohu R (zpátečka) nebo polohu D (jízda).
- Nepřeřazujte za jízdy do polohy N (neutrál). V opačném případě může dojít k nehodě kvůli ztrátě brzdící síly motoru a může se poškodit převodovka.
- Při jízdě do kopce nebo z kopce vždy zařadte polohu D (jízda) při jízdě dopředu nebo polohu R (zpátečka) při couvání a před rozjetím zkontrolujte zařazený rychlostní stupeň zobrazený na sdruženém přístroji. Jestliže pojedete v opačném směru než je zařazený rychlostní stupeň, motor se vypne a může dojít k vážné dopravní nehodě z důvodu zhoršeného výkonu brzd.
- Nejezděte s nohou opřenou o brzdový pedál. I mírný, avšak stálý tlak na pedál může způsobit přehřátí brzd, jejich opotřebení a případně i selhání.
- Před řazením v režimu manuálního řazení směrem dolů nejdříve zpomalte. Jinak se nemusí nižší převodový stupeň zařadit, pokud jsou otáčky motoru mimo povolený interval.
- Před opuštěním vozidla vždy zatáhněte parkovací brzdou. Nespoléhejte se jen na to, že zařazení polohy P (parkování) zabrání vozidlu v pohybu.
- Při jízdě po vozovce s kluzkým povrchem buďte velmi opatrní. Zvláště při brzdění, akceleraci a řazení. Na kluzkém povrchu může prudká změna rychlosti způsobit ztrátu přilnavosti kol, ztrátu kontroly nad vozidlem a následně nehodu.

- Optimální výkonnosti a úsporného provozu vozidla dosáhnete plynulým sešlapováním a uvolňováním pedálu akcelerace.

### VÝSTRAHA

**Dodržováním následujících zásad snížíte riziko VÁŽNÉHO nebo SMRTELNÉHO ZRANĚNÍ:**

- **VŽDY se připoutejte. V případě nehody je nepřipoutaný cestující vystaven mnohem většímu nebezpečí vážného nebo smrtelného zranění než cestující správně připoutaný.**
- **Při zatáčení nebo odbočování nejezděte vysokou rychlostí.**
- **Vyvarujte se prudkých pohybů volantem, jako je náhlá změna jízdního pruhu nebo ostrý průjezd zatáčky.**
- **Pokud ztratíte kontrolu nad vozidlem při jízdě ve vysokých rychlostech (např. při jízdě po dálnici), zvyšuje se riziko převrácení vozidla.**
- **Ke smyku často dochází ve chvílích, kdy vozidlo sjede jednou stranou z vozovky a řidič prudce zatočí, aby se vrátil na vozovku.**
- **Pokud vozidlo sjede z vozovky, vyvarujte se prudkých pohybů volantem. Namísto toho zpomalte a potom se vraťte do jízdního pruhu.**
- **Společnost HYUNDAI vám doporučuje dodržovat všechna rychlostní omezení na silnici.**

### Informace – Mechanismus kickdown (je-li ve výbavě)

**Mechanismus kickdown použijte pro maximální akceleraci. Sešlápněte pedál akcelerace za bod odporu. Automatická převodovka přeřadí na nižší rychlostní stupeň podle otáček motoru.**

## PŘEVODOVKA S DVOJITOU SPOJKOU (JE-LI VE VÝBAVĚ)

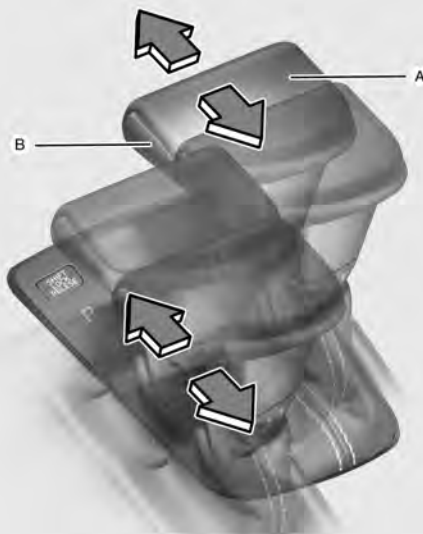
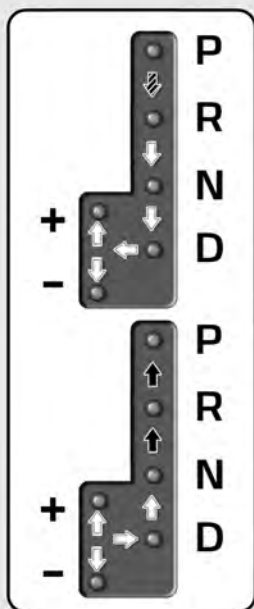

 Sešlápněte brzdový pedál a při posouvání řadicí páky stiskněte tlačítko řazení.

 Při posouvání řadicí páky stiskněte tlačítko řazení.

 Řadicí páku lze volně ovládat.

OBC3060001

[A]: Řadicí páka, [B]: Tlačítko řazení

### Používání převodovky s dvojitou spojkou

Převodovka s dvojitou spojkou má sedm dopředných rychlostí a zpátečku. Jednotlivé rychlostní stupně se v režimu D (jízda) volí automaticky.

- Převodovku s dvojitou spojkou je možné považovat za automaticky řadicí manuální převodovku. Dává pocit jízdy s manuální převodovkou a zároveň se ovládá jednoduše jako automatická převodovka.
- Když je zvolena poloha D (jízda), bude převodovka automaticky řadit rychlostní stupně podobně jako konvenční automatická převodovka. Na rozdíl od tradiční automatické převodovky lze někdy přefázování vnímat a slyšet, neboť aktuátory zapojují spojky a volí se rychlostní stupně.

- Převodovka s dvojitou spojkou je vybavena mechanismem duální spojky suchého typu, který umožňuje lepší výkon při zrychlení a nižší spotřebu paliva během jízdy. Od běžné automatické převodovky se však liší, neboť nemá měnič točivého momentu. Místo toho je řazení z jednoho stupně na druhý ovládáno prokluzem spojky, zejména pak v nižších rychlostech.

Výsledkem je, že je řazení někdy více cítit a někdy jsou cítit lehké vibrace, když se otáčky hřídele převodovky vyrovnávají s otáčkami hřídele motoru. Jedná se o normální stav převodovky s dvojitou spojkou.

- Spojka suchého typu přenáší točivý moment příměji a poskytuje přímý pocit z jízdy, což může být jiný pocit než u konvenční automatické převodovky. Bývá to zřetelnější při rozjíždění ze zastavení nebo při jízdě v nižších rychlostech v kolonách.
- Při rychlém zrychlení z nižší rychlosti se musí otáčky motoru silně navýšit v důsledku prokluzu spojky, když převodovka s dvojitou spojkou volí správný rychlostní stupeň. To je normální.
- Při rozjíždění ze zastavení ve svahu sešlapujte pedál akcelerace plynule a postupně, abyste zabránili vibracím.
- Při jízdě při nižší rychlosti můžete při rychlém uvolnění pedálu akcelerace před změnou rychlostního stupně cítit brzdění motoru. Tento pocit z brzdění motoru je podobný chování manuální převodovky při nízkých rychlostech.
- Při jízdě ze svahu můžete přemístit řadicí páku do režimu manuálního řazení a zařadit nižší rychlostní stupeň, abyste kontrolovali rychlost bez přílišného používání brzdového pedálu.

- Když zapnete a vypnete motor, můžete zaslechnout cvakavé zvuky; systém prochází testováním. Jedná se o normální zvuk převodovky s dvojitou spojkou.
- Během prvních 1 500 km můžete mít pocit, že při zrychlování v nízké rychlosti nejede vozidlo zcela hladce. Během záběhu se kvalita a výkon řazení vašeho nového vozidla stále optimalizují.



### VÝSTRAHA

**Dodržováním následujících zásad snížíte riziko vážného nebo smrtelného zranění:**

- **Před zařazením polohy D (jíзда) nebo R (zpátečka) VŽDY zkontrolujte, zda se v okolí vozu nevyskytují osoby, zejména děti.**
- **Než opustíte sedadlo řidiče, vždy se ujistěte, že řadicí páka je v poloze P (parkování), zatáhněte parkovací brzdu a přepněte spínač zapalování do polohy LOCK/OFF. Pokud nejsou dodrženy tyto bezpečnostní pokyny, může dojít k neočekávanému a náhlému pohybu vozidla.**
- **Nebrzděte prudce motorem (přeřazením na nižší převodový stupeň) na kluzkých cestách. Vozidlo může ztratit trakci s vozovkou, což může vést ke srážce.**

**POZNÁMKA**

- Před zařazením polohy D (jízda) nebo R (zpátečka) vždy úplně zastavte.
- Nepřetěžujte za jízdy do polohy N (neutrál).

**VÝSTRAHA**

Kvůli poruše převodovky nelze pokračovat v jízdě a kontrolka polohy a kontrolka polohy (D, P) ve sdruženém přístroji se rozblíkají. Doporučujeme kontaktovat autorizovaného opravce HYUNDAI a nechat systém zkontrolovat.

**Varovná hlášení převodovky s dvojitou spojkou****Varování „Transmission overheated“ (Přehřátí převodovky)**

Pokud varovná hlášení ve sdruženém přístroji nadále blikají, doporučujeme vám kontaktovat autorizovaného opravce HYUNDAI.

**„Steep grade! Press brake pedal“ (Sešlápněte brzdový pedál)**

Toto hlášení se zobrazuje při jízdě do kopce nebo do prudkého stoupání.

Pokud držíte vozidlo ve svahu pomocí pedálu akcelerace nebo jedete velmi pomalu, může dojít k poškození spojky a převodovky.

Pokud se na displeji sdruženého přístroje zobrazí toto hlášení, sešlápněte brzdový pedál.



**„Transmission temp. is high! Stop safely“ (Teplota převodovky je vysoká! Bezpečně zastavte)**

Opakované zastavování a rozjíždění v prudkých stoupáních, prudký rozjezd nebo zrychlení nebo jiné náročné jízdní podmínky mohou zvýšit teplotu spojky a převodovky.

Pokud je teplota spojky a převodovky vysoká, režim vlastní ochrany vás upozorní varovným zvukem a hlášením, zatímco na displeji sdruženého přístroje bude blikat indikátor řazení.

- Odjedte s vozidlem na bezpečné místo a při běžícím motoru zařadte polohu P (parkování). Počkejte, až převodovka dostatečně vychladne.
- Pokud toto varování ignorujete, může dojít k prudkému přerazování, častému řazení nebo trhavé jízdě.



**„Transmission hot! Park with engine On“ (Převodovka přehřátá! Zaparkujte a nechte běžet motor)**

Pokud byste pokračovali v jízdě s přehřátou převodovkou, zobrazí se výše uvedené varovné hlášení a režim vlastní ochrany vypne spojku.

- Odjedte s vozidlem na bezpečné místo a při běžícím motoru zařadte polohu P (parkování). Počkejte, až převodovka dostatečně vychladne.
- Pokud se neustále zobrazuje výše uvedené varovné hlášení, doporučujeme vám kontaktovat autorizovaného opravce HYUNDAI.





„Cooling... Remain parked for 00 min.“ (Ochlazování... Zůstaňte stát po dobu 00 min.)

Pokud odjedete s vozidlem na bezpečné místo a při běžícím motoru zařadíte polohu P (parkování), zobrazí se výše uvedené varovné hlášení.

- Počkejte, až spojka dostatečně vychladne.



„Transmission cooled down. Resume driving“ (Převodovka ochlazena. Pokračujte v jízdě.)

Toto hlášení se zobrazí, když je možné s vozidlem jet.

Jedte s vozidlem co nejplynuleji.

## Režimy řazení

Indikátor ve sruženém přístroji zobrazuje polohu řadicí páky, pokud je spínač zapalování v poloze ON.

### P (parkování)

Před zařazením polohy P (parkování) vždy úplně zastavte.

Pro řazení z P (parkování) musíte pevně sešlápnout brzdový pedál a ujistit se, že vaše noha nespočívá na pedálu akceleraace.

**Pokud jste učinili výše uvedené a stále není možné přeřadit z P (parkování), viz „Uvolnění blokování řazení“ v této kapitole.**

Řadicí páka musí být před vypnutím motoru v poloze P (parkování).



## VÝSTRAHA

- Přeřazení do polohy P (parkování) za jízdy může způsobit ztrátu kontroly nad vozidlem.
- Po zastavení vozidla nezapomeňte přeřadit do polohy P (parkování), zatáhnout parkovací brzdu a vypnout motor.
- Když parkujete ve svahu, zařadte polohu P (parkování) a zatáhněte parkovací brzdu, aby se vozidlo nemohlo rozjet z kopce dolů.
- Z bezpečnostních důvodů vždy, když je řadicí páka v poloze P (parkování), použijte parkovací brzdu, s výjimkou nouzového parkování.

### R (zpátečka)

Použijte tuto polohu při couvání.

#### **POZNÁMKA**

**Před zařazením nebo vyřazením polohy R (zpátečka) vždy úplně zastavte.; pokud zařadíte polohu R (zpátečka), když je vozidlo v pohybu, může dojít k poškození převodovky.**

### N (neutrál)

Kola a převodovka nejsou propojeny.

Chcete-li nastartovat zhasnutý motor nebo potřebujete-li zastavit se zapnutým motorem, použijte polohu N (neutrál). Potřebujete-li z libovolného důvodu opustit vozidlo, přeřadte do polohy P (parkování).

Když přerazujete z polohy N (neutrál) do jakékoli jiné polohy, vždy sešlápněte brzdový pedál.

### D (jízda)

Toto je normální poloha pro jízdu. Převodovka automaticky řadí v rozsahu 7 rychlostních stupňů pro dosažení nejlepší spotřeby paliva a výkonu.

Potřebujete-li při předjíždění nebo jízdě do kopce vyšší výkon, plně sešlápněte pedál akcelerace. Převodovka automaticky přeřadí na nižší rychlostní stupeň (nebo přejde přes více stupňů, podle potřeby).



### Režim manuálního řazení

Bez ohledu na to, zda vozidlo stojí nebo je v pohybu, režim manuálního řazení se volí zatlačením řadicí páky z polohy D (jízda) do manuální kulisy řazení. Chcete-li se vrátit do činnosti v režimu D (jízda), zatlačte řadicí páku zpět do hlavní kulisy řazení.

V režimu manuálního řazení se rychlostní stupně řadí rychle pohybem páky dopředu a dozadu.

Nahoru (+): jednou zatlačte páku dopředu, čímž přeřadíte na následující vyšší převodový stupeň.

Dolů (-): jednou přitáhněte páku dozadu, čímž přeřadíte na následující nižší převodový stupeň.

## **i** Informace

- V režimu manuálního řazení lze řídit pouze sedm dopředných rychlostních stupňů. Chcete-li couvat nebo zaparkovat, posuňte řadicí páku podle potřeby do polohy R (zpátečka) nebo P (parkování).
- Když vozidlo zpomaluje, řazení dolů probíhá automaticky. Když vozidlo zastaví, automaticky se zvolí 1. rychlostní stupeň.
- Když se otáčky motoru přiblíží k červené oblasti, převodovka automaticky zařadí vyšší rychlostní stupeň.
- I když řidič stiskne páku do polohy + (nahoru) nebo - (dolů), převodovka nemusí provést požadovanou změnu rychlostního stupně, pokud by požadovaný rychlostní stupeň způsobil vychýlení otáček motoru mimo povolenou oblast. Řidič musí při řazení vyšších rychlostních stupňů brát v úvahu jízdní podmínky a dbát na to, aby otáčky motoru vždy zůstávaly pod červeným polem.

## **Pádlový ovladač (je-li ve výbavě)**



Pádlový ovladač lze používat, když je zařazena poloha D (jízda) nebo v režimu manuálního řazení.

### **S řadicí pákou v poloze D**

Pádlový ovladač bude funkční při rychlosti vozidla nad 10 km/h.

Jedním přitážením pádlového ovladače [+] nebo [-] se přeřadí o jeden rychlostní stupeň nahoru nebo dolů a systém přejde z automatického do manuálního režimu.

Je-li rychlost vozidla nižší než 10 km/h a sešlápnete pedál akcelerace na déle než 6 sekund, nebo přeřadíte z polohy D (jízda) do režimu manuálního řazení a poté zpět z režimu manuálního řazení do režimu D (jízda), systém přejde z režimu manuálního řazení do automatického režimu.

### **S řadicí pákou v režimu manuálního řazení**

Jedním přitážením pádlového ovladače [+] nebo [-] se přeřadí o jeden rychlostní stupeň nahoru nebo dolů.

## **i** Informace

**Jsou-li pádlové ovladače [+] a [-] přitáženy současně, přeřazení se nemusí provést.**

## Systém blokování řazení

Z bezpečnostních důvodů je převodovka s dvojitou spojkou vybavena systémem blokování řazení, který brání přeřazení převodovky z polohy P (parkování) do polohy R (zpátečka) bez sešlápnutí brzdového pedálu.

Chcete-li přeřadit z polohy P (parkování) do polohy R (zpátečka):

1. Držte brzdový pedál sešlápnutý.
2. Nastartujte motor nebo přepněte spínač zapalování do polohy ON.
3. Posuňte řadicí páku.

## Uvolnění blokování řazení

Pokud není možné přesunout řadicí páku z polohy P (parkování) do polohy R (zpátečka) se sešlápnutým brzdovým pedálem, stále mějte brzdu sešlápnutou a poté proveďte následující:



1. Umístěte spínač zapalování do polohy LOCK/OFF.
2. Zatáhněte parkovací brzdu.
3. Stiskněte tlačítko uvolnění blokování.
4. Stiskněte a přidržte uvolňovací tlačítko na řadicí páce.
5. Posuňte řadicí páku.

Je-li nutné použít postup pro uvolnění blokování řazení, nechejte si svůj vůz neprodleně zkontrolovat u autorizovaného opravce vozů HYUNDAI.

## Pojistka klíčku v zapalování (je-li ve výbavě)

Klíček ze zapalování není možné vyjmout, dokud nepřesunete řadicí páku do polohy P (parkování).

## Parkování

Vždy zcela zastavte a stále držte sešlápnutý brzdový pedál. Zařadte polohu P (parkování), zatáhněte parkovací brzdu a přepněte spínač zapalování do polohy LOCK/OFF. Když opouštíte vozidlo, vezměte si klíček s sebou.



## VÝSTRAHA

**Když zůstáváte ve vozidle s běžícím motorem, dávejte pozor, abyste nedrželi dlouho sešlápnutý pedál akcelerace. Mohl by se přehřát motor nebo výfukový systém a mohlo by dojít k požáru.**

**Výfukové plyny a výfukový systém jsou velmi horké. Nedotýkejte se komponent výfukového systému.**

**Nezastavujte a neparkujte nad hořlavými materiály, jako je suchá tráva, papíry nebo listí. Mohou se vznítit a způsobit požár.**

## Správné jízdní návyky

- Nikdy nepřesouvejte řadicí páku z polohy P (parkování) nebo polohy N (neutrál) do jiné polohy, když je sešlápnutý pedál akcelerace.
- Nikdy nepřesouvejte řadicí páku do polohy P (parkování), když je vůz v pohybu.  
Ujistěte se, že vůz úplně stojí, než se pokusíte zařadit polohu R (zpátečka) nebo polohu D (jízda).
- Nepřeřazujte za jízdy do polohy N (neutrál). V opačném případě může dojít k nehodě kvůli ztrátě brzdící síly motoru a může se poškodit převodovka.
- Při jízdě do kopce nebo z kopce vždy zařadte do polohy D (jízda) pro jízdu vpřed nebo do polohy R (zpátečka) pro couvání. Po zařazení polohy D (jízda) nebo R (zpátečka) zkontrolujte před jízdou polohu převodového stupně zobrazenou na sdruženém přístroji. Pokud by se vozidlo pohybovalo v opačném směru, než je zařazený rychlostní stupeň, mohlo by dojít k vypnutí motoru a vážné nehodě v důsledku zhoršeného brzdícího účinku.
- Nejezděte s nohou opřenu o brzdový pedál. I mírný, avšak stálý tlak na pedál může způsobit přehřátí brzd, jejich opotřebení a případně i selhání.
- Před řazením v režimu manuálního řazení směrem dolů nejdříve zpomalte. Jinak se nemusí nižší převodový stupeň zařadit, pokud jsou otáčky motoru mimo povolený interval.
- Před opuštěním vozidla vždy zatáhněte parkovací brzdu. Nespoléhejte se jen na to, že zařazení polohy P (parkování) zabrání vozidlu v pohybu.
- Při jízdě po vozovce s klzkým povrchem buďte velmi opatrní. Zvláště při brzdění, akceleraci a řazení. Na klzkém povrchu může prudká změna rychlosti způsobit ztrátu přilnavosti kol, ztrátu kontroly nad vozidlem a následně nehodu.

- Optimální výkonnosti a úsporného provozu vozidla dosáhnete plynulým sešlapováním a uvolňováním pedálu akcelerace.

## VÝSTRAHA

**Dodržováním následujících zásad snížíte riziko VÁŽNÉHO nebo SMRTELNÉHO ZRANĚNÍ:**

- **VŽDY se připoutejte. V případě nehody je nepřipoutaný cestující vystaven mnohem většímu nebezpečí vážného nebo smrtelného zranění než cestující správně připoutaný.**
- **Při zatáčení nebo odbočování nejezděte vysokou rychlostí.**
- **Vyvarujte se prudkých pohybů volantem, jako je náhlá změna jízdního pruhu nebo ostrý průjezd zatáčky.**
- **Pokud ztratíte kontrolu nad vozidlem při jízdě ve vysokých rychlostech (např. při jízdě po dálnici), zvyšuje se riziko převrácení vozidla.**
- **Ke smyku často dochází ve chvílích, kdy vozidlo sjede jednou stranou z vozovky a řidič prudce zatočí, aby se vrátil na vozovku.**
- **Pokud vozidlo sjede z vozovky, vyvarujte se prudkých pohybů volantem. Namísto toho zpomalte a potom se vraťte do jízdního pruhu.**
- **Společnost HYUNDAI vám doporučuje dodržovat všechna rychlostní omezení na silnici.**

## Informace – Mechanismus kickdown (je-li ve výbavě)

Mechanismus kickdown použijte pro maximální akceleraci. Sešlápněte pedál akcelerace za bod odporu. Automatická převodovka přeřadí na nižší rychlostní stupeň podle otáček motoru.

## BRZDOVÝ SYSTÉM

### Posilovač brzd

Vaše vozidlo je vybaveno posilovačem brzd, který je automaticky funkční v normálním provozu.

Jestliže motor neběží nebo dojde k jeho vypnutí za jízdy, nebude fungovat posilovač brzd. Vozidlo lze i v takovém případě zastavit vynaložením vyšší síly na brzdový pedál než obvykle. Brzdná dráha však bude delší než při použití brzd s posilovačem.

Pokud motor neběží, rezervní brzdná energie se vyčerpává každým sešlápnutím brzdového pedálu. Nepumpujte brzdovým pedálem, když posilovač brzd nefunguje.

Pumpujte brzdovým pedálem pouze tehdy, když je to nutné za účelem udržení kontroly nad vozidlem na kluzkém povrchu.

### Informace

- Při sešlápnutí brzdového pedálu za určitých jízdních nebo povětrnostních podmínek může být dočasně slyšet hluk. To je normální a neznamena problém s brzdami.
- Při jízdě po silnici s rozmrazovacími chemikáliemi se může objevit hluk při brzdění nebo se mohou vlivem rozmrazovacích chemikálií abnormálně opotřebovávat pneumatiky. Za bezpečné dopravní situace dodatečně přibrzďte, abyste z brzdových kotoučů a destiček odstranili rozmrazovací chemikálie.

### VÝSTRAHA

Dodržujte následující pravidla:

- Nejezděte s nohou opřenou o brzdový pedál. Způsobí to přehřívání brzd, nadměrné opotřebení brzdového obložení a prodloužení brzdné vzdálenosti.

- Při jízdě z dlouhého nebo prudkého svahu podřadte na nižší převodový stupeň, abyste kontrolovali rychlost bez přílišného používání brzdového pedálu. Nepřetržitě sešlápnutí brzd vede k jejich přehřívání a může způsobit dočasnou ztrátu brzdného výkonu.
- Mokré brzdy mohou narušit schopnost vozidla bezpečně zpomalit; vozidlo se také může při brzdění stáčet k jedné straně. Mírným přibrzděním můžete zjistit, zda byly brzdy tímto způsobem ovlivněny. Vždy si takto vyzkoušejte brzdy po průjezdu hlubokou vodou. Potřebujete-li brzdy vysušit, mírně sešlápněte brzdový pedál, aby se brzdy zahřály, a udržujte bezpečnou rychlost, dokud nezačnou brzdy zase normálně fungovat. Dokud brzy nezačnou zase správně pracovat, nejezděte příliš rychle.

### Indikátor opotřebení kotoučových brzd

Pokud jsou vaše brzdové destičky opotřebované a potřebujete nové destičky, uslyšíte vysoký varovný zvuk vycházející od předních nebo zadních brzd. Tento zvuk se může objevovat a mizet nebo může být slyšet při sešlápnutí brzdového pedálu.

### POZNÁMKA

Abyste přešli nákladně opravě brzd, nepokračujte v jízdě s opotřebovanými brzdovými destičkami.

### Informace

Brzdové destičky vždy vyměňujte jako kompletní sadu pro přední nebo zadní nápravu.

## Zadní bubnové brzdy

Zadní bubnové brzdy nemají indikaci opotřebení. Proto nechte zadní brzdové obložení zkontrolovat, jestliže uslyšíte ze zadních brzd zvuk tření. Zadní brzdy nechte také zkontrolovat při každé výměně nebo záměně pneumatik a při výměně předních brzd.

## Parkovací brzda

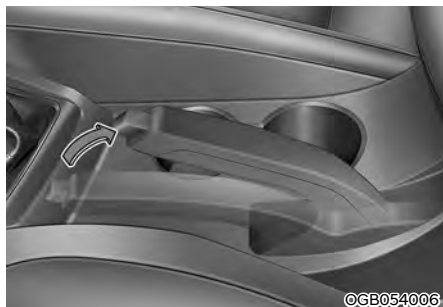

Před opuštěním vozidla vždy zatáhněte parkovací brzdu:

Pevně sešlápněte brzdový pedál.

Zatáhněte páku parkovací brzdy co nejdále.

### VÝSTRAHA

Aby nedošlo k **ZÁVAŽNÉMU ZRANĚNÍ** nebo **SMRTI**, nepoužívejte parkovací brzdu, když je vozidlo v pohybu, kromě nouzových situací. Může se poškodit brzdový systém a dojít k nehodě.

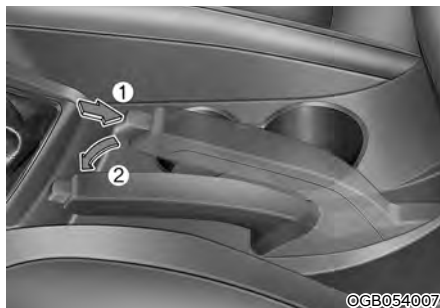

Uvolnění:

Pevně sešlápněte brzdový pedál.

Mírně zatáhněte za páku parkovací brzdy.

Stiskněte uvolňovací tlačítko parkovací brzdy (1) a spusťte parkovací brzdu dolů (2).

Pokud se parkovací brzda neuvolní nebo se uvolní jen částečně, nechte ji systém zkontrolovat u autorizovaného opravce HYUNDAI.

### VÝSTRAHA

**Kdykoli opouštíte vozidlo nebo parkujete, vždy zcela zastavte a stále držte sešlápnutý brzdový pedál.**

Zařaďte 1. rychlostní stupeň, když vozidlo stojí směrem do svahu, resp. v poloze R (zpátečka), když vozidlo stojí směrem ze svahu (pro vozidla s manuální převodovkou) nebo P (parkování, pro vozidla s automatickou převodovkou / převodovkou s dvojitou spojkou), zatáhněte parkovací brzdu a přepněte zapalování do polohy LOCK.

### Varovná kontrolka parkovací brzdy



Zkontrolujte varovnou kontrolku parkovací brzdy – přepnutím spínače zapalování do polohy ON (nestartujte motor).

Tato kontrolka se rozsvítí, když je zatažená parkovací brzda a spínač zapalování je v poloze START nebo ON.

Před jízdou se ujistěte, že je parkovací brzda uvolněná a varovná kontrolka brzd zhasnutá.

Pokud varovná kontrolka po uvolnění brzdy za chodu motoru nadále svítí, je možné, že došlo k poruše brzdového systému. Nutná je okamžitá akce.

Jakmile to bude možné, okamžitě s vozidlem zastavte. Pokud to možné není, buďte obzvláště opatrní při řízení vozidla a v jízdě pokračujte pouze na bezpečné místo.

### Protiblokovací systém brzd (ABS)



#### VÝSTRAHA

**Protiblokovací systém brzd (ABS) ani elektronický stabilizační systém (ESC) nezabrání nehodám při nesprávných nebo nebezpečných jízdních manévrech. I když je se systémem ABS ovladatelnost vozidla při prudkém brzdění lepší, vždy udržujte bezpečnou vzdálenost od vozidel jedoucích před vámi. Při ztížených jízdních podmínkách vždy snižte rychlost. Brzdná dráha vozů vybavených ABS (nebo ESC) může být za následujících podmínek delší než u vozů bez těchto systémů.**

**V následujících podmínkách jedte s vozidlem pomaleji než obvykle:**

- Jízda na nepevněném povrchu, na štěrku nebo na sněhu.
- Jízda po hrbolatém povrchu (nestejněměrná výška povrchu cesty či vozovky).
- Na vozidle jsou nasazeny sněhové řetězy.

**Bezpečnostní vlastnosti vozů vybavených systémem ABS nebo ESC se nesmí zkoušet při rychlé jízdě nebo prudkým zatáčením. Takovou jízdou ohrožujete nejen sebe, ale i ostatní účastníky silničního provozu.**

ABS je elektronický brzdový systém, který pomáhá předejít smyku při brzdění. ABS umožňuje řidiči zároveň brzdit a řídit.



## Používání ABS

Abyste v nouzové situaci maximálně využili ABS, nepokoušejte se měnit brzdový tlak a pumpovat brzdovým pedálem. Sešlápněte brzdový pedál co nejsilněji.

Pokud použijete brzdy v podmínkách, kdy by mělo dojít k zablokování kol, můžete z brzd slyšet různé zvuky nebo mít podobný pocit v brzdovém pedálu. To je normální a znamená to, že ABS je aktivní.

ABS nezkracuje čas nebo vzdálenost potřebnou k zastavení vozidla.

Vždy udržujte bezpečnou vzdálenost od vozidla před vámi.

ABS nezabrání smyku způsobenému náhlými změnami směru jízdy, například při snaze projet příliš rychle zatáčkou nebo při prudké změně jízdního pruhu. Vždy jezděte bezpečnou rychlostí odpovídající stavu vozovky a počasí.

ABS nemůže zabránit ztrátě stability. Při prudkém brzdění vždy otáčejte volantem jen mírně. Prudké nebo rychlé pohyby volantem mohou způsobit, že váš vůz narazí do protijedoucích vozidel nebo vyjede ze silnice.

Na nezapevněných vozovkách může mít aktivace protiblokovacího systému brzd za následek delší brzdovou vzdálenost než u vozidel s konvenčním brzdovým systémem.

Varovná kontrolka ABS () zůstává svítit ještě pár sekund po přepnutí spínače zapalování do polohy ON. Během této doby provádí systém ABS autodiagnostiku. Pokud poté kontrolka zhasne, je vše v pořádku. Pokud kontrolka zůstane svítit, mohlo dojít k problému v systému ABS. Doporučujeme vám co nejdříve kontaktovat autorizovaného opravce HYUNDAI.



## VÝSTRAHA

**Pokud se varovná kontrolka ABS () rozsvítí a zůstane svítit, pravděpodobně došlo k potížím v systému ABS. Posilovač brzd bude fungovat běžným způsobem. Aby nedošlo k závažnému zranění nebo úmrtí osob, doporučujeme vám co nejdříve kontaktovat příslušného opravce HYUNDAI.**

## POZNÁMKA

**Pokud jedete po vozovce, kde není dostatečná přilnavost, například po zledovatělém povrchu, a trvale brzdíte, ABS bude trvale aktivní a může se rozsvítit varovná kontrolka ABS (). Zastavte s vozidlem na bezpečném místě a vypněte motor.**

**Znovu nastartujte motor. Pokud varovná kontrolka ABS nesvítí, váš systém ABS funguje běžným způsobem.**

**Jinak může být problém v systému ABS. Doporučujeme vám co nejdříve kontaktovat autorizovaného opravce HYUNDAI.**



## Informace

**Když startujete vozidlo kvůli vybitému akumulátoru pomocí startovacích kabelů, může se zároveň rozsvítit kontrolka ABS (). Důvodem je nízké napětí akumulátoru. Neznačená to poruchu ABS. Před jízdou nabijte akumulátor.**

## Elektronický stabilizační systém (ESC)



Elektronický stabilizační systém (ESC) pomáhá stabilizovat vozidlo během zatáčení.

Systém ESC kontroluje vámi určený směr jízdy pomocí volantu a skutečný směr jízdy vozidla.

Systém ESC přibrzdí pomocí kterékoli brzdy vozidla a zasahuje i do řízení motorem, a pomáhá tak řidiči s udržením vozidla na zamýšlené dráze. Není ale náhražkou za bezpečné jízdní návyky. Vždy přizpůsobte rychlost a styl jízdy situaci na silnici.



### VÝSTRAHA

**Nikdy nejezděte nadměrnou rychlostí, která neodpovídá stavu vozovky, ani nejezděte příliš rychle při zatáčení. Systém ESC nezabrání nehodám.**

**Příliš vysoká rychlost při zatáčení a aquaplaning na mokřém povrchu mohou mít stále za následek vážné nehody.**

## Činnost ESC

### Aktivní režim ESC

Po přemístění spínače zapalování do polohy ON se kontrolky ESC a ESC OFF rozsvítí na cca tři sekundy. Po zhasnutí obou kontrolky je systém ESC aktivní.

### Když je v činnosti



Když je systém ESC v činnosti, kontrolka ESC bliká:

- Pokud použijete brzdy v podmínkách, kdy by mělo dojít k zablokování kol, můžete z brzd slyšet různé zvuky nebo mít podobný pocit v brzdovém pedálu. Jde o normální jev a znamená to, že systém ESC je aktivní.
- Když se zaktivuje systém ESC, nemusí motor reagovat na pedál akcelerace stejně jako za běžných podmínek.
- Pokud byl ve chvíli, kdy se aktivoval systém ESC, zapnutý tempomat, automaticky se vypne. Tempomat lze znovu zapnout až ve chvíli, kdy to jízdní podmínky dovolí. **Viz část „Tempomat“ v kapitole 7 (je-li ve výbavě).**
- Při vyjíždění z bahna nebo jíždě po kluzké vozovce se při sešlápnutí pedálu akcelerace nemusí zvýšit otáčky motoru, i když pedál sešlápnete hluboko. Účelem je zachování stability a trakce vozidla a neindikuje to žádný problém.

## Vypnutí systému ESC



Vypnutí ESC:

### • Stav 1

Stiskněte krátce tlačítko ESC OFF. Rozsvítí se kontrolka ESC OFF a/nebo hlášení „Traction control disabled“ (Řízení trakce vypnuto) a zazní varovný zvuk. V tomto případě je vypnuta funkce řízení trakce systému ESC (řízení motoru), ale funkce řízení brzd systému ESC (řízení brzd) je i nadále aktivní.

### • Stav 2

Stiskněte tlačítko ESC OFF a držte ho trvale stisknuté po dobu delší než 3 sekundy. Rozsvítí se kontrolka ESC OFF a/nebo hlášení „Traction control and ESC disabled“ (Řízení trakce a stability vypnuto) a zazní varovný tón. V tomto případě je vypnuta funkce řízení trakce systému ESC (řízení motoru) i funkce řízení brzd systému ESC (řízení brzd).

Při přepnutí zapalování do polohy LOCK/OFF při vypnutém systému ESC zůstane systém vypnutý. Po opětovném nastartování vozidla se ESC automaticky znovu zapne.

## Kontrolky

### ■ Kontrolka ESC (bliká)



OTD059012

### ■ Kontrolka ESC OFF (rozsvítí se)



OTD059013

Po přepnutí spínače zapalování do polohy ON se rozsvítí kontrolka ESC, poté zhasne, pokud ESC funguje normálně.

Kontrolka ESC bliká vždy, když je systém ESC v činnosti.

Pokud kontrolka ESC zůstane svítit, může být porucha v systému ESC. Jestliže se tato varovná kontrolka rozsvítí, doporučujeme vám nechat vozidlo co nejdříve zkontrolovat u autorizovaného opravce HYUNDAI.

Kontrolka ESC OFF se rozsvítí, když je systém ESC vypnut pomocí tlačítka.



## VÝSTRAHA

**Když kontrolka ESC bliká, znamená to, že systém ESC je v činnosti:**

**Jed'te pomalu a NIKDY se nepokoušejte zrychlit. NIKDY nevypínejte systém ESC ve chvíli, kdy kontrolka ESC bliká. Mohli byste ztratit kontrolu nad vozidlem a způsobit nehodu.**

## POZNÁMKA

**Jízda s pneumatikami a koly různých rozměrů může způsobit nesprávné fungování systému ESC. Před výměnou pneumatik se ujistěte o shodných rozměrech všech čtyř pneumatik a kol. Nikdy nejezděte s vozidlem s namontovanými koly a pneumatikami různých rozměrů.**

### **Použití tlačítka ESC OFF**

#### **Při jízdě**

Vypnutí systému ESC má být pouze krátkodobé, v situaci, kdy potřebujete uvolnit automobil uváznlý ve sněhu nebo v blátě, aby systém ESC nebránil v otáčení kol.

Pokud chcete ESC vypnout během jízdy, stiskněte tlačítko vypnutí ESC OFF při jízdě po rovné silnici.

### **POZNÁMKA**

**Aby nedošlo k poškození převodovky:**

- Zamezte přílišnému protáčení kol jedné nápravy s rozsvícenými varovnými kontrolkami ESC, ABS a parkovací brzdy. Oprava v takovém případě není kryta zárukou. Snižte výkon motoru a neprotácejte nadměrně kola, když tyto kontrolky svítí.
- Při provozování vozidla na dynamometru se ujistěte, že je systém ESC vypnutý (rozsvícená kontrolka ESC OFF).

### **i Informace**

Vypnutí systému ESC nijak neovlivňuje činnost systému ABS ani brzd.

### **Řízení stability vozidla (VSM)**

Řízení stability vozidla (VSM) je funkcí elektronického stabilizačního systému (ESC). Pomáhá zajistit, aby vozidlo zůstalo stabilní při zrychlení nebo prudkém brzdění na mokrém, kluzkém a nerovném povrchu, kde může dojít k nerovnoměrné trakci kol.



### **VÝSTRAHA**

**Při používání systému řízení stability vozidla (VSM) dodržujte následující zásady:**

- **VŽDY** sledujte rychlost a vzdálenost od vozidla před vámi. Systém VSM nenahrazuje bezpečný styl jízdy.
- Nikdy nejezděte rychlostí, která neodpovídá stavu vozovky. Systém VSM nezabrání nehodám. Nadměrná rychlost za špatného počasí a na kluzkých či nerovných cestách může vést k závažným nehodám.

## Činnost VSM

### Když je v činnosti

Pokud použijete brzdy v podmínkách, kdy se aktivuje ESC, mohou být z brzd slyšet různé zvuky nebo můžete vnímat pohyby v brzdovém pedálu. Jde o normální jev a znamená to, že systém VSM je aktivní.

### Informace

Systém VSM není aktivní za následujících podmínek:

- Jízda do kopce nebo z kopce.
- Couvání.
- Svítí kontrolka ESC OFF.
- Varovná kontrolka MDPS (motorem poháněný posilovač řízení (⊗!) svítí nebo bliká.



### VÝSTRAHA

Pokud kontrolka ESC (⊗) nebo varovná kontrolka MDPS (⊗!) zůstane svítit nebo bliká, patrně došlo k poruše systému VSM. Jestliže se tato varovná kontrolka rozsvítí, doporučujeme vám nechat vozidlo co nejdříve zkontrolovat u autorizovaného opravce HYUNDAI.

### POZNÁMKA

Jízda s pneumatikami a koly různých rozměrů může způsobit nesprávné fungování systému řízení stability. Před výměnou pneumatik se ujistěte o shodných rozměrech všech čtyř pneumatik a kol. Nikdy nejezděte s vozidlem s namontovanými koly a pneumatikami různých rozměrů.

## Asistent rozjezdu do kopce (HAC)

Asistent rozjezdu do kopce zabraňuje couvnutí vozidla při rozjíždění do kopce. Systém automaticky přidrží brzdy po dobu asi 2 (maximálně 5 sekund, když je pedál akcelerace mírně sešlápnutý během činnosti systému HAC) a poté je uvolní, případně je uvolní při sešlápnutí pedálu akcelerace.



### VÝSTRAHA

**Při rozjíždění do kopce buďte vždy připraveni sešlápnout pedál akcelerace. Asistent rozjezdu do kopce se aktivuje pouze na přibližně 2 sekundy (maximálně 5 sekund, pokud je asistent rozjezdu do kopce během činnosti HAC mírně sešlápnutý).**



### Informace

- Systém HAC nefunguje, když je řadící páka v poloze N (neutrál).
- Systém HAC je aktivní, i když je systém ESC (elektronický stabilizační systém) vypnutý. Nicméně není aktivní, pokud ESC nepracuje správně.

## Signalizace nouzového brzdění (ESS)

Systém signalizace nouzového brzdění upozorňuje blikáním brzdových světel řidiče za vozidlem, že vozidlo rychle a prudce brzdí.

Systém je aktivován, pokud jsou splněny následující podmínky:

- Vozidlo náhle zastaví.  
(Zpomalování překročí  $7 \text{ m/s}^2$  nebo je aktivován systém ABS)
- Rychlost vozidla je vyšší než  $55 \text{ km/h}$ .
- Vypnou se výstražná světla.

Výstražná světla se zapnou automaticky po blikajících brzdových světlech, jsou-li splněny následující podmínky:

- Rychlost vozidla je nižší než  $40 \text{ km/h}$ .
- Prudké brzdění skončilo (zpomalení je nižší než  $4 \text{ m/s}^2$  nebo je deaktivován systém ABS).

Výstražná světla přestanou blikat:

- Když jede vozidlo po určitou dobu nízkou rychlostí.  
Řidič je může vypnout ručně stisknutím spínače výstražných světel.



### POZOR

**Signalizace nouzového brzdění (ESS) nebude v činnosti, když výstražná světla již blikají.**

## Multikolizní brzda (MCB) (je-li ve výbavě)

Multikolizní brzda automaticky ovládá brzdy v případě nehody, kdy dojde k rozvinutí airbagu, aby se snížilo riziko případných dalších nehod.

### Činnost systému

- Od okamžiku rozvinutí airbagu multikolizní brzda po krátkou dobu sleduje intenzitu sešlápnutí brzdového pedálu a pedálu akcelerace. Systém je v činnosti, pokud jsou splněny následující podmínky:
  - Rychlost vozidla je v době srážky nižší než 180 km/h.
  - Brzdový pedál a pedál akcelerace téměř nejsou sešlápnuté.
- Když řidič sešlápne brzdový pedál za určitou úroveň, zatímco je v činnosti multikolizní brzda, brzdný zásah má přednost před automatickým brzděním systémem multikolizní brzdy. Pokud však řidič sundá nohu z brzdového pedálu, automatické brzdění systémem multikolizní brzdy bude udržovat automatické brzdění.

### Vypnutí systému

Multikolizní brzda se vypne v následujících situacích:

- Pedál akcelerace je sešlápnutý za určitou úroveň.
- Vozidlo se zastaví.
- Elektronický stabilizační systém (ESC) nebo elektronická zařízení mají poruchu.
- V situaci, kdy systém nemůže fungovat normálně.
- Uběhlo 10 sekund od automatického ovládní brzd systémem multikolizní brzdy.



### VÝSTRAHA

- **Multikolizní brzda po kolizi snižuje rychlost vozidla, ale nezabrání druhé kolizi. Sešlápnutím pedálu akcelerace můžete odjet z místa kolize, abyste předešli dalším nebezpečným situacím.**
- **Poté, co je vozidlo zastaveno multikolizní brzdou, systém přestane ovládat brzdy. V závislosti na situaci by měl řidič sešlápnout brzdový pedál nebo pedál akcelerace, aby nedošlo k dalším nehodám.**

## Správné návyky při brzdění



### VÝSTRAHA

**Kdykoli opouštíte vozidlo nebo parkujete, vždy zcela zastavte a stále držte sešlápnutý brzdový pedál. Zařadte 1. rychlostní stupeň (pro manuální převodovku) nebo N (neutrál, pro automatickou převodovku/ převodovku s dvojitou spojkou), zatáhněte parkovací brzdu a přepněte zapalování do polohy LOCK/OFF.**

**Vozidla zaparkovaná bez zapnuté nebo plně zatažené parkovací brzdy se mohou nechtěně rozjet a způsobit zranění řidiči i jiným osobám. Před vystoupením z vozidla VŽDY zatáhněte parkovací brzdu.**

Mokrě brzdy mohou být nebezpečné! Brzdy mohou navlhnout, když vozidlo projede stojící vodou nebo je umyjete.

Pokud jsou brzdy mokré, vozidlo nezastaví tak rychle. Mokrě brzdy také mohou způsobit, že vůz táhne do strany.

Pro vysušení brzd lehce sešlapujte brzdy, dokud se výkon brzd nevrátí k normálu.

Jestliže nebude běžný brzdný účinek obnoven, zastavte, jakmile vám to bezpečnost provozu umožní, telefonicky kontaktujte nejbližšího autorizovaného opravce vozů HYUNDAI a požádejte ho o pomoc.

**NEJEZDĚTE** s nohou opřenu o brzdový pedál. I mírný, avšak stálý tlak na pedál může způsobit přehřátí brzd, jejich opotřebení a případně i selhání.

Pokud při jízdě dojde k defektu pneumatiky, mírně přibrzdujte a udržujte přímý směr. Jakmile jedete dostatečně pomalu, sjed'te ze silnice a na bezpečném místě zastavte.

Aby nemohlo dojít k couvnutí vozidla, sešlápněte po zastavení pevně brzdový pedál.



## SYSTÉM ISG (IDLE STOP AND GO) (JE-LI VE VÝBAVĚ)

Vaše vozidlo může být vybaveno systémem ISG, který snižuje spotřebu paliva automatickým zastavením a opětovným nastartováním motoru.

Motor se automaticky nastartuje, jakmile jsou splněny podmínky pro nastartování.

### POZNÁMKA

**Když je motor automaticky startován systémem ISG, některé varovné kontrolky (ABS, ESC, ESC OFF, MDPS nebo parkovací brzdy) se mohou na dobu několika sekund rozsvítit. Důvodem je nízké napětí akumulátoru. Neznamená to poruchu systému.**

### Zapnutí systému ISG

#### *Předpoklady pro aktivaci*

Systém ISG je v činnosti v následujících situacích.

- Řidič je připoutaný.
- Jsou zavřeny dveře řidiče a kapota.
- Tlak v brzdách je dostatečný.
- Snímač akumulátoru se aktivuje a akumulátor je dostatečně nabitý.
- Venkovní teplota není příliš nízká nebo příliš vysoká.
- Vozidlo jede ustálenou rychlostí a zastaví.
- Systém klimatizace splňuje podmínky.
- Vozidlo je dostatečně zahřáté.
- Svah je povlovný.
- Volantem je otočeno o méně než 180 stupňů a poté vozidlo zastaví.

### Vypnutí systému ISG



Chcete-li vypnout systém ISG, stiskněte tlačítko ISG OFF.

Kontrolka v tlačítku ISG OFF se rozsvítí.

Pokud znovu stisknete tlačítko ISG OFF, systém se zapne a kontrolka v tlačítku ISG OFF zhasne.

## Automatické vypnutí



### Vypnutí motoru v režimu vypnutí při volnoběhu (mimo 48V MHEV)

#### Manuální převodovka / inteligentní manuální převodovka

1. Zpomalte na méně než 5 km/h.
2. Zařadte polohu N (neutrál).
3. Uvolněte pedál spojky.

#### Automatická převodovka / převodovka s dvojitou spojkou

1. Zpomalte na 0 km/h.
2. Sešlápněte brzdový pedál.

Motor se vypne a rozsvítí se zelená kontrolka AUTO STOP ((A)) ve sdrúženém přístroji.

### POZNÁMKA

- Vozidlo vybavené manuální převodovkou nebo inteligentní manuální převodovkou musí dosáhnout rychlosti nejméně 8 km/h od posledního vypnutí motoru při volnoběhu a vozidlo vybavené automatickou převodovkou nebo převodovkou s dvojitou spojkou musí dosáhnout rychlosti alespoň 5 km/h od posledního vypnutí motoru při volnoběhu.
- Pokud si odepnete bezpečnostní pás nebo otevřete dveře řidiče (kapotu motoru), systém ISG se vypne.

### Vypnutí motoru v režimu vypnutí při volnoběhu (pro 48V MHEV)

#### Manuální převodovka / inteligentní manuální převodovka

Pro vozidlo MHEV vybavené manuální převodovkou nebo inteligentní manuální převodovkou jsou k dispozici tři verze vypnutí motoru při volnoběhu.

- Konvenční vypnutí motoru při volnoběhu
  - Zpomalte na méně než 7 km/h.
  - Zařadte polohu N (neutrál).
  - Uvolněte pedál spojky.
- Rozšířené vypnutí motoru při volnoběhu
  - Sešlápněte brzdový pedál.
  - Sešlápněte pedál spojky.
- Během režimu plachtění

Můžete udržet stav vypnutého motoru z režimu pojezdění do zastavení vozidla sešlápnutím pedálu spojky a brzdového pedálu téměř ve stejný okamžik.

### POZNÁMKA

1. Pokud byl naposledy zařazen 1. rychlostní stupeň, funkce ISG STOP se nebude aktivovat.
2. Vozidlo s manuální převodovkou nebo inteligentní manuální převodovkou musí od posledního vypnutí motoru při volnoběhu dosáhnout rychlosti alespoň 8 km/h.
3. Během stavu vypnutí motoru při volnoběhu můžete řadit do polohy N (neutrál) a uvolnit pedál spojky, poté zůstane stav ISG STOP jako STOP.
4. Rozšířené vypnutí motoru při volnoběhu je v činnosti i při rychlostech vyšších než 74 km/h, pokud jsou splněny požadavky na rychlost v každé poloze řadicí páky. (příklad: Funkce rozšířeného vypnutí motoru při volnoběhu pracuje i při zařazeném 3. rychlostním stupni, 30 km/h.)

- 5. Pokud si odepnete bezpečnostní pás nebo otevřete dveře řidiče (kapotu motoru), systém ISG se vypne.**

### **Automatická převodovka / převodovka s dvojitou spojkou**

- Konvenční vypnutí motoru při volnoběhu
  - Zpomalte na 0 km/h.
  - Sešlápněte brzdový pedál.
- Rozšířené vypnutí motoru při volnoběhu
  - Zpomalte na méně než 25 km/h.
  - Sešlápněte brzdový pedál.
- Během režimu plachtění

Stav vypnutého motoru můžete udržovat od plachtění až po zastavení brzdového pedálu při rychlosti do 40 km/h.

### **POZNÁMKA**

Vozidlo vybavené automatickou převodovkou nebo převodovkou s dvojitou spojkou musí od posledního vypnutí motoru při volnoběhu dosáhnout pro rozšířené vypnutí motoru při volnoběhu rychlosti nejméně 30 km/h nebo pro konvenční vypnutí motoru při volnoběhu rychlosti nejméně 5 km/h.

- Pokud si v režimu automatického vypnutí motoru při zastavení odepnete bezpečnostní pás nebo otevřete dveře řidiče (kapotu motoru), systém ISG se vypne.

### **Automatické nastartování**

Opětovné nastartování motoru z režimu vypnutí při volnoběhu (kromě 48V MHEV)

### **Manuální převodovka / inteligentní manuální převodovka**

Pro vozidlo vybavené manuální převodovkou nebo inteligentní manuální převodovkou jsou k dispozici dvě varianty opětovného nastartování.

- Konvenční opětovné nastartování  
Sešlápněte pedál spojky, když je řadicí páka v poloze N (neutrál).
- Zpožděné opětovné nastartování (je-li ve výbavě)
  1. Sešlápněte pedál spojky
  2. Zařadte rychlostní stupeň
  3. Uvolněte brzdový pedál

### **POZNÁMKA**

1. Funkce zpožděného opětovného nastartování je v činnosti pouze tehdy, pokud je vozidlo na rovině a je stabilní.
2. Chcete-li nastartovat motor, když není sešlápnutý brzdový pedál nebo je již zařazený rychlostní stupeň, pro vaši bezpečnost nejprve sešlápněte brzdový pedál a poté sešlápněte pedál spojky.
3. Chcete-li nastartovat motor bez rozjetí vozidla, se sešlápnutým brzdovým pedálem (pouze s funkcí zpožděného opětovného nastartování),
  - Sešlápněte a uvolněte pedál spojky
  - Okamžitě znovu sešlápněte pedál spojky
4. Po zastavení motoru, pokud provedete níže uvedené kroky, motor nastartuje.
  - Po úplném zastavení motoru uvolněte pedál spojky
  - Sešlápněte pedál spojky

### **Automatická převodovka / převodovka s dvojitou spojkou**

– Uvolněte brzdový pedál.

Motor se nastartuje a zhasne zelená kontrolka AUTO STOP ((A)) ve sdruženém přístroji.

### **Opětovné nastartování motoru z režimu vypnutí při volnoběhu (pro 48V MHEV)**

#### **Manuální převodovka / inteligentní manuální převodovka**

– Před zastavením

Pokud není pedál spojky sešlápnutý, sešlápněte jej.

Pokud již byl pedál spojky sešlápnutý, uvolněte brzdový pedál nebo přesuňte řadicí páku do jiné polohy než N.

– Po zastavení

- Pokud již byl pedál spojky sešlápnutý, uvolněte brzdový pedál nebo přesuňte řadicí páku z polohy N (neutrál).
- Pokud není pedál spojky sešlápnutý, motor se nastartuje v souladu s postupem zpožděného opětovného nastartování.

- 1) Sešlápněte pedál spojky
- 2) Zařadte rychlostní stupeň
- 3) Uvolněte pouze brzdový pedál

### **POZNÁMKA**

1. Funkce zpožděného opětovného nastartování je v činnosti pouze tehdy, pokud je vozidlo na rovině a je stabilní.
2. Chcete-li nastartovat motor, když není sešlápnutý brzdový pedál nebo je již zařazený rychlostní stupeň, pro vaši bezpečnost nejprve sešlápněte brzdový pedál a poté sešlápněte pedál spojky.
3. Chcete-li nastartovat motor bez rozjetí vozidla, se sešlápnutým brzdovým pedálem (pouze s funkcí zpožděného opětovného nastartování),
  - Sešlápněte a uvolněte pedál spojky
  - Okamžitě znovu sešlápněte pedál spojky
4. Po zastavení motoru, pokud provedete níže uvedené kroky, motor nastartuje.
  - Po úplném zastavení motoru uvolněte pedál spojky
  - Sešlápněte pedál spojky
5. Pokud se po zastavení motoru funkcí ISG STOP rychlost vozidla zvýší, namísto aby se snížila, motor se může automaticky opětovně nastartovat.

### **Automatická převodovka / převodovka s dvojitou spojkou**

Uvolněte brzdový pedál.

### **POZNÁMKA**

Pokud se po zastavení motoru funkcí ISG STOP rychlost vozidla zvýší, namísto aby se snížila, motor se může automaticky opětovně nastartovat.

## Podmínky pro fungování systému ISG

Systém ISG bude fungovat za následujících podmínek:

- Řidič je připoutaný.
- Jsou zavřeny dveře řidiče a kapota.
- Tlak v brzdách je dostatečný.
- Snímač akumulátoru se aktivuje a akumulátor je dostatečně nabitý.
- Venkovní teplota není příliš nízká nebo příliš vysoká.
- Vozidlo jede ustálenou rychlostí a zastaví.
- Systém klimatizace splňuje podmínky.
- Vozidlo je dostatečně zahřáté.
- Vozidlo není na prudkém svahu (kromě manuální převodovky)
- Volant není natočený v ostrém úhlu.
- Vozidlo není ve vysoké nadmořské výšce.
- Je vypnuto odmrazování čelního okna.
- Ne zvolili jste režim manuálního řazení (kromě manuální převodovky)
- Po uplynutí dostatečného času od přeřazení z polohy R (zpátečka)

**Motor se také automaticky opětovně nastartuje bez zásahu řidiče, pokud dojde k následujícímu:**

- Tlak v brzdách je nízký.
- Překročili jste maximální dobu vypnutí motoru.
- Klimatizace je zapnutá a otáčky ventilátoru jsou nastaveny na nejvyšší hodnotu.
- Mohlo by dojít k zamlžení oken a je zapnutá klimatizace.
- Baterie není v optimálních provozních podmínkách.
- Výkon chlazení a vytápění systému klimatizace je neuspokojivý.
- Když stisknete tlačítko ISG OFF při automaticky zastaveném motoru (kromě manuální převodovky)
- Vozidlo se rozjíždí po zastavení.
- Sešlápnete současně pedál akcelerace a brzdový pedál. (kromě manuální převodovky)
- Bezpečnostní pás řidiče se rozepne nebo jsou dveře řidiče pootevřené (kromě manuální převodovky).

Zelená kontrolka AUTO STOP (A) na sdruženém přístroji bude po dobu 5 sekund blikat.

### **POZNÁMKA**

**Pokud systém ISG nesplňuje tyto provozní podmínky, systém ISG se deaktivuje.**

## Indikace systému ISG

Systém ISG je indikován kontrolkou na sdruženém přístroji. Pokud je vaše vozidlo vybaveno sdruženým přístrojem Supervision Cluster, zobrazí se upozornění na displeji sdruženého přístroje.



Systém může vyžadovat manuální opětovné nastartování motoru, když se rozsvítí kontrolka na tlačítku ISG OFF. Pokud je vaše vozidlo vybaveno sdruženým přístrojem Supervision Cluster, bude se trvale zobrazovat varovné hlášení.



Motor nenastartuje, pokud je řadicí páka přesunuta z polohy N (neutrál) do polohy D (jízda), manuálního režimu nebo polohy R (zpátečka) bez sešlápnutí brzdového pedálu, když byl motor automaticky zastaven. Pokud nyní sešlápnete brzdový pedál, motor se opětovně nastartuje.

Vozidlo s konvenční manuální převodovkou (nikoli vozidlo MHEV nebo vozidlo nevybavené funkcí zpožděného opětovného nastartování) může opětovně nastartovat motor pouze při zařazení polohy N (neutrál). Pokud zařadíte rychlostní stupeň bez plného sešlápnutí pedálu spojky, zobrazí se varování a zazní varovný zvuk. Motor byste měli opětovně startovat pouze při zařazení polohy neutrálu.

Pokud dojde nedopatřením k zařazení rychlostního stupně při vypnutém motoru nebo při pohybu vozidla, aniž by byl sešlápnutý pedál spojky, systém zobrazí níže uvedené varovné hlášení. Pokud v tomto okamžiku řidič plně sešlápně pedál spojky, motor se automaticky opětovně nastartuje. (Pouze u systému ISG s funkcí zpožděného opětovného nastartování, mimo MHEV)



## Porucha systému ISG

Systém nemusí fungovat v následujících případech:



Vyskytla se chyba v systému nebo snímačích souvisejících se systémem ISG.

Žlutá kontrolka AUTO STOP ((A)) na sdruženém přístroji zůstane po 5 sekundách blikání svítit a rozsvítí se kontrolka na tlačítku ISG OFF.

### POZNÁMKA

- Pokud kontrolka na tlačítku ISG OFF nezhasne ani po opětovném stisknutí tlačítka ISG OFF, nebo pokud systém ISG nadále nefunguje správně, nechte vozidlo co nejdříve zkontrolovat odborným servisem. Doporučujeme vám obrátit se na autorizovaného opravce HYUNDAI.
- Když se kontrolka tlačítka ISG OFF rozsvítí, může zhasnout při jízdě vozidlem rychlostí přibližně 80 km/h po dobu maximálně dvou hodin a nastavení ovladače otáček ventilátoru pod 2. polohu. Pokud kontrolka na tlačítku ISG OFF svítí navzdory provedení tohoto postupu, nechte vozidlo co nejdříve zkontrolovat odborným servisem. Doporučujeme vám obrátit se na autorizovaného opravce HYUNDAI.

### **POZNÁMKA**

Chcete-li používat funkci ISG, je potřeba přibližně po 4 hodiny kalibrovat snímač akumulátoru s vypnutým zapalováním a pak 2krát či 3krát spustit a zase vypnout motor.



### **VÝSTRAHA**

Když je motor v režimu vypnutí při volnoběhu, může znovu nastartovat bez zásahu řidiče. Před opuštěním vozidla nebo prováděním úkonů v motorovém prostoru vypněte motor otočením spínače zapalování do polohy LOCK/OFF nebo vyjmutím klíčku zapalování.



## START STOP COASTING (SSC) (PRO 48V MHEV)

Funkce Start Stop Coasting pomáhá snižovat spotřebu paliva automatickým vypnutím motoru, když je vozidlo v pohybu. Pokud je možné udržet rychlost vozidla bez sešlápnutí pedálu akcelerace, motor se vypne.

### Provozní podmínky funkce SSC

Funkce Start Stop Coasting bude v činnosti za následujících podmínek.

- Je zvolen jízdní režim ECO.
- Vozidlo udržuje určitou rychlost.
- Není sešlápnutý brzdový pedál nebo pedál akcelerace.

Když je funkce Start Stop Coasting v činnosti, na sdruženém přístroji se zobrazí hlášení „Coasting!“ (Volnoběh).

### Podmínky pro opětovné nastartování motoru

- Motor opětovně nastartuje manuálně, když:
  - Je sešlápnutý pedál akcelerace.
  - Je sešlápnutý brzdový pedál
  - Rychlostní stupeň je zařazen
- Motor opětovně nastartuje automaticky, když:
  - Volant je natočen o více než 30 až 45 stupňů.
  - Sklon vozovky je mezi -4 až +4 procenty.
  - Zbývajících úroveň nabití vysokonapěťového akumulátoru nebo 12V akumulátoru je nízká

### POZNÁMKA

- Funkce Start Stop Coasting je v činnosti pouze v případě, že je nastaven režim jízdy ECO.
- Funkce Start Stop Coasting se může vypnout v závislosti vnitřní nebo venkovní teplotě.
- Funkce Start Stop Coasting se může vypnout v závislosti podmínkách klimatizačního systému (odmrazování, otáčky ventilátoru apod.).
- Při aktivaci funkce Start Stop Coasting neprovádějte řazení bez sešlápnutí pedálu spojky. Mohlo by dojít k poškození převodovky. Rychlostní stupeň zařadte až po plném sešlápnutí pedálu spojky. (vozidlo vybavené inteligentní manuální převodovkou)

## INTEGROVANÝ SYSTÉM ŘÍZENÍ REŽIMU JÍZDY



Jízdní režim lze volit podle preferencí řidiče nebo podmínek na silnici.

Při opětovném nastartování motoru se systém resetuje do režimu NORMAL.

Po opětovném nastartování motoru se standardně nastaví režim jízdy ECO. (pro 48 MHEV)

### **i** Informace

**Dojde-li k problémům s přístrojovou deskou, režim jízdy bude NORMAL a nelze jej změnit na SPORT.**

Režimy se mění po stisknutí tlačítka DRIVE MODE následujícím způsobem.

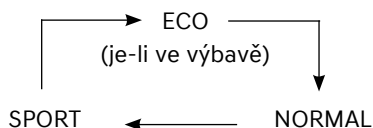

Zvolíte-li režim NORMAL, na sdruženém přístroji se nezobrazí.

**Režim ECO:** Režim ECO pomáhá snížit spotřebu paliva pro ekologickou jízdu.

**Režim NORMAL:** Režim NORMAL poskytuje plynulé řízení a pohodlnou jízdu.

**Režim SPORT:** Režim SPORT poskytuje sportovní, ale pevnou jízdu

### **POZNÁMKA**

**Funkce Start Stop Coasting (SSC) se zapne, když je nastaven jízdní režim ECO. (pro 48 MHEV)**

Po opětovném nastartování motoru bude nastaven jízdní režim NORMAL nebo ECO.

- Pokud je nastaven režim NORMAL/SPORT, při opětovném nastartování motoru bude nastaven jízdní režim NORMAL.
- Pokud je nastaven režim ECO, při opětovném nastartování motoru bude nastaven ECO. Po zapnutí zapalování se jako výchozí nastaví režim ECO. (pro 48 MHEV)

### Režim ECO (je-li ve výbavě)



Když je jízdní režim nastaven na ECO, logika řízení motoru a převodovky se upraví s cílem dosáhnout co nejnižší spotřeby paliva.

- Když zvolíte tlačítkem DRIVE MODE režim ECO, rozsvítí se kontrolka ECO.
- Když je vozidlo nastaveno do režimu ECO, po vypnutí a opětovném nastartování motoru se nastavení režimu jízdy změní na režim NORMAL. (V případě 48 MHEV se přepne do režimu ECO.)
- Pokud je vozidlo vybaveno inteligentní manuální převodovkou, při každém opětovném nastartování motoru se jízdní režim změní na ECO.



### Informace

**Spotřeba paliva závisí na stylu jízdy a jízdních podmínkách.**

### Když je aktivován režim ECO:

- Akcelerace může být při mírném sešlápnutí pedálu akcelerace o něco pomalejší.
- Může být omezen výkon klimatizace.
- Může se změnit struktura řazení automatické převodovky.
- Může se zvýšit hlučnost motoru.

Výše uvedené situace jsou normální, pokud kvůli spotřebě zapnete režim ECO.

### Omezení režimu ECO:

Jestliže nastanou následující situace a je v činnosti režim ECO, provoz systému se omezí, i když nedojde ke změně stavu kontrolky ECO.

- Při jízdě s vozidlem s převodovkou s dvojitou spojkou / inteligentní manuální převodovkou a řadicí pákou v poloze sportovního režimu bude systém omezen podle zařazeného stupně.

### POZNÁMKA

**Funkce Start Stop Coasting (SSC) se zapne, když je nastaven jízdní režim ECO. (pro 48 MHEV)**

### Režim **SPORT**

The logo consists of the word "SPORT" in a bold, sans-serif font, enclosed within a rectangular border that has rounded corners and a slight 3D effect.

Režim SPORT přináší jízdní dynamiku a automaticky upraví tuhost volantu i řízení motoru a převodovky s cílem dosáhnout zvýšeného zážitku z jízdy.

- Když zvolíte tlačítkem DRIVE MODE režim SPORT, rozsvítí se kontrolka SPORT.
- Kdykoli znovu nastartujete motor, vrátí se jízdní režim zpět na NORMAL. (V případě MHEV se přepne do režimu ECO.) Pokud chcete používat režim SPORT, znovu zvolte režim SPORT.
- Pokud je vozidlo vybaveno inteligentní manuální převodovkou, při každém opětovném nastartování motoru se jízdní režim změní na ECO.
- Po zapnutí zapalování se jako výchozí nastaví režim ECO. (pro 48 MHEV)
- Při zapnutém režimu SPORT:
  - Otáčky motoru zůstávají po určité době zvýšené, i když uvolníte pedál akcelerace
  - Řazení nahoru je při akceleraci opožděné

### **Informace**

**V režimu SPORT se zvyšuje spotřeba paliva.**

## AKTIVNÍ VZDUCHOVÁ Klapka (JE-LI VE VÝBAVĚ)



Systém aktivní vzduchové klapky ovládá vzduchovou klapku pod předním nárazníkem, aby ochlazoval součásti vozidla a snižoval spotřebu.

### **i** Informace

Systém aktivní vzduchové klapky se může aktivovat bez ohledu na stav vozidla. (Parkování, jízda apod.)

### Při zjištění poruchy



Systém aktivní vzduchové klapky nemusí fungovat běžným způsobem, pokud je vzduchová klapka dočasně otevřena v důsledku cizích vlivů nebo pokud je aktuátor kontaminován sněhem nebo deštěm apod. Když se na displeji zobrazí hlášení „Check Active Air Flap system“ (Zkontrolujte systém aktivní vzduchové klapky), zastavte vozidlo na bezpečném místě a zkontrolujte stav vzduchové klapky.

Po provedení nezbytných úkonů, jako je odstranění cizích těles, vyčkejte 10 minut a nastartujte vozidlo. Pokud vyskakovací okno zůstane zobrazeno, doporučujeme kontaktovat autorizovaného opravce HYUNDAI.

### **!** POZOR

- **Bez ohledu na zobrazení vyskakovacího okna, pokud nejsou vzduchové klapky ve stejné poloze, zastavte vozidlo a počkejte 10 minut, nastartujte vozidlo a zkontrolujte vzduchovou klapku.**
- **Systém aktivní vzduchové klapky je ovládán motorem. Nezasahujte do ovládání klapky a nevyvíjejte na ně nadměrnou sílu. Mohlo by to vést k poruše.**

## SPECIÁLNÍ JÍZDNÍ PODMÍNKY

### Nebezpečné jízdní podmínky

Při nebezpečných jízdních podmínkách jako voda, sníh, led, bláto a písek se řiďte následujícími pokyny:

- Jeďte opatrně a udržujte delší brzdovou vzdálenost.
- Vyhněte se náhlému brzdění nebo náhlé změně směru jízdy.
- Pokud vaše vozidlo uvázne ve sněhu, blátě, písku, zařaďte druhý rychlostní stupeň. Zrychlujte pomalu, abyste se vyhnuli nepotřebnému protáčení kol.
- Pod hnací kola použijte písek, kamennou sůl, sněhové řetězy nebo jiný neklouzavý materiál, abyste při uváznutí vozidla na ledu, ve sněhu nebo blátě zajistili vyšší trakci.



### VÝSTRAHA

**Zařazení nižšího rychlostního stupně u automatické převodovky během jízdy na kluzkém povrchu může mít za následek nehodu. Náhlá změna otáček kol by mohla způsobit smyk. Při zařazování nižšího rychlostního stupně při jízdě na kluzkém povrchu buďte opatrní.**

### Rozhoupání vozidla

Pokud je nutné rozhoupat vozidlo za účelem uvolnění ze sněhu, písku nebo bahna, otočte nejprve volant doprava a doleva, abyste vytvořili prostor okolo předních kol. Pak zařazujte střídavě 1. rychlostní stupeň a R (zpátečka, u vozidel s manuální převodovkou) nebo R (zpátečka) a dopřednou rychlost (u vozidel s automatickou převodovkou / převodovkou s dvojitou spojkou).

Snažte se neprotáčet kola a nezvyšovat příliš otáčky motoru.

Aby nedošlo k opotřebování převodovky, vyčkejte, dokud se kola nepřestanou protáčet, a pak teprve přeřazujte. Během řazení uvolněte pedál akcelerace a po zařazení stupně převodovky mírně sešlápněte pedál akcelerace. Pomalu protáčejte kola směrem vpřed a vzad, čímž vznikne houpavý pohyb, který může vozidlo uvolnit.



### VÝSTRAHA

**Pokud vozidlo uvázne a dojde k protáčení kol, může se velmi rychle zvýšit teplota pneumatik. Pokud se pneumatiky poškodí, může dojít k úniku vzduchu nebo explozi. Jde o nebezpečnou situaci – může dojít ke zranění řidiče i dalších osob. Nezkoušejte provádět tento postup v případě, že se v blízkosti vozidla nacházejí lidé nebo nějaké objekty.**

**Pokud se pokoušíte vozidlo vyprostit, může se vozidlo rychle přehřát, což může způsobit požár v motorovém prostoru nebo jiné škody. Pokuste se zabránit protáčení kol, pokud je to možné, abyste předešli přehřátí pneumatik nebo motoru. NEPROTÁČEJTE kola rychlostí vyšší než 56 km/h.**



### Informace

Systém ESC musí být před vyhoupáním vozidla vypnutý.

## POZNÁMKA

**Pokud je vozidlo stále uvízlé i po několikanásobném rozhoupání, nechte vozidlo vytáhnout odtahovou službou, aby nedošlo k přehřátí motoru či poškození převodovky nebo pneumatik. Viz část „Tažení“ v kapitole 8.**

## Plynulé projíždění zatáček

Při projíždění zatáček nebrzďte a neřaďte, obzvláště při jízdě na mokré vozovce. Nejlépe je projíždět zatáčky vždy s mírnou akcelerací.

## Jízda v noci

Jízda v noci přináší více nebezpečí než jízda během dne. Zde jsou některé významné tipy, které je vhodné mít na paměti:

- Zpomalte a zvětšete si odstup od ostatních vozidel, protože v noci může být obtížné je vidět, zvláště v oblastech, kde není pouliční osvětlení.
- Nastavte si zrcátka tak, abyste nebyli oslňováni světlomety ostatních vozidel.
- Udržujte světlomety v čistotě a správně seřízené. Znečištěné a nesprávně nastavené světlomety zhoršují viditelnost v noci.
- Vyvarujte se pohledu do světlometů protijedoucích vozidel. Mohli byste být oslněni a očím bude trvat několik sekund, než si zvyknou na tmou.

## Jízda v dešti

Děšť a mokré vozovky mohou být nebezpečné. Zde je pár tipů, které je vhodné mít při jízdě v dešti nebo na kluzké vozovce na paměti:

- Zpomalte a nechte si větší odstup od vozidla před vámi. Hustý déšť zhoršuje výhled a zvyšuje vzdálenost potřebnou k zastavení vozidla.
- Vypněte tempomat (je-li ve výbavě).
- Jakmile stírátka stěračů zanechávají po sobě na čelním okně rysy nebo nesesetřené pruhy, vyměňte je za nové.
- Ujistěte se, že pneumatiky vašeho vozu mají dostatečný vzorek. Pokud vaše pneumatiky nemají dostatečně hluboký vzorek, může při prudkém brzdění na mokré dlažbě dojít ke smyku a následně k nehodě. **Viz část „Výměna pneumatik“ v kapitole 9.**
- Zapněte světlomety, aby vás ostatní lépe viděli.
- Rychlý průjezd velkou kaluží může mít vliv na vaše brzdy. Pokud musíte projíždět kalužemi, snažte se jimi projíždět pomalu.
- Pokud si myslíte, že vaše brzdy navlhly, přibrzďte zlehka za jízdy, dokud nebude obnovena jejich běžná účinnost.

### **Aquaplaning**

Je-li silnice hodně mokrá a jedete příliš rychle, může vaše vozidlo ztratit téměř úplně nebo zcela kontakt s povrchem vozovky a vlastně jedete po vodě. Nejlepší radou je na mokré silnici ZPOMALIT.

**Riziko aquaplaningu se zvyšuje se snižující se hloubkou vzorku, viz část „Výměna pneumatik“ v kapitole 9.**

### **Jízda v zaplavených oblastech**

Vyhňte se průjezdu zaplavených oblastí, pokud si nejste jisti, že hladina vody není vyšší než spodní část náboje kola. Vodou vždy projíždějte pomalu. Nechte si odpovídající vzdálenost pro zastavení, protože výkonnost brzd se může snížit.

Po průjezdu vodou vysušte brzdy opakovaným mírným sešlápnutím, když se vozidlo pohybuje pomalu.

### **Jízda po dálnici**

#### ***Pneumatiky***

Upravte tlak vzduchu v pneumatikách dle specifikací. Podhuštěné pneumatiky se mohou zahřát nebo poškodit.

Nemontujte opotřebené nebo poškozené pneumatiky, které mohou snížit trakci a selhat při brzdění.



#### **Informace**

**Nikdy nezvyšujte tlak vzduchu v pneumatikách nad maximální tlak vzduchu uvedený na vašich pneumatikách.**

#### ***Palivo, chladicí kapalina motoru a motorový olej***

Při jízdě po dálnici vyšší rychlostí se spotřebovává více paliva než při jízdě pomalejší, mírnější rychlostí. Pro hospodárnou jízdu po dálnici udržujte mírnou rychlost.

Před jízdou nezapomeňte zkontrolovat výšku hladiny chladicí kapaliny a motorového oleje.

#### ***Hnací řemen***

Povolený nebo poškozený hnací řemen může způsobit přehřátí motoru.



## **Snížení nebezpečí převrácení (je-li ve výbavě)**

Vaše víceúčelové osobní vozidlo se nazývá SUV (Sports Utility Vehicle) nebo Crossover Utility Vehicle (Bayon).

Tato vozidla mají vyšší světlou výšku podvozku a užší rozchod, aby byla schopná použití v rozličných situacích při jízdě v terénu. Specifická konstrukce jim dává vyšší těžiště než u běžných vozidel, takže mají vyšší tendenci se při prudkých manévrech převrátit. Terénní vozidla mají výrazně vyšší míru převrácení než ostatní typy vozidel.

Z důvodu tohoto nebezpečí se důrazně doporučuje, aby řidič a spolucestující byli připoutáni bezpečnostními pásy.

Při převrácení má nepřipoutaná osoba mnohem vyšší pravděpodobnost úmrtí než cestující připoutaný bezpečnostním pásem. Existují kroky, které může řidič provést, aby omezil nebezpečí převrácení.

Je-li možno, předcházejte ostrým zatáčkám a prudkým manévřům, nedávejte na střechnu vozidla těžký náklad a nikdy vozidlo nijak neupravujte.



## **VÝSTRAHA**

**Při převrácení má nepřipoutaná osoba mnohem vyšší pravděpodobnost úmrtí než cestující připoutaný bezpečnostním pásem. Ujistěte se, že všichni cestující jsou správně připoutáni.**



## **VÝSTRAHA**

**Terénní vozidla mají výrazně vyšší míru převrácení než ostatní typy vozidel.**

**Jak předcházet převrácení nebo ztrátě kontroly nad vozidlem:**

- **Zatáčky projíždějte pomaleji než s běžným osobním automobilem.**
- **Předcházejte ostrým zatáčkám a prudkým manévřům.**
- **V žádném případě vozidlo neupravujte způsobem, který by zvýšil jeho těžiště.**
- **Udržujte správný tlak v pneumatikách.**
- **Nevozte na střeše těžký náklad.**

### JÍZDA V ZIMĚ

Ztížené provozní podmínky v zimě vedou k rychlejšímu opotřebenění pneumatik a k dalším problémům. Abyste tyto negativní vlivy zimního provozu omezili na minimum, dodržujte následující doporučení:

#### Jízda na sněhu nebo ledu

Udržujte dostatečnou vzdálenost od vozidel jedoucích před vámi.

Brzděte opatrně. Prudké zrychlování, náhlé brzdění, jízda vysokou rychlostí a prudké zatáčení jsou potenciálně nebezpečné. Při zpomalování využijte brzdného účinku motoru. Při prudkém zabrzdění na sněhu nebo ledu se může vozidlo dostat do smyku.

Při jízdě v hlubokém sněhu může být nezbytně nutné použít zimní pneumatiky nebo nasadit sněhové řetězy.

Vždy vozte nouzovou výbavu. Mohou to být například sněhové řetězy, vlečné lano, baterka, výstražná svítilna, písek, lopatka, startovací kabely, škrabka na sklo, rukavice, podložka na zem, pracovní oděv, deka apod.

#### Zimní pneumatiky



#### VÝSTRAHA

**Zimní pneumatiky by měly mít stejný rozměr a být stejného typu jako standardní pneumatiky na vozidle. Jinak by bezpečnost a řízení vašeho vozidla mohly být negativně ovlivněny.**

Pokud nasazujete zimní pneumatiky, ujistěte se, že jde o radiální typ se stejnými rozměry a nosností jako u originálních pneumatik. Namontujte zimní pneumatiky na všechna čtyři kola, aby bylo řízení vašeho vozidla vyvážené za každého počasí. Přilnavost zimních pneumatik na suché vozovce nemusí být taková, jako je tomu u originálních pneumatik. U prodejce pneumatik si ověřte maximální doporučenou rychlost.



#### Informace

**Neinstalujte pneumatiky s hroty, aniž byste se seznámili s místními předpisy omezujícími jejich používání.**

## Sněhové řetězy



OBC3063010L

Vzhledem k tomu, že boční stěny radiálních pneumatik jsou tenčí než u ostatních typů pneumatik, mohou se při nasazení určitých typů sněhových řetězů poškodit. Proto doporučujeme používat namísto sněhových řetězů zimní pneumatiky. Nemontujte sněhové řetězy na vozidla vybavená hliníkovými koly; pokud je to možné, použijte řetězy drátového typu. Když je nutné použít sněhové řetězy, použijte originální příslušenství HYUNDAI nebo ekvivalent specifikovaný pro vaše vozidlo a před instalací si přečtěte návod jak řetězy nasazovat. Nesprávným použitím sněhových řetězů může dojít k poškození vašeho vozidla, které není kryto zárukou výrobce vašeho vozidla.

### POZNÁMKA

**Jestliže má vaše vozidlo pneumatiky rozměru 215/45R17 nebo 205/55R17, nepoužívejte sněhové řetězy; mohou poškodit vozidlo (kolo, tlumič a karosérii).**



## VÝSTRAHA

**Pokud používáte sněhové řetězy, řízení vozidla se výrazně změní:**

- Nepřekračujte rychlost 30 km/h nebo doporučenou maximální rychlost výrobce řetězů, pokud je nižší.
- Jed'te opatrně a vyhýbejte se hrbolům, dírám, prudkému zatáčení a jiným nebezpečím na vozovce, která by mohla mít za následek poskakování vozidla.
- Vyvarujte se prudkého zatáčení nebo zablokování kol při brzdění.



## Informace

- Sněhové řetězy nasazujte na přední kola. Sněhové řetězy poskytují větší záběr hnacích kol, nezabrání však uždření vozidla do strany.
- Neinstalujte pneumatiky s hroty, aniž byste se seznámili s místními předpisy omezujícími jejich používání.

### Instalace sněhových řetězů

Když sněhové řetězy instalujete, dodržujte instrukce výrobce a montujte je na pneumatiky maximálně natěsno. S řetězy jedte pomalu (méně než 30 km/h). Pokud slyšíte, že se řetězy dotýkají karosérie nebo podvozku, zastavte a utáhněte je. Pokud stále dochází ke kontaktu, zpomalujte, dokud tento zvuk neustane. Jakmile se dostanete na čistou vozovku, řetězy demontujte.

Když nasazujete sněhové řetězy, zaparkujte vozidlo na rovině mimo dopravní ruch. Zapněte výstražná světla a za vozidlo umístěte výstražný trojúhelník (je-li k dispozici). Před instalací sněhových řetězů vždy zařadte polohu P (parkování), zatáhněte parkovací brzdu a vypněte motor.

### POZNÁMKA

#### Při používání sněhových řetězů:

- **Nesprávně instalované řetězy nebo řetězy nesprávné velikosti mohou poškodit brzdové hadice, zavěšení kol, karosérii nebo kola vašeho vozidla.**
- **Použijte řetězy třídy „S“ podle SAE nebo drátové řetězy.**
- **Pokud uslyšíte zvuk způsobený kontaktem řetězů s vozidlem, utáhněte znovu řetězy, aby se nedotýkaly vozidla.**
- **Aby nedošlo k poškození vozidla, utáhněte řetězy po ujetí 0,5–1,0 km.**
- **Nepoužívejte sněhové řetězy na vozidla vybavená hliníkovými koly. Pokud je to nevyhnutelné, použijte řetězy drátového typu.**
- **Používejte drátové řetězy se šířkou méně než 12 mm, aby nedošlo k poškození řetězové spojky.**

### Zimní opatření

#### Používejte kvalitní chladicí kapalinu na bázi etylenglykolu

Vaše vozidlo je z výroby vybaveno náplní kvalitní chladicí kapaliny na bázi etylenglykolu. Jinou chladicí kapalinu nepoužívejte, protože kapalina tohoto typu pomáhá prevenci koroze chladicí soustavy, maže vodní čerpadlo a brání zamrznutí. Kapalinu vyměňujte a doplňujte podle plánu údržby v kapitole 9. Před zimou nechte chladicí kapalinu zkontrolovat, zda má dostatečně nízký bod tuhnutí (v závislosti na předpokládaných teplotách v zimě).

#### Kontrolujte akumulátor a kabely

Zimní teploty ovlivňují výkon akumulátoru. **Akumulátor a kabely zkontrolujte dle pokynů v kapitole 9.** Úroveň nabití akumulátoru může zkontrolovat autorizovaný opravce HYUNDAI.

#### V případě potřeby změňte typ oleje na „zimní“

V některých regionech se v zimě doporučuje používat „zimní“ olej s nízkou viskozitou. Další informace viz kapitola 2. Pokud si jimi nejste jisti, doporučujeme obrátit se na autorizovaného opravce HYUNDAI.

### **Zkontrolujte zapalovací svíčky a zapalovací soustavu**

#### **Zapalovací svíčky zkontrolujte dle pokynů uvedených v kapitole 9.**

V případě potřeby je vyměňte. Zároveň zkontrolujte všechny zapalovací kabely a komponenty ohledně prasklin, opotřebení a poškození.

### **Ochrana zámků před zamrznutím**

Abyste ochránili zámky před zamrznutím, aplikujte od otvorů zámku schválený odmrazovač nebo glycerin. Pokud je zámek již zakrytý ledem, ošetřete ho doporučeným rozmrazovačem nebo led odstraňte. Pokud zamrzne vnitřní část zámku, pokuste se zámek uvolnit nahřátým klíčkem. S nahřátým klíčkem manipulujte opatrně, abyste zabránili zranění.

### **V systému ostříkovačů použijte doporučenou nemrznoucí kapalinu**

Abyste zabránili zamrznutí ostříkovačů, doplňte doporučenou nemrznoucí kapalinu v souladu se specifikacemi na obalu. Nemrznoucí kapalinu do ostříkovačů zakoupíte u autorizovaného opravce HYUNDAI a ve většině obchodů s automobilovým příslušenstvím. Nepoužívejte nemrznoucí kapalinu do chladičů soustavy, protože ta poškozuje lakované povrchy.

### **Nenechte zamrznout parkovací brzdu**

Za určitých podmínek může parkovací brzda zatuhnout v zabrzděné poloze.

To se obvykle stává v případech, kdy je kolem zadních brzd nahromaděný sníh nebo led, nebo když jsou brzdy mokré. Pokud hrozí zamrznutí parkovací brzdy, dočasně ji zatáhněte při zařazené poloze N (u vozidel s automatickou převodovkou/převodovkou s dvojitou spojkou) nebo v poloze 1. rychlostního stupně nebo zpátečky (u vozidel s manuální převodovkou). Také předem zablokujte zadní kola, aby se vozidlo nemohlo rozjet. Potom uvolněte parkovací brzdu.

### **Nenechte na spodku vozidla hromadit sníh a led**

Za určitých podmínek se pod blatníky nahromadí hroudy sněhu a ledu a brání v pohybu kol při zatáčení. Při jízdě v podobných podmínkách byste měli pravidelně kontrolovat spodek vozidla, aby byla přední kola a komponenty řízení volné.

### **Vozte s sebou vybavení pro nouzové situace**

Podle počasí byste s sebou měli vozit vybavení pro nouzové situace. Mohou to být například sněhové řetězy, vlečné lano, baterka, výstražná svítilna, písek, lopatka, startovací kabely, škrabka na sklo, rukavice, podložka na zem, pracovní oděv, deka apod.

### **Do motorového prostoru neumíste žádné předměty nebo materiály**

Umístěním předmětů nebo materiálů do motorového prostoru může vzniknout porucha nebo požár motoru, protože mohou blokovat chlazení motoru. Tento druh poškození není kryt výrobní zárukou.

### **Jízda s vozidlem když se ve výfukovém potrubí vysráží a nahromadí vodní pára**

Pokud vozidlo v zimě při běžícím motoru dlouho stojí, může docházet ke kondenzaci vodní páry a jejímu hromadění ve výfukovém potrubí. Voda ve výfukovém potrubí může způsobovat hluk apod., ale při jízdě střední až vysokou rychlostí se vypustí ven.

## TAŽENÍ PŘÍVĚSU (JE-LI VE VÝBAVĚ)

Jestliže uvažujete o tažení přívěsu, je třeba nejprve ověřit zákonné požadavky ve vaší zemi. Tyto předpisy se mohou v různých zemích lišit. Před tažením vám doporučujeme zeptat se na další podrobnosti autorizovaného opravce HYUNDAI.

Nezapomeňte, že jízda s přívěsem je jiná než jízda se samotným vozidlem. Jízda s přívěsem má vliv na řízení, životnost a spotřebu paliva. Pro bezpečnou jízdu s přívěsem potřebujete správné vybavení, které musíte správně používat. Při nesprávném tažení přívěsu může dojít k poškození vašeho vozidla, které není kryto zárukou výrobce vašeho vozidla.

Tato část obsahuje mnohokrát prověřené, důležité rady pro tažení přívěsu a bezpečnostní pravidla. Mnoho z nich je důležitých pro bezpečnost vaši a vašich spolucestujících. Před tažením přívěsu si pečlivě přečtěte tuto část.



### VÝSTRAHA

**Dodržujte následující pravidla:**

- **Nepoužijete-li správné vybavení a pojedete-li nesprávným způsobem, můžete při tažení přívěsu ztratit kontrolu nad vozidlem. Je-li například přívěs příliš těžký, může se snížit účinnost brzd. Mohlo by dojít k vážnému nebo smrtelnému zranění vás nebo vašich spolucestujících. Přívěs tahejte pouze v případě, že dodržíte všechny kroky v této části.**
- **Před tažením se ujistěte, že celková hmotnost přívěsu, celková hmotnost soupravy, celková hmotnost vozidla, celkové zatížení náprav a zatížení oje přívěsu vyhovují stanoveným limitům.**

### Informace

- **Na vozidlo neinstalujte žádné zařízení, které zakrývá registrační značku a které nelze snadno odstranit nebo přemístit.**
- **Pokud přívěs nepoužíváte, odpojte jej od vozidla tak, aby byla viditelná registrační značka.**

### Informace

- **Maximální technicky přípustné zatížení zadní nápravy nesmí být překročeno o více než 15 % a maximální přípustná hmotnost vozidla nesmí být překročena o více než 10 %, resp. 100 kg, přičemž je rozhodující nižší hodnota. V takovém případě nepřekračujte rychlost 100 km/h u vozidla kategorie M1 nebo 80 km/h u vozidla kategorie N1.**
- **Když vozidlo kategorie M1 táhne přívěs, může dodatečná zátěž na tažné zařízení překračovat maximální zatížení pneumatik, avšak nikoli o více než 15 %. V takovém případě nepřekračujte rychlost 100 km/h a zvyšte tlak vzduchu v pneumatikách minimálně o 0,2 baru.**

\* M1: osobní vozidlo (do 9 sedadel)

\* N1: užitkové vozidlo (do 3,5 tuny)

## Co když se rozhodnete táhnout přívěs?

Zde je několik důležitých bodů, pokud se rozhodnete táhnout přívěs:

- Zvažte používání stabilizátoru kývání. Na stabilizátor kývání se zeptejte prodejce tažného zařízení.
- Netahejte přívěs během prvních 2 000 kilometrů, aby se motor mohl řádně zaběhnout. Když nedodržíte toto doporučení, může dojít k závažnému poškození motoru nebo převodovky.
- Když táhnete přívěs, doporučujeme vám získat potřebné informace ohledně dodatečných požadavků jako je tažná souprava apod. u autorizovaného opravce HYUNDAI.
- Vždy jedte mírnou rychlostí (méně než 100 km/h) resp. podle rychlostních omezení.
- V dlouhém stoupání nepřekračujte rychlost 70 km/h nebo stanovené rychlostní omezení při tažení, podle toho, která hodnota je nižší.
- Pečlivě dodržujte omezení pro hmotnost a náklad uvedené na následujících stránkách.

## Hmotnost přívěsu



Jaká je maximální bezpečná hmotnost přívěsu? Nikdy by neměl být těžší než je maximální hmotnost brzděného přívěsu. Ale i tak může být příliš těžký. Závisí to na tom, jak chcete přívěs používat. Důležité údaje jsou například nadmořská výška, klesání nebo stoupání, venkovní teplota a četnost používání vozidla k tažení přívěsu. Ideální hmotnost přívěsu může také záviset na speciální výbavě, kterou máte ve vozidle.

### Svislé zatížení na tažné zařízení



Svislé zatížení na tažné zařízení je důležité, neboť ovlivňuje celkovou hmotnost vozidla. Tažné zařízení by mělo nést maximálně 10 % celkové hmotnosti přívěsu a zátěž by měla být v limitu maximálního povoleného zatížení tažného zařízení.

Po naložení přívěsu zvažte zvláště přívěs a poté oj, abyste zjistili, zda jsou hmotnosti v pořádku. Pokud tomu tak není, můžete je jednoduše upravit posunutím některých položek na přívěsu.

### VÝSTRAHA

Dodržujte následující pravidla:

- Nikdy nesmíte naložit přívěs tak, aby vzadu byla větší váha než vpředu. V přední části by mělo být zhruba 60 % celkového nákladu přívěsu; v zadní části by mělo být zhruba 40 % celkového nákladu přívěsu.
- Nikdy nepřekračujte maximální hmotnostní limity přívěsu nebo tažného zařízení přívěsu. Nesprávné nakládání může mít za následek poškození vašeho vozidla a/nebo zranění osob. Hmotnosti a zatížení zkontrolujte prostřednictvím běžné váhy nebo na stanici dálniční kontroly, kde jsou vybaveni váhou.



## Výbava pro tažení přívěsu

### Tažná zařízení

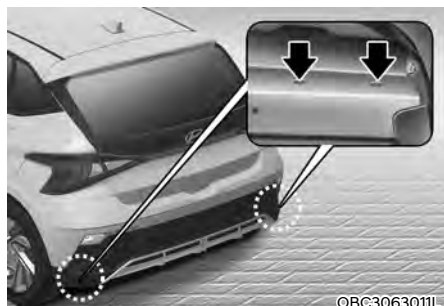

### **i** Informace

**Montážní otvory pro tažné zařízení se nalézají na obou stranách podvozku za zadními koly.**

Důležité je mít správné tažné zařízení. Boční vítr, projíždění velké nákladní vozy a nerovnosti na vozovce jsou jen některé důvody, proč budete potřebovat správné tažné zařízení. Zde jsou některá pravidla, která je potřeba dodržovat:

- Musíte při instalaci tažného zařízení vrtat otvory do konstrukce vozidla? Pokud ano, potom se ujistěte, že otvory jsou po demontáži zařízení utěsněny. Jestliže je neutěsníte, může do vozidla pronikat oxid uhelnatý (CO) z výfukových plynů, stejně jako nečistoty a voda.
- Nárazníky na vašem vozidle nejsou určeny pro instalaci tažného zařízení. Neupevňujte na ně tažná zařízení z půjčovny ani jiné typy tažných zařízení pro nárazníky. Používejte pouze tažná zařízení určená pro montáž na rám vozidla, která se neupevňují na nárazník.
- Originální tažné zařízení HYUNDAI je k dispozici u autorizovaného opravce vozů HYUNDAI.

### Zajišťovací řetězy

Mezi vozidlo a přívěs byste vždy měli instalovat řetězy. Překřížte zajišťovací řetězy pod ojí přívěsu, aby oj nespadla na silnici, pokud dojde k odpojení od tažného zařízení. Pokyny pro používání zajišťovacích řetězů vám sdělí výrobce tažného zařízení či přívěsu. Při upevňování zajišťovacích řetězů dodržujte doporučení výrobce. Vždy zachovejte určitý průvěs, abyste mohli s přívěsem zatáčet. A nikdy nedovolte, aby se zajišťovací řetězy dotýkaly země.

### Brzdy přívěsu

Pokud je přívěs vybavený brzdovým systémem, ten musí odpovídat předpisům ve vaší zemi, musí být správně instalován a používán.

Pokud hmotnost přívěsu přesáhne maximální hmotnost nebrzděného přívěsu, musí mít vlastní správně dimenzované brzdy. Přečtěte si a dodržujte instrukce pro brzdy přívěsu, abyste byli schopni brzdy správně nainstalovat, nastavit a udržovat. Nezasahujte do brzdové soustavy vašeho vozidla.



### VÝSTRAHA

**Nepoužívejte přívěs s vlastními brzdami, pokud si nejste absolutně jistí, že máte správně nastavený brzdový systém. Toto není úloha pro amatéry. Pro tuto práci využijte odborný a kvalifikovaný servis přívěsů.**

### Jízda s přívěsem

Tažení přívěsu vyžaduje určité zkušenosti. Dřív než se vydáte na otevřenou silnici, musíte poznat váš přívěs. Seznamte se s řízením a brzděním s přidanou hmotností vašeho přívěsu. Vždy mějte na paměti, že souprava, s níž nyní jedete, je delší a nereaguje tak rychle jako samotné vozidlo.

Než vyjedete, zkontrolujte tažné zařízení a ložnou plochu, zajišťovací řetězy, elektrické přípojky, světla, pneumatiky a brzdy.

Během cesty kontrolujte bezpečnost nákladu a funkčnost světel a brzdy přívěsu.

### Vzdálenost

Od vozidla vpředu si udržujte minimálně dvojnásobný odstup než při jízdě bez přívěsu. Vyvarujete se tak situací, kdy je potřebné prudce brzdit nebo náhle zatáčet.

### Předjíždění

Táhnete-li přívěs, potřebujete vpředu větší odstup. A protože vozidlo je delší, budete muset zajet více dopředu před předjížděné vozidlo, než změníte jízdní pruh.

### Couvání

Držte volant jednou rukou v dolní části. Poté, pokud chcete zatočit s přívěsem doleva, pohněte rukou doleva. Pokud chcete zatočit s přívěsem doprava, pohněte rukou doprava. Vždy couvejte pomalu, a pokud je to možné, nechte se někým navigovat.

### Zatáčení

Pokud zatáčíte s přívěsem, zatáčejte více zeširoka než normálně. Zatáčejte tak, abyste nenajeli na nezpevněnou krajnici nebo obrubník a nenarazili do dopravní značky, stromu nebo jiných objektů. Vyvarujte se škrubání a náhlým manévřům. Signalizujte své záměry s dostatečným předstihem.

### Směrová světla

Když táhnete přívěs, musí být vaše vozidlo vybaveno dodatečnými ukazateli směru a zvláštní kabeláží. Zelené šipky na vaší přístrojové desce budou blikat, když budete signalizovat odbočení nebo změnu jízdního pruhu. Správně připojená světla přívěsu budou také blikat, aby upozornila ostatní řidiče, že chcete odbočit, změnit jízdní pruh nebo zastavit.

Pokud táhnete přívěs, zelené šipky na vaší přístrojové desce budou při odbočování blikat, i když žárovky na vašem přívěsu budou přepálené. Budete si tedy myslet, že vaši signalizaci řidiči za vámi vidí, ale ve skutečnosti tomu tak nebude. Je důležité, abyste občas zkontrolovali, zda žárovky na vašem přívěsu jsou funkční. Světla musíte také zkontrolovat při každém odpojení a dalším připojení kabeláže.



### VÝSTRAHA

**Nepřipojujte systém osvětlení přívěsu přímo k systému osvětlení vozidla. Použijte schválenou kabeláž pro přívěsy.**

**V opačném případě může dojít k poškození elektrického systému vozidla a ke zranění osob.**

**Doporučujeme vám nechat tento systém co nejdříve zkontrolovat u autorizovaného opravce HYUNDAI.**

### Jízda v kopcovitém terénu

Zpomalte a zařadte nižší rychlostní stupeň před jízdou z dlouhého a prudkého kopce. Pokud nepřeadíte na nižší převodový stupeň, budete možná muset použít brzdy tak silně, že se přehřejí a nebudou již fungovat účinně.

Při dlouhém stoupání podřadte a zpomalte na cca 70 km/h, aby se nepřehřál motor a převodovka.

Pokud je hmotnost vašeho přívěsu vyšší než maximální povolená hmotnost nebrzděného přívěsu a vaše vozidlo je vybaveno automatickou převodovkou / převodovkou s dvojitou spojkou, měli byste mít při tažení přívěsu zvolenou polohu D (jízda). Jízda s přívěsem v režimu D (jízda) omezuje vznik tepla a prodlužuje životnost převodovky.

### POZNÁMKA

#### Prevence přehřátí motoru a převodovky:

- Při jízdě s přívěsem do prudkého kopce (stoupání více než 6 %), pozorně sledujte teplotu chladicí kapaliny motoru, aby nedošlo k přehřátí motoru. Pokud se ručička ukazatele teploty chladicí kapaliny motoru přiblíží ke značce „H“ (horká), co nejdříve bezpečně zastavte a nechte motor pracovat ve volnoběžných otáčkách, dokud nevychladne. Poté můžete v jízdě pokračovat.
- Rychlost vozidla je potřeba stanovit podle hmotnosti přívěsu a strmosti stoupání.

### Parkování ve svahu

Obecně platí, že pokud máte k vozidlu připojen přívěs, neměli byste parkovat vozidlo na svahu.

Pokud jste však nuceni parkovat s přívěsem ve svahu, dodržujte následující zásady:

1. Zaparkujte vozidlo na parkovišti. Otočte volant ve směru k obrubníku (doprava, pokud směřuje ze svahu, doleva, pokud směřuje do svahu).
2. Přeadte do polohy P (parkování, pro vozidla s automatickou převodovkou/ převodovkou s dvojitou spojkou) nebo do neutrální polohy (pro vozidla s manuální převodovkou).
3. Zatáhněte parkovací brzdu a zavřete vozidlo.
4. Pod kola přívěsu dejte ze spodní strany klíny.
5. Nastartujte motor, přidržte brzdu, přeadte na neutrální, uvolněte parkovací brzdu a pomalu uvolněte brzdy, dokud se váha přívěsu nepřenese na klíny.
6. Znovu zabrzděte a zatáhněte parkovací brzdu.
7. Přeadte do polohy P (parkování, pro vozidla s automatickou převodovkou/ převodovkou s dvojitou spojkou) nebo zařadte 1. rychlostní stupeň, když vozidlo parkuje směrem do svahu, resp. R (zpátečka), když vozidlo parkuje směrem ze svahu (pro vozidla s manuální převodovkou).
8. Zavřete vozidlo a uvolněte brzdy vozidla, ale nechejte zataženou parkovací brzdu.



### VÝSTRAHA

Prevence závažného či smrtelného zranění:

**Nevystupujte z vozidla bez pevně zatažené parkovací brzdy. Pokud jste nechali běžet motor, vozidlo se může náhle rozjet. Mohlo by dojít k vážnému nebo smrtelnému zranění vás nebo dalších osob.**

### **Příprava na jízdu po parkování ve svahu**

1. S řadicí pákou v poloze P (parkování, pro vozidla s automatickou převodovkou/převodovkou s dvojitou spojkou) nebo v neutrální poloze (pro vozidla s manuální převodovkou) sešlápněte brzdu, přidržte ji a zároveň:
  - Nastartujte motor;
  - Zařaďte rychlost; a
  - Uvolněte parkovací brzdu.
2. Pomalu uvolněte brzdový pedál.
3. Jedte pomalu, dokud se klíny pod koly přívěsu neuvolní.
4. Zastavte a pověřte někoho, aby klíny sebral a uložil.

### **Údržba při tažení přívěsu**

Vaše vozidlo bude potřebovat údržbu častěji, pokud taháte přívěs pravidelně. Mezi důležité položky, kterým je třeba věnovat vyšší pozornost, patří motorový olej, kapalina v automatické převodovce / převodovce s dvojitou spojkou, mazivo náprav a chladicí kapalina. Další důležitou položkou, kterou je nutné často kontrolovat, jsou brzdy. Pokud se chystáte na jízdu s přívěsem, je dobré zkontrolovat tyto položky před jízdou. Nezapomeňte na údržbu vašeho přívěsu a tažného zařízení. Dodržujte plán údržby, který jste obdrželi k přívěsu a pravidelně jej kontrolujte. Nejlepší je provádět kontrolu denně před každou jízdou. Nejdůležitější je, aby všechny matice a šrouby byly utažené.

### **POZNÁMKA**

#### **Prevence poškození vozidla:**

- Kvůli vyšší zátěži během tažení přívěsu může za horkých dní a při jízdě do kopce dojít k přehřátí. Pokud indikátor chladicí kapaliny ukazuje přehřátí, vypněte klimatizaci, zastavte na bezpečném místě a nechte motor zchladnout.
- Když táhnete přívěs, kontrolujte častěji kapalinu automatické převodovky / olej převodovky s dvojitou spojkou.
- Jestliže vozidlo nemá klimatizaci, je potřeba nainstalovat ventilátor chladiče, aby měl motor při tažení přívěsu vyšší výkon.

## HMOTNOST VOZIDLA

Dva štítky na prahu dveří ukazují, pro jakou hmotnost nákladu byl váš vůz uzpůsoben: informace o pneumatikách a nosnosti a certifikační štítek.

Před nakládáním vozidla se seznamte s následujícími termíny pro stanovení hmotnosti vozidla z technické specifikace vozidla a certifikačního štítku:

### Základní pohotovostní hmotnost

Toto je hmotnost vozidla včetně paliva v nádrži a veškeré standardní výbavy. Nezahrnuje cestující, náklad nebo volitelnou výbavu.

### Pohotovostní hmotnost vozidla

Toto je hmotnost nového vozidla plus veškeré dodatečné vybavení.

### Hmotnost nákladu

Tento údaj zahrnuje veškeré hmotnosti s výjimkou základní pohotovostní hmotnosti včetně nákladu a volitelné výbavy.

### Celkové zatížení náprav

Toto je celkové zatížení každé nápravy (přední a zadní) – včetně pohotovostní hmotnosti vozidla a užitečného zatížení.

### Celkové povolené zatížení nápravy

Toto je maximální povolené zatížení, které může nést každá náprava (přední nebo zadní). Tyto údaje jsou uvedeny na certifikačním štítku. Celkové zatížení každé nápravy nesmí nikdy překročit její celkové povolené zatížení.

### Celková hmotnost vozidla

Toto je základní celková hmotnost plus aktuální hmotnost nákladu plus cestujících.

### Maximální celková povolená hmotnost vozidla

Toto je maximální povolená hmotnost plně naloženého vozidla (včetně volitelné výbavy, příslušenství, cestujících a nákladu). Maximální celková povolená hmotnost vozidla je uvedena na certifikačním štítku na středovém sloupku na straně řidiče nebo předního spolujezdce.

## Přetížení



### VÝSTRAHA

**Celkové povolené zatížení nápravy a celková povolená hmotnost vozidla pro vaše vozidlo jsou uvedeny na certifikačním štítku na středovém sloupku na straně řidiče (nebo předního spolujezdce). Překročení těchto hodnot může mít za následek nehodu nebo poškození vozidla. Hmotnost zatížení můžete vypočítat vážením položek (a osob) před naložením do vozidla. Dávejte si pozor, abyste vozidlo nepřetížili.**



# 7. Asistenční systém řidiče

<b>Bezpečnost jízdy</b>	
Oznámení asistenčního systému řidiče .....	7-2
Asistenční systém pro prevenci srážky vpředu (FCA) (pouze přední kamera) .....	7-2
Asistenční systém pro prevenci srážky vpředu (FCA) (kombinovaný snímač) .....	7-14
Systém pro udržení v jízdním pruhu (LKA) .....	7-31
Systém varování před kolizí v mrtvém úhlu (BCW) .....	7-38
Systém manuálního omezovače rychlosti (MSLA) .....	7-47
Systém inteligentního omezovače rychlosti (ISLA) .....	7-50
Systém kontroly pozornosti řidiče (DAW) .....	7-58
<b>Komfort jízdy</b>	
Tempomat (CC) .....	7-64
Adaptivní tempomat (SCC) .....	7-68
Systém pro řízení v jízdním pruhu (LFA) .....	7-85
<b>Bezpečnost při parkování</b>	
Zpětná kamera .....	7-89
Varování před vozidly v příčném směru při couvání (RCCW) .....	7-93
Varování vzdálenosti při parkování (couvání) (PDW) .....	7-101
Varování vzdálenosti při parkování (jízda vpřed/couvání) (PDW) .....	7-105
Prohlášení o shodě .....	7-111

## OZNÁMENÍ ASISTENČNÍHO SYSTÉMU ŘIDIČE

V závislosti na verzi softwaru multimediálního systému se popis jednotlivých funkcí asistenčního systému řidiče může lišit od popisu v návodu k obsluze.

## ASISTENČNÍ SYSTÉM PRO PREVENCI SRÁŽKY VPŘEDU (FCA) (POUZE PŘEDNÍ KAMERA) (JE-LI VE VÝBAVĚ)

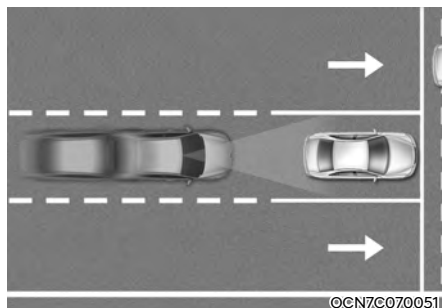

Asistenční systém pro prevenci srážky vpředu rozpoznává na silnici před vámi vozidlo, chodce nebo cyklistu a může vás varovat před možnou kolizí varovným hlášením na sdruženém panelu přístrojů a varovným zvukem. Asistenční systém pro prevenci srážky vpředu vám může rovněž pomoci s brzděním vozidla, aby snížil rychlost nárazu nebo zabránil kolizi.



## Detekční snímač



[1]: Přední kamera

Umístění detekčního snímače je znázorněno na obrázku výše.

### POZOR

Pro zachování optimálního výkonu detekčního snímače dodržujte následující opatření:

- **NIKDY** nerozebírejte detekční snímač ani sestavu snímače, ani je nepoškozujte.
- Pokud došlo k výměně nebo opravě detekčních snímačů, doporučujeme vám nechat vozidlo zkontrolovat autorizovaným opravcem HYUNDAI.
- Nikdy nedávejte na čelní okno žádné příslušenství či nálepky ani čelní okno netóňte.
- Dejte mimořádný pozor, aby přední kamera zůstávala v suchu.
- **NIKDY** nedávejte na palubní desku žádné odrazivé předměty (například bílý papír či zrcátka).
- Nepokládejte k čelnímu oknu žádné předměty ani na něj neinstalujte žádné příslušenství. Může to ovlivnit výkon funkce odmrazování a odmrazování systému klimatizace, což může znemožnit fungování asistenčních systémů řidiče.
- Pokud je nainstalován přívěs, nosič apod., může to nepříznivě ovlivnit funkčnost detekčního snímače nebo asistenční systém pro prevenci srážky vpředu nemusí fungovat.

## Nastavení asistenčního systému pro prevenci srážky vpředu

### Bezpečnost vpředu



Se zapnutým motorem vyberte možnost **User settings → Driver assistance → Driving safety** v nabídce Nastavení sruženého přístroje nebo **Settings → Vehicle → Driver assistance → Driving safety** v nabídce Nastavení multimediálního systému a nastavte, zda se mají používat jednotlivé funkce.

Je-li vybrána možnost „**Forward Safety**“ (Bezpečnost vpředu), asistenční systém pro prevenci srážky vpředu vás varuje varovným hlášením a zvukovým varováním v závislosti na úrovních rizika kolize. Podle rizika kolize se použije asistence brzdění.

- Pokud je zrušen výběr možnosti „**Forward safety**“ (Bezpečnost vpředu), systém Bezpečnost vpředu se vypne. Ve sruženém přístroji se rozsvítí varovná kontrolka .

Řidič může z menu Nastavení na displeji LCD sledovat, zda je Asistenční systém pro prevenci srážky vpředu zapnutý nebo vypnutý. Pokud varovná kontrolka  zůstane po zapnutí asistenčního systému pro prevenci srážky vpředu rozsvícená, doporučujeme vám nechat vozidlo zkontrolovat autorizovaným opravcem HYUNDAI.

### VÝSTRAHA

Po opětovném nastartování motoru se asistenční systém pro prevenci srážky vpředu vždy zapne. Pokud je

však zrušen výběr možnosti „Forward Safety“ (Bezpečnost vpředu), řidič by měl mít neustále přehled o okolí a jet bezpečně.

### Rychlost varování funkce Bezpečnost vpředu



OBC3073206L

- Se zapnutým motorem vyberte možnost **User settings → Driver Assistance → Driving Safety → Forward Safety Warning Timing** v nabídce Nastavení sdruženého přístroje nebo **Settings → Vehicle → Driver assistance → Driving safety → Forward Safety Warning Timing** v nabídce Nastavení multimediálního systému a změňte rychlost varování asistenčního systému pro prevenci srážky vpředu. Rychlost varování lze nastavit na „Normal“ (normální výstraha) nebo „Late“ (pozdější výstraha).
- Za běžných jízdních podmínek použijte možnost „Normal“. Pokud se vám zdá rychlost varování příliš citlivá, změňte ji na „Late“.
- Pokud je vybrána možnost „Late“, asistenční systém pro prevenci srážky vpředu bude řidiče varovat později.



### POZOR

- I když je pro rychlost varování vybráno „Normal“, pokud vozidlo vpředu náhle zastaví, může vám rychlost varování připadat opožděná.
- Rychlost varování „Late“ (Pozdější výstraha) zvolte, když je malá hustota provozu nebo jedete pomalu.

### Informace

Po opětovném nastartování motoru se zachová poslední nastavení rychlosti varování.

### Způsoby varování



OBC3073205L

Metody varování lze nastavit při zapnutém motoru. Vyberte **User settings → Driver Assistance → Warning Methods** v nabídce Nastavení sdruženého přístroje nebo **Settings → Vehicle → Driver assistance → Warning Methods** v nabídce Nastavení multimediálního systému a změňte následující nastavení:

- **Hlasitost varování:** Úprava hlasitosti varovného zvuku. Pokud „Warning volume“ (Hlasitost varování) vypnete, v zájmu vaší bezpečnosti vás může funkce varovat nízkou hlasitostí.
- **Haptické varování:** Aktivuje varování vibracemi volantu (je-li ve výbavě).
- **Priorita bezpečnosti jízdy:** Sníží hlasitost všech ostatních zvuků, když zní varovný zvuk systému bezpečnosti jízdy (u typu s multimediálním systémem).



### Informace

- Pokud změňte způsoby varování, mohou se použít pro každou funkci asistenčního systému řidiče. Zkontrolujte a změňte jej v každé funkci.

- Při opětovném nastartování vozidla se zachová poslední nastavení způsobů varování.
- V závislosti na specifikaci vozidla nemusí být nabídka nastavení k dispozici.
- Položky **Warning Volume** a **Haptic Warning** nelze vypnout zároveň. Když je jedno z varování vypnuto, aktivuje se druhé.

## Činnost asistenčního systému pro prevenci srážky vpředu

### Varování a ovládání

Základní funkcí asistenčního systému pro prevenci srážky vpředu je varovat a pomoci ovládat vozidlo v závislosti na úrovni rizika kolize:

- Varování před kolizí
- Nouzové brzdění
- Zastavení vozidla a ukončení ovládání brzd

### Varování před kolizí



OBC3073002L

Jako varování řidiče před kolizí se rozblíká varovná kontrolka Bezpečnost vpředu  a na sdruženém přístroji se zobrazí varovné hlášení „Collision Warning“ (Varování před kolizí), zazní varovný zvuk a zavibruje volant (je-li ve výbavě).

- Pokud je vpředu detekováno vozidlo, funkce se uvede v činnost, pokud se rychlost vašeho vozidla pohybuje mezi přibližně 10 až 180 km/h.

- Pokud je vpředu detekován chodec nebo cyklista, funkce se uvede v činnost, pokud se rychlost vašeho vozidla pohybuje mezi přibližně 10 až 80 km/h.

### Nouzové brzdění



OBC3073003L

Jako varování řidiče o tom, že se provede nouzové brzdění, se rozblíká varovná kontrolka Bezpečnost vpředu  a na sdruženém přístroji se zobrazí varovné hlášení „Emergency Braking“ (Nouzové brzdění), zazní varovný zvuk a zavibruje volant (je-li ve výbavě).

V případě nouzového brzdění funkce podpoří brzdění silným brzdícím zásahem, který pomáhá zabránit kolizi s vozidlem, chodcem nebo cyklistou vpředu.

- Pokud je vpředu detekováno vozidlo, funkce se uvede v činnost, pokud se rychlost vašeho vozidla pohybuje mezi přibližně 10 až 60 km/h.
- Pokud je vpředu detekován chodec nebo cyklista, funkce se uvede v činnost, pokud se rychlost vašeho vozidla pohybuje mezi přibližně 10 až 60 km/h.

### POZOR

**Rozsah činnosti funkce se může snížit v důsledku dopravní situace vpředu nebo v okolí vozidla.**

## Zastavení vozidla a ukončení ovládání brzd



- Když vozidlo zastaví v důsledku nouzového brzdění, na sdruženém přístroji se zobrazí varovné hlášení „Drive carefully“ (Jedte opatrně). S ohledem na svou bezpečnost by měl řidič okamžitě sešlápnout brzdový pedál a zkontrolovat okolí.
- Ovládání brzdy skončí po zastavení vozidla nouzovým brzděním za dobu přibližně 2 sekund.

## **i** Informace

Zvukovou signalizaci systému varování před kolizí nebo nouzového brzdění vypnete stisknutím spínače výstražných světel.

## **!** VÝSTRAHA

Při používání asistenčního systému pro prevenci srážky vpředu dodržujte následující opatření:

- Pro vaši bezpečnost měňte Nastavení až po zaparkování vozidla na bezpečném místě.
- Řidič musí nést odpovědnost za ovládání vozidla. Nespoléhejte se pouze na asistenční systém pro prevenci srážky vpředu. Místo toho udržujte bezpečnou brzdovou vzdálenost a v případě potřeby sešlápněte brzdový pedál, abyste snížili rychlost jízdy nebo zastavili vozidlo.
- Asistenční systém pro prevenci srážky vpředu není v činnosti ve všech situacích ani nemůže zabránit všem kolizím.
- V závislosti na stavu vozovky a jízdních podmínkách může asistenční systém pro prevenci srážky vpředu varovat řidiče pozdě nebo jej nemusí varovat vůbec.
- Nikdy záměrně nezkoušejte činnost asistenčního systému pro prevenci srážky vpředu s osobami, předměty atd. Může dojít k vážnému zranění nebo usmrcení.
- Asistenční systém pro prevenci srážky vpředu se nemusí uvést v činnost, pokud řidič sešlápne brzdový pedál, aby nedošlo ke kolizi.
- Během činnosti asistenčního systému pro prevenci srážky vpředu může vozidlo náhle zastavit a způsobit tak zranění cestujících a pohyb volných předmětů. Vždy mějte zapnutý bezpečnostní pás a udržujte volné předměty zajištěné.
- Pokud se zobrazuje varovné hlášení jakékoli jiné funkce nebo se vydává varovný zvuk, nemusí se zobrazit varovné hlášení asistenčního systému pro prevenci srážky vpředu a nemusí zaznít jeho varovný zvuk.

- Pokud je prostředí hlučné, nemusíte slyšet varovný zvuk asistenčního systému pro prevenci srážky vpředu.
- I když nastane problém s asistenčním systémem pro prevenci srážky vpředu, správná činnost brzd vozidla nebude narušena.
- Při nouzovém brzdění se ovládání brzd asistenčním systémem pro prevenci srážky vpředu automaticky ukončí, když řidič důrazně sešlápne pedál akcelerace nebo provede prudký zásah volantem.



## POZOR

- Rozsah rychlostí pro činnost asistenčního systému pro prevenci srážky vpředu se může zmenšit v závislosti na podmínkách vozidla, chodce a cyklisty vpředu nebo okolí. Asistenční systém pro prevenci srážky vpředu může řidiče pouze varovat nebo se nemusí uvést činnost.
- Asistenční systém pro prevenci srážky vpředu bude zasahovat za určitých podmínek na základě posouzení úrovně rizika podle situace protijedoucího vozidla, směru jízdy, rychlostí a okolí.
- Asistenční systém pro prevenci srážky vpředu může být omezen nebo vypnut, pokud je rychlost vozidla příliš vysoká nebo je vzdálenost od vozidla vpředu příliš velká.





## Informace

- V situaci bezprostředně hrozící kolize může asistenční systém pro prevenci srážky vpředu pomáhat s brzděním, pokud řidič nebrzdí dostatečně.
- Obrázky a barvy na displeji sdruženého přístroje se mohou lišit v závislosti na typu sdruženého přístroje nebo tématu zvoleném na displeji sdruženého přístroje.

## Porucha a omezení asistenčního systému pro prevenci srážky vpředu

### Porucha asistenčního systému pro prevenci srážky vpředu





Pokud asistenční systém pro prevenci srážky vpředu nefunguje správně, zobrazí se varovné hlášení „Check forward safety systems“ (Zkontrolujte systémy pro bezpečnost vpředu) a na sdruženém panelu se rozsvítí varovné kontrolky  a . Doporučujeme vám nechat vozidlo zkontrolovat u autorizovaného opravce HYUNDAI.

### Vypnutí asistenčního systému pro prevenci srážky vpředu



Pokud je čelní okno v místě, kde se nachází přední kamera nebo snímač, pokryté cizím materiálem, jako je sníh nebo kapky deště, může to snížit detekční schopnost a dočasně omezit nebo vypnout asistenční systém pro prevenci srážky vpředu.

Pokud k tomu dojde, zobrazí se varovné hlášení „Forward safety systems disabled. Camera obscured“ (Systémy pro bezpečnost vpředu jsou vypnuté. Kamera je zakrytá.) a na sdruženém přístroji se rozsvítí varovné kontrolky  a .

Po odstranění sněhu, kapek deště nebo cizího materiálu bude asistenční systém pro prevenci srážky vpředu pracovat správně.

Pokud asistenční systém pro prevenci srážky vpředu ani po jejich odstranění nefunguje správně, doporučujeme vám nechat vozidlo zkontrolovat autorizovaným opravcem HYUNDAI.

### VÝSTRAHA

- I když se na sdruženém přístroji varovné hlášení nezobrazí nebo se varovná kontrolka nerozsvítí, asistenční systém pro prevenci srážky vpředu nemusí fungovat správně.
- Asistenční systém pro prevenci srážky vpředu nemusí fungovat správně v oblasti (např. v otevřeném terénu), kde nejsou po zapnutí motoru detekovány žádné předměty.
- Pokud je vozidlo vypnuté a opětovně nastartováno, zatímco je kamera zablokovaná nebo nefunkční, stav zůstane zachován. Asistenční systém pro prevenci srážky vpředu proto nemusí fungovat správně.

### Omezení funkce asistenčního systému pro prevenci srážky vpředu

Asistenční systém pro prevenci srážky vpředu nemusí fungovat správně nebo může fungovat neočekávaně za následujících okolností:

- Detekční snímač nebo okolí jsou znečištěné nebo poškozené.
- Teplota v okolí přední kamery je vysoká nebo nízká.
- Objektiv kamery je zastíněn kvůli tónování, fólii nebo vrstvě na čelním okně, poškození skla nebo cizímu materiálu (nálepka, hmyz atd.) na skle.
- Vlhkost na čelním okně není odstraněna nebo přimrzla.
- Kapalina do ostřikovače je stříkána nepřetržitě nebo je zapnutý stěrač.
- Jízda v hustém dešti nebo sněžení nebo v husté mlze.
- Zorné pole přední kamery je omezeno v důsledku oslnění sluncem
- Pouliční osvětlení nebo světlo protijedoucího vozidla se odráží na mokřém povrchu vozovky, například od louží na silnici.
- Na palubní desce je umístěn předmět.
- Vozidlo je taženo.

- Okolní prostředí je velmi silně osvětlené.
- Okolní prostředí je velmi tmavé, například v tunelu apod.
- Okolní osvětlení se náhle změní, například při vjezdu do tunelu nebo jeho opuštění.
- Okolní osvětlení je slabé a světlomety nesvítí nebo nesvítí dost jasně.
- Je detekována pouze část vozidla, chodce nebo cyklisty.
- Před vozidlem je autobus, těžký nákladní automobil, nákladní automobil s neobvykle tvarovaným nákladem, přívěsem apod.
- Vozidlo vpředu nemá žádná koncová světla, jeho koncová světla jsou umístěna neobvykle apod.
- Okolní osvětlení je slabé a koncová světla vozidla vpředu jsou vypnutá nebo nesvítí dost jasně.
- Zadní část vozidla vpředu je malá nebo vozidlo nevypadá normálně, například když je vozidlo nakloněno, převráceno nebo je vidět boční část vozidla atd.
- Světlá výška předního vozidla je nízká nebo vysoká.
- Před vámi se náhle objeví vozidlo, chodec nebo cyklista
- Vozidlo vpředu je detekováno pozdě.
- Vozidlo vpředu je náhle blokováno překážkou.
- Vozidlo vpředu náhle změní jízdní pruh nebo náhle sníží rychlost.
- Vozidlo vpředu má deformovaný tvar.
- Vozidlo vpředu je pokryto sněhem.

- Opouštíte jízdní pruh nebo se do něj vracíte.
- Jízda je nestabilní.
- Jste na kruhovém objezdu a vozidlo před vámi není detekováno.
- Stále jedete v kruhu.
- Vozidlo vpředu má neobvyklý tvar.
- Vozidlo vpředu jede do kopce nebo z kopce.
- Chodec nebo cyklista vpředu není plně detekován, například pokud se chodec naklání nebo nejde zcela vzpřímeně.
- Chodec nebo cyklista vpředu má na sobě oděv nebo vybavení, které ztěžuje jeho detekci.



Ilustrace nahoře znázorňuje obraz, který přední kamera detekuje jako vozidlo, chodce nebo cyklistu.

- Chodec nebo cyklista vpředu se pohybuje velmi rychle.
- Chodec nebo cyklista vpředu je malého vzrůstu nebo zaujímá pozici těla s nízkou výškou.
- Chodec nebo cyklista vpředu se pohybuje napříč vůči směru jízdy.
- Před vozidlem je skupina chodců, cyklistů nebo velký dav.
- Chodec nebo cyklista vpředu má na sobě oblečení, které splývá s pozadím, takže je obtížné jej detekovat.

- Jedete kolem chodce, cyklisty, dopravní značky, konstrukce atd. poblíž křižovatky.
- Při jízdě na následujících místech
  - Vozidlo projíždí párou, kouřem nebo stínem.
  - Jízda tunelem nebo železným mostem.
  - Jízda v rozlehlých místech, kde je málo vozidel nebo konstrukcí (např. poušť, louka, předměstí atd.).
  - Jedete po parkovišti.
  - Jízda mýtnou bránou, po staveništi, nezpevněné cestě, částečně zpevněné cestě, nerovné vozovce, přes zpomalovací prahy apod.
  - Jízda v blízkosti kovových konstrukcí jako staveniště, železnice atd.
  - Jízda ve svahu, po klikaté silnici apod.
  - Jízda po silnici se stromy nebo pouličními světly po stranách.
  - Jízda po úzké silnici s přerostlými stromy nebo trávou.
  - Dochází k rušení elektromagnetickými vlnami, jako je jízda v oblasti se silnými rádiovými vlnami nebo elektrickým rušením
- Pokud se vozidlo pohybuje nestabilně nebo se silně otřásá
- Pokud se výrazně změnil výška vozidla v důsledku abnormálního tlaku v pneumatikách nebo přetížení nákladového prostoru

## VÝSTRAHA

- Jízda po klikaté silnici.

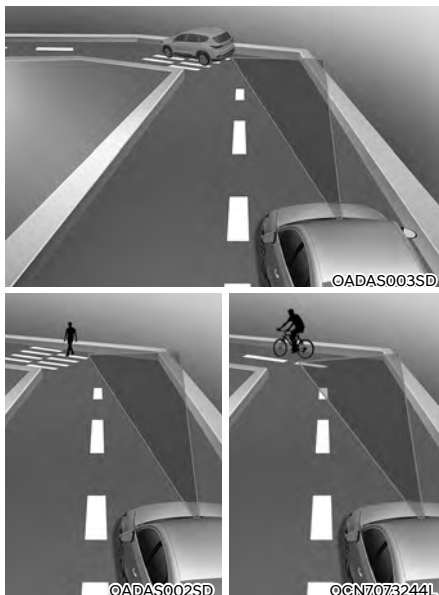

**Asistenční systém pro prevenci srážky vpředu nemusí detekovat jiná vozidla, chodce nebo cyklisty před vámi na klikatých silnicích, které nepříznivě ovlivňují funkci snímačů. V důsledku toho nemusí k varování či brzdění dojít, když je to potřeba.**

**Při projíždění zatáčkou musíte zachovávat bezpečnou brzdovou vzdálenost a v případě potřeby volantem změnit směr jízdy nebo sešlápnout brzdový pedál pro snížení rychlosti a zachování bezpečné brzdové vzdálenosti.**





©ADAS006SD



©ADAS005SD



©CN7073245L

**Asistenční systém pro prevenci srážky vpředu může při jízdě po klikaté silnici detekovat vozidlo, chodce nebo cyklistu ve vedlejším jízdním pruhu nebo mimo jízdni pruh.**

**Pokud k tomu dojde, asistenční systém pro prevenci srážky vpředu může varovat řidiče a ovládat brzdu bezdůvodně. Neustále si udržujte přehled o dopravní situaci kolem vozidla.**

#### • Jízda po silnici ve svahu



©ADAS063SD



©ADAS007SD

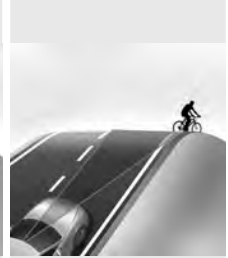

©CN7073246L

**Asistenční systém pro prevenci srážky vpředu nemusí při jízdě do kopce nebo z kopce, při níž je nepříznivě ovlivněna funkce snímačů, detekovat jiná vozidla, chodce nebo cyklistu před vámi.**

**To může mít za následek bezdůvodné varování nebo brzdění, nebo nemusí k varování či brzdění dojít, když je to potřeba.**

**Rychlost vozidla se také může rychle snížit, když je náhle detekováno vozidlo, chodce nebo cyklista vpředu.**

**Při jízdě do kopce nebo z kopce vždy sledujte dopravní situaci a v případě potřeby změňte volantem směr jízdy a sešlápnutím brzdového pedálu zpomalte, abyste udrželi bezpečnou vzdálenost.**

• Změna jízdniho pruhu



[A]: Vaše vozidlo,  
[B]: Vozidlo přejíždějící do jiného jízdniho pruhu

**Když do vašeho jízdniho pruhu vjede ze sousedního pruhu jiné vozidlo, nebude snímačem rozpoznáno, dokud se nedostane do detekčního rozsahu snímače. Asistenční systém pro prevenci srážky vpředu nemusí vozidlo okamžitě detekovat, když vozidlo náhle přejíždí do jiného jízdniho pruhu. V takovém případě musíte udržovat bezpečnou brzdovou vzdálenost a v případě potřeby změnit volantem směr jízdy a sešlápnutím brzdového pedálu zpomalit, abyste udrželi bezpečnou vzdálenost.**

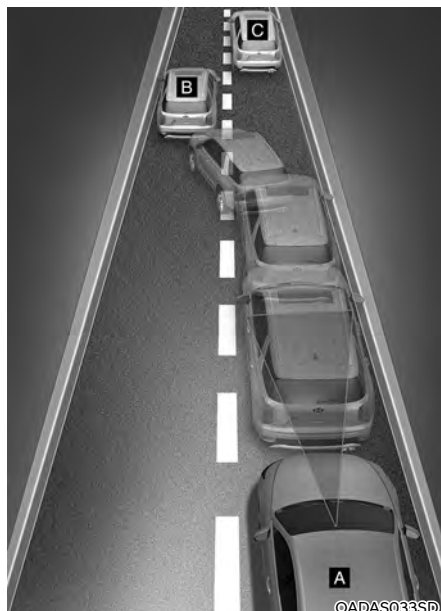

[A]: Vaše vozidlo,  
[B]: Vozidlo přejíždějící do jiného jízdniho pruhu,  
[C]: Vozidlo ve stejném jízdniho pruhu

**Když vozidlo před vámi vyjíždí z jízdniho pruhu, asistenční systém pro prevenci srážky vpředu nemusí okamžitě detekovat vozidlo, které je před vámi nyní.**

**V takovém případě musíte udržovat bezpečnou brzdovou vzdálenost a v případě potřeby změnit volantem směr jízdy a sešlápnutím brzdového pedálu zpomalit, abyste udrželi bezpečnou vzdálenost.**

- Detekování vozidla

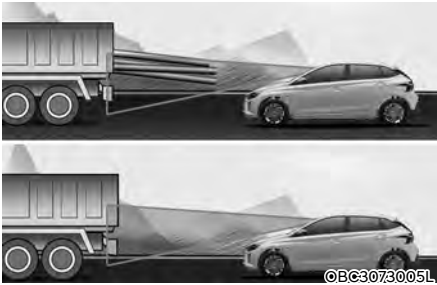

Pokud vozidlo před vámi veze náklad přesahující směrem dozadu, nebo pokud má vozidlo před vámi vyšší světlu výšku, je nutná zvýšená pozornost. Asistenční systém pro prevenci srážky vpředu nemusí být schopný detekovat náklad přesahující z vozidla. V takových případech musíte zachovávat bezpečnou brzdovou vzdálenost od předmětu nejvíce vzadu a v případě potřeby změnit volantem směr jízdy a sešlápnutím brzdového pedálu zpomalit, abyste udrželi bezpečnou vzdálenost.



## VÝSTRAHA

- Při tažení přívěsu nebo jiného vozidla nezapomeňte z bezpečnostních důvodů vypnout asistenční systém pro prevenci srážky vpředu.
- Asistenční systém pro prevenci srážky vpředu může zasáhnout, pokud jsou detekovány objekty, které mají podobný tvar nebo vlastnosti jako vozidlo, chodec nebo cyklista.
- Asistenční systém pro prevenci srážky vpředu nereaguje na předměty, jako jsou jízdní kola, motocykly nebo menší předměty opatřené koly, jako jsou zavazadla, nákupní vozíky nebo kočárky.
- Asistenční systém pro prevenci srážky vpředu nemusí fungovat správně, pokud je rušen silnými elektromagnetickými vlnami.
- Asistenční systém pro prevenci srážky vpředu nemusí fungovat po dobu 15 sekund po nastartování vozidla nebo po inicializaci přední kamery.

## ASISTENČNÍ SYSTÉM PRO PREVENCI SRÁŽKY VPŘEDU (FCA) (TYP S KOMBINOVANÝM SNÍMAČEM) (JE-LI VE VÝBAVĚ)

### Základní funkce

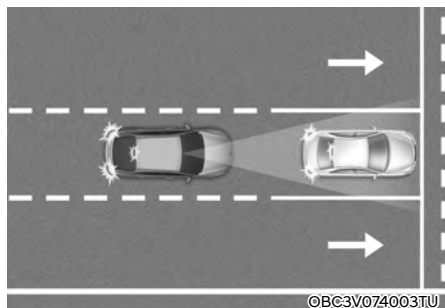

Asistenční systém pro prevenci srážky vpředu rozpoznává na silnici před vámi vozidlo, jednostopé motorové vozidlo, chodce nebo cyklistu a může vás varovat před možnou kolizí varovným hlášením na sdruženém panelu přístrojů a varovným zvukem. Asistenční systém pro prevenci srážky vpředu vám může rovněž pomoci s brzděním vozidla, aby snížil rychlost nárazu nebo zabránil kolizi.

### Funkce Odbočování na křižovatce

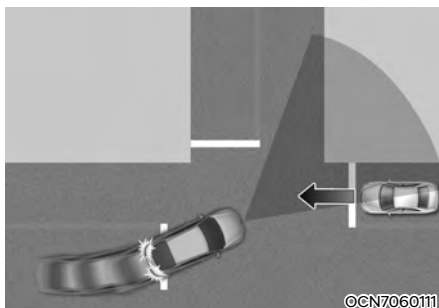

Funkce Odbočování na křižovatce může při odbočování vlevo na křižovatce zabránit srážce s protijedoucím vozidlem v sousedním jízdním pruhu pomocí nouzového brzdění.

### Funkce Přímě protijedoucí vozidlo

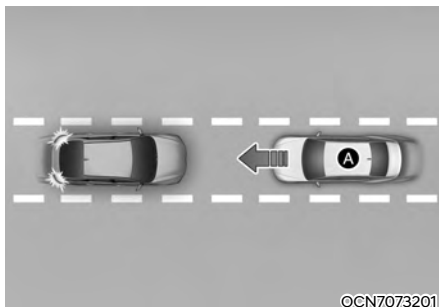

[A]: Protijedoucí vozidlo

Funkce Přímě protijedoucí vozidlo pomáhá snížit rychlost při kolizi, pokud je detekováno vozidlo přijíždějící z protisměru.

## Detekční snímač



©BC3073001L



©BC3073208L



©BC3V071001

[1]: Přední kamera,  
[2]: Přední radar

Umístění detekčních snímačů je znázorněno na obrázku výše.

### POZOR

Pro zachování optimálního výkonu detekčního snímače dodržujte následující opatření:

- Nikdy nerozebírejte detekční snímač ani sestavu snímače, ani je nepoškozujte.

- Pokud došlo k výměně nebo opravě detekčních snímačů, doporučujeme vám nechat vozidlo zkontrolovat autorizovaným opravcem HYUNDAI.
- Pokud byl radar nebo jeho okolí jakýmkoli způsobem poškozeno nebo vystaveno nárazu, asistenční systém pro prevenci srážky vpředu nemusí fungovat správně, i když se na sdruženém přístroji nezobrazí varovné hlášení. Doporučujeme vám nechat vozidlo zkontrolovat u autorizovaného opravce HYUNDAI.
- Nikdy nedávejte na čelní okno žádné příslušenství či nálepky ani čelní okno netóňte.
- Dejte mimořádný pozor, aby přední kamera zůstávala v suchu.
- NIKDY nedávejte na palubní desku žádné odrazivé předměty (například bílý papír či zrcátka).
- Nepokládejte k čelnímu oknu žádné předměty ani na něj neinstalujte žádné příslušenství. Může to ovlivnit výkon funkce odmlžování a odmrazování systému klimatizace, což může znemožnit fungování asistenčních systémů řidiče.
- Do blízkosti krytu předního radaru neumísťujte rámeček na registrační značku ani nelepte cizí předměty jako nálepky, fólie nebo ochranné polepy nárazníku.
- Přední radar a kryt vždy udržujte v čistotě.  
Na mytí vozidla používejte pouze měkké utěrky.
- Na opravu nebo výměnu poškozeného krytu předního radaru používejte pouze originální náhradní díly. Kryt předního radaru nelakujte.
- Pokud je nainstalován přívěs, nosič apod., může to nepříznivě ovlivnit funkčnost detekčního snímače nebo asistenční systém pro prevenci srážky vpředu nemusí fungovat.

## Nastavení asistenčního systému pro prevenci srážky vpředu

### Bezpečnost vpředu



Se zapnutým motorem vyberte možnost **User settings → Driver assistance → Driving safety** v nabídce Nastavení sdruženého přístroje nebo **Settings → Vehicle → Driver assistance → Driving Safety** v nabídce Nastavení multimediálního systému a nastavte, zda se mají používat jednotlivé funkce.

- Je-li vybrána možnost „**Forward safety**“ (Bezpečnost vpředu), asistenční systém pro prevenci srážky vpředu varuje řidiče varovným hlášením a zvukovým varováním v závislosti na úrovních rizika kolize. Podle rizika kolize se použije asistence brzdění. Pokud je zrušen výběr možnosti „**Forward safety**“ (Bezpečnost vpředu), systém Bezpečnost vpředu se vypne. Ve sdruženém přístroji se rozsvítí varovná kontrolka (🚗).

### VÝSTRAHA

Po opětovném nastartování motoru se zachová poslední nastavení asistenčního systému pro prevenci srážky vpředu. Pokud je zrušen výběr možnosti Bezpečnost vpředu, řidič by měl mít neustále přehled o okolí a jet bezpečně.

### POZOR

Nastavení pro Bezpečnost vpředu zahrnují „Základní funkci“ a „Odbočování na křižovatce“ a „Přímo protijedoucí vozidlo“.

## Rychlost varování funkce Bezpečnost vpředu



Se zapnutým motorem vyberte možnost **User settings → Driver Assistance → Driving Safety → Forward Safety Warning Timing** v nabídce Nastavení sdruženého přístroje nebo **Settings → Vehicle → Driver assistance → Driving Safety → Forward Safety Warning Timing** v nabídce Nastavení multimediálního systému a změňte rychlost varování asistenčního systému pro prevenci srážky vpředu.

Rychlost varování lze nastavit na „**Normal**“ (normální výstraha) nebo „**Late**“ (pozdější výstraha).

- Za běžných jízdních podmínek používejte možnost „**Normal**“. Pokud se vám zdá rychlost varování příliš citlivá, změňte ji na „**Late**“.
- Pokud je vybrána možnost „**Late**“, asistenční systém pro prevenci srážky vpředu bude řidiče varovat později.

### POZOR

- I když je pro rychlost varování vybrána možnost „**Normal**“, pokud detekované vozidlo vpředu náhle zastaví, může vám rychlost varování připadat opožděná.
- Rychlost varování „**Late**“ (Pozdější výstraha) zvolte, když je malá hustota provozu nebo jedete pomalu.

### Informace

Po opětovném nastartování motoru se zachová poslední nastavení rychlosti varování.

## Způsoby varování



Metody varování lze nastavit při zapnutém motoru. Vyberte **User settings → Driver Assistance → Warning Methods** v nabídce Nastavení sdruženého přístroje nebo **Settings → Vehicle → Driver assistance → Warning Methods** v nabídce Nastavení multimediálního systému a změňte následující nastavení:

- **Hlasitost varování:** Úprava hlasitosti varovného zvuku.  
Pokud „Warning volume“ (Hlasitost varování) vypnete, v zájmu vaší bezpečnosti vás může funkce varovat nízkou hlasitostí.
- **Haptické varování:** Aktivuje varování vibracemi volantu. (Je-li ve výbavě)
- **Priorita bezpečnosti jízdy:** Sníží hlasitost všech ostatních zvuků, když zní varovný zvuk systému bezpečnosti jízdy. (u typu s multimediálním systémem)

### Informace

- Pokud změníte způsoby varování, mohou se použít pro každou funkci asistenčního systému řidiče. Zkontrolujte a změňte je v každé funkci.

- Při opětovném nastartování vozidla se zachová poslední nastavení způsobů varování.
- V závislosti na specifikaci vozidla nemusí být nabídka nastavení k dispozici.
- Položky **Warning Volume** a **Haptic Warning** nelze vypnout zároveň. Když je jedno z varování vypnuto, aktivuje se druhé.

## Činnost asistenčního systému pro prevenci srážky vpředu

### Základní funkce

Základní funkcí asistenčního systému pro prevenci srážky vpředu je varovat a pomoci ovládat vozidlo v závislosti na úrovni rizika kolize:

- Varování před kolizí
- Nouzové brzdění
- Zastavení vozidla a ukončení ovládání brzdy

### Varování před kolizí



Jako varování řidiče před kolizí se rozblíká varovná kontrolka Bezpečnost vpředu  a na sruženém přístroji se zobrazí varovné hlášení „Collision Warning“ (Varování před kolizí), zazní varovný zvuk a zavibruje volant (je-li ve výbavě).

- Pokud je vpředu detekováno vozidlo nebo jednostopé motorové vozidlo, funkce se uvede v činnost, pokud se rychlost vašeho vozidla pohybuje mezi přibližně 10 až 180 km/h.

- Pokud je vpředu detekován chodec nebo cyklista, funkce se uvede v činnost, pokud se rychlost vašeho vozidla pohybuje mezi přibližně 10 až 85 km/h.

### Nouzové brzdění



Jako varování řidiče o tom, že se provede nouzové brzdění, se rozblíká varovná kontrolka Bezpečnost vpředu  a na sruženém přístroji se zobrazí varovné hlášení „Emergency Braking“ (Nouzové brzdění), zazní varovný zvuk a zavibruje volant (je-li ve výbavě).

V případě nouzového brzdění funkce podpoří brzdění silným brzdným zásahem, který pomáhá zabránit kolizi s protijedoucím vozidlem.

Nouzové brzdění se uvede v činnost za následujících podmínek:

- Automobil nebo jednostopé motorové vozidlo:

	Jedoucí vozidlo	Stojící vozidlo
Slabý brzdný zásah	Přibližně 10 až 180 km/h	
Silný brzdný zásah	Přibližně 10 až 85 km/h	Přibližně 10 až 75 km/h

- Chodec nebo cyklista:  
Funkce bude v činnosti, když bude rychlost vozidla v rozsahu přibližně 10 až 65 km/h.



## POZOR

Rozsah činnosti funkce se může snížit v důsledku dopravní situace vpředu nebo v okolí vozidla.

Zastavení vozidla a ukončení ovládní brzd



- Když vozidlo zastaví v důsledku nouzového brzdění, na sdruženém přístroji se zobrazí varovné hlášení „Drive carefully“ (Jedte opatrně). S ohledem na svou bezpečnost by měl řidič okamžitě sešlápnout brzdový pedál a zkontrolovat okolí.
- Ovládní brzdy skončí po zastavení vozidla nouzovým brzděním za dobu přibližně 2 sekund.

## Informace

Zvukovou signalizaci systému varování před kolizí nebo nouzového brzdění vypnete stisknutím spínače výstražných světel.

## **Funkce Odbočování na křižovatce**

Funkce Odbočování na křižovatce varuje řidiče a pomáhá ovládat vozidlo v závislosti na úrovni rizika kolize:

- Varování před kolizí
- Nouzové brzdění
- Zastavení vozidla a ukončení ovládní brzd

## Varování před kolizí



Jako varování řidiče před kolizí se rozbliká varovná kontrolka Bezpečnost vpředu  a na sdruženém přístroji se zobrazí varovné hlášení „Collision Warning“ (Varování před kolizí), zazní varovný zvuk a zavibruje volant (je-li ve výbavě). Funkce se uvede v činnost, pokud je rychlost vašeho vozidla v rozsahu přibližně 10 až 30 km/h a rychlost protijedoucího vozidla nebo jednostopého motorového vozidla v rozsahu přibližně 30 až 70 km/h.

## Nouzové brzdění



Jako varování řidiče o tom, že se provede nouzové brzdění, se rozblíká varovná kontrolka Bezpečnost vpředu  a na sdruženém přístroji se zobrazí varovné hlášení „Emergency Braking“ (Nouzové brzdění), zazní varovný zvuk a zavibruje volant (je-li ve výbavě).

V případě nouzového brzdění funkce podpoří brzdění silným brzdným zásahem, který pomáhá zabránit kolizi s protijedoucím vozidlem.

- Funkce se uvede v činnost, pokud je rychlost vašeho vozidla v rozsahu přibližně 10 až 30 km/h a rychlost protijedoucího vozidla nebo jednostopého motorového vozidla v rozsahu přibližně 30 až 70 km/h.

### Informace

**Pokud je sedadlo řidiče na levé straně, funkce Odbočování na křižovatce bude v činnosti, pouze když odbočujete doleva. Pokud je sedadlo řidiče na pravé straně, funkce bude v činnosti, pouze když řidič odbočuje doprava. (je-li ve výbavě)**

## Zastavení vozidla a ukončení ovládání brzd



- Když vozidlo zastaví v důsledku nouzového brzdění, na sdruženém přístroji se zobrazí varovné hlášení „Drive carefully“ (Jedte opatrně). S ohledem na svou bezpečnost by měl řidič okamžitě sešlápnout brzdový pedál a zkontrolovat okolí.
- Ovládání brzdy skončí po zastavení vozidla nouzovým brzděním za dobu přibližně 2 sekund.

### Informace

**Zvukovou signalizaci systému varování před kolizí nebo nouzového brzdění vypnete stisknutím spínače výstražných světel.**

### Funkce Přímo protijedoucí vozidlo

Funkce Přímo protijedoucí vozidlo varuje řidiče a ovládá vozidlo v závislosti na úrovni rizika kolize:

- Varování před kolizí
- Nouzové brzdění
- Zastavení vozidla a ukončení ovládání brzd

### Varování před kolizí



OBC3073002L

Jako varování řidiče před kolizí se rozbliká varovná kontrolka Bezpečnost vpředu  a na sdruženém přístroji se zobrazí varovné hlášení „Collision Warning“ (Varování před kolizí), zazní varovný zvuk a zavibruje volant (je-li ve výbavě).

- Funkce se uvede v činnost, pokud je rychlost vašeho vozidla v rozsahu přibližně 10 až 130 km/h a rychlost protijedoucího vozidla větší než přibližně 10 km/h.

### Nouzové brzdění



OBC3073003L

Jako varování řidiče o tom, že se provede nouzové brzdění, se rozbliká varovná kontrolka Bezpečnost vpředu  a na sdruženém přístroji se zobrazí varovné hlášení „Emergency Braking“ (Nouzové brzdění), zazní varovný zvuk a zavibruje volant (je-li ve výbavě).

- V případě nouzového brzdění funkce podpoří brzdění silným brzdným zásahem, který pomáhá zabránit kolizi s protijedoucí vozidlem.
- Funkce se uvede v činnost, pokud je rychlost vašeho vozidla v rozsahu přibližně 30 až 130 km/h a rychlost detekovaného protijedoucího vozidla větší než přibližně 10 km/h.

## Zastavení vozidla a ukončení ovládání brzd



- Když vozidlo zastaví v důsledku nouzového brzdění, na sdruženém přístroji se zobrazí varovné hlášení „Drive carefully“ (Jeďte opatrně). S ohledem na svou bezpečnost by měl řidič okamžitě sešlápnout brzdový pedál a zkontrolovat okolí.
- Ovládání brzdy skončí po zastavení vozidla nouzovým brzděním za dobu přibližně 2 sekund.

## POZOR

- Pokud vaše vozidlo nebo protijedoucí vozidlo nejede rovně, může se varování a ovládání funkce Přímo protijedoucí vozidlo opozdit nebo nemusí fungovat.
- Při jízdě v noci se zhoršuje schopnost detekce jednotlivých motorových vozidel, takže asistenční systém pro prevenci srážky vpředu může být dočasně omezen nebo nemusí fungovat vůbec.

## Informace

Zvukovou signalizaci systému varování před kolizí nebo nouzového brzdění vypnete stisknutím spínače výstražných světel.

## VÝSTRAHA

Při používání asistenčního systému pro prevenci srážky vpředu dodržujte následující opatření:

- Pro vaši bezpečnost měňte Nastavení až po zaparkování vozidla na bezpečném místě.
- Řidič musí nést odpovědnost za ovládání vozidla. Nespoléhejte se pouze na asistenční systém pro prevenci srážky vpředu. Místo toho udržujte bezpečnou brzdovou vzdálenost a v případě potřeby sešlápněte brzdový pedál, abyste snížili rychlost jízdy nebo zastavili vozidlo.
- Asistenční systém pro prevenci srážky vpředu není v činnosti ve všech situacích ani nemůže zabránit všem kolizím.
- V závislosti na stavu vozovky a jízdních podmínkách může asistenční systém pro prevenci srážky vpředu varovat řidiče pozdě nebo jej nemusí varovat vůbec.
- Nikdy záměrně nezkoušejte činnost asistenčního systému pro prevenci srážky vpředu s osobami, předměty atd. Může dojít k vážnému zranění nebo usmrcení.
- Asistenční systém pro prevenci srážky vpředu se nemusí uvést v činnost, pokud řidič sešlápne brzdový pedál, aby nedošlo ke kolizi.
- Během činnosti asistenčního systému pro prevenci srážky vpředu může vozidlo náhle zastavit a způsobit tak zranění cestujících a pohyb volných předmětů. Vždy mějte zapnutý bezpečnostní pás a udržujte volné předměty zajištěné.
- Pokud se zobrazuje varovné hlášení jakékoli jiné funkce nebo se vydává varovný zvuk, nemusí se zobrazit varovné hlášení asistenčního systému pro prevenci srážky vpředu a nemusí zaznít jeho varovný zvuk.

- Pokud je prostředí hlučné, nemusíte slyšet varovný zvuk asistenčního systému pro prevenci srážky vpředu.
- I když nastane problém s asistenčním systémem pro prevenci srážky vpředu, správná činnost brzd vozidla nebude narušena.
- Při nouzovém brzdění se ovládání brzd asistenčním systémem pro prevenci srážky vpředu automaticky ukončí, když řidič důrazně sešlápne pedál akcelerace nebo provede prudký zásah volantem.



## POZOR

- Rozsah rychlostí pro činnost asistenčního systému pro prevenci srážky vpředu se může zmenšit v závislosti na podmínkách vozidla, jednostopého motorového vozidla, chodce a cyklisty vpředu nebo okolí. Asistenční systém pro prevenci srážky vpředu může řidiče pouze varovat nebo se nemusí uvést činnost.
- Asistenční systém pro prevenci srážky vpředu bude zasahovat za určitých podmínek na základě posouzení úrovně rizika podle situace protijedoucích vozidla, jednostopého motorového vozidla, směru jízdy, rychlosti a okolí.
- Asistenční systém pro prevenci srážky vpředu může být omezen nebo vypnut, pokud je rychlost vozidla nebo jednostopého motorového vozidla příliš vysoká nebo je vzdálenost od vozidla vpředu příliš velká.



## Informace



- V situaci bezprostředně hrozící kolize může asistenční systém pro prevenci srážky vpředu pomáhat s brzděním, pokud řidič nebrzdí dostatečně.

- Obrázky a barvy na displeji sdruženého přístroje se mohou lišit v závislosti na typu sdruženého přístroje nebo tématu zvoleném na displeji sdruženého přístroje.

## Porucha a omezení asistenčního systému pro prevenci srážky vpředu

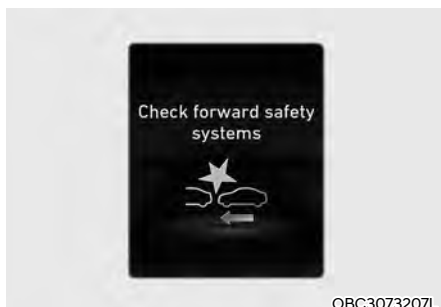
### Porucha asistenčního systému pro prevenci srážky vpředu



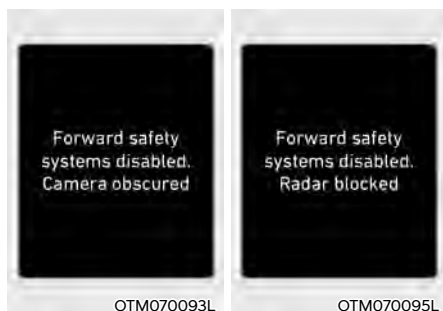

Pokud asistenční systém pro prevenci srážky vpředu nefunguje správně, zobrazí se varovné hlášení „Check forward safety systems“ (Zkontrolujte systémy pro bezpečnost vpředu) a na sdruženém přístroji se rozsvítí varovné kontrolky  a . Doporučujeme vám nechat vozidlo zkontrolovat u autorizovaného opravce HYUNDAI.

### Vypnutí asistenčního systému pro prevenci srážky vpředu



Pokud je čelní okno v místě, kde se nachází přední kamera, kryt předního radaru nebo snímač pokryté cizím materiálem, jako je sníh nebo kapky deště, může to snížit detekční schopnost a dočasně omezit nebo vypnout asistenční systém pro prevenci srážky vpředu.

Pokud k tomu dojde, zobrazí se varovné hlášení „Forward safety systems disabled. Camera obscured“ (Systémy pro bezpečnost vpředu jsou vypnuté. Kamera je zakrytá.) nebo „Forward safety systems disabled. Radar blocked“ (Systémy pro bezpečnost vpředu jsou vypnuté. Radar je zakrytý.) a na sruženém přístroji se rozsvítí varovné kontrolky  a .

Po odstranění sněhu, kapek deště nebo cizího materiálu bude asistenční systém pro prevenci srážky vpředu pracovat správně.

Pokud funkce ani po odstranění těchto překážek nepracuje správně, doporučujeme vám nechat vozidlo zkontrolovat u autorizovaného opravce HYUNDAI.

### VÝSTRAHA

- I když se na sruženém přístroji varovné hlášení nezobrazí nebo se varovná kontrolka nerozsvítí, asistenční systém pro prevenci srážky vpředu nemusí fungovat správně.
- Asistenční systém pro prevenci srážky vpředu nemusí fungovat správně v oblastech (např. v otevřeném terénu), kde nejsou po zapnutí motoru detekovány žádné předměty.
- Pokud je vozidlo vypnuté a opětovně nastartováno, zatímco je kamera zablokovaná nebo nefunkční, stav zůstane zachován. Asistenční systém pro prevenci srážky vpředu proto nemusí fungovat správně.

### **Omezení asistenčního systému pro prevenci srážky vpředu**

Asistenční systém pro prevenci srážky vpředu nemusí fungovat správně nebo může fungovat neočekávaně za následujících okolností:

- Detekční snímač nebo okolí jsou znečištěné nebo poškozené.
- Teplota v okolí přední kamery je vysoká nebo nízká.
- Objektiv kamery je zastíněn kvůli tónování, fólii nebo vrstvě na čelním okně, poškození skla nebo cizímu materiálu (nálepka, hmyz atd.) na skle.
- Vlhkost na čelním okně není odstraněna nebo přimrzla.
- Kapalina do ostřikovače je stříkána nepřetržitě nebo je zapnutý stěrač.
- Jízda v hustém dešti nebo sněžení nebo v husté mlze.
- Zorné pole přední kamery je omezeno v důsledku oslnění sluncem
- Pouliční osvětlení nebo světlo protijedoucích vozidel se odráží na mokrému povrchu vozovky, například od louží na silnici.
- Na palubní desce je umístěn předmět.
- Vozidlo je taženo.
- Okolní prostředí je velmi silně osvětlené.
- Okolní prostředí je velmi tmavé, například v tunelu apod.
- Okolní osvětlení se náhle změní, například při vjezdu do tunelu nebo jeho opuštění.
- Okolní osvětlení je slabé a světlometry nesvítlí nebo nesvítlí dost jasně.
- Je detekována pouze část vozidla, jednostopého motorového vozidla, chodce nebo cyklisty.
- Před vozidlem je autobus, těžký nákladní automobil, nákladní automobil s neobvykle tvarovaným nákladem, přívěsem apod.
- Vozidlo nebo jednostopé motorové vozidlo vpředu nemá žádná koncová světla, jeho koncová světla jsou umístěna neobvykle apod.
- Okolní osvětlení je slabé a koncová světla vozidla nebo jednostopého motorového vozidla vpředu jsou vypnutá nebo nesvítlí dost jasně.
- Zadní část vozidla vpředu je malá nebo vozidlo nevypadá normálně, například když je vozidlo nakloněno, převráceno nebo je vidět boční část vozidla atd.
- Světla výška předního vozidla je nízká nebo vysoká.
- Před vámi se náhle objeví vozidlo, jednostopé motorové vozidlo, chodec nebo cyklista.
- Zadní nárazník v blízkosti předního radaru utrpěl náraz, je poškozený, nebo byl přední radar přemístěn ze své původní polohy.
- Teplota v okolí předního radaru je vysoká nebo nízká.
- Jízda tunelem nebo železným mostem.





- Jedete kolem chodce, cyklisty, dopravní značky, konstrukce atd. poblíž křižovatky.
- Při jízdě na následujících místech
  - Vozidlo projíždí párou, kouřem nebo stínem.
  - Jízda tunelem nebo železným mostem.
  - Jízda v rozlehlých místech, kde je málo vozidel nebo konstrukcí (např. poušť, louka, předměstí atd.).
  - Jedete po parkovišti.
  - Jízda výtahovou bránou, po staveništi, nezpevněné cestě, částečně zpevněné cestě, nerovné vozovce, přes zpomalovací prahy apod.
  - Jízda v blízkosti kovových konstrukcí jako staveniště, železnice atd.
  - Jízda ve svahu, po klikaté silnici apod.
  - Jízda po silnici se stromy nebo pouličními světly po stranách.
  - Jízda po úzké silnici s přerostlými stromy nebo trávou.
  - Dochází k rušení elektromagnetickými vlnami, jako je jízda v oblasti se silnými rádiovými vlnami nebo elektrickým rušením
- Pokud se vozidlo pohybuje nestabilně nebo se silně otřásá
- Pokud se výrazně změnila výška vozidla v důsledku abnormálního tlaku v pneumatikách nebo přetížení nákladového prostoru



## VÝSTRAHA

- Jízda po klikaté silnici.



Asistenční systém pro prevenci srážky vpředu nemusí detekovat jiná vozidla, jednostopá motorová vozidla, chodce nebo cyklisty před vámi při jízdě na klikatých silnicích, které nepříznivě ovlivňují funkci snímačů. V důsledku toho nemusí k varování či brzdění dojít, když je to potřeba.

Při jízdě na klikatých silnicích musíte udržovat bezpečnou brzdovou vzdálenost a v případě potřeby změnit volantem směr jízdy a sešlápnutím brzdového pedálu zpomalit, abyste udrželi bezpečnou vzdálenost.

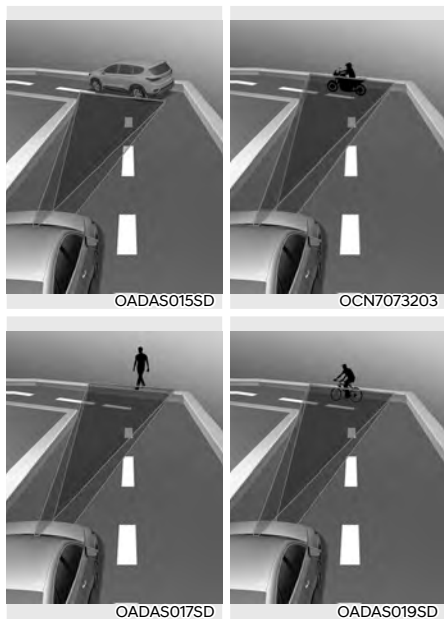

Asistenční systém pro prevenci srážky vpředu může při jízdě po klikaté silnici detekovat vozidlo, jednostopé motorové vozidlo, chodce nebo cyklistu ve vedlejším jízdním pruhu nebo mimo jízdní pruh.

Pokud k tomu dojde, asistenční systém pro prevenci srážky vpředu může varovat řidiče a ovládat brzdu bezdůvodně. Neustále si udržujte přehled o dopravní situaci kolem vozidla.

#### • Jízda po silnici ve svahu



**Asistenční systém pro prevenci srážky vpředu nemusí detekovat jiná vozidla, jednostopá motorová vozidla, chodce nebo cyklisty před vámi při jízdě do kopce nebo z kopce, která nepříznivě ovlivňuje funkci snímačů.**

**To může mít za následek bezdůvodné varování nebo brzdění, nebo nemusí k varování či brzdění dojít, když je to potřeba.**

**Rychlost vozidla se také může rychle snížit, když je náhle detekováno vozidlo, jednostopé motorové vozidlo, chodec nebo cyklista vpředu.**

**Při jízdě do kopce nebo z kopce vždy sledujte dopravní situaci a v případě potřeby změňte volantem směr jízdy a sešlápnutím brzdového pedálu zpomalte, abyste udrželi bezpečnou vzdálenost.**

- Změna jízdního pruhu

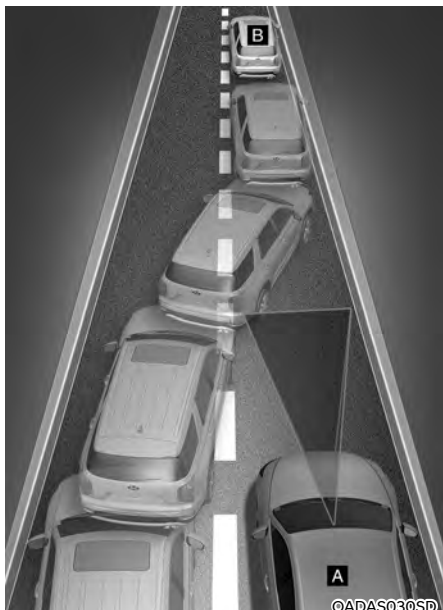

[A]: Vaše vozidlo, [B]: Vozidlo přejíždějící do jiného jízdního pruhu

Když do vašeho jízdního pruhu vjede ze sousedního pruhu jiné vozidlo, nebude snímačem rozpoznáno, dokud se nedostane do detekčního rozsahu snímače. Asistenční systém pro prevenci srážky vpředu nemusí vozidlo okamžitě detekovat, když vozidlo náhle přejíždí do jiného jízdního pruhu. V takovém případě musíte udržovat bezpečnou brzdovou vzdálenost a v případě potřeby změnit volantem směr jízdy a sešlápnutím brzdového pedálu zpomalit, abyste udrželi bezpečnou vzdálenost.



[A]: Vaše vozidlo, [B]: Vozidlo přejíždějící do jiného jízdního pruhu [C]: Vozidlo ve stejném jízdním pruhu

**Když vozidlo před vámi vyjíždí z jízdního pruhu, asistenční systém pro prevenci srážky vpředu nemusí okamžitě detekovat vozidlo, které je před vámi nyní. V takovém případě musíte udržovat bezpečnou brzdovou vzdálenost a v případě potřeby změnit volantem směr jízdy a sešlápnutím brzdového pedálu zpomalit, abyste udrželi bezpečnou vzdálenost.**

### • Detekování vozidla

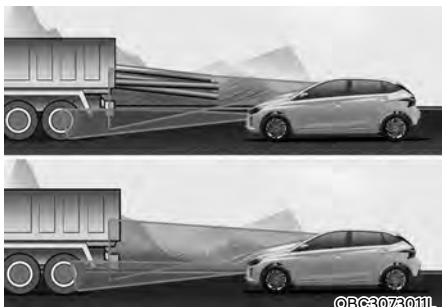

Pokud vozidlo před vámi veze náklad přesahující směrem dozadu, nebo pokud má vozidlo před vámi vyšší světlou výšku, je nutná zvýšená pozornost. Asistenční systém pro prevenci srážky vpředu nemusí být schopný detekovat náklad přesahující z vozidla. V takových případech musíte zachovávat bezpečnou brzdovou vzdálenost od předmětu nejvíce vzadu a v případě potřeby změnit volantem směr jízdy a sešlápnutím brzdového pedálu zpomalit, abyste udrželi bezpečnou vzdálenost.

### VÝSTRAHA

- Při tažení přívěsu nebo jiného vozidla vám doporučujeme z bezpečnostních důvodů vypnout asistenční systém pro prevenci srážky vpředu.
- Asistenční systém pro prevenci srážky vpředu může zasáhnout, pokud jsou detekovány objekty, které mají podobný tvar nebo vlastnosti jako vozidla, jednostopá motorová vozidla, chodci a cyklisti.
- Asistenční systém pro prevenci srážky vpředu může nereagovat na předměty, jako jsou jízdni kola, motocykly nebo menší předměty opatřené koly, jako jsou zavazadla, nákupní vozíky nebo kočárky.
- Asistenční systém pro prevenci srážky vpředu nemusí fungovat správně, pokud je rušen silnými elektromagnetickými vlnami.
- Asistenční systém pro prevenci srážky vpředu nemusí fungovat po dobu 15 sekund po nastartování vozidla nebo po inicializaci přední kamery.

## SYSTÉM PRO UDRŽENÍ V JÍZDNÍM PRUHU (LKA) (JE-LI VE VÝBAVĚ)

Když rychlost vozidla přesahuje určitou hodnotu, systém pro udržení v jízdním pruhu detekuje značení jízdního pruhu (nebo okraje vozovky) a může vás varovat, pokud vaše vozidlo vyjede z jízdního pruhu bez použití směrových světel, a může vám pomoci s řízením, aby nedošlo k vyjetí vozidla z jízdního pruhu.

### Detekční snímač



©BC3073001L

[1]: Přední kamera

Přední kamera se využívá jako detekční snímač k detekci značení jízdních pruhů.

Umístění detekčního snímače je znázorněno na obrázku výše.



### POZOR

Další informace o opatřeních pro přední kameru naleznete v části „Asistenční systém pro prevenci srážky vpředu (FCA)“ v této kapitole.

## Nastavení systému pro udržení v jízdním pruhu

### Bezpečnost jízdy v pruzích



©BC3073209L

Se zapnutým motorem vyberte možnost **User settings** → **Driver assistance** → **Driving safety** → **Lane Safety** v nabídce Nastavení sdruženého přístroje nebo **Settings** → **Vehicle** → **Driver assistance** → **Driving Safety** → **Lane Safety** v nabídce Nastavení multimediálního systému a nastavte, zda se mají používat jednotlivé funkce.

Je-li zvolena možnost „**Lane Safety**“ (Bezpečnost jízdy v pruzích), systém pro udržení v jízdním pruhu bude automaticky pomáhat řidiči s řízením při detekci opouštění jízdního pruhu, aby zabránil vyjetí vozidla z jeho jízdního pruhu. Je-li zrušen výběr možnosti **Lane Safety**, systém pro udržení v jízdním pruhu se vypne a na sdruženém přístroji se rozsvítí žlutá kontrolka (🚦).



### VÝSTRAHA

- Systém pro udržení v jízdním pruhu nebude ovládat volant, když vozidlo pojede středem jízdního pruhu.
- Řidič by měl vždy věnovat pozornost svému okolí. Pokud je zrušen výběr možnosti „Lane Safety“, systém pro udržení v jízdním pruhu vám nemůže pomáhat.
- Při opětovném nastartování vozidla se zachová poslední nastavení systému pro udržení v jízdním pruhu.

## **i** Informace

Když je systém pro udržení v jízdním pruhu vypnutý tlačítkem asistenta pro jízdu v pružích, nastavení bezpečnosti jízdy v pružích se vypnou.

### Způsoby varování



OBC3073205L

Metody varování lze nastavit při zapnutém motoru. Vyberte **User settings** → **Driver Assistance** → **Warning Methods** v nabídce Nastavení sdruženého přístroje nebo **Settings** → **Vehicle** → **Driver assistance** → **Warning Methods** v nabídce Nastavení multimediálního systému a změňte následující nastavení:

- **Hlasitost varování:** Úprava hlasitosti varovného zvuku.
- **Haptické varování:** Aktivuje varování vibracemi volantu. (je-li ve výbavě)
- **Priorita bezpečnosti jízdy:** Sníží hlasitost všech ostatních zvuků, když zní varovný zvuk systému bezpečnosti jízdy. (u typu s multimediálním systémem)

## **i** Informace

- Pokud změníte způsoby varování, mohou se použít pro každou funkci asistenčního systému řidiče. Zkontrolujte a změňte jej v každé funkci.
- Při opětovném nastartování vozidla se zachová poslední nastavení způsobů varování.

- V závislosti na specifikaci vozidla nemusí být nabídka nastavení k dispozici.
- Položky **Warning Volume** a **Haptic Warning** nelze vypnout zároveň. Když je jedno z varování vypnuto, aktivuje se druhé.

### Činnost systému pro udržení v jízdním pruhu

#### Zapnutí a vypnutí systému pro udržení v jízdním pruhu



OBC3073012L

Systém pro udržení v jízdním pruhu se zapne při každém nastartování vozidla. Na sdruženém přístroji se rozsvítí šedá nebo zelená kontrolka .

Když je zapnutý systém pro udržení v jízdním pruhu, stisknutím a podržením tlačítka asistenta pro jízdu v pružích  funkci vypnete.

Když je systém pro udržení v jízdním pruhu vypnutý, ve sdruženém přístroji se rozsvítí žlutá kontrolka .

## Varování a ovládání

Systém pro udržení v jízdním pruhu varuje řidiče a řídí vozidlo vybavené systémem pro udržení v jízdním pruhu.

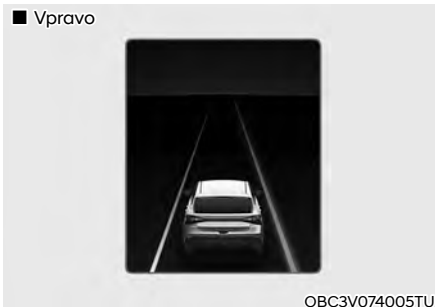

## Systém varování při opuštění jízdního pruhu

- Jako varování řidiči, že vozidlo vyjíždí z promítaného jízdního pruhu vpředu, bude ve sdruženém přístroji blikat zelená kontrolka (  ). Na sdruženém přístroji bude rovněž blikat čára jízdního pruhu podle toho, kterým směrem vozidlo vyjíždí a bude znít varovný zvuk.
- Systém varování při opuštění jízdního pruhu funguje za níže uvedených podmínek a podle cíle rozpoznávání.
  - Značení jízdního pruhu: Rychlost vozidla 45 až 200 km/h
  - Krajnice vozovky: Rychlost vozidla 60 až 200 km/h

## Systém pro udržení v jízdním pruhu

- Jako varování řidiče, že vozidlo vyjíždí z promítaného jízdního pruhu vpředu, bude ve sdruženém přístroji blikat zelená kontrolka (  ). Systém rovněž provede volantem řídicí zásah, aby vozidlo zůstalo uvnitř jízdního pruhu.
- Systém pro udržení v jízdním pruhu funguje za následujících podmínek podle cíle rozpoznávání.
  - Značení jízdního pruhu: Rychlost vozidla 45 až 200 km/h
  - Krajnice vozovky: Rychlost vozidla 60 až 200 km/h

## Varování o nepřítomnosti rukou na volantu



OBC3073015L

Pokud řidič na několik sekund sundá ruce z volantu, na sruženém přístroji se zobrazí varovné hlášení „Keep hands on the steering wheel“ (Mějte ruce na volantu) a postupně bude vydáván varovný zvuk.



## VÝSTRAHA

- **Systém nemusí pomáhat s řízením, pokud volant držíte velmi pevně nebo je natočen o více než určitý úhel.**
- **Systém pro udržení v jízdním pruhu nefunguje vždy. Je odpovědností řidiče, aby vždy bezpečně řídil vozidlo a udržoval vozidlo v příslušném jízdním pruhu.**
- **Hlášení varování o nepřítomnosti rukou na volantu se může v závislosti na jízdních podmínkách zobrazit opožděně. Vždy mějte za jízdy ruce na volantu.**
- **Pokud je volant držen velmi lehce, může se hlášení varování o nepřítomnosti rukou na volantu zobrazit, protože systém pro udržení v jízdním pruhu nemusí rozeznat, že má řidič ruce na volantu.**
- **Pokud na volant připevníte nějaké předměty, varování o nepřítomnosti rukou na volantu nemusí fungovat správně.**

## **i** Informace

- **Další informace o nastavení sruženého přístroje naleznete v části „Ovládání displeje sruženého přístroje“ v kapitole 4.**
- **Když jsou detekována obě značení jízdního pruhu (nebo krajnice), barva čar jízdního pruhu na sruženém přístroji se změní z šedé na bílou.**

### ■ Jízdní pruh nedetekován



OBC3073017L

### ■ Jízdní pruh detekován



OBC3073016L

- **Obrázky a barvy na displeji sruženého přístroje se mohou lišit v závislosti na typu sruženého přístroje nebo tématu zvoleném na displeji sruženého přístroje.**
- **I když systém pro udržení v jízdním pruhu pomáhá s řízením, řidič může stále ovládat volant.**
- **Ovládání volantu může v případě, že systém pro udržení v jízdním pruhu pomáhá s řízením, vyžadovat vyšší nebo nižší sílu než v situaci, kdy systém v činnosti není.**



## Porucha a omezení systému pro udržení v jízdním pruhu

### Porucha systému pro udržení v jízdním pruhu



OBC3073210L

Pokud systém pro udržení v jízdním pruhu nefunguje správně, zobrazí se varovné hlášení „Check Lane Safety system“ (Zkontrolujte systém pro bezpečnost jízdy v pruzích) a na sdruženém přístroji se rozsvítí kontrolka hlavního varovného hlášení (⚠) a žlutá kontrolka (🚗). Pokud tato situace nastane, doporučujeme vám nechat vozidlo zkontrolovat u autorizovaného opravce HYUNDAI.

### Vypnutí systému pro udržení v jízdním pruhu



OBC3073264E

Pokud je čelní okno v místě, kde se nachází přední kamera nebo snímač, pokryté cizím materiálem, jako je sníh nebo kapky deště, může to snížit detekční schopnost a dočasně omezit nebo vypnout systém pro udržení v jízdním pruhu.

Pokud k tomu dojde, zobrazí se varovné hlášení „Lane Safety system disabled. Camera obscured“ (Systém bezpečnosti v jízdních pruzích je vypnutý. Kamera je zakrytá.) a na sdruženém přístroji se rozsvítí kontrolka hlavního varovného hlášení (⚠) a varovná kontrolka systému pro udržení v jízdním pruhu (🚗).

Po odstranění sněhu, kapek deště nebo cizího materiálu bude systém pro udržení v jízdním pruhu fungovat správně.

Pokud systém pro udržení v jízdním pruhu ani po jejich odstranění nefunguje správně, doporučujeme vám nechat vozidlo zkontrolovat autorizovaným opravcem HYUNDAI.

### ⚠ VÝSTRAHA

- I když se na sdruženém přístroji varovné hlášení nezobrazí nebo se varovná kontrolka nerozsvítí, systém pro udržení v jízdním pruhu nemusí fungovat správně.
- Pokud je vozidlo vypnuté a opětovně nastartováno, zatímco je kamera zablokovaná nebo nefunkční, stav zůstane zachován. Systém pro udržení v jízdním pruhu proto nemusí fungovat správně.

## Omezení systému pro udržení v jízdním pruhu

Systém pro udržení v jízdním pruhu nemusí fungovat správně nebo může fungovat neočekávaně za následujících okolností:

- Jízdní pruh je znečištěný nebo obtížně rozeznatelný, protože:
  - Značení jízdního pruhu (nebo okraj vozovky) je pokryto srážkovou vodou, sněhem, prachem, olejem apod.
  - Je obtížné odlišit barvu čar jízdního pruhu (nebo okraje vozovky) od povrchu vozovky.
  - Na silnici blízko jízdního pruhu je jiné značení (nebo okraje vozovky) nebo značení (nebo okraje vozovky) na silnici vypadá podobně jako značení jízdního pruhu (nebo okraj vozovky).
  - Značení jízdního pruhu (nebo okraj vozovky) je nezřetelné nebo poškozené.
  - Na značení jízdního pruhu (nebo okraj vozovky) dopadá stín od středového dělicího pásu, stromů, zábradlí, protihlukových bariér apod.
- Jízdní pruh (nebo okraj vozovky) je vyznačený více než dvěma liniemi.
- Počet jízdních pruhů se mění nebo se jízdní pruhy spojují
- Značení jízdních pruhů (nebo okrajů vozovky) je komplikované nebo je nahrazují konstrukce například u staveníště.
- Na silnici je jiné značení, jako jsou klikaté pruhy, značení přechodu pro chodce a dopravní značky.
- Jízdní pruh náhle zmizí, například na křižovatce.
- Jízdní pruh nebo vozovka jsou velmi široké nebo úzké.
- Na silnici je vyznačený okraj vozovky bez jízdního pruhu.
- Na vozovce je hraniční konstrukce,

například mýtná brána, chodník, obrubník apod.

- Vzdálenost od vozidla před vámi je velmi krátká nebo vozidlo před vámi zakrývá čáru jízdního pruhu (nebo okraj vozovky).

## Informace

**Další informace o omezeních pro přední kameru naleznete v části „Asistenční systém pro prevenci srážky vpředu (FCA)“ v této kapitole.**

## VÝSTRAHA

**Při používání systému pro udržení v jízdním pruhu dodržujte následující pokyny:**

- **Řidič nese odpovědnost za bezpečnou jízdu a řízení vozidla. Nespolehejte se pouze na systém pro udržení v jízdním pruhu a nejezděte nebezpečně.**
- **Systém pro udržení v jízdním pruhu se může vypnout nebo nemusí správně fungovat, v závislosti na stavu vozovky nebo okolí. Při řízení buďte vždy opatrní.**
- **Pokud není jízdní pruh správně detekován, postupujte podle části „Omezení systému pro udržení v jízdním pruhu“.**
- **Při tažení přívěsu nebo jiného vozidla doporučujeme z bezpečnostních důvodů systém pro udržení v jízdním pruhu vypnout.**
- **Pokud vozidlo jede vysokou rychlostí, systém nebude zasahovat do řízení. Řidič musí při používání systému pro udržení v jízdním pruhu vždy dodržovat rychlostní omezení.**
- **Pokud se zobrazuje varovné hlášení jakékoli jiné funkce nebo se vydává varovný zvuk, nemusí se zobrazit varovné hlášení systému pro udržení v jízdním pruhu a nemusí zaznít jeho varovný zvuk.**

- Pokud je prostředí hlučné, nemusíte slyšet varovný zvuk systému pro udržení v jízdním pruhu.
- Jestliže na volant připevníte nějaké předměty, systém nemusí pomáhat s řízením správně.
- Systém pro udržení v jízdním pruhu nemusí fungovat po dobu 15 sekund po nastartování vozidla nebo po inicializaci přední kamery.
- Systém pro udržení v jízdním pruhu nebude fungovat, když:
  - Směrová světla nebo výstražná světla jsou zapnutá.
  - Vozidlo nejede uprostřed pruhu, když dojde k zapnutí systému pro udržení v jízdním pruhu nebo bezprostředně po změně jízdního pruhu.
  - Je v činnosti systém ESC (elektronický stabilizační systém) nebo VSM (řízení stability vozidla).
  - Vozidlo projíždí prudkou zatáčkou.
  - Je rychlost vozidla nižší než 5 km/h nebo vyšší než 10 km/h
  - Vozidlo náhle mění jízdní pruh.
  - Vozidlo náhle zabrzdí.
- Zatížení přesahující maximální povolený náklad nebo zatížení soustředěné v jednom bodě nákladového prostoru může snížit jízdní stabilitu vozidla, což může následně snížit účinnost systému pro udržení v jízdním pruhu.

## SYSTÉM VAROVÁNÍ PŘED KOLIZÍ V MRTVÉM ÚHLU (BCW) (JE-LI VE VÝBAVĚ)

Systém varování před kolizí v mrtvém úhlu detekuje blízká vozidla v mrtvém úhlu řidiče a varuje vás před možnou kolizí varovnou kontrolkou a varovným zvukem.

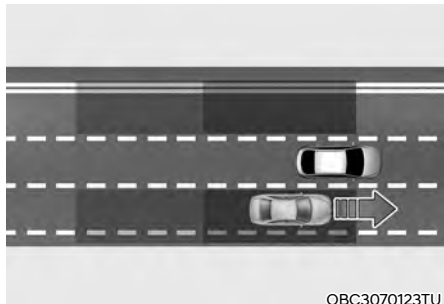

Systém varování před kolizí v mrtvém úhlu detekuje a informuje řidiče, že se v mrtvém úhlu nachází vozidlo.

### POZOR

**Detekční rozsah se může lišit v závislosti na rychlosti vašeho vozidla. Systém varování před kolizí v mrtvém úhlu vás nemusí varovat na přítomnost vozidla v mrtvém úhlu, když jedete vysokou rychlostí.**

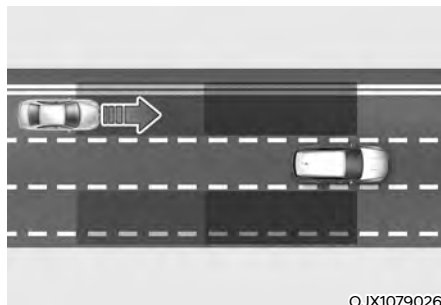

Systém varování před kolizí v mrtvém úhlu detekuje a informuje řidiče, že se z oblasti mrtvého úhlu blíží vysokou rychlostí vozidlo.

### POZOR

**Rychlost varování se může lišit v závislosti na rychlosti vozidla blížícího se vysokou rychlostí.**

## Detekční snímač



OBC3073018L

[1]: Zadní rohový radar

Umístění detekčního snímače je znázorněno na obrázku výše.



## POZOR

Pro zachování optimálního výkonu detekčního snímače dodržujte následující opatření:

- Nikdy nerozebírejte zadní rohový radar ani sestavu radaru, ani je nepoškozujte.
- Pokud byl zadní rohový radar nebo jeho okolí jakýmkoli způsobem poškozeno nebo vystaveno nárazu, systém varování před kolizí v mrtvém úhlu nemusí fungovat správně, i když se na sdruženém přístroji nezobrazí varovné hlášení. Doporučujeme vám nechat vozidlo zkontrolovat u autorizovaného opravce HYUNDAI.
- Pokud došlo k výměně nebo opravě zadních rohových radarů, doporučujeme vám nechat vozidlo zkontrolovat autorizovaným opravcem HYUNDAI.
- Pro opravu zadního nárazníku, kde se nachází zadní rohový radar, používejte pouze originální náhradní díly.
- Do blízkosti zadního rohového radaru neumísťujte rámeček na registrační značku ani nelepte cizí předměty jako nálepky, fólie nebo ochranné polepy nárazníku.

- Systém varování před kolizí v mrtvém úhlu nemusí fungovat správně, pokud byl vyměněn nárazník nebo bylo poškozeno okolí zadního rohového radaru nebo byl nalakován.
- Pokud je nainstalován přívěs, nosič apod., může to nepříznivě ovlivnit funkčnost zadního rohového radaru nebo systém varování před kolizí v mrtvém úhlu nemusí pracovat vůbec.

## Nastavení systému varování před kolizí v mrtvém úhlu

### Bezpečnost v mrtvém úhlu



Se zapnutým motorem vyberte možnost **User settings → Driver Assistance → Driving Safety → Blind-spot Safety** v nabídce Nastavení sdruženého přístroje nebo **Settings → Vehicle → Driver assistance → Driving Safety → Blind-spot Safety** v nabídce Nastavení multimediálního systému a nastavte, zda se mají používat jednotlivé funkce.

- Je-li vybrána možnost „**Blind-Spot Safety**“ (Bezpečnost v mrtvém úhlu), systém varování před kolizí v mrtvém úhlu varuje řidiče varovným hlášením, zvukovým varováním a vibracemi volantů (je-li ve výbavě) v závislosti na úrovních rizika kolize. Systém nebude pomáhat s brzděním.



Po nastartování motoru s vypnutým systémem varování před kolizí v mrtvém úhlu se na sdruženém přístroji zobrazí hlášení „Blind Spot Safety System is Off“ (Systém bezpečnosti v mrtvém úhlu je vypnutý).

Pokud zvolíte možnost „**Blind-spot safety**“ (Bezpečnost v mrtvém úhlu), varovná kontrolka ve vnějším zpětném zrcátku bude po dobu tří sekund blikat. Pokud je zapnuté vozidlo, když je zvolena možnost „**Blind-Spot safety**“ (Bezpečnost v mrtvém úhlu), bude po dobu tří sekund blikat varovná kontrolka ve vnějším zpětném zrcátku.

### VÝSTRAHA

**Řidič by měl vždy věnovat pozornost svému okolí a jet bezpečně.**

**Pokud je zrušen výběr možnosti „Blind-Spot Safety“ (Bezpečnost v mrtvém úhlu), systém varování před kolizí v mrtvém úhlu vám nemůže pomáhat.**

### Informace

**Při opětovném nastartování motoru se zachová poslední nastavení systému varování před kolizí v mrtvém úhlu.**

## Způsoby varování



Metody varování lze nastavit při zapnutém motoru. Vyberte **User settings** → **Driver Assistance** → **Warning Methods** v nabídce Nastavení sdruženého přístroje nebo **Settings** → **Vehicle** → **Driver assistance** → **Warning Methods** v nabídce Nastavení multimediálního systému a změňte následující nastavení:

- **Hlasitost varování:** Úprava hlasitosti varovného zvuku.
- **Priorita bezpečnosti jízdy:** Sníží hlasitost všech ostatních zvuků, když zní varovný zvuk systému bezpečnosti jízdy (u typu s multimediálním systémem).



### Informace

- Pokud změňte způsoby varování, mohou se použít pro každou funkci asistenčního systému řidiče. Zkontrolujte a změňte je v každé funkci.
- Při opětovném nastartování vozidla se zachová poslední nastavení způsobů varování.
- V závislosti na specifikaci vozidla nemusí být nabídka nastavení k dispozici.

## Činnost systému varování před kolizí v mrtvém úhlu

Systém varování před kolizí v mrtvém úhlu vás varuje následujícími úkony:

- Varování před vozidlem v mrtvém úhlu
- Varování před kolizí

### Varování před vozidlem v mrtvém úhlu



Jako varování řidiče, že bylo detekováno vozidlo, se ve vnějším zpětném zrcátku rozsvítí varovná kontrolka.

- Varování o detekování vozidla bude v činnosti, když rychlost vašeho vozidla bude vyšší než 20 km/h a rychlost vozidla v oblasti mrtvého úhlu bude vyšší než 10 km/h.

## Varování před kolizí

Varování před kolizí bude v činnosti, když je zapnuto směrové světlo ve směru detekovaného vozidla v mrtvém úhlu.

- Jako varování řidiče před kolizí se ve vnějším zpětném zrcátku rozsvítí varovná kontrolka, může zaznít varovný zvuk a zavibruje volant (je-li ve výbavě).
- Když vypnete směrové světlo, varování před kolizí se zruší a systém varování před kolizí v mrtvém úhlu se vrátí do stavu detekování vozidel.

Varování před kolizí vás může varovat za následujících podmínek:

- Rychlost vašeho vozidla je vyšší než 40 km/h.
- Rychlost vozidla ve vašem mrtvém úhlu je vyšší než 10 km/h.

## VÝSTRAHA

- Detekční rozsah zadního rohového radaru je dán standardní šířkou vozovky, proto může systém varování před kolizí v mrtvém úhlu na úzké silnici detekovat další vozidla ve vedlejším v jízdním pruhu a varovat vás. Naproti tomu na široké silnici nemusí být systém varování před kolizí v mrtvém úhlu schopen detekovat vozidlo jedoucí ve vedlejším jízdním pruhu a nemusí vás varovat.
- Pokud jsou zapnutá výstražná světla, varování před kolizí podle směrového světla nebude fungovat.

## Informace

- Pokud je sedadlo řidiče na levé straně, může při odbočování doleva dojít k varování před kolizí. Udržujte dostatečnou vzdálenost od vozidel v levém jízdním pruhu. Pokud je sedadlo řidiče na pravé straně, může při odbočování doprava dojít k varování před kolizí. Udržujte dostatečnou vzdálenost od vozidel v pravém jízdním pruhu.
- Obrázky a barvy na sdruženém přístroji se mohou lišit v závislosti na typu sdruženého přístroje nebo tématu zvoleném na sdruženém přístroji.

## VÝSTRAHA

Při používání systému varování před kolizí v mrtvém úhlu dodržujte následující opatření:

- Pro vaši bezpečnost měňte Nastavení až po zaparkování vozidla na bezpečném místě.
- Pokud se zobrazuje varovné hlášení jakékoli jiné funkce nebo se vydává varovný zvuk, nemusí se zobrazit varovné hlášení systému varování před kolizí v mrtvém úhlu a nemusí zaznít jeho varovný zvuk.
- Pokud je prostředí hlučné, nemusíte slyšet varovný zvuk systému varování před kolizí v mrtvém úhlu.
- V závislosti na stavu vozovky a jízdních podmínkách může systém varování před kolizí v mrtvém úhlu varovat řidiče pozdě nebo jej nemusí varovat vůbec.
- Řidič by měl neustále udržovat kontrolu nad vozidlem. Nespolehejte se na systém varování před kolizí v mrtvém úhlu.
- Nikdy záměrně nezkoušejte činnost systému varování před kolizí v mrtvém úhlu s osobami, zvířaty, předměty atd. Může dojít k vážnému nebo smrtelnému zranění.



## Porucha a omezení systému varování před kolizí v mrtvém úhlu

### Porucha systému varování před kolizí v mrtvém úhlu



Pokud systém varování před kolizí v mrtvém úhlu nefunguje správně, na sdruženém přístroji se na několik sekund zobrazí varovné hlášení „Check blind-spot safety systems“ (Zkontrolujte systém bezpečnosti v mrtvém úhlu) a na sdruženém přístroji se rozsvítí kontrolka hlavního varovného hlášení (⚠). Pokud tato situace nastane, doporučujeme vám nechat vozidlo zkontrolovat u autorizovaného opravce HYUNDAI.



Pokud varovná kontrolka ve vnějším zpětném zrcátku nefunguje správně, na sdruženém přístroji se na několik sekund zobrazí varovné hlášení „Check outside mirror warning icon“ (Zkontrolujte varovnou ikonu vnějšího zpětného zrcátka) a na sdruženém přístroji se rozsvítí kontrolka hlavního varovného

hlášení (⚠). Pokud tato situace nastane, doporučujeme vám nechat vozidlo zkontrolovat u autorizovaného opravce HYUNDAI.

### Vypnutí systému varování před kolizí v mrtvém úhlu



Pokud je zadní nárazník v místě zadního rohového radaru nebo snímače pokrytý cizím materiálem, jako je sníh nebo kapky deště, nebo jste namontovali přívěs nebo nosič, může to snížit detekční schopnost a dočasně omezit nebo vypnout systém varování před kolizí v mrtvém úhlu.

Pokud k tomu dojde, na sdruženém přístroji se zobrazí varovné hlášení „Blind-spot safety systems disabled. Radar blocked“ (Systém bezpečnosti v příčném směru při couvání je vypnutý. Radar je zakrytý.).

Po odstranění takového cizího materiálu nebo přívěsu apod. a opětovném nastartování motoru bude systém varování před kolizí v mrtvém úhlu fungovat správně.

Pokud systém varování před kolizí v mrtvém úhlu ani po jejich odstranění nefunguje správně, doporučujeme vám nechat vozidlo zkontrolovat autorizovaným opravcem HYUNDAI.



## VÝSTRAHA

- Přestože se na sdruženém přístroji nezobrazí varovné hlášení, systém varování před kolizí v mrtvém úhlu nemusí fungovat správně.
- Systém varování před kolizí v mrtvém úhlu nemusí fungovat správně v oblasti (např. v otevřeném terénu), kde nejsou ihned po zapnutí motoru detekovány žádné předměty, nebo když je detekční snímač zablokovaný cizím materiálem ihned po nastartování motoru.



## POZOR

Chcete-li nainstalovat nebo odmontovat přívěs, nosič nebo jiné příslušenství, vypněte systém varování před kolizí v mrtvém úhlu. Po dokončení práce systém varování před kolizí v mrtvém úhlu zapněte.

## ***Omezení systému varování před kolizí v mrtvém úhlu***

Systém varování před kolizí v mrtvém úhlu nemusí fungovat správně nebo může fungovat neočekávaně za následujících okolností:

- Je nepříznivé počasí, například husté sněžení, silný déšť atd.
- Zadní rohový radar je zakrytý sněhem, kapkami deště, nečistotami apod.
- Teplota v okolí zadního rohového radaru je vysoká nebo nízká.
- Jedete po nájezdu na dálnici.
- Chodník u silnice (nebo přilehlá půda) obsahuje abnormální množství kovových součástí (např. z důvodu výstavby metra).
- V blízkosti vozidla je pevný předmět, například protihlukové bariéry, zábradlí, středové oddělovače, závory, pouliční lampy, dopravní značky, tunely, stěny atd. (včetně dvojitých konstrukcí).
- Jízda po úzké silnici s přerostlými stromy nebo trávou.
- Jízda v rozlehlých místech, kde je málo vozidel nebo konstrukcí (např. poušť, louka, předměstí atd.).
- Jízda po mokré vozovce, například projíždění louží na silnici.
- Druhé vozidlo jede velmi těsně za vaším vozidlem nebo projíždí v těsné blízkosti kolem vašeho vozidla.
- Rychlost druhého vozidla je tak vysoká, že kolem vašeho vozidla projede během krátké doby.
- Vaše vozidlo projíždí kolem druhého vozidla

- Vaše vozidlo mění jízdní pruh.
- Vaše vozidlo nastartuje ve stejnou chvíli jako vozidlo vedle vás a rozjede se.
- Vozidlo ve vedlejším jízdním pruhu přejede dva jízdní pruhy směrem od vás nebo přejede přes dva jízdní pruhy do vedlejšího jízdního pruhu.
- U zadního rohového radaru je instalován přívěs, nosič nebo jiné přídatné příslušenství.
- Nárazník v blízkosti zadního rohového radaru je zakrytý předměty, jako je nálepka, kryt nárazníku, nosič kol atd.
- Zadní nárazník v blízkosti zadního rohového radaru utrpěl náraz, je poškozený, nebo byl radar přemístěn ze své původní polohy.
- Výška vašeho vozidla je nízká nebo vysoká kvůli těžkému nákladu, neobvyklému tlaku v pneumatikách apod.

Systém varování před kolizí v mrtvém úhlu nemusí fungovat správně nebo může fungovat neočekávaně, pokud jsou detekovány následující předměty:

- Je detekován motocykl nebo jízdní kolo.
- Je detekováno vozidlo, jako je plochý přívěs.
- Je detekováno velké vozidlo, jako je autobus nebo nákladní automobil.
- Je detekována pohybující se překážka, jako je chodec, zvíře, nákupní vozík nebo dětský kočárek.
- Je detekováno vozidlo s nízkou výškou, například sportovní vůz



## VÝSTRAHA

- Jízda po klikaté silnici.



**Systém varování před kolizí v mrtvém úhlu nemusí při jízdě po klikaté silnici fungovat správně. Funkce nemusí detekovat vozidlo ve vedlejším jízdním pruhu.**

**Při jízdě vždy věnujte pozornost stavu vozovky a dopravní situaci.**



**Systém varování před kolizí v mrtvém úhlu nemusí při jízdě po klikaté silnici fungovat správně. Funkce může detekovat vozidlo ve stejném jízdním pruhu.**

**Při jízdě vždy věnujte pozornost stavu vozovky a dopravní situaci.**

- Jízda v místech spojování nebo rozdělování silnice

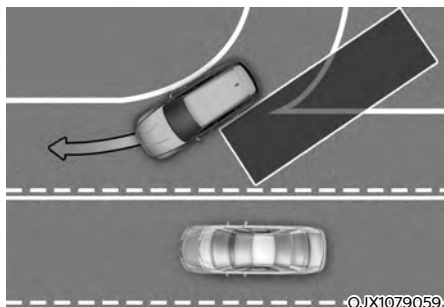

Systém varování před kolíží v mrtvém úhlu nemusí při projíždění místy spojování nebo rozdělování silnice fungovat správně. Funkce nemusí detekovat vozidlo ve vedlejším jízdním pruhu.

Při jízdě vždy věnujte pozornost stavu vozovky a dopravní situaci.

- Jízda po silnici ve svahu

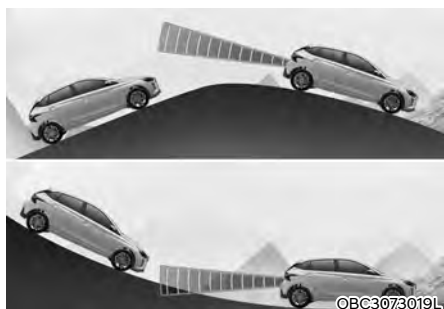

Systém varování před kolíží v mrtvém úhlu nemusí při jízdě ve svahu fungovat správně. Funkce nemusí detekovat vozidlo ve vedlejším jízdním pruhu nebo může nesprávně detekovat zemský povrch nebo konstrukci.

Při jízdě vždy věnujte pozornost stavu vozovky a dopravní situaci.

- Jízda v místech s jízdními pruhy v různých výškách



Systém varování před kolíží v mrtvém úhlu nemusí fungovat správně při jízdě v místech s jízdními pruhy v různých výškách. Funkce nemusí detekovat vozidlo na silnici s jízdními pruhy v různých výškách (napojovací úsek podjezdu, křižovatky dělené silnicemi různého sklonu apod.).

Při jízdě vždy věnujte pozornost stavu vozovky a dopravní situaci.

## VÝSTRAHA

- Systém varování před kolíží v mrtvém úhlu nemusí fungovat správně, pokud je rušen silnými elektromagnetickými vlnami.
- Systém varování před kolíží v mrtvém úhlu nemusí fungovat po dobu 3 sekund po nastartování vozidla nebo po inicializaci zadních rohových radarů.

## SYSTÉM MANUÁLNÍHO OMEZOVAČE RYCHLOSTI (MSLA)



OBC3073217L

- (1) Kontrolka zapnutí systému manuálního omezovače rychlosti
- (2) Nastavená rychlost

Nechcete-li překračovat určitou rychlost, můžete nastavit rychlostní omezení.

Jestliže pojedete rychleji než je nastavené rychlostní omezení, bude v činnosti systém manuálního omezovače rychlosti (nastavené rychlostní omezení bude blikat a bude znít zvukové znamení), dokud se rychlost vozidla nevrátí pod vymezené rychlostní omezení.

### Nastavení systému manuálního omezovače rychlosti

#### Způsoby varování



OBC3073205L

Metody varování lze nastavit při zapnutém motoru. Vyberte **User settings** → **Driver Assistance** → **Warning Methods** v nabídce Nastavení sdruženého přístroje nebo **Settings** → **Vehicle** → **Driver assistance** → **Warning Methods** v nabídce Nastavení multimediálního systému a změňte následující nastavení:

- Hlasitost varování: Úprava hlasitosti varovného zvuku.  
Pokud „Warning volume“ (Hlasitost varování) vypnete, v zájmu vaší bezpečnosti vás může funkce varovat nízkou hlasitostí.

#### **i** Informace

- Pokud změňte způsoby varování, mohou se použít pro každou funkci asistenčního systému řidiče. Zkontrolujte a změňte je v každé funkci.
- Při opětovném nastartování vozidla se zachová poslední nastavení způsobů varování.
- V závislosti na specifikaci vozidla nemusí být nabídka nastavení k dispozici.

## Činnost systému manuálního omezoče rychlosti

### Nastavení rychlostního omezení



OBC3073022L

1. Při požadované rychlosti stiskněte a podržte tlačítko asistenčního systému (☺). Na sduženém přístroji se rozsvítí kontrolka systému manuálního omezoče rychlosti (LIMIT).



OBC3073241L



OBC3073242L

2. Zatlačte spínač „+“ nahoru nebo spínač „-“ dolů a při požadované rychlosti ho uvolněte.  
Zatlačte spínač „+“ nahoru nebo spínač „-“ dolů a přidržte ho.

Rychlost se nejprve zvýší nebo sníží na nejbližší násobek deseti km/h, a poté se při každém takovém stisknutí spínače zvýší nebo sníží o 10 km/h.



OBC3073220L

3. Na sduženém přístroji se zobrazí nastavené rychlostní omezení.

Chcete-li jet vyšší rychlostí, než je přednastavené rychlostní omezení, sešlápnutím pedálu akcelerace za bod odporu aktivujete mechanismus kickdown.

Pak se rozblíká nastavené rychlostní omezení a bude znít zvukové znamení, dokud nezpomalíte pod stanovené rychlostní omezení.

### **i** Informace

- Pokud není pedál akcelerace sešlápnutý za bod odporu, rychlost vozidla se bude udržovat v rámci rychlostního omezení.
- Nastavená maximální rychlost se liší v závislosti na specifikaci vozidla. Nastavenou rychlost nemůžete zvýšit nad nastavenou maximální rychlost.

### Dočasné pozastavení systému manuálního omezovače rychlosti



OBC3073021L

Stisknutím spínače **|| C** pozastavíte nastavené rychlostní omezení. Nastavené rychlostní omezení se vypne, ale zůstane svítit kontrolka systému manuálního omezovače rychlosti (**LIMIT**).

### Obnovení činnosti systému manuálního omezovače rychlosti

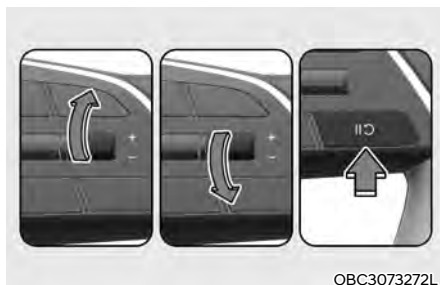

OBC3073272L

Chcete-li po pozastavení funkce obnovit činnost systému manuálního omezovače rychlosti, stiskněte spínač „+“, „-“, **|| C**. Pokud stisknete spínač „+“ nahoru nebo spínač „-“ dolů, rychlost vozidla se nastaví na aktuální rychlost zobrazenou na sdruženém přístroji.

Pokud stisknete spínač **|| C**, rychlost vozidla se obnoví na přednastavenou rychlost.

### Vypnutí systému manuálního omezovače rychlosti



OBC3073022L

Systém manuálního omezovače rychlosti vypnete stisknutím tlačítka asistenčního systému (**OFF**). Kontrolka systému manuálního omezovače rychlosti (**LIMIT**) zhasne.

### ⚠ VÝSTRAHA

Při používání systému manuálního omezovače rychlosti dodržujte následující pokyny:

- Rychlost vozidla vždy nastavujte v souladu s rychlostním omezením platným ve vaší zemi.
- Když systém manuálního omezovače rychlosti nepoužíváte, udržujte jej vypnutý, aby nedošlo k neúmyslnému nastavení rychlosti. Zkontrolujte, že nesvítí kontrolka systému manuálního omezovače rychlosti (**LIMIT**).
- Systém manuálního omezovače rychlosti nenahrazuje řádnou a bezpečnou jízdu. Řidič je neustále odpovědný za bezpečnou jízdu a měl by si být vědom neočekávaných a náhlých situací. Vždy dbejte na stav vozovky.

## SYSTÉM INTELIGENTNÍHO OMEZOVAČE RYCHLOSTI (ISLA) (JE-LI VE VÝBAVĚ)

Systém inteligentního omezovače rychlosti využívá informace z detekovaných dopravních značek a data navigačního systému, aby vás informoval o rychlostním omezení a pomohl vám dodržovat rychlostní omezení na silnici.

### POZOR

- **Systém inteligentního omezovače rychlosti nemusí fungovat správně, pokud se používá v jiných zemích.**
- **Pokud ve vozidle používáte navigaci, musí být pravidelně aktualizována, aby mohl systém inteligentního omezovače rychlosti fungovat správně.**

### Detekční snímač



[1]: Přední kamera

Umístění detekčního snímače je znázorněno na obrázku výše.

### POZOR

**Další informace o opatřeních pro přední kameru naleznete v části „Asistenční systém pro prevenci srážky vpředu (FCA)“ v této kapitole.**



## Nastavení systému inteligentního omezovače rychlosti

### Omezovač rychlosti



Se zapnutým motorem vyberte možnost **User settings → Driver Assistance → Speed Limit** v nabídce Nastavení sdruženého přístroje nebo **Settings → Vehicle → Driver assistance → Driving Safety → Speed Limit** v nabídce Nastavení multimediálního systému a nastavte, zda se mají používat jednotlivé funkce.

- Je-li zvolena možnost **Select country**, pokud není k dispozici navigační systém, můžete pro nastavení rychlostního omezení zvolit zemi ručně.
- Je-li zvolena možnost **Speed Limit Assist** (Omezovač rychlosti), systém inteligentního omezovače rychlosti bude informovat řidiče o omezení rychlosti a dalších dopravních značkách.

Systém inteligentního omezovače rychlosti bude navíc informovat řidiče o změně nastavené rychlosti systému manuálního omezovače rychlosti nebo adaptivního tempomatu, aby pomohl řidiči dodržovat rychlostní omezení.

- Je-li zvolena možnost **Speed limit warning** (Varování při rychlostním omezení), systém inteligentního omezovače rychlosti bude informovat řidiče o rychlostním omezení. Systém inteligentního omezovače rychlosti navíc bude varovat řidiče, když vozidlo jede rychleji, než je rychlostní omezení.
- Je-li zvolena možnost **Speed limit information** (Informace o rychlostním omezení), systém inteligentního omezovače rychlosti bude informovat řidiče o aktuálním rychlostním omezení na silnici.
- Je-li zvolena možnost **Off** (Vypnuto), systém inteligentního omezovače rychlosti se vypne. Zobrazí se varovná kontrolka (ⓘ).

### ⚠ VÝSTRAHA

- **Systém varování při rychlostním omezení se zapne automaticky při každém nastartování motoru.**
- **Pro vaši bezpečnost měňte Nastavení výhradně až po zaparkování vozidla na bezpečném místě.**

### i Informace

Stisknutím a podržením tlačítka **Mute** (🔇) na volantu přepnete z funkce **Omezovač rychlosti** (nebo **Varování při rychlostním omezení**) na funkci **Informace o rychlostním omezení** nebo přepnete z funkce **Informace o rychlostním omezení** (nebo ji vypnete) na funkci **Omezovač rychlosti** (je-li ve výbavě).

## Způsoby varování



Metody varování lze nastavit při zapnutém motoru. Vyberte **User settings** → **Driver Assistance** → **Warning Methods** v nabídce Nastavení sdruženého přístroje nebo **Settings** → **Vehicle** → **Driver assistance** → **Warning Methods** v nabídce Nastavení multimediálního systému a změňte následující nastavení:

- **Hlasitost varování:** Úprava hlasitosti varovného zvuku.

Pokud „Warning volume“ (Hlasitost varování) vypnete, v zájmu vaší bezpečnosti vás může funkce varovat nízkou hlasitostí.

## Informace

- Pokud změníte způsoby varování, mohou se použít pro každou funkci asistenčního systému řidiče. Zkontrolujte a změňte jej v každé funkci.
- Při opětovném nastartování vozidla se zachová poslední nastavení způsobů varování.
- V závislosti na specifikaci vozidla nemusí být nabídka nastavení k dispozici.

## Činnost systému inteligentního omezovače rychlosti

### Varování a ovládání

Systém inteligentního omezovače rychlosti varuje a ovládá vozidlo pomocí funkcí „Zobrazení rychlostního omezení“, „Varování při překročení rychlosti“ a „Změna nastavené rychlosti“.



### Zobrazení rychlostního omezení

Informace o rychlostním omezení se zobrazují na sdruženém přístroji.

## **i** Informace

- Pokud nelze informace o rychlostním omezení silnice rozpoznat, zobrazí se symbol „---“. Pokud jsou dopravní značky obtížně rozpoznatelné, prostudujte si část „Omezení funkce systému inteligentního omezovače rychlosti“.
- Systém inteligentního omezovače rychlosti poskytuje kromě informací o rychlostní omezení také informace o dalších dopravních značkách. Poskytované informace o dalších dopravních značkách se mohou lišit podle vaší země.
- Doplňková značka zobrazená pod rychlostním omezením nebo značkou zákazu předjíždění představuje podmínky, za kterých je nutno značky dodržovat. Pokud nebude doplňková značka rozpoznána, zobrazí se prázdné pole.
- Obrázky a barvy na displeji sdruženého přístroje se mohou lišit v závislosti na typu sdruženého přístroje nebo tématu zvoleném na displeji sdruženého přístroje.



OBC3073090L

### Varování při překročení rychlosti

Při jízdě vyšší rychlostí než je zobrazené rychlostní omezení bude blikat kontrolka dopravní značky a zazní varovný zvuk.

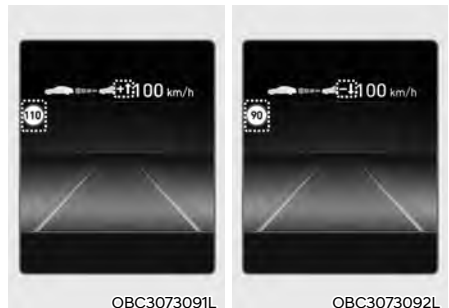

OBC3073091L

OBC3073092L

### Změna nastavené rychlosti

Pokud se rychlostní omezení silnice změní, zatímco je v činnosti systém manuálního omezovače rychlosti nebo adaptivní tempomat, zobrazí se šipka nahoru nebo dolů, která informuje řidiče, že je třeba nastavenou rychlost změnit. V tuto chvíli může řidič změnit nastavenou rychlost podle rychlostního omezení pomocí spínače „+“ nebo „-“ na volantu.



### Automatická změna nastavené rychlosti (vozidlo s navigačním systémem)

Systém manuálního omezovače rychlosti nebo adaptivní tempomat pomáhají upravit nastavenou rychlost vozidla podle rychlostního omezení. Pokud je rychlost tempomatu nastavena na stejnou hodnotu jako rychlostní omezení, vozidlo automaticky upraví nastavenou rychlost, pokud se rychlostní omezení změní. Tato funkce funguje na silnici s rychlostním omezením 70 km/h nebo vyšším. Když je funkce aktivní, zobrazí se nastavená rychlost na sdruženém přístroji zeleně.

### VÝSTRAHA

- I po změně nastavené rychlosti podle rychlostního omezení silnice je stále možné s vozidlem jet rychlostí vyšší než je rychlostní omezení. V případě potřeby snižte rychlost jízdy sešlápnutím brzdového pedálu.
- Pokud je rychlostní omezení silnice nižší než 30 km/h, nebude funkce změny nastavené rychlosti fungovat.
- Systém inteligentního omezovače rychlosti pracuje s jednotkou rychlosti, kterou řidič nastavil na sdruženém přístroji. Pokud je jednotka rychlosti nastavena na jinou jednotku, než se používá ve vaší zemi, systém inteligentního omezovače rychlosti nemusí fungovat správně.

### Informace

- Další informace o činnosti systému manuálního omezovače rychlosti naleznete v části „Systém manuálního omezovače rychlosti (MSLA)“ v této kapitole.
- Podrobnosti o činnosti adaptivního tempomatu naleznete v části „Adaptivní tempomat (SCC)“ v této kapitole.

## Porucha a omezení funkce systému inteligentního omezovače rychlosti

### Porucha systému inteligentního omezovače rychlosti



OBC3073032L

Pokud systém inteligentního omezovače rychlosti nefunguje správně, na sdruženém přístroji se na několik sekund zobrazí varovné hlášení „Check Speed Limit system“ (Zkontrolujte systém omezovače rychlosti) a na sdruženém přístroji se rozsvítí kontrolka hlavního varovného hlášení (⚠) a varovná kontrolka (⊖). Pokud tato situace nastane, doporučujeme vám nechat vozidlo zkontrolovat u autorizovaného opravce HYUNDAI.

### Vypnutí systému inteligentního omezovače rychlosti



OTM070226L

Pokud je čelní okno v místě, kde se nachází přední kamera, pokryté cizím materiálem, jako je sníh nebo kapky deště, může to snížit detekční schopnost a dočasně omezit nebo vypnout systém inteligentního omezovače rychlosti. Pokud k tomu dojde, na sdruženém přístroji se zobrazí varovné hlášení „Speed limit system disabled. Camera obscured“ (Systém rychlostního omezení je vypnutý. Kamera je zakrytá.) a zobrazí se varovná kontrolka (⊖).

Po odstranění sněhu, kapek deště nebo cizího materiálu bude systém inteligentního omezovače rychlosti fungovat správně.

Pokud systém inteligentního omezovače rychlosti ani po jejich odstranění nefunguje správně, doporučujeme vám nechat vozidlo zkontrolovat autorizovaným opravcem HYUNDAI.

### VÝSTRAHA

- I když se na sdruženém přístroji varovné hlášení nezobrazí nebo se varovná kontrolka nerozsvítí, systém inteligentního omezovače rychlosti nemusí fungovat správně.
- Pokud je vozidlo vypnuté a opětovně nastartováno, zatímco je kamera zablokována nebo nefunkční, stav zůstane zachován. Systém inteligentního omezovače rychlosti proto nemusí fungovat správně.

### **Omezení funkce systému inteligentního omezovače rychlosti**

Systém inteligentního omezovače rychlosti nemusí fungovat správně, nebo se může uvést činnost neočekávaně za následujících okolností:

- Dopravní značka je znečištěná nebo nerozeznatelná.
  - Dopravní značka je špatně viditelná kvůli špatnému počasí, jako je déšť, sněžení, mlha apod.
  - Dopravní značka je částečně zakryta okolními objekty nebo stínem.
- Dopravní značky neodpovídají standardu.
  - Text nebo obrázek na dopravní značce se liší od standardu.
  - Dopravní značka je instalována mezi hlavním tahem a výjezdovou silnicí nebo mezi rozdělovacími se silnicemi.
  - Na dopravní značce umístěné na výjezdové cestě nejsou žádné podmíněné dopravní značky.
  - Značka je připevněna na jiné vozidlo.
- Vzdálenost mezi vozidlem a dopravními značkami je příliš velká
- Vozidlo projíždí kolem světelných dopravních značek
- Systém inteligentního omezovače rychlosti nesprávně rozpozná čísla nebo obrázky na pouličních značkách nebo jiných značkách jako rychlostní omezení
- Je detekována dopravní značka v blízkosti silnice, po které jedete.
- Vedle dopravní značky je umístěna jiná dopravní značka nebo tabule
- Více značek je instalováno blízko sebe
- Značka rychlostního omezení je špatně rozpoznána
- Značka rychlostního omezení je nalakována na silnici
- Okolní osvětlení se náhle změní, například při vjezdu do tunelu nebo jeho opuštění nebo při průjezdu pod mostem.
- V noci nebo v tunelu nepoužíváte světlomety nebo jejich jas není dostatečný.
- Dopravní značky je obtížné rozpoznat kvůli odrazu slunečního světla, pouličního osvětlení nebo protijedoucích vozidel.
- Zorné pole přední kamery je omezeno v důsledku oslnění sluncem
- Jízda po silnici s ostrými zatáčkami nebo v táhlé zatáčce.
- Projíždění přes zpomalovací prahy nebo jízda nahoru a dolů nebo doleva a doprava ve strmých svazích
- Vozidlo silně vibruje.
- Informace z navigačního systému nebo z GPS obsahují chyby.
- Řidič nedodrжуje průvodce navigačního systému.
- Řidič jede po nové silnici, která ještě není v navigačním systému.
- Během jízdy se aktualizuje software navigace.
- Navigace je během jízdy restartována.



## VÝSTRAHA

- Systém inteligentního omezovače rychlosti je doplňková funkce, která pomáhá řidiči dodržovat rychlostní omezení na silnici a nemusí zobrazovat správné rychlostní omezení nebo správně řídit rychlost jízdy.
- Rychlost vozidla vždy nastavujte v souladu s rychlostním omezením platným ve vaší zemi.
- Systém inteligentního omezovače rychlosti nemusí fungovat po dobu 15 sekund po nastartování motoru nebo po inicializaci přední kamery.



## Informace

Další informace o omezeních pro přední kameru naleznete v části „Asistenční systém pro prevenci srážky vpředu (FCA)“ v této kapitole.

## SYSTÉM KONTROLY POZORNOSTI ŘIDIČE (DAW) (JE-LI VE VÝBAVĚ)

### Základní funkce

Systém kontroly pozornosti řidiče (DAW) během jízdy monitoruje váš způsob řízení. Pokud pozornost řidiče klesne pod určitou úroveň, systém kontroly pozornosti řidiče (DAW) doporučí přestávku, aby podpořil bezpečnou jízdu.

### Funkce výstrahy při odjetí vozidla vpředu

Funkce výstrahy při odjetí vozidla vpředu informuje řidiče, když se detekované vozidlo vpředu rozjede ze zastavení.

### Detekční snímač



[1]: Přední kamera

Přední kamera se během jízdy využívá jako detekční snímač k detekci stylu jízdy a odjetí vozidla vpředu.

Umístění detekčního snímače je znázorněno na obrázku výše.



### POZOR

- Přední kameru vždy udržujte v dobrém stavu, abyste udrželi optimální výkon systému kontroly pozornosti řidiče (DAW).
- Další informace o opatřeních pro přední kameru naleznete v části „Asistenční systém pro prevenci srážky vpředu (FCA)“ v této kapitole.

### Nastavení systému kontroly pozornosti řidiče (DAW)

#### Výstraha při odjetí vozidla vpředu



OBC3073224L

Se zapnutým motorem vyberte možnost **User settings → Driver Assistance → Driver Attention Warning** v nabídce Nastavení sdruženého přístroje nebo **Settings → Vehicle → Driver assistance → DAW (Driver Attention Warning)** v nabídce Nastavení multimediálního systému a nastavte, zda se mají používat jednotlivé funkce.

- Je-li vybrána možnost **Leading Vehicle Departure Alert** (Výstraha při odjetí vozidla vpředu), funkce bude informovat řidiče, když se detekované vozidlo vpředu rozjede ze zastavení.



## Činnost systému kontroly pozornosti řidiče (DAW)

### Základní funkce

Základní funkcí systému kontroly pozornosti řidiče (DAW) je varovat řidiče pomocí hlášení „Consider taking a break“ (Udělejte si přestávku)“.

### Doporučení udělat si přestávku



- Na sdruženém přístroji se zobrazí hlášení „Consider taking a break“ (Udělejte si přestávku) a kontrolka systému kontroly pozornosti řidiče (DAW) (☹️) a zazní varovný zvuk, aby řidiči, jehož pozornost klesla pod hodnotu 1, navrhly udělat si přestávku.
- Systém kontroly pozornosti řidiče (DAW) nenavrhne přestávku, pokud je celková doba jízdy kratší než 4 minuty nebo pokud od posledního navržení přestávky neuplynuly 4 minuty.
- Systém navrhne přestávku, když bude rychlost vašeho vozidla v rozsahu přibližně 0 až 200 km/h.

## ⚠️ VÝSTRAHA

Pro vaši bezpečnost měňte Nastavení až po zaparkování vozidla na bezpečném místě.

## ⚠️ POZOR

- Systém kontroly pozornosti řidiče (DAW) může na základě stylu jízdy nebo návyků řidiče navrhnout přestávku, i když se řidič necítí unavený.
- Systém kontroly pozornosti řidiče (DAW) je doplňkovou funkcí a nemusí být schopen určit, zda je řidič nepozorný.
- Řidič, který se cítí unavený, by si měl udělat přestávku, i když mu to systém kontroly pozornosti řidiče (DAW) nenavrhuje.

## Funkce výstrahy při odjetí vozidla vpředu



OBC3073025L

Když se detekované vozidlo vpředu rozjede ze zastavení, funkce výstrahy při odjetí vozidla vpředu informuje řidiče zobrazením hlášení „Leading vehicle is driving on“ (Vozidlo vpředu se rozjelo) na sdruženém přístroji a zazní varovný zvuk.

### VÝSTRAHA

- Pokud se zobrazuje varovné hlášení jakéhokoli jiného systému nebo se vydává varovný zvuk, nemusí se zobrazit varovné hlášení výstrahy při odjetí vozidla vpředu a nemusí zazní varovný zvuk.
- Řidič musí nést odpovědnost za bezpečnou jízdu a řízení vozidla.

### POZOR

- Výstraha při odjetí vozidla vpředu je doplňkovou funkcí a nemusí upozornit řidiče, když se vozidlo vpředu rozjede ze zastavení.
- Před rozjetím vždy zkontrolujte prostor před vozidlem a jízdní podmínky.

### Informace



Obrázky a barvy na displeji sdruženého přístroje se mohou lišit v závislosti na typu sdruženého přístroje nebo tématu zvoleném v nastavení.

## Porucha a omezení systému kontroly pozornosti řidiče (DAW)

### Porucha systému kontroly pozornosti řidiče (DAW)



OBC3073026L

Pokud systém kontroly pozornosti řidiče (DAW) nefunguje správně, na sdruženém přístroji se na několik sekund zobrazí varovné hlášení „Check Inattentive Driving Warning system“ (Zkontrolujte systém varování před nepozornou jízdou) a na sdruženém přístroji se rozsvítí kontrolka hlavního varovného hlášení () a kontrolka systému kontroly pozornosti řidiče (DAW) (). Pokud tato situace nastane, doporučujeme vám nechat vozidlo zkontrolovat u autorizovaného opravce HYUNDAI.

### Vypnutí systému kontroly pozornosti řidiče (DAW)



Pokud je čelní okno v místě, kde se nachází přední kamera, pokryté cizím materiálem, jako je sníh nebo kapky deště, může to snížit detekční schopnost a dočasně omezit nebo vypnout systém kontroly pozornosti řidiče (DAW). Pokud k tomu dojde, na sdruženém přístroji se zobrazí varovné hlášení „Inattentive Driving Warning disabled. Camera obscured“ (Varování před nepozornou jízdou je vypnuto. Kamera je zakryta.) a na sdruženém přístroji se rozsvítí kontrolka hlavního varovného hlášení (△) a varovná kontrolka systému kontroly pozornosti řidiče (DAW) (⊞). Po odstranění sněhu, kapek deště nebo cizího materiálu bude systém kontroly pozornosti řidiče (DAW) fungovat správně.

Pokud systém kontroly pozornosti řidiče (DAW) ani po jejich odstranění nefunguje správně, doporučujeme vám nechat vozidlo zkontrolovat autorizovaným opravcem HYUNDAI.



### VÝSTRAHA

- Systém kontroly pozornosti řidiče (DAW) nemusí fungovat správně v oblasti (např. v otevřeném terénu), kde nejsou bezprostředně po zapnutí vozidla detekovány žádné předměty.
- Pokud je vozidlo vypnuté a opětovně nastartováno, zatímco je kamera zablokována nebo nefunkční, stav zůstane zachován. Systém kontroly pozornosti řidiče (DAW) proto nemusí fungovat správně.

### Omezení funkce systému kontroly pozornosti řidiče (DAW)

Systém kontroly pozornosti řidiče (DAW) nemusí fungovat správně v následujících situacích:

- Řidič jede agresivně.
- Řidič záměrně často přejíždí jízdní pruhu.
- Vozidlo je ovládáno asistenčním systémem, jako je například systém pro udržení v jízdním pruhu
- Části jízdních pruhů jsou rozmazané nebo smazané

## Funkce výstrahy při odjetí vozidla vpředu

- Když se před vás zařadí jiné vozidlo.

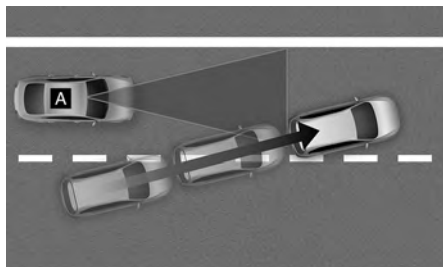

©ADAS021SD

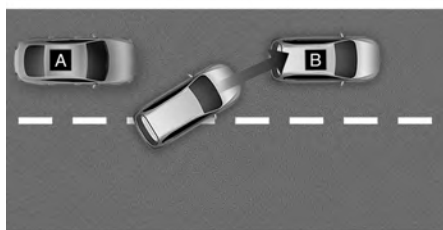

©ADAS034SD

[A]: Vaše vozidlo, [B]: Vozidlo vpředu

Pokud se před vás zařadí jiné vozidlo, výstraha při odjetí vozidla vpředu nemusí fungovat správně.

- Když vozidlo vpředu prudce změní směr jízdy.

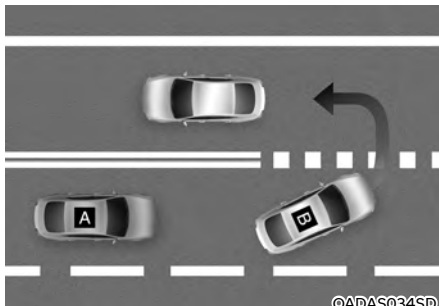

©ADAS034SD

[A]: Vaše vozidlo, [B]: Vozidlo vpředu

Pokud vozidlo vpředu prudce zatáčí, například odbočuje doleva nebo doprava, obrací se do protisměru apod., výstraha při odjetí vozidla vpředu nemusí fungovat správně.

- Když vozidlo vpředu prudce vyjede vpřed.

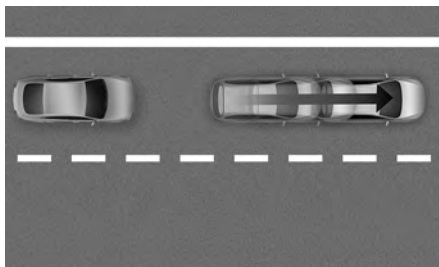

©ADAS024SD

Pokud vozidlo vpředu prudce vyjede vpřed, výstraha při odjetí vozidla vpředu nemusí fungovat správně.

- Když se mezi vámi a vozidlem vpředu nachází chodec nebo jízdní kolo.



Pokud se mezi vámi a vozidlem vpředu nachází chodec nebo jízdní kolo, výstraha při odjetí vozidla vpředu nemusí fungovat správně.

- Když jste na parkovišti.

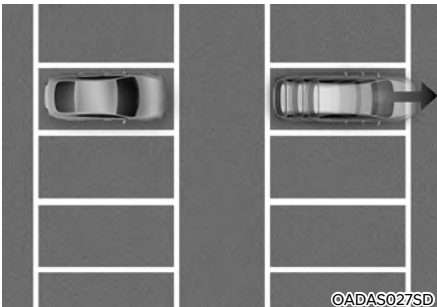

Pokud vozidlo zaparkované vpředu vyjíždí směrem od vás, může vás výstraha při odjetí vozidla vpředu upozornit, že zaparkované vozidlo odjíždí.

- Při projíždění mýtnou bránou nebo křižovatkou apod.

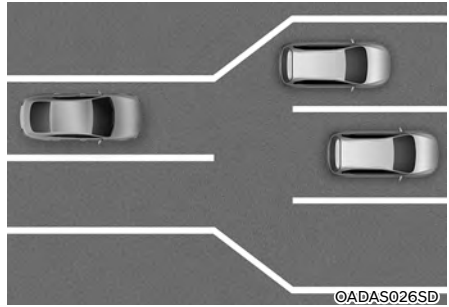

Pokud projíždíte mýtnou bránou nebo křižovatkou s mnoha vozidly, nebo projíždíte místem, kde se často spojují nebo rozdělují jízdní pruhy, výstraha při odjetí vozidla vpředu nemusí fungovat správně.

## VÝSTRAHA

**Systém kontroly pozornosti řidiče (DAW) nemusí fungovat po dobu 15 sekund po nastartování vozidla nebo po inicializaci přední kamery.**

## Informace

**Další informace o opatřeních pro přední kameru naleznete v části „Asistenční systém pro prevenci srážky vpředu (FCA)“ v této kapitole.**

## TEMPOMAT (JE-LI VE VÝBAVĚ)



OBC3073226L

- (1) Kontrolka tempomatu
- (2) Nastavená rychlost

Tempomat umožňuje jet rychlostí vyšší než 30 km/h bez sešlápnutí pedálu akcelerace.

### Činnost tempomatu

#### Určení nastavené rychlosti

1. Zrychlete na požadovanou rychlost, která musí být vyšší než 30 km/h.



OBC3073022L

2. Při požadované rychlosti stiskněte tlačítko asistenčního systému (↑↻). Na sdruženém přístroji se zobrazí nastavená rychlost a kontrolka tempomatu (ⓈCRUISE).
3. Uvolněte pedál akcelerace.

Vozidlo bude udržovat nastavenou rychlost, i když není sešlápnutý pedál akcelerace.

### **i** Informace

**Při jízdě do kopce nebo z kopce může vozidlo mírně zpomalovat nebo zrychlovat.**

### Zvýšení nastavené rychlosti



OBC3073241L

- Zatlačte spínač „+“ nahoru a okamžitě jej uvolněte. Při každém takovém stisknutí spínače se nastavená rychlost zvýší o 1 km/h.
- Zatlačte spínač „+“ nahoru a přidržte jej, zároveň sledujte nastavenou rychlost na sdruženém přístroji. Nastavená rychlost se nejprve zvýší na nejbližší násobek deseti, a poté se při každém takovém stisknutí spínače zvýší o 10 km/h.

Jakmile se zobrazí požadovaná rychlost, uvolněte spínač. Vozidlo zrychlí na nastavenou rychlost.

### **i** Informace

**Nastavená maximální rychlost se liší v závislosti na specifikaci vozidla. Nastavenou rychlost nemůžete zvýšit nad nastavenou maximální rychlost.**

### Snížení nastavené rychlosti



OBC3073242L

- Zatlačte spínač „-“ dolů a okamžitě jej uvolněte. Při každém takovém stisknutí spínače se nastavená rychlost sníží o 1 km/h.
- Zatlačte spínač „-“ dolů a přidržte jej, zároveň sledujte nastavenou rychlost na sdruženém přístroji. Nastavená rychlost se nejprve sníží na nejbližší násobek deseti, a poté se při každém takovém stisknutí spínače sníží o 10 km/h.

Uvolněte spínač při dosažení rychlosti, kterou chcete udržovat.

### Dočasné zrychlení

Pokud chcete dočasně zrychlit se zapnutým tempomatem, sešlápněte pedál akceleraace. Když sejmete nohu z pedálu akceleraace, vozidlo se vrátí k původně nastavené rychlosti.

Pokud při zvýšené rychlosti stisknete spínač „+“ nahoru nebo spínač „-“ dolů, nastavená rychlost se nastaví na aktuální zvýšenou rychlost.

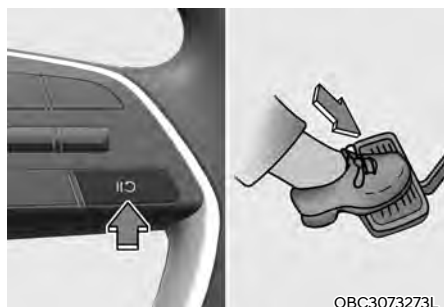
**Dočasné pozastavení tempomatu**

OBC3073273L

Tempomat se pozastaví, když:

- Sešlápnete brzdový pedál.
- Stisknete spínač .
- Zařadíte polohu N (neutrál).
- Snížíte rychlost vozidla na méně než cca 30 km/h.
- Zasahuje elektronický stabilizační systém (ESC).
- V režimu manuálního řazení zařadíte 2. rychlostní stupeň.

Na sruženém přístroji zmizí nastavená rychlost, ale zůstane svítit kontrolka tempomatu ( CRUISE).

**POZNÁMKA**

**Pokud se tempomat pozastaví při jiné než uvedené situaci, doporučujeme vám nechat vozidlo zkontrolovat u autorizovaného opravce HYUNDAI.**

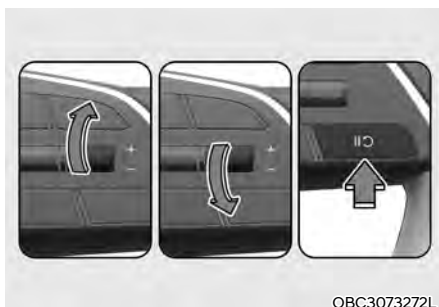
**Obnovení činnosti tempomatu**

OBC3073272L



Stiskněte spínač „+“, „-“ nebo tlačítko .

Pokud stisknete spínač „+“ nahoru nebo spínač „-“ dolů, rychlost vozidla se nastaví na aktuální rychlost zobrazenou na sruženém přístroji.

Pokud stisknete tlačítko , vozidlo obnoví přednastavenou rychlost.

Aby se činnost tempomatu obnovila, vozidlo musí jet rychlostí vyšší než 30 km/h.

**VÝSTRAHA**

**Před použitím tlačítka  zkontrolujte dopravní situaci. Rychlost jízdy se může při stisknutí tlačítka  prudce zvýšit nebo snížit.**



## Vypnutí tempomatu



Tempomat vypnete stisknutím tlačítka asistenčního systému (Ⓜ). Kontrolka tempomatu (ⓂCRUISE) zhasne. Když tempomat nepoužíváte, vždyť jej vypněte stisknutím tlačítka asistenčního systému (Ⓜ).

## **i** Informace

Pokud je vaše vozidlo vybaveno systémem manuálního omezovače rychlosti, tempomat vypnete stisknutím a podržením tlačítka asistenčního systému (Ⓜ). Nicméně zapne se systém manuálního omezovače rychlosti.

## **!** VÝSTRAHA

Při používání tempomatu dodržujte následující opatření:

- Rychlost vozidla vždy nastavujte v souladu s rychlostním omezením platným ve vaší zemi.
- Když tempomat nepoužíváte, udržte jej vypnutý, aby nedošlo k neúmyslnému nastavení rychlosti. Zkontrolujte, že nesvítil kontrolka tempomatu (ⓂCRUISE).
- Tempomat nenahrazuje správnou a bezpečnou jízdu. Řidič je neustále odpovědný za bezpečnou jízdu a měl by si být vždy vědom neočekávaných a náhlých situací, k nimž by mohlo dojít.
- Vždy jezděte opatrně, abyste se nedostali do nečekaných situací. Vždy dbejte na stav vozovky.
- Pokud může být nebezpečné jet konstantní rychlostí, tempomat nepoužívejte:
  - Když jedete v hustém provozu nebo když je kvůli jízdní situaci obtížné jet konstantní rychlostí.
  - Při jízdě na mokřích, zasněžených nebo zledovatělých vozovkách
  - Při jízdě v kopcovitém terénu nebo v silném větru
  - Při jízdě ve větrných oblastech
  - Při jízdě s omezeným výhledem (kvůli špatnému počasí jako mlha, sněžení, déšť nebo písečná bouře)
- Nepoužívejte tempomat při tažení přívěsu.

## ADAPTIVNÍ TEMPOMAT (SCC) (JE-LI VE VÝBAVĚ)

### Základní funkce

Adaptivní tempomat rozpoznává vozidlo jedoucí vpředu a pomáhá udržovat odstup od vozidla vpředu a nastavenou rychlost.

### Asistent zrychlení při předjíždění

Když adaptivní tempomat vyhodnotí, že se pokoušíte předjet vozidlo vpředu, pomůže vám se zrychlením.

### Detekční snímač



[1]: Přední kamera

[2]: Přední radar

Přední kamera a přední radar se využívají jako detekční snímač k detekci vozidel vpředu. Umístění detekčního snímače je znázorněno na obrázku výše.



## POZOR

- Přední kameru vždy udržujte v dobrém stavu, abyste udrželi optimální výkon adaptivního tempomatu.
- Další informace o opatřeních pro přední kameru a přední radar naleznete v části „Asistenční systém pro prevenci srážky vpředu (FCA)“ v této kapitole.

## Nastavení adaptivního tempomatu

### Adaptivní tempomat



OBC3073274L

Při zapnutém motoru vyberte možnost **User settings → Driver Assistance → Driving Convenience → Smart Cruise Control** v nabídce Nastavení sdruženého přístroje nebo **Settings → Vehicle → Driver Assistance → Driving Convenience → SCC (Smart Cruise Control)** v multimediálním systému a můžete změnit vzdálenost mezi vozidly, zrychlení a rychlost reakce.

## Způsoby varování



OBC3073205L

Metody varování lze nastavit při zapnutém motoru. Vyberte **User settings → Driver Assistance → Warning Methods** v nabídce Nastavení sdruženého přístroje nebo **Settings → Vehicle → Driver Assistance → Warning Methods** v nabídce Nastavení multimediálního systému a změňte následující nastavení:

- **Hlasitost varování:** Úprava hlasitosti varovného zvuku.  
Pokud „Warning volume“ (Hlasitost varování) vypnete, v zájmu vaší bezpečnosti vás může funkce varovat nízkou hlasitostí.
- **Haptické varování:** Aktivuje varování vibracemi volantů. (je-li ve výbavě)
- **Priorita bezpečnosti jízdy:** Sníží hlasitost všech ostatních zvuků, když zní varovný zvuk systému bezpečnosti jízdy. (u typu s multimediálním systémem)



## Informace

- Pokud změníte způsoby varování, mohou se použít pro každou funkci asistenčního systému řidiče. Zkontrolujte a změňte je v každé funkci.
- Při opětovném nastartování vozidla se zachová poslední nastavení způsobů varování.
- V závislosti na specifikaci vozidla nemusí být nabídka nastavení k dispozici.

- Položky **Warning Volume** a **Haptic Warning** nelze vypnout zároveň. Když je jedno z varování vypnuto, aktivuje se druhé.

## Činnost adaptivního tempomatu

### Provozní podmínky

#### Základní funkce

Adaptivní tempomat je v činnosti, pokud jsou splněny následující podmínky.

- Je zařazena poloha D (jízda)
- Rychlost vašeho vozidla je v rozsahu provozní rychlosti: 10 až 180 km/h
- Je zapnutý elektronický stabilizační systém (ESC) a protiblokovací systém brzd (ABS).

Adaptivní tempomat není v činnosti, pokud jsou splněny následující podmínky.

- Jsou otevřené dveře u řidiče
- Otáčky motoru jsou vysoké
- Je zatažená parkovací brzda
- Elektronický stabilizační systém (ESC) nebo protiblokovací systém brzd (ABS) ovládá vozidlo.
- Asistenční systém pro prevenci srážky vpředu je v činnosti.

### Provozní podmínky asistenta zrychlení

Asistent zrychlení při předjíždění je v činnosti, když je zapnuté pravé směrové světlo, zatímco je v činnosti adaptivní tempomat, a jsou splněny následující podmínky:

- Rychlost vašeho vozidla je vyšší než 60 km/h.
- Před vaším vozidlem je detekováno vozidlo.

Asistent zrychlení při předjíždění není v činnosti, pokud jsou splněny následující podmínky.

- Výstražná světla jsou zapnutá.
- Pro udržení vzdálenosti od vozidla vpředu je snížena rychlost.



### VÝSTRAHA

- **Asistent zrychlení při předjíždění bude v činnosti při splnění podmínek, bez ohledu na stranu jízdy platnou ve vaší zemi. Pokud používáte tuto funkci v zemích s jinou stranou jízdy, vždy dávejte pozor na dopravní situaci.**
- **Když je zapnuté levé směrové světlo (levostranné řízení) nebo je zapnuté pravé směrové světlo (pravostranné řízení), zatímco je před vámi jiné vozidlo, vaše vozidlo může dočasně zrychlit. Vždy dbejte na stav vozovky.**

## Zapnutí adaptivního tempomatu



OBC3073022L

- Adaptivní tempomat zapnete stisknutím tlačítka asistenčního systému (☺). Rychlost bude nastavena na aktuální rychlost zobrazenou na sdruženém přístroji.
- Pokud se před vámi nenachází žádné vozidlo, bude udržována nastavená rychlost. Pokud však před vámi jede jiné vozidlo, rychlost vašeho vozidla se může snížit, aby se zachovala vzdálenost od vozidla před vámi. Pokud vozidlo před vámi zrychlí, vaše vozidlo pojede stabilní rychlostí poté, co zrychlí na nastavenou rychlost.

### **i** Informace

Pokud je rychlost vašeho vozidla v rozmezí 10 až 30 km/h po stisknutí tlačítka asistenčního systému (☺) se rychlost adaptivního tempomatu se nastaví na 30 km/h.

## Nastavení vzdálenosti vozidla



OBC3073031L

Pokaždé, když stisknete tlačítko vzdálenosti mezi vozidly, změní se odstup mezi vozidly následujícím způsobem:

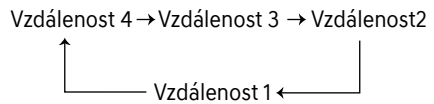

### **i** Informace

- Pokud jedete rychlostí 90 km/h, vzdálenost se udržuje takto:  
Vzdálenost 4 – přibližně 53 m  
Vzdálenost 3 – přibližně 40 m  
Vzdálenost 2 – přibližně 30 m  
Vzdálenost 1 – přibližně 25 m
- Po opětovném nastartování motoru nebo po dočasném vypnutí adaptivního tempomatu se vzdálenost nastaví na naposledy nastavenou vzdálenost.

### Zvýšení nastavené rychlosti



- Zatlačte spínač „+“ nahoru a okamžitě jej uvolněte. Při každém takovém stisknutí spínače se nastavená rychlost zvýší o 1 km/h.
- Zatlačte spínač „+“ nahoru a přidržte jej, zároveň sledujte nastavenou rychlost na sruženém přístroji. Při každém takovém stisknutí spínače se nastavená rychlost zvýší o 10 km/h. Jakmile se zobrazí požadovaná rychlost, uvolněte spínač. Vozidlo zrychlí na nastavenou rychlost. Rychlost můžete nastavit do rychlosti 180 km/h.

### Snížení nastavené rychlosti



- Zatlačte spínač „-“ dolů a okamžitě jej uvolněte. Při každém takovém stisknutí spínače se nastavená rychlost sníží o 1 km/h.
- Zatlačte spínač „-“ dolů a přidržte jej, zároveň sledujte nastavenou rychlost na sruženém přístroji. Při každém takovém stisknutí spínače se nastavená rychlost sníží o 10 km/h. Uvolněte spínač při dosažení rychlosti, kterou chcete udržovat. Nastavenou rychlost můžete snížit až na 30 km/h.

### VÝSTRAHA

Před použitím spínače „+“ zkontrolujte dopravní situaci. Když stisknete a podržíte spínač „+“ rychlost jízdy se může prudce zvýšit.

### Dočasné zrušení činnosti adaptivního tempomatu

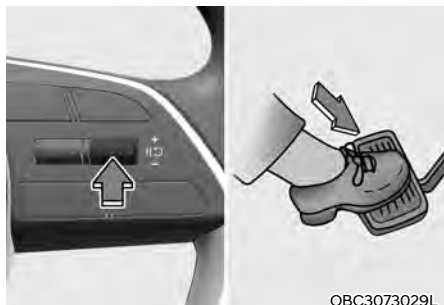

OBC3073029L

Chcete-li dočasně vypnout adaptivní tempomat, stiskněte spínač **II** nebo sešlápněte brzdový pedál.

### Obnovení činnosti adaptivního tempomatu

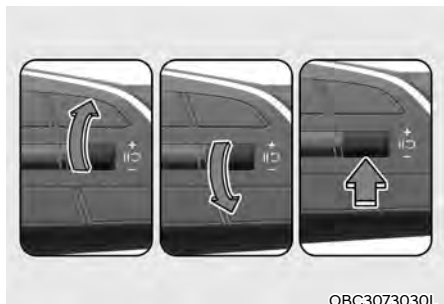

OBC3073030L

Chcete-li po vypnutí funkce obnovit činnost adaptivního tempomatu, stiskněte spínač „+“, „-“, nebo **II**.

Pokud stisknete spínač „+“ nahoru nebo spínač „-“ dolů, rychlost vozidla se nastaví na aktuální rychlost zobrazenou na sdruženém přístroji.

Pokud stisknete spínač **II**, rychlost vozidla se obnoví na přednastavenou rychlost.

### **!** VÝSTRAHA

Před použitím spínače **II** zkontrolujte dopravní situaci. Rychlost jízdy se může při stisknutí spínače **II** prudce zvýšit nebo snížit.

### Vypnutí adaptivního tempomatu



OBC3073022L

Adaptivní tempomat vypnete stisknutím tlačítka asistenčního systému (**II**).

### **i** Informace

Pokud je vaše vozidlo vybaveno systémem manuálního omezovače rychlosti, adaptivní tempomat vypnete stisknutím a podržením tlačítka asistenčního systému (**II**). Nicméně zapne se systém manuálního omezovače rychlosti.

### **!** POZOR

Nepoužívejte různé spínače a tlačítka zároveň. Adaptivní tempomat by nemusel fungovat správně.

### Zobrazení a ovládání systému

Stav systému adaptivního tempomatu můžete vidět ve zobrazení Asistenční systém na sdruženém přístroji. Viz část „Režimy displeje sdruženého přístroje“ v kapitole 4.

V závislosti na stavu funkce se bude adaptivní tempomat zobrazovat, jak je znázorněno na obrázcích níže.

#### ■ Ovládání



OBC3073243L

#### ■ Dočasně vypnutí



OBC3073227L

- Když je v činnosti
  - (1) Zobrazení, zda je před vámi vozidlo a zvolená úroveň vzdálenosti.
  - (2) Nastavená rychlost
  - (3) Zobrazení, zda je před vámi vozidlo a cílová úroveň vzdálenosti od vozidla.
- Při dočasném vypnutí
  - (1) Vaše vozidlo (šedá)
  - (2) Předchozí nastavená rychlost (šedá)

### **i** Informace

- Vzdálenost od vozidla vpředu na sdruženém přístroji se zobrazuje podle skutečné vzdálenosti mezi vaším vozidlem a vozidlem vpředu.
- Cílová vzdálenost se může lišit v závislosti na rychlosti vozidla a nastavené vzdálenosti. Pokud je rychlost vozidla nízká, může být změna cílové vzdálenosti od vozidla malá, i když se vzdálenost od vozidla změnila.
- Obrázky a barvy na sdruženém přístroji se mohou lišit v závislosti na typu sdruženého přístroje nebo tématu zvoleném v nabídce nastavení.



## Dočasné zrychlení



OBC3073033L

Pokud chcete dočasně zrychlit se zapnutým adaptivním tempomatem, sešlápněte pedál akcelerace. Při zrychlování bude na sdruženém přístroji blikat nastavená rychlost, úroveň vzdálenosti a cílová vzdálenost.

Pokud však sešlápněte pedál akcelerace nedostatečně, může vozidlo zpomalit.



### VÝSTRAHA

**Při dočasném zrychlování buďte opatrní, protože rychlost a vzdálenost není řízena automaticky, i kdyby bylo před vámi jiné vozidlo.**

## Dočasné zrušení činnosti adaptivního tempomatu



OBC3073228L

Adaptivní tempomat bude automaticky dočasně deaktivován, když:

- Rychlost vozidla je vyšší než 190 km/h.
- Rychlost vozidla je nižší než 10 km/h.
- Po určitou dobu je nepřetržitě sešlápnutý pedál akcelerace.
- Nejsou splněny podmínky pro činnost adaptivního tempomatu.

Pokud je adaptivní tempomat dočasně vypnutý, na sdruženém přístroji se jako varování pro řidiče zobrazí varovné hlášení „SCC (Smart Cruise Control) cancelled“ (Adaptivní tempomat je vypnutý) a zazní varovný zvuk.



### VÝSTRAHA

**Když je adaptivní tempomat dočasně vypnutý, nebude udržována vzdálenost od vozidla vpředu. Za jízdy vždy věnujte pozornost jízdni situaci a v případě potřeby pro zpomalení sešlápněte brzdový pedál, abyste zachovali bezpečnou vzdálenost.**

### **Podmínky adaptivního tempomatu nejsou splněny**

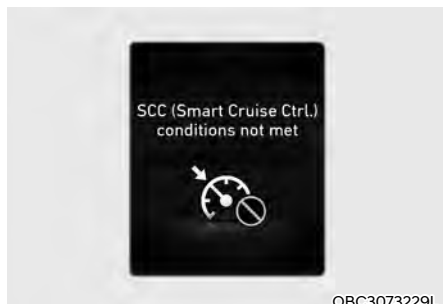

Pokud je stisknuto tlačítko asistenčního systému (FC), spínač „+“, spínač „-“ nebo spínač (II), když nejsou splněny provozní podmínky adaptivního tempomatu, na sdruženém přístroji se zobrazí varovné hlášení „SCC (Smart Cruise Ctrl.) conditions not met“ (Nejsou splněny podmínky adaptivního tempomatu) a zazní varovný zvuk.

### **Varování o dopravní situaci před vámi**



V následující situaci se na sdruženém přístroji zobrazí varovné hlášení „Watch for surrounding vehicles“ (Pozor na okolní vozidla) a zazní varovný zvuk, které řidiče upozorní na dopravní situaci vpředu.

- Vozidlo vpředu zmizí ze zorného pole, když adaptivní tempomat udržuje vzdálenost od vozidla vpředu při jízdě pod určitou rychlostí.



### **VÝSTRAHA**

**Vždy věnujte pozornost vozidlům nebo předmětům, které se mohou náhle objevit před vámi, a v případě potřeby sešlápněte brzdový pedál, abyste zpomalili a zachovali bezpečnou vzdálenost.**

## Varování před kolizí



Pokud je v činnosti adaptivní tempomat, když je riziko kolize s vozidlem vpředu vysoké, na sdruženém přístroji se zobrazí varovné hlášení „Collision warning!“ (Varování před kolizí) a zazní varovný zvuk, který řidiče varuje. Za jízdy vždy věnujte pozornost jízdě a v případě potřeby pro zpomalení sešlápněte brzdový pedál, abyste zachovali bezpečnou vzdálenost.

## ⚠ VÝSTRAHA

V následujících situacích nemusí adaptivní tempomat varovat řidiče před kolizí.

- Vzdálenost vozidla vpředu je malá, nebo rychlost vozidla vpředu je vyšší nebo podobná jako rychlost vašeho vozidla.
- Rychlost vozidla vpředu je velmi nízká nebo vozidlo stojí.
- Ihned po zapnutí adaptivního tempomatu byl sešlápnut pedál akcelerace.
- Když je asistenční systém pro prevenci srážky vpředu (FCA) vypnutý

## ⚠ VÝSTRAHA

Při používání adaptivního tempomatu dodržujte následující opatření:

- Adaptivní tempomat nenahrazuje správnou a bezpečnou jízdu. Je odpovědností řidiče, aby vždy sledoval rychlost a odstup od vozidla vpředu.
- Adaptivní tempomat nemusí rozpoznat nečekané, náhlé a složité dopravní situace. Věnujte proto vždy pozornost dopravní situaci a mějte rychlost vozidla pod kontrolou.
- Když adaptivní tempomat nepoužíváte, udržujte jej vypnutý, aby nedošlo k neúmyslnému nastavení rychlosti.
- Když je v činnosti adaptivní tempomat, neotevírejte dveře ani neopouštějte vozidlo, i když vozidlo stojí.
- Vždy si buďte vědomi zvolené rychlosti a odstup od vozidla vpředu.
- Udržujte bezpečný odstup odpovídající stavu vozovky a rychlosti vozidla. Je-li odstup mezi vozidly při jízdě vysokou rychlostí příliš malý, může dojít k závažné nehodě.
- Pokud vozidlo vpředu náhle zmizí při udržování vzdálenosti od vozidla vpředu, adaptivní tempomat může náhle zrychlit na nastavenou rychlost. Vždy si buďte vědomi neočekávaných a náhlých situací, k nimž může dojít.
- Rychlost vozidla se může snížit ve stoupání a zvýšit v klesání.
- Vždy si buďte vědomi situací, jako je například náhlé zařazení vozidla před vás.

- Při tažení přívěsu nebo jiného vozidla vám doporučujeme z bezpečnostních důvodů adaptivní tempomat vypnout.
- Když je vaše vozidlo taženo, vypněte adaptivní tempomat.
- Adaptivní tempomat nemusí fungovat správně, pokud je rušen silnými elektromagnetickými vlnami.
- Adaptivní tempomat nemusí detekovat překážku vpředu a může dojít ke kolizi. Vždy pečlivě sledujte situaci před vámi, abyste se nedostali do nečekaných situací.
- Pokud vozidlo pohybující se před vámi často mění jízdní pruh, může dojít ke zpomalení reakce adaptivního tempomatu nebo může adaptivní tempomat zareagovat na vozidlo, které jede ve vedlejším jízdním pruhu. Vždy jezděte opatrně, abyste se nedostali do nečekaných situací.
- Vždy si buďte vědomi okolí a jezděte bezpečně, i když se nezobrazí varovné hlášení nebo nezazní varovný zvuk.
- Pokud se zobrazuje varovné hlášení jakékoli jiné funkce nebo se vydává varovný zvuk, nemusí se zobrazit varovné hlášení adaptivního tempomatu a nemusí zaznít jeho varovný zvuk.
- Pokud je prostředí hlučné, nemusíte slyšet varovný zvuk asistenčního systému pro prevenci srážky vpředu.
- Výrobce vozidla není odpovědný za jakékoli narušení silničního provozu nebo nehody způsobené řidičem.
- Rychlost vozidla vždy nastavujte v souladu s rychlostním omezením platným ve vaší zemi.
- Vzdálenost vozidla, zrychlení a rychlost reakce se mohou změnit, pokud se změní styl jízdy řidiče.



## POZOR

- Vozidlo musí být řízeno tak, aby dostatečně odrazilo skutečný styl jízdy řidiče, například vzdálenost mezi vozidly, zrychlení a rychlost reakce.
- Funkce Na základě stylu jízdy při určování stylu jízdy řidiče nezohledňuje, zda je řidičem jiná osoba.
- Pokud řídíte za zvláštních podmínek, jako je sníh, déšť, mlha nebo strmé svahy, nemusí se vozidlo řídit podle stylu jízdy řidiče.



## Informace

- Adaptivní tempomat nemusí fungovat po dobu několika sekund po nastartování vozidla nebo po inicializaci přední kamery nebo předního radaru.
- Když adaptivní tempomat ovládá brzdy, můžete slyšet zvuky.

## Porucha a omezení adaptivního tempomatu

### Porucha adaptivního tempomatu



OBC3073230L

Pokud adaptivní tempomat nefunguje správně, zobrazí se varovné hlášení „Check SCC (Smart Cruise Control) system“ (Zkontrolujte adaptivní tempomat) a na sdruženém přístroji se rozsvítí kontrolka . Doporučujeme vám nechat vozidlo zkontrolovat u autorizovaného opravce HYUNDAI.

### Vypnutí adaptivního tempomatu

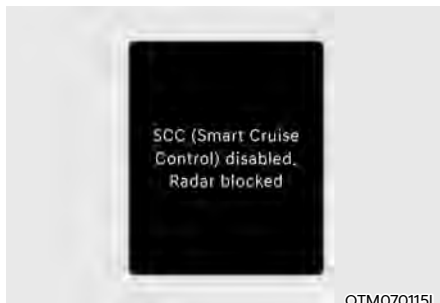

OTM070115L

Pokud je kryt předního radaru nebo snímač pokrytý sněhem, kapkami deště nebo cizím materiálem, může to snížit detekční schopnost a dočasně omezit nebo vypnout adaptivní tempomat.

Pokud k tomu dojde, na sdruženém přístroji se na určitou dobu zobrazí „SCC (Smart Cruise Control) disabled. Radar blocked“ (Adaptivní tempomat je vypnutý. Radar je zakrytý.).

Po odstranění sněhu, kapek deště nebo cizího materiálu bude adaptivní tempomat fungovat správně.



### VÝSTRAHA

**Přestože se na sdruženém přístroji nezobrazí varovné hlášení, adaptivní tempomat bezpečnosti v mrtvém úhlu nemusí fungovat správně.**



### POZOR

**Adaptivní tempomat nemusí fungovat správně v oblasti (např. v otevřeném terénu), kde nejsou po zapnutí motoru detekovány žádné předměty.**

### **Omezení funkce adaptivního tempomatu**

Adaptivní tempomat nemusí fungovat správně nebo se může uvést činnost neočekávaně za následujících okolností:

- Detekční snímač nebo okolí jsou znečištěné nebo poškozené.
- Kapalina do ostřikovače je stříkána nepřetržitě nebo je zapnutý stěrač.
- Objektiv kamery je zastíněn kvůli tónování, fólii nebo vrstvě na čelním okně, poškození skla nebo cizímu materiálu (nálepka, hmyz atd.) na skle.
- Vlhkost na čelním okně není odstraněna nebo přimrzla.
- Zorné pole přední kamery je omezeno v důsledku oslnění sluncem
- Pouliční osvětlení nebo světlo protijedoucího vozidla se odráží na mokřém povrchu vozovky, například od louží na silnici.
- Teplota v okolí přední kamery je vysoká nebo nízká.
- Na palubní desce je umístěn předmět.
- Okolní prostředí je velmi silně osvětlené.
- Okolní prostředí je velmi tmavé, například v tunelu apod.
- Okolní osvětlení se náhle změní, například při vjezdu do tunelu nebo jeho opuštění.
- Okolní osvětlení je slabé a světlomety nesvítí nebo nesvítí dost jasně.
- Jízda v hustém dešti nebo sněžení nebo v husté mlze.
- Je detekována pouze část vozidla.
- Vozidlo vpředu nemá žádná koncová světla, jeho koncová světla jsou umístěna neobvykle apod.
- Okolní osvětlení je slabé a koncová světla nesvítí nebo nesvítí dost jasně.
- Zadní část vozidla před vámi je malá nebo nevypadá normálně (např. je nakloněná, převrácená apod.)
- Světlá výška předního vozidla je nízká nebo vysoká.
- Vozidlo je taženo.
- Před vaše vozidlo se náhle zařadí jiné vozidlo.
- Objekt odrážející přední radar, například zábradlí, vozidlo v blízkosti atd.
- Zadní nárazník v blízkosti předního radaru utrpěl náraz, je poškozený, nebo byl přední radar přemístěn ze své původní polohy.
- Teplota v okolí předního radaru je vysoká nebo nízká.
- Vozidlo vpředu je vyrobeno z materiálu, který neodráží přední radar.
- Jízda po kluzkém povrchu z důvodu přítomnosti sněhu, kaluže, ledu apod.
- Jízda po klikaté silnici.
- Vozidlo vpředu je detekováno pozdě.
- Vozidlo vpředu je náhle blokováno překážkou.
- Vozidlo vpředu náhle změní jízdní pruh nebo náhle sníží rychlost.
- Vozidlo vpředu má deformovaný tvar.
- Rychlost vozidla vpředu je vysoká nebo nízká.
- Před vámi je vozidlo a vaše vozidlo při nízké rychlosti změní jízdní pruh.

- Vozidlo vpředu je pokryto sněhem.
- Jízda je nestabilní.
- Jste na kruhovém objezdu a vozidlo před vámi není detekováno.
- Stále jedete v kruhu.
- Nekvalitní vozovka způsobuje přílišné vibrace vozidla během jízdy
- Výška vašeho vozidla je nízká nebo vysoká kvůli těžkému nákladu, neobvyklému tlaku v pneumatikách apod.
- Vozidlo projíždí párou, kouřem nebo stínem.
- Jízda tunelem nebo železným mostem.
- Jízda v rozlehlých místech, kde je málo vozidel nebo konstrukcí (např. poušť, louka, předměstí atd.).
- Jízda v blízkosti dálniční mimoúrovňové křižovatky nebo mýtné brány.
- Jedete po parkovišti.
- Jízda po staveništi, nezpevněné cestě, částečně zpevněné cestě, nerovné vozovce, přes zpomalovací prahy apod.
- Jízda v blízkosti kovových konstrukcí jako staveniště, železnice atd.
- Jízda ve svahu, po klikaté silnici apod.
- Jízda po silnici se stromy nebo pouličními světly po stranách.
- Jízda po úzké silnici s přerostlými stromy nebo trávou.
- Dochází k rušení elektromagnetickými vlnami, jako je jízda v oblasti se silnými rádiovými vlnami nebo elektrickým rušením

- Jízda po klikaté silnici.

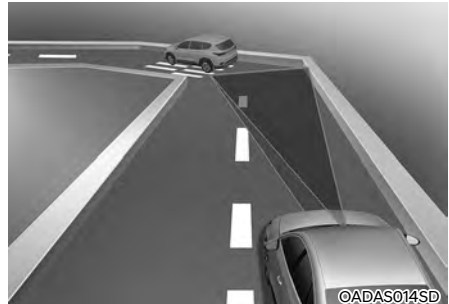

V zatáčkách nemusí adaptivní tempomat detekovat vozidlo ve stejném jízdním pruhu a může zrychlit na nastavenou rychlost. Rychlost vozidla se také může rychle snížit, když je vozidlo vpředu detekováno náhle.

V zatáčkách zvolte odpovídající nastavenou rychlost a sešlápněte brzdový pedál nebo pedál akcelerace podle stavu vozovky a dopravní situace před vámi.



Rychlost vozidla se může snížit kvůli vozidlu v sousedním jízdním pruhu.

Sešlápněte pedál akcelerace a zvolte vhodnou nastavenou rychlost. Ověřte, zdali stav vozovky umožňuje bezpečný provoz systému adaptivního tempomatu.

- Jízda po silnici ve svahu



Adaptivní tempomat nemusí detekovat vozidlo jedoucí ve vašem jízdním pruhu a může způsobit zrychlení vašeho vozidla na nastavenou rychlost. Rychlost vozidla se také rychle sníží, když je vozidlo vpředu detekováno náhle.

Při jízdě ve svahu zvolte odpovídající nastavenou rychlost a sešlápněte brzdový pedál nebo pedál akcelerace podle stavu vozovky a dopravní situace před vámi.

- Změna jízdního pruhu

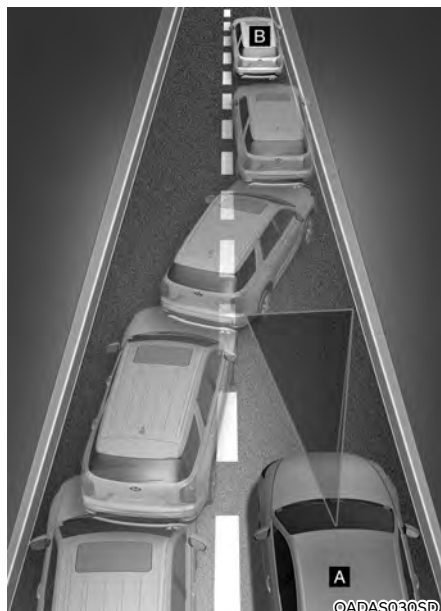

[A]: Vaše vozidlo, [B]: Vozidlo přejíždějící do jiného jízdního pruhu

Když do vašeho jízdního pruhu vjede ze sousedního pruhu jiné vozidlo, nebude snímačem rozpoznáno, dokud se nedostane do detekčního rozsahu snímače. Adaptivní tempomat nemusí vozidlo okamžitě detekovat, když vozidlo náhle přejíždí do jiného jízdního pruhu. V takovém případě musíte zachovávat bezpečnou brzdovou vzdálenost a v případě potřeby sešlápnout pro snížení rychlosti a zachování bezpečné brzdové vzdálenosti brzdový pedál.



- Situace, kdy je detekování omezeno

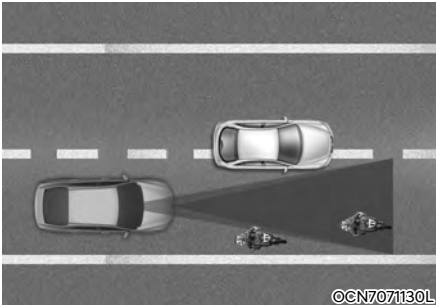

©CN7071130L



©BC3073011L

V následujících případech snímač nedokáže detekovat některá vozidla, chodce nebo zvířata ve vašem jízdním pruhu:

- Vozidla vyčnívající do jedné strany
- Pomalu se pohybující vozidla nebo náhle zpomalující vozidla
- Vozidla s vyšší světlou výškou nebo vozidla přepravující náklady vyčnívající ze zadní části vozidla
- Vozidla, která mají zvednutou přední část kvůli těžkým nákladům
- Vozidla ve vzdálenosti přibližně do 2 m od vašeho vozidla
- Protijedoucí vozidla
- Stojící vozidla
- Vozidla s malou plochou profilu zádě, jako přívěsy

- Úzká vozidla, jako motocykly nebo jízdní kola
- Speciální vozidla
- Zvířata a chodci

Upravte rychlost vašeho vozidla sešlápnutím brzdového pedálu podle stavu vozovky a dopravní situace před vámi.

V následujících případech snímač nedokáže detekovat vozidla před vámi:

- Zatáčíte s vozidlem
- Jízda po úzkých cestách nebo silnicích s ostrými zatáčkami

V následujících případech snímač nedokáže detekovat vozidla před vámi:

- Vozidla s vyšší světlou výškou nebo vozidla přepravující náklady vyčnívající ze zadní části vozidla
- Vozidla, která mají zvednutou přední část kvůli těžkým nákladům
- Zatáčíte s vozidlem
- Jízda po úzkých cestách nebo silnicích s ostrými zatáčkami

Upravte rychlost vašeho vozidla sešlápnutím brzdového pedálu podle stavu vozovky a dopravní situace před vámi.

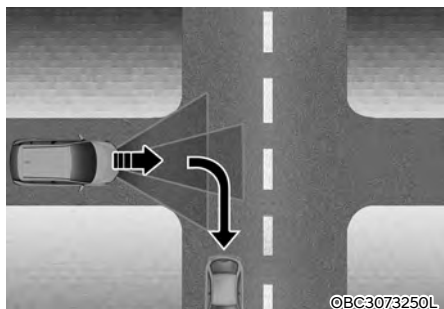

- Když vozidlo před vámi zmizí ze zorného pole na křižovatce, vaše vozidlo může zrychlit.

Při jízdě vždy věnujte pozornost stavu vozovky a dopravní situaci.

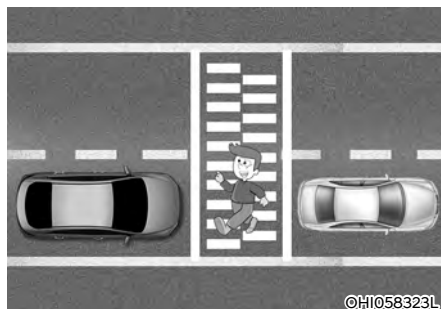

- Když vozidlo udržuje vzdálenost od vozidla před vámi, vždy dávejte pozor na chodce.



- Když vozidlo před vámi vyjíždí z jízdního pruhu, adaptivní tempomat nemusí okamžitě detekovat nové vozidlo, které je před vámi nyní.

Při jízdě vždy věnujte pozornost stavu vozovky a dopravní situaci.

## SYSTÉM PRO ŘÍZENÍ V JÍZDNÍM PRUHU (LFA) (JE-LI VE VÝBAVĚ)

Systém pro řízení v jízdním pruhu detekuje značení jízdních pruhů a/nebo vozidlo před vámi na silnici a vycentruje vaše vozidlo v jízdním pruhu.

### Detekční snímač



[1]: Přední kamera

Přední kamera se využívá jako detekční snímač k detekci značení jízdních pruhů a vozidel vpředu.

Umístění detekčního snímače je znázorněno na obrázku výše.



### POZOR

**Další informace o opatřeních pro přední kameru naleznete v části „Asistenční systém pro prevenci srážky vpředu (FCA)“ v této kapitole.**

## Nastavení systému pro řízení v jízdním pruhu

### Způsoby varování



Metody varování lze nastavit při zapnutém motoru. Vyberte **User settings** → **Driver Assistance** → **Warning Methods** v nabídce Nastavení sdruženého přístroje nebo **Settings** → **Vehicle** → **Driver assistance** → **Warning Methods** v nabídce Nastavení multimediálního systému a změňte následující nastavení:

- **Hlasitost varování:** Úprava hlasitosti varovného zvuku.  
Pokud „Warning volume“ (Hlasitost varování) vypnete, v zájmu vaší bezpečnosti vás může varování o nepřítomnosti rukou na volantu varovat nízkou hlasitostí.
- **Priorita bezpečnosti jízdy:** Sníží hlasitost všech ostatních zvuků, když zní varovný zvuk systému bezpečnosti jízdy. (u typu s multimediálním systémem)



### Informace

- Pokud změníte způsoby varování, mohou se použít pro každou funkci asistenčního systému řidiče. Zkontrolujte a změňte jej v každé funkci.
- Při opětovném nastartování vozidla se zachová poslední nastavení způsobů varování.
- V závislosti na specifikaci vozidla nemusí být nabídka nastavení k dispozici.

## Činnost systému pro řízení v jízdě v pruhu

### Zapnutí a vypnutí systému pro řízení v jízdě v pruhu



Při běžícím motoru zapnete systém pro řízení v jízdě v pruhu krátkým stisknutím tlačítka asistenta pro jízdu v pruzích na volantu. Na sdruženém přístroji se rozsvítí bílá nebo zelená kontrolka . Opětovným stisknutím tlačítka funkci vypnete.

## Systém pro řízení v jízdě v pruhu



Pokud je detekováno vozidlo před vámi a/nebo obě čáry jízdě v pruhu a rychlost vašeho vozidla je nižší než 180 km/h, na sdruženém přístroji se rozsvítí zelená kontrolka  a funkce pomůže řízením volantu udržet vozidlo ve středu jízdě v pruhu.

### **POZOR**

Když systém nepomáhá s řízením, zelená kontrolka  zabliká a změní barvu na bílou.

## Varování o nepřítomnosti rukou na volantu



OBC3073015L

Pokud řidič na několik sekund sundá ruce z volantu, zobrazí se varovné hlášení „Keep hands on the steering wheel“ (Mějte ruce na volantu) a postupně bude vydáván varovný zvuk.

První fáze: Varovné hlášení  
 Druhá fáze: Varovné hlášení (červený symbol volantu) a varovný zvuk



OBC3073232L

Pokud řidič i po varování o nepřítomnosti rukou na volantu nebude mít ruce na volantu, zobrazí se varovné hlášení „LFA (Lane Following Assist) cancelled“ (Systém pro řízení v jízdním pruhu je vypnutý) a systém pro řízení v jízdním pruhu se automaticky vypne.



## VÝSTRAHA

- Systém nemusí pomáhat s řízením, pokud volant držíte velmi pevně nebo je natočen o více než určitý úhel.
- Systém pro řízení v jízdním pruhu nefunguje vždy. Je odpovědností řidiče, aby vždy bezpečně řídil vozidlo a udržoval vozidlo v příslušném jízdním pruhu.
- Hlášení varování o nepřítomnosti rukou na volantu se může v závislosti na jízdních podmínkách zobrazit opožděně. Vždy mějte za jízdy ruce na volantu.
- Pokud je volant držen velmi lehce, může se hlášení varování o nepřítomnosti rukou na volantu zobrazit, protože funkce nemusí rozpoznat, že má řidič ruce na volantu.
- Pokud na volant připevníte nějaké předměty, varování o nepřítomnosti rukou na volantu nemusí fungovat správně.



## Informace

- Další informace o nastavení funkcí multimediálního systému naleznete v části „Nastavení vozidla“ v kapitole 4.
- Když jsou detekována obě značení jízdního pruhu, barva čar jízdního pruhu na sdruženém přístroji se změní z šedé na bílou.

## ■ Jízdní pruh nedetekován



OBC3073233L

## ■ Jízdní pruh detekován



OBC3073041L

- Obrázky a barvy na sduženém přístroji se mohou lišit v závislosti na typu sduženého přístroje nebo tématu zvoleném v nabídce Nastavení.
- Pokud není detekováno značení jízdního pruhu, řízení volantu systémem pro řízení v jízdním pruhu může být omezeno v závislosti na přítomnosti vozidla vpředu a jízdních podmínkách vozidla.
- I když systém pro řízení v jízdním pruhu pomáhá s řízením, řidič stále může volant ovládat.
- Ovládání volantu může v případě, že systém pro řízení v jízdním pruhu napomáhá řízení, vyžadovat vyšší nebo nižší sílu než v situaci, kdy systém v činnosti není.

## Porucha a omezení systému pro řízení v jízdním pruhu

### Porucha systému pro řízení v jízdním pruhu



OBC3073234L

Pokud systém pro řízení v jízdním pruhu nefunguje správně, na sduženém přístroji se na několik sekund zobrazí varovné hlášení „Check LFA (Lane Following Assist) system“ (Zkontrolujte systém pro řízení v jízdním pruhu) a na sduženém přístroji se rozsvítí kontrolka hlavního varovného hlášení (⚠). Pokud tato situace nastane, doporučujeme vám nechat vozidlo zkontrolovat u autorizovaného opravce HYUNDAI.

### Omezení systému pro řízení v jízdním pruhu

Další informace o omezeních funkce naleznete v části „Systém pro udržení v jízdním pruhu (LKA)“ v této kapitole.

## **i** Informace

- **Další informace o opatřeních při používání funkce naleznete v části „Systém pro udržení v jízdním pruhu (LKA)“ v této kapitole.**
- **Zatížení přesahující maximální povolený náklad nebo zatížení soustředěné v jednom bodě nákladového prostoru může snížit jízdní stabilitu vozidla, což může následně snížit účinnost systému pro udržení v jízdním pruhu.**

## ZPĚTNÁ KAMERA (RVM) (JE-LI VE VÝBAVĚ)

Zpětná kamera zobrazuje prostor za vozidlem a pomáhá při bezpečném parkování nebo jízdě.

### Detekční snímač



OBC3V074006TU

[1]: Širokouhlá zpětná kamera

Umístění detekčního snímače je znázorněno na obrázku výše.



### Informace

Využívá-li se audiosystém s obrazovkou nebo multimediální systém, popis zpětné kamery se může lišit od popisu v návodu k obsluze.

## Nastavení zpětné kamery

### Způsoby varování



OBC3073276L

Metody varování lze nastavit při zapnutém motoru. Vyberte **Settings** → **Vehicle** → **Driver assistance** → **Warning Methods** v menu Nastavení multimediálního systému a změňte následující nastavení:

- **Priorita bezpečnosti při parkování:** Sníží hlasitost všech ostatních zvuků, když je v činnosti zpětná kamera.



### Informace

- Pokud změňte způsoby varování, mohou se použít pro každou funkci asistenčního systému řidiče. Zkontrolujte a změňte jej v každé funkci.
- Při opětovném nastartování vozidla zachová poslední nastavení způsobů varování.
- V závislosti na specifikaci vozidla nemusí být nabídka nastavení k dispozici.

## Nastavení kamery (je-li ve výbavě)



Pro zpětnou kameru můžete měnit položky „Display contents“ (Obsah obrazovky) stisknutím ikony nastavení (⚙️) na obrazovce, když je v činnosti zpětná kamera, nebo zvolením možnosti **Settings** → **Vehicle** → **Driver assistance** → **Parking safety** → **Camera settings** v menu Nastavení multimediálního systému, když motor běží.

- **Výběr obsahu:** Můžete změnit nastavení referenčních čar při pohledu dozadu.
- **Nastavení obrazovky:** Můžete změnit jas a kontrast obrazovky.

## **i** Informace

V závislosti na specifikaci vozidla nemusí být nabídka Nastavení k dispozici.

### Použití rozšířené zpětné kamery

Při zapnutém vozidle vyberte v nabídce Nastavení položku „Camera settings → Content selection → Extend rear camera use“, čímž zapnete funkci Použití rozšířené zpětné kamery. Zrušením výběru této položky funkci vypnete.

### Referenční čáry při pohledu dozadu

Pokud je vybrána položka „Rear view reference lines“ (**Referenční čáry při pohledu dozadu**), zobrazí se na levé straně obrazovky multimediálního systému vodící čáry pro parkování při pohledu dozadu a vodící čáry při pohledu shora.

## **i** Informace

- Vodorovná naváděcí linie parkovacího navádění s pohledem dozadu ukazují vzdálenost 0,5 m, 1 m a 2,3 m od vozidla.
- Vodorovná naváděcí linie parkovacího navádění s pohledem shora a dozadu ukazují vzdálenost otevření dveří zavazadlového prostoru a vzdálenost 1,5 m od vozidla.

## Činnost zpětné kamery

### Tlačítko parkování/zobrazení (je-li ve výbavě)



- Zpětnou kameru zapnete stisknutím tlačítka parkování/zobrazení (1). Opětovným stisknutím tlačítka funkci vypnete.
- Stisknutím tlačítka parkování/zobrazení (1), zatímco je zařazena poloha D (jízda) nebo N (neutrál), zapnete zpětnou kameru za jízdy.



## Pohled dozadu



OBC3073246L

### Provozní podmínky

- Zařadíte polohu R (zpátečka) a na obrazovce se zobrazí pohled dozadu.
- Když je zařazena poloha P (parkování), stisknete tlačítko parkování/zobrazení (1) a na obrazovce se zobrazí pohled dozadu.
- Dotkněte se ikony  a na obrazovce se zobrazí pohled dozadu.

### Podmínky vypnutí

- Když je zařazena poloha P (parkování), stisknete znovu tlačítko parkování/zobrazení (1) a pohled dozadu se vypne.
- Přeřazením z polohy R (zpátečka) do polohy P (parkování) se pohled dozadu vypne.



### Informace

Když je zařazena poloha R (zpátečka), pohled dozadu se nevypne.

## Pohled shora dozadu

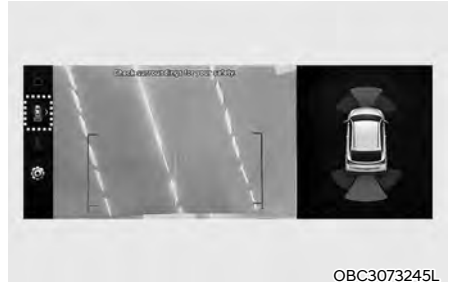

OBC3073245L

Když stisknete symbol  na obrazovce multimediálního systému, na obrazovce se zobrazí pohled shora ukazující vzdálenost od vozidla za vaším vozidlem při parkování.

### Rozšířená zpětná kamera

Na obrazovce se bude udržovat pohled dozadu, což vám pomůže při parkování.

### Provozní podmínky

- Přeřadíte z polohy R (zpátečka) do polohy N (neutrál) nebo D (jízda) a na obrazovce se zobrazí pohled dozadu.
- Když je rychlost vozidla 10 km/h nebo nižší, na obrazovce se zobrazí pohled dozadu.

### Podmínky vypnutí

- Pokud je rychlost vozidla vyšší než 10 km/h, pohled dozadu se vypne.
- Stisknete tlačítko parkování/zobrazení (1) a pohled dozadu se vypne.
- Přeřadíte do polohy P (parkování) a pohled dozadu se vypne.

## Pohled dozadu za jízdy



Řidič má možnost během jízdy zkontrolovat na obrazovce pohled dozadu, což přispěje ke zvýšení bezpečnosti při couvání.

### Provozní podmínky

Když je zařazena poloha D (jízda) nebo N (neutrál), stiskněte tlačítko parkování/ zobrazení (1) a na obrazovce se zobrazí pohled dozadu při jízdě.

### Podmínky vypnutí

- Znovu stiskněte tlačítko parkování/ zobrazení (1) a pohled dozadu za jízdy se vypne.
- Stiskněte některé z tlačítek multimediálního systému (2) a pohled dozadu za jízdy se vypne.
- Přeaďte do polohy P (parkování) a pohled dozadu při jízdě se vypne.

### Když je v činnosti

Pokud je zařazena poloha R (zpátečka), zatímco je na obrazovce zobrazen pohled dozadu při jízdě, obrazovka přepne na pohled dozadu.

## Porucha a omezení zpětné kamery

### Porucha zpětné kamery

Pokud systém zpětné kamery nefunguje správně nebo obrazovka bliká nebo se obraz z kamery nezobrazuje běžným způsobem, doporučujeme vám nechat vozidlo zkontrolovat autorizovaným opravcem HYUNDAI.

### Omezení zpětné kamery

Pokud vozidlo delší dobu v zimě stojí nebo pokud je vozidlo zaparkováno na vnitřním parkovišti, mohou výfukové plyny dočasně rozmazat obraz.



## VÝSTRAHA

- Zpětná kamera nepokrývá celý prostor za vozidlem. Řidič by měl před zaparkováním nebo couváním vždy zkontrolovat prostor za vozidlem pomocí vnitřního a vnějších zpětných zrcátek.
- Skutečná vzdálenost od objektu se může lišit od obrazu zobrazeného na obrazovce. Nezapomeňte přímým pohledem zkontrolovat bezpečnost okolí vozidla.
- Objektiv zpětné kamery vždy udržujte čistý. Je-li objektiv pokrytý cizím materiálem, může to nepříznivě ovlivnit funkčnost kamery a zpětná kamera nemusí fungovat správně. Nepoužívejte však chemická rozpouštědla, jako jsou silné čisticí prostředky obsahující vysoce zásaditá nebo těkavá organická rozpouštědla (benzín, aceton atd.). Mohlo by dojít k poškození objektivu kamery.

## VAROVÁNÍ PŘED VOZIDLY V PŘÍČNÉM SMĚRU PŘI COUVÁNÍ (RCCW) (JE-LI VE VÝBAVĚ)

Asistent varování před vozidly v příčném směru při couvání detekuje vozidla blížící se ze zadní levé a pravé strany, zatímco vaše vozidlo couvá, a varuje řidiče před hrozcí kolizí varovným hlášením a varovným zvukem.

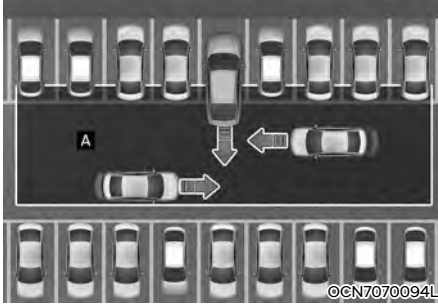

[A]: Provozní rozsah systému varování před vozidly v příčném směru při couvání



### POZOR

Rychlost varování se může lišit v závislosti na rychlosti blížícího se vozidla.

### Detekční snímač



[1]: Zadní rohový radar

Umístění detekčních snímačů je znázorněno na obrázku výše.



### POZOR

Podrobnosti o opatřeních pro zadní rohový radar naleznete v části „Asistent prevence kolize v mrtvém úhlu (BCA)“ v této kapitole.

## Varování před vozidly v příčném směru při couvání

### Systém bezpečnosti v příčném směru při couvání



Se zapnutým motorem vyberte možnost **User settings → Driver assistance → Parking safety → Rear Cross-Traffic Safety** v menu Nastavení sdruženého přístroje nebo v menu Nastavení multimediálního systému vyberte **Settings → Vehicle → Driver assistance → Parking safety → Rear Cross-Traffic Safety**, čímž zapnete asistent prevence kolize s vozidly v příčném směru při couvání. Zrušením výběru této možnosti tuto funkci vypnete..



### VÝSTRAHA

Po opětovném nastartování motoru se varování před vozidly v příčném směru při couvání vždy zapne. Pokud je však po opětovném nastartování motoru vybrána možnost „Off“ (Vypnuto), měl by řidič vždy brát ohled na okolí a jet bezpečně.

## Způsoby varování



Metody varování lze nastavit při zapnutém motoru. Vyberte **User settings → Driver Assistance → Warning Methods** v nabídce Nastavení sdruženého přístroje nebo **Settings → Vehicle → Driver assistance → Warning Methods** v nabídce Nastavení multimediálního systému a změňte následující nastavení:

- **Hlasitost varování:** Úprava hlasitosti varovného zvuku.
- **Haptické varování:** Aktivuje varování vibracemi volantu. (je-li ve výbavě)



### Informace

- Pokud změníte způsoby varování, mohou se použít pro každou funkci asistenčního systému řidiče. Zkontrolujte a změňte jej v každé funkci.
- Při opětovném nastartování vozidla se zachová poslední nastavení způsobů varování.
- V závislosti na specifikaci vozidla nemusí být nabídka nastavení k dispozici.
- Položky **Warning Volume** a **Haptic Warning** nelze vypnout zároveň. Když je jedno z varování vypnuto, aktivuje se druhé.

## Činnost varování před vozidly v příčném směru při couvání

Varování před vozidly v příčném směru při couvání upozorní řidiče na hrozící kolizi.

### Varování před kolizí



### Varování před kolizí

- Jako varování řidiče před blížícím se vozidlem ze zadní levé / pravé strany vašeho vozidla bude ve vnějším zpětném zrcátku blikat varovná kontrolka a na sdruženém přístroji se zobrazí varovné hlášení. Současně zazní varovný zvuk a zavibruje volant (je-li ve výbavě). Pokud je v činnosti zpětná kamera, zobrazí se varování také na obrazovce multimediálního systému.

- Varování před vozidly v příčném směru při couvání bude v činnosti, pokud jsou splněny následující podmínky:
  - Řadicí páka je přesunuta do polohy R (zpátečka).
  - Rychlost vozidla je nižší než 8 km/h.
  - Blížící se vozidlo je přibližně 25 m od levé nebo pravé strany vašeho vozidla.
  - Rychlost vozidla přibližujícího se zleva nebo zprava je vyšší než 5 km/h.

### **i** Informace

**Pokud jsou provozní podmínky splněny, systém vydá varování, kdykoli se z levé nebo pravé strany blíží vozidlo, i když je rychlost vašeho vozidla 0 km/h.**

## VÝSTRAHA

Při používání systému varování před vozidly v příčném směru při couvání dodržujte následující opatření:

- Pro vaši bezpečnost měňte Nastavení až po zaparkování vozidla na bezpečném místě.
- Pokud se zobrazuje varovné hlášení jakékoli jiné funkce nebo se vydává varovný zvuk, nemusí se zobrazit varovné hlášení systému varování před vozidly v příčném směru při couvání a nemusí zaznít jeho varovný zvuk.
- Pokud je prostředí hlučné, nemusíte slyšet varovný zvuk systému varování před vozidly v příčném směru při couvání.
- V závislosti na stavu vozovky a jízdních podmínkách může systém varování před vozidly v příčném směru při couvání varovat řidiče pozdě nebo jej nemusí varovat vůbec.

## Porucha a omezení varování před vozidly v příčném směru při couvání

### Porucha varování před vozidly v příčném směru při couvání



Pokud varování před vozidly v příčném směru při couvání nefunguje správně, na sduženém přístroji se na několik sekund zobrazí varovné hlášení „Check rear cross-traffic safety systems“ (Zkontrolujte systémy bezpečnosti v příčném směru při couvání) a na sduženém přístroji se rozsvítí kontrolka hlavního varovného hlášení (⚠). Pokud tato situace nastane, doporučujeme vám nechat vozidlo zkontrolovat u autorizovaného opravce HYUNDAI.



Pokud varovná kontrolka ve vnějším zpětném zrcátku nefunguje správně, na sduženém přístroji se na několik sekund zobrazí varovné hlášení „Check outside mirror warning icon“ (Zkontrolujte varovnou ikonu vnějšího zpětného zrcátka) a na sduženém přístroji se rozsvítí kontrolka hlavního varovného

hlášení (⚠). Pokud tato situace nastane, doporučujeme vám nechat vozidlo zkontrolovat u autorizovaného opravce HYUNDAI.

### **Vypnutí varování před vozidly v příčném směru při couvání**



Pokud je zadní nárazník v místě zadního rohového radaru nebo snímače pokrytý cizím materiálem, jako je sníh nebo kapky deště, nebo jste namontovali přívěs nebo nosič, může to snížit detekční schopnost a dočasně omezit nebo vypnout systém varování před vozidly v příčném směru při couvání.

Pokud k tomu dojde, na sdruženém přístroji se zobrazí varovné hlášení „Rear cross-traffic safety functions disabled. Radar blocked“ (Systém bezpečnosti v příčném směru při couvání je vypnutý. Radar je zakrytý.).

Po odstranění takového cizího materiálu nebo přívěsu apod. bude systém varování před vozidly v příčném směru při couvání fungovat správně.

Pokud asistent varování před vozidly v příčném směru při couvání ani po jejich odstranění nefunguje správně, doporučujeme vám nechat vozidlo zkontrolovat autorizovaným opravcem HYUNDAI.

### **⚠ VÝSTRAHA**

- Přestože se na sdruženém přístroji nezobrazí varovné hlášení, systém varování před vozidly v příčném směru při couvání nemusí fungovat správně.
- Varování před vozidly v příčném směru při couvání nemusí fungovat správně v oblasti (např. v otevřeném terénu), kde nejsou po zapnutí motoru detekovány žádné předměty.

### **⚠ POZOR**

Chcete-li nainstalovat nebo odmontovat přívěs, nosič nebo jiné příslušenství, vypněte varování před vozidly v příčném směru při couvání. Po dokončení práce varování před vozidly v příčném směru při couvání zapněte.

### **Omezení varování před vozidly v příčném směru při couvání**

Varování před vozidly v příčném směru při couvání nemusí fungovat správně nebo může fungovat neočekávaně za následujících okolností:

- Vyjízdní z místa s přerostlými stromy nebo trávou.
- Vyjízdní z místa s mokrou vozovkou.
- Rychlost blížícího se vozidla je příliš rychlá nebo pomalá.

### **i Informace**

**Podrobnosti o omezeních pro zadní rohový radar naleznete v části „Asistent prevence kolize v mrtvém úhlu (BCA)“ v této kapitole.**

## VÝSTRAHA

- Jízda v blízkosti jiného vozidla nebo konstrukce

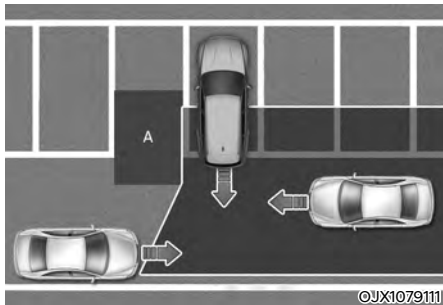

[A]: Konstrukce

Při jízdě v blízkosti jiného vozidla nebo konstrukce může být omezen systém varování před vozidly v příčném směru při couvání a nemusí detekovat vozidlo přibližující se zleva nebo zprava. Pokud k tomu dojde, funkce nemusí řidiče varovat, když je to potřeba. Při couvání vždy zkontrolujte své okolí.

- Když se vozidlo nachází v komplikovaném parkovacím prostředí

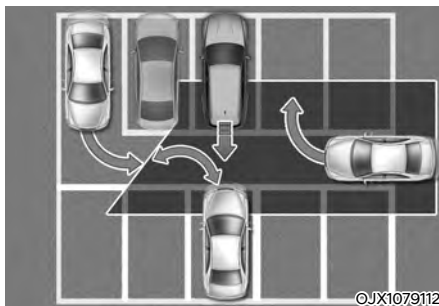

Varování před vozidly v příčném směru při couvání může detekovat vozidla, která parkují nebo vyjíždějí poblíž vašeho vozidla (např. vozidlo odjíždějící vedle vašeho vozidla, vozidlo parkující nebo vyjíždějící v prostoru za vašim vozidlem, vozidlo, které se blíží k vašemu vozidlu a zatáčí apod.). Pokud k tomu dojde, funkce může varovat řidiče bezdůvodně.

Při couvání vždy zkontrolujte své okolí.



- Při šikmém parkování vozidla

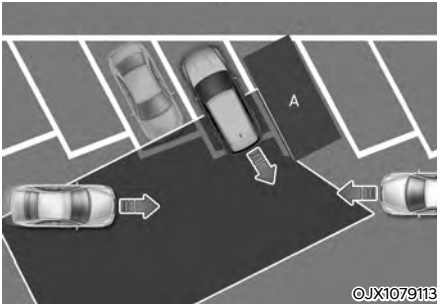

[A]: Vozidlo

Při šikmém couvání může být omezen systém varování před vozidly v příčném směru při couvání a nemusí detekovat vozidlo přibližující se zleva nebo zprava. Pokud k tomu dojde, funkce nemusí řidiče varovat, když je to potřeba. Při couvání vždy zkontrolujte své okolí.

- Když vozidlo jede na svahu nebo se k němu blíží

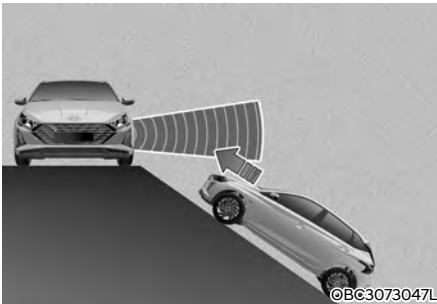

Při jízdě na svahu nebo v blízkosti svahu nahoru nebo dolů může být omezena funkce varování před vozidly v příčném směru při couvání a nemusí detekovat vozidlo přibližující se zleva nebo zprava. Pokud k tomu dojde, funkce nemusí řidiče varovat, když je to potřeba. Při couvání vždy zkontrolujte své okolí.

- Zajištění na parkovací místo v blízkosti zdi

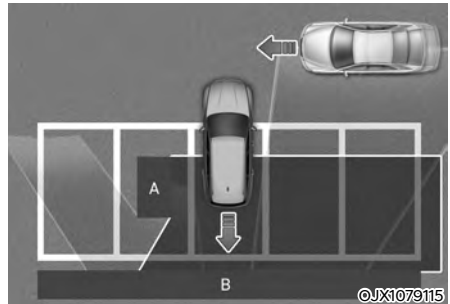

[A]: Konstrukce, [B]: Zed'

Varování před vozidly v příčném směru při couvání může detekovat vozidla projíždějící před vámi při parkování couváním na parkovací místo se zdí nebo konstrukcí vzadu nebo po straně. Pokud k tomu dojde, funkce může varovat řidiče bezdůvodně.

Při couvání vždy zkontrolujte své okolí.

- Při parkování vozidla zacouváním

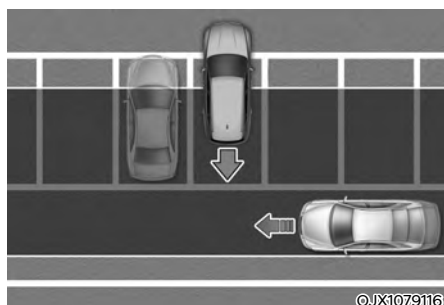

Varování před vozidly v příčném směru při couvání může detekovat vozidla projíždějící za vámi, když parkujete couváním na parkovací místo. Pokud k tomu dojde, funkce může varovat řidiče bezdůvodně.

Při couvání vždy zkontrolujte své okolí.

### VÝSTRAHA

- Varování před vozidly v příčném směru při couvání nemusí fungovat správně, pokud je rušen silnými elektromagnetickými vlnami.
- Varování před vozidly v příčném směru při couvání nemusí fungovat po dobu 3 sekund po nastartování vozidla nebo po inicializaci zadních rohových radarů.

## VAROVÁNÍ VZDÁLENOSTI PŘI PARKOVÁNÍ (COUVÁNÍ) (PDW) (JE-LI VE VÝBAVĚ)

Varování vzdálenosti při parkování (couvání) využívá zadní ultrazvukové snímače k detekci a varování, pokud se při zastavení vozidla nebo při jízdě nízkou rychlostí v určité vzdálenosti od vozidla nachází osoba, zvíře nebo předmět.

### Detekční snímač

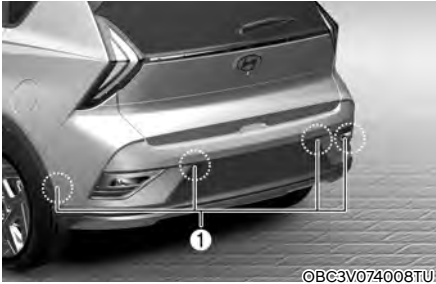

[1]: Zadní ultrazvukové snímače

Umístění detekčních snímačů je znázorněno na obrázku výše.

### Nastavení varování vzdálenosti při parkování (couvání)

#### Způsoby varování



OBC3073205L

Metody varování lze nastavit při zapnutém motoru. Vyberte **User settings** → **Driver Assistance** → **Warning Methods** v nabídce Nastavení sdruženého přístroje nebo **Settings** → **Vehicle** → **Driver assistance** → **Warning Methods** v nabídce Nastavení multimediálního systému a změňte následující nastavení:

- **Hlasitost varování:** Úprava hlasitosti varovného zvuku.

Pokud „Warning volume“ (Hlasitost varování) vypnete, v zájmu vaší bezpečnosti vás může funkce varovat nízkou hlasitostí.

#### **i** Informace

- Pokud změníte způsoby varování, mohou se použít pro každou funkci asistenčního systému řidiče. Zkontrolujte a změňte jej v každé funkci.
- Při opětovném nastartování vozidla se zachová poslední nastavení způsobů varování.
- V závislosti na specifikaci vozidla nemusí být nabídka nastavení k dispozici.

## Činnost varování vzdálenosti při parkování (couvání)

### Varování vzdálenosti při parkování (couvání)

Varování vzdálenosti při parkování (couvání) se uvede v činnosti za následujících podmínek.

- Je zařazena poloha R (zpátečka).



### Informace

Varování vzdálenosti při parkování (couvání) bude v činnosti, pouze když je rychlost vozidla při couvání nižší než 10 km/h.

Vzdálenost od objektu	Varovná kontrolka	Varovný zvuk
60 až 120 cm		Bzučák zní přerušovaně
30 až 60 cm		Bzučák zní častěji.
do 30 cm		Bzučák zní trvale.

- Odpovídající kontrolka se rozsvítí vždy, když některý ultrazvukový snímač detekuje osobu, zvíře nebo předmět ve svém detekčním rozsahu. Zazní také varovný zvuk.
- Pokud jsou současně detekovány více než dva objekty, bude vydán varovný zvuk pro nejbližší z nich.
- Tvar kontrolky na obrázku se může lišit od tvaru skutečného vozidla.

## Porucha a omezení funkce varování vzdálenosti při parkování (couvání)

### Porucha varování vzdálenosti při parkování (couvání)

Po nastartování motoru se při přeřazení do polohy R (zpátečka) ozve pípnutí, což znamená, že varování vzdálenosti při parkování (couvání) funguje správně.

Pokud se však vyskytne jeden nebo více z následujících stavů, nejprve zkontrolujte, zda ultrazvukový snímač není poškozený nebo zakrytý cizím materiálem. Pokud funkce stále nefunguje správně, doporučujeme vám nechat vozidlo zkontrolovat u autorizovaného opravce HYUNDAI.

- Nezní varovný zvuk.
- Bzučák vydává přerušované zvuky.
- Na sdruženém přístroji se zobrazí varovné hlášení.

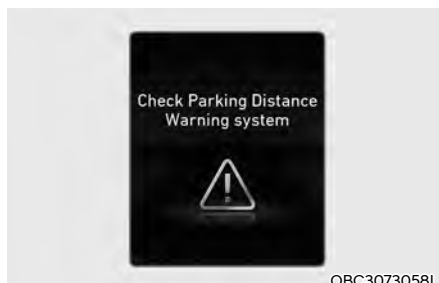

## Vypnutí varování vzdálenosti při parkování



V takovém případě se na sdrúženém přístroji zobrazí varovné hlášení.

Po odstranění sněhu, kapek deště nebo cizího materiálu bude varování vzdálenosti při parkování fungovat správně. Pokud varování vzdálenosti při parkování po odstranění zakrytí (sníh, kapky deště nebo cizí materiál či objekty, včetně přívěsu, vozíku apod. ze zadního nárazníku) nepracuje správně, doporučujeme vám nechat vozidlo zkontrolovat u autorizovaného opravce HYUNDAI.

## Omezení funkce varování vzdálenosti při parkování (couvání)

- Varování vzdálenosti při parkování (couvání) nemusí fungovat správně, jestliže:
  - Následkem vlhkosti se na snímači tvoří námraza.
  - Snímač je zakrytý cizí látkou, například sněhem nebo vodou (varování vzdálenosti při parkování (couvání) bude fungovat správně, jakmile takovou cizí látku odstraníte.)
  - Počasí je extrémně horké nebo chladné.
  - Snímač nebo sestava snímače byly demontovány.
  - Povrch snímače je silně přitlačen nebo zasažen tvrdým předmětem.
  - Povrch snímače je poškrábaný ostrým předmětem.
  - Na snímače a jejich okolí byl přímo nasměrován proud vysokotlaké vody.
- Varování vzdálenosti při parkování (couvání) může přestat fungovat, dojde k následujícím situacím:
  - Je přítomen silný déšť nebo stříkající voda.
  - Po povrchu snímače teče voda.
  - Systém je ovlivněn snímači jiného vozidla.
  - Snímač je pokrytý sněhem.
  - Jízda po nerovném povrchu, štěrkových cestách nebo v křovinatém porostu.
  - Před snímačem jsou objekty, které generují ultrazvukové vlny.
  - Registrační značka je umístěna na jiném než původním místě.
  - Byla změněna výška nárazníku vozidla nebo instalace ultrazvukového snímače.
  - Upevnění zařízení nebo příslušenství v okolí ultrazvukových snímačů.

- Následující objekty nemusí být detekovány:
  - Ostré nebo tenké objekty, jako např. lana, řetězy nebo malé tyče.
  - Úzké objekty, například rohy čtvercového sloupu.
  - Objekty, které mají tendenci absorbovat frekvenci snímače, jako např. tkaniny, houbovité materiály nebo sněh.
  - Objekty menší než 100 cm a užší než 14 cm v průměru.
  - Chodci, zvířata nebo předměty, které jsou velmi blízko ultrazvukových senzorů.
- Při jízdě v blízkosti předmětů, chodců a zejména dětí buďte opatrní. Některé objekty nemusí ultrazvukové snímače detekovat z důvodu vzdálenosti, velikosti nebo materiálu, které všechny mohou omezovat účinnost snímače.
- Varování vzdálenosti při parkování vás nevaruje v pořadí detekování. Liší se v závislosti na rychlosti vozidla nebo tvaru osoby, zvířete či předmětu.
- Pokud systém varování vzdálenosti při parkování nefunguje správně, doporučujeme vám nechat vozidlo zkontrolovat u autorizovaného opravce HYUNDAI.



## VÝSTRAHA

- Varování vzdálenosti při parkování je doplňkovou funkcí. Provoz varování vzdálenosti při parkování může být ovlivněn několika faktory (včetně podmínek prostředí). Je odpovědností řidiče, aby před parkováním a během něj vždy kontroloval pohled dopředu a dozadu.
- Záruka na vaše nové vozidlo se nevztahuje na nehody nebo poškození vozidla z důvodu závady systému varování vzdálenosti při parkování.

## VAROVÁNÍ VZDÁLENOSTI PŘI PARKOVÁNÍ (JÍZDA VPŘED/ COUVÁNÍ) (PDW) (JE-LI VE VÝBAVĚ)

Varování vzdálenosti při parkování (jízda vpřed/couvání) využívá přední a zadní ultrazvukové snímače k detekci a varování, pokud se při zastavení vozidla nebo při jízdě nízkou rychlostí v určité vzdálenosti od vozidla nachází osoba, zvíře nebo předmět.

### Detekční snímač

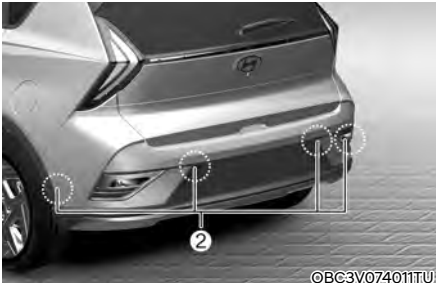
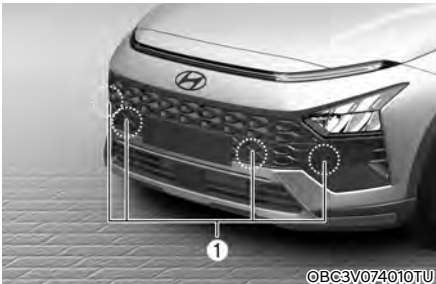

[1]: Přední ultrazvukové snímače  
[2]: Zadní ultrazvukové snímače

Umístění detekčních snímačů je znázorněno na obrázku výše.

### Nastavení varování vzdálenosti při parkování (jízda vpřed/ couvání)

#### Způsoby varování



Metody varování lze nastavit při zapnutém motoru. Vyberte **User settings** → **Driver Assistance** → **Warning Methods** v nabídce Nastavení sdruženého přístroje nebo **Settings** → **Vehicle** → **Driver assistance** → **Warning Methods** v nabídce Nastavení multimediálního systému a změňte následující nastavení:

- **Hlasitost varování:** Úprava hlasitosti varovného zvuku.

Pokud „Warning volume“ (Hlasitost varování) vypnete, v zájmu vaší bezpečnosti vás může funkce varovat nízkou hlasitostí.

#### **i** Informace

- Pokud změníte způsoby varování, mohou se použít pro každou funkci asistenčního systému řidiče. Zkontrolujte a změňte je v každé funkci.
- Při opětovném nastartování vozidla se zachová poslední nastavení způsobů varování.
- V závislosti na specifikaci vozidla nemusí být nabídka nastavení k dispozici.

### **Automatické zapnutí varování vzdálenosti při parkování**

Chcete-li používat funkci automatického zapnutí varování vzdálenosti při parkování, vyberte v menu Nastavení sdruženého přístroje možnost **User settings → Driver Assistance → Parking Safety → Parking Distance Warning Auto on** nebo možnost **Settings → Driver Assistance → Parking Safety → Parking Distance Warning Auto on** v nabídce Nastavení multimediálního systému.

### **i Informace**

Když je vybrána možnost „Parking Distance Warning Auto On“ (Automatické zapnutí varování vzdálenosti při parkování), kontrolka v tlačítku **Bezpečnost při parkování (P)** zůstane svítit.

### **Činnost varování vzdálenosti při parkování (jízda vpřed/couvání)**

#### **Tlačítko Bezpečnost při parkování**



Stisknutím tlačítka **Bezpečnost při parkování (1)** zapnete varování vzdálenosti při parkování (jízda vpřed/couvání). Opětovným stisknutím tlačítka funkci vypnete.

- Pokud je varování vzdálenosti při parkování (jízda vpřed/couvání) vypnuté (kontrolka tlačítka nesvítí), pokud přeřadíte do polohy R (zpátečka), varování vzdálenosti při parkování (jízda vpřed/couvání) se automaticky zapne.



### Varování vzdálenosti při parkování (jízda vpřed)

- Varování vzdálenosti při parkování (jízda vpřed) bude v činnosti, když je splněna některá z následujících podmínek.
  - Při zapnutém varování vzdálenosti při parkování (couvání) je přeřazeno z polohy R (zpátečka) do polohy D (jízda).
  - Je zařazena poloha D (jízda) a svítí kontrolka v tlačítku Bezpečnost při parkování (1).
  - V menu Nastavení je vybrána možnost „**Parking Distance Warning Auto On**“ (Automatické zapnutí varování vzdálenosti při parkování) a je zařazena poloha D (jízda).
  - Je zařazena poloha R (zpátečka) (je zapnuté pouze přední rohové varování).



### Informace

- Varování vzdálenosti při parkování (jízda vpřed) bude v činnosti, pouze když je rychlost vozidla směrem vpřed nižší než 10 km/h.
- Když není vybrána možnost „**Parking Distance Warning Auto On**“ (Automatické zapnutí varování vzdálenosti při parkování) a rychlost vozidla vpřed je vyšší než 30 km/h, kontrolka v tlačítku Bezpečnost při parkování  zhasne. I když pojedete rychlostí nižší než 10 km/h, varování vzdálenosti při parkování (jízda vpřed) se nezapne.

Vzdálenost od objektu	Varovná kontrolka	Varovný zvuk
60 až 100 cm		Bzučák zní přerušovaně
30 až 60 cm		Bzučák zní častěji.
do 30 cm		Bzučák zní trvale.

- Odpovídající kontrolka se rozsvítí vždy, když některý ultrazvukový snímač detekuje osobu, zvíře nebo předmět ve svém detekčním rozsahu. Zazní také varovný zvuk.
- Pokud jsou současně detekovány více než dva objekty, bude vydán varovný zvuk pro nejbližší z nich.
- Tvar kontrolky na obrázku se může lišit od tvaru skutečného vozidla.

### Varování vzdálenosti při parkování (couvání)

Varování vzdálenosti při parkování (couvání) se uvede v činnost za následujících podmínek.

- Je zařazena poloha R (zpátečka).

### **i** Informace

**Varování vzdálenosti při parkování (couvání) bude v činnosti, pouze když je rychlost vozidla při couvání nižší než 10 km/h.**

Vzdálenost od objektu	Varovná kontrolka	Varovný zvuk
60 až 120 cm		Bzučák zní přerušovaně
30 až 60 cm		Bzučák zní častěji.
30 cm		Bzučák zní trvale.

- Odpovídající kontrolka se rozsvítí vždy, když některý ultrazvukový snímač detekuje osobu, zvíře nebo předmět ve svém detekčním rozsahu. Zazní také varovný zvuk.
- Pokud jsou současně detekovány více než dva objekty, bude vydán varovný zvuk pro nejbližší z nich.
- Tvar kontrolky na obrázku se může lišit od tvaru skutečného vozidla.

### Porucha a omezení funkce varování vzdálenosti při parkování (jízda vpřed/couvání)

#### Porucha varování vzdálenosti při parkování (jízda vpřed/couvání)

Po nastartování motoru se při přeřazení do polohy R (zpátečka) ozve pípnutí, což znamená, že varování vzdálenosti při parkování (jízda vpřed/couvání) funguje správně.

Pokud se však vyskytne jeden nebo více z následujících stavů, nejprve zkontrolujte, zda ultrazvukový snímač není poškozený nebo zakrytý cizím materiálem. Pokud funkce stále nefunguje správně, doporučujeme vám nechat vozidlo zkontrolovat u autorizovaného opravce HYUNDAI.

- Nezní varovný zvuk.
- Bzučák vydává přerušované zvuky.
- Na sdruženém přístroji se zobrazí varovné hlášení.

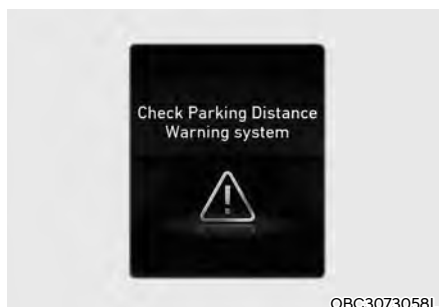

OBC3073058L

## Vypnutí varování vzdálenosti při parkování



V takovém případě se na sdruženém přístroji zobrazí varovné hlášení.

Po odstranění sněhu, kapek deště nebo cizího materiálu bude varování vzdálenosti při parkování fungovat správně. Pokud varování vzdálenosti při parkování po odstranění zakrytí (sníh, kapky deště nebo cizí materiál či objekty, včetně přívěsu, vozíku apod. ze zadního nárazníku) nepracuje správně, doporučujeme vám nechat vozidlo zkontrolovat u autorizovaného opravce HYUNDAI.

## Omezení funkce varování vzdálenosti při parkování (jízda vpřed/couvání)

- Varování vzdálenosti při parkování (jízda vpřed/couvání) nemusí fungovat správně, jestliže:
  - Následkem vlhkosti se na snímači tvoří námraza.
  - Snímač je zakrytý látkou, například sněhem nebo vodou (varování vzdálenosti při parkování (jízda vpřed/couvání) bude fungovat správně, jakmile takovou látku odstraníte.)
  - Počasí je extrémně horké nebo chladné.
  - Snímač nebo sestava snímače byly demontovány.
  - Povrch snímače je silně přitlačen nebo zasažen tvrdým předmětem.
  - Povrch snímače je poškrábaný ostrým předmětem.
  - Na snímače a jejich okolí byl přímo nasměrován proud vysokotlaké vody.
- Varování vzdálenosti při parkování (jízda vpřed/couvání) může přestat fungovat, dojde k následujícím situacím:
  - Je přítomen silný déšť nebo stříkající voda.
  - Po povrchu snímače teče voda.
  - Systém je ovlivněn snímači jiného vozidla.
  - Snímač je pokrytý sněhem nebo ledem.
  - Jízda po nerovném povrchu, štěrkových cestách nebo v křovinatém porostu.
  - Před snímačem jsou objekty, které generují ultrazvukové vlny.
  - Registrační značka je umístěna na jiném než původním místě.
  - Byla změněna výška nárazníku vozidla nebo instalace ultrazvukového snímače.
  - Upevnění zařízení nebo příslušenství v okolí ultrazvukových snímačů 7-109

- Následující objekty nemusí být detekovány:
  - Ostré nebo tenké objekty, jako např. lana, řetězy nebo malé tyče.
  - Úzké objekty, například rohy čtvercového sloupu.
  - Objekty, které mají tendenci absorbovat frekvenci snímače, jako např. tkaniny, houbovité materiály nebo sníh.
  - Objekty menší než 100 cm a užší než 14 cm v průměru.
  - Chodci, zvířata nebo předměty, které jsou velmi blízko ultrazvukových snímačů.



## VÝSTRAHA

- **Varování vzdálenosti při parkování je doplňkovou funkcí. Provoz varování vzdálenosti při parkování může být ovlivněn několika faktory (včetně podmínek prostředí). Je odpovědností řidiče, aby před parkováním a během něj vždy kontroloval pohled dopředu a dozadu.**
- **Záruka na vaše nové vozidlo se nevztahuje na nehody nebo poškození vozidla z důvodu závady systému varování vzdálenosti při parkování.**
- **Při jízdě v blízkosti předmětů, chodců a zejména dětí buďte opatrní. Některé objekty nemusí ultrazvukové snímače detekovat z důvodu vzdálenosti, velikosti nebo materiálu, které všechny mohou omezovat účinnost snímače.**
- **Varování vzdálenosti při parkování vás nevaruje v pořadí detekování. Liší se v závislosti na rychlosti vozidla nebo tvaru osoby, zvířete či předmětu.**
- **Pokud systém varování vzdálenosti při parkování nefunguje správně, doporučujeme vám nechat vozidlo zkontrolovat u autorizovaného opravce HYUNDAI.**

## PROHLÁŠENÍ O SHODĚ

Komponenty s radiovou frekvencí splňují:

### Přední radar (je-li ve výbavě)

– Pro Evropu a země certifikované CE

Trade mark or Trade name : Hyundai Mobis

MOBIS Parts Europe N.V.  
Wilhelm-Fay-Strabe 51, Frankfurt Main, 65936,  
Germany

Frequency : 76-77 GHz

Max EIRP(Peak) :

- Normal Resolution 27,60 dBm
- High Resolution : 32,58 dBm

The antenna(s) must be installed such that a minimum separation distance of at least 20 cm is maintained between the radiator (antenna) and all persons at all times. This device must not be co-located or operating in conjunction with any other antenna or transmitter.

Hereby, Hyundai Mobis Co.,Ltd declares that the radio equipment type MAR320A is in compliance with Directive 2014/53/EU. The full text of the EU declaration of conformity is available at the following internet address:

[http://www.mobis-as.com/product\\_certificate.do](http://www.mobis-as.com/product_certificate.do)

OBC3073282L

### Zadní rohový radar (je-li ve výbavě)

– Pro Evropu a země certifikované CE

Declaration of Conformity  
Radiocontrolled Vehicle components



Hereby, APTIV, 42367 Wuppertal declares that this J4TR/J4TRh is in compliance with the essential requirements and other relevant provisions of Directive 2014/53/EU (RED).

The original declaration of conformity can be accessed at the following link :  
[www.aptiv.com/automotive-homologation](http://www.aptiv.com/automotive-homologation)

frequency band 76-77 GHz

Maximum Output Power 30 dBm (1,0 W)

OANATEL16

– Pro Spojené království

MOBIS Parts Europe N.V.  
Ansley Hall Drive, Birch Coppice Business Park  
Dordon, Tamworth, B78 1SQ, UK

Frequency : 76-77 GHz

Max EIRP(Peak) :

- Normal Resolution 27,60 dBm
- High Resolution : 32,58 dBm

Simplified UK Declaration of Conformity

Hereby, Hyundai Mobis Co.,Ltd declares that the radio equipment type MAR320A is in compliance with the Radio Equipment Regulations 2017. The full text of the UK declaration of conformity is available at the following internet address:

[http://www.mobis-as.com/product\\_certificate.do](http://www.mobis-as.com/product_certificate.do)

OBC3073288L



# 8. Nouzové situace

Výstražná světla .....	8-3
V případě nouze během jízdy.....	8-4
Pokud zhasne motor za jízdy .....	8-4
Pokud zhasne motor na křižovatce nebo přejezdu .....	8-4
V případě defektu pneumatiky za jízdy .....	8-4
Když nelze nastartovat motor .....	8-5
Když se motor vůbec neotočí nebo se otáčí pomalu.....	8-5
Když se motor otáčí normálně, ale nenaskočí .....	8-5
Startování z cizího zdroje.....	8-6
Když se motor přehřívá .....	8-9
Systém monitorování tlaku vzduchu v pneumatikách (TPMS) .....	8-11
Resetování systému TPMS.....	8-11
Kontrolka nízkého tlaku vzduchu v pneumatikách .....	8-13
Kontrolka poruchy systému TPMS .....	8-14
Když dojde k defektu pneumatiky (a máte náhradní kolo).....	8-15
Nářadí a zvedák .....	8-15
Výměna pneumatik .....	8-16
Štítek na zvedáku .....	8-20
ES prohlášení o shodě pro zvedák .....	8-21
Když dojde k defektu pneumatiky (a máte soupravu na opravu pneumatiky) (typ A) .....	8-25
Úvod .....	8-25
Poznámky ke správnému používání soupravy na opravu pneumatiky.....	8-26
Součásti soupravy na opravu pneumatiky .....	8-27
Používání soupravy na opravu pneumatiky v případě defektu .....	8-28
Rozprostření těsnícího prostředku .....	8-30
Postup úpravy tlaku vzduchu v pneumatikách .....	8-30
Když dojde k defektu pneumatiky (a máte soupravu na opravu pneumatiky) (typ B) .....	8-31
Úvod .....	8-31
Poznámky ke správnému používání soupravy na opravu pneumatiky.....	8-32
Součásti soupravy na opravu pneumatiky .....	8-33
Používání soupravy na opravu pneumatiky v případě defektu .....	8-34

Rozprostření těsnicího prostředku.....	8-36
Postup úpravy tlaku vzduchu v pneumatikách .....	8-36
Tažení.....	8-37
Odtahová služba.....	8-37
Demontovatelné vlečné oko.....	8-38
Nouzové tažení.....	8-39
Nouzové prostředky.....	8-41
Lékárnička .....	8-41
Výstražný trojúhelník .....	8-41
Manometr .....	8-41
Celoevropský systém eCall .....	8-42
Informace o zpracování dat.....	8-44
Celoevropský systém eCall.....	8-46



## VÝSTRAŽNÁ SVĚTLA

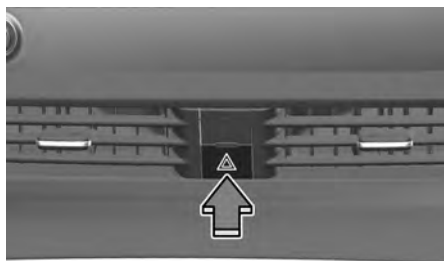

©BC3083002L

Výstražná světla slouží jako výstraha pro ostatní řidiče, aby byli zvláště opatrní, když se k vašemu vozidlu blíží, předjíždějí jej nebo jej míjí.

Použít byste je měli vždy, když je prováděna nouzová oprava nebo je vozidlo odstavené na okraji silnice.

Chcete-li zapnout či vypnout výstražná světla, stiskněte tlačítko výstražných světel. Spínač zapalování může být v libovolné poloze. Tlačítko se nalézá uprostřed centrálního panelu. Všechny ukazatele směru budou blikat současně.

- Výstražná světla fungují bez ohledu na to, zda je vozidlo zapnuté nebo ne.
- Ukazatele směru nefungují, pokud jsou zapnutá výstražná světla.

## V PŘÍPADĚ NOUZE BĚHEM JÍZDY

### Pokud motor zhasne při jízdě

- Postupně zpomalujte a udržujte přímý směr jízdy. Opatrně sjeďte z vozovky a na bezpečném místě zastavte.
- Zapněte výstražná světla.
- Znovu se pokuste nastartovat motor. Jestliže vozidlo nespustí, doporučujeme vám kontaktovat autorizovaného opravce HYUNDAI.

### Pokud zhasne motor na křižovatce nebo přejezdu

Pokud motor zhasne na křižovatce nebo na přejezdu, přesuňte řadicí páku do polohy N (neutrál) – je-li to bezpečné – a odtlačte vozidlo na bezpečné místo.

### V případě defektu pneumatiky za jízdy

Pokud při jízdě dojde k defektu pneumatiky:

- Uvolněte pedál akcelerace, postupně zpomalujte a udržujte vozidlo v přímém směru. Nezačňte hned brzdit ani se nepokoušejte ihned sjet z vozovky, mohli byste ztratit kontrolu nad vozidlem a způsobit nehodu. Jakmile vůz zpomalí natolik, abyste mohli bezpečně zastavit, opatrně přibrzďte a sjeďte z vozovky. Sjeďte co nejdále a zaparkujte na pevné a rovné ploše. Pokud jste na dálnici s oddělenými jízdními pruhy, pak nikdy neparkujte v prostoru mezi těmito dvěma jízdními pruhy.
- Když vozidlo zastaví, stiskněte tlačítko výstražných světel, přemístěte řadicí páku do polohy P (parkování, u vozidla s automatickou převodovkou/ převodovkou s dvojitou spojkou) nebo do neutrálu (u vozidla s manuální převodovkou), zatáhněte parkovací brzdu a umístěte spínač zapalování do polohy LOCK/OFF.
- Nechte všechny cestující vystoupit z vozidla. Všichni musí vystupovat mimo vozovku, směrem ke krajnici.
- Pokud měníte pneumatiku s defektem, postupujte podle instrukcí dále v této kapitole.

## KDYŽ NELZE NASTARTOVAT MOTOR

### Když se motor vůbec neotočí nebo se otáčí pomalu

- Ujistěte se, že řadicí páka je v poloze N (neutrál) nebo P (parkování), pokud jde o vozidlo s automatickou převodovkou/převodovkou s dvojitou spojkou. Motor startuje pouze tehdy, když je řadicí páka v poloze P (parkování) nebo N (neutrál).
- Zkontrolujte kontakty a svorky akumulátoru, zda jsou čisté a správně utažené.
- Zapněte osvětlení interiéru. Pokud se světlo při startování ztlumí nebo zhasne, je vybitý akumulátor.

Vozidlo neroztlačujte ani neroztahujte. Může dojít k poškození vašeho vozidla.

**Viz část „Startování z cizího zdroje“ v této kapitole.**



### **POZOR**

**Startování vozidla roztlačením či roztaháním může způsobit přeplnění katalyzátoru a následně poškození systému řízení emisí.**

### Když se motor otáčí normálně, ale nenaskočí

- Zkontrolujte hladinu paliva a v případě potřeby dotankujte.

Pokud se motor stále nedaří nastartovat, doporučujeme Vám zatelefonovat autorizovanému opravci HYUNDAI a poradit se s ním.

## STARTOVÁNÍ Z CIZÍHO ZDROJE

Startování z cizího zdroje může být nebezpečné, pokud je prováděno nesprávně. Postupujte podle pokynů v této části kapitoly pro startování z cizího zdroje, abyste předešli závažnému zranění nebo poškození vozidla. Máte-li jakékoli pochybnosti o tom, jak správně startovat z cizího zdroje, důrazně vám doporučujeme ponechat tento úkon na servisním technikovi nebo na odtahové službě.



### VÝSTRAHA

Aby nedošlo k **ZÁVAŽNÉMU** nebo **SMRTELNÉMU ZRANĚNÍ** vás či přihlízejících osob, vždy dodržujte při práci nedaleko akumulátoru nebo jeho přenášení následující pokyny:



Při práci s akumulátorem si pozorně přečtěte a dodržujte související informace.



Používejte bezpečnostní brýle, určené k ochraně zraku před zásahem kyselinou.



Nepřibližujte se k akumulátoru s otevřeným ohněm, zdroji jiskření nebo doutnajícími předměty.



Vodík, který je vysoce vznětlivý, se stále nachází v člancích akumulátoru a při zapálení může explodovat.



Udržujte baterie mimo dosah dětí.



Akumulátor obsahuje kyselinu sírovou, která je vysoce žíravá. Nedovolte, aby se kyselina dostala do kontaktu s vašimi očima, kůží nebo oblečením.

Pokud vaše oči zasáhne kyselina, vyplachujte je čistou vodou po dobu minimálně 15 minut a ihned vyhledejte lékaře. Jestliže kyselina zasáhne vaši kůži, pečlivě zasaženou oblast omyjte. Pokud cítíte bolest nebo máte pocit popálení, ihned vyhledejte lékaře.

- Pokud zvedáte akumulátor v plastovém pouzdře, zvýšený tlak na pouzdro může zapříčinit únik kyseliny z akumulátoru. Akumulátor zvedejte za držák nebo na opačných rozích.
- Nepokoušejte se nastartovat vozidlo se zmrzlým akumulátorem z cizího zdroje.
- NIKDY se nepokoušejte nabíjet akumulátor, jestliže jsou k němu připojeny kabely z vozidla.
- Systém elektrického zapalování pracuje s vysokým napětím. NIKDY se nedotýkejte těchto součástí, když běží motor nebo je spínač zapalování v poloze ON.
- Nedovolte, aby se kladný (+) a záporný (-) kabel vzájemně dotkly. Může vznikat jiskření.
- Když se pokusíte pomoci startovacích kabelů nastartovat s vybitým nebo zmrzlým akumulátorem, může dojít k jeho roztržení nebo výbuchu.

### POZNÁMKA

Aby nedošlo k poškození vozidla:

- K nastartování vozidla z cizího zdroje používejte pouze 12voltový zdroj (akumulátor nebo startovací systém).
- Nepokoušejte se nastartovat vozidlo roztlačením.

## **i** Informace



Nevhodně likvidovaný akumulátor může být škodlivý pro životní prostředí a lidské zdraví. Zlikvidujte akumulátor v souladu s místními předpisy a normami.

### **Postup startování z cizího zdroje**

1. Zastavte vozidla dostatečně blízko od sebe, aby startovací kabely dosáhly mezi nimi, ale vozidla se nesmějí dotýkat.
2. Vždy se vyhněte ventilátorům a veškerým pohyblivým součástem v prostoru motoru, i když jsou motory vozidel vypnuté.
3. Vypněte veškerá elektrická zařízení jako rádio, světla, klimatizaci atd. Vypněte obě vozidla.

## **⚠ POZOR**

Před startováním se ujistěte, že jste správně identifikovali kladné (+) a záporné (-) svorky, abyste zabránili připojení s opačnou polaritou.

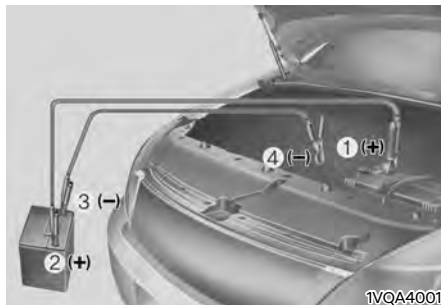

4. Připojte pomocné kabely přesně v pořadí podle obrázku. Nejprve připojte jeden pomocný kabel k červenému, kladnému (+) pólu vašeho vozidla (1).
5. Druhý konec pomocného kabelu připojte k červenému, kladnému (+) pólu akumulátoru v pomocném vozidle (2).
6. Druhý pomocný kabel připojte k černému, zápornému (-) pólu akumulátoru / připojovacímu terminálu pomocného vozidla (3).
7. Druhý konec druhého pomocného kabelu připojte k ukostření vašeho vozidla (4).  
Zajistěte, aby se pomocné kabely nedostaly do kontaktu s ničím s výjimkou správných svorek akumulátorů nebo terminálů nebo ukostření. Při připojování se nenaklánějte nad akumulátor.
8. Spusťte motor pomocného vozidla a nechte jej několik minut běžet v otáčkách cca 2 000 ot./min. Pak nastartujte své vozidlo.

## **⚠ VÝSTRAHA**

Nepřipojujte propojovací kabel k zápornému (-) pólu vybitého akumulátoru. Jiskra by mohla způsobit výbuch akumulátoru a vést ke zranění osob nebo poškození vozidla.

Pokud vaše vozidlo ani po několika pokusech nenastartuje, patrně potřebuje servisní zásah. V takovém případě vyhledejte odbornou pomoc. Pokud nevíte, co bylo příčinou vybití akumulátoru vozu, měli byste si vozidlo nechat zkontrolovat autorizovaným opravcem vozů HYUNDAI.



### **VÝSTRAHA**

**Při startování vozidla zabraňte kontaktu kladného (+) a záporného (-) kabelu. Jiskra by mohla způsobit zranění.**

Pomocné kabely odpojte v přesně opačném pořadí, než v jakém jste je připojovali:

1. Odpojte pomocný kabel od ukostření vašeho vozidla (4).
2. Odpojte druhý konec pomocného kabelu od černého, záporného (-) pólu, resp. připojovacího terminálu pomocného vozidla (3).
3. Odpojte druhý konec pomocného kabelu od červeného, kladného (+) pólu akumulátoru, resp. připojovacího terminálu pomocného vozidla (2).
4. Odpojte druhý konec pomocného kabelu od červeného, kladného (+) pólu akumulátoru, resp. připojovacího terminálu ve vašem vozidle (1).



### **VÝSTRAHA**

**Při startování vozidla zabraňte kontaktu kladného (+) a záporného (-) kabelu. Jiskra by mohla způsobit zranění.**

## KDYŽ SE MOTOR PŘEHŘIVÁ

Pokud ukazatel teploty chladicí kapaliny ukazuje, že se motor přehřívá, pocítujete ztrátu výkonu motoru nebo je slyšet hlasité klepání, motor je pravděpodobně příliš horký. Pokud k tomu dojde, proveďte následující:

1. Sjedte opatrně ze silnice a na bezpečném místě co nejdříve zastavte.
2. Zařaďte polohu P (parkování, u vozidel s automatickou převodovkou/ převodovkou s dvojitou spojkou) nebo neutrál (u vozidel s manuální převodovkou) a zatáhněte parkovací brzdu. Pokud je zapnutá klimatizace, vypněte ji.
3. Pokud pod vozem vytéká chladicí kapalina motoru nebo z motorového prostoru uniká pára, zastavte motor. Neotevírejte kapotu motorového prostoru, dokud kapalina nepřestane vytékat, nebo dokud nepřestane unikat pára. Pokud nedochází k viditelnému úniku chladicí kapaliny motoru nebo páry, nechte motor běžet a zkontrolujte, zda pracuje ventilátor chladiče. Pokud se ventilátor netočí, vypněte motor.

### VÝSTRAHA

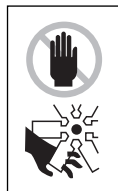

**Pokud motor běží, mějte ruce, části oděvů a nářadí mimo dosah rotujících částí motoru, například ventilátoru a hnacích řemenů, aby nedošlo k závažnému zranění.**

4. Zkontrolujte, zda z chladiče, hadic nebo ze spodních částí vozidla nevytéká chladicí kapalina. (Pokud byla zapnutá klimatizace, může se pod vozidlem vytvořit louže zkondenzované vody, což je však normální jev.)
5. Jestliže chladicí kapalina uniká, zastavte ihned motor. Poté doporučujeme požádat o pomoc autorizovaného opravce HYUNDAI.

### VÝSTRAHA



**NIKDY nesnímejte uzávěr chladiče nebo výpustnou zátku ve chvíli, kdy je motor a chladič horký. Horká chladicí kapalina a pára mohou uniknout pod tlakem a způsobit vážné zranění.**

**Vypněte motor a počkejte, dokud nevychladne. Buďte zvláště opatrní při odšroubování víčka chladiče. Omotejte okolo něj tlustý ručník a pomalu jím otáčejte doleva do prvního dorazu. Při uvolňování tlaku chladicího systému si stoupněte dál. Pokud jste si jistí, že veškerý tlak již unikl, stiskněte víčko pomocí tlustého ručníku a pokračujte v otáčení doleva, abyste jej odšroubovali.**

6. Pokud se vám nepodaří nalézt příčinu přehřívání motoru, počkejte, až motor vychladne na normální teplotu. Jestliže došlo k úniku chladicí kapaliny, opatrně doplňte chladicí kapalinu do nádržky na předepsanou hladinu (na značku poloviny).
7. Opatrně pokračujte v jízdě a sledujte, zda nedochází k přehřívání. Pokud se motor přehřeje znovu, doporučujeme vám požádat o pomoc autorizovaného opravce HYUNDAI.

### **POZNÁMKA**

- **Výraznější úbytek chladicí kapaliny je důsledkem netěsnosti chladicí soustavy, a proto vám doporučujeme nechat tento systém zkontrolovat u autorizovaného opravce HYUNDAI.**
- **Když se motor přehřeje kvůli nízké hladině chladicí kapaliny, může při náhlém dolití chladicí kapaliny popraskat. Aby nemohlo k poškození dojít, dolévejte chladicí kapalinu pomalu a po troškách.**



## SYSTÉM KONTROLY TLAKU VZDUCHU V PNEUMATIKÁCH (TPMS)



OBC3083003L



OBC3083043L

- (1) Varovná kontrolka nízkého tlaku vzduchu v pneumatikách / kontrolka poruchy TPMS
- (2) Tlačítko resetování systému TPMS
- (3) Varovné hlášení nízkého tlaku vzduchu v pneumatikách

Systém kontroly tlaku vzduchu v pneumatikách (TPMS) zjišťuje nízký tlak v pneumatikách pomocí snímačů v kolech, které detekují změny poloměru pneumatik a vibrace během jízdy. Aby tento systém fungoval správně, je třeba jej resetovat a uložit aktuální tlak vzduchu v pneumatikách. Po resetování systému TPMS se při nedostatečném tlaku vzduchu v jedné nebo více pneumatikách v porovnání s uloženým tlakem v pneumatikách zobrazí na sruženém přístroji varovná kontrolka. Varovná kontrolka se objeví také v případě problému se systémem TPMS.

Podrobnosti o varovných kontrolkách a resetování systému TPMS naleznete v následující části této kapitoly.

### Resetování systému TPMS

Postup resetování systému TPMS:

1. Upravte tlak vzduchu ve všech pneumatikách na doporučenou hodnotu.



OBC3083033L

2. Při zaparkovaném vozidle s běžícím motorem stiskněte na 3 sekundy tlačítko resetování systému TPMS na vnější straně středního sloupku na straně řidiče.
3. Zkontrolujte, zda varovná kontrolka (⚠) bliká přibližně 4 sekundy.
4. Stiskněte a podržte tlačítko OK na volantu a vyberte **Set**.



OBC3083035L

OBC3083035E

5. Zkontrolujte, zda se na sruženém přístroji zobrazí hlášení „Tire pressures stored“ (Tlaky vzduchu v pneumatikách uloženy) a zda bliká asi 4 sekundy varovná kontrolka (⚠).

## Informace

- Pokud se na sdruženém přístroji nezobrazí hlášení „Tire pressures stored“ (Tlaky vzduchu v pneumatikách uloženy) nebo nezabliká varovná kontrolka, zkuste provést postup znovu od kroku 2.
- Podrobnosti o doporučeném tlaku vzduchu pneumatik vašeho vozidla naleznete v části „Pneumatiky a kola“ v kapitole 2.

Aby systém TPMS fungoval běžným způsobem, resetujte jej v následujících situacích:

- Po opravě nebo výměně pneumatiky nebo kola.
- Po záměně polohy pneumatiky nebo kola.
- Po úpravě tlaku vzduchu v pneumatikách.
- Když svítí varovná kontrolka nízkého tlaku vzduchu v pneumatikách.
- Po výměně zavěšení nebo systému ABS/ESC.

## POZOR

- Po nastavení tlaku vzduchu ve všech čtyřech pneumatikách na doporučenou hodnotu proveďte resetování. Pokud provedete resetování bez seřízení tlaku vzduchu, varovný zvuk se nemusí aktivovat nebo se může aktivovat nesprávně.
- Pokud je tlak vzduchu ve všech čtyřech pneumatikách upraven, nezapomeňte provést resetování. Jinak by mohlo dojít k poruše systému a varovný zvuk by se nemusel aktivovat nebo by se mohl aktivovat nesprávně.
- Tlak vzduchu v pneumatikách seřizujte, když jsou pneumatiky studené. Výraz „studené pneumatiky“ znamená, že vozidlo nebylo v pohybu minimálně 3 hodiny nebo ujelo méně než 1,6 km.

## Nízký tlak vzduchu v pneumatikách



Když se rozsvítí varovná kontrolka nízkého tlaku vzduchu v pneumatikách (!!) a na displeji sdruženého přístroje se na 10 sekund zobrazí varovné hlášení, je jedna nebo více pneumatik výrazně podhuštěných.

Pokud se kontrolka rozsvítí, zpomalte a vyvarujte se prudkých manévru řízení a náhlého brzdění. Doporučujeme vám nechat vozidlo zkontrolovat u autorizovaného opravce HYUNDAI.

Zkontrolujte stav a tlak vzduchu ve všech čtyřech pneumatikách a poté resetujte systém TPM. Další informace naleznete v části „Resetování systému TPMS“ v této kapitole nebo proveďte potřebná nápravná opatření, jako je oprava nebo výměna pneumatik.

Pokud není v blízkosti autorizovaný opravce HYUNDAI, zastavte na bezpečném místě a zkontrolujte stav a tlak vzduchu ve všech čtyřech pneumatikách a poté resetujte systém TPMS.

Pokud nemůžete tlak vzduchu seřídit, použijte soupravu na opravu pneumatiky (TMK) k opravě nebo vyměňte podhuštěnou pneumatiku za náhradní (je-li ve výbavě). Doporučujeme vám nechat vozidlo zkontrolovat u autorizovaného opravce HYUNDAI.

Kolo s nízkým tlakem vzduchu nemusíte být schopni poznat pouhým pohledem. Při měření tlaku v pneumatice používejte vždy kvalitní manometr. Mějte na paměti, že pokud je pneumatika zahřátá (jízdou), naměříte vyšší tlak než u studené pneumatiky.

### **i** Informace

- Varovná kontrolka může zůstat svítit i po výměně za náhradní kolo. Vyměňte pneumatiku vozidla za pneumatiku původních rozměrů.
- Upozorňujeme, že systém TPMS není náhradou za správnou údržbu pneumatik. Řidič je zodpovědný za udržování příslušného doporučeného tlaku vzduchu a pneumatiky je nutné pravidelně kontrolovat, zda je dodržen doporučený tlak vzduchu.
- Varovná kontrolka nízkého tlaku vzduchu v pneumatikách se může rozsvítit, pokud nebyl systém TPMS resetován, když to bylo potřeba.
- V zimě nebo v chladném počasí se může varovná kontrolka nízkého tlaku vzduchu v pneumatikách rozsvítit v případě, že byl tlak vzduchu upraven na správnou hodnotu za teplého počasí. Neznamená to poruchu systému TPMS, jelikož při snižování teploty se úměrně snižuje také tlak v pneumatikách. Zkontrolujte tlak vzduchu v pneumatikách a nahustěte pneumatiky na doporučený tlak.

- Výkon systému TPMS se může snížit v následujících situacích:
  - Resetování bylo provedeno nesprávně.
  - Nejsou nainstalovány pneumatiky původní velikosti.
  - Při jízdě po nerovných silnicích, jako jsou zasněžené, kluzké nebo nezapevněné cesty.
  - Opakované prudké zatáčení, náhlé zrychlování nebo prudké brzdění.
  - Jedete příliš rychle nebo příliš pomalu.
  - Vozidlo je přetížené.
  - Používáte náhradní pneumatiku nebo jsou nainstalované sněhové řetězy.



## POZOR

- Dlouhodobá jízda s nízkým tlakem vzduchu v pneumatice může způsobit přehřívání a destrukci pneumatiky. Podhuštění pneumatik může způsobit nestabilitu vozidla a snížit životnost pneumatik a zvýšit spotřebu paliva, prodloužit brzdnou dráhu a způsobit další poruchy pneumatik, které mají za následek ztrátu kontroly nad vozidlem. Doporučujeme nechat vaše vozidlo zkontrolovat u autorizovaného opravce HYUNDAI a udržovat doporučený tlak vzduchu v pneumatikách.
- TPMS vás nemůže upozornit na vážné a náhlé poškození pneumatiky způsobené vnějšími vlivy. Pokud cítíte jakoukoliv nestabilitu vozidla, okamžitě uvolněte pedál akcelerace, plynule a mírně zabrzděte a pomalu dojeďte na bezpečné místo mimo dopravní provoz.

## Kontrolka poruchy systému TPMS



Dojde-li k problému se systémem kontroly tlaku vzduchu v pneumatikách, kontrolka poruchy TPMS (⚠) zabliká a poté zůstane svítit.

Jestliže kontrolka zůstane svítit i po resetování systému TPMS, doporučujeme vám nechat vozidlo co nejdříve zkontrolovat u autorizovaného opravce HYUNDAI.

Pokud dojde k poruše systému TPMS, nelze detekovat podhuštěnou pneumatiku.

## POZNÁMKA

Stav	(⚠) stav kontrolky
Nízký tlak vzduchu v pneumatikách)	Svíí
Porucha systému	Bliká zhruba 70 sekund a poté zůstane svítit.
Reset	Bliká zhruba 4 sekundy a poté zhasne.

## V PŘÍPADĚ DEFEKTU PNEUMATIKY (S NÁHRADNÍ PNEUMATIKOU, JE-LI VE VÝBAVĚ)

### VÝSTRAHA

Výměna pneumatiky může být nebezpečná. Při výměně pneumatiky postupujte podle pokynů v této části příručky. Omezíte tím nebezpečí závažného nebo smrtelného zranění.

### POZOR

Při používání kliky zvedáku udržujte bezpečnou vzdálenost od plochého konce. Plochý konec má ostré hrany a může způsobit porážení.

### Nářadí a zvedák



- (1) Klika zvedáku
- (2) Zvedák
- (3) Klíč na matice kol

Zvedák, rukojeť zvedáku a klíč na matice kol jsou uloženy v zavazadlovém prostoru pod krytem. (je-li ve výbavě)



Zvedák je určen pouze pro nouzovou výměnu kola.

Otáčejte křídlovou maticí proti směru hodinových ručiček a vyjměte náhradní kolo.

Náhradní kolo uložte do stejného prostoru a upevněte otáčením křídlové matice ve směru hodinových ručiček.

Abyste zabránili „rachtání“ náhradního kola a nářadí, ukládejte je na správné místo.

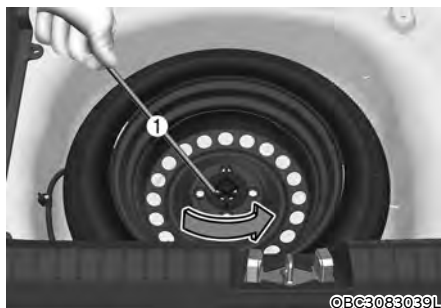

Není-li možné křídlovou matici uvolnit rukou, lze ji snadno povolit pomocí rukojeti zvedáku.

1. Vložte kliku zvedáku (1) do křídlové matice, která přidržuje pneumatiku.
2. Otáčejte křídlovou maticí pomocí rukojeti zvedáku proti směru hodinových ručiček.

## Výměna kol

### VÝSTRAHA

Vozidlo by mohlo sklouznout nebo sjet ze zvedáku a způsobit závažné či smrtelné zranění vám nebo přihlížejícím osobám. Dodržujte následující bezpečnostní zásady:

- Žádná osoba by neměla být pod vozidlem, které je zvednuté pouze na zvedáku.
- **NIKDY** nevyměňujte kolo v jízdním pruhu. **VŽDY** zajed'te s vozidlem zcela mimo vozovku, na rovný, pevný povrch, mimo dopravní ruch, a pak teprve vyměňujte kolo. Pokud mimo vozovku nemůžete najít pevný a rovný povrch, zavolejte si na pomoc odtažovou službu.
- **Vždy** používejte zvedák dodávaný s vozidlem.
- Zvedák **VŽDY** umíst'ujte do vyhrazených bodů pro zvedání, **NIKDY** ne pod nárazníky nebo jakoukoli jinou část vozidla.
- **Nestartujte** nebo **nenechte motor běžet**, když je vozidlo na zvedáku.
- **Nedovolte nikomu, aby byl ve vozidle, když je vozidlo na zvedáku.**
- **Udržujte děti mimo vozovku i vozidlo.**

Při výměně kola na vozidle postupujte následujícím způsobem:

1. Zaparkujte na rovném, pevném povrchu.
2. Zařaďte P (parkování, pro automatickou převodovku/převodovku s dvojitou spojkou) resp. neutrál (pro manuální převodovku), zatáhněte parkovací brzdou a přepněte zapalování do polohy LOCK/OFF.
3. Zapněte výstražná světla.
4. Vyjměte náhradní kolo, zvedák, kliku zvedáku a klíč na matice kol z vozidla.



[A]: Blokování

5. Zablokujte přední a zadní kolo diagonálně naproti kolu, které měníte.



6. Uvolněte matice kola otáčením proti směru hodinových ručiček o jednu otáčku podle výše uvedeného pořadí, ale nesnímejte žádnou z nich, dokud není kolo zvednuté nad zem.



©BC3083007L

7. Zvedák umístěte na vyhrazený bod pro zvedání na dolní straně rámu vozidla, nejbližší k vyměňovanému kolu. Pro zvedák jsou určeny destičky přivařené k rámu vozidla se dvěma zářezy. Nikdy nezvedejte vozidlo za jiné body nebo součásti vozidla. Mohlo by dojít k poškození prahů nebo jiných součástí vozidla.

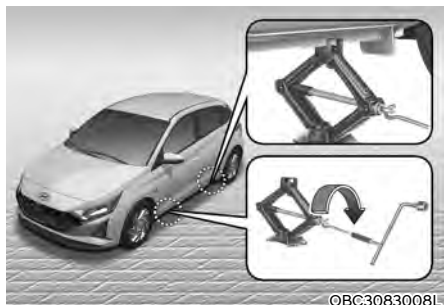

©BC3083008L

8. Kliku zvedáku vložte do zvedáku, otáčejte jí doprava a zvedejte vozidlo, dokud se kolo nezvedne nad zem. Ujistěte se, že vozidlo stojí na zvedáku stabilně.

9. Uvolněte matice pomocí klíče na matice kol a odšroubujte je prsty. Sejměte kolo z náboje a položte je na zem tak, aby vám nepřekáželo. Odstraňte veškeré nečistoty ze šroubů, montážních ploch a kola.
10. Nasadte náhradní kolo na šrouby náboje kola.
11. Prsty utáhněte matice na šrouby náboje. Užší konec matic musí směřovat ke kolu.
12. Spusťte vozidlo na zem otáčením rukojeti zvedáku doleva.



©BC3083009L

13. Pomocí klíče na matice kol utáhněte jednotlivé matice v zobrazeném pořadí. Dobře zkontrolujte jednotlivé matice, dokud nejsou pevně utažené. Po výměně kola doporučujeme, aby matice co nejdříve dotáhli na správný moment autorizovaný opravce HYUNDAI. **Matice kol je nutné dotáhnout momentem 107–127 Nm.**

Máte-li manometr, zkontrolujte tlak vzduchu v příslušné pneumatice (viz část „Pneumatiky a kola“ v kapitole 2). Pokud je tlak nižší nebo vyšší než předepsaný tlak, dojeďte pomalu k nejbližší čerpací stanici a upravte nahuštění pneumatiky na doporučený tlak. Po kontrole vždy našroubujte zpět čepičku na ventilek. Bez ní by mohl z pneumatiky unikat vzduch. Pokud čepičku ventilku ztratíte, kupte a nainstalujte co nejdříve jinou. Po výměně kola vraťte pneumatiku s defektem, zvedák a nářadí na příslušné místo v úložném prostoru.

### **POZNÁMKA**

- Zkontrolujte tlak v pneumatice co nejdříve po nasazení náhradní pneumatiky. Upravte jej na doporučený tlak vzduchu.
- Po výměně pneumatiky a zhruba 50 km jízdy zkontrolujte matice kola a dotáhněte je. Po ujetí 1 000 kilometrů zkontrolujte matice kola znovu.



### **POZOR**

Vaše vozidlo má metrické závity na šroubech náboje a maticích kol. Při výměně pneumatiky se ujistěte, že k upevnění kola používáte stejné matice, které jste demontovali. Pokud je nutné matice vyměnit, je potřeba použít matice s metrickým závitem, aby se nepoškodily šrouby a kolo bylo bezpečně uchyceno k náboji. Se žádostí o pomoc se obraťte na autorizovaného opravce HYUNDAI.

Je-li kterékoli nářadí nebo součást vybavy, například zvedák, matice, šrouby nebo další vybavení, poškozené nebo ve špatném stavu, nevyměňujte pneumatiku a zavolejte asistenční službu.

### **Použití kompaktního náhradního kola (je-li ve výbavě)**

Kompaktní náhradní kola jsou určena pouze pro naléhavé situace. S kompaktním náhradním kolem jezděte opatrně a vždy dodržujte příslušná bezpečnostní opatření.



### **VÝSTRAHA**

**Abyste se vyhnuli poškození kompaktního náhradního kola, ke ztrátě kontroly nad vozidlem a případné nehodě:**

- Kompaktní náhradní kolo používejte pouze v naléhavých situacích.
- NIKDY nejezděte rychleji než 80 km/h.
- Nepřekračujte maximální zátěž vozidla ani nosnost kompaktního náhradního kola, uvedenou na jeho boční straně.
- Kompaktní náhradní kolo nepoužívejte trvale. Co nejdříve opravte nebo vyměňte původní kolo, aby nedošlo k selhání kompaktního náhradního kola.



Když jedete s kompaktním náhradním kolem, dodržujte následující zásady:

- Po nasazení kompaktního náhradního kola zkontrolujte tlak vzduchu v pneumatice. Kompaktní náhradní kolo je potřeba nahustit na 420 kPa.
- S namontovaným kompaktním náhradním kolem nejezděte s vozidlem do automatické myčky.
- Kompaktní náhradní kolo nepoužívejte na žádném jiném vozidle, protože bylo zkonstruováno speciálně pro vaše vozidlo.
- Kompaktní náhradní kolo má kratší životnost běhounu pneumatiky než plnohodnotné kolo. Kompaktní náhradní kolo pravidelně kontrolujte a poškozené kompaktní náhradní kolo vyměňte za kolo stejné velikosti a konstrukce.
- Nepoužívejte současně více než jedno kompaktní náhradní kolo.
- S namontovaným kompaktním náhradním kolem netahejte příliš.

### **POZNÁMKA**

**Když jsou originální pneumatika a kolo opraveny a znovu namontovány na vozidlo, je nutné nastavit správný utahovací moment matic kola. Správný utahovací moment matic kola je 107–127 Nm.**



### **POZOR**

**Aby se nepoškodilo kompaktní náhradní kolo ani vozidlo:**

- **Jed'te pomalu podle stavu vozovky, abyste se zvládli vyhnout veškerým nástrahám, jako jsou výmoly či šterk.**
- **Vyhněte se jízdě přes překážky. Průměr kompaktního náhradního kola je menší než průměr běžného kola a snižuje světlou výšku vozidla o zhruba 25 mm.**
- **Na kompaktní náhradní kolo nepoužívejte řetězy. Kvůli malé velikosti není řetěz plně kompatibilní.**
- **Kompaktní náhradní pneumatiku nepoužívejte na jiných kolech. Stejně tak není vhodné nasazovat na kompaktní náhradní kolo standardní pneumatiky, zimní pneumatiky, kryty kol ani lemy kol.**
- **V žádném režimu jízdy náhle nezrychlujte ani nezpomalujte (0–40 km/h). Mohlo by dojít k úniku převodového oleje.**

## Štítek na zvedáku

### ■ Typ A

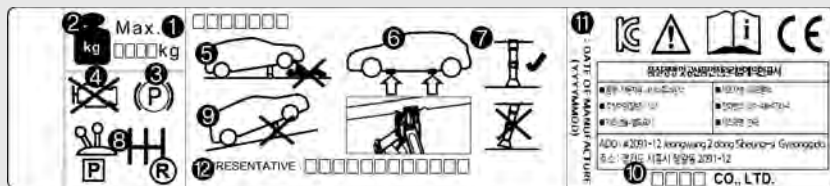

### ■ Typ B

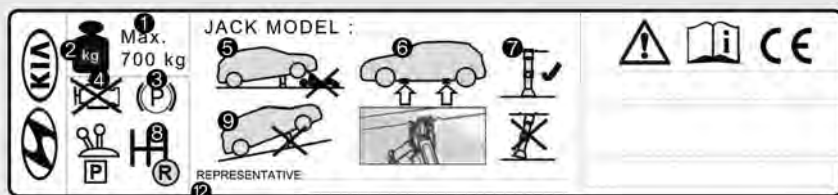

OHYK065011/OAC3N070038TU



Skutečný štítek na zvedáku ve vozidle se může od obrázku lišit.

Podrobnější parametry naleznete na štítku připevněném ke zvedáku.



1. Název modelu
2. Maximální povolená zátěž
3. Při používání zvedáku zatáhněte parkovací brzdu.
4. Při použití zvedáku zastavte motor.
5. Žádná osoba by neměla být pod vozidlem, které je zvednuté pouze na zvedáku.
6. Vyhrazená místa pod rámem vozidla
7. Při zvedání vozidla musí být základna zvedáku svíse pod bodem zvedání.
8. U vozidel s manuální převodovkou zařadte zpátečku, u vozidel s automatickou převodovkou/převodovkou s dvojitou spojkou přesuňte řadicí páku do polohy P (parkování).
9. Zvedák by měl být používán na rovném a pevném povrchu.
10. Výrobce zvedáku
11. Datum výroby
12. Zastupující společnost a adresa

## ES prohlášení o shodě pro zvedák

## Typ A

ZERTIFIKAT ♦ CERTIFICATE ♦ CERTIFICADO ♦ CERTIFICAT ♦ СЕРТИФИКАТ ♦ CERTIFICATE ♦		 Product Service										
	<b>Attestation of Conformity</b> No. M8A 057070 0031 Rev. 00											
	<b>Holder of Certificate:</b> Chengde Runhan Auto Accessory Co., Ltd. East of High-Technological Development Zone, Chengde 067000 Hebei PEOPLE'S REPUBLIC OF CHINA											
	<b>Product:</b>	<b>Mechanical Jack</b> <b>Scissors jack</b>										
	<b>Model(s):</b>	<b>09110-C8000</b>										
	<b>Parameters:</b>	<table> <tr> <td>Rated load (kg):</td> <td>700</td> </tr> <tr> <td>Max. height (mm):</td> <td>340</td> </tr> <tr> <td>Min. height (mm):</td> <td>100</td> </tr> <tr> <td>Lifting height with rated load (mm):</td> <td>320-340</td> </tr> <tr> <td>Net weight (kg):</td> <td>2.2</td> </tr> </table>	Rated load (kg):	700	Max. height (mm):	340	Min. height (mm):	100	Lifting height with rated load (mm):	320-340	Net weight (kg):	2.2
	Rated load (kg):	700										
	Max. height (mm):	340										
	Min. height (mm):	100										
	Lifting height with rated load (mm):	320-340										
Net weight (kg):	2.2											
<b>Tested according to:</b>	EN 1494:2000/A1:2008											
This Attestation of Conformity is issued on a voluntary basis according to Council Directive 2006/42/EC relating to machinery. It confirms that the listed equipment (not Annex IV equipment) complies with the principal protection requirements of the directive. It refers only to the sample submitted to TÜV SÜD Product Service GmbH for testing and certification. For details see: <a href="http://www.tuvsud.com/ps-cert">www.tuvsud.com/ps-cert</a>												
<b>Test report no.:</b>	704352006351-00											
<b>Date,</b>	2020-07-16											
(Junjie Xu)												
Page 1 of 1 After preparation of the necessary technical documentation as well as the EC declaration of conformity the required CE marking can be affixed on the product. Other relevant directives have to be observed.												
TÜV SÜD Product Service GmbH • Certification Body • Riederstraße 65 • 80309 Munich • Germany												

OBC3080031TU

ZERTIFIKAT ◆ CERTIFICATE ◆ 合格证 ◆ CERTIFICADO ◆ CERTIFIKAT ◆		
	<b>Attestation of Conformity</b> No. M8A 057070 0032 Rev. 00	
	<b>Holder of Certificate:</b> Chengde Runhan Auto Accessory Co., Ltd. East of High-Technological Development Zone, Chengde 637000 Hebei PEOPLE'S REPUBLIC OF CHINA	
	<b>Product:</b>	<b>Mechanical jack</b> <b>Scissors jack</b>
	<b>Model(s):</b>	<b>09110-Q0200</b>
	<b>Parameters:</b>	Rated load (kg): 700 Max. height (mm): 350 Min. height (mm): 110 Lifting height with rated load (mm): 230-350 Net weight (kg): 2.2
	<b>Tested according to:</b>	EN 1454:2000/A1:2005
	This Attestation of Conformity is issued on a voluntary basis according to Council Directive 2006/42/EC relating to machinery. It confirms that the listed equipment (not Annex IV equipment) complies with the principal protection requirements of the directive. It refers only to the sample submitted to TÜV SÜD Product Service GmbH for testing and certification. For details see: <a href="http://www.tuv-sud.com/ts-cert">www.tuv-sud.com/ts-cert</a>	
	<b>Test report no.:</b>	704352006302-00
	<b>Date:</b>	2020-07-31
( Junjie Xu )		
Page 1 of 1 After preparation of the necessary technical documentation as well as the EC declaration of conformity the required CE marking can be affixed on the product. Other relevant directives have to be observed.		
TÜV SÜD Product Service GmbH • Certification Body • Rielenstraße 65 • 85339 Munich • Germany		

OBC3080032TU

## Typ B

<b>EG-Konformitätserklärung</b> <i>EC Declaration of Conformity</i>	
<b>Hiermit erklären wir,</b> <i>We herewith declare,</i>	<b>Chengde Runhan Auto Accessory Co., Ltd</b> East of High-Technological Development Zone, Chengde Hebei PEOPLE'S REPUBLIC OF CHINA
daß die nachfolgend bezeichnete Maschine aufgrund ihrer Konzipierung und Bauart sowie in der von uns in Verkehr gebrachten Ausführung den einschlägigen grundlegenden Sicherheits- und Gesundheitsanforderungen der EG-Richtlinien entspricht.	
<i>That the following machine complies with the appropriate basic safety and health requirements of the EC Directive based on its design and type, as brought into circulation by us.</i>	
<b>Bei einer nicht mit uns abgestimmten Änderung der Maschine verliert diese Erklärung ihre Gültigkeit.</b>	
<i>In case of alteration of the machine, not agreed upon by us, this declaration will lose its validity</i>	
<b>Bezeichnung der Maschine:</b> <i>Machine Description:</i>	<b>Mechanical Jack(Scissor Jack)</b>
<b>Maschinentyp:</b> <i>Machine Type:</i>	--
<b>Handelsmarke:</b> <i>Trade name</i>	--
<b>Maschinen-Nr.:</b> <i>Serial Number</i>	09110-C8000
<b>Einschlägige EG-Richtlinien:</b> <i>Applicable EC Directives:</i>	EG-Maschinenrichtlinie 2006/42/EG EC Machinery Directive: 2006/42/EC
<b>Angewandte harmonisierte Normen:</b> <i>Applicable Harmonized Standards:</i>	EN 14994:2000/A1:2008
<b>Herstellerunterschrift/Datum:</b> <i>Authorized Signature/Date:</i>	 2020/4/9
<b>Angaben zum Unterzeichner:</b> <i>Title of Signatory:</i>	general manager
<small>This Declaration of Conformity has been prepared by TÜV Product Service. A specimen of this product meets the requirements of conformity test carried out by TÜV Product Service according with the applicable standards under the mentioned directives.</small>	
<small>Diese Konformitätserklärung wurde vom TÜV Product Service vorbereitet. Ein Muster dieses Produktes hat die Anforderungen der Konformitätsprüfung erfüllt. Diese Prüfung wurde beim TÜV Product Service aufgrund der zutreffenden Vorschriften der genannten Richtlinien durchgeführt.</small>	
TÜV Product Service Prüfbericht Nr./ TÜV Product Service report reference no.:	70436/12.078.02-00
	Date/Datum 9 APR 2020
	Revision 0



OBC3080029



## KDYŽ DOJDE K DEFEKTU PNEUMATIKY (A MÁTE SOUPRAVU NA OPRAVU PNEUMATIKY, JE-LI VE VÝBAVĚ) (TYP A)



Před použitím soupravy na opravu pneumatiky si prosím přečtete následující pokyny.

(1) Kompresor

(2) Láhev s těsnicím prostředkem

Souprava pro opravu pneumatiky je určena pro nouzovou opravu a doporučujeme nechat pneumatiku zkontrolovat u autorizovaného opravce HYUNDAI.

### POZNÁMKA

– Jedna nádobka těsnicí hmoty je určena pro jednu pneumatiku

Dojde-li k defektu na dvou či více pneumatikách, nepoužívejte soupravu na opravu pneumatiky, protože dodávaná nádoba s těsnicím prostředkem je určena pouze pro jednu pneumatiku.



### VÝSTRAHA

Boční stěna pneumatiky

Nesazte se pomocí soupravy na opravu pneumatik opravit boční části pneumatik. Může dojít k selhání pneumatiky a k nehodě.



### VÝSTRAHA

Dočasná oprava

Nechte pneumatiku co nejdříve opravit. Pneumatika může po nahuštění pomocí soupravy na opravu pneumatik kdykoli ztratit tlak vzduchu.

### Úvod

Se soupravou na opravu pneumatiky můžete zůstat mobilní i v případě, že dojde k defektu pneumatiky.

Systém kompresoru a těsnicího přípravku efektivně a pohodlně utěsňuje většinu defektů pneumatik osobního vozidla způsobených hřebíky a podobnými předměty a nahustí pneumatiku.

Poté, co se ujistíte, že byla pneumatika řádně utěsněna, můžete opatrně dojet na místo, kde je možné nechat pneumatiku vyměnit (až 200 km při maximální rychlosti 80 km/h).

Některé pneumatiky, hlavně s velkými defekty nebo poškozenými boky, nelze zcela utěsnit.

Ztráta tlaku vzduchu v pneumatice může značně narušit její výkonnost.

Proto se musíte vyvarovat náhlých manévřů volantem, zejména pokud je vozidlo silně zatíženo nebo má připojený přívěs.

Souprava na opravu pneumatiky neslouží jako trvalá metoda oprav a je určena jen k jednorázovému použití.

Tyto pokyny ukazují, jak dočasně utěsnit defekt pneumatiky jednoduše a spolehlivě.

Viz část „Poznámky ke správnému používání soupravy na opravu pneumatiky“ v této kapitole.

### Poznámky ke správnému používání soupravy na opravu pneumatiky

- Zaparkujte vozidlo na kraji silnice tak, aby bylo možné pracovat se soupravou na opravu pneumatiky na odvrácené straně od provozu.
- Pro zajištění vozidla před náhodným pohybem vždy zatáhněte parkovací brzdu, i když stojíte na rovném úseku.
- Soupravu na opravu pneumatiky používejte jen pro utěsnění/nahuštění pneumatik osobních vozů. Pomocí soupravy na opravu pneumatik lze opravit pouze defekty v běhounu pneumatiky.
- Nepoužívejte ji pro motocykly, jízdní kola nebo jakýkoli jiný typ pneumatik.
- Z bezpečnostních důvodů nepoužívejte soupravu na opravu pneumatiky, je-li poškozena pneumatika i kolo.
- Souprava na opravu pneumatiky může být neúčinná, pokud je poškození pneumatiky větší než asi 6 mm.
- Pokud není možné pneumatiku zprovoznit pomocí soupravy na opravu pneumatiky, kontaktuje autorizovaného opravce HYUNDAI.
- Soupravu na opravu pneumatiky nepoužívejte, pokud došlo k závažnému poškození delší jízdou po prázdné pneumatice nebo pneumatika nemá dostatečný tlak vzduchu.
- Cizí tělesa, jako např. hřebíky nebo šrouby, která pronikla do pneumatiky, neodstraňujte.
- Pokud je vozidlo venku, nechte běžet motor. Jinak může kompresor během huštění vybit akumulátor vozidla.
- Nikdy nenechávejte během práce soupravu na opravu pneumatiky mimo dohled.
- Nenechávejte kompresor běžet déle než 10 minut bez přestávky, neboť by se mohl přehřát.
- Nepoužívejte soupravu na opravu pneumatiky, pokud je venkovní teplota nižší než -30 °C.
- V případě, že dojde k potřísnění kůže těsnicím prostředkem, pečlivě zasaženou oblast opláchněte velkým množstvím vody. Pokud podráždění přetrvává, vyhledejte lékařskou pomoc.
- V případě zasažení oka těsnicím prostředkem vyplachujte oko nejméně 15 minut. Pokud podráždění přetrvává, vyhledejte lékařskou pomoc.
- V případě spolknutí těsnicího prostředku si vypláchněte ústa a vypijte hodně vody. Nikdy však nepodávejte nic osobě v bezvědomí a vyhledejte ihned lékařskou pomoc.
- Dlouhodobé působení těsnicího prostředku může způsobit poškození tělesných tkání, například ledvin atd.



## Součásti soupravy na opravu pneumatiky



OIA0630007/Q

1. Štítek s omezením rychlosti
2. Nádoba s těsnicím prostředkem a štítek s omezením rychlosti
3. Plnicí hadička do kola
4. Konektory a kabel pro přímé připojení elektrické zásuvky
5. Držák nádoby s těsnicím prostředkem
6. Kompresor
7. Spínač zapnutí/vypnutí
8. Manometr pro zobrazení tlaku vzduchu v pneumatice
9. Tlačítko pro snížení tlaku vzduchu v pneumatice
10. Hadička pro připojení kompresoru a nádoby s těsnicím prostředkem nebo kompresoru a kola

Konektory, kabel a připojovací hadičky jsou uloženy v úložném prostoru kompresoru. Striktně dodržujte uvedený postup, jinak může těsnicí prostředek uniknout pod vysokým tlakem.

### VÝSTRAHA

**Těsnicí prostředek s prošlou trvanlivostí**

**Nepoužívejte těsnicí prostředek s prošlou trvanlivostí (tedy po datu trvanlivosti uvedeném na obalu). Zvyšuje se nebezpečí selhání pneumatiky.**

## VÝSTRAHA

### Těsnicí prostředek

- Udržujte mimo dosah dětí.
- Vyhňte se zasažení očí.
- Zabraňte požití těsnicího prostředku.

### Používání soupravy na opravu pneumatiky v případě defektu

## POZOR



Sejměte štítek s omezením rychlosti z nádoby s těsnicím prostředkem a umístěte jej na dobře viditelné místo uvnitř vozidla, například na volant, kde bude řidiči připomínat, aby nejel příliš rychle.

## POZOR

Pokud je nutné pouze upravit tlak vzduchu v pneumatice, řiďte se podle části „Postup úpravy tlaku vzduchu v pneumatikách“ v této kapitole.

Před používáním soupravy na opravu pneumatiky si důkladně prostudujte vysvětlení na těsnicím prostředku.



1. Zatřeste nádobou s těsnicím prostředkem.



2. Přišroubujte spojovací hadici (10) na konektor na láhvi s těsnicí hmotou.
3. Ujistěte se, že tlačítko (9) na kompresoru není stisknuto.
4. Odšroubujte čepičku ventilku na kole s defektem a našroubujte na ventilek plnicí hadici (3) vedoucí od nádoby s těsnicím prostředkem.



5. Vložte nádobu s těsnícím prostředkem do pouzdra (5) kompresoru tak, aby stála svisle.
6. Zkontrolujte, že je kompresor vypnutý (poloha 0).



### POZNÁMKA

Bezpečně upevněte plnicí hadici na ventilek. V opačném případě může těsnící prostředek proudit opačným směrem a ucpat hadici.



7. Připojte kompresor k elektrické zásuvce vozidla pomocí kabelu a konektorů (4).
8. Se spínačem zapalování v poloze ON zapněte kompresor a nechte ho běžet cca 5–7 minut, aby se těsnící prostředek plnil pod správným tlakem. (Viz část „Pneumatiky a kola“ v kapitole 2.) Tlak vzduchu v pneumatice ihned po naplnění není důležitý, později provedete kontrolu a nápravu.

Dejte pozor, aby nedošlo k nadměrnému nahuštění pneumatiky, a při plnění stůjte stranou.

### POZNÁMKA

#### – Tlak vzduchu v pneumatikách

Nejezděte, pokud je tlak vzduchu v pneumatice nižší než 200 kPa. Může dojít k náhlému selhání pneumatiky a k nehodě.

9. Vypněte kompresor.
  10. Odpojte hadici od konektoru nádoby s těsnícím prostředkem a od ventilkou pneumatiky.
- Uložte soupravu na opravu pneumatiky zpět do vozidla.



## VÝSTRAHA

### Oxid uhelnatý

**Nenechávejte nastartované vozidlo delší dobu ve špatně větraných prostorech.**

**Oxid uhelnatý je jedovatý plyn a může způsobit otravu.**

### Rozprostření těsnicího prostředku

11. Ujeďte ihned zhruba 7–10 km (zhruba 10 minut jízdy), aby se těsnicí prostředek rovnoměrně rozprostřel v pneumatice.

Nepřekračujte rychlost 80 km/h. Pokud je to možné, nejezděte pomaleji než 20 km/h.

Pokud za jízdy zpozorujete neobvyklé vibrace, neobvyklosti nebo hluk, zpomalte a dojeďte s vozidlem na místo mimo dopravní ruch.

Zavolejte asistenční nebo odtahovou službu.

Pokud použijete sadu na opravu pneumatiky, může dojít k poškození ventilku pneumatiky a kola těsnicím prostředkem. Znečištění těsnicím prostředkem odstraňte. Doporučujeme vám nechat ventilek pneumatiky a kolo zkontrolovat u autorizovaného opravce HYUNDAI.

### Postup úpravy tlaku vzduchu v pneumatikách

1. Po ujetí cca 7–10 km (nebo po cca 10 minutách) zastavte na bezpečném místě.
2. Připojte hadici (10) kompresoru přímo k ventilku pneumatiky.
3. Připojte kompresor k elektrické zásuvce vozidla pomocí kabelu.
4. Upravte tlak vzduchu v pneumatice na doporučenou hodnotu.  
Zapněte zapalování a postupujte následovně.
  - Zvýšení tlaku: Zapněte kompresor, poloha I. Pokud chcete zkontrolovat aktuální tlak vzduchu, na krátkou chvíli vypněte kompresor.



### Informace

**Běží-li kompresor, může manometr ukazovat vyšší než skutečnou hodnotu. K získání správné hodnoty tlaku vzduchu je potřeba kompresor vypnout.**

### POZNÁMKA

#### – Ventilek pneumatiky

**Doporučujeme používat soupravu pro opravu pneumatik od autorizovaného opravce HYUNDAI. Když vyměňujete pneumatiku za novou těsnicí prostředek na ventilku pneumatiky a kole by se měl odstranit. Doporučujeme nechat zkontrolovat ventilek pneumatiky u autorizovaného opravce HYUNDAI.**

## KDYŽ DOJDE K DEFEKTU PNEUMATIKY (A MÁTE SOUPRAVU NA OPRAVU PNEUMATIKY, JE-LI VE VÝBAVĚ) (TYP B)



OBC3083048L

Před použitím soupravy na opravu pneumatiky si prosím přečtete následující pokyny.

(1) Kompresor

(2) Láhev s těsnicím prostředkem

Souprava pro opravu pneumatiky je určena pro nouzovou opravu a doporučujeme nechat pneumatiku zkontrolovat u autorizovaného opravce HYUNDAI.

### POZNÁMKA

– Jedna nádobka těsnicí hmoty je určena pro jednu pneumatiku

Dojde-li k defektu na dvou či více pneumatikách, nepoužívejte soupravu na opravu pneumatiky, protože dodávaná nádoba s těsnicím prostředkem je určena pouze pro jednu pneumatiku.



### VÝSTRAHA

Boční stěna pneumatiky

Nesazte se pomocí soupravy na opravu pneumatik opravit boční části pneumatik. Může dojít k selhání pneumatiky a k nehodě.



### VÝSTRAHA

Dočasná oprava

Nechte pneumatiku co nejdříve opravit. Pneumatika může po nahuštění pomocí soupravy na opravu pneumatik kdykoli ztratit tlak vzduchu.

### Úvod

Se soupravou na opravu pneumatiky můžete zůstat mobilní i v případě, že dojde k defektu pneumatiky.

Systém kompresoru a těsnícího přípravku efektivně a pohodlně utěsni většinu defektů pneumatik osobního vozidla způsobených hřebíky a podobnými předměty a nahustí pneumatiku.

Poté, co se ujistíte, že byla pneumatika řádně utěsněna, můžete opatrně dojet na místo, kde je možné nechat pneumatiku vyměnit (až 200 km při maximální rychlosti 80 km/h).

Některé pneumatiky, hlavně s velkými defekty nebo poškozenými boky, nelze zcela utěsnit.

Ztráta tlaku vzduchu v pneumatice může značně narušit její výkonnost.

Proto se musíte vyvarovat náhlých manévřů volantem, zejména pokud je vozidlo silně zatíženo nebo má připojený přívěs.

Souprava na opravu pneumatiky neslouží jako trvalá metoda oprav a je určena jen k jednorázovému použití.

Tyto pokyny ukazují, jak dočasně utěsnit defekt pneumatiky jednoduše a spolehlivě.

Viz část „Poznámky ke správnému používání soupravy na opravu pneumatiky“ v této kapitole.

### Poznámky ke správnému používání soupravy na opravu pneumatiky

- Zaparkujte vozidlo na kraji silnice tak, aby bylo možné pracovat se soupravou na opravu pneumatiky na odvrácené straně od provozu.
- Pro zajištění vozidla před náhodným pohybem vždy zatáhněte parkovací brzdu, i když stojíte na rovném úseku.
- Soupravu na opravu pneumatiky používejte jen pro utěsnění/nahuštění pneumatik osobních vozů. Pomocí soupravy na opravu pneumatik lze opravit pouze defekty v běhounu pneumatiky.
- Nepoužívejte ji pro motocykly, jízdní kola nebo jakýkoli jiný typ pneumatik.
- Z bezpečnostních důvodů nepoužívejte soupravu na opravu pneumatiky, je-li poškozena pneumatika i kolo.
- Souprava na opravu pneumatiky může být neúčinná, pokud je poškození pneumatiky větší než asi 6 mm.
- Pokud není možné pneumatiku zprovoznit pomocí soupravy na opravu pneumatiky, kontaktuje autorizovaného opravce HYUNDAI.
- Soupravu na opravu pneumatiky nepoužívejte, pokud došlo k závažnému poškození delší jízdou po prázdné pneumatice nebo pneumatika nemá dostatečný tlak vzduchu.
- Cizí tělesa, jako např. hřebíky nebo šrouby, která pronikla do pneumatiky, neodstraňujte.
- Pokud je vozidlo venku, nechte běžet motor. Jinak může kompresor během huštění vybit akumulátor vozidla.
- Nikdy nenechávejte během práce soupravu na opravu pneumatiky mimo dohled.
- Nenechávejte kompresor běžet déle než 10 minut bez přestávky, neboť by se mohl přehřát.
- Nepoužívejte soupravu na opravu pneumatiky, pokud je venkovní teplota nižší než -30 °C.
- V případě, že dojde k potřísnění kůže těsnicím prostředkem, pečlivě zasaženou oblast opláchněte velkým množstvím vody. Pokud podráždění přetrvává, vyhledejte lékařskou pomoc.
- V případě zasažení oka těsnicím prostředkem vyplachujte oko nejméně 15 minut. Pokud podráždění přetrvává, vyhledejte lékařskou pomoc.
- V případě spolknutí těsnicího prostředku si vypláchněte ústa a vypijte hodně vody. Nikdy však nepodávejte nic osobě v bezvědomí a vyhledejte ihned lékařskou pomoc.

## Součásti soupravy na opravu pneumatiky

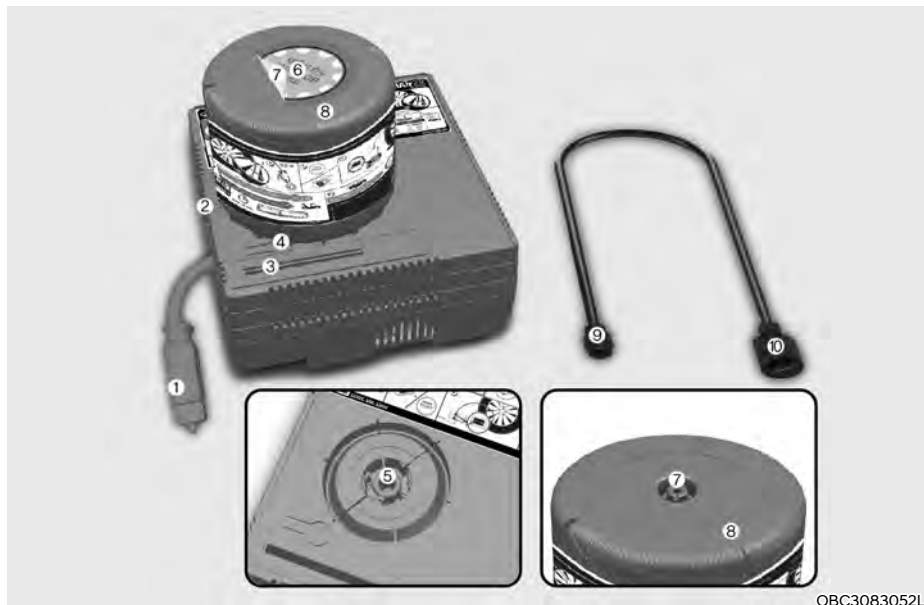

OBC3083052L

- |   |  |
|---|--|
| <ol style="list-style-type: none"> <li>1. Konektory a kabel pro přímé připojení elektrické zásuvky</li> <li>2. Spínač zapnutí/vypnutí</li> <li>3. Sloupcový manometr</li> <li>4. Tlakový redukční ventil</li> <li>5. Držák nádoby s těsnicím prostředkem</li> </ol> | <ol style="list-style-type: none"> <li>6. Štítek s rychlostním omezením</li> <li>7. Spojka nádoby k hadici</li> <li>8. Nádoba s těsnicím prostředkem</li> <li>9. Spojka hadice k pneumatice</li> <li>10. Spojka hadice k nádobě</li> </ol> |
|---|--|

Spojky, kabel a připojovací hadičky jsou uloženy v úložném prostoru kompresoru. Striktně dodržujte uvedený postup, jinak může těsnicí prostředek uniknout pod vysokým tlakem.

### **i** Informace

Součástí systému je jedna vzduchová hadice, která by se měla používat s nádobou s těsnicím prostředkem a kompresorem při úpravě tlaku v pneumatice. Po použití vraťte hadici zpět do pouzdra kompresoru.

### **⚠** VÝSTRAHA

**Těsnicí prostředek s prošlou trvanlivostí**

**Nepoužívejte těsnicí prostředek s prošlou trvanlivostí (tedy po datu trvanlivosti uvedeném na obalu). Zvyšuje se nebezpečí selhání pneumatiky.**

## VÝSTRAHA

### Těsnicí prostředek

- Udržujte mimo dosah dětí.
- Vyhnete se zasažení očí.
- Zabraňte požití těsnicího prostředku.

### Používání soupravy na opravu pneumatiky v případě defektu

## POZOR



Sejměte štítek s omezením rychlosti z nádoby s těsnicím prostředkem a umístěte jej na dobře viditelné místo uvnitř vozidla, například na volant, kde bude řidiči připomínat, aby nejel příliš rychle.

## POZOR

Pokud je nutné pouze upravit tlak vzduchu v pneumatice, řiďte se podle části „Postup úpravy tlaku vzduchu v pneumatikách“ v této kapitole.

Před používáním soupravy na opravu pneumatiky si důkladně prostudujte vysvětlení na těsnicím prostředku.



1. Našroubujte nádobu s těsnicím prostředkem (8) na držák nádoby na kompresoru otáčením ve směru hodinových ručiček tak, aby byla nádoba ve svislé poloze.
2. Otáčením ve směru hodinových ručiček připojte hadici (10) k nádobě s těsnicím prostředkem (7).



3. Našroubujte hadicovou spojku (9) na ventilek pneumatiky ve směru hodinových ručiček. Zajistěte správné uchycení k závitě ventilků.
4. Zkontrolujte všechna připojení.





OBC3083011L

### POZNÁMKA

**Bezpečně upevněte plnicí hadici na ventilku. V opačném případě může těsnicí prostředek proudit opačným směrem a ucpat hadici.**



OBC3083049L

5. Připojte kompresor k elektrické zásuvce vozidla pomocí kabelu a konektorů (1).
6. Se spínačem zapalování v poloze ON zapněte kompresor a nechte ho běžet cca 5–7 minut, aby se těsnicí prostředek plnil pod správným tlakem. (Viz část „Pneumatiky a kola“ v kapitole 2.) Tlak vzduchu v pneumatice ihned po naplnění není důležitý, později provedete kontrolu a nápravu.

Dejte pozor, aby nedošlo k nadměrnému nahuštění pneumatiky, a při plnění stůjte stranou.

### POZNÁMKA

**– Tlak vzduchu v pneumatikách**  
**Nejezděte, pokud je tlak vzduchu v pneumatice nižší než 200 kPa. Může dojít k náhlému selhání pneumatiky a k nehodě.**

7. Vypněte kompresor.
  8. Odpojte hadici od konektoru nádoby s těsnicím prostředkem a od ventilku pneumatiky.
- Uložte soupravu na opravu pneumatiky zpět do vozidla.



### VÝSTRAHA

**Oxid uhelnatý**

**Nenechávejte nastartované vozidlo delší dobu ve špatně větraných prostorách.**

**Oxid uhelnatý je jedovatý plyn a může způsobit otravu.**

### Rozprostření těsnícího prostředku

9. Ujeďte ihned zhruba 7–10 km (zhruba 10 minut jízdy), aby se těsnící prostředek rovnoměrně rozprostřel v pneumatice.

Nepřekračujte rychlost 80 km/h. Pokud je to možné, nejezděte pomaleji než 20 km/h.

Pokud za jízdy zpozorujete neobvyklé vibrace, neobvyklosti nebo hluk, zpomalte a dojeďte s vozidlem na místo mimo dopravní ruch.

Zavolejte asistenční nebo odtahovou službu.

Pokud použijete sadu na opravu pneumatiky, může dojít k poškození ventilku pneumatiky a kola těsnícím prostředkem. Znečištění těsnícím prostředkem odstraňte. Doporučujeme vám nechat ventilek pneumatiky a kolo zkontrolovat u autorizovaného opravce HYUNDAI.

### Postup úpravy tlaku vzduchu v pneumatikách

1. Po ujetí cca 7–10 km (nebo po cca 10 minutách) zastavte na bezpečném místě.
2. Připojte hadici (10) kompresoru přímo k ventilku pneumatiky.
3. Připojte kompresor k elektrické zásuvce vozidla pomocí kabelu.
4. Upravte tlak vzduchu v pneumatice na doporučenou hodnotu.  
Zapněte zapalování a postupujte následovně.
  - Zvýšení tlaku: Zapněte kompresor, poloha I. Pokud chcete zkontrolovat aktuální tlak vzduchu, na krátkou chvíli vypněte kompresor.

### Informace

**Běží-li kompresor, může manometr ukazovat vyšší než skutečnou hodnotu. K získání správné hodnoty tlaku vzduchu je potřeba kompresor vypnout.**

### **POZNÁMKA**

#### – Ventilek pneumatiky

**Doporučujeme používat soupravu pro opravu pneumatik od autorizovaného opravce HYUNDAI. Když vyměňujete pneumatiku za novou těsnící prostředek na ventilku pneumatiky a kole by se měl odstranit. Doporučujeme nechat zkontrolovat ventilek pneumatiky u autorizovaného opravce HYUNDAI.**

## TAŽENÍ VOZIDLA

### Odtahová služba

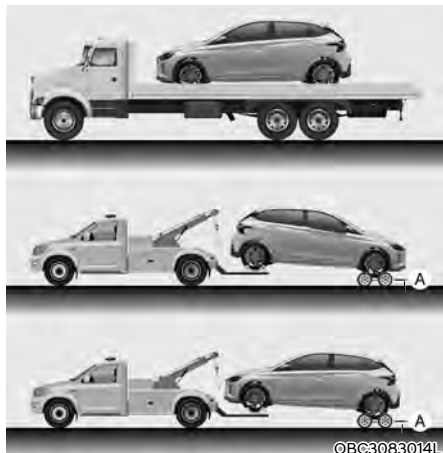

[A]: Podvalník

Pokud potřebujete nouzový odtah, doporučujeme vám obrátit se na autorizovaného opravce HYUNDAI nebo profesionální odtahovou službu.

Správné postupy při zvedání a odtahu jsou nutné, aby se předešlo poškození vozidla. Doporučujeme použít podvalník nebo plošinu.

Je přípustné odtažení vozidla provést se zadními koly na zemi (bez podvalníků) a se zdviženými předními koly.

Pokud některé ze zatížených kol nebo součástí zavěšení kol jsou poškozené nebo se má vozidlo táhnout s předními koly na zemi, použijte pod přední kola podvalník.

Při odtahu profesionální odtahovou službou, kdy nejsou použity podvalníky, by měla být vždy zvednutá přední část vozidla, ne zadní.

### POZOR

- **Netahejte vozidlo s předními koly na zemi, protože by mohlo dojít k poškození vozidla.**



- **Pro odtah nepoužívejte zařízení s popruhy nebo lany. Použijte zvedáček kol či plošinový vozík.**



- **Pokud je vozidlo vybaveno automatickou převodovkou, netahejte vozidlo se čtyřmi koly v kontaktu se zemí.**

**V opačném případě dojde k vážnému poškození převodovky. Dbejte také na to, abyste vozidlo netáhli společně s jinými vozidly včetně karavanů.**



Nouzový odtah vozidla bez použití podvalníků:

1. Umístěte spínač zapalování do polohy ACC.
2. Přešuněte řadicí páku do polohy N (neutrál).
3. Uvolněte parkovací brzdou.

### POZOR

**Pokud řadicí páku nepřesunete do polohy N (neutrál), může dojít k poškození vnitřního mechanismu převodovky.**

### Odnímatelné vlečné oko



1. Otevřete dveře zavazadlového prostoru a vyjměte vlečné oko z pouzdra s nářadím.

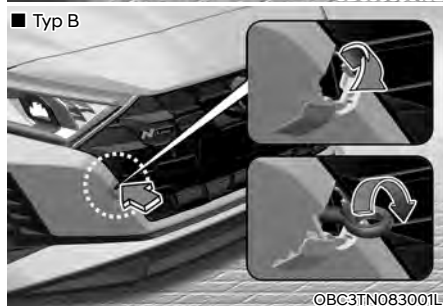
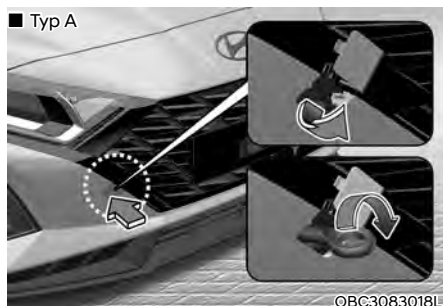

2. Odstraňte kryt otvoru zatlačením dolní části krytu na nárazníku. (Typ A)  
Odstraňte kryt otvoru zatlačením horní části krytu na nárazníku. (Typ B)
3. Instalujte vlečné oko do otvoru otáčením doprava, dokud se nezajistí.
4. Po použití vlečné oko demontujte a kryt vraťte zpět.

## Nouzové odtažení

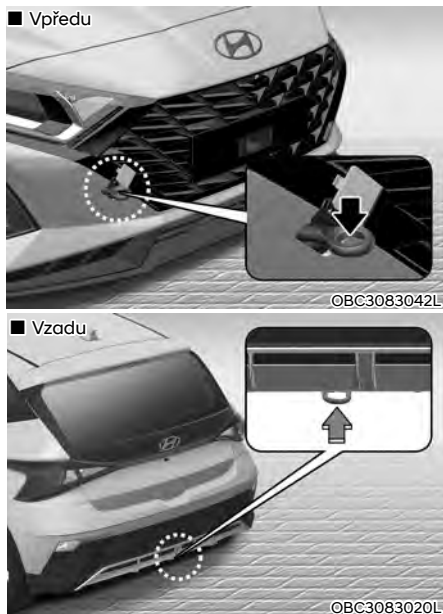

Pokud potřebujete nouzový odtah, doporučujeme vám obrátit se na autorizovaného opravce HYUNDAI nebo profesionální odtahovou službu.

Není-li odtah v případě poruchy možný, lze vozidlo dočasně táhnout pomocí lana nebo řetězu připevněného k tažnému háku na přední (zadní) straně vozidla.

Při tažení vozidla na laně nebo řetězu buďte velmi opatrní. Ve vozidle musí sedět řidič, aby mohl řídit a brzdít.

Takový odtah je možné provádět pouze po vozovce s tvrdým povrchem, na krátkou vzdálenost a pomalu. V dobrém stavu musí být kola, nápravy, hnací ústrojí, řízení a brzdy.

## POZOR

**Při tažení musí být ve vozidle přítomen řidič, aby mohl řídit a brzdít. Ve vozidle nesmí být kromě řidiče žádní jiní cestující.**

Vždy dodržujte následující bezpečnostní pokyny pro odtah:

- Umístěte spínač zapalování do polohy ACC tak, aby se volant nezamknul.
- Přesuňte řadicí páku do polohy N (neutrál).
- Uvolněte parkovací brzdu.
- Brzdový pedál sešlapujte větší silou než normálně, neboť výkon brzd bude omezený.
- Při řízení bude nutné použít větší úsilí, protože posilovač řízení nefunguje.
- K tažení využijte vozidlo těžší než vaše vozidlo.
- Řidiči v obou vozidlech by spolu měli často komunikovat.
- Před nouzovým odtahem zkontrolujte, zda není vlečné oko prasklé nebo poškozené.
- Tažné lano nebo řetěz řádně upevněte do vlečného oka.
- Za vlečné oko neškubejte. Aplikujte rovnoměrnou sílu.

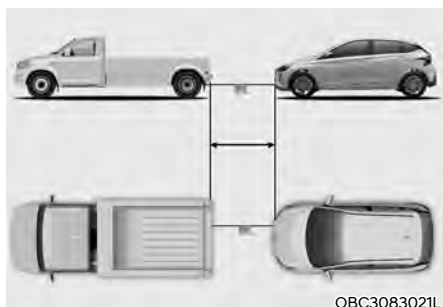

- Použijte tažný popruh nebo řetěz, který je kratší než 5 m. Pro lepší viditelnost upevněte červený praporek (asi 30 cm široký) doprostřed popruhu nebo řetězu.
- Jed'te opatrně, aby popruh nebo řetěz zůstal za jízdy napnutý.
- Před tažením zkontrolujte, zda pod vozidlem nevidíte stopy náplně vytékající z automatické převodovky / převodovky s dvojitou spojkou.

Pokud dochází k úniku náplně z automatické převodovky/převodovky s dvojitou spojkou, musíte použít transportní plošinu nebo vozík.

### **POZNÁMKA**

Při rozjezdu nebo jízdě s vozidlem zrychlujte nebo zpomalujte pomalu a postupně a udržujte tažné lano nebo řetěz napnuté, jinak může dojít k poškození vlečného oka a vozidla.

### **POZNÁMKA**

Aby nedošlo k poškození vozidla jeho součástí při odtahu:

- Při používání vlečných ok vždy táhněte přímo dopředu. Netáhněte ze strany nebo se svislým úhlem.
- Vlečné oko nepoužívejte pro vyproštění vozidla z bahna, písku nebo v jiné situaci, kdy vozidlo není možné pohánět vlastní silou.
- Omezte rychlost vozidla na 15 km/h a netáhněte vozidlo více než 1,5 km, aby nedošlo k závažnému poškození převodovky. (pro vozidlo s automatickou převodovkou / převodovkou s dvojitou spojkou)
- Vozidlo by mělo být taženo rychlostí max. 25 km/h na vzdálenost do 20 km. (pro manuální převodovku)

## NOUZOVÉ PROSTŘEDKY (JSOU-LI VE VÝBAVĚ)

Vaše vozidlo je vybaveno nouzovými prostředky, které napomáhají zvládnout nouzovou situaci.

### Lékárnička

Slouží pro první pomoc a obsahuje nůžky, obvazy, leukoplasti atd.

### Výstražný trojúhelník

Umístěte výstražný trojúhelník na vozovku, abyste varovali projíždějící vozidla v případě nouze, například když vozidlo kvůli problémům stojí na okraji vozovky.

### Manometr

Pneumatiky při každodenním používání ztrácejí tlak vzduchu a měli byste je pravidelně hustit. Nejde přitom o známku toho, že pneumatika uchází, ale o normální opotřebování. Vždy kontrolujte tlak vzduchu v pneumatikách, když jsou pneumatiky studené, protože tlak vzduchu se s teplotou zvyšuje.

Při kontrole tlaku vzduchu v pneumatikách postupujte podle následujících kroků:

1. Odšroubujte čepičku z ventilku, který se nachází v ráfku kola.
2. Zatlačte a přidržte manometr proti ventilku pneumatiky. Když začnete měřit, unikne trochu vzduchu, a pokud manometr řádně nepřitlačíte, unikne více vzduchu.
3. Řádný přitlak bez úniku vzduchu aktivuje manometr.
4. Odečtěte z manometru údaj o tlaku vzduchu v pneumatice, abyste zjistili, zda tlak vzduchu v pneumatice není nízký nebo vysoký.
5. Upravte tlak vzduchu v pneumatice na předepsaný tlak vzduchu. Viz část „Pneumatiky a kola“ v kapitole 2.
6. Nainstalujte čepičku ventilku zpět.

## CELOEVROPSKÝ SYSTÉM ECALL (JE-LI VE VÝBAVĚ)

Vozidlo je vybaveno zařízením\* připojeným k celoevropskému systému eCall pro vyslání tísňového volání zásahovým složkám. Celoevropský systém eCall je službou automatického tísňového volání vysílaného v případě dopravní nehody nebo jiných\*\* nehod na evropských silnicích. (pouze v zemích s právní úpravou pro tento systém)

Systém umožňuje kontaktovat operátora integrovaného záchranného systému v případě nehod na evropských silnicích. (pouze v zemích s právní úpravou pro tento systém)

Celoevropský systém eCall při splnění daných podmínek, uvedených v uživatelské příručce a v záruční a garanční knížce, odešle data do centra tísňového volání (Public Service Answering Point, PSAP), včetně informací, jako je poloha vozidla, typ vozidla, kód VIN (identifikační číslo vozidla).

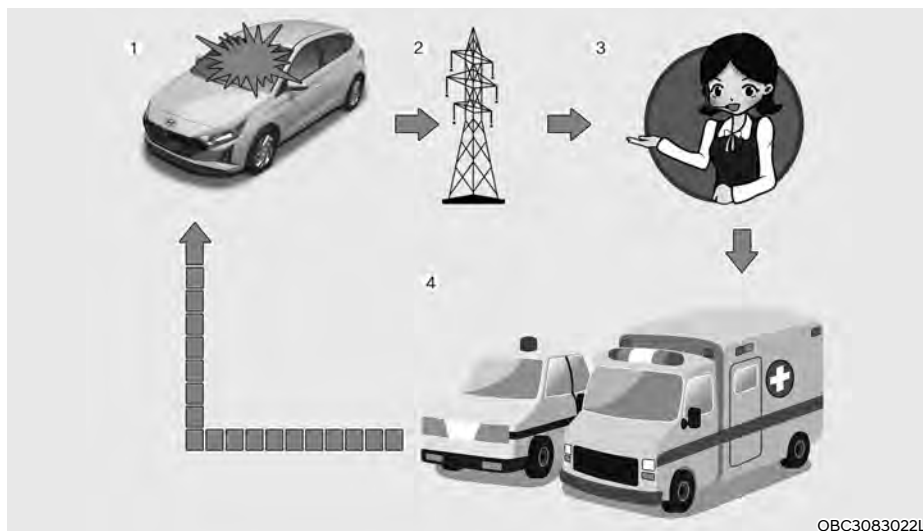

1. Nehoda na silnici
2. Bezdrátová síť
3. Centrum tísňového volání
4. Záchrané složky

\* Zařízením celoevropského systému eCall se rozumí zařízení nainstalované ve vozidle, které zajišťuje spojení s celoevropským systémem eCall.

\*\* „Jinými nehodami“ se rozumí jakékoli nehody na evropských silnicích (pouze v zemích s právní úpravou pro tento systém), jejichž následkem je zranění osob a/nebo potřeba poskytnutí asistenční služby. V případě registrace nehody je nutno zastavit vozidlo, stisknout tlačítko SOS (umístění tlačítka je znázorněno na obrázku v části „Celoevropský systém eCall (JE-LI VE VÝBAVĚ)“ v uživatelské příručce. Při uskutečnění hovoru systém shromáždí informace o vozidle (z kterého je voláno) a poté spojí vozidlo s operátorem centra tísňového volání, kterému se sdělí důvody tísňového volání.



Data uložená v celoevropském systému eCall jsou odeslána do záchranářského centra pro pomoc řidiči a cestujícím prostřednictvím náležitých záchranných operací. Po dokončení záchranné operace budou data vymazána.

### **Popis palubního systému eCall**

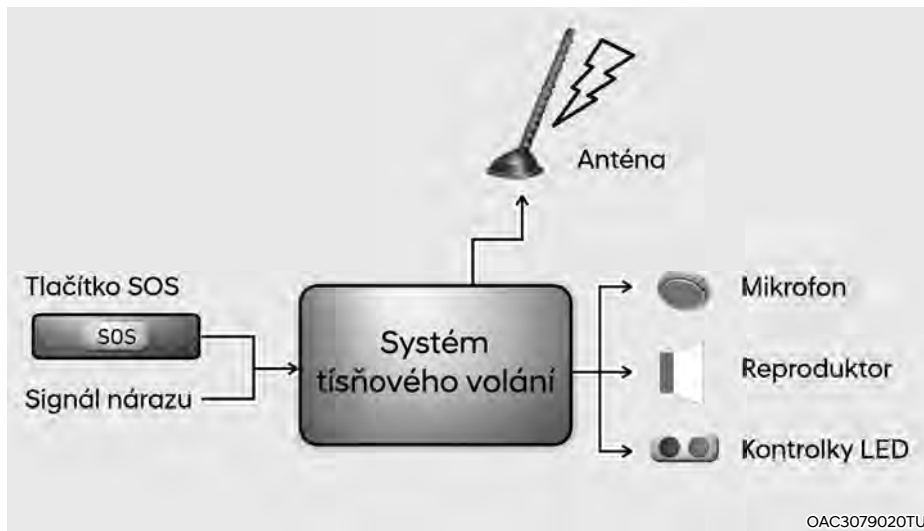

Přehled palubního systému eCall pro volání na linku 112, jeho činnost a funkce: viz informace uvedené v této části. Služba pro volání na linku 112 je veřejnou službou všeobecného zájmu dostupnou zdarma.

Palubní systém eCall pro volání na linku 112 je ve výchozím nastavení zapnutý. V případě vážné nehody se aktivuje automaticky pomocí senzorů ve vozidle.

Systém se rovněž spustí automaticky, pokud je vozidlo vybaveno systémem TPS, který v případě vážné dopravní nehody nefunguje.

Palubní systém eCall pro volání na linku 112 je možno v případě potřeby spustit i manuálně. Pokyny pro manuální aktivaci systému: viz informace uvedené v této části.

V případě kritického selhání systému, které by znemožnilo funkci palubního systému eCall pro volání na linku 112, bude cestujícím ve vozidle poskytnuto následující varování: viz informace uvedené v této části.

### Informace o zpracování dat

Jakékoli zpracování osobních údajů prostřednictvím palubního systému eCall pro volání na linku 112 musí být v souladu se zásadami ochrany osobních údajů stanovenými ve směrnicích 95/46/ES (1) a 2002/58/ES (2) Evropského parlamentu a Rady a musí být zejména založeno na jejich nezbytnosti z hlediska ochrany života osob v souladu s článkem 7(d) směrnice 95/46/ES (3).

Zpracování takových údajů je striktně omezeno na účel vyřízení tísňového volání eCall na jednotnou evropskou tísňovou linku 112.

### **Typy dat a jejich příjemci**

Palubní systém eCall pro volání na linku 112 může shromažďovat a zpracovávat pouze následující údaje:

- identifikační číslo vozidla
- typ vozidla (osobní automobil nebo lehké užitkové vozidlo)
- typ pohonu vozidla (benzin/nafta// CNG/LPG/elektrina/vodík)
- poslední polohy a směr jízdy vozidla
- soubor protokolu o automatické aktivaci systému a jeho časová značka
- případná další doplňková data (je-li to relevantní): Není relevantní

Příjemci dat zpracovávaných palubním systémem eCall pro volání na linku 112 jsou relevantní centra tísňového volání určená příslušnými orgány státní správy země, na jejímž území se nacházejí, která mají jako první obdržet a vyřizovat volání systémem eCall na jednotnou evropskou tísňovou linku 112. Doplňkové informace (jsou-li dostupné): Není relevantní

- (1) Směrnice Evropského parlamentu a Rady 95/46/ES ze dne 24. října 1995 o ochraně fyzických osob v souvislosti se zpracováním osobních údajů a o volném pohybu těchto údajů (Úřední věstník L 281, 23. 11. 1995, str. 31).
- (2) Směrnice Evropského parlamentu a Rady 2002/58/ES ze dne 12. července 2002 o zpracování osobních údajů a ochraně soukromí v odvětví elektronických komunikací (Úřední věstník L 201, 31. 7. 2002, str. 37).
- (3) Směrnice 95/46/ES byla zrušena nařízením Evropského parlamentu a Rady (EU) 2016/679 ze dne 27. dubna 2016 o ochraně fyzických osob v souvislosti se zpracováním osobních údajů a o volném pohybu těchto údajů (obecné nařízení o ochraně osobních údajů, GDPR) (Úřední věstník L 119, 4. 5. 2016, str. 1). Nařízení platí od 25. května 2018.

### ***Opatření pro zpracování dat***

Palubní systém eCall pro volání na linku 112 je navržen tak, aby bylo zajištěno, že data obsažená v paměti systému nebudou před spuštěním volání eCall dostupná mimo tento systém. Doplnkové poznámky (existují-li): Není relevantní

Palubní systém eCall pro volání na linku 112 je navržen tak, aby bylo zajištěno, že není sledovatelný a není v běžném provozním stavu předmětem žádného neustálého sledování. Doplnkové poznámky (existují-li): Není relevantní

Palubní systém eCall pro volání na linku 112 je navržen tak, aby bylo zajištěno, že data obsažená ve vnitřní paměti systému jsou automaticky a průběžně odstraňována.

Data o poloze vozidla jsou ve vnitřní paměti systému neustále přepisována, aby se vždy uchovávaly maximálně poslední tři aktuální polohy vozidla nezbytné pro normální funkci systému.

Údaje v protokolu aktivit v palubním systému eCall pro volání na linku 112 nejsou uchovávány déle, než je nezbytné pro dosažení účelu vyřízení tísňového volání eCall, a v každém případě ne déle než 13 hodin od okamžiku inicializace volání eCall. Doplnkové poznámky (existují-li): Není relevantní

### **Způsoby uplatňování práv subjektů údajů**

Subjekt údajů (majitel vozidla) má právo na přístup k datům a podle potřeby na vyžádání opravy, vymazání nebo blokování dat, která se jeho nebo jej týkají, jejichž zpracování není v souladu s ustanoveními směrnice 95/46/ES. Jakékoli třetí strany, kterým byla data sdělena, musí být o takové opravě, vymazání nebo blokování provedených v souladu s touto směrnicí informovány, ledaže by to bylo nemožné nebo by to vyžadovalo neúměrné úsilí.

Subjekt údajů má právo podat stížnost kompetentnímu orgánu pro ochranu údajů, má-li za to, že jeho práva byla porušena v důsledku zpracování jeho osobních údajů.

Kontaktní služba odpovědná za vyřizování žádostí o přístup (existuje-li):  
Není relevantní

### **Celoevropský systém eCall**



Prvky celoevropského systému eCall instalované v prostoru pro cestující:

- (1) Tlačítko SOS
- (2) Kontrolka LED

Tlačítko SOS: stisknutím tohoto tlačítka řidič/cestující uskuteční tísňové volání na linku integrovaného záchranného systému.

Kontrolka LED: Kontrolka LED se rozsvítí na 3 sekundy při přepnutí spínače zapalování do polohy ON. Poté při normálním provozu systému zhasne.

V případě problémů v systému zůstane kontrolka LED svítit červeně.

## Automatické ohlášení nehody



Zařízení celoevropského systému eCall automaticky provede tísňové volání do centra tísňového volání pro zajištění náležitých záchranných akcí v případě nehody vozidla.

Pro zajištění náležitých nouzových služeb a podporu celoevropského systému eCall systém při zjištění dopravní nehody automaticky přenese data o nehodě do centra tísňového volání.

V takovém případě nelze zavěsit tísňové volání stisknutím tlačítka SOS a celoevropský systém eCall zůstává připojený až do doby, než operátor služby po přijetí hovoru toto tísňové volání ukončí.

Při drobných dopravních nehodách nemusí celoevropský systém eCall uskutečnit tísňové volání. Nicméně tísňové volání lze uskutečnit manuálně stisknutím tlačítka SOS.



### POZOR

**Činnost systému není možná v případě chybějícího signálu mobilní sítě a signálů navigačních systémů GPS a Galileo.**

### Manuální ohlášení nehody



OBC3083026L

Řidič nebo spolujezdec mohou uskutečnit tísňové volání do centra tísňového volání stisknutím tlačítka SOS pro přivolání potřebných nouzových služeb.

Volání za účelem přivolání nouzových služeb prostřednictvím celoevropského systému eCall lze před spojením hovoru zrušit opětovným stisknutím tlačítka SOS.

Po aktivaci tísňového volání v manuálním režimu stisknutím tlačítka SOS (za účelem zajištění náležitých nouzových služeb a podpory) celoevropský systém eCall automaticky přeneše data o dopravní nehodě nebo data o jiné nehodě operátorovi centra tísňového volání (během tísňového volání).

Lze jej zrušit dalším stisknutím tlačítka během 3 sekund. Poté už jej nelze zrušit.

V případě dopravní nehody nebo jiné nehody je pro aktivaci tísňového volání v manuálním režimu zapotřebí:

1. Zastavte vozidlo v souladu s dopravními předpisy, abyste zajistili bezpečnost pro sebe a ostatní účastníky silničního provozu.
2. Stiskněte tlačítko SOS. Při stisknutí tlačítka SOS se provede registrace zařízení v bezdrátové telefonické komunikační síti a shromáždí se minimální soubor dat o vozidle a jeho poloze v souladu s technickými požadavky zařízení. Poté dojde ke spojení s operátorem celoevropského systému eCall pro vyjasnění důvodů (podmínek) tísňového volání.
3. Po objasnění důvodů tísňového volání operátor centra tísňového volání (Public Safety Answering Point, PSAP) vyšle záchranné složky a tísňové volání ukončí.

Jestliže není tísňové volání provedeno podle výše uvedeného postupu, tísňové volání se považuje za omyl.



## VÝSTRAHA

**Nouzové napájení celoevropského systému eCall z baterie**

- Baterie celoevropského systému eCall dodává energii po dobu 1 hodiny v případě odpojení hlavního zdroje energie vozidla z důvodu kolize v havarijních situacích.
- Baterie celoevropského systému eCall se musí vyměňovat každé 4 roky. Další informace naleznete v části „Plán údržby“ v kapitole 9.

**Kontrolka LED svítí červeně (porucha systému)**

Jestliže se za běžných jízdních podmínek kontrolka LED rozsvítí červeně, signalizuje to poruchu celoevropského systému eCall. Doporučujeme vám, abyste si neprodleně nechali zkontrolovat celoevropský systém eCall u autorizovaného opravce HYUNDAI.

V opačném případě není zaručena správná činnost zařízení celoevropského systému eCall instalovaného ve vašem vozidle. Majitel vozidla nese odpovědnost za následky vzniklé v důsledku nedodržení výše uvedených podmínek.

**Svévolné odstranění nebo modifikace**  
 Celoevropský systém eCall přivolává nouzové služby pro poskytnutí pomoci. Jakékoli svévolné odstranění nebo změny nastavení celoevropského systému eCall proto mohou ovlivnit vaši jízdní bezpečnost. Může také docházet k mylnému tísňovému volání do centra tísňového volání. Proto vás žádáme, abyste vy sami ani třetí strany neprováděli žádné změny nastavení zařízení celoevropského systému eCall instalovaného ve vašem vozidle.





# 9. Údržba

Přehled motorového prostoru.....	9-3
Údržba .....	9-5
Odpovědnost majitele .....	9-5
Bezpečnostní pokyny pro údržbu prováděnou majitelem .....	9-5
Údržba prováděná majitelem.....	9-6
Plán údržby prováděný majitelem .....	9-6
Plánovaná údržba .....	9-8
Normální plán údržby.....	9-10
Plán údržby při provozování za ztížených podmínek a za nízkého nájezdu .....	9-16
Vysvětlení položek plánované údržby .....	9-17
Motorový olej .....	9-20
Kontrola výšky hladiny motorového oleje .....	9-20
Spotřeba motorového oleje.....	9-21
Kontrola motorového oleje a filtru .....	9-22
Chladicí kapalina motoru .....	9-23
Kontrola výšky hladiny chladicí kapaliny .....	9-23
Výměna chladicí kapaliny v motoru.....	9-26
Brzdová/spojková kapalina .....	9-27
Kontrola výšky hladiny brzdové/spojkové kapaliny .....	9-27
Kapalina aktuátoru systému inteligentní manuální převodovky (iMT).....	9-29
Kontrola výšky hladiny kapaliny aktuátoru systému inteligentní manuální převodovky .....	9-29
Kapalina do ostřikovačů .....	9-30
Kontrola výšky hladiny kapaliny do ostřikovačů.....	9-30
Parkovací brzda .....	9-30
Kontrola parkovací brzdy .....	9-30
Vzduchový filtr .....	9-31
Výměna filtru .....	9-31
Vzduchový filtr klimatizace .....	9-33
Kontrola filtru.....	9-33
Výměna filtru .....	9-33
Stíratka stěračů .....	9-34
Kontrola stírátek .....	9-34
Výměna stírátek .....	9-34

Akumulátor .....	9-36
Nejlepší servis akumulátoru .....	9-37
Štítek s údaji o kapacitě akumulátoru .....	9-38
Nabíjení akumulátoru .....	9-38
Opětovná nastavení součástí vozidla.....	9-39
Pneumatiky a kola .....	9-40
Péče o pneumatiky.....	9-40
Doporučené tlaky vzduchu ve studených pneumatikách .....	9-41
Kontrola tlaku vzduchu v pneumatikách .....	9-41
Záměna kol .....	9-42
Geometrie a vyvážení kol.....	9-43
Výměna pneumatik .....	9-43
Výměna kol .....	9-45
Přilnavost pneumatik .....	9-45
Údržba pneumatik.....	9-45
Označení na boku pneumatiky.....	9-45
Sportovní pneumatiky.....	9-48
Pojistky .....	9-49
Výměna pojistky v přístrojové desce .....	9-50
Výměna pojistky v motorovém prostoru .....	9-51
Popis pojistkového/reléového panelu .....	9-52
Žárovky světel .....	9-63
Výměna žárovky světlometu, obrysového světla a směrového světla.....	9-64
Seřízení světlometů.....	9-69
Výměna bočního směrového světla .....	9-74
Výměna žárovky v zadním sdruženém světle.....	9-75
Výměna žárovky přidavného brzdového světla.....	9-82
Výměna žárovky osvětlení registrační značky.....	9-82
Výměna žárovky osvětlení interiéru .....	9-83
Péče o vzhled vozidla .....	9-84
Péče o exteriér.....	9-84
Péče o interiér.....	9-89
Systém řízení emisí .....	9-92
1. Systém ventilace klikové skříně .....	9-92
2. Systém odsávání palivových par .....	9-92
3. Systém řízení výfukových zplodin.....	9-93

## PŘEHLED MOTOROVÉHO PROSTORU

■ Smartstream G 1.0 T-GDi/Smartstream G1.0 T-GDi (48V) MHEV

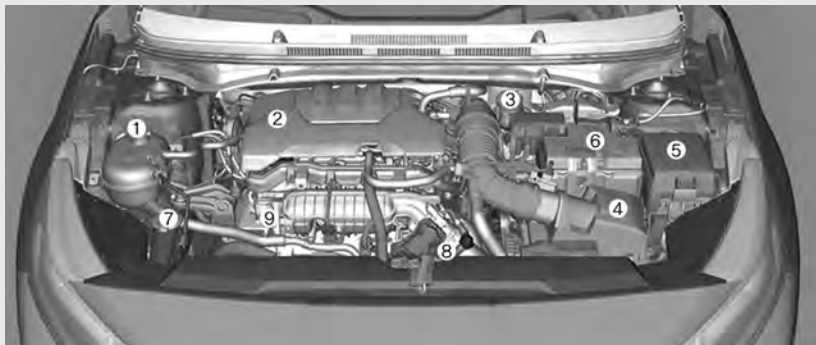

**Skutečný motorový prostor vozidla se může od obrázku lišit.**

OBC3090001

1. Nádržka chladicí kapaliny motoru
2. Uzávěr plnicího hrdla motorového oleje
3. Nádržka brzdové/spojkové\* kapaliny
4. Vzduchový filtr
5. Pojistková skříňka
6. Akumulátor
7. Nádržka kapaliny do ostřikovačů
8. Víčko chladiče
9. Měrka motorového oleje

\*: je-li ve výbavě

## ■ Smartstream G1.2

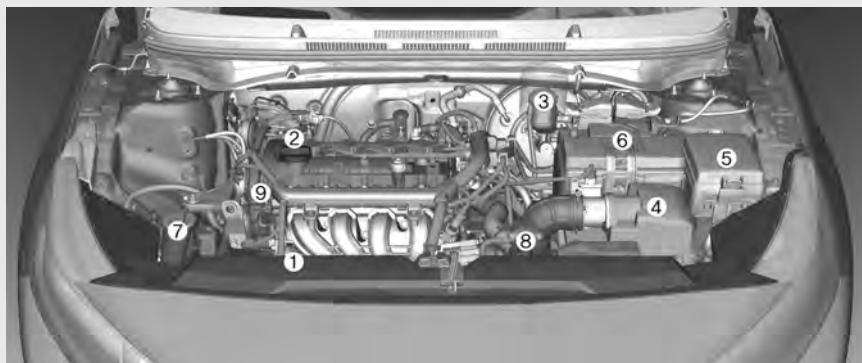

**Skutečný motorový prostor vozidla se může od obrázku lišit.**

OBC3090003

1. Nádržka chladicí kapaliny motoru
2. Uzávěr plnicího hrdla motorového oleje
3. Nádržka brzdové/spojkové\* kapaliny
4. Vzduchový filtr
5. Pojistková skříňka
6. Akumulátor
7. Nádržka kapaliny do ostřikovačů
8. Víčko chladiče
9. Měrka motorového oleje

\*: je-li ve výbavě

## ÚDRŽBA

Zvláštní péči byste měli věnovat tomu, abyste předešli poškození vašeho vozidla a zranění během provádění údržby nebo prohlídky.

Doporučujeme vám, abyste nechali provádět údržbu a opravy vašeho vozidla u autorizovaného opravce HYUNDAI. Autorizovaný opravce HYUNDAI splňuje nejvyšší nároky na kvalitu servisních služeb HYUNDAI a má přístup k technické podpoře HYUNDAI, aby mohl zajistit vaši maximální spokojenost se servisními službami.

### Odpovědnost majitele

Majitel je odpovědný za provádění údržby a vedení záznamů.

Měli byste uchovávat dokumenty, které prokazují provádění správné údržby vašeho vozidla v souladu s tabulkami plánované údržby na následujících stranách. Tyto informace potřebujete, abyste vyhověli nárokům na servis a údržbu z hlediska vašich záruk.

Podrobné servisní informace najdete v garanční knížce.

Nastavení a opravy nutné v důsledku nesprávné údržby nebo neprovádění potřebné údržby nejsou kryty zárukou.

### Bezpečnostní pokyny pro údržbu prováděnou majitelem

Nevhodný, neúplný nebo nedostatečný servis může mít za následek provozní problémy vašeho vozidla, které mohou vést k poškození vozidla, nehodě nebo zranění osob. V této kapitole naleznete pouze instrukce pro snadno proveditelné kontroly a prohlídky.

Vaše vozidlo nesmí být žádným způsobem upravováno. Takové úpravy mohou negativně ovlivnit výkonnost, bezpečnost nebo životnost vašeho vozidla a navíc mohou porušovat podmínky záruk na vaše vozidlo.

### POZNÁMKA

**Nesprávně prováděná údržba během záruční doby může mít vliv na platnost záruky. Podrobnosti se dočtete v garanční knížce, kterou jste obdrželi spolu s vozidlem. Pokud si nejste jisti prováděním servisních prací nebo údržby, doporučujeme vám nechat je provést autorizovaným opravcem HYUNDAI.**

## ÚDRŽBA PROVÁDĚNÁ MAJITELEM



### VÝSTRAHA

Provádění údržby vozidla může být nebezpečné. Pokud nemáte dostatečné znalosti a zkušenosti nebo správné nástroje a vybavení pro provádění této práce, doporučujeme vám svěžit servis systému autorizovanému opravci HYUNDAI. Při provádění údržbových prací vždy dodržujte tyto pokyny:

- Zaparkujte vozidlo na rovině, posuňte řadicí páku do polohy P (parkování, pro vozidla s automatickou převodovkou/převodovkou s dvojitou spojkou), zatáhněte parkovací brzdu a přepněte spínač zapalování do polohy LOCK/OFF.
- Zablokujte kola (přední i zadní), abyste zabránili uvedení vozidla do pohybu.  
Sundejte si volný oděv nebo šperky, které by mohly být zachyceny pohybujícími se díly.
- Pokud musí během údržby běžet motor, provádějte práci venku nebo zajistěte dostatečné větrání.
- Udržujte akumulátor a součásti palivové soustavy mimo oheň, jiskry nebo cigarety.

Následující seznam obsahuje kontroly a prohlídky vozidla, které by měl provádět majitel nebo autorizovaný opravce HYUNDAI v určených intervalech, aby byl zajištěn bezpečný a spolehlivý provoz vašeho vozidla.

Jakýkoliv odlišný stav byste měli oznámit vašemu opravci co nejdříve.

Tyto kontroly vozidla nejsou obecně kryty zárukami a práce, použité díly, maziva a kapaliny jsou zpoplatněny.

### Plán údržby prováděné majitelem

#### *Během doplňování paliva:*

- Zkontrolujte hladinu chladicí kapaliny motoru v nádržce.
- Zkontrolujte hladinu kapaliny do ostříkovačů.
- Zkontrolujte tlak vzduchu v pneumatikách.
- Zkontrolujte chladič a kondenzátor.

Zkontrolujte, zda jsou přední část chladiče a kondenzátoru čisté, neblokované listím, špínou, hmyzem atd.

Je-li kterákoli z výše uvedených součástí vozidla velmi špinavá nebo nejste-li si jisti jejich stavem, doporučujeme obrátit se na autorizovaného opravce HYUNDAI.



### VÝSTRAHA

**Buďte opatrní při kontrole hladiny chladicí kapaliny motoru, když je motor horký. Může dojít k vystříknutí chladicí kapaliny z otvoru a následným vážným popáleninám nebo jiným zraněním.**

**Během provozu vozidla:**

- Sledujte veškeré změny zvuku výfuku nebo přítomnost výfukových plynů ve vozidle.
- Kontrolujte vibrace volantu. Sledujte zvýšený nebo snížený odpor řízení nebo změny polohy volantu při jízdě rovně.
- Sledujte, zda se vozidlo nestáčí nebo „netáhne“ k jedné straně při jízdě po hladké a rovné silnici.
- Při zastavování sledujte a kontrolujte neobvyklé zvuky, stáčení k jedné straně, prodloužený chod brzdového pedálu nebo brzdění s větším úsilím.
- Pokud dochází k prokluzování nebo jiným změnám v chodu vaší převodovky, zkontrolujte hladinu kapaliny v převodovce.
- Zkontrolujte parkovací brzdu.
- Kontrolujte únik kapalin pod vozidlem (vytékání vody z klimatizace při nebo po použití je normální).

**Minimálně jednou měsíčně:**

- Zkontrolujte hladinu chladicí kapaliny v nádržce.
- Zkontrolujte funkci všech vnějších světel, včetně brzdových světel, ukazatelů směru a výstražných světel.
- Zkontrolujte tlaky vzduchu ve všech pneumatikách včetně náhradního kola. Zkontrolujte pneumatiky ohledně opotřebení, nerovnoměrného opotřebení nebo poškození.
- Zkontrolujte dotažení matic kol.

**Minimálně dvakrát ročně:  
(např. vždy na jaře a na podzim)**

- Zkontrolujte hadice a potrubí chladiče, topení a klimatizace z hlediska úniku a poškození.
- Zkontrolujte funkci stěračů a ostříkovačů čelního okna. Očistěte stírátko stěračů utěrkou namočenou v kapalině do ostříkovačů.
- Zkontrolujte nastavení světlometů.
- Zkontrolujte tlumič, výfukové potrubí, krycí plechy a spony.
- Zkontrolujte funkci a opotřebování bezpečnostních pásů.

**Minimálně jednou ročně:**

- Vyčistěte odvodňovací otvory v karoserii a dveřích.
- Promažte závěsy dveří a kapoty.
- Namažte západky a zámky dveří a kapoty.
- Promažte pryžové lemy dveří.
- Namažte gumové těsnění dveří.
- Zkontrolujte klimatizaci.
- Zkontrolujte a namažte táhla a ovládací prvky automatické převodovky.
- Zkontrolujte akumulátor a svorky.
- Zkontrolujte výšku hladiny brzdové kapaliny.

## PLÁNOVANÁ ÚDRŽBA

Dodržujte normální plán údržby, pokud vozidlo obvykle provozujete v podmínkách, které nepatří mezi následující.

Pokud je některá z následujících podmínek splněna, dodržujte plán údržby při provozování za ztížených podmínek.

- Opakované jízdy na krátké vzdálenosti méně než 8 km za běžné teploty nebo méně než 16 km za mrazu
- Jízdy nízkou rychlostí na dlouhé vzdálenosti
- Jízdy na hrbolatých, prašných, bahnitých, neupravených, štěrkovaných cestách nebo cestách ošetřených posypovou solí
- Jízdy v oblastech s častým ošetřováním vozovky solí nebo jinými korozivními materiály nebo při velmi nízkých teplotách
- Jízda ve velmi prašném prostředí
- Jízda ve velmi hustém provozu
- Opakovaná jízda do kopce, z kopce nebo na horských cestách
- Používání vozidla pro tažení nebo kempování a jízda s nákladem na střeše
- Jízdy jako taxi, policejní, odtahové nebo užitkové vozidlo
- Častá jízda vysokou rychlostí nebo s prudkým zrychlováním / zpomalováním
- Jízdy s častým zastavováním a rozjížděním
- Používání nedoporučeného motorového oleje (minerální typ, polosyntetický, specifikace nižší třídy atd.)

*Pokud je vaše vozidlo provozováno ve výše uvedených podmínkách, měli byste provádět kontroly, výměny a doplňování častěji než je uvedeno v normálním plánu údržby. Po období nebo vzdálenosti uvedené v tabulce pokračujte v dodržování předepsaných intervalů údržby.*



### Informace

- **Protože je běžné, že se motorový olej během jízdy spotřebovává, je třeba výšku hladiny motorového oleje pravidelně kontrolovat.**
- **Interval výměny motorového oleje pro normální provozní podmínky je založen na použití doporučené specifikace motorového oleje. Pokud nepoužíváte doporučenou specifikaci motorového oleje, vyměňujte motorový olej v souladu s plánem údržby při provozování za ztížených podmínek.**



## PLÁN BĚŽNÉ ÚDRŽBY

Následující položky údržby musí být prováděny, aby byla zaručena funkce systému řízení emisí a výkonnost motoru. V rámci zachování záruky si uchovávejte všechny účtenky související s údržbou vašeho vozu. Pokud je uveden počet ujetých kilometrů i časový údaj, provádí se údržba podle toho, co nastane dříve.

- \*1: Hladinu nebo únik motorového oleje kontrolujte každých 500 km nebo před odjezdem na dlouhou trasu.
- \*2: Tento plán údržby závisí na kvalitě paliva. Platí pouze pro případy použití předepsaného paliva <„EN590 nebo ekvivalent“>. Pokud specifikace motorové nafty nevyhovují EN590, musíte výměnu provádět podle plánu údržby pro provoz v náročných podmínkách.
- \*3: Pokud není doporučený olej k dispozici, vyměňte motorový olej a filtr motorového oleje po 20 000 km nebo 12 měsících.
- \*4: V případě provozu v náročných podmínkách vyměňte motorový olej a filtr motorového oleje každých 5 000 km nebo 6 měsíců.
- \*5: Hladinu motorového oleje byste měli pravidelně kontrolovat a udržovat na správné úrovni. Jízda bez dostatečného množství oleje může mít za následek takové poškození motoru, které není kryté zárukou.
- \*6: Tento plán údržby závisí na kvalitě paliva. Platí pouze pro případy použití předepsaného paliva <„EN590 nebo ekvivalent“>. Pokud specifikace motorové nafty nevyhovují EN590, musíte výměnu provádět častěji. Pokud se vyskytnou nějaké závažné problémy, jako například omezení proudu paliva, šubání, obtížné startování atp., vyměňte palivový filtr okamžitě, bez ohledu na plán údržby a poradte se s autorizovaným opravcem HYUNDAI.
- \*7: Palivový filtr je považován za bezúdržbový, ale jeho pravidelná kontrola se doporučuje, protože tento plán údržby je závislý na kvalitě paliva. Pokud však nastanou nějaké problémy, jako například omezení proudu paliva, rázování, ztráta výkonu, obtížné startování atp., vyměňte palivový filtr okamžitě, bez ohledu na plán údržby a poradte se s autorizovaným opravcem HYUNDAI.
- \*8: Olej manuální převodovky, olej mezinápravové převodovky a olej zadní nápravy byste měli vyměnit vždy, pokud došlo k jejich ponoření do vody.
- \*9: Zkontrolujte a v případě potřeby opravte nebo vyměňte. Zkontrolujte napínák a napínací kladku hnacího řemene, alternátor a řemenici, podle potřeby je opravte nebo vyměňte.
- \*10: Při doplňování chladicí kapaliny motoru použijte pouze deionizovanou vodu nebo měkkou vodu a nikdy nemíchejte tvrdou vodu do chladicí kapaliny, kterou bylo vozidlo vybaveno z výroby. Nesprávná koncentrace chladicí kapaliny může mít za následek chybnou funkci nebo poškození motoru.
- \*11: Všimněte si nadměrného hluku ventilů anebo vibrací motoru a seřídte, pokud je to nutné. Tuto operaci by měl provádět autorizovaný opravce vozů HYUNDAI.
- \*12: V případě potřeby vyvažte a zaměňte kola vozu.
- \*13: V případě potřeby výměna filtru každou prohlídku.
- \*14: Je-li vozidlo systémem vybaveno.
- \*15: Operace není započítána v časové normě prohlídky.



Číslo položky	POPIS ÚKONŮ ÚDRŽBY – BENZINOVÝ MOTOR 1,0 T-GDI	Kilometry nebo čas v měsících, podle toho, co nastane dříve × 1 000 km Měsíce																				
		Pozámka	12m	15m	24m	30m	45m	60m	75m	90m	105m	120m	135m	150m	165m	180m	195m	210m	225m	240m		
			12m	15m	24m	30m	45m	60m	75m	90m	105m	120m	135m	150m	165m	180m	195m	210m	225m	240m		
38	Převodka řízení, táhla, kulové čepy spodních ramen a manžety			I		I		I		I		I		I		I		I		I		
40	Klouby a manžety poloos			I		I		I		I		I		I		I		I		I		
43	Systém klimatizace	*14		I		I		I		I		I		I		I		I		I		
44	Vzduchový filtr (klimatizace)	*14	R		R		R		R		R		R		R		R		R		R	
45	Dezinfekce výparníku klimatizace	*14	D	D	D	D	D	D	D	D	D	D	D	D	D	D	D	D	D	D	D	
50	Stav a tlak huštění pneumatik		I	I	I	I	I	I	I	I	I	I	I	I	I	I	I	I	I	I	I	
51	Geometrie kol	*12		D		D		D		D		D		D		D		D		D		D
52	Kalibrace snímače natočení volantu ESP	*14		I		I		I		I		I		I		I		I		I		I
53	Bezpečnostní pásy, kotvy a zámky		I	I	I	I	I	I	I	I	I	I	I	I	I	I	I	I	I	I	I	I
54	Promazání zámků, závěsů, zámků přední kapoty a údržba antény		I	I	I	I	I	I	I	I	I	I	I	I	I	I	I	I	I	I	I	I
55	Směrová, obrysová, hlavní, brzdová, zpětná a mlhová světla			I		I		I		I		I		I		I		I		I		I
56	Kontrola a seřízení předních světlometů regloskopem																					
57	Ostřikovače, stěrače, lišty stěračů, mechanismus stěračů, údržba anteny		I	I	I	I	I	I	I	I	I	I	I	I	I	I	I	I	I	I	I	I
58	Zkušební jízda		I	I	I	I	I	I	I	I	I	I	I	I	I	I	I	I	I	I	I	I
59	Stav karoserie - roční prohlídka karoserie a ošetření laku (koroze, poškození)	*15	Kontrola podle záručních podmínek																			
60	eCall (je-li ve výbavě)	*14	Výměna baterie každé 4 roky																			

I: Kontrola a v případě potřeby nastavení, úprava, čištění nebo výměna.

R: Výměna

## Plán běžné údržby – zážehový 1,0 T-GDI 48V MHEV

Číslo položky	POPIS ÚKONŮ ÚDRŽBY – BENZINOVÝ 1,0 T-GDI 48V MHEV	Pozámka	Kilometry nebo čas v měsících, podle toho, co nastane dříve × 1 000 km Měsíce																																				
			12m	15km	24m	30km	36m	45km	48m	60km	60m	75km	72m	90km	84m	105km	96m	120km	108m	135km	120m	150km	132m	165km	144m	180km	156m	195km	168m	210km	180m	225km	192m	240km					
1	Kontrola všech systémů vozidla testovacím zařízením GDS-Smart		I	I	I	I	I	I	I	I	I	I	I	I	I	I	I	I	I	I	I	I	I	I	I	I	I	I	I	I	I	I	I	I	I	I	I		
2	Kontrola akumulátoru (včetně tisku protokolu)		I	I	I	I	I	I	I	I	I	I	I	I	I	I	I	I	I	I	I	I	I	I	I	I	I	I	I	I	I	I	I	I	I	I	I		
3	Kontrola regenerace GPF		I	I	I	I	I	I	I	I	I	I	I	I	I	I	I	I	I	I	I	I	I	I	I	I	I	I	I	I	I	I	I	I	I	I	I		
4	Motorový olej a olejový filtr (SAE 0W-20, API SN PLUS/SP) 3,6l	*1 *4 *5	R	R	R	R	R	R	R	R	R	R	R	R	R	R	R	R	R	R	R	R	R	R	R	R	R	R	R	R	R	R	R	R	R	R	R		
5	Hnací řemen alternátoru MHSG	*9	I	I	I	I	I	I	I	I	R	I	I	I	I	I	I	I	I	I	I	I	I	I	I	I	I	I	I	I	I	I	I	I	I	I	I		
7	Palivový filtr		I	I	I	I	I	I	I	I	I	I	I	I	I	I	I	I	I	I	I	I	I	I	I	I	I	I	I	I	I	I	I	I	I	I	I		
9	Potrubí, hadice a spoje palivové soustavy		I	I	I	I	I	I	I	I	I	I	I	I	I	I	I	I	I	I	I	I	I	I	I	I	I	I	I	I	I	I	I	I	I	I	I		
13	Systém odvětrávání par paliva, víčko a hrdlo palivové nádrže		I	I	I	I	I	I	I	I	I	I	I	I	I	I	I	I	I	I	I	I	I	I	I	I	I	I	I	I	I	I	I	I	I	I	I		
15	Vložka vzduchového filtru	*13	I	I	R	I	I	I	I	R	I	I	I	I	I	I	I	I	I	I	I	R	I	I	I	I	I	I	I	I	I	I	I	I	I	I	R		
16	Zapalovací svíčky		I	I	I	I	I	R	I	I	I	I	I	I	I	I	I	R	I	I	I	I	I	I	I	I	I	I	I	I	I	I	I	I	I	R	I		
20	Intecooler, vstupní a výstupní hadice		I	I	I	I	I	I	I	I	I	I	I	I	I	I	I	I	I	I	I	I	I	I	I	I	I	I	I	I	I	I	I	I	I	I	I		
21	Škrtková klapka		I	I	I	I	I	I	I	I	I	I	I	I	I	I	I	I	I	I	I	I	I	I	I	I	I	I	I	I	I	I	I	I	I	I	I		
24	Potrubí, hadice a spoje chladicí soustavy		I	I	I	I	I	I	I	I	I	I	I	I	I	I	I	I	I	I	I	I	I	I	I	I	I	I	I	I	I	I	I	I	I	I	I	I	
25	Chladicí kapalina	*10	Kontrola množství chladicí kapaliny každých 30 000 km. První výměna při 180 000 km nebo po 10 letech; poté výměna každých 30 000 km nebo 24 měsíců																																				
26	Olej manuální převodovky nebo převodovky s dvojitou spojkou	*8 *14	I	I	I	I	I	I	I	I	I	I	I	I	I	I	I	I	I	I	I	I	I	I	I	I	I	I	I	I	I	I	I	I	I	I	I	I	
30	Brzdové potrubí, hadice a spoje, podtlaková hadice		I	I	I	I	I	I	I	I	I	I	I	I	I	I	I	I	I	I	I	I	I	I	I	I	I	I	I	I	I	I	I	I	I	I	I	I	I
31	Brzdová kapalina, bod varu brzdové kapaliny		I	R	I	R	I	R	I	R	I	R	I	R	I	R	I	R	I	R	I	R	I	R	I	R	I	R	I	R	I	R	I	R	I	R	I	R	
32	Přední brzdové obložení, třmeny a kotouče		I	I	I	I	I	I	I	I	I	I	I	I	I	I	I	I	I	I	I	I	I	I	I	I	I	I	I	I	I	I	I	I	I	I	I	I	
33	Zadní brzdové obložení a kotouče		I	I	I	I	I	I	I	I	I	I	I	I	I	I	I	I	I	I	I	I	I	I	I	I	I	I	I	I	I	I	I	I	I	I	I	I	
34	Parkovací brzda		I	I	I	I	I	I	I	I	I	I	I	I	I	I	I	I	I	I	I	I	I	I	I	I	I	I	I	I	I	I	I	I	I	I	I	I	
35	Ložiska nábojů kol, promazání / vůle		I	I	I	I	I	I	I	I	I	I	I	I	I	I	I	I	I	I	I	I	I	I	I	I	I	I	I	I	I	I	I	I	I	I	I	I	
36	Výfukové potrubí, tlumič výfuku a spoje		I	I	I	I	I	I	I	I	I	I	I	I	I	I	I	I	I	I	I	I	I	I	I	I	I	I	I	I	I	I	I	I	I	I	I	I	
37	Šrouby a matice podvozku a karoserie		I	I	I	I	I	I	I	I	I	I	I	I	I	I	I	I	I	I	I	I	I	I	I	I	I	I	I	I	I	I	I	I	I	I	I	I	

I: Kontrola a v případě potřeby nastavení, úprava, čištění nebo výměna.

R: Výměna

Číslo položky	POPIS ÚKONŮ ÚDRŽBY – BENZINOVÝ 1,0 T-GDI 48V MHEV	Kilometry nebo čas v měsících, podle toho, co nastane dříve × 1 000 km Měsíce																	
		Pozámka		15 km	30 km	45 km	60 km	75 km	90 km	105 km	120 km	135 km	150 km	165 km	180 km	195 km	210 km	225 km	240 km
		12 m	24 m	36 m	48 m	60 m	72 m	84 m	96 m	108 m	120 m	132 m	144 m	156 m	168 m	180 m	192 m	204 m	216 m
38	Převodka řízení, táhla, kulové čepy spodních ramen a manžety		I	I	I	I	I	I	I	I	I	I	I	I	I	I	I	I	I
40	Klouby a manžety poloos		I	I	I	I	I	I	I	I	I	I	I	I	I	I	I	I	I
43	Systém klimatizace	*14	I	I	I	I	I	I	I	I	I	I	I	I	I	I	I	I	I
44	Vzduchový filtr (klimatizace)	*14	R	R	R	R	R	R	R	R	R	R	R	R	R	R	R	R	R
45	Dezinfekce výparníku klimatizace	*14	D	D	D	D	D	D	D	D	D	D	D	D	D	D	D	D	D
50	Stav a tlak huštění pneumatik		I	I	I	I	I	I	I	I	I	I	I	I	I	I	I	I	I
51	Geometrie kol	*12	D	D	D	D	D	D	D	D	D	D	D	D	D	D	D	D	D
52	Kalibrace snímače natočení volantu ESP	*14	I	I	I	I	I	I	I	I	I	I	I	I	I	I	I	I	I
53	Bezpečnostní pásy, kotvy a zámky		I	I	I	I	I	I	I	I	I	I	I	I	I	I	I	I	I
54	Promazání zámků, závěsů, zámků přední kapoty a údržba antény		I	I	I	I	I	I	I	I	I	I	I	I	I	I	I	I	I
55	Směrová, obrysová, hlavní, brzdová, zpětná a mlhová světla		I	I	I	I	I	I	I	I	I	I	I	I	I	I	I	I	I
56	Kontrola a seřízení předních světlometů regloskopem		I	I	I	I	I	I	I	I	I	I	I	I	I	I	I	I	I
57	Ostříkovače, stěrače, lišty stěračů, mechanismus stěračů, údržba anteny		I	I	I	I	I	I	I	I	I	I	I	I	I	I	I	I	I
58	Zkušební jízda		I	I	I	I	I	I	I	I	I	I	I	I	I	I	I	I	I
59	Stav karoserie – roční prohlídka karoserie a ošetření laku (koroze, poškození)	*15	Kontrola podle záručních podmínek																
60	eCall (je-li ve výbavě)	*14	Výměna baterie každé 4 roky																

I: Kontrola a v případě potřeby nastavení, úprava, čištění nebo výměna.

R: Výměna

## Plán běžné údržby – zážehový motor 1,2 DPI

Číslo položky	POPIS ÚKONŮ ÚDRŽBY – BENZINOVÝ MOTOR 1,2 DPI	Pozámka	Kilometry nebo čas v měsících, podle toho, co nastane dříve × 1 000 km Měsíce																																		
			12m	15km	24m	30km	36m	45km	48m	60km	60m	75km	72m	90km	84m	105km	96m	120km	108m	135km	120m	150km	132m	165km	144m	180km	156m	195km	168m	210km	180m	225km	192m	240km			
1	Kontrola všech systémů vozidla testovacím zařízením GDS-Smart		I	I	I	I	I	I	I	I	I	I	I	I	I	I	I	I	I	I	I	I	I	I	I	I	I	I	I	I	I	I	I	I	I	I	
2	Kontrola akumulátoru (včetně tisku protokolu)		I	I	I	I	I	I	I	I	I	I	I	I	I	I	I	I	I	I	I	I	I	I	I	I	I	I	I	I	I	I	I	I	I	I	
4	Motorový olej a olejový filtr (SAE 0W-20, API SN PLUS/SP) 3,4l	*1 *4 *5	R	R	R	R	R	R	R	R	R	R	R	R	R	R	R	R	R	R	R	R	R	R	R	R	R	R	R	R	R	R	R	R	R	R	
5	Hnací řemen alternátoru	*9								I	I	I	I	I	I	I	I	I	I	I	I	I	I	I	I	I	I	I	I	I	I	I	I	I	I	I	
9	Potrubí, hadice a spoje palivové soustavy				I	I	I	I	I	I	I	I	I	I	I	I	I	I	I	I	I	I	I	I	I	I	I	I	I	I	I	I	I	I	I	I	
10	Palivový filtr				I	I	I	I	I	I	I	I	I	I	I	I	I	I	I	I	I	I	I	I	I	I	I	I	I	I	I	I	I	I	I	I	
15	Vložka vzduchového filtru	*13			I	R	I	I	I	I	I	R	I	I	I	I	R	I	I	I	I	I	R	I	I	I	I	I	I	I	I	I	I	I	I	R	
16	Zapalovací svíčky																R																				
21	Škrtkovací klapka				I	I	I	I	I	I	I	I	I	I	I	I	I	I	I	I	I	I	I	I	I	I	I	I	I	I	I	I	I	I	I	I	
24	Potrubí, hadice a spoje chladicí soustavy						I	I	I	I	I	I	I	I	I	I	I	I	I	I	I	I	I	I	I	I	I	I	I	I	I	I	I	I	I	I	I
25	Chladicí kapalina	*10	Kontrola množství chladicí kapaliny každých 30 000 km. První výměna při 180 000 km nebo po 10 letech; poté výměna každých 30 000 km nebo 24 měsíců																																		
26	Olej manuální převodovky	*8 *14					I								I																						I
30	Brzdové potrubí, hadice a spoje, podtlaková hadice		I	I	I	I	I	I	I	I	I	I	I	I	I	I	I	I	I	I	I	I	I	I	I	I	I	I	I	I	I	I	I	I	I	I	I
31	Brzdová kapalina, bod varu brzdové kapaliny		I	R	I	R	I	R	I	R	I	R	I	R	I	R	I	R	I	R	I	R	I	R	I	R	I	R	I	R	I	R	I	R	I	R	I
32	Přední brzdové obložení, třmeny a kotouče		I	I	I	I	I	I	I	I	I	I	I	I	I	I	I	I	I	I	I	I	I	I	I	I	I	I	I	I	I	I	I	I	I	I	I
33	Zadní brzdové obložení a kotouče		I	I	I	I	I	I	I	I	I	I	I	I	I	I	I	I	I	I	I	I	I	I	I	I	I	I	I	I	I	I	I	I	I	I	I
34	Parkovací brzda		I	I	I	I	I	I	I	I	I	I	I	I	I	I	I	I	I	I	I	I	I	I	I	I	I	I	I	I	I	I	I	I	I	I	I
35	Ložiska nábojů kol, promazání / vůle				I	I	I	I	I	I	I	I	I	I	I	I	I	I	I	I	I	I	I	I	I	I	I	I	I	I	I	I	I	I	I	I	I
36	Výfukové potrubí, tlumič výfuku a spoje				I	I	I	I	I	I	I	I	I	I	I	I	I	I	I	I	I	I	I	I	I	I	I	I	I	I	I	I	I	I	I	I	I
37	Šrouby a matice podvozku a karoserie				I	I	I	I	I	I	I	I	I	I	I	I	I	I	I	I	I	I	I	I	I	I	I	I	I	I	I	I	I	I	I	I	I
38	Převodka řízení, táhla, kulové čepy spodních ramen a manžety				I	I	I	I	I	I	I	I	I	I	I	I	I	I	I	I	I	I	I	I	I	I	I	I	I	I	I	I	I	I	I	I	I
40	Klouby a manžety poloos				I	I	I	I	I	I	I	I	I	I	I	I	I	I	I	I	I	I	I	I	I	I	I	I	I	I	I	I	I	I	I	I	I
43	Systém klimatizace	*14			I	I	I	I	I	I	I	I	I	I	I	I	I	I	I	I	I	I	I	I	I	I	I	I	I	I	I	I	I	I	I	I	I
44	Vzduchový filtr (klimatizace)	*14	R	R	R	R	R	R	R	R	R	R	R	R	R	R	R	R	R	R	R	R	R	R	R	R	R	R	R	R	R	R	R	R	R	R	R

I: Kontrola a v případě potřeby nastavení, úprava, čištění nebo výměna.

R: Výměna

Číslo položky	POPIS ÚKONŮ ÚDRŽBY – BENZINOVÝ MOTOR 1,2 DPI	Pozámka	Kilometry nebo čas v měsících, podle toho, co nastane dříve × 1 000 km Měsíce															
			15 km	30 km	45 km	60 km	75 km	90 km	105 km	120 km	135 km	150 km	165 km	180 km	195 km	210 km	225 km	240 km
			12 m	24 m	36 m	48 m	60 m	72 m	84 m	96 m	108 m	120 m	132 m	144 m	156 m	168 m	180 m	192 m
45	Dezinfekce výparníku klimatizace	*14	D	D	D	D	D	D	D	D	D	D	D	D	D	D	D	D
50	Stav a tlak huštění pneumatik		I	I	I	I	I	I	I	I	I	I	I	I	I	I	I	I
51	Geometrie kol	*12		D		D		D		D		D		D		D		D
52	Kalibrace snímače natočení volantu ESP	*14		I		I		I		I		I		I		I		I
53	Bezpečnostní pásy, kotvy a zámky		I	I	I	I	I	I	I	I	I	I	I	I	I	I	I	I
54	Promazání zámek, závěsů, zámek přední kapoty a údržba antény		I	I	I	I	I	I	I	I	I	I	I	I	I	I	I	I
55	Směrová, obrysová, hlavní, brzdová, zpětná a mlhová světla		I	I	I	I	I	I	I	I	I	I	I	I	I	I	I	I
56	Kontrola a seřízení předních světlometů regloskopem			I		I		I		I		I		I		I		I
57	Ostřikovače, stěrače, lišty stěračů, mechanismus stěračů, údržba anteny			I		I		I		I		I		I		I		I
58	Zkušební jízda		I	I	I	I	I	I	I	I	I	I	I	I	I	I	I	I
59	Stav karoserie - roční prohlídka karoserie a ošetření laku (koroze, poškození)	*15	Kontrola podle záručních podmínek															
60	eCall (je-li ve výbavě)	*14	Výměna baterie každé 4 roky															

I: Kontrola a v případě potřeby nastavení, úprava, čištění nebo výměna.

R: Výměna

## Plán údržby při používání v náročných podmínkách a za nízkého nájezdu

U vozidel provozovaných zejména v náročných podmínkách a za nízkého nájezdu musejí být následující komponenty kontrolovány častěji. Odpovídající intervaly najdete v této tabulce.

R: výměna I: Kontrola a v případě potřeby nastavení, úprava, čištění nebo výměna

Položka údržby		Údržba	Intervaly údržby	Provozní podmínky
Motorový olej a filtr motorového oleje	T-GDI	R	Každých 7 500 km nebo 6 měsíců	A, B, C, D, E, F, G, H, I, J, K, L
	T-GDI (48V MHEV)			
	1,2 DPI	R	Každých 7 500 km nebo 6 měsíců	
Vzduchový filtr		R	Výměnu provádějte častěji v závislosti na podmínkách	C, E
Zapalovací svíčky		R	Výměnu provádějte častěji v závislosti na podmínkách	A, B, F, G, H, I, K
Hřeben řízení, táhla řízení a manžety		I	Kontrolu provádějte častěji v závislosti na podmínkách	C, D, E, F, G
Kulové čepy předního zavěšení kol		I	Kontrolu provádějte častěji v závislosti na podmínkách	C, D, E, F, G
Kotoučové brzdy, destičky, třmeny a kotouče		I	Kontrolu provádějte častěji v závislosti na podmínkách	C, D, E, G, H
Parkovací brzda (je-li ve výbavě)		I	Kontrolu provádějte častěji v závislosti na podmínkách	C, D, G, H
Hnací hřídel a manžety		I	Kontrolu provádějte častěji v závislosti na podmínkách	C, D, E, F, G, H, I, J
Vzduchový filtr klimatizace		R	Výměnu provádějte častěji v závislosti na podmínkách	C, E, G
Olej manuální převodovky		R	Každých 120 000 km	C, D, F, G, H, I, J
Kapalina automatické převodovky		R	Každých 90 000 km	A, C, F, G, H, I, J
Olej převodovky s dvojitou spojkou		R	Každých 120 000 km	C, D, F, G, H, I, J

### Ztížené provozní podmínky

- A: Opakované jízdy na krátkou vzdálenost do 8 km za normální teploty nebo do 16 km za chladného počasí  
 B: Dlouhodobý chod motoru na volnoběh nebo jízdy nízkou rychlostí na dlouhé vzdálenosti  
 C: Jízdy na hrbolatých, prašných, bahnitých, neupravených, štěrkovaných cestách nebo cestách ošetřených posypovou solí  
 D: Jízdy v oblastech s častým ošetřováním vozovky solí nebo jinými korozivními materiály nebo při velmi nízkých teplotách

- E: Jízda ve velmi prašném prostředí  
 F: Jízda ve velmi hustém provozu  
 G: Opakovaná jízda do kopce, z kopce nebo na horských cestách  
 H: Používání vozidla pro tažení nebo kempování a jízda s nákladem na střeše  
 I: Jízdy jako taxi, policejní, odtahové nebo užitkové vozidlo  
 J: Častá jízda vysokou rychlostí nebo s prudkým zrychlováním / zpomalováním  
 K: Jízdy s častým zastavováním a rozjížděním  
 L: Používání nedoporučeného motorového oleje (minerální typ, polosyntetický, specifikace nižší třídy atd.)



## VYSVĚTLENÍ POLOŽEK PLÁNOVANÉ ÚDRŽBY

### Motorový olej a filtr

Motorový olej a filtr je třeba měnit v intervalech uvedených v plánu údržby. Pokud je vůz provozován za ztížených podmínek, je třeba olej a filtr měnit častěji.

### Hnací řemeny

Kontrolujte všechny hnací řemeny, zda nejsou prasklé, příliš opotřebené nebo znečištěné olejem. V případě nutnosti je vyměňte. U hnacích řemenů pravidelně kontrolujte napnutí a v případě potřeby jej upravte.



### POZOR

**Při kontrole bezpečnostního pásu umístěte spínač zapalování do polohy LOCK/OFF nebo ACC.**

### Palivový filtr

Toto vozidlo se zážehovým motorem je vybaveno palivovým filtrem pro celou dobu životnosti vozidla integrovaným do palivové nádrže. Pravidelná údržba ani výměna nejsou nutné. Kvalita používaného paliva však může mít vliv na frekvenci potřebné údržby. V případě problémů souvisejících s palivem, jako je omezení průtoku paliva, vynechávání, pokles výkonu, problémy se startováním apod., může být zapotřebí kontrola nebo výměna palivového filtru. Doporučujeme, aby kontrolu nebo výměnu palivového filtru provedl autorizovaný opravce HYUNDAI.

### Palivové potrubí, hadice a spoje

Zkontrolujte palivové potrubí, palivové hadice a spoje, zda jsou těsné a nejsou poškozené. Poškozené palivové potrubí, palivové hadice a spoje musejí být ihned opraveny autorizovaným opravcem HYUNDAI.

### Hadice pro odvod výparů a uzávěr plnicího hrdla palivové nádrže

Hadici pro odvod výparů a uzávěr plnicího hrdla palivové nádrže je nutné kontrolovat v intervalech uvedených v plánu údržby. Při výměně hadice pro odvod výparů a uzávěru plnicího hrdla palivové nádrže dbejte na správné umístění nových komponent.

### Podtlakové hadice odvětrání klikové skříně (je-li ve výbavě)

Zkontrolujte povrch hadic, zda na něm nejsou viditelné známky deformace teplem nebo mechanického poškození. Tvrdá a rozdrolená pryž, praskliny, zářezy, odření, či vyboulení znamenají zhoršení stavu. Zvýšenou pozornost věnujte těm částem hadic, které vedou poblíž zdrojů tepla, například kolem výfukového potrubí.

Zkontrolujte vedení hadic, aby nepřišly do styku s rozpálenými plochami, ostrými hranami nebo pohyblivými komponenty, které by je poškodily. Zkontrolujte všechny spojky hadic, jako páskové spony a fitinky, a zkontrolujte, zda jsou správně upevněny a zda kolem nich nedochází k netěsnostem. Pokud na hadici zjistíte známky poškození nebo stárnutí, vyměňte ji.

### Vzduchový filtr

Doporučujeme, aby výměnu vzduchového filtru provedl autorizovaný opravce HYUNDAI.

### Zapalovací svíčky

Při výměně svíček použijte nové svíčky o správném tepelném rozsahu.

Při montáži dílů nezapomeňte měkkým hadříkem otřít cizí látky zevnitř i zvenku spodní části zapalovací cívky a izolátoru zapalovací svíčky, abyste zabránili znečištění izolátoru zapalovací svíčky.



### VÝSTRAHA

**Neodpojujte ani nekontrolujte zapalovací svíčky u horkého motoru. Mohli byste se popálit.**

### Systém chlazení

Zkontrolujte součásti chladicího systému, jako jsou chladič, nádržka chladicí kapaliny, hadice a jejich spoje, zda neprosakují nebo zda nejsou poškozené. Poškozené komponenty nechte vyměnit.

### Chladicí kapalina

Chladicí kapalinu je nutné měnit v intervalech předepsaných v plánu údržby.

### Olaj manuální převodovky / inteligentní manuální převodovky (je-li ve výbavě)

Kontrolujte olej manuální převodovky / kapalinu aktuátoru systému inteligentní manuální převodovky podle plánu údržby.

### Kapalina v automatické převodovce (je-li ve výbavě)

Kapalina v automatické převodovce by se za normálních podmínek používání vozidla kontrolovat neměla.

Doporučujeme vám nechat kapalinu automatické převodovky vyměnit autorizovaným opravcem HYUNDAI dle údržbového plánu.



### Informace

**Nová kapalina automatické převodovky má červenou barvu.**

**Za provozu vozidla kapalina v automatické převodovce postupně tmavne.**

**To je normální. Neměla by se měnit podle změny barvy.**

## Olej v převodovce s dvojitou spojkou (je-li ve výbavě)

Kontrolujte olej v převodovce s dvojitou spojkou podle plánu údržby.

## Brzdové hadice a potrubí

Vizuálně zkontrolujte, zda jsou hadice a potrubí správně instalovány, zda nejsou popraskané, zpuchřelé či jinak poškozené a zda někde nedochází k úniku. Veškeré zpuchřelé nebo poškozené komponenty nechte okamžitě vyměnit.

## Brzdová/spojková kapalina (je-li ve výbavě)

Kontrolujte výšku hladiny brzdové/spojkové kapaliny v nádržce brzdové kapaliny. Hladina by měla být mezi značkami „MIN“ (minimum) a „MAX“ (maximum) na boku nádržky. Používejte pouze hydraulickou brzdovou / spojkovou kapalinu vyhovující specifikaci DOT 4.

## Parkovací brzda

Zkontrolujte soustavu parkovací brzdy včetně páky parkovací brzdy a lanek.

## Zadní brzdové bubny a obložení (je-li ve výbavě)

Zkontrolujte bubny a obložení zadních brzd, zda nejsou porýpané, spálené, zda neuniká kapalina, zda nezjistíte zlomené komponenty nebo jejich nadměrné opotřebení.

## Brzdové destičky, třmeny a kotouče

Zkontrolujte brzdové destičky, zda nejsou nadměrně opotřebené, kotouče z hlediska házení a opotřebení a třmeny

z hlediska úniku kapaliny.

Další informace o kontrole brzdových destiček nebo limitu opotřebení obložení najdete na internetových stránkách společnosti Hyundai.

## Upevňovací šrouby zavěšení kol

Zkontrolujte spoje závěsu kol, zda nejsou uvolněné nebo poškozené. Dotáhněte je na předepsaný utahovací moment.

## Převodka řízení, táhla a manžety / kulový kloub spodního ramene

Zastavte vozidlo a vypněte motor. Zkontrolujte, zda volant nemá příliš velkou vůli.

Zkontrolujte táhla, zda nejsou prohnutá nebo poškozená. Zkontrolujte prachové manžety a kulové klouby, zda nejsou opotřebené, prasklé nebo poškozené. Poškozené komponenty nechte vyměnit.

## Hnací hřídele a manžety

Zkontrolujte hnací hřídele, manžety a spony, zda nejsou prasklé, opotřebené nebo poškozené. Poškozené komponenty vyměňte, v případě nutnosti vyměňte mazivo.

## Chladivo/kompresor klimatizace

Zkontrolujte potrubí a spoje klimatizace z hlediska těsnosti a poškození.

## MOTOROVÝ OLEJ

Motorový olej se používá k mazání, chlazení a provozu různých hydraulických součástí motoru. Spotřeba motorového oleje během jízdy je normální a motorový olej je nutné pravidelně kontrolovat a doplňovat. Hladinu oleje kontrolujte a doplňujte jej v rámci doporučeného plánu údržby, abyste zabránili zhoršení jeho vlastností. Zkontrolujte motorový olej podle následujícího postupu.

### Kontrola výšky hladiny motorového oleje

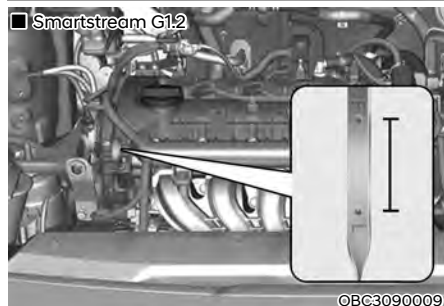

1. Dodržujte veškeré pokyny výrobce oleje.
2. Ověřte, zda je vozidlo na rovině se zařazenou polohou P (parkování), zataženou parkovací brzdou a zablokovanými koly.
3. Nastartujte motor a nechte jej zahřát, dokud teplota chladicí kapaliny nedosáhne konstantní normální teploty.
4. Vypněte motor, sejměte uzávěr plnicího hrdla motorového oleje a vytáhněte měrku. Počkejte 15 minut, než se olej vrátí do olejové vany.
5. Měrku otřete a znovu ji zcela zasuňte.
6. Opět měrku vytáhněte a zkontrolujte hladinu. Hladina by měla být mezi písmeny F (maximum) a L (minimum).

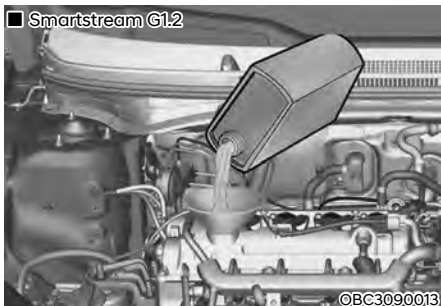

7. Pokud je hladina oleje pod písmenem L, doplňte dostatečné množství oleje až po písmeno F.

Používejte pouze specifikovaný motorový olej (viz „Doporučená maziva a objemy“ v kapitole 2).

### POZNÁMKA

**Aby nedošlo k poškození motoru:**

- Při doplňování nebo výměně motorového oleje zabraňte jeho rozlití. Rozlitý olej okamžitě setřete.
- Při záběhu nového vozidla se může zvýšit spotřeba motorového oleje. Po najetí 6 000 km se stabilizuje.
- Spotřebu motorového oleje mohou ovlivnit jízdní návyky, klimatické podmínky, dopravní situace, kvalita oleje atd. Doporučuje se proto pravidelně kontrolovat výšku hladiny motorového oleje a v případě potřeby jej doplnit.

## Spotřeba motorového oleje

### Funkce motorového oleje

Základní funkcí motorového oleje je mazání a ochlazování vnitřního prostoru motoru.

### Spotřeba motorového oleje

Je zcela běžné, že při běžném provozu motor spotřebovává určité množství motorového oleje. Příčina spotřeby oleje za běžných okolností je následující:

- Motorový olej slouží k mazání pístů, pístních kroužků a válců. Při pohybu pístu ve válci směrem dolů zůstává na stěně válce tenký olejový film. Vysoký podtlak, vzniklý v průběhu činnosti motoru, nasává určité množství motorového oleje do spalovací komory. Tento olej spolu s určitým množstvím oleje ze stěny válce je v průběhu spalovacího procesu zapálen plyny o vysoké teplotě.
- Spotřeba motorového oleje značně závisí na jeho viskozitě a kvalitě, otáčkách motoru, provozních podmínkách a podobně. Spotřeba motorového oleje je oproti běžným jízdním podmínkám vyšší, jezdíte-li za ztížených podmínek, jako například vyššími rychlostmi nebo s častějším zrychlováním a zpomalováním.

## Kontrola motorového oleje a filtru



- Doporučujeme, aby výměnu motorového oleje a filtru provedl autorizovaný opravce HYUNDAI.
- Pokud překročíte interval plánu údržby pro výměnu motorového oleje, mohou se zhoršit vlastnosti motorového oleje s dopadem na stav motoru. Proto vyměňte motorový olej podle plánu údržby.
- Abyste udrželi motor v optimálním stavu, používejte doporučený motorový olej a olejový filtr. Pokud nepoužíváte doporučený olej a olejový filtr, vyměňte je v souladu s plánem údržby při provozování za ztížených podmínek.
- Účelem plánu údržby pro výměnu motorového oleje je zabránit zhoršení vlastností oleje a nesouvisí se spotřebou oleje. Motorový olej kontrolujte a doplňujte pravidelně.

### VÝSTRAHA

**Použitý motorový olej může při dlouhodobém kontaktu způsobit podráždění nebo rakovinu kůže. Použitý motorový olej obsahuje chemikálie, které laboratorním zvířatům způsobily rakovinu. Vždy si chraňte pokožku důkladným omytím mýdlem a teplou vodou co nejdříve po manipulaci s použitým olejem.**

### Informace

Pokud je tlak motorového oleje nízký z důvodu jeho nedostatečného množství, rozsvítí se varovná kontrolka tlaku motorového oleje (🚗). Kromě toho se aktivuje systém zvýšené ochrany motoru, který omezuje výkon motoru. Pokud se s vozidlem jezdí v tomto stavu nepřetržitě, rozsvítí se kontrolka poruchy (🚗). Když se tlak motorového oleje obnoví, po opětovném nastartování motoru varovná kontrolka zhasne a systém zvýšené ochrany motoru se vypne. (je-li ve výbavě)

### POZOR

**Motorový olej je bezprostředně po jízdě velmi horký a při výměně může způsobit popáleniny. Motorový olej vyměňte až po jeho vychladnutí.**

### **POZNÁMKA**

**Do motorového oleje nikdy nepřidávejte žádná aditiva. Aditiva do motorového oleje mohou změnit vlastnosti motorového oleje a mohou způsobit vážnou poruchu motoru.**

## CHLADICÍ KAPALINA

Nádržka vysokotlakého chladicího systému je naplněna celoroční nemrznoucí chladicí kapalinou. Nádržka je naplněna ve výrobním závodě.

Obsah nemrznoucí směsi a koncentraci chladicí kapaliny kontrolujte minimálně jednou ročně, na začátku sezóny nebo před cestou do chladného pásma.

### POZNÁMKA

- Když se motor přehřeje kvůli nízké hladině chladicí kapaliny, může při náhlém dolití chladicí kapaliny popraskat. Aby nemohlo k poškození dojít, dolévejte chladicí kapalinu pomalu a po troškách.
- Nejezděte bez chladicí kapaliny. Může dojít k poruše vodního čerpadla, zadření motoru atd.

## Kontrola výšky hladiny chladicí kapaliny

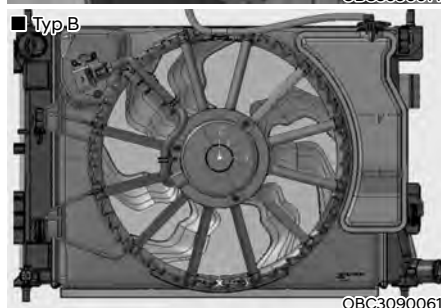

Zkontrolujte stav a spoje všech hadic chladicího systému a topení. Vyměňte všechny hadice, které jsou vyduťté nebo ve špatném stavu.

Hladina chladicí kapaliny by při studeném motoru měla být mezi písmeny [F (maximum)] a [L (minimum)] na boční stěně nádržky chladicí kapaliny.

Pokud je hladina chladicí kapaliny nízká, doplňte dostatečné množství destilované (deionizované) vody.

Zvedněte hladinu až k písmenu [F (maximum)], ale nepřepĺňujte.

V případě nutnosti častého doplňování vám doporučujeme nechat tento systém zkontrolovat u autorizovaného opravce HYUNDAI.

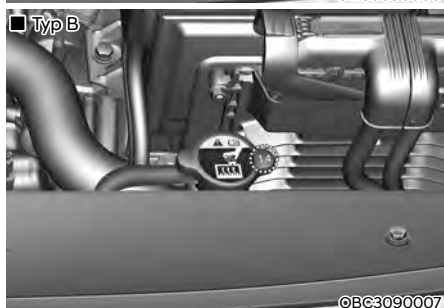
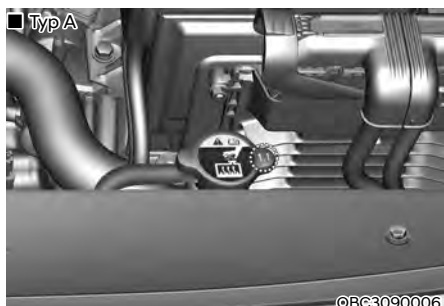

### VÝSTRAHA



Nesnímejte víčko chladiče / víčko nádržky chladicí kapaliny.

- Nikdy se nepokoušejte snímat víčko chladiče / víčko nádržky chladicí kapaliny, když je motor v chodu nebo horký.
- Mohlo by to způsobit poruchu chladičoho systému a poškození motoru a vést k vážnému zranění z důvodů k úniku horkého chladiva nebo páry.
- Vypněte motor a počkejte, dokud nevychladne. Při demontáži víčka chladiče/víčka nádržky chladicí kapaliny postupujte mimořádně opatrně. Omotejte okolo něj tlustý ručník a pomalu jím otáčejte doleva do prvního dorazu. Při uvolňování tlaku chladičoho systému si stoupněte dál.

- Pokud jste si jistí, že veškerý tlak již unikl, stiskněte víčko pomocí tlustého ručníku a pokračujte v otáčení doleva, abyste jej odšroubovali.
- Nedemontujte víčko chladiče/ víčko nádržky chladicí kapaliny ani výpustnou zátku, když je motor a chladič horký, a to i když je motor vypnutý. Horká chladicí kapalina a pára mohou stále uniknout pod tlakem a způsobit vážné zranění.

### VÝSTRAHA



Elektromotor (ventilátor chlazení) je řízen teplotou chladicí kapaliny motoru, tlakem chladiva a rychlostí vozidla.



Někdy se může spustit, i když motor neběží. Při práci poblíž chladiče buďte nanejvýš opatrní, abyste neutrpěli zranění od rotujících lopatek ventilátoru. Při poklesu teploty chladicí kapaliny se elektromotor automaticky vypne. To je normální.

Elektromotor (ventilátor) může běžet, dokud neodpojíte záporný kabel od akumulátoru.



## VÝSTRAHA

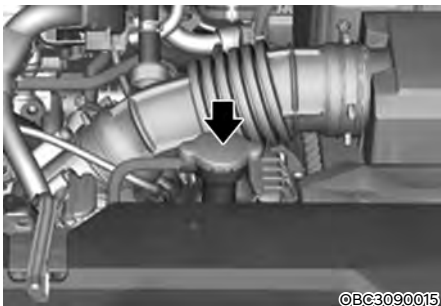

1. Zkontrolujte, zda je štítek víčka chladiče přímo vpředu.
2. Ujistěte se, že jsou drobné výstupky ve víčku chladiče řádně zajištěny.

## Doporučená chladicí kapalina motoru

- Při přidávání chladicí kapaliny používejte výhradně destilovanou (deionizovanou) vodu a nikdy do chladiva z výrobního závodu nepřimíchejte tvrdou vodu. Nesprávná chladicí směs může mít za následek vážnou poruchu nebo poškození motoru.
- Motor ve vašem vozidle obsahuje hliníkové součásti a musí být chráněn chladicí kapalinou na bázi etylenglykolu, aby nedocházelo ke korozi a zamrznutí.
- Nepoužívejte chladicí kapaliny na bázi alkoholu nebo metanolu ani je nemíchejte s předepsanou chladicí kapalinou.
- Nepoužívejte směs, která obsahuje více jak 60 % nebo méně než 35 % nemrznoucí kapaliny, protože by mohlo dojít ke snížení účinnosti roztoku.

Různé poměry směsi viz následující tabulka.

Okolní teplota	Poměry směsi (objemové)	
	Nemrznoucí kapalina	Voda
-15 °C	35	65
-25 °C	40	60
-35 °C	50	50
-45 °C	60	40

## Informace

V případě pochybností ohledně správného poměru je nejsnazší smíchat 50 % vody a 50 % nemrznoucí směsi. Tato směs je vhodná pro většinu teplotních rozsahů -35°C a vyšší.

### Výměna chladicí kapaliny motoru

Doporučujeme, aby výměnu chladicí kapaliny provedl autorizovaný opravce HYUNDAI podle plánu údržby uvedeného na začátku této kapitoly.

#### **POZNÁMKA**

**Aby se nepoškodily součásti motoru, dejte kolem víčka chladiče silnou utěrku, aby chladicí kapalina nepřetekla do součástí motoru, například do alternátoru.**



#### **VÝSTRAHA**

**Do nádržky kapaliny do ostřikovačů nepoužívejte chladicí kapalinu motoru ani nemrznoucí kapalinu.**

**Chladicí kapalina motoru může výrazně zhoršit výhled při rozprášení na čelní okno a může způsobit ztrátu kontroly nad vozidlem a následnou nehodu.**

**Chladicí kapalina motoru může také poškodit lak a ozdobné prvky karoserie.**

## BRZDOVÁ/SPOJKOVÁ KAPALINA (JE-LI VE VÝBAVĚ)

### Kontrola výšky hladiny brzdové/ spojkové kapaliny

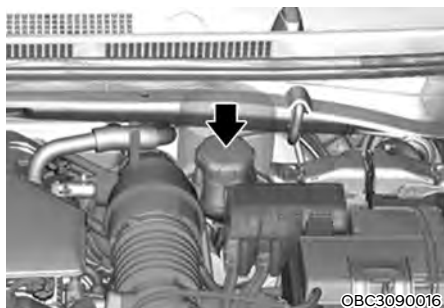

Kontrolujte hladinu brzdové kapaliny v nádržce pravidelně. Hladina kapaliny by měla být mezi značkami MIN a MAX na levém nebo pravém boku nádržky.

Před odstraněním uzávěru nádržky a doplněním brzdové/spojkové kapaliny důkladně očistěte okolí uzávěru nádržky, abyste předešli kontaminaci brzdové/spojkové kapaliny.

Pokud je hladina nízká, doplňte kapalinu po úroveň MAX. Hladina s ujetými kilometry postupně klesá. To je běžný stav spojený s opotřebením brzdového obložení.

Pokud je hladina mimořádně nízká, doporučujeme vám nechat tento systém zkontrolovat u autorizovaného opravce HYUNDAI.

### **i** Informace

Používejte pouze předepsanou brzdovou/spojkovou kapalinu. Viz část „Doporučená maziva a objemy“ v kapitole 2.

### **i** Informace

Před sejmutím uzávěru plnicího otvoru brzdové/spojkové kapaliny si přečtěte varování na uzávěru.

### **i** Informace

Před demontáží víčko očistěte. Používejte pouze brzdovou/spojkovou kapalinu DOT4 z neprodyšně uzavřených nádob.

### **!** VÝSTRAHA

Je-li nutno často dolévat brzdovou resp. spojkovou kapalinu, může to značit únik v systému brzd resp. spojky. Doporučujeme vám nechat vozidlo zkontrolovat u autorizovaného opravce HYUNDAI.



## VÝSTRAHA

Nedovolte, aby se brzdová/spojková kapalina dostala do kontaktu s vašimi očima. Jestliže se brzdová/spojková kapalina dostane do kontaktu s očima, vyplachujte oči nejméně 15 minut čistou vodou a ihned vyhledejte lékařskou pomoc.

## POZNÁMKA

- Zabraňte, aby brzdová/spojková kapalina přišla do kontaktu s lakem vozidla, který by se tím mohl poškodit.
- NIKDY nepoužívejte brzdovou kapalinu, ke které měl po delší dobu přístup vzduch, protože její kvalita nemůže být zaručena. Měla by být správně zlikvidována.
- Nedolévejte nesprávný druh kapaliny. Pár kapek minerálního oleje, například motorový olej, ve vašem brzdovém/spojkovém systému může poškodit součásti systému.

## KAPALINA AKTUÁTORU SYSTÉMU INTELIGENTNÍ MANUÁLNÍ PŘEVODOVKY (iMT) (JE-LI VE VÝBAVĚ)

### Kontrola výšky hladiny kapaliny aktuátoru systému inteligentní manuální převodovky

Za normálních jízdních podmínek výška hladiny kapaliny aktuátoru neklesá rychle.

Míra spotřeby kapaliny však může stoupat, jak se zvyšuje nájezd vozidla, a únik v součástech souvisejících s aktuátorem může vést ke zvýšené spotřebě kapaliny aktuátoru systému inteligentní manuální převodovky. Pravidelně kontrolujte, zda je hladina kapaliny aktuátoru systému inteligentní manuální převodovky mezi značkami MIN a MAX.

Pokud je hladina kapaliny pod značkou MIN, nechte vozidlo zkontrolovat u autorizovaného opravce HYUNDAI.

Používejte pouze specifikovanou kapalinu aktuátoru systému inteligentní manuální převodovky. (Viz Doporučená maziva nebo objemy.) Nikdy nemíchejte různé typy kapalin.

### POZNÁMKA

**Ztráta kapaliny aktuátoru systému inteligentní manuální převodovky**

**Vyžaduje-li aktuátor systému inteligentní manuální převodovky časté doplňování kapaliny, nechte systém zkontrolovat u autorizovaného opravce HYUNDAI.**

**Doporučujeme vám kontaktovat autorizovaného opravce HYUNDAI.**

### POZNÁMKA

**Kapalina aktuátoru systému inteligentní manuální převodovky**

**Při výměně a doplňování kapaliny aktuátoru systému inteligentní manuální převodovky s ní manipulujte opatrně.**

**Nedopusťte, aby se dostal do kontaktu s vašimi očima.**

**Pokud se kapalina aktuátoru systému inteligentní manuální převodovky nedopatřením dostane do kontaktu s očima, okamžitě oči vypláchněte velkým množstvím čerstvé vody z vodovodu.**

**Co nejdříve vyhledejte lékařskou pomoc.**



### POZOR

**Zabraňte kontaktu kapaliny aktuátoru systému inteligentní manuální převodovky s karoserií vozidla, protože by mohlo dojít k poškození laku.**

**Kapalina aktuátoru systému inteligentní manuální převodovky, ke které má po delší dobu přístup vzduch, by neměla být používána, protože její kvalita nemůže být zaručena. Měla by být správně zlikvidována.**

**Nedolévejte nesprávný druh kapaliny. Několik kapek minerálního oleje, například motorového oleje, v aktuátoru systému inteligentní manuální převodovky může poškodit jeho součásti.**

## KAPALINA DO OSTŘIKOVAČŮ

Kontrola výšky hladiny kapaliny do ostřikovačů



Zkontrolujte výšku hladiny kapaliny do ostřikovačů a v případě potřeby ji doplňte.

Pokud není k dispozici kapalina do ostřikovačů, můžete použít obyčejnou vodu.

Nicméně v chladném počasí použijte nemrznoucí kapalinu, abyste předešli zamrznutí.



### VÝSTRAHA

Za účelem zabránění vážnému nebo smrtelnému zranění dodržujte při používání kapaliny do ostřikovačů následující bezpečnostní opatření:

- Do nádržky kapaliny do ostřikovačů nepoužívejte chladicí kapalinu motoru ani nemrznoucí kapalinu. Chladicí kapalina motoru může výrazně zhoršit výhled při rozprášení na čelní okno a může mít za následek ztrátu kontroly nad vozidlem a následnou nehodu nebo poškození laku a ozdobných dílů karosérie.
- Zabraňte kontaktu jisker nebo plamenů s kapalinou do ostřikovačů nebo nádržkou kapaliny do ostřikovačů. Kapalina do ostřikovačů může obsahovat alkohol a může být hořlavá.
- Kapalinu do ostřikovačů nepijte a zabraňte jejímu kontaktu s pokožkou. Kapalina do ostřikovačů je pro lidi a zvířata jedovatá.
- Kapalinu do ostřikovačů uchovávejte mimo dosah dětí a zvířat.

## PARKOVACÍ BRZDA

Kontrola parkovací brzdy

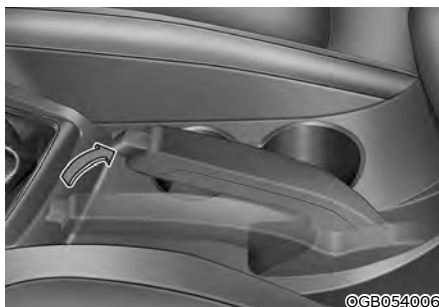

Zkontrolujte zdvih parkovací brzdy spočítáním počtu „cvaknutí“ při plném zatažení z uvolněné polohy.

Také samotná parkovací brzda by měla bezpečně udržet vozidlo na poměrně strmém svahu. Pokud je zdvih menší nebo větší než specifikovaný, doporučujeme vám nechat provést kontrolou u autorizovaného opravce HYUNDAI.

**Zdvih: 5–7 „cvaknutí“ při síle 20 kg (196 N).**

## VZDUCHOVÝ FILTR

### Výměna filtru

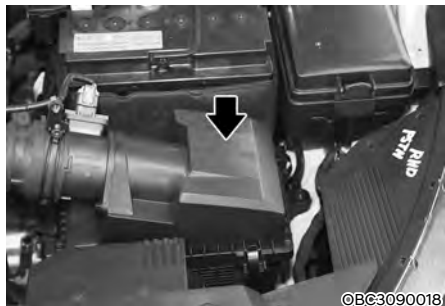

©BC3090018J

Vzduchový filtr lze za účelem kontroly čistit tlakovým vzduchem.

Filtr se nepokoušejte mýt nebo oplachovat, došlo by k jeho poškození.

Pokud je filtr znečištěný, je nutné ho vyměnit.

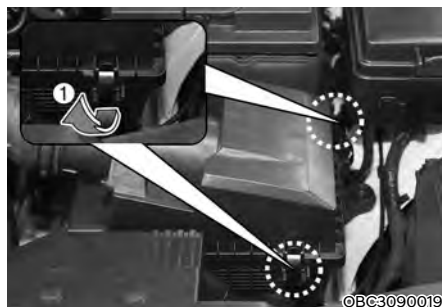

©BC3090019



©BC3090020

1. Uvolněte přídržné spony krytu vzduchového filtru a kryt otevřete.
2. Otřete vnitřní část vzduchového filtru.
3. Vyměňte vzduchový filtr.
4. Zajistěte kryt přídržnými sponami.
5. Zkontrolujte, že je kryt pevně nasazen.

### **i** Informace

Pokud je vozidlo provozováno v extrémně prašném prostředí a písku, měňte vzduchový filtr častěji než v obvyklé doporučené intervaly (viz „Údržba při provozování za ztížených podmínek“ v této kapitole).

### **POZNÁMKA**

- Nejezděte bez namontovaného vzduchového filtru. Výsledkem by bylo přílišné opotřebení motoru.
- Při demontáži vzduchového filtru dávejte pozor, aby se do vzduchového potrubí nedostal prach nebo nečistoty, protože by to mohlo mít za následek jeho poškození.
- Používejte originální náhradní díly HYUNDAI nebo ekvivalentní díly specifikované pro vaše vozidlo. Při použití neoriginálních dílů se může poškodit snímač průtoku vzduchu.



## VZDUCHOVÝ FILTR KLIMATIZACE

### Kontrola filtru

Filtr klimatizace je nutné měnit dle plánu údržby. Pokud je vozidlo po delší dobu provozováno v silně znečištěných městech nebo po prašných nezpevněných silnicích, měl by být kontrolován častěji a měněn dříve. Při výměně vzduchového filtru klimatizace postupujte níže uvedeným způsobem a dbejte na to, abyste nepoškodili jiné komponenty.

Vyměňte filtr v souladu s plánem údržby.

### Výměna filtru

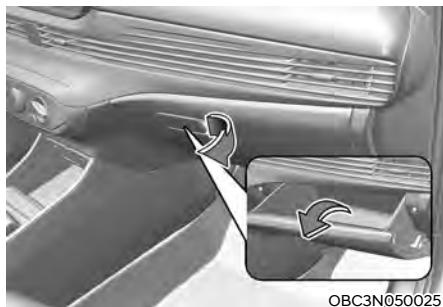

OBC3N050025

1. Otevřete schránku před spolujezdcem.

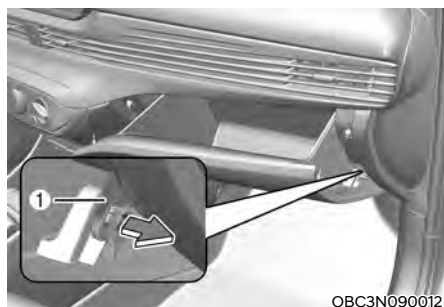

OBC3N090012

2. Zatlačte na obě strany schránky před spolujezdcem, viz ilustrace. Závlačky (1) držící schránku před spolujezdcem se uvolní a schránka může volně viset.



©EC3090023

3. Stiskněte a přidržte západku (1) na pravé straně krytu.
4. Vytáhněte kryt (2).
5. Vyměňte vzduchový filtr klimatizace.
6. Zpětnou instalaci proveďte v opačném pořadí než demontáž.

### POZNÁMKA

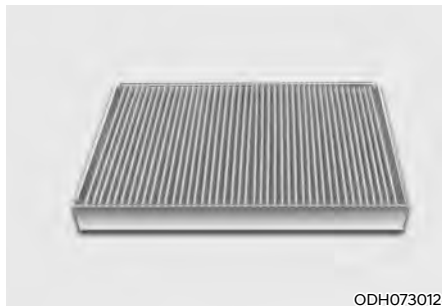

ODH073012

Vložte nový vzduchový filtr klimatizace podle šipky (↓) směrem dolů, jinak může být hlučný a jeho účinnost se může snižovat.

## STÍRÁTKA STĚRAČŮ

### Kontrola stírátek

Znečištění čelního okna nebo stírátek stěračů cizími látkami může snížit efektivitu stěračů čelního okna.

Běžnými zdroji znečištění jsou hmyz, míza ze stromů a ošetření horkým voskem, který používají některé komerční myčky vozidel. Pokud stírátko nestírají správně, očistěte okno i stírátko vhodným čistícím prostředkem nebo jemným rozpouštědlem a důkladně je opláchněte čistou vodou.

### POZNÁMKA

**Za účelem zabránění poškození stírátek, ramen stěračů a dalších součástí:**

- Nepoužívejte na ně nebo v jejich blízkosti benzín, petrolej, ředidlo nebo jiná rozpouštědla.
- Nepokoušejte se pohybovat stěrači rukou.
- Nepoužívejte nespécifikovaná stírátka.

### Informace

Komerční horké vosky používané v automatických myčkách vozidel obvykle znesnadňují čištění čelního okna.

### Informace

Stěrače představují spotřební materiál. Normální opotřebení stěračů nekryje záruka vozidla.

### Výměna stírátek

Pokud stěrače již čelní okno nestírají odpovídajícím způsobem, stírátko mohou být opotřebovaná nebo popraskaná a potřebují vyměnit.



### POZOR

- Aby nedošlo k poškození kapoty a stěračů je třeba stěrače zvedat pouze v případě, že jsou v horní poloze.
- Před jízdou vždy vraťte stěrače na čelní okno.

### **Stírátko stěrače čelního okna**



1. Zvedněte rameno stěrače.
2. Stiskněte a podržte obě západky stírátko stěrače (1) a vyjměte stírátko z ramene stěrače.
3. Namontujte novou sestavu stírátko.
4. Rameno stěrače vraťte na čelní okno.

### **Stírátko stěrače zadního okna (je-li ve výbavě)**



1. Zvedněte rameno stěrače a otočte sestavu stírátko (1).
2. Vytáhněte sestavu stírátko.

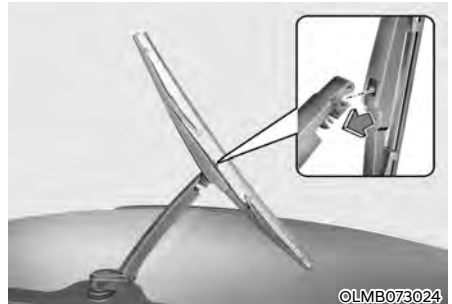

3. Nainstalujte nové stírátko zasunutím středové části do otvoru v rameni stěrače, dokud se nezajistí.
4. Mírným tahem zkontrolujte zajištění stírátko.

Abyste předešli poškození ramen stěračů nebo jejich součástí, doporučujeme nechat stírátko vyměnit u autorizovaného opravce HYUNDAI.

## AKUMULÁTOR



### VÝSTRAHA

Aby nedošlo k **ZÁVAŽNÉMU** nebo **SMRTELNÉMU ZRANĚNÍ** vás či přihlízejících osob, vždy dodržujte při práci nedaleko akumulátoru nebo jeho přenašení následující pokyny:



Při práci s akumulátorem si pozorně přečtěte a dodržujte související informace.



Používejte bezpečnostní brýle, určené k ochraně zraku před zásahem kyselinou.



Nepřibližujte se k akumulátoru s otevřeným ohněm, zdroji jiskření nebo doutnajícími předměty.



Vodík, který je vysoce vznětlivý, se stále nachází v člancích akumulátoru a při zapálení může explodovat.



Akumulátor obsahuje kyselinu sírovou, která je vysoce žíravá. Nedovolte, aby se kyselina dostala do kontaktu s vašimi očima, kůží nebo oblečením.

Pokud vaše oči zasáhne kyselina, vyplachujte je čistou vodou po dobu minimálně 15 minut a ihned vyhledejte lékaře. Jestliže kyselina zasáhne vaši kůži, pečlivě zasaženou oblast omyjte. Pokud cítíte bolest nebo máte pocit popálení, ihned vyhledejte lékaře.

- Pokud zvedáte akumulátor v plastovém pouzdře, zvýšený tlak na pouzdro může zapříčinit únik kyseliny z akumulátoru. Akumulátor zvedejte za držák nebo na opačných rozích.
- Nepokoušejte se nastartovat vozidlo se zmrzlým akumulátorem z cizího zdroje.
- **NIKDY** se nepokoušejte nabíjet akumulátor, jestliže jsou k němu připojeny kabely z vozidla.
- Systém elektrického zapalování pracuje s vysokým napětím. **NIKDY** se nedotýkejte těchto součástí, když

běží motor nebo je tlačítko start/stop motoru v poloze ON.

- Nedovolte, aby se kladný (+) a záporný (-) kabel vzájemně dotkly. Může vznikat jiskření.
- Když se pokusíte pomocí startovacích kabelů nastartovat s vybitým nebo zmrzlým akumulátorem, může dojít k jeho roztržení nebo výbuchu.
- Únik elektrolytu akumulátoru z důvodů opakovaného projíždění ostrých zatáček (např. na okruzích) může způsobit bezpečnostní problém. Vyhněte se opakovanému projíždění ostrých zatáček.

### POZNÁMKA

Při manipulaci s akumulátorem vozidla vždy dodržujte tyto pokyny, abyste zabránili jeho poškození:

- Pokud vozidlo dlouhodobě nepoužíváte v chladných oblastech, odpojte akumulátor a skladujte ho uvnitř.
- Abyste zabránili poškození akumulátoru v chladných oblastech, vždy ho plně nabijte.
- Zabraňte vniknutí kapaliny na svorky akumulátoru. Může dojít ke snížení výkonu akumulátoru a ke zranění. Při nakládání kapalin do zavazadlového prostoru buďte opatrní.
- Akumulátor nenaklánejte.
- Pokud připojíte k akumulátoru neschválená elektronická zařízení, může dojít k jeho vybití. Nikdy nepoužívejte neschválená zařízení.

## Nejlepší servis akumulátoru

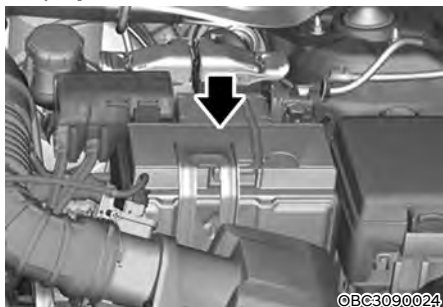

©BC3090024

- Akumulátor musí být řádně upevněn.
- Akumulátor musí být dokonale čistý a suchý.
- Póly a svorky musí být čisté, utažené a ošetřené vazelínou nebo mazivem na svorky.
- Otřete okamžitě veškerý vylitý elektrolyt z akumulátoru roztokem vody a jedlé sody.
- Pokud vozidlo není delší dobu používáno, odpojte kabely od akumulátoru.

## **i** Informace

– Pro akumulátory se značkami UPPER a LOWER

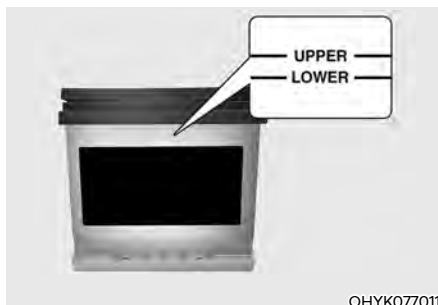

OHYK077011

**Je-li vozidlo vybaveno akumulátorem s bočními značkami LOWER (MIN) a UPPER (MAX), je třeba kontrolovat hladinu elektrolytu.**

**Hladina elektrolytu by měla být mezi značkami LOWER (MIN) a UPPER (MAX). Pokud je hladina elektrolytu nízká, doplňte destilovanou (nebo demineralizovanou) vodu. (Nikdy nedoplňujte kyselinu sírovou nebo jiný elektrolyt).**

**Buďte opatrní, abyste destilovanou (nebo demineralizovanou) vodu nevylili na povrch akumulátoru nebo jiné okolní komponenty.**

**Články akumulátoru nepřepĺňujte.**

**Jinak hrozí koroze akumulátoru nebo jiných komponentů. Nakonec řádně utáhněte uzávěry článků. Nicméně vám doporučujeme, abyste se s údržbou akumulátoru obrátili na autorizovaného opravce HYUNDAI.**

## Štítek s údaji o kapacitě akumulátoru

### ■ Příklad



OBC3090062

\* Skutečný štítek na akumulátoru ve vozidle se může od obrázku lišit.

1. AGM50L-DIN: Název modelu akumulátoru HYUNDAI
2. 12 V: jmenovité napětí
3. 50 Ah (20HR): jmenovitá kapacita (v Ampérhodinách)
4. RC 80: jmenovitá rezervní kapacita (v minutách)
5. CCA 560A: zkušební proud za studena v ampérech podle SAE/EN

## Nabíjení akumulátoru

Vaše vozidlo je vybaveno bezúdržbovým akumulátorem na bázi vápníku.

- Pokud dojde k vybití akumulátoru během krátké doby (například pokud byly světlomety nebo osvětlení interiéru ponechány zapnuté, když se vozidlo nepoužívalo), nabíjejte jej pomalu (přerušovaným proudem) po dobu 10 hodin.
- Pokud se akumulátor postupně vybíjí z důvodu vysokého proudového zatížení při používání vozidla, nabíjejte jej proudem 20–30 A po dobu dvou hodin.

## VÝSTRAHA

Při nabíjení akumulátoru dodržujte následující pokyny:

- Před údržbou nebo nabíjením akumulátoru vypněte veškeré příslušenství a vypněte motor.
- Nedovolte, aby se v blízkosti akumulátoru vyskytovaly cigarety, jiskření nebo otevřený oheň.
- Při kontrole během nabíjení používejte ochranné brýle.
- Akumulátor musí být demontován z vozidla a umístěn v dobře větraném prostoru.
- Během nabíjení akumulátor sledujte a přerušte nabíjení nebo snižte hodnotu nabíjecího proudu, pokud se články akumulátoru začnou prudce vařit (vývin plynu), nebo pokud teplota elektrolytu v některém z článků překročí 49 °C.
- Při odpojování akumulátoru musí být záporný kabel k akumulátoru odpojen jako první a připojen jako poslední.
- Nabíječku odpojte v následujícím pořadí:
  1. Vypněte hlavní vypínač nabíječky.
  2. Odpojte zápornou svorku od záporného pólu akumulátoru.
  3. Odpojte kladnou svorku od kladného pólu akumulátoru.

**POZNÁMKA**

**Akumulátor AGM (je-li ve výbavě)**

- **Akumulátory typu AGM (Absorbent Glass Mat) jsou bezúdržbové a doporučujeme svěřit jejich servis autorizovanému opravci HYUNDAI. Pro nabíjení vašeho akumulátoru AGM používejte pouze plně automatické nabíječky akumulátorů, které jsou speciálně vyvinuty pro akumulátory AGM.**
- **V případě výměny akumulátoru AGM používejte pouze originální náhradní díly od autorizovaného opravce HYUNDAI.**
- **Neotevírejte ani neodstraňujte víčko v horní části akumulátoru. Mohlo by dojít k úniku vnitřního elektrolytu, což by mohlo mít za následek vážné zranění.**

**Při startování z cizího zdroje (startovacími kabely)**

Po nastartování z cizího zdroje jedte s vozidlem před jeho vypnutím nejméně 30 minut nebo jej nechte běžet na volnoběh nejméně na 60 minut. Pokud vozidlo vypnete, než se akumulátor řádně nabije, vozidlo nemusí následně nastartovat. Postup startování z cizího zdroje viz „Startování z cizího zdroje“ v kapitole 8.

**i Informace**

**Nevhodně likvidovaný akumulátor může být škodlivý pro životní prostředí a lidské zdraví. Zlikvidujte akumulátor v souladu s místními předpisy a normami.**

**Opětovná nastavení součástí vozidla**

Pokud dojde k vybití nebo odpojení akumulátoru, je potřeba resetovat následující položky.

- Automatické elektrické zavírání/otvírání okna (viz kapitola 5)
- Palubní počítač (viz kapitola 4)
- Klimatizace (viz kapitola 5)

## PNEUMATIKY A KOLA



### VÝSTRAHA

V důsledku defektu pneumatiky může dojít ke ztrátě kontroly nad vozidlem a k nehodě. Aby nemohlo dojít k **VÁŽNÉMU** nebo **SMRTELNÉMU ZRANĚNÍ**, dodržujte následující opatření:

- Každý měsíc kontrolujte pneumatiky na správný tlak vzduchu, opotřebení a poškození.
- Doporučené tlaky vzduchu ve studených pneumatikách pro vaše vozidlo najdete v této příručce a na štítku s informacemi o pneumatikách na prostředním sloupku na straně řidiče. K měření tlaku vzduchu v pneumatikách vždy používejte kvalitní manometr. Přehuštěné nebo podhuštěné pneumatiky se opotřebovávají nerovnoměrně a špatně se ovládají.
- Současně s kontrolou tlaku vzduchu v pneumatikách vždy také kontrolujte tlak vzduchu v pneumatice náhradního kola.
- Opotřebované, nerovnoměrně opotřebované nebo poškozené pneumatiky vyměňte. Při jízdě na pneumatikách se sjetým vzorkem může být snížena účinnost brzd, ovladatelnost řízení nebo trakce.
- Pneumatiky **VŽDY** nahrad'te pneumatikami se stejnými rozměry, jaké měly pneumatiky dodané s tímto vozidlem. V důsledku použití pneumatik jiných než doporučených rozměrů by se mohly změnit charakteristiky ovládání vozidla, zhoršit řízení vozidla nebo být negativně ovlivněn protiblokovací systém brzd (ABS) vašeho vozidla, což by mohlo vést k vážné nehodě.

## Péče o pneumatiky

Za účelem správné údržby, bezpečnosti a minimální spotřeby paliva musíte vždy udržovat v pneumatikách doporučený tlak vzduchu a dodržovat limity zatížení a jeho rozložení doporučené pro vaše vozidlo.



Všechny technické údaje (rozměry a tlaky vzduchu) je možné najít na štítku umístěném na levém středovém sloupku.



## Doporučené tlaky vzduchu ve studených pneumatikách

Tlaky vzduchu ve všech pneumatikách (včetně náhradního kola) by měly být kontrolovány, když jsou pneumatiky studené. „Studené“ jsou pneumatiky tehdy, když vozidlo nebylo v pohybu minimálně tři hodiny nebo ujelo méně než 1,6 km.

Zahřáté pneumatiky normálně překračují doporučený tlak vzduchu ve studených pneumatikách o 28 až 41 kPa. Nesnižujte tlak vzduchu v zahřátých pneumatikách, protože potom by byly pneumatiky podhuštěné. Doporučený tlak vzduchu v pneumatikách viz „Pneumatiky a kola“ v kapitole 2.



## VÝSTRAHA

**Doporučené tlaky vzduchu v pneumatikách je nutné dodržovat za účelem nejlepší možné jízdy, ovládání vozidla a minimálního opotřebování pneumatik.**

**Přehuštění nebo podhuštění může zkrátit životnost pneumatiky, negativně ovlivnit řízení vozidla a způsobit náhlý defekt pneumatiky, což může vést ke ztrátě kontroly nad vozidlem a k nehodě.**

**Značné podhuštění může vést k velkému hromadění tepla, úniku vzduchu, oddělení běhounu nebo jiným defektům pneumatiky s následnou ztrátou kontroly nad vozidlem a nehodou. Toto nebezpečí je mnohem vyšší v horkém počasí a při jízdě vysokou rychlostí po delší dobu.**

## POZNÁMKA

- **Podhuštění pneumatik má také za následek nadměrné opotřebení, zhoršené řízení a vyšší spotřebu paliva. Také je možná deformace ráfku. Udržujte správný tlak vzduchu v pneumatikách. Pokud musíte pneumatiku často hustit, doporučujeme vám nechat systém zkontrolovat u autorizovaného opravce HYUNDAI.**
- **Pokud je tlak vzduchu v pneumatikách příliš vysoký, jízda je tvrdá, běhoun se opotřebovává na svém středu a je větší pravděpodobnost, že dojde k defektu na nerovnosti na vozovce.**

## Kontrola tlaku vzduchu v pneumatikách

Pneumatiky včetně náhradního kola kontrolujte jednou měsíčně nebo častěji.

### Postup při kontrole

Pro kontrolu tlaku vzduchu v pneumatice použijte kvalitní manometr. Pouhým pohledem není možné určit správně nahuštění pneumatik. Radiální pneumatiky mohou vypadat správně nahuštěné, i když jsou podhuštěné.

Odšroubujte čepičku z ventilků pneumatiky. Zatlačte manometr řádně na ventilek za účelem změření tlaku vzduchu. Pokud tlak vzduchu ve studené pneumatice odpovídá doporučenému tlaku pro pneumatiku a informačnímu štítku o zatížení, není nutná další činnost. Pokud je tlak vzduchu nízký, zvyšujte tlak vzduchu, dokud neodpovídá doporučené hodnotě. Nezapomeňte na ventilek našroubovat zpět čepičku. Bez čepiček by do ventilků pronikal prach nebo vlhkost, což by mělo za následek únik tlaku. Pokud jste čepičku ztratili, nasadte co nejdříve novou.

Pokud dojde k přehnutí, snižte tlak zatlačením na kovový trn uprostřed ventilku pneumatiky. Znovu zkontrolujte tlak vzduchu pomocí manometru. Ujistěte se, že jste na ventilek instalovali zpět čepičku. Bez čepiček by do ventilků pronikal prach nebo vlhkost, což by mělo za následek únik tlaku. Pokud jste čepičku ztratili, nasadte co nejdříve novou.

### Záměna kol

Za účelem rovnoměrného opotřebování běhounu pneumatiky doporučuje společnost HYUNDAI, abyste prováděli záměnu kol podle plánu údržby nebo dříve, pokud se objeví nesouměrné opotřebení.

Při záměně zkontrolujte správné vyvážení kol.

Při záměně zkontrolujte nerovnoměrné opotřebování a poškození. Abnormální opotřebování je obvykle důsledkem nesprávného tlaku v pneumatikách, nesprávné geometrie, nesprávného vyvážení kol, prudkého brzdění nebo prudkého zatáčení. Hleďte boule nebo vydutí na běhounu nebo bocích pneumatiky. Vyměňte pneumatiku, pokud najdete něco z výše uvedeného. Vyměňte pneumatiku, pokud je vidět kord nebo tkanina. Po záměně upravte tlak vzduchu v předních a zadních pneumatikách podle specifikace a zkontrolujte dotažení matic kol (správný utahovací moment činí 107–127 Nm).

#### ■ Bez náhradního kola

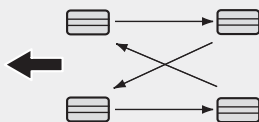

CBGQ0707

#### ■ Směrové pneumatiky (pokud jsou ve výbavě)



CBGQ0707A

Destičky kotoučových brzd by měly být kontrolovány z hlediska opotřebování při každé záměně kol.

## **i** Informace

Vnější a vnitřní strany nesymetrické pneumatiky lze rozeznat. Při montáži nesymetrické pneumatiky se ujistěte, že stranu označenou jako vnější montujete vně. Pokud by byla vně namontována strana označená jako vnitřní, mělo by to negativní vliv na výkon vozidla.

## **!** VÝSTRAHA

- Při záměně kol nepoužívejte kompaktní náhradní kolo.
- Za žádných okolností nepoužívejte zároveň radiální a diagonální pneumatiky. Mohou se změnit charakteristiky řízení vozidla s následnou ztrátou kontroly nad vozidlem a nehodou.

## Geometrie a vyvážení kol

Geometrie a vyvážení kol na vašem vozidle byly pečlivě provedeny ve výrobním závodě za účelem dosažení nejdelší životnosti a nejlepší možné celkové výkonnosti.

Ve většině případů nebudete muset nastavovat geometrii kol znovu. Nicméně pokud zaznamenáte neobvyklé opotřebování pneumatik nebo se vaše vozidlo stáčí k jedné straně, musí být znovu provedeno seřízení geometrie kol.

Pokud během jízdy po hladké vozovce zaznamenáte vibrace vozidla, vaše kola bude nutné znovu vyvážit.

## **POZNÁMKA**

Nesprávná závaží na kolech mohou mít za následek poškození hliníkových kol na všem vozidle. Používejte na kola pouze schválená závaží.

## Výměna pneumatik



Pokud je pneumatika rovnoměrně opotřebována, indikátor opotřebení pneumatiky se objeví ve formě souvislého pásu napříč vzorkem. Upozorňuje na to, že na běhounu zbývá méně než 1,6 mm vzorku. Pokud k tomu dojde, pneumatiku vyměňte.

Před výměnou pneumatiky nečekejte, až se pás objeví na celém běhounu.

**VÝSTRAHA**

Dodržováním následujících zásad snížíte riziko **VÁŽNĚHO** nebo **SMRTELNĚHO ZRANĚNÍ**:

- Opotřebované, nerovnoměrně opotřebované nebo poškozené pneumatiky vyměňte. Při jízdě na pneumatikách se sjetým vzorkem může být snížena účinnost brzd, ovladatelnost řízení a přilnavost.
- Pneumatiky **VŽDY** nahrad'te pneumatikami se stejnými rozměry, jaké měly pneumatiky dodané s tímto vozidlem. V důsledku použití pneumatik jiných než doporučených rozměrů by se mohly změnit charakteristiky ovládání vozidla, zhoršit řízení vozidla nebo být negativně ovlivněn protiblokovací systém brzd (ABS) vašeho vozidla, což by mohlo vést k vážné nehodě.
- Při výměně pneumatik (nebo kol) se doporučuje měnit obě přední nebo zadní pneumatiky (nebo kola) jako pár. Výměna pouze jediné pneumatiky může závažně ovlivnit ovladatelnost vozidla.
- Pneumatiky stárnou, i když se nepoužívají. Bez ohledu na hloubku vzorku HYUNDAI doporučuje, abyste pneumatiky obecně vyměnili po šesti (6) letech normálního provozu.
- Zahřívání v horkém počasí nebo při častých jízdách s velkým zatížením může urychlit proces stárnutí. Při nedodržení tohoto varování může dojít k náhlému defektu pneumatiky s následnou ztrátou kontroly nad vozidlem a nehodou.

### ***Výměna pneumatiky kompaktního náhradního kola (je-li ve výbavě)***

Pneumatika kompaktního náhradního kola má kratší životnost běhemu než plnohodnotná pneumatika. Vyměňte ji, když je vidět indikátor opotřebení na pneumatice. Nová pneumatika kompaktního náhradního kola musí mít stejný rozměr a vzorek jako původní a musí být namontována na stejném ráfku. Pneumatika kompaktního náhradního kola není určena k montáži na ráfek standardních rozměrů a plnohodnotná pneumatika není určena k montáži na ráfek kompaktního náhradního kola.

**VÝSTRAHA**

Originální pneumatika by měla být opravena nebo vyměněna co nejdříve, aby se zabránilo defektu náhradní pneumatiky a následné ztrátě kontroly nad vozidlem a nehodě. Kompaktní náhradní kolo používejte pouze v naléhavých situacích. S kompaktním náhradním kolem nikdy nejezděte rychleji než 80 km/h.

## Výměna ráfku

Když z nějakého důvodu měníte kovový ráfek, ujistěte se, že nový odpovídá originálnímu z výrobního závodu, pokud jde o průměr, šířku a zális.

## Přilnavost pneumatik

Pokud jezdíte na opotřebených či nesprávně nahuštěných pneumatikách nebo na klzkém povrchu, může být přilnavost pneumatik nižší. Pneumatiky vyměňte, jakmile se objeví indikátor opotřebení. V zájmu snížení rizika ztráty kontroly nad vozidlem vždy zpomalte, pokud je na silnici voda, sníh nebo led.

## Údržba pneumatik

Kromě správného nahuštění pomáhá snížit opotřebenání pneumatik i správná geometrie kol. Pokud zjistíte nerovnoměrné opotřebenání pneumatiky, žádejte od autorizovaného opravce HYUNDAI seřízení kol.

Pokud instalujete nové pneumatiky, ujistěte se, že kola jsou vyvážená. Tím zvýšíte komfort jízdy a prodloužíte životnost pneumatik. Navíc kola by měla být znovu vyvážena po demontáži pneumatiky z ráfku.

## Označení na boku pneumatiky

Tyto informace identifikují a popisují základní charakteristiky pneumatiky a také zahrnují identifikační číslo pneumatiky (TIN) pro certifikaci z hlediska bezpečnostních norem. TIN je možné použít pro identifikaci pneumatiky při svolávací kampani.

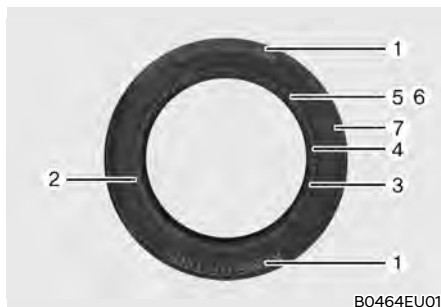

### 1. Výrobce a značka

Zde se nachází jméno výrobce a značka.

### 2. Označení rozměru pneumatiky

Na boční straně pneumatiky je uvedeno označení rozměru pneumatiky. Tuto informaci budete potřebovat při výběru náhradních pneumatik pro vaše vozidlo. Následuje vysvětlení, co jednotlivá písmena a čísla v označení rozměru pneumatiky znamenají.

Příklad označení rozměru pneumatiky:

(Tato čísla jsou jen příkladem; vaše označení rozměru pneumatiky se může lišit podle vozidla.)

**185/65R15 88 H**

185 – šířka pneumatiky v milimetrech.

65 – průřezový poměr. Výška průřezu pneumatiky jako procento své šířky.

R – kód konstrukce pneumatiky (radiální).

15 – průměr ráfku v palcích.

88 – zátěžový index, číselný kód, který odpovídá maximální zatížitelnosti pneumatiky.

H – označení rychlostní kategorie pneumatiky. Více informací najdete v tabulce rychlostních kategorií pneumatik v této části.

### Označení rozměru ráfku

Ráfky jsou také opatřeny důležitými informacemi, které budete při výměně potřebovat. Následuje vysvětlení, co jednotlivá písmena a čísla v označení rozměru ráfku znamenají.

Příklad označení rozměru ráfku:

**6,0J × 15**

6,0 – šířka ráfku v palcích.

J – označení obrysu ráfku.

15 – průměr ráfku v palcích.

### Rychlostní kategorie pneumatik

Níže uvedená tabulka ukazuje různé rychlostní kategorie pneumatik pro použití na osobních automobilech. Rychlostní kategorie pneumatiky je součástí označení rozměru pneumatiky na jejím boku. Tento symbol odpovídá maximální bezpečné konstrukční provozní rychlosti pneumatiky.

Označení rychlostní kategorie pneumatiky	Maximální rychlost
S	180 km/h
T	190 km/h
H	210 km/h
V	240 km/h
W	270 km/h
Y	300 km/h

### 3. Kontrola stáří pneumatiky (TIN: identifikační číslo pneumatiky)

Všechny pneumatiky starší šesti let podle data výroby (včetně náhradního kola) je nutné vyměnit. Datum výroby můžete najít na boční straně pneumatiky (případně na vnitřní straně kola) ve formě kódu DOT. Kód DOT je řada čísel na pneumatice, která zahrnuje čísla a anglická písmena. Datum výroby označují poslední čtyři číslice (znaky) kódu DOT.

#### DOT: XXXX XXXX 0000

Počáteční část kódu DOT označuje kód výrobního závodu, rozměr pneumatiky a profil pneumatiky a poslední čtyři čísla indikují týden a rok výroby.

Příklad:

DOT XXXX XXXX 1524 znamená, že pneumatika byla vyrobena v 15. týdnu roku 2024.

### 4. Složení kordu pneumatiky a materiál

Počet vrstev pogumované tkaniny v pneumatice. Výrobci pneumatik musí také uvádět použité materiály v pneumatice, které zahrnují ocel, nylon, polyester a další. Písmeno „R“ znamená radiální konstrukci; písmeno „D“ znamená diagonální konstrukci; písmeno „B“ znamená smíšenou konstrukci.

### **5. Maximální povolený tlak vzduchu v pneumatice**

Toto číslo znamená nejvyšší možný tlak vzduchu v pneumatice. Nepřekračujte maximální povolený tlak vzduchu v pneumatice. Viz informační štítek o pneumatikách a zatížení, kde najdete doporučené tlaky vzduchu v pneumatikách.

### **6. Maximální povolené zatížení**

Toto číslo indikuje maximální zatížení v kilogramech a librách, které pneumatika unese. Při výměně pneumatik na vozidle vždy používejte pneumatiky se stejnou zatížitelností, jako měly pneumatiky instalované ve výrobním závodě.

### **7. Jednotná klasifikace kvality pneumatik**

Stupně kvality se nacházejí na boku pneumatiky, mezi ramenem a místem s maximální šířkou.

Příklad:

TREADWEAR 200

TRACTION AA

TEMPERATURE A

### **Třída opotřebování pneumatiky**

Třída opotřebení pneumatiky je porovnatelný ukazatel, jehož základem je opotřebování pneumatiky při testování v kontrolovaných podmínkách na přesně dané státní zkušební dráze. Například pneumatika s hodnotou 150 by měla vydržet na státní zkušební dráze jedenapůlkrát (1½) víc než pneumatika s hodnotou 100.

Relativní životnost pneumatik však závisí na skutečných podmínkách provozu a může se od normy výrazně lišit z důvodu odlišných jízdních návyků řidičů, servisních postupů a rozdílů ve vlastnostech vozovky a podnebí.

Tyto klasifikace jsou vyznačeny na bočních stěnách pneumatik pro osobní vozidla. Pneumatiky, které jsou k dispozici jako standardní nebo volitelná výbava pro vaše vozidlo, se mohou lišit s ohledem na klasifikaci.

### **Trakce – AA, A, B a C**

Třídy trakce, od nejvyšší po nejnižší, jsou AA, A, B a C. Tyto třídy představují schopnost pneumatiky zastavit na mokré vozovce při testování v kontrolovaných podmínkách na přesně dané státní zkušební dráze z asfaltu nebo betonu. Pneumatiky s označením C mohou mít nízkou trakci.



### **VÝSTRAHA**

**Třída trakce pneumatiky vychází z testu při brzdění v přímém směru a nezabývá se akcelerací, zatáčením, aquaplaningem nebo maximální trakcí.**

## Teplota – A, B a C

Teplotní třídy jsou A (nejvyšší), B a C a reprezentují odolnost pneumatiky vůči generovanému teplu a schopnost rozptýlit teplo při testování v kontrolovaných podmínkách na přesně daném zkušebním ráfku v laboratoři.

Vytrvalé vysoké teploty mohou způsobit degeneraci materiálu pneumatiky a zkrácení životnosti pneumatiky a příliš vysoká teplota může vést k náhlému defektu pneumatiky. Stupně B a A představují úroveň výkonu při laboratorních testech vyšší, než je minimum vyžadované zákonnou normou.



## VÝSTRAHA

**Teplotní třída pro tuto pneumatiku je stanovena pro pneumatiku, která je správně nahuštěná a není přetížená. Nadměrná rychlost, nedostatečný nebo přílišný tlak vzduchu nebo nadměrné zatížení, zvláště nebo současně, mohou způsobit zahřátí a náhlý defekt pneumatiky. Může dojít ke ztrátě kontroly nad vozidlem a k nehodě.**

## Sportovní pneumatiky

Pneumatiky, u nichž je poměr výšky boční stěny k šířce běhounu nižší než 50, dodávají vozidlu sportovní vzhled.

Vzhledem k tomu, že sportovní pneumatiky jsou optimalizované s ohledem na řízení vozidla a brzdění, jejich boční stěna je o něco tužší než u standardní pneumatiky. Pneumatiky s nižším profilovým číslem rovněž bývají širší, a proto mají větší styčnou plochu s povrchem vozovky. V určitých případech mohou být hlučnější než standardní pneumatiky.



## POZOR

**Vzhledem k tomu, že boční strana sportovní pneumatiky je nižší než u standardní pneumatiky, jsou disky a pneumatika sportovního kola náchylnější k poškození. Jezděte opatrně a řiďte se níže uvedenými pokyny, abyste minimalizovali poškození kola a pneumatiky:**

- **Po nerovné vozovce nebo v terénu jezděte opatrně, aby se pneumatiky a disky nepoškodily. Po jízdě zkontrolujte pneumatiky a kola.**
- **Přes výmoly, zpomalovací prahy, kanály, obrubníky jezděte pomalu, aby se nepoškodily pneumatiky a kola.**
- **Pokud byla pneumatika vystavena silnému nárazu, doporučujeme nechat pneumatiku a kolo zkontrolovat u autorizovaného opravce HYUNDAI.**
- **Stav pneumatiky a tlak vzduchu v ní kontrolujte každých 3 000 km, abyste zabránili poškození pneumatiky.**
- **Poškození pneumatiky není snadné odhalit pouhým okem. I při velmi malém náznaku poškození pneumatik nechte pneumatiku zkontrolovat nebo vyměnit, neboť poškození pneumatiky může vést k úniku vzduchu.**
- **Dojde-li k poškození pneumatiky jízdou na nerovné cestě, v terénu, nárazem do výmolu či kanalizace nebo na obrubník, nejedná se o situaci krytou zárukou.**



## POJISTKY

### ■ Nožová pojistka malá

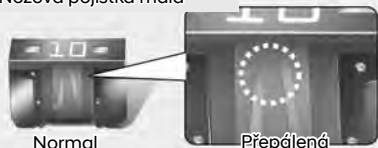

### ■ Pojistková patrona

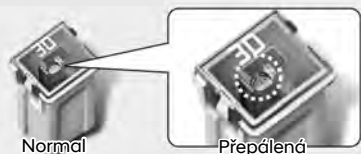

### ■ Multipojistka

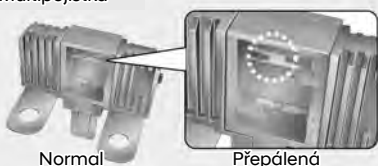

OTA070039

Elektrický systém vozidla je chráněn proti poškození elektrickým přetížením pojistkami.

Toto vozidlo má 2 (nebo 3) pojistkové panely, jeden je umístěn v panelu na straně řidiče, ostatní v motorovém prostoru.

Pokud ve vozidle nefungují světla, příslušenství nebo ovládání, zkontrolujte pojistku příslušného okruhu. Pokud je pojistka přepálená, vodič v pojistce bude roztavený nebo přerušovaný.

Pokud elektrický systém nefunguje, nejprve zkontrolujte pojistkový panel na straně řidiče. Před výměnou přepálené pojistky vypněte motor a všechny spínače a poté odpojte záporný kabel akumulátoru. Pojistku vždy vyměňte za pojistku stejné proudové hodnoty.

Pokud se nová pojistka přepálí, znamená to problém v elektroinstalaci. Nepoužívejte příslušný systém; doporučujeme vám, abyste si nechali vše zkontrolovat u autorizovaného opravce HYUNDAI.

### **i** Informace

Ve vozidle jsou použity tři typy pojistek: malá nožová pro nižší proudové hodnoty, pojistková patrona a multipojistka pro vyšší proudové hodnoty.

### **!** VÝSTRAHA

Pojistku **VŽDY** vyměňte za pojistku stejné proudové hodnoty.

- Pojistka s vyšší proudovou hodnotou by mohla způsobit poškození vozidla a případně požár.
- Místo správné pojistky nikdy neinstalujte drát nebo hliníkovou fólii, a to ani dočasně. Mohlo by dojít k rozsáhlému poškození kabeláže a případně požáru.

### **POZNÁMKA**

Při demontáži nepoužívejte šroubovák nebo jiné kovové předměty, protože by mohlo dojít ke zkratu a poškození systému.

## Výměna pojistky v přístrojové desce



1. Vypněte vozidlo.
2. Vypněte všechny ostatní spínače.
3. Otevřete kryt pojistkového panelu.
4. Pro nalezení podezřelé pojistky viz štítek na vnitřní straně krytu pojistkového panelu.



5. Podezřelou pojistku vytáhněte. Použijte přiložený nástroj pro vytažování na pojistkovém panelu v motorovém prostoru.
6. Zkontrolujte vytaženou pojistku; pokud je přepálená, vyměňte ji. Náhradní pojistky se nacházejí v pojistkovém panelu v přístrojové desce (nebo v pojistkovém panelu v motorovém prostoru).
7. Zatlačte zpět novou pojistku stejné proudové hodnoty a ujistěte se, že je řádně upevněná ve sponách. Pokud je volná, doporučujeme vám kontaktovat autorizovaného opravce HYUNDAI.

Pokud nemáte náhradní pojistku, můžete pro případ nouze použít pojistku stejné hodnoty z okruhu, jako je např. pojistka z okruhu, který pro provoz vozidla nebudete potřebovat.

Pokud nefungují světlomety nebo jiná elektrická zařízení a pojistky jsou nepoškozené, zkontrolujte pojistkový panel v motorovém prostoru. Pokud je pojistka přepálená, musí být vyměněna za pojistku stejné hodnoty.

## Výměna pojistky v pojistkovém panelu v motorovém prostoru



1. Vypněte vozidlo.
2. Vypněte všechny ostatní spínače.
3. Demontujte kryt pojistkového panelu stisknutím západek a vytažením.
4. Zkontrolujte vytaženou pojistku; pokud je přepálená, vyměňte ji. Pokud chcete vyjmout nebo vložit pojistku, použijte vytahovací nástroj v pojistkovém panelu v motorovém prostoru.
5. Zatlačte zpět novou pojistku stejné proudové hodnoty a ujistěte se, že je řádně upevněná ve sponách. Pokud není vsazena bez vůle, doporučujeme vám kontaktovat autorizovaného opravce HYUNDAI.

### POZNÁMKA

Po kontrole pojistkového panelu v motorovém prostoru bezpečně namontujte kryt pojistkového panelu. Při zajištění by mělo být slyšet cvaknutí. Není-li kryt řádně uchycen, může dojít k vniknutí vody a k poruše elektrického zařízení.

## Multipojistka (hlavní pojistka)



















Pokud je multipojistka přepálená, musí být vyjmuta následovně:

1. Vypněte vozidlo.
2. Odpojte záporný kabel od akumulátoru.
3. Demontujte kryt pojistkového panelu zatlačením na jazýček a jeho vytažením směrem nahoru.
4. Vyšroubujte matice podle obrázku nahore.
5. Pojistku vyměňte za novou pojistku stejné proudové hodnoty.
6. Zpětnou instalaci proveďte v opačném pořadí než demontáž.

Pokud je multipojistka přepálená, doporučujeme vám obrátit se na autorizovaného opravce HYUNDAI.



## Pojistkový panel u řidiče

Název pojistky	Symbol	(A)	Jištěný obvod
HEATED MIRROR		10 A	Řídicí modul klimatizace, vnější elektricky ovládané zrcátko u řidiče/ spolujezdce
SAFETY P/WINDOW		25 A	Bezpečnostní modul elektrického ovládání okna řidiče
FRONT SEAT WARMER		25 A	Řídicí modul vyhřívání předních sedadel
P/WINDOW RH		25 A	Hlavní spínač elektricky ovládaných oken, [LHD] spínač elektricky ovládaného okna u spolujezdce
TCU2		10 A	[G3LE] Spínač sportovního režimu, TCM, spínač rozsahu převodovky, [G4LC] spínač převodového stupně
BATTERY MANAGEMENT3		10 A	[MILD HEV – G3LE] Řídicí modul BMS
MODULE 8		10 A	Konektor datového spojení, spínač nouzového zámku dveří, dešťový snímač
MEMORY		10 A	Řídicí modul klimatizace, sdružený přístroj, relé sklápění/vyklápění vnějších zpětných zrcátek/ modul náladového světla /konzoly / osvětlení prostoru pro nohy u řidiče, ASS/ náladové světlo obložení dveří / měnič nízkého DC-DC (ISG* jiný než 48 V)
AMP		25 A	AMP, měnič nízkého DC-DC (ISG* jiný než 48 V),
SUNROOF		15 A	Motor střešního okna
P/WINDOW LH		25 A	Hlavní spínač elektricky ovládaných oken, [RHD] spínač elektricky ovládaného okna u spolujezdce
MODULE 2		10 A	Spínač sportovního režimu, spínač brzdových světel
REAR SEAT WARMER		25 A	Řídicí modul vyhřívání zadního sedadla
MULTI MEDIA		20 A	Audiosystém s obrazovkou, řídicí jednotka audio/ video a navigace, měnič nízkého DC-DC (ISG* jiný než 48 V)
AIR BAG		10 A	Řídicí modul SRS
SENSOR4		10 A	[G4LC] Elektronické olejové čerpadlo
A/C3		7,5 A	Motor ventilátoru, řídicí modul klimatizace

## Pojistkový panel u řidiče

Název pojistky	Symbol	(A)	Jištěný obvod
MODULE 5	<sup>5</sup> MODULE	10 A	Jednotka E-Call, kontrolka řadicí páky A/T, audiosystém s obrazovkou, řídicí jednotka audio/video a navigace, bezdrátová nabíječka, elektrochromatické zrcátko, Řídicí modul vyhřívání sedadla vpředu, řídicí modul vyhřívání zadního sedadla, měnič nízkého DC-DC (ISG* jiný než 48 V), AMP, řídicí modul klimatizace, konektor datového spojení, nastavení sklonu světlometů
ABS 3	<sup>3</sup> (ABS)	10 A	Řídicí modul ESC
BRAKE SWITCH	BRAKE SWITCH	7,5 A	IBU, spínač brzdových světel
START		7,5 A	[VŠECHNY AT] spínač převodového stupně [VŠECHNY MT] ECM [VŠECHNY MT se systémem chytrého klíčku]: IBU
CLUSTER	CLUSTER	10 A	Sdružený přístroj
MODULE 4	<sup>4</sup> MODULE	10 A	IBU, přední kamera, spínač palubní desky, zadní rohový radar vlevo/vpravo, přední radar, [MT*pravostranné řízení] senzor spojky
IBU 2	<sup>2</sup> IBU	15 A	IBU
ACC 1	<sup>1</sup> ACC	10 A	Audiosystém s obrazovkou, řídicí jednotka audio/video a navigace, IBU, ECU parkování ADAS, AMP, elektrická zásuvka vpředu #1, zdířka USB s funkcí nabíjení vzadu, měnič nízkého DC-DC (ISG* ne 48 V), spínač vnějšího zpětného zrcátka, relé elektrické zásuvky
ACC 2	<sup>2</sup> ACC	7,5 A	Zdířka USB s funkcí nabíjení vpředu, kontrolka nabíječky
MODULE 7	<sup>7</sup> MODULE	10 A	Řídicí modul vyhřívání sedadla vpředu, Řídicí modul vyhřívání zadního sedadla
WASHER		15 A	Multifunkční spínač
MODULE 6	<sup>6</sup> MODULE	7,5 A	IBU
ELEKTRICKÁ ZÁSUVKA	POWER OUTLET	20 A	Elektrická zásuvka vpředu
IBU 1	<sup>1</sup> IBU	10 A	IBU
AIR BAG IND	<sup>IND</sup> 	10 A	Řídicí modul klimatizace, sdružený přístroj
A/C2	<sup>2</sup> A/C	7,5 A	Řídicí modul klimatizace, propojovací blok E/R (RELÉ 13/14)
WIPER RR		15 A	Propojovací blok E/R (RELÉ 7), motor zadního stěrače
A/C 4	<sup>4</sup> A/C	10 A	[G3LE] ECV
ECU 4	<sup>E4</sup> 	10 A	ECM/PCM, [G3LE] aktuátor CVVD
MDPS 2	<sup>2</sup> 	10 A	Jednotka MDPS

## Pojistkový panel v motorovém prostoru



Na vnitřní straně krytu pojistkové/reléové skříňky můžete najít štítek s popisem a proudovými hodnotami pojistek/relé.

## **i** Informace

Ne všechny popisy pojistkového panelu uvedené v tomto návodu platí pro vaše vozidlo. Popis je aktuální v době tisku. Při prohlídce pojistkové skříňky se řiďte podle štítku v pojistkové skříňce.

### ■ Smartstream G 1.0 T-GDi

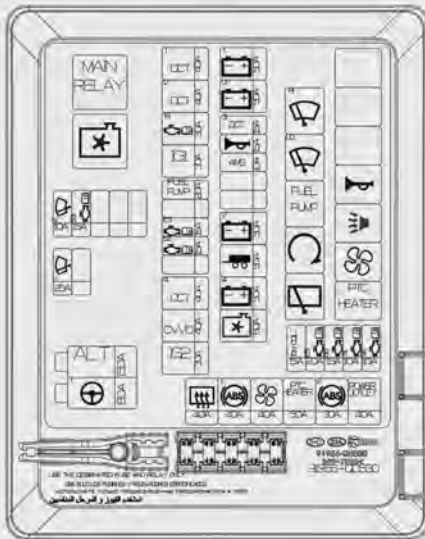

OBC3093034L

### ■ Smartstream G1.0 T-GDi (48V) MHEV

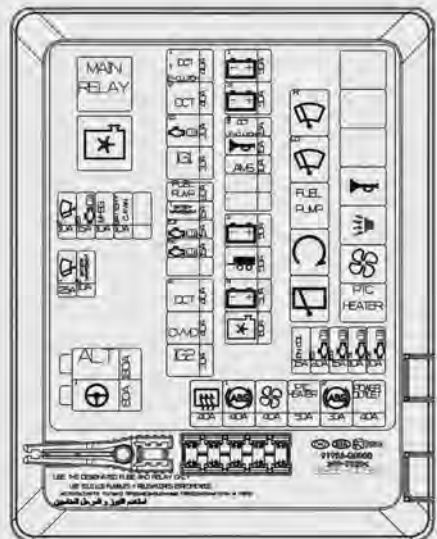









OBC3093035L











## Smartstream G1.0 T-GDi / Smartstream G1.0 T-GDi (48 HEV)

Název pojistky		Symbol	Název relé	Typ
RLY.1	E30	MAIN	Hlavní relé	MINI
RLY.2	E31		Relé ventilátoru chlazení	MINI
RLY.3	E32	HI 	Relé stěrače (vysoká rychlost)	MICRO
RLY.4	E33	LO 	Relé stěrače (nízká rychlost)	MICRO
RLY.5	E34	FUEL PUMP	Relé palivového čerpadla	MICRO
RLY.6	E36		Startovací relé	MICRO
RLY.7	E36		Relé zadního stěrače	MICRO
RLY.11	E40		Relé houkačky	MICRO
RLY.12	E41		Relé houkačky alarmu při vniknutí	MICRO
RLY.13	E42		Relé ventilátoru	MICRO
RLY.14	E43	PTC HEATER	Relé topení PTC	MICRO









**Smartstream G1.0 T-GDi / Smartstream G1.0 T-GDi (48 HEV)**

Název pojistky	Symbol	(A)	Jištěný obvod
ALT	ALT	(180 A) [150 A]	Alternátor, multipojistka – F2, pojistka – F28/F29/ F30/F31/F32/F33
MDPS 1	<sup>1</sup>  <sup>1</sup>	80 A	Jednotka MDPS
DCT1	<sup>1</sup> DCT	40 A	TCM
E-CLUTCH1	<sup>1</sup> E-CLUTCH		Modul elektronické spojky
DCT2	<sup>2</sup> DCT	40 A	TCM
ECU1	<sup>E1</sup> 	30 A	Propojovací blok E/R (RELÉ 1)
IG1	IG1	30 A	[S chytrým klíčkem] Reléový box PDM (IG1, relé ACC) [Bez chytrého klíčku] Spínač zapalování
FUEL PUMP	FUEL PUMP	20 A	Propojovací blok E/R (RELÉ 5)
AKUMULÁTOR MANAGEMENT1	<sup>1</sup> BATTERY MANAGEMENT	15 A	Propojovací blok E/R (pojistka – F37/F39)
ECU3	<sup>E3</sup> 	15 A	ECM, spínač spojky
ECU2	<sup>E2</sup> 	15 A	ECM
DCT4	<sup>4</sup> DCT	40 A	Aktuátor Smart Gear
CVVD	CVVD	40 A	Aktuátor CVVD
IG2	IG2	30 A	[S chytrým klíčkem] Reléový box PDM (relé IG2) [Bez chytrého klíčku] Spínač zapalování, [VŠE] RELÉ STARTOVACÍHO MOTORU
BATT1	<sup>1</sup> 	50 A	Propojovací blok ICU (IPS1, IPS3, IPS5, IPS7, IPS8, IPS11)
BATT3	<sup>3</sup> 	50 A	Propojovací blok ICU (pojistka – F8/F15/F21/F25/ F29), relé dlouhodobého zatížení – F16/F9/F22)
DCT3	<sup>3</sup> DCT	15 A	TCM
E-CLUTCH2	<sup>2</sup> E-CLUTCH		Modul elektronické spojky
HOUKAČKA		15 A	Propojovací blok E/R (RELÉ 11, RELÉ 12)
AMS	AMS	10 A	Snímač akumulátoru
BATT2	<sup>2</sup> 	50 A	Propojovací blok ICU (IPS2, IPS4, IPS6, IPS9, IPS10)
TRAILER		50 A	Přívěs
BATT4	<sup>4</sup> 	50 A	Propojovací blok ICU (relé elektricky ovládaného okna – F5/F12, pojistka – F3/F4/F10/F11)
C/FAN		60 A	Propojovací blok E/R (RELÉ 2)

## Smartstream G1.0 T-GDi / Smartstream G1.0 T-GDi (48 HEV)

Název pojistky	Symbol	(A)	Jištěný obvod
IGN COIL	<b>IGN COIL</b>	15 A	Zapalovací cívka #1/#2/#3
ECU5	<sup>E5</sup> 	20 A	ECM
ECU6	<sup>E6</sup> 	15 A	ECM
SENSOR 1	<sup>S1</sup> 	10 A	Propojovací blok E/R (RELÉ 2), Regulační ventil oleje #1/#2 (sání/výfuk), Elektromagnetický ventil vytlačování par, řízení RCV, čerpadlo V_Oil Ventil řízení vnitřní cirkulace vzduchu
SENSOR 2	<sup>S2</sup> 	10 A	Snímač kyslíku (horní/dolní)
RR DEFOG		40 A	Propojovací blok ICU (relé zadního odmlžování)
ABS 1	<sup>1</sup> 	40 A	Řídicí modul ESC
BLOWER		40 A	Propojovací blok E/R (RELÉ 13)
PTC HEATER	<b>PTC HEATER</b>	50 A	Propojovací blok E/R (RELÉ 14)
ABS 2	<sup>2</sup> 	30 A	Řídicí modul ESC
NAPÁJENÍ OUTLET	<b>POWER OUTLET</b>	40 A	Propojovací blok ICU (relé elektrické zásuvky)
WIPER 2	<sup>2</sup> 	10 A	Propojovací blok E/R (RELÉ 4), motor předního stěrače, IBU
SENSOR3	<sup>S3</sup> 	15 A	Propojovací blok E/R (RELÉ 5)
MHSG	<b>MHSG</b>	10 A	Mild Hybrid startér a motor generátoru
AKUMULÁTOR C/FAN	<b>BATTERY C/FAN</b>	10 A	Chladicí ventilátor BMS, propojovací blok E/R (pojistka – F8)
WIPER 1	<sup>1</sup> 	25 A	Propojovací blok E/R (RELÉ 4), motor předních stěračů, Spínač zapalování
AKUMULÁTOR MANAGEMENT2	<sup>2</sup> BATTERY MANAGEMENT	10 A	Řídicí modul BMS, propojovací blok E/R (pojistka – F8)







## Smartstream G1.2

Název pojistky		Symbol	Název relé	Typ
RLY.1	E30	MAIN	Hlavní relé	MINI
RLY.3	E32		Relé stěrače (vysoká rychlost)	MICRO
RLY.4	E33		Relé stěrače (nízká rychlost)	MICRO
RLY.5	E34	FUEL PUMP	Relé palivového čerpadla	MICRO
RLY.6	E36		Startovací relé	MICRO
RLY.7	E36		Relé zadního stěrače	MICRO
RLY.8	E37	A/C	Relé klimatizace	MICRO
RLY.9	E38		Relé ventilátoru chlazení, vysoké otáčky	MICRO
RLY.10	E39		Relé ventilátoru chlazení, nízké otáčky	MICRO
RLY.11	E40		Relé houkačky	MICRO
RLY.12	E41		Relé houkačky alarmu při vniknutí	MICRO
RLY.13	E42		Relé ventilátoru	MICRO
RLY.14	E43	PTC HEATER	Relé topení PTC	MICRO

## Smartstream G1.2

Název pojistky	Symbol	(A)	Jištěný obvod
ALT	<b>ALT</b>	(125 A) [150 A]	Alternátor, multipojistka – F2, pojistka – F22/F23/ F24/F25/F26/F27
MDPS 1	<sup>1</sup>  <sup>1</sup>	80 A	Jednotka MDPS
ECU1	<sup>E1</sup> 	30 A	Propojovací blok E/R (RELÉ 1)
IG1	<b>IG1</b>	30 A	[S chytrým klíčkem] Reléový box PDM (IG1, relé ACC) [Bez chytrého klíčku] Spínač zapalování
FUEL PUMP	<b>FUEL PUMP</b>	20 A	Propojovací blok E/R (RELÉ 5)
ECU3	<sup>E3</sup> 	15 A	ECM, spínač spojky
ECU2	<sup>E2</sup> 	15 A	ECM
A/CON 1	<sup>1</sup> <b>A/C</b>	10 A	Propojovací blok E/R (RELÉ 8)
IG2	<b>IG2</b>	30 A	[S chytrým klíčkem] Reléový box PDM (relé IG2) [Bez chytrého klíčku] Spínač zapalování, [VŠE] RELÉ STARTOVACÍHO MOTORU
BATT1	<sup>1</sup> 	50 A	Propojovací blok ICU (IPS1, IPS3, IPS5, IPS7, IPS8, IPS11)
BATT3	<sup>3</sup> 	50 A	Propojovací blok ICU (pojistka – F8/F15/F21/F25/ F29), relé dlouhodobého zatížení – F16/F9/F22)
HOUKAČKA		15 A	Propojovací blok E/R (RELÉ 11, RELÉ 12)
AMS	<b>AMS</b>	10 A	Snímač akumulátoru
BATT2	<sup>2</sup> 	50 A	Propojovací blok ICU (IPS2, IPS4, IPS6, IPS9, IPS10)
TRAILER		50 A	Přívěs
BATT4	<sup>4</sup> 	50 A	Propojovací blok ICU (relé elektricky ovládaného okna – F5/F12, pojistka – F3/F4/F10/F11)
C/FAN		40 A	Propojovací blok E/R (RELÉ 9/10)
IGN COIL	<b>IGN COIL</b>	20 A	Zapalovací cívka #1/#2/#3/#4
ECU5	<sup>E5</sup> 	20 A	ECM
ECU6	<sup>E6</sup> 	15 A	ECM
SENSOR 1	<sup>S1</sup> 	10 A	Propojovací blok E/R (RELÉ 8/9/10), Regulační ventil oleje #1/#2 (sání/výfuk), Elektromagnetický ventil vytlačování par
SENSOR 2	<sup>S2</sup> 	10 A	Snímač kyslíku (horní/dolní)
RR DEFOG		40 A	Propojovací blok ICU (relé zadního odmižování)

## Smartstream G1.2

Název pojistky	Symbol	(A)	Jištěný obvod
ABS 1	<sup>1</sup> 	40 A	Řídicí modul ESC
BLOWER		40 A	Propojovací blok E/R (RELÉ 13)
PTC HEATER	<sup>PTC HEATER</sup> 	50 A	Propojovací blok E/R (RELÉ 14)
ABS 2	<sup>2</sup> 	30 A	Řídicí modul ESC
NAPÁJENÍ OUTLET	<sup>POWER OUTLET</sup> 	40 A	Propojovací blok ICU (relé elektrické zásuvky)
WIPER 2	<sup>2</sup> 	10 A	Propojovací blok E/R (RELÉ 4), motor předního stěrače, IBU
INJECTOR1	<sup>1</sup> INJECTOR	15 A	Propojovací blok E/R (RELÉ 5), vstřikovač #1-1/#2-1/#3-1/#4-1
INJECTOR2	<sup>2</sup> INJECTOR	15 A	Vstřikovač #1-2/#2-2/#3-2/#4-2
WIPER 1	<sup>1</sup> 	25 A	Propojovací blok E/R (RELÉ 4), motor předních stěračů, Spínač zapalování

## ŽÁROVKY SVĚTEL

Doporučujeme se za účelem výměny většiny žárovek obrátit na autorizovaného opravce HYUNDAI. Je obtížné vyměnit žárovku ve vozidle, protože z vozidla musí být demontovány další díly před tím, než se dostanete k žárovce. To zejména platí pro demontáž sestavy předních světlometů. Demontáž/installace těla světlometu může mít za následek poškození vozidla.



### VÝSTRAHA

Než začnete vyměňovat světlo, sešlápněte nožní brzdu, přepněte do polohy N (neutrál), zatáhněte parkovací brzdu, přepněte spínač zapalování do polohy LOCK/OFF a odnesete klíček s sebou, když vystoupíte z vozidla, aby nedošlo k náhlému pohybu vozidla, a abyste zabránili případnému úrazu elektrickým proudem.

Uvědomte si, že žárovky mohou být horké a hrozí popálení prstů.

### POZNÁMKA

Pro výměnu za přepálenou žárovku použijte žárovku se stejným příkonem. Jinak by mohlo dojít k přepálení pojistky nebo poškození elektroinstalace.



### Informace

V případě mytí vozidla po jízdě nebo při jízdě v noci za vlhkého počasí mohou světlomety a zadní světla vypadat zamlženě. Tento stav je způsobený rozdílem teplot uvnitř a vně světlometu a neznamena problém s vozidlem. Když se ve světlometu kondenzuje vlhkost, po jízdě s rozsvíceným světlem zmizí. Toto odstranitelné množství se může lišit v závislosti na velikosti světlometu, jeho poloze a okolních podmínkách. Pokud však vlhkost nezmizí, doporučujeme vám nechat vozidlo zkontrolovat u autorizovaného opravce HYUNDAI.



### Informace

Změna strany provozu

Distribuce světelného paprsku tlumených světel je asymetrická. Pokud jedete do země s opačnou stranou provozu, bude tato asymetrická část oslňovat protijedoucí řidiče. Aby nedocházelo k oslňování, EHS vyžaduje různá technická řešení (např. automatický systém změny, nálepku, nastavení sklonu dolů). Tyto čelní světlomety jsou zkonstruovány tak, aby neoslňovaly protijedoucí řidiče. Proto čelní světlomety nemusíte v zemi s opačnou stranou provozu měnit.

## Výměna žárovky světlometu, obrysového světla, směrového světla

### Typ A

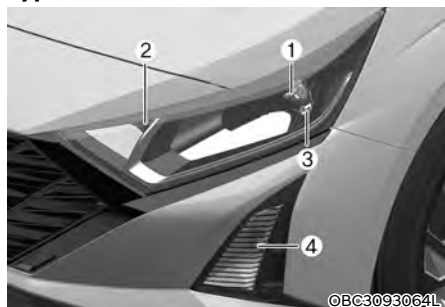

- (1) Světlo (tlumený/dálkový)
- (2) Směrové světlo
- (3) Obrysové světlo (je-li ve výbavě)
- (4) Světla pro denní svícení

### Typ B – N Line



- (1) Světlo (tlumený/dálkový)
- (2) Směrové světlo
- (3) Světla pro denní svícení/  
Světla pro denní svícení a obrysové světlo

### Typ C – Bayon



- (1) Světlo (tlumený/dálkový)
- (2) Směrové světlo
- (3) Světlo pro denní svícení a obrysové světlo

\*1: Světlo MFR (Multi Focus Reflector)



### ⚠ VÝSTRAHA

- S halogenovými žárovkami manipulujte opatrně. Halogenové žárovky obsahují stlačený plyn, který při rozbití může způsobit odlétávání skleněných střepů.
- Při výměně žárovky používejte ochranu očí. Před manipulací nechte žárovku vychladnout.



- Vždy s nimi manipulujte opatrně a vyvarujte se poškrábání nebo odření. Pokud žárovky svítí, zabraňte jejich kontaktu s tekutinami.
- Nikdy se nedotýkejte skleněné části holou rukou. Zbytek oleje může způsobit přehřátí žárovky a prasknutí během svícení.
- Žárovka smí svítit pouze instalovaná v čelním světlometu.
- Pokud je žárovka poškozená anebo prasklá, okamžitě ji vyměňte a opatrně zlikvidujte.

## **i** Informace

**Po nehodě nebo zpětné instalaci světlometů doporučujeme seřízení automatického zaměření světlometů.**

### **\* Změna strany provozu**

Distribuce světelného paprsku tlumených světel je asymetrická. Pokud jedete do země s opačnou stranou provozu, bude tato asymetrická část oslňovat protijedoucí řidiče. Aby nedocházelo k oslňování, EHS vyžaduje různá technická řešení (např. automatický systém změny, nálepku, nastavení sklonu dolů). Tyto světlomety jsou zkonstruovány tak, aby protijedoucí řidiče neoslňovaly.

Proto čelní světlomety nemusíte v zemi s opačnou stranou provozu měnit.

## **Světlomet (tlumená/dálková světla)**

1. Natočte přední kolo dovnitř.

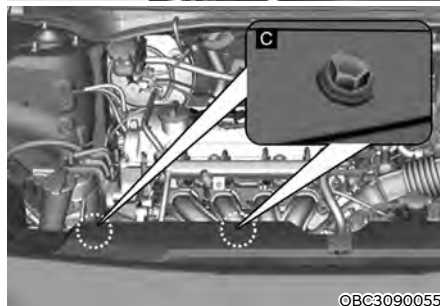
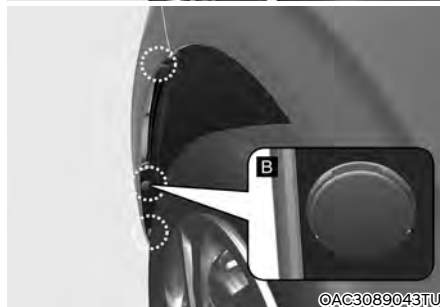
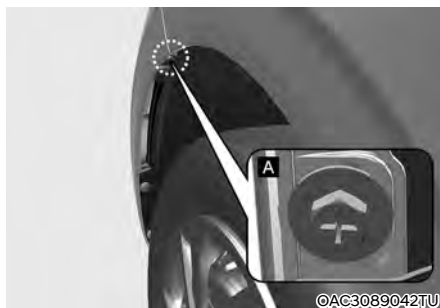

2. Demontujte svorky ochranného krytu kola (B), šroub krytu nárazníku (A) a šroub horního krytu nárazníku (C).
3. Odtlačte ochranný kryt kola stranou a demontujte kryt žárovky světlometu jeho otáčením proti směru hodinových ručiček od sestavy žárovky.

■ Pětidveřová verze, N Line



OBC3090038

■ Pětidveřová verze, N Line



OBC3090039

■ Bayon



OBC3TN091005

■ Bayon



OBC3TN091006

4. Rozpojte konektor žárovky světlometu.
5. Uvolněte přídržný drát žárovky světlometu stisknutím konce a jeho zatlačením směrem nahoru.
6. Vyjměte žárovku z těla světlometu.
7. Instalujte novou žárovku a zajistěte přídržný drát žárovky světlometu ve své poloze zarovnáním drátu s drážkou na žárovce.
8. Připojte konektor žárovky světlometu.
9. Instalujte kryt žárovky světlometu otočením doprava.
10. Montáž ochranného krytu kola proveďte v opačném pořadí.

## Směrové světlo

1. Otevřete kapotu.
2. Demontujte kryt žárovky směrového světla nebo světla statického přisvěcování do zatáček otočením proti směru hodinových ručiček.
3. Objímku z těla světla demontujte otočením doleva, dokud výstupky na objímce nejsou nad drážkami v těle světla.
4. Žárovku instalujte zpět zatlačením do objímky a otáčením doprava, dokud se nezajistí na svém místě.
5. Objímku vložte zpět do konstrukce světla srovnáním výstupků na objímce s drážkami v konstrukci.  
Zatlačte objímku do těla světla a objímku otočte doprava.
6. Nainstalujte kryt žárovky směrového světla nebo světla statického přisvěcování do zatáček otočením ve směru hodinových ručiček.

## Světla pro denní svícení (je-li ve výbavě)

■ Světlo pro denní svícení a obrysové světlo



1. Otáčením šroubů a matic demontuje spodní kryt.
2. Sáhnete rukou za přední nárazník.
3. Odpojte napájecí konektor od objímky.
4. Objímku se žárovkou demontujte z těla světla otočením doleva, dokud výstupky na objímce nejsou nad drážkami v těle světla.
5. Objímku se žárovkou do těla světla nainstalujete tak, že umístíte výstupky na objímce nad drážky v těle světla. Zatlačte objímku do těla světla a objímku otočte doprava.
6. Připojte napájecí konektor k objímce.
7. Nainstalujte spodní kryt předního nárazníku.

## Obrysové světlo, světlo pro denní svícení (typ LED)

Pokud světlo LED nesvítí, doporučujeme vám nechat systém zkontrolovat u autorizovaného opravce HYUNDAI. Světla LED nelze měnit jako jednotlivou jednotku, protože jde o integrovanou jednotku. Světla LED musí být vyměněna společně s jednotkou.

Světla LED musí kontrolovat nebo opravovat kvalifikovaný mechanik, jinak může dojít k poškození souvisejících částí vozidla.

## Typ D (LED)

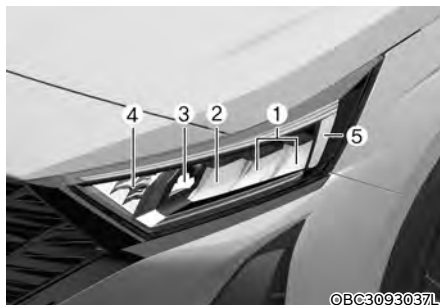

## Typ E (LED) – N Line



- (1) Světlomety (tlumené)
- (2) Světlomety (dálkové)
- (3) Statické přisvěcování do zatáček
- (4) Směrové světlo
- (5) Světlo pro denní svícení a obrysové světlo
- (6) Přední mlhové světlo

## Typ F (LED) – Bayon



2C-FrontLampOverviewCUV\_2

- (1) Světlomety (tlumené)
- (2) Světlomety (dálkové)
- (3) Statické přisvěcování do zatáček
- (4) Světlo pro denní svícení, obrysové světlo a směrové světlo
- (5) Středové obrysové světlo (je-li ve výbavě)

### Výměna žárovky předního světlo- metu, obrysového světla, směrového světla, světla pro denní svícení a světla statického přisvěcování do zatáček

Pokud světlo LED nesvítí, doporučujeme vám nechat systém zkontrolovat u autorizovaného opravce HYUNDAI. Světla LED nelze měnit jako jednotlivou jednotku, protože jde o integrovanou jednotku. Světla LED musí být vyměněna společně s jednotkou.

Světla LED musí kontrolovat nebo opravovat kvalifikovaný mechanik, jinak může dojít k poškození souvisejících částí vozidla.



OBC3090040

### Mlhové světlo (je-li ve výbavě)

1. Otáčením šroubů a matic demontuje spodní kryt.
2. Sáhnete rukou za přední nárazník.
3. Odpojte napájecí konektor od objímky.
4. Objímku se žárovkou demontujte z těla světla otočením doleva, dokud výstupky na objímce nejsou nad drážkami v těle světla.
5. Objímku se žárovkou do těla světla nainstalujete tak, že umístíte výstupky na objímce nad drážky v těle světla. Zatláče objímku do těla světla a objímku otočte doprava.
6. Připojte napájecí konektor k objímce.
7. Nainstalujte spodní kryt předního nárazníku.

## Seřízení světlometů (je-li ve výbavě)

### Nastavení světlometu

#### ■ Typ A



OBC3090041

#### ■ Typ B



OBC3090056

#### ■ Typ C



OBC3TN091004

1. Nahustěte pneumatiky na předepsaný tlak a vyložte veškerý náklad z vozidla s výjimkou řidiče, náhradního kola a nářadí.
2. Vozidlo by mělo stát na rovném povrchu.

3. Nakreslete vertikální čáry (vertikální čáry procházejí středy příslušných světlometů) a horizontální čáru (horizontální čára prochází středem světlometů) na projekční plochu.
4. Pokud je světlomet a akumulátor v normálním stavu, nastavte světlometry tak, aby nejjasnější část dopadala na horizontální a vertikální čáry.
5. Otáčením ovladače ve směru hodinových ručiček nebo proti směru hodinových ručiček zaměřte paprsek tlumených světel doleva nebo doprava. Otáčením ovladače ve směru hodinových ručiček nebo proti směru hodinových ručiček zaměřte paprsek tlumených světel nahoru nebo dolů.

Otáčením ovladače ve směru hodinových ručiček nebo proti směru hodinových ručiček zaměřte paprsek dálkových světel nahoru nebo dolů.

### Nastavení předního mlhového světla (je-li ve výbavě)



OBC3093042L

Přední mlhové světlo je možné nastavit stejně jako světlometry.

Pokud jsou přední mlhová světla a akumulátor v normálním stavu, nastavte přední mlhová světla. Otáčením šroubováku doleva a doprava nastavte sklon předních mlhových světel.

## Záměrný bod

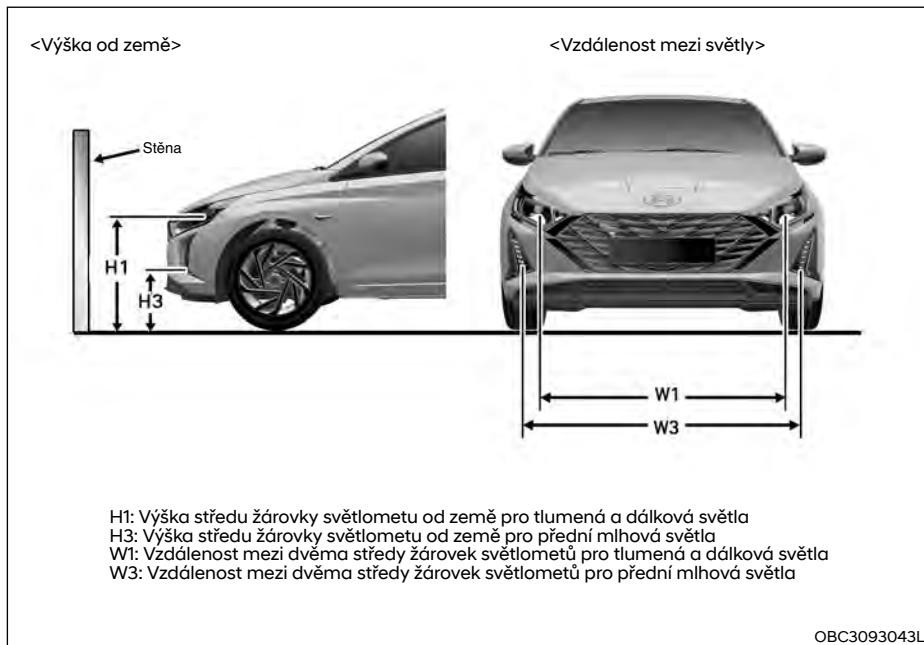

### 1. Světlo (TLUMENÉ – H1, W1 / DÁLKOVÉ – H2, W2)

mm

Stav vozidla	„H1“	„H2“	„W1“	„W2“
Bez řidiče (HAL 2 MFR)	654,9	654,9	1 320	1 320
Bez řidiče (LED 4 MFR)	670,4	622,3	1 396,8	1 233,6
S řidičem (HAL 2 MFR)	646,9	646,9	1 320	1 320
S řidičem (LED 4 MFR)	662,4	614,3	1 396,8	1 233,6

### 2. Mlhové světlo (H3, W3)

Stav vozidla	„H3“	„W3“
Bez řidiče	352	1 434,4
S řidičem	344	1 434,4

## Tlumená světla (levostranné řízení)

■ Vzdálenost 10 m od projekční plochy

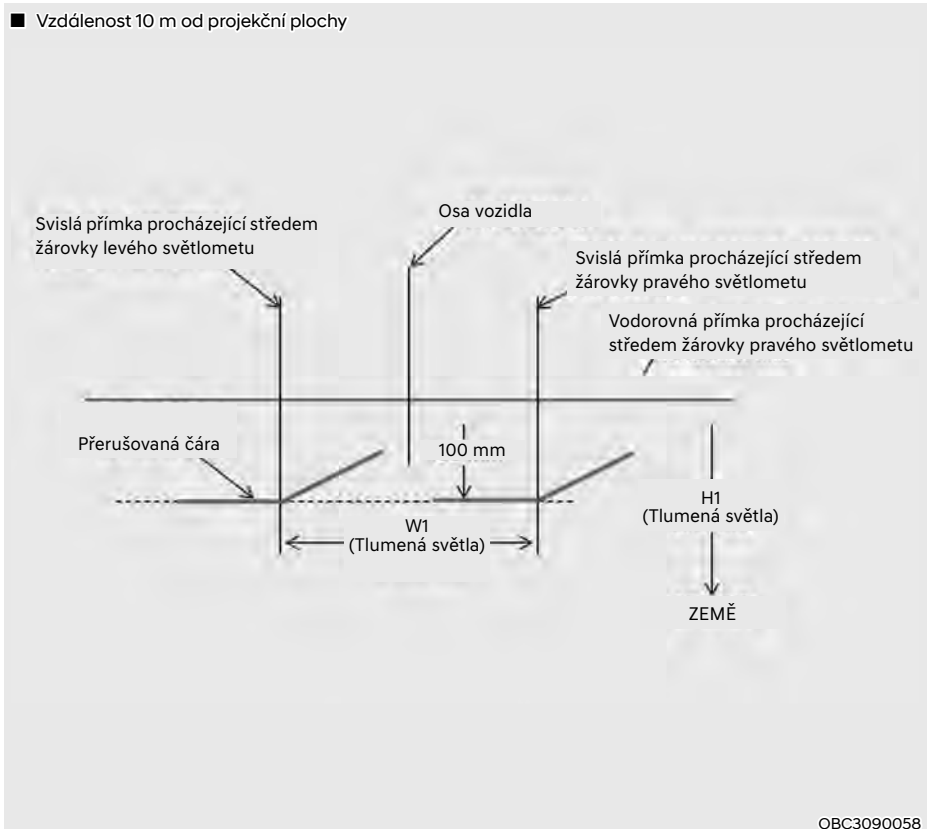

1. Zapněte tlumená světla bez přítomnosti řidiče ve vozidle.
2. Čára ořezu by měla být promítnuta na čáru ořezu jako na obrázku.
3. Při nastavení tlumeného světla by mělo být vertikální nastavení provedeno po horizontálním nastavení.
4. Pokud je ve výbavě zařízení pro nastavení sklonu světlometů, nastavte spínač zařízení pro nastavení sklonu světlometů do polohy 0.

## Tlumená světla (pravostranné řízení)

- Vzdálenost 10 m od projekční plochy

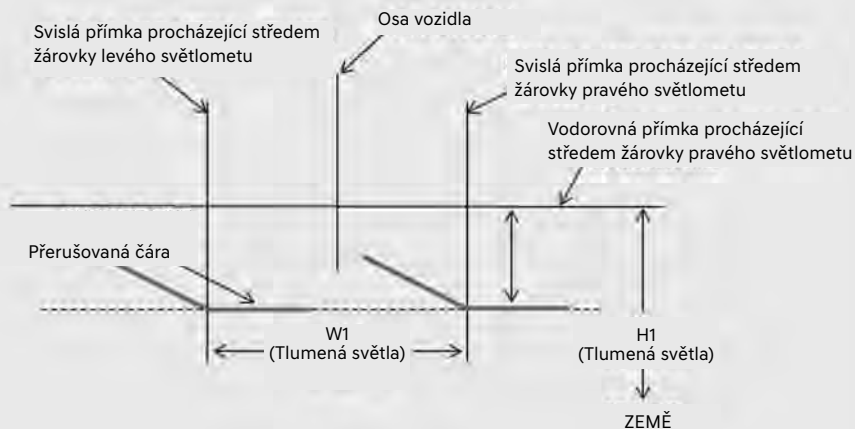

OBC3090059

1. Zapněte tlumená světla bez přítomnosti řidiče ve vozidle.
2. Čára ořezu by měla být promítnuta na čáru ořezu jako na obrázku.
3. Při nastavení tlumeného světla by mělo být vertikální nastavení provedeno po horizontálním nastavení.
4. Pokud je ve výbavě zařízení pro nastavení sklonu světlometů, nastavte spínač zařízení pro nastavení sklonu světlometů do polohy 0.



## Přední světlo do mlhy

- Vzdálenost 10 m od projekční plochy

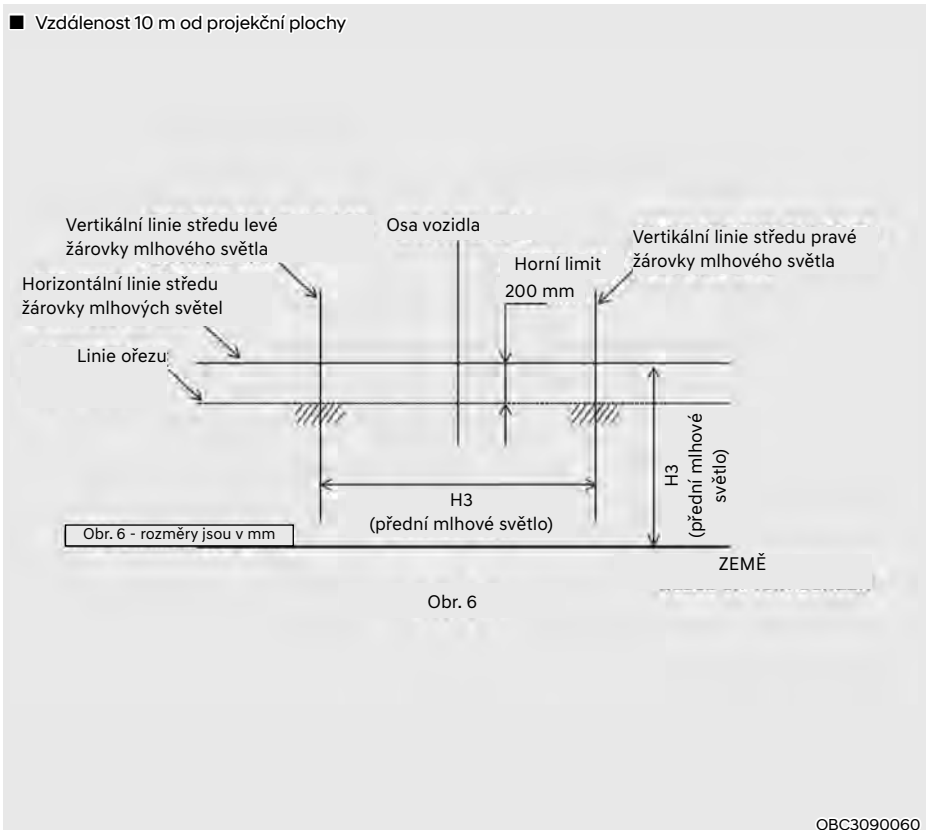

1. Zapněte přední mlhová světla, řidič (75 kg) zůstává ve voze.
2. Čára ořezu by měla být promítnuta do povolené oblasti (šrafovaná plocha).

## Výměna bočního směrového světla

### Typ A



Pokud světlo LED nefunguje, doporučujeme vám nechat vozidlo zkontrolovat u autorizovaného opravce HYUNDAI.

### Typ B



1. Demontujte sestavu žárovky z vozidla vypáčením prosvětlovacího krytu a vytažením sestavy ven.
2. Odpojte elektrický konektor žárovky.
3. Objímku z prosvětlovacího krytu demontujte otočením doleva, dokud výstupky na objímce nejsou nad drážkami v prosvětlovacím krytu.
4. Vytáhněte žárovku přímým tahem.
5. Do objímky vložte novou žárovku.
6. Namontujte zpět objímku a prosvětlovací kryt.
7. Připojte elektrický konektor žárovky.
8. Znovu instalujte těleso světla zpět do karoserie vozidla.

## Výměna žárovky v zadním sdruženém světle

### Typ A

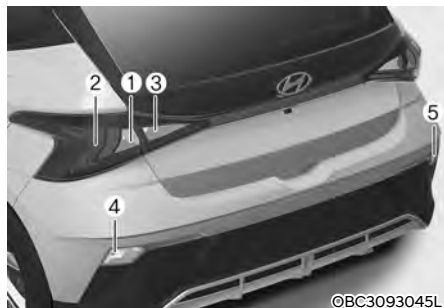

- (1) Směrové světlo
- (2) Koncové/brzdové světlo
- (3) Koncové světlo
- (4) Zadní mlhové světlo / zadní odrazové světlo
- (5) Zpětný světlomet / zadní odrazové světlo

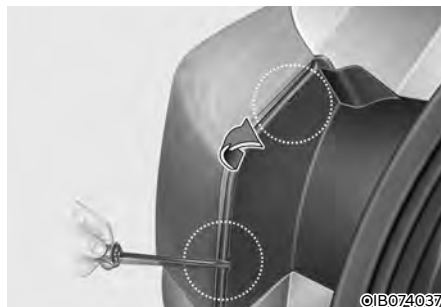

1. Otevřete dveře zavazadlového prostoru.
2. Povolte přídržné šrouby těla světla pomocí křížového šroubováku.
3. Vyjměte sestavu zadního sdruženého světla z karoserie vozidla.

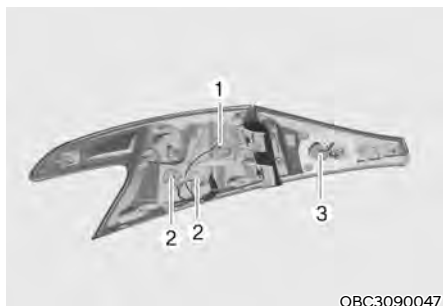

OBC3090047

[1]: Směrové světlo, [2]: Koncové/brzdové světlo, [3]: Koncové světlo

### Směrové světlo, koncové/brzdové světlo

4. Objímku z těla světla demontujte otočením doleva, dokud výstupky na objímce nejsou nad drážkami v těle světla.
5. Žárovku z objímky demontujte zatlačením a otočením doleva, dokud výstupky na žárovce nejsou nad drážkami v objímce. Žárovku vytáhněte z objímky.
6. Žárovku instalujte zpět zatlačením do objímky a otáčením doprava, dokud se nezajistí na svém místě.
7. Objímku vložte zpět do konstrukce světla srovnáním výstupků na objímce s drážkami v konstrukci. Zatlačte objímku do těla světla a objímku otočte doprava.
8. Namontujte sestavu světlometu zpět do karoserie vozidla.

### Koncové světlo

1. Otevřete dveře zavazadlového prostoru a sejměte obložení dveří zavazadlového prostoru.
2. Povolte šroub na krytu ve dveřích zavazadlového prostoru a demontujte kryt.
3. Odpojte konektor a poté odstraňte matice otáčením matic proti směru hodinových ručiček.
4. Vyjměte sestavu světla.



OBC3093050L

[1]: Zadní mlhové světlo, [2]: Zpětný světlomet

### Zadní mlhové světlo, zpětný světlomet

1. Demontujte zadní kolo a kryt kola.
2. Objímku z těla světla demontujte otočením doleva, dokud výstupky na objímce nejsou nad drážkami v těle světla.
3. Žárovku z objímky demontujte zatlačením a otočením doleva, dokud výstupky na žárovce nejsou nad drážkami v objímce. Žárovku vytáhněte z objímky.
4. Do objímky vložte novou žárovku.
5. Namontujte sestavu světlometu zpět do karoserie vozidla.

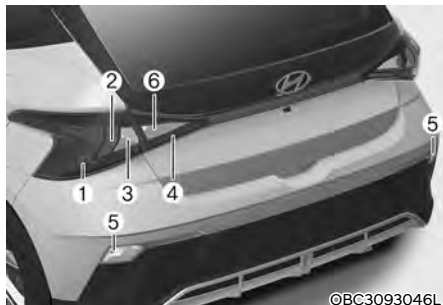
**Typ B**

©BC3093046L

- (1) Koncové světlo
- (2) Brzdová světla
- (3) Směrové světlo
- (4) Koncové světlo
- (5) Zadní mlhové světlo / zadní odrazové světlo
- (6) Zpětný světlomet

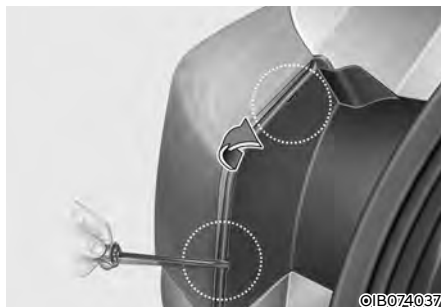

©IB074037



©IB074038

1. Otevřete dveře zavazadlového prostoru.
2. Povolte přídržné šrouby těla světla pomocí křížového šroubováku.
3. Vyjměte sestavu zadního sdruženého světla z karoserie vozidla.

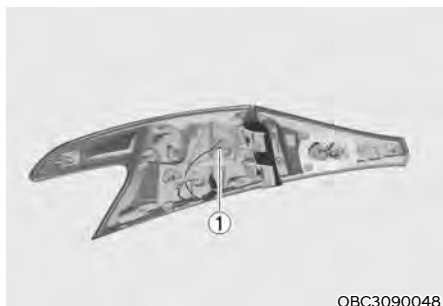

OBC3090048

[1]: Směrové světlo

## Směrové světlo

4. Objímku z těla světla demontujte otočením doleva, dokud výstupky na objímce nejsou nad drážkami v těle světla.
5. Žárovku z objímky demontujte zatlačením a otočením doleva, dokud výstupky na žárovce nejsou nad drážkami v objímce. Žárovku vytáhněte z objímky.
6. Žárovku instalujte zpět zatlačením do objímky a otáčením doprava, dokud se nezajistí na svém místě.
7. Objímku vložte zpět do konstrukce světla srovnáním výstupků na objímce s drážkami v konstrukci. Zatlačte objímku do těla světla a objímku otočte doprava.
8. Namontujte sestavu světlometu zpět do karoserie vozidla.

## Koncové světlo, brzdové světlo

Pokud světlo LED nesvítí, doporučujeme vám nechat systém zkontrolovat u autorizovaného opravce HYUNDAI. Světla LED nelze měnit jako jednotlivou jednotku, protože jde o integrovanou jednotku. Světla LED musí být vyměněna společně s jednotkou.

Světla LED musí kontrolovat nebo opravovat kvalifikovaný mechanik, jinak může dojít k poškození souvisejících částí vozidla.



OBC3093049L

[1]: Zadní mlhové světlo, [2]: Zpětný světlomet

## Zadní mlhové světlo

1. Demontujte zadní kolo a kryt kola.
2. Objímku z těla světla demontujte otočením doleva, dokud výstupky na objímce nejsou nad drážkami v těle světla.
3. Žárovku z objímky demontujte zatlačením a otočením doleva, dokud výstupky na žárovce nejsou nad drážkami v objímce. Žárovku vytáhněte z objímky.
4. Do objímky vložte novou žárovku.
5. Namontujte sestavu světlometu zpět do karoserie vozidla.

## Zpětný světlomet

1. Otevřete dveře zavazadlového prostoru a sejměte obložení dveří zavazadlového prostoru.
2. Povolte šroub na krytu ve dveřích zavazadlového prostoru a demontujte kryt.
3. Odpojte konektor a poté odstraňte matice otáčením matic proti směru hodinových ručiček.
4. Vyjměte sestavu světla.

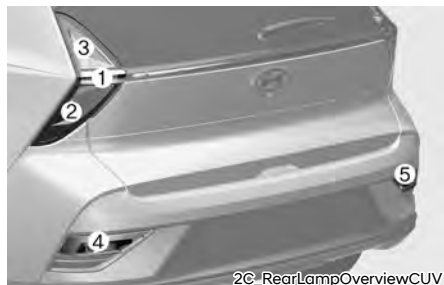
**Typ C**

- (1) Směrové světlo
- (2) Koncové/brzdové světlo
- (3) Koncové světlo
- (4) Zadní mlhové světlo / zadní odrazové světlo
- (5) Zpětný světlomet / zadní odrazové světlo

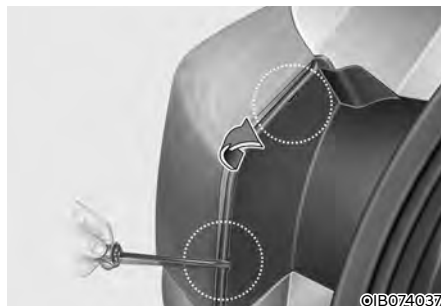

1. Otevřete dveře zavazadlového prostoru.
2. Povolte přídržné šrouby těla světla pomocí křížového šroubováku.
3. Vyjměte sestavu zadního sdruženého světla z karoserie vozidla.



OBC3V091003

[1]: Směrové světlo, [2]: Koncové/brzdové světlo, [3]: Koncové světlo

### Směrové světlo, koncové/brzdové světlo, koncové světlo

4. Objímku z těla světla demontujte otočením doleva, dokud výstupky na objímce nejsou nad drážkami v těle světla.
5. Žárovku z objímky demontujte zatlačením a otočením doleva, dokud výstupky na žárovce nejsou nad drážkami v objímce. Žárovku vytáhněte z objímky.
6. Žárovku instalujte zpět zatlačením do objímky a otáčením doprava, dokud se nezajistí na svém místě.
7. Objímku vložte zpět do konstrukce světla srovnáním výstupků na objímce s drážkami v konstrukci. Zatlačte objímku do těla světla a objímku otočte doprava.
8. Namontujte sestavu světlometu zpět do karoserie vozidla.



2C\_FogLampChangeCUV

[1]: Zadní mlhové světlo

### Zadní mlhové světlo / zadní odrazové světlo

1. Demontujte zadní kolo a kryt kola.
2. Objímku z těla světla demontujte otočením doleva, dokud výstupky na objímce nejsou nad drážkami v těle světla.
3. Žárovku z objímky demontujte zatlačením a otočením doleva, dokud výstupky na žárovce nejsou nad drážkami v objímce. Žárovku vytáhněte z objímky.
4. Do objímky vložte novou žárovku.
5. Namontujte sestavu světlometu zpět do karoserie vozidla.



## Typ D



- (1) Směrové světlo
- (2) Koncové/brzdové světlo
- (3) Zadní mlhové světlo / zadní odrazové světlo
- (4) Zpětný světlomet / zadní odrazové světlo

### Směrové světlo, koncové světlo, brzdové světlo

Pokud světlo LED nesvítí, doporučujeme vám nechat systém zkontrolovat u autorizovaného opravce HYUNDAI. Světla LED nelze měnit jako jednotlivou jednotku, protože jde o integrovanou jednotku. Světla LED musí být vyměněna společně s jednotkou.

Světla LED musí kontrolovat nebo opravovat kvalifikovaný mechanik, jinak může dojít k poškození souvisejících částí vozidla.



[1]: Zadní mlhové světlo

### Zadní mlhové světlo / zadní odrazové světlo

1. Demontujte zadní kolo a kryt kola.
2. Objímku z těla světla demontujte otočením doleva, dokud výstupky na objímce nejsou nad drážkami v těle světla.
3. Žárovku z objímky demontujte zatlačením a otočením doleva, dokud výstupky na žárovce nejsou nad drážkami v objímce. Žárovku vytáhněte z objímky.
4. Do objímky vložte novou žárovku.
5. Namontujte sestavu světlometu zpět do karoserie vozidla.

## Výměna žárovky přídatného brzdového světla

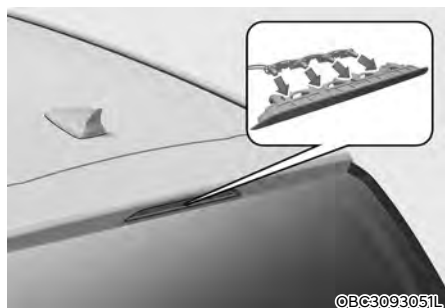

1. Otevřete dveře zavazadlového prostoru.
2. Demontujte objímku otáčením proti směru hodinových ručiček, dokud výstupky na objímce nebudou nad drážkami v těle světla.
3. Žárovku z objímky demontujte zatlačením a otočením doleva, dokud výstupky na žárovce nejsou nad drážkami v objímce. Žárovku vytáhněte z objímky.
4. Žárovku instalujte zpět zatlačením do objímky a otáčením doprava, dokud se nezajistí na svém místě.
5. Objímku vložte zpět do konstrukce světla srovnáním výstupků na objímce s drážkami v konstrukci. Zatlačte objímku do těla světla a objímku otočte doprava.

## Výměna žárovky osvětlení registrační značky

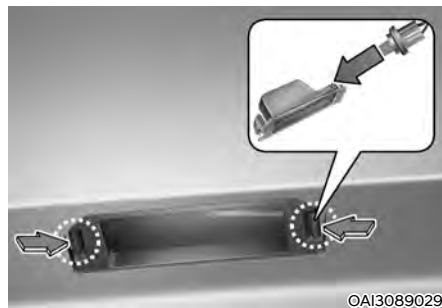

1. Použijte plochý šroubovák a opatrně vypačte prosvětlovací kryt ze sestavy světla.
2. Objímku z těla světla demontujte otočením doleva, dokud výstupky na objímce nejsou nad drážkami v těle světla.
3. Vytáhněte žárovku přímým tahem.
4. Namontujte novou žárovku.
5. Zpětnou instalaci proveďte v opačném pořadí.

## Výměna žárovky osvětlení interiéru

### ■ Světlo na čtení

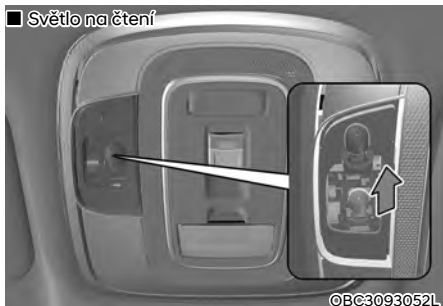

### ■ Osvětlení interiéru

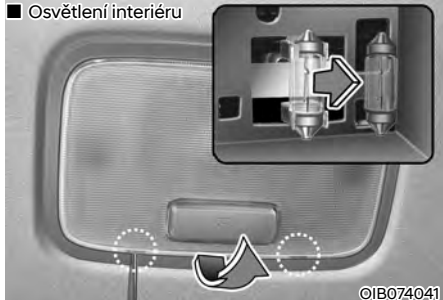

### ■ Osvětlení schránky před spolujezdcem



### ■ Osvětlení zavazadlového prostoru



1. Použijte plochý šroubovák a opatrně vypačte prosvětlovací kryt z těla světla v interiéru.
2. Vytáhněte žárovku přímým tahem.
3. Do objímky vložte novou žárovku.
4. Nastavte výstupky prosvětlovacím krytu nad drážky v těle světla v interiéru a zacvakněte prosvětlovací kryt na své místo.

### **POZNÁMKA**

**Dejte pozor, ať nepoškodíte kryt, výstupky ani plastovou konstrukci.**

## PÉČE O VZHLED VOZIDLA

### POZNÁMKA

Jestliže parkujete své vozidlo v blízkosti vývěsního štítu z nerezové oceli nebo budovy se skleněnou fasádou, plastové díly exteriéru vozidla, jako je nárazník, spoiler, obložení, světlometry nebo vnější zpětné zrcátko, mohou být poškozeny slunečním zářením odraženým od vývěsního štítu nebo budovy. Abyste předešli poškození plastových dílů exteriéru vozidla, měli byste se vyhnout parkování v místech, kde může docházet k odražení světla, anebo používat krycí plachtu na vozidlo. (Odstín barvy vnějších plastových dílů použitých na vašem vozidle se může lišit.)

### Péče o exteriér vozidla

#### Obecná upozornění ohledně exteriéru

Je velmi důležité dodržovat instrukce na štítku, když používáte chemické čisticí prostředky nebo leštidla. Přečtěte si všechna varování a upozornění na štítku.

### Údržba laku

#### Mytí

Abyste ochránili lak vašeho vozidla před korozí a poškozením, myjte vozidlo důkladně a často, minimálně jednou měsíčně, vlažnou nebo studenou vodou.

Po jízdě v terénu byste měli vaše vozidlo umýt po každé takové jízdě. Speciální pozornost věnujte odstranění usazené soli, nečistotám, blátu a dalším cizím materiálům. Ujistěte se, že otvory pro výtok vody v dolní části dveří a prahů jsou čisté a průchodné.

Hmyz, asphalt, míza ze stromů, ptačí trus, průmyslový spad a podobné usazeniny mohou poškodit lak vašeho vozidla, pokud nejsou ihned odstraněny.

Dokonce ani okamžitě umytí obyčejnou vodou nemusí odstranit všechny tyto nečistoty úplně. Může být použito jemné mýdlo, které je bezpečné použít na lakované povrchy.

Po umytí vozidlo důkladně opláchněte vlažnou nebo studenou vodou. Nedovolte, aby na laku mýdlo zaschlo.

### POZNÁMKA

- **Nepoužívejte silné mýdlo, chemická rozpouštědla nebo horkou vodu a nemyjte vozidlo na přímém slunci, nebo když je karoserie vozidla horká.**
- **Buďte opatrní při mytí bočních oken vašeho vozidla.**  
Zejména tlakovou vodou. Voda může proniknout okny a namočit interiér.
- **Abyste předešli poškození plastových součástí a světel, nečistěte je chemickými rozpouštědly nebo silnými čisticími prostředky.**



### VÝSTRAHA

#### Mokrě brzdy

**Po umytí vozidla si brzdy vyzkoušejte při pomalé jízdě, abyste zjistili, že voda nemá vliv na jejich funkci. Pokud je výkonnost brzd horší, vysušte brzdy lehkým přibrzděním při pomalé rychlosti.**

#### Vysokotlaké mytí

- Při používání myček s vysokotlakým proudem vody udržujte od vozidla dostatečnou vzdálenost.  
Nedostatečný odstup nebo nadměrný tlak mohou způsobit poškození součástí vozidla nebo průnik vody.
- Na kameru, snímače ani jejich okolí nesměrujte přímý proud vysokotlaké vody. Působení vody pod vysokým tlakem může způsobit, že zařízení nebude fungovat správně.
- Nedávejte konec trysky blízko k pryžovým nebo plastovým krytům či ke konektorům, neboť by se mohly při zasažení vodou pod vysokým tlakem poškodit.



### POZNÁMKA

- **Mytí vodou v motorovém prostoru včetně mytí vysokotlakou vodou může mít za následek poruchu elektrických obvodů v motorovém prostoru.**
- **Nikdy nedovolte, aby voda nebo jiné kapaliny přišly do kontaktu s elektrickými/elektronickými součástmi uvnitř vozidla, jelikož tím může dojít k jejich poškození.**

### POZNÁMKA

Vozidlo s matným lakem (je-li ve výbavě)

Neměli byste používat automatické myčky, které používají rotující kartáče, neboť ty mohou poškodit povrch vašeho vozidla. Parní čištění, které myje povrch vozidla při vysoké teplotě, může způsobit přilnutí oleje a zanechání obtížně odstranitelných skvrn.

Při mytí vozidla používejte měkký hadřík (např. utěrku z mikrovlákná nebo houbu) a osušte je utěrkou z mikrovlákná. Když vozidlo myjete ručně, neměli byste používat čisticí prostředek aplikující vosk. Jestliže je povrch vozidla silně znečištěný (pískem, prachem, nečistotami), před mytím jej nejprve opláchněte vodou.

### Voskování

Vozidlo navoskujte, pokud voda již na laku nevytváří kapky.

Před voskováním vždy vozidlo umyjte a osušte. Používejte kvalitní tekutý nebo krémový vosk a dodržujte instrukce výrobce. Voskujte všechny kovové části, abyste je ochránili a uchovali jejich lesk. Při odstraňování oleje, asfaltu a podobných materiálů čisticím prostředkem pro odstraňování skvrn se obvykle odstraní z laku i vosk. Tyto místa opět navoskujte, i když zbytek vozidla ještě není nutné voskovat.

### POZNÁMKA

- **Pokud budete utírat prach nebo nečistoty z karoserie suchým hadrem, poškrábete lak.**
- **Na chromované nebo eloxované hliníkové díly nepoužívejte drátěnku, brusné čisticí prostředky nebo silná rozpouštědla, která obsahují vysoce alkalické nebo žíravé přísady. Výsledkem může být poškození ochranné vrstvy a změna barvy nebo poškození laku.**

### POZNÁMKA

Vozidlo s matným lakem (je-li ve výbavě)

Nepoužívejte žádné prostředky pro ochranu laku, jako jsou čisticí prostředky, brusné čisticí prostředky a leštidla. Dojde-li k nanesení vosku, okamžitě vosk odstraňte odstraňovačem silikonu. Je-li na povrchu asfalt nebo znečištění asfaltem, vyčistěte jej odstraňovačem asfaltu. Dbejte však, abyste na lakované místo nevyvíjeli přílišný tlak.

### **Opravy poškození laku**

Hluboké rýhy nebo poškození kamínky na lakovaném povrchu musí být okamžitě opraveny. Obnažený kov rychle podléhá korozi a poškození pak může vyžadovat nákladnou opravu.

#### **POZNÁMKA**

**Pokud dojde k poškození vozidla a je nutné opravit nebo vyměnit kovový díl, ujistěte se, že karosárna aplikuje antikoroziční materiály na opravené nebo vyměněné díly.**

#### **POZNÁMKA**

**Vozidlo s matným lakem (je-li ve výbavě)**

**U vozidel s matným lakem nelze opravit pouze poškozené místo a je zapotřebí oprava celého dílu. Je-li vozidlo poškozeno a vyžaduje lakování, doporučujeme vám nechat si provést údržbu a opravu vašeho vozidla u autorizovaného opravce HYUNDAI. Dbejte maximální opatrnosti, protože je po opravě obtížné obnovit stejnou kvalitu.**

### **Údržba lesklého kovu**

- Pokud chcete odstranit asfalt a hmyz, použijte přípravek na odstraňování asfaltu. Nepoužívejte škrabku ani ostré předměty.
- Pokud chcete ochránit díly z lesklého kovu před korozi, použijte vosk nebo ochranný prostředek na chromované povrchy a rozleštěte je do vysokého lesku.
- Během zimy nebo v přímořských oblastech ošetřete díly z lesklého kovu silnější vrstvou vosku nebo ochranného prostředku. V případě nutnosti ošetřete díly nekorozivní vazelinou nebo jinou ochrannou směsí.

### **Údržba podvozku**

Korozivní materiály používané pro odstranění ledu a sněhu a snížení prašnosti se mohou usazovat na podvozku. Pokud nejsou tyto materiály odstraněny, urychlují korozi dílů podvozku, například palivového potrubí, rámu, podlahy a výfukového systému, i když jsou ošetřeny proti korozi.

Jednou měsíčně, po jízdě v terénu a na konci zimy důkladně opláchněte podvozek a podběhy kol vlažnou nebo studenou vodou. Těmto oblastem věnujte zvláštní pozornost, protože bláto a nečistoty zde nejsou tolik vidět. Horší je, když se nečistoty z vozovky znovu namočí, aniž by se odstranily. V dolních částech dveří, prahů a nosníků rámu jsou otvory pro výtok vody, které by neměly být ucpané nebo znečištěné; zachycená voda v těchto částech může způsobit korozi.



## VÝSTRAHA

Po umytí vozidla si brzdy vyzkoušejte při pomalé jízdě, abyste zjistili, že voda nemá vliv na jejich funkci. Pokud je výkonnost brzd horší, vysušte brzdy lehkým přibrzděním při pomalé rychlosti.

### Údržba hliníkových kol

Hliníková kola jsou opatřena průhledným ochranným lakem.

## POZNÁMKA

- Na hliníková kola nepoužívejte brusné čisticí prostředky, leštidla, rozpouštědla nebo drátěné kartáče.
- Čistěte kola, když jsou studená.
- Používejte pouze jemné mýdlo nebo neutrální čisticí prostředek a důkladně je opláchněte vodou. Také očistěte kola po jízdě po silnici ošetřené solí.
- Nemyjte kola v myčce s vysokorychlostními kartáči.
- Nepoužívejte žádné alkalické nebo kyselé čisticí prostředky.

## Ochrana proti korozi

### Ochrana vašeho vozidla před korozi

Při výrobě svých vozidel nejvyšší kvality používáme nejmodernější a nejpokrokovější metody ochrany proti korozi. To je ovšem pouze jedna část komplexního boje proti korozi. Aby byla zachována dlouhodobá odolnost vozidla proti korozi, je nutná určitá spolupráce majitele vozidla.

### Obecné příčiny koroze

Nejběžnější příčiny koroze jsou následující:

- Sůl používaná v zimě pro úpravu silnic, nečistoty a vlhkost, které se nahromadí na spodku vozidla.
- Odstranění laku nebo ochranných vrstev; kamínky, šterkem, oděrem nebo malým škrábancí a promáčklínami, které nechávají kov nechráněný proti korozi.

### Oblasti se zvýšeným výskytem korozivních vlivů

Pokud bydlíte v oblasti, kde je vaše vozidlo pravidelně vystaveno působení korozivních vlivů, nabývá antikorozní ochrana zvláštní důležitosti. Nejběžnější příčiny zvýšeného rizika koroze jsou oblasti s hojným používáním soli pro úpravu silnic, chemikálie pro snížení prašnosti, vzduch v přímořských oblastech a průmyslový spád.

### Vlhkost způsobuje korozi

Ve vlhkém prostředí je nejvyšší riziko výskytu koroze. Například koroze se značně urychluje v prostředí s vysokou vlhkostí, obzvláště při teplotách těsně nad bodem mrazu. V takovém prostředí udržuje kontakt korozivních látek s povrchem vozidla vlhkost, která se velmi pomalu odpařuje.

Korozivní je především bláto, protože pomalu vysychá a udržuje vlhkost v místě kontaktu s vozidlem. I když bláto vypadá jako suché, stále může udržovat vlhkost a podporovat korozi.

Rovněž vysoké teploty mohou korozi urychlovat obzvláště u komponentů, které nejsou dostatečně větrány. Ze všech těchto důvodů je velmi důležité udržovat vozidlo v čistotě bez nánosů bláta a jiných materiálů. To se týká nejen viditelných ploch, ale zejména spodku vozidla.

### Preventivní opatření proti korozi

Dodržováním následujících pokynů můžete napomoci ochraně vašeho vozidla proti korozi:

### Udržujte váš vůz v čistotě

Nejlepší způsob ochrany vozidla proti korozi je udržovat ho v čistotě bez nánosů korozivních materiálů. Obzvláště důležité je věnovat pozornost spodku vozidla.

- Pokud bydlíte v oblasti s vysokým výskytem korozivních látek – v přímořských oblastech, v místech s vysokým průmyslovým znečištěním, kyselými dešti nebo v místech, kde se silnice často ošetřují solí atd. – měli byste věnovat antikorozi ochraně zvýšenou péči. V zimě alespoň jednou měsíčně omyjte spodek vozidla hadicí a po skončení zimy spodek vozidla znovu důkladně opláchněte.
- Když čistíte podvozek vozu, věnujte zvláštní pozornost dílům, které jsou pod blatníky a v ostatních místech, kam není vidět. Čistění proveďte důkladně; namočení nahromaděného bláta namísto jeho odstranění uspíší korozi namísto toho, aby jí zabránilo v postupu. K odstranění bláta a korozivních materiálů se velmi dobře hodí tlaková voda nebo tlaková pára.
- Při čistění spodních částí dveří a nosných komponentů rámu nechávejte odtokové otvory otevřené, aby vlhkost mohla unikat a nebyla uzavřena uvnitř, což by opět urychlovalo korozi.



### *Udržujte garáž suchou*

Neparkujte vozidlo ve vlhké, nedostatečně větrané garáži. Takové prostředí je velmi příznivé pro vznik koroze. To platí obzvláště v případech, kdy vozidlo myjete v garáži nebo do garáže zajedete s mokrým vozidlem nebo vozidlem pokrytým sněhem, blátem nebo ledem. Dokonce i vyhřívání garáž může urychlovat korozi, pokud není dobře větraná, aby se vlhkost mohla rozptýlit.

### *Udržujte vrchní lak v dobrém stavu*

Jakékoli drobné porušení vrchního laku vždy co nejdříve ošetřete opravným lakem, abyste snížili riziko vzniku koroze. Pokud je obnažen holý plech, doporučuje se svěřit opravu odborníkům.

**Ptačí trus:** Ptačí trus je vysoce korozivní a může poškodit lakované povrchy během několika hodin. Ptačí trus vždy odstraňte co nejdříve.

### *Nezanedbávejte interiér*

Vlhkost se může hromadit pod rohožkami a koberečky a způsobovat korozi. Pravidelně kontrolujte koberečky a podlahu pod nimi, zda je vše suché. Buďte zvláště pečliví, pokud ve voze převážíte hnojiva, čisticí prostředky nebo chemikálie.

Tyto komodity převázejte pouze v odpovídajících přepravních obalech. Rozlité tekutiny vytřete, postižené místo opláchněte čistou vodou a nechte dokonale vyschnout.

## **Péče o interiér vozidla**

### **Obecné pokyny týkající se interiéru**

Zabraňte, aby vnitřní části vozidla přišly do kontaktu s chemikáliemi, jako jsou parfémy, kosmetické oleje, opalovací krémy, krémy na ruce a osvěžovače vzduchu. Podobné látky mohou způsobit poškození nebo vyblednutí součástí interiéru. Jestliže dojde k jejich kontaktu s přístrojovou deskou, ihned je setřete.

Správné čištění povrchů interiéru vozidla, viz následující instrukce.

### **POZNÁMKA**

**Nikdy nedovolte, aby voda nebo jiné kapaliny přišly do kontaktu s elektrickými/elektronickými součástmi uvnitř vozidla, jelikož tím může dojít k jejich poškození.**

### **POZNÁMKA**

**Když čistíte kožené produkty (volant, sedadla atd.), použijte neutrální čisticí prostředky nebo roztoky s nízkým obsahem alkoholu. Pokud použijete roztok s vysokým obsahem alkoholu nebo kyselé/alkalické čisticí prostředky, barva kůže může vyblednout nebo se může povrch odloupnout.**

## **Čištění čalounění a obložení interiéru**

### **Povrchy interiéru vozidla (je-li ve výbavě)**

Prach a volné nečistoty odstraňte z povrchů interiéru smetáčkem nebo vysavačem.

V případě potřeby očistěte povrchy interiéru směsí teplé vody a šetrného čisticího prostředku (před použitím vyzkoušejte všechny čisticí prostředky na skryté ploše).

### **Tkanina (je-li ve výbavě)**

Prach a volné nečistoty odstraňte z tkaniny smetáčkem nebo vysavačem. Čistěte jemným mýdlovým roztokem určeným pro čalounění nebo koberce. Čerstvé skvrny odstraňte ihned prostředkem na odstraňování skvrn. Pokud nebudete čerstvým skvrnám věnovat okamžitou pozornost, na tkanině může zůstat flek a může dojít ke změně barvy. Pokud není materiál správně udržován, také se může snížit jeho odolnost proti ohni.

### **POZNÁMKA**

**Používání jiných než doporučených čisticích prostředků a postupů může ovlivnit vzhled a odolnost tkanin proti ohni.**

## **Kůže (je-li ve výbavě)**

- Vlastnosti kožených sedadel
  - Kožená sedadla jsou vyrobena ze svrchní kůže zvířat, která prochází před výrobou sedadel speciálním zpracováním. Jelikož jde o přírodní produkt, každá její část se liší v tloušťce nebo hustotě. Kůže se může zvrásnit, což je přirozeným důsledkem jejího natahování a smršťování v závislosti na teplotě a vlhkosti.
  - Sedadlo je vyrobeno z pružné látky, která zvyšuje pohodlí.
  - Součásti, které jsou v kontaktu s tělem, jsou vytvarované a boční opěrná část je vysoká, což přináší jízdní komfort a stabilitu.
  - Zvrásnění, které se na kůži může objevit, je přirozeným důsledkem jejího používání. Nejde o závadu.



### **POZOR**

- **Zvrásnění nebo oděrky, které se na kůži přirozeně objevují v průběhu času, nejsou kryty zárukou.**
- **Opasky s kovovými prvky, zipy nebo klíče v zadních kapsách mohou poškodit látku na sedadlech.**
- **Dejte pozor, ať se sedadla nenamočí. Může dojít ke změně vzhledu přírodní kůže.**
- **Džíny nebo oděvy, které procházejí bělením, mohou kontaminovat povrch sedadel.**

- Péče o kožená sedadla
  - Pravidelně sedadla luxujte a odstraňte prach a písek ze sedadel. Zabráníte tím oděrkám a poškození kůže a uchováte vysokou její kvalitu.
  - Sedadla z přírodní kůže často čistěte suchou, jemnou látkou.
  - Vhodný prostředek na ochranu kůže může zabránit odírání kůže a pomoci uchovat barvu. Při používání prostředku na ochranu kůže si nezapomeňte přečíst pokyny a probrat jeho použití s odborníkem.
  - Kůže ve světlé barvě, jako je béžová nebo krémově béžová, se snadno ušpiní a skvrny jsou viditelné. Pravidelně sedadla čistěte.
  - Neotírejte kůži vlhkou látkou. Může dojít k popraskání povrchu.
- Čištění kožených sedadel
  - Ihned odstraňte všechny nečistoty. Pokyny pro odstraňování nečistot naleznete níže.
  - Kosmetické produkty (krémy na opakování, kosmetické podklady atd.)  
Naneste čisticí prostředek na hadřík a očistěte znečištěné místo. Setřete krém vlhkou látkou a odstraňte vodu suchou látkou.
  - Nápoje (káva, nealko atd.)  
Naneste malé množství neutrálního čisticího prostředku a otírejte, dokud znečištění neodstraníte.
  - Olej  
Ihned odstraňte olej savou látkou a očistěte pomocí odstraňovače skvrn, určeného pouze pro přírodní kůži.
  - Žvýkačka  
Zmraze žvýkačku ledem a postupně ji odstraňte.

### **Čištění tříbodových bezpečnostních pásů**

Bezpečnostní pásy čistěte jemným mýdlovým roztokem doporučeným pro čalounění nebo koberce. Dodržujte instrukce přiložené k mýdlu. Nebělte nebo znovu neobarvujte pásy, protože by mohlo dojít k jejich zeslabení.

### **Čištění vnitřní strany oken**

Pokud jsou vnitřní skleněné povrchy oken ve vozidle zamlžené (tj. pokryté mastným filmem), měly by být vyčištěny čisticím prostředkem na sklo. Postupujte podle instrukcí na nádobce čisticího prostředku na sklo.

### **POZNÁMKA**

**Neškrábejte vnitřní část zadního okna. Mohlo by dojít k poškození mřížky vyhřívání zadního okna.**

## SYSTÉM ŘÍZENÍ EMISÍ

Systém řízení emisí ve vašem vozidle je krytý písemnou omezenou zárukou. Přečtěte si prosím informace o záruce v garanční knížce ve vašem vozidle.

Vaše vozidlo je vybaveno systémem řízení emisí, aby splnilo všechna nařízení týkající se emisí.

Systém řízení emisí se skládá z následujících tří celků.

- (1) Systém řízení emisí klikové skříně
- (2) Systém řízení palivových par
- (3) Systém řízení výfukových zplodin

Pro zajištění správné funkce systémů řízení emisí se doporučuje, abyste nechali váš vůz prohlédnout a udržovat autorizovaným opravcem HYUNDAI v souladu s plánem údržby v této příručce.

### POZNÁMKA

**Pro kontrolní a údržbový test (s elektronickým stabilizačním systémem (ESC))**

- **Abyste předešli vynechávání motoru během testu na dynamometru, vypněte elektronický stabilizační systém (ESC) stisknutím spínače ESC.**
- **Po testu na dynamometru ESC znovu zapněte dalším stisknutím spínače ESC.**

### 1. Systém řízení emisí klikové skříně

Systém nucené ventilace klikové skříně brání znečištění ovzduší plyny vytlačovanými z klikové skříně. Tento systém přivádí čerstvý filtrovaný vzduch do klikové skříně hadicí sání vzduchu. Čerstvý vzduch se v klikové skříně mísí s odpadními plyny a je nasáván přes ventil PCV do spalovací soustavy.

### 2. Systém řízení palivových par

Tento systém brání úniku palivových par do ovzduší.

#### **Zásobník par**

Palivové páry vznikající v palivové nádrži jsou absorbovány do palubního zásobníku par. Při chodu motoru jsou palivové páry nahromaděné v zásobníku přiváděny do vyrovnávací komory přes elektromagnetický ventil vytlačování par.

#### **Elektromagnetický ventil vytlačování par (PCSV)**

Elektromagnetický ventil vytlačování par je řízen řídicím modulem motoru (ECM); když je teplota chladicí kapaliny motoru nízká (během chodu motoru na volnoběh), ventil PCSV se uzavře, aby odpařované palivo nebylo nasáváno do motoru. Po zahřátí motoru při normální jízdě se ventil PCSV otevře a odpařované palivo je nasáváno do motoru.

### 3. Systém řízení výfukových zplodin

Jedná se o velmi účinný systém, který minimalizuje obsah škodlivin ve výfukových plynech a zároveň udržuje dobrou výkonnost vozidla.

#### Upozornění k výfukovým plynům motoru (oxid uhelnatý)

- Oxid uhelnatý může být přítomný ve výfukových plynech. Proto pokud cítíte výfukové plyny uvnitř vozidla, nechte jej okamžitě zkontrolovat a opravit. Jakmile zaregistrujete pronikání výfukových plynů do vašeho vozidla, pokračujte v jízdě pouze se všemi okny úplně otevřenými. Okamžitě nechte vaše vozidlo zkontrolovat a opravit.

#### VÝSTRAHA

**Výfukové plyny obsahují oxid uhelnatý (CO). I když je bez barvy a zápachu, je nebezpečný a při vdechnutí může způsobit smrt. Abyste předešli otravě CO, dodržujte následující instrukce.**

- Nenechávejte motor běžet ve stísněných nebo uzavřených prostorech (například v garáži) po dobu delší, než je nezbytně nutné pro výjezd nebo opuštění tohoto prostoru.
- Když s vozidlem zastavíte s běžícím motorem na otevřeném prostranství po delší dobu, nastavte systém větrání (podle potřeby) tak, aby do vozidla nasával vzduch zvenku.
- Nikdy nesedte v zaparkovaném vozidle po delší dobu s běžícím motorem.
- Pokud motor zhasne nebo jej není možné nastartovat, nepřiměřený počet pokusů o nastartování motoru může mít za následek poškození systému řízení emisí.

#### Provozní pokyny pro katalyzátory (je-li ve výbavě)

#### WARNING

**Výfukový systém a systém katalyzátoru jsou velmi horké, když motor běží nebo krátce po vypnutí motoru. Aby nedošlo k ZÁVAŽNÉMU nebo SMRTELNÉMU ZRANĚNÍ:**

- **Neparkujte vozidlo, nenechávejte ho běžet ve volnoběhu ani s ním nejezdíte přes hořlavé předměty jako tráva, porost, papír, listy atd. nebo v jejich blízkosti. Horký výfukový systém může hořlavé předměty pod vaším vozidlem zapálit.**
- **Nepřibližujte se k výfukovému systému nebo katalyzátoru, hrozí nebezpečí popálení.**

**Také nedemontujte tepelnou izolaci výfukového systému, neutěšňujte spodní část vozidla a ani nezakrývejte vozidlo za účelem ochrany proti korozi. Za určitých podmínek to může představovat riziko požáru.**

Vaše vozidlo je vybaveno katalytickým zařízením na řízení emisí.

Proto musí být dodržovány následující pokyny:

- U zážehových motorů používejte pouze BEZOLOVNATÉ PALIVO.
- Neprovozujte vozidlo, pokud motor vynechává nebo výrazně ztratil výkonnost.
- Nepoužívejte motor nesprávně ani jej nepřetěžujte. Příkladem nesprávného používání je jízda z kopce s vypnutým motorem a jízda z příkrých svahů se zařazeným rychlostním stupněm a vypnutým motorem.
- Neprovozujte motor ve vysokých volnoběžných otáčkách po delší dobu (5 minut nebo déle).
- Neupravujte ani se nepokoušejte zasahovat do součástí motoru nebo

systému řízení emisí. Doporučujeme, aby všechny kontroly a seřízení prováděl autorizovaný opravce vozů HYUNDAI.

- Nejezděte s téměř prázdnou palivovou nádrží. Dojde-li vám palivo, může začít vynechávat motor, což má za následek nadměrné zatížení katalyzátoru.

Pokud nebudete dodržovat tyto pokyny, mohlo by dojít k poškození katalyzátoru a vašeho vozidla. Navíc takové počínání může mít vliv na platnost záruk.

### **Filtr pevných částic zážehového motoru (GPF) (je-li ve výbavě)**

Systém filtru pevných částic (GPF) zážehového motoru odstraňuje pevné částice z výfukových plynů.

Na rozdíl od jednoúčelového vzduchového filtru, filtr pevných částic automaticky spaluje (nebo oxiduje) a odstraňuje nahromaděné pevné částice podle jízdních podmínek.

Jinými slovy nahromaděné pevné částice jsou odstraňovány řídicím systémem motoru a spalovány při vysoké teplotě výfukových plynů za normální/vysoké rychlosti.

Nicméně pokud je vozidlo opakovaně provozováno na krátké vzdálenosti nebo dlouhodobě při nízké rychlosti, nahromaděné pevné částice se nemusí automaticky odstranit z důvodu nízké teploty výfukových plynů. V takovém případě mohou nahromaděné pevné částice dosáhnout určitého množství, bez ohledu na proces oxidace pevných částic, načež se rozsvítí kontrolka GPF.

Kontrolka filtru pevných částic zážehového motoru (GPF) zhasne při jízdě rychlostí vyšší než 80 km/h při otáčkách motoru v rozmezí 1 500 až 4 000 ot./min a se zařazeným minimálně 3. převodovým stupněm po dobu cca 30 minut.

Pokud kontrolka GPF začne blikat nebo se zobrazí varovné hlášení „Check exhaust system“ (Zkontrolujte výfukový systém), přestože jste s vozidlem jeli výše popsáním způsobem, doporučujeme vám nechat systém GPF zkontrolovat autorizovaným opravcem HYUNDAI.

Pokud vozidlo jede po delší dobu se stále blikající kontrolkou GPF, může se poškodit systém GPF a zvýšit spotřeba paliva.



### **VÝSTRAHA**

**Benzin  
(je-li ve výbavě GPF)**

**Pokud je vaše vozidlo vybaveno systémem GPF, doporučujeme vám používat pouze benzin s kontrolovanou kvalitou.**

**Pokud použijete jiný benzin obsahující nespécifikovaná aditiva, může dojít k poškození systému GPF a problémům s emisemi.**

# Rejstřík

---

**A**

Adaptivní tempomat (SCC) .....	7-68
Činnost adaptivního tempomatu.....	7-70
Nastavení adaptivního tempomatu.....	7-69
Porucha a omezení funkce adaptivního tempomatu.....	7-79
Airbag – přídatný zádržný systém .....	3-40
Co se stane po rozvinutí airbagů .....	3-50
Další bezpečnostní pokyny .....	3-57
Dětský zádržný systém neinstalujte na přední sedadlo spolujezdce .....	3-51
Jak systém airbagů funguje? .....	3-47
Kde jsou airbagy? .....	3-42
Péče o systém SRS .....	3-56
Proč se při srážce můj airbag nerozvinul?.....	3-51
Varovné štítky airbagu.....	3-57
Aktivní vzduchová klapka .....	6-57
Porucha .....	6-57
Akumulátor .....	9-36
Nabíjení akumulátoru.....	9-38
Nejlepší servis akumulátoru .....	9-37
Opětovná nastavení součástí vozidla.....	9-39
Štítek s údaji o kapacitě akumulátoru .....	9-38
Alarm .....	5-19
Asistenční systém dálkových světel (HBA) .....	5-50
Činnost asistenčního systému dálkových světel.....	5-51
Nastavení asistenčního systému dálkových světel.....	5-50
Porucha a omezení funkce asistenčního systému dálkových světel.....	5-51
Asistenční systém pro prevenci srážky vpředu (FCA) (kombinovaný snímač) ..	7-14
Činnost asistenčního systému pro prevenci srážky vpředu.....	7-18
Nastavení asistenčního systému pro prevenci srážky vpředu .....	7-16
Porucha a omezení funkce asistenčního systému pro prevenci srážky vpředu ..	7-23
Asistenční systém pro prevenci srážky vpředu (FCA) (pouze přední kamera).....	7-2
Činnost asistenčního systému pro prevenci srážky vpředu.....	7-5
Nastavení asistenčního systému pro prevenci srážky vpředu .....	7-3
Porucha a omezení funkce asistenčního systému pro prevenci srážky vpředu ..	7-7
Automatická klimatizace .....	5-67
Automatické topení a klimatizace.....	5-68
Činnost systému .....	5-73



Manuální topení a klimatizace .....	5-69
Údržba systému .....	5-76
Automatická převodovka.....	6-19
Činnost automatické převodovky.....	6-19
Dobré jízdni návyky .....	6-24

## **B**

Bezpečnostní pásy .....	3-19
Dodatečné pokyny pro bezpečné používání bezpečnostních pásů .....	3-26
Péče o bezpečnostní pásy .....	3-28
Pravidla pro bezpečné používání bezpečnostních pásů .....	3-18
Předpínače bezpečnostních pásů .....	3-23
Varovná kontrolka bezpečnostních pásů .....	3-19
Zádržný systém bezpečnostních pásů .....	3-21
Bezpečnostní upozornění.....	1-3
Brzdová/spojková kapalina .....	9-27
Kontrola výšky hladiny brzdové/spojkové kapaliny .....	9-27
Brzdový systém .....	6-34
Asistent rozjezdu do kopce (HAC) .....	6-42
Elektronický stabilizační systém (ESC).....	6-38
Indikátor opotřebení kotoučových brzd .....	6-34
Multikolizní brzda (MCB) .....	6-43
Parkovací brzda .....	6-35
Posilovač brzd .....	6-34
Protiblokovací systém brzd (ABS).....	6-36
Řízení stability vozidla (VSM) .....	6-40
Signál nouzového zastavení (ESS).....	6-42
Správné návyky při brzdění.....	6-44
Zadní bubnové brzdy.....	6-35

## **C**

Celková hmotnost vozidla .....	2-21
Celoevropský systém eCall.....	8-36
Celoevropský systém eCall .....	8-40
Informace o zpracování dat .....	8-38
Certifikační štítek vozidla .....	2-25

**Č**

Číslo motoru ..... 2-26

**D**

Dětský zádržný systém (CRS) ..... 3-29  
 Instalace dětského zádržného systému (CRS)..... 3-32  
 Naše doporučení: děti vždy vzadu ..... 3-29  
 Výběr dětského zádržného systému (CRS)..... 3-30  
 Displej sdruženého přístroje (typ A, C) ..... 4-27  
 Ovládání displeje sdruženého přístroje ..... 4-27  
 Palubní počítač (typ A)..... 4-37  
 Palubní počítač (typ C)..... 4-41  
 Režim Uživatelská nastavení ..... 4-32  
 Režimy displeje sdruženého přístroje ..... 4-29  
 Displej sdruženého přístroje (typ B)..... 4-44  
 Nastavení vozidla (multimediální systém)..... 4-50  
 Ovládání displeje sdruženého přístroje ..... 4-44  
 Režimy zobrazení ..... 4-46  
 Doporučená maziva a objemy ..... 2-23  
 Doporučená viskozita maziv SAE..... 2-24  
 Důležitá bezpečnostní opatření ..... 3-2  
 Dodržujte rychlost ..... 3-3  
 Nebezpečí týkající se airbagů ..... 3-2  
 Rozptylování řidiče ..... 3-2  
 Udržujte vozidlo v bezpečném stavu ..... 3-3  
 Vždy připoutejte všechny děti ..... 3-2  
 Vždy se připoutejte ..... 3-2

**F**

Funkce Start Stop Coasting (SSC) (pro 48V MHEV) ..... 6-53  
 Podmínky pro opětovné nastartování motoru ..... 6-53  
 Provozní podmínky funkce SSC ..... 6-53

**H**

Hmotnost vozidla..... 6-73  
 Přetížení..... 6-73  
 Hyundai Motor Company ..... 1-2

## CH

Chladicí kapalina motoru.....	9-23
Kontrola výšky hladiny chladicí kapaliny.....	9-23
Výměna chladicí kapaliny v motoru .....	9-26

## I

Identifikační číslo vozidla (VIN) .....	2-25
Informace o softwaru s otevřeným zdrojovým kódem.....	2-27
Integrovaný systém řízení režimu jízdy .....	6-54
Inteligentní manuální převodovka (iMT) .....	6-16
Činnost inteligentní manuální převodovky (iMT) .....	6-16

## J

Jak používat tuto příručku .....	1-3
Jízda v zimě .....	6-62
Jízda na sněhu nebo ledu.....	6-62
Zimní opatření.....	6-64

## K

Kapalina aktuátoru systému inteligentní manuální převodovky (iMT).....	9-29
Kontrola výšky hladiny kapaliny aktuátoru systému inteligentní manuální převodovky.....	9-29
Kapalina do ostřikovačů .....	9-30
Kontrola parkovací brzdy.....	9-30
Kontrola výšky hladiny kapaliny do ostřikovačů.....	9-30
Kapota .....	5-37
Dveře zavazadlového prostoru .....	5-38
Dvířka plnicího hrdla palivové nádrže .....	5-40
Kapota .....	5-37
Nouzové bezpečnostní uvolnění dveří zavazadlového prostoru .....	5-40
Když dojde k defektu pneumatiky (a máte soupravu na opravu pneumatiky) ....	8-25
Postup úpravy tlaku vzduchu v pneumatikách.....	8-30
Používání soupravy na opravu pneumatiky v případě defektu .....	8-28
Poznámky ke správnému používání soupravy na opravu pneumatiky .....	8-26
Rozprostření těsnicího prostředku.....	8-30
Součásti soupravy na opravu pneumatiky.....	8-27
Úvod.....	8-25

Když nelze nastartovat motor .....	8-5
Když se motor otáčí normálně, ale nenaskočí .....	8-5
Když se motor vůbec neotočí nebo se otáčí pomalu .....	8-5
Když se motor přehřívá .....	8-9
Klimatizace .....	2-20

**M**

Manuální klimatizace .....	5-58
Činnost systému .....	5-63
Topení a klimatizace.....	5-59
Údržba systému .....	5-65
Manuální převodovka .....	6-13
Činnost manuální převodovky .....	6-13
Dobré jízdni návyky .....	6-15
Motorový olej .....	9-20
Kontrola motorového oleje a filtru.....	9-22
Kontrola výšky hladiny motorového oleje.....	9-20
Multimediální systém .....	5-95
Anténa .....	5-95
Bezdrátová technologie Bluetooth® hands-free .....	5-98
Jak funguje rádio ve vozidle.....	5-99
Ovládací prvky audiosystému na volantu .....	5-96
Rozpoznávání hlasu.....	5-98
Vstup USB.....	5-95

**N**

Nouzové prostředky.....	8-35
Lékárnička .....	8-35
Manometr .....	8-35
Výstražný trojúhelník .....	8-35

**O**

Objem zavazadlového prostoru .....	2-21
Odmrazení a odmlžení čelního okna .....	5-78
Automatická klimatizace.....	5-79
Manuální klimatizace .....	5-78
Odmrazování .....	5-81
Systém automatického odmlžování (pouze pro automatické klimatizace) .....	5-80
Okna.....	5-27
Elektricky ovládaná okna .....	5-27

Osvětlení interiéru .....	5-53
Oznámení asistenčního systému řidiče .....	7-2

## **P**

Parkovací brzda .....	9-30
Péče o vzhled vozidla .....	9-84
Péče o exteriér .....	9-84
Péče o interiér .....	9-89
Plánovaná údržba .....	9-8
Normální plán údržby .....	9-10
Plán údržby při provozování za ztížených podmínek a za nízkého nájezdu ...	9-16
Pneumatiky a kola .....	2-19, 9-40
Doporučené tlaky vzduchu ve studených pneumatikách .....	9-41
Geometrie a vyvážení kol .....	9-43
Kontrola tlaku vzduchu v pneumatikách .....	9-41
Označení na boku pneumatiky .....	9-45
Péče o pneumatiky .....	9-40
Přilnavost pneumatik .....	9-45
Sportovní pneumatiky .....	9-48
Údržba pneumatik .....	9-45
Výměna kol .....	9-45
Výměna pneumatik .....	9-43
Záměna kol .....	9-42
Pojistky .....	9-49
Popis pojistkového/reléového panelu .....	9-52
Výměna pojistky v motorovém prostoru .....	9-51
Výměna pojistky v přístrojové desce .....	9-50
Pokud dojde k defektu (a máte náhradní kolo) .....	8-15
ES prohlášení o shodě pro zvedák .....	8-21
Náradí a zvedák .....	8-15
Štítek na zvedáku .....	8-20
Výměna pneumatik .....	8-16
Pokyny k používání vozidla .....	1-8
Povolená zátěž a rychlost pneumatik .....	2-20
Požadavky na palivo .....	1-5
Zážehový motor .....	1-5
Prohlášení o shodě .....	2-29, 7-111
Přední radar .....	7-111
Zadní rohový radar .....	7-113

Prvky v interiéru .....	5-85
Držák nápojů .....	5-85
Elektrická zásuvka.....	5-87
Háček na šaty .....	5-91
Hodiny .....	5-91
Kryt zavazadlového prostoru .....	5-93
Nabíječka USB.....	5-88
Popelník.....	5-85
Posuvná loketní opěrka .....	5-86
Síť na zavazadla (držák).....	5-93
Sluneční clona .....	5-86
Systém bezdrátového nabíjení mobilního telefonu .....	5-88
Ukotvení rohožek .....	5-92
Před jízdou .....	6-4
Před nastartováním .....	6-4
Před nástupem do vozidla .....	6-4
Předmluva .....	1-2
Přehled exteriéru (pohled zezadu) .....	2-5
Přehled exteriéru (pohled zepředu) .....	2-2
Přehled interiéru.....	2-8
Přehled motorového prostoru .....	2-13, 9-3
Přehled středové konzoly .....	2-11
Převodovka s dvojitou spojkou.....	6-25
Činnost převodovky s dvojitou spojkou .....	6-25
Dobré jízdni návyky .....	6-33
Parkování.....	6-32
Příkony žárovek.....	2-16
Přístup do vozidla .....	5-4
Dálkové ovládání.....	5-4
Chytrý klíček .....	5-7
Systém imobilizéru .....	5-12

## R

Referenční hmotnost a vzdálenost při tažení přívěsu .....	2-22
Rozměry.....	2-15

## S

Sběr dat z vozidla a záznamníky dat událostí.....	1-9
---	-----

Sdružený přístroj.....	4-2
Hlášení na displeji sdruženého přístroje.....	4-23
Indikátor řazení .....	4-10
Ovládání sdruženého přístroje.....	4-5
Ukazatele a měřicí přístroje.....	4-6
Varovné kontrolky a kontrolky.....	4-12
Sedadla.....	3-4
Bezpečnostní opatření .....	3-5
Opěrky hlavy .....	3-23
Přední sedadla .....	3-6
Vyhřívání sedadel .....	3-16
Zadní sedadla.....	3-10
Speciální jízdní podmínky .....	6-58
Jízda po dálnici.....	6-60
Jízda v dešti .....	6-59
Jízda v noci.....	6-59
Jízda v zaplavených oblastech.....	6-60
Nebezpečné jízdní podmínky .....	6-58
Plynulé projíždění zatáček .....	6-59
Rozhoupání vozidla.....	6-58
Snížení rizika převrácení.....	6-61
Specifikace motoru .....	2-15
Spínač zapalování .....	6-5
Tlačítko start/stop motoru .....	6-8
Zapalování pomocí klíčku .....	6-5
Startování z cizího zdroje .....	8-6
Stěrače a ostřikovače .....	5-55
Ostřikovače čelního okna .....	5-56
Spínač zadního stěrače a ostřikovače .....	5-57
Stěrače čelního okna.....	5-55
Stírátká stěračů.....	9-34
Kontrola stírátek .....	9-34
Výměna stírátek.....	9-34
Střešní okno .....	5-33
Systém inteligentního omezovače rychlosti (ISLA) .....	7-50
Činnost systému inteligentního omezovače rychlosti .....	7-52
Nastavení systému inteligentního omezovače rychlosti.....	7-51
Porucha a omezení funkce systému inteligentního omezovače rychlosti .....	7-55

Systém ISG (Idle Stop and Go) .....	6-45
Aktivace systému ISG .....	6-45
Deaktivace systému ISG .....	6-45
Indikace systému ISG.....	6-50
Podmínky pro fungování systému ISG .....	6-49
Porucha systému ISG .....	6-51
Systém kontroly pozornosti řidiče (DAW).....	7-58
Činnost systému kontroly pozornosti řidiče (DAW).....	7-59
Nastavení systému kontroly pozornosti řidiče (DAW) .....	7-58
Porucha a omezení funkce systému kontroly pozornosti řidiče (DAW).....	7-60
Systém kontroly tlaku vzduchu v pneumatikách (TPMS).....	8-11
Kontrolka nízkého tlaku vzduchu v pneumatikách .....	8-13
Kontrolka poruchy systému TPMS .....	8-14
Resetování systému TPMS.....	8-11
Systém manuálního omezovače rychlosti (MSLA).....	7-47
Činnost systému manuálního omezovače rychlosti .....	7-48
Nastavení systému manuálního omezovače rychlosti.....	7-47
Systém pro řízení v jízdním pruhu (LFA).....	7-85
Činnost systému pro řízení v jízdním pruhu .....	7-86
Nastavení systému pro řízení v jízdním pruhu.....	7-85
Porucha a omezení funkce systému pro řízení v jízdním pruhu .....	7-88
Systém pro udržení v jízdním pruhu (LKA) .....	7-31
Činnost systému pro udržení v jízdním pruhu .....	7-32
Nastavení systému pro udržení v jízdním pruhu.....	7-31
Porucha a omezení funkce systému pro udržení v jízdním pruhu.....	7-35
Systém řízení emisí.....	9-92
1. Systém ventilace klikové skříně.....	9-92
2. Systém odsávání palivových par .....	9-92
3. Systém řízení výfukových zplodin.....	9-93
Systém varování před kolizí v mrtvém úhlu (BCW).....	7-38
Činnost systému varování před kolizí v mrtvém úhlu.....	7-41
Nastavení systému varování před kolizí v mrtvém úhlu .....	7-40
Porucha a omezení systému varování před kolizí v mrtvém úhlu.....	7-43

## Š

Štítek kompresoru klimatizace .....	2-27
Štítek paliva .....	2-28
Štítek s údaji o pneumatikách a tlaku vzduchu.....	2-26



## T

Tažení.....	8-31
Demontovatelné vlečné oko .....	8-32
Nouzové tažení.....	8-33
Odtahová služba .....	8-31
Tažení přívěsu.....	6-66
Co když se rozhodnete táhnout přívěs?.....	6-67
Jízda s přívěsem .....	6-70
Tažné zařízení .....	6-69
Údržba při tažení přívěsu .....	6-72
Tempomat .....	7-64
Ovládání tempomatu .....	7-64

## U

Údržba.....	9-5
Bezpečnostní pokyny pro údržbu prováděnou majitelem.....	9-5
Odpovědnost majitele.....	9-5
Údržba prováděná majitelem.....	9-6
Plán údržby prováděné majitelem .....	9-6
Úložný prostor .....	5-83
Schránka před spolujezdcem.....	5-84
Úložný prostor ve středové konzole.....	5-83
Upozornění na cestující na zadním sedadle (ROA).....	5-18
Úpravy vozidla.....	1-8

## V

V případě nouze během jízdy .....	8-4
Pokud zhasne motor na křižovatce nebo přejezdu .....	8-4
Pokud zhasne motor za jízdy.....	8-4
V případě defektu pneumatiky za jízdy.....	8-4
Varování před vozidly v příčném směru při couvání (RCCW) .....	7-93
Činnost varování před vozidly v příčném směru při couvání .....	7-95
Porucha a omezení asistenta varování před vozidly v příčném směru při couvání.....	7-96
Varování před vozidly v příčném směru při couvání .....	7-94
Varování vzdálenosti při parkování (couvání) (PDW) .....	7-101
Činnost varování vzdálenosti při parkování (couvání) .....	7-102
Nastavení varování vzdálenosti při parkování (couvání).....	7-101
Porucha a omezení funkce varování vzdálenosti při parkování (couvání).....	7-102

Varování vzdálenosti při parkování (jízda vpřed/couvání) (PDW) .....	7-105
Činnost varování vzdálenosti při parkování (jízda vpřed/couvání) .....	7-106
Nastavení varování vzdálenosti při parkování (jízda vpřed/couvání) .....	7-105
Porucha a omezení funkce varování vzdálenosti při parkování (jízda vpřed/couvání).....	7-108
Vnější osvětlení .....	5-43
Volant.....	5-20
Houkačka.....	5-22
Motorem poháněný posilovač řízení (MDPS) .....	5-20
Sklopení volantu / teleskopický sloupek řízení.....	5-21
Vyhřívání volantu .....	5-22
Vrácení ojetých vozidel .....	1-9
Výbava exteriéru.....	5-94
Střešní nosič .....	5-94
Výstražná světla.....	8-3
Vysvětlení položek plánované údržby .....	9-17
Vzduchový filtr .....	9-31
Výměna filtru .....	9-31
Vzduchový filtr klimatizace .....	9-33
Kontrola filtru.....	9-33
Výměna filtru .....	9-33

## Z

Záběh vozidla.....	1-8
Zámky dveří.....	5-13
Dětské bezpečnostní pojistky zadních dveří .....	5-17
Funkce automatického zamknutí/odemknutí dveří .....	5-16
Ovládání zámků dveří zevnitř .....	5-15
Ovládání zámků dveří zvenku.....	5-13
Postup zamknutí dveří v případě nouze .....	5-17
Zpětná kamera (RVM).....	7-89
Činnost zpětné kamery .....	7-90
Nastavení zpětné kamery .....	7-89
Porucha a omezení funkce zpětné kamery .....	7-92
Zrcátka .....	5-23
Vnější zpětné zrcátko .....	5-24
Vnitřní zpětné zrcátko .....	5-23

## Ž

Žárovky světel .....	9-63
Seřízení světlometů .....	9-69
Výměna bočního směrového světla .....	9-74
Výměna žárovky osvětlení interiéru .....	9-83
Výměna žárovky osvětlení registrační značky .....	9-82
Výměna žárovky přidavného brzdového světla .....	9-82
Výměna žárovky světlometu, obrysového světla a směrového světla .....	9-64
Výměna žárovky v zadním sdruženém světle .....	9-75



# REVOLUCE VE VÝROBĚ MOTOROVÝCH OLEJŮ

VYROBENÝCH SYNTÉZOU ZE ZEMNÍHO PLYNU

Technologie Shell PurePlus je revoluční proces, který mění zemní plyn na průzračně čistý základový olej s prakticky nulovým obsahem nečistot běžně se vyskytujících v ropě. Kombinací tohoto unikátního základového oleje a patentovaného balíku přísad vznikl Shell Helix Ultra – nejpokročilejší prémiový motorový olej všech dob.

Shell  
**HELIX ULTRA**  
with **PUREPLUS** Technology





Hyundai Motor Czech  
Siemensova 2717/4  
155 00 Praha 5

019HN047-03